



MANUAL DE USUARIO

MINICOMPONENTE

Por favor, lea este manual detenidamente antes de poner en funcionamiento el equipo y guárdelo para futuras consultas.

MODELO

MDS715 (MDS715, MDS715V/S/C/W)

MDT505 (MDT505, MDS505V/W)

MDD305 (MDD305, MDS305V)

P/NO : MFL63284643

1 Información de seguridad



PRECAUCIÓN: PARA REDUCIR EL RIESGO DE DESCARGA ELÉCTRICA NO RETIRE LA CUBIERTA (O PARTE POSTERIOR) EN EL INTERIOR NO HAY PIEZAS REPARABLES POR EL USUARIO SOLICITE AYUDA A PERSONAL DE SERVICIO CUALIFICADO.

El símbolo del rayo con punta de flecha dentro de un triángulo equilátero pretende alertar al usuario de la presencia de voltaje peligroso no aislado dentro de la carcasa del producto que puede tener la magnitud suficiente para constituir un riesgo de descarga eléctrica para las personas.



El signo de exclamación dentro de un triángulo equilátero pretende alertar al usuario de la presencia de importantes instrucciones (de servicio) de funcionamiento y mantenimiento en la información que acompaña al producto.



ADVERTENCIA: PARA REDUCIR EL RIESGO DE INCENDIO O DESCARGA ELÉCTRICA, NO EXPONGA ESTE PRODUCTO A LA LLUVIA NI A LA HUMEDAD.

ADVERTENCIA: No instale el equipo en un espacio reducido, como en una estantería o unidad similar.

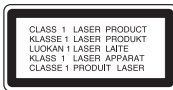

PRECAUCIÓN: Este producto utiliza un sistema láser.

Para garantizar un uso adecuado de este producto, lea detenidamente este manual de usuario y guárdelo para futuras consultas. En caso de que la unidad necesite servicio de reparación, póngase en contacto con un centro de servicio autorizado. El uso de los controles, ajustes o la realización de

procedimientos diferentes de los especificados aquí puede provocar una exposición peligrosa a la radiación. Para evitar una exposición directa al haz del láser, no intente abrir la carcasa. La radiación del láser es visible al abrir. NO MIRE FIJAMENTE AL HAZ.

PRECAUCIÓN: No deberá exponerse el aparato a agua (goteo o salpicadura), ni colocar sobre el mismo objetos con líquido, como jarrones.

PRECAUCIÓN en cuanto al cable de alimentación

Se recomienda que la mayoría de los productos electrónicos sean conectados a un circuito dedicado

Es decir, un circuito de salida única que alimenta sólo a ese aparato y que no tiene tomas o circuitos adicionales. Compruebe la página de especificaciones de este manual del propietario para estar seguro. No sobrecargue las tomas de pared. Las tomas de pared sobrecargadas, sueltas o dañadas, los alargadores, los cables de alimentación deshilachados o el aislante agrietado de los cables podrían resultar peligrosos. Cualquiera de estas condiciones podría provocar un incendio o una descarga eléctrica. Examine periódicamente el cable de su aparato y si parece dañado o deteriorado, desenchúfelo, deje de usarlo y solicite al centro de servicio técnico autorizado que lo sustituyan por un nuevo equivalente. Proteja el cable de alimentación de daños físicos o mecánicos y evite doblarlo, aplastarlo, pellizcarlo o pisarlo con una puerta o caminar sobre él. Ponga especial atención en los enchufes, tomas de pared y el punto por donde el cable sale del aparato. Para apagar el aparato, desconecte el cable de alimentación. Al instalar el producto, asegúrese de que el enchufe esté accesible. .

ADVERTENCIA: No instale este equipo en un espacio cerrado, como en una estantería o mueble similar.

PRECAUCIÓN: No bloquee ninguno de los orificios de ventilación. Instalar conforme a las instrucciones del fabricante.

Las ranuras y orificios de la carcasa cumplen un propósito de ventilación y aseguran el correcto funcionamiento del producto, y a fin de protegerlo de un posible sobrecalentamiento. Los orificios no deben bloquearse en ningún caso colocando el producto sobre una cama, sofá, alfombra o superficie similar. Este producto no debe colocarse en una instalación empotrada, como una librería o estante, a menos que se proporcione una correcta ventilación del mismo y se respeten todas las instrucciones del fabricante.

Este dispositivo está equipado con una batería o acumulador portátil.

Forma segura de retirar la batería del equipo:

Retire la batería o pilas antiguas siguiendo el orden inverso al de instalación. Para evitar contaminar el medioambiente y llevar posibles daños a la salud pública, las baterías viejas deben llevarse a los puntos de recogida designados. no se deshaga de las baterías con la basura normal. Es recomendable utilizar los sistemas locales de recogida de baterías y acumuladores. La batería no debe exponerse a calor excesivo como el del sol, el fuego o fuente similar.

Derechos de autor

La ley prohíbe copiar, difundir, mostrar, emitir por cable, reproducir en público o alquilar material bajo copyright sin permiso expreso. Este producto dispone de la función de protección contra copia desarrollada por Macrovision. Las señales de protección contra copia están grabadas en algunos discos. Al grabar y reproducir las imágenes de estos discos éstas se visualizarán con ruido. Este producto incorpora tecnología para la protección de derechos de autor protegidos por patentes de EE.UU. y otros derechos de propiedad intelectual. El empleo de dicha tecnología debe contar con la autorización de Macrovision y está expresamente destinado al uso doméstico y otros usos de visualización limitados, a menos que Macrovision autorice lo contrario. Está prohibida la alteración o desmontaje de dicha tecnología”.

LOS CONSUMIDORES DEBERÍAN RECORDAR QUE NO TODOS LOS TELEVISORES DE ALTA DEFINICIÓN SON TOTALMENTE COMPATIBLES CON ESTE PRODUCTO Y QUE PUEDE PROVOCAR LA APARICIÓN DE OBJETOS EXTRAÑOS EN LA IMAGEN. EN EL CASO DE PROBLEMAS EN LA IMAGEN DE 525 Ó 625 LÍNEAS DE ESCANEADO (BARRIDO) PROGRESIVO, SE RECOMIENDA QUE EL USUARIO CAMBIE LA CONEXIÓN A LA SALIDA 'STANDARD DEFINITION'. EN CASO DE DUDA EN RELACIÓN A LA COMPATIBILIDAD DE NUESTRO TELEVISOR CON ESTA UNIDAD MODELO 525 y 625, LE ROGAMOS QUE SE PONGA EN CONTACTO CON NUESTRO CENTRO DE ATENCIÓN AL CLIENTE.

Es necesario configurar la opción de formato del disco en [Masterizado] para que los discos sean compatibles con los lectores LG al dar formato a discos regrabables. Si configura la opción en Sistema de archivos Live, no podrá utilizarlos en lectores LG. (Masterizado/ Sistema de archivos Live : sistema de formato de discos para Windows Vista)

Contenido

1

Información de seguridad

2

2 PRECAUCIÓN

3 Derechos de autor

3

Preparación

6 Características únicas

6 Accesorios

4

7 Introducción

7 Discos reproducibles

7 Acerca de la indicación del símbolo 

7 Símbolos utilizados en este manual

7 Códigos de región

8 Requisito de archivo reproducible

9 Control remoto

11 Panel trasero

12 Panel frontal

7

Instalación

14 Conexión de los altavoces

15 Posicionamiento del sistema

16 Conexiones a su TV

16 Conexión del componente de vídeo

17 Conexión del vídeo

17 Conexión de equipo opcional

17 Conexión a entrada auxilia

18 Conexión USB

18 Disfrutar de audio procedente de una fuente externa y selección de la función

19 Conexión a entrada de audio (Portátil)

19 Conexión de la antena

20 Ajuste de los valores de configuración

20 Configuración del idioma inicial del OSD - Opcional

20 Cómo mostrar y salir del menú de configuración

21 Idioma

21 Pantalla

22 Audio

23 Bloqueo (Control parental)

24 Otros

Funcionamiento

25 Uso del menú [Inicio]

25 Funcionamiento básico

26 Funcionamiento de TAPE

27 Otras funciones

27 Mostrar información del disco en pantalla

27 Cómo mostrar el menú de DVD

27 Cómo mostrar el título del DVD

27 Para iniciar una reproducción desde el tiempo seleccionado

2 Preparación

2

Preparación

Características únicas

Portátil

Escuche música desde su dispositivo portátil. (MP3, ordenador portátil, etc.)

Grabación directa en USB

Grabe música de un CD a su dispositivo USB.

Accesorios

Revise e identifique los accesorios facilitados.

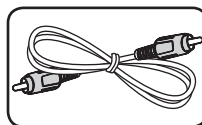

Cable de vídeo (1)



Antena AM (1)



Mando a distancia (1)

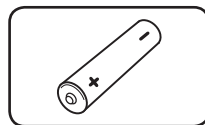

Pila (1)

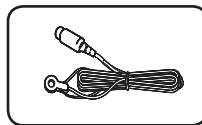

Antena FM (1)

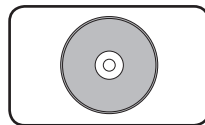

Disco de Karaoke (1)

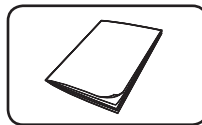

Libro de canciones (1)

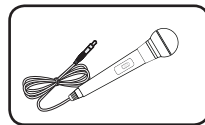

Micrófono (1)

Introducción

Discos reproducibles

Esta unidad reproduce DVD±R/ RW y CD-R/ RW con archivos de títulos de audio DivX, MP3, WMA y/ o JPEG. Algunos DVD±RW/ DVD±R o CD-RW/ CD-R no pueden reproducirse en esta unidad debido a la calidad de grabación, al estado físico del disco o a las características del dispositivo de grabación y software autorizado.



DVD-VIDEO (disco de 8 cm/12 cm)
discos de películas que pueden comprarse o alquilarse.



DVD±R (disco de 8 cm/12 cm)
modo video y disco cerrado.



DVD-RW (disco de 8 cm/12 cm)
modo video y disco cerrado.



DVD+R: sólo modo video.
También es compatible con discos de doble capa.



DVD+RW (disco de 8 cm/12 cm)
modo video y disco cerrado.



CDs de audio: Los CDs de música o CD-R/CD-RW (grabables/ regrabables) con formato de CD de música, que pueden comprarse.

Acerca de la indicación del símbolo

" " mpuede aparecer en su televisor durante el funcionamiento e indica que la función explicada en este manual del propietario no está disponible en ese disco.

Símbolos utilizados en este manual

A continuación encontrará todos los discos y archivos.

Archivos MP3

DVD y DVD±R/ RW finalizados

Archivos WMA

Archivos DivX

CDs de audio

Archivos JPG



Nota

Indica anotaciones de interés y características de operación.



PRECAUCIÓN

Indica precauciones para prevenir posibles daños por abuso.

Códigos de región

El código de región se encuentra impreso en la parte posterior de esta unidad. Esta unidad sólo puede reproducir discos DVD con el mismo código que el mostrado en la parte posterior de la unidad, o el código "ALL".

- En la mayoría de los discos DVD observará el dibujo de la Tierra con uno o más números claramente visibles en la cubierta. Este número debe coincidir con el código regional de la unidad o, de lo contrario, el disco no podrá reproducirse.
- Si intenta reproducir un DVD con un código de región diferente al del reproductor, verá aparecer el mensaje "Check Regional Code" en la pantalla del televisor.

Requisito de archivo reproducible

Requisitos del archivo de música MP3/ WMA

La compatibilidad de los discos MP3/ WMA con este lector está limitada a :

- Frecuencia de muestreo : entre 32 a 48 kHz (MP3), entre 32 a 48 kHz (WMA)
- Tasa de bits : entre 32 a 320 kb/s (MP3), 40 a 192 kb/s (WMA)
- Versiones admitidas : v2, v7, v8, v9
- Máximo número de archivos: menos de 999
- Extensiones de los archivos : ".mp3"/ ".wma"
- Formato de archivo en CD-ROM: ISO9660/ JOLIET
- Le recomendamos utilizar Easy-CD Creator, que crea un sistema de archivos ISO 9660.

Requisitos de los archivos de imágenes

La compatibilidad del archivo de foto con esta unidad se limita a lo siguiente:

- Máx. píxeles de ancho: 2 760 X 2 048 píxeles
- Máximo número de archivos: menos de 999
- Algunos discos pueden no funcionar debido a diferentes formatos de grabación o al estado del disco.
- Extensiones de los archivos : ".jpg"
- Formato de archivo en CD-ROM: ISO9660/ JOLIET

Requisitos de archivos DivX

La compatibilidad de los discos DivX con este reproductor está limitada del siguiente modo.

- Resolución disponible : 800 x 600 (An. x Al.) píxeles
- El nombre de archivo de los subtítulos en DivX deberá limitarse a 45 caracteres.
- Si existen códigos imposibles de visualizar en el archivo DivX; podrían mostrarse como una marca " _ " en pantalla.
- Velocidad de fotogramas: inferior a 30 fotogramas por segundo
- Si la estructura de video y audio de los archivos grabados no está sincronizada, se emitirá o video o audio.
- Archivos DivX reproducibles: ".avi", ".mpg", ".mpeg", ".divx"
- Formatos de subtítulo reproducibles: SubRip(*.srt/*.txt), SAMI(*.smi), SubStation Alpha(*.ssa/*.txt), MicroDVD(*.sub/*.txt), SubViewer 2.0(*.sub/*.txt)
- Formato de códec reproducible : "DIVX3.xx", "DIVX4.xx", "DIVX5.xx", "MP4V3", "3IVX".
- Formato de audio reproducible : "AC3", "PCM", "MP3", "WMA".
- Frecuencia de muestreo : entre 32 a 48 kHz (MP3), entre 32 a 48 kHz (WMA)
- Tasa de bits : entre 32 a 320 kb/s (MP3), 40 a 192 kb/s (WMA)
- Los discos formateados mediante el sistema Live file, no podrán ser utilizados en este reproductor.
- Si durante la lectura de un archivo DivX, el nombre del archivo de la película y el de los subtítulos no son iguales, no aparecerán dichos subtítulos.
- Si reproduce un archivo DivX que no cumple las especificaciones DivX, es posible que no funcione con normalidad.

Control remoto

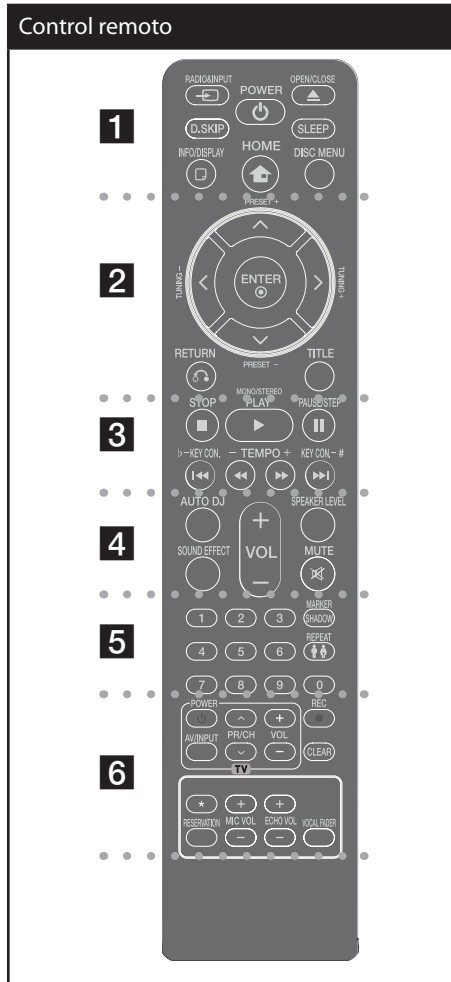

..... **1**

RADIO&INPUT: cambia las fuentes de entrada.

D.SKIP: Seleccione el disco deseado.

POWER: Prende y apaga la unidad.

OPEN/CLOSE: abre y cierra la bandeja de discos

SLEEP: configura el sistema para apagarse automáticamente a una hora concreta. (Regulador de luz: la ventana de visualización se oscurecerá la mitad.)

INFO/DISPLAY: Accede a la visualización en pantalla.

HOME: Muestra el menú [Inicio].

DISC MENU: Accede al menú de un disco DVD.

..... **2**

^/V/</> (arriba/ abajo/ izquierda/ derecha): Se utiliza para navegar por los menús.

PRESET (+/-): Selecciona una estación predefinida.

TUNING (-/+): Sintoniza la estación de radio deseada.

ENTER: Confirma la selección del menú. Configuración de las emisoras de radio

RETURN (↶): desplazamiento hacia atrás en el menú o salida del menú de ajustes.

TITLE: Si el título del DVD actual tiene un menú, éste aparecerá en la pantalla. De lo contrario, aparecerá el menú del disco.

..... **3**

STOP (■): Detiene la reproducción o grabación.

PLAY (▶), MONO/STEREO: Inicia la reproducción. escoge sonido Mono/ Estéreo

PAUSE/STEP (⏸): Para pausar la reproducción.

KEY CON.(b/#): Puede cambiar la clave para adaptarla a su registro de voz en el modo KARAOKE.

TEMPO (-/+): Esta función le permite aumentar o reducir la velocidad de reproducción en el modo KARAOKE.

SKIP (⏮/⏭): Ir al capítulo/pista/archivo siguiente o anterior.

SCAN (⏪/⏩): Busca hacia adelante o hacia atrás.

2

Preparación

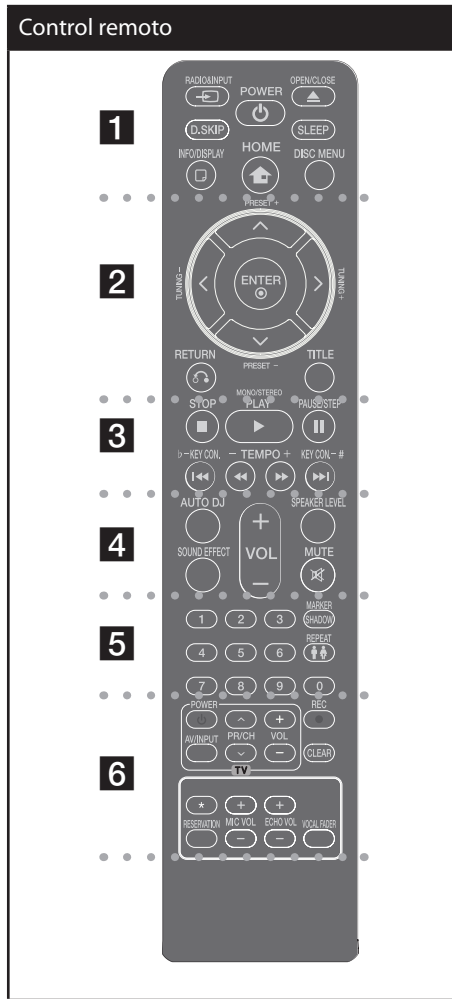

..... 4

AUTO DJ : Selecciona el modo AUTO DJ (Para obtener más información, consulte la página 29).

SOUND EFFECT: Selecciona un modo de efecto de sonido.

VOL (Volume) (+/-) : Ajusta el volumen de los parlantes.

SPEAKER LEVEL: Establece el nivel de sonido de la bocina deseada.

MUTE : Para silenciar el sonido.

Introduzca la batería en el control remoto

Asegúrese de que los símbolos + (positivo) y - (negativo) de la batería coinciden con los marcados en el control remoto..

..... 5

Botones numéricos 0 a 9 : Selecciona opciones numeradas en un menú.

MARKER/SHADOW: Marca la lista de reproducción. Estará resaltado por la sombra de fondo.

REPEAT : para escoger un modo de lectura. (ALEATORIO, REPETICIÓN)

♂♀ : Ajusta el tono para hombre o mujer en el modo karaoke.

..... 6

Botones de control del televisor : También puede controlar el nivel de sonido, la fuente de entrada y el apagado con otros TV LG.

Control del TV

También puede controlar el nivel de sonido, la fuente de entrada y el apagado con otros TV LG. Mantenga pulsado POWER(TV) y pulse PR/CH (Λ/V) repetidamente hasta que se prenda o apague el TV.

REC (●) : Grabación directa por USB.

CLEAR : Elimina una marca en la lista de selección o un número al establecer la contraseña.

MIC VOL(+/-) : Ajusta el volumen del micrófono.

ECHO VOL(+/-) : Ajusta el volumen de eco.

VOCAL FADER: Puede disfrutar de esta función como karaoke, reduciendo la voz del cantante en los distintos soportes.

RESERVATION: El número de melodía se reserva.

★ : este botón no está disponible.

Panel trasero

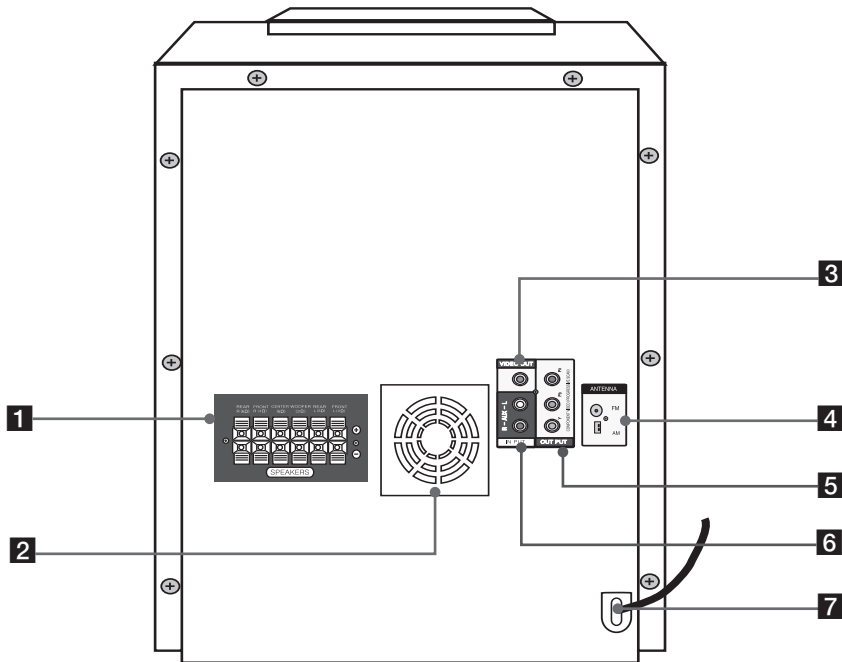

1 Conexiones de las bocinas



2 Ventilador de enfriamiento

3 Conector VIDEO OUT

4 Antena (FM, AM)

5 Conector OUT PUT (SALIDA) (COMPONENT VIDEO)

6 Conector IN PUT (ENTRADA) (AUX)

7 Cable de energía.

Panel frontal

2
Preparación

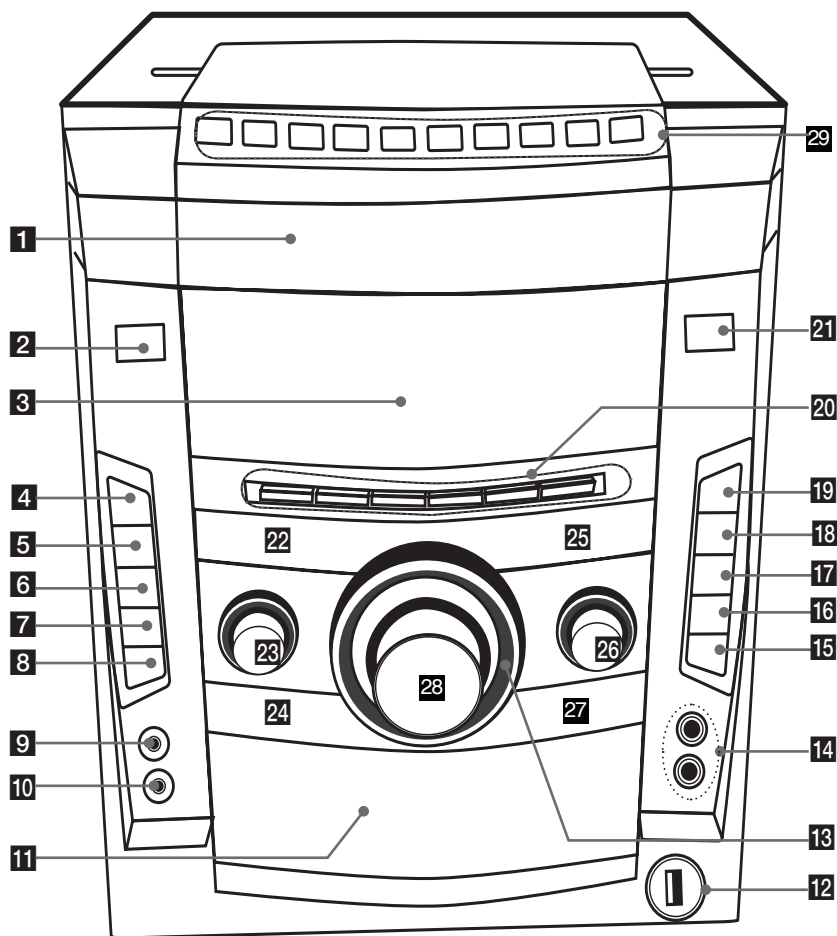

1 Bandeja de disco**2**  **(Prendido)****3 Ventana de visualización****4 TIMER**

Con la función TIMER (temporizador) puede encender o apagar la reproducción de un CD o USB o la recepción del sintonizador en el momento deseado.

5 CLOCK

Para configurar el reloj y ver la hora.

6 USER EQ

Control de registro de sonido.

7 LG SOUND EFFECT

Puede seleccionar un efecto de ecualizador Natural o Local Specialization (Especialización local).

8 BASS BLAST

Le permite reforzar los agudos, los graves y los efectos de sonido envolvente.

MP3 Opt.

Esta función está optimizada para archivos comprimidos en MP3. Mejora los graves.

9 PORT. IN jack**10 PHONES****11 Puerta de cassette****12 Puerto USB****13 MULTI JOG DIAL**

Moverse a otro archivo/pista o puede seleccionar el rango de sintonía.

14 MIC jack. (6.3 mm jack)**15** 

Grabación en USB

16 REVERSE MODE/DEMO

Avance por una selección de opciones de reproducción de cinta

17 SOUND EFFECT

Puede escoger efectos de sonido.

18 DISC SKIP

Seleccione el disco deseado.

19 Abrir/Cerrar**20 SET**

Confirma el ajuste.

CD SYNC.

De reproducción de CD a cinta de grabación sincronizada de reproducción de estrellas.

◀◀/TUNING - (CD Prev./Scan, TAPE REW)

PRESET -/◀ (TAPE reverse play)

PRESET +/▶ (Reproducción de CD, Avance acelerado de cinta)

▶▶/TUNING + (CD Next/Scan, TAPE FF)

■ STOP

21 AUTO DJ

Selecciona el modo AUTO DJ (Para obtener más información, consulte la página 29).

22 HOME

Muestra el menú [Inicio].

23 ECHO VOL**24 RADIO**

Selecciona la función **RADIO**.

25 TAPE

Selecciona la función **TAPE**.

26 MIC VOL**27 AUX/PORTABLE**

Selecciona la función AUX, PORTABLE.

28 MASTER VOLUME

Controla el volumen al usar cualquier función.

29 Botones numéricos de 0 a 9

Selecciona las pistas numeradas, archivos, o número preestablecido.

3 Instalación

Conexión de los altavoces

3
Instalación

Para conectar el cable a los altavoces, pulse cada almohadilla de plástico para abrir los terminales de conexión de la base de cada altavoz. Inserte el cable y suelte la almohadilla.

Conecte el extremo negro de cada cable a las terminales marcadas con el signo negativo (-), y el otro extremo a las terminales marcadas con el signo positivo (+).

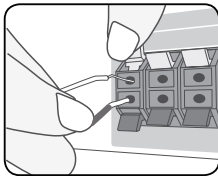

Conecte el otro extremo de cada cable a la bocina adecuada, según el código de color correspondiente:

MDD305 (2Ch)

Color	Altavoz	Posición
Rojo	Frontal	Frontal derecho
Blanco	Frontal	Frontal izquierdo

MDT505 (2.1Ch)

Color	Altavoz	Posición
Naranja	Realizador de graves	Cualquier posición delantera
Rojo	Frontal	Frontal derecho
Blanco	Frontal	Frontal izquierdo

MDS715 (5.1Ch)

Color	Altavoz	Posición
Gris	Posterior	Posterior derecho
Azul	Posterior	Posterior izquierdo
Verde	Central	Central
Naranja	Realizador de graves	Cualquier posición delantera
Rojo	Frontal	Frontal derecho
Blanco	Frontal	Frontal izquierdo



PRECAUCIÓN

- Asegúrese de que los niños no colocan las manos u objetos del conducto del parlante*.
- *Conducto del parlante : Una cámara para obtener sonido de bajos abundante situado en la caja del altoparlante (armario).
- Los altavoces incluyen componentes magnéticos por lo que pueden aparecer colores irregulares en la pantalla de la TV o el monitor del PC. Utilice los altavoces alejados de la pantalla de TV o el monitor de PC.

Posicionamiento del sistema (Sólo MDS715)

La siguiente ilustración muestra un ejemplo de posicionamiento del sistema. Tenga en cuenta que las ilustraciones de este manual de instrucciones difieren de la unidad real por motivos explicativos. Para obtener el mejor sonido envolvente posible, todos los altoparlantes excepto el subwoofer deberán colocarse a la misma distancia (A) de la posición de escucha.

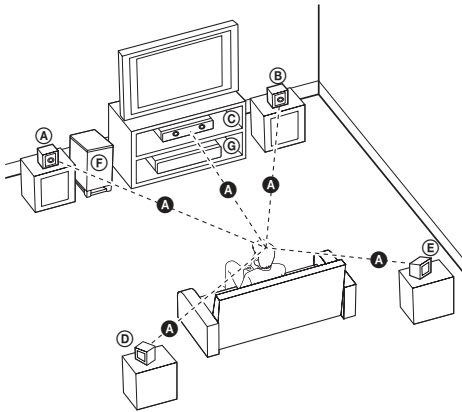

(A) Altoparlante frontal izquierdo (I)
(B) Altoparlante frontal derecho (D):
 coloque los altoparlantes frontales a ambos lados del monitor o pantalla, tan alineados con su superficie como sea posible.

(C) Altoparlante central:
 coloque el altoparlante central en la parte superior o inferior del monitor o la pantalla.

(D) Altoparlante envolvente izquierdo (I)/
(E) Altoparlante envolvente derecho (D):
 coloque estos altoparlantes detrás de su posición de escucha, apuntando ligeramente hacia dentro.

(F) Subwoofer:
 la posición del subwoofer no es importante, ya que los sonidos bajos básicos no son demasiado direccionales. Pero es mejor situar el subwoofer en un emplazamiento próximo a los altoparlantes frontales. Gírelo ligeramente hacia el centro de la estancia para reducir la reverberancia de las paredes.

(G) Unidad

Conexiones a su TV

Realice una de las conexiones siguientes, dependiendo de las opciones del propio equipo.



Nota

- Dependiendo de su TV y otros equipos que quiera conectar, hay varias formas de conectar el reproductor. Utilice sólo una de las conexiones descritas en este manual.
- Por favor, consulte los manuales de su TV, sistema estéreo y otros dispositivos según necesite para establecer la mejor conexión posible.
- Asegúrese de que el reproductor está conectado directamente al TV. Sintonice el TV al canal de entrada de vídeo correcto.
- No conecte el reproductor a través de su VCR. La imagen se podría distorsionar al realizar la copia.

Conexión del componente de vídeo

Conecte las conexiones del COMPONENT VIDEO OUTPUT (PROGRESSIVE SCAN) (salida de componente de vídeo (Escaneado progresivo)) de la unidad a las conexiones de entrada correspondientes en la TV con los cables del componente.

Puede que escuche el sonido a través de los altavoces del sistema.

Conexión de componentes

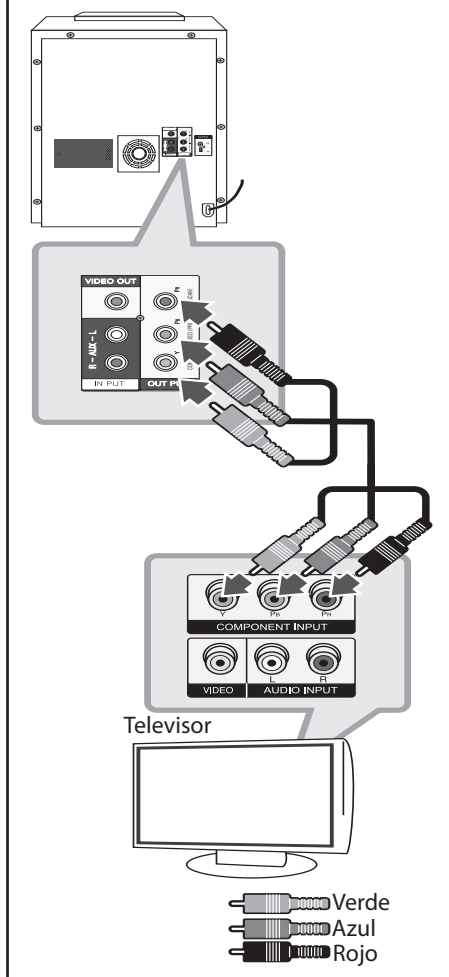

Conexión del vídeo

Conecte la toma de salida de vídeo (VIDEO OUTPUT) en la unidad a la toma de entrada (IN) de vídeo en el TV mediante el cable de vídeo.

Puede que escuche el sonido a través de los altavoces del sistema.

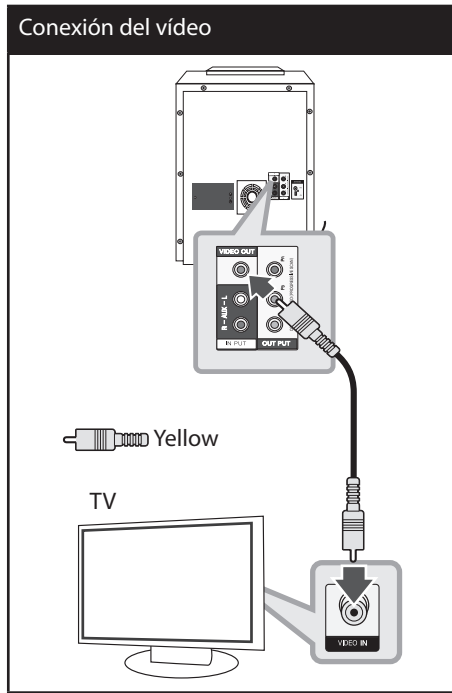

Conexión de equipo opcional

Conexión a entrada auxilia

Conecte una salida del dispositivo auxiliar al conector (izquierdo "L" o derecho "R") de entrada de audio auxiliar.

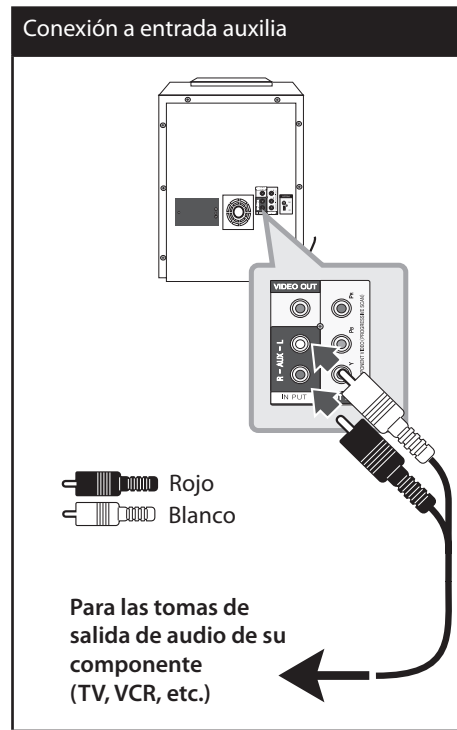

Para las tomas de salida de audio de su componente (TV, VCR, etc.)

! Nota

Si su TV sólo tiene una salida para el audio (mono) conéctelo a la toma de audio izquierda (color blanco) en la unidad.

Conexión USB

Conecte el puerto USB de la memoria USB (o de un reproductor MP3, etc.) al puerto USB, en la parte frontal de la unidad.

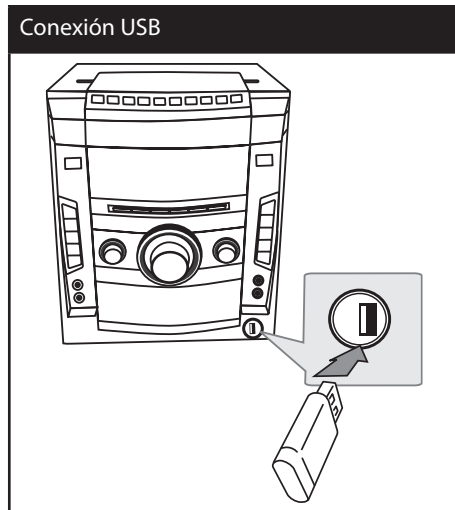

Retirar el dispositivo USB de la unidad

1. Elija un modo de función diferente o pulse **STOP** (■) dos veces seguidas.
2. Retire el dispositivo USB de la unidad.

Dispositivos USB compatibles

- Lector MP3: lector MP3 tipo Flash
- Unidad USB flash: dispositivos compatibles con USB 2.0 ó 1.1
- La función USB de esta unidad no es compatible con algunos dispositivos USB.

Requisitos del dispositivo USB

- Los dispositivos que requieran la instalación de programas adicionales una vez conectados a una computadora no están admitidos.
- No extraiga el dispositivo USB mientras se encuentre en funcionamiento.
- Para dispositivos USB de gran capacidad, el proceso de búsqueda podría prolongarse varios minutos.
- Para evitar pérdidas de datos, realice una copia de seguridad de todos los datos.
- Si utiliza un cable alargador o un concentrador USB, el dispositivo USB puede no ser reconocido por la unidad.
- No se admitirán dispositivos que utilicen sistema de archivos NTFS. (Sólo es admisible el sistema de archivos FAT (16/32).)
- Esta unidad no será admisible cuando el número total de archivos sea igual o superior a 1 000.
- No se admiten discos duros externos, dispositivos bloqueados o discos duros USB.
- El puerto USB de la unidad no puede conectarse a una computadora. La unidad no puede usarse como dispositivo de almacenamiento.

Disfrutar de audio procedente de una fuente externa y selección de la función

Puede disfrutar de audio procedente de una fuente externa a través de su unidad. Y escoger la función.

Pulse repetidamente **RADIO&INPUT** para escoger la fuente de entrada que desee (DVD/CD, USB, AUX, PORTABLE, TAPE, FM, AM).

Conexión a entrada de audio (Portátil)

Conecte una salida del dispositivo portátil (MP3 o PMP, etc.) al conector de entrada de AUDIO (PORT. IN).

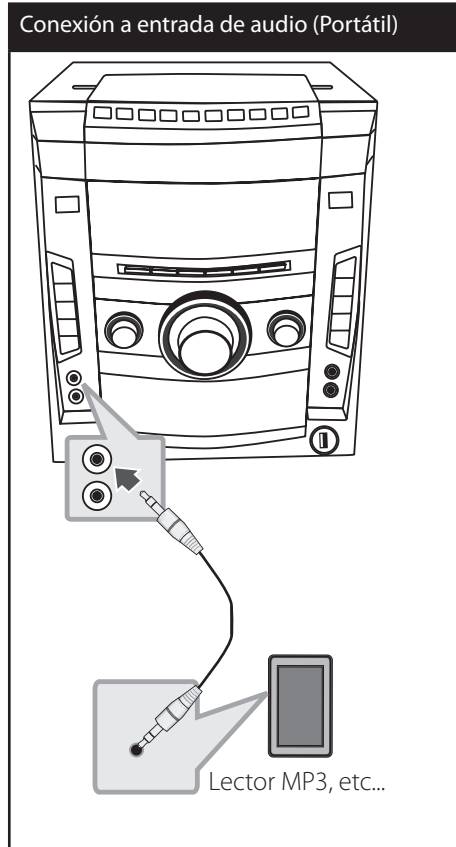

Conexión de la antena

Conecte la antena FM/AM facilitada para escuchar la radio.

Conecte la antena de cuadro AM al conector de antena AM. (A)

Conecte la antena de hilo FM al conector de antena FM. (F)

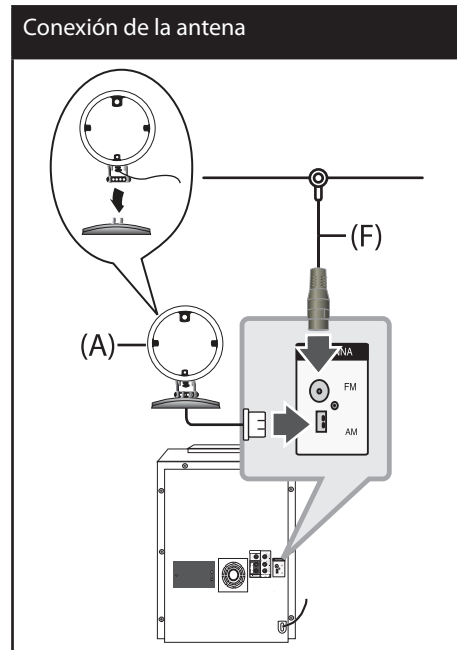

! Nota

- Para evitar la captación de ruido, mantenga la antena de cuadro AM alejada de la unidad y de otros componentes.
- Asegúrese de sacar la antena por hilo FM completamente. Después de conectar la antena por hilo FM, manténgala lo más horizontal posible.

Ajuste de los valores de configuración

Al utilizar el menú de configuración, puede realizar diferentes ajustes en los elementos como la imagen o el sonido.

También puede establecer un idioma para los subtítulos y para el menú de configuración, entre otras funciones. Para información sobre cada elemento del menú de configuración, consulte las páginas 20 a 24.

3

Instalación

Configuración del idioma inicial del OSD - Opcional

During the first use of this unit, the initial language setup menu appears on your TV screen. You must complete initial language selection before using the unit. English will be selected as the initial language.

1. Pulse **POWER** para encender la unidad. Aparecerá en la pantalla el menú de configuración del idioma.



2. Utilice $\wedge \vee < >$ para seleccionar un idioma y después pulse **ENTER**. Aparecerá el menú de confirmación.

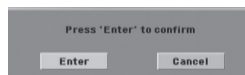

3. Utilice $< >$ para seleccionar [Enter], después pulse **ENTER** para finalizar la configuración del idioma.

Cómo mostrar y salir del menú de configuración

1. Presione **HOME**.
Muestra el menú [Inicio].



2. Seleccione una opción de configuración [Configurar] utilizando $< >$.
3. Presione **ENTER**.
Muestra el menú de configuración [Configurar]
4. Presione **HOME** o **RETURN** para salir del menú de configuración.

Acerca del menú de ayuda para la configuración

Menú	Botones	Funcionamiento
▲▼ Move	$\wedge \vee$	Permite desplazarse a otro menú
◀ Move	$<$	Permite retroceder al nivel anterior.
▶ Move	$>$	Permite avanzar al siguiente nivel o seleccionar un menú.
↶ Close	RETURN	Permite salir del menú de configuración [Configurar] o configurar el altavoz 5.1/2.1 [Ajuste altavoz 5.1/2.1].
⊙ Select	ENTER	Permite confirmar el menú.

Idioma

Idioma del menú

Seleccione un idioma para el menú de configuración y mensajes en pantalla.

Audio del disco/ Subtítulo del disco / Menú del disco

Seleccione el idioma que prefiera para la pista de audio (audio del disco), subtítulos y el menú del disco.

[Original]

Hace referencia al idioma original en que se grabó el disco.

[Otros]

Para seleccionar otro idioma, pulse los botones numéricos y, a continuación, pulse **ENTER** para introducir el correspondiente número de 4 dígitos según la lista de códigos de idiomas de la página 42. Si introduce un código de idioma incorrecto, pulse **CLEAR**.

[Apagado (en subtítulos de disco)]

Desactiva el subtítulo.

Pantalla

Aspecto TV

Seleccione el aspecto de la pantalla que se va a utilizar según la forma del televisor.

[4:3]

Selecciónelo cuando esté conectado un TV estándar 4:3.

[16:9]

Selecciónelo cuando esté conectado un TV de pantalla panorámica 16:9.

Modo visualización

Si selecciona 4:3, deberá definir cómo desea que se visualicen las películas y los programas panorámicos en su televisor.

[Letterbox]

Muestra una imagen panorámica con bandas en la parte superior e inferior de la pantalla.

[Panscan]

Muestra automáticamente la imagen panorámica en toda la pantalla y corta las partes que no caben. (Si el disco/archivo no es compatible con Pan Scan, la imagen se muestra en relación Letterbox.)

Escáner Progressivo (para conexiones del componente de vídeo)

Selecciona las tomas de salida de barrido progresivo/componente para transmitir una señal progresiva. Si su TV acepta las señales de formato progresivo, disfrutará de una reproducción en color precisa y de imágenes de gran calidad al seleccionar [Encendido]. Si su TV no acepta las señales de formato progresivo, seleccione [Apagado]. Si por error ajusta el barrido progresivo en [Encendido], debe reiniciar la unidad. En primer lugar, retire el disco de la unidad. A continuación, pulse durante aprox. 5 segundos en **STOP ■** (Detener). La salida de vídeo retomará el ajuste estándar y se visualizará una imagen en su TV.

Audio

Ajuste altavoz 5.1 (MDS 715)

Realice los siguientes ajustes en el decodificador del canal 5.1 incorporado.

1. Seleccione la configuración [Ajuste altavoz 5.1] en el menú de audio [Audio].
2. Presione **ENTER**. Aparecerá [ALTAVOZ 5.1].



3. Utilice < > para seleccionar la bocina deseada.
4. Ajuste las opciones utilizando los botones $\wedge \vee < >$.
5. Vuelve al menú anterior presionando **RETURN**.

Ajuste altavoz 2.1 (MDT 505)

Realice los siguientes ajustes en el decodificador del canal 2.1 incorporado.

1. Seleccione la configuración [Ajuste altavoz 2.1] en el menú de audio [Audio].
2. Presione **ENTER**. Aparecerá [ALTAVOZ 2.1].



3. Utilice < > para seleccionar la bocina deseada.
4. Ajuste las opciones utilizando los botones $\wedge \vee < >$.
5. Vuelve al menú anterior presionando **RETURN**.

[Speaker]

Seleccione un altavoz que quiera ajustar.



Nota

Ciertos valores del altavoz están prohibidos debido a un acuerdo de licencia de Dolby Digital.

[Tamaño]

ya que la configuración del altavoz es fija, no puede cambiar sus ajustes.

[Volumen]

Ajusta el nivel de salida de cada bocina.

[Distancia]

Ajusta la distancia entre cada bocina y la posición desde donde se van a escuchar.

[Iniciar prueba de altavoz]

Seleccione [Speaker Test Start] (Iniciar prueba de bocina) utilizando $\wedge \vee$ y presionando **ENTER**. Vuelva a presionar **ENTER** para parar. Ajuste el volumen para que coincida con el volumen de las señales de prueba memorizadas en el sistema.

DRC (control de la gama dinámica)

Aclara el sonido cuando se baja el volumen (sólo Dolby Digital). Ajuste a [On] para conseguir este efecto.

Vocal

Seleccione [Encendido] para mezclar los canales de karaoke con el sonido estéreo normal.

Esta función está disponible solamente para DVD de karaoke multicanal.

Semi Karaoke

Cuando un capítulo/ título/ pista acaba, esta función muestra la puntuación en la pantalla con un sonido de fanfarria.

[Encendido]

Cuando acabe de cantar, aparecerá una puntuación en la pantalla.

[Apagado]

Ni las fanfarrias ni la puntuación aparecerán en la pantalla.

! Nota

- Los discos DVD y los DVDs de karaoke con más de 2 pistas son discos disponibles para esta función.
- Al ver películas, desconecte la función de " Semi Karaoke" en el menú de configuración o disfrute de esta opción sin conectar el micrófono (MIC) si la puntuación o la música de charanga aparecen mientras se cambia un capítulo.
- Esta función está operativa en el modo DVD/ CD.
- Si aparecen fanfarrias o puntuaciones al cambiar un capítulo de un archivo de película durante la lectura, desactive función Semi Karaoke en el menú de ajustes o desconecte el micrófono.

Bloqueo (Control parental)

Configuración inicial del código de área

Cuando utilice esta unidad por primera vez, deberá establecer el código de área.

1. Seleccione el menú [Bloqueo] y pulse >.
2. Pulse >.

TPara acceder a las opciones de bloqueo [Bloqueo], debe introducir la contraseña que ha creado. Introduzca una contraseña y pulse **ENTER**. Vuelva a introducirla y pulse **ENTER** para confirmar. Si se equivoca antes de pulsar **ENTER**, pulse **CLEAR**.
3. Seleccione el primer carácter utilizando los botones **Λ V**.
4. Pulse **ENTER** y seleccione el segundo carácter utilizando los botones **Λ V**.
5. Pulse **ENTER** para confirmar su selección del código de área.

Índice

Bloquea la reproducción de los DVDs clasificados según su contenido. No todos los discos se clasifican.

1. Seleccione [Índice] en el menú [Bloqueo] y pulse >.
2. Introduzca una contraseña y pulse **ENTER**.
3. Seleccione un valor entre 1 y 8 utilizando los botones **Λ V**.

[Índice 1-8]

el valor uno (1) es el más restrictivo mientras que el ocho (8) es el que menos restricciones presenta.

[Desbloqueo]

si selecciona el desbloqueo, el control parental no se activa y el disco se reproduce en su totalidad.

4. Pulse **ENTER** para confirmar su selección de clasificación.

Contraseña

Puede introducir o cambiar la contraseña.

1. Seleccione [Contraseña] en el menú de bloqueo [Bloqueo] y después, pulse >.
2. Presione **ENTER**.
3. Introduzca una contraseña y pulse **ENTER**.

Para cambiar la contraseña, pulse **ENTER** cuando aparezca marcada la opción [Cambiar] Introduzca una contraseña y pulse **ENTER**. Vuelva a introducirla y pulse **ENTER** para confirmar.

4. Pulse  **HOME** para salir del menú.



Nota

Si olvida la contraseña, la puede eliminar siguiendo estos pasos:

1. Seleccione el menú [Configurar] en el menú [Inicio].
2. Introduzca el número de 6 dígitos "210499" y pulse **ENTER**.

Códigos de área

Introduzca el código de la zona cuyas normas se emplearon para clasificar el disco de vídeo DVD, a partir de la lista de la página 43.

1. Seleccione [Código de área] en el menú [Bloqueo] y después, pulse >.
2. Introduzca una contraseña y pulse **ENTER**.
3. Seleccione el primer carácter utilizando los botones **Λ** **V**.
4. Pulse **ENTER** y seleccione el segundo carácter utilizando los botones **Λ** **V**.
5. Pulse **ENTER** para confirmar su selección del código de área.

Otros

DivX VOD

ACERCA DE VÍDEO EN DIVX: DivX® es un formato de vídeo digital creado por DivX, Inc. Este es un dispositivo con certificado oficial DivX que reproduce vídeo DivX. Visite www.divx.com para obtener más información y herramientas de software para convertir sus archivos en vídeos DivX.

ACERCA DE VÍDEO EN DIVX "ON-DEMAND": Este dispositivo DivX Certified® debe registrarse para reproducir contenido DivX Video-on-Demand (VOD). Para generar el código de registro, localice la sección DivX VOD en el menú de configuración del dispositivo. Vaya a vod.divx.com con este código para completar el proceso de registro y aprender más acerca de DivX VOD.

[Registrar]

Muestra el código de registro de su reproductor.

[No registrar]

Desactiva el reproductor y visualiza el código de desactivación.



Nota

Todos los vídeos descargados de DivX® VOD sólo podrán reproducirse en esta unidad.

SSR (Puntuación en tiempo real)

Esta función mostrará la puntuación en vivo, sólo en modo karaoke, comprobando los intervalos y el ritmo mientras interpreta una canción.

Seleccionando la opción [Encendido]: La barra de puntuación muestra niveles durante la comprobación de intervalos y ritmo.

Seleccionando la opción [Apagado]: La barra no se muestra en pantalla.

- Esta función no está operativa en modo Semi karaoke.

4

Funcionamiento

Uso del menú [Inicio]

1. Presione **HOME**.
Muestra el menú [Inicio].



2. Seleccione una opción utilizando < >.
3. Presione **ENTER** y después, seleccione el menú de opciones.

[Música] – Muestra el menú [MÚSICA]

[Película] – Inicia la reproducción de video o muestra el menú [PELÍCULA]

[Foto] – Muestra el menú [FOTO].

[Karaoke] – Muestra el menú [KARAOKE].

[Configurar] – Muestra el menú de [Configurar].

Funcionamiento básico

Funcionamiento CD/ USB

1. Inserte el disco utilizando **▲ OPEN/CLOSE** o conecte el dispositivo USB al puerto USB.
2. Presione **HOME**.
Muestra el menú [Inicio].
3. Seleccione una opción utilizando < >.
Si selecciona la opción [Película], [Foto] o [Música], cuando el dispositivo USB está conectado y al mismo tiempo se inserta un disco, aparecerá el menú para seleccionar un medio. Seleccione un medio y presione **ENTER**.



4. Presione **ENTER** y después, seleccione el menú de opciones..

! Nota

- La mayoría de CD de audio y DVD-ROM se reproducen automáticamente.
- La unidad sólo reproduce archivos de música contenidos en el dispositivo o de almacenamiento USB o en el disco automáticamente.

Función	Qué hacer
Detener	Pulse ■ .
Reproducir	Pulse ▶ .
Pausar	Pulse PAUSE .
Reproducir fotograma a fotograma	Pulse PAUSE/STEP varias veces para la reproducción fotograma a fotograma. (Sólo DVD, DivX)
Saltar al capítulo/pista/archivo siguiente/anterior	Durante la reproducción pulse o gire (1) para pasar a la pista/archivo siguiente o anterior o para regresar al principio de la pista/archivo actual: - En el control remoto: ◀◀ o ▶▶ - En la unidad: MULITI JOG DIAL o ◀◀/▶▶ (2) para regresar a la pista/archivo anterior: - En el control remoto: ◀◀ - En la unidad: MULITI JOG DIAL o ◀◀
Localice rápidamente un punto mediante la reproducción de un archivo en avance o retroceso rápido.	Durante la reproducción, mantenga pulsado ◀◀ o ▶▶ en el control remoto o ◀◀ o ▶▶ en la unidad repetidamente para seleccionar la velocidad de exploración que desee. Para regresar a la velocidad normal, pulse PLAY .
Reproducción repetitiva o aleatoria	Pulse REPEAT varias veces y el título, capítulo o pista actual se repetirá de forma repetitiva o aleatoria. - Modo de reproducción aleatoria: sólo en archivos de música. - Modo de lectura aleatoria: sólo para archivos musicales.
Disminuir la velocidad de reproducción	En el modo en pausa, pulse SCAN (◀◀ o ▶▶) para seleccionar la velocidad requerida. (Sólo DVD, DivX) En archivos DivX no se puede reducir la velocidad de reproducción en retroceso.

Funcionamiento de TAPE

Escuchar cintas de cassette

Se pueden reproducir cintas de cassette en esta unidad.

1. Abra la puerta de la cinta pulsando **PUSH EJECT**.
2. Inserte la cinta.
3. Cierre la puerta de la cinta pulsando **PUSH EJECT**.
4. Seleccione la función **TAPE** pulsando **TAPE** en la unidad o **RADIO&INPUT** en el control remoto.

Función	Qué hacer
Detener	Pulse ■
Reproducir	Pulse ▶ en el control remoto o ◀ PRESET - / PRESET + ▶ en la unidad.
Cambiar dirección	Pulse repetidamente ▶ en el control remoto o ◀ PRESET - / PRESET + ▶ en la unidad.
Buscar una sección dentro de una pista	Pulse ◀◀ o ▶▶ durante la reproducción y suéltelo en el punto que desee escuchar.
Modo Reverse (Inverso)	Puede configurar la cinta para que suene por una cara ↔ , ambas caras una sola vez ↔ o ambas caras repetidamente (↔), pulsando REVERSE MODE/ DEMO en la unidad una o más veces.

Otras funciones

Mostrar información del disco en pantalla

Puede mostrar en la pantalla diversa información sobre el disco insertado.

1. Pulse **INFO/DISPLAY** para mostrar diferente información de reproducción. Los elementos mostrados variarán según el tipo de disco o el estado de reproducción.
2. Puede seleccionar un elemento si pulsa **^ v < >** y cambia o selecciona el ajuste pulsando **< >**.

Título – número de título actual / número total de títulos.

Capítulo – Número del capítulo actual/
Número total de los capítulos.

Tiempo – Tiempo de reproducción transcurrido

Audio – Seleccione el canal o idioma de audio

SUBTÍTULO – Subtítulos seleccionados

ÁNGULO – Ángulo seleccionado/ número total de ángulos



Nota

Si no se pulsa ningún botón durante varios segundos, la visualización en pantalla desaparecerá.

Cómo mostrar el menú de DVD

DVD

Cuando reproduzca un DVD que contenga varios menús, con ayuda del Menú podrá seleccionar el menú que quiere utilizar.

1. Pulse **DISC MENU**.
Aparecerá el menú del disco.
2. Seleccione el menú utilizando **^ v < >**.
3. Pulse el botón **PLAY** para confirmar.

Cómo mostrar el título del DVD

DVD

Cuando reproduzca un DVD que contenga varios títulos, con ayuda del Menú podrá seleccionar el título que quiere utilizar.

1. Pulse **TITLE**.
Aparecerá el título del disco.
2. Seleccione el menú utilizando **^ v < >**.
3. Pulse el botón **PLAY** para confirmar.

Para iniciar una reproducción desde el tiempo seleccionado

DVD DivX

Para iniciar la reproducción en cualquier momento elegido en el archivo o título.

1. Pulse **INFO/DISPLAY** durante la reproducción.
2. Pulse **^ v** para seleccionar el icono del reloj y aparecerá "--:--".
3. Introduzca la hora requerida en horas, minutos y segundos de izquierda a derecha. Si se confunde en algún número, pulse **CLEAR** para eliminar los números introducidos. A continuación, introduzca los números correctos. Por ejemplo, para encontrar una escena a las 1 horas, 10 minutos y 20 segundos, deberá especificar "11020" con ayuda de los botones numéricos.
4. Pulse **ENTER** para confirmar. La reproducción se inicia desde la hora seleccionada.

Reproducción marcada **ACD**

MP3 **WMA**

La función de marca le permite guardar sus archivos favoritos desde cualquier disco o dispositivo USB en la memoria de la unidad.

1. Seleccione [Música] en el menú [Inicio].

Menú de música

Volver a la carpeta anterior.
(sólo MP3/WMA)

Se visualizará la información del archivo de acuerdo a la información de ID3TAG de los archivos de música apropiados. (Sólo MP3)



Seleccionar todas las pistas/archivos.
Deseleccionar todas las pistas/archivos.

Ir a la lista de archivos anterior o siguiente.

2. Seleccione la música deseada en [Lista] mediante \wedge \vee y presione **MARKER** para que la marca aparezca en la lista.
3. Presione **ENTER** o **PLAY**.
Muestra el modo de reproducción.
4. Seleccione el modo de reproducción utilizando \wedge \vee y presione **ENTER**.

[Marcar reproducción]

Reproducción marcada.

[Reproducción actual]

Reproducción normal



Nota

Si quiere seleccionar todos los archivos de la lista, seleccione [Seleccionar todo] y presione **ENTER**.

Para borrar un marcador

1. Utilice \wedge \vee para seleccionar la pista que quiere borrar del archivo marcado.
2. Presione **MARKER**.

Para eliminar todos los marcadores

Utilice \wedge \vee $<$ $>$ para seleccionar [Deselec. Todo] y presione **ENTER** en el modo de edición de programa.



Nota

Los marcadores también se borran cuando el disco o el dispositivo USB se retira, la unidad se apaga o la función cambia a otro modo.

Para cambiar la página del código de subtítulos **DivX**

Si los subtítulos no se visualizan correctamente, se puede cambiar la página del código de subtítulos para ver el archivo de subtítulos correctamente.

1. Durante la reproducción, pulse \square **INFO/DISPLAY** para mostrar la visualización en pantalla.
2. Utilice \wedge \vee u para seleccionar la opción [Pág. Código].
3. Utilice $<$ $>$ para seleccionar la opción del código deseada.
4. Pulse **RETURN** (\rightarrow) para salir de la visualización en pantalla.

Reproducción AUTO DJ **ACD**

MP3 WMA

Auto DJ mezcla el final de una canción con el principio de otra para conseguir una reproducción continua. Ecualiza el volumen de las diversas pistas para que la reproducción sea uniforme.

Presione **AUTO DJ** repetidas veces en el control remoto o en la unidad, la pantalla cambia en el siguiente orden, RANDOM (AUTO DJ RANDOM) → (AUTO DJ SEQUENTIAL) → (AUTO DJ OFF)

Modo	Ventana de visualización	Descripción
OFF	- (AUTO DJ OFF)	-
RANDOM	RANDOM (AUTO DJ RANDOM)	En este modo se reproduce la música de manera aleatoria.
REPEAT	(AUTO DJ SEQUENTIAL)	En este modo se repite la reproducción de música.



Nota

- En el AUTO DJ no se admite la búsqueda de una sección dentro de una pista ni la reproducción repetida o aleatoria.
- En dado caso que utilizando la función de AUTO DJ cambies de función o desactives la música usando **STOP** en la unidad (o **ENTER** en el control remoto), AUTO DJ dejará de funcionar.
- La función AUTO DJ no funcionará en canciones con duración menor a 60 segundos.
- La música seguirá reproduciéndose de forma continua hasta que la desactives por ti mism
- Durante la grabación, la función AUTO DJ (DJ AUTOMÁTICO) no estará disponible.
- Si cambia el disco mientras la función AUTO DJ (DJ AUTOMÁTICO) está activada, la función se desactivará.

Visualizar un archivo de fotos **JPG**

Esta unidad puede reproducir discos que contengan archivos de fotos.

1. Seleccione [Foto] en el menú [Inicio] y presione **ENTER**.



2. Utilice **^ V** para seleccionar una carpeta y presione **ENTER**.
3. Si quiere ver una presentación de diapositivas, presione **^ V** para resaltar un archivo y presione **PLAY**.

Acerca del menú de ayuda en el menú [Foto]

Menú	Botones	Funcionamiento
▶ Slide Show	PLAY	Ver una presentación de diapositivas.
▲▼◀▶ Move	^ V < >	Moverse a otro archivo o contenido.
⊙ Select	ENTER	Visualización de un archivo específico.
↶ Close	RETURN	Volver al menú [Inicio]

Acerca del menú de ayuda en pantalla completa

Menú	Botones	Funcionamiento
Menu	☐ INFO/DISPLAY	Muestra el menú Opciones.
◀▶ Prev./ Next	</>	Moverse a otro archivo
↻ Close	↻ RETURN	Volver al menú [Foto]

Opciones mientras se ve una foto

Puede utilizar varias opciones mientras ve una foto en pantalla completa.

1. Mientras ve una foto en pantalla completa, presione ☐ INFO/DISPLAY para mostrar el menú de opciones.
2. Seleccione una opción utilizando ^ v < >.

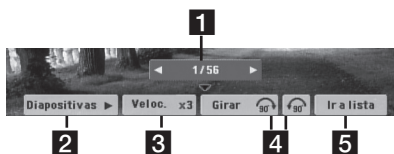

- 1 Foto actual/Número total de fotos. s**
– Utilice < > para ver la foto anterior/siguiente.
- 2 Slide Show ▶/||** – Presione Ⓞ ENTER para iniciar o detener la presentación de diapositivas.
- 3 Speed x3/ x2/ x1** – Utilice Ⓞ ENTER para seleccionar una velocidad de vista de cada foto de una presentación.
- 4 Rotate** – Presione Ⓞ ENTER para girar la foto.
- 5 Go to list** – Presione Ⓞ ENTER para volver al menú [Foto]

Configuración de temporizador

Pulse **SLEEP** una o más veces para seleccionar el tiempo de retardo entre 10 y 180 minutos, después la unidad se apagará.

Para comprobar el tiempo restante, pulse **SLEEP**.

Para cancelar la función Sleep (Dormir), pulse varias veces en **SLEEP** hasta que aparezca "SLEEP 10" y después pulse una vez más mientras "SLEEP 10" se muestra en la pantalla.



Nota

Puede comprobar el tiempo restante antes de que se apague la unidad.
Si pulsa **SLEEP**, el tiempo restante aparecerá en la ventana de visualización.

Dimmer

Pulse **SLEEP** una vez. La ventana de visualización se oscurecerá la mitad. Para cancelar, pulse **SLEEP** repetidamente hasta que desaparezca el efecto de atenuación.

Desactivar el sonido de forma temporal

Pulse **MUTE** para desactivar el sonido de la unidad.

Puede silenciar la unidad, por ejemplo, para responder al teléfono; indicador "M" en la ventana de visualización.

Reproducción de DVD a una velocidad de 1,5 **DVD**

La velocidad de 1,5 le permite ver imágenes y escuchar música más rápido que a la velocidad normal de reproducción.

1. Durante la reproducción, pulse **PLAY** para reproducir a una velocidad de 1,5 veces. ▶ x 1,5" aparecerá en la pantalla.
2. Vuelva a pulsar el botón **PLAY** para salir.

Salvapantallas

El salvapantallas aparece cuando deja la unidad en modo de parada por unos cinco minutos. Si el salvapantallas aparece por cinco minutos, la unidad se apagará sola de forma automática.

Selección del sistema - Opcional

Debe seleccionar el modo de sistema apropiado, según su sistema de televisión. Mantenga pulsado **PAUSE/STEP (II)** no más de cinco segundos para poder seleccionar un sistema. (AUTO/ PAL/ NTSC)

Memoria de la última escena

DVD

Esta unidad memoriza la última escena del último disco que se haya visionado. La última escena visualizada permanece en memoria incluso si retira el disco del reproductor o apaga la unidad (en modo de espera). Si carga un disco con la escena memorizada, ésta será llamada automáticamente.

DEMO

En modo apagado para demostrar la función en la pantalla.

VOCAL FADER

Puede disfrutar de funciones a modo de karaoke, reduciendo la voz del cantante en los distintos soportes. (MP3/WMA/ CD/ etc.) Pulse **VOCAL FADER** y aparecerá el mensaje "FADE ON" en la ventana de visualización.

Para cancelarlo, pulse de nuevo **VOCAL FADER**.

La calidad de la función **VOCAL FADER** puede variar dependiendo de las condiciones de grabación de los archivos musicales.



Nota

- Esta función podrá usarse sólo cuando esté conectado un micrófono.
- Este no está disponible en fuente MONO.

Funcionamiento del sintonizador

Asegúrese de que la antena de AM y la de FM estén conectadas. (Consulte la página 19).

Escucha de la radio

1. Pulse **RADIO&INPUT** hasta que aparezca en la ventana de la pantalla FM o AM. Se sintonizará la última emisora recibida.
2. Pulse durante aprox. dos segundos en **TUNING(-/+)** hasta que la indicación de frecuencia comience a cambiar, después suéltelo. La búsqueda se detiene cuando la unidad sintoniza una emisora.



Pulse **TUNING (-/+)** varias veces.

3. Ajuste el volumen mediante el giro de **MASTER VOLUME** en el panel frontal o pulsando varias veces en **VOL +** o **-** en el mando a distancia.

Configuración de las emisoras de radio

Puede configurar 50 emisoras en FM y AM.

Antes de la sintonización, asegúrese de bajar el volumen.

1. Pulse **RADIO&INPUT** en el control remoto o **RADIO** en la unidad hasta que aparezca en la pantalla FM o AM .
2. Púlselo o gírelo para seleccionar la frecuencia que desee;
 - En el control remoto: **TUNING (-/+)**
 - En la unidad: **MULITI JOG DIAL** o **◀◀ / ▶▶**

3. Pulse **ENTER**, un número predeterminado parpadeará en la ventana de la pantalla
4. Pulse **PRESET (-/+)** para seleccionar el número predeterminado que desee.
5. Pulse **ENTER**
Se guardará la emisora.
6. Repita los pasos 2 al 5 para guardar otras emisoras.
7. Púlselo para seleccionar una emisora memorizada;
 - En el control remoto: **PRESET -/+** o **Botones numéricos de 0 a 9**
 - En la unidad:
◀ PRESET - / PRESET + ▶

Eliminar una estación guardada

1. Pulse **PRESET - / +** para seleccionar el número de presintonía que quiera eliminar.
2. Pulse **CLEAR**, el número de presintonía parpadeará en la ventana de visualización.
3. Pulse **CLEAR** otra vez para eliminar el número de presintonía seleccionado.

Eliminación de todas las emisoras guardadas

1. Mantenga pulsado **CLEAR** por dos segundos. "ERASE ALL" parpadeará en la pantalla del unidad.
2. Pulse **ENTER** o **CLEAR** para borrar todas las estaciones de radio guardadas.

Mejora de una mala recepción de FM

Pulse **PLAY (MONO/STEREO)** en el control remoto. Esto cambiará el sintonizador de estéreo a mono, y por lo general mejorará la recepción.

Configurar el USER EQ

Puede escuchar música con el efecto de sonido deseado ajustando los bajos (BASS), medios (MIDDLE) y agudos (TREBLE).

1. Pulse **USER EQ**.
Se muestra "USER EQ".
2. Pulse **SET/CD SYNC**, para ingresar a **USER EQ**.
3. Elija el efecto de sonido bajos, medios o agudos que desee usando **◀ PRESET - / ▶ PRESET +**.
4. Pulse **◀◀ TUNING - / ▶▶ TUNING +** o gire la perilla **MULTI JOG DIAL** para elegir el nivel de sonido que desea.
5. Para finalizar la configuración, pulse **SET/CD SYNC**.

Ajuste del reloj

1. Encienda el equipo pulsando **POWER**.
2. Pulse **CLOCK** durante al menos 2 segundos
3. Elija una opción, girando el control **MULTI JOG DIAL** o pulsando **◀◀/▶▶**.
- AM 12:00 (para que se muestre AM y PM)
o bien 0:00 (para la opción de 24 horas)
4. Pulse **SET/CD SYNC**, para confirmar su selección.
5. Seleccione la hora girando el control **MULTI JOG DIAL** o pulsando **◀◀/▶▶**.
6. Pulse **SET/CD SYNC**.
7. Seleccione los minutos girando el control **MULTI JOG DIAL** o pulsando **◀◀/▶▶**.
8. Pulse **SET/CD SYNC**.

Uso de su reproductor como reloj despertador

1. Encienda el equipo.
2. Pulse **TIMER**. Las funciones parpadearán.
3. Pulse **SET/CD SYNC**, cuando aparezca la función con la que desee despertarse.
4. Se mostrará "ON TIME". Aquí es donde usted configura la hora a la que desea que empiece la alarma. Gire el control **MULTI JOG DIAL** o pulse **◀◀/▶▶** para cambiar las horas y los minutos y **SET/CD SYNC**, para guardar el resultado.
5. Se visualizará el mensaje "OFF TIME". Deberá establecer aquí la hora a la que desea que se desactive la alarma.
6. Gire el control **MULTI JOG DIAL** o pulse **◀◀/▶▶** para cambiar las horas y los minutos y pulse **SET/CD SYNC**, para guardar el resultado.
7. Gire el control **MULTI JOG DIAL** o pulse **◀◀/▶▶** para cambiar las horas y los minutos y pulse **SET/CD SYNC**, para guardar el resultado. El icono de reloj "⌚" muestra que la alarma está configurada.
8. Pulse 2 veces el botón **TIMER**. Puede comprobar el estado de configuración.



Nota

- Si quiere configurar la hora del reloj, puede comprobar la hora pulsando en **CLOCK** incluso cuando el reproductor esté apagado.
- Si quiere configurar la hora del reloj y la alarma, puede comprobar el icono de la alarma "⌚" pulsando en **CLOCK** incluso cuando el reproductor esté apagado.
- Si ajusta la hora y la alarma, puede comprobar el icono de alarma "⌚" y la información de configuración pulsando **TIMER** incluso cuando la unidad está apagada.

Ajuste del sonido

Configuración del modo surround

Este sistema dispone de varios modos de sonido envolvente preprogramados. Puede escoger el modo de sonido deseado utilizando **SOUND EFFECT**.

Puede cambiar el **SOUND EFFECT** mediante la tecla de flecha < > mientras la información SOUND EFFECT se muestra en pantalla.

Los elementos del ecualizador visualizados podrían diferir dependiendo de las fuentes y efectos de sonido.

4

Funcionamiento

EN PANTALLA	Descripción
NAT PLUS	Podrá disfrutar del mismo efecto de sonido natural que en 5.1 canales.
NATURAL	podrá disfrutar de un sonido agradable y natural.
EFECTO SONORO REGIONALIZADO	efecto sonoro optimizado regionalmente. (DANGDUT/ ARABIC/ PERSIAN/ INDIA/ REGUETON/ MERENGUE/ SALSA/ SAMBA/ CUMBIA/ AFRO)
AUTO EQ	Ajuste el sonido del ecualizador al modo más similar al del género de las etiquetas ID3 MP3 que se incluyen en los archivos de las canciones.

EN PANTALLA	Descripción
POP CLASSIC JAZZ ROCK	Este programa ofrece una atmósfera sonora emocionante, proporcionándole la sensación de estar en un concierto de rock, pop, jazz o clásico.
MP3 - OPT	Este función está optimizada para archivos comprimidos en MP3. Mejora los graves.
BASS BLAST	Durante la reproducción, refuerce los agudos, los graves y el efecto de sonido surround.
LOUDNESS	Mejora los graves y agudos.
VIRTUAL	Refuerza el efecto de los agudos, bajos y el sonido envolvente.
PLII MOVIE PLII MUSIC (Sólo para MDS715)	la función Dolby Pro Logic II le permite leer fuentes de sonido estéreo en formato de canal 5.1.
BYPASS	podrá disfrutar del sonido sin el efecto proporcionado por el ecualizador.

! Nota

- En algunos modos envolventes, algunos altavoces pueden no escucharse o emitir un sonido bajo, dependiendo del modo envolvente o la fuente de audio, y no debe entenderse como un defecto.
- Puede que deba restablecer el modo envolvente, después de cambiar la entrada, a veces incluso después de cambiar la pista del sonido.

Ajuste el nivel de los altavoces

Podrá ajustar el nivel de sonido de cada altavoz.

1. Pulse **SPEAKER LEVEL** repetidamente para seleccionar el altavoz que desea configurar.
2. Pulse **VOL -/+** para ajustar el nivel de sonido del altavoz seleccionado, mientras que el menú de configuración de nivel se muestra en la ventana de visualización.
3. Repita y ajuste el nivel de sonido de los demás altavoces.

Operaciones avanzadas

Escuchar música desde su lector portátil o dispositivo externo

La unidad puede utilizarse para leer música a través de multitud de lectores portátiles o dispositivos externos. (Consulte la página 19)

1. Conecte el lector portátil a la toma P. IN (ENTRADA PORTÁTIL) de la unidad.

conecte el dispositivo externo a la toma AUX de la unidad.
2. Desconecte la corriente pulsando **POWER**.
3. Seleccione la función PORTABLE o AUX (Auxiliar) pulsando **RADIO&INPUT**.
4. Prenda el lector portátil o dispositivo externo e inicie la lectura.

Grabando en cinta (TAPE)

Puede grabar diversas fuentes de sonido en la cinta.

1. Abra la cassetteera e inserte un cassette en blanco.
2. Seleccione una función en la que desee grabar.
3. Reproduzca primero una fuente de sonido.
4. Pulse **R** en la unidad o **REC** en el control remoto.
 - La pantalla cambia en el orden siguiente, "USB REC" <-> "TAPE REC"
5. Pulse **R** en la unidad o el botón **REC** en el control remoto una vez más cuando se muestre "TAPE REC".
 > Inicia grabación.
6. Para detener la grabación, presione **■ STOP**.

Pausa de grabación

Durante la grabación en el modo TAPE (CINTA), pulse **R** en la unidad o **● REC** en el control remoto para pausar la grabación. Púlselo de nuevo para reiniciar la grabación. (Sólo para Radio/ AUX)

Grabación sincronizada de CD a cinta

1. Abra la cassetteera e inserte un cassette en blanco.
2. Cierre la puerta e inserte un CD.
 > Únicamente CD de audio
3. Seleccione la función CD.
4. Pulse **SET/CD SYNC**. en un estado de alto para pasar a modo de sincronización del CD.
 - La grabación inicia automáticamente 7 segundos después de que parpadea "CD SYNC".
5. Para detenerla, pulse **■ STOP**.

Grabar a USB

Puede grabar varias fuentes de sonido en el USB.

1. Conexión del dispositivo USB a la unidad.
2. Seleccione un modo en el que quiera grabar.
3. Reproduzca primero una fuente de sonido.
4. Pulse **R** en la unidad o **REC** en el control remoto.
 - > La pantalla cambia en el orden siguiente, "USB REC" <-> "TAPE REC"
5. Pulse **R** en la unidad o el botón **REC** en el control remoto una vez más cuando se muestre "USB REC".
 - > Inicia grabación.

[Grabación de todas las pistas/archivos]

Grabe en un USB en modo de paro o reproducción.

[Grabación de lista de programas]

Después de marcar el archivo o archivos deseado(s), puede grabarlos en un USB (consulte la página 28).

6. Para detener la grabación, presione **■ STOP**.

Estos se almacenarán de la siguiente forma

CD de audio	<ul style="list-style-type: none"> ■ CD_REC <ul style="list-style-type: none"> TRK_001 TRK_002 ⋮
MP3/ WMA	<ul style="list-style-type: none"> ■ FILE_REC <ul style="list-style-type: none"> 001_ABC(File name) 002_DEF(File name) ⋮
Las otras fuentes (Sintonizador, AUX, Portátil)	<ul style="list-style-type: none"> ■ EXT_REC <ul style="list-style-type: none"> AUDIO_001 AUDIO_002 ⋮

! Nota

- Podrá chequear el porcentaje de grabación del dispositivo USB en pantalla durante dicho proceso. (Sólo CD de audio o MP3 / WMA)
- Durante la grabación de MP3/WMA, no hay sonido.
- Cuando detenga la grabación durante la lectura, el último archivo que estaba siendo grabado quedará guardado. (Sólo CDs de audio).
- No extraiga el dispositivo USB durante la grabación. Podría dar como resultado un archivo incompleto, el cual es posible que no se pueda eliminar en un PC.
- Si la grabación en USB no funciona, aparecerán mensajes como "NO USB", "ERROR", "USB FULL" o "NO REC" en la pantalla de visualización.
- No pueden usarse lectores multitarjeta ni discos duros externos para la función de grabación USB.
- Un archivo se graba por 128 MB (aproximadamente 2 horas) cuando se graba durante un periodo de tiempo prolongado. Hay grabados menos de 4 archivos.
- Al detener la grabación durante la lectura, el archivo no se guardará.
- No es posible grabar en USB desde discos CD-G.
- Durante la grabación, puede seleccionar una función pulsando, **HOME, TAPE, AUX/ PORTABLE, RADIO** en la unidad o **HOME, RADIO&INPUT** en el control remoto.

La copia sin autorización de material protegido, incluyendo software, archivos, radiodifusiones y grabaciones de sonido, puede conllevar una infracción de las leyes de copyright y constituir un delito. Este equipo no debe ser usado con tales fines.

Sea responsable
Respete los derechos y las leyes de copyright

Reproducción Básica de Karaoke.

1. Encienda la unidad y la TV.
2. Abra la bandeja de discos e inserte el disco de karaoke incluido usando el botón **OPEN/CLOSE**.
3. Cierre la bandeja de disco usando el botón **OPEN/CLOSE**.
4. Conecte el micrófono a la conexión MIC.
5. Pulse el número de melodía que desee con los botones numéricos del 0 al 9.
6. Si desea cancelar el número de melodía seleccionado, pulse **CLEAR**.
7. Para iniciarla, pulse **ENTER** o **PLAY**.
8. Para detenerla, pulse **■ STOP**.

Puede cambiar la clave para adaptarla a su registro de voz con **Key Control**.

Puede ajustar la clave en 13 incrementos (6 incrementos superiores, 6 pasos inferiores y la clave original).

- La configuración aparecerá en la pantalla.
- Para reducir la clave una a una, pulse repetidamente **KEY CON.(b)** durante la reproducción.
- Para ajustar la clave una a una, pulse repetidamente **KEY CON.(#)** durante la reproducción.

Para ajustar el volumen del **ECHO (Eco)**

Puede incluir un efecto de eco en el sonido de los micrófonos.

Pulse la tecla **ECHO VOL (+/-)** en el control remoto para aumentar o reducir el volumen del eco.

Para ajustar el Control de Tono

Si desea ajustar el tono de la canción en el modo karaoke.

Pulse **REPEAT** (👤👤) en el control remoto para cambiar el tono de **MAN's** (Hombre) a **WOMEN's** (Mujer)

Para cambiar el tempo

Puede usar esta función cuando desee reproducir más rápido o más lento.

- Pulse **TEMPO +/▶▶** repetidamente durante la canción para reproducirla más rápida.
- Pulse **TEMPO -/◀◀** repetidamente durante la canción para reproducirla más lenta.

Función Sombra

Si se mezclan los títulos de CD de KARAOKE y los subtítulos de la canción, puede que no se vean los subtítulos. Si ocurre esto, para resaltar los subtítulos de la canción, pulse **SHADOW**.

- Se resaltarán contra la imagen de sombra de fondo.

Utilización del micrófono

- 1 Conecte el micrófono a las conexiones de MIC1/ MIC 2.
En la pantalla del dispositivo se mostrará "MIC-IN".
- 2 Reproduzca la música que desee.
- 3 Cante junto al acompañamiento.
Ajuste el volumen del micrófono girando el control **VOL(+/-)** en sentido a las agujas del reloj o en sentido contrario o pulsando el botón **MIC VOL(+/-)** en el control remoto.



Nota

- Cuando no vaya a utilizar el micrófono, configure el botón MIC VOL(+/-) al mínimo o apague los micrófonos y desconéctelos.
- Si el micrófono se coloca demasiado cerca del altavoz, puede que se acople y suene un pitido. En este caso, aleje el micrófono del altavoz o baje el volumen utilizando el botón MIC VOL(+/-).
- Si el sonido que entra en el micrófono es demasiado alto, podría distorsionarse. Si ocurre esto, pulse MIC VOL(+/-) hasta bajarlo al mínimo.

Reserva de una canción

Cuando desee hacer una reserva para la siguiente canción, puede disfrutar de la reserva sin esperar.

1. Pulse el número de melodía que desee con los botones numéricos del 0 al 9 en el modo de reproducción de disco karaoke. El número de la melodía aparecerá en la pantalla de TV.
2. Para realizar la reserva, pulse **RESERVATION**. El número de melodía se reserva.
3. Repita los pasos 1-2. Puede reservar hasta 8 canciones.

Para cancelar la reserva de una canción

Cada vez que pulse **CLEAR** (BORRAR), las canciones reservadas se cancelarán una a una.

Para cancelar o cambiar una canción reservada equivocadamente

Pulse **RESERVATION** (RESERVA) para ir a la posición que desea y, a continuación, pulse **CLEAR** (BORRAR) para cancelar la canción reservada.

Reproducción de MENÚ Karaoke

1. Pulse MENU (MENÚ) para ir al menú principal. El menú principal aparecerá en la pantalla



2. Seleccione la opción que desea en el menú usando \wedge \vee $<$ $>$ y ENTER (INTRO).
3. Ajuste las opciones de menú o seleccione una opción usando \wedge \vee $<$ $>$ y ENTER (INTRO).
4. Para regresar al modo anterior utilice RETURN (REGRESAR).

1. SETUP

Seleccione una opción que desee activar o desactivar entre las siguientes funciones



Seleccione ON/OFF para activarlo o desactivarlo.

2. LISTA DE MÚSICA

Puede seleccionar una canción de cada lista de canciones.



Seleccione una entre las siguientes opciones cuando seleccione LOCAL SONG/POP SONG en el paso anterior.



Seleccione una opción entre las siguientes cuando seleccione CLASSIC LIST (LISTA DE CLÁSICOS) en el paso anterior



Seleccione la inicial del título de la canción o todo el título.

3. ALEATORIO

Puede disfrutar de las canciones de forma aleatoria.

4. DESAFÍO

Puede disfrutar de un juego musical dividiéndose en dos equipos, el rojo y el azul.

1. Seleccione

ESTABLECER UN NÚMERO PARA GANAR.

2. Seleccione

PUNTUACIÓN DEL RETO.

3. Pulse **INICIAR**.

4. Seleccione un número para cantar junto al acompañamiento.

5. Repita el paso 4. Cambie el equipo de rojo a azul alternativamente.

6. Cuando se alcance el número ganador objetivo, el mensaje **FELICIDADES!** se mostrará en la pantalla de la TV.

7. Si va a seguir en con el juego de la canción, seleccione

1. SI O 2. NO.

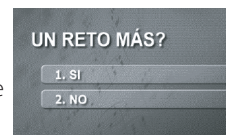
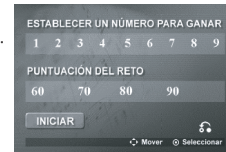

5 Mantenimiento

Notas en los discos

Manipulación de discos



Nunca pegue papel ni cinta adhesiva en el disco.

Guardar los discos

Tras la reproducción, guarde el disco en su caja. No deje el disco expuesto a la luz directa del sol o cerca de una fuente de calor; nunca lo deje en un automóvil estacionado expuesto directamente al sol.

Limpieza de discos

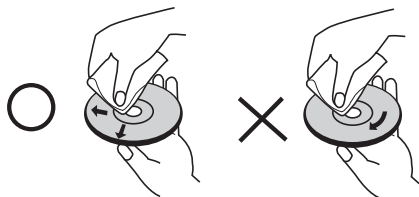

No utilice solventes fuertes como alcohol, benceno, thinner u otros productos disponibles en el mercado. Evite igualmente los rociadores antiestáticos para los antiguos discos de vinilo.

Manejo de la unidad

Envío de la unidad.

Guarde el embalaje original y los materiales de empaque. Si necesita enviar la unidad, para máxima protección, re empaque la unidad como fue originalmente empaçada en la fábrica.

Mantenga las superficies exteriores limpias.

- Cuando esté cerca de la unidad, no utilice productos volátiles como insecticidas en spray.
- No ejerza una presión excesiva al limpiar la unidad, a fin de evitar daños en la superficie.
- No deje que la unidad entre en contacto con productos de plástico o hule durante periodos prolongados.

Limpieza de la unidad

Para limpiar el reproductor, utilice un trapo suave y seco. Si las superficies están muy sucias, utilice un trapo ligeramente humedecido con una solución de detergente suave. No utilice solventes fuertes como alcohol, bencina o thinner ya que pueden dañar la superficie de la unidad.

Mantenimiento de la unidad

La unidad es un dispositivo de precisión y alta tecnología. Si las lentes ópticas o la unidad del disco acumulan suciedad o presentan desgaste, la calidad de la imagen se verá afectada. Para información más detallada, consulte en el centro de servicio autorizado más cercano.

6

Solución de problemas

PROBLEMA	CAUSA	SOLUCIÓN
No hay alimentación.	El cable de alimentación está desconectado.	Conecte con firmeza el cable de alimentación a la toma de la pared.
Ausencia de imagen.	El TV no está ajustado para recibir la señal DVD.	Seleccione el modo de entrada de video en la TV de modo que la imagen de la grabadora de DVD aparezca en la pantalla del televisor.
	Los cables de video no están conectados firmemente.	Conecte con firmeza los cables de video al TV y al receptor DVD.
No hay sonido o apenas hay sonido	El equipo conectado con el cable de audio no está ajustado para recibir la salida de la señal del DVD.	Seleccione el modo de entrada correcto en el receptor de audio de modo que pueda escuchar el sonido desde el receptor DVD.
	Los cables de audio no están conectados a los parlantes o no están bien asegurados.	Conecte los cables de video en los terminales de conexión correctamente.
	Si no, conecte los cables de los altavoces correctamente.	Cables de los altavoces conectados correctamente.
La calidad de la imagen del DVD es deficiente.	El disco está sucio.	Limpie el disco con un paño suave de dentro hacia afuera.
No se reproduce un CD/ DVD	No hay ningún disco insertado.	Inserte un disco.
	Se ha insertado un disco que no se puede reproducir.	Inserte un disco reproducible (compruebe el tipo de disco, el sistema de color y el código de región).
	El disco está colocado hacia abajo.	Coloque el disco con la etiqueta o el lado impreso hacia arriba.
	Hay un control parental que previene la reproducción de DVDs con cierta clasificación.	Introduzca su contraseña o cambie el nivel de clasificación.
Se escucha un zumbido cuando se reproduce un DVD o un CD	El disco está sucio.	Limpie el disco con un paño suave de dentro hacia afuera.
	El receptor DVD está situado demasiado cerca del TV, por lo que hay interferencias.	Separe el receptor DVD y los componentes de audio de su TV.
Las estaciones de radio no se sintonizan correctamente	La antena no está bien colocada o conectada.	Compruebe la conexión de antena y ajuste su posición. Conecte una antena externa si es necesario.
	La intensidad de la señal de la emisora de radio es demasiado débil.	Sintonice una estación manualmente.
	No hay emisoras presintonizadas o dichas presintonías han sido eliminadas.	Presintonice unas cuantas estaciones. Consulte la página 32 para obtener más detalles.
El control remoto no funciona bien o en absoluto funciona	El mando a distancia no apunta directamente a la unidad.	Apunte el control remoto directamente a la unidad.
	El mando a distancia esta demasiado alejado de la unidad.	No se aleje más de 7m del receptor DVD cuando utilice el control remoto.
	Hay un obstáculo entre el control remoto y la unidad.	Retire el obstáculo.
	La batería del control remoto se ha agotado.	Sustituya las pilas por otras nuevas.

7

Apéndice

Códigos de idioma

Utilice ésta lista para ingresar el idioma deseado para las siguientes configuraciones iniciales :
Audio del disco, subtítulos del disco, menú del disco.

Idioma	Código	Idioma	Código	Idioma	Código	Idioma	Código
Afar	6565	Francés	7082	Lituano	7684	Singalés	8373
Afrikaans	6570	Frisiano	7089	Macedonio	7775	Eslovaco	8375
Albanés	8381	Gallego	7176	Malgache	7771	Eslovenio	8376
Amárico	6577	Georgiano	7565	Malayo	7783	Español	6983
Árabe	6582	Alemán	6869	Malayalam	7776	Sudanes	8385
Armenio	7289	Griego	6976	Maorí	7773	Swahili	8387
Asamés	6583	Groenlandés	7576	Maratí	7782	Sueco	8386
Aimara	6588	Guaraní	7178	Moldavo	7779	Tagalo	8476
Azerbaiyano	6590	Gujaratí	7185	Mongoliano	7778	Tajik	8471
Bashkir	6665	Hausa	7265	Nauru	7865	Tamil	8465
Vasco	6985	Hebreo	7387	Nepalí	7869	Telugu	8469
Bengalí	6678	Hindi	7273	Noruego	7879	Tailandés	8472
Butaní	6890	Húngaro	7285	Oriya	7982	Tongano	8479
Biharí	6672	Islandés	7383	Punyabi	8065	urco	8482
Bretón	6682	Indonesio	7378	Pashto, Pashtún	8083	Turcomano	8475
Búlgaro	6671	Interlingua	7365	Persa	7065	Twi	8487
Birmanio	7789	Irlandés	7165	Polaco	8076	Ucraniano	8575
Bielorruso	6669	Italiano	7384	Portugués	8084	Urdu	8582
Chino	9072	Japonés	7465	Quechua	8185	Uzbeko	8590
Croata	7282	Kannada	7578	Rhaeto-Romance	8277	Vietnamita	8673
Checo	6783	Kashmiri	7583	Rumano	8279	Volapuk	8679
Danés	6865	Kazakh	7575	Ruso	8285	Galés	6789
Holandés	7876	Kirguís	7589	Samoano	8377	Wolof	8779
Inglés	6978	Coreano	7579	Sánscrito	8365	Xhosa	8872
Esperanto	6979	Kurdo	7585	Gaélico escocés	7168	Yiddisio	7473
Estonio	6984	Laosiano	7679	Serbio	8382	Yoruba	8979
Faroés	7079	Latín	7665	Serbo-Croata	8372	Zulú	9085
Fiji	7074	Latvio, Letón	7686	Shona	8378		
Finlandés	7073	Lingala	7678	Sindhi	8368		

Códigos de área

Seleccione un código de área de esta lista.

Área	Código	Área	Código	Área	Código
Afganistán	AF	Groenlandia	GL	Paraguay	PY
Argentina	AR	Hong Kong	HK	Filipinas	PH
Australia	AU	Hungría	HU	Polonia	PL
Austria	AT	India	IN	Portugal	PT
Bélgica	BE	Indonesia	ID	Rumanía	RO
Bután	BT	Israel	IL	Federación de Rusia	RU
Bolivia	BO	Italia	IT	Arabia Saudí	SA
Brasil	BR	Jamaica	JM	Senegal	SN
Camboya	KH	Japón	JP	Singapur	SG
Canadá	CA	Kenya	KE	República Eslovaca	SK
Chile	CL	Kuwait	KW	Eslovenia	SI
China	CN	Libia	LY	Sudáfrica	ZA
Colombia	CO	Luxemburgo	LU	Corea del Sur	KR
Congo	CG	Malasia	MY	España	ES
Costa Rica	CR	Maldivas	MV	Sri Lanka	LK
Croacia	HR	México	MX	Suecia	SE
República Checa	CZ	Mónaco	MC	Suiza	CH
Dinamarca	DK	Mongolia	MN	Taiwán	TW
Ecuador	EC	Marruecos	MA	Tailandia	TH
Egipto	EG	Nepal	NP	Pavo	TR
El Salvador	SV	Países Bajos	NL	Uganda	UG
Etiopía	ET	Antillas Neerlandesas	AN	Ucrania	UA
Fiji	FJ	Nueva Zelanda	NZ	Estados Unidos	US
Finlandia	FI	Nigeria	NG	Uruguay	UY
Francia	FR	Noruega	NO	Uzbekistán	UZ
Alemania	DE	Omán	OM	Vietnam	VN
Gran Bretaña	GB	Pakistán	PK	Zimbabwe	ZW
Grecia	GR	Panamá	PA		

Marcas comerciales y licencias



Fabricado bajo la licencia de Dolby Laboratories. Dolby y el símbolo de la doble-D son marcas comerciales registradas por Dolby Laboratories.



Dolby y el símbolo de la doble D son marcas registradas de Dolby Laboratories.



“El logo de DVD” es una marca comercial de DVD Format/Logo Licensing Corporation.



DivX es una marca comercial registrada de DivX, Inc. y es usada bajo licencia.

Especificaciones

General

- Requisitos eléctricos:
MDS715 : Consultar la etiqueta principal.
MDT505 : Consultar la etiqueta principal.
MDD305 : Consultar la etiqueta principal.
- Consumo:
MDS715 : 130 W
MDT505 : 90 W
MDD305 : 90 W
- Dimensiones (W x H x D):
MDS715/ MDT505/ MDD305 :
273 x 333 x 339 mm sin pie
- Peso neto (aprox.):
MDS715/ MDT505/ MDD305 :
5,7 kg
- Temperatura en funcionamiento:
41 °F a 95 °F (5 °C a 35 °C)
- Humedad de funcionamiento :
5 % a 90 %
- Fuente de alimentación del bus (USB):
DC 5 V \equiv 500 mA

Entradas/Salidas

- VIDEO OUT:
1,0 V (p-p) 75 Ω sincr. negativa, conexión RCA x 1
- COMPONENT VIDEO OUT:
(Y) 1,0 V (p-p) 75 Ω sincr. negativa, conexión RCA x 1, (Pb) 0,7 V (p-p) 75 Ω conexión RCA x 2
- ANALOG AUDIO IN:
2,0 V raíz cuadrático medio (1 kHz 0 dB) 600 Ω conexión RCA (Izq., Dcha.) x 1
- PORT. IN:
0,5 V raíz cuadrático medio (conexión estéreo 3,5 mm)

Sintonizador

- Gama de sintonización de FM:
87,5 a 108,0 MHz ó 87,50 a 108,00 MHz
- Gama de sintonización de AM:
522 a 1 620 kHz 520 a 1 710 kHz ó
522 a 1 710kHz

Amplificador

- Modo estéreo:
MDS715 : 150 W + 150 W (4 Ω a 1 kHz)
MDT505 : 150 W + 150 W (4 Ω a 1 kHz)
MDD305 : 150 W + 150 W (4 Ω a 1 kHz)
- Modo envolvente:
MDS715
frontal 150 W + 150 W (4 Ω a 1 kHz)
Centro 70 W (6 Ω a 1 kHz)
Envolvente 70 W + 70 W (6 Ω a 1 kHz)
ealzador de graves 200 W (3 Ω a 60 Hz)
MDT505
frontal 150 W + 150 W (4 Ω a 1 kHz)
ealzador de graves 200 W (3 Ω a 60 Hz)

CD

- Respuesta de frecuencia 40 a 20 000 Hz
- Relación señal/ruido 75 dB
- Gama dinámica 80 dB

Parlantes

- Altavoz frontal (MDS715V/ MDS505V/ MDS305V)
Tipo : 2 bocinas, 2 vías
Impedancia : 4 Ω
Potencia nominal de entrada : 150 W
Potencia máxima de entrada : 300 W
Dimensiones netas (An. x Al. x Prf.) : 240 x 387 x 336 mm
Peso neto : 5 kg
- Altavoz posterior (MDS715S)
Tipo : 2 bocinas, 2 vías
Impedancia : 6 Ω
Potencia nominal de entrada : 70 W
Potencia máxima de entrada : 140 W
Dimensiones netas (An. x Al. x Prf.) : 204 x 331 x 255 mm
Peso neto : 2.8 kg
- Altavoz central (MDS715C)
Tipo : 3 bocinas, 2 vías
Impedancia : 6 Ω
Potencia nominal de entrada : 70 W
Potencia máxima de entrada : 140 W
Dimensiones netas (An. x Al. x Prf.) : 277 x 120 x 160 mm
Peso neto : 2 kg
- Realizador de graves pasivo (MDS715W/ MDS505W)
Tipo : 1 bocina, 1 vías
Impedancia : 3 Ω
Potencia nominal de entrada : 200 W
Potencia máxima de entrada : 400 W
Dimensiones netas (An. x Al. x Prf.) : 261 x 331 x 409 mm
Peso neto : 6,5 kg

El diseño y las especificaciones están sujetos a cambio sin previo aviso.



Atención al Cliente

País	Teléfono	País	Teléfono
México	01-800-347-1919	Costa Rica	1-800-507-5454
Colombia	01-8000-910683	Rep. Dominicana	00-800-751-5454
Chile	800-06-1054	Guatemala	1-801-422-5454
Ecuador	1-800-545454	El Salvador	00-800-6309
Venezuela	800-5424477	Cuba	204-3333
Panamá	800-5454	Miami, USA	1-305-477-1882
Perú	0-800-1-0424	Bolivia, La Paz	800-100-545
Puerto Rico	001-800-510-9564	Nicaragua	001-800-507-0007
Argentina	0800-888-5454 (Capital y GBA) / 0810-555-5454 (Interior del país)		



www.lgservice.com