



FRANÇAIS

MODE D'EMPLOI CLIMATISEUR

Veuillez lire attentivement ce manuel avant d'utiliser votre appareil, et le conserver pour toute consultation ultérieure.

TYPE : Room Air Conditioner

<http://www.lghvac.com>
www.lg.com

TABLE DES MATIÈRES

Mesures de sécurité.....	3
Avant la mise en service	9
Introduction	10
Sécurité électrique	11
Mode d'emploi	12
Entretien et service technique	26



POUR VOS ARCHIVES

Ecrivez les numéros de modèle et de série ci-après:

N° de modèle

N° de série

Vous les trouverez sur une étiquette dans la partie latérale de chaque unité.

Nom du revendeur

Date d'achat

■ Agrafez votre reçu à cette page au cas où vous en auriez besoin pour prouver la date d'achat ou pour vous prévaloir de la garantie.



LISSEZ CE GUIDE

Vous y trouverez plusieurs conseils utiles sur la manière d'utiliser et d'entretenir correctement votre climatiseur. Rien qu'un petit soin préventif de votre part peut vous épargner une grande quantité de temps et d'argent pendant la durée de vie de votre climatiseur.

Vous trouverez plusieurs réponses aux problèmes communs dans la charte de conseils de dépannage. Si vous lisez d'abord notre charte de **Conseils de Dépannage**, vous n'aurez peut-être aucun besoin de faire appel au service technique.



PRÉCAUTION

- Contactez un technicien agréé pour la réparation ou maintenance de cette unité.
- Contactez un installateur pour l'installation de cette unité.
- Le climatiseur n'est pas destiné à l'usage de petits enfants ou des handicapés sans surveillance.
- Les petits enfants doivent être surveillés afin de vous assurer qu'ils ne jouent pas avec le climatiseur.
- Si le cordon d'alimentation doit être remplacé, ce travail de remplacement ne doit être confié qu'à du personnel accrédité et il ne doit être effectué qu'en utilisant des pièces de rechange d'origine.
- Le travail d'installation doit être réalisé conformément au Code Électrique National, seulement par du personnel qualifié et accrédité.



Mesures de sécurité

Pour éviter des blessures à l'utilisateur ou à d'autres personnes ainsi que des dommages matériels, vous devez suivre les instructions ci-dessous.

- L'utilisation incorrecte de l'appareil due à la méconnaissance des instructions provoquera des blessures ou des dommages, dont la gravité est indiquée au moyen des symboles suivants.

▲ AVERTISSEMENT

Ce symbole indique la possibilité de mort ou de blessures graves.

▲ ATTENTION

Ce symbole indique la possibilité de blessures ou de dommages matériels uniquement.

- La signification des symboles utilisés dans ce guide est indiquée ci-dessous.



Veillez à ne pas faire.



Veillez à suivre cette instruction.

▲ AVERTISSEMENT

■ AVERTISSEMENT

N'utilisez des câbles électriques ou des fiches endommagés, ni des prises desserrées.

- Ceci risque de provoquer un incendie ou un choc électrique.



Pour un travail électrique, contactez le distributeur, le vendeur, un électricien qualifié ou un centre de service après-vente agréé.

- Autrement, vous risqueriez de provoquer un incendie ou un choc électrique.

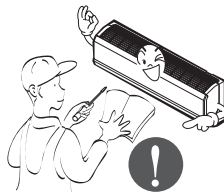

Utilisez toujours une fiche d'alimentation et une prise de courant avec borne de mise à la terre.

- Autrement, vous risqueriez de provoquer un choc électrique.

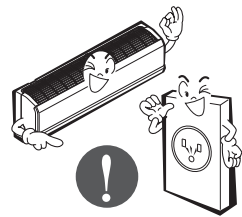

Installez fermement le panneau et le couvercle du tableau de commande.

- Autrement vous risqueriez de provoquer un incendie ou un choc électrique.

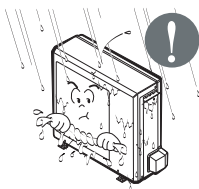

Ne modifiez ni prolongez le cordon d'alimentation.

- Ceci risquerait de provoquer un incendie ou un choc électrique.

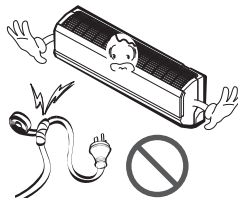

N'installez, n'enlevez ni remettez en place l'unité vous-même (si vous êtes un client).

- Vous pourriez provoquer un incendie, un choc électrique, une explosion ou vous blesser.

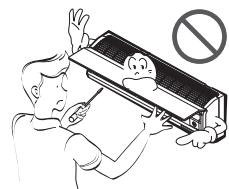

Prenez soin lorsque vous déballez et installez ce produit.

- Les bords aiguisés peuvent provoquer des blessures. Faites attention en particulier aux bords aiguisés.

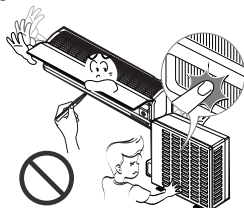

Contactez toujours le revendeur ou un centre de service après vente agréé pour effectuer l'installation.

- Autrement, vous pourriez provoquer un incendie, un choc électrique, une explosion ou vous blesser.

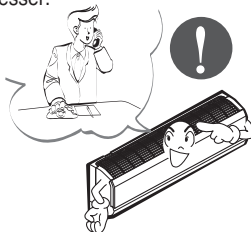

N'installez pas le produit sur un support d'installation défectueux.

- Ceci peut provoquer des blessures, un accident ou bien endommager le produit.

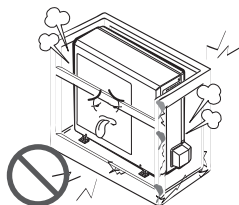

Assurez-vous que la zone d'installation n'est pas abîmée par le temps.

- Si la base s'écroule, le climatiseur pourrait tomber avec elle, provoquant des dommages matériels, une défaillance du produit et des blessures.

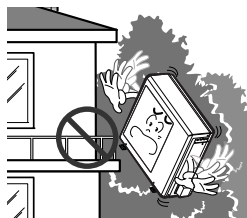

Installez le group interne sur la paroi où la hauteur à partir du plancher est supérieure à 8ft(2.4 mètres)

- Il y a des bords aiguisés et des pièces mobiles qui pourraient vous blesser.

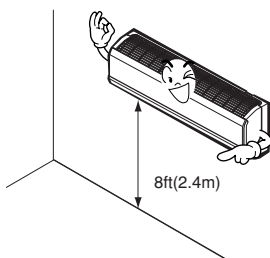

Ne pas manipuler le tuyau vous-même (utilisateur).

- Le gaz réfrigérant à haute pression peut provoquer des blessures.

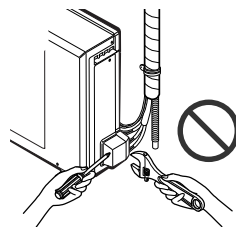

■ Fonctionnement

Assurez-vous qu'on ne tire ni n'endommage le cordon d'alimentation en cours du fonctionnement de l'unité.

- Ceci risquerait de provoquer un incendie ou un choc électrique.



Ne placez aucun objet sur le cordon d'alimentation.

- Ceci risquerait de provoquer un incendie ou un choc électrique.

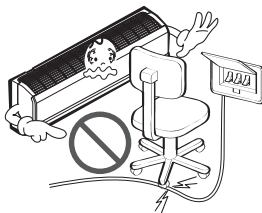

Ne mettez en marche ni arrêtez le climatiseur en branchant ou débranchant la fiche d'alimentation.

- Ceci risquerait de provoquer un incendie ou un choc électrique.

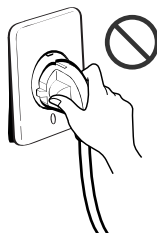

Utilisé une prise de courant dédiée pour cet appareil.

- Autrement, vous risqueriez de provoquer un incendie ou un choc électrique.

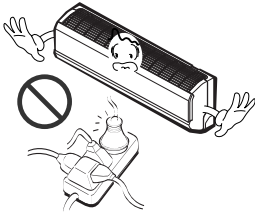

Saisissez la fiche pour retirer le cordon de la prise de courant. Ne touchez pas la fiche avec les mains humides.

- Ceci risquerait de provoquer un incendie ou un choc électrique.



Ne permettez pas que de l'eau s'écoule sur les pièces électriques.

- Ceci pourrait provoquer un incendie, une défaillance de l'appareil ou un choc électrique.

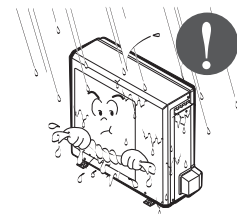

Ne placez pas de plinthes ou d'autres appareils près du cordon d'alimentation.

- Ceci pourrait provoquer un incendie, une défaillance de l'appareil ou un choc électrique.

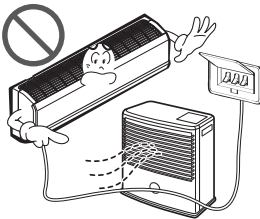

Ne permettez pas que de l'eau s'écoule sur les pièces électriques.

- Ceci pourrait provoquer un incendie, une défaillance de l'appareil ou un choc électrique.



N'emmagasinez ni utilisez de substances inflammables ou combustibles près de ce climatiseur.

- Ceci entraînerait un risque d'incendie ou de défaillance du produit.



N'utilisez pas ce produit dans un espace fermé hermétiquement pendant une longue période de temps.

- Un manque d'oxygène pourrait survenir.

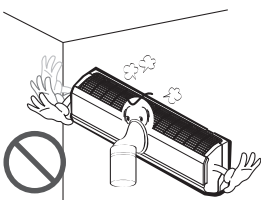

S'il y a une fuite de gaz inflammable, fermez le robinet à gaz et ouvrez une fenêtre pour ventiler la pièce avant de mettre en marche le climatiseur. N'utilisez le téléphone ni déplacez les interrupteurs sur les positions marche/arrêt.

- Ceci risquerait de provoquer une explosion ou un incendie.

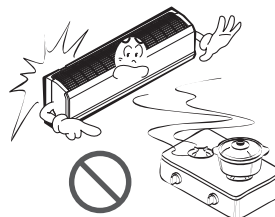

Si l'unité dégage des sons, des odeurs ou de la fumée, débranchez-la.

- Ceci pourrait provoquer un incendie, une défaillance de l'appareil ou un choc électrique.



Arrêtez le climatiseur et fermez la fenêtre en cas de tempête ou d'ouragan. Si possible, retirez le produit de la fenêtre avant que l'ouragan n'arrive.

- Autrement, vous risqueriez de provoquer des dommages matériels, une défaillance du produit ou un choc électrique.

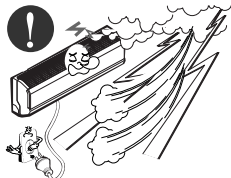

N'ouvrez pas la grille d'entrée d'air du produit alors que celui-ci est en fonctionnement. (Ne touchez pas le filtre électrostatique, si l'unité en est équipée.)

- Autrement, vous risqueriez de subir des blessures physiques, un choc électrique ou de provoquer une défaillance du produit.

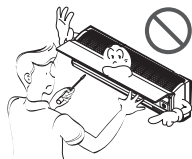

Contactez un centre de service après-vente agréé si le produit est trempé (rempli d'eau ou submergé).

- Ceci risque de provoquer un choc électrique.



Ventilez le produit de temps en temps lorsque vous l'utilisez simultanément avec une poêle, etc.

- Autrement, vous risqueriez de provoquer un incendie ou un choc électrique.

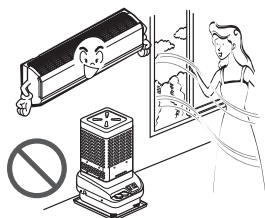

Débranchez l'appareil avant de procéder à des opérations de nettoyage ou de maintenance du produit.

- Autrement, vous risqueriez de provoquer un choc électrique.

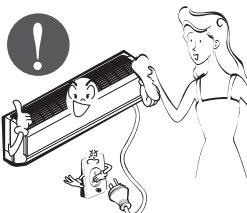

Si vous n'allez pas utiliser le produit pendant une longue période de temps, débranchez le cordon d'alimentation ou mettez le disjoncteur sur la position arrêt.

- Autrement, vous risqueriez d'endommager le produit, de provoquer une défaillance de celui-ci ou bien une mise en marche involontaire de l'unité.

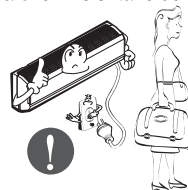

ATTENTION

Installation

Assurez-vous que personne ne pourra marcher ou tomber sur l'unité extérieure.

- Ceci pourrait provoquer des blessures personnelles et endommager le produit.



N'insérez pas les mains ou d'autres objets à travers l'entrée ou la sortie d'air lorsque le climatiseur est branché.

- Il y a des bords aiguisés et des pièces mobiles qui pourraient vous blesser.

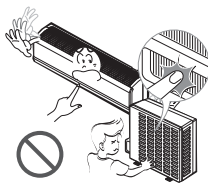

Vérifiez toujours s'il y a des fuites de gaz (frigorigène) suite à l'installation ou à la réparation du produit.

- Des niveaux de frigorigène trop bas peuvent provoquer une défaillance du produit.

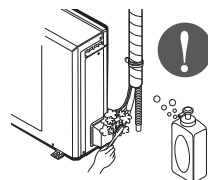

Installez le raccord de drainage de manière à assurer un drainage approprié.

- Une mauvaise connexion peut provoquer des fuites d'eau.

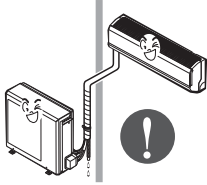

Maintenez le produit de niveau lors de son installation.

- Ceci sert à éviter des vibrations ou des fuites d'eau.

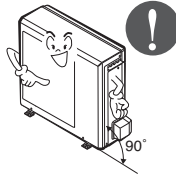

N'installez pas le produit à un endroit où le bruit ou l'air chaud dégagés de l'unité extérieure pourraient déranger les voisins.

- Ceci peut provoquer des problèmes à vos voisins.

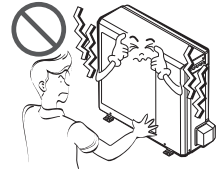

Faites appel à deux ou plusieurs personnes pour enlever et transporter ce climatiseur.

- Évitez des blessures.



N'installez pas ce produit à un endroit où il serait exposé directement au vent de la mer (pulvérisation d'eau de mer).

- Ceci peut produire de la corrosion sur le produit. La corrosion, particulièrement sur les ailettes du condenseur et de l'évaporateur, peut provoquer un dysfonctionnement ou un fonctionnement inefficace du produit.

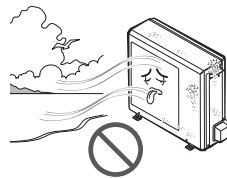

■ Fonctionnement

N'orientez pas le flux d'air vers les occupants de la pièce (Ne vous asseyez pas sous le courant d'air).

- Ceci pourrait nuire à votre santé.



N'utilisez pas ce produit pour des objectifs spéciaux tels que la préservation d'aliments, d'œuvres d'art, etc. C'est un climatiseur grand public, non pas un système de refroidissement de précision.

- Il y a risque de dommage à la propriété ou pertes matérielles.

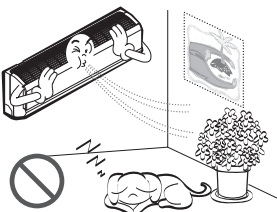

Ne bloquez pas l'entrée ou la sortie du flux d'air.

- Ceci peut provoquer une défaillance du produit.

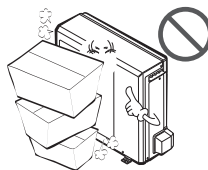

Utilisez un chiffon doux pour le nettoyage. N'employez pas de détergents agressifs, de dissolvants, etc.

- Ceci risquerait de provoquer un incendie, un choc électrique ou des dommages aux pièces plastiques du produit. Ne touchez pas les pièces métalliques du produit lorsque vous enlevez le filtre à air.

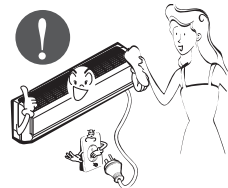

Elles sont très aiguës!

- Vous risquez de subir des blessures.



Ne marchez ni placez aucun objet sur le produit (unité extérieure).

- Ceci risquerait de provoquer des blessures et une défaillance du produit.

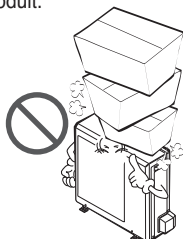

Insérez toujours fermement le filtre. Nettoyez le filtre toutes les deux semaines ou plus souvent si besoin.

- Un filtre sale réduit l'efficacité du climatiseur et pourrait provoquer un mauvais fonctionnement de l'appareil ou l'endommager.



Ne buvez pas l'eau drainée du produit.

- Ceci n'est pas hygiénique et pourrait entraîner de sérieux problèmes de santé.

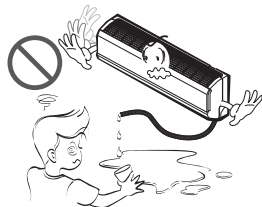

Utilisez une banquette ou une échelle solide lorsque vous faites des opérations de nettoyage ou de maintenance du produit.

- Faites attention et évitez des blessures. Remplacez les piles vieilles de la télécommande par des piles neuves du même type.

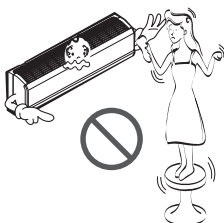

Remplacez les piles de la télécommande.

- Il y a risque d'incendie, dommage du produit et/ou choc électrique.

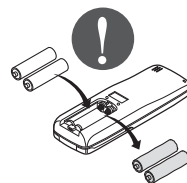

Désuétude

Ne rechargez ni démontez les piles. Ne placez pas les piles sur le feu.

- Elles peuvent brûler ou exploser.



Si le liquide des piles tombe sur votre peau ou vos vêtements, lavez-les bien avec de l'eau propre. N'utilisez pas la télécommande si les piles ont des fuites.

- Les substances chimiques des piles pourraient produire des brûlures ou entraîner d'autres risques pour la santé.



Si vous ingurgitez le liquide de la pile, lavez-vous les dents et consultez votre dentiste. Ne pas utiliser la télécommande si les piles ont fuit.

- Les produits chimiques à l'intérieur des piles pourraient vous causer des brûlures ou d'autres ennuis de santé.



Avant la mise en service

Préparation pour la mise en service

1. Confiez l'installation à un spécialiste en installations.
2. Branchez correctement la fiche d'alimentation.
3. Utilisez un circuit dédié.
4. N'utilisez pas de rallonges.
5. Ne mettez en marche ni arrêtez cette unité en branchant/débranchant le cordon d'alimentation.
6. Si le cordon ou la fiche sont endommagés, remplacez-les uniquement par une pièce de rechange autorisée.

Usage

1. S'exposer directement au flux d'air pour une longue période de temps pourrait entraîner des risques pour la santé. N'exposez pas directement les occupants, les animaux domestiques ou les plantes au flux d'air pendant de longues périodes de temps.
2. Aérez la pièce lorsque vous utilisez le climatiseur simultanément avec d'autres dispositifs de chauffage. Autrement, un manque d'oxygène pourrait survenir.
3. N'utilisez pas ce climatiseur pour des objectifs spéciaux non spécifiés (p.ex. pour préserver des dispositifs de précision, des aliments, des animaux domestiques, des plantes ou des objets d'art). Un tel usage pourrait endommager vos biens.

Nettoyage et entretien

1. Ne touchez pas les composants métalliques de l'unité lorsque vous enlevez du filtre. Vous pourriez vous blesser.
2. N'utilisez pas de l'eau pour nettoyer l'intérieur du climatiseur. Le contact avec de l'eau peut détruire l'isolement, ce qui risquerait de provoquer un choc électrique.
3. Lors du nettoyage de l'unité, assurez-vous d'abord que l'interrupteur et le disjoncteur sont sur la position Arrêt (off). Le ventilateur tournant à une vitesse très forte pendant que l'unité est en marche, vous pourriez vous blesser si l'unité est accidentellement mise en marche alors que vous nettoyez son intérieur.

Service technique

Pour réparation et maintenance de l'unité, contactez votre centre de service après-vente agréé.

Introduction

Symboles utilisés dans ce guide



Ce symbole vous avertit sur un risque de choc électrique.



Ce symbole vous avertit sur des risques d'endommager le climatiseur.

REMARQUE Ce symbole indique des remarques spéciales.

Caractéristiques

AVERTISSEMENT

- Cet appareil doit être installé conformément au Code Électrique National. L'information ci-après joue le rôle d'un guide vous aidant à comprendre les caractéristiques du produit.

Unité intérieure

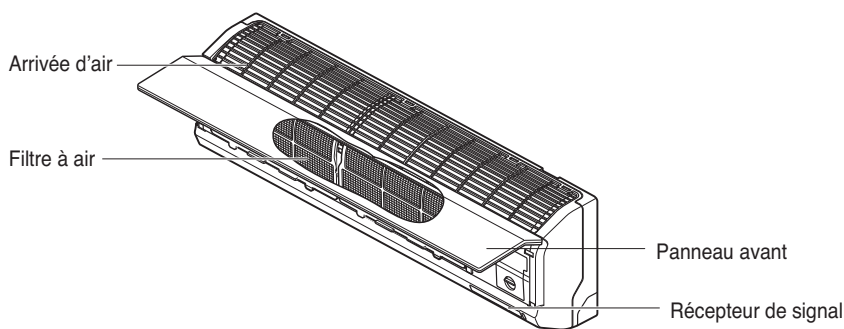

Unité extérieure

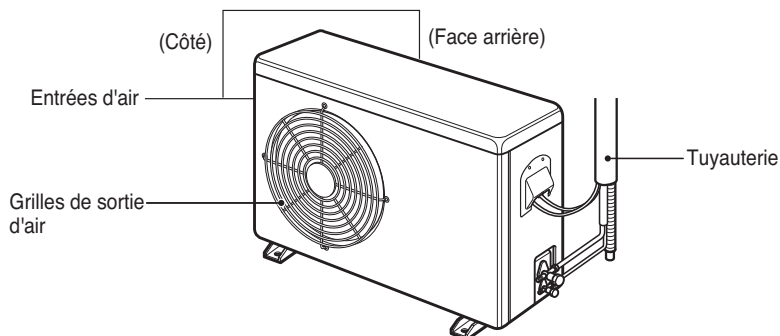

Sécurité électrique

AVERTISSEMENT

- Cet appareil doit être correctement mis à la terre.
Pour réduire au minimum le risque de choc électrique, vous devez toujours brancher cet appareil sur une prise de courant mise à la terre.
- Ne coupez ni enlevez la broche de mise à la terre de la fiche d'alimentation.
- Raccorder la borne de mise à la terre de l'adaptateur à la vis du couvercle de la prise murale n'assure pas la mise à la terre, à moins que la vis du couvercle soit métallique et non isolée et que la prise murale soit mise à la terre par l'intermédiaire de l'installation électrique.
- Si vous doutez que le climatiseur soit correctement mis à la terre, demandez à un électricien qualifié d'examiner la prise murale ainsi que le circuit électrique.

Utilisation temporaire d'un adaptateur

Nous **décourageons vivement** l'utilisation d'un adaptateur en raison des risques potentiels pour la sécurité. Pour des connexions temporaires, utilisez uniquement un adaptateur certifié UL, disponible dans la plupart des magasins de matériel électrique. Assurez-vous que la grande encoche de l'adaptateur est alignée avec la grande encoche de la prise murale afin de les brancher en respectant la polarité.

Pour débrancher le cordon d'alimentation de l'adaptateur, prenez chacun d'eux avec une main, afin ne pas endommager la borne de terre. Évitez de débrancher fréquemment le cordon d'alimentation car ceci pourrait endommager la borne de terre.

AVERTISSEMENT

- Ne branchez jamais cet appareil à l'aide d'un adaptateur cassé.

Utilisation temporaire d'une rallonge

Nous **décourageons vivement** l'utilisation d'une rallonge en raison des risques potentiels pour la sécurité. Vous pouvez utiliser provisoirement des rallonges trifilaires, avec mise à la terre, certifiées UL et CSA, classées 15 A, 125 V.

Mode d'emploi

Comment insérer les piles

- 1 Enlevez le couvercle du compartiment des piles en tirant de celui-ci dans la direction indiquée par la flèche.
- 2 Insérez des piles neuves. Assurez-vous de respecter la polarité (+) et (-).
- 3 Remettez le couvercle à sa place en le faisant glisser vers sa position initiale.

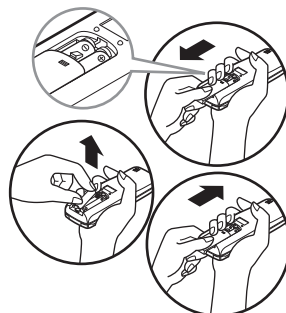

REMARQUE Utilisez 2 piles AAA (1.5volts).
N'employez pas de piles rechargeables.

Stockage et conseils d'utilisation de la télécommande

• Vous devez garder la télécommande dans un support fixé au mur.

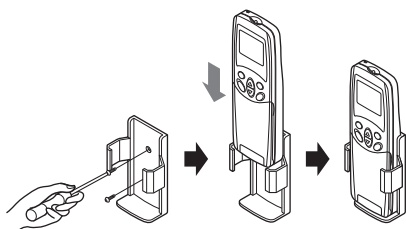

• Pour faire fonctionner ce climatiseur individuel, pointez la télécommande vers le récepteur de signaux de l'unité.

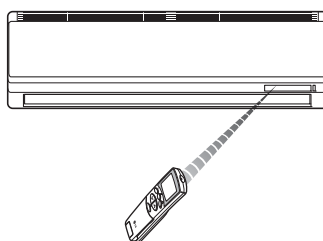

Récepteur de signaux

Il reçoit les signaux provenant de la télécommande. (Son de réception de signal: deux bips courts ou un bip long.)

Voyants de fonctionnement

- ⓘ Marche/Arrêt : S'allume pendant le fonctionnement du système, pour indiquer un code d'erreur et lors du réglage du redémarrage automatique.
- ★ Mode sommeil: S'allume pendant le fonctionnement automatique en mode sommeil.
- ⏸/▶ Plasma : Cette fonction illustre son mode dynamique en utilisant un système de d'éclairage multiple.
- 🕒 Minuterie : S'allume pendant le fonctionnement de la minuterie.
- ❄️ Mode dégivrage: S'allume pendant le fonctionnement en mode dégivrage ou lors du **démarrage à chaud*** (modèle pompe à chaleur uniquement).
- OUT DOOR / 🌀 : Fonctionnement de l'unité extérieure: S'allume lorsque l'unité extérieure est en marche (modèle refroidissement uniquement).
- 88 Affichage pendant : Indique la température réglée et le mode de fonctionnement.

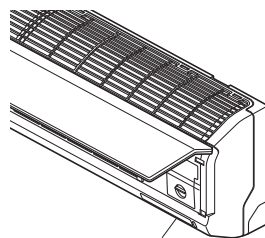

Voyants lumineux de fonctionnement

Fonctionnement de la commande à distance

la télécommande transmet des signaux au système.

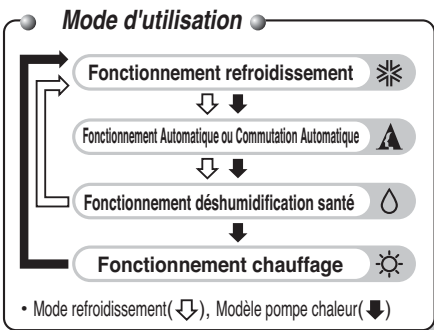
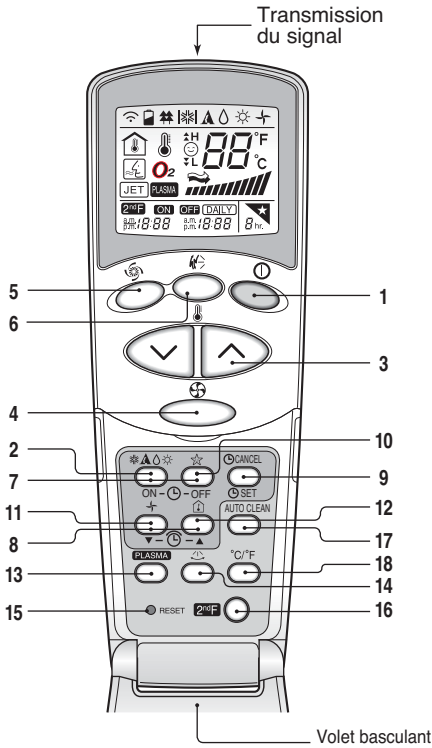

1. BOUTON DE MISE EN MARCHE/ARRET

Le groupe se met en marche quand on appuie sur ce bouton et il s'arrête quand on appuie de nouveau sur ce bouton.



2. BOUTON POUR LE CHOIX DU MODE D'UTILISATION

S'utilise pour sélectionner le mode d'utilisation.



3. BOUTONS REGLAGE TEMPERATURE DE LA PIÈCE

Utilisé pour sélectionner la température de la pièce.



4. SELECTEUR VITESSE VENTILATEUR INTERNE

Utilisé pour sélectionner la vitesse du ventilateur sur quatre vitesses: basse, moyenne, élevée ou CHAOS.



5. REFROIDISSEMENT A JET

Utilisé pour mettre en marche ou arrêter le refroidissement rapide. (Le refroidissement rapide a le ventilateur en fonction à très haute vitesse dans le mode réfrigérant).



6. BOUTON OSCILLATION CHAOS

Utilisé pour mettre en marche et arrêter le mouvement des fissures de ventilation et pour introduire la direction choisie du flux d'air.



7. BOUTONS TEMPORISATEUR ALLUME/ETEINT

Utilisés pour introduire les temps de mise en marche et d'arrêt. (voir page 22)

8. BOUTONS DE RÉGLAGE DU TEMPS

Utilisé pour régler les temps de fonctionnement. (voir page 22)

9. BOUTONS DE REGLAGE/EFFAÇAGE TEMPORISATEUR

Utilisés pour introduire les temps de fonctionnement désirés et pour effacer le fonctionnement du temporisateur. (voir page 22)

10. BOUTON MODE AUTOMATIQUE SOMMEIL

Utilisé pour introduire le fonctionnement automatique mode économie. (voir page 22)

11. BOUTON POUR LA CIRCULATION DE L'AIR

S'utilise pour faire circuler l'air de la pièce sans réchauffer ou refroidir. (allume et éteint le ventilateur interne). (voir page 23)

12. BOUTON DE CONTRÔLE DE LA TEMPÉRATURE DE LA PIÈCE

S'utilise pour contrôler la température de la pièce.

13. NEO PLASMA(OPTION)

Utilisé pour mettre en marche ou arrêter la fonction purification-plasma. (voir page 20)

14. TOUCHE DE CONTROLE DE DIRECTION DU FLUX D'AIR HORIZONTAL (PAS SUR TOUS LES MODELES)

Utilisée pour régler la direction désirée du flux d'air horizontal

15. BOUTON MISE A ZERO

Utilisé avant d'introduire de nouveau le temps ou après avoir remplacé les piles.

16. TOUCHE 2nd F

Utilisée avant l'utilisation des modes imprimés en bleu en bas des touches.(voir page 21)

17. NETTOYAGE AUTOMATIQUE (OPTIONNEL)

Utilisé pour régler le mode Nettoyage Automatique.

18. BOUTON POUR BASCULER ENTRE °C ET °F

Utilisé pour basculer la lecture de la température de degrés Centigrade à Fahrenheit.

Fonctionnement de réfrigération

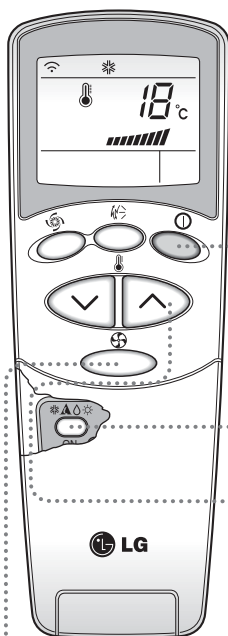

- 1** Appuyez sur le bouton Marche/Arrêt. Le groupe répond avec un bip.



- 2** Ouvrir volet sur la télécommande. Pour sélectionner l'**opération de réfrigération**, appuyer sur le bouton Sélection Mode Opération. Chaque fois que l'on appuie sur le bouton, le mode opération se déplace dans la direction de la flèche.

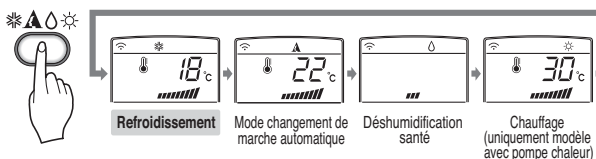

- 3** Fermez la télécommande. Introduire une température plus basse que celle de la pièce. La température peut être réglée avec une excursion de 18°C(64°F) à 30°C(86°F) avec des augmentations de 1°C(2°F).

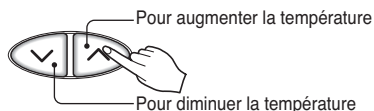

- 4** Introduisez de nouveau la vitesse du ventilateur avec la télécommande encore fermée. On peut sélectionner une des quatre vitesse du ventilateur, basse, moyenne, élevée ou CHAOS. Chaque fois que l'on appuie sur le bouton, la vitesse du ventilateur passe au niveau successif.



Vent naturel en utilisant la logique CHAOS.

Afin d'obtenir une sensation plus fraîche qu'à partir de la vitesse du ventilateur, appuyez sur le sélecteur Vitesse Ventilateur et réglez sur le mode CHAOS. Avec ce mode, le vent souffle comme une brise normale, en changeant automatiquement la vitesse du ventilateur selon la logique CHAOS.

Fonctionnement Automatique (Facultatif)

- 1** Appuyez sur le bouton Marche/Arrêt. Le groupe répond avec un bip.



- 2** Ouvrir volet sur la télécommande. Pour sélectionner **l'opération automatique**, appuyer sur le bouton Sélection Mode Opération. Chaque fois que l'on appuie sur le bouton, le mode opération se déplace dans la direction de la flèche.

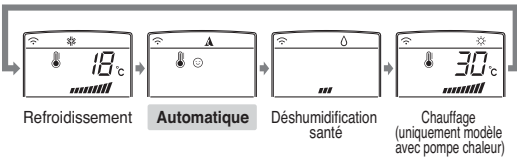

- 3** La température et la vitesse du ventilateur sont réglés automatiquement par les contrôles électroniques basés sur la température actuelle de la pièce. Si vous désirez modifier la température, fermez la télécommande et appuyez sur les touches de Réglage Température Pièce. Plus vous sentez la chaleur ou le froid, et plus de fois vous devrez appuyer (jusqu'à deux fois) sur la touche. La température introduite sera modifiée automatiquement.

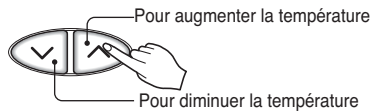

Pendant le fonctionnement automatique :

- On ne peut pas modifier la vitesse du ventilateur interne. Elle a déjà été réglée par la règle Fuzzy.
- Si l'installation ne fonctionne pas de manière satisfaisante, passez manuellement à un autre mode. L'installation ne passera pas automatiquement du mode réfrigérant au mode chauffage, ou inversement, ce passage doit être effectué manuellement.
- Pendant le fonctionnement automatique, si vous appuyez sur la touche de Marche/Arrêt de la direction du flux d'air, les fentes horizontales oscillent automatiquement vers le haut et vers le bas. Si vous voulez arrêter l'auto-oscillation, appuyez de nouveau sur la touche oscillation.

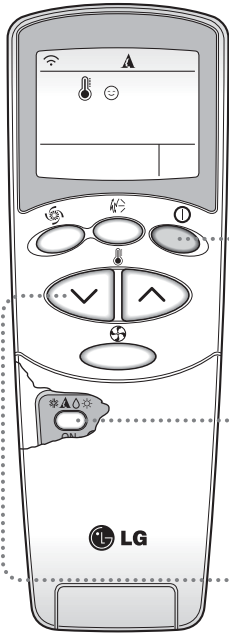

Mode changement de marche automatique. (Facultatif)

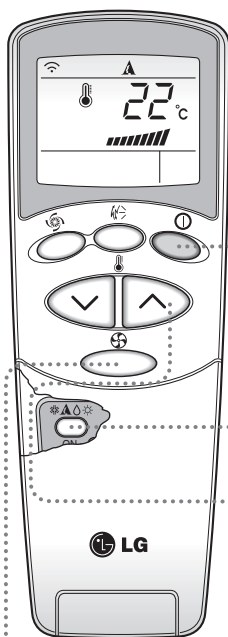

- 1** Appuyez sur le bouton Marche/Arrêt. Le groupe répond avec un bip.



- 2** Ouvrir volet sur la télécommande. Pour sélectionner **mode changement de marche automatique.**, appuyer sur le bouton Sélection Mode Opération. Chaque fois que l'on appuie sur le bouton, le mode opération se déplace dans la direction de la flèche.

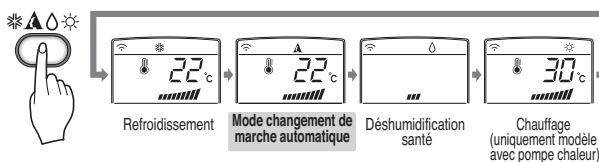

- 3** Fermez la télécommande. Introduire une température plus basse que celle de la pièce. La température peut être réglée avec une excursion de 18°C(64°F) à 30°C(86°F) avec des augmentations de 1°C(2°F).

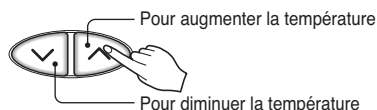

- 4** Introduisez de nouveau la vitesse du ventilateur avec la télécommande encore fermée. On peut sélectionner une des quatre vitesses du ventilateur, basse, moyenne, élevée ou CHAOS. Chaque fois que l'on appuie sur le bouton, la vitesse du ventilateur passe au niveau successif.



Pendant le fonctionnement automatique :

- Le climatiseur change automatiquement le mode de fonctionnement pour conserver la température interne.
- Quand la température interne varie au-dessus de $\pm 2^{\circ}\text{C}$ par rapport à la température réglée, le climatiseur conserve la température de la pièce à $\pm 2^{\circ}\text{C}$ par rapport à la température réglée grâce au mode changement de marche automatique.

Fonctionnement déshumidification santé

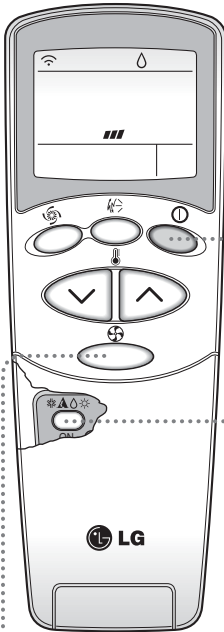

- 1** Appuyez sur le bouton Marche/Arrêt. Le groupe répond avec un bip.

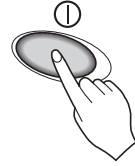

- 2** Ouvrir volet sur la télécommande. Pour sélectionner **Fonctionnement déshumidification santé**, appuyer sur le bouton Sélection Mode Opération. Chaque fois que l'on appuie sur le bouton, le mode opération se déplace dans la direction de la flèche.

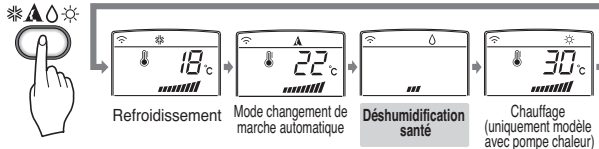

- 3** Introduisez de nouveau la vitesse du ventilateur avec la télécommande encore fermée. On peut sélectionner une des quatre vitesse du ventilateur, basse, moyenne, élevée ou CHAOS. Chaque fois que l'on appuie sur le bouton, la vitesse du ventilateur passe au niveau successif.



Natural wind by the CHAOS logic

- For more fresh feeling than other fan speed, press the Indoor Fan Speed Selector and set to CHAOS mode. In this mode, the wind blows like natural breeze by automatically changing fan speed according to the CHAOS logic.

Pendant le fonctionnement déshumidification santé :

- Quand vous sélectionnez le mode déshumidification santé avec le bouton sélecteur, le conditionneur d'air commence le fonctionnement dans le mode déshumidification, en réglant automatiquement la température de la pièce et le volume du flux d'air aux conditions optimales pour la déshumidification basées sur la température de la pièce correctement relevée. De toute façon, dans ce cas, la température introduite n'est pas affichée sur la télécommande et on ne peut pas contrôler la température de la pièce.
- Dans la fonction de déshumidification santé, le volume du flux d'air est introduit automatiquement par l'algorithme d'optimisation qui correspond à l'état de la température ambiante courante et rend les conditions optimales pour la santé et confortables même quand la saison est très humide.

 **Fonctionnement réchauffement (seulement le modèle avec pompe chaleur)**

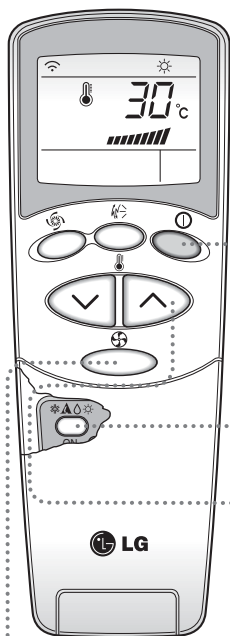

1 Appuyez sur le bouton Marche/Arrêt. Le groupe répond avec un bip.



2 Ouvrir volet sur la télécommande. Pour sélectionner l'**opération réchauffement**, appuyer sur le bouton Sélection Mode Opération. Chaque fois que l'on appuie sur le bouton, le mode opération se déplace dans la direction de la flèche.

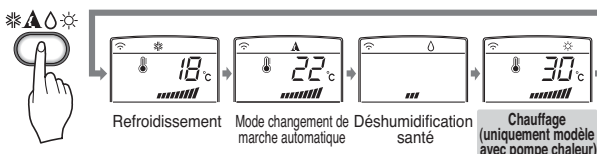

3 Fonctionnement réfrigération à jet. Introduire une température plus basse que celle de la pièce. La température peut être réglée avec une excursion de 16°C(60°F) à 30°C(86°F) avec des augmentations de 1°C(2°F).

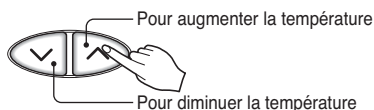

4 Introduisez de nouveau la vitesse du ventilateur avec la télécommande encore fermée. On peut sélectionner une des quatre vitesse du ventilateur, basse, moyenne, élevée ou CHAOS. Chaque fois que l'on appuie sur le bouton, la vitesse du ventilateur passe au niveau successif.



Vent naturel en utilisant la logique CHAOS.

- Afin d'obtenir une sensation plus fraîche qu'à partir de la vitesse du ventilateur, appuyez sur le sélecteur Vitesse Ventilateur et réglez sur le mode CHAOS. Avec ce mode, le vent souffle comme une brise normale, en changeant automatiquement la vitesse du ventilateur selon la logique CHAOS.

Fonctionnement réfrigération à jet

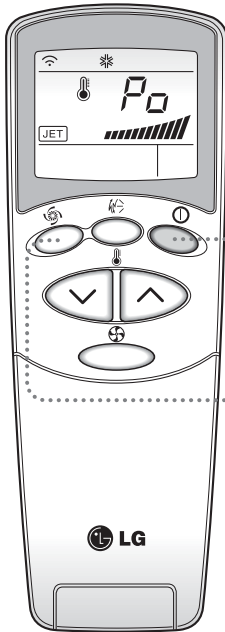

- 1** Appuyez sur le bouton Marche/Arrêt. Le groupe répond avec un bip.



- 2** Appuyez sur le bouton **Réfrigération à Jet** pour activer le mode réfrigération super rapide et le groupe fonctionnera avec le ventilateur activé à grande vitesse pendant 30 minutes.



- 3** Pour effacer le mode **Réfrigération à Jet**, appuyez sur le bouton de vitesse du ventilateur ou sur le bouton de réglage de la température ambiante et le groupe fonctionnera dans le mode réfrigération avec ventilateur à grande vitesse.

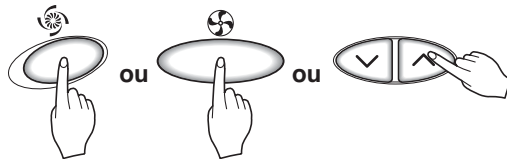

REMARQUE

- ❑ Avec la fonction REFRIGERATION A JET, à tout moment, le conditionneur d'air se met en marche avec de l'air froid à très haute vitesse pendant 30 minutes en réglant automatiquement la température ambiante à 18°C. Elle est utilisée pour refroidir la pièce rapidement pendant l'été. Dans le mode pompe chaleur ou dans le mode fuzzy, la fonction de réfrigération super rapide n'est pas disponible.
- ❑ Pour retourner au mode réfrigérant normal à partir du mode Réfrigération à jet, il faut appuyer sur le bouton de sélection mode d'exercice, sur le bouton de sélection volume flux d'air ou sur le bouton de réglage de la température, ou bien appuyer de nouveau sur le bouton de réfrigération super rapide.

Fonctionnement de la purification par NEO PLASMA (Facultatif)

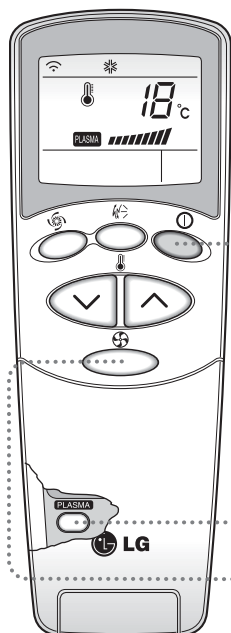

- 1** Appuyez sur la touche Marche/Arrêt. L'unité répondra en faisant entendre un bip.



- 2** Ouvrir volet sur la télécommande. Appuyez sur la touche ON/OFF de l'opération purification de l'air PLASMA. L'opération commencera quand vous appuyez sur la touche et s'arrêtera quand vous appuyez de nouveau sur la touche.



- 3** Réglez de nouveau la vitesse du ventilateur avec la porte de la télécommande fermée. Vous pouvez sélectionner la vitesse du ventilateur en quatre pas, basse, moyenne, élevée ou CHAOS. Chaque fois que vous appuyez sur la touche, la vitesse du ventilateur change.



* Opération de purification de l'air (PLASMA) avec refroidissement, réchauffement ou toute autre opération.

Uniquement opération de purification de l'air PLASMA

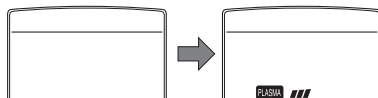

Si vous appuyez uniquement sur la touche PLASMA, vous faites fonctionner uniquement la purification de l'air PLASMA.

La vitesse du ventilateur est basse. Vous pouvez sélectionner la vitesse du ventilateur en quatre pas, basse, moyenne, élevée ou CHAOS. Chaque fois que vous appuyez sur la touche (⚙️), la vitesse du ventilateur change.

2ndF Fonctionnement 2^e F

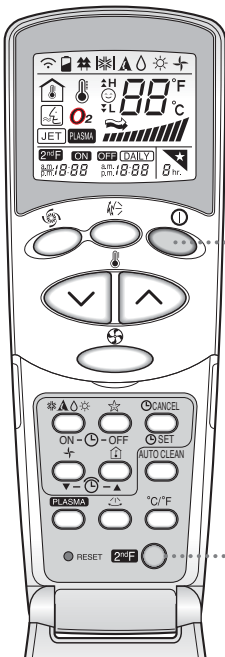

- 1** Appuyez sur le bouton Marche/Arrêt. Le groupe répond avec un bip.



- 2** Ouvrez le couvercle de la télécommande et appuyez sur la touche 2nd Function (2-ème fonction) afin d'actionner les fonctions imprimés en bleu en bas des touches. (Vérifiez le témoin de la 2-ème fonction sur l'écran d'affichage de la télécommande.)
Ces touches effectuent le réglage de la minuterie, comme suit :



- 3** La 2-ème fonction est débranchée automatiquement dans peu de temps, ou lorsque vous appuyez de nouveau sur la touche 2nd F.

Pour plus de détails, référez-vous aux fonctions décrites sur la page suivante.

Additional features

★ Sleep Mode





- Appuyez sur le bouton Mode Economie automatique pour introduire l'heure où vous voulez que le groupe s'éteigne automatiquement. 
- Le temporisateur est programmé à des augmentations de une heure en appuyant sur le bouton Mode Economie automatique de 1 à 7 fois. Le mode économie est disponible de 1 à 7 fois. Pour modifier la période de temps en périodes de une heure, appuyez sur le bouton Mode Economie en pointant vers le conditionneur d'air.
- Assurez-vous que le voyant LED du Mode Economie automatique s'allume. Pour effacer le Mode Economie, appuyez sur le bouton Mode Economie automatique plusieurs fois jusqu'à ce que l'étoile (★) disparaisse de l'écran de fonctionnement.

REMARQUE

Le Mode Economie fonctionnera avec la vitesse lent du ventilateur (réfrigération) ou vitesse moyenne du ventilateur (uniquement la pompe chaleur) pour un fonctionnement silencieux pendant la nuit.

Mode réfrigération : la température augmentera automatiquement de 1°C(2°F) dans les 30 minutes suivantes et de 2°C(4°F) en une heure, pour un sommeil confortable.



🕒 Réglage du temps

- L'heure peut être réglée quand vous appuyez sur le bouton de mise à zéro (reset). Si vous venez de mettre les piles, vous devez appuyer sur le bouton Mise à zéro pour remettre l'heure à zéro. Appuyez sur le bouton Mise en marche/Arrêt. 
- Appuyez sur la touche 2nd F et vérifiez si l'icône 2nd F est allumée. 
- Appuyez sur les boutons de Réglage Temps jusqu'à ce que le temps soit réglé. 
- Appuyez sur le bouton REGLAGE Temporisateur. 

REMARQUE

Contrôlez l'indicateur pour l'indication A.M (matin) et P.M (après-midi).

🕒 Mise en marche retardée/Arrêt programmé

- Vérifiez que le temps est correctement affiché sur la télécommande. 
- Appuyez sur la touche 2nd F
- Appuyez sur les boutons Allumé/Eteint du temporisateur pour allumer ou éteindre le temporisateur. 
- Appuyez sur les boutons de réglage du temporisateur pour introduire le temps désiré. 
- Afin de régler le temps sélectionné, appuyez sur la touche Timer SET (réglage de la minuterie).

Pour effacer le réglage du temporisateur.

Vérifiez si l'icône 2nd F est éteinte. Appuyez sur le bouton Efface temporisateur en pointant la télécommande en direction du récepteur de signal. (Le voyant lumineux du temporisateur sur le conditionneur d'air et sur la télécommande s'éteindra). 

REMARQUE

Sélectionnez un des quatre types de fonctionnement suivants.

Avec le groupe en marche



Temporisateur Mise en marche retardée Eteint



Temporisateur Mise en marche retardée Allumé



Temporisateur Mise en marche retardée Eteint et Allumé



Temporisateur Mise en marche retardée Allumé et Eteint



Commande de direction du flux d'air

Le flux d'air peut être réglé vers le haut/bas et vers la droite/gauche à l'aide de la télécommande.

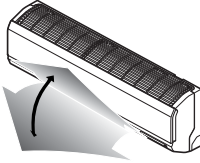

1. Appuyez sur le bouton marche/arrêt (Start/Stop) pour mettre en marche l'unité.
2. Ouvrez le couvercle de la télécommande. Appuyez sur le bouton Chaos Swing et les volets oscilleront. Appuyez encore une fois sur le bouton Chaos Swing pour régler le volet vertical à la position offrant la direction du flux d'air désirée.



REMARQUE

- ❑ Si vous appuyez sur le bouton Balancement Chaos (CHAOS swing), la direction du flux d'air horizontal change automatiquement sur la base de l'algorithme CHAOS pour distribuer l'air ambiant de façon équilibrée, pour faire le corps humain se sentir plus à l'aise, comme s'il profitait d'une brise naturelle.
- ❑ Utilisez toujours la télécommande pour régler la direction du flux d'air vers le haut/bas. Le déplacement du volet vertical de direction du flux d'air avec la main peut endommager le climatiseur.
- ❑ Quand l'unité est arrêtée, le volet de direction du flux d'air vers le haut/bas sera fermé pour empêcher l'entrée d'air dans le système.

Pour régler la direction du flux d'air vers la gauche/droite (flux d'air horizontal)

⚠ ATTENTION

Assurez-vous que l'unité est arrêtée avant de régler la commande de direction du flux d'air horizontal.

Ouvrez avec soin le volet vertical afin de permettre l'accès à l'orientation horizontale du flux d'air.

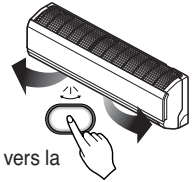

Réglez la direction du flux d'air vers la gauche/droite avec la main.



Mode Circulation d'air

Fait circuler l'air sans le refroidir ni le réchauffer.

1. Appuyez sur le bouton marche/arrêt. L'unité répondra en émettant un bip.
2. Ouvrez le couvercle de la télécommande. Appuyez sur le bouton pour circulation d'air. Fermez le couvercle de la télécommande. Maintenant, à chaque fois que vous appuyez sur le sélecteur de vitesse du ventilateur intérieur, la vitesse du ventilateur change de vitesse basse à CHAOS et revient à basse de nouveau.

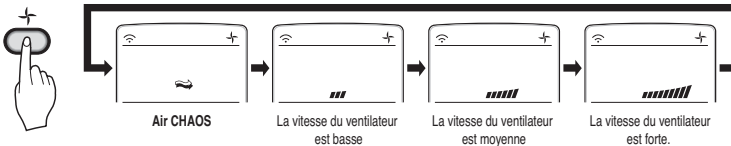

REMARQUE

- ❑ La fonction Air CHAOS économise de l'électricité et prévient le refroidissement excessif. La vitesse du ventilateur change automatiquement de haute à basse ou vice-versa, en fonction de la température ambiante.

Nettoyage automatique (Facultatif)

AUTO CLEAN



1. À chaque fois que vous appuyez sur le bouton du Nettoyage Automatique (Auto Clean), la fonction Nettoyage Automatique est réservée et annulée.
2. La fonction Nettoyage Automatique marche avant et après utilisation des modes refroidissement ou déshumidification. Pour de plus amples détails, rappelez-vous aux points ci-dessous.
3. Lorsque l'unité est mise en marche après avoir réservé le Nettoyage Automatique, la fonction Démarrage à froid se met en marche et le ventilateur intérieur démarre après 20 secondes.
4. Lorsque vous appuyez sur le bouton Marche /Arrêt (Start/Stop) pour arrêter l'unité après avoir réservé la fonction Nettoyage Automatique, le climatiseur marche en mode Nettoyage Automatique faisant circuler l'air ambiant sans plus faire fonctionner les modes Refroidissement ou Déshumidification.
Cela reste pendant 30 minutes..
5. Si vous appuyez encore une fois sur le bouton Nettoyage Automatique en cours de fonctionnement de l'unité, la fonction Nettoyage Automatique sera annulée.

REMARQUE

- Pendant la fonction d'Auto Nettoyage, l'humidité restant dans l'appareil interne après le Fonctionnement de Refroidissement ou le Fonctionnement de Déshumidification Saine peut être retirée.
- Pendant le fonction d'Auto Nettoyage, seuls les boutons MARCHE/Arrêt, Plasma et Auto Nettoyage sont utilisables.

Funzionamento Manuale

Procedura di funzionamento impiegate quando non è possibile utilizzare il telecomando.

Il funzionamento viene avviato quando viene premuto il pulsante.

Se si desidera interrompere l'esecuzione, premere nuovamente il pulsante.

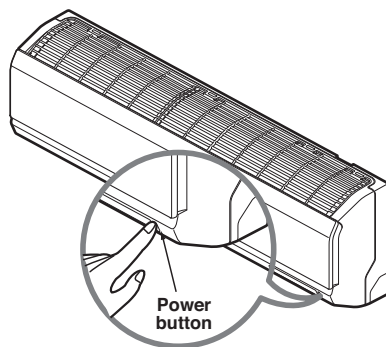

	Modèle réfrigérant	Modèle pompe chaleur		
		Temp. pièce ≥ 24°C(75.2°F)	21°C(69.8°F) ≤ Temp. pièce < 24°C(75.2°F)	Temp. pièce < 21°C(69.8°F)
Mode Fonctionnement	Réfrigération	Réfrigération	Déshumidification et santé	Chauffage
Vitesse ventilateur interne	Elevée	Elevée	Elevée	Elevée
Température introduite	22°C(71.6°F)	22°C(71.6°F)	23°C(73.4°F)	24°C(75.2°F)

Test de fonctionnement

Pendant le TEST DE FONCTIONNEMENT, l'unité fonctionne en mode de refroidissement avec le ventilateur à haute vitesse, indépendamment de la température ambiante et des remises à zéro dans 18 minutes.

Pendant le test de fonctionnement, si le signal de la commande à distance est reçu, l'unité fonctionne en fonction de la programmation de la commande à distance. Si vous voulez utiliser cette commande, appuyez sur le bouton ON/OFF (MARCHE/ARRÊT) et maintenez-le enfoncé pendant 3-5 secondes, l'avertisseur sonore émettra alors 1 bip.

Si vous voulez arrêter le fonctionnement, ré-appuyez dessus.

■ Relancement Automatique

Quand le courant revient après une interruption, le fonctionnement en Nouvelle mise en marche automatique est la fonction qui remet les procédures de fonctionnement sur celles qui précédaient l'interruption.

Donc il n'y a aucun besoin de lancer cette fonction en appuyant sur n'importe quelle clé ou bouton.

En mode initial, le ventilateur fonctionne à petite vitesse et le compresseur démarre après 2.5~3minutes.

Pendant que le compresseur démarre, la vitesse de ventilateur reprend également son mode de réglage précédent.

Utiles des informations

Vitesse du ventilateur et capacité réfrigérante

La capacité réfrigérante indiquée dans les spécifiques est la valeur quand la vitesse du ventilateur est réglée sur Maximum, la capacité est inférieure avec vitesse du ventilateur réglée sur Minimum ou Moyen.

Nous conseillons la vitesse maximum quand on veut refroidir rapidement la pièce.

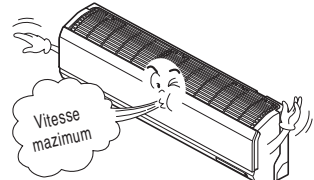

REMARQUE

LA FONCTION REDÉMARRAGE AUTOMATIQUE EST ACTIVÉE SUIVANT LE RÉGLAGE EN USINE PAR DÉFAUT.

CEPENDANT, LE CLIENT PEUT LA RÉGLER SUIVANT LES INSTRUCTIONS CI-DESSOUS.

POUR DÉSACTIVER CETTE FONCTION

- APPUYEZ SUR LE BOUTON ON/OFF (MARCHE/ARRÊT) ET MAINTENEZ-LE ENFONCÉ PENDANT 6 SECONDES, L'AVERTISSEUR SONORE ÉMETTRA ALORS 2 BIPS ET LE TÉMOIN LUMINEUX (1) CLIGNOTERA 4 FOIS.

POUR ACTIVER CETTE FONCTION

- APPUYEZ SUR LE BOUTON ON/OFF (MARCHE/ARRÊT) ET MAINTENEZ-LE ENFONCÉ PENDANT 6 SECONDES, L'AVERTISSEUR SONORE ÉMETTRA ALORS 2 BIPS ET LE TÉMOIN LUMINEUX (1) S'ALLUMERA 4 FOIS.

Entretien et Service Technique

⚠ ATTENTION

Avant de effectuer n'importe quel entretien, éteindre l'alimentation principale au système.

Unité interne

Grille, armoire et télécommande

Eteindre le système avant de nettoyer. Pour nettoyer, frotter avec un chiffon souple et sec. Ne pas utiliser de blanchissants ou d'abrasifs.

REMARQUE

L'alimentation doit être débranchée avant de commencer le nettoyage de l'unité interne.

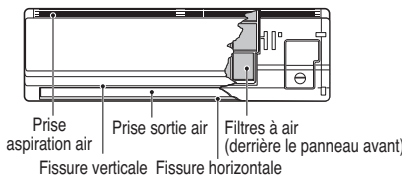

Filtres à air

Les filtres à air placés derrière la grille avant doivent être contrôlés et nettoyés toutes les 2 semaines ou plus souvent, si nécessaire.

- Ouvrez le panneau avant tel que montré.
- Tirez doucement de la languette du filtre en avant pour enlever le filtre.
- Nettoyez le filtre avec le vide ou de l'eau chaude savonneuse.
 - S'il est très sale, lavez avec une solution détergente en eau tiède.
 - Si on utilise de l'eau chaude (40°C(104°F) ou plus), le filtre peut se déformer.
- Après le lavage avec de l'eau, sécher soigneusement.
- Installer de nouveau le filtre à air.

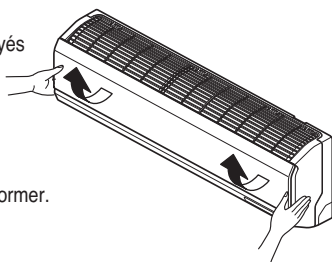

NEOFILTRE À PLASMA (Optionnel)

Le NEOFILTRE À PLASMA en arrière des filtres à air doit être vérifié et nettoyé tous les 3 mois ou plus souvent si besoin.

- Après avoir enlevé les filtres à air, tirez doucement vers l'avant pour enlever le NEOFILTRE À PLASMA.
- Submergez le NEOFILTRE À PLASMA dans de l'eau additionnée de détergent neutre, pendant 20~30 minutes.
- Faites sécher le NEOFILTRE À PLASMA à l'ombre pendant un jour (en particulier, l'humidité doit être parfaitement enlevée de ces composants).
- Assurez-vous de ne pas couper la connexion de mise à la terre.

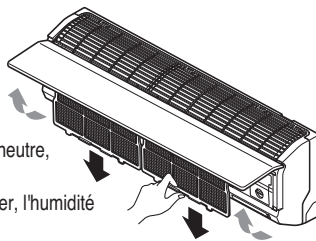

FILTRE DE DÉSODORISATION TRIPLE (Optionnel)

- Après avoir enlevé les filtres à air, tirez doucement vers l'avant pour enlever le FILTRE DE DÉSODORISATION TRIPLE
- Faites-le sécher à la lumière du soleil pendant deux heures.
- Remettez le FILTRE DE DÉSODORISATION TRIPLE à sa place originale.

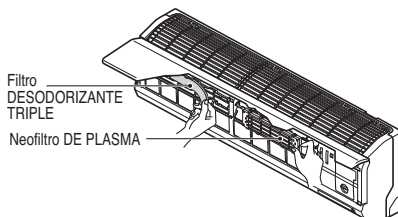

⚠ ATTENTION

Ne touchez pas le NEOFILTRE À PLASMA avant les 10 secondes suivant l'ouverture de la grille de l'entrée d'air, ceci peut provoquer un choc électrique. Could damage the surfaces of the air conditioner.

- N'utilisez jamais les produits suivants :
 - Eau à température supérieure à 40°C(104°F)
Cela pourrait provoquer des déformations ou des décolorations.
 - Substances volatiles
Elles pourraient endommager les surfaces du conditionneur d'air.



Unité extérieure

Le serpentin échangeur de chaleur et les grilles du panneau de l'unité extérieure doivent être contrôlés régulièrement. S'ils sont obstrués par saleté ou suie, l'échangeur de chaleur et les grilles du panneau peuvent être nettoyés à la vapeur par un professionnel.

REMARQUE

Un serpentin sale ou obstrué réduirait l'efficacité de fonctionnement du système et entraînerait des coûts de fonctionnement plus élevés.

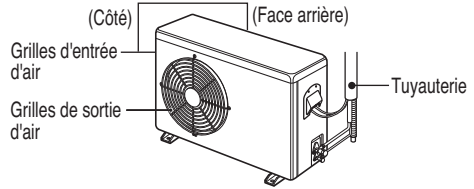

Problèmes communs et solutions

Avant de faire appel au service technique

Si vous avez des problèmes avec votre climatiseur, lisez l'information suivante et essayez de résoudre le problème. Si vous n'arrivez pas à trouver une solution au problème, arrêtez le climatiseur et contactez votre revendeur.

Le climatiseur ne marche pas

1. Assurez-vous que le climatiseur est branché sur une prise de courant appropriée.
2. Examinez le fusible et le disjoncteur.
3. Vérifiez si la tension est anormalement haute ou basse.

L'air n'est pas suffisamment refroidi en mode refroidissement

1. Assurez-vous que le réglage de la température est correct.
2. Vérifiez si le filtre à air est obstrué par la poussière. Si c'est le cas, nettoyez le filtre.
3. Assurez-vous que le flux d'air de l'extérieur n'est pas obstrué et qu'il y a un jeu supérieur à 20" entre la face arrière du climatiseur et le mur ou la clôture derrière lui.
4. Fermez toutes les portes et les fenêtres et assurez-vous qu'il n'y a aucune source de chaleur dans la pièce.



Avant de faire appel au service technique, veuillez revoir la liste de problèmes communs et solutions suivante.

Le climatiseur marche normalement lorsque:

- Vous entendez un cliquetis. Ceci est dû à l'eau captée par le ventilateur dans les jours pluvieux ou dans des conditions d'humidité élevée. Cette fonction est conçue pour contribuer à enlever l'humidité de l'air et améliorer l'efficacité du refroidissement.
- Vous voyez de l'eau qui suinte de l'arrière de l'unité. De l'eau peut s'accumuler dans le bac à condensats dans des conditions d'humidité élevée ou dans des jours pluvieux. Cette eau déborde et coule de l'arrière de l'unité.
- Vous entendez le ventilateur en marche alors que le compresseur est silencieux. C'est une caractéristique de fonctionnement normal.

Dépannage

Le climatiseur peut marcher anormalement quand:

Problème	Causes possibles	Quoi faire
Le climatiseur ne démarre pas	■ Le climatiseur est débranché.	• Assurez-vous que la fiche du climatiseur est complètement enfoncée dans la prise de courant.
	■ Le fusible a sauté / le disjoncteur est déclenché.	• Examinez le coffret à fusibles/disjoncteurs de la maison et remplacez le fusible ou remettez le disjoncteur à sa position initiale.
	■ Panne d'électricité.	• S'il y a une panne d'électricité, placez la commande de mode de fonctionnement sur la position Arrêt (Off). Une fois l'électricité rétablie, attendez 3 minutes avant de remettre en marche le climatiseur, pour éviter un dysfonctionnement par surcharge du compresseur.
Le climatiseur ne refroidit pas comme il devrait le faire	■ Le flux d'air est restreint.	• Assurez-vous qu'il n'y a pas de rideaux, de stores ou des meubles bloquant la façade du climatiseur.
	■ Le filtre à air est sale.	• Nettoyez le filtre au moins toutes les deux semaines. Voir la section Entretien et Service Technique.
	■ La température ambiante est chaude.	• Lorsque le climatiseur est mis en marche pour la première fois, vous devez attendre un certain temps pour que la température ambiante diminue.
	■ L'air refroidi s'échappe.	• Assurez-vous qu'il n'y a pas de conduits de reprise ou de bouches de chauffage ouvertes.
	■ Le serpentin de refroidissement s'est congelé.	• Voir ci-après "Le climatiseur se congèle"

* Vous pouvez vous reporter au programme détaillé Energy Star à www.energystar.gov.



US	1. Please call the installing contractor of your product, as warranty service will be provided by them. 2. If you have service issues that have not been addressed by the contractor, please call 1-888-865-3026.
CANADA	Service call Number # : (888) LG Canada, (888) 542-2623