



LG

Life's Good

MANUAL DEL PROPIETARIO

Sistema Home Cinema

con DVD

ESPAÑOL

Lea atentamente este manual antes de utilizar su televisor y consérvelo para futuras referencias.

Lea detenidamente el contenido de esta tarjeta de Garantía.

HT356SD (HT356SD, SH36SD-S/W)

P/NO : MFL 66983805

Información de seguridad

1

Preparación



PRECAUCIÓN
RIESGO DE DESCARGA ELÉCTRICA NO ABRIR

PRECAUCIÓN: NO RETIRE LA CARCASA (O CUBIERTA POSTERIOR) A FIN DE REDUCIR EL RIESGO DE DESCARGAS ELÉCTRICAS. NO INTENTE REPARAR LAS PIEZAS INTERNAS. DELEGUE TODAS LAS LABORES DE REPARACIÓN AL PERSONAL DE MANTENIMIENTO CUALIFICADO.

Este símbolo de relámpago con punta de flecha dentro de un triángulo equilátero está diseñado para alertar al usuario de la presencia de voltajes peligrosos no aislados en el interior del producto, que podrían tener la suficiente magnitud como para constituir un riesgo de descarga eléctrica.



El signo de exclamación dentro de un triángulo equilátero está diseñado para alertar al usuario de la presencia de instrucciones importantes de operación y mantenimiento (reparación) en la documentación incluida con el producto.



ADVERTENCIA: NO EXPONGA ESTE PRODUCTO A LA LLUVIA O HUMEDAD, A FIN DE EVITAR EL RIESGO DE INCENDIO O DESCARGA ELÉCTRICA.

ADVERTENCIA: No instale este equipo en un espacio cerrado, como en una estantería o mueble similar.

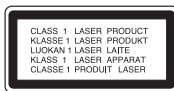

PRECAUCIÓN: este producto utiliza un sistema láser. Para garantizar un uso correcto de este producto, por favor, lea detenidamente el manual del propietario y guárdelo para futuras referencias. Si la unidad requiriera mantenimiento, póngase en contacto con un centro de servicio autorizado. El uso de controles, ajustes o el rendimiento de los procedimientos que no sean aquellos aquí especificados podría resultar en una exposición peligrosa a la radiación. Para evitar la exposición

directa al rayo láser, no intente abrir la carcasa. Radiación del láser visible al abrirla. NO MIRE DIRECTAMENTE AL LÁSER.

CUIDADO en relación al cable de alimentación

Se recomienda que la mayoría de los equipos sean ubicados en un circuito dedicado;

Es decir, en un circuito de toma única que sólo alimentará ese equipo y que no tiene enchufes adicionales ni circuitos derivados. Compruebe la página de especificaciones de este manual de usuario para estar seguro. No sobrecargue los enchufes de pared. Los enchufes de pared sobrecargados, sueltos o dañados, los cables de alimentación desgastados o el aislamiento del cable dañado o roto son situaciones peligrosas. Cualquiera de estas condiciones podría causar una descarga eléctrica o fuego. Examine periódicamente el cable de su electrodoméstico, y si su aspecto indica daños o deterioro, desenchúfelo, cese el uso del electrodoméstico y haga que un profesional del servicio cualificado lo sustituya por un recambio exacto y homologado de un servicio técnico autorizado. Proteja el cable de alimentación de abusos físicos o mecánicos, tales como torcerlo, doblarlo, punzarlo, cerrar una puerta sobre el cable o caminar sobre él. Preste particular atención a los enchufes, tomas de pared, y el punto donde el cable se une al electrodoméstico. Para desconectar la alimentación principal, retire el cable principal de alimentación. Durante la instalación del producto, asegúrese de que el enchufe sea fácilmente accesible.

Este dispositivo está provisto de una batería o acumulador portátil.

Forma segura de extraer la batería o el acumulador del equipo: Retire la batería o juego de baterías antiguo y siga los pasos en orden inverso a su colocación. Para impedir la contaminación del medioambiente o los posibles efectos adversos en la salud de humanos y animales, coloque la batería antigua o el acumulador en el contenedor apropiado de los puntos de recogida designados para tal fin. No elimine las pilas o el acumulador junto con la basura doméstica. Se recomienda utilizar baterías y acumuladores con sistema de reembolso gratuito en su localidad. La batería no debe exponerse a calor intenso, como la luz del sol, un incendio o similar.

PRECAUCIÓN: el equipo no debe ser expuesto al agua (goteo o salpicadura), y no deben colocarse sobre éste objetos que contengan líquidos, como floreros.

Derechos de autor

La ley prohíbe copiar, difundir, mostrar, emitir por cable, reproducir en público o alquilar material bajo copyright sin permiso expreso. Este producto dispone de función de protección anticopia desarrollada por Macrovision. Las señales de protección anticopia están grabadas en algunos discos. Al grabar y reproducir las imágenes de estos discos éstas se visualizarán con ruido. No se han predefinido emisoras o se han borrado todas. Este producto incorpora tecnología de protección de copyright protegida a su vez por patentes de EE.UU. y otros derechos de propiedad intelectual. El uso de esta tecnología de protección de copyright debe ser autorizado por Macrovision y está destinado uso doméstico y otros usos de visualización limitados a menos que Macrovision autorice lo contrario. Queda prohibida la ingeniería inversa o su despiece.

LOS CONSUMIDORES DEBEN RECORDAR QUE NO TODOS LOS SISTEMAS DE TELEVISIÓN DE ALTA DEFINICIÓN SON TOTALMENTE COMPATIBLES CON ESTE PRODUCTO Y PODRÍAN OCASIONAR LA VISUALIZACIÓN DE OTROS ELEMENTOS EN LA IMAGEN. EN CASO DE PROBLEMAS 525 Ó 625 DE IMAGEN EN BARRIDO PROGRESIVO, SE RECOMIENDA AL USUARIO CAMBIAR LA CONEXIÓN A LA SALIDA 'STANDARD DEFINITION' (DEFINICIÓN ESTANDAR). EN CASO DE DUDA EN RELACIÓN A LA COMPATIBILIDAD DE NUESTRO TV CON ESTOS MODELOS DE UNIDAD 525p Y 625p, PÓNGASE EN

CONTACTO CON NUESTRO CENTRO DE ATENCIÓN AL CLIENTE.

Debe configurar la opción de formato del disco en [Masterizado] para hacer que los discos sean compatibles con los reproductores LG al formatear discos regrabables. Al configurar la opción en Sistema de archivos Live, no podrá utilizarlos en reproductores de LG. (Masterizado/ Sistema de archivos Live : sistema de formato de discos para Windows Vista)

Eliminación de su antiguo equipo



1. Cuando este símbolo de un contenedor con ruedas cruzado por una X esté grabado en un producto, significará que está cubierto por la Directiva europea 2002/ 96/ EC.
2. Debe deshacerse de todo producto electrónico separándolo de la basura municipal, llevándolo a las instalaciones designadas para tal efecto bien por el gobierno o bien por las autoridades locales.
3. La eliminación correcta de su antiguo equipo ayudará a evitar las potenciales consecuencias negativas para el medioambiente y la salud pública.
4. Para obtener más información detallada acerca de la eliminación de su antiguo equipo, por favor entre en contacto con su ayuntamiento, servicio de recogida de basura o la tienda donde adquirió el producto.



LG Electronics declara por este documento que este/estos producto(s) cumplen con los requisitos esenciales y las demás provisiones de la Directiva 2004/108/EC, 2006/95/EC y 2009/125/EC.

Representación europea :

LG Electronics Service Europe B.V.
Veluwezoom 15, 1327 AE Almere,
Nizozemska (Tel : +31-(0)36-547-8888)

Contenido

1 Preparación

- 2 Información de seguridad
- 6 Características únicas
 - 6 - Portátil
 - 6 - Grabación directa en USB
- 6 Accesorios
- 7 Introducción
 - 7 - Discos reproducibles
 - 7 - Acerca del símbolo  en pantalla
 - 7 - Símbolos utilizados en este manual
 - 7 - Códigos de región
- 8 Requisito del archivo reproducible
- 10 Panel frontal
- 10 Panel trasero
- 11 Mando a distancia

2 Conexión

- 12 Conexión de los altavoces
 - 12 - Acople de los altavoces a la unidad
 - 12 - Posicionamiento del sistema
- 13 Conexiones a su TV
 - 13 - Conexión del componente de vídeo
 - 14 - Conexión del vídeo
 - 14 - Conexión SCART
- 14 Conexión de equipo opcional
 - 14 - Conexión a entrada auxiliar
 - 14 - Conexión a entrada de audio (P. IN)
 - 15 - Conexión USB
 - 15 - Conexión de la antena

3 Ajustes del sistema

- 16 Ajuste de los valores de configuración
 - 16 - Configuración del idioma inicial del OSD (menú de presentación en pantalla) - Opcional
 - 16 - Cómo mostrar y salir del menú de configuración
 - 16 - IDIOMA
 - 17 - PANTALLA
 - 18 - AUDIO

- 18 - BLOQUEO (Control parental)
- 19 - OTROS

4 Funcionamiento

- 20 Funcionamiento básico
- 21 Otras funciones
 - 21 - Mostrar información del disco en pantalla
 - 21 - Cómo mostrar el menú de DVD
 - 21 - Cómo mostrar el título del DVD
 - 21 - Selección de un idioma para los subtítulos
 - 21 - Reproducción a velocidad 1.5 DVD
 - 22 - Inicio de reproducción desde la hora seleccionada
 - 22 - Memoria de última escena
 - 22 - Cambio de caracteres para mostrar el subtítulo DivX® correctamente
 - 22 - Reproducción programada
 - 23 - Visualizar un archivo de fotos
 - 23 - Escuchar música durante la presentación de diapositivas
 - 23 - Configuración de temporizador
 - 23 - REGULADOR DE INTENSIDAD
 - 23 - Desactivar el sonido de forma temporal
 - 24 - Protector de pantalla
 - 24 - Selección de sistema - Opcional
 - 24 - Visualización de información del archivo (ID3 TAG)
 - 24 Funcionamiento de la radio
 - 24 - Escuchar la radio
 - 24 - Configuración de las emisoras de radio
 - 24 - Borrado de todas las emisoras guardadas
 - 24 - Mejorar una mala recepción de FM
 - 24 - Ver información acerca de una emisora de radio
- 25 Ajuste de sonido
 - 25 - Configuración del modo envolvente
- 26 Funcionamiento avanzado
 - 26 - Escuchar música desde el reproductor portátil o un dispositivo externo
 - 26 - Grabación a USB

5 Solución de problemas

27 Solución de problemas

6 Apéndice

28 Mantenimiento

28 - Manejo de la unidad

28 - Notas en los discos

29 Códigos de país

30 Códigos de idioma

31 Marcas comerciales y licencias

32 Specifications

1

2

3

4

5

6

Características únicas

Accesorios

1

Preparación

Portátil

Escuche música desde su dispositivo portátil. (MP3, ordenador portátil, etc.)

Grabación directa en USB

Grabe música de un CD a su dispositivo USB.

Revise e identifique los accesorios facilitados.



Antena FM (1)



Mando a distancia (1)/
Pila (1)

Introducción

Discos reproducibles

Esta unidad reproduce DVD±R/ RW y CD-R/ RW que contengan títulos de audio, archivos DivX, MP3, WMA y/ o JPEG. Algunos discos DVD±RW/ DVD±R o CD-RW/ CD-R no pueden reproducirse en esta unidad debido a la calidad de grabación o a las condiciones físicas del disco, a las características del dispositivo de grabación y de la propiedad del software.



DVD-VIDEO (disco de 8 cm/12 cm) discos, como los de las películas, que se pueden comprar o alquilar.



DVD±R (disco de 8 cm/12 cm) sólo modo de vídeo y finalizado



DVD-RW (disco de 8 cm/12 cm) sólo modo de vídeo y finalizado. El formato DVD VR es el único que habiendo sido finalizado no puede reproducirse en esta unidad.



DVD+R: sólo modo de vídeo. Admite también discos de doble capa



DVD+RW (disco de 8 cm/12 cm) sólo modo de vídeo



CD de audio: CD de música o CD-R/ CD-RW con formato de música de CD que puedan comprarse.

Acerca del símbolo en pantalla

"" puede aparecer visualizado en su TV durante el funcionamiento indicando que la función explicada en este manual del operario no está disponible en ese disco de DVD Vídeo, en concreto.

Símbolos utilizados en este manual



Los discos DVD-Vídeo, DVD±R/ RW en modo Vídeo o modo VR están finalizados



Audio CDs



Archivos de vídeo contenidos en el USB/disco



Archivos de música contenidos en el USB/disco



Archivos de fotos



Nota

Hace referencia a anotaciones de interés y características del funcionamiento.



PRECAUCIÓN

Avisa a fin de prevenir daños posibles por el uso abusivo.

Códigos de región

Esta unidad tiene un código de región impreso en su parte posterior. La unidad sólo puede reproducir DVDs con la misma etiqueta que la existente en la parte posterior de la unidad, o "TODOS".

- La mayoría de los DVD tienen el icono de un "mundo" con uno o más números claramente visibles en la portada. Este número debe coincidir con el código de región su unidad, o no podrá reproducir el disco.
- Si intenta reproducir un DVD con un código de región distinto al de su reproductor, el mensaje "Comprobar código de región" ("Check Regional Code") aparecerá en la pantalla de TV.

Requisito del archivo reproducible

Requisitos de archivos de música MP3/ WMA

La compatibilidad de los archivos MP3/ WMA con este reproductor queda limitada de la siguiente manera :

- Frecuencia de muestreo : entre 32 a 48 kHz (MP3), entre 32 a 48kHz (WMA)
- Tasa de bits : entre 32 a 320 kbps (MP3), entre 40 a 192 kbps (WMA)
- Versión admitida : v2, v7, v8, v9
- Máximo número de archivos: menos de 650.
- Extensiones de archivo :“.mp3”/“.wma”
- Formato de archivo en CD-ROM: ISO9660/ JOLIET
- Le recomendamos utilizar Easy-CD Creator, que crea un sistema de archivos ISO9660.

Requisitos de archivos de fotografías

La compatibilidad del archivo de foto con esta unidad se limita a lo siguiente:

- Máx. píxeles de ancho: 2 760 x 2 048 píxeles
- Máximo número de archivos: menos de 650.
- Algunos discos pueden no funcionar debido a diferentes formatos de grabación o al estado del disco.
- Extensiones de archivo :“.jpg”
- Formato de archivo en CD-ROM: ISO9660/ JOLIET

Dispositivos USB compatibles

- Reproductor MP3: Reproductor MP3 de tipo Flash
- Unidad USB Flash: Dispositivos que admiten USB 2.0 o USB 1.1
- La función USB de esta unidad no admite algunos dispositivos USB.

Requisitos de dispositivo USB

- No admite dispositivos que requieran instalación adicional de software al conectarlo a un ordenador.
- No retire el dispositivo USB durante la operación.
- Para un dispositivo USB de mayor capacidad, podría tardar más de unos minutos en examinarlo
- Para prevenir la pérdida de datos, haga una copia de seguridad.
- Si usa un cable de extensión o un concentrador USB, el dispositivo USB no podrá ser reconocido.
- No se admite el sistema de archivos NTFS. (Sólo se admite el sistema de archivos FAT (16/32).)
- Esta unidad no se admitirá cuando el número total de archivos es 1 000 o más.
- No se admiten discos duros externos, dispositivos bloqueados o dispositivos de memoria USB
- El puerto USB de la unidad no puede conectarse al PC. La unidad no puede usarse como un dispositivo de almacenamiento.

Requisitos de archivos DivX

La compatibilidad de los discos DivX en este reproductor está limitada a :

- Resolución disponible : 720 x 576 (An x Al) píxeles
- El nombre de archivo del subtítulo DivX no debe superar los 45 caracteres.
- Si hay ningún código que no se pueda expresar en el archivo DivX, puede que se reproduzca la marca " _ " en la pantalla.
- Velocidad de fotogramas: inferior a 30 fotogramas por segundo.
- Si la estructura de vídeo y audio de los archivos grabados no está intercalada, se emitirá vídeo o audio.
- Archivos DivX reproducibles: ".avi", ".mpg", ".mpeg", ".divx"
- Formatos de subtítulo reproducibles: SubRip(*.srt/ *.txt), SAMI(*.smi), SubStation Alpha(*.ssa/ *.txt), MicroDVD(*.sub/ *.txt), SubViewer 2.0(*.sub/ *.txt), Vobsub(*.sub)
- Formato Códec reproducible : "DIVX3.xx", "DIVX4.xx", "DIVX5.xx", "MP4V3", "3IVX".
- Formato de audio reproducible : "AC3", "PCM", "MP3", "WMA".
- Frecuencia de muestreo : entre 32 a 48 kHz (MP3), entre 32 a 48kHz (WMA)
- Tasa de bits : entre 32 a 320 kbps (MP3), entre 40 a 192 kbps (WMA)
- Los discos formateados mediante el sistema Live file, no podrán ser utilizados en este reproductor.
- Si el nombre del archivo de película es diferente al del archivo de subtítulos, durante la reproducción de un archivo DivX no se visualizarán los subtítulos.
- Si reproduce un archivo DivX que no cumple las especificaciones DivX, es posible que no funcione con normalidad.

Panel frontal

1

Preparación

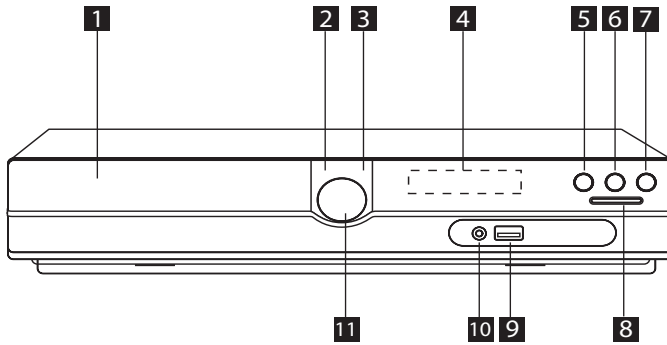

- 1** Bandeja de disco DVD/ CD
- 2** Power (⏻/⏻)
- 3** Abrir/ Cerrar (▲)
- 4** Pantalla
- 5** Play/Pause (▶/⏸), MONO/ ST.
- 6** Stop (■)
- 7** Función (F)
Selecciona la función y la fuente de entrada.
- 8** TUNING (-/+)(◀◀/▶▶), Salto/ Búsqueda
Puede iniciar la búsqueda pulsando en ◀◀/▶▶.
- 9** Puerto USB
Puede reproducir archivos de vídeo, imagen y sonido conectando el dispositivo USB.
- 10** Puerto de entrada P. (Portátil) IN
Puede disfrutar de la música en la unidad desde un dispositivo portátil.
- 11** Volumen(VOL.)

Panel trasero

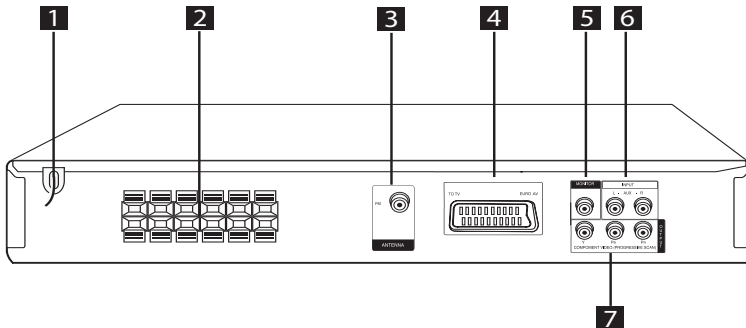

- 1** Cable de alimentación
- 2** Terminal del altavoz
- 3** Antena (FM)
- 4** Conector SCART
- 5** Conector MONITOR (VIDEO OUT)
Permite la conexión a un TV con entradas de vídeo.
- 6** Conector AUX (L/ R) INPUT
- 7** COMPONENT VIDEO (PROGRESSIVE SCAN) OUTPUT (Y Pb Pr)
Permite la conexión a un TV con entradas Y Pb Pr.

Mando a distancia

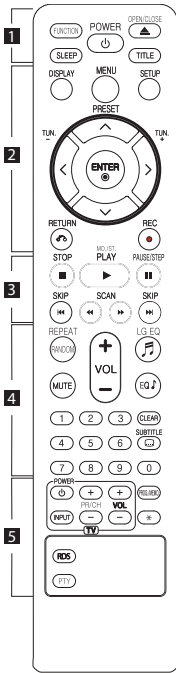

Colocación de las pilas

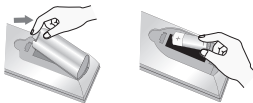

Retire la tapa del compartimento de la pila en la parte posterior del mando a distancia e inserte una pila (tamaño AAA) con la polaridad correcta (+ y -).

..... **1**

FUNCTION : Selecciona la función y la fuente de entrada.

SLEEP : configura el sistema para que se apague automáticamente a una hora específica. (Regulador de luz: La ventana de visualización se oscurecerá en gran parte).

POWER : enciende o apaga la unidad.

OPEN/CLOSE : Abre o cierre la bandeja de disco.

TITLE : si el título actual del DVD tiene un menú, el menú de títulos aparecerá en pantalla. De lo contrario, el menú del disco puede no aparecer.

..... **2**

DISPLAY : accede a la visualización en pantalla.

MENU : accede al menú de un DVD.

SETUP : accede o elimina el menú de configuración.

PRESET (Δ V) : selecciona una emisora presintonizada de radio

TUN. (-/+): sintoniza la emisora de radio deseada.

Δ / V / < / > (arriba/abajo/izquierda/ derecha): navegue por la visualización en pantalla.

ENTER (⊙) : acepta la selección del menú.

RETURN (↶) : regresando en el menú o saliendo del menú de configuración.

REC (●) : Grabación directa por USB.

..... **3**

STOP (■) : detiene la reproducción o grabación.

PLAY (▶), **MO./ST.** : inicia la reproducción. Selecciona Mono/Stereo

PAUSE/STEP (II) : Pausar una reproducción.

SKIP (I◀◀/▶▶I) : Pasa al capítulo/ pista/ archivo siguiente o anterior.

SCAN (◀◀/▶▶) : búsqueda hacia atrás o adelante.

..... **4**

REPEAT/RANDOM : Para seleccionar un modo de reproducción. (ALEATORIO, REPETIR)

MUTE : Desactiva el sonido.

VOL (Volume) (+/-) : ajusta el volumen del altavoz.

LG EQ (🎵) : Usando la función LG EQ puede seleccionar el efecto de ecualizador Natural o Local Specialization (Especialización local).

EQ 1 (Efecto ECUALIZADOR) : Puede elegir las impresiones de sonido.

CLEAR : elimina un número de pista en la lista de Programa.

SUBTITLE : Durante la reproducción, pulse repetidamente **SUBTITLE** para seleccionar el idioma de subtítulos que desee.

Botones numéricos 0 a 9 : selecciona las opciones numeradas de un menú.

..... **5**

Botones de control de la TV : controlan la TV. (Sólo TV de LG)

- También puede controlar el nivel de sonido, fuente de entrada y el encendido y apagado de televisores LG. Mantenga presionado el botón **POWER** (TV) y presione repetidamente el botón **PR/CH** (+/-) hasta que la TV se encienda o apague.

PROG./MEMO. : accede o sale del menú Programa.

★: Este botón no está disponible.

RDS : Sistema de datos de radio.

PTY : Muestra las diversas visualizaciones de las opciones RDS.

Conexión de los altavoces

Acople de los altavoces a la unidad

Para conectar el cable a la unidad, presione con el dedo cada lengüeta de plástico para abrir los terminales de conexión en la unidad. Inserte el cable y suelte la lengüeta.

Conecte la parte de la franja negra de cada cable en las terminales marcadas con un - (menos) y el otro extremo en las terminales marcadas con un + (más).

Conexión del altavoz

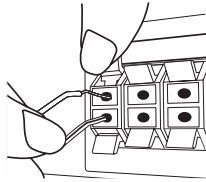

⚠ PRECAUCIÓN

- Asegúrese de que los niños no toquen con las manos o con otros objetos el interior del *conducto del altavoz.
*Conducto del altavoz : Un orificio en la caja del altavoz para un amplio sonido de graves.
- Los altavoces contienen piezas magnéticas, por lo que pueden aparecer irregularidades cromáticas en la pantalla del televisor o en el monitor del ordenador. Utilice los altavoces lejos de la televisión y del monitor del ordenador.

Posizionamento del sistema

La figura siguiente muestra un ejemplo de posicionamiento del sistema.

Si noti che le figure in questo manuale di istruzioni possono essere diverse dall'unità reale per scopi esemplificativi.

Per il migliore audio surround, tutti gli altoparlanti tranne il subwoofer devono essere collocati alla stessa distanza dalla posizione di ascolto (A).

Posición del altavoz

- Ⓐ Altoparlante frontal de izquierda (L)/ Ⓑ Altoparlante frontal de derecha (R): Collocare gli altoparlanti frontali ai lati del monitor o dello schermo e quanto più possibile a livello con la superficie dello schermo.
- Ⓒ Altoparlante centrale: Collocare l'altoparlante centrale sopra o sotto il monitor o lo schermo.
- Ⓓ Altoparlante surround di sinistra (L)/ Ⓔ Altoparlante surround di destra (R): Collocare questi altoparlanti dietro la posizione di ascolto, leggermente rivolti verso l'interno.
- Ⓕ Subwoofer: la posizione del subwoofer non è così critica, poiché i suoni bassi non sono molto direzionali. Tuttavia, è consigliabile collocare il subwoofer accanto agli altoparlanti frontali. Ruotarlo leggermente verso il centro dell'ambiente per ridurre i riflessi delle pareti.
- Ⓖ Unità

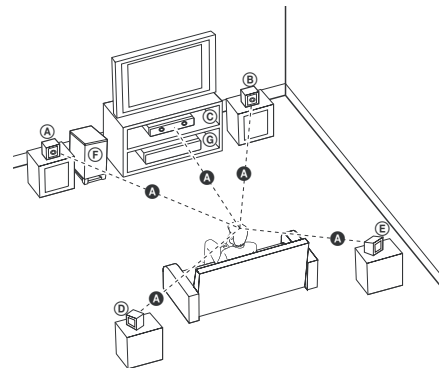

Conexiones a su TV

Realice una de las conexiones siguientes, dependiendo de las opciones del propio equipo.

! Nota

- Dependiendo de su TV y otros equipos que quiera conectar, hay varias formas de conectar el reproductor. Utilice sólo una de las conexiones descritas en este manual.
- Por favor, consulte los manuales de su TV, sistema estéreo y otros dispositivos según necesite para establecer la mejor conexión posible.

! PRECAUCIÓN

- Asegúrese de que el reproductor está conectado directamente al TV. Sintonice el TV al canal de entrada de vídeo correcto.
- No conecte el reproductor a través de su VCR. La imagen se podría distorsionar al realizar la copia.

Conexión del componente de vídeo

Conecte las tomas de salida de componente de vídeo (Escanado progresivo) de la unidad a las tomas correspondientes en la televisión mediante los cables Y Pb Pr.

Puede que escuche el sonido a través de los altavoces del sistema.

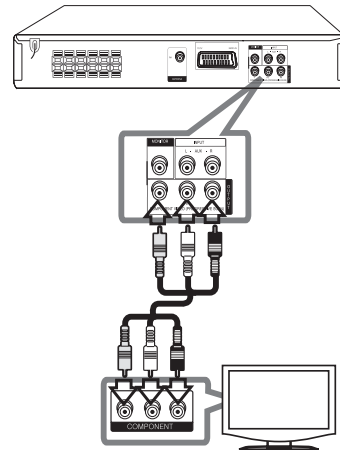

! Nota

Si su televisión admite señales de formato progresivo, debe utilizar esta conexión y configurar [Escanado progresivo] en [Pantalla] en [Activado]. (Ver página 17).

Conexión del vídeo

Conecte la toma de salida de MONITOR en la unidad a la toma de entrada de vídeo en el TV mediante el cable de vídeo.

Puede que escuche el sonido a través de los altavoces del sistema.

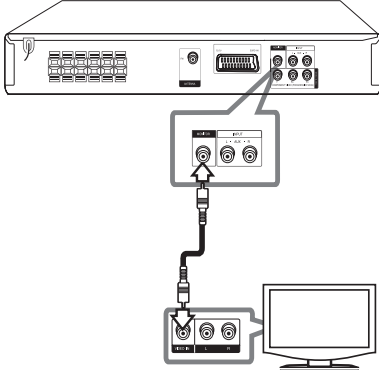

Conexión SCART

Conecte la toma SCART en la unidad a la toma de entrada (IN) SCART en el TV mediante un cable de vídeo.

Puede que escuche el sonido a través de los altavoces del sistema.

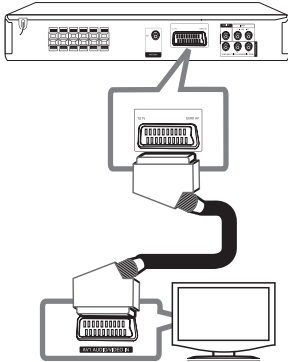

Conexión de equipo opcional

Conexión a entrada auxiliar

Conecte la salida de un dispositivo auxiliar a la toma AUX (L/R) INPUT.

Si su TV sólo tiene una salida para el audio (mono) conéctelo a la toma de audio izquierda (color blanco) en la unidad.

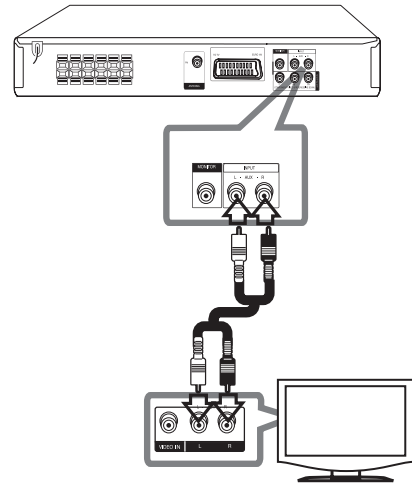

Conexión a entrada de audio (P. IN)

Conecte una salida del dispositivo portátil (MP3 o PMP, etc.) al conector de entrada de audio.

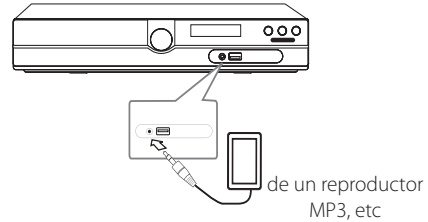

2
Conexión

Conexión USB

Conecte el puerto USB de la memoria USB (o de un reproductor MP3, etc.) al puerto USB, en la parte frontal de la unidad.

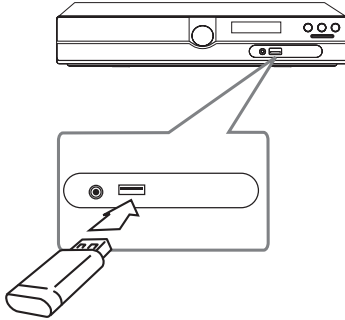

Retirar el dispositivo USB de la unidad

1. Elija un modo de función diferente o pulse **STOP** (■) dos veces seguidas.
2. Retire el dispositivo USB de la unidad.

Conexión de la antena

Conecte la antena FM facilitada para escuchar la radio.

Conecte la antena de hilo FM al conector de antena FM.

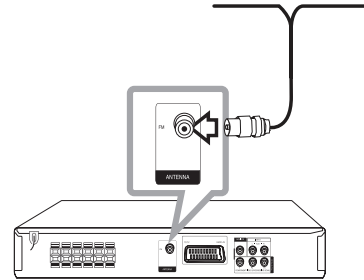

! Nota

Asegúrese de sacar la antena por hilo FM completamente. Después de conectar la antena por hilo FM, manténgala lo más horizontal posible.

Ajuste de los valores de configuración

Al utilizar el menú de configuración, puede realizar diferentes ajustes en los elementos como la imagen o el sonido.

También puede establecer un idioma para los subtítulos y para el menú de configuración, entre otras funciones. Para información sobre cada elemento del menú de configuración, consulte las páginas 16 a 19.

Configuración del idioma inicial del OSD (menú de presentación en pantalla) - Opcional

Durante la primera utilización de esta unidad, aparecerá en la TV el menú de configuración de idioma inicial. Debe completar la selección inicial de idioma antes de poder usar la unidad. Inglés será la opción seleccionada como idioma inicial.

1. Pulse **POWER** para encender la unidad. Aparecerá en la pantalla el menú de configuración del idioma.

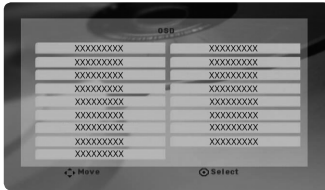

2. Utilice **^ V <>** para seleccionar un idioma y después pulse **ENTER**. Aparecerá el menú de confirmación.



3. Utilice **<>** para seleccionar [Enter], después pulse **ENTER** para finalizar la configuración del idioma.

Cómo mostrar y salir del menú de configuración

1. Seleccione la función DVD/CD o USB pulsando **FUNCTION**.
2. Pulse **SETUP**.
Muestra el menú de configuración.
3. Pulse **SETUP** o **RETURN** para salir del menú de configuración.

Acerca del menú de ayuda para Configuración

Menú	Botones	Funcionamiento
▲/▼ Mover	^ V	Permite desplazarse a otro menú.
◀ Anterior	<	Permite retroceder al nivel anterior.
▶ Selección	>	Permite avanzar al siguiente nivel o seleccionar un menú.
↶	RETURN	Permite salir del menú de configuración [Setup] o configurar el altavoz 5.1 [5.1 Speaker Setup].
⊙	ENTER	Permite confirmar el menú.

IDIOMA

Idioma del menú

Seleccione un idioma para el menú de configuración y los mensajes en pantalla.

Audio del disco/ Subtítulo del disco/ Menú del disco

Seleccione el idioma que prefiere para la pista de audio (audio del disco), subtítulos y menú del disco.

[Original]

aplica el idioma original en el que se grabó el disco.

[Otros]

Para seleccionar otro idioma, pulse los botones numéricos y a continuación, **ENTER** para introducir el número de 4 dígitos correspondiente de acuerdo con la lista del código de idioma de la página 30. Si introduce un código de idioma erróneo, pulse **CLEAR**.

[Apagado (para subtítulos de disco)]

Apagar subtítulos.

PANTALLA

Aspecto TV

Seleccione el formato de pantalla a utilizar en función de la forma de la pantalla de su televisor.

[4:3]

seleccione cuando esté conectada una TV 4 : 3.

[16:9]

seleccione cuando esté conectada una TV panorámica 16 : 9.

Modo visualización

Si selecciona 4 : 3, necesitará definir cómo desea visualizar en su pantalla de televisión los programas y películas en formato panorámico.

[Letterbox]

Despliega una imagen con bandas en la parte superior e inferior de la pantalla.

[Panscan]

Despliega automáticamente una imagen amplia en la pantalla, donde se recortan las partes que no encajan. (Si el disco/archivo no es compatible con la opción Pan Scan, la imagen se muestra en formato de pantalla ancha).

Selección salida TV

Seleccione una opción en función del tipo de conexión de la TV.

[RGB]

si su TV está conectado mediante Euroconector.

[YPbPr]

si su TV está conectada a las tomas de COMPONENT/ PROGRESSIVE SCAN de la unidad.

! Nota

Si cambia la selección de salida de TV a RGB desde YPbPr en el menú configuración, especialmente cuando conecte la unidad con la conexión de vídeo componente, la pantalla se volverá negra. En este caso, conecte el cable de vídeo en la conexión MONITOR y seleccione de nuevo YPbPr en el menú de configuración.

Escáner Progressivo (para conexiones del componente de vídeo)

Seleccione las tomas de salida de barrido progresivo/componente para transmitir una señal progresiva. Si su TV acepta las señales de formato progresivo, disfrutará de una reproducción en color precisa y de imágenes de gran calidad al seleccionar [Encendido]. Si su TV no acepta las señales de formato progresivo, seleccione [Apagado]. Si por error ajusta el barrido progresivo en [Encendido], debe reiniciar la unidad. En primer lugar, retire el disco de la unidad. A continuación, pulse durante aprox. 5 segundos en **STOP** (■). La salida de vídeo retomará el ajuste estándar y se visualizará una imagen en su TV.

AUDIO

DRC (Control de rango dinámico)

Posibilita un sonido limpio a volúmenes bajos (sólo Dolby Digital). Ajústelo en [Encendido] para lograr este efecto.

Vocal

Seleccione [Encendido] para mezclar los canales de karaoke en estéreo normal.

Esta función sólo está disponible en DVDs de karaoke multicanal.

Ajuste altavoz 5.1

Realice los siguientes ajustes en el decodificador del canal 5.1 incorporado.

1. Pulse **SETUP**.
2. Utilice **▲ ▼** para seleccionar el menú de audio y después, pulse **>**.
3. Utilice **▲ ▼** para seleccionar el menú [Ajuste altavoz 5.1] y después, pulse **>**.
4. Pulse **ENTER**
parecerá [Ajuste altavoz 5.1]



5. Utilice **<>** para seleccionar el altavoz deseado.
6. Ajuste las opciones utilizando los botones **▲ ▼ <>**.
7. Pulse **RETURN** para confirmar su selección. Vuelva al menú anterior.

[Altavoz]

Seleccione un altavoz que quiera ajustar.

! Nota

Ciertos valores del altavoz están prohibidos debido a un acuerdo de licencia de Dolby Digital.

[Altavoz]

Ya que la configuración del altavoz es fija, no puede cambiar sus ajustes.

[Volumen]

Pulse **<>** para ajustar el nivel de salir del altavoz seleccionado.

[Distancia]

Después de conectar los altavoces al receptor de DVD, configure la distancia entre los altavoces y el punto donde se escuchan si la distancia de los altavoces central o trasero es superior a la distancia de los altavoces frontales. Esto permite que el sonido de cada altavoz llegue al oyente al mismo tiempo. Pulse **<>** para ajustar la distancia del altavoz seleccionado. Esta distancia es equivalente a la diferencia de distancia entre el altavoz central o trasero y los altavoces frontales.

[Test]

pulse **<>** para evaluar las señales de cada altavoz. Ajuste el volumen para que coincida con el volumen de las señales de prueba memorizadas en el sistema.

BLOQUEO (Control parental)

Configuración inicial del código de área

Cuando utilice esta unidad por primera vez, deberá establecer el código de área.

1. Seleccione el menú [Bloqueo] y pulse **>**.
2. Pulse **>**.
Para acceder a las opciones de bloqueo [Bloqueo], debe introducir la contraseña que ha creado. Introduzca una contraseña y pulse **ENTER**. Vuelva a introducirla y pulse **ENTER** para confirmar. Si se equivoca antes de pulsar **ENTER**, pulse **CLEAR**.
3. Seleccione el primer carácter utilizando los botones **▲ ▼**.
4. Pulse **ENTER** y seleccione el segundo carácter utilizando los botones **▲ ▼**.
5. Pulse **ENTER** para confirmar su selección del código de área.

Índice

Bloquea la reproducción de los DVDs clasificados según su contenido. No todos los discos se clasifican.

1. Seleccione [Índice] en el menú[Bloqueo] y pulse **>**.
2. Introduzca una contraseña y pulse **ENTER**.
3. Seleccione un valor entre 1 y 8 utilizando los botones **Λ V**.

[Índice 1-8]

el valor uno (1) es el más restrictivo mientras que el ocho (8) es el que menos restricciones presenta.

[Desbloqueo]

si selecciona el desbloqueo, el control parental no se activa y el disco se reproduce en su totalidad.

4. Pulse **ENTER** para confirmar su selección de clasificación.

Contraseña

Puede introducir o cambiar la contraseña.

1. Seleccione [Contraseña] en el menú de bloqueo[Bloqueo] y después, pulse **>**.
2. Introduzca una contraseña y pulse **ENTER**.
Para cambiar la contraseña, pulse **ENTER** cuando aparezca marcada la opción [Cambiar]. Introduzca una contraseña y pulse **ENTER**. Vuelva a introducirla y pulse **ENTER** para confirmar.
3. Pulse **SETUP** para salir del menú.

! Nota

Si olvida la contraseña, la puede eliminar siguiendo estos pasos:

1. Pulse **SETUP** para mostrar el menú de configuración.
2. Introduzca el número de 6 dígitos "210499" y pulse **ENTER**. La contraseña se ha borrado.

Código de área

Introduzca el código del área cuyos estándares se utilizaron para clasificar el disco del vídeo DVD, según la lista en la página 29.

1. Seleccione [Código de área] en el menú[Bloqueo] y después, pulse **>**.
2. Introduzca una contraseña y pulse **ENTER**.
3. Seleccione el primer carácter utilizando los botones **Λ V**.
4. Pulse **ENTER** y seleccione el segundo carácter utilizando los botones **Λ V**.
5. Pulse **ENTER** para confirmar su selección del código de área.

OTROS

DivX VOD

ACERCA DE DIVX VIDEO: DivX® es un formato de vídeo digital creado por DivX, Inc. Éste es un dispositivo oficial de DivX Certified® que reproduce vídeos en formato DivX. Para más información y para obtener herramientas de software para convertir sus archivos a formato de vídeo DivX visite www.divx.com.

ACERCA DE DIVX VOD (VÍDEO BAJO DEMANDA) Este dispositivo de DivX Certified® debe registrarse para reproducir películas adquiridas en formato DivX VOD (Vídeo bajo demanda). Para obtener su código de registro, consulte la sección DivX VOD en el menú de configuración de su dispositivo. Para más información acerca de cómo completar su registro, visite vod.divx.com.

[Registrar]

Muestra el código de registro de su reproductor.

[Anular registro]

Desactiva el reproductor y visualiza el código de desactivación.

! Nota

Todos los vídeos descargados de DivX® VOD sólo podrán reproducirse en esta unidad.

Funcionamiento básico

1. Inserte el disco utilizando **OPEN/CLOSE** o conecte el dispositivo USB al puerto USB.
2. Seleccione la función DVD/CD o USB pulsando **FUNCTION**.
3. Seleccione un archivo (o una pista o título) que quiera reproducir pulsando **^ V <>**.

Nota

Al reproducir un disco o memoria Flash USB que contenga archivos DivX, MP3/WMA y JPEG juntos, puede seleccionar qué menú de archivos le gustaría reproducir, pulsando **MENU**. Si aparece el mensaje "Este archivo no es soportado por el equipo," seleccione un archivo adecuado pulsando **MENU**.



Funcionamiento

Función	Qué hacer
Detener	Pulse ■
Reproducir	Pulse ►
Pausar	Pulse
Reproducir fotograma a fotograma	Pulse varias veces para la reproducción fotograma a fotograma. (sólo para DVD, DivX)
Saltar al capítulo/pista/archivo siguiente/anterior	Durante la reproducción, pulse ◀◀ o ▶▶ para ir al capítulo/pista siguiente o para volver al inicio del capítulo/pista actual. Pulse ◀◀ dos veces y brevemente para retroceder al capítulo/pista anterior.
Localice rápidamente un punto mediante la reproducción de un archivo en avance o retroceso rápido.	Durante la reproducción, pulse press ◀◀ o ▶▶ varias veces para seleccionar la velocidad de escaneado requerida. Para volver a la velocidad normal, pulse PLAY .
Reproducción repetitiva o aleatoria	Pulse REPEAT/RANDOM varias veces y el título, capítulo o pista actual se repetirá de forma repetitiva o aleatoria. - Modo de reproducción aleatoria: sólo en archivos de música.
Disminuir la velocidad de reproducción	En el modo en pausa, pulse SCAN (◀◀ o ▶▶) para seleccionar la velocidad requerida. (La reproducción invertida no está disponible para archivos Divx.)

Otras funciones

Mostrar información del disco en pantalla

Puede mostrar en la pantalla diversa información sobre el disco insertado.

1. Pulse **DISPLAY** para mostrar diferente información de reproducción.
Los elementos mostrados variarán según el tipo de disco o el estado de reproducción.
2. Puede seleccionar un elemento presionando **^ V**, y cambiar o seleccionar la configuración presionando **<>**.

Título – número de título actual/número total de títulos.

Capítulo – Número del capítulo actual/ número total de capítulos.

Tiempo – Tiempo de reproducción transcurrido.

Audio – Idioma de audio o canal seleccionado.

Subtítulo – Subtítulos seleccionados.

Angulo – Ángulo seleccionado/ número total de ángulos.

Sonido – Modo de sonido seleccionado.

! Nota

Si no se pulsa ningún botón durante varios segundos, la visualización en pantalla desaparecerá.

Cómo mostrar el menú de DVD

DVD

Cuando reproduzca un DVD que contenga varios menús, con ayuda del Menú podrá seleccionar el menú que quiere utilizar.

1. Pulse **MENU**.
Aparecerá el menú del disco.
2. Seleccione el menú utilizando **^ V <>**.
3. Pulse **PLAY** para confirmar.

Cómo mostrar el título del DVD

DVD

Cuando reproduzca un DVD que contenga varios títulos, con ayuda del Menú podrá seleccionar el título que quiere utilizar.

1. Pulse **TITLE**.
Aparecerá el título del disco.
2. Seleccione el menú utilizando **^ V <>**.
3. Pulse **PLAY** para confirmar.

Selección de un idioma para los subtítulos



DVD MOVIE

Durante la reproducción, presione repetidamente **SUBTITLE**() para seleccionar el idioma de subtítulos deseado.

Reproducción a velocidad 1.5 DVD

DVD

La velocidad 1.5 le permite ver imágenes y escuchar sonido con mayor rapidez frente a una reproducción a velocidad normal.

1. Durante la reproducción, pulse **PLAY**() para reproducir a una velocidad de 1,5 veces. "▶ x 1,5" aparecerá en la pantalla.
2. Vuelva a pulsar el botón **PLAY**() para salir.

Inicio de reproducción desde la hora seleccionada

DVD | MOVIE

Para iniciar la reproducción en cualquier momento elegido en el archivo o título.

1. Pulse **DISPLAY** durante la reproducción.
2. Pulse **Λ V** para seleccionar el icono del reloj y aparecerá "----:--".
3. Introduzca la hora requerida en horas, minutos y segundos de izquierda a derecha.. Si se confunde en algún número, pulse **CLEAR** para eliminar los números introducidos. A continuación, introduzca los números correctos. Por ejemplo, para encontrar una escena a las 1 horas, 10 minutos y 20 segundos, deberá especificar "11020" con ayuda de los botones numéricos.
4. Pulse **ENTER** para confirmar. La reproducción se inicia desde la hora seleccionada.

4

Funcionamiento

Memoria de última escena

DVD

Esta unidad memoriza la última escena del último disco reproducido. La última escena permanecerá en memoria incluso si extrae el disco del reproductor o apaga la unidad (modo reposo (Stand-by)). Si introduce un disco con escena memorizada, la escena aparecerá automáticamente.

Cambio de caracteres para mostrar el subtítulo DivX® correctamente

MOVIE

Si el subtítulo no se muestra adecuadamente durante la reproducción, mantenga pulsado el botón **SUBTITLE** durante 3 segundos y, a continuación, pulse **<>** o **SUBTITLE** para seleccionar otro código de idioma hasta que el subtítulo se muestre adecuadamente y pulse **ENTER**.

Reproducción programada

ACD | MUSIC

La función de programa le permite guardar sus archivos favoritos desde cualquier disco o dispositivo USB en la memoria del receptor.

Un programa puede contener 30 pistas/archivos.

1. Seleccione la función DVD/CD o USB pulsando **FUNCTION**.
2. Para añadir música a la lista de programas, pulse **PROG./MEMO**. para acceder al modo de edición de programa (E aparece una marca en el menú).
3. Seleccione la canción deseada en [List] mediante **Λ V** y después, pulse **ENTER** para añadir la canción a la lista de programas.
4. Seleccione dicha música en la lista de programas y después pulse **ENTER** para iniciar la reproducción programada.
5. Pulse **PROG./MEMO**. para salir del modo de edición de programas (E aparece una marca en el menú).

Borrar un archivo de la lista de programas

1. Pulse **PROG./MEMO**. para entrar en el modo de edición de programa (E aparece una marca en el menú).
2. Utilice **Λ V** para seleccionar la pista que quiere borrar de la lista de programas.
3. Pulse **CLEAR**.

Borrar la lista de programas completa

Utilice **Λ V <>** para seleccionar [Deselec. Todo] y después pulse **ENTER**.

! Nota

Los marcadores también se borran cuando el disco o el dispositivo USB se retira, la unidad se apaga o la función cambia a otro modo.

Visualizar un archivo de fotos



PHOTO

Esta unidad puede reproducir discos que contengan archivos de fotos.



1. Seleccione la función DVD/CD o USB pulsando **FUNCTION**.
2. Utilice **Λ V** para seleccionar una carpeta y después, pulse **ENTER**.
Aparece una lista de los archivos de la carpeta. Si está en una lista de archivos y quiere volver a la lista de carpetas anterior, utilice los botones **Λ V** en el mando a distancia para resaltar y **□**... pulse **ENTER**.
3. Si quiere ver un archivo concreto, pulse **Λ V** para resaltar un archivo y pulse **ENTER** o **PLAY**. Mientras visualiza un archivo, puede pulsar **STOP** para volver al menú anterior (Menú JPEG).

Visualización de archivos fotográficos como presentación de diapositivas

PHOTO

1. Use **Λ V <>** para resaltar el icono  y, a continuación, pulse **ENTER** para comenzar la presentación de diapositivas.
2. Podrá modificar la velocidad de la presentación de diapositivas mediante **<>** cuando el icono  esté resaltado.

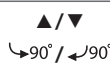
Acerca del menú de ayuda para la presentación de diapositivas

Menú	Botones	Funcionamiento
	Λ / V	Permite girar la imagen
Anterior/ siguiente	< / >	Permite desplazarse a otro menú.
 ocultar	RETURN	Permite ocultar el menú de ayuda.
	ENTER	Cierra la presentación.

Escuchar música durante la presentación de diapositivas

PHOTO

Puede escuchar música durante la presentación de diapositivas si el disco contiene música y archivos de fotos juntos. Use **Λ V <>** para resaltar el icono  y, a continuación, pulse **ENTER** para comenzar la presentación de diapositivas.

! Nota

Esta función está disponible solamente en disco.

Configuración de temporizador

Pulse **SLEEP** una o más veces para seleccionar el tiempo de retardo entre 10 y 180 minutos, después la unidad se apagará.

Para comprobar el tiempo restante, pulse **SLEEP**.

Para cancelar la función Sleep (Dormir), pulse varias veces en **SLEEP** hasta que aparezca "SLEEP 10" y después pulse una vez más mientras "SLEEP 10" se muestra en la pantalla.

! Nota

Puede comprobar el tiempo restante antes de que la unidad se apague.

REGULADOR DE INTENSIDAD

Pulse **SLEEP** una vez. La pantalla se oscurecerá a la mitad. Para cancelarlo, pulse **SLEEP** repetidamente hasta desactivar el regulador de intensidad.

Desactivar el sonido de forma temporal

Pulse **MUTE** para desactivar el sonido de la unidad.

Puede desactivar el sonido de la unidad para, por ejemplo, responder al teléfono; el indicador de esta función parpadeará en la ventana de la pantalla.

Protector de pantalla

El salvapantallas aparece cuando usted deja el reproductor de la unidad en modo Stop durante más de cinco minutos.

Selección de sistema - Opcional

Debe seleccionar el modo adecuado para su sistema de TV. Si el mensaje "NO DISC" (SIN DISCO) aparece en la pantalla, pulse y mantenga el botón **PAUSE/STEP (II)** durante más de cinco segundos para seleccionar un sistema.

Visualización de información del archivo (ID3 TAG)

Mientras reproduce un archivo MP3 con información sobre su contenido, podrá visualizar dicha información pulsando **DISPLAY**.

4

Funcionamiento

Funcionamiento de la radio

Asegúrese de que tanto la antena aérea de FM están conectadas. (Consulte la página 15)

Escuchar la radio

1. Pulse **FUNCTION** hasta que aparezca en la ventana de la pantalla FM. Se sintonizará la última emisora recibida.
2. Pulse durante aprox. dos segundos en **TUN. (-/+)** hasta que la indicación de frecuencia comience a cambiar, después suéltelo. La búsqueda se detiene cuando la unidad sintoniza una emisora.

○

 Pulse **TUN. (-/+)** varias veces.
3. Ajuste el volumen mediante el giro de **VOL.** en el panel frontal o pulsando varias veces en **VOL +** o **-** en el mando a distancia.

Configuración de las emisoras de radio

Puede configurar 50 emisoras en FM.

Antes de la sintonización, asegúrese de bajar el volumen.

1. Pulse **FUNCTION** hasta que aparezca en la ventana de la pantalla FM.
2. Seleccione la frecuencia deseada pulsando **TUN. (-/+)**
3. Pulse **PROG./MEMO.**, un número predeterminado parpadeará en la ventana de la pantalla.
4. Pulse **PRESET (Λ V)** para seleccionar el número predeterminado que desee.
5. Pulse **PROG./MEMO.** Se guardará la emisora.
6. Repita los pasos 2 al 5 para guardar otras emisoras.

Borrado de todas las emisoras guardadas

1. Mantenga presionado el botón **PROG./MEMO.** durante dos segundos. El mensaje **ERASE ALL** parpadeará en la pantalla del receptor de DVD.
2. Presione **PROG./MEMO.** para borrar todas las emisoras guardadas.

Mejorar una mala recepción de FM

Pulse **PLAY (▶)** (MONO/ST) en el control remoto. Este botón modifica el sintonizador de estéreo a mono y normalmente mejora la recepción.

Ver información acerca de una emisora de radio

El sintonizador de FM se incluye con la función RDS (Sistema de datos de radio). Muestra información acerca de la emisora de radio sintonizada. Presione repetidamente **RDS** para alternar entre los distintos tipos de datos:

PS (Nombre del servicio de programa)
El nombre del canal aparecerá en la pantalla

- PTY** (Reconocimiento del tipo de programa)
El tipo de programa (por ejemplo, Jazz o Noticias) aparecerá en la pantalla.
- RT** (Radio texto)
Un mensaje de texto que contiene información especial desde la emisora. El texto puede pasar a lo largo de la pantalla.
- CT** (Información horaria controlada por el canal)
Muestra la información horaria y la fecha emitida por la emisora.

Puede buscar las emisoras de radio según el tipo de programa pulsando **RDS**. El último PTY utilizado se mostrará en la pantalla. Pulse **PTY** una o más veces para seleccionar su tipo de programa preferido. Presione **<>** durante unos segundos. El sintonizador iniciará la búsqueda de forma automática. Cuando se haya encontrado una emisora, la búsqueda se detendrá.

Ajuste de sonido

Configuración del modo envolvente

Este sistema tiene un número de efectos de sonido surround predefinidos. Puede seleccionar el efecto de sonido que desee con el **EQ/ LG EQ**.

Puede cambiar la opción **EQ/ LG EQ** usando los cursores **<>** mientras se muestra en pantalla la información de **EQ/ LG EQ**.

Los elementos mostrados para el Ecuadorizador podrían ser diferentes dependiendo de las fuentes y efectos de sonido.

EN PANTALLA	Descripción
NAT PLUS	Puede disfrutar de un efecto de sonido natural igual a un canal 5.1.
NATURAL	Puede disfrutar de un sonido confortable y natural.

EN PANTALLA	Descripción
Ecuadorizador de especialización local	Efectos de sonido optimizados regionalmente. (DANGDUT/ ARABIC/ PERSIAN/ INDIA/REGUETON/ MERENGUE/ SALSA/ SAMBA/ CUMBIA/ AFRO)
AUTO EQ	Detecta la ecualización de sonido más similar al género incluido en la etiqueta MP3 ID3 de los archivos de canción
POP CLASSIC JAZZ ROCK	Este programa proporciona una atmósfera entusiasta al sonido, aportando el sentimiento de que está en un verdadero concierto de rock, pop, jazz o música clásica.
MP3 OPT	Esta función se optimiza para lograr un archivo MP3 comprimible. Mejora el sonido de agudos.
BASS	Durante la reproducción, refuerza el efecto envolvente, de agudos y graves.
VIRTUAL	Puede disfrutar de un sonido con un mayor surround virtual.
BYPASS	Puede disfrutar del sonido sin efecto del ecualizador.

! Nota

- En algunos modos envolventes, algunos altavoces pueden no escucharse o emitir un sonido bajo, dependiendo del modo envolvente o la fuente de audio, y no debe entenderse como un defecto.
- Puede que deba restablecer el modo envolvente, después de cambiar la entrada, a veces incluso después de cambiar la pista del sonido.

Funcionamiento avanzado

Escuchar música desde el reproductor portátil o un dispositivo externo

La unidad puede usarse para reproducir música desde muchos tipos de dispositivos portátiles o externos. (Consulte la página 14)

1. Conecte el reproductor portátil al puerto P. IN (ENTRADA PORTÁTIL) de la unidad.
O bien,
Conecte el dispositivo externo al conector AUX de la unidad.
O bien,
Conecte el dispositivo externo al conector SCART de la unidad.
2. Desconecte la corriente pulsando **POWER**.
3. Seleccione la función PORTABLE, AUX, TV-AUDIO pulsando **FUNCTION**.
4. Encienda el reproductor portátil o el dispositivo externo y comience la reproducción.

Grabación a USB

1. Conecte el dispositivo USB a la unidad.
2. Seleccione una función CD pulsando **FUNCTION**.
Grabación de una pista: Puede grabar en un USB después de reproducir el archivo que desea.
Grabación de todas las pistas: Puede grabar en un USB después de detenerse.
Grabación de lista de programas: Después de acceder a la lista de programas puede grabarla en un USB.
3. Iniciar la grabación pulsando ● **REC**.
4. Para detener la grabación, pulse ■ **STOP**.

! Nota

- Durante la grabación, puede comprobar el porcentaje de la grabación USB en la pantalla.
- Al detener la grabación durante la reproducción, se guardará la parte grabada hasta ese momento.
- No retire el dispositivo USB ni apague la unidad durante la grabación USB. Si lo hace, podría crearse un archivo incompleto y no se eliminaría en el PC.
- Si la grabación USB no funciona, se mostrará en la pantalla un mensaje como "NO USB" (NO HAY USB), "ERROR", "USB FULL" (USB COMPLETO) o "NO REC" (NO PUEDE GRABARSE).
- El modo CD-G disc no soporta la grabación USB.
- YNo puede grabar más de 999 archivos.
- Se guardará como TRK_001 en la carpeta del CD.
- La grabación sólo admite CDs de Audio.

La copia sin autorización de material protegido, incluyendo software, archivos, radiodifusiones y grabaciones de sonido, puede conllevar una infracción de las leyes de copyright y constituir un delito. Este equipo no debe ser utilizado con tales fines.

Sea responsable

Respete los derechos y las leyes de copyright

Solución de problemas

PROBLEMA	SOLUCIÓN
Sin potencia	Enchufe el cable de alimentación de forma segura en la toma de pared.
No hay imagen	<p>Seleccione el modo correcto de entrada de vídeo en la TV para que la imagen del receptor de DVD aparezca en la pantalla de TV.</p> <p>Conecte firmemente los cables de vídeo a la TV y al receptor de DVD.</p>
El sonido es muy bajo o no hay sonido	<p>Seleccione el modo correcto de entrada al receptor de audio, para poder escuchar el sonido procedente del receptor de DVD.</p> <p>Conecte correctamente los cables de audio a los terminales de conexión.</p> <p>Sustitúyalo con un nuevo cable de audio.</p>
La calidad de imagen del DVD es mala	Limpie el disco utilizando un paño suave desde el centro hacia fuera.
No se puede reproducir un DVD/ CD	<p>Introduzca un disco</p> <p>Introduzca un disco reproducible (compruebe el tipo de disco, sistema de color y código de región)</p> <p>Coloque el disco con la cara que contiene la etiqueta o impresión hacia arriba.</p> <p>Introduzca su contraseña o cambie el nivel de clasificación.</p>
Suena un zumbido mientras un DVD o un CD se está reproduciendo	<p>Limpie el disco utilizando un paño suave desde el centro hacia fuera.</p> <p>Coloque el receptor de DVD y los componentes de audio más lejos de su TV.</p>
Las emisoras de radio no se pueden sintonizar correctamente	<p>Compruebe la conexión de la antena y oriéntela.</p> <p>Conecte una externa si fuese necesario.</p> <p>Sintonice manualmente la emisora.</p> <p>Presintonice algunas emisoras de radio, consulte la página 24 para obtener más detalles.</p>
El mando a distancia no funciona bien o no funciona nada.	<p>El mando a distancia no está enfocado directamente hacia la unidad.</p> <p>Apunte con el mando a distancia directamente a la unidad.</p> <p>El mando a distancia está demasiado lejos de la unidad.</p> <p>Utilice el mando a distancia a menos de 7m (23 pies) del receptor de DVD.</p> <p>Existe un obstáculo en la trayectoria del mando a distancia y la unidad.</p> <p>Retire el obstáculo.</p> <p>La batería del control remoto está agotada.</p> <p>Sustituya las pilas por otras nuevas.</p>

Mantenimiento

Manejo de la unidad

Envío de la unidad

Guarde el embalaje original y los materiales de empaquetado. Si necesita enviar la unidad, para máxima protección, intente que el embalaje sea similar al de salida de fábrica.

Mantenga las superficies exteriores limpias.

- Cuando esté cerca de la unidad, no utilice productos volátiles como insecticidas.
- No ejerza una presión excesiva cuando limpie la unidad, a fin de evitar daños en la superficie.
- No deje que la unidad entre en contacto con productos de plástico o goma durante períodos prolongados.

Limpieza de la unidad

Para limpiar el reproductor, utilice un paño suave y seco. Si las superficies están muy sucias, utilice un paño ligeramente humedecido con un detergente no agresivo. No utilice productos fuertes como alcohol, benceno o diluyentes ya que pueden dañar la superficie de la unidad.

Mantenimiento de la unidad

La unidad es un dispositivo de precisión y alta tecnología. Si las lentes ópticas o la unidad del disco acumulan suciedad o presentan desgaste, afectará a la calidad de la imagen. Para información más detallada, consulte en el centro de servicio autorizado más cercano.

Notas en los discos

Manipulación de discos

No toque la cara grabada del disco. Sostenga el disco por los extremos para no dejar huellas en la superficie. Nunca pegue papel o cinta adhesiva en el disco.

Guardar los discos

Tras la reproducción, guarde el disco en su caja. No deje el disco expuesto a la luz directa del sol o cerca de una fuente de calor; nunca lo deje en un coche donde esté expuesto directamente al sol.

Limpieza de discos

Las huellas y el polvo en el disco pueden afectar a la calidad de la imagen y distorsionar el sonido. Antes de la reproducción, limpie el disco con un paño. Realice la limpieza del disco de dentro hacia fuera.

No utilice productos abrasivos como alcohol, benceno, disolventes u otros productos disponibles en el mercado. Evite igualmente los pulverizadores antiestáticos pensados para grabaciones de vinilo más antiguas.

Códigos de país

Elija un código de país de la lista.

País	Código	País	Código	País	Código	País	Código
Afganistán	AF	Fidji	FJ	Mónaco	MC	Singapur	SG
Argentina	AR	Finlandia	FI	Mongolia	MN	República de Eslovaquia	SK
Australia	AU	Francia	FR	Marruecos	MA	Eslovenia	SI
Austria	AT	Alemania	DE	Nepal	NP	Sudáfrica	ZA
Bélgica	BE	Gran Bretaña	GB	Holanda	NL	Corea del Sur	KR
Bután	BT	Grecia	GR	Antillas Holandesas	AN	España	ES
Bolivia	SB	Groenlandia	GL	Nueva Zelanda	NZ	Sri Lanka	LK
Brasil	BR	Hong Kong	HK	Nigeria	NG	Suecia	SE
Camboya	KH	Hungría	HU	Noruega	NO	Suiza	CH
Canadá	CA	India	IN	Omán	OM	Taiwán	TW
Chile	CL	Indonesia	ID	Pakistán	PK	Tailandia	TH
China	CN	Israel	IL	Panamá	PA	Turquía	TR
Colombia	CO	Italia	IT	Paraguay	PY	Uganda	UG
Congo	CG	Jamaica	JM	Filipinas	PH	Ucrania	UA
Costa Rica	CR	Japón	JP	Polonia	PL	Estados Unidos	US
Croacia	HR	Kenia	KE	Portugal	PT	Uruguay	UY
República Checa	CZ	Kuwait	KW	Rumanía	RO	Uzbekistán	UZ
Dinamarca	DK	Libia	LY	Federación de Rusia	RU	Vietnam	VN
Ecuador	EC	Luxemburgo	LU	Arabia Saudita	SA	Zimbabwe	ZW
Egipto	EG	Malasia	MY	Senegal	SN		
El Salvador	SV	Maldivas	MV				
Etiopía	ET	México	MX				

Códigos de idioma

Utilice esta lista para introducir el idioma deseado según los ajustes iniciales siguientes : Disco Audio, Disco Subtítulo, Disco Menú.

Idioma	Código	Idioma	Código	Idioma	Código	Idioma	Código
Afar	6565	Francés	7082	Lituano	7684	Sindhi	8368
Afrikaans	6570	Frisón	7089	Macedonio	7775	Cingalés	8373
Albanés	8381	Gallego	7176	Malgache	7771	Eslovaco	8375
Amharic	6577	Georgiano	7565	Malayo	7783	Esloveno	8376
Árabe	6582	Alemán	6869	Malayalam	7776	Español	6983
Armenio	7289	Griego	6976	Maorí	7773	Sudanés	8385
Assamais	6583	Groenlandés	7576	Marath	7782	Swahili	8387
Aymara	6588	Guaraní	7178	Moldavo	7779	Sueco	8386
Azerbaiyano	6590	Goujrati	7185	Mongol	7778	Tagalo	8476
Bashkir	6665	Haoussa	7265	Nauru	7865	Tajiko	8471
Vasco	6985	Hebreo	7387	Nepalés	7869	Tamil	8465
Bengalí, Bangla	6678	Hindi	7273	Noruego	7879	Telougou	8469
Butaní	6890	Húngaro	7285	Oriya	7982	Tailandés	8472
Bihari	6672	Islandés	7383	Punjabí	8065	Tonga	8479
Bretón	6682	Indonesio	7378	Pastún	8083	Turco	8482
Búlgaro	6671	Interlingua	7365	Persa	7065	Turkmeno	8475
Birmano	7789	Gaélico irlandés	7165	Polaco	8076	Twi	8487
Bielorruso	6669	Italiano	7384	Portugués	8084	Ucraniano	8575
Chino	9072	Japonés	7465	Quechua	8185	Urdu	8582
Croata	7282	Kannada	7578	Reto-romano	8277	Uzbeko	8590
Checo	6783	Kashmir	7583	Rumano	8279	Vietnamita	8673
Danés	6865	Kazako	7575	Ruso	8285	Volapuk	8679
Holandés	7876	Kirghiz	7589	Samoano	8377	Galés	6789
Inglés	6978	Coreano	7579	Sánscrito	8365	Wolof	8779
Esperanto	6979	Kurdo	7585	Gaélico escocés	7168	Xhosa	8872
Estonio	6984	Laosiano	7679	Serbio	8382	Yiddish	7473
Feroés	7079	Latín	7665	Serbo-croata	8372	Yoruba	8979
Fidji	7074	Letón	7686	Shona	8378	Zulú	9085
Finlandés	7073	Lingala	7678				

Marcas comerciales y licencias



"El logo de DVD" es una marca comercial de DVD Format/Logo Licensing Corporation.



DivX®, DivX Certified® y demás logos asociados son marcas registradas de DivX, Inc. utilizadas bajo licencia.



Fabricado bajo la licencia de Dolby Laboratories. Dolby y el símbolo de la doble-D son marcas comerciales registradas por Dolby Laboratories.



Specifications

Generalidades	
Requisitos eléctricos	200 - 240 V , 50/ 60 Hz
Consumo de energía	45 W
Dimensiones (An + Al + Pr)	Approx. 360 x 65 x 320 mm sin pie
Peso neto (aprox.)	2,5 kg
Temperatura en funcionamiento	5 °C a 35 °C (41 °F a 95 °F)
Humedad de funcionamiento	5 % a 90 %

Salidas	
VIDEO OUT	1,0 V (p-p), 75 Ω, sincr. negativa, toma RCA x 1/ SCART (TO TV)
COMPONENT VIDEO OUT	(Y) 1,0 V (p-p), 75 Ω, sincr. negativa, toma RCA x 1, (Pb) 0,7 V (p-p), 75 Ω, toma RCA x 2
ANALOG AUDIO IN	2,0 Vrms (1 kHz, 0 dB), 600 Ω, toma RCA (Izq., Dcha.) x 1
PORT. IN	0,5 Vrms (toma estéreo 3,5 mm)

Sistema	
Láser	Láser semiconductor, Longitud de onda: 650 nm
Sistema de señal	Sistema de TV en color NTSC/ PAL estándar
Respuesta de frecuencia	20 Hz a 20 kHz (muestras, 48 kHz, 96 kHz, 192 kHz)
Relación señal/ruido	Más de 80 dB
Distorsión armónica total	0.05 % a 1 W
Dynamic range	Más de 85 dB
Suministro de corriente a Bus (USB):	DC 5 V  500 mA

Amplificador		
Modo estéreo	45 W + 45 W (4 Ω a 1 kHz)	
Modo envolvente	Frontal	45 W + 45 W (THD 1 %)
	Central	45 W
	Envolvente	45 W + 45 W (4 Ω a 1 kHz)
	Subwoofer	75 W (8 Ω a 60 Hz)

Sintonizador	
Banda de sintonización FM	87,5 a 108,0 MHz ó 87,50 a 108,00 MHz

Altavoz frontal	
Tipo	1 altavoz de 1 vía
Impedancia	4 Ω
Tasa de potencia de entrada	45 W
Máx. potencia de entrada	90 W
Dimensiones netas (An + Al + Pr)	113 x 113 x 84 mm
Peso neto	0,34 kg

Altavoz trasero	
Tipo	1 altavoz de 1 vía
Impedancia	4 Ω
Tasa de potencia de entrada	45 W
Máx. potencia de entrada	90 W
Dimensiones netas (An + Al + Pr)	113 x 113 x 84 mm
Peso neto	0,38 kg

Altavoz central	
Tipo	1 altavoz de 1 vía
Impedancia	4 Ω
Tasa de potencia de entrada	45 W
Máx. potencia de entrada	90 W
Dimensiones netas (An + Al + Pr)	113 x 113 x 84 mm
Peso neto	0,34 kg

Subwoofer pasivo	
Tipo	1 altavoz de 1 vía
Impedancia	8 Ω
Tasa de potencia de entrada	75 W
Máx. potencia de entrada	150 W
Dimensiones netas (An + Al + Pr)	155 x 325 x 265 mm
Peso neto	3 kg

El diseño y las especificaciones están sujetos a cambios sin previo aviso.

