



GUIDE D'UTILISATION SYSTÈME AMBIOPHONIQUE 5,1 COMPACT AVEC RÉCEPTEUR

Veillez lire ce guide avec attention avant d'utiliser cet appareil, et conservez-le pour référence ultérieure.

TS913ES

P/NO : MFL63267060

www.lg.com

Informations de sécurité

1

Pour vous aider à démarrer



Remarque: POUR REDUIRE LE RISQUE DE CHOC ELECTRIQUE, N'ENLEVEZ PAS LE COUVERCLE (OU LA PARTIE ARRIERE). IL N'Y A PAS DE COMPOSANTS SUSCEPTIBLES D'ETRE REPARES PAR L'UTILISATEUR A L'INTERIEUR DE CETTE UNITE. CONFIEZ LE SERVICE TECHNIQUE A DU PERSONNEL QUALIFIE.



Ce message lumineux ayant un symbole avec une pointe de flèche à l'intérieur d'un triangle équilatéral est destiné à avertir l'utilisateur sur la présence d'une tension dangereuse non isolée à l'intérieur du boîtier du produit pouvant être suffisamment importante pour constituer un danger de choc électrique pour les personnes.



Le point d'exclamation à l'intérieur d'un triangle équilatéral est destiné à avertir l'utilisateur sur la présence d'importantes instructions concernant le fonctionnement ou la maintenance (service technique) dans la littérature accompagnant ce produit.

AVERTISSEMENT: AFIN D'ÉVITER DES RISQUES D'INCENDIE OU DE CHOC ÉLECTRIQUE, MAINTENEZ CE PRODUIT À L'ABRI DE LA PLUIE ET DE L'HUMIDITÉ.

Remarque: Ne pas installer cet équipement à un endroit confiné tel qu'une bibliothèque ou similaire.

Remarque: Ne pas bloquer les ouvertures d'aération. Installez l'unité en respectant les instructions du constructeur. Les fentes et les ouvertures de l'unité ont été conçues pour assurer une bonne ventilation et un bon fonctionnement du produit en le protégeant de toute surchauffe. Les ouvertures ne doivent jamais être bloquées en installant le produit sur un lit, un canapé, un tapis ou sur toute autre surface similaire. Cette unité ne doit pas être installée dans un emplacement fermé comme une bibliothèque ou une étagère à moins que vous assuriez une ventilation particulière ou que les instructions de constructeur l'autorisent.

AVERTISSEMENT concernant le câble d'alimentation.

Il est conseillé de brancher la plupart des appareils électroménagers sur un circuit dédié;

C'est-à-dire, un circuit qui est relié uniquement à cet appareil et qui n'a pas d'autres prises ni d'autres circuits de dérivation. Vérifiez la page concernant ce sujet dans le présent manuel. Ne pas surcharger les prises murales. Des prises murales surchargées, mal fixées ou endommagées, les rallonges électriques, les câbles d'alimentation élimés, le revêtement abîmé ou déchiré des fils électriques, constituent un danger. Chacun de ces facteurs peut provoquer un choc électrique ou un incendie. Examinez périodiquement le câble d'alimentation de votre appareil, et s'il présente des signes de détérioration, débranchez-le et cessez d'utiliser l'appareil. Faites remplacer le câble d'alimentation par un réparateur agréé. Protégez le câble d'alimentation de mauvais traitements physiques ou mécaniques. Evitez qu'il ne soit tordu, vrillé, pincé, coincé dans une porte ou que l'on marche dessus. Faites particulièrement Remarque aux prises, et à l'endroit où le câble sort de l'appareil. Pour déconnecter l'appareil du réseau électrique, retirez la prise du câble d'alimentation. Lors de l'installation de l'appareil, assurez-vous que la prise soit facilement accessible.

Cet appareil est équipé d'une batterie transportable ou de piles rechargeables.

Retrait sans danger de la batterie ou des piles de l'appareil:

Pour retirer la batterie ou les piles usagées, procédez dans l'ordre inverse de leur insertion. Pour empêcher toute contamination de l'environnement et tout danger pour la santé des êtres humains et des animaux, la batterie ou les piles usagées doivent être mises au rebut dans le conteneur approprié à un point de collecte prévu pour leur recyclage. Ne jetez pas la batterie ou les piles usagées avec les autres déchets. Recyclez toujours les batteries et piles rechargeables usagées. On n'exposera pas la pile à une chaleur excessive telle que la lumière du soleil, un feu ou autre chose du même genre.

Remarque: L'appareil ne doit pas être exposé à l'eau (par mouillure ou éclaboussure) et aucun objet rempli de liquides, comme par exemple une vase, ne devrait être placé sur l'appareil.

Consignes de sécurité importantes

1. Lire les instructions.
 2. Conserver ces instructions.
 3. Observer tous les avertissements.
 4. Suivre toutes les instructions.
 5. Ne pas utiliser ce produit près de l'eau.
 6. Nettoyer seulement avec un chiffon propre.
 7. Ne pas obstruer les ouvertures de ventilation. Installer conformément aux instructions du fabricant.
 8. Ne pas l'installer près de sources de chaleur comme un radiateur, une cuisinière ou d'autres appareils semblables (y compris des amplificateurs) qui produisent de la chaleur.
 9. Ne pas neutraliser le but sécuritaire de la prise polarisée ou de mise à la terre. Une prise polarisée est dotée de deux fiches dont l'une est plus large que l'autre. Une prise de mise à la terre est dotée de deux fiches et d'une fiche de mise à la terre. La fiche la plus large ou la fiche de mise à la terre est là pour votre sécurité. Si la prise n'entre pas dans la prise murale, consulter un électricien pour la remplacer.
 10. Protéger le cordon d'alimentation contre le piétinement ou le pincement, particulièrement près de la fiche, des prises et des points de sortie du produit.
 11. Utiliser seulement les accessoires spécifiés par le fabricant.
 12. Utiliser seulement des chariots, des supports, des trépieds, des fixations ou tables spécifiés par le fabricant ou vendus avec l'appareil. Si un chariot est utilisé, faire Remarque au moment de déplacer l'appareil pour que celui-ci ne bascule pas.
- 
13. Débrancher cet appareil pendant les orages ou lorsqu'il n'est pas utilisé pendant de longues périodes.
 14. Consulter du personnel qualifié pour la réparation. Une intervention est requise lorsque le produit a été endommagé de quelque façon que ce soit, comme le cordon d'alimentation ou la fiche, que du liquide y a été renversé ou que des objets ont été insérés à l'intérieur, que le produit a été exposé à la pluie ou à l'humidité, qu'il ne marche pas normalement ou qu'il est tombé par terre.

Table des matières

1 Pour vous aider à démarrer

- 2 Informations de sécurité
- 6 Préparation
- 6 – Accessoires fournis
- 6 – Câbles requis
- 7 Télécommande
- 7 – Mise en place des piles
- 7 – Modes d'opération à distance
- 7 – Pour commander le RÉCEPTEUR
- 9 – Pour commander le LECTEUR
(lecteur Blu-ray, lecteur DVD, graveur
DVD, etc.)
- 9 – Pour commander la télé
- 10 Panneau avant
- 11 Panneau arrière

2 Connexion

- 12 Monter l'enceinte (Avant)
- 14 Positionner le système
- 15 Connexion des enceintes
- 15 – Raccordement des enceintes au
récepteur
- 16 Raccordements à votre téléviseur
- 16 Connexion à votre réseau domestique
- 18 – Qu'est-ce que SIMPLINK ?
- 18 – Fonction ARC (canal de retour audio)
- 18 Connexion des appareils avec des prises
audio numériques
- 18 – Connexion audio numérique optique
- 19 – Connexion audio numérique coaxiale
- 19 Connexion des appareils avec des prises
audio analogiques
- 19 Connexion d'un appareil portable.
- 20 Connexion des antennes
- 20 Connexion du microphone optimiseur
- 20 Connexion de l'appareil USB
- 20 Connexion de l'iPod

3 Configuration du système

- 21 Calibration automatique des paramètres
appropriés (Autocalibration du son)
- 21 – Avant de réaliser l'autocalibration du
son.
- 21 – Comment effectuer l'autocalibration
du son
- 22 – Mise en marche/arrêt de l'auto-
calibration sonore
- 23 Réglages et ajustements avec le menu
SETUP
- 23 – Configuration SETUP
- 23 – Menu TESTTONE
- 24 – Menu NIVEAU
- 24 – Menu DISTANCE
- 24 – Menu SYNC A/V (réglage délai audio)
- 25 – Menu DRC
- 25 – Menu RÉGLAGE HDMI
(intercommunication HDMI en mode
veille)
- 25 – Menu AUTO CAL
- 25 – Menu RÉINITIALISATION

4 Fonctionnement

- 26 Sélection de la source d'entrée
- 26 Profitez du son et images des dispositifs branchés au récepteur
 - 26 – Lecteur Blu-ray/DVD
- 27 – Boîtier décodeur satellite ou câble
- 27 – Télévision
 - 27 – Profiter d'une console de jeux, etc.
- 28 – Profiter d'un lecteur CD, etc.
- 28 – Profiter d'un magnétoscope, etc.
- 28 – Lecteur audio portable (MP3, etc.)
- 28 – Périphérique USB ou iPod™
- 29 Régler le volume des enceintes acoustiques
- 29 Modes sonores variés
- 30 Ecouter la radio AM/FM
 - 30 – Réglage automatique
 - 30 – Réglage manuel
 - 30 – Améliorer une réception FM médiocre
 - 30 – Programmation à l'avance de fréquences
 - 30 – Réglage des fréquences programmées
 - 31 – Suppression des fréquences programmées
 - 31 – Suppression de toutes les stations préréglées
- 31 Lecture des composants à touche unique (One-Touch Play)
- 32 Profiter du son du téléviseur à partir des haut-parleurs connectés au récepteur (Contrôle Audio du Système)
- 32 Éteindre le récepteur à partir du téléviseur (System Power Off)
- 33 Profiter du son de la télé à travers une connexion HDMI (Canal de Retour Audio)
- 33 Réglage du délai audio
- 33 DOLBY DRC (contrôle de gamme dynamique)
- 34 Utilisation de la minuterie sommeil
- 34 Affichage d'informations de fichiers
- 35 Lecture de fichiers audio de périphériques USB
 - 35 – Utilisation
 - 35 – Lecture répétée ou aléatoire
 - 35 – Impératif à respecter pour les fichiers musicaux
 - 35 – Impératifs à respecter pour les périphérique USB
- 36 Lecture à partir d'un iPod
- 37 Contrôle d'un téléviseur avec la télécommande fournie
 - 37 – Configuration de la télécommande pour contrôler votre téléviseur

5 Dépannage

- 38 Dépannage

6 Annexe

- 40 Liste des codes fabricant
- 44 Marques commerciales et licences
- 45 Spécifications
- 47 Entretien
 - 47 – Entretien de l'Unité

1

2

3

4

5

6

7

1

Pour vous aider à démarrer

Préparation

Accessoires fournis

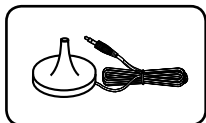

Microphone optimiseur
(1)

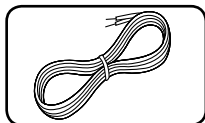

Câble d'enceinte (6)

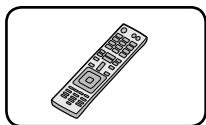

Télécommande (1)

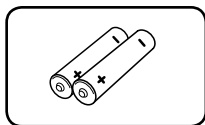

Piles (2)

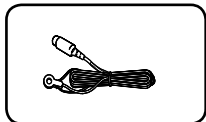

Antenne FM (1)



Antenne AM (1)

Câbles requis

Les schémas de raccordement figurant sur les pages suivantes présument l'utilisation des câbles de raccordement précisés.

Ils sont à acheter séparément si nécessaire.

- Câble HDMI (Type A, Câble HDMI™ haut débit, ou Type A, Câble HDMI™ haut débit avec canal accès Ethernet)

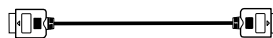

- Câble audio numérique optique



- Câble audio numérique coaxial



- Câble audio analogique



- Analog audio cable

Blanc (L)

Rouge (R)



- Câble iPod

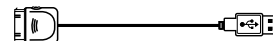

! Remarque

Le câble iPod est inclus lorsque vous achetez un iPhone ou iPod.

Télécommande

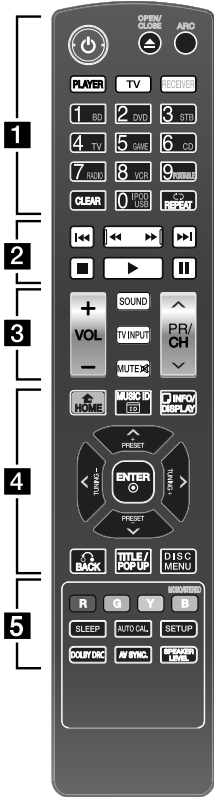

Mise en place des piles

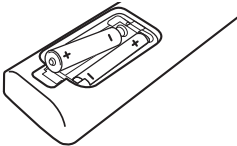

Retirez le couvercle du compartiment de pile à l'arrière de la télécommande et insérez une pile R03 (AAA) en respectant les polarités **+** et **-**.

Modes d'opération à distance

La télécommande comporte un mode d'opération spécifique pour chaque type d'appareil. Les modes peuvent être sélectionnés en utilisant les trois touches RECEIVER, PLAYER, et TV sur la télécommande.

1. Appuyez sur les touches RECEIVER, PLAYER, ou TV pour sélectionner l'appareil que vous souhaitez activer.
 - RECEIVER : Le mode RECEIVER vous permet d'activer le récepteur.
 - PLAYER : Le mode PLAYER vous permet d'activer un récepteur Blu-ray, récepteur DVD, graveur DVD, etc. (Pour des produits LG seulement)
 - TV : Le mode TV vous permet d'activer le téléviseur.
2. Pour les informations contenues sur les pages 7-9, appuyez sur la touche correspondant à l'action.

Pour commander le RÉCEPTEUR

..... **1**

(POWER): Met le récepteur en route ou bien l'éteint.

ARC: Transmet le signal audio du téléviseur par un câble HDMI (Type A, Câble HDMI™ haut débit, ou Type A, Câble HDMI™ haut débit avec canal accès Ethernet).

RECEIVER: Commande le récepteur. Appuyez sur la touche correspondant à l'action désirée après avoir appuyé sur le bouton RECEIVER.

Touches INPUT : Sélectionnent la source de données que vous souhaitez utiliser.

- **BD** : Sélectionne la source connectée à la prise BD IN.
- **DVD** : Sélectionne la source connectée à la prise DVD IN.
- **STB** : Sélectionne la source connectée à la prise STB IN.
- **TV** : Sélectionne la source connectée à la prise TV IN.
- **GAME** : Sélectionne la source connectée à la prise GAME IN.
- **CD** : Sélectionne la source connectée à la prise CD IN.
- **RADIO** : Sélectionne FM/AM.
- **VCR** : Sélectionne la source connectée à la prise VCR IN.

1 Pour vous aider à démarrer

1

- **PORTABLE:** Sélectionne la source connectée à la prise PORT. IN.

- **IPOD/USB:** Sélectionne la source d'entrée connectée au port IPOD/USB.

Remarque

En mode RECEIVER, les boutons chiffrés 0-9 ne fonctionnent pas.

CLEAR: Efface toutes les fréquences programmées en mode radio.

REPEAT (↺↻): Lit les fichiers en boucle ou de façon aléatoire en mode iPod ou USB.

..... **2**

◀◀/▶▶ (SCAN): Effectuer une recherche vers l'arrière ou vers l'avant.

⏮/⏭ (SKIP): Pour accéder au chapitre, au fichier ou à la piste précédent(e) ou suivant(e).

■ (STOP): Pour arrêter la lecture.

▶ (PLAY): Pour lancer la lecture.

⏸ (PAUSE): Pour mettre la lecture en pause.

..... **3**

VOL +/-: Pour régler le volume général des enceintes.

SOUND: Pour sélectionner un mode d'effet sonore.

MUTE (🔇): Éteint temporairement le son. Appuyez encore pour remettre le son.

..... **4**

INFO/DISPLAY (📄): Affiche des informations sur les fichiers musicaux ou une source de données numérique.

ENTER (⊙): Confirme la sélection d'un menu.

PRESET +/-: Sélectionne les fréquences présélectionnées en mode radio.

TUNING +/-: Trouve la fréquence désirée en mode radio.

BACK (⏪): Retourne au menu source de tout menu affiché.

DISC MENU: Retourne au menu source en mode iPod.

..... **5**

MONO/STEREO: Selects mono/ stereo in FM mode.

SLEEP: Éteint le système au bout d'une période déterminée.

AUTO CAL.: Réalise la calibration du son Auto Sound.

SETUP: Va au menu [SETUP].

DOLBY DRC: Règle le Dolby DRC (compresseur audio).

AV SYNC.: Retarde la sortie audio lorsque l'image est plus lente que le son.

SPEAKER LEVEL: Pour régler le volume relatif de l'enceinte souhaitée.

Pour commander le LECTEUR (lecteur Blu-ray, lecteur DVD, graveur DVD, etc.)

..... **1**

⏻ (POWER): Met le lecteur en route ou bien l'éteint.

▲ (OPEN/CLOSE): Pour ouvrir ou fermer le plateau.

PLAYER: Commande le LECTEUR (lecteur Blu-ray, lecteur DVD, graveur DVD, etc.).

Appuyez sur la touche correspondant à l'action désirée après avoir appuyé sur la touche PLAYER.

Touches numériques 0-9: Pour sélectionner des options numérotées dans un menu ou pour saisir des lettres.

CLEAR: Pour supprimer une marque dans le menu SEARCH ou un chiffre lors de la définition du mot de passe.

REPEAT (↺): Permet de répéter une sélection ou une séquence souhaitée.

..... **2**

◀/▶ (SCAN): Effectuer une recherche vers l'arrière ou vers l'avant.

◀◀/▶▶ (SKIP): Pour accéder au chapitre, au fichier ou à la piste précédent(e) ou suivant(e).

■ (STOP): Pour arrêter la lecture.

▶ (PLAY): Pour lancer la lecture.

|| (PAUSE): Pour mettre la lecture en pause.

..... **4**

HOME (🏠): Pour afficher ou quitter le [Menu d'accueil].

INFO/DISPLAY (ℹ): Pour afficher ou quitter le menu OSD.

Touches de direction (</>/^/∨): Pour sélectionner une option de menu.

ENTER (⊙): Confirme la sélection d'un menu.

BACK (↶): Retourne au menu source de tout menu affiché.

TITLE/POP UP: DPour afficher le menu des titres d'un DVD ou le menu contextuel d'un BD-ROM, lorsqu'ils existent.

DISC MENU: Pour accéder au menu d'un disque.

..... **5**

Touches de couleur (R, G, Y, B):

Affiche un guide d'utilisation sur l'écran du téléviseur lorsque les touches couleur sont disponibles. Suivez le guide d'utilisation pour réaliser une opération choisie.

Pour commander la télé

..... **1**

⏻ (POWER): Met la télé en route ou bien l'éteint.

Touches numériques 0-9: Pour sélectionner des options numérotées dans un menu ou pour saisir des lettres.

..... **3**

VOL +/-: Pour régler le volume général des enceintes.

TV INPUT: Sélectionne la source de la télévision.

MUTE (🔇): Éteint temporairement le son. Appuyez encore pour remettre le son.

PR/CH ^ / ∨: Sélectionne la chaîne.

! Remarque

L'explication ci-dessus est donnée uniquement à titre d'exemple. Ainsi, en fonction du composant, l'opération décrite ci-dessus peut être impossible ou peut se réaliser autrement. Si c'est le cas, utilisez plutôt la télécommande fournie avec l'appareil.

Panneau avant

1

Pour vous aider à démarrer

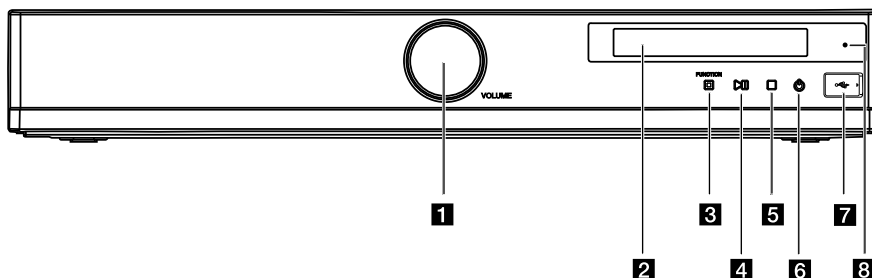

1 Réglage du volume

Pour régler le volume général des enceintes.

2 Fenêtre d'affichage

Affiche l'état actuel du récepteur.

3 FUNCTION

Sélectionnent la source de données que vous souhaitez utiliser

4 ►|| (PLAY / PAUSE)

Pour lancer ou arrêter la lecture en mode iPod ou USB.

5 ■ (STOP)

Mode	Fonction	Action
USB	Pause	Appuyez sur ■ (STOP).
	Lecture	Appuyez sur ► (PLAY / PAUSE).
	Arrêt	Appuyez sur ■ (STOP) deux.
IPOD	Pause	Appuyez sur ■ (STOP).
	Lecture	Appuyez sur ► (PLAY / PAUSE).

6 ⏻ (POWER)

Met le récepteur en route ou bien l'éteint.

7 Port IPOD/USB

Connecte un appareil IPOD/USB au port IPOD/USB.

8 Indicateur STAND BY/HDMI THRU

S'allume comme suit :

- Rouge : Le récepteur est en mode veille.
- Bleu : Le récepteur est en mode veille, et le contrôle de HDMI est en position « on ».
- S'éteint lorsque le récepteur est allumé.

Panneau arrière

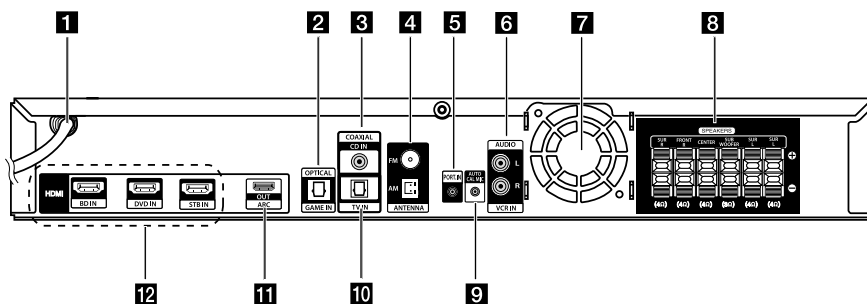

1 Cordon d'alimentation secteur

2 OPTICAL GAME IN

Se relie à d'autres appareils au moyen d'un câble audio numérique optique.

3 COAXIAL CD IN

Se relie à d'autres appareils au moyen d'un câble audio numérique coaxial.

4 Antenna connectors

Se relie à l'antenne FM et à l'antenne cadre AM.

5 PORT. IN

Se relie à un appareil portable (lecteur MP3, etc.) par la prise PORT. IN.

6 AUDIO VCR IN

Se relie aux appareils munis de prises de sortie audio analogiques.

7 Ventilateur

8 Prises de connexion des enceintes

Se relie aux haut-parleurs et au subwoofer.

9 AUTO CAL MIC

Se relie au microphone optimiseur pour la fonction de calibration du son.

10 OPTICAL TV IN

Se relie au téléviseur avec une sortie audio numérique optique.

11 HDMI OUT

Se connecte à un téléviseur. Lorsque le téléviseur est compatible avec la fonction ARC (Canal de Retour Audio), vous pouvez transmettre le son du téléviseur aux haut-parleurs connectés au récepteur sans connecter les câbles audio analogique ou audio numérique optique.

12 HDMI IN

Se relie à un lecteur DVD, tuner satellite, set top box, lecteur Blu-ray, etc. L'image est envoyée à un téléviseur ou un projecteur, tandis que le son peut être envoyé à un téléviseur et/ou des haut-parleurs reliés à ce récepteur.

1

Pour vous aider à démarrer

Monter l'enceinte (Avant)

2

Connexion

Préparation

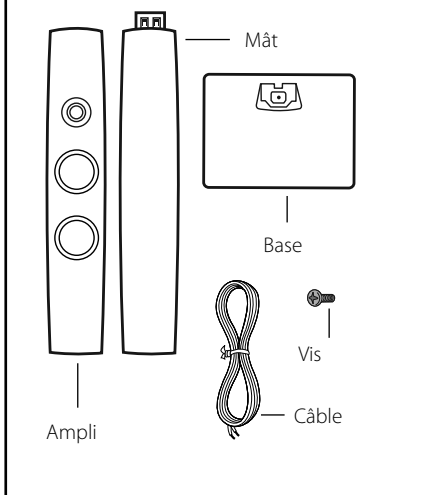

1. Fixez le mât sur la base, puis fixez solidement l'ensemble à l'aide de la vis fournie.

Étape 1

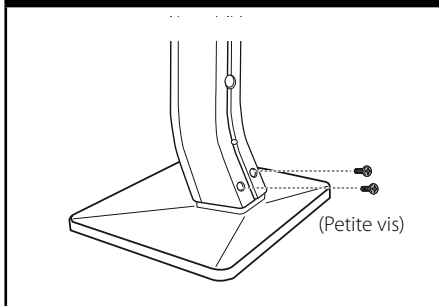

2. Obtenez la connexion à l'aide de la vis fournie, puis insérez un câble d'enceinte à partir du bas de la base.

Étape 2

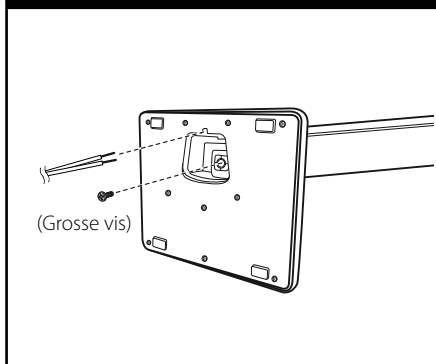

3. Fixez l'enceinte sur le mât, puis sécurisez la connexion à l'aide de la vis fournie.

Étape 3

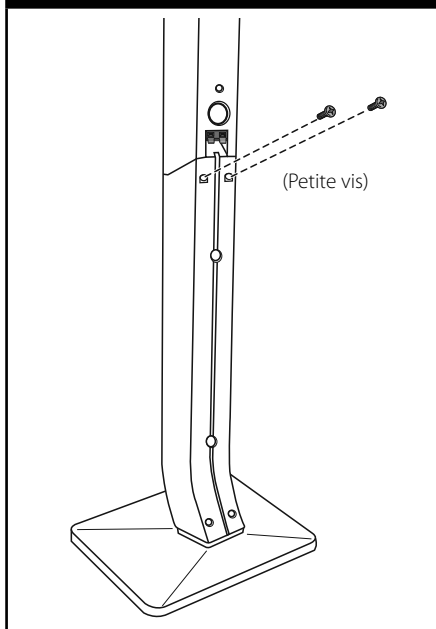

4. Raccordez le câble d'enceinte à la borne sur l'enceinte.

Assurez vous que le câble marqué en noir aille dans la borne marquée "-" (moins) et que l'autre câble aille dans la borne marquée "+" (plus).

Étape 4

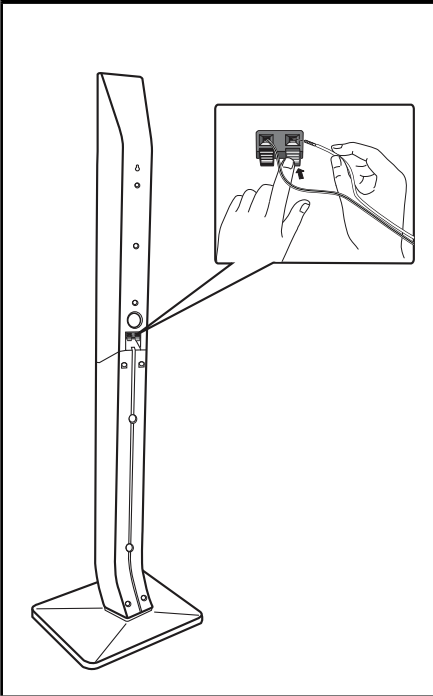

⚠ Attention

Veillez à ce que l'enceinte ne tombe pas. Sinon, l'enceinte pourrait être endommagée et/ou provoquer des dommages matériels et/ou des blessures.

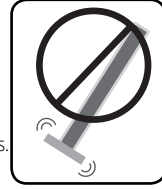

2

Connexion

Positionner le système

L'illustration ci-dessous montre un exemple d'installation du système de cinéma maison. Les illustrations utilisées dans ce guide d'utilisation peuvent différer de votre système et elles ne sont présentées qu'à titre indicatif.

Pour obtenir un son ambiophonique optimal, toutes les enceintes autres que caisson de basses doivent être placées à la même distance (A) de la position d'écoute.

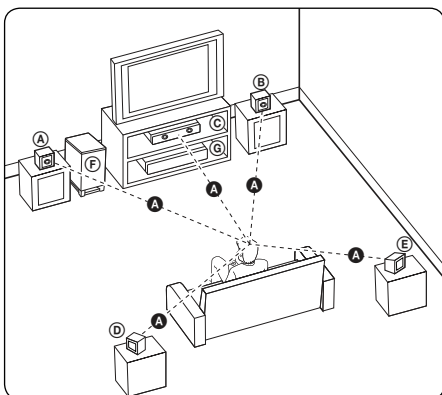

(A) Enceinte avant gauche (G)/ (B) Enceinte avant droite (D):

Placez les enceintes avant de part et d'autre de l'écran du moniteur ou du téléviseur, et si possible dans l'alignement de la surface de l'écran.

(C) Enceinte centrale :

Placez l'enceinte centrale au-dessus ou en dessous du moniteur ou de l'écran du téléviseur.

(D) Enceinte surround gauche (G)/ (E) Enceinte surround (arrière) droite (D):

Placez ces enceintes derrière la position d'écoute, en les orientant légèrement vers l'intérieur.

(F) Caisson de basses :

La position du caisson de basses n'est pas essentielle, car les sons graves ne sont pas très directionnels. Néanmoins, il est conseillé de placer le caisson de basses à proximité des enceintes avant. Orientez-le légèrement vers le centre de la pièce afin de réduire les réflexions sur les murs.

(C) Récepteur

⚠ Attention

- Veillez à ce que les enfants ne mettent pas leurs mains dans les *événements des enceintes. *Événement d'enceinte : cavité sur le caisson d'enceinte prévu pour des basses puissantes (encart).
- Placez l'enceinte centrale hors de portée des enfants. Sinon, l'enceinte pourrait basculer et tomber provoquant des blessures corporelles et/ou dommages matériels.
- Les enceintes contiennent des pièces magnétiques, et des irrégularités dans les couleurs peuvent se produire à l'écran du téléviseur ou du moniteur. Éloignez les enceintes acoustiques de votre téléviseur ou moniteur.

Connexion des enceintes

Raccordement des enceintes au récepteur

1. Connectez les câbles d'enceintes au récepteur. Les câbles d'enceintes sont identifiés par des codes couleurs. Faites correspondre les codes couleurs des fils avec les enceintes appropriées.

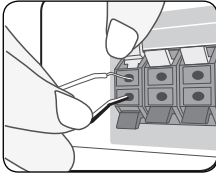

Couleur	Ampli	Position
Gris	Arrière	Arrière droit
Bleu	Arrière	Arrière gauche
Vert	Centrale	Centrale
Orange	Caisson de basses	Toute position avant
Rouge	Avant	Avant droit
Blanc	Avant	Avant gauche

2. Raccordez le câble d'enceinte à la borne sur l'enceinte.

Assurez vous que le câble marqué en noir aille dans la borne marquée "-" (moins) et que l'autre câble aille dans la borne marquée "+" (plus).

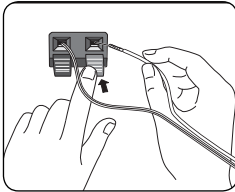

Raccordements à votre téléviseur

Vous pouvez regarder la source visuelle sélectionnée en reliant la prise HDMI OUT à un téléviseur.

Avant de brancher les câbles, assurez-vous d'avoir coupé l'alimentation électrique.

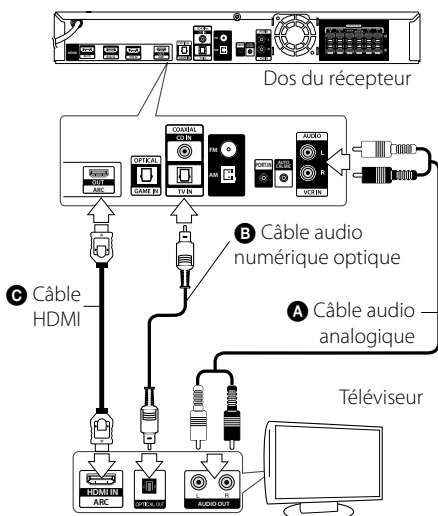

Réglez la source du téléviseur sur HDMI (rapportez-vous au mode d'emploi de votre téléviseur).

! Remarque

- Coupez l'alimentation électrique à tous les appareils avant de réaliser des connexions.
- Pour connecter des câbles audio numériques optiques, introduisez les prises jusqu'au dé clic.
- Ne pas plier les câbles audio numériques optiques.
- Utilisation de la fonction ARC (Canal de Retour Audio). Le signal audio est envoyé du téléviseur à l'appareil. Lorsque le téléviseur est compatible avec la fonction ARC (Canal de Retour Audio), le son de la télévision sortira des haut-parleurs connectés à l'appareil. N'oubliez pas d'allumer la fonction ARC (Canal de Retour Audio) en appuyant sur la touche ARC.

Il n'est pas nécessaire de connecter l'ensemble des câbles. Connectez les câbles selon les prises de vos appareils.

Connecter	À
<p>A Câble audio analogique ou</p> <p>B câble audio numérique optique</p>	<p>Transmettez le son de la télévision aux haut-parleurs connectés au récepteur.</p> <p>Assurez-vous d'avoir baissé le son ou d'avoir mis la télévision en muet.</p>
<p>C Câble HDMI (Type A, Câble HDMI™ haut débit, ou Type A, Câble HDMI™ haut débit avec canal accès Ethernet)</p>	<p>Transmet l'image au téléviseur alors que le son peut sortir d'un téléviseur et/ou de haut-parleurs connectés au récepteur. Lorsque le téléviseur est compatible avec la fonction ARC (Canal de Retour Audio), vous pouvez transmettre le son de la télé aux haut-parleurs connectés au récepteur sans connecter de A câble audio analogique ou de B câble audio numérique optique. Pour plus de détails, voir « Profiter du son de la télé à travers une connexion HDMI (Canal de Retour Audio) » (page 33).</p> <p>Assurez-vous d'avoir baissé le son ou d'avoir mis la télévision en muet.</p>

Connexion à votre réseau domestique

Vous pouvez profiter de l'image et du son de votre appareil par cette connexion.

Il n'est pas nécessaire de connecter l'ensemble des câbles. Connectez les câbles selon les prises de vos appareils.

Connectez la prise HDMI OUT ARC du récepteur à la prise HDMI IN de votre téléviseur ou moniteur HDMI compatible. Branchez la prise HDMI BD IN, HDMI DVD IN, HDMI STB IN du récepteur à vos appareils respectifs en utilisant des câbles HDMI de type A à haut débit.

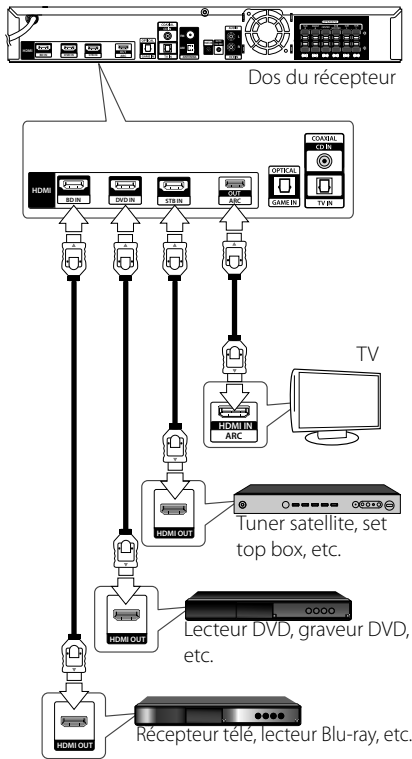

Informations supplémentaires sur la connexion HDMI

- Lorsque vous raccordez un appareil compatible HDMI ou DVI, effectuez les vérifications suivantes:
 - Essayez d'éteindre l'appareil HDMI/DVI ainsi que ce récepteur. Ensuite, allumez l'appareil HDMI/DVI, attendez environ 30 secondes, puis allumez ce récepteur.
 - L'entrée vidéo de l'appareil raccordé est correctement réglée pour cet récepteur.
 - L'appareil raccordé est compatible avec les résolutions d'entrée vidéo 720x480p (NTSC), 720x576p (PAL), 1280x720p, 1920x1080i et 1920x1080p video.
- Certains appareils DVI ou HDMI compatibles HDCP ne fonctionneront pas avec ce récepteur.
 - L'image ne s'affichera pas correctement avec un appareil non HDCP.

! Remarque

- Si un périphérique HDMI raccordé n'accepte pas la sortie audio du récepteur, le son du périphérique HDMI peut être déformé ou muet.
- Une modification de la résolution alors que la connexion est déjà établie peut entraîner des dysfonctionnements. Pour résoudre le problème, éteignez le récepteur puis rallumez-le.
- Lorsque la connexion HDMI avec HDCP n'est pas vérifiée, le téléviseur affiche un écran noir. Dans ce cas, vérifiez la connexion HDMI ou débranchez le câble HDMI.
- Si des interférences apparaissent à l'écran, vérifiez le câble HDMI (sa longueur est généralement limitée à 4,5 m).
- En fonction de la connexion ou du statut de lecture du téléviseur ou de l'appareil externe connecté au récepteur, le récepteur peut être réglé sur la source de données OPTIQUE ou la fonction ARC.
- Le Contrôle de la fonction HDMI ne fonctionnera pas correctement dans les cas suivants :
 - Lorsque vous connectez le récepteur à un produit qui ne correspond pas à Simplink ;
 - Lorsque vous utilisez une connexion autre que HDMI pour connecter le récepteur et les composants extérieurs. Nous vous recommandons de connecter le récepteur à des produits dotés de « Simplink ». En fonction du produit connecté, la fonction Simplink peut ne pas fonctionner. Voir les instructions de fonctionnement du produit externe.

Qu'est-ce que SIMPLINK ?



Si cette unité et une TV LG avec SIMPLINK sont connectées au moyen d'une connexion HDMI, certaines fonctions de cette unité seront commandées depuis la télécommande de la TV.

Fonctions contrôlables depuis une télécommande de TV LG: Mise hors tension, réglage du volume, etc. Pour des détails sur la fonction SIMPLINK, consultez le guide du propriétaire de la TV.

Le logo ci-dessus identifie les TV de LG avec fonction SIMPLINK.

! Remarque

Selon le type de disque ou l'état de lecture, certaines opérations SIMPLINK peuvent ne pas fonctionner ou produire un résultat différent de celui que vous escomptez.

Fonction ARC (canal de retour audio)

La fonction ARC permet sur un téléviseur HDMI un récepteur de son vers la sortie HDMI OUT de ce lecteur.

Pour utiliser cette fonction :

- Votre téléviseur doit prendre en charge les fonctions HDMI-CEC et ARC, et celles-ci doivent être activées.
- La méthode de réglage des fonctions HDMI-CEC et ARC peut différer selon le téléviseur. Pour plus de détails sur la fonction ARC, reportez-vous au manuel de votre téléviseur.
- Vous devez utiliser le câble HDMI (Type A, câble HDMI™ haut-débit avec Ethernet).
- Vous devez vous connecter avec l'entrée HDMI IN qui prend en charge la fonction ARC à l'aide de la sortie HDMI OUT de ce récepteur.
- Vous ne pouvez raccorder qu'un seul Home Cinema à un téléviseur compatible ARC.

Connexion des appareils avec des prises audio numériques

Vous pouvez profiter du son de votre appareil avec une connexion numérique optique ou coaxial par les haut-parleurs de ce système.

Avant de connecter les câbles, assurez-vous d'avoir coupé l'alimentation électrique.

Connexion audio numérique optique

Connectez la prise OPTICAL GAME IN du récepteur à vos appareils avec la prise OPTICAL OUT en utilisant un câble audio numérique optique.

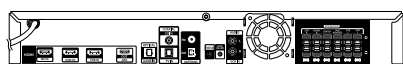

Dos du récepteur

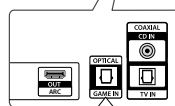

Vers la sortie optique numérique de l'équipement externe (Console de jeux, etc.)



Connexion audio numérique coaxiale

Connectez la prise COAXIAL CD IN du récepteur à vos appareils avec la prise COAXIAL OUT en utilisant un câble audio numérique coaxial.

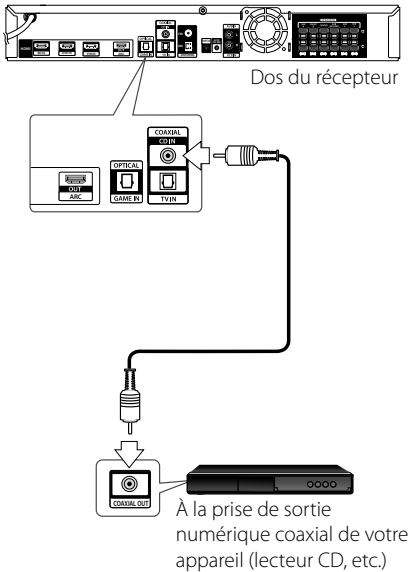

Connexion des appareils avec des prises audio analogiques

Vous pouvez profiter du son de votre appareil avec des prises audio analogiques par les haut-parleurs de ce système.

Connectez la prise AUDIO VCR IN du récepteur à vos appareils avec des prises de sortie audio analogiques en utilisant un câble audio analogique.

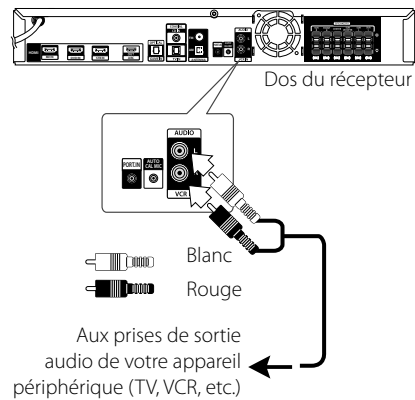

Connexion d'un appareil portable.

Vous pouvez entendre le son de votre lecteur audio portable via les enceintes de ce système.

Connectez la prise PORT. IN du récepteur la prise prévu pour les écouteurs (ou sortie Line-Out) sur votre appareil portable (lecteur MP3, etc.) en utilisant un câble portable (3,5 mm).

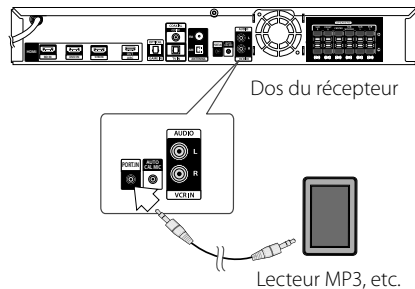

Connexion des antennes

Branchez les antennes FM/AM fournies pour écouter la radio.

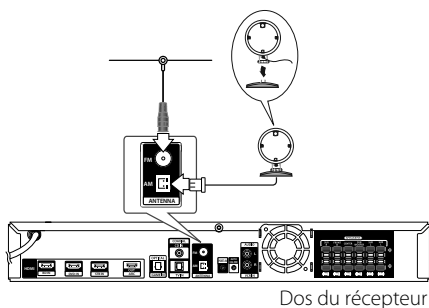

! Remarque

- Pour éviter de capter des bruits parasites, gardez l'antenne de réception éloignée de l'appareil et des appareils périphériques.
- Après avoir raccordé l'antenne filaire FM, placez-la en position la plus horizontale possible. Veillez à ce que l'antenne filaire FM soit bien étendue.

Connexion du microphone optimiseur

Vous pouvez réaliser l'autocalibration du son en connectant le microphone optimiseur ($\varnothing 3,5$ mm).

Connectez le microphone optimiseur ($\varnothing 3,5$ mm) à la prise AUTO CAL MIC sur cette unité.

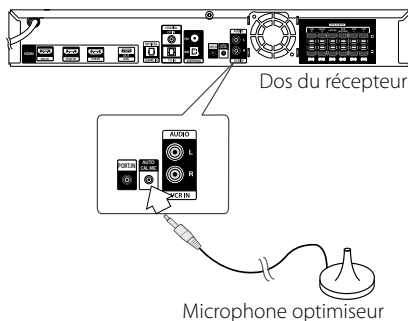

Connexion de l'appareil USB

Vous pouvez profiter de vos fichiers audio contenus dans un périphérique USB.

1. Retirez le couvercle IPOD/USB.
2. Branchez le connecteur d'un périphérique IPOD/USB à la prise USB de l'appareil, en poussant à fond.

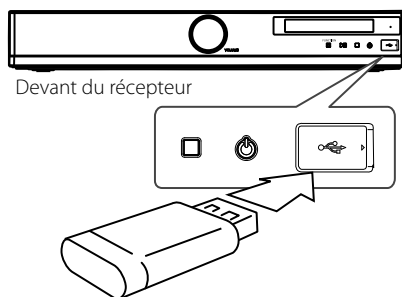

Connexion de l'iPod

Vous pouvez lire un contenu audio/photo/vidéo sur le système à partir d'un iPod. Pour des détails concernant l'iPod, référez-vous au guide d'utilisateur de l'iPod.

1. Retirez le couvercle IPOD/USB.
2. Introduisez votre iPod dans le port IPOD/USB. Votre iPod s'allume automatiquement et le rechargement commence.

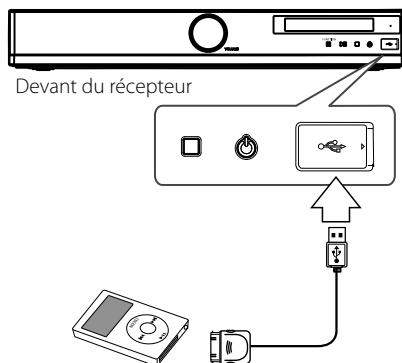

Calibration automatique des paramètres appropriés (Autocalibration du son)

Cette fonction vous permet de réaliser l'autocalibration de la manière suivante :

- Ajuste le niveau du son.
- Mesure la distance de chaque haut-parleur de votre position d'écoute.
- Crée un EQ (Égaliseur) approprié en fonction de la structure de la pièce dans laquelle l'appareil est situé.

Cette fonction est conçue pour obtenir un équilibre sonore correct dans la pièce. Vous pouvez toutefois ajuster le niveau sonore des haut-parleurs manuellement selon votre préférence. Pour plus de détails, voir « Régler le volume des enceintes acoustiques » (page 29).

Avant de réaliser l'autocalibration du son.

- Avant de réaliser l'autocalibration du son, installez et connectez les haut-parleurs (pages 12-15).
- La prise AUTO CAL MIC est prévue uniquement pour le microphone optimiseur. Ne connectez aucun autre microphone à cette prise. Cela pourrait endommager le récepteur et le microphone.
- Relâchez le fil du microphone optimiseur pour obtenir une mesure plus exacte.
- Lors de la calibration, le son sortant des enceintes est très bruyant. Le volume du son ne peut pas être réglé. Veuillez éviter la présence d'enfants lors de cet exercice et soyez attentionné aux effets à l'égard du voisinage.
- Réaliser l'autocalibration du son dans un environnement sans bruit afin d'optimiser l'exactitude de la mesure.
- La présence d'obstacles entre le microphone optimiseur et les haut-parleurs empêchera la réalisation correcte de la calibration. Enlever tout obstacle afin de ne pas fausser la mesure.

! Remarque

Si un message d'erreur s'affiche pendant que vous êtes en train d'effectuer l'auto-calibration du son, relisez les points ci-dessus.

Comment effectuer l'autocalibration du son

1. Connectez le microphone optimiseur (3,5 mm) à la prise AUTO CAL MIC de ce dispositif (page 20).
2. Installez le microphone optimiseur.
Placez le microphone optimiseur à votre position d'écoute habituelle. Vous pouvez également utiliser un tabouret ou un trépied afin que le microphone optimiseur reste à la même hauteur que vos oreilles.

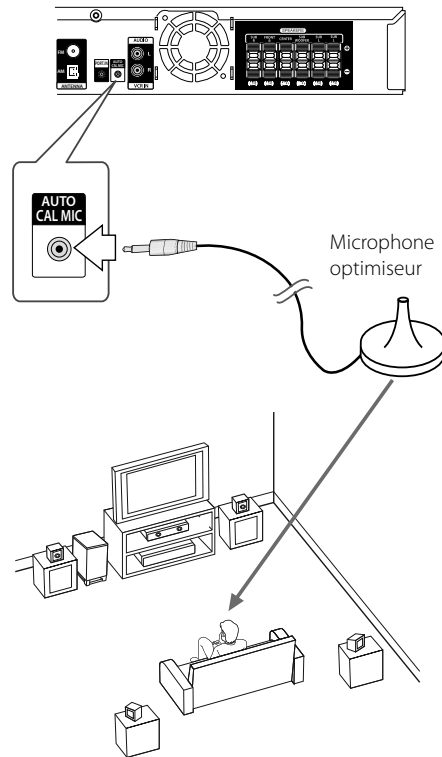

! Remarque

Vous obtiendrez une mesure plus exacte en plaçant le haut-parleur de manière à faire face au microphone optimiseur.

3. Appuyez sur AUTO CAL.
« TEST START » apparaît à l'écran et « START » clignote à l'écran.
4. Appuyez sur « ENTER » (⊙).
« TEST1/4 » apparaît à l'écran.
L'autocalibration du son est mesurée automatiquement dans la première position de chaque haut-parleur.
(TEST: 1/4 → TEST: 2/4 → TEST: 3/4 → TEST: 4/4)
Il faudra 4 à 5 minutes pour compléter le processus de mesure.

! Remarque

- Si tous les haut-parleurs ne sont pas connectés, le processus s'arrête.
- Si « INSERT MIC » apparaît à l'écran, l'autocalibration du son ne peut pas être réalisée. Connectez le microphone optimiseur, puis effectuez l'autocalibration du son.

5. Lorsque la mesure est terminée, « RESULT SHOW » apparaît à l'écran pendant environ 5 secondes.
Après environ 5 secondes, « RESULT USE » apparaît à l'écran.
6. Si vous voulez confirmer le résultat de la mesure, appuyez sur « ENTER (⊙) » pendant que « RESULT SHOW » s'affiche à l'écran.
Si vous appuyez sur « ENTER (⊙) » pendant que « RESULT SHOW » s'affiche à l'écran, procédez à l'étape 11.
7. Choisissez le NIVEAU et la DISTANCE en appuyant sur **Λ / V**.
Si vous appuyez sur « ENTER (⊙) » pendant que « RESULT SHOW » s'affiche à l'écran, procédez à l'étape 11.
8. Après avoir appuyé sur ENTER (⊙), confirmez la valeur mesurée en appuyant sur **Λ / V**.
9. Appuyez sur ENTER (⊙) de manière répétée jusqu'à ce que « RESULT USE » s'affiche.
10. Appuyez sur ENTER (⊙) encore une fois.
« 1 – YES » et « 2 – NO » apparaît à l'écran.
11. Appuyez sur 1 pour sauvegarder le résultat lorsque « 1 – YES » et « 2 – NO » s'affiche à l'écran.
Après que « ASC DONE » apparaît à l'écran, le niveau et la distance sont changés automatiquement. Puis le EQ (Égaliseur) s'établit automatiquement.

! Remarque

- Lorsque vous avez terminé l'autocalibration du son, déconnectez le microphone optimiseur de l'unité.
- Si vous avez changé la position des haut-parleurs, il est recommandé de répéter l'autocalibration du son afin de profiter pleinement du son ambiophonique.
- L'autocalibration du son est terminé.
- L'auto-calibration sonore est terminée. Cependant, le niveau du bruit était élevé lors de l'auto-calibration. Lorsque vous écoutez une source sonore il se peut que celle-ci ne se reproduise pas convenablement. Dans ce cas, réessayez de performer une auto-calibration dans un environnement sans aucun bruit de fond ou réinitialiser les réglages du fabricant (voir page 25).
- Si l'appareil est en mode de sourdine ou le volume fut réglé à « 0 » avant que vous n'effectuiez l'auto-calibration sonore, il vous sera impossible de poursuivre l'opération. Dès que « CHECK VOL » apparaît à l'écran pour environ 5 secondes, le processus retourne à l'étape précédente.

Mise en marche/arrêt de l'auto-calibration sonore

Lorsque vous avez terminé l'auto-calibration sonore vous pouvez la mettre en marche ou en arrêt.

Appuyez la touche AUTO CAL répétitivement.

« ASC ON » ou « ASC OFF » apparaît à l'écran.

- ASC ON : déclenche l'égalisateur (EQ)

- ASC OFF : désactive l'égalisateur (EQ)

! Remarque

Si vous effectuez l'auto-calibration sonore pour la première fois ou que vous réinitialisez l'appareil à ses réglages originaux « TEST START » apparaîtra à l'écran.

Réglages et ajustements avec le menu SETUP

Vous pouvez utiliser le menu SETUP pour personnaliser l'appareil par différents ajustements.

Configuration SETUP

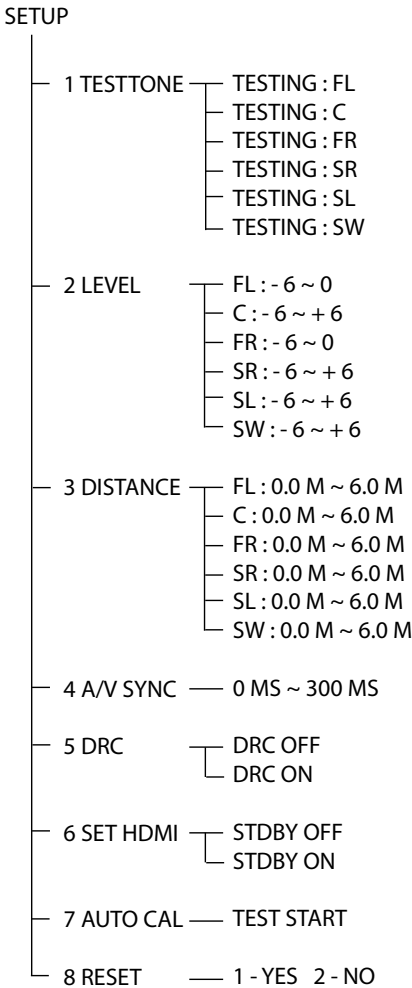

Menu TESTTONE

Vous pouvez ajuster le niveau des haut-parleurs en écoutant le test de tonalité de votre position d'écoute.

1. Appuyez sur la touche RECEIVER puis SETUP.
« 1 TESTTONE » apparaît à l'écran.

2. Appuyez sur la touche ENTER (Ⓞ).

Chaque enceinte acoustique émet une tonalité dans la séquence suivante:

TESTING: FL → TESTING: C → TESTING: FR → TESTING: SR → TESTING: SL → TESTING: SW

Affichage	Description
TESTING: FL	Enceinte avant gauche (- 6 ~ 0)
TESTING: C	Enceinte centrale (- 6 ~ + 6)
TESTING: FR	Enceinte avant droite (- 6 ~ 0)
TESTING: SR	Enceinte surround (arrière) droite (- 6 ~ + 6)
TESTING: SL	Enceinte surround gauche (- 6 ~ + 6)
TESTING: SW	Caisson de basses (- 40 ~ + 6)

3. Si vous désirez régler le niveau des enceintes acoustiques, appuyez sur la touche ENTER (Ⓞ) lorsque l'enceinte respective s'affiche à l'écran.
4. Appuyez sur les touches </> répétitivement jusqu'à ce que l'enceinte respective s'affiche à l'écran.
5. Appuyez sur les touches \wedge / \vee afin de régler le niveau de volume de chaque enceinte puis appuyez la touche ENTER (Ⓞ).
6. Appuyez sur la touche RETURN afin de retourner au menu précédent. Appuyez sur la touche SETUP afin de sortir du menu des réglages.

Menu NIVEAU

Vous pouvez régler le niveau de chaque enceinte acoustique selon votre préférence.

- Appuyez sur la touche RECEIVER puis SETUP.
« 1 TESTTONE » apparaît à l'écran.
- Appuyez sur les touches **▲/▼** répétitivement jusqu'à ce que « 2 LEVEL » s'affiche puis ENTER (⏻).
- Appuyez sur les touches **</>** répétitivement jusqu'à ce que l'enceinte respective s'affiche à l'écran.

Affichage	Description
FL	Enceinte avant gauche (-6 ~ 0)
C	Enceinte centrale (-6 ~ +6)
FR	Enceinte avant droite (-6 ~ 0)
SR	Enceinte surround (arrière) droite (-6 ~ +6)
SL	Enceinte surround gauche (-6 ~ +6)
SW	Caisson de basses (-40 ~ +6)

- Appuyez sur les touches **▲/▼** afin de régler le niveau de volume de chaque enceinte puis appuyez la touche ENTER (⏻).
- Appuyez sur la touche RETURN afin de retourner au menu précédent. Appuyez sur la touche SETUP afin de sortir du menu des réglages.

Menu DISTANCE

Vous pouvez régler la distance de chaque enceinte acoustique au récepteur.

- Appuyez sur la touche RECEIVER puis SETUP.
« 1 TESTTONE » apparaît à l'écran.
- Appuyez sur les touches **▲/▼** répétitivement jusqu'à ce que « 3 DISTANCE » s'affiche puis ENTER (⏻).
- Appuyez sur les touches **</>** répétitivement jusqu'à ce que l'enceinte respective s'affiche à l'écran.

Affichage	Description
FL	Enceinte avant gauche (0.0 M ~ 6.0 M)

C	Enceinte centrale (0.0 M ~ 6.0 M)
FR	Enceinte avant droite (0.0 M ~ 6.0 M)
SR	Enceinte surround (arrière) droite (0.0 M ~ 6.0 M)
SL	Enceinte surround gauche (0.0 M ~ 6.0 M)
SW	Caisson de basses (0.0 M ~ 6.0 M)

- Appuyez sur les touches **▲/▼** afin de régler le niveau de volume de chaque enceinte puis appuyez la touche ENTER (⏻).
- Appuyez sur la touche RETURN afin de retourner au menu précédent. Appuyez sur la touche SETUP afin de sortir du menu des réglages.

Menu SYNC A/V (réglage délai audio)

Vous pouvez retarder la sortie du signal audio si l'image s'avère difficile à suivre.

- Appuyez sur la touche RECEIVER puis SETUP.
« 1 TESTTONE » apparaît à l'écran.
- Appuyez sur les touches **▲/▼** répétitivement jusqu'à ce que « 4 A/V SYNC » s'affiche puis ENTER (⏻).
- Appuyez sur les touches **▲/▼** afin de régler le délai entre le son et l'image puis appuyez la touche ENTER (⏻).
Vous pouvez régler le délais de 0MS à 300MS par incrément de 10MS.
- Appuyez sur la touche RETURN afin de retourner au menu précédent. Appuyez sur la touche SETUP afin de sortir du menu des réglages.

! Remarque

Il est possible que vous ne puissiez pas régler parfaitement le délai entre le son et l'image.

Menu DRC

Vous pouvez écouter un film à volume faible sans y compromettre la clarté sonore en compressant la dynamique de la sortie audionumérique Dolby Digital.

1. Appuyez sur la touche RECEIVER puis SETUP.
« 1 TESTTONE » apparaît à l'écran.
2. Appuyez sur les touches **Λ / V** répétitivement jusqu'à ce que « 5 DRC » s'affiche puis ENTER (⊙).
3. Appuyez sur les touches **Λ / V** afin de régler la compression puis appuyez la touche ENTER (⊙).
- DRC OFF: désactive cette fonction.
- DRC ON: active cette fonction.
4. Appuyez sur la touche RETURN afin de retourner au menu précédent. Appuyez sur la touche SETUP afin de sortir du menu des réglages.

! Remarque

La compression dynamique de la gamme audio permet de comprimer la gamme dynamique de la trame sonore en fonction de l'information de la gamme dynamique incluse à même le signal Dolby numérique.

Menu RÉGLAGE HDMI (intercommunication HDMI en mode veille)

Lorsque le téléviseur est allumée alors que le récepteur est en mode veille, le son et l'image sont transmis au téléviseur lorsque le produit en question est connecté au prise HDMI IN.

1. Appuyez sur la touche RECEIVER puis SETUP.
« 1 TESTTONE » apparaît à l'écran.
2. Appuyez sur les touches **Λ / V** répétitivement jusqu'à ce que « 6 HDMI » s'affiche puis ENTER (⊙).
3. Appuyez sur les touches **Λ / V** afin de régler le mode Veille puis appuyez la touche ENTER (⊙).
- STDBY OFF: désactive cette fonction.
- STDBY ON: active cette fonction.
4. Appuyez sur la touche RETURN afin de retourner au menu précédent. Appuyez sur la touche SETUP afin de sortir du menu des réglages.

Menu AUTO CAL

Ce menu vous permet de réaliser l'auto-calibration. Plus de détails à cet égard se trouvent aux pages 21 et 22.

1. Appuyez sur la touche RECEIVER puis SETUP.
« 1 TESTTONE » apparaît à l'écran.
2. Appuyez sur les touches **Λ / V** répétitivement jusqu'à ce que « 7 AUTO CAL » s'affiche puis ENTER (⊙).
« TEST START » s'affiche à l'écran puis « START » clignote à l'écran.
3. Suivez les étapes 4 – 11 à la page 22.
4. Appuyez sur la touche RETURN afin de retourner au menu précédent. Appuyez sur la touche SETUP afin de sortir du menu des réglages.

Menu RÉINITIALISATION

Ce menu vous permet d'initialiser les paramètres que vous avez réglés dans le menu SETUP.

1. Appuyez sur la touche RECEIVER puis SETUP.
« 1 TESTTONE » apparaît à l'écran.
2. Appuyez sur les touches **Λ / V** répétitivement jusqu'à ce que « 8 RESET » s'affiche puis ENTER (⊙).
« 1 – YES 2 – NO » s'affiche à l'écran.
3. Appuyez sur la touche 1 pour réinitialiser l'appareil à ses réglages originaux.
Si vous ne désirez pas retourner aux réglages du fabricant, appuyez sur la touche 2.
4. Appuyez sur la touche RETURN afin de retourner au menu précédent. Appuyez sur la touche SETUP afin de sortir du menu des réglages.

Sélection de la source d'entrée

Cette section explique comment sélectionner la source d'entrée (i.e., l'appareil que vous souhaitez écouter ou regarder).



1. Appuyez sur la touche  (POWER) pour mettre l'appareil en circuit.
2. Appuyez sur la touche RECEIVER.
La touche s'illumine.
3. Appuyez la touche INPUT respective à la source désirée. La source sélectionnée apparaît à l'écran.

Pour sélectionner	Touche
Lecteur Blu-ray, etc., connecté à la prise BD IN	BD
Lecteur DVD, graveur DVD, etc., connecté à la prise DVD IN	DVD
Tuner satellite, set top box, etc., connecté à la prise STB IN	STB
Télé, etc., connecté à la prise OPTICAL TV IN	TV
Console de jeux, etc., connecté à la prise OPTICAL GAME IN	GAME
Lecteur CD, etc., connecté à la prise COAXIAL IN CD	CD
Tuner intégré	RADIO
Magnétoscope, etc., connecté à la prise AUDIO IN VCR	VCR
Appareil portable (lecteur MP3, etc.), connecté à la prise PORT. IN	PORTABLE
Appareil IPOD/USB, connecté au port IPOD/USB	IPOD/USB

Vous pouvez également appuyer la touche FUNCTION située sur le panneau avant.

4. Allumez le produit et commencez la lecture.
5. Pour ajustez le volume, faites tourner le VOLUME sur le panneau à l'avant, ou bien appuyez sur VOL +/- sur la télécommande.

Activer la fonction « Sourdine »

Appuyez la touche MUTE  sur la télécommande. Pour annuler, appuyez de nouveau la touche MUTE  ou altérez le VOLUME par le biais du panneau avant.

Profitez du son et images des dispositifs branchés au récepteur

Lecteur Blu-ray/DVD

1. Mettre la télé en circuit.
2. Mettre le lecteur Blu-ray ou DVD en circuit puis insérez le disque sur le plateau.
3. Mettre le récepteur en circuit.
4. Appuyez sur la touche BD ou DVD.



Vous pouvez également sélectionner la source désirée en appuyant la touche FUNCTION au panneau avant.

5. Changez la source d'entrée au téléviseur respective à la source désirée.
Pour de plus amples informations, veuillez vous référer au mode d'emploi de la télé.
6. Activer la lecture du disque.
7. Réglez le volume du récepteur.

Boîtier décodeur satellite ou câble

1. Mettre le télé en circuit.
2. Mettre le boîtier décodeur en circuit puis le récepteur.
3. Appuyez sur la touche STB.



Vous pouvez également sélectionner la source désirée en appuyant la touche FUNCTION au panneau avant.

4. Changez la source d'entrée au téléviseur respective à la source désirée.
Pour de plus amples informations, veuillez vous référer au mode d'emploi de la télé.
5. Réglez le volume du récepteur.

Télévision

1. Mettre le télé en circuit et choisir une émission.
Pour de plus amples informations, veuillez vous référer au mode d'emploi de la télévision.
2. Mettre le récepteur en circuit.
3. Appuyez la touche TV sur la télécommande du récepteur.



Vous pouvez également appuyer la touche FUNCTION sur le panneau avant du récepteur pour sélectionner la télé comme source de divertissement.

4. Ajuster le volume du récepteur.

! Remarque

- La sonorité du téléviseur passe au récepteur alors que l'image du syntoniseur de la télé s'affiche à l'écran automatiquement en y appuyant la touche TV.
- Le son peut également provenir en direction du téléviseur. Dans ce cas, réduisez le volume de la télé complètement à zéro.

Profiter d'une console de jeux, etc.

1. Allumez le produit connecté au prise OPTICAL GAME IN.
2. Mettre le récepteur en circuit.
3. Appuyez sur la touche GAME.



Vous pouvez également sélectionner la source désirée en appuyant la touche FUNCTION au panneau avant.

4. Activer la lecture du dispositif portatif.
5. Réglez le volume du récepteur.

Profiter d'un lecteur CD, etc.

1. Allumez le produit connecté au prise COAXIAL DC IN.
2. Mettre le récepteur en circuit.
3. Appuyez sur la touche CD.



Vous pouvez également sélectionner la source désirée en appuyant la touche **FUNCTION** au panneau avant.

4. Activer la lecture du dispositif portable.
5. Réglez le volume du récepteur.

Lecteur audio portatif (MP3, etc.)

1. Mettre la télé en circuit.
2. Mettre le lecteur audio portatif en circuit puis le récepteur.
3. Appuyez sur la touche **PORTABLE**.



Vous pouvez également sélectionner la source désirée en appuyant la touche **FUNCTION** au panneau avant.

4. Activer la lecture du dispositif portable.
5. Réglez le volume du récepteur.

Profiter d'un magnétoscope, etc.

1. Allumez le produit connecté au prise AUDIO VCR IN.
2. Mettre le récepteur en circuit.
3. Appuyez sur la touche **VCR**.



Vous pouvez également sélectionner la source désirée en appuyant la touche **FUNCTION** au panneau avant.

4. Changez la source d'entrée au téléviseur respective à la source désirée.

Pour de plus amples informations, veuillez vous référer au mode d'emploi de la télé.

5. Activer la lecture du dispositif portable.
6. Réglez le volume du récepteur.

Périphérique USB ou iPod™

1. Mettre le récepteur en circuit.
2. Appuyez sur la touche **IPOD/USB**.



Vous pouvez également sélectionner la source désirée en appuyant la touche **FUNCTION** au panneau avant.

3. Branchez le périphérique USB ou iPod™ au récepteur.
4. Activer la lecture du périphérique ou du iPod™.
5. Réglez le volume du récepteur.

Régler le volume des enceintes acoustiques

Vous pouvez régler le niveau de chaque enceinte acoustique individuellement selon votre préférence.

1. Appuyez sur la touche **SPEAKER LEVEL**.
« SW » apparaît à l'écran.
2. Appuyez les touches **</>** répétitivement afin de sélectionner l'enceinte acoustique désirée.
3. Appuyez les touches **</>** afin de régler le niveau de volume de l'enceinte acoustique sélectionnée alors que celle-ci est affichée à l'écran.

Affichage	Description
SW	Caisson de basses (- 40 ~ + 6)
FL	Enceinte avant gauche (- 6 ~ 0)
C	Enceinte centrale (- 6 ~ + 6)
FR	Enceinte avant droite (- 6 ~ 0)
SR	Enceinte ambiophonique (arrière) droite (-6 ~ +6)
SL	Enceinte ambiophonique (arrière) gauche (-6 ~ +6)

4. Répétez pour régler le niveau de volume des autres enceintes acoustiques.

Modes sonores variés

Ce système vous permet de choisir un effet sonore selon vos préférences. Appuyer sur **SOUND** à plusieurs reprises jusqu'à ce que le mode souhaité apparaisse sur le panneau d'affichage avant ou l'écran de votre téléviseur. Les éléments affichés de l'égaliseur peuvent être différents selon les sources et effets sonores.

Affichage	Description
NAT PLUS	Bénéficiez d'effets sonores naturels tel ambiophonie 5,1 canaux.
NATURAL	Pour obtenir un son confortable et naturel.

BYPASS	Bénéficiez d'une sonorité stéréophonique des enceintes avant et caisson de basse.
BASS	Pendant la lecture, la basse s'en trouve renforcée.
PLII MOVIE	Exécute un décodage Pro Logique II mode film. Ce réglage est idéal pour tout film encodé en Dolby ambiophonique. D'autant plus, ce réglage permet de reproduire une matrice ambiophonique 5,1 canaux simulée à partir de trame sonore mono ou stéréo.
PLII MUSIC	Exécute un décodage Pro Logique II mode musique. Ce réglage permet de reproduire une matrice ambiophonique 5,1 canaux simulée à partir d'une bande sonore stéréo telle DC.
CLRVOICE	Rehausse la clarté des voix .
VIRTUAL	Rajoute un aspect d'ambiophonie virtuelle élargissant le champs sonore.
GAME	Reproduit un son puissant et réaliste, bien adapté aux jeux vidéo.
NIGHT	Vous pouvez profiter des effets sonores et entendre le dialogue même à un niveau bas. Cette fonction est utile pour profiter du son le soir.
UPSCALER	Reproduit une image sonore claire et améliorée à partir de votre lecteur audio portatif. Ce mode s'apprête tout particulièrement aux fichiers MP3 et autres fichiers audio comprimés.
LOUDNESS	Améliore les graves et les aigus.
ASC EQ	Équilibre le son EQ (Equalizer) selon le résultat de l'auto-calibration du son.

Écouter la radio AM/ FM

Vous pouvez écouter des émissions radiophoniques grâce au syntoniseur intégré. Avant de commencer, assurez-vous d'avoir connecté les antennes AM et FM. (Page 20)

Réglage automatique

1. Appuyez sur RADIO pour sélectionner le tuner (FM ou AM). La dernière fréquence captée est retrouvée.

Vous pouvez également appuyer sur FUNCTION sur le panneau avant.

2. Appuyez sur TUNING - ou TUNING + et maintenez enfoncé pendant plus de 2 secondes.

Appuyez sur TUNING - et maintenez enfoncé pendant plus de 2 secondes pour chercher de haut en bas.

Appuyez sur TUNING + et maintenez enfoncé pendant plus de 2 secondes pour chercher de bas en haut.

La recherche s'arrête chaque fois qu'une fréquence est captée.

3. Régler le volume en tournant le bouton VOLUME sur le panneau avant ou en appuyant sur le bouton VOL +/- de la télécommande.

Réglage manuel

Appuyez sur TUNING- ou TUNING+ brièvement et de manière répétée en mode FM ou AM pour sélectionner la fréquence que vous souhaitez.

Améliorer une réception FM médiocre

Appuyez sur le bouton 'bleu' B (blue) (MONO/ STEREO) de la télécommande. Le modulateur de fréquence passera de stéréo à mono ce qui améliore généralement la réception.

Programmation à l'avance de fréquences

Vous pouvez programmer à l'avance jusqu'à 50 fréquences FM ou AM.

Vous pouvez facilement programmer les fréquences que vous écoutez régulièrement.

1. Appuyez sur RADIO pour sélectionner le tuner (FM ou AM). La dernière fréquence captée est retrouvée.

Vous pouvez également appuyer sur FUNCTION sur le panneau avant.

2. Trouvez la fréquence que vous souhaitez programmer en utilisant le réglage automatique ou manuel.

3. Appuyez sur ENTER (●).

Un chiffre de pré-programmation clignote sur l'écran pendant quelques secondes. Lorsque le chiffre clignote, procédez à l'étape 4.

4. Appuyez sur PRESET- ou PRESET+ pour sélectionner le chiffre que vous souhaitez.

Si un chiffre ne clignote pas avant que vous ne sélectionniez le chiffre que vous souhaitez, retournez à l'étape 3.

5. Appuyez sur ENTER (●) encore une fois.

La fréquence est sauvegardée sous le chiffre sélectionné. Si un chiffre ne clignote pas avant que vous n'appuyiez sur ENTER (●), retournez à l'étape 3.

6. Répétez les étapes 2 à 5 pour programmer une autre fréquence.

Réglage des fréquences programmées

Avant d'essayer d'écouter des fréquences programmées, assurez-vous d'avoir programmé des fréquences.

1. Appuyez sur RADIO pour sélectionner le tuner (FM ou AM). La dernière fréquence captée est retrouvée.

Vous pouvez également appuyer sur FUNCTION sur le panneau avant.

2. Appuyez sur PRESET - ou PRESET+ de manière répétée pour sélectionner la fréquence programmée que vous souhaitez

Chaque fois que vous appuyez sur la touche, vous pouvez sélectionner une fréquence programmée.

Suppression des fréquences programmées

Vous pouvez supprimer une fréquence programmée que vous ne souhaitez plus conserver.

1. Appuyez sur RADIO pour sélectionner le tuner (FM ou AM). La dernière fréquence captée est retrouvée.
Vous pouvez également appuyer sur FONCTION sur le panneau avant.
2. Sélectionnez la fréquence programmée à supprimer en appuyant sur PRESET - ou PRESET+.
3. Appuyez sur CLEAR.
4. Appuyez sur CLEAR encore pendant que le chiffre clignote sur l'écran.
La fréquence programmée est supprimée.
5. Répétez les étapes 2 à 4 pour supprimer une autre fréquence programmée.

Suppression de toutes les stations préregistrées

1. Appuyez sur CLEAR et maintenez enfoncé pendant environ deux secondes.
« ERASE ALL » apparaît sur l'écran.
2. Appuyez sur « CLEAR » encore pendant que « ERASE ALL » est affiché. Toutes les fréquences programmées sont supprimées.

Lecture des composants à touche unique (One-Touch Play)

Avec un simple geste (touche unique), la télé se met en mode HDMI.

1. Connectez un produit externe et le récepteur par des connexions HDMI.
2. Sélectionner la source de la HDMI connecté.
3. Lisez le produit connecté.
La télé s'allume automatiquement et se met en mode HDMI.

! Remarque

La One-Touch Play peut ne pas être supportée selon le téléviseur. Pour plus de détails, voyez les instructions de fonctionnement du téléviseur.

Profiter du son du téléviseur à partir des haut-parleurs connectés au récepteur (Contrôle Audio du Système)

Vous pouvez profiter du son du téléviseur à partir des haut-parleurs connectés au récepteur par une simple manipulation. Vous pouvez commander la fonction System Audio Control à partir du menu de la télé. Pour plus de détails, voyez les instructions de fonctionnement du téléviseur.

Lorsque la fonction Contrôle Audio du Système est activée, le récepteur s'allume et choisit automatiquement le mode approprié.

(Si la télé supporte la fonction ARC (Canal de Retour Audio), le récepteur se met sur « ARC-HDMI ». Si la télé ne supporte pas la fonction ARC (Canal de Retour Audio), le récepteur se met sur « TV-OPT ».)

Le son de la télé est transmis aux haut-parleurs connectés au récepteur, et le volume de la télé est simultanément minimisé.

Vous pouvez utiliser la fonction Contrôle Audio du Système de la manière suivante.

- Si vous éteignez le récepteur, le son sortira des haut-parleurs du téléviseur.
- Vous pouvez ajuster le volume du récepteur en ajustant celui du téléviseur.

! Remarque

- Si le Contrôle Audio du Système ne fonctionne pas selon le réglage de votre téléviseur, voyez les instructions de fonctionnement du téléviseur.
- La fonction Contrôle Audio du Système ne fonctionne pas si vous connectez un téléviseur non doté de la fonction.

Éteindre le récepteur à partir du téléviseur (System Power Off)

Lorsque vous éteignez la télé avec le bouton POWER sur la télécommande de la télé, le récepteur s'éteint automatiquement. En revanche, le récepteur ne s'éteindra pas en mode IPOD, USB, et RADIO.

Tous les téléviseurs ne supportent pas cette fonction. Pour plus de détails, voyez les instructions de fonctionnement du téléviseur.

Profiter du son de la télé à travers une connexion HDMI (Canal de Retour Audio)

Le récepteur peut capter le signal audio du téléviseur à travers un câble HDMI (Câble HDMI™ haut débit avec canal Ethernet) lorsque votre téléviseur est compatible avec la fonction Canal de Retour Audio (ARC). Vous pouvez profiter du son de la télé en utilisant un seul câble HDMI (Câble HDMI™ haut débit avec canal Ethernet).

1. Appuyez sur ARC.
2. Pour l'annuler, choisissez un mode de fonctionnement différent.

! Remarque

- Cette fonction est disponible uniquement lorsque le Contrôle de la fonction HDMI est engagé.
- Assurez-vous que votre téléviseur est compatible avec la fonction Canal de Retour Audio (ARC). Pour plus de détails sur les réglages du téléviseur, consultez le mode d'emploi du téléviseur.

Réglage du délai audio

Vous pouvez retarder la sortie sonore par cette fonction lorsque l'image est plus lente que le son.

1. Appuyez sur AV SYNC.
Les paramètres actuels sont affichés sur l'écran.
2. Appuyez sur \wedge/\vee pour ajuster le délai entre le son et l'image pendant que les paramètres actuels sont affichés sur l'écran.

Vous pouvez ajuster de 0 MS à 300 MS par étapes de 10 MS.

! Remarque

- Il est possible que vous ne puissiez pas régler parfaitement le délai entre le son et l'image.
- Cette fonction n'est utile que pour des données Dolby Digital, DTS et Linear PCM (2ch) par des signaux d'entrée audio optiques et coaxiaux.

DOLBY DRC (contrôle de gamme dynamique)

Vous pouvez écouter un film à volume faible sans y compromettre la clarté sonore en compressant la dynamique de la sortie audionumérique Dolby Digital.

Appuyez sur DOLBY DRC de manière répétée.

Les paramètres actuels sont affichés sur l'écran.

- DRC OFF : Désactive cette fonction.
- DRC ON : Active cette fonction.

! Remarque

La compression dynamique de la gamme audio permet de comprimer la gamme dynamique de la trame sonore en fonction de l'information de la gamme dynamique incluse à même le signal Dolby numérique.

Utilisation de la minuterie sommeil

Vous pouvez établir une durée au bout de laquelle l'appareil s'éteindra automatiquement.

Appuyez sur la touche SLEEP de manière répétée.

L'affichage de minutes (le temps restant) change de manière cyclique sur l'écran comme suit :

DIMMER → SLEEP 180 → 150 → 120 → 90 → 80 → 70 → 60 → 50 → 40 → 30 → 20 → 10 → Off (Aucun affichage).

Pour voir le temps restant, appuyez sur SLEEP. Le temps restant apparaît sur l'écran.

Pour annuler la minuterie sommeil, appuyez sur la touche SLEEP de manière répétée jusqu'à ce qu'apparaisse « SLEEP 10 », puis appuyez sur SLEEP encore une fois pendant que « SLEEP 10 » est affiché.

! Remarque

Lorsque vous appuyez sur SLEEP, la fonction *DIMMER (gradateur) est activée.

Fonction *DIMMER : La luminosité de l'affichage est réduite par moitié.

Lorsque vous appuyez encore une fois sur SLEEP, la fonction Minuterie Sommeil est activée.

Affichage d'informations de fichiers

Vous pouvez afficher différentes informations à l'écran en appuyant la touche INFO/DISPLAY (I).

Source d'entrée	Description
BD, DVD, STB, TV, GAME, ou CD	Affiche le format et le canal audio. ("PCM 2/0.0", "DD 3/2.1", "DTS3/2.1", ou "AAC3/2.1")
VCR ou PORTABLE	« ANALOG » s'affiche.
USB	Affiche les informations sur le fichier pendant la lecture de MP3/WMA.
IPOD	Affiche le titre, l'artiste et l'album.

! Remarque

S'il n'y a aucune source d'entrée « - / 0.0 » s'affiche à l'écran.

Lecture de fichiers audio de périphériques USB

La lecture de fichiers audio contenus sur périphériques IPOD/USB est possible.

Utilisation

1. Branchez le connecteur d'un périphérique USB à la prise USB de l'appareil, en poussant à fond.
2. Appuyez sur IPOD/USB.
Le nombre total de fichiers s'affiche sur l'écran.
3. Consultez la table suivante, et appuyez sur la touche correspondante pour l'utilisation.

Touches de la télécommande.	Description
▶ (PLAY)	Pour lancer la lecture.
(PAUSE)	Pour mettre la lecture en pause.
■ (STOP)	Pour arrêter la lecture.
⏮ / ⏭ (SKIP)	Pendant la lecture, appuyez sur ⏮ ou ⏭ pour avancer au fichier suivant ou pour retourner au début du fichier actuel. Appuyez sur ⏮ deux fois brièvement pour retourner au fichier précédent.
⏪ / ⏩ (SCAN)	Pendant la lecture, Appuyez de manière continue sur ⏪ ou ⏩, puis relâcher quand vous le souhaitez.

Lecture répétée ou aléatoire

Appuyez sur (↺) sur la télécommande de manière répétée pendant la lecture.

Affichage	Description
OFF	Retourne à la lecture normale.
RPT 1	Lit le fichier à répétition.
RPT D	Lit à répétition tous les fichiers dans un dossier.
RPT ALL	Lit tous les fichiers à répétition.
RANDOM	Lit tous les fichiers de manière aléatoire.

Impératif à respecter pour les fichiers musicaux

La compatibilité de cet appareil avec les fichiers MP3/WMA est limitée comme suit.

- Fréquence d'échantillonnage : dans la plage 32 to 48 kHz (MP3), dans la plage 32 à 48 kHz (WMA)
- Débit binaire : dans la plage 32 à 320 kbps (MP3), 40 à 192 kbps (WMA)
- Versions prises en charge: v2, v7, v8, v9
- Nombre maximal de fichiers: 999
- Extension des fichiers: ".mp3", ".wma"
- Nous vous conseillons d'utiliser "Easy-CD Creator", qui crée un système de fichiers ISO 9660.

Impératifs à respecter pour les périphérique USB

- Les appareils utilisant le système de fichiers NTFS ne sont pas pris en charge. Uniquement le système de fichiers FAT (12/16/32) est pris en charge.
- Ne débranchez pas le périphérique USB pendant le fonctionnement (lecture, etc.).
- L'appareil ne prend pas en charge les périphériques USB qui nécessitent l'installation d'un programme supplémentaire lorsqu'ils sont connectés à un ordinateur.
- Périphérique USB : périphérique USB compatible USB 1.1.
- Pour éviter la perte de données, il est recommandé d'effectuer une sauvegarde régulièrement.
- Il est possible que le périphérique USB ne soit pas reconnu si vous le connectez via un câble prolongateur USB, un concentrateur USB ou un adaptateur multiple (pour carte mémoire).
- Certains périphériques USB peuvent ne pas fonctionner avec cet appareil.
- Les appareils photo numériques et les téléphones portables ne sont pas pris en charge.
- Le port IPOD/USB ne peut pas être connecté à un ordinateur. L'appareil ne peut pas être utilisé comme périphérique de stockage.
- Lorsque vous connectez un appareil USB à plusieurs partitions, seule la première partition est reconnue.

Lecture à partir d'un iPod

Vous pouvez lire un contenu audio/image/ vidéo sur le système à partir d'un iPod. Pour des détails concernant l'iPod, référez-vous au guide d'utilisateur de l'iPod.

Avant de connecter l'iPod, éteignez-le et baissez le volume au minimum.

1. Introduisez votre iPod dans le port IPOD/USB.
Votre iPod s'allume automatiquement et le chargement commence.
2. Appuyez sur IPOD/USB.
« IPOD READY » s'affiche pendant environ 3 secondes, puis l'état de lecture s'affiche sur l'écran.
3. Commander votre iPod en utilisant la télécommande fournie et les touches de votre iPod.

4

Fonctionnement

Touches de la télécommande	Touches d'iPod	Description
▶ (PLAY)	▶▶	Pour lancer la lecture.
⏸ (PAUSE)	▶▶	Pour mettre la lecture en pause.
■ (STOP)	-	Pour arrêter la lecture.
⏮/▶▶ (SKIP)	⏮/▶▶	Pendant la lecture, appuyez sur ⏮ ou ▶▶ pour passer au chapitre/piste suivant ou pour retourner au début du chapitre actuel. Appuyez sur ⏮ deux fois et brièvement pour revenir au chapitre/piste antérieur.
⏮/▶▶ (SCAN)	⏮/▶▶	Pendant la lecture, Appuyez de manière continue sur ⏮ ou ▶▶, puis relâcher quand vous le souhaitez.

DISC MENU	MENU	Retourne au menu source en mode iPod.
∧/∨	Molette cliquable	Cible un élément du menu.
REPEAT	REPEAT	Pendant la lecture, appuyez sur REPEAT de manière répétée pour sélectionner un mode de répétition.(OFF → RPT 1 → RPT AL → RANDOM)

! Remarque

- Cela fonctionne avec tout modèle d'iPod (sauf les modèles produits avant 2004) munis d'une station d'accueil.
- La compatibilité du système avec les produits iPod dépend du type d'iPod.
- Selon la version du logiciel de votre iPod, il peut être impossible de contrôler votre iPod depuis cette unité. Nous vous recommandons d'installer la dernière version du micrologiciel sur votre iPod.
- Ajuste le volume à un niveau modéré avant que vous ne connectiez votre iPod et cette unité.
- En cas de manque d'alimentation, échec de communication ou contact défectueux le message d'erreur iPod s'affiche sur l'écran.
- Une interférence est possible en fonction de l'appareil iPod.
- Les produits iPod Touch et iPhone ont des fonctions supplémentaires autres que celles des iPod standard. Vous devrez peut-être actionner d'autres commandes pour pouvoir les utiliser avec ce système. (ex : "glisser pour déverrouiller")
- Modèles d'iPod compatibles
 - iPod classic
 - iPod nano (3e, 4e, 5e, 6 génération)
 - iPod 5e génération
 - iPod touch (1er, 2e, 3e, 4e génération)
 - iPhone (3e, 4e génération), iPhone 3GS
- En cas de problème avec votre iPod, rendez-vous sur le site Web <http://www.apple.com/fr/support/ipod>.

Contrôle d'un téléviseur avec la télécommande fournie

Vous pouvez commander votre téléviseur à l'aide des boutons ci-dessous.



Appuyez sur	Pour
(POWER)	Mettre la télé en circuit et hors tension.
TV	Commande la télé. Appuyez sur la touche correspondant à l'action désirée après avoir appuyé sur la touche TV.
Touches numériques 0-9:	Pour sélectionner des options numérotées dans un menu ou pour saisir des lettres.
TV INPUT	Sélectionner la source de la télé.
PR/CH \wedge / \vee	Balayer les chaînes pré-réglées.
VOL +/-	Régler le volume du téléviseur.

! Remarque

En fonction de l'unité raccordée, il se pourrait qu'il soit impossible de contrôler votre téléviseur à l'aide de certaines touches.

Configuration de la télécommande pour contrôler votre téléviseur

La télécommande fournie avec l'appareil permet de contrôler votre téléviseur.

1. Mettre la télé en circuit.
2. Appuyez sur la touche TV sur la télécommande afin de la placer en mode TV.



3. Appuyez la touche TV et maintenez enfoncé pendant environ 3 secondes jusqu'à ce que la touche s'illumine.



4. Utilisez les touches numériques pour composer le code du fabricant de votre télé (code à 3 chiffres).

Voir la liste de codes de fabricant aux pages 40-43.

5. Appuyez sur la touche ENTER (\odot) pour terminer la configuration.

Certaines touches ou toutes pourraient ne pas fonctionner correctement à contrôler votre télé, cela dépend du modèle de la télé et il est possible que cela ce produise même après avoir saisi le code du fabricant approprié. Si vous remplacer les piles de la télécommande, le code saisi nécessitera être saisi de nouveau à partir de la réinitialisation automatique. Saisissez de nouveau le code approprié en répétant les étapes ici-haut indiquées.

Dépannage

Symptôme	Cause	Solution
Impossible de mettre l'appareil sous tension.	Le cordon d'alimentation est déconnecté.	Branchez fermement le cordon d'alimentation dans la fiche murale.
Il n'y a pas de son.	<ul style="list-style-type: none"> Les fils des haut-parleurs sont déconnectés. Le volume est trop bas. La fonction MUTE est activée Le mode de décodage sélectionné ne correspond pas au format du signal d'entrée. Sélection erronée de source d'entrée. Connexions erronées entre les composants. 	<ul style="list-style-type: none"> Vérifiez les connexions des haut-parleurs. Ajustez le volume des haut-parleurs. Appuyez sur MUTE pour annuler l'effet muet. Sélectionnez le mode de décodage disponible. Sélectionnez correctement la source d'entrée souhaitée. Effectuez les connexions correctement.
Les fréquences radio ne peuvent pas être captées correctement.	<ul style="list-style-type: none"> L'antenne est mal positionnée ou mal connectée. Le signal de la fréquence radio est faible. Aucune fréquence n'a été programmée ou les fréquences programmées ont été effacées (lorsque vous cherchez une fréquence programmée). 	<ul style="list-style-type: none"> Vérifiez la connexion de l'antenne et ajustez sa position. Réglez la fréquence manuellement. Programmez des fréquences radio, voir la page 30 pour plus de détails.
Les fréquences programmées ne peuvent pas être captées.	<ul style="list-style-type: none"> Une fréquence incorrecte a été enregistrée. Les fréquences enregistrées sont effacées. 	<ul style="list-style-type: none"> Enregistrez la fréquence correcte. Enregistrez les fréquences encore.
Réception FM faible.	<ul style="list-style-type: none"> Aucune antenne n'est connectée. L'antenne n'est pas positionnée pour la réception optimale. 	<ul style="list-style-type: none"> Connectez l'antenne. Vérifiez la position de l'antenne.

<p>La télécommande fonctionne mal / ne fonctionne pas du tout.</p>	<ul style="list-style-type: none">• La télécommande n'est pas braquée directement sur l'appareil.• La télécommande est trop éloignée de l'appareil.• Il y a un obstacle entre la télécommande et l'appareil.• Les piles de la télécommande sont déchargées.• Le mode approprié d'entrée de données (RECEIVER, PLAYER, ou TV) n'est pas sélectionné sur la télécommande.	<ul style="list-style-type: none">• Braquez la télécommande directement sur l'appareil.• Utilisez la télécommande à moins de 7m (23 pieds) de l'appareil.• Enlevez l'obstacle.• Remplacez les piles.• Sélectionnez le mode approprié d'entrée de données (RECEIVER, PLAYER, ou TV). Pour plus de détails, voyez "Modes d'opération à distance" à la page 7.
--	---	---

Liste des codes fabricant

Choisissez un code fabricant de la liste.

Fabricant	Numéro de code	Fabricant	Numéro de code
ADMIRAL	072, 081, 160, 161, 096	CELEBRITY	001
ADVENT	247	CETRONIC	043
AIKO	103	CINERAL	103, 120
AKAI	006, 146, 248 150, 157, 167, 078, 184, 185	CITIZEN	006, 002, 003, 004, 101, 103, 143
ALARON	028	CLASSIC	043
AMARK	112, 143	CONCERTO	004
AMERICA ACTION	043	CONTEC	043 051
AMPRO	073	CORONADO	143
ANAM	043, 054, 055, 056, 080, 112	CRAIG	043 054 028
AOC	058, 006, 004, 112	CROSLEY	164
APEX	227	CROWN	043, 143
APEX DIGITAL	015, 226, 037	CURTIS MATHES	006, 004, 101, 143, 011, 072, 081, 120, 164
AQUAVISION	148	CXC	043
ASTAR	189	DAEWOO	076, 103, 055, 004, 127, 143, 016, 043, 044, 125, 120
AUDIOVOX	076, 103, 043, 035, 145, 197	DAYTRON	004 143
AVION	219	DELL	041
BAYSONIC	043	DENON	011
BELL&HOWELL	072	DIGITAL PROJECTION	224
BENQ	241	DUMONT	004 073
BRADFORD	043	DWIN	102 104 161
BROKSONIC	096	DYNASTY	043
CANDLE	006, 002, 003, 004	DYNATECH	062
CAPEHART	058	DYNEX	145
CARVER	164	FISHER	007 057

Fabricant	Numéro de code	Fabricant	Numéro de code
ELECTROBAND	001	HP	027, 039, 214, 085
ELECTROGRAPH	182	HUMAX	069
ELECTROHOME	024, 076, 143	HYPERION	253
ELEMENT	084, 190	HYUNDAI	049, 067
EMERSON	005, 028, 043, 048, 076, 096, 155, 004, 051, 143, 151, 153, 154, 213	ILO	183 145
EPSON	026	INFINITY	164
ESA	078	INFOCUS	068, 092, 097, 240
FUJITSU	164, 028, 198, 246, 066, 138	INSIGNIA	024, 145, 147, 148, 149, 180, 244
FUNAI	028 043 052 249	INKEL	129
FUTURETECH	043	INTEQ	073
GATEWAY	242 078	JBL	164
GE	006, 073, 144, 160, 161, 004, 008, 009, 034, 056, 074, 091, 155, 081, 120	JCB	001
GEM	078	JCPENNEY	004, 006, 008, 024, 030, 065, 101, 143, 156, 160
GIBRALTER	004 073	JENSEN	013
GOLDSTAR	004, 106, 119, 110, 112, 113, 127, 143	JVC	038, 001, 034, 083, 206, 159
GRUNPY	028, 043	KENWOOD	006 001
HAIER	084, 196	KLEGG	182
HALL MARK	004	KLOSS	002 059
HANNSPREE	046	KONKA	180
HARLEY DAVIDSON	028	KREISEN	090
HARMAN KARDON	164	KTV	006, 043, 143, 154
HARVARD	043	LG	004, 106, 119, 110, 112, 113, 127, 143, 084, 223
HISENSE	170, 179	LODGENET	072
HITACHI	163, 004, 007, 009, 011, 072, 010, 012, 023, 075, 143, 158, 166	LOEWE	207, 164

Fabricant	Numéro de code	Fabricant	Numéro de code
LOGIK	072	PHILIPS	164, 005, 038, 093, 127, 006, 003, 004, 059, 210, 215, 161, 239
LUXMAN	004	PIONEER	023, 025, 135, 176, 004, 018, 006, 209, 234, 118, 131, 140
LXI	007, 015, 052, 081, 160, 164	POLAROID	015, 077, 078, 079, 070, 177, 178, 190, 199, 200, 212
MAGNAVOX	006, 003, 004, 022, 059, 060, 061, 063, 064, 127, 164, 094, 160, 028, 035, 124, 181, 215	PORTLAND	004, 143, 103
MAJESTIC	072	PRISM	034
MARANTZ	164 006	PROSCAN	144, 160, 161
MATSUI	164	PROTON	004, 058, 143, 171, 173, 112, 086
MATSUSHITA	080	PROTRON	130, 141, 192, 193, 195
MEGATRON	004	PROVIEW	190
MINTEK	108, 168	QUASAR	034, 056, 250
mitsubishi	109, 024, 042, 004, 040, 146, 028, 081, 225	RADIO SHACK	004, 019, 127, 143, 043
MOTOROLA	081	RCA	160, 161, 144, 156, 065, 006, 004, 023, 024, 056, 074, 152, 081, 233
MTC	006, 004, 062, 101	REALISTIC	007 019
MULTITECH	043	RUNCO	072 073 050 137 169
NAD	015, 025	SAMPO	006 004 058 242
NIKO	220	SAMSUNG	004, 101, 127, 133, 143, 160, 089, 105, 211, 228, 229
NORCENT	124	SANSEI	120
NUVISION	221	SANSUI	096 145
OLEVIA	216, 084, 132	SANYO	007, 053, 057, 082, 020,
OPTIMUS	080	SCEPTRE	036
OPTOMA	029, 032	SCOTCH	004
PANASONIC	080, 098, 243, 251	SCOTT	004, 005, 028, 043, 048, 143, 191
PHILCO	006, 003, 004, 024, 056, 059, 060, 063, 064, 127, 143, 164	SEARS	004, 007, 015, 028, 030, 057, 082, 094, 143, 160, 052, 164

Fabricant	Numéro de code	Fabricant	Numéro de code
SEMIVOX	043	TEKNIKA	002, 003, 004, 024, 028, 043, 072, 101, 143, 103, 164
SEMP	015	TELERENT	072
SHARP	081, 014, 019, 028, 004, 022, 143, 175	TERA	172
SHERWOOD	100	TMK	004
SIGNATURE	072	TNCI	073
SONY	001, 126, 139, 252	TOSHIBA	015, 030, 007, 040, 062, 101, 045
SOUNDESIGN	003, 004, 028, 043	TOTEVISION	143
SOYO	086	TRUTECH	087
SPECTRICON	112	UNIVERSAL	008 009
SPECTRONIQ	193, 195	VIDEO CONCEPTS	146
SQUAREVIEW	052	VIDIKRON	174, 188, 164, 050
SSS	004 043	VIDTECH	004
STARLITE	043	VIEWSONIC	122
SUNBRITE TV	245	VIORE	183, 236
SUPRE MACY	002	VISCO	190
SUPREME	001	VITO	084
SVA	079	VIZIO	078
SYLVANIA	006, 003, 059, 060, 063, 064, 127, 160, 164, 044, 249, 213, 238	WARDS	004, 064, 164, 008, 009, 019, 028, 060, 061, 063, 072, 074, 143
SYMPHONIC	052, 249	WESTING HOUSE	076, 036, 001, 217, 218
SYNTAX OLEVIA	216, 084, 132	WINBOOK	031
TANDY	081	YAMAHA 004	006, 115, 116, 162, 165
TATUNG	056 062	YORK	004
TECHNICS	034 080	YUPITERU	043
TECHNOL	ACE 028	ZENITH	072, 073, 095, 103, 011, 096
TECHVIEW	099	ZONDA	112
TECHWOOD	004		

Marques commerciales et licences



HDMI, le logo HDMI et High-Definition Multimedia Interface sont des marques déposées ou enregistrées de HDMI licensing LLC.



Fabriqué sous licence de Dolby Laboratories. Dolby, Pro Logic et le sigle double D sont des marques commerciales de Dolby Laboratories.



Fabriqué sous licence des brevets américains suivants : 5,451,942; 5,956,674; 5,974,380; 5,978,762; 6,487,535 et autres brevets américains et mondiaux émis ou en cours d'homologation. DTS et le symbole DTS sont des marques déposées, et DTS Digital Surround et les logos DTS sont des marques de commerce de DTS, Inc. Le produit inclut un logiciel. © DTS, Inc. Tous droits réservés.



Les accessoires électroniques portant la mention « Made for iPod » ont été conçus pour fonctionner avec un iPod et sont certifiés conformes aux exigences d'Apple par le fabricant.

Les accessoires électroniques portant la mention « Works with iPhone » ont été conçus pour fonctionner avec un iPhone et sont certifiés conformes aux exigences d'Apple par le fabricant.

Apple n'est pas responsable pour le fonctionnement de cet appareil ou de sa compatibilité avec les normes réglementaires et de sécurité.

iPod est une marque commerciale d'Apple Inc., enregistrée aux États-Unis et dans d'autres pays.

iPhone est une marque commerciale d'Apple Inc.

Spécifications

Généralités	
Puissance requise	Référez-vous à l'étiquette principale sur le panneau arrière.
Consommation d'énergie	Référez-vous à l'étiquette principale sur le panneau arrière.
Dimensions (L x H x P)	Approx. 430 x 60 x 243,5 mm (16,9 x 2,4 x 9,2 pouces)
Poids Net (Approx.):	2,9 kg (6,4 lbs)
Température de service	5 °C to 35 °C (41 °F to 95 °F)
Taux d'humidité toléré	5 % to 90 %
Alimentation USB	DC 5 V  1 A

Entrées/Sorties	
HDMI IN/OUT (vidéo/audio)	19 broches (Type A, Connecteur HDMI™)
ANALOG AUDIO IN	2 Vrms (1 kHz, 0 dB), 600 Ω, prise RCA (L, R) x 1
DIGITAL IN (OPTICAL)	3 V (p-p), prise optique x 2
DIGITAL IN (COAXIAL)	3 V (p-p), Prise coaxial x 1
PORT. IN	0,5 Vrms (prise stéréo \varnothing 3,5 mm)

Tuner	
Plage de modulation de fréquences FM	87,5 à 108,0 MHz ou 87,50 à 108,00 MHz
Plage de modulation de fréquences AM	520 à 1 710 kHz

Amplificateur	
Power output (4 Ω/ 3 Ω), (RMS), THD 10 %	
Total	1 100 W
Avant	180 W x 2
Centrale	180 W
Arrière	180 W x 2
Caisson de basses	200 W (Passive)

Enceintes			
Enceintes avant (gauche/droite)			
Type	2 voie, 3 haut-parleur	Puissance d'entrée max.	360 W
Impédance nominale	4 Ω	Dimensions nettes (l x h x p)	280x1152x225 mm (11x45x8,9 inches)
Puissance d'entrée	180 W	Poids net	3,33 kg (7,34 lbs)
Enceintes arrière (gauche/droite)			
Type	1 voie, 1 haut-parleur	Puissance d'entrée max.	360 W
Impédance nominale	4 Ω	Dimensions nettes (l x h x p)	94 x 182 x 83 mm (3,7 x 7,2 x 3,3 inches)
Puissance d'entrée	180 W	Poids net	0,61 kg (1,34 lbs)
Enceinte centrale			
Type	2 voie, 3 haut-parleur	Puissance d'entrée max.	360 W
Impédance nominale	4 Ω	Dimensions nettes (l x h x p)	327 x 99 x 76 mm (12,9 x 3,9 x 3,0 inches)
Puissance d'entrée	180 W	Poids net	1,21 kg (2,67 lbs)
Caisson de basses			
Type	1 voie, 1 haut-parleur	Puissance d'entrée max.	400 W
Impédance nominale	3 Ω	Dimensions nettes (l x h x p)	190 x 385 x 358 mm (7,5 x 15,2 x 14,1 inches)
Puissance d'entrée	200 W	Poids net	5,4 kg (11,9 lbs)

- La conception et les spécifications sont sujettes à changement sans préavis.

Entretien

Entretien de l'Unité

Entretien de l'Unité

Conservez la boîte originelle et le matériel d'emballage. Si vous avez besoin de transporter l'unité, elle aura le maximum de protection si elle est emballée comme à l'usine.

Conserver propres les surfaces extérieures

- N'utilisez pas de liquides volatiles, comme de l'aérosol insecticide, près de l'unité.
- Un essuyage trop fort peut endommager la surface.
- Ne laissez pas de produits en caoutchouc ou en plastique en contact prolongé avec l'unité.

Nettoyage de l'unité

Pour nettoyer le récepteur, utilisez un chiffon doux et sec. Si les surfaces sont extrêmement sales, utilisez un chiffon doux à peine humidifié dans une solution de détergent moyen.

N'utilisez pas de détergents forts comme de l'alcool, du benzène ou du solvant, puisqu'ils peuvent endommager la surface de récepteur.

Conservation de l'unité

Cette unité est un dispositif de précision à haute technologie. Si la lentille optique ou les pièces du compartiment disque sont sales ou usées, la qualité de l'image diminuera. Pour plus de détails, contactez votre Centre d'assistance autorisé le plus prochain.

