



MANUALE DELL'UTENTE

Network Home Theater

con Blu-ray™

Leggere con attenzione questo manuale prima di utilizzare l'unità e conservare per uso futuro.

HX906SB (HX906SB, SH96SB-F/S/C, SH95TA-W)

P/NO : SAC35095609

Informazioni sulla sicurezza



AVVERTENZA: PER RIDURRE IL RISCHIO DI SCOSSE ELETTRICHE, NON RIMUOVERE IL COPERCHIO (O LA PARTE POSTERIORE). L'UNITÀ NON CONTIENE PARTI RIPARABILI DALL'UTENTE. SE OCCORRE UN INTERVENTO IN ASSISTENZA, RIVOLGERSI A UN TECNICO QUALIFICATO.



elettriche.

Questo simbolo di un fulmine all'interno di un triangolo avverte l'utente della presenza di tensione pericolosa non isolata all'interno dell'unità che può provocare scosse



documentazione di accompagnamento del prodotto.

Il punto esclamativo all'interno di un triangolo avverte l'utente della presenza di istruzioni operative e di manutenzione particolarmente importanti contenute nella

Avvertenze: PER EVITARE IL RISCHIO DI INCENDI O SCOSSE ELETTRICHE, TENERE IL PRODOTTO LONTANO DALLA PIOGGIA E DALL'UMIDITÀ.

Avvertenze: non installare questo apparecchio in spazi ristretti quali scaffali o unità simili.

AVVERTENZA: Non ostruire le aperture di ventilazione. Installare secondo le istruzioni del fabbricante.

Le feritoie e le aperture sono previste per la ventilazione e per garantire il corretto funzionamento del prodotto, proteggendolo dal surriscaldamento. Non ostruire le aperture collocando il prodotto su divani, letto, tappeti o altre superfici simili. Non collocare il prodotto incassato in mobili come librerie o scaffali, a meno che non sia prevista una ventilazione sufficiente e siano state seguite le istruzioni del fabbricante.

AVVERTENZA: Questo prodotto è dotato di un sistema laser. Per essere sicuri di utilizzare il prodotto in modo appropriato, leggere con particolare attenzione questo manuale d'uso e conservarlo come riferimento per ogni eventuale futuro intervento di manutenzione; per questi interventi, rivolgersi a centri di assistenza autorizzati. L'utilizzo di controlli, regolazioni o procedure diverse da quelle specificate di seguito può dare luogo a una pericolosa esposizione a radiazioni. Per evitare l'esposizione diretta al fascio laser, non aprire il contenitore. Quando il contenitore è aperto, la radiazione laser è visibile. **NON FISSARE CON LO SGUARDO IL FASCIO LASER.**

AVVERTENZA relativa al cavo di alimentazione

Per molti elettrodomestici è consigliabile utilizzare un circuito dedicato.

Ciò significa, un circuito di alimentazione specifico per un solo apparecchio che non abbia altre prese in derivazione. A tal fine, verificare le specifiche di questo Manuale dell'utente. Non sovraccaricare le prese a muro. Prese sovraccariche, allentate o danneggiate, prolunghie, cavi sfilacciati o isolamenti spaccati o deteriorati sono pericolosi. In ognuno dei suddetti casi possono verificarsi incendi o scosse elettriche. Esaminare periodicamente il cavo dell'apparecchio e se si notano danneggiamenti scollegarlo, interrompere l'uso dell'apparecchio e far sostituire il cavo con uno identico da un tecnico dell'assistenza qualificato. Evitare che il cavo sia attorcigliato, piegato o calpestato. Prestare particolare attenzione alle spine, alle prese a parete e ai punti in cui il cavo esce dall'unità. Per scollegare l'alimentazione di rete, staccare il cavo. Durante l'installazione del prodotto, assicurarsi che la spina sia facilmente accessibile.

Questo dispositivo è dotato di batteria portatile o accumulatore.

Modo sicuro per rimuovere la batteria o la batteria dall'apparecchiatura: Rimuovere la batteria vecchia o accumulatore seguendo i passi inversi a quelli seguiti per l'assemblaggio. Per impedire la contaminazione dell'ambiente e creare possibili pericoli alla salute dell'uomo o animali, la vecchia batteria deve essere smaltita inserendola nel contenitore adeguato nei punti di raccolta predisposti. Non smaltire le batterie o accumulatori insieme ai rifiuti domestici. Si raccomanda di utilizzare i sistemi locali di rimborso di batterie e accumulatori. Non esporre la batteria a temperature eccessive, ad esempio non esporla al sole, non gettarla sul fuoco, ecc.

AVVERTENZA: non esporre l'apparecchio all'acqua (sgocciola-mento o spruzzi) e non collocare su di esso oggetti riempiti di liquidi, quali ad esempio vasi.

Smaltimento delle apparecchiature obsolete



1. Quando su un prodotto è riportato il simbolo di un bidone della spazzatura barrato da una croce significa che il prodotto è coperto dalla direttiva europea 2002/96/EC.
2. Tutti i prodotti elettrici ed elettronici devono essere smaltiti separatamente rispetto alla raccolta differenziata municipale, mediante impianti di raccolta specifici designati dal governo o dalle autorità locali.
3. Il corretto smaltimento delle apparecchiature obsolete contribuisce a prevenire possibili conseguenze negative sulla salute umana e sull'ambiente.
4. Per informazioni più dettagliate sullo smaltimento delle apparecchiature obsolete, contattare il comune, il servizio di smaltimento rifiuti o il negozio in cui è stato acquistato il prodotto.

Avviso per prodotto wireless Unione Europea



LG Electronics dichiara che questo/i prodotto/i è/sono

conforme/i ai requisiti essenziali e altre indicazioni della Direttiva 1999/5/CE, 2004/108/CE, 2006/95/CE e 2009/125/CE.

Contattare i seguenti indirizzi per ottenere una copia della DoC (Dichiarazione di Conformità).

Rappresentante europeo: LG Electronics Service Europe B.V. Veluwezoom 15, 1327 AE Almere, Paesi Bassi (Tel : +31-(0)36-547-8888)

Solo per uso interno.

Normativa di esposizione alle radiazioni di radiofrequenza

Questa apparecchiatura dovrebbe essere installata e utilizzata con un minimo di distanza di 20 cm fra il radiatore e il corpo umano.

L'uso degli apparati è regolamentato da:

1. D.L.gs 1.8.2003, n. 259, articoli 104 (attività soggette ad autorizzazione generale) se utilizzati al di fuori del proprio fondo e 105 (libero uso) se utilizzati entro il proprio fondo, in entrambi i casi per uso private.
2. D.M. 28.5.03, per la fornitura al pubblico dell'accesso R-LAN alle reti e ai servizi di telecomunicazioni.

Dichiarazione di conformità

La società LG ELECTRONICS ITALIA S.p.A. dichiara che i prodotti ai quali si riferisce il manuale d'istruzione sono costruiti in conformità alle prescrizioni del D.M. n.548 del 28/8/95, pubblicato sulla G.U. n.301 del 28/12/95 ed in particolare è conforme a quanto indicato nell'art.2, comma 1 dello stesso decreto.

Nota sul Copyright

- Poiché l'AACS (Advanced Access Content System) è approvato come sistema di protezione del contenuto per il formato BD, analogamente all'uso del CSS (Content Scramble System) per il formato DVD, sono presenti alcune limitazioni su riproduzione, uscita segnale analogico, ecc., dei contenuti protetti AACS. Il funzionamento di questo prodotto e le restrizioni su questo prodotto possono variare dipendendo dal momento del vostro acquisto poiché tali restrizioni possono essere adottate e/o modificate da AACS dopo la produzione di questo prodotto.
- Inoltre, BD-ROM Mark e BD+ sono utilizzati ulteriormente come sistema di protezione dei contenuti per il formato BD, il quale impone alcune restrizioni incluse restrizioni di riproduzione di contenuti protetti BD-ROM Mark e/o BD+. Per informazioni aggiuntive su AACS, contrassegno BD-ROM, BD+ o su questo prodotto, rivolgersi a un centro assistenza clienti autorizzato.
- Molti dischi BD-ROM/DVD sono codificati con protezione dalla copia. A causa di queste restrizioni, è necessario connettere il lettore direttamente alla TV anziché il VCR. La connessione tramite VCR ha come risultato un'immagine distorta quando questa proviene da dischi protetti da copia.
- Questo prodotto include la tecnologia di protezione dal copyright che è protetto da brevetti USA e altri diritti di proprietà intellettuale. L'uso della tecnologia di protezione del copyright deve essere autorizzato dalla Rovi Corporation, ed è previsto solo per utilizzi domestici o altri usi di visualizzazione limitati salvo usi concessi altrimenti dalla Rovi Corporation. E' vietata la progettazione inversa o lo smontaggio del prodotto
- In base alle leggi sul copyright degli U.S.A. e di altri paesi, registrazione, uso, visualizzazione, distribuzione o revisione non autorizzati di programmi televisivi, nastri, dischi BD-ROM, DVD, CD e altri materiali possono essere soggetti a responsabilità civile e/o penale.

Avviso importante per il sistema colore TV

Il sistema colore di questo lettore cambia sulla base del sistema del disco correntemente in riproduzione.

Per esempio, quando il lettore riproduce un disco registrato con il sistema colore NTSC, l'uscita dell'immagine sarà con segnale NTSC.

Solo un apparecchio TV multi sistema colore è in grado di ricevere tutti i segnali in uscita dal lettore.

- Se si dispone di una TV con sistema colore PAL, quando si usano dischi registrati in NTSC si vedranno solo delle immagini distorte .
- Un apparecchio TV a sistema multiplo colore cambia automaticamente il sistema colore sulla base dei segnali in ingresso. Nel caso in cui il sistema colore non venga cambiato automaticamente, spegnere l'apparecchio e riaccendere per vedere le immagini normalmente sullo schermo.
- Anche se i dischi vengono visualizzati correttamente sull'apparecchio TV, è possibile che non vengano registrati correttamente sul registratore.

Sommario

1 Come iniziare

- 3 Informazioni sulla sicurezza
- 8 Introduzione
- 8 – Dischi riproducibili e simboli usati in questo manuale
- 9 – Informazioni sul simbolo “⊘”
- 10 – Requisiti dei file
- 11 – AVCHD (Advanced Video Codec High Definition)
- 11 – Informazioni su DLNA
- 12 – Requisiti del sistema
- 12 – LG Remote (controllo remoto dispositivi LG)
- 12 – WOL (rete LAN Wake On)
- 12 – Codice regionale
- 12 – Note di compatibilità
- 13 Telecomando
- 14 Pannello frontale
- 15 Pannello posteriore

2 Collegamento

- 16 Posizionamento del sistema
- 17 Collegamenti agli altoparlanti
- 17 – Connessione degli altoparlanti al lettore
- 18 Connessioni al TV
- 18 – Connessione HDMI
- 19 – Cos'è SIMPLINK?
- 19 – Funzione ARC (canale ritorno audio)
- 20 – Connessione Component Video
- 20 – Connessione video
- 21 – Impostazione della risoluzione
- 21 Connessione dell'antenna
- 22 Connessione con il dispositivo esterno
- 22 – Connessione AUX
- 22 – PORTA. Collegamento ingresso (IN)
- 23 – Collegamento ingresso OPTICAL IN
- 23 – Connessione INGRESSO HDMI 1/2
- 24 Connessione alla rete domestica
- 24 – Connessione cablata alla rete
- 25 – Impostazione della rete cablata

- 26 – Connessione di rete Wireless
- 26 – Wireless Rete Impostazione
- 29 Connessione dispositivo USB
- 29 – Riproduzione di contenuto presente sul dispositivo USB

3 Configurazione del sistema

- 30 Settaggi
- 30 – Regolare le impostazioni di configurazione
- 30 – Menu [DISPLAY]
- 32 – Menu [LINGUA]
- 32 – Menu [AUDIO]
- 33 – Menu [BLOCCATO]
- 34 – Menu [RETE]
- 35 – Menu [ALTRO]
- 37 Effetto audio

4 Utilizzo

- 38 Riproduzione generale
- 38 – Uso del menu [HOME]
- 38 – Riproduzione dei dischi
- 38 – Riprodurre un file su disco/dispositivo USB
- 39 – Riproduzione di dischi Blu-ray 3D
- 39 – Gustare BD-Live™
- 40 – Leggere un file su un server della rete
- 41 – Collegamento ad un server certificato Wi-Fi Direct™
- 41 – Operazioni principali del contenuto video e audio
- 42 – Operazioni principali per il contenuto delle foto
- 42 – Uso del menu disco
- 42 – Riprendere riproduzione
- 43 Riproduzione avanzata
- 43 – Ripetere la riproduzione
- 43 – Ripetizione di una sezione specifica
- 44 – Ricerca di segnalibri
- 44 – Uso del menu di ricerca
- 45 – Modifica della vista di elenco dei contenuti
- 45 – Visualizzazione delle informazioni del contenuto
- 45 – Selezione della file dei sottotitoli

- 46 – Memorizzazione dell'ultima scena
- 46 – Applicazione di una foto al Wallpaper (sfondo)
- 46 – Opzioni durante la visualizzazione di una foto
- 47 – Ascolto musica della musica durante la presentazione diapositive
- 47 Visualizzazione su schermo
- 47 – Visualizzazione di contenuto sullo schermo
- 48 – Riproduzione a partire da un punto desiderato
- 48 – Ascolto di un diverso audio
- 49 – Scelta della lingua dei sottotitoli
- 49 – Visione da un'angolazione diversa
- 49 – Modifica del rapporto di aspetto della TV
- 49 – Modifica della pagina di codice sottotitoli
- 50 – Modifica della modalità immagine
- 50 Registrazione Audio CD
- 52 Visualizzazione delle informazioni del database Gracenote Media Database
- 53 Riproduzione del iPod
- 53 – Godersi l'iPod sullo schermo
- 54 – Usare il modo di iPod IN
- 55 Utilizzi della radio
- 55 – Preimpostazione delle stazioni radio
- 55 – Cancellazione di una stazione salvata
- 55 – Cancellazione di tutte le stazioni salvate
- 55 – Miglioramento della ricezione in FM
- 55 – Vedere informazioni su una stazione radio
- 56 Uso della funzione Premium
- 56 Uso delle applicazioni TV
- 57 – Registrazione
- 57 – Gestione delle mie applicazioni (my Apps)

5 Risoluzione dei problemi

- 58 Risoluzione dei problemi
- 58 – Generale
- 59 – Rete
- 60 – Immagine
- 60 – Suono
- 60 – Assistenza clienti
- 60 – Nota di software di libera circolazione

6 Appendice

- 61 Controllo del televisore mediante il telecomando
- 61 – Impostare il telecomando per controllare il proprio apparecchio TV
- 62 Aggiornamento software di rete
- 62 – Notifica aggiornamento di rete
- 62 – Aggiorn. soft.
- 64 Informazioni su Nero MediaHome 4 Essentials
- 64 – Installazione di Nero MediaHome 4 Essentials
- 65 – Condivisione di file e cartelle
- 66 Indicativo località
- 67 Elenco codici lingua
- 68 Marchi commerciali e licenze
- 70 Risoluzione uscita video
- 71 Specifiche tecniche
- 73 Manutenzione
- 73 – Maneggiare l'unità
- 73 – Note sui Dischi
- 74 Informazione importante riguardo i servizi in rete

1

2

3













4

5

6

Introduzione

Dischi riproducibili e simboli usati in questo manuale

Media/ Termini	Logo	Simbolo	Descrizione
Blu-ray	  	BD	<ul style="list-style-type: none"> Dischi come quelli dei film che possono essere acquistati o affittati. Dischi Blu-ray 3D™ e dischi “Blu-ray 3D ONLY” Dischi BD-R/RE che sono registrati nel formato BDAV.
		MOVIE MUSIC PHOTO	<ul style="list-style-type: none"> Dischi BD-R/RE che contengono file di film, musica o foto. ISO 9660+JOLIET, UDF e formato UDF Bridge
DVD-ROM DVD-R DVD-RW DVD+R DVD+RW (8 cm, 12 cm)	    	DVD	<ul style="list-style-type: none"> Dischi come quelli dei film che possono essere acquistati o affittati. Solo per modo film e definito Supporta anche il disco a doppia faccia di registrazione
		AVCHD	Formato AVCHD definito
		MOVIE MUSIC PHOTO	<ul style="list-style-type: none"> Dischi DVD±R/RW che contengono film, file di musica o di foto. ISO 9660+JOLIET, UDF e formato UDF Bridge
DVD-RW (VR) (8 cm, 12 cm)		DVD	Solo modo VR e definito
CD Audio (8 cm, 12 cm)		ACD	CD Audio
CD-R/RW (8 cm, 12 cm)		MOVIE MUSIC PHOTO	<ul style="list-style-type: none"> Dischi DVD±R/RW che contengono film, file di musica o di foto. ISO 9660+JOLIET, UDF e formato UDF Bridge
Nota	–		Indica note speciali e caratteristiche di funzionamento.
Attenzione	–		Indica precauzioni per evitare possibili danni per violazioni.

! Nota

- In base alle condizioni dell'apparecchiatura di registrazione o dello stesso disco CD-R/RW (o DVD±R/RW), non è possibile riprodurre nell'unità alcuni dischi CD-R/RW (o DVD±R/RW).
- In base al software di registrazione e finalizzazione, potrebbe non essere possibile riprodurre alcuni dischi registrati (CD-R/RW, DVD±R/RW o BD-R/RE).
- I dischi BD-R/RE, DVD±R/RW e CD-R/RW registrati mediante PC o masterizzatore DVD o CD potrebbero non venire riprodotti se il disco è danneggiato o sporco, oppure se è presente sporczia o condensa sulla lente del lettore.
- Se il disco è stato registrato tramite PC, anche mediante un formato compatibile, in alcuni casi la riproduzione potrebbe risultare impossibile a causa delle impostazioni del software utilizzato per creare il disco. Per maggiori informazioni, consultare il produttore del software.
- Per garantire un'ottima qualità della riproduzione, questo lettore richiede la conformità di dischi e registrazioni con determinati standard tecnici.
- I DVD preregistrati sono conformi con questi standard. Esistono diversi tipi di formati di dischi registrabili (compresi CD-R contenenti file MP3 o WMA) che richiedono la presenza di determinate condizioni per assicurare una riproduzione compatibile.
- I clienti devono tenere presente che per scaricare file MP3/WMA e musicali da Internet è richiesta autorizzazione. La nostra azienda non ha alcun diritto per concedere tale autorizzazione. L'autorizzazione deve essere sempre ottenuta dal proprietario del copyright.
- L'opzione di formato del disco deve essere impostata su [Masterizzato] per rendere il disco compatibile con i lettori LG quando si formattano dischi riscrivibili. Se si imposta l'opzione su Live File System, non è possibile usarlo sui lettori LG. (File system masterizzato/Live: Formato disco per Windows Vista)

Informazioni sul simbolo “⊘”

Durante la riproduzione, sullo schermo della vostra televisione può apparire “⊘”, questo segno indica che la funzione descritta nel manuale dell'utente non è disponibile su quel supporto specifico.

! Nota

- Il nome del file è limitato a 180 caratteri.
- Numero massimo di file/cartelle: Inferiore a 2.000 (numero totale di file e cartelle)
- Dipendendo dalle dimensioni e numero di file, possono essere necessari diversi minuti per la lettura del contenuto dei supporti.
- La compatibilità dei file può essere differente in relazione al server.
- A causa della compatibilità del server DLNA sono testati nell'ambiente del server DLNA globale (programma Nero MediaHome 4 Essentials), i requisiti dei file e le funzioni di riproduzione possono essere diversi in relazione ai server dei media.
- I requisiti dei file a pagina non sono sempre compatibili. Vi possono essere delle limitazioni delle funzioni dei file e della capacità del server dei media.
- La riproduzione di file di sottotitoli è disponibile solo su cartella condivisa di PC di server di media DLNA creato da software Nero MediaHome 4 Essentials in questo pacchetto del lettore.
- I file su supporti rimovibili quali unità USB, unità DVD ecc. sul server di media possono non essere condivisi in modo corretto.
- Questa unità non supporta i file MP3 con ID3 Tag embedded.
- Il tempo di riproduzione totale del file audio indicato sullo schermo può non essere esatto per i file VBR.
- I file di film HD contenuti nel CD o nella USB 1,0/1,1 non possono essere riprodotti correttamente. I formati BD-R/RE, DVD o USB 2,0 sono raccomandati per la riproduzione di file di film in HD.
- Questo lettore supporta profili H.264/MPEG-4 AVC Main, High a livello 4.1. Per i file di livello superiore, sullo schermo appare un messaggio di avviso.
- Questo lettore non supporta i file registrati con GMC^{*1} o Qpel^{*2}.

*1 GMC – Global Motion Compensation

*2 Qpel – Quarter pixel

AVCHD (Advanced Video Codec High Definition)

- Questo lettore può riprodurre dischi in formato AVCHD. Tali dischi vengono normalmente registrati e utilizzati nelle videocamere.
- Il formato AVCHD è un formato digitale ad alta definizione per videocamere.
- Il formato MPEG-4 AVC/H.264 è in grado di comprimere le immagini con efficienza maggiore rispetto al formato convenzionale di compressione immagini.
- Questo lettore è in grado di riprodurre dischi AVCHD tramite il formato "x.v.Color".
- Alcuni dischi in formato AVCHD potrebbero non venire riprodotti, in base alla condizione di registrazione.
- I dischi in formato AVCHD devono essere finalizzati.
- "x.v.Color" offre una gamma di colori più ampia rispetto ai normali dischi DVD delle videocamere.

Informazioni su DLNA

Questo lettore è un lettore di supporti multimediali digitali certificato DLNA in grado di visualizzare e riprodurre video e musica dai vostri server di supporti multimediali digitali compatibili DLNA (PC e elettronica di consumo).

La Digital Living Network Alliance (DLNA) è un'organizzazione tra industrie di elettronica di consumo, industria dei computer e aziende di telefonia cellulare. La Digital Living fornisce ai clienti una facile condivisione dei mezzi digitali tramite la nostra rete aziendale.

Il logotipo di certificazione DLNA rende agevole individuare prodotti conformi alle linee guida di interoperatività DLNA. Questa unità è conforme alle linee guida di interoperatività DLNA v1.5.

Quando un PC con software server DLNA o altro dispositivo compatibile DLNA viene connesso è possibile che sia necessario impostare modifiche al software server software o altri dispositivi. Vedere le istruzioni del software o dispositivo per ulteriori informazioni.

Requisiti del sistema

Per la riproduzione video ad alta definizione:

- Un display ad alta definizione dotato di jack di ingresso COMPONENT o HDMI.
- Disco BD-ROM con contenuto ad alta definizione.
- Per alcuni contenuti (come definito dagli autori) è richiesto un ingresso DVI compatibile HDMI o HDCP sulla propria periferica di visualizzazione.

Per riprodurre file sulla cartella condivisa del PC tramite la rete domestica, il PC richiede quanto di seguito indicato.

- Windows® XP (Service Pack 2 o superiore), Windows Vista® (nessun Service Pack richiesto) Windows 7® (nessun Service Pack richiesto)
- 1,2 GHz Intel® Pentium® III or AMD Processori Sempron™ 2200+
- Ambiente di rete: 100 Mb Ethernet, WLAN (IEEE 802.11a/b/g/n)
- Più di una cartella del PC deve essere condivisa. Visitate il link di supporto del sistema operativo per maggiori informazioni sulle impostazioni per condivisione di file.

LG Remote (controllo remoto dispositivi LG)

Potete controllare questo lettore con il vostro iPhone o telefono Android tramite la rete domestica. Questo lettore e il vostro telefono devono essere collegati al dispositivo di rete wireless come un punto di accesso. Visitate i siti "Apple iTunes" o "Google Apps Marketplace" per informazioni dettagliate su "LG Remote".

WOL (rete LAN Wake On)

Gli utilizzatori possono accendere questo lettore usando la utility WOL incorporata del personal computer o dello smartphone tramite la rete domestica. Per usare questa caratteristica, questo riproduttore deve essere collegato al punto di accesso disponibile WOL (da telefono) o da router con collegamento di rete cablata. Vedere il manuale relativo dei dispositivi di utilità o di rete per maggiori informazioni.

Codice regionale

Questa unità dispone di un codice regionale stampato sul retro. Questa unità è in grado di riprodurre solo dischi BD-ROM o DVD con la stessa indicazione presente sul retro o con l'etichetta "ALL".

Note di compatibilità

- Poiché BD-ROM è un nuovo formato, sono possibili alcuni problemi ai dischi, di connessione digitale e di compatibilità. Se si rilevano problemi di compatibilità, rivolgersi a un centro assistenza autorizzato.
- Questa unità vi permette di utilizzare le funzioni come immagine-entro-immagine, pacchetti audio secondari e pacchetti virtuali, ecc., con BD-Video che supporti il BONUSVIEW (BD-ROM versione 2, profilo 1, versione 1.1/ profilo Standard finale). Audio e video secondari possono essere riprodotti da un disco compatibile con la funzione immagine nell'immagine. Per il metodo di riproduzione vedere le istruzioni fornite con il disco.
- La visione di contenuto ad alta definizione e la conversione nel contenuto di DVD standard può richiedere un ingresso HDMI o ingresso HDCP-DVI dello schermo.
- Alcuni dischi BD-ROM e DVD possono limitare l'uso di alcuni comandi o funzioni.
- La capacità Dolby TrueHD, Dolby Digital Plus e DTS-HD è limitata a 5.1 canali se si utilizza la connessione Digital Audio o HDMI per l'uscita audio dell'unità.
- Si può utilizzare un dispositivo USB utilizzato per memorizzare alcune informazioni relative al disco, incluso il contenuto scaricato on-line. Il disco usato controllerà la durata per la quale l'informazione viene mantenuta.

Telecomando

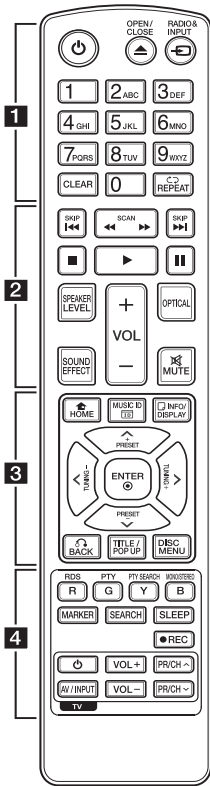

Installazione della batteria

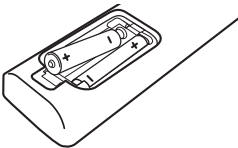

Togliere il coperchio delle batterie situato sul retro del telecomando e inserire due batterie R03 (misura AAA) allineando correttamente i poli + e -.

..... **1**

(POWER): Accende e spegne il lettore.

(OPEN/CLOSE): Apre/chiude il vassoio del disco.

RADIO&INPUT: Cambia modo ingresso.

Tasti numerici 0-9: Selezione: le opzioni numerate o lettere di immissione nel menu del tastierino.

CLEAR: Rimuove il contrassegno nel menu di ricerca o un numero durante l'impostazione della password.

REPEAT: Ripete una sezione o sequenza desiderata.

..... **2**

(SCAN): Ricerca avanti o indietro.

(SKIP): Passa al file/brano/capitolo successivo o precedente.

(STOP): Interrompe la riproduzione.

(PLAY): Avvia la riproduzione.

(PAUSE): Mette la riproduzione in pausa.

SPEAKER LEVEL: Imposta il livello audio dell'altoparlante desiderato.

SOUND EFFECT: Selezione una modalità di effetto audio.

VOL +/-: Regola il volume dell'altoparlante.

OPTICAL: Cambia modo ingresso in modo ottico diretto.

MUTE: Silenzia l'unità.

..... **3**

HOME: Visualizza il [Menu prin.] o esce da esso.

MUSIC ID: Quando connesso a una rete, può fornire informazioni relative al brano corrente durante la riproduzione di un film.

INFO/DISPLAY: Visualizza o chiude il display su schermo (OSD).

Pulsanti di direzione:

Consentono di selezionare un'opzione nel menu.

PRESET +/-: Selezione programma della radio.

TUNING +/-: Sintonizza sulla stazione radio desiderata.

ENTER: Conferma la selezione di menu.

BACK: Esce dal menu o riprende la riproduzione. La funzione di riattivazione della riproduzione può funzionare in base al disco BD-ROM.

TITLE/POP-UP: Visualizza il menu del titolo DVD o il menu a comparsa del BD-ROM, se disponibile.

DISC MENU: Accede al menu su un disco.

..... **4**

Pulsanti colore (R, G, Y, B):

- da utilizzare per navigare nei menu BD-ROM. Sono anche utilizzati per i menu [Video], [Foto], [Musica], [Premium] e [LG Apps].

- Pulsante B: Selezione mono/stereo nella modalità FM.

RDS: Sistema dati radio

PTY: Viste del tipo di programma del RDS.

PTY SEARCH:

Ricerca il tipo di programma.

MARKER: Consente di marcare un punto qualsiasi durante la riproduzione.

SEARCH: Visualizza o chiude il menu di ricerca.

SLEEP: Imposta un dato periodo di tempo trascorso il quale l'unità si spegne.

● **(REC)**: Registra un segnale audio CD.

Pulsanti di controllo TV: Vedere pagina 61.

Pannello frontale

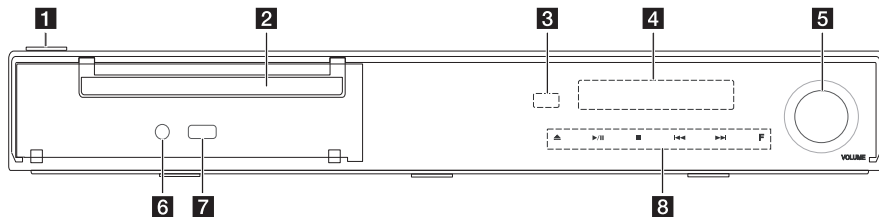

- 1** Pulsante (POWER)
- 2** Vassoio del disco
- 3** Sensore del telecomando
- 4** Display
- 5** Controllo volume
- 6** PORT. IN
- 7** Porta USB
- 8** Tasti di controllo
 - (OPEN/CLOSE)
 - (PLAY / PAUSE)
 - (STOP)
 - (SKIP)

F (Funzione)

Modifica la sorgente d'ingresso o la funzione.

Attenzione

Precauzioni per l'utilizzo dei pulsanti a sfioramento

- Usare i tasti a sfioramento con mani pulite e asciutte.
 - In un ambiente umido, eliminare l'umidità dai tasti prima dell'uso.
- Non premere i tasti con eccessiva forza per fare il lavoro.
 - Se si applica una forza eccessiva, si può danneggiare il sensore dei tasti.
- Toccare il tasto che si vuole azionare per usare la funzione correttamente.
- Fare attenzione di non mettere in contatto alcun materiale conduttivo con i tasti. Questo può produrre malfunzionamenti.

Pannello posteriore

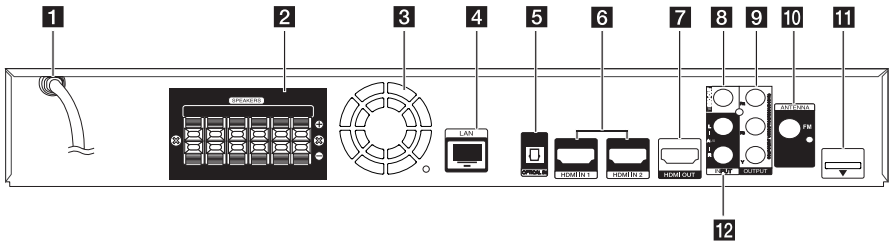

- 1** Cavo di alimentazione CA
- 2** Connettori altoparlanti
- 3** Ventola di raffreddamento
- 4** LAN port
- 5** OPTICAL IN
- 6** HDMI IN 1/2
- 7** HDMI OUT

- 8** VIDEO OUT
- 9** COMPONENT VIDEO (Y PB PR) OUTPUT (PROGRESSIVE SCAN)
- 10** Connettore dell'antenna
- 11** iPod (24 pin)
Connettere al supporto per l'iPod fornito.
- 12** AUX (L/R) INPUT

Posizionamento del sistema

L'illustrazione seguente mostra un esempio di posizionamento del sistema. Notare che le illustrazioni in queste istruzioni possono essere diverse dall'unità effettiva per scopo esplicativo. Per ottenere il miglior audio surround possibile, tutti gli altoparlanti diversi dal subwoofer devono essere posizionati alla stessa distanza dal punto di ascolto (A).

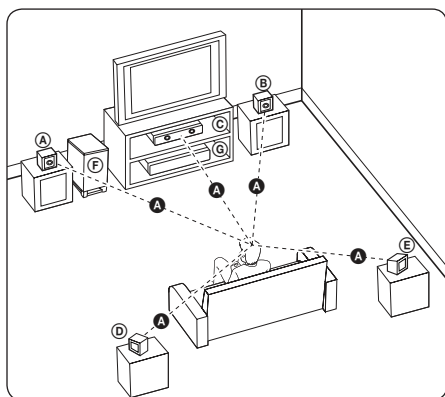

(A) Altoparlante anteriore sinistro (L)

(B) Altoparlante anteriore destro (D):

Posizionare gli altoparlanti anteriori sui lati del monitor o schermo e il più possibile a livello con la superficie dello schermo.

(C) Cassa centrale:

Posizionare l'altoparlante centrale sopra o sotto al monitor o schermo.

(D) Altoparlante Surround sinistro (L)

(E) Altoparlante surround destro (D):

Posizionare questi altoparlanti dietro alla posizione di ascolto rivolti leggermente verso l'interno.

(F) Subwoofer:

La posizione del subwoofer non è così importante poiché i suoni bassi non sono altamente direzionali. Ma è meglio posizionare il subwoofer vicino agli altoparlanti anteriori. Ruotarlo leggermente verso il centro della stanza per ridurre i riflessi sulle pareti.

(G) Unità

! Attenzione

- Attenzione che i bambini non mettano le mani o qualsiasi tipo di oggetto nel * condotto dell'altoparlante.
*Condotta dell'altoparlante: Un foro per un suono basso eccellente nella cassa dell'altoparlante (armadio).
- Disporre l'altoparlante centrale ad una distanza sicura per evitare che sia toccato da bambini.
Altrimenti si può produrre la caduta dell'altoparlante e si possono produrre danni alle persone e/o danni alla proprietà.
- Gli altoparlanti contengono parti magnetiche, pertanto si può produrre irregolarità di colore sullo schermo CRT Schermo TV o monitor del PC. Usare gli altoparlanti a distanza dallo schermo TV o dal monitor del PC.

Collegamenti agli altoparlanti

Connessione degli altoparlanti al lettore

1. Collegare i fili dell'altoparlante al lettore.
Ogni filo dell'altoparlante è fornito di un codice colore. Usare fili del colore corrispondente per gli altoparlanti.

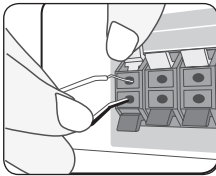

Colore	Altoparlante	Posizione
Grigio	Vista posteriore	Vista posteriore destro
Blu	Vista posteriore	Vista posteriore sinistro
Verde	Centro	Centro
Arancione	Subwoofer	Una qualsiasi posizione
Rosso	Anteriore	Anteriore destro
Bianco	Anteriore	Anteriore sinistro

2. Collegare il filo dell'altoparlante al morsetto sull'altoparlante.

Fare attenzione che il filo nero sia inserito nel terminale marcato “-” (meno) e l’altro filo sia inserito nel terminale marcato “+” (più).

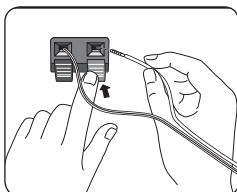

Connessioni al TV

Effettuare uno dei collegamenti che seguono a seconda delle capacità delle apparecchiature esistenti.

- Connessione HDMI (pagina 18)
- Connessione Component Video (pagina 20)
- Connessione video (pagina 20)

! Nota

- In base alle apparecchiature che si desidera connettere, esistono varie modalità di connessione del lettore. Usare solo una delle connessioni descritte in questo manuale.
- Consultare i manuali del proprio TV, videoregistratore, impianto stereo o altre apparecchiature al fine di effettuare il miglior collegamento.
- Assicurarsi che il lettore sia collegato direttamente alla TV. Sintonizzare la TV sul canale di ingresso video corretto.
- Non connettere il lettore passando dal VCR. L'immagine DVD potrebbe venire distorta dal sistema di protezione della copia.

Connessione HDMI

Se si possiede un televisore o un monitor HDMI è possibile collegarli a questo lettore mediante cavo HDMI (Tipo A, cavo alta velocità HDMI™ con Ethernet). Connettere il jack HDMI sull'unità al jack HDMI di un TV o monitor compatibili HDMI.

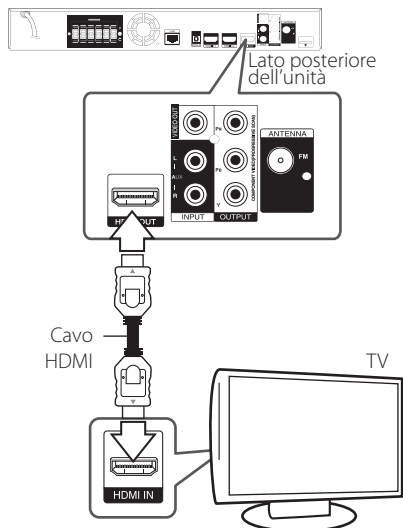

Impostare la sorgente TV su HDMI (consultare il manuale del TV).

Informazioni aggiuntive per HDMI

- Quando si connette un dispositivo HDMI o DVI compatibile, accertarsi di quanto segue:
 - Provare a spegnere il dispositivo HDMI/DVI e questo lettore. Dopodiché, accendere il dispositivo HDMI/DVI e lasciarlo per circa 30 secondi, quindi accendere questo lettore.
 - L'ingresso video del dispositivo connesso sia impostato correttamente per questa unità.
 - Il dispositivo connesso sia compatibile con ingresso video 720x576p, 1280x720p, 1920x1080i o 1920x1080p.
- Non tutti i dispositivi HDMI o DVI HDCP-compatibili funzionano con questo lettore.
 - Su un dispositivo non HDCP è possibile che l'immagine non venga visualizzata in modo corretto.

! Nota

- Se un dispositivo HDMI connesso non accetta un'uscita audio del lettore, l'audio del dispositivo HDMI può essere distorto o può non uscire.
- Quando si usa la connessione HDMI, è possibile modificare la risoluzione dell'uscita HDMI. (Vedere "Impostazione della risoluzione" a pagina 21)
- Selezionare il tipo di uscita video dal jack HDMI OUT usando l'opzione [Imp. colore HDMI] sul menu [Impostaz.] (vedere pagina 31).
- La modifica della risoluzione quando la connessione è già stata stabilita può avere un cattivo funzionamento come risultato. Per risolvere il problema, spegnere il lettore e quindi riaccenderlo.
- Se la connessione HDMI con HDCP non è verificata, lo schermo TV diviene nero. In questo caso, controllare la connessione HDMI, oppure scollegare il cavo HDMI.
- Se ci sono disturbi o linee sullo schermo, controllare il cavo HDMI (la lunghezza è generalmente limitata a 4,5m).

Funzione ARC (canale ritorno audio)

La funzione ARC permette l'invio da TV HDMI del flusso audio alla presa HDMI OUT di questo lettore.

Per usare questa funzione:

- La TV deve supportare la funzione HDMI-CEC e ARC e le regolazioni HDMI-CEC e ARC devono essere impostate su On.
- Il metodo di impostazione delle funzioni HDMI-CEC e ARC può differire in relazione al tipo di TV. Per dettagli sulla funzione ARC, vedere manuale della TV.
- Si deve usare il cavo HDMI (Tipo A, cavo alta velocità HDMI™ con Ethernet).
- Si deve collegare con ingresso HDMI IN che supporta la funzione ARC usando la presa HDMI OUT di questo lettore.
- Potete collegare solo un Home Theater alla TV compatibile con collegamento ARC.

Cos'è SIMPLINK?

Alcune funzioni di questa unità sono controllate dal telecomando dell'apparecchio TV quando l'unità e un TV LG con SIMPLINK sono collegati tramite connessione HDMI.

Funzioni controllabili tramite il telecomando dell'apparecchio TV LG: Riproduzione, Pausa, Ricerca, Salto, Stop, Spegnimento, ecc.

Per maggiori dettagli sulla funzione SIMPLINK consultare il manuale dell'utente dell'apparecchio TV.

Gli apparecchi TV LG con la funzione SIMPLINK sono dotati di un logo come quello sopra riportato.

! Nota

A seconda del tipo di disco che si sta riproducendo oppure della modalità di riproduzione, alcune delle operazioni SIMPLINK potrebbero variare o non funzionare.

Connessione Component Video

Connettere i jack COMPONENT VIDEO OUT del lettore ai jack di ingresso corrispondenti della TV usando cavi video. Potete ascoltare l'audio sull'altoparlante del sistema.

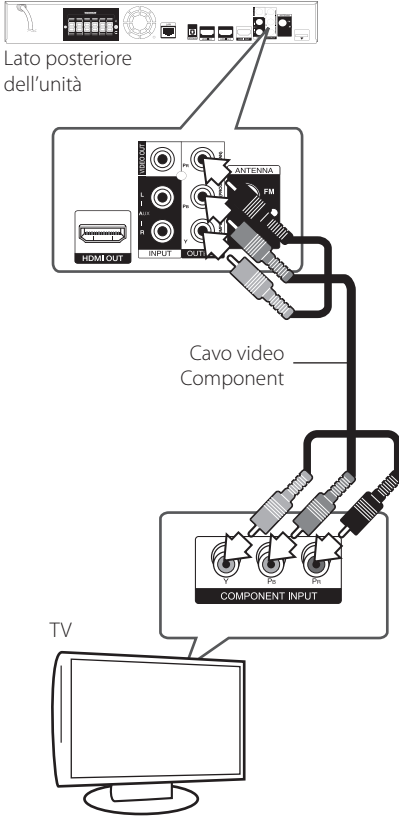

! Nota

Quando si usa la connessione COMPONENT VIDEO OUT, è possibile modificare la risoluzione dell'uscita VIDEO. (Vedere "Impostazione della risoluzione" a pagina 21.)

Connessione video

Collegare il connettore VIDEO OUT del lettore al connettore video sul TV tramite il cavo video. Potete ascoltare l'audio sull'altoparlante del sistema.

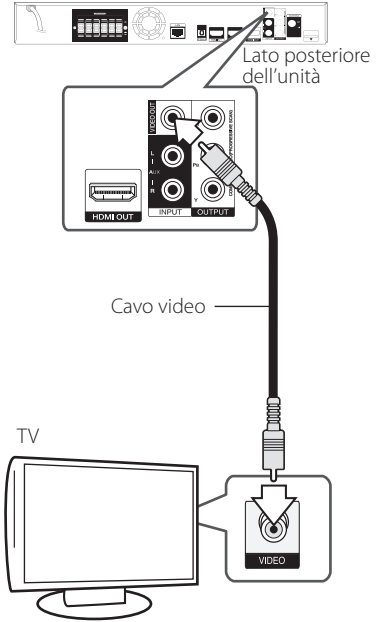

Impostazione della risoluzione

Il lettore consente di impostare diverse risoluzioni dell'uscita per i jack HDMI OUT e COMPONENT VIDEO OUT. Si può modificare la risoluzione usando il menu di configurazione [Impostaz.].

1. Premere HOME (🏠).
2. Usare </> per selezionare [Impostaz.] e premere ENTER (⊙). Appare il menu di configurazione [Impostaz.].
3. Utilizzare ▲/▼ per selezionare l'opzione [DISPLAY], quindi premere > per passare al secondo livello.
4. Utilizzare ▲/▼ per selezionare l'opzione [Risoluzione], quindi premere ENTER (⊙) per passare al terzo livello.



5. Utilizzare ▲/▼ per selezionare la risoluzione desiderata, quindi premere ENTER (⊙) per confermare la selezione.

! Nota

- Se la TV non accetta la risoluzione impostata sul lettore è possibile impostare la risoluzione su 576p come segue:
 1. Premere ▲ per aprire il vassoio del disco.
 2. Premere ■ (STOP) per oltre 5 secondi.
- Poiché diversi fattori influenzano la risoluzione dell'uscita video, vedere "Risoluzione uscita video" a pagina 70.

Connessione dell'antenna

Per ascoltare la radio connettere l'antenna fornita in dotazione.

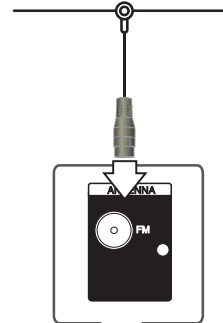

Lato posteriore dell'unità

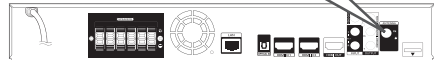

! Nota

Una volta connessa l'antenna a filo FM tenerla nella posizione più orizzontale possibile. Verificare che l'antenna a filo FM sia completamente distesa.

Connessione con il dispositivo esterno

Connessione AUX

Potete godere del suono prodotto da un componente esterno tramite gli altoparlanti di questo sistema.

Connettere i jack di uscita audio analogici del componente alla porta AUX S/D (INPUT) di questa unità. E quindi selezionare l'opzione [AUX] premendo RADIO&INPUT e ENTER (⊙).

Potete anche usare il pulsante F (funzione) sul pannello anteriore per selezionare il modo di ingresso.

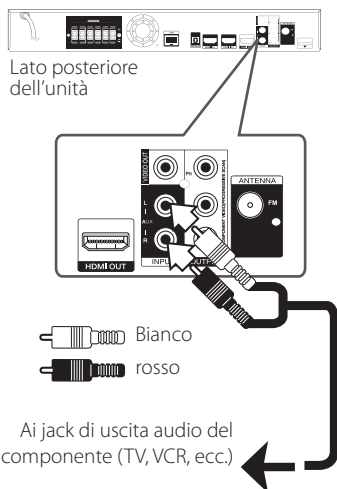

PORTA. Collegamento ingresso (IN)

Potete godere del suono del lettore audio portatile tramite gli altoparlanti di questo sistema.

Collegare il jack della cuffia (o allinearlo) del lettore audio portatile nella presa PORT.IN di questa unità. E quindi selezionare l'opzione [PORTABLE] premendo tasti RADIO&INPUT e ENTER (⊙).

Potete anche usare il pulsante F (funzione) sul pannello anteriore per selezionare il modo di ingresso.

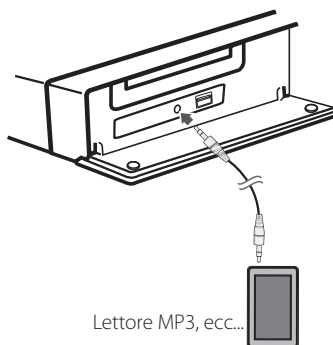

Collegamento ingresso OPTICAL IN

Potete godere del suono del componente con un collegamento ottico digitale tramite gli altoparlanti di questo sistema.

Collegare il jack di uscita ottica del componente nel jack OPTICAL IN dell'unità. E quindi selezionare l'opzione [OPTICAL] premendo RADIO&INPUT e ENTER (Ⓞ). Oppure premere OPTICAL per la selezione diretta.

Potete anche usare il pulsante F (funzione) sul pannello anteriore per selezionare il modo di ingresso.

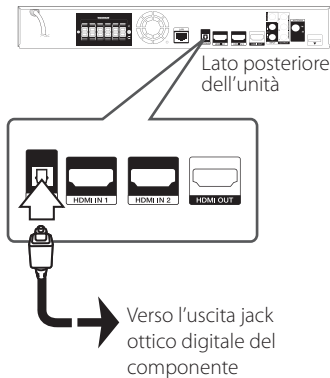

Connessione INGRESSO HDMI 1/2

Potete godere delle immagini e suono del componente tramite questo collegamento.

Connettere il jack HDMI OUT del componente ai jack HDMI IN 1 o 2 dell'unità. E quindi selezionare l'opzione [HDMI IN 1/2] premendo RADIO&INPUT e ENTER (Ⓞ).

Potete anche usare il pulsante F (funzione) sul pannello anteriore per selezionare il modo di ingresso.

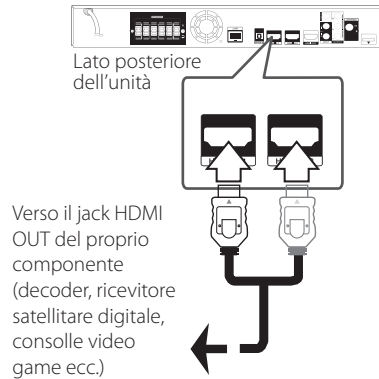

! Nota

- Potete modificare la risoluzione video nel modo HDMI IN 1/2. Modificare la risoluzione video del componente collegato.
- Se il segnale video di uscita è anomalo quando viene connesso il computer al jack HDMI IN 1/2, modificare la risoluzione del personal computer a 576p, 720p, 1080i oppure 1080p.
- Il segnale video dall'ingresso HDMI non può essere inviato dalle uscite del componente o video composito.
- Il lettore invia l'audio agli ingressi HDMI sia sull'uscita HDMI che sugli altoparlanti dell'unità.

Connessione alla rete domestica

Questo lettore può essere connesso ad una rete locale (LAN) tramite la porta LAN sul pannello posteriore oppure tramite il modulo wireless interno.

Connettendo l'unità alla rete a banda larga domestica, avete accesso a servizi quali aggiornamenti software, interattività BD Live e servizi online.

Connessione cablata alla rete

L'uso di una rete cablata garantisce le prestazioni migliori, poiché le periferiche si connettono direttamente alla rete e non sono soggette a interferenze delle frequenze radio.

Per ulteriori informazioni consultare la documentazione relativa alla propria periferica di rete.

Connettere la porta LAN alla porta corrispondente del proprio modem o router usando un cavo LAN o Ethernet disponibile commercialmente.

Nota

- Quando si collega o scollega il cavo LAN, afferrare la spina e non il cavo. Quando si scollega il cavo LAN, non tirarlo ma estrarlo dalla presa premendo in basso la linguetta.
- Non collegare un cavo telefonico modulare alla porta LAN.
- Poiché esistono diverse configurazioni della connessione, seguire le specifiche della società telefonica o del fornitore di accesso.
- Se si desidera accedere a contenuti dei PC o dei server DLNA, questo lettore deve essere connesso a loro tramite un router sulla stessa rete locale.

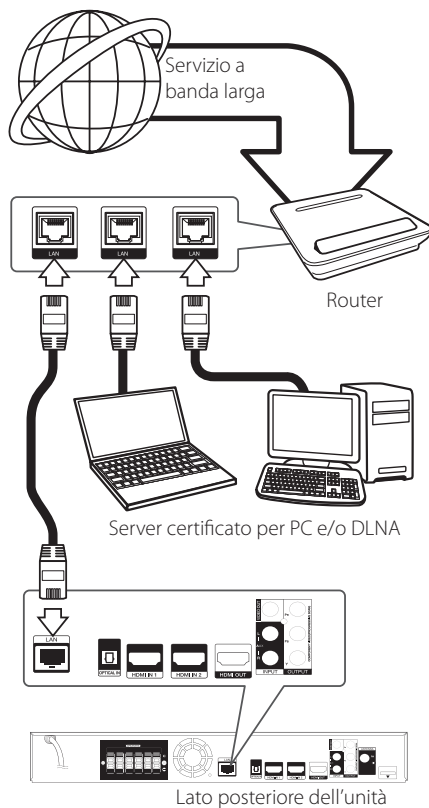

Impostazione della rete cablata

Se sulla rete locale (LAN) è presente un server DHCP tramite connessione cablata, questo lettore riceverà allocato automaticamente un indirizzo IP. Dopo avere eseguito la connessione fisica, un certo numero di reti locali può richiedere una regolazione delle impostazioni di rete del lettore. Regolare le impostazioni di rete [RETE] come segue.

Preparazione

Prima di impostare la rete cablata è necessario collegare la rete a banda larga alla rete domestica.

1. Selezionare l'opzione [Impost. connessione] nel menu di [Impostaz.] quindi premere ENTER (⊙).

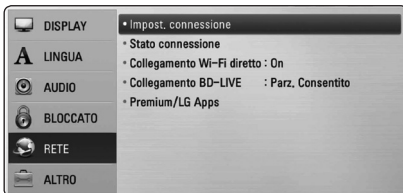

2. Il menù di [Impost. connessione] appare sullo schermo. Usare \wedge/\vee per selezionare [Con cavi] e premere ENTER (⊙).



3. Usare i tasti $\wedge/\vee/</>$ per selezionare la modalità IP scegliendo tra [Dinamico] e [Statico]. Solitamente selezionare [Dinamico] per allocare un indirizzo IP automaticamente.

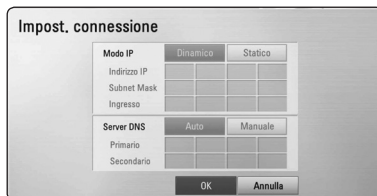

! Nota

Se sulla rete non ci sono server DHCP e si desidera impostare il numero di IP manualmente, selezionare [Statico] quindi impostare [Indirizzo IP], [Subnet Mask], [Ingresso] e [Server DNS] tramite i tasti numerici $\wedge/\vee/</>$. Se commettete un errore inserendo il numero, premere CLEAR per cancellare la sezione evidenziata.

4. Selezionare [OK] e premere ENTER (⊙) per applicare le impostazioni di rete.
5. Il lettore chiederà di verificare la connessione di rete. Selezionare [OK] e premere ENTER (⊙) per completare la connessione di rete.
6. Se si seleziona [Test] e preme ENTER (⊙) al punto 5 di cui sopra, lo stato della connessione di rete viene visualizzato sullo schermo.

La connessione di rete può anche essere testata su [Stato connessione] nel menu di [Impostaz.].



Connessione di rete Wireless

Un'altra opzione di connessione è quella di utilizzare un punto di accesso o router wireless. La configurazione di rete e il metodo di connessione possono variare a seconda delle apparecchiature usate e dell'ambiente di rete.

Questo lettore è equipaggiato con modulo wireless IEEE 802,11n (Dual-band, 5 GHz e banda 2,4 GHz), che supporta anche gli standard 802,11a/b/g. Per ottenere la migliore prestazione wireless possibile si raccomanda di usare una rete Wi-Fi certificata IEEE 802.11n (punto di accesso o router wireless).



Verdere le istruzioni di configurazione fornite con il punto di accesso o con il ruoter wireless per le fasi dettagliate di connessione e le impostazioni di rete.

Per ottenere il miglior rendimento, l'opzione migliore è sempre la connessione di questo lettore al router di rete o modem DSL/cavo. Se si sceglie di utilizzare l'opzione wireless, notare che il rendimento può a volte essere influenzato da altri dispositivi elettronici presenti nella casa.

! Nota

Campo di frequenze disponibili e canali per banda di 5 GHz sono indicati di seguito. Ma possono esistere differenze e limitazioni in relazione al paese di utilizzo. Tentare di impostare il punto di accesso con altri canale se si hanno difficoltà nel collegamento di rete wireless.

Area	Campo di frequenze
Nord America	5.15-5.25 GHz (ch. 36-48), 5.725-5.825 GHz (ch. 149-161), 5.825-5.850 GHz (ch.165)
Europa	5.15-5.25 GHz (ch. 36-48)
Altri paesi	5.15-5.25 GHz (ch. 36-48), 5.725-5.825 GHz (ch. 149-161), 5.825- 5.850 GHz (ch.165)

Wireless Rete Impostazione

Per la connessione di rete wireless, il lettore deve essere impostato per la comunicazione di rete. Questa regolazione può essere eseguita dal menu di [Impostaz.]. Regolare le impostazioni di rete [RETE] come segue.

È necessario impostare il punto di accesso o router wireless prima di connettere il lettore alla rete.

Preparazione

Prima di impostare la rete wireless è necessario:

- connettere la rete internet a banda larga alla rete wireless a banda larga.
- Impostare il punto di accesso o router wireless.
- Annotare il codice SSID e codice di sicurezza della rete.

1. Selezionare l'opzione [Impost. connessione] nel menu di [Impostaz.] quindi premere ENTER (⊙).

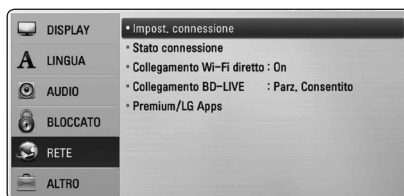

2. Il menù di [Impost. connessione] appare sullo schermo. Usare \wedge / \vee per selezionare [Wireless] e premere ENTER (⊙).

3. Selezionare [S], e poi premere ENTER (⊙) per continuare. Le nuove impostazioni di connessione ripristinano le impostazioni di rete correnti.
4. Il lettore esegue una scansione di tutti i punti di accesso o router wireless nel campo di azione e li visualizza come elenco.

Usare \wedge / \vee per selezionare un punto di accesso o router wireless dall'elenco e quindi premere ENTER (⊙).



Se è attivata la sicurezza sul proprio punto di accesso o router wireless, verificare che la chiave WEP o WPA inserita sul lettore corrisponda esattamente alle informazioni del router. Dovete inserire il codice di sicurezza come richiesto.

! Nota

- La modalità di sicurezza WEP generalmente ha 4 codici disponibili per l'impostazione di un punto di accesso o router wireless. Se il proprio punto di accesso o router wireless utilizza la sicurezza WEP inserire il codice di sicurezza della chiave "N.1" per effettuare la connessione alla rete domestica.
- Un Access Point è un dispositivo che permette di connettersi alla rete domestica tramite connessione wireless.
- Se il proprio punto di accesso o router wireless utilizza la sicurezza WEP inserire il codice di sicurezza della chiave "N.1" per effettuare la connessione alla rete domestica. Un Access Point è un dispositivo che permette di connettersi alla rete domestica tramite connessione wireless. Se il punto di accesso o il router wireless supporta il metodo di configurazione con codice PIN basato su sistema WPS (impostazione Wi-Fi protetta), premere il tasto giallo (Y) e annotare il numero di codice sullo schermo. E quindi immettere il numero PIN in un menu di impostazione del vostro punto di accesso o router wireless per collegarsi.
- Vedere la documentazione del dispositivo di rete.

[Manuale] – È possibile che l'access point non trasmetti il nome dell'access point (SSID). Controllare le impostazioni del router tramite il computer e impostare in modo che il codice SSID venga trasmesso, oppure manualmente inserire il nome dell'access point (SSID) in [Manuale].

[Pulsante] – Se il punto di accesso o router wireless è un dispositivo che supporta il metodo di configurazione con pulsante, selezionare questa opzione e premere il pulsante del punto di accesso o router wireless entro 120 conteggio. Non è necessario conoscere il nome dell'access point (SSID) e codice di sicurezza del punto di accesso o router wireless.

5. Usare i tasti \wedge / \vee / \lt / \gt per selezionare la modalità IP scegliendo tra [Dinamico] e [Statico]. Solitamente selezionare [Dinamico] per allocare un indirizzo IP automaticamente.

! Nota

Se sulla rete non ci sono server DHCP e si desidera impostare il numero di IP manualmente, selezionare [Statico] quindi impostare [Indirizzo IP], [Subnet Mask], [Ingresso] e [Server DNS] tramite i tasti numerici \wedge / \vee / \lt / \gt . Se commettete un errore inserendo il numero, premere CLEAR per cancellare la sezione evidenziata.

6. Selezionare [OK] e premere ENTER (⊙) per applicare le impostazioni di rete.
7. Il lettore chiederà di verificare la connessione di rete. Selezionare [OK] e premere ENTER (⊙) per completare la connessione di rete.
8. Se si seleziona [Test] e preme ENTER (⊙) al punto 7 di cui sopra, lo stato della connessione di rete viene visualizzato sullo schermo. La connessione di rete può anche essere testata su [Stato connessione] nel menu di [Impostaz.].

Note relative alla connessione di rete:

- Molti problemi di connessione di rete durante la configurazione possono essere risolti eseguendo un reset del router o modem. Dopo avere connesso il lettore alla rete domestica, accendere e spegnere il cavo di alimentazione del router delle rete domestica oppure modem via cavo. Quindi accendere e/o riconnettere il cavo di alimentazione.
- Dipendendo dal fornitore di servizi Internet (ISP) il numero di dispositivi che possono ricevere il servizio Internet può essere limitato dai termini di servizio applicabili. Per maggiori dettagli rivolgersi al proprio gestore del servizio.
- La nostra azienda non è responsabile per eventuali cattivi funzionamenti del lettore e/ o la funzione di connessione a Internet a causa di errori/cattivi funzionamenti associati alla connessione a Internet di banda larga o altre apparecchiature connesse.
- Le funzioni dei dischi BD-ROM resi disponibili tramite la funzione di connessione internet non sono create o fornite dalla nostra azienda e la nostra azienda non è responsabile per la loro funzionalità o disponibilità continuata. Alcuni materiali relativi al disco resi disponibili tramite la connessione Internet possono non essere compatibili con questo lettore. Se avete domande relative a questi contenuti, rivolgetevi al produttore del disco.
- Alcuni contenuti Internet richiedono una connessione di rete a banda larga.
- Anche se il lettore è connesso e configurato correttamente, alcuni contenuti Internet possono non funzionare correttamente a causa di congestione di rete, la qualità della banda del proprio servizio Internet o problemi con il fornitore dei contenuti.
- Alcune operazioni sulle connessioni Internet possono non essere possibili a causa di date restrizioni imposte dal fornitore di servizi internet (ISP) che vi fornisce la connessione a Internet a banda larga.
- Eventuali addebiti imposti dal fornitore ISP incluso, senza limitazione, i costi di connessione sono vostra responsabilità.
- Per la connessione cablata di questo lettore è necessaria una porta A 10 Base-T o 100 Base-TX LAN. Se il vostro servizio Internet non permette questo tipo di connessione, non sarà possibile collegare il lettore.
- Per usare un servizio xDSL è necessario utilizzare un router.
- Per usare un servizio DSL è necessario un modem cablato e per usare il servizio di modem cablato è necessario un modem cablato. Dipendendo dal metodo di accesso dell'accordo di licenza con il vostro ISP, è possibile che la funzione di connessione Internet del vostro lettore o è possibile che abbiate un limite ai dispositivi che possono essere collegati contemporaneamente. (Se il vostro ISP limita l'abbonamento ad un dispositivo, è possibile che a questo lettore non sia permesso connettersi a Internet quando alla rete è già connesso un PC.)
- È possibile che l'uso di un "Router" non sia permesso o sia limitato dipendendo dalle politiche e restrizioni poste dal ISP. Per maggiori dettagli rivolgersi direttamente al proprio ISP.
- Le reti wireless lavorano sulle frequenze radio a 2.4GHz radio che vengono anche utilizzate da altri dispositivi domestici come ad esempio telefoni cordless, dispositivi Bluetooth®, forni a microonde e da questi subire interferenze.
- Spegnere tutte le apparecchiature non utilizzate presenti sulla rete domestica locale. Alcuni dispositivi possono generare traffico di rete.
- Per ottenere una trasmissione migliore, posizionare il lettore il più vicino possibile al punto di accesso.
- In alcuni casi, posizionare il punto di accesso o router wireless ad almeno 0,45 m sopra al piano del pavimento può migliorare la ricezione.
- Portarsi il più vicino possibile al punto di accesso e se possibile orientare nuovamente l'antenna in modo che non vi siano ostacoli tra essa e il punto di accesso.
- La qualità della ricezione tramite wireless dipende da molti fattori quali il tipo di punto di accesso, la distanza tra lettore e punto di accesso e la posizione del lettore.
- Impostare il punto di accesso o router wireless sulla modalità Infrastruttura. Una modalità ad-hoc non è supportata.

Connessione dispositivo USB

Questo lettore è in grado di riprodurre file video, musicali e di foto presenti di un dispositivo USB.

Riproduzione di contenuto presente sul dispositivo USB

1. Inserire un dispositivo USB nella porta USB fino a quando non è ben inserito.

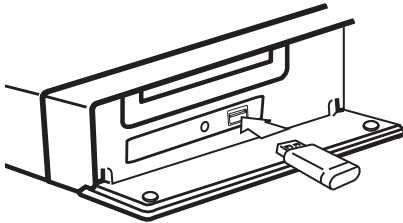

Quando si connette il dispositivo USB sul menu HOME, il lettore riproduce automaticamente uno dei file musicali memorizzati sul dispositivo di memorizzazione USB. Se il dispositivo di archiviazione USB contiene file di tipo diverso, appare un menu per la scelta del tipo di selezione.

Il tempo di caricamento può impiegare alcuni minuti dipendendo dal numero di brani contenuti sul dispositivo USB. Premere ENTER (Ⓞ) tenendo [Annulla] premuto per interrompere il caricamento.

2. Premere HOME (🏠).
3. Selezionare [Video], [Foto] o [Musica] tramite </>, e premendo ENTER (Ⓞ).
4. Selezionare l'opzione [USB] tramite ^/V e premere ENTER (Ⓞ).

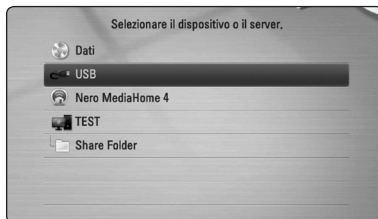

5. Selezionare un file tramite ^/V/</>, e premere PLAY o ENTER (Ⓞ) per riprodurre il file.
6. Estrarre il dispositivo USB facendo la massima attenzione.

! Nota

- Questo lettore supporta memorie Flash/ Disco rigido esterno formattati FAT16, FAT32 e NTFS quando accede a file (musica, foto, video). Tuttavia, per la registrazione BD-Live e Audio CD, sono supportati solo i formati FAT16 e FAT32. Usare una memoria USB flash/disco fisso esterno formattati con FAT16 o FAT32 quando si usa la registrazione BD-Live e Audio CD.
- Il dispositivo USB può essere utilizzato per la memorizzazione locale per poter vedere dischi BD-Live tramite internet.
- Questa unità può supportare fino a 8 partizioni dei dispositivi USB.
- Non estrarre il dispositivo USB durante il funzionamento (riproduzione, ecc.)
- Un dispositivo USB che richiede l'installazione aggiuntiva di un programma quando è connesso un computer non è supportato.
- Dispositivo USB: Dispositivo USB che supporta USB1.1 e USB2.0.
- File video, musica e immagine che possono essere riprodotti. Per informazioni sulle operazioni su ciascun file, consultare le pagine relative.
- Si consiglia di eseguire backup regolari per prevenire la perdita dei dati.
- Quando si usa una prolunga USB o lettore USB multiplo, è possibile che il dispositivo non venga riconosciuto.
- Alcuni dispositivi USB possono non funzionare con questa unità.
- Fotocamere digitali e telefoni cellulari non sono supportati.
- Non è possibile connettere la porta USB dell'unità a un PC. Non è possibile utilizzare l'unità come dispositivo di memorizzazione.

Settaggi

Regolare le impostazioni di configurazione

Potete cambiare le impostazioni del lettore sul menu [Impostaz.].

1. Premere HOME (🏠).

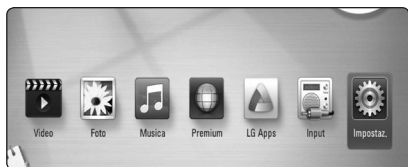

2. Usare </> per selezionare [Impostaz.] e premere ENTER (⊙). Appare il menu di configurazione [Impostaz.].



3. Usare ^/V per selezionare la prima di impostazione e premere > per passare al secondo livello.

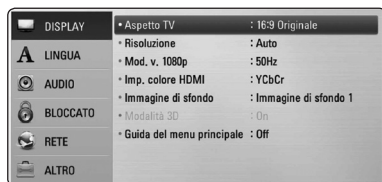

4. Usare ^/V per selezionare la seconda opzione di impostazione e poi premere ENTER (⊙) per passare al terzo livello.

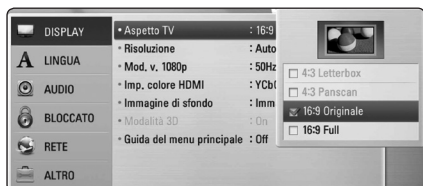

5. Usare ^/V per selezionare l'impostazione desiderata quindi premere ENTER (⊙) per confermare la vostra scelta.

Menu [DISPLAY]

Aspetto TV

Selezionare un rapporto d'aspetto TV in base al tipo della propria TV.

[4:3 LetterBox]

Selezionare se è collegato un televisore standard 4:3. Visualizza le immagini con barre nere sopra e sotto.

[4:3 Panscan]

Selezionare se è collegato un televisore standard 4:3. Visualizza immagini tagliate per riempire lo schermo. Entrambi i lati dell'immagine sono tagliati.

[16:9 Originale]

Selezionare se è collegato un televisore 16:9. L'immagine a 4:3 è visualizzata con un rapporto di aspetto 4:3 originale, con barre nere sul lato destro e sinistro.

[16:9 Full]

Selezionare se è collegato un televisore 16:9. L'immagine a 4:3 è regolata orizzontalmente (in proporzione lineare) per riempire tutto lo schermo.

! Nota

Potete selezionare l'opzione [4:3 Letterbox] e [4:3 Panscan] quando la risoluzione è impostata ad una risoluzione superiore a 720p.

Risoluzione

Imposta la risoluzione di uscita del segnale video Component e HDMI. Vedere la pagina 21 e 70 per maggiori dettagli relativi all'impostazione della risoluzione.

[Auto]

Se è collegato il jack HDMI OUT per fornire i dati di identificazione dello schermo TV (EDID), viene selezionata automaticamente la risoluzione più adatta al televisore collegato.

[1080p]

produce 1080 linee di video progressivo.

[1080i]

produce 1080 linee di video interlacciato.

[720p]

produce 720 linee di video progressivo.

[576p]

produce 576 linee di video progressivo.

[576i]

produce 576 linee di video interlacciato.

Mod. v. 1080p

Se la risoluzione è impostata su 1080p, selezionare [24 Hz] per una presentazione senza disturbi dei film (1080p/24 Hz) con schermo HDMI compatibile con ingresso a 1080p/24 Hz.

! Nota

- Se si seleziona [24 Hz], possono verificarsi disturbi delle immagini quando si passa da materiali video ai film. In questo caso, selezionare [50 Hz].
- Anche quando è impostato il modo [Mod. v. 1080p] su [24 Hz], se la TV non è compatibile con 1080p/24 Hz, la frequenza di trama attuale dell'uscita video sarà di 50 Hz per corrispondere al formato di sorgente video.

Imp. colore HDMI

Selezionare il tipo di uscita dal jack HDMI OUT. Per questa impostazione, fare riferimento ai manuali dello schermo.

[YCbCr]

Selezionare quando si collega a uno schermo HDMI.

[RGB]

Selezionare quando si collega a uno schermo DVI.

Immagine di sfondo

Cambia lo sfondo della schermata iniziale.

Modalità 3D

Selezionare il tipo di modalità di uscita per la riproduzione di disco Blu-ray 3D.

[Off]

La riproduzione dei dischi Blu-ray 3D avviene in modalità 2D come una riproduzione normale di dischi BD-ROM.

[On]

La riproduzione dei dischi Blu-ray 3D avviene in modalità 3D.

Guida del menu principale

Questa funzione permette di visualizzare o cancellare la tendina di guida del Menu Home. Impostare questa opzione su [On] per visualizzare la guida.

Menu [LINGUA]

Menu display

Selezionare una lingua per il menu [Impostaz.] e per le visualizzazioni a schermo.

Menu Disco/Audio Disco/Sottotitolo Disco

Selezionare la lingua preferita per la traccia audio (disc audio), sottotitoli e menu disco.

[Originale]

Indica la lingua originale in cui è stato registrato il disco.

[Altro]

Premere ENTER (Ⓞ) per selezionare un'altra lingua. Usare i pulsanti numerici quindi ENTER (Ⓞ) per immettere il numero corrispondente a 4 cifre in base all'elenco codici lingua a pagina 67.

[Off] (Solo sottotitoli disco)

Disattiva i sottotitoli.



Nota

Dipendendo dal disco è possibile che la funzione lingua non funzioni.

Menu [AUDIO]

Settaggio Diffusori

Per ottenere il miglior audio possibile, usare il display di configurazione altoparlanti per specificare il volume degli altoparlanti connessi e la loro distanza dal punto di ascolto. Usare questo test per regolare il volume degli altoparlanti allo stesso livello.

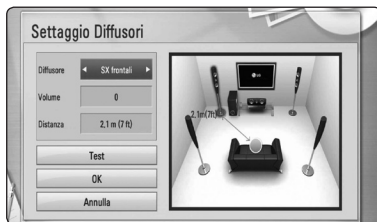

[Diffusore]

Selezionare l'altoparlante che si desidera regolare.

[Volume]

Regola il livello di uscita di ogni altoparlante

[Distanza]

Regola la distanza tra ciascun altoparlante e la posizione di ascolto.

[Test/ Stop tono test]

Gli altoparlanti emetteranno un tono di test.

[OK]

Conferma le impostazioni.

[Annulla]

Cancella l'impostazione.

HD AV Sync

A volte con la TV digitale ci sono ritardi tra immagine e audio. Quando si verifica questa eventualità potete compensare impostando un ritardo sull'audio in modo che questo 'attenda' l'arrivo dell'immagine: questo viene denominato HD AV Sync. Usare **▲ ▼** per fare scorrere in aumento o in riduzione il valore di ritardo che impostate in un campo fra 0 e 300 ms.

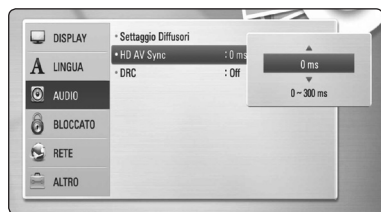

DRC (Controllo dinamico della gamma)

Questa funzione consente di seguire un film a basso volume senza perdere la chiarezza del suono.

[Off]

Disabilita questa funzione.

[On]

Comprime la gamma dinamica dell'uscita audio Dolby Digital, Dolby Digital Plus o Dolby TrueHD.

[Auto]

La gamma dinamica dell'uscita audio Dolby TrueHD è specificata da sé.

La gamma dinamica di Dolby Digital e Dolby Digital Plus è attivata dalla stessa modalità [On].

! Nota

L'impostazione DRC può essere modificata solo quando un disco non è inserito o l'unità è completamente spenta.

Menu [BLOCCATO]

Le impostazioni [BLOCCATO] influisce solo sulla riproduzione BD-ROM e DVD.

Per accedere alle funzioni di [BLOCCATO], occorre immettere il codice di sicurezza a 4 cifre creato. Se non è ancora stata inserita una password, verrà chiesto di farlo. Inserire due volte una password a 4 cifre e premere ENTER (⏏) per creare una password nuova.

Password

Potete creare o modificare la password.

[Nessuno]

Inserire due volte una password a 4 cifre e premere ENTER (⏏) per creare una password nuova.

[Modifica]

Inserire la password attuale e premere ENTER (⏏). Inserire due volte una password a 4 cifre e premere ENTER (⏏) per creare una password nuova.

Se si dimentica la password

In caso non si ricordi la password, è possibile annullarla come segue:

1. Rimuovere eventuali dischi dal lettore.
2. Selezionare l'opzione [Password] nel menu [Impostaz].
3. Utilizzare i tasti numerici per inserire "210499". La password viene annullata.

! Nota

Se si commette un errore prima di premere ENTER (⏏), premere CLEAR. Dopodiché inserire la password corretta.

Classificazione DVD

Blocca la riproduzione di DVD classificati sulla base dei loro contenuti. (Non tutti i dischi sono classificati.)

[Restrizione 1-8]

Il valore 1 presenta le maggiori restrizioni, mentre il valore 8 presenta restrizioni minime.

[Sblocca]

Selezionando l'impostazione [Sblocca], il filtro dei contenuti viene disattivato e il disco viene riprodotto interamente.

Classificazione BD

Impostare in limite di età di lettura dei BD-ROM. Usare i tasti numerici per immettere un limite di età per la visione dei BD-ROM.

[255]

È possibile riprodurre tutti i BD-ROM.

[0-254]

Impedisce la riproduzione di un BD-ROM con le valutazioni corrispondenti definite.

! Nota

- La classifica di BD [Classificazione BD] verrà applicata solo per il disco Blu-ray che contiene il controllo di classifica avanzata.
- Per la regione che usa il livello di classifica MPAA, vedere la tabella di seguito come un esempio.

Classifica BD	Classifica MPAA
0	G
8	PG
13	PG-13
17	R
18	NC-17
255	Non limitato

Codice Locale

Immettere il codice dell'area i cui standard sono stati utilizzati per valutare il DVD, in base all'elenco a pagina 66.

Menu [RETE]

Le impostazioni [RETE] sono necessarie per l'aggiornamento software, BD-Live e altre funzioni online.

Impost. connessione

Se l'ambiente di rete domestico è pronto per la connessione del lettore, il lettore deve essere cablato oppure connesso alla rete con connessione wireless per la comunicazione di rete. (Vedere "Connessione della rete domestica" alle pagine 24-28.)

Stato connessione

Se si desidera controllare lo stato della connessione di rete su questo lettore, selezionare le opzioni [Stato connessione] e premere ENTER (⏏) per verificare se sono state stabilite connessioni alla rete e a Internet.

Collegamento Wi-Fi diretto

Questo lettore è un dispositivo certificato come Wi-Fi Direct™. Wi-Fi Direct™ è la tecnologia dei dispositivi da collegare reciprocamente senza collegamenti ad altro punto di accesso o router. Impostare questa opzione su [On] per attivare il modo Wi-Fi Direct™. Vedere a pagina 41 del collegamento del dispositivo.

Collegamento BD-Live

È possibile limitare l'accesso a Internet quando si utilizzano le funzionalità BD-Live.

[Consentito]

L'accesso a Internet è consentito per tutti i contenuti BDLive.

[Parz. Consentito]

L'accesso a Internet è consentito solo per i contenuti BD-Live che dispongono di certificati del proprietario. L'accesso a Internet e le funzionalità AACs Online sono vietati per tutti i contenuti BD-Live senza certificato.

[Proibito]

L'accesso a Internet è vietato per tutti i contenuti BD-Live.

Premium/LG Apps

[Impostazioni regionali]

Selezionare la vostra area per visualizzare i servizi adatti e contenuti della caratteristica [Premium] e [LG Apps].

[Codice di registrazione]

Visualizza il codice unico di questo lettore per il servizio [Premium] e caratteristica [LG Apps].

Menu [ALTRO]

DivX® VOD

INFORMAZIONI SU DIVX VIDEO: DivX® è un formato digitale video creato da DivX, Inc. Questo dispositivo è un dispositivo originale certificato DivX Certified® che riproduce DivX video. Visitate divx.com per ulteriori informazioni e strumenti software per convertire i vostri file in DivX video.

CARATTERISTICHE DEL DIVX VIDEO-ON-DEMAND:

Questo dispositivo DivX Certified® deve essere registrato per riprodurre i film DivX Video-on-Demand (VOD) che sono acquistati dal cliente. Per ricevere il codice di registrazione, localizzare la sezione DivX VOD nel menu di configurazione del vostro dispositivo. Visitare il sito vod.divx.com per maggiori informazioni su come si completa la vostra registrazione.

[Registra]

Visualizza il codice di registrazione del vostro lettore.

[Disattiva]

Disattivate il lettore e visualizzate il codice di disattivazione.

! Nota

Tutti i video scaricati da DivX VOD con il codice di registrazione di questo lettore possono essere riprodotti solo su questa unità.

Spegnimento automatico

Se si lascia il lettore in modalità interrotto per circa cinque minuti, viene visualizzato uno screen saver (salvaschermo). Se impostate questa opzione su [On], l'unità automaticamente si spegne entro 25 minuti da quando viene visualizzato il salvaschermo. Impostare questa opzione su [Off] lasciare il salvaschermo acceso fino a quando l'unità non viene azionata dall'utente.

Inizializza

[Imp.fabbrica]

L'unità può essere resettata alle impostazioni originali di fabbrica.

[Canc. mem. BD]

Inizializza i contenuti del disco Blu-ray dalla memoria USB collegata.

! Nota

Se si ripristina il lettore alle impostazioni predefinite utilizzando l'opzione [Imp.fabbrica], bisognerà impostare di nuovo l'attivazione a tutti i servizi on-line e di rete.

Software

[Informazione]

Visualizza la versione software corrente.

[Aggiorna]

Il software può essere aggiornato connettendo l'unità direttamente al server di aggiornamento software (vedere le pagine 62-63).

Disconoscimento

Premere ENTER (Ⓞ) per visualizzare la notifica della rinuncia al servizio di rete.

Effetto audio

Potete selezionare una modalità audio adatta. Premere SOUND EFFECT (effetto audio) più volte fino a quando il modo desiderato appare sul display del pannello anteriore o sullo schermo della TV. Gli elementi visualizzati per l'equalizzatore possono essere diversi dipendendo dalle fonti audio ed effetti.

[Natural]: Potete godere un audio naturale e confortevole.

[Bypass]: Software con segnale audio surround multicanale viene riprodotto in base al modo con cui è stato registrato.

[Bass Blast]: Rinforza l'effetto audio basso dagli altoparlanti anteriore destro e sinistro e subwoofer.

[Voce chiara]: Questa modalità rende il suono della voce chiaro migliorando la qualità dell'audio vocale.

[Virtual]: Potete godere un audio più dinamico con un canale centrale migliorato.

[Game]: Potete godere di un audio più virtuale durante l'uso dei giochi video.

[Night]: Questo può essere utile quando si guardano film a basso volume a notte tarda.

[Up Scaler]: Quando si ascoltano file MP3 o altra musica compressa è possibile migliorare l'audio. Questa modalità è disponibile solo per sorgenti a 2 canali.

[Volume]: Migliora il suono dei bassi e treble.

[EQ Utente]: Potete regolare il suono aumentando o riducendo il livello di frequenza specifica.

Impostazione sintonia utente [EQ Utente]

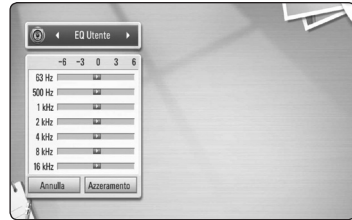

1. Usare \wedge / \vee per selezionare la frequenza desiderata.
2. Usare $< / >$ per selezionare il livello desiderato.

Selezionare opzione [Annulla] quindi premere ENTER (⊙) per annullare impostazione.

Selezionare opzione [Azzeramento] quindi ENTER (⊙) per annullare tutte le impostazioni.

[Natural Plus]: Si può godere dell'effetto audio naturale come con la funzione di canale 5.1.

Riproduzione generale

Uso del menu [HOME]

Il menu home appare quando si preme HOME (🏠). Usare l'opzione $\wedge / \vee / < / >$ per selezionare una categoria e premere ENTER (Ⓞ).

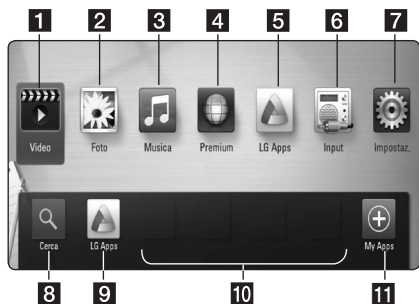

1	[Video] - Visualizza i contenuti di video.
2	[Foto] - Visualizza i contenuti di foto.
3	[Musica] - Visualizza i contenuti di audio.
4	[Premium] - Visualizza la schermata Home Premium.
5	[LG Apps] - Visualizza la schermata [LG Apps].
6	[Input] - Cambia modo di immissione.
7	[Impostaz.] - Regola le impostazioni del sistema.
8	[Cerca] - Questa funzione verrà aggiornata successivamente.
9	[LG Apps] - Visualizza la schermata [LG Apps].
10	[Favourite Apps] - Scorciatoia per applicazioni preferite dell'utilizzatore.
11	[Le Mie Applicazioni] - Visualizza la schermata [My Apps].

Riproduzione dei dischi

BD DVD ACD

1. Premere \blacktriangle (OPEN/CLOSE) e posizionare il disco sul vassoio portadisco.
2. Premere \blacktriangle (OPEN/CLOSE) per chiudere il vassoio portadischi.

Con la maggioranza di dischi Audio CD, BD-ROM e DVD-ROM la riproduzione viene avviata automaticamente.

3. Premere HOME (🏠).
4. Selezionare [Video] o [Musica] tramite $< / >$, e premendo ENTER (Ⓞ).
5. Selezionare opzione [BD], [DVD], [VR] o [Audio] usando \wedge / \vee , e premere ENTER (Ⓞ).

! Nota

- Le funzioni di riproduzione descritte in questo manuale non sono sempre disponibili con ogni file e supporto. Alcune funzioni possono essere limitate dipendendo da molti fattori.
- Dipendendo dai titoli BD-ROM, per la riproduzione corretta è possibile che sia necessaria una connessione con dispositivo USB.
- I dischi di formato DVD VR non definito non possono essere riprodotti in questo lettore.
- Alcuni dischi DVD-VR sono realizzati con dati CPRM con DVD RECORDER. Questa unità non può supportare questi tipi di dischi.

Riprodurre un file su disco/ dispositivo USB

MOVIE | MUSIC | PHOTO

Questo lettore può leggere file di film, audio, audio e foto contenuti nel disco o nel dispositivo USB.

1. Inserire il disco di dati sulla vaschetta o collegare un dispositivo USB.
2. Premere HOME (🏠).
3. Selezionare [Video], [Foto] o [Musica] tramite $< / >$, e premendo ENTER (Ⓞ).
4. Selezionare l'opzione [Data] o [USB] tramite \wedge / \vee e premere ENTER (Ⓞ).
5. Selezionare un file tramite $\wedge / \vee / < / >$, e premere \blacktriangleright (PLAY) o ENTER (Ⓞ) per riprodurre il file.

Riproduzione di dischi Blu-ray 3D

BD

Il lettore è in grado di riprodurre dischi Blu-ray 3D che contengono visualizzazioni separate per l'occhio sinistro e il destro.

Preparazione

Per riprodurre titoli Blu-ray 3D in modalità 3D stereoscopica, è necessario:

- Verificare che il TV supporti il 3D e abbia gli ingressi HDMI 1,4.
- Indossare occhiali 3D per godere dell'esperienza 3D.
- Verificare che il titolo BD-ROM sia un disco Blu-ray 3D.
- Collegare un cavo HDMI (Tipo A, cavo alta velocità HDMI™ con Ethernet) fra l'uscita HDMI del lettore e l'ingresso HDMI della TV.

1. Premere HOME (🏠) ed impostare l'opzione [Modalità 3D] nel menu di configurazione [Impostaz.] su [On] (vedere pag. 31).
2. Premere ▲ (OPEN/CLOSE) ed inserire un disco sul vassoio.
3. Premere ▲ (OPEN/CLOSE) per chiudere il vassoio.
La riproduzione viene avviata automaticamente.
4. Per maggiori istruzioni fare riferimento al manuale dell'utente del TV.
Potrebbe essere necessario regolare le impostazioni del display e indirizzare le impostazioni del TV per un effetto 3D migliorato.

! Attenzione

- La visione di contenuti tridimensionale per periodi prolungati di tempo può provocare vertigini o stanchezza.
- La visione di film in modalità tridimensionale non è consigliata alle persone malate, ai bambini e in gravidanza.
- In caso di emicrania, stanchezza o offuscamento durante la visione di contenuti in 3D, si consiglia di interrompere la riproduzione e riposare.

Gustare BD-Live™

BD

Il BD-Video con supporto BD-Live (BD-ROM versione 2 Profilo 2) con funzione di estensione di rete permette di usare più funzioni quali scaricare i trailer dei nuovi film in uscita tramite la connessione di questa unità a Internet.

1. Controllare la connessione di rete e le impostazioni (Pagine 24-28).
2. Inserire un dispositivo di memorizzazione nella porta USB sul pannello anteriore.
Per scaricare i contenuti bonus è necessario disporre di un dispositivo di memorizzazione USB.
3. Premere HOME (🏠), e impostare l'opzione [Collegamento BD-Live] nel menu di [Impostaz.] (pagina 35).

In base al disco, la funzionalità BD-Live può non essere attiva se l'opzione [Collegamento BD-Live] è impostata su [Parz. Consentito].

4. Inserire un BD-ROM con BD-Live.
Le operazioni variano in funzione del disco. Vedere il manuale fornito con il disco.

! Attenzione

Non estrarre il dispositivo USB collegato durante il download del contenuto o se un disco Blu-ray è nel vassoio. In questo caso è possibile danneggiare il dispositivo USB collegato e le funzionalità BD-Live potrebbero non funzionare più correttamente con il dispositivo USB danneggiato. Se il dispositivo USB collegato appare sembra danneggiato da tale azione, è possibile formattare il dispositivo USB dal PC e riutilizzarlo con questo lettore.

! Nota

- In alcuni paesi, l'accesso ad alcuni contenuti BD-Live potrebbe essere limitato, a seguito di decisioni del fornitore del contenuto stesso.
- Per caricare e avviare la riproduzione dei contenuti BD-Live sono necessari alcuni minuti.

Leggere un file su un server della rete

MOVIE MUSIC PHOTO

Questo lettore può riprodurre film, musica e foto poste in un PC o un server DLNA tramite la rete domestica.

1. Controllare la connessione di rete e le impostazioni (Pagine 24-28).
2. Premere HOME (🏠).
3. Selezionare [Video], [Foto] o [Musica] tramite </>, e premendo ENTER (⊙).
4. Selezionare un server di media DLNA o una cartella condivisa nel PC sulla lista usando $\wedge / \vee / < / >$, e premere ENTER (⊙).

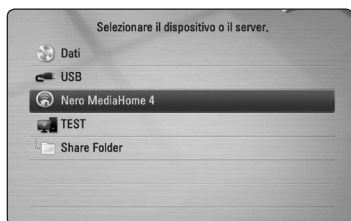

Se si desidera eseguire una nuova scansione del server di media disponibili, premere il pulsante verde (G).

5. Selezionare un file usando $\wedge / \vee / < / >$, e premere ENTER (⊙) per riprodurre il file.

! Nota

- I requisiti per i file sono descritti a pagina 10.
- La miniatura dei file non riproducibili può essere visualizzata, tuttavia questi file non possono essere riprodotti su questo lettore.
- Il nome del file per sottotitoli e nome del file video devono essere uguali e trovarsi nella stessa cartella.
- La qualità di riproduzione e di utilizzo può essere influenzata dalle condizioni interne della vostra rete domestica.
- Dipendendo dall'ambiente del PC si possono verificare problemi di connessione.

Inserimento di un ID utente di rete e password

Dipendendo dall'ambiente del PC è possibile che sia necessario inserire un ID utente e password per accedere alla cartella condivisa.

1. Il menu della tastiera viene visualizzato automaticamente se è richiesto l'inserimento dell'ID utente e della password di rete.
2. Usare $\wedge / \vee / < / >$ per selezionare un carattere quindi premere ENTER (⊙) per confermare la selezione sulla tastiera virtuale.

Per immettere una lettera con un simbolo di accento, premere INFO/DISPLAY (⏏) per visualizzare la serie di caratteri estesa.



[Annulla] – Annulla tutti i caratteri inseriti.

[Spazio] – Inserisce uno spazio nella posizione del cursore.

[<-] – Elimina il carattere precedente nella posizione del cursore.

[ABC / abc / #+==&] – Cambia le impostazioni del menu della tastiera passando alle lettere maiuscole, minuscole o simboli.

3. Quando si è finito di inserire ID utente e password di rete, selezionare [OK] tramite $\wedge / \vee / < / >$ e premere ENTER (⊙) per accedere alla cartella.

L'ID utente e la password verranno ricordati dopo l'accesso alla cartella. Se non si desidera che ID utente e password vengano ricordati, premere il pulsante colore rosso (R) per deselezionare la casella [Ricorda] prima di accedere alla cartella.

Collegamento ad un server certificato Wi-Fi Direct™

MOVIE MUSIC PHOTO

Questo lettore può riprodurre file di film, musica e foto posti in server certificato Wi-Fi Direct™.

Le tecnologia Wi-Fi Direct™ collega il lettore direttamente ad un server certificato Wi-Fi Direct™ senza collegamento ad un dispositivo di rete come un punto di accesso.

1. Impostare la opzione [Collegamento Wi-Fi diretto] nel menu [Impostaz.] su [On] (pag. 34).
2. Premere HOME (🏠).
3. Selezionare [Video], [Foto] o [Musica] tramite </>, e premendo ENTER (⊙).
4. Selezionare un server certificato Wi-Fi Direct™ nella lista usando ▲/▼, e premere ENTER (⊙).

Il collegamento Wi-Fi Direct™ verrà elaborato automaticamente.



Se si desidera eseguire una nuova scansione dei server di media disponibili, premere il pulsante verde (G).

5. Selezionare un server usando ▲/▼, e premere ENTER (⊙) per navigare nel server.
6. Selezionare un file usando ▲/▼/</>, e premere ENTER (⊙) per riprodurre il file.

! Nota

- Per ottenere una migliore trasmissione, disporre il riproduttore il più vicino possibile al server certificato di tipo Wi-Fi Direct™
- Se tornate alla schermata home dopo il collegamento ad un dispositivo Wi-Fi Direct™, il collegamento verrà disconnesso.

Operazioni principali del contenuto video e audio

Per interrompere I

Premere ■ (STOP) durante la riproduzione

Per sospendere la riproduzione

Premere || (PAUSE) durante la riproduzione

Premere ► (PLAY) per riprendere la riproduzione.

Riproduzione fotogramma per fotogramma (video)

Premere || (PAUSE) durante la riproduzione di film.

Premere ripetutamente || (PAUSE) per riprodurre fotogramma per fotogramma.

Scansione avanti o indietro

Durante la riproduzione premere ◀◀ o ▶▶ per l'avanzamento veloce o il riavvolgimento veloce.

È possibile cambiare varie velocità di riproduzione premendo ripetutamente ◀◀ o ▶▶.

Rallentare la velocità di riproduzione

Con la riproduzione in pausa, premere ▶▶ per avviare la riproduzione con varie velocità di rallentatore.

Saltare il capitolo/traccia o file precedente/successivo

Durante la riproduzione, premere ◀◀ o ▶▶ per passare al capitolo/brano/file successivo o tornare all'inizio del capitolo/brano/file corrente.

Premere brevemente ◀◀ due volte per tornare al capitolo/brano/file precedente.

Nel menu della lista dei file di un server, possono essere riuniti molti tipi di contenuti in una cartella.

In questo caso, premere ◀◀ o ▶▶ per andare al contenuto precedente o successivo dello stesso tipo.

Operzioni principali per il contenuto delle foto

Esecuzione della presentazione

Premere ► (PLAY) per avviare la presentazione.

Fermare una presentazione.

Premere ■ (STOP) durante la presentazione.

Fermare temporaneamente una presentazione.

Premere II (PAUSE) durante la presentazione.

Premere ► (PLAY) per riprendere la proiezione.

Passare alla foto precedente / successiva

Durante la visualizzazione di una foto a tutto schermo premere < o > per passare alla foto precedente o successiva.

Uso del menu disco

BD DVD AVCHD

Visualizzazione del menu disco

La schermata di menu può essere visualizzata in primo luogo dopo il caricamento del disco che contiene un menu. Se si vuole visualizzare il menu disco durante la riproduzione, premere DISC MENU (Menu disco).

Usare tasti ▲/▼/◀/▶ per navigare negli oggetti del menu.

Visualizzazione del menu popup

Alcuni dischi BD-ROM contengono menu Pop-up che vengono visualizzati durante la riproduzione.

Premere TITLE/POPOP durante la riproduzione, e usare i pulsanti ▲/▼/◀/▶ per navigare nelle voci del menu.

Riprendere riproduzione

BD DVD AVCHD MOVIE ACD
MUSIC

L'unità registra il punto in cui avete premuto il ■ (STOP) dipendendo dal disco.

Se "II■ (Resume Stop)" (Riprendi Stop) appare sullo schermo brevemente, premere ► (PLAY) riprendere la riproduzione (dal punto scena).

Se si preme ■ (STOP) due volte o si scarica il disco, "■ (Complete Stop)" appare sullo schermo. L'unità annulla il punto di arresto.

! Nota

- Il punto di ripresa può essere cancellato quando si preme un pulsante (ad esempio; ⏻ (POWER), ▲ (OPEN/CLOSE), ecc).
- Sui dischi BD-Video con BD-J, la funzione di ripresa riproduzione non funziona.
- Se si preme ■ (STOP) una volta durante la riproduzione di un titolo BD-ROM interattivo, l'unità si troverà nella modalità di arresto completo.

Riproduzione avanzata

Ripetere la riproduzione

BD DVD AVCHD ACB MUSIC

Durante la riproduzione, premere più volte REPEAT (↺) per selezionare la modalità di ripetizione richiesta.

Disco Blu-ray / DVD

↺A- – La sezione selezionata verrà ripetuta continuamente.

↺Capitolo – Il capitolo corrente viene riprodotto ripetutamente.

↺Titolo – Il titolo corrente viene riprodotto ripetutamente.

Per tornare alla riproduzione normale, premere ripetutamente REPEAT (↺) per selezionare [Off].

File musicali/Audio CD

↺Track – La traccia o file corrente viene riprodotto ripetutamente o casualmente.

↺All – Tutte le tracce o file verranno riprodotte ripetutamente.

↺X – Tutte le tracce o file verranno riprodotte in ordine casuale.

↺X↺All – Tutte le tracce o file verranno riprodotte ripetutamente in ordine casuale.

↺A-B – La sezione selezionata verrà ripetuta continuamente. (Solo AUDIO CD)

Per riprendere la riproduzione normale, premere CLEAR.

! Nota

- Se si preme **▶▶** una volta durante la Ripetizione capitolo /Riproduzione traccia, la riproduzione ripetuta viene annullata.
- È possibile che questa funzione non sia funzionante con alcuni dischi o titoli.

Ripetizione di una sezione specifica

BD DVD AVCHD ACB

Questo lettore può ripetere una porzione che avete selezionato.

1. Durante la riproduzione premere REPEAT (↺) (h) (Ripeti) per selezionare [A-] all'inizio della sezione che desiderate ripetere.
2. Premere ENTER (⊙) al termine della sezione. La sezione selezionata verrà ripetuta continuamente.
3. Per tornare alla riproduzione normale, premere ripetutamente REPEAT (↺) fino a selezionare [Off].

! Nota

- Non è possibile selezionare una porzione inferiore a 3 secondi.
- È possibile che questa funzione non sia funzionante con alcuni dischi o titoli.

Ricerca di segnalibri

BD DVD AVCHD MOVIE

Potete avviare la riproduzione da/fino a nove punti memorizzati.

Per immettere un segnalibro

1. Durante la riproduzione, premere **MARKER** nel punto desiderato. L'icona Marker appare brevemente sullo schermo.
2. Ripetere il punto 1 per aggiungere fino a nove segnalibri.

Per richiamare una scena contrassegnata

1. Premere **SEARCH** e il menu di ricerca appare sullo schermo.
2. Premere un tasto numerico per selezionare un numero di segnalibro che volete richiamare. La riproduzione si avvia dalla scena marcata.

Eliminare un segnalibro

1. Premere **SEARCH** e il menu di ricerca appare sullo schermo.

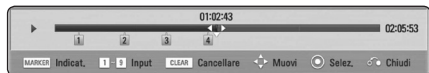

2. Premere **V** per evidenziare un numero di segnalibro. Usare **</>** per selezionare una scena marcata che si desidera cancellare.
3. Premere **CLEAR** e la scena marcata viene cancellata dal menu di ricerca.

! Nota

- Questa funzione può non funzionare dipendendo dai dischi, titoli o capacità del server.
- Tutti i punti contrassegnati vengono cancellati se il titolo è nella modalità di fermo completo (■), se il titolo viene cambiato o se il disco viene scaricato.
- Se la lunghezza totale del titolo è inferiore a 10 secondi, questa funzione non è disponibile.

Uso del menu di ricerca

BD DVD AVCHD MOVIE

Usando il menu di ricerca si può trovare agevolmente il punto dal quale si desidera avviare la riproduzione.

Cercare un punto

1. Durante la riproduzione, premere **SEARCH** per visualizzare il menu di ricerca.

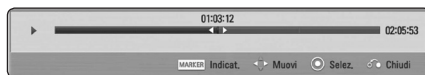

2. Premere **</>** per saltare alla riproduzione con 15 secondi in avanti o all'indietro. Potete selezionare un punto che volete saltare premendo e mantenendo premuto il tasto **</>**.

Avviare la riproduzione da un punto contrassegnato

1. Premere **SEARCH** e il menu di ricerca appare sullo schermo.
2. Premere **V** per evidenziare un numero di segnalibro. Usare **</>** per selezionare una scena marcata che desiderate iniziare a riprodurre.
3. Premere **ENTER** (⊙) per avviare la riproduzione dalla scena evidenziata.

! Nota

- Questa funzione può non funzionare dipendendo dai dischi, titoli o capacità del server.
- Questa funzione non è attiva in relazione al tipo e calcolo del server dei media.

Modifica della vista di elenco dei contenuti

MOVIE MUSIC PHOTO

Sul menu [Video], [Musica], [Foto] è possibile modificare la vista dell'elenco dei contenuti.

Metodo 1

Premere il pulsante di colore rosso (R) ripetutamente.

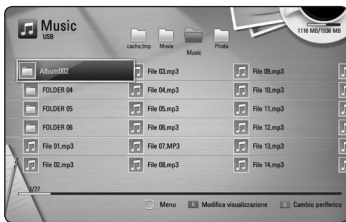
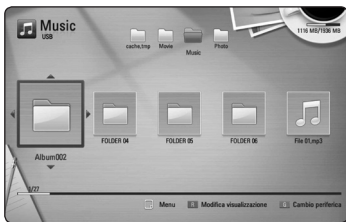

Visualizzazione delle informazioni del contenuto

MOVIE

Il lettore può visualizzare le informazioni del contenuto.

1. Seleziona un file usando $\wedge / \vee / < / >$.
2. Premere INFO/DISPLAY (\square) per visualizzare il menu delle opzioni.
3. Selezionare l'opzione [Informazione] usando \wedge / \vee e premere ENTER (\odot).

Sullo schermo appaiono le informazioni relative al file.

Durante la riproduzione di film, potete visualizzare le informazioni relative ai file premendo TITLE/POPUP.

! Nota

Le informazioni visualizzate sullo schermo possono non corrispondere alle informazioni reali del contenuto corrente.

Selezione della file dei sottotitoli

MOVIE

Se il nome del file di sottotitoli è diverso da quello del file video, è necessario selezionare il nome del file sottotitoli nel menu [Video] prima di riprodurre il file.

1. Usare $\wedge / \vee / < / >$ per selezionare il file di sottotitoli che si desidera riprodurre nel menu [Video].
2. Premere ENTER (\odot).

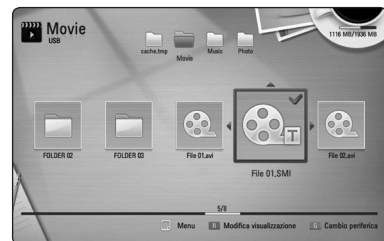

Premere ENTER (\odot) nuovamente per deselezionare il file di sottotitoli. Il file di sottotitoli selezionato viene visualizzato durante la riproduzione del file video.

! Nota

- Se si preme \blacksquare (STOP) durante la riproduzione la selezione del sottotitolo viene annullata.
- Questa funzione non è disponibile per riprodurre un file su un server tramite una rete domestica.

Metodo 2

1. Sull'elenco dei contenuti, premere INFO/DISPLAY (\square) per visualizzare il menu delle opzioni.
2. Usare \wedge / \vee per selezionare l'opzione [Modifica visualizzazione].
3. Premere ENTER (\odot) per modificare la vista dell'elenco del contenuto.

Memorizzazione dell'ultima scena

BD DVD

Questa unità è in grado di memorizzare l'ultima scena dell'ultimo disco visualizzato. L'ultima scena rimane in memoria anche se si rimuove il disco o si spegne l'unità. Se si carica un disco la cui ultima scena è stata memorizzata, quest'ultima viene richiamata automaticamente.

! Nota

- L'ultima scena memorizzata di un disco precedente viene cancellata non appena viene riprodotto un altro disco.
- Sui dischi BD-Video con BD-J la funzione di memoria ultima scena non funziona.
- Con alcuni dischi, questa funzione potrebbe non funzionare.
- Questo lettore non memorizza le impostazioni di un disco se l'unità viene spento prima di iniziare la riproduzione.

Applicazione di una foto al Wallpaper (sfondo)

Potete applicare la vostra foto sul wallpaper.

1. Premere HOME (🏠).
2. Selezionare l'opzione [Foto] usando </> e premere ENTER (⊙).
3. Selezionare l'opzione [Data] o [USB] tramite \wedge / \vee e premere ENTER (⊙).
4. Selezionare un file di foto, e premere INFO/DISPLAY (ℹ) per visualizzare il menu delle opzioni.
5. Usare \wedge / \vee per selezionare [Immagine di sfondo], e premere ENTER (⊙) per confermare. La foto verrà impostata come [Immagine di sfondo 5] nel menu [Impostaz].

Opzioni durante la visualizzazione di una foto

PHOTO

Potete usare varie funzioni durante la visione di una foto a tutto schermo.

1. Durante la visione di una foto a tutto schermo, premere INFO/DISPLAY (ℹ) per visualizzare il menu delle opzioni.
2. Selezionare un'opzione usando \wedge / \vee .



1 Foto corrente/Numero totale di foto

– Usare </> per visualizzare la foto precedente/successiva.

2 Present. – Premere ENTER (⊙) per avviare o mettere in pausa la presentazione.

3 Sel. musica – Selezione della musica di sottofondo per la presentazione (Pagine 47).

4 Musica – Premere ENTER (⊙) per avviare o mettere in pausa la musica di sottofondo.

5 Ruota – Premere ENTER (⊙) per ruotare la foto in senso orario.

6 Zoom – Premere ENTER (⊙) per visualizzare il menu [Zoom].

7 effetto – Usare </> per selezionare un effetto di transizione tra foto in una presentazione.

8 Intervallo – Usare </> per selezionare un effetto di ritardo tra foto in una presentazione.

3. Premere BACK (⏪) per chiudere il menu delle opzioni.

Ascolto musica della musica durante la presentazione diapositive

PHOTO

Potete visualizzare i file di foto durante l'ascolto dei file musicali.

1. Durante la visione di una foto a tutto schermo, premere INFO/DISPLAY (I) per visualizzare il menu delle opzioni.
2. Usare \wedge / \vee per selezionare l'opzione [Sel. musica] e premere ENTER (O) per visualizzare il menu [Sel. musica].
3. Usare \wedge / \vee per selezionare un dispositivo, e premere ENTER (O).

I dispositivi che potete selezionare possono essere diversi dipendendo dalla posizione dei file di foto che si stanno visualizzando a tutto schermo.

Posizione foto	Dispositivo disponibile
Disco, USB	Disco, USB
Cartella condivisa (PC)	Cartella condivisa (PC)
Server DLNA	Server DLNA

4. Usare \wedge / \vee per selezionare il file o cartella che si desidera riprodurre.

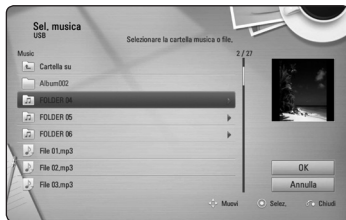

Selezionare I e premere ENTER (O) per visualizzare la directory superiore.

! Nota

Quando si seleziona un file musicale da una cartella del server, la scelta della cartella non è disponibile.

5. Usare \triangleright per selezionare [OK] e premere ENTER (O) per completare la selezione musicale.

Visualizzazione su schermo

Si possono visualizzare e regolare varie informazioni e impostazioni del contenuto.

Visualizzazione di contenuto sullo schermo

BD DVD AVCHD MOVIE

1. Durante la riproduzione premere INFO/DISPLAY (I) per visualizzare le varie informazioni di riproduzione.



- 1 **Titolo** – numero del titolo corrente/numero complessivo di titoli
- 2 **Capitolo** – Indica il numero del capitolo corrente/il numero totale di capitoli
- 3 **Tempo** – tempo trascorso di riproduzione / tempo complessivo di riproduzione
- 4 **Audio** – Scelta della lingua o del canale audio
- 5 **Sottotitolo** – Sottotitolo selezionato
- 6 **Angolo** – Angolazione selezionata/numero totale di angolazioni
- 7 **Aspetto TV** – Rapporto d'aspetto della TV selezionato
- 8 **Mod. immagine** – modo immagine selezionato
- 9 **Info filmato** – Selezionare questa opzione e premere ENTER (O) per visualizzare le informazioni relative al video dal Gracenote Media Database (solo BD-ROM/DVD).

2. Selezionare un'opzione usando \wedge/\vee .
3. Usare $\lt;/\gt$ per selezionare il parametro desiderato per l'opzione.
4. Premere BACK (↶) per uscire dal menu su schermo.

! Nota

- Se non vengono premuti pulsanti per un paio di secondi, il display su schermo scompare.
- Un numero di titolo non può essere selezionato su alcuni dischi.
- Le voci disponibili possono essere diversi dipendendo dai dischi e dai titoli.
- Durante la riproduzione di un titolo interattivo BD, alcune informazioni sulle impostazioni vengono visualizzate sullo schermo ma non è possibile modificarle.
- Per usare l'opzione [Info filmato] il lettore deve essere connesso alla rete a Internet a banda larga per accedere al Gracenote Media Database.
- LG è un licenziatario della tecnologia Gracenote e non è responsabile per le informazioni fornite dalla banca dati Gracenote Media Database.

Riproduzione a partire da un punto desiderato

BD DVD AVCHD MOVIE

1. Premere INFO/DISPLAY (□) durante la riproduzione. La casella di ricerca tempo visualizza il tempo trascorso.
2. Selezionare l'opzione [Tempo] quindi inserire il tempo di inizio desiderato indicando le ore, i minuti e i secondi da sinistra a destra.
Per esempio, per trovare una scena a 2 ore, 10 minuti e 20 secondi, inserire "21020".
Premere $\lt;/\gt$ per andare avanti o indietro di 60 secondi.
3. Premere ENTER (⊙) per avviare la riproduzione dall'ora specificata.

! Nota

- Questa funzione può non funzionare dipendendo dai dischi, titoli o capacità del server.
- Questa funzione non è attiva in relazione al tipo e calcolo del server dei media.

Ascolto di un diverso audio

BD DVD AVCHD MOVIE

1. Durante la riproduzione, premere INFO/DISPLAY (□) per visualizzare il menu su schermo.
2. Usare \wedge/\vee per selezionare l'opzione [Audio].
3. Usare $\lt;/\gt$ per selezionare la lingua audio desiderata, traccia audio o canale audio.

! Nota

- Alcuni dischi consentono di cambiare le selezioni audio solo attraverso il menu del disco. In questo caso, premere il pulsante TITLE/POPUP o DISC MENU e scegliere l'audio appropriato dalle opzioni del menu.
- Subito dopo aver cambiato l'impostazione dell'audio, può verificarsi una discrepanza temporanea tra immagine e audio.
- Sui dischi BD-ROM, il formato multiaudio (5.1CH o 7.1CH) viene visualizzato con [MultiCH] nel display su schermo.

Scelta della lingua dei sottotitoli

BD DVD AVCHD MOVIE

1. Durante la riproduzione, premere INFO/DISPLAY (I) per visualizzare il menu su schermo.
2. Usare \wedge / \vee per selezionare l'opzione [Sottotitolo].
3. Usare \lt / \gt per selezionare la lingua desiderata per i sottotitoli.
4. Premere BACK (↶) per uscire dal menu su schermo.

! Nota

Alcuni dischi consentono di cambiare le selezioni dei sottotitoli solo attraverso il menu del disco. In questo caso, premere il pulsante TITLE/POPUP o DISC MENU e scegliere il sottotitolo appropriato dalle opzioni del menu.

Visione da un'angolazione diversa

BD DVD

Se il disco contiene scene registrate a differenti angolazioni della telecamera, è possibile cambiare l'angolazione durante la riproduzione.

1. Durante la riproduzione, premere INFO/DISPLAY (I) per visualizzare il menu su schermo.
2. Usare \wedge / \vee per selezionare l'opzione [Angolo].
3. Usare \lt / \gt per selezionare l'angolo desiderato.
4. Premere BACK (↶) per uscire dal menu su schermo.

Modifica del rapporto di aspetto della TV

BD DVD AVCHD MOVIE

Si può modificare il rapporto di aspetto della TV durante la riproduzione.

1. Durante la riproduzione, premere INFO/DISPLAY (I) per visualizzare il menu su schermo.
2. Usare \wedge / \vee per selezionare l'opzione [Aspetto TV].
3. Usare \lt / \gt per selezionare l'opzione desiderata.
4. Premere BACK (↶) per uscire dal menu su schermo.

! Nota

Anche se si modifica il valore dell'opzione [Aspetto TV], l'opzione [Aspetto TV] nel menu di configurazione [Impostaz.] non viene modificata.

Modifica della pagina di codice sottotitoli

MOVIE

Se i sottotitoli non vengono visualizzati in modo corretto, è possibile modificare la pagina di codice sottotitoli per visualizzare correttamente il file.

1. Durante la riproduzione, premere INFO/DISPLAY (I) per visualizzare il menu su schermo.
2. Usare \wedge / \vee per selezionare l'opzione [Pagina codice].
3. Usare \lt / \gt per selezionare l'opzione codice desiderata.

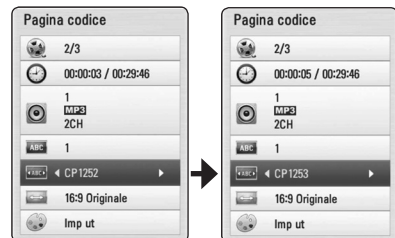

4. Premere BACK (↶) per uscire dal menu su schermo.

Modifica della modalità immagine

BD DVD AVCHD MOVIE

Si può modificare la [Mod. immagine] durante la riproduzione.

1. Durante la riproduzione, premere INFO/DISPLAY (I) per visualizzare il menu su schermo.
2. Usare \wedge/\vee per selezionare l'opzione [Mod. immagine].
3. Usare $\lt;/\gt$ per selezionare l'opzione desiderata.
4. Premere BACK (B) per uscire dal menu su schermo.

Impostazione dell'opzione [Imp ut]

1. Durante la riproduzione, premere INFO/DISPLAY (I) per visualizzare il menu su schermo.
2. Usare \wedge/\vee per selezionare l'opzione [Mod. immagine].
3. Usare $\lt;/\gt$ per selezionare l'opzione [Imp ut] e premere ENTER (E).



4. Usare $\wedge/\vee/\lt;/\gt$ per regolare l'opzione [Mod. immagine].
Selezionare l'opzione [Default] quindi premere ENTER (E) per ripristinare tutte le regolazioni video.
5. Usare $\wedge/\vee/\lt;/\gt$ per selezionare l'opzione [Chiudi] e premere ENTER (E) per terminare l'impostazione.

Registrazione Audio CD

Si può registrare una traccia o tutte le tracce desiderate da un CD audio su un dispositivo di memorizzazione.

1. Inserire un dispositivo di memorizzazione nella porta USB sul pannello anteriore.
2. Premere \blacktriangle (OPEN/CLOSE) e posizionare un CD audio sul vassoio portadischi.

Premere \blacktriangle (OPEN/CLOSE) per chiudere il vassoio portadischi. La riproduzione inizia automaticamente.

3. Premere INFO/DISPLAY (I) per visualizzare il menu delle opzioni.

Oppure

Premere tasto \bullet REC sul telecomando. Potete registrare tutte le musiche nel CD audio.

4. Usare \wedge/\vee per selezionare opzione [Registrazione CD], e premere ENTER (E).
5. Usare \wedge/\vee per selezionare la traccia che si desidera copiare sul menu e premere ENTER.

Ripetere questo passo per selezionare tutte le tracce desiderate.

Selezione tutto	Selezionare tutte le tracce su un CD audio.
Opzione	Seleziona un'opzione di codifica dal menu di pop-up menu (128kbps, 192kbps, 320kbps o Lossless).
Chiudi	Chiude la registrazione e riporta alla schermata principale.

6. Usare $\wedge/\vee/\lt;/\gt$ per selezionate [Start] e premete ENTER (E).
7. Usare $\wedge/\vee/\lt;/\gt$ selezionare la cartella di destinazione da copiare.

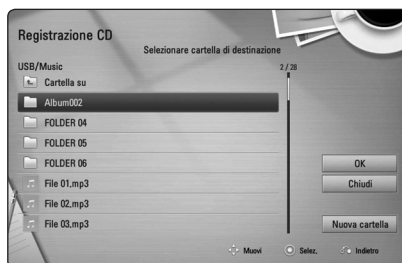

Se si desidera creare una cartella nuova usare **Λ/V/</>** per selezionare [Nuova cartella] e premere ENTER (Ⓞ).

Inserire un nome di cartella tramite la tastiera virtuale e premere ENTER (Ⓞ) con [OK] è selezionato.

- Usare **Λ/V/</>** per selezionare [OK] e premere ENTER (Ⓞ) per avviare la registrazione CD audio.

Se si desidera interrompere la registrazione audio CD in corso, premere ENTER (Ⓞ) con [Annulla] evidenziato.

- Un messaggio appare quando la registrazione Audio CD è completata. Premere ENTER (Ⓞ) per verificare il file musicale creato nella cartella di destinazione.

! Nota

- La tabella sotto mostra il tempo medio di registrazione da una traccia audio con 4 minuti di tempo di riproduzione su un file musicale con 192kbps come esempio.

Modalità Stop	Durante la riproduzione
1,4 min	2 min.

- I tempi di registrazione nella tabella sopra citata sono approssimativi.
- Il tempo di registrazione reale del dispositivo di memorizzazione USB varia in funzione della capacità di archiviazione del dispositivo USB.
- Accertarsi che vi siano almeno minimo 50MB di spazio libero quando si registra sul dispositivo di memorizzazione USB.
- La lunghezza della musica deve essere superiore a 20 secondi per una registrazione corretta.
- Non spegnere il lettore o rimuovere il dispositivo di archiviazione USB durante la registrazione Audio CD.

! Attenzione

Le caratteristiche di registrazione e copia di questo lettore sono fornite per il vostro uso personale e non commerciabile. La creazione di copie non autorizzate di materiale protetto dalla copia, compresi programmi per computer, file, trasmissioni e registrazioni audio, può violare i copyright e costituire azione illecita. Non utilizzare questa apparecchiatura per questi scopi. La LG rifiuta espressamente qualsiasi responsabilità per la distribuzione illegale o per l'uso di contenuto non autorizzato per scopo commerciale.

**Siate responsabili
Rispettate i copyright**

Visualizzazione delle informazioni del database Gracenote Media Database

Il lettore può accedere al Gracenote Media Database e carica le informazioni musicali in modo da visualizzare nell'elenco il nome della traccia, nome dell'artista, genere e altre informazioni testuali.

Audio CD

Quando si inserisce un CD audio il lettore avvia automaticamente la riproduzione e carica il titolo musicale dal Gracenote Media Database.

Se non ci sono informazioni nel database, i titoli musicali non vengono visualizzati sullo schermo.

File musicale

1. Selezionare un file musicale o traccia audio usando **▲/▼/◀/▶**.
2. Premere INFO/DISPLAY (ⓘ) per visualizzare il menu delle opzioni.
3. Selezionare l'opzione [Informazione] usando **▲/▼**, e premere ENTER (⏏).

Il lettore accede al Gracenote Media Database per recuperare le informazioni relative alla musica.

Disco Blu-ray/DVD/File video

Durante l'ascolto alla musica di un file video in riproduzione, premere MUSIC ID per avviare il recupero delle informazioni dal Gracenote Media Database.

! Nota

- Il lettore deve essere connesso alla rete di internet in banda larga per poter accedere al Gracenote Media Database.
- Se le informazioni musicali non sono presenti nel Gracenote Media Database, sullo schermo viene visualizzato un messaggio a questo riguardo.
- Dipendendo dai casi ci vorranno alcuni minuti per caricare le informazioni musicali dal Gracenote Media Database.
- Le informazioni potrebbero apparire con lettere spezzettate se la lingua selezionata non è disponibile nel database Gracenote Media.
- Questa funzione non è disponibile per i contenuti on-line e per i contenuti su server DLNA.
- LG è un licenziatario della tecnologia Gracenote e non è responsabile per le informazioni fornite dalla banca dati Gracenote Media Database.
- I CD audio creati dall'utente a scopo personale non sono supportati poiché non sono inclusi nel Gracenote Media Database.

Usare il modo di iPod IN

Potete usare l'iPod con il telecomando fornito e che controlla l'iPod.

1. Collegare il supporto in modo che la marcatura ▼ sia verso il basso. Appoggiare l'iPod sul supporto.
Connettere saldamente l'unità iPod.
Se si accende questa unità il vostro iPod viene automaticamente acceso e viene riavviata la ricarica.
2. Premere RADIO&INPUT e selezionare il modo iPod IN.

▲ / ▼ / < / >	Selezionare un'opzione nel menu.
▶ / ENTER	Avvia la riproduzione della musica o del video.
	Per mettere in pausa quando si riproduce. Per riprendere la riproduzione, premere ▶ (PLAY).
◀◀ / ▶▶	Riavvolgimento in avanti o all'indietro di una canzone o video.
◀◀ / ▶▶	Fare avanzare la riproduzione in avanti o all'indietro.
REPEAT	Per selezionare un modo di ripetizione desiderato: Traccia (🔁), All (🔁), Off (nessuna schermata).

! Nota

- Un messaggio di errore "CHECK IPOD" o "Modello iPod connesso non è supportato" appare quando:
 - l'iPod non è disponibile per la funzione da usare.
- Un messaggio di errore "CHECK IPOD" o "Aggiornare il software iPod." appare quando:
 - l'iPod ha una vecchia versione di software.
 - ➔ Aggiornare il software iPod all'ultima versione disponibile.
- Se questa unità visualizza un messaggio di errore, seguire il messaggio. Un messaggio di errore "CONTROLLA IPOD" o "Controllare il vostro iPod." appare quando:
 - la comunicazione fra questa unità e l'iPod è fallita.
 - ➔ Eseguire la procedura di undock & redock dell'iPod su questa unità.
 - l'iPod non è collegato in modo stabile.
 - questa unità riconosce l'iPod come un dispositivo non noto.
 - l'iPod ha la batteria molto scarica.
 - ➔ La batteria necessita di carica.
 - ➔ Se si carica la batteria quando la carica dell'iPod è molto bassa, la procedura di ricarica può richiedere un tempo di ricarica più lungo.
- La compatibilità con l'iPod può variare a seconda del modello di iPod.
- iPod touch e iPhone hanno una differenza di funzionamento rispetto all'iPod. È possibile che sia necessario un controllo aggiuntivo per utilizzarli su questa unità (es. "scorrere per sbloccare").
- Se si usa un'applicazione, si effettua una telefonata, o si invia e riceve un messaggio di testo SMS, ecc. su iPod touch o iPhone, staccarlo dal supporto dell'iPod di questa unità e quindi usarlo.
- In relazione alla versione di software dell'iPod's, può non essere possibile controllare l'iPod da questa unità. Consigliamo di installare l'ultima versione del software.
- La qualità video dipende dalle sorgenti video del vostro iPod.
- Se si hanno problemi con il proprio iPod, visitare www.apple.com/support/ipod.

Utilizzi della radio

Accertare che le antenne siano collegate.
(Vedere a pagina 21.)

Ascolto della radio

1. Premere RADIO&INPUT fino a quando TUNER (FM) appare sul display. Viene sintonizzata l'ultima stazione radio ricevuta.
2. Premere e mantenere TUNING (-/+) per circa due secondi fino a quando l'indicazione della frequenza si modifica. La scansione si arresta quando l'unità è sintonizzata su una stazione. O premere TUNING (-/+) più volte.
3. Regolare il volume girando VOLUME sul pannello anteriore o premendo VOL (+/-) sul telecomando.

Preimpostazione delle stazioni radio

Potete programmare 50 stazioni per le bande FM. Prima di sintonizzare, assicurarsi di abbassare il volume.

1. Premere RADIO&INPUT fino a quando appare TUNER (FM) nella finestra del display.
2. Selezionare la frequenza desiderata usando TUNING (-/+).
3. Premere ENTER (Ⓞ) un numero preimpostato lampeggerà nella finestra del display.
4. Premere PRESET (-/+) per selezionare il numero predefinito desiderato.
5. Premere ENTER (Ⓞ). La stazione viene salvata.
6. Ripetere le fasi 2 - 5 per memorizzare altre stazioni.

Cancellazione di una stazione salvata

1. Premere PRESET (- / +) per selezionare un numero impostato che si desidera cancellare.
2. Premere CLEAR, il numero impostato lampeggerà nella finestra del display.
3. Premere ancora CLEAR, per cancellare il numero impostato selezionato.

Cancellazione di tutte le stazioni salvate

Premere e mantener premuto CLEAR per due secondi. La scritta "ERASE ALL" lampeggia sul display. Premere nuovamente CLEAR. Ora tutte le stazioni sono cancellate.

Miglioramento della ricezione in FM

Premere pulsante blu B (blue) (MONO/STEREO) sul telecomando. Questa azione cambia la sintonia da stereo a mono e solitamente migliora la ricezione.

Vedere informazioni su una stazione radio

Il sintonizzatore di FM è fornito con un dispositivo RDS (sistema dati radio). Questo indica le informazioni sulla stazione radio che viene ascoltata. Premere RDS più volte per far scorrere in vari tipi di dati:

PS	(nome servizio programma) Il nome del canale apparirà sul display.
PTY	(riconoscimento di tipo di programma) Il tipo di programma (per es. Jazz o notizie) apparirà sul display.
RT	(testo radiofonico) Un messaggio di testo contiene informazioni speciali ricevute dalla stazione di trasmissione. Questo testo può scorrere nel display.
CT	(ora controllata dal canale) Questo mostra l'ora e la data come trasmissione della stazione.

Uso della funzione Premium

Potete usare vari servizi di contenuti tramite Internet con la caratteristica Premium.

1. Controllare la connessione di rete e le impostazioni (pagine 24-28).
2. Premere HOME (🏠).
3. Selezionare opzione [Premium] usando </>, e premere ENTER (⊙).

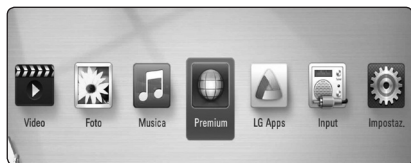

4. Selezionare un servizio in linea usando $\wedge/\vee/</>$, e premere ENTER (⊙).

! Nota

- Per le informazioni dettagliate per ciascun servizio, contattare il provider dei contenuti o visitare il link di supporto del servizio.
- Il contenuto dei servizi Premium e delle informazioni correlate al servizio, comprendenti l'interfaccia di utilizzatore, sono soggetti a variazioni. Vedere il sito web di ciascun servizio per le informazioni più aggiornate.
- Usando le caratteristiche Premium con collegamento di rete wireless si può ottenere una velocità di trasferimento inesatta per interferenza dei dispositivi domestici che utilizzano le frequenze radio.
- Quando accedete per la prima volta al servizio [Premium] o [TV apps], apparirà una schermata di selezione del paese a discesa per una visualizzazione corretta del servizio a seconda della vostra regione.

Uso delle applicazioni TV

Potete usare i servizi di applicazioni LG con questo lettore tramite Internet. Potete facilmente trovare e scaricare varie applicazioni dal negozio virtuale LG App.

1. Controllare la connessione di rete e le impostazioni (pagine 24-28).
2. Premere HOME (🏠).
3. Selezionare le applicazioni [LG Apps] usando </>, e premere ENTER (⊙).

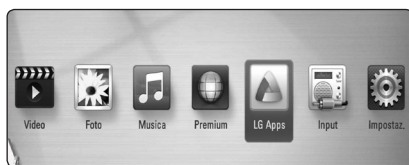

4. Selezionare una categoria usando </>, e premere ENTER (⊙).
5. Usare $\wedge/\vee/</>$ per selezionare un'applicazione, e premere ENTER (⊙) per visualizzare le informazioni.
6. Premere ENTER (⊙) mentre l'icona [Install] è evidenziata. L'applicazione verrà installata nel lettore.

Per installare un'applicazione sul lettore, l'utente deve registrarsi nel nostro sito. Vedere pagina 57 per maggiori informazioni sulla registrazione.

7. Premere tasto giallo (Y) per visualizzare lo schermo [My Apps].
8. Selezionare l'applicazione installata e premere ENTER (⊙) per eseguirla.

! Nota

Per installare una applicazione pagata, avete necessità di essere un membro pagante. Visitare www.lgtvapp.com per maggiori informazioni.

Registrazione

Per usare la caratteristica di applicazioni [LG Apps], dovete registrarvi con il vostro account.

1. Nella schermata [LG Apps] o [My Apps], premere tasto rosso (R).
2. Compilare il nome utente [ID] e la [Password] usando la tastiera virtuale.
Se non avete un account, premere tasto rosso (R) per registrarvi.
3. Usare $\wedge / \vee / < / >$ per selezionare [OK], e premere ENTER (⊙) per registrarvi con vostro account.

Se selezionate la casella [Entra], il vostro nome utente ID e la password sono memorizzati e scritti automaticamente senza immetterli ogni volta.

! Nota

- Se volete accedere con altro account, premere tasto rosso (R) sulla schermata [LG Apps] o [Le Mie Applicazioni], e selezionare l'opzione [Cambia utente].
- Per visualizzare le informazioni del vostro account e delle applicazioni, premere tasto rosso (R) sulla schermata [LG Apps] o [Le Mie Applicazioni], e selezionare l'opzione [Impostazione profilo].

Gestione delle mie applicazioni (my Apps)

Potete spostare o cancellare l'applicazione installata nel menu [My Apps].

Spostare un'applicazione

1. Selezionare un'applicazione, e premere tasto verde (G) per visualizzare le opzioni.
2. Usare \wedge / \vee per selezionare [Muovi], e premere ENTER(b).
3. Usare $\wedge / \vee / < / >$ per selezionare una posizione in cui desiderate spostarla, e premere ENTER (⊙).

Cancellare un'applicazione

1. Selezionare un'applicazione, e premere tasto verde (G) per visualizzare le opzioni.
2. Usare \wedge / \vee per selezionare [Cancellare], e premere ENTER(b).
3. Usare $< / >$ per selezionare [Sì], e premere ENTER (⊙) per confermare.

Risoluzione dei problemi

Generale

Sintomo	Causa/Soluzione
L'alimentazione non è inserita.	<ul style="list-style-type: none"> Inserire il cavo di alimentazione saldamente nella presa a muro.
L'unità non avvia la riproduzione.	<ul style="list-style-type: none"> Inserire un disco riproducibile (Controllare il tipo di disco, sistema colore e codice regionale) Disporre il disco con il lato riproduzione volto verso il basso. Collocare in modo corretto nella guida il disco nel vassoio portadisco Pulire il disco. Eliminare la funzione di classificazione o modificare il livello di classificazione.
Non è possibile l'angolo.	<ul style="list-style-type: none"> Le angolazioni multiple non vengono registrate sul DVD Video in riproduzione.
Impossibile riprodurre file musicali/foto/video.	<ul style="list-style-type: none"> I file non sono stati registrati con un formato compatibile con l'unità. L'unità non supporta il codec del file video.
Il telecomando non funziona correttamente.	<ul style="list-style-type: none"> Il telecomando non è puntato al sensore dell'unità. Il telecomando è troppo lontano dall'unità. C'è un ostacolo nel percorso tra telecomando e unità. Le batterie del telecomando sono scariche
Quando l'unità è connessa all'alimentazione, ma non si accende o spegne.	<p>Si può ripristinare l'unità procedendo nel seguente modo:</p> <ol style="list-style-type: none"> 1. Premere e tenere premuto il pulsante POWER per un periodo superiore a cinque secondi. Questo forza lo spegnimento dell'unità e quindi la riaccensione. 2. Staccare il cavo di alimentazione, attendere almeno cinque secondi e quindi reinserire il cavo di alimentazione nella presa della corrente.
L'unità non funziona in modo corretto.	

Rete

Sintomo	Causa/Soluzione
La funzionalità BD-Live non funziona.	<ul style="list-style-type: none"> • L'unità di archiviazione USB connessa può non avere spazio sufficiente. Connettere un'unità di memorizzazione USB con almeno 1GB di spazio libero. • Verificare che l'unità sia collegata correttamente alla rete LAN e che sia possibile accedere a Internet (vedere a pag. 24-28). • La velocità della connessione a banda larga non è sufficiente per l'uso delle funzioni BD-Live. Rivolgersi al proprio provider di servizi internet (ISP) e si consiglia aumentare la velocità della banda larga. • L'opzione [Collegamento BD-Live] nel menu di configurazione [Impostaz.] è impostata [Proibito]. Impostare l'opzione su [Consentito].
Servizi di video streaming (quali YouTube™, ecc.) spesso si fermano per memorizzare durante la riproduzione.	<ul style="list-style-type: none"> • Il vostro servizio di banda larga può non essere sufficientemente veloce per la riproduzione di servizi in video streaming. Rivolgersi al proprio provider di servizi internet (ISP) e si consiglia aumentare la velocità della banda larga.
La cartella condivisa o i file del PC o server multimediale non sono visualizzati nel menu del dispositivo.	<ul style="list-style-type: none"> • Il Firewall o software anti virus del server multimediale è in esecuzione. Disattivare il Firewall o software anti virus in esecuzione sul PC o server multimediale. • Il lettore non è connesso alla rete locale alla quale sono connessi il PC o server multimediale.
Impossibile connettere il lettore tramite punto di accesso o router LAN wireless.	<ul style="list-style-type: none"> • La comunicazione wireless può essere interrotta dai dispositivi domestici che fanno uso di frequenze radio. Allontanare il lettore da loro.
Il punto di accesso non è visualizzato sull'elenco dei nomi di punti di accesso "Access point name".	<ul style="list-style-type: none"> • È possibile che il punto di accesso o router LAN wireless non trasmettano il proprio SSID. Impostare il punto di accesso in modo da trasmettere il proprio SSID tramite il computer. • Il dispositivo di rete come il punto di accesso può non essere regolato con il campo di frequenze o il canale disponibili che questo lettore può supportare. Tentare la regolazione del campo di frequenze e del canale con la regolazione del dispositivo di rete.

Immagine

Sintomo	Causa/Soluzione
Nessuna immagine	<ul style="list-style-type: none"> • Selezionare sulla TV il modo corretto di ingresso segnale video in modo da poter visualizzare sullo schermo l'immagine. • Collegare saldamente il cavo audio. • Controllare l'impostazione colore [Imp. colore HDMI] nel menu di configurazione [Impostaz.] è impostata per l'elemento corretto conforme alla propria connessione video. • È possibile che la vostra TV non supporti la risoluzione di impostazione del lettore. Modificare la risoluzione su una supportata dalla TV. • Il jack di uscita HDMI OUT è connesso ad un dispositivo DVI che non supporta la funzione di protezione del copyright.
L'immagine è molto disturbata	<ul style="list-style-type: none"> • Si sta riproducendo un disco registrato con un sistema colore diverso da quello della TV. • Impostare su una risoluzione supportata dalla propria TV.
La riproduzione dei dischi Blu-ray 3D non genera visualizzazioni 3D.	<ul style="list-style-type: none"> • Collegare il lettore alla TV con il cavo HDMI (Tipo A, cavo alta velocità HDMI™ con Ethernet). • Il TV non è compatibile con il formato obbligatorio "HDMI 1.4 3D". • L'opzione [Modalità 3D] nel menu [Impostaz.] è impostata su [Off]. Impostare l'opzione su [On].

5

Risoluzione dei problemi

Suono

Sintomo	Causa/Soluzione
L'audio è assente o l'audio è distorto	<ul style="list-style-type: none"> • L'unità si trova nella modalità di scansione, rallentatore o pausa. • Il volume audio è basso. • Controllare la connessione dei cavi dell'altoparlante (pagina 17)

Assistenza clienti

È possibile aggiornare il lettore con il software più recente per ottimizzare il funzionamento del prodotto e/ o aggiungere nuove funzioni. Per ottenere il software più recente per questo lettore (in caso di disponibilità di nuovi aggiornamenti), visitare <http://lgservice.com> oppure rivolgersi al centro assistenza clienti di LG Electronics.

Nota di software di libera circolazione

Per ottenere il corrispondente codice di software di libera circolazione in base alle licenze GPL, LGPL e altre, visitate il sito <http://opensource.lge.com>. Tutti i termini relativi a licenza, rivendicazioni di garanzia e note di copyright sono disponibili per lo scaricamento con il codice di sorgente.

Controllo del televisore mediante il telecomando

Potete controllare la TV tramite i pulsanti sotto.

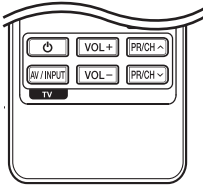

Premendo	Potete
⏻ (TV POWER)	Spegne/accende la TV
AV/INPUT	Alterna la sorgente di ingresso TV tra il TV e altre sorgenti di ingresso.
PR/CH ▲/▼	Consente di cercare in su e in giù tra i canali memorizzati.
VOL +/-	Regola il volume del TV.

! Nota

In base all'unità connessa, è probabile non sia possibile controllare il TV usando alcuni dei pulsanti.

Impostare il telecomando per controllare il proprio apparecchio TV

È possibile controllare il proprio apparecchio TV con il telecomando incluso.

Se il televisore è tra quelli elencati di seguito, impostare il relativo codice di fabbrica.

1. Tenendo premuto il tasto ⏻ (TV POWER), digitare il codice di fabbrica del proprio televisore usando i tasti numerici (consultare la tabella in basso).

Produttore	Numero di codice
LG	1(Predeterminato), 2
Zenith	1, 3, 4
GoldStar	1, 2
Samsung	6, 7
Sony	8, 9
Hitachi	4

2. Rilasciare il tasto ⏻ (TV POWER) per completare l'impostazione.

A seconda del tipo di televisore usato, alcuni, o tutti, i tasti di comando dell'apparecchio TV potrebbero non funzionare, anche introducendo il corretto numero di codice. Quando si sostituiscono le batterie del telecomando, il numero di codice precedentemente impostato potrebbe essere reinizializzato al valore predefinito. Impostare di nuovo il numero di codice appropriato.

Aggiornamento software di rete

Notifica aggiornamento di rete

Di tanto in tanto miglioramenti delle prestazioni e/o servizi aggiuntivi possono essere resi disponibili alle unità che sono connesse ad una rete domestica a banda larga. Quando c'è software nuovo disponibile e l'unità è connessa a una rete domestica a banda larga, il lettore vi informerà della presenza dell'aggiornamento come segue.

Opzione 1:

1. Il menu di aggiornamento compare sullo schermo al momento in cui si accende il lettore.
2. Usare </> per selezionare un'opzione e quindi premere ENTER (⊙).

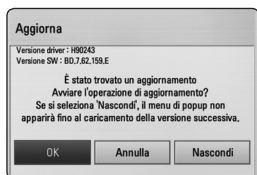

[OK]	Avvia l'aggiornamento del software.
[Annulla]	Esce dal menu di aggiornamento e lo visualizza all'accensione successiva.
[Nascondi]	Esce dal menu di aggiornamento e non appare fino al successivo caricamento di software sul server di aggiornamento.

Opzione 2:

Se l'aggiornamento del software è disponibile sul server di aggiornamento, l'icona di aggiornamento del software "Aggiorna" appare in fondo al menu Home. Premere il pulsante blu (B) per avviare la procedura di aggiornamento.

Aggiorn. soft.

Potete aggiornare il lettore usando il software più recente per migliorare il funzionamento del prodotto e/o aggiungere nuove funzionalità. Il software può essere aggiornato connettendo l'unità direttamente al server di aggiornamento software.

! Nota

- Prima di aggiornare il software del proprio lettore, rimuovere qualsiasi disco e dispositivo USB dal lettore.
- Prima di aggiornare il software del lettore, spegnere e riaccendere il lettore.
- **Durante la procedura di aggiornamento del software, non spegnere il lettore o staccare l'alimentazione CA o non premere alcun pulsante.**
- Se annullate l'aggiornamento spegnere e riaccendere l'unità per stabilizzare le sue prestazioni.
- Questa unità non può essere aggiornata ad una versione precedente del software.

1. Controllare la connessione di rete e le impostazioni (pagine 24-28).
2. Selezionare l'opzione [Software] nel menu di [Impostaz.] quindi premere ENTER (⊙).
3. Selezionare l'opzione [Aggiorna] e premere ENTER (⊙).



Il lettore controllerà l'aggiornamento più recente.

! Nota

- Premendo ENTER (⊙) durante la ricerca degli aggiornamenti si provocherà l'interruzione del processo.
- Se non sono presenti aggiornamenti, viene visualizzato il messaggio "Non è stato trovato un aggiornamento.". Premere ENTER (⊙) per tornare al [Menu prin.].

4. Se esiste una versione nuova, viene visualizzato il messaggio "Volete eseguire l'aggiornamento?" appare.
5. Premere [OK] per avviare l'aggiornamento. (Selezionando [Annulla] il nuovo aggiornamento verrà terminato.)



Attenzione

Non spegnere l'unità durante l'aggiornamento del software.



Nota

Se il software comprende anche l'aggiornamento dei driver, il vassoio del disco potrebbe aprirsi durante il processo.

6. Quando l'aggiornamento è stato completato, il messaggio "L'aggiornamento è stato completato." apparirà sullo schermo e l'alimentazione verrà spenta dopo 5 secondi.
7. Accendere nuovamente la fotocamera. Adesso il sistema funziona con la nuova versione.



Nota

La funzione di aggiornamento software potrebbe non operare correttamente in base alla connessione Internet. In questo caso, è possibile ottenere il software più recente dal Centro Servizi di LG Electronics, quindi aggiornare l'unità. Consultare la sezione "Assistenza clienti" a pagina 60.

Informazioni su Nero MediaHome 4 Essentials

Nero MediaHome 4 Essentials è un software appositamente per la condivisione di file musicali, immagini e video memorizzati sul computer con questo lettore come server multimediale digitale compatibile DLNA.

! Nota

- Il CD-ROM Nero MediaHome 4 Essentials è stato progettato per PC e non deve essere riprodotto su questo lettore o qualsiasi prodotto diverso da un PC.
- Il CD-ROM Nero MediaHome 4 Essentials fornito è software personalizzato solo per la condivisione di file e cartelle con questo lettore.
- Il software Nero MediaHome 4 Essentials fornito non supporta le seguenti funzioni: Transcodifica, Remote UI, controllo TV, servizi Internet e Apple iTunes
- Questo manuale spiega il funzionamento con la versione inglese di Nero MediaHome 4 Essentials come esempi. Seguire le spiegazioni facendo riferimento alle operazioni effettive della propria versione linguistica.

Installazione di Nero MediaHome 4 Essentials

Prima di installare Nero MediaHome 4 Essentials, controllare i requisiti di sistema indicati sotto.

- Windows® XP (Service Pack 2 o superiore), Windows Vista® (nessun Service Pack necessario), Windows® XP Media Center Edition 2005 (Service Pack 2 o superiore), Windows Server® 2003
- Windows Vista® versione a 64-bit (l'applicativo funziona in modalità 32-bit)
- Spazio libero sul disco rigido: 200 MB di spazio disco per un'installazione tipica di Nero MediaHome stand-alone
- Processori 1.2 GHz Intel® Pentium® III o AMD Sempron™ 2200+
- Memoria: 256 MB di RAM
- Scheda grafica con almeno 32 MB di memoria video, risoluzione minima di 800 x 600 pixel e impostazione colore 16-bit
- Windows® Internet Explorer® 6,0 o superiore
- DirectX® 9.0c revisione 30 (Agosto 2006) o superiore
- Ambiente di rete: 100 Mb Ethernet, WLAN (IEEE 802.11a/b/g/n)

Avviare il computer e inserire il CD-ROM fornito nell'unità CD-ROM del computer. Una procedura guidata vi guiderà nel processo di installazione veloce e non complicato. Per installare Nero MediaHome 4 Essentials, procedere come segue:

1. Chiudere tutti i programmi Microsoft Windows e uscire da eventuali programmi anti virus in esecuzione.
2. Inserire il disco CD-ROM fornito nel drive per CD-ROM del computer.
3. Fare clic su [Nero MediaHome 4 Essentials].
4. Cliccare [Run] per avviare l'installazione.
5. Fare clic su [Nero MediaHome 4 Essentials]. L'installazione è pronta e viene avviata la procedura guidata di installazione.
6. Fare clic sul pulsante [Next] per visualizzare la schermata di immissione del numero di serie. Fare clic su [Next] per passare al passo successivo.

7. Se si accettano tutte le condizioni, fare clic sulla casella [I accept the License Conditions] e fare clic su [Next]. Senza questo accordo, l'installazione non è possibile.
8. Selezionare [Typical] e fare clic su [Next]. Il processo di installazione viene avviato.
9. Se si desidera partecipare nel programma di raccolta anonima di dati, selezionare la casella e fare clic sul pulsante [Next].
10. Fare clic sul pulsante [Exit] per completare l'installazione.

Condivisione di file e cartelle

Sul proprio computer è necessario condividere la cartella che contiene video, musica e/o immagini per riprodurli su questo lettore.

Questa sezione spiega la procedura per la selezione di cartelle condivise sul computer.

1. Fare doppio clic sull'icona "Nero MediaHome 4 Essentials" presente sul desktop.
2. Fare clic sull'icona [Network] sulla sinistra e definire il nome della propria rete nel campo [Network name] (ete). Il nome di rete inserito verrà riconosciuto dal proprio lettore.
3. Fare clic sull'icona [Shares] a sinistra.
4. Fare clic sulla scheda [Local Folders] sulla schermata [Shares].
5. Fare clic sull'icona [Add] per aprire la finestra [Browse Folder].
6. Selezionare la cartella contenente i file che si desidera condividere. La cartella selezionata viene aggiunta all'elenco delle cartelle condivise.
7. Fare clic sull'icona [Start Server] per avviare il server.

! Nota

- Se le cartelle condivise o file non sono visualizzate sul lettore fare clic sulla cartella nella scheda [Local Folders] e fare clic su [Rescan Folder] sul pulsante [More].
- Visitare www.nero.com per ulteriori informazioni e strumenti software

Indicativo località

Selezionare un codice area dall'elenco.

Area	Codice	Area	Codice	Area	Codice	Area	Codice
Afghanistan	AF	Fiji	FJ	Monaco	MC	Singapore	SG
Argentina	AR	Finlandia	FI	Mongolia	MN	Repubblica	
Australia	AU	Francia	FR	Morocco	MA	Slovacca	SK
Austria	AT	Germania	DE	Nepal	NP	Slovenia	SI
Belgio	BE	Gran Bretagna	GB	Paesi Bassi	NL	Sud Africa	ZA
Bhutan	BT	Grecia	GR	Antille Olandesi	AN	Corea del Sud	KR
Bolivia	BO	Groenlandia	GL	Nuova Zelanda	NZ	Spagna	ES
Brasile	BR	Hong Kong	HK	Nigeria	NG	Sri Lanka	LK
Cambogia	KH	Ungheria	HU	Norvegia	NO	Svezia	SE
Canada	CA	India	IN	Oman	OM	Svizzera	CH
Cile	CL	Indonesia	ID	Pakistan	PK	Taiwan	TW
Cina	CN	Israele	IL	Panama	PA	Tailandia	TH
Colombia	CO	Italia	IT	Paraguay	PY	Turchia	TR
Congo	CG	Giamaica	JM	Filippine	PH	Uganda	UG
Costa Rica	CR	Giappone	JP	Polonia	PL	Ucraina	UA
Croazia	HR	Kenya	KE	Portogallo	PT	Stati Uniti	US
Repubblica Ceca	CZ	Kuwait	KW	Romania	RO	Uruguay	UY
Danimarca	DK	Libia	LY	Federazione Russa	RU	Uzbekistan	UZ
Ecuador	EC	Lussemburgo	LU	Arabia Saudita	SA	Vietnam	VN
Egitto	EG	Malaysia	MY	Senegal	SN	Zimbabwe	ZW
El Salvador	SV	Maldiva	MV				
Etiopia	ET	Messico	MX				

Elenco codici lingua

Usare questo elenco per inserire la lingua desiderata per le seguenti impostazioni iniziali:
[Audio Disco], [Sottotitolo Disco], e [Menu Disco].

Lingua	Codice	Lingua	Codice	Lingua	Codice	Lingua	Codice
Afar	6565	Francese	7082	Lituano	7684	Sindhi	8368
Afrikaans	6570	Frisone	7089	Macedone	7775	Cingalese	8373
Albanese	8381	Galiziano	7176	Malgascio	7771	Slovacco	8375
Ameharic	6577	Georgiano	7565	Malese	7783	Sloveno	8376
Arabo	6582	Tedesco	6869	Malayalam	7776	Spagnolo	6983
Armeno	7289	Greco	6976	Maori	7773	Sudanese	8385
Assamese	6583	Groenlandese	7576	Maratto	7782	Swahili	8387
Aymara	6588	Guarani	7178	Moldavo	7779	Svedese	8386
Azerbaigiano	6590	Gujarati	7185	Mongolo	7778	Tagalog	8476
Bashkir	6665	Hausa	7265	Nauru	7865	Tajik	8471
Basco	6985	Ebraico	7387	Nepali	7869	Tamilico	8465
Bengali, Bangla	6678	Hindi	7273	Norvegese	7879	Telugu	8469
Bhutani	6890	Ungherese	7285	Oriya	7982	Tailandese	8472
Bihari	6672	Islandese	7383	Panjabi	8065	Tonga	8479
Bretone	6682	Indonesiano	7378	Pashto, Pushto	8083	Turco	8482
Bulgaro	6671	Interlingua	7365	Persiano	7065	Turcomanno	8475
Birmano	7789	Irlandese	7165	Polacco	8076	Twi	8487
Bielorusso	6669	Italiano	7384	Portoghese	8084	Ucraino	8575
Cinese	9072	Giapponese	7465	Quechua	8185	Urdu	8582
Croato	7282	Kannada	7578	Retoromanzo	8277	Uzbeko	8590
Ceco	6783	Kashmiri	7583	Romeno	8279	Vietnamese	8673
Danese	6865	Kazako	7575	Russo	8285	Volapük	8679
Olandese	7876	Kirghiso	7589	Samoano	8377	Gallese	6789
Inglese	6978	Coreano	7579	Sanscrito	8365	Wolof	8779
Esperanto	6979	Curdo	7585	Scozzese		Xhosa	8872
Estone	6984	Laothian	7679	Gaelico	7168	Yiddish	7473
Faroese	7079	Latino	7665	Serbo	8382	Yoruba	8979
Fiji	7074	Lettone, Lettish	7686	Serbo-Croato	8372	Zulu	9085
Finlandese	7073	Lingala	7678	Shona	8378		

Marchi commerciali e licenze



Blu-ray Disc™, Blu-ray™, Blu-ray 3D™, BD-Live™, BONUSVIEW™ e i loghi sono marchi depositati dalla Blu-ray Disc Association.



Il "logo DVD" è un marchio di DVD Format/Logo Licensing Corporation.



Java e tutti i marchi e loghi basati su Java sono marchi o marchi registrati di Sun Microsystems, Inc. negli Stati Uniti e in altri paesi.



HIGH DEFINITION MULTIMEDIA INTERFACE

HDMI, il logo HDMI e la High-Definition Multimedia Interface sono marchi registrati di HDMI licensing LLC.



Prodotto con concessione di licenza da parte di Dolby Laboratories. "Dolby", e il simbolo della doppia D sono marchi registrati di Dolby Laboratories.



Prodotto sotto la licenza di brevetti USA numeri: 5,451,942; 5,956,674; 5,974,380; 5,978,762; 6,226,616; 6,487,535; 7,392,195; 7,272,567; 7,333,929; 7,212,872 & e altri brevetti U.S.A. e mondiali rilasciati e in via di registrazione. DTS e il simbolo sono marchi registrati, & i loghi DTS-HD, DTS-HD Master Audio | Essential DTS sono marchi registrati della DTS, Inc. Il prodotto include il software. © DTS, Inc., tutti i diritti riservati.



DLNA®, e il logo DLNA e DLNA CERTIFIED® sono marchi commerciali, marchi di servizio o di certificazione della Digital Living Network Alliance.



Il logotipo WI-FI CERTIFIED è un marchio di certificazione di proprietà della Wi-Fi Alliance.



Il marchio di impostazione Wi-Fi protetto è un marchio della Wi-Fi Alliance.

"x.v.Color" è un marchio di Sony Corporation.



"AVCHD" e il logo "AVCHD" sono marchi di Panasonic Corporation e Sony Corporation.

DivX™ HD

I loghi DivX®, DivX Certified® e quelli associati sono marchi depositati della DivX, Inc. e sono usati sotto licenza.



Gracenote®, il logo e il logotipo Gracenote e il logo "Powered by Gracenote" sono marchi commerciali registrati o marchi commerciali di Gracenote, Inc. negli Stati Uniti e/o in altri paesi.

La tecnologia di riconoscimento musicale e i relativi dati sono forniti da Gracenote®.

Accordo di licenza per utente finale Gracenote®

Questa applicazione o dispositivo contiene software prodotto dalla Gracenote, Inc. di Emeryville, California ("Gracenote"). Il software Gracenote ("Software Gracenote") permette a questa applicazione di eseguire l'identificazione online di dischi e/o file e di ottenere informazioni associate alla musica, compresi dati sul nome, l'artista, la traccia e il titolo ("Dati Gracenote") da server o database integrati online (collettivamente "Server Gracenote") e di svolgere altre funzioni. I Dati Gracenote possono essere utilizzati solo entro i limiti delle funzioni di questa applicazione o dispositivo previste per l'utente finale.

L'utente accetta di usare i Dati Gracenote, il Software Gracenote e i Server Gracenote esclusivamente per il proprio uso personale e non commerciale. L'utente si impegna a non dare in prestito, copiare, trasferire o trasmettere il Software Gracenote o alcuno dei Dati Gracenote a terze parti. L'UTENTE SI IMPEGNA A NON UTILIZZARE O SFRUTTARE I DATI GRACENOTE, IL SOFTWARE GRACENOTE O I SERVER GRACENOTE, SE NON PER QUANTO ESPLICITAMENTE PERMESSO DAL PRESENTE ACCORDO.

L'utente accetta che la licenza non esclusiva per l'uso dei Dati Gracenote, del Software Gracenote e dei Server Gracenote cesserà a ogni effetto in caso di violazione di queste limitazioni. In caso di cessazione della suddetta licenza, l'utente si impegna a non utilizzare in alcun modo i Dati Gracenote, il Software Gracenote e i Server Gracenote. Gracenote si riserva tutti i diritti sui

Dati Gracenote, il Software Gracenote e i Server Gracenote, inclusi tutti i diritti di proprietà. In nessun caso o circostanza la Gracenote sarà tenuta ad alcuna forma di pagamento all'utente per eventuali informazioni da questo fornite. L'utente accetta che la Gracenote, Inc. possa far valere i propri diritti nei confronti dell'utente medesimo ai sensi del presente Accordo direttamente a proprio nome.

Il servizio Gracenote usa un identificatore unico per tenere traccia delle interrogazioni, a fini statistici. Lo scopo di questo identificatore numerico, assegnato in modo casuale, consiste nel permettere al servizio Gracenote di conteggiare le interrogazioni senza acquisire alcuna informazione sull'utente che le inoltra. Per ulteriori informazioni, vedere la pagina web che riporta la Politica di tutela (Privacy Policy) per il servizio Gracenote.

Il Software Gracenote e ciascun elemento dei Dati Gracenote vengono concessi in licenza d'uso "COME SONO". Gracenote non fa alcuna dichiarazione né fornisce alcuna garanzia, esplicita o implicita, in merito alla precisione e accuratezza di alcuno dei Dati Gracenote ricavati dai Server Gracenote. La Gracenote si riserva il diritto di eliminare dati dai Server Gracenote o di cambiare categorie di dati per qualsivoglia ragione che Gracenote consideri sufficiente. Nessuna garanzia viene data che il Software Gracenote o i Server Gracenote siano esenti da errori o che il funzionamento del Software Gracenote o dei Server Gracenote sarà immune da interruzioni. La Gracenote non è obbligata a fornire all'utente alcun tipo o categoria di dati nuova, migliorata o supplementare, che decida di fornire in futuro ed è libera di interrompere i propri servizi in qualsiasi momento.

LA GRACENOTE NON RICONOSCE GARANZIE, ESPLICITE O IMPLICITE, COMPRESSE, A MERO TITOLO ESEMPLIFICATIVO, LE GARANZIE IMPLICITE DI COMMERCIALIZZABILITÀ, IDONEITÀ PER SCOPI SPECIFICI, TITOLO E ASSENZA DI VIOLAZIONI DI DIRITTI DI TERZI. LA GRACENOTE NON GARANTISCE I RISULTATI CHE SARANNO OTTENUTI CON L'UTILIZZO DEL SOFTWARE GRACENOTE O DI SERVER GRACENOTE. IN NESSUN CASO LA GRACENOTE POTRÀ ESSERE RITENUTA RESPONSABILE PER EVENTUALI DANNI INDIRETTI O DIPENDENTI, COMPRESI LUCRO CESSANTE E MANCATO GUADAGNO.

© Gracenote, Inc. 2009

Risoluzione uscita video

Quando si riproducono supporti non protetti da copia

Video Out Risoluzione	HDMI OUT	COMPONENT VIDEO OUT	
		HDMI connesso	HDMI disconnesso
576i	576p	576i	
576p	576p	576p	
720p	720p	720p	
1080i	1080i	1080i	
1080p/24 Hz	1080p / 24 Hz	576i	1080i
1080p / 50 Hz	1080p / 50 Hz	576i	1080i

Se si riproducono supporti con protezione dalla copia

Video Out Risoluzione	HDMI OUT	COMPONENT VIDEO OUT
576i	576p	576i
576p	576p	576i
720p	720p	576i
1080i	1080i	576i
1080p/24 Hz	1080p / 24 Hz	576i
1080p / 50 Hz	1080p / 50 Hz	576i

Connessione HDMI OUT

- Se si seleziona una risoluzione manualmente, quindi si collega il jack HDMI al TV e il TV non l'accetta, la risoluzione viene impostata su [Auto].
- Se si seleziona una risoluzione che non viene accettata dall'apparecchio TV viene visualizzato un messaggio di avvertenza. Dopo avere modificato la risoluzione se non è possibile vedere lo schermo, attendere 20 secondi e la risoluzione tornerà automaticamente alla risoluzione precedente.
- La frequenza delle immagini dell'uscita video 1080p può essere impostata automaticamente a 24 Hz o 50 Hz in base alla capacità e alla preferenza del TV collegato e alla frequenza delle immagini nativa del contenuto sul disco BD-ROM.

Connessione COMPONENT VIDEO OUT

Il flusso di video del disco Blu-ray o DVD potrebbe impedire un aggiornamento dell'uscita analogica.

Connessione VIDEO OUT

La risoluzione della presa VIDEO OUT è sempre a 576i.

Specifiche tecniche

Generale	
Requisiti di alimentazione	Vedere etichetta principale sul pannello posteriore.
Assorbimento energetico	Vedere etichetta principale sul pannello posteriore.
DIMENSIONI (L x A x P)	Approx. 433,5 x 57 x 281 mm
Peso netto (approssimativo)	3,5 kg
Temperatura di funzionamento	5 °C a 35 °C (41 °F a 95 °F)
Umidità di funzionamento	5 % a 90 %

Ingressi/Uscite	
VIDEO OUT	1,0 V(p-p), 75 Ω, sinc negativa, jack RCA x 1
COMPONENT VIDEO OUT	(Y) 1,0 V (p-p), 75 Ω, sinc negativa, jack RCA x 1 (Pb)/(Pr) 0,7 V (p-p), 75 Ω, jack RCA x 2
HDMI IN/OUT (video/audio)	19 pin (Tipo A, Connettore HDMI™)
ANALOG AUDIO IN	2, 0 Vrms (1 KHz, 0 dB), 600 Ω, jack RCA (L, R) x 1
DIGITAL IN (OPTICAL)	3 V (p-p), jack ottico x 1
PORT. IN	0,5 Vrms (3,5 mm stereo jack)

Sintonizzatore	
Campo sintonia FM	87.5 - 108.0 MHz o 87.50 - 108.00 MHz

Amplificatore	
Ingresso alimentazione (4 Ω/ 3 Ω), (RMS), THD 10 %	
Totale	1100 W
Parte anteriore	180 W x 2
Centro	180 W
Parte posteriore	180 W x 2
Sub-Woofer	200 W (Passiva)

Sistema	
Laser	Laser a semiconduttore
lunghezze d'onda	405 nm / 650 nm
Sistema segnali	Sistema colore TV PAL/NTSC standard
Risposta di frequenza	Da 20 Hz a 18 kHz (campionamento 48 kHz, 96 kHz, 192 kHz)
Distorsione armonica	Meno di 0,05%
Gamma dinamica	Più di 80 dB
Porta LAN	jack Ethernet x 1, 10BASE-T/100BASE-TX
Wireless LAN (antenna interna)	Accesso di rete wireless IEEE 802.11n integrata, (bande 5 GHz e 2,4 GHz), compatibile con reti 802,11a/b/g Wi-Fi.
Alimentazione tensione bus (USB)	DC 5 V  500 mA

Altoparlanti			
Altoparlante anteriore (sinistro/destro)			
Tipo	2 altoparlanti a 2 vie	Potenza massima di ingresso	360 W
Impedenza di targa	4 Ω	Dimensioni nette (L x A x P)	94 x 211 x 83 mm (3,7 x 8,3 x 3,3 pollici)
Potenza assorbita	180 W	Peso netto	0,7 kg (1,5 lb)
Altoparlante posteriore (sinistra/destra)			
Tipo	1 altoparlante ad 1 via	Potenza massima di ingresso	360 W
Impedenza di targa	4 Ω	Dimensioni nette (L x A x P)	94 x 182 x 83 mm (3,7 x 7,2 x 3,3 pollici)
Potenza assorbita	180 W	Peso netto	0,61 kg (1,34 lb)
Diffusore centrale			
Tipo	3 altoparlanti a 2 vie	Potenza massima di ingresso	360 W
Impedenza di targa	4 Ω	Dimensioni nette (L x A x P)	327 x 99 x 76 mm (12,9 x 3,9 x 3,0 pollici)
Potenza assorbita	180 W	Peso netto	1,21 kg (2,67 lb)
Subwoofer			
Tipo	1 altoparlante ad 1 via	Potenza massima di ingresso	400 W
Impedenza di targa	3 Ω	Dimensioni nette (L x A x P)	190 x 385 x 318 mm (7,5 x 15,2 x 12,5 pollici)
Potenza assorbita	200 W	Peso netto	5 kg (11 lb)

- Il design e le specifiche tecniche sono soggette a cambiamento senza preavviso.

Manutenzione

Maneggiare l'unità

Maneggiare l'unità

Conservare la confezione di trasporto originale e il materiale dell'imballo. Se occorre trasportare l'unità, per ottenere la massima protezione è possibile reimballare il prodotto nell'imballo originale fornito dalla fabbrica.

Tenere pulite le superfici esterne

- Non utilizzare liquidi volatili in prossimità dell'unità, come ad esempio spray insetticida.
- Strofinare con forza può danneggiare la superficie.
- Non lasciare prodotti in gomma o plastica a contatto con l'unità per lunghi periodi di tempo.

Pulizia dell'unità

Per pulire l'unità, utilizzare un panno morbido e asciutto. Se le superfici sono estremamente sporche, utilizzare un panno morbido leggermente imbevuto con una soluzione detergente non aggressiva. Non utilizzare solventi aggressivi come ad esempio alcol, benzene o diluenti, dato che questi prodotti possono danneggiare la superficie dell'unità.

Manutenzione dell'unità

L'unità è un dispositivo di precisione ad elevata tecnologia. Se la lente ottica di lettura e le parti di rotazione del disco sono sporche o usurate, la qualità delle immagini potrebbe risentirne. Per informazioni, rivolgersi al centro assistenza più vicino.

Note sui Dischi

Manipolazione dei Dischi

Non toccare la faccia di lettura dei dischi. Tenere i dischi dai bordi in modo da non lasciare impronte sulla superficie. Non incollare in alcun caso carta o nastro adesivo sul disco.

Conservazione dei Dischi

Dopo la riproduzione, conservare i dischi nella loro custodia. Non esporre il disco alla luce solare diretta o a sorgenti di calore e non lasciarlo mai in un'auto parcheggiata alla luce solare diretta.

Pulizia dei Dischi

Impronte digitali e polvere sul disco possono causare una qualità scadente dell'immagine e dell'audio. Prima di riprodurre un disco, pulirlo con un panno pulito. Strofinare il disco partendo dal centro e scorrendo verso l'esterno.

Non utilizzare solventi aggressivi come ad esempio alcol, benzene, diluenti, detersivi disponibili in commercio o spray antistatici dedicati a vecchie registrazioni in vinile.

Informazione importante riguardo i servizi in rete

Tutte le informazioni, dati, documenti, comunicazioni, scaricamenti di file, file, testo, immagini, fotografie, grafici, video, abbozzi di web, pubblicazioni, utilità, risorse, software, codici, programmi, programmi applet, oggetti, applicazioni, prodotti e altro contenuto ("contenuto") e tutti i servizi e le offerte ("servizi") forniti o resi disponibili da o tramite una qualsiasi terza parte (ciascuno con un "provider di servizi") sono di sola responsabilità del provider di servizi da cui sono generati.

Le disponibilità del e l'accesso al contenuto e ai servizi forniti dal provider di servizi tramite la Soc. LGE Device sono soggetti a variazione in un qualsiasi momento, senza avviso preventivo, comprendenti, ma non limitati alla sospensione, rimozione o cessazione di tutti o di qualsiasi parte del contenuto o dei servizi.

Se avete qualche richiesta o problema correlato al contenuto o ai servizi, potete fare riferimento al sito web del fornitore di servizi per le informazioni più aggiornate. La LGE non è responsabile né perseguibile per il servizio clienti correlato al contenuto e ai servizi. Una qualsiasi domanda o richiesta di servizio che si riferisca al contenuto o ai servizi dovrebbe essere inviata direttamente ai rispettivi fornitori di contenuto e di servizi.

La LGE non è responsabile di alcun contenuto o servizi fornito dal provider di servizi o di una qualsiasi variazione di, rimozione da, o cessazione di tale contenuto o servizi e non garantisce né tutela la disponibilità di o l'accesso a tali contenuto o servizi.

