



## MANUAL DO PROPRIETÁRIO

# Wireless Real Surround Blu-ray 3D™ / DVD Home Theater System

Antes de ligar seu aparelho, por favor, leia cuidadosamente este manual e mantenha-o para futuras referências. Desenhos e Especificações estão sujeitas a mudanças sem prévio aviso.

### **MODELO**

HX995TZW (HX995TZW / SX95TZW-S/C/D / W96)

P/NO : MFL66303806

# 1

## Instruções de segurança



**CUIDADO:** PARA REDUZIR O RISCO DE CHOQUE ELÉTRICO, NÃO REMOVA A TAMPA TRASEIRA. NÃO INSIRA OBJETOS DENTRO DO APARELHO. NÃO EXISTEM PEÇAS PARA AJUSTE PELO USUÁRIO. ENCAMINHE-O AO SERVIÇO TÉCNICO AUTORIZADO.



Este símbolo do raio com ponta de seta dentro de um triângulo equilátero alerta o usuário para a existência de tensão perigosa não isolada dentro do gabinete do aparelho, podendo ser de nível suficiente para constituir um risco de choque elétrico para as pessoas.



O ponto de exclamação dentro de um triângulo equilátero chama a atenção do usuário para importantes instruções de funcionamento e manutenção contidas na literatura que acompanha a este produto.

### Cuidados e advertências

**ADVERTÊNCIA :** PARA EVITAR RISCOS DE INCÊNDIO OU CHOQUE ELÉTRICO, NÃO EXPONHA ESTE APARELHO À CHUVA OU UMIDADE.

**ADVERTÊNCIA :** Não instale este equipamento em locais confinados, tais como estantes de livros ou locais semelhantes.

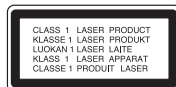

**CUIDADO:** Não bloqueie as aberturas de ventilação. Instale de acordo com as instruções do fabricante.

Os vãos e aberturas no gabinete são fornecidos para ventilação, para assegurar uma operação confiável do produto, e para proteger contra aquecimento excessivo. As aberturas jamais devem ser bloqueadas colocando o produto em uma cama, sofá, carpete ou outra superfície similar. Este produto não deve ser colocado em uma instalação embutida, como uma prateleira de livros ou estante, salvo se ventilação adequada for fornecida e se as instruções do fabricante forem seguidas.

**CUIDADO:** Este produto utiliza um sistema laser. Para usar este produto de maneira adequada, leia atentamente este manual e guarde-o para posterior consulta. Caso o aparelho precise de manutenção, procure um centro de assistência técnica autorizada.

O uso de controles, ajustes ou procedimentos distintos dos aqui especificados pode ocasionar exposição a radiação perigosa.

Para evitar a exposição direta ao raio laser, não tente abrir o gabinete. Se aberto, a radiação laser fica visível. **NÃO OLHE PARA O FEIXE.**

### **PRECAUÇÕES com o cabo de alimentação**

Para a maioria dos aparelhos é recomendável o uso de um circuito dedicado ou exclusivo.

Ou seja, um circuito com uma única tomada que alimenta apenas um aparelho e não tem circuitos de derivação. Para certificar-se, veja a página de especificações deste manual do usuário. Não sobrecarregue as tomadas. É perigoso usar tomadas sobrecarregadas, frouxas ou danificadas, assim como extensões, cabos de alimentação desfiados ou com isolamento trincado. Qualquer descuido desse tipo pode provocar choque elétrico ou incêndio. Examine periodicamente o cabo de alimentação, e se seu aspecto indicar que está danificado ou deteriorado, desligue-o, não use o aparelho e procure uma assistência técnica autorizada para substituir o cabo pela correspondente peça de reposição. Proteja o cabo de alimentação contra maltrato físico ou mecânico, evitando torcê-lo, dobrá-lo, apertá-lo com a porta ou pisar nele. Em especial, tome cuidado com os plugues, as tomadas e o ponto em que o cabo sai do aparelho. Para desligar a energia da rede elétrica retire o cabo de alimentação. Ao instalar o produto assegure-se de ter acesso facilitado à tomada.

Este equipamento está equipado com bateria portátil ou acumulador.

### **A maneira segura de se remover a bateria do equipamento:**

Remova a pilha velha ou o cartucho de pilhas, siga os passos na ordem inversa da montagem. Para evitar contaminação do ambiente e acarretar possível dano à saúde humana e animal, as pilhas velhas devem ser colocadas em contêineres apropriados nos locais designados de coleta desse tipo de lixo. Nunca descarte pilhas velhas no lixo comum. É recomendado que seja usado sistemas de reembolso gratuito de pilhas e acumuladores. As pilhas não devem ser expostas a calor excessivo como raios de sol, ao fogo ou serem partidas.

**CUIDADO:** O aparelho não deve ser exposto a água (gotejamento ou respingo), nem se deve colocar em cima dele nenhum objeto cheio de líquido, como vasos, jarras, etc.

Este equipamento opera em caráter secundário, isto é, não tem direito a proteção contra interferência prejudicial, mesmo de estações do mesmo tipo, e não pode causar interferência a sistemas operando em caráter primário.

Este equipamento opera em caráter secundário, isto é, não tem direito a proteção contra interferência prejudicial, mesmo de estações do mesmo tipo, e não pode causar interferência a sistemas operando em caráter primário.

### Avisos sobre direitos autorais

- Em função do AACS (Advanced Access Content System, ou sistema de conteúdo de acesso avançado, em inglês) ter sido aprovado como o sistema de proteção de conteúdo para o formato BD, similar ao uso do CSS (Content Scramble System = sistema de embaralhamento de conteúdo) para o formato DVD, certas restrições são impostas na reprodução, saída de sinais analógicos, etc. de conteúdos protegidos pelo AACS. O funcionamento deste produto e suas restrições variam de acordo com o período em que o produto foi comprado, pois, algumas restrições podem ter sido adotadas e/ou alteradas pelo sistema AACS após a fabricação deste produto.
- Além do mais, as marcas BD-ROM e BD+ são adicionalmente usadas como sistemas de proteção de conteúdo para o formato BD, o qual impõe certas restrições inclusive restrições de reprodução para conteúdos protegidos da marca BD-ROM e/ou BD+. Para maiores informações sobre o sistema AACS, BD-ROM Mark, BD+, ou sobre este produto, favor entrar em contato com um serviço de assistência técnica autorizado.
- Muitos discos BD-ROM/DVD são codificados com proteção de cópias. Por causa disto, você deve apenas conectar o seu aparelho diretamente em sua TV e não a um VCR. A conexão a um VCR resultará em imagens distorcidas dos discos protegidos contra cópias.
- Este produto incorpora a tecnologia de proteção de direitos de cópia a qual é protegida por patentes nos EEUU e por outros direitos à propriedade. O uso desta tecnologia de proteção a direitos de cópias deve ser autorizado pela Rovi, e foi concebido para utilização doméstica e outras utilizações de visualização limitada apenas, caso contrário será necessária autorização da Rovi. É proibida a engenharia reversa ou a desmontagem.

- De acordo com a legislação sobre direitos autorais dos EEUU e de outros países, a gravação não autorizada, uso, exibição, distribuição, ou reapresentação de programas de televisão, fitas de vídeos, discos BD-ROM, DVDs, CDs e outros materiais podem sujeitar o infrator a responsabilidades cíveis e/ou criminais

## Apresentação

### Prezado Consumidor,

Parabéns, você acaba de adquirir um produto da LG, um dos maiores grupos empresariais do mundo, presente em mais de 150 países e fábricas instaladas nos 4 continentes, atuando em diversos setores do mercado como química, energia, maquinaria, metais, finanças, serviços, trade, indústria elétrica e eletrônica.

No Brasil, a LG Electronics instalou-se em 1997, com dois complexos industriais: um em Manaus (AM), onde está produzindo diversos modelos de eletroeletrônicos (TVs, aparelhos de DVD, Áudio, Home Theaters e Condicionadores de Ar) e outro em Taubaté (SP), no qual é fabricada uma linha completa de monitores de vídeo para computadores e telefones celulares digitais.

A LG Electronics comercializa ainda refrigeradores, drives de CD, CD-ROM, DVD-ROM e monitores LCD.

## Meio Ambiente

### Você também deve cuidar!

A LG Electronics da Amazônia, preocupada com o meio ambiente, tem o compromisso em promover o aprimoramento contínuo ambiental, procurando desenvolver produtos com o máximo de materiais recicláveis e também conta com a consciência ambiental de todos os seus clientes para destinar esses materiais de forma adequada.

Siga as dicas abaixo e colabore com o meio ambiente:

#### 1. Manuais e embalagens:

Os materiais utilizados nas embalagens (Manuais em geral, caixas de papelão, plásticos, sacos e calços de EPS (isopor)) dos produtos LG são 100% recicláveis. Procure fazer esse descarte preferencialmente destinados a recicladores especializados.



#### 2. Pilhas e Baterias:

As pilhas e baterias fornecidas com o produto LG atendem à resolução do Conama (Conselho Nacional do Meio Ambiente) nº 257 de 07/1999 e 263 de 11/99, por isso as mesmas podem ser descartadas direto no lixo doméstico.



#### 3. Produto:

Para obter o máximo de aproveitamento de materiais recicláveis e destinar corretamente materiais perigosos de nossos produtos (cinescópio, compressor), no fim de sua vida útil, encaminhe às companhias especializadas em reciclagens. Não queime e nem jogue em lixo doméstico.

## Instruções importantes de segurança

1. Leia estas instruções atentamente.
2. Mantenha estas instruções.
3. Atente a todos avisos.
4. Siga todas as instruções.
5. Não use este produto perto da água.
6. Limpe apenas com panos secos.
7. Não bloqueie qualquer abertura para ventilação. Instale de acordo com as instruções do fabricante.
8. Não instale perto de fontes de calor, como radiadores, aquecedores, fornos, ou outros aparelhos (incluindo amplificadores) que produzem calor.
9. Não menospreze o propósito de segurança do plug polarizado ou do fio-terra. O plug polarizado tem duas hastes, sendo que uma é mais larga que a outra. O fio-terra tem duas hastes e uma terceira haste terra. A haste mais larga ou a terceira haste são para sua segurança. Se o plug fornecido não se adequar a sua tomada, consulte um electricista para a troca da tomada obsoleta.
10. Proteja o cabo de força de ser danificado particularmente nos plugues, receptores e nos pontos onde eles saem do produto.
11. Somente use acessórios especificados pelo fabricante.
12. Utilize somente com carrinho, estante, tripé, suporte de parede, ou mesa especificados pelo fabricante ou vendidos separadamente. Quando o carrinho for usado, tenha cuidado ao movê-lo juntamente com o produto para evitar maiores danos com quedas. 
13. Desconecte este produto durante tempestades de raios ou em grandes períodos sem uso do produto.
14. Recorra sempre a um serviço autorizado de manutenção. Este serviço é solicitado quando o produto estiver danificado de alguma forma, tais como problemas com o cabo de força ou tomada, vazamento de líquidos ou objetos que tiverem caído dentro do produto, quando o produto tiver sido exposto à chuva ou umidade, quando ele não operar normalmente ou quando tiver caído.

# Sumário

## 1

### Instruções de segurança

---

- 2 Cuidados e advertências

## 2

### Preparação

---

#### 8 Introdução

- 8 Quando aparece o símbolo "⊗"

- 8 Símbolos utilizados neste manual

- 9 Acessórios fornecidos

- 10 Discos que podem ser reproduzidos

- 11 Compatibilidade de arquivos

- 12 Código regional

- 12 AVCHD (Advanced Video Codec High Definition = Codec de vídeo avançado de alta definição)

- 12 Certos requisitos de sistemas

- 12 Observações sobre compatibilidade

- 13 Controle remoto

- 14 Aparelho (Frontal)

- 15 Aparelho (Traseira)

- 16 Woofer ativo.

## 3

### Instalação

---

#### 17 Instalação do aparelho

- 17 Montagem do aparelho encima de um móvel

- 19 Montagem do aparelho na parede.

#### 21 Montagem das Caixas Acústicas

#### 23 Montagem das Caixas Acústicas na parede

#### 24 Posicionamento do sistema

#### 25 Conexão da Caixa Acústica

- 25 Conexão sem fio

- 25 Conexão sem fio manual

- 26 Prender os cabos das Caixas Acústicas

#### 27 Conexões com a TV

- 27 Conexão HDMI

- 28 O que é SIMPLINK?

- 29 Conexão de vídeo

- 29 Configuração da resolução

#### 30 A conexão da antena

#### 30 Conexões com o dispositivo externo.

- 30 A conexão PORT. IN

- 31 A conexão OPTICAL IN

- 31 Conexão HDMI IN 1/2

#### 32 Conectando a uma rede doméstica

- 32 Conexão de rede com fio

- 33 Configuração da rede com fio

- 34 Conexão de rede sem fio

- 35 Configuração da rede sem fio

#### 38 Conexão de um dispositivo USB

#### 39 Ajustes

- 39 Ajuste das configurações

- 39 O menu [TELA]

- 40 O menu [IDIOMA]
- 41 O menu [ÁUDIO]
- 42 O menu [BLOQUEIO]
- 43 O menu [REDE]
- 44 O menu [OUTROS]
- 45 Efeito de som

## 4

### Funcionamento

---

- 46 Reprodução geral
- 50 Reprodução avançada
- 53 Exibições na tela - OSD
- 56 Divertindo-se com o BD-Live™
- 57 Reproduzindo um arquivo de filme ou um disco VR
- 59 Visualizando fotos
- 61 Ouvindo música
- 65 Reproduzir o iPod
- 66 Operações de rádio
- 67 Reprodução do conteúdo através de sua rede doméstica
- 72 Usando o Acesso a Entretenimento NetCast™
  - 72 YouTube™
  - 76 Picasa™ Web Albums
  - 79 Utilizando o AccuWeather

## 5

### Manutenção

---

- 81 Observações sobre discos
- 81 Manuseando o aparelho

## 6

### Resolução de problemas

---

- 82 Especificações gerais
- 83 Imagem
- 83 Som
- 84 Rede

## 7

### Anexo

---

- 85 Controlando a TV com o controle remoto
- 86 Lista de códigos de área
- 87 Lista de códigos de idiomas
- 88 Atualização de programas de rede
- 90 Resolução de saída de vídeo
- 91 Marcas registradas e licenças
- 93 Especificações
- 95 Informações importantes relativas aos serviços de rede
- 96 NOTA sobre software de fonte aberta
- 97 Acordo de Licença do Usuário Final da Gracenote®

# 2

## Preparação

### Introdução

#### Quando aparece o símbolo “⊘”

“⊘” pode aparecer na tela de sua TV durante o funcionamento e indica que a função explicada aqui neste manual não está disponível naquela mídia específica.

#### Símbolos utilizados neste manual



##### NOTA

Indica observações especiais e características de funcionamento.



##### CUIDADO

Indica cuidados a serem tomados na prevenção de possíveis danos por uso indevido.

Quando um dos seguintes símbolos aparece no título de uma seção, o conteúdo é aplicável apenas ao tipo de disco representado pelo símbolo.

<b>BD</b>	O disco BD-ROM
<b>DVD</b>	DVD-Video, DVD±R/RW no modo Video ou no modo VR e finalizado
<b>AVCHD</b>	DVD±R/RW no formato AVCHD
<b>ACD</b>	CDs de áudio
<b>MOVIE</b>	Arquivos de filmes
<b>MUSIC</b>	Arquivos de músicas
<b>PHOTO</b>	Arquivos de fotos

## Acessórios fornecidos

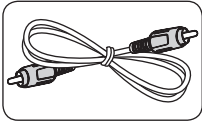

Cabo de vídeo (1)

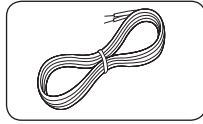

Cabos dos alto falantes (5)



Controle remoto (1)

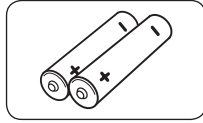

Pilhas (2)

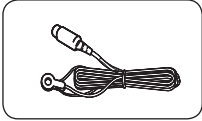

Antena FM (1)

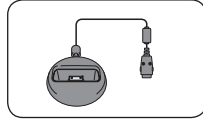

Suporte do iPod. (1)

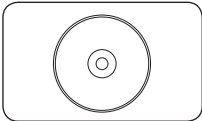

CD-ROM contendo o programa Nero MediaHome4 Essentials (1)



Velcro (1)

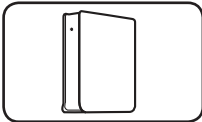

Receptor traseiro sem fios do altifalante (1)

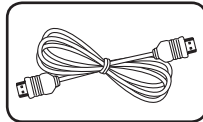

Cabo de HDMI (1)

## Para montagem (alto falantes)

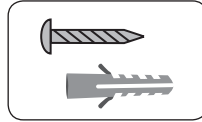

Parafuso (4)/buchas de parede (4) (Montagem de parede)

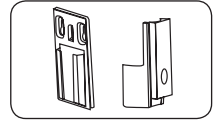

Suporte de montagem em parede (Parede (2)/Alto falante (2))

## Para fixação (aparelho)

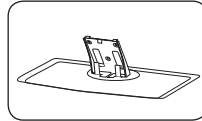

Base (1)

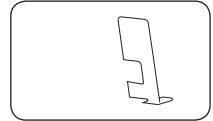

Tampa traseira (1)

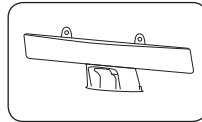

Cobertura dos cabos (1)

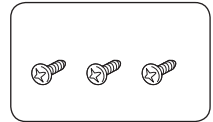

Parafusos do meio (3)

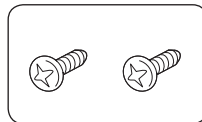

Parafusos maiores (2)

## Para montagem (aparelho)

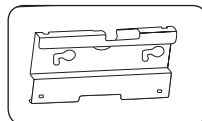

Suporte (1)

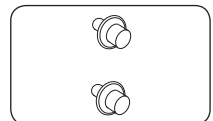

Parafusos de montagem (2)

## Discos que podem ser reproduzidos



- Disco Blu-ray™
- Por exemplo, filmes que se pode comprar ou alugar.
  - Discos BD-R/RE que
  - Discos BD-R/RE que contenham arquivos de filmes, de músicas ou de fotos.
  - Discos de Blu-ray 3D™ e discos "APENAS de Blu-ray 3D™".



- DVD (discos de 8 cm / 12 cm)
- Por exemplo, filmes que se pode comprar ou alugar.



- DVD±R (discos de 8 cm / 12 cm)
- Apenas modo Video e finalizado.
  - Também suporta discos de camada dupla.
  - Formato AVCHD finalizado
  - DVD±R que contenham arquivos de filmes, de músicas ou de fotos.



- DVD-RW (discos de 8 cm / 12 cm)
- Apenas modo VR, modo Video e finalizados.
  - Formato AVCHD finalizado.
  - DVD-RW que contenham arquivos de filmes, de músicas ou de fotos.



- DVD+RW (discos de 8 cm / 12 cm)
- Apenas modo Video e finalizado.
  - Formato AVCHD finalizado.
  - DVD+RW que contenham arquivos de filmes, de músicas ou de fotos.



- CD de áudio  
(discos de 8 cm / 12 cm)



- CD-R/RW (discos de 8 cm / 12 cm)
- CD-R/RW discos que contenham arquivos de áudio, filmes, músicas, e de fotos.

## ! NOTA

- Dependendo do estado do equipamento de gravação ou do próprio disco, alguns CDs-R/RW (ou DVDs±R/RW) não podem ser reproduzidos no aparelho.
- Dependendo do software de gravação e da finalização, talvez alguns discos (CD-R/RW, DVD±R/RW) não possam ser reproduzidos.
- Os DVD-R/RW, DVD+R/RW e CD-R/RW gravados através de um computador pessoal ou gravador de DVD ou CD talvez não possam ser reproduzidos se estiverem danificados ou sujos, ou se houver sujeira ou condensação na lente do aparelho.
- Em alguns casos, é possível que um disco gravado num computador pessoal – mesmo que num formato de gravação compatível – não possa ser reproduzido devido à configuração do programa usado para criar o disco. (Consulte a empresa que produziu o software para receber informação mais detalhada.)
- Para se atingir uma ótima qualidade de reprodução com este aparelho, é preciso que discos e gravações atendam a certas normas técnicas.
- Os DVDs pré-gravados são automaticamente adaptados a essas normas. Existem muitos tipos de formatos de discos graváveis (inclusive CD-R com arquivos MP3 ou WMA) que requerem certas condições preexistentes (ver acima) para garantir reprodução compatível.
- O usuário deve lembrar que é preciso ter autorização para baixar arquivos MP3 / WMA e músicas da Internet. Nossa empresa não está habilitada para conceder tal autorização. Para obtê-la, procure sempre o proprietário dos direitos autorais.
- É necessário ajustar a opção de formatação do disco para [Mastered] para tornar o disco compatível com os aparelhos da LG ao formatar os discos regraváveis. Quando for ajustar a opção para Live System, você não poderá usá-lo no aparelho da LG. (Sistema de arquivos Mastered/Live: Sistema de formato de discos para o Windows Vista).

## Compatibilidade de arquivos

### Geral

#### Extensões do arquivo:

“.jpg”, “.jpeg”, “.png”, “.avi”, “.divx”, “.mpg”, “.mpeg”, “.mkv”, “.mp4”, “.mp3”, “.wma”, “.wav”

- As extensões de arquivos disponíveis variam dependendo dos servidores DLNA.
- Alguns arquivos “wav” não são suportados neste aparelho.
- O nome do arquivo é limitado a 180 caracteres.
- Dependendo do tamanho e do número de arquivos de imagem, pode demorar vários minutos para que o conteúdo da mídia seja lido.

**No. máximo de arquivos/pastas:** Menor do que 2000 (número total de arquivos e pastas)

**Formato CD-R/RW, DVD±R/RW, BD-R/RE:** Formato ISO 9660+JOLIET, UDF e UDF Bridge

### FILME

#### Tamanho da resolução disponível:

1920 x 1080 (L x A) pixels

**Legendas reproduzíveis:** SubRip (.srt / .txt), SAMI (.smi), SubStation Alpha (.ssa/.txt), MicroDVD (.sub/.txt), VobSub (.sub), SubViewer 1.0 (.sub), SubViewer 2.0 (.sub/.txt), TMPlayer (.txt), DVD Subtitle System (.txt)

- VobSub (.sub) não fica disponível no modo [Home Link].

**Formato de Codec reproduzível:** “DIVX3.xx”, “DIVX4.xx”, “DIVX5.xx”, “XVID”, “DIVX6.xx” (apenas reprodução padrão), H.264/MPEG-4 AVC, MPEG1 SS, MPEG2 PS, MPEG2 TS

**Formato de áudio reproduzível:** “Dolby Digital”, “DTS”, “MP3”, “WMA”, “AAC”, “AC3”

- Nem todos os formatos de áudio WMA e AAC são compatíveis com esta unidade.

#### Frequência de amostragem:

dentro de 32-48 kHz (WMA),  
dentro de 16-48 kHz (MP3)

**Taxa de bit:** dentro de 20-320 kbps (WMA),  
dentro de 32-320 kbps (MP3)

### ! NOTA

- Arquivos de filmes HD contidos em CDs ou USB 1.0/1.1 podem não ser reproduzidos corretamente. Discos BD, DVD ou USB 2.0 são recomendados para reprodução de arquivos de filmes HD.
- Este aparelho suporta os perfis H.264/MPEG-4 AVC Main, High no Nível 4.1. Para arquivo com nível mais alto, será exibida uma mensagem de aviso na tela.
- Este aparelho não suporta o arquivo gravado com GMC<sup>\*1</sup> ou Qpel<sup>\*2</sup>. Estas são técnicas de codificação de vídeos em MPEG4 standard, como possuem o DivX ou o XVID.  
\*1 GMC – Global Motion Compensation = Compensação de movimento global  
\*2 Qpel – Quarter pixel = Um quarto de pixel

### Música

#### Frequência de amostragem:

dentro de 8-48 kHz (WMA),  
dentro de 11-48 kHz (MP3)

**Taxa de bit:** dentro de 8-320 kbps (WMA, MP3)

### ! NOTA

- Este aparelho não suporta ID3 Tag gravados nos arquivos MP3.
- O tempo total de reprodução indicado na tela pode não estar correto para os arquivos VBR.

### Foto

#### Tamanho recomendado:

Menor do que 4000 x 3000 x 24 bit/pixel  
Menor do que 3000 x 3000 x 32 bit/pixel

- Arquivos de imagem com compressão progressiva e com menos perda não são suportados.

## Código regional

Este aparelho possui um código regional impresso em sua parte traseira. Este aparelho pode reproduzir apenas os discos BD-ROM ou DVD etiquetados com esse mesmo código ou "TODOS".

## AVCHD (Advanced Video Codec High Definition = Codec de vídeo avançado de alta definição)

- Este aparelho pode reproduzir discos de formato AVCHD. Esses discos são normalmente gravados e usados em câmeras digitais de vídeo.
- O formato AVCHD é um formato para câmeras de vídeo digital de alta resolução.
- O formato MPEG-4 AVC/H.264 é capaz de comprimir imagens com uma eficiência maior do que o formato tradicional de compressão de imagens.
- Alguns discos AVCHD usam o formato "x.v.Color".
- Este aparelho pode reproduzir discos AVCHD usando o formato "x.v.Color".
- Alguns discos do formato AVCHD podem não ser reproduzidos devido as condições de gravação.
- Os discos de formato AVCHD precisam ser finalizados.
- "x.v.Color" oferece uma grande variedade de cores do que os discos normais de DVD de filmadoras.

## Certos requisitos de sistemas

Para reproduzir arquivos de vídeo de alta definição:

- O display de alta definição possui tomadas de entrada HDMI.
- Disco BD-ROM com conteúdo de alta definição.
- Dispositivo HDMI ou compatível com HDCP com entrada DVI em seu dispositivo de exibição é necessário para alguns conteúdos ( como especificado pelos autores do disco).
- Para up-conversion do padrão de definição do DVD, uma entrada DVI em seu dispositivo de exibição é necessário para conteúdo protegido contra cópia.

## Observações sobre compatibilidade

- Em função do BD-ROM ser um formato novo, determinados discos, conexão digital e outros problemas de compatibilidade podem ocorrer. Se você tiver algum problema de compatibilidade, favor entrar em contato com um centro de serviços ao cliente.
- Para assistir conteúdo em alta definição e conteúdo de DVD com padrão de up-converting pode ser necessário que você possua um dispositivo com entradas HDMI ou HDCP com entrada DVI em seu dispositivo de exibição.
- Alguns discos BD-ROM e DVD podem restringir o uso de alguns comandos ou características de funcionamento.
- Você pode usar um dispositivo de USB que costuma armazenar informações relativas aos discos, incluindo conteúdo baixado on-line. O disco que você estiver usando irá controlar por quanto tempo essas informações serão retidas.

# Controle remoto



## Instalação das pilhas

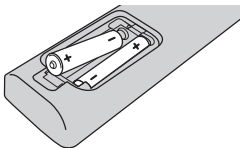

Remover a tampa do compartimento de pilhas na parte traseira do aparelho de controle remoto, e inserir duas pilhas tipo R03 (tamanho AAA) com os polos **+** e **-** alinhados corretamente.

### 1

**(POWER):** LIGA e DESLIGA o aparelho.

#### ▲ OPEN/CLOSE:

Ejeta ou insere um disco.

**RADIO&INPUT:** Muda o modo de entrada.

**Botões numéricos 0-9:** Seleciona as opções numéricas em um menu.

**CLEAR:** Remove a marca na lista de itens marcados ou um número quando se está entrando com a senha.

**REPEAT:** Repete uma seção ou sequência desejada.

### 2

**◀◀/▶▶ SCAN:** Busca retrocedendo ou avançando.

**◀◀/▶▶ SKIP:** Vai para o arquivo/trilha/capítulo seguinte ou para o anterior.

■ **(STOP):** Pára a reprodução.

▶ **(PLAY):** Inicia a reprodução.

⏸ **(PAUSE):** Pausa a reprodução.

**SPEAKER LEVEL:** Ajusta o nível de som do alto falante desejado.

**SOUND EFFECT:** Seleciona um modo de efeito de som.

**VOL +/- :** Ajusta o volume do alto falante.

**OPTICAL:** Muda o modo de entrada diretamente para óptico.

**MUTE:** Silencia a unidade.

### 3

**🏠 HOME:** Exibe ou sai do menu [Menu Home].

**MUSIC ID:** Quando conectado à rede, pode fornecer informações sobre a música atual durante a reprodução do filme.

📄 **INFO/DISPLAY:** Exibe ou sai da exibição da tela.

**Botões de direção:** Seleciona uma opção no menu.

⊙ **ENTER:** Confirma a seleção do menu.

↶ **RETURN:** Sai do menu ou volta a reproduzir.

**TITLE/POPUP:** Exibe o menu do título do DVD ou o menu pop up do BD-ROM, se estiver disponível.

**DISC MENU:** Acessa o menu em um disco

### 4

**Botões coloridos (R, G, Y, B):** Use para navegar nos menus.

**MONO/STEREO:** Seleciona mono / estéreo no modo FM.

**MARKER:** Marca qualquer ponto durante a reprodução.

**SEARCH:** Exibe ou sai do menu [Search].

**SLEEP:** Define um determinado período de tempo após o qual a unidade irá mudar se desligar.

● **REC:** grava um CD de áudio.

**Botões de controle da TV:** Veja a página 85.

## Aparelho (Frontal)

2

Preparação

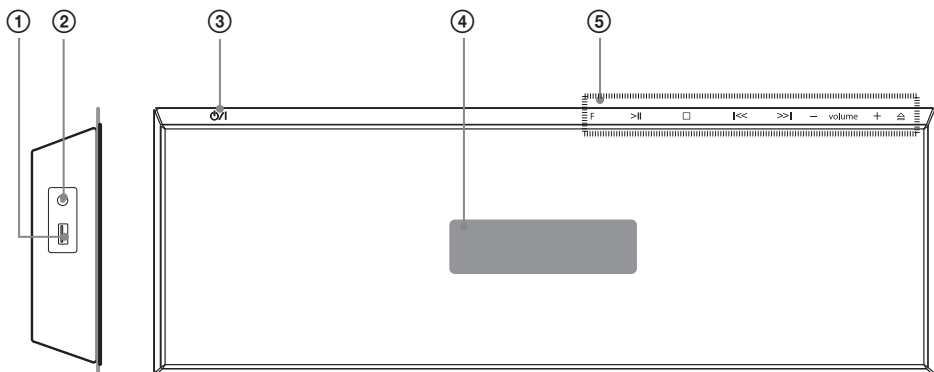

- ① Porta USB
- ② PORT. IN
- ③ O botão **⏻/⏻** (POWER)
- ④ Janela de exibição
- ⑤ **Botões de operação**

(Função) **F**

Muda a fonte de entrada ou a função.

**>||** (PLAY / PAUSE)

**□** (STOP)

**⏮ / ⏭** (SKIP/SCAN)

- **volume +** (Ajusta o volume do alto-falante.)

**⏪** Ejeta ou insere um disco.



### CUIDADO

Precauções ao usar os botões de toque

- Use com as mãos limpas e secas.
  - Em um local úmido, limpe toda a umidade dos botões de toque antes de usá-los.
- Não pressionar os botões de toque com força para fazê-los funcionar.
  - Se você aplicar muita força, pode danificar os sensores dos botões de toque.
- Toque no botão que você precisa usar para o correto funcionamento.
- Cuidado para não deixar nenhum material condutivo tais como objetos metálicos sobre os botões de toque. Pode causar mal funcionamento.

## Aparelho (Traseira)

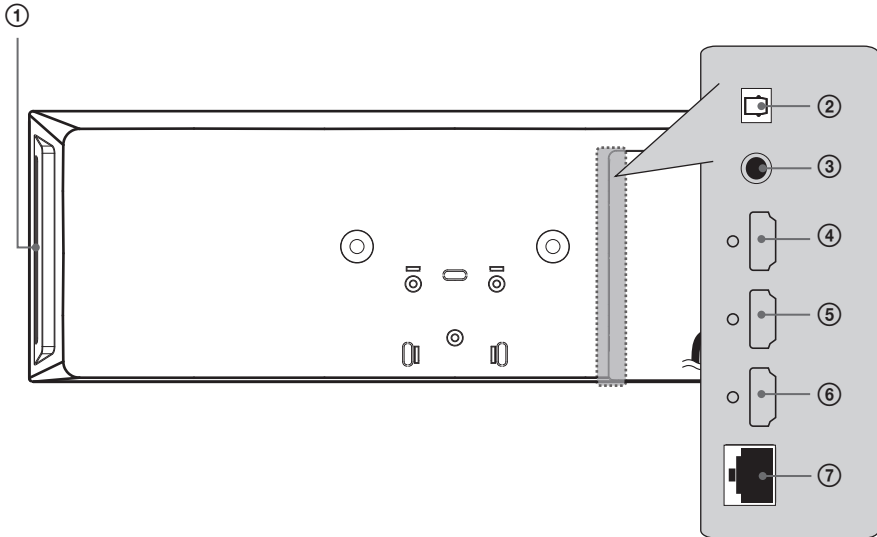

- ① Entrada do disco  
Inserir um disco aqui
- ② OPTICAL IN
- ③ VIDEO OUT
- ④ HDMI OUT (tipo A Versão 1.3)  
Conectar a um aparelho de TV com  
entradas HDMI.
- ⑤ HDMI IN 2
- ⑥ HDMI IN 1
- ⑦ Porta LAN

## Woofer ativo.

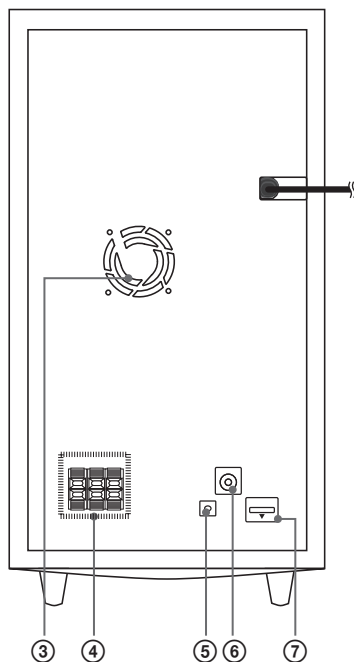
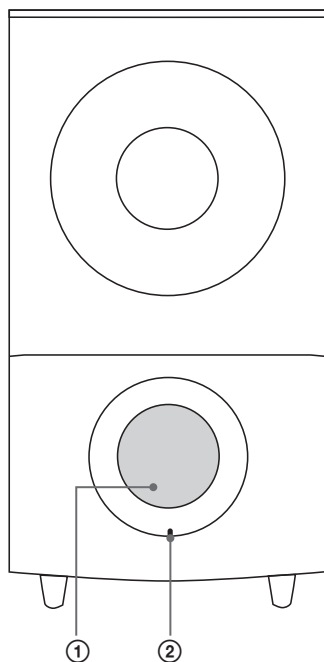

- ① Duto de saída do ar da Caixa Acústica (Woofer)



### CUIDADO

Tenha o cuidado de certificar-se de que crianças não coloquem as mãos ou objetos dentro do duto do Caixa Acústica.

- ② LED (estado da conexão)  
**AZUL:** A conexão foi realizada  
**AZUL (pisca):** O woofer está tentando se conectar.  
**VERMELHO:** A conexão falhou
- ③ Ventoinha  
 ④ Conectores dos alto falantes  
 ⑤ Botão de PAIRING  
 ⑥ Conector da antena  
 ⑦ iPod (24 pinos)  
 Conectar ao suporte do iPod que foi fornecido.

# 3

## Instalação

### Instalação do aparelho

O aparelho pode ser usado em cima de um móvel ou montado em uma parede.

#### Montagem do aparelho encima de um móvel

##### Preparação

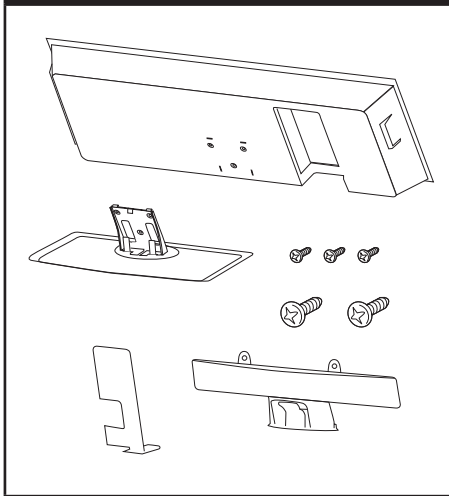

#### 1. Colocação dos cabos.

##### Etapa 1

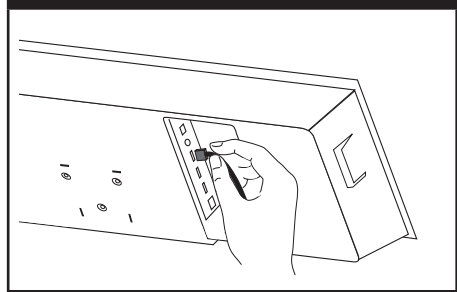

#### 2. Após a ligação dos cabos estes podem ser organizados com o prendedor de cabos conforme mostrado abaixo.

##### Etapa 2

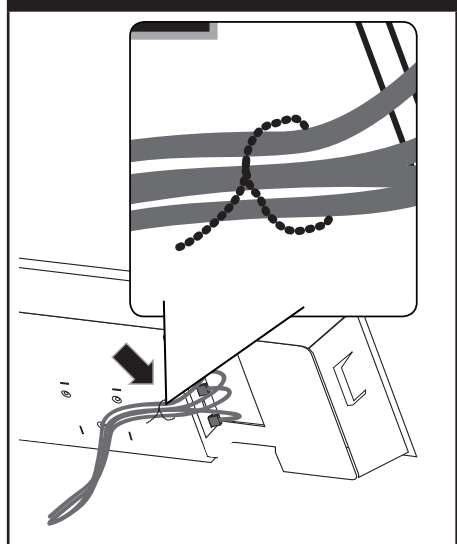

3. Monte a tampa conforme mostrado na ilustração abaixo.

Etapa 3

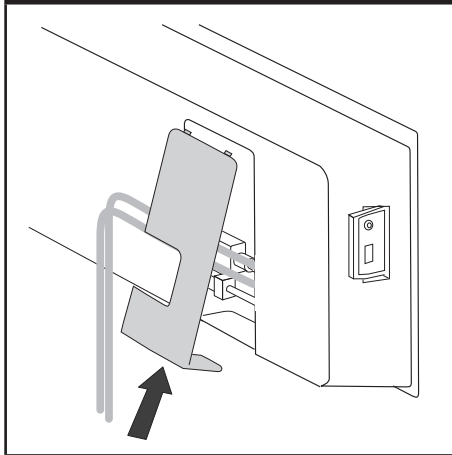

4. Prender o aparelho sobre um móvel. Então providencie a fixação usando os parafusos médios que foram fornecidos.

Etapa 4

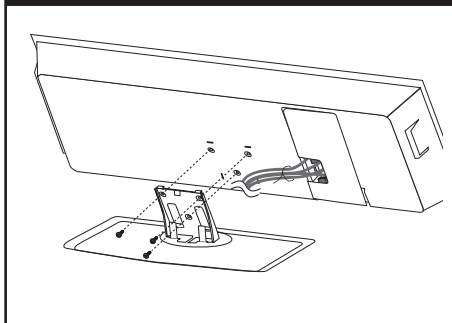

5. Arrume o cabo com o suporte de cabos como mostrado abaixo.

Etapa 5

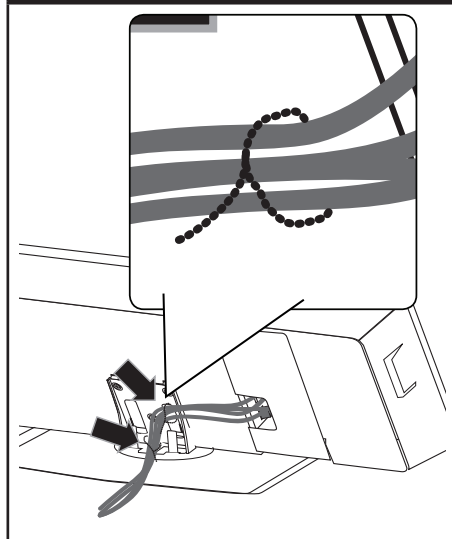

6. Montar o cabo traseiro conforme mostrado abaixo.

Em seguida, segure a tampa com os parafusos grandes fornecidos.

Etapa 6

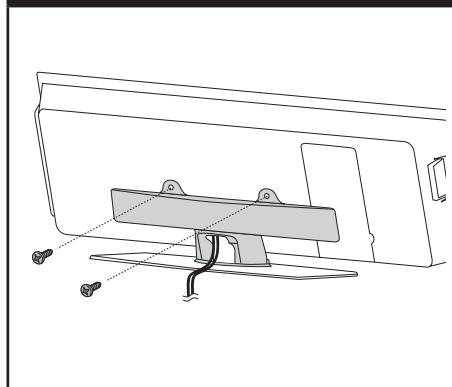

## Montagem do aparelho na parede.

O aparelho pode ser montado na parede. Prepare os parafusos, suporte e folha guia (na página de trás do guia de instalação) fornecidos.

### Preparação

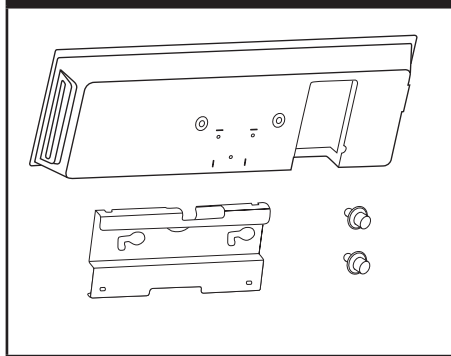

1. Devem ser feitos alguns furos na parede. Uma folha guia (página de trás do guia de instalação) é fornecida para ajudar na perfuração. Use esta guia para encontrar o ponto a ser perfurado.

### Etapa 1

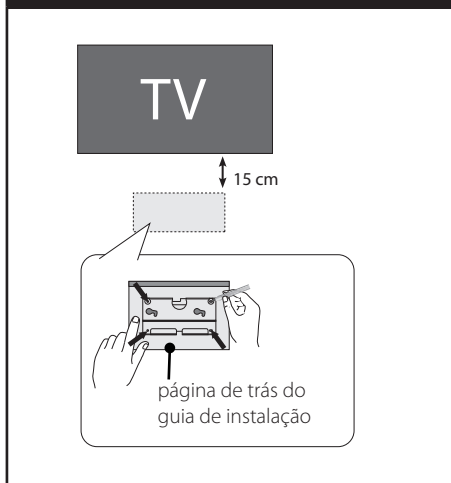

2. Quando for para ser montada em uma parede de concreto use as buchas e parafusos de parede (não fornecidos). Prender o suporte na unidade conforme mostrado na ilustração abaixo.

### Etapa 2

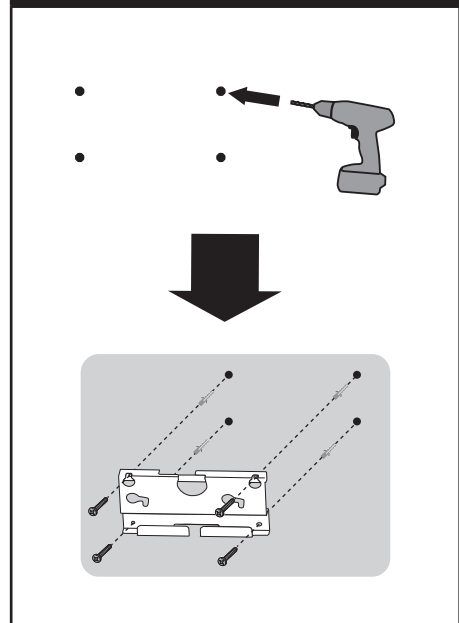

### NOTA

- Os parafusos e buchas de parede não são fornecidos para a montagem da unidade. Recomendamos os da marca Hilti (HUD-1 6 x 30) para a montagem. Queira por favor comprá-los.

### 3. Colocação dos parafusos.

#### Etapa 3

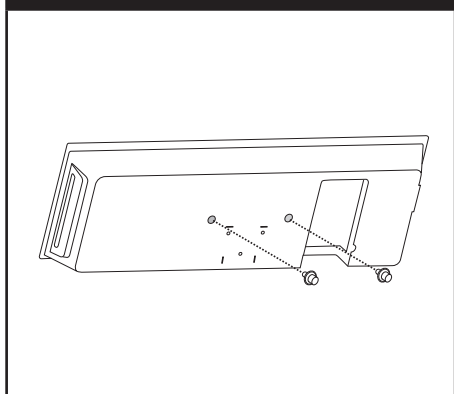

### 4. Colocação dos cabos.

#### Etapa 4

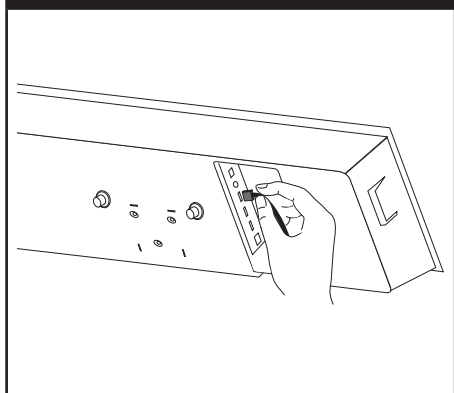

### 5. Pendure o aparelho no suporte conforme abaixo.

#### Etapa 5

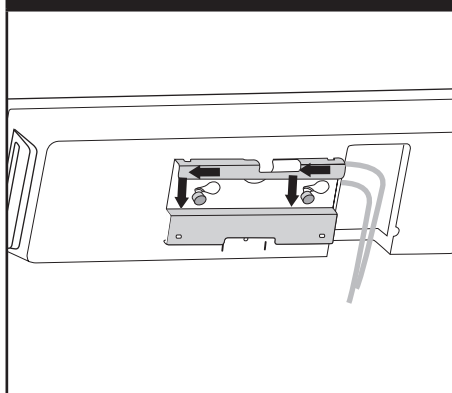

#### CUIDADO

- Não pendurar nada no aparelho instalado e evitar qualquer impacto com o mesmo.
- Fixe bem a unidade à parede para que esta não caia. Se a unidade cair, poderá resultar em ferimentos ou danos no produto.
- Quando a unidade estiver instalada numa parede, certifique-se que crianças não puxam nenhum dos cabos de ligação, pois pode causar a queda do aparelho.

## Montagem das Caixas Acústicas

### Preparação

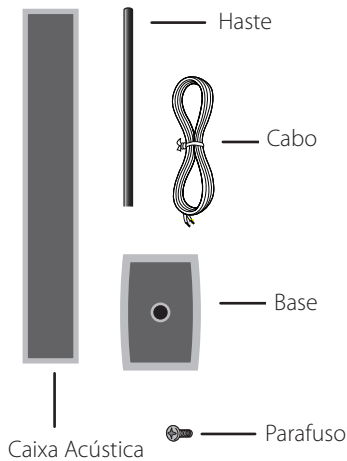

1. Fixe a Haste na base, em seguida, prenda a conexão com um parafuso fornecido.

### Etapa 1

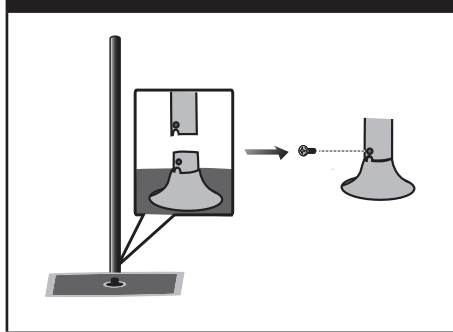

2. Insira um fio da Caixa Acústica na parte inferior da base.

### Etapa 2

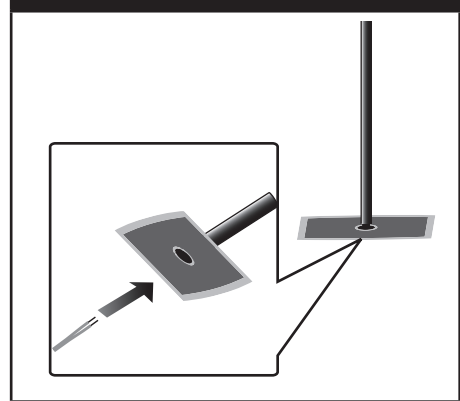

3. Passe os fios por dentro da Haste e também através do orifício na parte inferior do Caixa Acústica.

### Etapa 3

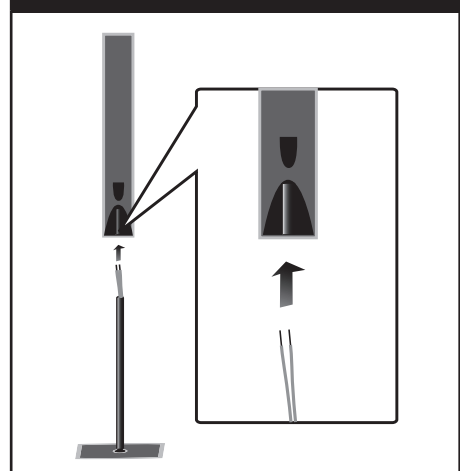

4. Conecte a Caixa Acústica na haste, em seguida, fixe a conexão com um parafuso fornecido.

## Etapa 4

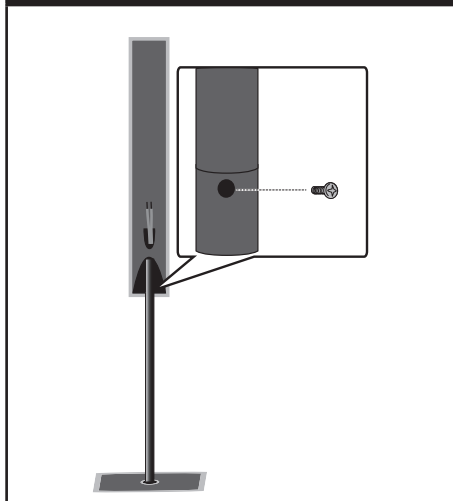

5. Ligar os fios das Caixas Acústicas nos terminais das Caixas Acústicas.

Certifique-se que o fio de cor preta se conecte ao terminal marcado "-" (menos) e o outro fio no terminal marcado "+" (mais).

## Etapa 5

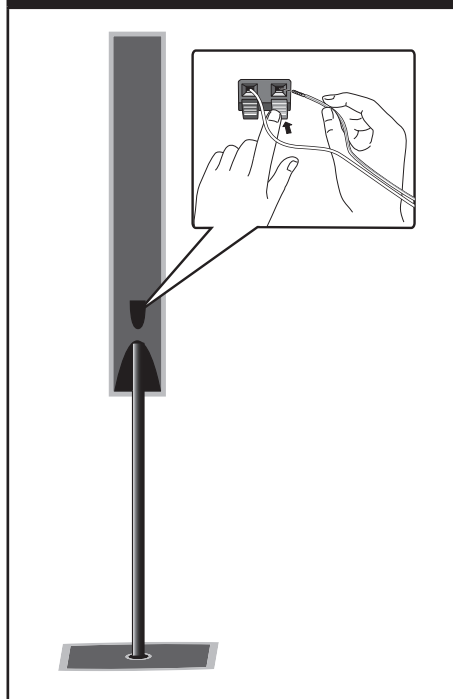

**! CUIDADO**

Cuidado para não deixar as Caixas Acústicas caírem no chão. Caso contrário pode resultar no mal funcionamento das Caixas Acústicas e causar danos à pessoas ou propriedades.

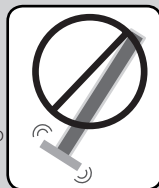

## Montagem das Caixas Acústicas na parede

As Caixas Acústicas podem ser presos à parede. Prepare os parafusos e suportes fornecidos.

Quando você for montar em uma parede (concreto), faça a utilização das buchas. Você deve fazer alguns furos (diâmetro: 6 mm, Profundidade: mais de 32 mm) para a montagem.

### Parafuso & bucha de parede

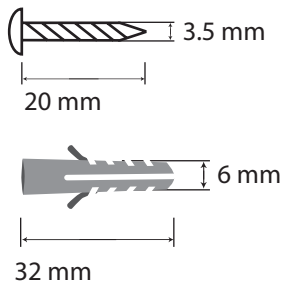

1. Fixe o suporte na parede com parafusos, como mostrado na figura abaixo.

### Etapa 1

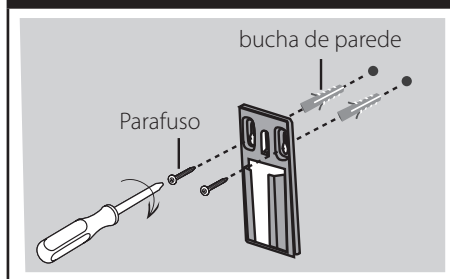

2. Fixe o suporte da Caixa Acústica e aperte os parafusos.

### Etapa 2

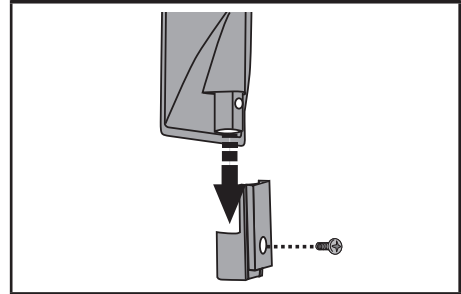

3. Pendurar o suporte da Caixa Acústica no suporte de parede.

### Etapa 3

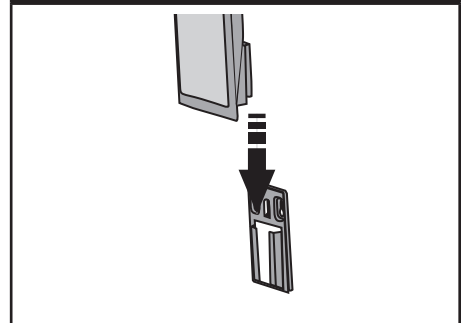

4. Pressione o Caixa Acústica para fixar os suportes.

### Etapa 4

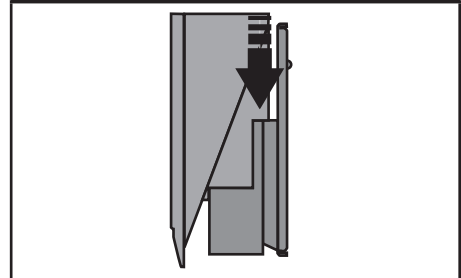

## Posicionamento do sistema

A ilustração a seguir mostra um exemplo do posicionamento do sistema. Notar que as ilustrações nestas instruções se diferenciam da unidade real para propósitos explicativos. Para um melhor efeito de som Surround, todas as Caixas Acústicas com exceção do subwoofer devem ser colocados à mesma distância da posição de audição (A).

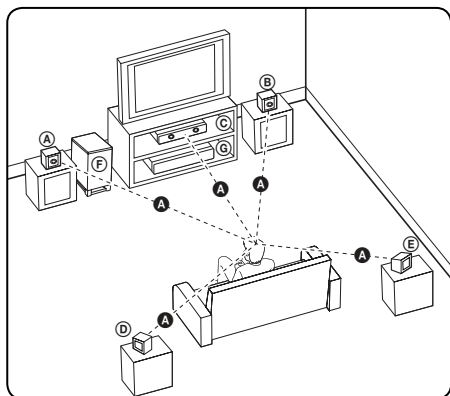

**(A) Caixa Acústica frontal esquerdo (L) /**

**(B) Caixa Acústica frontal direito (R):**

Colocar as Caixas Acústicas frontais ao lado do monitor ou tela o mais nivelado possível à superfície da tela.

**(C) Caixa Acústica central:**

Coloque a Caixa Acústica central acima ou abaixo do monitor ou tela.

**(D) Caixa Acústica surround esquerdo (L) /**

**(E) Caixa Acústica surround direito (R):**

Colocar estas Caixas Acústicas atrás de sua posição de audição, virados ligeiramente para a parte de dentro.

**(F) Subwoofer:**

A posição do subwoofer não é tão crítica, pois os sons graves de baixo não são altamente direcionais. Porém, é melhor colocar o subwoofer perto das Caixas Acústicas frontais. Vire-o ligeiramente em direção ao centro da sala para reduzir os reflexos da parede.

**(G) Unidade**



### CUIDADO

- Coloque a Caixa Acústica central a uma distância segura do alcance de crianças. Caso contrário a Caixa Acústica pode cair e causar danos pessoais ou à propriedade.
- As Caixas Acústicas contém peças com ímã, sendo que podem ocorrer irregularidades nas cores da TV ou da tela do monitor do PC. Favor usar as Caixas Acústicas longe da tela da TV ou do monitor do PC.

# Conexão da Caixa Acústica

## Conexão sem fio

O subwoofer sem fio faz com que o arranjo seja simples de ser feito, além de não haver cabos a serem conectados. Quando você liga o aparelho e o subwoofer a conexão é feita automaticamente.

Quando a conexão estiver feita, você poderá ver o ícone na janela do mostrador.

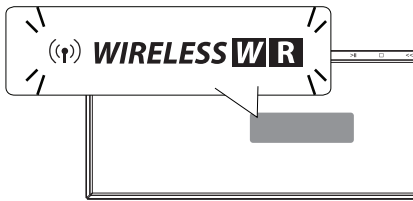

### NOTA

- Se a conexão sem fio falhar outra vez, verifique se existe algum ou alguma interferência forte (por exemplo, interferência de um outro aparelho eletrônico) perto do local. Após ter sido removido o conflito ou a forte interferência, repetir os procedimentos acima.
- A distância de funcionamento do sem fio em um local aberto é de 20 metros

## LED Indicador do receptor Wireless

Cor do LED	Funcionamento
AZUL	O Receptor Wireless está recebendo um sinal do transmissor sem fios.
VERMELHO	O Receptor Wireless está em modo de espera.
DESLIGADO (Sem visualização)	O Receptor Wireless está desligado.



### NOTA

- Se existir um produto de ondas eletromagnéticas fortes próximo, pode ocorrer interferência. Coloque a unidade (Receptor Wireless e unidade principal) distante de lá.
- Certifique-se de ligar o cabo da Caixa Acústica ao terminal apropriado nos componentes: + para + e - para -. Se os cabos forem invertidos, o som ficará distorcido e faltará sons graves (baixo).
- Demora alguns segundos (e pode demorar mais tempo) para que o Transmissor Wireless e o Receptor Wireless se comuniquem um com o outro.

## Conexão sem fio manual

Você poderá configurar a conexão sem fio manualmente, quando sua conexão não tiver sido completada.

Consultar "Conectar as Caixas Acústicas sem fio" na página 42.

## Prender os cabos das Caixas Acústicas

Conectar os cabos das Caixas Acústicas no woofer.

Para ligar os cabos no woofer, pressione cada uma das aletas de plástico para que a conexão do terminal seja aberta. Inserir o fio e leberar a aleta de plástico.

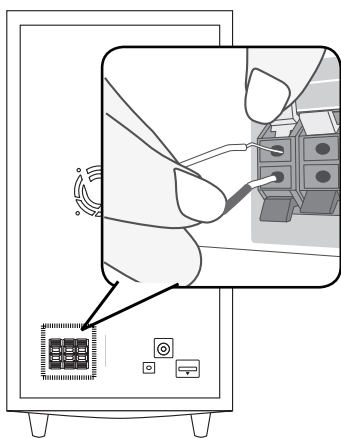

Ligar os cabos da Caixa Acústica traseira ao receptor sem fios. Usar o mesmo método para ligar as demais Caixas Acústicas à unidade receptora sem fios.

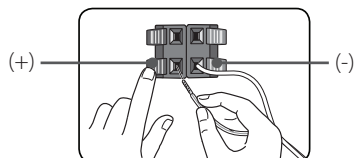

## Conexões com a TV

Faça uma das seguintes conexões, conforme os recursos da TV utilizada.

- Conexão HDMI (página 27)
- Conexão de vídeo (página 29)



### NOTA

- Dependendo de sua TV e de outros equipamentos que você deseja conectar, existem várias maneiras de conectar o seu aparelho. Use apenas uma das conexões descritas neste manual.
- Verifique se o reproduzidor está ligado diretamente no televisor. Sintonize a TV no canal de entrada de vídeo correto.
- Não ligue o seu aparelho através do seu VCR. A imagem pode ficar distorcida devido ao sistema de proteção contra cópias.

## Conexão HDMI

Se você possuir uma TV ou um monitor que tenha HDMI, você poderá fazer a conexão com este aparelho usando um cabo HDMI. Conectar a saída HDMI OUT do aparelho na entrada HDMI IN da TV ou monitor compatível com HDMI.

Ajustar a fonte da TV para HDMI (consulte o manual do proprietário de sua TV).

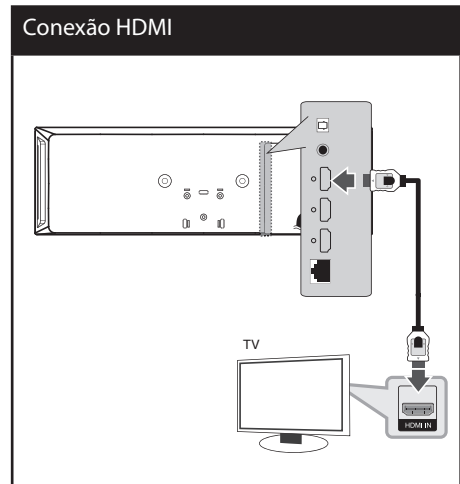

**NOTA**

- A alteração da resolução quando a conexão já tenha sido estabelecida pode resultar em mal funcionamento. Para resolver o problema, desligue o aparelho e em seguida ligue-o outra vez.
- Quando a conexão HDMI com HDCP não é verificada a tela da TV muda para a cor preta. Neste caso, verifique a conexão HDMI, ou desconecte o cabo HDMI.
- Se houver ruídos ou linhas na tela, favor verificar o cabo HDMI ( a distância é normalmente limitada a 4, 5 metros).
- Se o dispositivo HDMI não aceita a saída de áudio do reprodutor, o som do dispositivo de áudio HDMI pode ficar distorcido ou não haver som de saída.
- Ao usar a conexão HDMI, você pode alterar a resolução para a saída HDMI . (Consultar "Configuração da Resolução" na página 29.)
- Selecione o tipo de saída de vídeo da conexão HDMI OUT usando a opção [Config. Cor HDMI] no menu [Configuração] (favor consultar a página 40).
- Ao conectar um dispositivo compatível com HDMI ou DVI assegure-se do seguinte:
  - Tente desligar o dispositivo HDMI/DVI e este aparelho. Em seguida, ligue o dispositivo HDMI/DVI e espere por uns 30 segundos, em seguida ligue este aparelho.
  - A entrada de vídeo do dispositivo conectado está configurada corretamente para este aparelho.
  - O dispositivo conectado é compatível com as resoluções de entrada de 720x576p (480p), 1280x720p, 1920x1080i ou 1920x1080p.
- Nem todos os HDMLs compatíveis com HDCP ou dispositivos DVI irão funcionar com este aparelho.
  - A imagem não será exibida devidamente com um dispositivo não compatível com HDCP.
  - Este aparelho não reproduz e a tela da TV fica preta.

**O que é SIMPLINK?**

A TV LG com a função SIMPLINK possui esse logotipo mostrado acima.

Algumas funções deste aparelho são controladas pelo controle remoto da TV quando este aparelho e a TV LG com SIMPLINK estiverem conectadas através de uma conexão HDMI.

Algumas das funções controladas pelo controle remoto da TV são: Play, Pause, Scan, Skip, Stop, Power Off , etc.

Consulte o manual do proprietário da TV para maiores detalhes sobre a função SIMPLINK.

**NOTA**

Dependendo do tipo do disco ou do estado de reprodução, algumas das operações de SIMPLINK podem variar de propósito ou podem também não funcionar.

## Conexão de vídeo

Faça a conexão VIDEO OUT do leitor na entrada Vídeo In da TV usando um cabo de vídeo.

O som pode ser ouvido através das Caixas Acústicas do sistema.

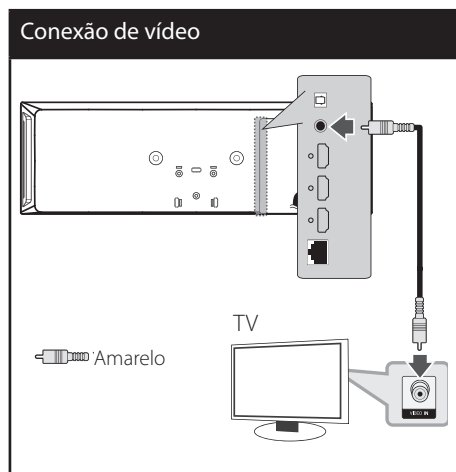

## Configuração da resolução

O aparelho fornece várias opções de resoluções de saída para as conexões HDMI OUT. A resolução poderá ser mudada através do menu de configurações [Setup].

1. Pressione a tecla HOME (🏠).
2. Use </> para selecionar [Configuração] e pressione a tecla ENTER (⊙).  
O menu [Configuração] é exibido.
3. Use ^/v para selecionar a opção [TELA] e depois pressione a tecla > para ir para o segundo nível.
4. Use ^/v para selecionar a opção [Resolução] e em seguida pressione a tecla ENTER (⊙) ou > para poder ir para o terceiro nível.



5. Use ^/v para selecionar a resolução desejada e depois pressione a tecla ENTER (⊙) para confirmar sua seleção.

### ! NOTA

- Se sua TV não aceitar a resolução que você configurou no aparelho, você pode ajustar essa resolução para 576p (480p) da seguinte forma:
  1. Pressione ▲.
  2. Pressione ■ por mais de 5 segundos.
- Em função de vários fatores influenciarem a resolução de saída de vídeo, favor consultar "Resolução de saída de vídeo" na página 90.

## A conexão da antena

Conecte a antena para ouvir o rádio.

### A conexão da antena

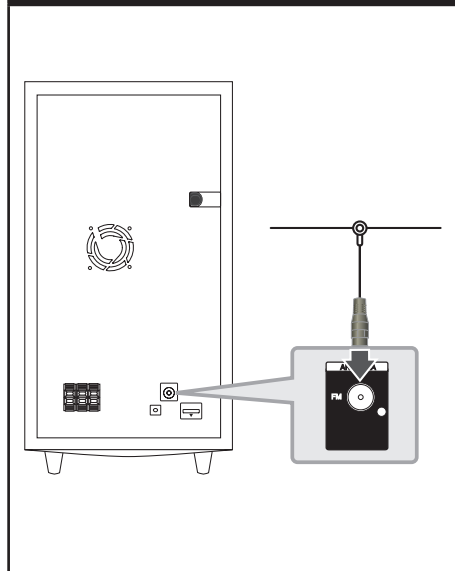

### NOTA

Depois de conectar o fio da antena FM, mantenha-a o mais horizontal possível. Certifique-se de estender completamente o fio da antena FM.

## Conexões com o dispositivo externo.



### A conexão PORT. IN

Você pode ouvir o som de seu aparelho de áudio portátil, através das Caixas Acústicas do sistema.

Conectar as saídas de fones de ouvido (ou saídas de linha) do aparelho portátil na PORT. IN desta unidade. Selecionar a opção [PORTABLE] ao pressionar RADIO&INPUT e ENTER (⊙).

Você pode também usar a tecla F (Function) no painel frontal para selecionar o modo de entrada.

### A conexão PORT. IN

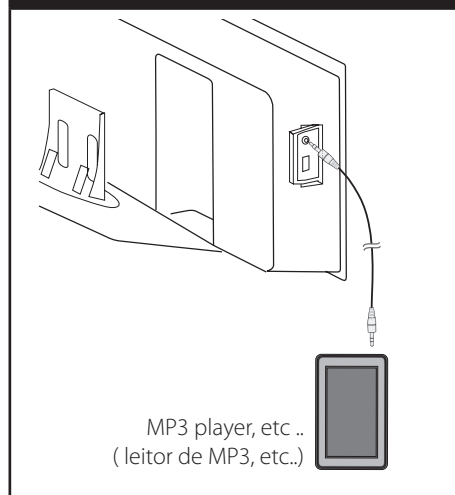



## A conexão OPTICAL IN

Você pode ouvir o som de seu componente de conexão óptica digital através das Caixas Acústicas do sistema.

Conectar a saída óptica de seu componente na entrada OPTICAL IN da unidade. Em seguida selecione a opção [OPTICAL] ao pressionar RADIO&INPUT e ENTER (⊙).

Ou pressione OPTICAL para selecionar diretamente.

Você pode também usar a tecla F (Function) no painel frontal para selecionar o modo de entrada.

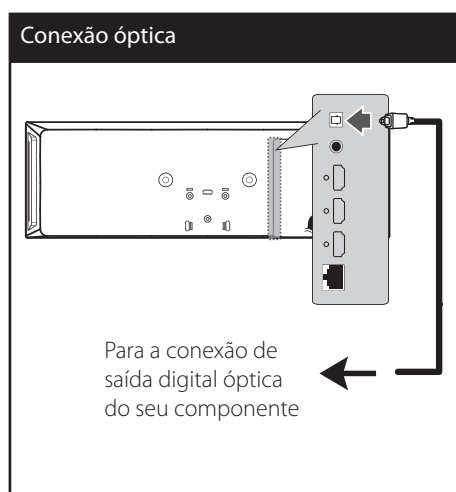

## Conexão HDMI IN 1/2

Você pode apreciar as imagens e o som do seu componente através desta conexão.

Faça a conexão HDMI OUT do seu componente nas entradas HDMI IN 1 ou 2 desta unidade. E, em seguida, selecione a opção [HDMI IN 1/2] pressionando RÁDIO & INPUT e a tecla ENTER (⊙).

Você pode também usar a tecla F (Function) no painel frontal para selecionar o modo de entrada.



### NOTA

- Você não poderá mudar a resolução de vídeo no modo HDMI IN 1/2. Mude a resolução de vídeo do componente conectado.
- Se o sinal de saída de vídeo estiver anormal quando seu computador está conectado à entrada HDMI IN 1/2, alterar a resolução do seu computador pessoal para 576p (480p), 720p, 1080i ou 1080p.
- O sinal de vídeo a partir da entrada HDMI não pode usar as saídas de vídeo composto.
- O aparelho manda áudio das entradas HDMI para ambas as saídas HDMI e para as Caixas Acústicas da unidade.

## Conectando a uma rede doméstica

Este aparelho pode ser conectado a uma rede de área local (LAN) via uma porta LAN que se encontra na parte traseira ou no módulo interno sem fio. Ao conectar este aparelho à rede doméstica de banda larga, você terá acesso a serviços tais como atualizações de programas, Home Link, interatividade BD-Live™ e serviços de streaming, ou transmissão contínua.

3

Instalação

### Conexão de rede com fio

O uso de uma rede com fio garante uma melhor performance, pois os serviços com fio se conectam diretamente à rede e não estão sujeitos a interferências de frequência de rádio. Favor consultar sua documentação relativa a seu dispositivo de rede para maiores detalhes. Conectar a porta LAN do aparelho na porta correspondente de seu modem ou roteador usando um cabo LAN ou cabo ethernet (CAT5 ou melhor, com um conector RJ45). No exemplo abaixo de configuração de uma conexão com fio, este aparelho seria capaz de acessar o conteúdo de cada um dos PCs.

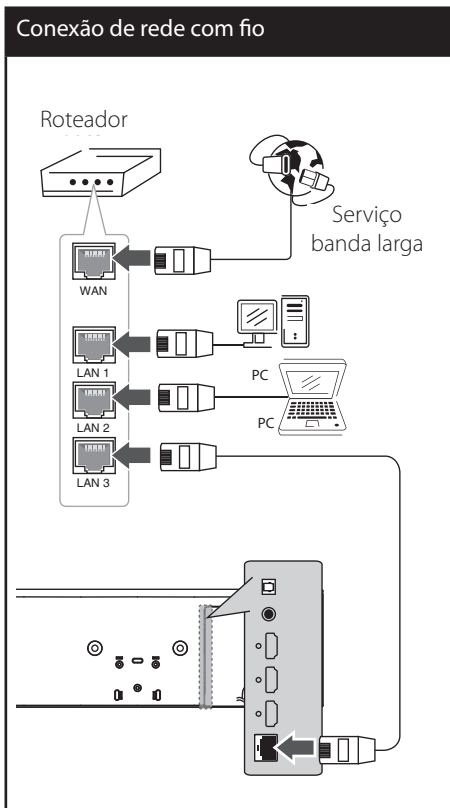

### ! NOTA

- Ao plugar ou desplugar o cabo LAN, segurar pela parte do plugue. Ao desplugar ou desconectar o cabo nunca puxe pelo fio, mas, desconecte pressionando o plugue para destravá-lo.
- Não conectar um cabo de telefone modular na porta LAN.
- Em função de haver várias configurações de conexões, favor seguir as especificações de seu fornecedor de serviços de comunicações ou provedor de serviços de internet.
- Se você desejar acessar conteúdo de PCs ou de servidores DLNA, este aparelho deve estar conectado à mesma rede de área local via o roteador.

## Configuração da rede com fio

Antes de fazer a configuração da rede com fio, você precisa conectar a internet de banda larga em sua rede doméstica.

Se existir um servidor DHCP na rede de área local (LAN) via conexão com fio, este aparelho irá ser automaticamente alocado um endereço de IP. Após fazer a conexão física, um pequeno número de redes domésticas podem requerer que os ajustes de rede do aparelho sejam configurados. Ajuste as configurações de [REDE] conforme descrito a seguir.

1. Selecione a opção [Ajuste da conexão] no menu [Configuração] e pressione a tecla ENTER (Ⓢ).

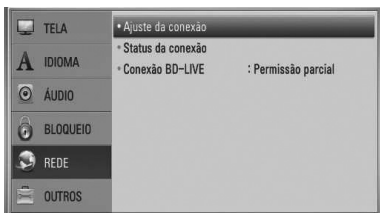

2. O menu [Ajuste da conexão] é exibido na tela. Use  $\wedge/\vee$  para selecionar [Com fio] e pressione a tecla ENTER (Ⓢ).
3. Selecionar [Sim] e pressionar a tecla ENTER (Ⓢ) para continuar. A configuração da nova conexão reinicializa as configurações atuais da rede.
4. Use  $\wedge/\vee/</>$  para selecionar o modo entre [Dinâmico] e [Estático]. Normalmente selecione [Dinâmico] para que um endereço de IP seja alocado automaticamente.

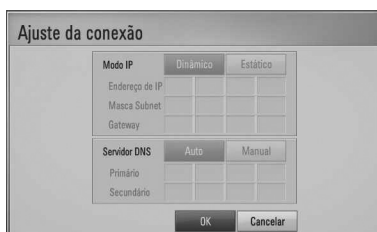

### NOTA

Se não existir um servidor DHCP na rede e e você desejar configurar um endereço de IP manualmente, selecione [Estático] e em seguida configure [Endereço de IP], [Mascas Subnet ], [Gateway] e [Servidor DNS] usando  $\wedge/\vee/</>$  e os botões numéricos. Se você cometer algum erro enquanto entra com um número, pressione a tecla CLEAR para realçar a parte a ser corrigida.

5. Selecione [OK] e pressione a tecla ENTER (Ⓢ) para aplicar as configurações de rede.
6. O aparelho irá pedir para que você teste a conexão de rede. Selecione [OK] e pressione a tecla ENTER (Ⓢ) para completar a conexão de rede.
7. Se você selecionar [Teste] e pressionar a tecla ENTER (Ⓢ) no passo 5 acima, o estado da conexão de rede é exibido na tela. Você também pode fazer o teste em [Status da conexão] no menu [Configuração].

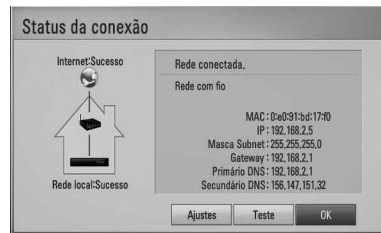

## Conexão de rede sem fio

Uma outra opção a ser utilizada é um ponto de acesso ou um roteador sem fio. No exemplo de configuração de uma conexão sem fio ao lado, este aparelho teria acesso ao conteúdo de ambos os PCs.

A configuração da rede e o método de conexão podem variar dependendo do equipamento que estiver sendo usado e do ambiente de rede.

Este aparelho vem equipado com um módulo sem fio IEEE 802.11n (apenas banda de 2.4 GHz), o qual também suporta os padrões 802.11b/g. Para uma melhor performance sem fio, recomendamos que se use a rede Wi-Fi certificada IEEE 802.11n (apenas banda de 2.4 GHz) com ponto de acesso ou roteador sem fio.

Consulte as instruções de configuração fornecidas juntamente com o ponto de acesso ou roteador sem fio, para passos detalhados de conexão e configuração de rede.

### Conexão de rede sem fio

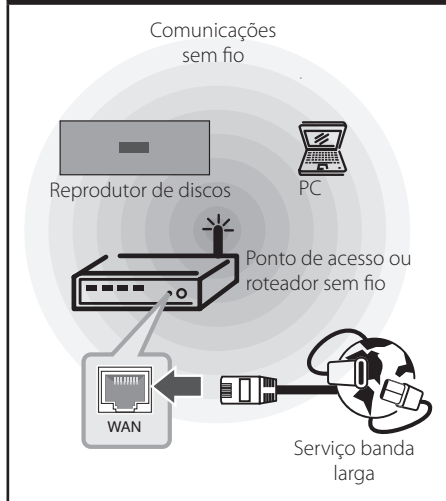

#### NOTA

- Para uma melhor performance, uma conexão direta com fio de seu Home Theatre para seu roteador de rede doméstica ou modem cabo/DSL é sempre a melhor opção. Se o aparelho estiver longe de seu roteador ou modem de cabo/DSL, Ethernet ou LAN cabos podem ser encontrados em muitas lojas nas medidas de até 15 metros. Se você escolher utilizar a opção de uma rede sem fio, notar que a performance pode algumas vezes ser afetada por outros aparelhos eletrônicos da residência.
- Um ponto de acesso é o dispositivo que permite que você se conecte a sua rede doméstica sem a utilização de fios.

## Configuração da rede sem fio

Antes de configurar a rede sem fio, é necessário que você:

- conecte a internet banda larga na rede doméstica sem fio.
- configure o ponto de acesso ou roteador sem fio.
- tome nota do SSID e do código de segurança da rede.

Para conexão da rede sem fio, o aparelho precisa ser configurado para comunicações de rede. Este ajuste pode ser feito a partir do menu [Configuração]. Ajuste as configurações de [REDE] da seguinte forma. A configuração do ponto de acesso ou do roteador sem fio é necessária antes de fazer a conexão do aparelho à rede.

1. Selecione a opção [Ajuste da conexão] no menu de [Configuração] e pressione a tecla ENTER (⊙).

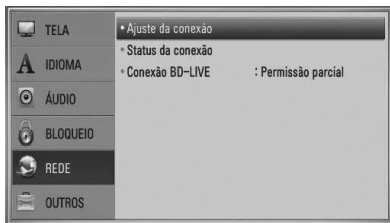

2. O menu [Ajuste da conexão] é exibido na tela. Use  $\wedge/\vee$  para escolher [Sem fio] e pressione a tecla ENTER (⊙).

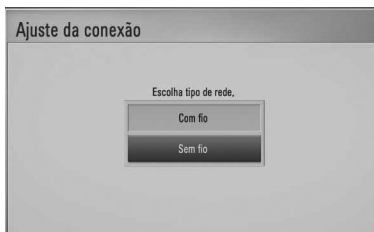

3. Selecione [Sim] e pressione a tecla ENTER (⊙) para continuar. A configuração da nova conexão reinicializa as configurações atuais da rede.

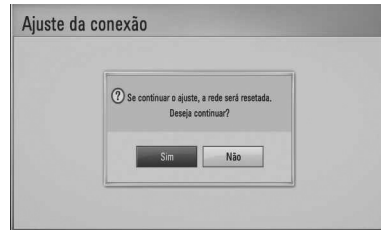

4. O aparelho varre todos os pontos de acesso disponíveis ou roteadores sem fios dentro de seu limite de abrangência e exibe-os em uma lista. Use  $\wedge/\vee$  para selecionar um ponto de acesso ou roteador sem fio da lista, e em seguida pressione a tecla ENTER (⊙).



Se você possui um código de segurança em seu ponto de acesso ou roteador sem fio, verifique se as chaves WEP ou WPA que foram entradas no aparelho combinam exatamente com as informações do roteador. É necessário que você entre com o código de segurança sempre que for necessário.

### ! NOTA

O modo de segurança WEP possui geralmente 4 chaves disponíveis nas configurações de um ponto de acesso ou roteador sem fio. Se seu ponto de acesso ou roteador sem fio usar a segurança WEP, entre com o código de segurança da chave "No. 1" para conectar em sua rede doméstica.

**[Manual]** – Seu ponto de acesso pode não estar transmitindo o seu nome (SSID). Verifique as configurações de seu roteador através de seu computador e configure o roteador para fazer a transmissão do SSID, ou entre manualmente com o nome do ponto de acesso (SSID) na opção [Manual].

**[Pressionar botão]** – Se o seu ponto de acesso ou roteador sem fio suporta o método de configuração de apertar botões, selecione esta opção e pressione Push Button em seu ponto de acesso ou roteador sem fio em até 120 toques. Não é necessário que você saiba qual é o nome de seu ponto de acesso (SSID) e o código de segurança tanto do ponto de acesso quanto do roteador sem fio.

- Use  $\wedge/v/</>$  para selecionar o modo IP entre [Dinâmico] e [Estático]. Normalmente, selecione [Dinâmico] para alocar automaticamente um endereço de IP.



#### NOTA

Se você desejar configurar um endereço de IP manualmente, selecione [Estático] e em seguida configure [Endereço de IP], [Máscara Subnet], [Gateway] e [Servidor DNS] usando  $\wedge/v/</>$  e os botões numéricos. Se você cometer algum erro enquanto entra com um número, pressione a tecla CLEAR para realçar a parte a ser corrigida.

- Selecione [OK] e pressione a tecla ENTER (⊙) para aplicar as configurações de rede.
- O aparelho irá pedir para que você teste a conexão de rede. Selecione [OK] e pressione a tecla ENTER (⊙) para completar a conexão de rede.
- Se você selecionar [Teste] e pressionar a tecla ENTER (⊙) no passo 7 acima, o estado da conexão de rede irá ser exibido na tela. O teste também poderá ser feito através da opção [Status da conexão] no menu [Configuração].

#### Observações sobre conexão de rede:

- Muitos dos problemas com conexões de rede durante as configurações podem ser corrigidos ao se reconfigurar o roteador ou modem. Após conectar o aparelho à rede doméstica, desligue e/ou desconecte o cabo de alimentação do roteador da rede doméstica ou o cabo do modem. Em seguida ligue e/ou conecte o cabo de alimentação outra vez.
- Dependendo de seu provedor de serviços de internet (ISP), o número de dispositivos que podem receber serviços de internet pode ser limitado pelos termos do contrato de serviço que for acordado entre as partes. Para maiores detalhes, favor entrar em contato com o seu ISP.
- Nossa empresa não é responsável por qualquer mal funcionamento do aparelho e/ou por dispositivos de conexão com a internet devido a erros e mal funcionamento de características associadas à sua conexão de internet de banda larga ou com outro equipamento que estiver conectado.
- As características do disco de BD-ROM disponibilizadas através da conexão de internet não foram criadas ou fornecidas pela nossa empresa, e não somos desta forma, responsáveis por sua funcionalidade ou disponibilidade contínua. Alguns materiais relacionados ao disco disponibilizados através da conexão internet podem não ser compatíveis com este aparelho. Se você tiver alguma dúvida sobre tal conteúdo, queira por favor entrar em contato com o fabricante do disco.
- Alguns conteúdos da internet podem requerer uma conexão de internet com uma maior largura de banda.

- Mesmo se o aparelho estiver corretamente conectado e configurado, alguns dos conteúdos da internet podem não funcionar corretamente por causa de congestionamentos na internet, da qualidade ou da largura da banda de seu serviço de internet ou por problemas com o seu provedor de conteúdo.
- Algumas operações de conexão com a internet podem não ser possíveis devido a certas restrições estabelecidas pelo seu provedor de serviços (ISP) que fornece sua conexão de internet de banda larga.
- Quaisquer valores cobrados por um ISP incluindo, mas não limitando a encargos de conexão são de sua responsabilidade.
- Uma porta LAN 10 Base-T ou 100 Base-TX é necessária para a conexão com fio deste aparelho. Se seu serviço de internet não permitir tal conexão você não poderá conectar o aparelho.
- Você precisa ter um roteador para usar o serviço xDSL.
- Um modem DSL é necessário para se usar o serviço DSL e um modem a cabo é necessário para se usar o serviço de modem a cabo. Dependendo do modo de acesso conforme contrato de prestação de serviços acordado com seu ISP, pode ser que você não possa usar as características da conexão de internet contidas neste aparelho ou você pode ficar limitado a um determinado número de dispositivos conectados ao mesmo tempo. (Se seu ISP limitar em um o número de dispositivos que podem ser conectados, este aparelho pode não ser permitido a conectar sempre que um PC já estiver conectado.)
- O uso de um “Roteador” pode não ser permitido ou seu uso pode ser limitado dependendo das políticas e restrições de seu ISP. Para maiores detalhes, contate o seu ISP diretamente.
- A rede sem fio funciona em rádio frequências de 2.4GHz as quais também são usadas por outros aparelhos domésticos como, telefones sem fio, dispositivos *Bluetooth*®, forno de microondas e pode ser afetada pela interferência desses aparelhos.
- Desligue todos os equipamentos de rede que não estiverem sendo usados em sua rede doméstica. Alguns dispositivos podem gerar tráfego de rede.
- Para uma melhor transmissão coloque o aparelho perto do ponto de acesso.
- Em algumas ocasiões, colocar o ponto de acesso ou roteador sem fio no mínimo 0,45 m acima do piso pode melhorar a recepção.
- Mover para mais perto do ponto de acesso se possível ou reorientar o aparelho para que não haja nada entre ele e o ponto de acesso.
- A qualidade de recepção sem fio depende de muitos fatores como, tipo do ponto de acesso, distância entre o aparelho e o ponto de acesso, e a localização do aparelho.
- Configure seu ponto de acesso ou roteador sem fio no modo Infra-estrutura. Nenhum modo Ad-hoc (específico) é suportado.

## Conexão de um dispositivo USB

Este aparelho pode reproduzir arquivos de filmes, música e fotos que estiverem contidos em um dispositivo USB.

1. Inserir um dispositivo USB na porta USB do aparelho.

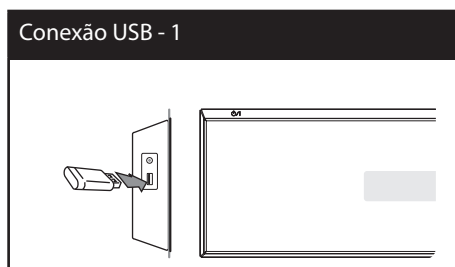

2. Selecionar [Filme], [Foto] ou [Música] usando </>, e pressionar a tecla ENTER (⊙).
3. Selecionar um arquivo usando ▲/▼/</>, e pressionar a tecla PLAY ou ENTER (⊙) para reproduzir o arquivo.  
Você pode verificar o espaço do dispositivo USB na tela.

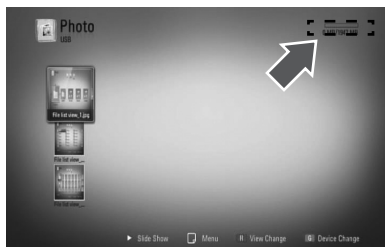

4. Selecione outro modo de entrada. E retire o dispositivo USB com cuidado.

### ! NOTA

- Este reprodutor suporta memória USB flash / HDD externo formatado em FAT16, FAT32 e NTFS quando acessa arquivos (música, foto, filme). Entretanto, para BD-Live™ e gravações de CDs de áudio, apenas os formatos FAT16 e FAT32 são suportados. Quando for usar BD-Live™ e gravações de CDs de áudio, use cartões de memória USB Flash ou HDD externo formatado para FAT16 ou FAT32.
- O dispositivo USB pode ser usado para armazenamento local quando estiver assistindo discos BD-Live™ com a internet.
- Este aparelho pode suportar até 4 partições do dispositivo USB.
- Nunca retire o dispositivo USB quando estiver sendo usado (play, etc.).
- Um dispositivo USB que necessite de instalação de programas adicionais ao ser conectado a um computador, não é suportado.
- Dispositivo USB: O dispositivo USB que suporta USB1.1 e USB2.0.
- Podem ser reproduzidos arquivos de filmes, músicas e fotos. Para detalhes sobre o funcionamento de cada tipo de arquivo, favor consultar as respectivas páginas.
- É recomendado efetuar regularmente cópias de segurança para evitar perda de dados.
- Se você for usar um cabo de extensão USB, um USB HUB ou um multi leitor USB, o dispositivo USB pode não ser reconhecido.
- Alguns dispositivos USB podem não funcionar com este aparelho.
- Câmeras digitais e telefones celulares não são suportados.
- A porta USB do aparelho não pode ser conectada a um PC. O aparelho não poderá ser usado como dispositivo de armazenamento.

# Ajustes

## Ajuste das configurações

Você pode alterar as configurações do aparelho no menu [Configuração].

1. Pressione a tecla HOME (🏠).

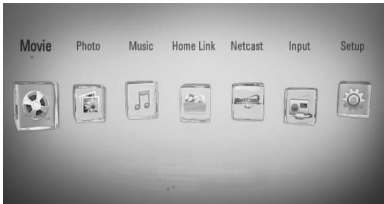

2. Use </> para selecionar [Configuração] e pressione a tecla ENTER (⊙).  
O menu [Configuração] é exibido.
3. Use ^/v para selecionar a primeira opção de configuração e depois pressione a tecla > para ir para o segundo nível.



4. Use ^/v para selecionar a segunda opção de configuração e depois pressione a tecla ENTER (⊙) para ir para o terceiro nível.



5. Use ^/v para escolher o ajuste desejado e depois pressione > ou ENTER (⊙) para confirmar a sua escolha.



## O menu [TELA]

### Formato da TV

Escolha o formato da tela de acordo com o tipo de seu aparelho de TV.

#### [4:3 Letter Box]

Selecione esta opção quando uma TV com padrão de tela de 4:3 estiver conectada. Exibe imagens com barras acima e abaixo da tela.

#### [4:3 Pan Scan]

Selecione quando uma TV (4:3) estiver conectada. Exibe imagens cortadas para encher a tela da TV. Ambos os lados da imagem são cortados.

#### [16:9 Original]

Selecione quando uma TV de 16:9 de widescreen estiver conectada. A imagem 4:3 é exibida com aspecto de 4:3, com tarjas pretas à direita e à esquerda da tela.

#### [16:9 Completo]

Selecione quando uma TV de 16:9 de widescreen estiver conectada. A imagem 4:3 é ajustada horizontalmente (em uma proporção linear) para que toda a tela seja preenchida pela imagem.



### NOTA

Você não pode selecionar as opções [4:3 Letter Box] e [4:3 Pan Scan] quando a resolução for configurada maior do que 720p.

## Resolução

Define a resolução de saída do sinal de vídeo HDMI. Consulte a página 29 e página 90 ou mais detalhes sobre a configuração da resolução.

### [Auto]

Se a conexão de saída HDMI OUT estiver ligada à TV fornecendo informações (EDID), é selecionada automaticamente a resolução que melhor se aplicar à TV conectada.

### [1080p]

Produz 1080 linhas de vídeo progressivo.

### [1080i]

Produz 1080 linhas de vídeo entrelaçado.

### [720p]

Produz 720 linhas de vídeo progressivo.

### [576p (480p)]

Produz 576 (480) linhas de vídeo progressivo.

### [576i (480i)]

Produz 576 (480) linhas de vídeo entrelaçado.

## Modo 1080p

Quando a resolução for configurada para 1080p, selecione [24 Hz] para uma apresentação mais suave de filmes (1080p/24 Hz) com uma TV equipada com HDMI compatível com uma entrada com resolução de 1080p e 24 Hz.



### NOTA

- Se você selecionar [24 Hz], pode ser que haja algum distúrbio na tela quando o vídeo mudar de vídeo e material de filme. Neste caso específico, selecione [50 (60) Hz].
- Mesmo quando [Modo 1080p] estiver ajustado para [24 Hz], se sua TV não for compatível com 1080p/24 Hz, a frequência de quadros real da saída de vídeo será de 50 (60) Hz para combinar com o formato fonte do vídeo.

## Config. Cor HDMI

Selecione o tipo de saída da conexão HDMI OUT. Para esta configuração, favor consultar o manual de seu dispositivo de exibição.

### [YCbCr]

Selecione quando for conectar a um dispositivo de exibição HDMI.

### [RGB]

Selecione sempre que for conectar a um dispositivo de exibição DVI (RGB).

## Modo 3D

Selecionar o tipo do modo de saída para a reprodução de discos Blu-ray 3D™. Consultar a página 48 para mais informações sobre os discos de Blu-ray 3D™.

### [Desligado]

A reprodução de discos Blu-ray 3D™ sai como modo 2D como na reprodução de um disco de BD-ROM normal.

### [Ligado]

A reprodução do disco Blu-ray 3D™ sairá como modo 3D.



## O menu [IDIOMA]

### Exibir menu

Selecione um idioma para o menu de [Configuração] e para a tela de exibição.

### Menu do Disco/Disco de Áudio/ Legenda do Disco

Selecione o idioma que você preferir para a trilha de áudio (disco de áudio), legendas e menu do disco.

### [Original]

Refere-se ao idioma original em que o disco foi gravado.

**[Outros]**

Pressione a tecla ENTER (⏏) para selecionar um outro idioma. Use os botões numéricos e em seguida pressione a tecla ENTER (⏏) para entrar o número correspondente de 4 dígitos de acordo com a lista de código de idiomas da página 87.

**[Desligado] (apenas para as legendas de discos)**

Desativa as legendas

**NOTA**

Dependendo do disco, sua configuração de idiomas pode não funcionar.

**O menu [ÁUDIO]****Configuração dos alto falantes**

Para obter o melhor som possível, use a tela de configuração dos alto falantes para especificar seu volume e sua distância da sua posição de audição. Use o teste para ajustar o volume das Caixas Acústicas ao mesmo nível.

**[Cxs Acústicas]**

Selecione uma Caixa Acústica que você deseja ajustar.

**[Volume]**

Ajuste o nível de saída de cada Caixa Acústica.

**[Distância]**

Ajuste a distância entre cada Caixa Acústica e a posição de audição.

**[Teste/ Pare test tom]**

As Caixas Acústicas irão emitir um sinal de teste.

**[OK]**

Confirma a definição.

**[Cancelar]**

Cancela a configuração.

**Sincronização HD AV**

Algumas vezes a TV digital encontra um atraso entre a imagem e o som. Se isto ocorrer você pode ajustar esse atraso no som para que ele efetivamente espere a imagem chegar. Isto é chamado de HD AV Sync. Use **▲ ▼** para rolar para cima e para baixo através do nível de atraso, que pode ser fixado entre 0 e 300 ms.

O atraso irá variar dependendo de qual canal de TV digital você estiver ligado. Se você mudar de canal, é possível que vá precisar fazer o HD AV Sync outra vez.

**DRC (Controle de limite dinâmico)**

Esta função permite que você ouça a trilha sonora de um filme em um volume mais baixo sem perda da clareza do som.

**[Desligado]**

Desliga esta função.

**[Ligado]**

Comprime o limite dinâmico da saída de áudio Dolby Digital, Dolby Digital Plus ou Dolby TrueHD.

**[Auto]**

O limite dinâmico da saída de áudio Dolby TrueHD é especificado por si próprio. E o limite dinâmico do Dolby Digital e Dolby Digital Plus funcionam da mesma forma que o modo [Ligado].

**NOTA**

As configurações de DRC apenas podem ser modificadas quando um disco não estiver inserido ou quando o aparelho estiver em estado de parada total.

## Conectar as Caixas Acústicas sem fio

Quando o aparelho foi fabricado, ele recebeu um número ID de identificação. Se ocorrer alguma interferência ou se você usar um novo woofer diferente, uma nova ID deverá ser configurada.

Quando aparecer [Guia da conexão das Caixas Acústicas sem fio.] pressione a tecla PAIRING no subwoofer.

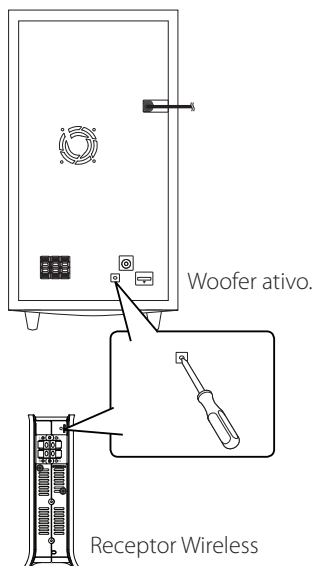

- Se você ver um LED na cor azul, isto significa que o emparelhamento foi bem sucedido. Selecione [Teste Cxs Acúst] para fazer um teste da conexão.



## O menu [BLOQUEIO]

Para ter acesso aos recursos de configuração de [BLOQUEIO], o usuário deve fornecer o código de segurança de quatro dígitos por ele criado. Se você ainda não tiver entrado com um código de segurança, verá um aviso pedindo-lhe que o faça. Entre com uma senha de 4 dígitos duas vezes, e pressione a tecla ENTER (⊙) para criar uma nova senha.

### Senha

Você pode criar ou mudar a sua senha.

#### [Nenhum]

Entre com uma senha de 4 dígitos duas vezes, e pressione a tecla ENTER (⊙) para criar uma nova senha.

#### [Mudar]

Entre com a senha atual e pressione a tecla ENTER (⊙). Entre com uma senha de 4 dígitos duas vezes, e pressione a tecla ENTER (⊙) para criar uma nova senha.



### NOTA

Se você cometer algum engano antes de pressionar a tecla ENTER (⊙), pressione a tecla CLEAR. Em seguida entre com a senha correta.

### Se você esqueceu sua senha,

Em caso de esquecer sua senha, você pode excluí-la da seguinte forma:

1. Remover qualquer disco que esteja no aparelho.
2. Selecione a opção [Senha] no menu [Configuração].
3. Use os botões numéricos para entrar "210499". A senha é removida.

## Classificação DVD

Bloqueia a reprodução de DVDs classificados com base em seus conteúdos. (Nem todos os discos são classificados).

---

### [Classificação 1-8]

A classificação um (1) tem as maiores restrições e a oito (8) é a menos restritiva.

---

### [Desbloquear]

Se você selecionar [Desbloquear], o controle dos pais não fica ativado e o disco será reproduzido por completo.

---

## Classificação BD

Define um limite de idade para a reprodução de BD-ROM.

Utilize os botões numéricos de entrada para um limite de idade para ver BD-ROM.

---

### [255]

Todos os BD-ROMs podem ser reproduzidos.

---

### [0-254]

Proíbe a reprodução de BD-ROMs com a correspondente classificação nele contidas.

---



### NOTA

A [Classificação BD] será aplicada apenas para o disco BD que contiver o Controle de Classificação Avançado.

## Código de Área

Digite o código da área cujos padrões foram considerados para classificar o DVD, de acordo com a lista incluída na página 86.



## O menu [REDE]

As configurações [REDE] são necessárias para usar a atualização de programas, BD Live, Home Link e NetCast.

### Ajuste da conexão

Se seu ambiente de rede doméstica está pronto para se conectar ao reproduutor, o reproduutor precisa ser configurado para comunicação em rede.

(Ver "Conexão à uma rede doméstica" nas página 32.)

### Status da conexão

Se você desejar verificar o estado da rede neste aparelho, selecionar as opções [Status da conexão] e pressionar a tecla ENTER (Ⓞ) para verificar se a conexão com a rede e com a internet foi estabelecida.

### Conexão BD-Live

Você pode restringir o acesso à internet quando as funções do BD-Live™ forem usadas.

---

#### [Autorizado]

O acesso à internet é permitido para todo o conteúdo de todos os BD-Live™.

---

#### [Permissão parcial]

O acesso à internet é permitido apenas para conteúdos do BD-Live™ que possuam certificados de propriedade de conteúdo. O acesso à internet e as funções online AAC3 são proibidas para todos os conteúdos BD-Live™ sem um certificado.

---

#### [Proibido]

O acesso à internet é proibido para todos os conteúdos BD-Live™.

---



## O menu [OUTROS]

### DivX VOD

**SOBRE VÍDEO DIVX:** O DivX® é um formato de vídeo digital criado pela DivX, Inc. Este é um aparelho certificado oficial DivX que reproduz vídeos DivX. Visite [www.divx.com](http://www.divx.com) para mais informações e ferramentas de software para converter seus arquivos em vídeos DivX.

**SOBRE VÍDEOS DIVX ON-DEMAND** (por encomenda): Este dispositivo certificado DivX® deverá ser registrado para que possa reproduzir vídeos com conteúdo DivX por encomenda (VOD). Para gerar o código de registro, localize a seção [DivX VOD] no menu [Configuração]. Vá para [www.vod.divx.com](http://www.vod.divx.com) com este código para poder completar o processo de registro e aprender mais sobre DivX VOD.

#### [Registro]

Exibe o código de registro de seu aparelho reproduzidor.

#### [Cancelar registro]

Desativa seu aparelho e exibe o código de desativação.



### NOTA

Todos os vídeos baixados de DivX VOD com o código de registro deste aparelho podem ser reproduzidos apenas neste aparelho.

### Desligar automático

O protetor de telas aparece quando você deixa o aparelho no modo de parada por cerca de 5 minutos. Se você marcar esta opção para [Ligado], o aparelho automaticamente se desliga após o protetor de telas ser exibido por 25 minutos. Marque esta opção para [Desligado] para deixar o protetor de telas até que o aparelho seja operado pelo usuário.

### Inicializar

#### [Ajuste de Fábrica]

Para restabelecer os ajustes originais de fábrica do aparelho.

#### [Apagar armazen. BD]

Inicializa o conteúdo BD de dispositivo USB conectado.



### NOTA

Se você reiniciar o leitor para as configurações originais de fábrica, usando a opção [Ajuste de Fábrica], você tem que definir novamente todas as ativações dos serviços on-line e as configurações de rede.

### Software

#### [Informação]

Exibe a versão do software atual.

#### [Atualização]

Você pode atualizar o software ao conectar o aparelho diretamente no servidor de atualização de programas (favor consultar a página 88).

### Nota de ressalva

Pressione a tecla ENTER (Ⓢ) para ver um aviso do Network Service Disclaimer na página 95.

## Efeito de som

Você pode escolher o modo de som adequado. Pressione SOUND EFFECT repetidamente até que o modo desejado apareça no visor do painel frontal ou na tela da TV. Os itens exibidos para o equalizador podem ser diferente dependendo das fontes de som e efeitos.

**[Natural Plus]:** Você pode apreciar o som natural igual ao de 5.1 canais.

**[Natural]:** Você pode usufruir de um som confortável e natural.

**[Bypass]:** É um software de sinais de áudio de multicanal surround que é reproduzido de acordo com a maneira como foi originalmente gravado.

**[Bass Blast]:** Reforça o efeito do som agudo dos alto falantes frontal esquerdo e direito e do subwoofer.

**[PL II Movie]:** Executa o modo de decodificação Pro Logic II de filme para o sinal de entrada e produz cinco canais de saída de largura de banda total a partir de fontes de 2 canais. Esta configuração é ideal para se assistir a filmes antigos ou materiais gravados em overdubbed (por cima). Este modo está disponível apenas para fontes de 2 canais.

**[PL II Music]:** Faz a decodificação do modo de música Pro Logic II para o sinal de entrada e produz cinco canais de saída de largura de banda cheia de uma fonte de 2 canais. Esta configuração é ideal para fontes estéreo normais como em um CD. Este modo está disponível apenas para fontes de 2 canais.

**[Clear Voice]:** Esta modalidade produz um som de voz clara, melhorando a qualidade do som da voz.

**[Virtual]:** Você pode desfrutar de um som mais dinâmico, com um canal central mais aperfeiçoado.

**[Game]:** Você pode desfrutar de mais sons virtuais quando estiver jogando vídeo games.

**[Night]:** Isto poderá ser muito útil quando você quer assistir filmes em um volume baixo durante a noite.

**[Mus. ReTouch]:** Quando estiver ouvindo arquivos MP3 ou outros arquivos com músicas comprimidos, você pode melhorar a qualidade desse som. Este modo está disponível apenas para fontes de 2 canais.

**[Loudness]:** Melhora graves e agudos.

# 4

## Funcionamento

### Reprodução geral

#### Discos que podem ser reproduzidos

1. Insira um disco.

Para a maioria dos discos Audio CD, BD-ROM e DVD-ROM, a reprodução inicia automaticamente.

2. Pressione a tecla HOME (🏠).



3. Selecionar [Filme], [Foto] ou [Música] usando </>, e pressionar a tecla ENTER (⊙).
4. Selecione a opção Disco usando </>, e pressione a tecla ENTER (⊙).

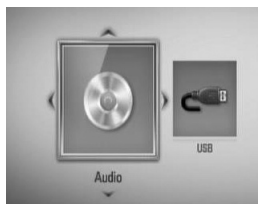

Quando você conectar até dois dispositivos, a exibição fica como mostrado acima.

5. Selecionar um arquivo usando ^/V/</>, e pressionar ► (PLAY) ou a tecla ENTER (⊙) para reproduzir o arquivo.

#### ! NOTA

- As funções de reprodução descritas neste manual nem sempre estão disponíveis em todas as mídias e arquivos. Algumas funções podem estar restritas dependendo de vários fatores.
- Dependendo dos títulos do BD-ROM, o dispositivo de conexão USB poderá ser necessário para a devida reprodução.

## Parar a reprodução

Pressione a tecla ■ (STOP) durante a reprodução.

## Pausar a reprodução

Pressione a tecla ■■ (PAUSE) durante a reprodução  
Pressione ► (PLAY) para recomeçar.

## Reprodução quadro-a-quadro

Pressione ■■ (PAUSE) quando estiver reproduzindo um filme  
Pressione ■■ (PAUSE) repetidamente para a reprodução quadro-a-quadro.

## Varrer para frente ou para trás

Pressione ◀◀ ou ▶▶ para reproduzir rápido para a frente ou rápido reverso durante a reprodução normal.

A velocidade de reprodução pode ser alterada ao ser pressionada a tecla ◀◀ ou ▶▶ repetidamente.

## Como reduzir as velocidades de reprodução

Quando a reprodução estiver parada, pressione ▶▶ repetidamente para reproduzir várias velocidades em slow motion ou câmera lenta.

## Saltar para o capítulo, trilha ou arquivo anterior ou seguinte

Durante a reprodução pressionar I◀◀ ou ▶▶I para ir para o capítulo ou a faixa seguinte ou voltar ao início do capítulo ou da faixa atual.  
Pressione a tecla I◀◀ por duas vezes para voltar para o capítulo/trilha/arquivo anterior.

## Usando o menu do disco

**BD** **DVD** **AVCHD**

### Para exibir o menu do disco

A tela de menu pode ser exibida primeiro após o carregamento do disco que contenha um menu. Se você deseja exibir o menu do disco durante a reprodução, pressione DISC MENU.

Use os botões ^/V/</> para navegar através dos itens do menu.

### Exibição do menu Pop-up

Alguns discos BD-ROM contêm um menu pop-up que aparece durante a reprodução.

Pressione TITLE / POPUP durante a reprodução, e use os botões ^/V/</> para navegar pelos itens do menu.

## Retornar para a reprodução

**BD** **DVD** **AVCHD** **MOVIE** **ACD**  
**MUSIC**

Dependendo do disco, o aparelho grava o ponto onde você pressionou a tecla **■** (STOP). Se “**■**” (Resume Stop) aparecer brevemente na tela, pressione **▶** (PLAY) para retornar para a reprodução (a partir do ponto da cena).

Se você pressionar **■** (STOP) por duas vezes ou descarregar o disco, “**■** (Complete Stop)” aparece na tela.

O aparelho irá limpar o ponto de parada.



### NOTA

- O ponto de voltar a reproduzir pode ser eliminado quando um botão for pressionado (por ex: **⏻** (POWER), **⏮** (OPEN/CLOSE), etc).
- Nos discos BD-Vídeo com BD-J, a função de retornar à reprodução não está disponível.
- se você pressionar **■** (STOP) uma vez durante a reprodução interativa do BD-ROM, o aparelho ficará em modo completo de parada.

## Reproduzindo discos Blu-ray 3D™

Este aparelho pode reproduzir discos de Blu-ray 3D™ que contenham vistas separadas para os olhos direitos e esquerdo.

### Preparação

Para reproduzir um título com o disco Blu-ray 3D™ no modo estereoscópico 3D, será necessário que você:

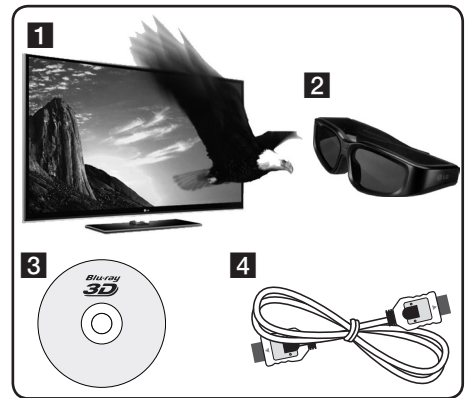

- 1** Verifique se sua TV é capaz de reproduzir em 3D e se possui entrada(s) HDMI 1.4.
- 2** Usar óculos 3D para assistir a experiência 3D se você desejar.  
Se você desejar comprar outros óculos 3D, entrar em contato com o vendedor onde você adquiriu sua TV 3D-ready.
- 3** Verifique se o título BD-ROM é o disco de Blu-ray 3D™ ou não.
- 4** Conectar um cabo HDMI (versão 1.3 ou maior) entre a saída HDMI do reproduzidor e a entrada HDMI da TV.

1. Pressione a tecla HOME (🏠), e ajuste a opção [Modo 3D] no menu [Configuração] para [Ligado] (Página 40).
2. Insira um disco.
3. A reprodução começa imediatamente.



O ícone 3D aparece na tela quando o conteúdo 3D estiver sendo reproduzido.

4. Consultar o manual do proprietário de sua TV 3D-ready pra maiores detalhes.  
Poderá ser necessário que se ajuste as configurações de exibição e de foco nas configurações de sua TV para uma melhor apresentação dos efeitos de 3D.



#### CUIDADO

- Assistir a conteúdo em 3D por um período muito longo de tempo pode causar enjôo e cansaço.
- Não se recomenda que pessoas enfermas, crianças e mulheres grávidas assistam filmes no modo 3D.
- Se você sentir dor de cabeça, cansaço ou enjôo enquanto estiver assistindo a conteúdo em 3D, recomendamos enfaticamente que você pare a reprodução e descanse até se sentir normal.

#### Discos Blu-ray 3D™ disponíveis



O logo "Blu-ray 3D™" que etiquetam os discos de BD-ROM podem ser reproduzidos neste aparelho com saída no modo 3D. Se sua TV não for uma Blu-ray **3D™-ready TV\***, o modo de saída 2D fica disponível.



O logo "Blu-ray 3D™ ONLY" que etiquetam os discos de BD-ROM podem ser reproduzidos neste aparelho com saída no modo 3D. A reprodução do disco de Blu-ray 3D™ ONLY não fica disponível se sua TV ou aparelho não forem um dispositivo Blu-ray 3D™-ready.

\* As **TVs 3D-ready** se referem a aparelhos de TV que são compatíveis com o padrão "HDMI 1.4 3D mandatory format"



#### NOTA

"Blu-ray 3D™" e "Blu-ray 3D™ ONLY" não podem ser impressos em seu disco BD-ROM, mesmo que o disco contenha conteúdo em 3D.

## Reprodução avançada

### Repetir reprodução

**BD DVD AVCHD ACD MUSIC**

Durante a reprodução pressione REPEAT repetidamente para escolher o modo de repetição desejado.

#### BDs/DVDs

 **A-** – A parte selecionada será repetida continuamente.

 **Capítulo** – O capítulo atual será reproduzido repetidamente.

 **Título** – O título atual será reproduzido repetidamente.

Para retornar para a reprodução normal, pressione a tecla REPEAT várias vezes para selecionar a opção [Desligado].

#### CDs de áudio / arquivos de músicas

 **Track** – A trilha atual ou arquivo será reproduzida repetidamente.

 **All** – Todas as trilhas ou arquivos serão reproduzidos repetidamente.

 **X** – As trilhas ou arquivos serão reproduzidos repetidamente em ordem randômica.

 **All** – Todas as trilhas ou arquivos serão reproduzidos repetidamente em ordem randômica.

 **A-B** – A parte selecionada será repetida continuamente. (Apenas os CDs de áudio)

Para retornar para a reprodução normal, pressione a tecla CLEAR.



#### NOTA

- Se você pressionar  uma vez durante a reprodução repetida de um capítulo ou trilha, a reprodução repetida é cancelada.
- Pode ser que esta função não fique disponível ou funcione para certos discos ou títulos.

## Repetição de uma parte específica

**BD DVD AVCHD ACD**

Este aparelho pode repetir uma parte que for selecionada.

1. Durante a reprodução, pressione a tecla REPEAT para selecionar [A-] no início da parte que você deseja repetir. E então pressione ENTER (⊙).
2. Pressione a tecla ENTER (⊙) na parte final. Sua parte selecionada será repetida continuamente.
3. Pressione REPEAT para retornar à reprodução normal, para selecionar [Desligado] ou pressione a tecla CLEAR.



#### NOTA

Nenhuma parte menor que 3 segundos poderá ser selecionada.

## Busca de marcas

**BD DVD AVCHD MOVIE**

É possível iniciar a reprodução em até nove pontos memorizados.

### Para inserir uma marca

1. Durante a reprodução, pressione MARKER no ponto desejado. O ícone Mark aparece por alguns instantes na tela da TV.
2. Repetir o passo 1 para adicionar até 9 marcadores.

### Como chegar até uma cena marcada

1. Pressione a tecla SEARCH e o menu de buscas é exibido na tela
2. Pressione um botão numerado para selecionar o número do marcador que você deseja chamar. A reprodução começa a partir do ponto marcado.

## Para deletar uma marca

1. Pressione a tecla SEARCH e o menu de buscas é exibido na tela.

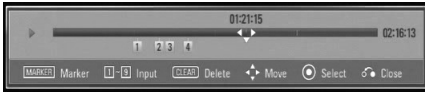

2. Pressione V para realçar o número da marca. Use </> para escolher a cena marcada que você deseja apagar.
3. Pressione CLEAR e a cena marcada é apagada do menu Search.



### NOTA

- Pode ser que esta função não esteja disponível ou funcione para certos discos, títulos ou dependendo das condições do servidor.
- Todos os pontos marcados são limpos se o título estiver no modo de parada completa (■), se o título for mudado ou se você descarregar o disco.
- Se o tamanho total do título for menor que 10 segundos, esta função não estará disponível.

## Usando o menu Search

**BD DVD AVCHD MOVIE**

Com o uso do menu Search, você poderá encontrar facilmente o ponto onde você deseja iniciar a reprodução.

### Como buscar um ponto

1. Durante a reprodução, pressione a tecla SEARCH para exibir o menu Search (busca).



2. Pressione </> para saltar a reprodução em 15 segundos para a frente ou para trás. Você poderá selecionar um ponto onde deseja saltar ao pressionar e manter pressionada a tecla </>.

### Iniciar uma reprodução a partir de uma cena marcada

1. Pressione a tecla SEARCH e o menu de busca de marcas aparece na tela.
2. Pressione V para realçar o número da marca. Use </> para selecionar uma cena marcada que você deseja reproduzir.
3. Pressione a tecla ENTER (Ⓞ) e a reprodução começará a partir da cena marcada.



### NOTA

- Pode ser que esta função não esteja disponível para certos discos, títulos ou dependendo das condições do servidor.
- Esta função pode não estar disponível em alguns conteúdos [Home Link] dependendo do tipo do arquivo e das condições do servidor DLNA.

## Alterando a vista da lista de conteúdos

### MOVIE MUSIC PHOTO

Nos menus [Filme], [Música], [Foto] ou [Home Link], você pode alterar a vista da lista de conteúdo.

#### Método 1

Pressione o botão vermelho (R) repetidamente.

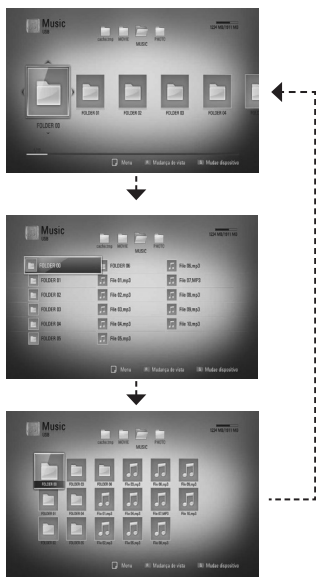

#### Método 2

1. Na lista de conteúdo, pressione INFO/DISPLAY (i) para exibir o menu de opções
2. Use  $\Delta/\nabla$  para escolher a opção [Alterar visualização].
3. Pressione a tecla ENTER (⊙) para mudar a vista da lista de conteúdo.

## Visualizando as informações de conteúdo

### MOVIE

O aparelho pode exibir as informações de conteúdo.

1. Selecionar um arquivo usando  $\Delta/\nabla/\leftarrow/\rightarrow$ .
2. Pressione INFO/DISPLAY (i) para exibir o menu de opções.
3. Selecione a opção [Informação] usando  $\Delta/\nabla$ , e pressione a tecla ENTER (⊙).

As informações do arquivo são exibidas na tela.

Durante a reprodução de um filme, você pode exibir as informações do arquivo que está sendo reproduzido ao pressionar a tecla TITLE/POPUP.

### ! NOTA

As informações exibidas na tela podem não estar corretas em relação ao conteúdo da informação real.

## Memorização da última cena

### BD DVD

Este aparelho memoriza a última cena do último disco reproduzido. Essa última cena permanece na memória mesmo ao retirar o disco do ou desligar o aparelho. Ao carregar um disco que contenha uma cena memorizada, esta é automaticamente exibida.

### ! NOTA

- A função de Memorização da Última Cena para um disco anterior é apagada sempre que um novo disco passar a ser reproduzido.
- Esta função pode não estar disponível dependendo do disco.
- Este aparelho não memoriza as configurações de um disco se você desligar o aparelho antes de começar a reprodução.

## Exibições na tela - OSD

Você pode exibir e ajustar uma série de informações e configurações relacionadas ao conteúdo.

### Visualização de informação do disco na tela

**BD** **DVD** **AVCHD** **MOVIE**

1. Durante a reprodução, pressione a tecla INFO/DISPLAY (  ) para exibir várias informações de reprodução.



- 1 **Título** – número do título atual/número total de arquivos
- 2 **Capítulo** – número do capítulo atual/número total de capítulos
- 3 **Tempo** – tempo de reprodução decorrido/tempo total de reprodução
- 4 **Áudio** – idioma do áudio ou canal selecionado
- 5 **Legenda** – legenda selecionada

- 6 **Ângulo** – ângulo selecionado / número total de ângulos
- 7 **Formato da TV** – tamanho e tipo de tela de TV selecionado
- 8 **Modo de Imagem** – modo de imagem selecionado
- 9 **Informações do filme** – Selecione esta opção e pressione a tecla ENTER (  ) para mostrar as informações do filme

2. Selecionar uma opção usando  $\wedge/V$ .
3. Use  $\lt;/\gt$  para escolher a opção desejada.
4. Pressione RETURN (  ) para sair da exibição da tela.

### ! NOTA

- Se nenhum botão for pressionado por alguns segundos, as informações da tela desaparecem.
- O número do título não pode ser selecionado em alguns discos.
- Os itens disponíveis podem ser diferentes dependendo do disco ou do título.
- Se o título interativo do BD estiver sendo reproduzido, algumas informações de configuração são exibidas na tela mas proibida de serem alteradas.
- Para usar a opção [Informações do filme], o aparelho deve estar conectado à internet banda larga para a cessar a Gracenote Media Database.
- Se as informações da música da base de dados da Gracenote Media estiver incorreta ou for inexistente, favor entrar em contato com a Gracenot em <http://www.gracenote.com> para o devido suporte.
- A LG é uma licenciada da Gracenote Technology não sendo assim responsável pelas informações contidas na base de dados da Gracenote.

## Reproduzir a partir de um tempo selecionado

**BD** **DVD** **AVCHD** **MOVIE**

1. Pressione INFO/DISPLAY (i) durante a reprodução.  
A caixa de busca por tempo mostra o tempo de reprodução transcorrido.
2. Selecione a função [Tempo] e digite o tempo para início desejado em horas, minutos e segundos da esquerda para a direita.

Por exemplo, para encontrar uma cena em 2 horas, 10 minutos, e 20 segundos, entre com "21020".

Pressione </> para saltar a reprodução em 60 segundos para a frente ou para trás.

3. Pressione a tecla ENTER (⊙) para iniciar a reprodução na hora selecionada.



### NOTA

- Pode ser que esta função não esteja disponível ou funcione para certos discos ou títulos.
- Esta função pode não estar disponível em alguns conteúdos [Home Link] o que depende do tipo de arquivo ou das condições do servidor DLNA.

## Ouvindo um áudio diferente

**BD** **DVD** **AVCHD** **MOVIE**

1. Durante a reprodução, pressione INFO/DISPLAY (i) para mostrar as informações da tela.
2. Use  $\wedge/\vee$  para escolher a opção [Áudio].
3. Use </> para selecionar o idioma desejado para o áudio, trilha de áudio ou canal de áudio.



### NOTA

- Alguns discos permitem a troca da seleção do áudio apenas através do menu do disco. Neste caso, pressione os botões TITLE/POP-UP ou DISC MENU e escolha o áudio apropriado das seleções no menu do disco.
- Imediatamente após você ter trocado o som, pode haver uma diferença temporária entre o som que está sendo exibido e o som real.
- No disco de BD-ROM, o formato multi audio (5.1CH ou 7.1CH) é exibido como [MultiCH] na tela.

## Selecionando um idioma de legendas

**BD** **DVD** **AVCHD** **MOVIE**

1. Durante a reprodução, pressione INFO/DISPLAY (i) para exibir as informações da tela.
2. Use  $\wedge/\vee$  para escolher a opção [Legenda].
3. Use </> para escolher a opção de idioma da legenda.
4. Pressione RETURN (↵) para sair da exibição da tela.



### NOTA

Alguns discos permitem que você mude as seleções de legenda apenas através do menu do disco. Neste caso, pressione os botões TITLE/POP-UP ou DISC MENU e escolha a legenda apropriada das seleções no menu do disco.

## Visualizando através de ângulos diferentes

**BD DVD**

Caso o disco possua cenas gravadas com diferentes ângulos de câmera, é possível mudar de ângulo durante a reprodução.

1. Durante a reprodução, pressione INFO/DISPLAY (I) para exibir as informações na tela.
2. Use  $\wedge/\vee$  para escolher a opção [Ângulo].
3. Use  $\lt;/\gt$  para escolher o ângulo desejado.
4. Pressione RETURN (↵) para sair da exibição da tela.

## Alterando o formato da TV

**BD DVD AVCHD MOVIE**

Você pode mudar a configuração da aparência de tamanho da tela de sua TV durante a reprodução.

1. Durante a reprodução, pressione INFO/DISPLAY (I) para exibir as informações na tela.
2. Use  $\wedge/\vee$  para escolher a opção [Formato da TV].
3. Use  $\lt;/\gt$  para escolher a opção desejada.
4. Pressione RETURN (↵) para sair da exibição da tela.

### ! NOTA

Mesmo que você mude o valor da opção [Formato da TV] nas informações contidas na tela, a opção [Formato da TV] no menu [Configuração] não será alterada.

## Alterando o modo de imagem

**BD DVD AVCHD MOVIE**

Você pode alterar a opção [Modo de Imagem] durante a reprodução.

1. Durante a reprodução, pressione INFO/DISPLAY (I) para exibir as informações na tela.
2. Use  $\wedge/\vee$  para escolher a opção [Modo de Imagem].
3. Use  $\lt;/\gt$  para escolher a opção desejada.
4. Pressione RETURN (↵) para sair da exibição da tela.

## Configuração da opção [Configuração pessoal]

1. Durante a reprodução, pressione INFO/DISPLAY (I) para exibir as informações na tela.
2. Use  $\wedge/\vee$  para escolher a opção [Modo de Imagem].
3. Use  $\lt;/\gt$  para escolher a opção [Configuração pessoal] e pressione a tecla ENTER (Ⓞ).

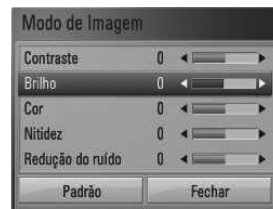

4. Use  $\wedge/\vee/\lt;/\gt$  para ajustar as opções [Modo de Imagem].  
Selecione a opção [Padrão] e em seguida pressione a tecla ENTER (Ⓞ) para reiniciar todos os ajustes de vídeo.
5. Use  $\wedge/\vee/\lt;/\gt$  para selecionar a opção [Fechar], e pressione a tecla ENTER (Ⓞ) para completar os ajustes.

## Divertindo-se com o BD-Live™

Este aparelho permite que você se divirta com funções como picture-in-picture, áudio secundário e pacotes virtuais, entre outras, com BD-Video que suporte BONUSVIEW™ (BD-ROM versão 2 Perfil 1 versão 1.1/ Perfil padrão final).

Vídeo e áudio secundário podem ser reproduzidos com um disco compatível que contenha a função picture-in-picture. Para o método de reprodução favor consultar as instruções no disco.

Adicionalmente à função BONUSVIEW™, o BDVideo que suporta BD-Live™ (BD-ROM version 2 Profile 2) que possua a função de extensão de rede permite que você desfrute de mais funções tais como a baixar novos trailers de filmes ao conectar este aparelho na internet.

1. Verifique a conexão de rede e os ajustes (páginas 32).
2. Insira um dispositivo de armazenamento USB.

Um dispositivo de armazenamento USB é necessário para se fazer o download de conteúdo de bonus.

3. Pressione a tecla HOME (🏠), e marque a opção [Conexão BD-LIVE] no menu [Configuração] (página 43).

Dependendo do disco, a função BD-Live™ pode não funcionar se a opção [Conexão BD-LIVE] estiver definida para [Permissão Parcial].

4. Inserir um disco BD-ROM com BD-Live™.

As operações podem variar dependendo do disco. Consulte o manual fornecido com o disco.

### ! NOTA

- Não retirar o dispositivo USB enquanto estiverem sendo baixados os conteúdos ou quando o disco Blu-ray™ estiver parado. Se isso ocorrer, pode danificar o dispositivo USB conectado e as características BD-Live™ podem não funcionar corretamente com o dispositivo USB danificado. Se o dispositivo USB conectado parecer estar danificado por esta ação, você pode formatá-lo no PC e reutilizá-lo neste aparelho.
- Alguns conteúdos BD-Live™ podem ter seus acessos restritos em algumas regiões por decisão própria de seus fornecedores.
- Pode demorar alguns minutos para carregar e iniciar a reprodução de conteúdos do BD-Live™.

### Conexão USB

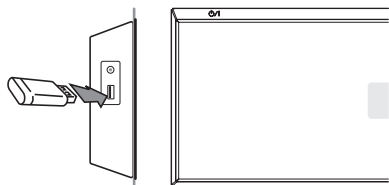

## Reproduzindo um arquivo de filme ou um disco VR

Você pode reproduzir discos de DVD-RW que forem gravados em um formato de Video Recording (VR) e arquivos de vídeo contidos em um disco ou dispositivo USB.

1. Pressione a tecla HOME (🏠).

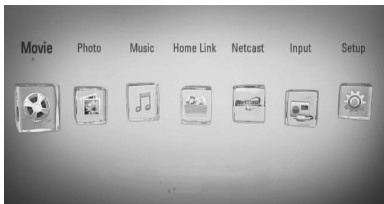

2. Selecione [Filme] usando </> e pressione a tecla ENTER (Ⓞ).
3. Selecione o dispositivo usando </>, e pressione a tecla ENTER (Ⓞ).



Quando você conecta até dois dispositivos, ele aparece como acima.

4. Selecionar um arquivo usando ^/∨/</>, e pressionar PLAY ou a tecla ENTER (Ⓞ) para reproduzir o arquivo.

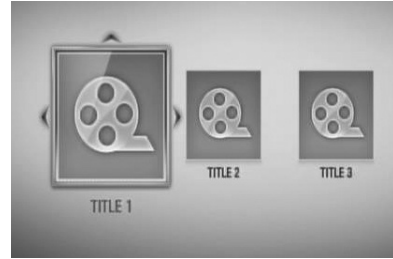

### NOTA

- Os requisitos do arquivo estão descritos na página 11.
- Várias funções de reprodução podem ser utilizadas. Consulte as páginas 46-55.
- Discos formatados e não finalizados de DVD VR não podem ser reproduzidos neste aparelho.
- Alguns discos DVD-VR produzidos com dados CPRM pelo DVD RECORDER. Este aparelho não suporta esse tipo de disco.

### O que é 'CPRM'?

CPRM é um sistema de proteção contra cópia (com sistema de codificação) que permite somente a gravação de programas transmitidos com 'cópia única'. CPRM significa Content Protection for Recordable Media (Proteção de Conteúdo para Mídia Gravável).

## Selecionando um arquivo de legendas

### MOVIE

Se o nome do arquivo do filme e o nome do arquivo de legendas for o mesmo, as legendas são apresentadas automaticamente ao reproduzir o arquivo do filme.

Se o nome do arquivo de legenda for diferente do nome do arquivo do filme, é necessário que você selecione o arquivo de legendas no menu [Filme] antes de reproduzir o arquivo do filme.

1. Use  $\wedge/V</>$  para selecionar o arquivo de legenda que você deseja reproduzir no menu [Filme].
2. Pressione a tecla ENTER (⊙).



Pressione a tecla ENTER (⊙) outra vez para desmarcar o arquivo de legenda. O arquivo de legenda selecionado será exibido quando você reproduzir o arquivo do filme.

### ! NOTA

- Se você pressionar ■ (STOP) durante a reprodução, a seleção de legendas é cancelada.
- Esta função pode não funcionar no dispositivo [Home Link].

## Alterando a página de código de legenda

### MOVIE

Se a legenda não for exibida corretamente, você pode mudar sua página de código para poder ver o arquivo de legendas normalmente.

1. Durante a reprodução, pressione INFO/DISPLAY (□) para exibir as informações na tela.
2. Use  $\wedge/V$  para escolher a opção [Página código].
3. Use  $</>$  para escolher a opção desejada.



4. Pressione RETURN (↵) para sair da exibição da tela.

## Visualizando fotos

Você pode ver arquivos de fotos usando este aparelho.

1. Pressione a tecla HOME (🏠).



2. Selecione [Foto] usando </>, e pressione a tecla ENTER (⊙).
3. Selecione o dispositivo usando </>, e pressione a tecla ENTER (⊙).

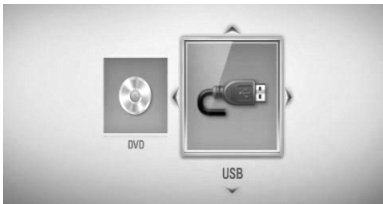

Quando você conecta até dois dispositivos, ele aparece como acima.

4. Selecionar um arquivo usando ^/v/</>, e pressionar a tecla ENTER (⊙) para ver a foto.

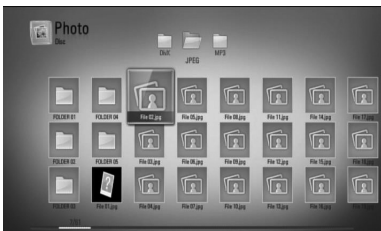

### Reprodução de um show de slides

Pressione a tecla ► (PLAY) para começar o show de slides.

### Como parar o show de slides

Pressione ■ (STOP) durante o show de slides.

### Como pausar o show de slides

Pressione ■■ (PAUSE) durante o show de slides. Pressione ► (PLAY) para recomençar o show de slides

### Avançar para o arquivo anterior/ próximo

Quando estiver visualizando uma foto em tela cheia, pressione < ou > ou vá para a foto anterior ou para a próxima.

### ! NOTA

- Os requisitos dos arquivos se encontram na página 11.
- Várias funções de reprodução podem ser utilizadas. Consulte as páginas 46-55.

## Opções de visualização de foto

Você pode utilizar várias opções durante a apresentação de uma foto em tela cheia.

1. Enquanto vê uma foto em tela cheia, pressione a tecla INFO/DISPLAY (I) para exibir o menu de opções.
2. Selecionar uma opção usando  $\wedge/\vee$ .



**1 Foto atual/número total de fotos** – Use  $\leftarrow/\rightarrow$  para ver a foto anterior/próxima.

**2 Slideshow** – Pressione a tecla ENTER (Ⓞ) para iniciar ou pausar o show de slides.

**3 Selec Música** – Selecione a música de fundo do show de slides.

**4 Música** – Pressione a tecla ENTER (Ⓞ) para iniciar ou pausar o show de slides.

**5 Girar** – Pressione a tecla ENTER (Ⓞ) para girar a foto no sentido horário.

**6 Zoom** – Pressione a tecla ENTER (Ⓞ) para exibir o menu [Zoom].

**7 Efeitos** – Use  $\leftarrow/\rightarrow$  para selecionar um efeito de transição entre as fotos apresentadas no show de slides.

**8 Velocidade** – Use  $\leftarrow/\rightarrow$  para selecionar a velocidade de atraso ao passar cada foto no show de slides.

3. Pressione RETURN (↵) repetidamente para sair da opção do menu.

## Show de slides com música de fundo

Você pode exibir arquivos de fotos enquanto ouve arquivos de músicas.

1. Pressione a tecla HOME (🏠).



2. Selecionar [Foto] ou [Home Link] usando  $\leftarrow/\rightarrow$ , e pressionar a tecla ENTER (Ⓞ).

3. Selecione as opções [Disco] ou [USB] usando  $\leftarrow/\rightarrow$ , e pressione a tecla ENTER (Ⓞ).

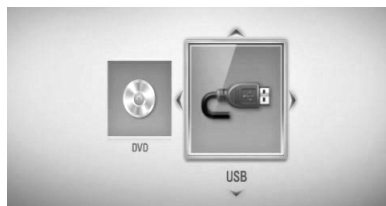

A seleção de um servidor ou de uma pasta compartilhada é necessária para o menu [Home Link].

4. Selecionar um arquivo usando  $\wedge/\vee/\leftarrow/\rightarrow$ , e pressionar a tecla ENTER (Ⓞ) para ver a foto.
5. Pressione INFO/DISPLAY (I) para exibir o menu de opções.
6. Use  $\wedge/\vee$  para selecionar a opção [Selec Música], e pressionar a tecla ENTER (Ⓞ) para exibir o menu [Selec Música].

7. Use  $\wedge/V$  para selecionar um dispositivo, e pressione a tecla ENTER (⊙).

Os dispositivos que você pode selecionar pode variar, dependendo da localização do arquivo de foto que você está exibindo em tela cheia.

Local da foto	Dispositivo disponível
Disco	Disco, USB
USB	Disco, USB
Pasta de compartilhamento em seu PC (CIFS)	CIFS
Servidor DLNA	Servidor DLNA

8. Use  $\wedge/V$  para selecionar um arquivo ou pasta que você deseja reproduzir.



Selecione uma pasta e pressione a tecla ENTER (⊙) para exibir o diretório inferior.

Selecione  $\updownarrow$  e pressione a tecla ENTER (⊙) para exibir o diretório superior.



### NOTA

Ao selecionar músicas em [Home Link], a seleção de pastas não fica disponível. Apenas a seleção de arquivos fica disponível em [Home Link].

9. Use  $>$  para selecionar a opção [OK], e pressione a tecla ENTER (⊙) para completar a seleção de músicas.

## Ouvindo música

O aparelho pode reproduzir CDs de áudio e arquivos de músicas.

1. Pressione a tecla HOME (🏠).



2. Selecione [Música] usando  $\leftarrow/\rightarrow$ , e pressione a tecla ENTER (⊙).
3. Selecione o dispositivo usando  $\leftarrow/\rightarrow$ , e pressione a tecla ENTER (⊙).

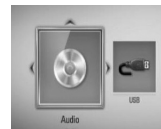

Quando você conecta até dois dispositivos, ele aparece como acima.

4. Selecione um arquivo de música ou uma trilha de áudio usando  $\wedge/V/\leftarrow/\rightarrow$ , e pressione a tecla ENTER (⊙) para reproduzir a música.



### NOTA

- Os requisitos do arquivos estão descritos na página 11.
- Várias funções de reprodução podem ser utilizadas. Veja as páginas 46-55.



## Gravação de um CD de Áudio



Você pode gravar uma trilha desejada ou todas as trilhas no CD de áudio ou no USB Flash Drive.

1. Inserir um dispositivo de armazenamento USB na porta USB no painel frontal.
2. Insira o CD  
A reprodução inicia automaticamente.
3. Pressione INFO/DISPLAY  para exibir o menu de opções.

Ou

Pressione o botão  REC no controle remoto. Você pode gravar todas as músicas do CD de áudio.

4. Use  $\wedge/V$  para selecionar a opção [Gravar CD], e pressionar a tecla ENTER  para exibir o menu [Gravar CD].  
Repita este passo para selecionar quantas faixas desejar.
5. Use  $\wedge/V$  para selecionar uma trilha que você deseja copiar para o menu, e pressione a tecla ENTER .  
Repita este passo para selecionar quantas faixas desejar.

	Selecione todas as trilhas do CD de áudio.
	Selecione uma opção de codificação do menu pop up (128kbps, 192kbps, 320kbps ou sem perda).
	Cancela a gravação e retorna para a tela anterior.

6. Use  $\wedge/V/</>$  para realçar a opção [Iniciar] e pressione ENTER .

7. Use  $\wedge/V/</>$  para escolher a pasta de destino da cópia.

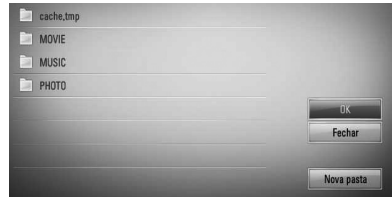

Se você desejar criar uma nova pasta, use  $\wedge/V/</>$  para selecionar [Nova pasta] e pressione a tecla ENTER .

Digite o nome da pasta usando o teclado virtual, e pressione ENTER  quando a tecla [OK] for selecionada.

8. Use  $\wedge/V/</>$  para selecionar a opção [OK], e pressione a tecla ENTER  para iniciar a gravação do CD de áudio.

Se você desejar parar a gravação do CD de áudio, pressione a tecla ENTER  enquanto a opção [Cancelar] estiver realçada.

9. Uma mensagem aparece quando a gravação do CD de áudio for concluída. Pressione a tecla ENTER  para verificar o arquivo de música criado na pasta de destino.

**NOTA**

- A tabela abaixo mostra o tempo médio de gravação de uma trilha de áudio com 4 minutos de duração para um arquivo de música com 192kbps como exemplo.

modo de parada	durante a reprodução
1.4 min.	2 min.

- Todos os tempos na tabela acima são aproximados.
- O tempo real de cópia do dispositivo de armazenamento USB varia dependendo da capacidade do dispositivo de armazenamento USB.
- Certifique-se que há pelo menos 50 MB de espaço livre quando gravar no dispositivo de armazenamento USB.
- O comprimento da música não deve ser maior do que 20 segundos para que a gravação fique perfeita.
- Não desligue este aparelho ou retire o dispositivo de armazenamento USB conectado durante a gravação do CD de áudio.

A criação de cópias não autorizadas de material protegido, incluindo programas de computador, arquivos, transmissão de programas e gravação de sons, pode ser uma violação de direitos autorais e constitui crime.

Este equipamento não deve ser usado para esses propósitos.

**Seja responsável**  
**Respeite os direitos de cópias**

## Visualizando as informações da base de dados da Gracernote Media

O aparelho pode acessar a base de dados da Gracernote Media e carregar as informações das músicas, e assim sendo, o nome das trilhas, nome dos artistas, gênero e outras informações podem ser exibidas na lista.

### CD de áudio

Quando você insere um CD de áudio, o aparelho inicia a reprodução automaticamente e carrega o título da música da Gracernote Media Database.

Se não houver informações da música na base de dados, os títulos das músicas não serão exibidos na tela.

### O arquivo de música

1. Selecione um arquivo de música ou trilha de áudio usando  $\wedge/V/</>$ .
2. Pressione INFO/DISPLAY (I) para exibir o menu de opções.
3. Selecione a opção [Informação] usando  $\wedge/V$ , e pressione a tecla ENTER (O).

O aparelho acessa a base de dados da Gracernote Media Database para obter as informações da música.

### BD/DVD

Enquanto ouvir música a partir da reprodução de filme, pressione MUSIC ID para começar a de carregamento de informação da música da Gracernote Media Database.

#### ! NOTA

- O aparelho deve estar conectado à banda larga da internet para poder acessar a Gracernote Media Database.
- Se as informações da música não estiver na Gracernote Media Database, irá ser visualizada uma mensagem na tela, para esse efeito.
- Se as informações da música da base de dados da Gracernote Media estiverem incorretas ou forem inexistentes, favor entrar em contato com a Gracernote em [www.gracernote.com](http://www.gracernote.com) para o devido suporte.
- Dependendo do caso, pode haver uma demora para que as informações sejam carregadas da Gracernote Media Database.
- Informações podem ser exibidas em letras partidas, se o idioma que você selecionou não estiver disponível no Gracernote Media Database.
- Esta função não está disponível para conteúdo on-line NetCast.
- A LG é uma licenciada da tecnologia Gracernote e não é responsável pelas informações contidas na base de dados da Gracernote Media.
- CDs de áudio gravados pelos usuários para propósitos particulares, não são suportados nesta característica pois eles não estão contidos na Gracernote Media Database.

# Reproduzir o iPod

## Preparação

- Antes de ligar o iPod, desligar a unidade e reduzir o volume do aparelho ao seu nível mínimo.

### 1. Conecte o iPod firmemente

Se você ligar esta unidade, o iPod é ligado automaticamente e começa a recarga.

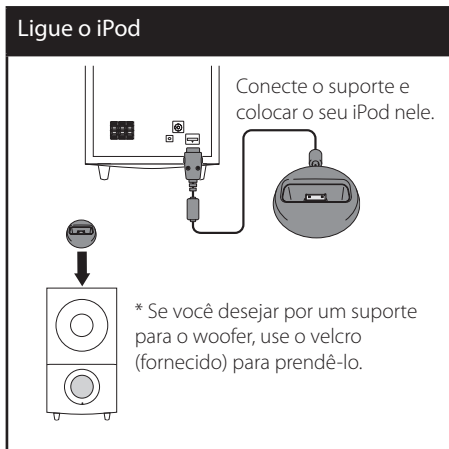

### 2. Pressione RADIO & INPUT para selecionar o modo iPod.

Λ/V/</>	Seleciona uma opção no menu.
▶/ENTER	Inicia a reprodução.
	Para retomar a reprodução, pressione a tecla ▶ (PLAY).
◀◀/▶▶	Avançar ou retroceder uma música
◀◀/▶▶	Saltar a reprodução para a frente ou para trás.
REPEAT	Para selecionar um modo de repetição desejado: Trilha (🔁), Todos (🔁), Desligado (no display).

## ! NOTA

- A mensagem de erro "CHECK IPOD" ou "O modelo de iPod conectado não é suportado" aparece quando:
  - seu iPod não está disponível para a função ser operada.
- A mensagem de erro "CHECK IPOD" ou "Por favor, atualize o software do iPod". Aparece quando:
  - seu iPod tiver uma versão antiga do software.
    - Atualize a versão do software do iPod para a versão mais recente.
- Se este aparelho exibir uma mensagem de erro, Verifique atentamente a mensagem. Uma mensagem de erro como "CHECK IPOD" ou "Por favor, verifique seu iPod". Aparece sempre que:
  - as comunicações entre esta unidade e o seu iPod falharem.
    - Tire depois recoloque seu iPod nesta unidade.
  - seu iPod não está firmemente conectado.
  - Esta unidade reconhece o iPod como dispositivo desconhecido.
  - seu iPod tem pouca carga de bateria.
    - A bateria precisa ser carregada.
  - Se você carregar a bateria quando a carga do iPod estiver extremamente baixa, pode levar mais tempo para carregar.
- Você pode usar o adaptador do dock que deve ser fornecido com seu iPod para uma utilização estável do iPod. Se você precisar de um adaptador entre em contato com seu revendedor iPod.
- A compatibilidade com seu iPod pode variar dependendo do tipo de seu iPod.
- O iPod touch e o iPhone possuem algumas funções diferentes das do iPod. Você pode necessitar de um controle adicional para usá-los com esta unidade. (ex: "deslizar para destravar")
- Se você usar um aplicativo, fizer uma chamada, ou enviar e receber mensagens de SMS, etc no iPod Touch ou no iPhone, desconecte do dock do iPod desta unidade e então use-o.
- Dependendo da versão do software do seu iPod, pode não ser possível controlá-lo a partir desta unidade. Recomendamos a instalação da versão mais recente do software.
- Se você tiver um problema com seu iPod, visite [www.apple.com / support / ipod](http://www.apple.com/support/ipod).

## Operações de rádio

Certifique-se que a antena esteja conectada. (Consultar a página 30).

### Ouvindo o rádio

1. Pressione RADIO & INPUT até TUNER (FM) aparecer no visor. A última estação recebida é sintonizada.
2. Pressione e segure a tecla TUNING (-/+) por cerca de dois segundos, até a indicação da frequência começar a mudar. A varredura pára quando a unidade sintoniza uma estação. Ou pressione a tecla TUNING (-/+) repetidamente.
3. Ajuste o volume pressionando VOL (+/-) no controle remoto.

### Pré escolha das estações de rádio

Você pode pré programar até 50 estações de FM. Antes de sintonizar, certifique-se que girar o botão de volume para baixo .

1. Pressione RADIO&INPUT até TUNER (FM) aparece no visor.
2. Selecione a frequência desejada, utilizando TUNING (-/+).
3. Pressione a tecla ENTER (⊙) um número predefinido irá piscar no visor.
4. Pressione a tecla PRESET (-/+) para selecionar o número predefinido que você deseja.
5. Pressione a tecla ENTER (⊙). A estação é memorizada.
6. Repita os passos 2-5 para memorizar outras estações.

### Como apagar todas as estações já salvas

Pressione e segure a tecla CLEAR por dois segundos. "ERASE ALL" irá piscar. Pressione a tecla CLEAR novamente. Então, todas as estações salvas são deletadas.

### Melhorar a fraca recepção em FM

Pressione os botões coloridos (B) (azul) (MONO / STEREO) no controle remoto. Isso vai mudar o sintonizador de estéreo para mono e geralmente pode melhorar a recepção do sinal.

## Reprodução do conteúdo através de sua rede doméstica

Este leitor pode procurar e reproduzir o conteúdo do seu PC e servidores de mídia DLNA certificados e conectado em sua rede doméstica.

### Sobre a DLNA (Digital Living Network Alliance)

Este aparelho é um reproduzidor de mídia digital certificado pela DLNA que pode exibir e reproduzir conteúdo de filmes, fotos e músicas de seu servidor de mídia digital compatível com DLNA (PC e Produtos Eletrônicos).

A Digital Living Network Alliance (DLNA) é uma empresa do ramo de produtos eletrônicos, de informática e de dispositivos móveis. A Digital Living disponibiliza aos consumidores um meio de fácil compartilhamento de mídia digital através da conexão de rede com ou sem fio.

O logotipo da certificação DLNA facilita encontrar produtos que cumpram com as diretrizes de Interoperabilidade DLNA. Este aparelho atende as diretrizes DLNA de Interoperabilidade v1.5.

Quando um PC estiver executando um software de servidor DLNA, ou a outros dispositivos compatível para o aparelho, poderá ser necessário alterar algumas configurações ou software. Consulte as instruções do software ou o dispositivo para obter maiores informações.

### Acessando um servidor de mídia DLNA

1. Verifique a conexão de rede e as configurações (página 32).
2. Pressione a tecla HOME (🏠).
3. Selecionar [Home Link] usando </>, e pressionar a tecla ENTER (⊙).
4. Selecione o servidor de mídia DLNA da lista usando  $\wedge/V$ , e pressione a tecla ENTER (⊙).



Se você desejar refazer a varredura dos servidores de mídia disponíveis, pressione o botão de cor verde (G),

#### ! NOTA

Dependendo do servidor de mídia, este aparelho pode precisar de obter autorização do servidor.

5. Selecionar um arquivo usando  $\wedge/V$ / $\wedge/V$ , e pressionar a tecla ENTER (⊙) para reproduzir o arquivo.

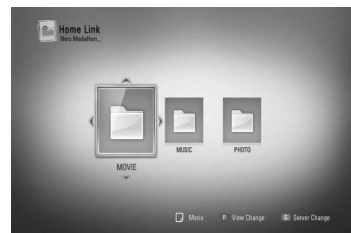

**NOTA**

- Os requisitos do arquivos estão descritos na página página 11.
- Várias funções de reprodução podem ser utilizadas. Veja as páginas 46-55.
- Em função da compatibilidade e das funções de reprodução disponíveis no menu [Home Link] serem testadas em um ambiente de servidor DLNA Nero MediaHome 4 Essentials) operando em bundle, os requisitos de arquivo e das funções de reprodução no menu [Home Link] podem ser diferentes daquelas do servidor de mídias.
- Os requisitos de arquivo da página 11 nem sempre são compatíveis. Podem haver restrições de características de arquivos e da capacidade do servidor de mídia.
- As miniaturas dos arquivos não executáveis podem ser exibidas no menu [Home Link], mas não podem ser reproduzidas neste aparelho.
- Se houver um arquivo de música não executável no menu] [Home Link], o aparelho pula o arquivo e reproduz o próximo arquivo.
- A reprodução de arquivos de legendas do filme é disponível apenas em servidores de mídia DLNA criados em programas fornecidos por Nero .
- Os nomes dos arquivos de filme e de legendas precisam ser idênticos e devem estar localizados na mesma pasta.
- A qualidade de funcionamento e de reprodução da função do [Home Link] pode ser afetada pelas condições apresentadas por sua rede doméstica.
- Arquivos e mídias removíveis como um USB drive, DVD-drive etc. no seu servidor de mídia podem não ser devidamente compartilhadas.

## Sobre o programa Nero MediaHome 4 Essentials

MediaHome 4 Essentials junto com este aparelho Nero MediaHome 4 Essentials é um software para compartilhamento de filmes, música e arquivos de fotos armazenados em seu computador com este reproduzidor como um servidor DLNA compatível com mídia digital.

**NOTA**

- O Nero MediaHome 4 Essentials CD-ROM foi concebido para uso em PCs e não deve ser carregado neste aparelho e em nenhum outro produto que não seja um PC.
- O CD-ROM Nero MediaHome 4 Essentials fornecido é um software de edição personalizada apenas para o compartilhamento de arquivos e pastas com este aparelho.
- O programa Nero MediaHome 4 Essentials fornecido não suporta as seguintes funções: Transcodificação, UI remota, controle da TV, serviços de internet e iTunes da Apple.
- Este manual explica o funcionamento da versão em inglês do Nero Media Home 4 Essentials como exemplo. Siga a explicação referente ao funcionamento real da versão em seu idioma.

## Instalando o Nero Media Home 4 Essentials

Antes de instalar o Nero Media Home 4 Essentials, verifique os requisitos do sistema mostrados abaixo.

- Windows® XP (Service Pack 2 ou superior), Windows Vista® (sem necessidade do Service Pack), Windows® XP Media Center Edition 2005 (Service Pack 2 ou superior), Windows Server® 2003
- Windows Vista® 64-bit edition (a aplicação roda no modo de 32-bit)
- Espaço no disco rígido: 200 MB de espaço de HD para instalação padrão do Nero MediaHome na versão stand-alone.

- Processadores 1.2 GHz Intel® Pentium® III ou AMD Sempron™ 2200+
- Memória: 256 MB RAM
- Placa de vídeo de no mínimo 32 MB de memória de vídeo, resolução mínima de 800 x 600 pixels, e configurações de cores de 16-bit
- Windows® Internet Explorer® 6.0 ou mais recente
- DirectX® 9.0c revisão no. 30 (Agosto de 2006) ou mais recente
- Ambiente de rede: 100 Mb Ethernet, WLAN (IEEE 802.11b/g/n)

Ligue o computador e insira o CD-ROM do Nero Media Home 4 Essentials no drive para CD-ROM do seu computador. Aparecerá um assistente de instalação que irá ajudá-lo no processo de instalação de uma forma rápida e simples. Para instalar o Nero Media Home 4 Essentials, proceda da seguinte forma:

1. Feche os programas do Microsoft Windows e desabilite qualquer programa antivírus que possam estar executando.
2. Insira o CD-ROM do Nero MediaHome 4 Essentials no drive de CD-ROM de seu PC.
3. Clique em [Nero MediaHome 4 Essentials]. A instalação está preparada e o assistente de instalação será exibido na tela.
4. Clique na tecla [Avançar] para visualizar a tela de entrada com o número de série. Clique [Avançar] para ir para a próxima etapa.
5. Se aceitar todas as condições, clique em [Aceito as condições da licença] assinala a caixa e clique em [Próximo]. A instalação não será possível sem antes aceitar este acordo.
6. Clique em [típica] e clique em [Avançar]. O processo de instalação é iniciado.
7. Se desejar participar na coleção de dados anônima, selecione a caixa e clique em [Avançar].
8. Clique em [Sair] para completar a instalação.

## Compartilhamento de arquivos e pastas

No seu computador, você deverá compartilhar a pasta com os conteúdos de filmes, músicas e ou fotos para reproduzir as mesmas usando os recursos [Home Link].

Esta parte explica o procedimento para selecionar as pastas compartilhadas no computador.

1. Dê um duplo clique no ícone "Nero MediaHome 4 Essentials" no desktop.
2. Dê um clique no ícone [Rede] à esquerda e defina o nome de sua rede no campo [Nome da Rede]. O nome da rede entrado será reconhecido pelo seu aparelho.
3. Dê um clique no ícone [Compartilhamentos] à esquerda.
4. Dê um clique na aba [Pastas locais] na tela [Compartilhamentos].
5. Dê um clique no ícone [Adicionar] para abrir a janela [Procurar pasta].
6. Selecione a pasta contendo os arquivos que você deseja compartilhar. A pasta selecionada é adicionada à lista de pastas a serem compartilhadas.
7. Dê um clique no ícone [Iniciar o servidor] para iniciar o servidor.



### NOTA

- Se as pastas compartilhadas ou arquivos não forem exibidas em seu aparelho, dê um clique na aba [Pastas locais] e dê um clique em [Pesquisar pasta] no botão [Mais].
- Visite [www.nero.com](http://www.nero.com) para mais informações e ferramentas de programas.

## Acessando uma pasta de compartilhamento em seu PC

1. Inicie o seu PC conectado em sua rede de área local.
2. Em seu PC, compartilhe as pastas que contenham arquivos de filmes, músicas e fotos.
3. No aparelho, verifique a conexão de rede e as configurações (página 32).
4. Pressione a tecla HOME (🏠).
5. Selecionar [Home Link] usando </>, e pressionar a tecla ENTER (Ⓞ).
6. Selecione uma pasta de compartilhamento da lista usando ▲/▼, e pressione a tecla ENTER (Ⓞ).



Se você deseja refazer a varredura dos servidores de mídia disponíveis, pressione o botão colorido verde (G) .

### ! NOTA

Dependendo da pasta de compartilhamento, este aparelho pode precisar que a senha e ID do usuário sejam inseridos para se ter acesso à pasta.

7. Selecionar um arquivo usando ▲/▼/</>, e pressionar a tecla ENTER (Ⓞ) para executar o arquivo.

### ! NOTA

- Os requisitos do arquivos estão descritos na página página 11.
- Várias funções de reprodução podem ser utilizadas. Veja as páginas 46-55.
- Os ícones em miniatura dos arquivos não executáveis podem ser exibidos no menu [Home Link], mas não podem ser reproduzidos neste aparelho.
- Se existirem arquivos de músicas não executáveis no menu [Home Link], o aparelho salta este arquivo e reproduz o seguinte.
- Os nomes dos arquivos de legenda e de filme precisam ser os mesmos e estarem localizados na mesma pasta.
- A qualidade de funcionamento e reprodução da função [Home Link] pode ser afetada pelas condições de sua rede doméstica.
- Os arquivos contidos em mídias removíveis como USB drive, DVD-drive etc. em seu PC podem não ser compartilhados devidamente.
- Podem existir problemas de conexão dependendo do ambiente de seu PC.

## Requisitos de seu PC

- Windows® XP (Service Pack 2 ou superior), Windows Vista® (sem necessidade de Service Pack)  
Windows 7®
- Processadores 1.2 GHz Intel® Pentium® III ou AMD Sempron™ 2200+
- Ambiente de rede: 100 Mb Ethernet, WLAN (IEEE 802.11b/g/n)

### ! NOTA

Se você usa o Windows® XP ou o Windows Vista®, visite o link abaixo para maiores informações sobre as configurações de compartilhamento de arquivos.

**Windows® XP:**  
[http:// support.microsoft.com/kb/304040](http://support.microsoft.com/kb/304040)

**Windows Vista®:**  
[http:// support.microsoft.com/kb/961498](http://support.microsoft.com/kb/961498)

## Entrando com a ID de usuário da rede e com a senha

Dependendo do ambiente de seu PC, pode ser que seja necessário que você entre com sua ID e senha para acessar a pasta de compartilhamento.

1. O teclado virtual aparece automaticamente se a ID do usuário e a senha forem necessárias.
2. Use **Λ/V/</>** para escolher um caractere e pressione ENTER (⊙) para confirmar a sua escolha no teclado virtual.

Para inserir uma letra que contenha acento, selecione a letra no teclado de caractere estendido.

Exemplo: Selecione "D" e e em seguida pressione INFO/ DISPLAY (□) para exibir os caracteres estendidos. Use **</>** para escolher um arquivo e pressione ENTER (⊙).



**[Limpar]** – Limpa todos os caracteres inseridos.

**[Espaço]** – Insere um espaço na posição em que o cursor se encontra.

**[<-]** – Deleta o caractere anterior na posição do cursor.

**[ABC / abc / #+==&]** – Muda as configurações do menu do teclado para letras maiúsculas, minúsculas e símbolos.

3. Quando terminar de entrar com sua ID e senha, selecione [OK] usando **Λ/V/</>** e pressione a tecla ENTER (⊙) para acessar a pasta.

Para sua conveniência, a senha e ID do usuário da rede será lembrada após o acesso à pasta. Se você não quiser que essas informações sejam lembradas, pressione o botão vermelho (R) para desmarcar a caixa de marcação [Lembrar] antes de acessar a pasta.

## Usando o Acesso a Entretenimento NetCast™

Você poderá usar vários serviços de conteúdo via Internet com as funções do Acesso a Entretenimento NetCast.

1. Verifique as configurações de sua conexão de rede (páginas 32).
2. Pressione a tecla HOME (🏠).
3. Selecione o [NetCast] usando </>, e pressione a tecla ENTER (⊙).
4. Selecione uma opção usando </>, e pressione a tecla ENTER (⊙).

**YouTube™** – Favor consultar as páginas 72

**Picasa™ Web Albums** – Favor consultar as páginas 76

**AccuWeather** – Favor consultar as páginas 79

5. Enquanto estiver se divertindo com o conteúdo online do NetCast, pressione o botão azul (B) para ir para a tela principal do NetCast.



### NOTA

- O conteúdo dos serviços NetCast e serviço de informações relacionadas, incluindo a interface com o usuário, está sujeito a alterações. Consulte o website de cada serviço para mais informações atualizadas.
- A imagem de fundo da página principal da NetCast mostra a temperatura em sua cidade favorita no dispositivo do AccuWeather.

## YouTube™



Você pode navegar, buscar, e assistir a vídeos do YouTube™ na internet ou em sua TV ou no reproduzidor de discos Blu-ray disc™ da LG.

### Assistindo a vídeos do YouTube™ em sua TV

1. No aparelho, selecione a opção [YouTube™] no menu [NetCast] usando </>, e pressione a tecla ENTER (⊙).
2. Pressione  $\wedge$  para selecionar a opção da barra de menu.
3. Use </> para escolher uma opção e pressione ENTER (⊙) para confirmar a sua escolha.
4. Use </> para selecionar um vídeo e pressione a tecla ENTER (⊙) ou ► (play) para reproduzir o vídeo.

Botão	Funcionamento
► ou ENTER	Inicia a reprodução do vídeo com detalhes de conteúdo.
INFO/ DISPLAY	Alterna entre exibir em tela cheia ou em tela com detalhes de conteúdo.
	Pausa a reprodução de um vídeo. Para retornar a reprodução de um vídeo em pausa, pressione ► novamente.
■	Pára o vídeo e apresenta a lista de vídeos relacionados.
◀◀/▶▶	Salta a reprodução para a frente ou para trás.

## Sobre o menu do YouTube™

Existem várias opções de menu no YouTube™. Use  $\wedge/V/</>$  para selecionar uma opção e pressione a tecla ENTER (Ⓞ) para selecionar as opções conforme descrito abaixo.

---

**Sugerido** – A lista dos vídeos em destaque é exibida.

---

**Vídeos recentes** – Será exibida uma lista dos vídeos que foram atualizados mais recentemente.

---

**Mais visto** – Os vídeos mais vistos serão exibidos. A opção de período aparece na parte de baixo da tela.

---

**Mais votados** – A lista dos melhores vídeos do servidor do YouTube™ é exibida. A opção de período aparece na parte de baixo da tela.

---

**Procurar** – O teclado virtual será exibido. Veja mais detalhes em 'Direitos Autorais', na página 75.

---

**Histórico** – A lista de vídeos já assistidos por você neste aparelho será exibida. No máximo a informação de 25 vídeos são armazenadas.

---

**Favoritos** – Esta opção apenas aparece quando o aparelho está no estado de sign-in. Exibe a relação de vídeos marcados como "favorito" no servidor do YouTube™ com sua conta. Alguns vídeos podem não aparecer nesta lista [Favoritos], mesmos se os vídeos forem marcados no servidor.

---

**Entrar (Sair)** – Exibe o teclado virtual para fazer o Entrar ou retorna para o estado de sign out. Consultar "Registrando sua conta no YouTube™" na página 75 para mais detalhes.

---

**Site local** – Escolha de qual país você deseja ver os vídeos. Os países listados no menu [Site local] podem ser diferentes daqueles listados no website do YouTube™.

---

## ! NOTA

- O menu YouTube™ pode exibir apenas vídeos na relação de vídeos. Pressione os botões verde (G) ou amarelo (Y) para exibir os 5 vídeos anteriores ou seguintes.
- Se você selecionar a opção [Mais visto] ou [Mais votados] no menu YouTube™, a opção de período aparece na parte de baixo da tela. Use  $\wedge/V/</>$  para selecionar a opção de período e pressione a tecla ENTER (Ⓞ) para exibir a relação de vídeos dentro do período selecionado.
- A lista de vídeos, utilizando-se este reprodutor pode ser diferente da lista na pesquisa feita através de um computador pessoal.
- A reprodução de vídeos do YouTube™ pode ser pausada, parada ou carregamentos de buffer podem existir dependendo da velocidade de sua banda larga. Recomendamos uma velocidade mínima de conexão de 1.5 Mbps. Para as melhores condições de reprodução é necessária uma conexão com a velocidade de 4.0 Mbps. Algumas vezes a velocidade de sua conexão varia com base nas condições de rede de seu ISP. Entre em contato com seu ISP se você tiver problemas para manter uma conexão de alta velocidade. Muitos ISP oferecem uma variedade de opções de velocidade de banda larga.

## Uso do teclado virtual

No teclado virtual, existem dois modos de entrada de caracteres. Pressione o botão amarelo (Y) para alternar a exibição do modo teclado de letras e modo de teclado numérico.

### Modo teclado de letras

Use  $\wedge/\vee/\langle/\rangle$  para escolher um caractere e pressione ENTER (⊙) para confirmar a sua escolha.



**[Cancelar]** – Retorna para a tela anterior.

**[Espaço]** – Insere um espaço na posição em que o cursor se encontra.

**[Retorno]** – Deleta o caractere anterior na posição do cursor.

**[ABC / abc / #+==&]** – Muda as configurações do teclado virtual para letras maiúsculas, minúsculas ou símbolos.

Pressione CLEAR para limpar os caracteres inseridos.

Para inserir uma letra que tenha acento gráfico.

1. Selecione uma letra usando  $\wedge/\vee/\langle/\rangle$  no teclado virtual.
2. Pressione INFO/DISPLAY (□) para exibir o conjunto de caracteres estendidos.
3. Use  $\langle/\rangle$  para escolher uma pasta e pressione ENTER (⊙).

Os idiomas disponíveis para entrar no modo do teclado são os seguintes: Inglês, espanhol, italiano, francês, alemão, holandês, português, sueco, polonês e checo.

### Modo teclado numérico

Esse modo permite que você insira letras ao pressionar os botões do aparelho de controle remoto. Pressione os botões uma, duas, três ou quatro vezes até que a letra desejada seja exibida.



Botão	Funcionamento
CLEAR	Deleta o caractere anterior na posição do cursor.
REPEAT	Insere um espaço na posição em que o cursor se encontra.
$\langle\langle/\rangle\rangle$	Muda o conjunto de caracteres do aparelho de controle remoto (#+==&, 123, ABC ou abc)

### ! NOTA

O modo de teclado numérico está disponível apenas para as características do [YouTube™] e [Picasa™ Web Albums].

## Procurando vídeos

Você pode pesquisar vídeos ao inserir as palavras de busca de até 128 caracteres.

1. Use </> para selecionar a opção [Procurar] do menu e pressione a tecla ENTER (Ⓢ) para exibir o teclado virtual.

Consulte “Usando o teclado virtual” na página 74 para detalhes sobre o teclado virtual.



Ao inserir um caractere, um máximo de 5 sugestões serão apresentadas.

2. Quando terminar de inserir as palavras de busca, selecione [OK] e pressione a tecla ENTER (Ⓢ) para exibir a respectiva lista de vídeos.

## Sign in de sua conta no YouTube™

Acesse sua conta no servidor YouTube™ e visualize vídeos da sua lista de [Favoritos].

1. Use </> para selecionar a opção [Entrar], e pressione a tecla ENTER (Ⓢ) para exibir o teclado virtual
2. Use ^/v/</> para escolher um caractere e pressione ENTER (Ⓢ) para confirmar a sua escolha.

Consulte “Usando o teclado virtual” na página 74 para informações de como usar o teclado virtual.

3. Quando terminar de inserir o nome do usuário e a senha, selecione [OK] e pressione a tecla ENTER (Ⓢ) para fazer o sign in.
4. Se você desejar fazer o sign out, selecione a opção [Sair] do menu YouTube™ e pressione a tecla ENTER (Ⓢ).

Este aparelho armazena automaticamente até 5 nomes de usuário que se registraram anteriormente. A relação de nomes de usuários aparece quando você seleciona opção [Entrar].

Selecione um nome de usuário armazenado na lista e pressione a tecla ENTER (Ⓢ) para exibir o menu do teclado com o nome do usuário selecionado. Você precisará em seguida apenas entrar com a senha para poder se registrar.



Selecione o símbolo [X] e pressione a tecla ENTER (Ⓢ) para deletar o nome do usuário armazenado.

## Picasa™ Web Albums



Divirta-se com os álbuns de fotos de amigos e da família oferecidos pelo serviço Picasa™ on-line.

### Visualizando Picasa™ Web Albums na sua TV

1. No aparelho, selecione a opção [Picasa™ Web Albums] no menu [NetCast] usando </>, e pressione a tecla ENTER (⊙).

As fotos em destaque serão exibidas na tela.

2. Use Λ/V/</> para selecionar a foto e pressione a tecla ENTER (⊙) para ver a foto em tela cheia.

Botão	Funcionamento
▶	Inicia a reprodução do show de slides.
INFO/ DISPLAY	Exibe o menu de opção de fotos.
	Pausa a reprodução do show de slides. Para voltar a reprodução normal pressione ▶ novamente.
■	Pára o show de slides e retorna para o menu Picasa™.
</>	Salta para a foto anterior ou para a próxima.

### Opções ao visualizar uma foto

Você pode usar várias opções durante a apresentação de uma foto em tela cheia.

1. Enquanto visualiza uma foto em tela cheia, pressione a tecla INFO/DISPLAY (□) para exibir o menu de opções.
2. Selecionar uma opção usando Λ/V.



- 1 **Foto atual/número total de fotos** – Use </> para ver a foto anterior/próxima.

- 2 **Slideshow** – Pressione a tecla ENTER (⊙) para iniciar ou pausar o show de slides.

- 3 **Adicionar à lista de Amigos NetCast** – Adiciona a foto atual à lista de amigos.

- 4 **Girar** – Pressione a tecla ENTER (⊙) para girar a foto.

- 5 **Zoom** – Pressione a tecla ENTER (⊙) para exibir o menu [Zoom].

- 6 **Efeitos** – Use </> para selecionar um efeito de transição entre as fotos em um show de slides.

- 7 **Velocidade** – Use </> para selecionar um tempo de atraso entre as fotos em um show de slides.

3. Pressione RETURN (↵) repetidamente para sair do menu de opções.

## Sobre o menu Picasa™

Existem várias opções no menu Picasa™. Use  $\wedge/V/</>$  para selecionar uma opção de menu e pressione a tecla ENTER (Ⓞ) para selecionar as opções como descrito abaixo.

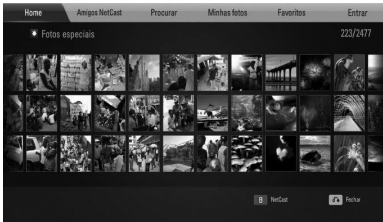

**Home** – A lista das fotos em destaque será exibida.

**Amigos NetCast** – A lista de seus amigos será exibida.

**Procurar** – Digite uma palavra de busca para localizar as respectivas fotos. O teclado virtual será exibido (página 78).

**Minhas fotos** – Exibe as fotos organizadas no meu Picasa™ Web Albums. Esta opção fica disponível apenas quando o aparelho estiver no estado de sign in.

**Favoritos** – Exibe até 50 álbuns favoritos que estiverem assim marcados em sua conta do servidor do Picasa™. Esta opção fica disponível apenas quando o aparelho estiver no estado de sign in.

**Entrar (Sair)** – Exibe o teclado virtual para fazer o sign in ou retornar para o estado de sign-out (página 78)

### ! NOTA

As fotos exibidas em [Minhas fotos] e [Favoritos] podem ser diferentes das exibidas no browser da web no PC.

## Adicionando amigos

Se você adicionar seus amigos no menu [Amigos NetCast], você poderá ver diretamente as fotos publicadas.

1. Selecione [Amigos NetCast] no menu Picasa™ usando  $\wedge/V/</>$ , e pressione a tecla ENTER (Ⓞ).



2. Pressione a tecla ENTER (Ⓞ) para exibir o teclado virtual.
3. Digite um nome usando o teclado virtual. Consulte "Usando o teclado virtual" na página 74 para o uso do teclado virtual.
4. Selecione [OK] usando  $\wedge/V/</>$ , e pressione a tecla ENTER (Ⓞ) para exibir o álbum web de seu amigo.

### ! NOTA

- Se você desejar deletar o seu amigo da lista, pressione o botão verde (G) quando o álbum web for selecionado.
- Se você desejar adicionar mais amigos, pressione o botão vermelho (R) na lista.
- Você pode adicionar até 50 álbuns web de seus amigos.

## Busca de fotos

Você pode entrar com uma palavra de busca para achar as respectivas fotos.

1. Selecione [Procurar] no menu Picasa™ usando  $\wedge/V/</>$ , e pressione a tecla ENTER (⊙).
2. Digite uma palavra de busca usando o teclado virtual.  
Consulte “Usando o teclado virtual” na página 74 para utilização do teclado virtual.
3. Selecionar [OK] usando  $\wedge/V/</>$ , e pressionar a tecla ENTER (⊙) para exibir o resultado da busca.



### NOTA

O resultado da pesquisa do aparelho pode ser diferente do resultado encontrado pelo browser da web em seu PC.

## Registrando sua conta

Para exibir fotos em seu browser na web é necessário que você tenha uma conta e se registre no Picasa™.

1. Selecione a opção [Entrar] no menu Picasa™ usando  $\wedge/V/</>$ , e pressione a tecla ENTER (⊙).



2. Digite o nome do usuário usando o teclado virtual, e pressione a tecla ENTER (⊙) quando [OK] estiver selecionado.  
Consulte “Usando o teclado virtual” na página 74 para uso do teclado virtual.

3. Digite sua senha usando o teclado virtual, e pressione a tecla ENTER (⊙) quando [OK] estiver selecionado.  
Seu álbum web é exibido na tela.
4. Se você desejar fazer o sign out, selecione a opção [Sair] do menu Picasa™ e pressione a tecla ENTER (⊙).

Este aparelho armazena automaticamente até 5 nomes de usuários que já se registraram anteriormente. A lista com o nome dos usuários é apresentada quando se usa a opção [Entrar].

Selecione um nome de usuário armazenado na lista e pressione a tecla ENTER (⊙) para exibir o teclado virtual com o nome do usuário selecionado. Você terá em seguida que entrar com a senha para se registrar.

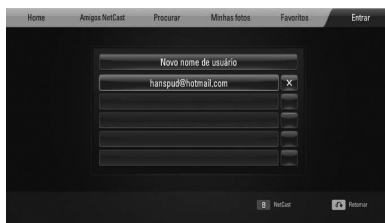

Selecione o símbolo [X] e pressione a tecla ENTER (⊙) para deletar o nome do usuário armazenado.

## Utilizando o AccuWeather



Consulte as condições de clima global e local com o AccuWeather.com.

### Consultando as informações do tempo

1. No aparelho, selecione a opção [AccuWeather] no menu [NetCast] usando </>, e pressione a tecla ENTER (Ⓞ).  
O menu de seleção das cidades aparece na tela.

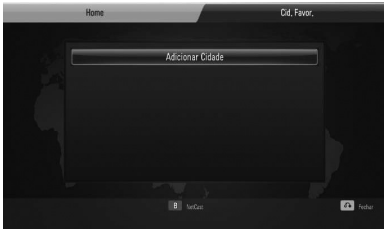

2. Pressione a tecla ENTER (Ⓞ) enquanto [Adicionar Cidade] estiver selecionado.
3. Selecione uma região usando ^/V, e pressione a tecla ENTER (Ⓞ).

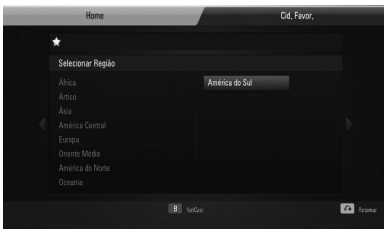

4. Selecione um país usando ^/V/</>, e pressione a tecla ENTER (Ⓞ).

5. Selecione uma cidade usando ^/V/</>, e pressione a tecla ENTER (Ⓞ).
6. Use ^/V/</> para selecionar [Home] e pressione a tecla ENTER (Ⓞ) para exibir as informações do tempo da cidade selecionada.



Pressione o botão vermelho (R) para alternar as exibições do termômetro entre graus Fahrenheit ou Celsius.

7. Use </> para selecionar a cidade anterior ou a próxima, e pressione a tecla ENTER (Ⓞ) para exibir as informações do tempo. Este passo funciona apenas quando você adiciona mais de 1 cidade em [Cidade Favorita].

### NOTA

- As informações do tempo nem sempre estão corretas.
- As informações do tempo podem ser apresentadas em inglês caso as informações em seu idioma não estejam disponíveis no serviço AccuWeather.

## Adicionando mais cidades

1. Use </> para selecionar [Cidade Favorita] no menu AccuWeather, e pressione a tecla ENTER (⊙).



2. Pressione a tecla ENTER (⊙) enquanto [Adicionar Cidade] estiver selecionado.
3. Selecione uma região, país e cidade usando ^/V/</> e ENTER (⊙).
4. Repetir os passos 2-3 para adicionar até 5 cidades.

Selecione o símbolo [X] e pressione a tecla ENTER (⊙) para deletar a cidade favorita armazenada.

5. Use ^/V para selecionar uma cidade de [Cidade Favorita], e pressione a tecla ENTER (⊙) para exibir a informação do tempo.

# 5

## Manutenção

### Observações sobre discos

#### Manuseando os discos



Nunca cole nenhum papel ou fita na face do disco.

#### Armazenando os discos

Após reproduzi-los, guardar os discos em seus estojos ou embalagens. Não expor os discos à luz direta do sol ou fontes de calor e nunca deixá-los dentro de veículos estacionados e expostos a luz direta do sol.

#### Limpeza dos discos

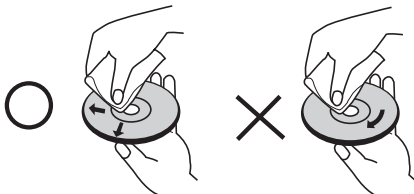

Não use solventes do tipo álcool, benzina, detergentes, limpadores normalmente disponíveis no comércio, ou sprays anti-estático igual aos usados antigamente para a limpeza daqueles discos de vinil.

### Manuseando o aparelho

#### Transporte do aparelho

Favor guardar a caixa de papelão e o material da embalagem original. Se for necessário despachar o aparelho, para uma máxima proteção, reembale o aparelho como ele foi originalmente embalado na fábrica.

Manutenção e limpeza da superfície externa

- Nunca usar líquidos voláteis como spray de inseticida perto do aparelho.
- Limpar com força excessiva pode danificar a superfície do aparelho.
- Nunca deixar produtos feitos de plástico ou de borracha por muito tempo em contato com o aparelho.

#### Limpeza do aparelho

Na limpeza do aparelho use apenas um pano seco e macio. Caso a superfície esteja extremamente suja, use um pano macio ligeiramente umedecido com uma solução de detergente suave. Não use solventes fortes como álcool, benzina ou thinner pois isso pode danificar a superfície do aparelho.

#### Manutenção do aparelho

Este é um aparelho de alta tecnologia e um dispositivo de precisão. Se as lentes do carregador óptico e das peças do drive do disco estiverem sujas ou gastas, a qualidade da imagem pode ser reduzida. Para maiores detalhes, por favor entre em contato como centro de serviços autorizados mais próximo.

# 6

## Resolução de problemas

### Especificações gerais

O aparelho não liga.	<ul style="list-style-type: none"> <li>Ligue firmemente o cabo de alimentação na tomada.</li> </ul>
O aparelho não inicia a reprodução.	<ul style="list-style-type: none"> <li>Coloque um disco que possa ser reproduzido. (Verifique o tipo de disco, o sistema de cores e o código regional.)</li> <li>Coloque o disco com o lado de reprodução virado para baixo.</li> <li>Limpe o disco.</li> <li>Cancele a função de classificação ou mude seu nível.</li> </ul>
O ângulo não pode ser mudado.	<ul style="list-style-type: none"> <li>Multi-ângulos não foram gravados no disco de DVD que está sendo reproduzido.</li> </ul>
O idioma das legendas não pode ser alterado ou desligado.	<ul style="list-style-type: none"> <li>As legendas não são gravadas no vídeo DVD sendo reproduzido.</li> </ul>
Não é possível reproduzir arquivos do tipo MP3/WMA/JPEG/DivX.	<ul style="list-style-type: none"> <li>Os arquivos não são gravados em um formato que o aparelho pode reproduzir.</li> <li>A unidade não suporta o codec do arquivo de filme.</li> </ul>
O controle remoto não funciona corretamente.	<ul style="list-style-type: none"> <li>O controle remoto não está apontando para o sensor do gravador.</li> <li>O controle remoto está distante do gravador.</li> <li>Há um obstáculo no caminho do sinal entre o controle remoto e o gravador.</li> <li>As pilhas do controle remoto estão gastas.</li> </ul>

## Imagem

<p>Não há imagem.</p>	<ul style="list-style-type: none"> <li>• Escolha o modo de entrada de vídeo adequado na TV, para a imagem do aparelho aparecer na tela.</li> <li>• Conecte firmemente o cabo de áudio.</li> <li>• Verifique se [Config. Cor HDMI] no menu [Configuração] está ajustado corretamente de acordo com sua conexão de vídeo.</li> <li>• Sua TV pode não suportar a resolução que você configurou no aparelho. Mude para uma resolução que sua TV aceite.</li> <li>• A saída HDMI OUT está conectada a uma entrada em um dispositivo DVI que não suporta proteção de direitos autorais.</li> </ul>
<p>Aparecem ruídos na imagem.</p>	<ul style="list-style-type: none"> <li>• Você está reproduzindo um disco que foi gravado em um sistema de cores diferentes do sistema de sua TV.</li> <li>• Ajuste para a resolução que sua TV aceite.</li> </ul>
<p>A reprodução do disco Blu-ray 3D™ não exibe imagens em 3D.</p>	<ul style="list-style-type: none"> <li>• Conectar o aparelho em sua TV com o cabo HDMI (Versão 1.3 ou superior).</li> <li>• Sua TV pode não suportar o " formato obrigatório HDMI 1.4 3D ".</li> <li>• A opção [Modo 3D] no menu [Configuração] está ajustada para [Desligado]. Ajuste a opção para [Ligado].</li> </ul>

## Som

<p>Não existe som ou ele está distorcido.</p>	<ul style="list-style-type: none"> <li>• O aparelho está no modo de varredura, câmera lenta ou no modo de pausa.</li> <li>• O volume do som está muito baixo.</li> <li>• Verifique a conexão do cabo da Caixa Acústica. (Página 25)</li> </ul>
---	--

## Rede

<p>As características do BD-Live™ não funcionam.</p>	<ul style="list-style-type: none"> <li>• O cartão USB pode não ter espaço suficiente. Conecte um cartão USB que tenha no mínimo 1GB de espaço livre.</li> <li>• Assegure-se de que o aparelho esteja corretamente conectado à rede de área local e possa acessar a internet. (Consulte a página 32).</li> <li>• Sua velocidade de banda larga pode não ser rápida o bastante para usar as características do BD-Live™. Recomendamos que você entre em contato com seu Provedor de Serviços de Internet (ISP) e solicite que seja aumentada a velocidade de sua banda larga.</li> <li>• A opção [Conexão BD-LIVE] no menu [Configuração] está ajustada para [Proibido]. Ajuste esta opção para [Autorizado].</li> </ul>
<p>Os serviços de streaming de vídeo (tais como o YouTube™, etc.) frequentemente param ou usam o buffer durante a reprodução.</p>	<ul style="list-style-type: none"> <li>• Sua velocidade do serviço de banda larga pode não ser rápida o suficiente para a utilização de serviços de streaming de vídeo. Recomendamos que você entre em contato com seu Provedor de Serviços de Internet (ISP) e solicite para que seja aumentada a velocidade de sua banda larga.</li> </ul>
<p>Pastas ou arquivos de seu PC ou do servidor de mídia que forem copartilhadas não são exibidas no menu [Home Link].</p>	<ul style="list-style-type: none"> <li>• O firewall ou o programa de anti-vírus em seu servidor de mídia está sendo executado. Desabilite o programa de antivírus em seu servidor de mídia está sendo executado.</li> <li>• O aparelho não está conectado à rede de área local que o seu PC ou servidor de mídia está conectado.</li> </ul>
<p>Não é possível conectar o aparelho ao ponto de acesso ou roteador LAN sem fio.</p>	<ul style="list-style-type: none"> <li>• A comunicação sem fio pode ser interrompida por aparelhos domésticos que estejam utilizando frequências de rádio. Mova os aparelhos de local e coloque-os mais distantes.</li> </ul>
<p>O ponto de acesso não é mostrado na lista "Ponto de acesso name".</p>	<ul style="list-style-type: none"> <li>• O ponto de acesso ou roteador LAN sem fio pode não transmitir seu SSID. Configure seu ponto de acesso para transmitir SSID através de seu computador.</li> </ul>

### Modelo e especificações sujeitos a modificação sem aviso.

#### Suporte ao cliente

Você pode atualizar o aparelho usando os programas mais recentes para que a operação do produto possa ser melhorada e/ou adicionar novas características ao aparelho. Para obter os programas mais recentes para este aparelho (se estiverem disponíveis), favor visitar o site <http://lgservice.com> ou entrar em contato com o serviço de atendimento ao cliente da LG Electronics.

# 7

## Anexo

### Controlando a TV com o controle remoto

Você pode controlar sua TV com os botões abaixo.

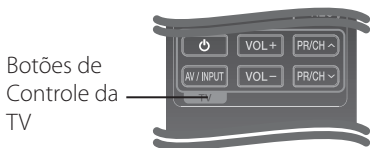

Botão	Funcionamento
(TV Power)	Ligar ou desligar a TV.
<b>AV/ INPUT</b>	Mudar a fonte de entrada da TV, entre a própria TV e outras fontes.
<b>VOL +/-</b>	Ajustar o volume da TV.
<b>PR/CH ^/v</b>	Percorre os canais memorizados para cima ou para baixo.



#### NOTA

Dependendo do aparelho que esteja conectado, pode ser que você não consiga controlar sua TV usando alguns desses botões.

### Configuração do aparelho de controle remoto de sua TV

Você pode funcionar sua TV LG/GoldStar com o aparelho de controle remoto fornecido.

Mantendo pressionado o botão TV POWER, pressione a tecla PR / CH  $\wedge$ /v. Libere o botão TV POWER para concluir a configuração.

Quando você substituir as pilhas o aparelho de controle remoto vai precisar ser reconfigurado.

## Lista de códigos de área

Escolha um código de área desta lista.

Área	Código	Área	Código	Área	Código	Área	Código
Afeganistão	AF	Fidji	FJ	Mônaco	MC	Cingapura	SG
Argentina	AR	Finlândia	FI	Mongólia	MN	República	
Austrália	AU	França	FR	Marrocos	MA	Eslovaca	SK
Áustria	AT	Alemanha	DE	Nepal	NP	Eslovênia	SI
Bélgica	BE	Grã-Bretanha	GB	Holanda	NL	África do Sul	ZA
Butão	BT	Grécia	GR	Antilhas	AN	Coreia do Sul	KR
Bolívia	BO	Groenlândia	GL	Nova Zelândia	NZ	Espanha	ES
Brasil	BR	Hong Kong	HK	Nigéria	NG	Sri Lanka	LK
Camboja	KH	Hungria	HU	Noruega	NO	Suécia	SE
Canadá	CA	Índia	IN	Omã	OM	Suíça	CH
Chile	CL	Indonésia	ID	Paquistão	PK	Taiwan	TW
China	CN	Israel	IL	Panamá	PA	Tailândia	TH
Colômbia	CO	Itália	IT	Paraguai	PY	Turquia	TR
Congo	CG	Jamaica	JM	Filipinas	PH	Uganda	UG
Costa Rica	CR	Japão	JP	Polônia	PL	Ucrânia	UA
Croácia	HR	Quênia	KE	Portugal	PT	Estados Unidos	US
República Tcheca	CZ	Kuwait	KW	Romênia	RO	Uruguai	UY
Dinamarca	DK	Líbia	LY	Russa Federation	RU	Usbequistão	UZ
Equador	EC	Luxemburgo	LU	Arábia Saudita	SA	Vietnã	VN
Egito	EG	Malásia	MY	Senegal	SN	Zimbábue	ZW
El Salvador	SV	Maldivas	MV				
Etiópia	ET	México	MX				

## Lista de códigos de idiomas

Use esta lista para configurar o idioma desejado nos seguintes ajustes iniciais: Áudio, legendas e menu do disco.

Idioma	Código	Idioma	Código	Idioma	Código	Idioma	Código
Afar	6565	Francês	7082	Lituano	7684	Sindi	8368
Africano	6570	Frísio	7089	Macedônio	7775	Cingalês	8373
Albanês	8381	Galego	7176	Malgaxe	7771	Eslovaco	8375
Amárico	6577	Georgiano	7565	Malaio	7783	Esloveno	8376
Árabe	6582	Alemão	6869	Malaiala	7776	Espanhol	6983
Armênio	7289	Grego	6976	Maori	7773	Sudanês	8385
Assamês	6583	Groenlandês	7576	Marati	7782	Suaíli	8387
Aimará	6588	Guarani	7178	Moldavo	7779	Sueco	8386
Azerbaijano	6590	Guzerate	7185	Mongol	7778	Tagalo	8476
Basquir	6665	Hauçá	7265	Nauru	7865	Tadjique	8471
Basco	6985	Hebraico	7387	Nepalês	7869	Tamil	8465
Bengalês	6678	Hindi	7273	Norueguês	7879	Télugo	8469
Butanês	6890	Húngaro	7285	Oriá	7982	Tailandês	8472
Biari	6672	Islandês	7383	Panjabi	8065	Tonga	8479
Bretão	6682	Indonésio	7378	Pachto	8083	Turco	8482
Búlgaro	6671	Interlíngua	7365	Persa	7065	Turcomeno	8475
Birmanês	7789	Irlandês	7165	Polonês	8076	Axânti	8487
Bielo-russo	6669	Italiano	7384	Português	8084	Ucraniano	8575
Chinês	9072	Japonês	7465	Quíchua	8185	Urdu	8582
Croata	7282	Kannada	7578	Reto-romano	8277	Usbeque	8590
Czech	6783	Kashmiri	7583	Romeno	8279	Vietnamês	8673
Dinamarquês	6865	Cazaque	7575	Russo	8285	Volapuk	8679
Holandês	7876	Kirghiz	7589	Samoano	8377	Galês	6789
Inglês	6978	Coreano	7579	Sâncrito	8365	Uólofe	8779
Esperanto	6979	Curdo	7585	Gaélico escocês	7168	Xhosa	8872
Estoniano	6984	Laosiano	7679	Sérvio	8382	Ídiche	7473
Faroense	7079	Latim	7665	Servo-croata	8372	Ioruba	8979
Fidjiano	7074	Letão	7686	Xona	8378	Zulu	9085
Finlandês	7073	Lingala	7678				

# Atualização de programas de rede

## Notificação de atualização de rede

De tempos em tempos, melhorias de performance e/ou características adicionais ou serviços podem estar disponíveis para os aparelhos que estiverem conectados à rede de banda larga doméstica. Caso haja programas disponíveis e o aparelho estiver conectado à rede doméstica, o aparelho irá lhe informar sobre as atualizações de acordo com o seguinte:

### Opção 1:

1. O menu atualização irá aparecer na tela quando você ligar o aparelho.
2. Pressione </> para escolher a opção desejada e pressione ENTER (Ⓢ).

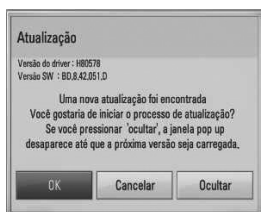

#### [OK]

Inicia a atualização de programas.

#### [Cancelar]

Sai do menu de atualização e exibe-o na próxima reinicialização.

#### [Ocultar]

Sai do menu de atualização e não aparece até que o próximo programa seja carregado no servidor de atualização.

### Opção 2:

Se a atualização de programas estiver disponível no servidor de atualizações, o ícone "Atualização" aparece na parte inferior do menu HOME. Pressione o botão azul (B) para iniciar o processo de atualização.

## Atual. Software

Você pode atualizar o aparelho usando os programas mais recentes para a melhoria da performance do produto e ou adição de novas características. Você pode atualizar os programas ao conectar este aparelho diretamente no servidor de atualização de programas.



### CUIDADO

- Antes de atualizar os programas em seu aparelho, remova qualquer disco ou dispositivo USB do aparelho.
- Antes de atualizar os programas em seu aparelho, desligue seu aparelho e ligue-o em seguida.
- **Durante o procedimento de atualização de programas não desligue o aparelho ou desconecte-o da tomada de alimentação, como também não pressione nenhum botão.**
- Se você cancelar a atualização, ligue e em seguida religue para estabilização da performance.
- Este aparelho não aceita atualizações de versões anteriores de programas.

1. Verifique a conexão de rede e as configurações (página 32).
2. Selecione a opção [Software] no menu [Configuração] e em seguida pressione a tecla ENTER (Ⓢ).

3. Selecione a opção [Atualização] e pressione a tecla ENTER (⊙).

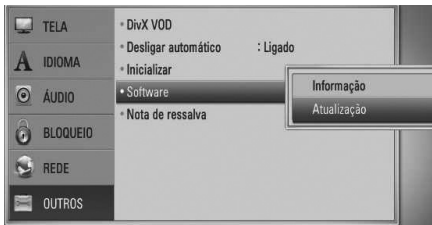

O aparelho verificará a existência dos programas mais recentes.

### ! NOTA

- Se a tecla ENTER (⊙) for pressionada enquanto estiver sendo verificada a existência de atualizações, o processo será concluído.
- Se não houverem atualizações disponíveis, a mensagem, “Nenhuma atualização encontrada.” Será exibida. Pressione a tecla ENTER (⊙) para retornar para o menu [Menu Home].

4. Se existir uma versão mais nova, a mensagem “Uma nova atualização foi encontrada. Você deseja baixá-la?” é exibida.

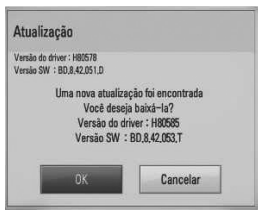

5. Selecione [OK] para baixar a atualização. (Se a tecla [Cancelar] for pressionada o processo de atualização pára).
6. O aparelho inicia o download da atualização mais recente do servidor. (O download pode demorar vários minutos, dependendo das condições de sua rede doméstica)
7. Quando terminar o download, aparece a mensagem, “Download concluído. Você deseja atualizar?”.

8. Selecione [OK] para iniciar a atualização. (Se for selecionada a opção [Cancelar] a atualização pára e o arquivo baixado não poderá ser reutilizado outra vez. Para atualizar o programa da próxima vez, o procedimento de atualização de programas precisa ser iniciado desde o início mais uma vez.)

### ! CUIDADO

Não desligue o aparelho durante a atualização de programas.

9. Quando a atualização estiver concluída, a mensagem “A atualização foi concluída.” Irá ser exibida e em seguida o aparelho será desligado automaticamente após 5 segundos.

10. Ligue o aparelho. Agora o sistema está trabalhando com sua nova versão atualizada.

### ! NOTA

A função Atualização de programas pode não funcionar corretamente em seu ambiente de internet. Neste caso, você pode obter os programas mais recentes de seu centro de suporte ao cliente da LG Electronics e em seguida atualizar o seu aparelho. (Consultar “Configuração da Resolução” na página 84.)

## Resolução de saída de vídeo

Resolução \ Saída de vídeo	HDMI OUT
576i (480i)	576p (480p)
576p (480p)	576p (480p)
720p	720p
1080i	1080i
1080p / 24 Hz	1080p / 24 Hz
1080p / 50 (60) Hz	1080p / 50 (60) Hz

### Conexão HDMI OUT

- Para a configuração de resolução 576i (480i), a resolução real de saída HDMI OUT muda para 576p (480p).
- Se você selecionar a a resolução manualmente e e em seguida conectar a conexão HDMI na TV e sua TV não aceitá-la, a configuração é ajustada para [Auto].
- Caso você selecione uma resolução que seu TV não aceita, uma mensagem de aviso irá ser exibida. Após a mudança da resolução, se a tela não puder ser vista, favor aguardar 20 segundos e a resolução automaticamente irá reverter para a resolução anterior.
- A taxa de quadros de saída de vídeo de 1080p pode ser pode ser automaticamente ajustada para 24 Hz ou para 50 (60) Hz dependendo dos recursos e preferência da TV conectada e baseada na taxa de quadros de vídeo nativa do conteúdo do disco de BD-ROM.

### Conexão VIDEO OUT

A resolução da conexão VIDEO OUT é sempre de resolução de saída 576i (480i).

## Marcas registradas e licenças



“O Blu-ray Disc™ é uma marca registrada.



“Blu-ray 3D™” e o logo “Blu-ray 3D™” são marcas comerciais de Blu-ray Disc™ Association.



O logotipo “BD-Live™” é uma marca comercial da Blu-ray Disc™ Association.

“BONUSVIEW™” é uma marca comercial da Blu-ray Disc™ Association.



Java e todas as marcas baseadas em Java e seus logotipos são marcas comerciais ou marcas comerciais registradas da Sun Microsystems, Inc. nos EEUU e em outros países.



Fabricado sob licença da Dolby Laboratories. O símbolo Dolby e o duplo-D são marcas registradas de Dolby Laboratories.



Fabricado sob licença e patentes dos EUA de números: 5,451,942; 5,956,674; 5,974,380; 5,978,762; 6,226,616; 6,487,535; 7,392,195; 7,272,567; 7,333,929; 7,212,872 & e outras patentes dos EUA e patentes mundiais emitidas e pendentes. DTS e o Símbolo são marcas comerciais registradas, & DTS-HD, DTS-HD Master Audio | Essential e os logoss DTS são marcas comerciais da empresa DTS, Inc. Os produtos incluem o software. © DTS, Inc. Todos os Direitos Reservados



HDMI, o logo HDMI e High-Definition Multimedia Interface são marcas comerciais ou marcas registradas da HDMI licensing LLC.



“DVD Logo” é uma marca comercial da DVD Format/Logo Licensing Corporation.



DLNA®, o logo DLNA e DLNA CERTIFIED® são marcas comerciais, marcas de serviço ou marcas de certificação da Digital Living Network Alliance.



O logotipo Wi-Fi CERTIFIED é uma marca de certificação da Wi-Fi Alliance.



DivX® é uma marca registrada da DivX, Inc. e está sendo utilizada sob licença.

“x.v.Colour” é uma marca comercial da Sony Corporation.



Picasa™ Web Albums é uma marca comercial da Google Inc.



YouTube™ é uma marca comercial da Google Inc.



“AVCHD” e o logotipo “AVCHD” são marcas comerciais da Panasonic Corporation e da Sony Corporation.

Este produto está licenciado sob a licença de portfólio de patentes AVC e VC-1 para o uso pessoal e não comercial de um consumidor para (i) codificação de vídeo, em conformidade com o padrão AVC e VC-1 Standard (AVC / VC-1 Vídeo”) e / ou (ii) decodificar vídeo AVC/VC-1 que tiver sido codificado por um consumidor ligado a uma atividade pessoal e não-comercial e / ou que tiver sido obtido de um fornecedor de vídeo licenciado para fornecer Vídeo AVC/VC-1. Nenhuma licença é concedida ou está implícita para qualquer outro uso. Informações adicionais podem ser obtidas junto da MPEG LA, LLC. Consulte a página <http://www.mpegla.com>.



iPod é uma marca registrada da Apple Inc., registrada nos EUA e em outros países.

Todos os direitos reservados. iPhone é uma marca registrada da Apple Inc.

“Made for iPod” e “Made for iPhone” significa que um acessório eletrônico foi projetado para conectar-se especificamente a um iPhone ou iPod, respectivamente, e é garantido pelo desenvolvedor a cumprir com os padrões de desempenho da Apple. A Apple não é responsável pelo funcionamento deste dispositivo ou de sua conformidade com normas de segurança e regulamentação.



Gracenote®, o logotipo Gracenote e o logotipo “Powered by Gracenote” são marcas comerciais da Gracenote, Inc. nos EEUU e em outros países.

A tecnologia de reconhecimento de músicas e seus respectivos dados são fornecidos pela Gracenote®.

# Especificações

## Especificações gerais

- Alimentação:  
AC 110 - 240 V, 50/ 60 Hz
- Consumo de energia:  
25 W
- Dimensões (L x A x P):  
Montado na parede 580 x 199 x 54 mm  
Montado sobre um móvel 580 x 215 x 138 mm
- Peso líquido aproximado:  
3,1 kg (Montado sobre um móvel: 3,9 kg)
- Temperatura de funcionamento:  
41 °F a 95 °F (5 °C a 35 °C)
- Umidade de funcionamento:  
5 % a 90 %

## ENTRADAS / SAÍDAS

- VIDEO OUT:  
1.0 V (p-p), 75 Ω, sinc. negativa,  
tomada tipo RCA x 1
- HDMI IN/OUT (vídeo/áudio):  
19 pin (Padrão HDMI, Tipo A, Versão 1.3)
- DIGITAL IN (OPTICAL IN):  
3 V (p-p), tomada óptica
- PORT. IN:  
0.5 Vrms (tomada estéreo de 3.5 mm).
- Bus de alimentação (USB):  
DC 5 V  $\equiv$  500 mA

## Sintonizador

- Limites de sintonia de FM:  
87,5 - 108,0 MHz ou 87,50 - 108,00 MHz

## Amplificador

- Potência de saída (4 Ω), (PICO)
 

Total	1100 W
Frontal	180 W x 2
Centro	180 W
Traseiro	180 W x 2
Sub-Woofer	200 W (Ativo)
- Potência de saída (4 Ω) (RMS), 10% THD (4 Ω / 3 Ω)
 

Total	980 W
Frontal	160 W x 2
Centro	160 W
Traseiro	160 W x 2
Sub-Woofer	180 W (Ativo)

## Sistema

- Laser:  
Semicondutor laser  
Tamanho da onda: 405 nm / 650 nm
- Sistema de sinal:  
Padrão de sistema de cores de TV NTSC
- Resposta em frequência:  
20 Hz a 20 kHz (48 kHz, 96 kHz, 192 kHz de amostragem)
- Relação sinal-ruído:  
Mais de 85 dB
- Distorção harmônica total:  
0,05% na 1 W
- Amplitude dinâmica:  
Mais de 90 dB
- Porta LAN:  
Tomada Ethernet x 1, 10BASE-T/100BASE-TX
- LAN sem fio (antena interna):  
IEEE 802.11n integrada (apenas banda de 2.4 GHz ) acesso à rede sem fio, compatível com as redes 802.11b/g Wi-Fi.

## Alto falantes

- Alto falante frontal (esquerdo / direito)
 

Tipo:	2 alto-falantes de 3 vias
Impedância nominal:	4 Ω
Alimentação:	180 W
Max. Potência de entrada:	360 W
Dimensões líquidas (L x A x P):	280 x 1212 x 195 mm
Peso Líquido:	2,7 kg
- Alto falante traseiro (esquerdo / direito)
 

Tipo:	2 alto-falantes de 3 vias
Impedância nominal:	4 Ω
Alimentação:	180 W
Max. Potência de entrada:	360 W
Dimensões líquidas (L x A x P):	280 x 1212 x 195 mm
Peso Líquido:	2,7 kg
- Alto-falante central
 

Tipo:	2 alto-falantes de 3 vias
Impedância nominal:	4 Ω
Alimentação:	180 W
Max. Potência de entrada:	360 W
Dimensões líquidas (L x A x P):	400 x 75 x 52 mm
Peso Líquido:	0,55 kg
- Subwoofer
 

Tipo:	1 alto-falante de 1 via
Impedância nominal:	3 Ω
Alimentação:	200 W
Max. Potência de entrada:	400 W
Dimensões líquidas (L x A x P):	216 x 405 x 390 mm
Peso Líquido:	9,3 kg
Alimentação:	AC 110-240 V, 50/60 Hz
Consumo de energia:	Consulte a etiqueta principal
Saída de recepção:	5,8 GHz

## Receptor Wireless

- Alimentação: AC 110 - 240 V, 50/ 60 Hz
- Consumo de energia: Consulte a etiqueta principal
- Dimensões líquidas (L x A x P): 64 x 213.6 x 252.3 mm
- Peso Líquido: 1,2 kg
- Saída de recepção: 5,8 GHz

## Informações importantes relativas aos serviços de rede

FAVOR LER COM ATENÇÃO. O USO DE SERVIÇOS DE REDE ESTÁ SUJEITO AOS SEGUINTE TERMOS E CONDIÇÕES .

O uso de Serviços de Rede requer uma conexão com a internet a qual é vendida separadamente e pelo qual você é o único responsável. O Serviço de Rede pode ser limitado ou restrito dependendo da qualidade, condições e limitações técnicas de seu serviço de internet.

O Serviço de Rede pertence a terceiros e pode estar protegido por direitos autorais, patente, marcas comerciais e/ou outras leis de direitos de propriedade intelectual. O Serviço de Rede é fornecido apenas para uso pessoal não comercial. A menos que expressamente autorizado pelo respectivo dono do conteúdo ou pelo provedor de serviços, você não poderá modificar, copiar, republicar, fazer upload, postar, transmitir, traduzir, vender, criar trabalhos derivativos, explorar ou distribuir de qualquer forma ou meio qualquer conteúdo ou serviço acessível através deste produto.

A LG NÃO É RESPONSÁVEL PELO USO QUE VOCÊ FIZER COM OS SERVIÇOS DE REDE. OS SERVIÇOS DE REDE SÃO FORNECIDOS “COMO ESTÃO.” ATÉ ONDE FOR O MÁXIMO PERMITIDO PELA LEGISLAÇÃO, A LG NÃO FAZ NENHUMA REPRESENTAÇÃO OU DÁ GARANTIAS DE NENHUMA ESPÉCIE SEJA ELA QUAL FOR (I) PELA EXATIDÃO, VALIDADE, PONTUALIDADE, LEGALIDADE OU INTEGRIDADE DE NENHUM SERVIÇO DE REDE QUE FOR DISPONIBILIZADO ATRAVÉS DESTA PRODUTO, OU (II) QUE OS SERVIÇOS DE REDE ESTEJAM LIVRES DE VÍRUS OU DE OUTROS COMPONENTES QUE POSSAM AFETAR, PREJUDICAR OU CAUSAR DANOS A ESSE PRODUTO, A SEU COMPUTADOR, SUA TV OU OUTRA PROPRIEDADE QUALQUER. A LG SE RECUSA EXPRESSAMENTE A PRESTAR QUALQUER GARANTIA IMPLÍCITA, INCLUINDO MAS NÃO LIMITANDO A GARANTIAS DE COMERCIALIZAÇÃO OU ADEQUACIDADE A QUALQUER PROPÓSITO EM PARTICULAR.

SOB NENHUMA CIRCUNSTÂNCIA E SOB NENHUMA TEORIA LEGAL, SE EM CONTRATO, PREJUÍZO, RESPONSABILIDADE ESTRITA OU QUALQUER OUTRA, A LG SERÁ RESPONSÁVEL PERANTE VOCÊ OU QUAISQUER TERCEIROS POR QUALQUER DANO SEJA ELE DIRETO, INDIRETO, ACIDENTAL, ESPECIAL, ESTATUTÓRIO OU QUALQUER OUTRO DANO OU HONORÁRIOS ADVOCATÍCIOS OU DESPESAS RELATIVAS A , OU DECORRENTES DE SERVIÇOS DE REDE MESMO QUE FOREM ALERTADOS DA POSSIBILIDADE DE QUE TAIS DANOS PODESSEM RAZOAVELMENTE TEREM SIDO PREVISTOS.

Os Serviços de Rede podem terminar ou serem interrompidos a qualquer tempo e a LG não faz qualquer representação ou garantia que qualquer serviço de rede irá permanecer disponível por qualquer período de tempo. O uso de Serviços de Rede pode estar sujeito a termos e condições adicionais da respectiva terceira parte provedora dos serviços. Os Serviços de Rede são transmitidos por terceiros por meio de redes e de facilidades de transmissões sobre as quais a LG não tem nenhum controle. A LG EXPRESSAMENTE RECUSA QUALQUER RESPONSABILIDADE OU ENCARGOS SOBRE QUALQUER INTERRUPÇÃO OU SUSPENSÃO DE QUALQUER SERVIÇO DE REDE.

A LG não será nem responsabilizada e nem responsável por fornecer serviço a clientes relativos aos Serviços de Rede. Qualquer pergunta ou solicitação deve ser endereçada diretamente ao respectivo fornecedor de Serviços de Rede.

“Serviços de Rede (s)” significa serviços prestados por terceiros acessível através deste produto incluindo mas não limitando a todos os dados, programas, links, mensagens, vídeos e outros conteúdos aqui encontrados ou usados em conexão com isto.

“LG” significa a LG Electronics, Inc. sua empresa mãe bem como todas as suas subsidiárias, afiliadas e empresas coligadas no mundo inteiro.

# NOTA sobre software de fonte aberta

Os GPLs executáveis a seguir e as bibliotecas LGPL usadas neste produto estão sujeitas aos contratos de licenciamento GPL2.0/LGPL2.1:

**EXECUTÁVEIS GPL:** Linux kernel 2.6, bash, busybox, cramfs, dhcpcd, e2fsprogs, fdisk, mkdosfs, mtd-utils, net-tools, procps, samba-3.0.25b, sysutils, tcpdump, tftpd, tinylogin, unzip, utelnetd

**BIBLIOTECAS LGPL:** uClibc, DirectFB, blowfish, cairo, ffmpeg, iconv, libusb, mpg123, webkit

**gSOAP Public License 1.3 LIBRARY:** gsoap

A LG Electronics fornece os códigos fonte em um CD-ROM por um determinado preço para cobrir os custos de distribuição, tal como os custos com a mídia e o custo de envio, bastando que seja solicitada por email à LG Electronics em: [opensource@lge.com](mailto:opensource@lge.com). Esta oferta é válida para um período de até três (3) anos a partir da data de distribuição deste produto pela LG Electronics.

Você poderá obter uma cópia das licenças do GPL e LGPL em <http://www.gnu.org/licenses/old-licenses/gpl-2.0.html> and <http://www.gnu.org/licenses/old-licenses/lgpl-2.1.html>.

Você poderá também obter uma cópia das licenças públicas do gSOAP em <http://www.cs.fsu.edu/~engelen/license.html>.

Este produto inclui

- boost C++: copyright © Beman Dawes 1999-2003
- c-ares : copyright © 1998 by the Massachusetts Institute of Technology
- curl: copyright © 1996 - 2008, Daniel Stenberg
- expat: copyright © 2006 expat maintainers
- fontconfig: copyright © 2002 Keith Packard
- freetype: copyright © 2003 The FreeType Project ([www.freetype.org](http://www.freetype.org)).
- icu: copyright © 1995-2009 International Business Machines Corporation and others
- jpeg: Este software é baseado em parte no trabalho do Grupo Independente JPEG copyright © 1991 - 1998, Thomas G. Lane.
- libxslt: copyright © 2001-2002 Thomas Broyer, Charlie Bozeman and Daniel Veillard.
- mng: copyright © 2000-2007 Gerard Juyn, Glenn Randers-Pehrson
- ntp : copyright © David L. Mills 1992-2006
- openssl:
  - cryptographic software written by Eric Young ([eaay@cryptsoft.com](mailto:eaay@cryptsoft.com)).
  - software written by Tim Hudson ([tjh@cryptsoft.com](mailto:tjh@cryptsoft.com)).
  - software developed by the OpenSSL Project for use in the OpenSSL Toolkit. (<http://www.openssl.org>)

- pixman:
  - copyright © 1987, 1988, 1989, 1998 The Open Group
  - copyright © 1987, 1988, 1989 Digital Equipment Corporation
  - copyright © 1999, 2004, 2008 Keith Packard
  - copyright © 2000 SuSE, Inc.
  - copyright © 2000 Keith Packard, member of The XFree86 Project, Inc.
  - copyright © 2004, 2005, 2007, 2008 Red Hat, Inc.
  - copyright © 2004 Nicholas Miell
  - copyright © 2005 Lars Knoll & Zack Rusin, Trolltech
  - copyright © 2005 Trolltech AS
  - copyright © 2007 Luca Barbato
  - copyright © 2008 Aaron Plattner, NVIDIA Corporation
  - copyright © 2008 Rodrigo Kumpera
  - copyright © 2008 André Tupinambá
  - copyright © 2008 Mozilla Corporation
  - copyright © 2008 Frederic Plourde
- png: copyright © 2004 Glenn Randers-Pehrson
- portmap : copyright © 1990 The Regents of the University of California
- ptmalloc : copyright © 2001-2006 Wolfram Gloger
- UnitTest++ : copyright © 2006 Noel Llopis and Charles Nicholson
- UPnP SDK: copyright © 2000-2003 Intel Corporation
- strace :
  - copyright © 1991, 1992 Paul Kranenburg
  - copyright © 1993 Branko Lankester
  - copyright © 1993 Ulrich Pegelow
  - copyright © 1995, 1996 Michael Elizabeth Chastain
  - copyright © 1993, 1994, 1995, 1996 Rick Sladkey
  - copyright © 1999,2000 Wichert Akkerman
- xml2 : copyright © 1998-2003 Daniel Veillard
- XML-RPC For C/C++:
  - Copyright © 2001 by First Peer, Inc. Todos os direitos reservados.
  - copyright © 2001 by Eric Kidd. Todos os direitos reservados.
- zlib: Copyright © 1995-2002 Jean-loup Gailly e Mark Adler.

Todos os direitos reservados.

Permissão aqui é concedida, livre de despesas, a qualquer pessoa que obtiver uma cópia deste software e arquivos com a documentação a ele associada (o "Software"), para uso do software sem restrições, incluindo sem limitaros direitos de usar, copiar, modificar juntar, publicar, distribuir sublicenciar, e/ou vender cópias do Software, e permitir que pessoas para quem o Software é fornecido a assim o fazer, sujeito às seguintes condições:

O SOFTWARE É FORNECIDO "COMO SE ENCONTRA", SEM GARANTIA DE QUALQUER ESPÉCIE, EXPRESSA OU IMPLÍCITA, INCLUINDO MAS NÃO LIMITADO ÀS GARANTIAS DE MERCANTIBILIDADE, ADEQUAÇÃO A UM PROPÓSITO PARTICULAR E NÃO INFRINGÊNCIA. DE NENHUMA FORMA OS AUTORES OU DETENTORES DOS DIREITOS DE CÓPIA SERÃO RESPONSABILIZADOS POR QUAISQUER RECLAMAÇÕES, DANOS, OU OUTRAS RESPONSABILIDADES, SE EM UMA AÇÃO DO CONTRATO, INJUSTIÇA OU OUTRA QUALQUER, DECORRENTE DE, OU PROVENIENTE DE OU EM CONEXÃO COM O SOFTWARE OU COM O USO OU OUTRAS DECORRÊNCIAS DO SOFTWARE.

# Acordo de Licença do Usuário Final da Gracenote®

Este aplicativo ou dispositivo contém software da Gracenote, Inc. de Emeryville, Califórnia (“Gracenote”). O software da Gracenote (o “Gracenote Software”) permite que este aplicativo identifique discos e / ou arquivo obtendo as informações relacionadas à música, incluindo o nome, artista, faixa, e informações sobre o título (“Gracenote Data”) de servidores online ou bases de dados incorporadas (coletivamente, “Gracenote Servers”) além de executar outras funções. Você pode usar o Gracenote Data somente por meio das funções destinadas ao Usuário Final deste aplicativo ou dispositivo.

Você concorda em usar o Gracenote Data, o Software Gracenote e os Servidores do Gracenote para seu uso pessoal e não comercial. Você concorda em não ceder, copiar, transferir ou transmitir o Software Gracenote ou qualquer Dados da Gracenote para terceiros. **VOCÊ CONCORDA EM NÃO UTILIZAR OU EXPLORAR DADOS GRACENOTE, SOFTWARE GRACENOTE A, OR SERVIDORES GRACENOTE, EXCETO QUANDO EXPRESSAMENTE PERMITIDO AQUI.**

Você concorda que sua licença não-exclusiva para usar os Dados da Gracenote, o Software Gracenote e os Servidores do Gracenote cessará se você violar estas restrições. Se sua licença terminar, você concorda em cessar toda e qualquer utilização dos Dados Gracenote, do Software Gracenote e Servidores Gracenote. A Gracenote reserva todos os direitos sobre os Dados da Gracenote, do Software Gracenote e dos Servidores do Gracenote, incluindo todos os direitos de propriedade. Sob nenhuma circunstância a Gracenote será responsável por qualquer pagamento de quaisquer informações que você fornecer. Você concorda que a Gracenote, Inc. poderá zelar por seus direitos ao abrigo do presente Acordo contra você em nome próprio.

O serviço Gracenote usa um identificador único para controlar as consultas para fins estatísticos. A finalidade de um identificador numérico atribuído aleatoriamente é permitir que o serviço Gracenote para contar as consultas sem saber nada sobre quem você é. Para obter mais informações, consulte a página web sobre a Política de Privacidade Gracenote para o serviço Gracenote.

O Software Gracenote e cada item dos Dados da Gracenote são licenciados para você “COMO ESTÃO”. A Gracenote não faz representações ou garantias, expressas ou implícitas, com relação à precisão dos Dados da Gracenote obtidos nos Servidores do Gracenote. A Gracenote reserva o direito de apagar dados dos Servidores Gracenote ou de alterar as categorias de dados por qualquer motivo que considerar suficiente Gracenote. Nenhuma garantia é feita a respeito de que o Software Gracenote ou os Servidores Gracenote estejam isentos de erros ou que o funcionamento do Software Gracenote ou os Servidores do Gracenote não sofrerão interrupções. A Gracenote não é obrigada a fornecer novos tipos de dados aperfeiçoados ou adicionais ou categorias que a Gracenote possa prever no futuro e estando livre para interromper os seus serviços a qualquer momento.

**A GRACENOTE ISENTA DE TODAS AS GARANTIAS, EXPRESSAS OU IMPLÍCITA, INCLUINDO, MAS NÃO SE LIMITANDO A, GARANTIAS IMPLÍCITAS DE COMERCIALIZAÇÃO, ADEQUAÇÃO PARA UM PROPÓSITO PARTICULAR, TÍTULO, E NÃO-VIOLAÇÃO. A GRACENOTE NÃO GARANTE OS RESULTADOS QUE SERÃO OBTIDOS PELO SEU USO DO SOFTWARE GRACENOTE OU QUALQUER SERVIDOR GRACENOTE. EM NENHUM CASO A GRACENOTE SE RESPONSABILIZA POR QUAISQUER DANOS CONSEQÜENTES OU ACIDENTAIS, OU POR QUAISQUER LUCROS CESSANTES OU PERDA DE RECEITA.**

© Gracenote, Inc. 2009

# Postos de Assistência Técnica

**AC - Rio Branco**  
Centro Eletr. do Aca. Ltda.  
Rua 6 de Agosto, 1228 - 6 de Agosto  
☎ 68901-000 ☎ (62) 3284-9116

**AL - Arapiraca**  
Elizezer Cavalcanti  
Rua Manoel Leão, 75 - Centro  
☎ 57300-160 ☎ (62) 3522-2367

**AL - Jacuís**  
Elétrica Vídeo Ltda.  
Rua Francisco de Menezes, 397 - Cambaú  
☎ 57017-080 ☎ (62) 3221-0406

**AM - Manaus**  
Imp. de Elet. In. Mesquita Ltda.  
Av. Constantino Nery, 2130 - Chapada  
☎ 69050-001 ☎ (62) 3232-1023

**AM - Manaus**  
W.T. Eletrônica Ltda.  
Av. Tefé, 77 - Cachoeirinha  
☎ 45100-000 ☎ (62) 3663-1221

**AP - Macapá**  
J. Melo - ME  
Rua Rio Tapajós, 129/139 - Para. Socorro  
☎ 68906-040 ☎ (62) 3223-4869

**BA - Alagoinhas**  
Pantofonei Service Elet. e Inf.  
Rua Dr. João Dantas, 75-A - Centro  
☎ 48100-000 ☎ (75) 3422-6532

**BA - Barreiras**  
TV Som Com. e Rep. Ltda.  
Rua Coronel Magno, 568 - Centro  
☎ 47800-000 ☎ (75) 3613-0607

**BA - Brumado**  
Nelson Pinheiro de Jesus  
Av. Dr. Antonio Mourão Guimarães,  
570-A - 1º Andar - Centro  
☎ 46100-000 ☎ (75) 3441-3128

**BA - Camaçari**  
Regivaldo Marcelo de Oliveira  
Rua do Bandeira, 25 - Centro  
☎ 42800-130 ☎ (71) 3621-2261

**BA - Camaçari**  
Gariênia Dias Brindim  
Rua Duque de Caxias, 130 - Centro  
☎ 42800-000 ☎ (71) 3627-6607

**BA - Cruz Das Almas**  
Eletro Santiago  
Rua Manoel Villalobos, 199 - Centro  
☎ 44380-000 ☎ (71) 3621-2839

**BA - Feira de Santana**  
Carlos Antônio Sodrê  
Rua Barão do Rio Branco, 1330 - Centro  
☎ 44025-000 ☎ (71) 3221-1762

**BA - Feira de Santana**  
Centro Tecnológico Siseval  
Pr. Cal. Teresiano Almeida, 05 - Callindiana  
☎ 44024-570 ☎ (71) 2011-2200

**BA - Guanambi**  
Adriana Menezes de Carvalho  
Rua Henrique Dias, 399 - Centro  
☎ 46430-000 ☎ (71) 3451-3583

**BA - Ilhéus**  
N & R Coml Eletrônica Ltda.  
Av. Itabuna, 620 - Centro  
☎ 45600-000 ☎ (71) 3231-7419

**BA - Ilhéus**  
Senço Serv. Com. e Mat. Elet. Ltda.  
Av. Itabuna, 777 - Centro  
☎ 45550-015 ☎ (71) 3231-7019

**BA - Itacaré**  
Dori Edson Eletrônica Ltda.  
Rua Prof. Joel Lopes, 365 - Centro  
☎ 44900-000 ☎ (74) 3641-1248

**BA - Itabuna**  
Eletrosom Com. Elet. Ltda.  
Av. Cinqüentenário, 55 - Centro  
☎ 45600-000 ☎ (71) 3613-7777

**BA - Itamarajó**  
Elétrica Campo Grande  
Av. Getúlio Vargas, 36 - Centro  
☎ 45836-000 ☎ (71) 3294-9241

**BA - Jacobina**  
Everson Com. e Repres. Ltda.  
Rodovia Lomanto Junior, 233 - Centro  
☎ 44700-000 ☎ (74) 3621-3451

**BA - Juazeiro**  
Apollis Som com. Rep. F. Serv. Ltda.  
Rua Benjamin Constant, 41 - Centro  
☎ 48900-000 ☎ (74) 3611-6456

**BA - Juazeiro**  
Catel - Centro Téc. Elet. Ron.  
Rua Lauro Viana, 15 - Centro  
☎ 48900-000 ☎ (74) 3611-1002

**BA - Jequiê**  
A. Eletrônica Peças e Serviços Ltda.  
Rua Felício Guspij, 19 - Centro  
☎ 45200-350 ☎ (75) 3525-4141

**BA - Lauro de Freitas**  
Elétrica TV Vídeo Serv. Técnica  
Av. Santos Dumont, E. Coarú Km 3,5 - Centro  
☎ 42700-000 ☎ (71) 3288-0247

**BA - Paulo Afonso**  
Emanoel Vieira Sandes  
Praça Bráulio Gomes, 26 - Centro  
☎ 48600-000 ☎ (75) 3281-1349

**BA - Ribeiro do Pombal**  
José Ledonides da Silva  
Av. Estrela do Sul, 189 - Centro  
☎ 48400-000 ☎ (75) 3276-1438

**BA - Salvador**  
Digital Service Com. e Serviços Eletrônica  
Av. Manoel Dias da Silva, 2337 - Pituba  
☎ 41830-000 ☎ (71) 2203-7800

**BA - Salvador**  
Elet. In. Play Com. e Serv.  
Av. Mário Leal Ferreira,  
U 07 Shopping Bonobô - Bonobô  
☎ 40275-240 ☎ (71) 3382-8246

**BA - Salvador**  
Waldemar Pinheiro & Cia Ltda.  
Av. Vespa da Gama, 700 L.F. - F. Bratos  
☎ 40230-730 ☎ (71) 3276-0417

**BA - S. de Bonfim**  
Antonio Santos Fonseca  
Rua Barão do Galegope, 40 - Centro  
☎ 48400-000 ☎ (74) 3541-3143

**BA - Serinha**  
Oliviero Com. Mat. Eletrônica  
Av. Luiz Viana Filho, 754 - Centro  
☎ 48700-000 ☎ (75) 3261-1174

**BA - Teixeira das Freitas**  
Vidéo Tec Eletrônica  
Rua Marcelino Costa e Silva, 268 - Centro  
☎ 45995-051 ☎ (73) 3263-0088

**BA - Valença**  
Benjamin I. Imbós Ltda.  
Rua Barão de Jequiânia, 11-A - Centro  
☎ 45400-000 ☎ (75) 3641-3710

**BA - Vitória da Conquista**  
Eco Eletrônica Eletrônica Ltda.  
Rua Ernesto Dantas, 197 - Centro  
☎ 45015-090 ☎ (77) 3424-1183

**CE - Cratois**  
Organizadora Sael Ltda.  
Rua Cal. Zezé, 1055 - Centro  
☎ 63700-000 ☎ (88) 3691-0019

**CE - Fortaleza**  
João Wagner de Brito.  
Rua Mors, Salazar, 640 - Itapepe  
☎ 60130-370 ☎ (85) 4011-8788

**CE - Fortaleza**  
Vidéo Service  
Av. Barão de Studart, 1340 - Aldeota  
☎ 60120-001 ☎ (85) 3244-0800

**CE - Iguaçu**  
F. Torreses Falpe  
Rua Floriano Peixoto, 573 - Centro  
☎ 63500-000 ☎ (88) 3581-0512

**CE - Juazeiro do Norte**  
Cesar Silva Costa  
Rua São Francisco, 1417 - São Miguel  
☎ 63010-370 ☎ (85) 3312-3019

**DF - Brasília**  
Elétrica 1981 Ltda ME  
CS 132 Bloco D L1 24 - Asa Sul  
☎ 70365-540 ☎ (61) 3425-2424

**DF - Brasília**  
Nacional TV Vídeo Mat. Eletrônica Ltda.  
SCRIN 709 Blo Lpo 33 - Asa Norte  
☎ 70750-543 ☎ (61) 3273-3500

**DF - Gama**  
Poly Áudio e Vídeo Ltda. - ME  
U 03 Lote 4 L1 - Sator Seter  
☎ 72445-070 ☎ (61) 3556-3423

**ES - Cach. do Itapem.**  
Thomas Eletrônica Ltda.  
Rua Lauro Viana, 15 - Centro  
☎ 29300-050 ☎ (28) 3522-3524

**ES - Colatina**  
Montel Coml. Tec. Ltda  
R. Germano Neumann Filho, 232 - Centro  
☎ 29700-030 ☎ (27) 3722-2288

**ES - Linhares**  
Ater. Elet. Eletrônica e Comercio Ltda  
Av. Rui Barbosa, 698 - Centro  
☎ 29900-070 ☎ (27) 3371-0148

**ES - Serra**  
José Raimundo Irmão do Carmo - ME  
Av. Central, 455 - Laranjeiras  
☎ 29165-130 ☎ (27) 3328-5634

**ES - Vila Velha**  
Edson Eletrônica Ltda  
Rua Luciano das Neves, 1485 - Centro  
☎ 29100-201 ☎ (27) 3329-0606

**ES - Vitória**  
Phitex Eletrônica Ltda  
Av. Vitória, 749 - Forte S. João  
☎ 29010-580 ☎ (27) 3222-1622

**ES - Vitória**  
Shorolox Eletrônica Ltda  
Av. Mal. Mascarenhas  
de Moraes, 2555 - Bento Ferreira  
☎ 29192-121 ☎ (27) 3227-4575

**ES - Anópolis**  
Waldemar Pinheiro & Cia Ltda.  
Av. Getúlio S. Monteiro  
Waldemar, 1219-A - Centro  
☎ 75025-090 ☎ (62) 3321-5309

**GO - Catalão**  
Neger e Gomes Eletrônica  
Av. Fanié Miguel Sathlé, 650 - Centro  
☎ 75701-040 ☎ (64) 3442-5531

**GO - Goiânia**  
Elet. Serv. Sul Ltda  
Av. L. S. 1756 - Nova Sairá  
☎ 74280-230 ☎ (62) 3285-7750

**GO - Goiânia**  
Tec Vidéo Elet. Ltda.  
Av. T2 1796 L1 - 01 - Sator Bueno  
☎ 74215-010 ☎ (62) 3251-0447

**GO - Goiânia**  
Digital Com. de Máq. de Escritório Ltda.  
Av. Pires Fernandes, 792 - Aeroport  
☎ 74070-030 ☎ (62) 3224-6447

**GO - Humblara**  
Dinamo Alves do Brito  
Rua Rui de Almeida, 460 - Centro  
☎ 75503-090 ☎ (64) 3431-2139

**GO - Rio Verde**  
MR Eletrônica Ltda.  
Rua Augusta Bastos, 791-A - Centro  
☎ 75901-030 ☎ (64) 3613-1919

**MA - Caxias**  
Elétrica Satélite  
Rua do Independência, 1185 - Centro  
☎ 65600-000 ☎ (98) 3521-2377

**MA - Imperatriz**  
Amigolox Eletrônica Ltda  
Rua Centro 126 - Centro  
☎ 65901-610 ☎ (99) 3523-3017

**MA - São Luís**  
Eletrônica Ltda  
Av. Ana Jansen, 1040 - São Francisco  
☎ 65076-200 ☎ (98) 3235-4262

**MG - Aracá**  
Elétrica Centro Son Ltda  
Av. João Paulo II, 370 - Centro  
☎ 38183-000 ☎ (34) 3661-1132

**MG - Barbacena**  
Elétrica Carlos Coppenstedt SP  
Rua General Câmara, 68 - Centro  
☎ 36200-000 ☎ (32) 3331-6166

**MG - Belo Horizonte**  
Natal Eletrônica Ltda.  
Av. do Contorno, 1807 - Loja C - Floresta  
☎ 30110-070 ☎ (31) 3213-7966

**MG - Belo Horizonte**  
Poly Áudio e Vídeo Ltda. - ME  
U 03 Lote 4 L1 - Sator Seter  
☎ 30140-092 ☎ (31) 3273-8066

**MG - Bom Despacho**  
Wellington Rezende Ltda  
Rua Vignolo Nicolau, 297 - Centro  
☎ 35600-000 ☎ (37) 3522-2887

**MG - Contagem**  
Tecnosag Tecnologia Ltda  
Rua Modêl Manogrande  
Fontanassa, 514 - Eldorado  
☎ 32325-180 ☎ (31) 3911-6781

**MG - Contagem**  
Vidéo Centro Eletrônica Ltda  
Rua Rio Coladouro, 159 - Riacho Pedras  
☎ 32280-250 ☎ (31) 3351-7323

**MG - Divinópolis**  
Elétrica Apolo Ltda  
Av. 7 de Setembro, 1380 - Centro  
☎ 35500-011 ☎ (37) 3221-2353

**MG - Gov. ValadARES**  
Gratel Vídeos Elet. Ltda  
Rua Pexenho nº 828 - Centro  
☎ 35010-161 ☎ (37) 3231-6142

**MG - Guaxupé**  
Nova Eletrônica Guaxupé Ltda  
R. Costeiro Roberto Salomão, 54 - Centro  
☎ 37800-000 ☎ (35) 3551-6611

**MG - Ipatinga**  
Central Áudio Vídeo Ltda.  
Rua Telespólis, 250 - Veneza I  
☎ 35164-259 ☎ (31) 3822-5413

**MG - Itabira**  
Consente. Elet. Técnicos Ltda  
Rua D. Provedença, 219-A - Paró  
☎ 35900-048 ☎ (31) 3831-6218

**MG - Itajubá**  
José Donizete Borges ME  
Rua Dr. Luiz Ramo, 189 - Avenida  
☎ 37504-050 ☎ (35) 3621-1838

**MG - Itaúna**  
Oleomar Geraldo dos Santos  
Rua Tietze de Mello, 673 - Fidalgo  
☎ 35680-378 ☎ (37) 3242-1954

**MG - Juiz de Fora**  
O.R.D. Audio V. Com. Material, 54 - Centro  
Rua Trinta Seis, 836 - Progresso  
☎ 38302-008 ☎ (34) 3268-2131

**MG - Juiz de Fora**  
Elétrica Tecnicolor Ltda  
Rua Mal. Deodoro, 162 L1 - Centro  
☎ 36013-000 ☎ (32) 3215-1514

**MG - Lavras**  
Evandro Zaccaroni Pedrosa ME  
Rua Chagas Diniz, 114-A - Centro  
☎ 37200-000 ☎ (35) 3621-0550

**MG - Montes Claros**  
Hélio Augusto Martins  
Rua Dionísio Turbino, 810 - Centro  
☎ 39400-079 ☎ (38) 3222-2677

**MA - Maripá**  
Vidéo Clínica Ltda  
Rua Dr. Lúcio Bandeira  
de Melo, 600 L1 - Bem  
☎ 36880-000 ☎ (32) 3722-4972

**MG - Passos**  
Magno's Serviços Ltda  
Rua Cal. João de Barros, 233 - Centro  
☎ 37900-000 ☎ (35) 3521-6848

**MG - Patos de Minas**  
Elétrica Patos Ltda  
Rua Major Góes, 815  
☎ 39400-029 - Goiásim  
☎ 38702-054 ☎ (34) 3822-1210

**MG - Poços de Caldas**  
Elétrica Mundial TV Ltda  
Rua Paró, 84 - Centro  
☎ 37701-026 ☎ (35) 3722-4448

**MG - Poços de Caldas**  
Mozes & Terra Ltda  
Rua Dom Assis, 217 - Centro  
☎ 37550-000 ☎ (35) 3421-2120

**MG - São Lourenço**  
Lagoas Eletrônica Ltda  
Rua João XVIII, 332 - Boa Vista  
☎ 35702-530 ☎ (34) 3771-3307

**MG - Tofiló Otoni**  
L&C Eletrônica Ltda ME  
Av. Getúlio Vargas, 1039 - Centro  
☎ 39800-000 ☎ (33) 3522-2615

**MG - Uberaba**  
Elétrica Colorsum Ltda  
Av. Guilhermes Ferreira, 1219 - Centro  
☎ 38022-200 ☎ (34) 3333-2520

**MG - Uberlândia**  
Catel Ltda  
Av. Afonso Pena, 1122 - Centro  
☎ 38400-706 ☎ (34) 3325-4915

**MG - Uberlândia**  
Ubereserve Assist Técnico Ltda  
Av. Flôrentino Peixoto, 3240 - Centro  
☎ 38004-704 ☎ (34) 3212-3636

**MG - Varginha**  
Televisão Ltda  
Av. Major Vendelino, 315 - Centro  
☎ 37002-500 ☎ (35) 3221-5480

**MS - Campo Grande**  
Elétrica Monte Libano  
Rua do Liberdade, 1054 - Monte Libano  
☎ 79004-150 ☎ (67) 3383-1540

**MS - Corumbá**  
Centro Elet. Corumbense  
Rua 15 de Novembro, 483 - Centro  
☎ 79300-500 ☎ (67) 3231-9041

**MS - Dourados**  
TV. Vídeu Som Ltda  
R. Onofre Pereira de Matos, 1964 V1 - Tononi  
☎ 79825-090 ☎ (67) 3421-1816

**MS - Nova Andradina**  
Mário de Fátima Paiva Garcia ME  
Rua Santo Antônio, 1594 - Centro  
☎ 79750-000 ☎ (67) 3441-3851

**MS - Paranaíba**  
Mazza Aparecida Barros da Silva  
Av. Cel. Custódio Rodrigues  
da Silva, 2240 - Centro  
☎ 79500-000 ☎ (67) 3668-4963

**MS - Três Lagoas**  
Lúcia Amélia da Costa Garcia - ME  
Av. Dr. Eloy de M. Chaves, 704 - Centro  
☎ 79600-002 ☎ (67) 3321-7007

**MT - Cuiabá**  
A.J. Cunha ME  
Av. Miguel Surti, 5530 - Liximão  
☎ 78500-000 ☎ (66) 3322-8617

**MT - Jacaré**  
Carlos Aparecido de Souza ME  
R. Antônio Ferreira Sobrinho, 1830 - Centro  
☎ 78820-000 ☎ (66) 3461-2156

**MT - Lucas do Rio Verde**  
Isaír Luiz Giacomini  
Av. Rio Grande do Sul, 9415  
Almeida de Deus  
☎ 78455-000 ☎ (65) 3549-1333

**MT - Primavera do Leste**  
Nishi Telenor e Eletrônica Ltda  
Rua Pincabó, 1030 - Centro  
☎ 78800-000 ☎ (66) 3498-1682

**MT - Rondonópolis**  
D S Ribeiro & Cia Ltda  
Av. João Franco de Araújo, 1945 - Centro  
☎ 78700-240 ☎ (66) 3423-3888

**MT - Sinop**  
Elétrica Tecnomundo Ltda  
Rua das Orquídeas, 1783 - Centro  
☎ 78550-000 ☎ (66) 3331-6669

**MT - Tangará da Serra**  
Amílcar Duarte ME  
R. Manoel Dionísio Sobrinho, 1955-5 - Centro  
☎ 66993-050 ☎ (91) 3236-4006

**MT - Várzea Grande**  
Costa & Alves Ltda ME  
Av. José Rogério, 1389 - Centro  
☎ 78110-200 ☎ (65) 3682-6502

**PA - Belém**  
Miguel Com. e Serviços Ltda  
Teófilo Barreto do Triunfo, 2777 - Marco  
☎ 66993-050 ☎ (91) 3236-4006

# Postos de Assistência Técnica

## PA - Belém

Elétrica Rias Ltda  
Av. José Bonifácio, 1012 Lj 4/5/6 - S. Braz  
☎ 66693-010 ☎ (81) 3249-8200

## PA - Belém

Slim Szw Serviços Eletrônicos Ltda.  
Teresopolis Angustina, 3138 - Marco  
☎ 66693-040 ☎ (81) 3266-8678

## PA - Belém

Video Check Sistemas Eletrônicos Ltda.  
Teresopolis Três do Mato, 1543 - S. Braz  
☎ 66603-390 ☎ (81) 3249-7210

## PA - Castanhal

L.F. do Silva & Cia Ltda ME  
Tr. Miguel Figueira de Oliveira - Milgrão  
☎ 68745-080 ☎ (94) 3371-1287

## PA - Marabá

Jaciro Marlene Simões Gurgel  
Av. Antonio Mauro, 1539 - Centro  
☎ 68500-000 ☎ (94) 3321-1891

## PA - Parauapebas

Maria do Rosário Silva Carvalho ME  
Rua B, 214 - Cidade Nova  
☎ 68575-000 ☎ (94) 3346-1137

## PA - Santarém

Katsumi Yano  
Teresopolis 15 de Novembro, 332 - Centro  
☎ 68005-290 ☎ (94) 3522-5694

## PA - Tucuruí

Francisco de Assis Felipe do Carmo ME  
Av. Brasília, 67/8 - Centro  
☎ 68458-020 ☎ (94) 3787-4448

## PB - Campina Grande

Walter Pacheco do Oliveira  
Rua Barão do Itaipó, 103 - Centro  
☎ 58100-190 ☎ (83) 3321-3483

## PB - Campina Grande

Elétrica Sora e Imagens  
Rua Cavalcante Neto, 117 - Centro  
☎ 58100-230 ☎ (83) 3321-2128

## PB - João Pessoa

R.J. Soares da Silva ME  
Av. João Machado, 1115 - Centro  
☎ 58013-522 ☎ (83) 3321-0460

## PB - João Pessoa

João Gomes de Oliveira  
Av. Santa Catarina, 679 - Estudos  
☎ 58030-071 ☎ (83) 3324-2164

## PB - Patos

Rua Leoncio Nunes Aires ME  
Rua Francisco Wanderley, 196 - Centro  
☎ 58700-120 ☎ (83) 3421-5199

## PE - Caruaru

Nilton da Silva - ME  
Rua Silveira Macedo, 122  
Município de Nassau  
☎ 55012-380 ☎ (81) 3723-7224

## PE - Garanhuns

R.V. Pereira Eletrônica  
Rua Moura de Nassau, 131 - Centro  
☎ 55293-190 ☎ (81) 3471-7830

## PE - Jaboá Guararapes

Edi Vídeo Som Ltda ME  
Estrada da Bonilha, 1119 - Prazeres  
☎ 54315-570 ☎ (81) 3341-7955

## PE - Olinda

Rosângela Pereira Da Silva - ME  
Av. Dr. José Augusto Moreira, Nº 975  
Casa 2 - Coqueiros  
☎ 53130-440 ☎ (81) 3431-0009

## PE - Recife

Imagem e Som Serv. Tec. Comercio Ltda  
Av. Antônio de Góes, 340 Lj 01 - Fim  
☎ 52050-020 ☎ (81) 3465-6042

## PE - Recife

Paraservente Eletrônica Ltda  
Rua Capitão Rebelião, 38 - Pina  
☎ 55110-010 ☎ (81) 3326-4688

## PE - Recife

Jorge Luiz de Souza ME  
Av. Conselheiro Rosa e Silva, 1414 - Afogados  
☎ 52950-020 ☎ (81) 3421-1911

## PE - São Lou. do Matão

Normaliza Com. e Representações Ltda  
Rua 10 de Janeiro, 47 - Centro  
☎ 54735-230 ☎ (81) 3525-0192

## PE - Serra Talhada

JDK Com. Mat. Eletrônica Ltda.  
R. Graça, 205 - Oliveira, 933 - Centro  
☎ 56903-400 ☎ (87) 3831-1401

## PE - Petrolina

Val Eletrônica  
Rua Fernando Góes, 67 - Centro  
☎ 56332-175 ☎ (87) 3862-5900

## PI - Teresina

João Alencar Maranhão  
Av. Joaquim Ribeiro, 1188 - Centro  
☎ 64019-760 ☎ (86) 3223-0825

## PI - Apucarana

N.N. Com. e Manutenção  
de Aparelhos Eletrônicos Ltda.  
Rua B. Rizzato, 170 - Centro  
☎ 86800-120 ☎ (43) 3424-5344

## PI - Arapongas

Leomau Com. Mat. Eletrônicos Ltda.  
Rua Umuapuru, 426 C - Centro  
☎ 86701-010 ☎ (43) 3252-1606

## PI - Campo Mourão

Elétrica Pal Color Ltda  
Av. Capitão João Bandeira, 621 - Centro  
☎ 87200-005 ☎ (44) 3525-2607

## PI - Cascavel

Smithson Eletr. Ectr. Ltda.  
Rua São Paulo, 1447 - Centro  
☎ 85806-020 ☎ (45) 3225-3121

## PI - Cianorte

Sonar Eletrônica  
Av. Brasil, 172 - Centro  
☎ 87200-000 ☎ (44) 3631-1232

## PI - Curitiba

A B Eletrônica Ltda.  
Rua Estados Unidos, 1100 - Baraetani  
☎ 82510-050 ☎ (41) 3256-3004

## PI - Curitiba

Cast dos Eméscipulos Ltda  
Rua 24 de Maio, 1160 - Reboças  
☎ 80230-080 ☎ (41) 3333-5113

## PI - Curitiba

Rochitec Com. Comp. Eletr. Ltda  
Av. Iguaçu, 6010 - Reboças  
☎ 80230-020 ☎ (41) 3322-3774

## PI - Douradina

Alfredo Prokop e Cia Ltda  
Rua 082 S/N Km 05 - Centro  
☎ 87485-000 ☎ (44) 3663-1967

## PI - Guajará

Armando Joaquim dos Santos  
Av. Mate Larangeira, 445 - Centro  
☎ 85.980.000 ☎ (44) 36422718

## PI - Foz de Iguaçu

Exportais Imp. Exp. Com. Ltda.  
Av. República Argentina, 792 - Centro  
☎ 85851-200 ☎ (45) 3523-8833

## PI - Francisco Beltrão

Many Scott Eletrônica ME  
Av. Julio Costa Cavallotti, 191 - Centro  
☎ 85601-000 ☎ (46) 3523-5241

## PI - Londrina

Trindade Com. de Equip. Eletr. Ltda.  
Rua Goiás, 1133 - Centro  
☎ 86010-140 ☎ (43) 3321-3820

## PI - Mal. Cds. Rondom

Elétrica Goçário Ltda  
R. Sete de Setembro, 436, sala 3 - Centro  
☎ 85960-000 ☎ (45) 3254-9056

## PI - Maringá

IJ Informática Ltda.  
Rua Ver. Brasil, Solteirão, 610 - Centro  
☎ 87013-190 ☎ (44) 3226-3154

## PI - Paranaíba

Kentik Itapaguará  
Rua Manoel Viana, 400 A - Raim  
☎ 83206-250 ☎ (41) 3423-3152

## PI - Ponta Grossa

Hilton Simionato & Cia Ltda  
R. Sen. Pinheiro Machado, 310 - Centro  
☎ 84010-290 ☎ (41) 3222-6590

## PI - Rio Negro

Bernhard Schuchter  
Rua. Rm. Pina Tourinho, 2045 - Bom Jesus  
☎ 83880-000 ☎ (47) 3645-0251

## PR - Toledo

Elétrica Bestim Ltda.  
Rua Prudente, 2095 - Centro  
☎ 85901-010 ☎ (45) 3252-3738

## PR - Umuarama

Elétrica Paracatu Ltda.  
Av. Celso Garcia Gal, 3534 - Centro  
☎ 87501-090 ☎ (44) 3622-6918

## RJ - Angra dos Reis

Elétrica Tecla Som Ltda  
Estrada Angra Getuliano, 336 - Centro  
☎ 23900-000 ☎ (24) 3567-5445

## RJ - Barra do Piraí

Washington L. da Silva Eletrôn. ME  
R. José Alves Figueira, 1710 - Matamoreira  
☎ 27115-010 ☎ (24) 2443-7745

## RJ - Barra Mansa

Max Vidcos Eletr. Ltda - ME  
Rua Barão de Guapá, 58 - Centro  
☎ 27345-040 ☎ (24) 3323-2091

## RJ - Cabo Frio

Audio Color Eletr. Ltda  
Av. João Kubitschek, 10 A - Centro  
☎ 28950-000 ☎ (22) 2443-2369

## RJ - Campos

Genel Eletrônica  
Rua Getzeira Passos, 36 - Centro  
☎ 28010-470 ☎ (22) 2733-4266

## RJ - Itaguaí

E & M Som de Itaguaí Ltda  
R. Protágenos Guimarães, 22 - Centro  
☎ 23810-840 ☎ (21) 2688-6491

## RJ - Macaé

Agelcom Com. e Serviços Eletr.  
R. Teodoro de Góes, 516 Lj 02 - Centro  
☎ 28791-120 ☎ (22) 2762-6235

## RJ - Niterói

Serv. Tec. Faltune Ltda  
Rua Br. do Amazonas, 330 - Centro  
☎ 24030-110 ☎ (21) 2719-6721

## RJ - Nilópolis

Elétrica Linda  
Estr. Sen. Salgado Filho, 387 - Olinda  
☎ 26310-000 ☎ (21) 2791-7482

## RJ - Nova Friburgo

Elétrica Rosalva  
Av. Julio Antonio Thaurier,  
200 Lj 12 - Olinda  
☎ 28620-000 ☎ (22) 2526-9379

## RJ - Nova Iguaçu

Eng. Video e Informática Ltda  
Rua Dr. Barros Junior, 656 - Centro  
☎ 26210-030 ☎ (21) 3570-6280

## RJ - Petrópolis

Telo-Audio Oliveira  
Rua Chila, 94 - Alto Serra  
☎ 25635-030 ☎ (24) 2231-2737

## RJ - Resende

Magistral Eletro Audio e Video  
Av. Sultemino Boger, 158 - Centro  
☎ 27511-300 ☎ (24) 3355-0101

## RJ - Rio de Janeiro

Conservar Serviços Eletrônicos Ltda  
Rua. Gonzaga Borges, 246 A - Vila Isabel  
Shopping Infobarra - Barra do Tijuara  
☎ 22793-080 ☎ (21) 2431-1344

## RJ - Rio de Janeiro

Goniatto Eletrônica Ltda  
R. Conde Agrolongo, 1225 Lj. C - Penha  
☎ 21020-190 ☎ (21) 2260-9905

## RJ - Rio de Janeiro

Servitronics Serv. Tec. Ltda  
Rua. Gonzaga Borges, 246 A - Vila Isabel  
☎ 20541-000 ☎ (21) 2238-9591

## RJ - Rio de Janeiro

Serviços Comercio Ap. Eletrônicos Ltda  
Rua Mano Barreto, 5 - Botafogo  
☎ 22271-100 ☎ (21) 2541-7393

## RJ - Rio de Janeiro

Startec Assist. Técnica Ltda  
Rua Dias do Cruz, 627 - Meier  
☎ 20.720.011 ☎ (21) 2593-3008

## RJ - Rio de Janeiro

Elétrica Avonneto Ltda  
Av. Stu. Cruz, 514 - Roqueleão  
☎ 21715-321 ☎ (21) 3335-7929

## RJ - Rio de Janeiro

Elétrica 3120 - Eletro Ltda  
Rua. das Américas, 3120  
B. 2 Lj. 102 - Barra de Tijuca  
☎ 22640-102 ☎ (21) 3325-6044

## RJ - Rio de Janeiro

Hipop Eletrônica Ltda.  
Est. Rodrigues Galvão, 90 Lj. C - Jacaraquã  
☎ 22713-370 ☎ (21) 2445-4553

## RJ - Rio de Janeiro

Poltron Serviços Eletrôn Ltda.  
Rua. Angélica Maria, 420 - Olaria  
☎ 21021-490 ☎ (21) 2255-6497

## RJ - Rio de Janeiro

Poltron Serviços Eletrôn Ltda.  
Est. do Galvão, 2500  
Bl. A Lj 6 - Ilha do Gov.  
☎ 21931-003 ☎ (21) 2462-0727

## RJ - Rio de Janeiro

Poltron Serviços Eletrôn Ltda.  
Rua. dos Imbitubas, 194 - Centro  
☎ 20231-020 ☎ (21) 2222-2176

## RJ - Rio de Janeiro

Novo Fines Eletrônica  
Rua Beldino do Amaral, 14 - Centro  
☎ 20231-010 ☎ (21) 2509-6851

## RJ - Teresópolis

L Som Eletrônica Ltda.  
Rua. Edmundo Bittercourt, 145 - Centro  
☎ 25953-030 ☎ (21) 2743-9467

## RJ - Três Rios

Novo Video Eletrônica  
R. Moreira Costa Barros, 411 Lj. 25 - Centro  
☎ 25905-090 ☎ (21) 2255-2506

## RJ - Volta Redonda

Elétrica Video Som Ltda  
Rua 574, nº 99 - S. das Graças  
☎ 27295-430 ☎ (21) 3337-3705

## RJ - São Gonçalo

Serviços Tec. Faltune  
Rua Dr. Nilo Pezanha, 53 Sub Ioja 1 e 2  
Centro do São Gonçalo  
☎ 24445-360 ☎ (21) 2605-6160

## RJ - Duque de Caxias

Novos Power Serviços Eletr. Ltda  
Av Duque de Caxias, 10 - Centro  
☎ 28620-000 ☎ (21) 2772-8244

## RN - Caicó

José Antão Fernandes  
Rua Otávio Lomartini, 767 - Centro  
☎ 55900-000 ☎ (84) 3421-1251

## RN - Mossoró

Raimundo Nonato Almeida  
Rua Trindades, 14 - Paraíba  
☎ 55960-210 ☎ (84) 3461-3229

## RN - Natal

José Paulo da Costa ME  
Av. Gal. Estevam 1450 - Alencim  
☎ 55900-000 ☎ (84) 3223-2581

## RN - Natal

Saquejo Ltda  
Av. Alexandrina de Menezes, 707 - Alencim  
☎ 55900-350 ☎ (84) 3222-6382

## RO - Jarú

Dovillo do Armaral  
Av. Pds. Adolfo Roli, 2153 - Centro  
☎ 78940-000 ☎ (69) 3421-1891

## RO - Ji-Paraná

Castro Hertzog Ltda. ME  
R. Tenente Antônio João, 930 - Primavera  
☎ 78943-150 ☎ (69) 3421-1891

## RO - Duro Preto D'Oeste

S.A do Rocha Lopes  
Av. XV de Novembro, 505 - Jd. Tropical  
☎ 78950-000 ☎ (69) 3461-2762

## RO - Pimenta Bueno

Adão da Silva Eletr. ME  
Av. Mal. Rondon, 1040 - Centro  
☎ 78984-000 ☎ (69) 3451-2587

## RO - Porto Velho

Francisco Chagas de Oliveira  
Av. Amazonas, 2904 - Centro Porto Velho  
☎ 78906-000 ☎ (69) 3225-2024

## RO - Porto Velho

Elétrica Pro 2000 Ltda  
Rua João Goulart, 1776 - São Cristóvão  
☎ 78991-100 ☎ (69) 3324-1701

## RO - Rolim de Moura

Elétrica Real  
Rua Comandante, 4931 - Centro  
☎ 78987-000 ☎ (69) 3442-1178

## RO - Vilhena

Valdir Ucker ME  
Rua Costa e Silva, 45 - Centro  
☎ 78995-000 ☎ (69) 3322-1161

## RR - Boa Vista

H. Van Den Berg Filho  
R. Gen. Panha Brasil, 685 - S. Francisco  
☎ 69305-130 ☎ (95) 3224-9605

## RR - B. Gonçalves

Elétrica Antonino Ltda.  
Rua Dr. Casa Grande, 290 - Cidade Alta  
☎ 95700-000 ☎ (54) 3451-1755

## RR - Bagé

Elétrica Bagé Ltda.  
Av. General. José Telles, 1233 - Centro  
☎ 96400-000 ☎ (53) 3242-2403

## RR - Cachoeirinha

Tecnicare Eletrônica  
Rua Engenheiro Assisio  
da Silva, 69 - VI. Emilia  
☎ 94920-250 ☎ (51) 3471-3126

## RR - Canoas

Luiz Henrique Passoni  
Rua Muck, 305 - Centro  
☎ 92010-250 ☎ (51) 3476-4712

## RR - Carazinópolis

Duarte Bordeghini & Cia Ltda.  
Rua General Sampaio, 162 - Glória  
☎ 99500-000 ☎ (54) 3330-2292

## RR - Caixa de Sul

Serra Técnica Serviços Eletrônicos Ltda.  
Rua Simões, 930 - Centro  
☎ 95200-001 ☎ (54) 3222-3180

## RR - Erechim

Elétrica Cidade Ltda.  
Av. R. Barbosa, 129 - Centro  
☎ 99700-000 ☎ (54) 3321-1976

## RR - Estância Velha

Elétrica Travesseiro Ltda.  
Av. João XXIII, 756 - Rincão dos Ilheus  
☎ 93600-000 ☎ (51) 3356-2142

## RR - Ferozópolis

Silva Eletrônica Ltda.  
Rua Republica, 375 01 - Centro  
☎ 95900-000 ☎ (51) 3261-5455

## RR - Gravataí

# Postos de Assistência Técnica

## RS - Porto Alegre

Multitron Eletrônica Ltda.  
Rua Ameliano da Figueiredo  
Pinto, 914 - Cidade Baixa  
☎ 90050-190 ☎ (51) 3226-8834

## RS - Porto Alegre

Eletrônica Amoldo Ltda.  
Rua Tenazo Franca, 316 - Estreito  
Av. do Forte, 1466 - V. Ipiranga  
☎ 91360-001 ☎ (51) 3344-4413

## RS - Rio Grande

Althos Camargo de Lemos  
Rua General Câmara, 261 - Centro  
☎ 96200-320 ☎ (53) 3231-5665

## RS - Sant. Livramento

Elbio Avila Cavetto - ME  
Rua Antonio Fernandes  
da Cunha, 758 - Centro  
☎ 97573-610 ☎ (55) 3242-2741

## RS - Santa Cruz do Sul

Comercio de Sistema LTDA  
Rua Sen. Pinheiro Machado, 963 - Centro  
☎ 96810-000 ☎ (51) 3713-2679

## RS - Santa Maria

Munari & Krafczik Ltda.  
Rua Tiradentes, 33 - Centro  
☎ 97950-730 ☎ (55) 3222-6151

## RS - Santa Rosa

Eletrônica Transvulva Ltda.  
Rua Coelho Neto, 283 - Centro  
☎ 98900-000 ☎ (55) 3511-3449

## RS - São Borja

Oyry Catelano Chaves  
Rua General Seraphim  
Dornelles Vargas, 1658 - Centro  
☎ 97670-000 ☎ (55) 3431-1850

## RS - São Leopoldo

Eletrônica Andaroff Ltda.  
Rua Saldanha da Gama, 301 - Centro  
☎ 93010-230 ☎ (51) 3592-1485

## RS - Soledade

Roque Luiz Miksch - ME  
Rua Júlio Centeno, 753 - Centro  
☎ 99300-300 ☎ (54) 3381-2036

## RS - Ursulândia

José Luiz Vencelloses Gomes  
Rua General Witton, 1700 - Boa Vista  
☎ 97500-330 ☎ (55) 3412-1791

## RS - Vacaria

Bondal & Cia Ltda.  
Rua Pinheiro Machado, 162 - Centro  
☎ 95200-000 ☎ (54) 3231-1396

## RS - Veranópolis

Comercial Eletro Link Ltda.  
Rua Andrade Neves, 130 - Centro  
☎ 95330-000 ☎ (54) 3441-4224

## RS - Viçosa

Serviços Eletro Eletrônicos Polar Ltda.  
Av. América Negreiros Cabral, 248 Centro  
☎ 94410-300 ☎ (51) 3485-3263

## RS - Balneário Camboriú

Christian Marcos Santos da Mello - ME  
Quarta Avenida, 784 - Centro  
☎ 88330-000 ☎ (47) 3863-0666

## RS - Blumenau

Assist. Tec. Bivulvar Ltda.  
Rua São José, 108 - Pôrto Alegre  
☎ 89010-220 ☎ (47) 3322-6691

## RS - Brusque

Eletro Rádio Mark Ltda.  
Rua Florianópolis, 1239 - Águas Claras  
☎ 88353-501 ☎ (47) 3511-1458

## RS - Cachoeira

Valdir Norani  
Rua Nova Roma, 253 - D - Centro  
☎ 89812-000 ☎ (49) 3323-8582

## RS - Canoas

TV Sem Condição Aparelhos Eletr. Ltda.  
Rua 29 de Julho, 112 - Centro  
☎ 89700-000 ☎ (49) 3442-3704

## RS - Criciúma

Center Panovision Assist. Téc. Ltda.  
Av. Centenário, 3950 - Centro  
☎ 88802-001 ☎ (48) 3437-1568

## SC - Florianópolis

Consorciol Com. e Serv. de TV Ltda.  
Rua São Jorge, 234 - Centro  
☎ 88015-320 ☎ (48) 3222-0568

## SC - Florianópolis

Mário Boschetto  
Rua Tenazo Franca, 316 - Estreito  
☎ 88070-790 ☎ (48) 3244-1773

## SC - Jaraguá do Sul

Master Eletrônica do Brasil Ltda. - ME  
Rua Exp. Antonio Carlos  
Ferreira, 607 - N. Brusilva  
☎ 89252-100 ☎ (47) 370-1234

## SC - Joazeiro

F. Traiano Eletrônica Ltda.  
Av. Duque de Caxias, 556 - Centro  
☎ 89600-000 ☎ (49) 3522-0418

## SC - Joinville

Eletrônica Ludens Ltda.  
Rua Paulo Kubik, 974 - Baraúna  
☎ 89202-950 ☎ (47) 3422-9599

## SC - Lages

Oficina Técnica Telo Color Ltda.  
R. Otacílio Vieira da Costa, 138 - Centro  
☎ 8501-050 ☎ (49) 3222-2382

## SC - Rio de Sul

Comercial Eletro TV 15 Ltda. - ME  
Rua Abraham Lincoln, 14 - Centro  
☎ 89160-000 ☎ (47) 3521-2696

## SC - São Miguel do Oeste

Dagoberto S. Cia Ltda.  
Rua Duque de Caxias, 1413 - Centro  
☎ 89900-000 ☎ (49) 3622-0026

## SC - Tubarão

CS Com. e Serv. Ltda.  
Rua Alfrêdo Guimarães, 754 - Centro  
☎ 88701-300 ☎ (48) 3626-3644

## SC - Xanxerê

Turella & Peronzi Ltda.  
Rua Cel. Passos Maia, 1185 - Centro  
☎ 89202-000 ☎ (49) 3433-0014

## SE - Aracaju

Fatel Eletrônica Serv. e Com.  
Av. Das. Manoel, 472 - Graça  
☎ 49055-210 ☎ (79) 3214-3424

## SE - Habianina

Luiz Antônio Pereira da Silva  
Rua Itaporanga, 389 - Centro  
☎ 49500-000 ☎ (79) 3631-4845

## SE - Lagarto

Eletrônica Toleca de Lagarto LTDA  
Praça Filomeno Hora, 77 - Centro  
☎ 49400-000 ☎ (79) 3631-2656

## SP - Americana

Imagem Eletrônica Ltda. - ME  
Rua Fernando de Camargo, 880 - Centro  
☎ 13465-020 ☎ (19) 3406-7831

## SP - Andradina

Sergio Cassanese CIA LTDA Me  
Rua Dom Bosco, 722 - Centro  
☎ 16900-000 ☎ (18) 3722-7444

## SP - Aracatuba

Novatec Eletrônica Ltda.  
Rua São Leopoldo, 1087 - Aclimago  
☎ 16030-070 ☎ (18) 3623-4260

## SP - Assis

Ezio Romano - ME  
R. José Nequeim Marmontel, 51 - Centro  
☎ 19900-000 ☎ (18) 3223-5707

## SP - Barretos

Pedro Coppola Neto - ME  
Rua 28, 970 - Centro  
☎ 14780-110 ☎ (17) 3222-2742

## SP - Barueri

Comercio Eletrônico Centerfil LTDA  
Av. Santa Ursula, 35 - Centro  
☎ 06401-160 ☎ (11) 4198-2030

## SP - Bauriv

Eletrônica Assini Ltda.  
R. Monsenhor João, 2 68/2-70 - Centro  
☎ 17015-130 ☎ (14) 3223-9551

## SP - Botucatu

Eletroônica Jatoia Ltda.  
Av. Flávio Pinheiro, 662 - Centro  
☎ 18600-240 ☎ (14) 3882-1081

## SP - Bragança Paulista

Eletroônica Assini Ltda.  
R. Cal. Teófilo Leme, 1447 e 1449 - Centro  
☎ 12900-000 ☎ (11) 4033-2231

## SP - Campinas

Hugo's Place Ltda.  
Rua Pedro Vieira, 274 - Bosque  
☎ 13015-300 ☎ (19) 3236-9199

## SP - Campinas

T.A.V. Novelli - ME  
Rua Major Solari, 992 - Cambuí  
☎ 13024-091 ☎ (19) 3253-5660

## SP - Catanduva

Neumat Eletrônica de Catanduva Ltda.  
Av. Curitiba, 607 - Higienópolis  
☎ 15804-055 ☎ (17) 3522-8381

## SP - Cotia

Eletrônica Nova Ranzato Ltda.  
Av. Manoel José Pedrosa, 365 - Centro  
☎ 06700-000 ☎ (11) 4703-3398

## SP - Diadema

Eletrônica Onessa Ltda.  
Rua Onessa, 587 - V. Galciza  
☎ 09920-650 ☎ (11) 4057-4387

## SP - Fernandópolis

Paulo Roberto Gregonini Me  
Av. Exped. Brasileiros, 1614 - Centro  
☎ 15600-000 ☎ (17) 3442-3921

## SP - Franca

Serfilim & Almeida Franca Ltda. - ME  
Rua Pedro Anselmo, 1258 - Centro  
☎ 14400-740 ☎ (16) 3722-1428

## SP - Franco da Rocha

Eletrônica AdS-Son Ltda.  
Rua Dr. Hamilton Prado, 399 - Centro  
☎ 07780-000 ☎ (11) 4449-2608

## SP - Guarulhos

Vide Tapes Com. e Ass. Tec. Ltda.  
Av. Tiradentes, 435 - Centro  
☎ 07090-000 ☎ (11) 6440-8902

## SP - Indaiatuba

Miami Eletrônica e Informática Ltda ME  
Rua Nicotina, 10 - Pq. Boa Esperança  
☎ 13300-000 ☎ (19) 3834-7314

## SP - Itapetininga

Tonia Aparecida Albuquerque ME  
Rua 5 de Novembro, 901 - V. Naxtri  
☎ 18211-310 ☎ (15) 3271-0936

## SP - Itapeva

Marcos Camargo Itapeva - ME  
Av. Cal. Aquino Fedeles, 411 - Centro  
☎ 18400-180 ☎ (15) 3522-3424

## SP - Itu

Althos Com. Prod. Eletro Ltda ME  
Rua Santa Cruz, 781 - Centro  
☎ 13300-560 ☎ (11) 4023-0188

## SP - Jundiaí

Antônio Cardoso - ME  
Av. Dr. Cavalcanti, 729 - Centro  
☎ 13201-500 ☎ (11) 4587-6803

## SP - Jundiaí

Luiz Tapajocunas Júnior - ME  
Rua Zacarias de Gus, 193 - Centro  
☎ 13201-800 ☎ (11) 4586-2182

## SP - Limeira

Eletrônica Central Com.  
de Equip. Eletro. Ltda.  
Rua Dr. Trojano Camargo, 1236 - Centro  
☎ 13480-203 ☎ (19) 3441-2047

## SP - Marília

Televisão - Marília Com.  
de Pqres e Serv. Ltda.  
Av. Pedro de Toledo, 772 - Centro  
☎ 17509-020 ☎ (14) 3454-3350

## SP - Matão

Wilson Torantini ME  
Av. Sete de Setembro, 1435 - Centro  
☎ 15900-000 ☎ (16) 3382-1046

## SP - Mauá

Mauá TV Eletrônica Ltda.  
Av. Bom José Geoperg, 96 - Matriz  
☎ 09370-670 ☎ (11) 4555-6683

## SP - Mogi Guaçu

Adel Tec. Com. Tec. Equip. Elet. Ltda.  
Av. Mogi Mirim, 1039 - Jd Itacolomy  
☎ 13840-000 ☎ (19) 3818-1171

## SP - Pindamonhangaba

Barthos Fereira Suzzano ME  
Rua dos Expedicionários, 33 - Centro  
☎ 12400-370 ☎ (12) 3642-8311

## SP - Piracicaba

José Rodrigues Filho Piracicaba Cia  
Rua Moraes Barros, 1556 - Cidade Alta  
☎ 13416-740 ☎ (19) 3433-1276

## SP - Pres. Prudente

L.C. Lima  
Rua Major Felício Torayby, 1263 - V. Novo  
☎ 19100-052 ☎ (18) 221-4343

## SP - Registro

Antonio da Guia Costa  
Rua Chichó Ono, 107 - V. S. Francisco  
☎ 11900-000 ☎ (13) 3821-2324

## SP - Ribeirão Preto

Servicom Máscara Serviço Ltda  
Av. Major Jurejo, 1269 - Jd. Marinho  
☎ 140852300 ☎ (16) 3627-4232

## SP - Ribeirão Preto

Pantech Eletrônica Ltda  
Rua São Paulo, 805 - Campos Elíxos  
☎ 14085-010 ☎ (16) 3979-1438

## SP - Rio Claro

Eletroônica Cidade Azul Ltda  
Rua 03, N.º 1504 - Centro  
☎ 13500-161 ☎ (19) 3524-2810

## SP - São José dos Campos

Moagem Com. Equip. Eletro Eletro  
Av. 23 de Maio, 181 - Vila Maria  
☎ 12209-410 ☎ (12) 3923-2251

## SP - Santo André

TV Técnica Fuji Ltda ME  
Rua Cel. Abílio Soares, 260 - Centro  
☎ 09020-200 ☎ (11) 4994-3188

## SP - Santos

Rua Canaã de Mendonça, 234  
Campo Grande  
☎ 11075-102 ☎ (13) 3235-4959

## SP - São Bernardo do Campo

Braz R. Fernandes Cia.  
Av. Pery Ronchetti, 20 - Centro  
☎ 09771-000 ☎ (11) 4332-5677

## SP - São Bernardo do Campo

Eletrônica Comunicativa Ltda.  
Av. Sen. Vergueiro, 4444 - Ruaçã Romas  
☎ 09725-400 ☎ (11) 3686-1788

## SP - São Caetano do Sul

TV Técnica São Caetano Ltda.  
Rua Alagoas, 400 - Centro  
☎ 09521-050 ☎ (11) 4229-2467

## SP - São João Rio Preto

Comparto Eletrônica Ltda  
R. Beneditino de Campos, 3738 - Centro  
☎ 15015-300 ☎ (17) 3232-7303

## SP - São Paulo

Comercial Elet. Ultratone  
Rua Luvichinsky 14 - Bom Retiro  
☎ 01207-000 ☎ (11) 3224-0054

## SP - São Paulo

Eletrônica Nova Era  
Rua José Getúlio, 164 - Aclimago  
☎ 01509-000 ☎ (11) 3341-2027

## SP - São Paulo

Eletrônica Rightline Ltda  
Rua do Hambleto, 1403 - Ipiranga  
☎ 04209-001 ☎ (11) 6215-6667

## SP - São Paulo

Eletrônica S. O. S. TV Ltda  
Rua Soldado Francisco  
Gomes de Saenz, 234 - Pq Nova Mundo  
☎ 02189-030 ☎ (11) 4954-5517

## SP - São Paulo

Eletrônica São Mathias Ltda.  
Av. Motoe Bei, 2014 - São Mathus  
☎ 03949-300 ☎ (11) 6962-0766

## SP - São Paulo

Eletrônica Waldemar Ltda. - ME  
Av. Covoa, 282 - São Miguel Pro.  
☎ 08030-180 ☎ (11) 4584-5161

## SP - São Paulo

Hiato Onishi Me  
Av. Nossa Sra do Socorã, 3345  
Campo Grande  
☎ 04447-020 ☎ (11) 5614-1087

## SP - São Paulo

Toscanar Eletro Eletrônica Ltda. ME  
Av. Dr. Guilherme D. Vilares, 1145  
Vila Suzano  
☎ 05649-001 ☎ (11) 3771-4710

## SP - São Paulo

Telêfix Com. e Assist. Tec. Ltda  
Rua Baronesa de Iju, 20/22  
Santa Cecilia  
☎ 01231-000 ☎ (11) 3825-5692

## SP - São Paulo

Ruza Serviço Assist. Téc. Ltda. Ltda  
Rua Ministro Petrônio Portella, 1318  
Fragosa de O  
☎ 02959-500 ☎ (11) 3977-8708

## SP - São Paulo

Ruza Eletroônica Assistência Técnica  
Av. Samaris, 100 - Perdizes  
☎ 05016-490 ☎ (11) 3868-2095

## SP - São Paulo

Support Com. de Prod.  
Elet. e Assist. Téc. Ltda.  
Rua Antonio de Sousa Nosshees, 127  
Jaguari  
☎ 05328-000 ☎ (11) 3766-8844

## SP - São Paulo

Pauler Cont. Vídeo Son. Eletro. Ltda  
Av. Amador Bueno da Veiga, 869 - Pádua  
☎ 03606-400 ☎ (11) 6642-9584

## SP - São Paulo

Eletrônica Botelho Ltda  
Rua Higuera, 981 - Tatupé  
☎ 03310-000 ☎ (11) 2996-8562

## SP - São Paulo

Shalby Eletrônica Ltda.  
Rua Canaã de Mendonça, 234  
Campo Grande  
☎ 11075-102 ☎ (13) 3235-4959

## SP - São Paulo

Sumary Equip. Eletrônicos Ltda.  
Av. S. Miguel, 5630 e 5636 - São Miguel  
☎ 03870-100 ☎ (11) 6280-9411

## SP - São Paulo

Santos e Nascimento Eletrônica Ltda.  
Rua Antonio Cândido, 170 - Centro  
☎ 011600-000 ☎ (12) 3892-4250

## SP - São Vicente

Reiff S. Guedes Ltda.  
Rua José Bonifácio, 396 - Centro  
☎ 13110-000 ☎ (13) 3468-8323

## SP - Sorocaba

CTI Eletrônica Ltda ME  
Rua Gândo D'Eu, 53 - Vergueiro  
☎ 18030-400 ☎ (15) 3211-5242

## SP - Suzano

Edvardo José de Lima Suzano - ME  
Rua Missionária Sara Cooper, 24  
Jardim Goethi

## Certificado de Garantia

A LG Electronics da Amazônia Ltda., através de sua Rede de Serviços Autorizados, garante ao usuário deste produto os serviços de Assistência Técnica para substituição de componentes ou partes, bem como mão-de-obra necessária para reparos de eventuais defeitos, devidamente constatados como sendo de fabricação, pelo período de 01 (Um) ano, incluindo o período de garantia legal de 90 (noventa) dias, contados a partir da data de emissão da nota fiscal de compra pelo primeiro proprietário, desde que o mesmo tenha sido instalado conforme orientações descritas no manual do usuário que acompanha o produto e, somente em Território Nacional.

### Garantia Legal

O consumidor tem o prazo de 90 (noventa) dias, contados a partir da data de emissão da nota fiscal de compra, para reclamar de irregularidades (vícios) aparentes, de fácil e imediata observação no produto, como os itens que constituam a parte externa e qualquer outra acessível ao usuário, assim como, peças de aparência e acessórios em geral.

### Condições para validade da garantia legal e contratual

#### A Garantia Legal e Contratual perderá seu efeito se:

- O produto não for utilizado para os fins a que se destina;
- A instalação ou utilização do produto estiver em desacordo com as recomendações do Manual de Instruções;
- O produto sofrer qualquer dano provocado por mau uso, acidente, queda, agentes da natureza, agentes químicos, aplicação inadequada, alterações, modificações ou consertos realizados por pessoas ou entidades não credenciadas pela LG Electronics da Amazônia Ltda.;
- Houver remoção e/ou alteração do número de série ou da identificação do produto.

### Condições não cobertas pela garantia legal e contratual

#### A Garantia não cobre:

- Danos provocados por riscos, amassados e uso de produtos químicos/abrasivos sobre o gabinete;
- Transporte e remoção de produtos para conserto que estejam instalados fora do perímetro urbano onde se localiza o Serviço Autorizado LG mais próximo. Nestes locais, qualquer despesa de locomoção e/ou transporte do produto, bem como despesas de viagem e estadia do técnico, quando for o caso, correrá por conta e risco do Consumidor;
- Desempenho insatisfatório do produto devido a instalação ou rede elétrica inadequadas;
- Troca de peças e componentes sujeitos a desgaste normal de utilização ou por dano de uso;
- Serviços de instalação, regulagens externas e limpeza, pois essas informações constam no Manual de Instruções;
- Eliminação de interferências externas ao produto que prejudiquem seu desempenho, bem como dificuldades de recepção inerentes ao local ou devido ao uso de antenas inadequadas.

### Observações:

- A LG Electronics da Amazônia Ltda. não assume custos ou responsabilidade relativos a pessoa ou entidade que venham a oferecer garantia sobre produtos LG, além das aqui descritas;
- As despesas decorrentes e conseqüentes da instalação de peças que não pertençam ao produto são de responsabilidade única e exclusiva do comprador;
- A LG Electronics da Amazônia Ltda se reserva o direito de alterar as características gerais, técnicas e estéticas de seus produtos sem prévio-aviso;
- A garantia somente é válida mediante a apresentação de nota fiscal de compra deste produto;
- Fica compreendido que em hipótese alguma, a LG Electronics assumirá custos com eventuais perdas e danos ao comprador caso ocorra mau funcionamento ou paralisação do produto, assumindo a responsabilidade apenas nos termos deste Certificado de Garantia.

