

# PRADA



PRADA phone by LG / Felhasználói kézikönyv

PRADA / LG ELECTRONICS INC.



M A G Y A R  
H R V A T S K I  
B Ő L G A R S K I  
S R P S K I

Tájékoztatjuk a felhasználót, hogy a kezelési útmutató eltérő lehet a telefontól, a telefonon használt szoftvertől és a szolgáltatótól függően.

PRADA phone by LG

CE 0168

[www.pradaphonebylg.com](http://www.pradaphonebylg.com)

P/N : MMBB0320918(1.0)



**Bluetooth QD ID B014644**

# | KF900 | Használati útmutató

A kézikönyv tartalma a szoftvertől és az adott szolgáltatótól függően részben eltérhet az Ön telefonjától.



## **Régi eszközök ártalmatlanítása**

1. A termékhez csatolt áthúzott, kerek szeméttároló jel jelöli, hogy a termék a 2002/96/EC EU-direktíva hatálya alá esik.
2. Minden elektromos és elektronikai terméket a lakossági hulladéktól elkülönítve kell begyűjteni, a kormány vagy az önkormányzatok által kijelölt begyűjtő eszközök használatával.
3. Régi készülékeinek megfelelő ártalmatlanítása segíthet megelőzni az esetleges egészségre vagy környezetre ártalmas hatásokat.
4. Ha további információra van szüksége régi készülékeinek ártalmatlanításával kapcsolatban, tanulmányozza a vonatkozó környezetvédelmi szabályokat, vagy lépjen kapcsolatba az üzlettel, ahol a terméket vásárolta.

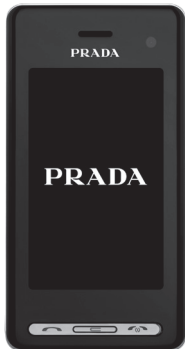

# TARTALOM

## Útmutató a biztonságos és hatékony használathoz

### Beállítás

#### 10 ÁLTALÁNOS TUDNIVALÓK

#### 11 AZ USIM ÉS AZ AKKUMULÁTOR TELEPÍTÉSE

#### 13 MEMÓRIAKÁRTYA

### Készenléti képernyő

#### 14 TIPPEK AZ ÉRINTŐKÉPERNYŐ HASZNÁLATÁHOZ

### Alapok

#### 15 HÍVÁSOK

#### 15 Hanghívás vagy videóhívás kezdeményezése

#### 15 A TÁRCSÁZÁSI BILLENTYŰZET MEGJELENÉSÉNEK MEGVÁLTOZTATÁSA

#### 16 Partner hívása

#### 16 Hívás fogadása és elutasítása

#### 17 A hívás hangerejének beállítása

#### 17 Gyorshívás

#### 17 Második hívás kezdeményezése

#### 18 DTMF kikapcsolása

#### 18 Hívásinfó megtekintése

#### 18 Hívásátírányítás használata

#### 19 Híváskorlátozás használata

#### 19 Általános hívásbeállítások módosítása

#### 20 Videóhívás beállításainak módosítása

#### 21 NEVEK

#### 21 Keresés

#### 21 Új partner hozzáadása

#### 22 Névjegy opciók

#### 22 Csoport létrehozása

#### 23 Beállítások módosítása

#### 23 Információ megtekintése

#### 24 ÜZENETEK

#### 24 Üzenetek

#### 24 Üzenet küldése

#### 25 Szövegbevitel

#### 25 T9 prediktív szövegbevitel

#### 25 Abc kézi szövegbevitel

#### **26 QWERTZ BILLENTYŰZET**

#### 26 Szövegbevitel

- 26 Szövegbevitel billentyűzettel
- 26 E-mail küldése az új e-mail fiókról
- 27 E-mail beállítása
- 27 E-mail lekérése
- 28 Beállítások módosítása
- 28 Üzenet mappák
- 29 Üzenetek kezelése
- 29 Sablonok használata
- 29 Hangulatjelek használata
- 30 SMS beállításainak módosítása
- 30 MMS beállításainak módosítása
- 31 Egyéb beállítások módosítása

## **Kreativitás**

### **32 FÉNYKÉPEZŐGÉP**

- 32 Gyors fényképfelvétel készítése
- 32 A fénykép elkészítése után
- 33 A kereső megismerése
- 34 A villanófény használata
- 34 A felvételtípus kiválasztása
- 35 Sorozatfelvétel készítése
- 35 Panorámafelvétel készítése
- 35 Kontraszt beállítása
- 36 Speciális beállítások használata
- 37 Képméret módosítása
- 37 Színeffektus választása

### **38 VIDEÓKAMERA**

- 38 Gyors videó készítése
- 38 Videófelvétel készítése után
- 39 A kereső megismerése

- 40 Kontraszt beállítása
- 40 Speciális beállítások használata
- 41 Videó képméret módosítása
- 41 Színtónus választás

### **42 FÉNYKÉPEK ÉS VIDEÓK**

- 42 Fényképek és videók megtekintése
- 42 A zoom használata fénykép megtekintésekor
- 42 Hangerő-beállítás videó lejátszása közben
- 42 Fényképek megtekintése diavetítésként
- 43 Fénykép beállítása háttérképként
- 43 Fényképek szerkesztése
- 44 Szöveg hozzáadása fényképhez
- 44 Effektus hozzáadása fényképhez
- 45 Fénykép átméretezése

- 45 Fénykép torzítása
- 45 Színárnyalat hozzáadása fényképhez
- 46 Színátváltás fényképen
- 46 Videók megtekintése TV készüléken
- 46 Videók szerkesztése
- 46 A videó hosszának vágása
- 47 Két videó összefűzése
- 47 Fénykép és videó összefűzése
- 48 Szöveg hozzáadása videóhoz
- 48 Fényképpátfedés
- 49 Hangfelvétel hozzáadása
- 49 Hangfelvétel hozzáadása videóhoz
- 49 A videólejátszás sebességének módosítása
- 49 Tompító hatás hozzáadása
- 50 MULTIMÉDIA**
- 50 Képek
- 50 Fénykép küldése
- 50 Memóriaállapot ellenőrzése
- 51 Hangok
- 51 Hang használata
- 51 Videók
- 51 Videoklip küldése
- 51 JAVA
- 51 Játék lejátszása
- 52 Java telepítése
- 52 Flash tartalom
- 52 SWF fájl megtekintése
- 52 Dokumentumok
- 52 Fájltvitel a telefonra
- 52 Egyebek
- 53 Film létrehozása
- 53 Zene
- 54 Zene lejátszása
- 54 Lejátszási lista létrehozása
- 54 Lejátszási lista törlése
- 54 A rádió használata
- 55 Állomások keresése
- 55 Csatornák visszaállítása
- 55 Rádióhallgatás

## Szervezés

### **56 SZERVEZŐ**

---

- 56 Esemény hozzáadása a naptárban
- 56 Elem hozzáadása a Feladatokhoz
- 56 Feladat lista megosztása
- 57 A dátum kereső használata
- 57 Az ébresztőóra beállítása
- 57 Jegyzet hozzáadása
- 58 Diktafon
- 58 Hangfelvétel készítése
- 58 A számológép használata
- 59 Átváltás
- 59 A stopperóra használata
- 59 Város hozzáadása a világtérképhez

## Web

### **60 WEB**

---

- 60 Böngésző
- 60 Web-hozzáférés
- 60 Könyvjelzők hozzáadása és hozzáférés a könyvjelzőkhöz
- 61 RSS olvasó használata
- 61 A webes böngésző beállításainak módosítása
- 61 A telefon használata modemként

## Beállítások

### **63 BEÁLLÍTÁSOK**

---

- 63 A képernyő beállításainak módosítása
- 63 Profilok testreszabása
- 63 A telefon beállításainak módosítása
- 64 Az érintőpad beállításának megváltoztatása
- 64 A kapcsolódási mód beállításainak módosítása
- 66 A memóriakezelő használata
- 66 A repülési mód használata

66 Fájlok küldése és fogadása Bluetooth kapcsolaton keresztül

67 Párosítás másik Bluetooth eszközzel

67 A Bluetooth fejhallgató használata

### **67 WIFI**

---

### **68 TARTOZÉKOK**

---

### **69 MŰSZAKI ADATOK**

---

Kérjük, olvassa el a használati útmutatót. Ha nem követi az útmutatót, az veszélyes vagy törvénytelen is lehet.

## RÁDIÓFREKVENCIÁS ENERGIÁRA VONATKOZÓ KÖVETELMÉNYEK

### A rádiófrekvenciás sugárzás és a fajlagos abszorpciós tényező (SAR) adatai

A KF900 típusú készüléket úgy tervezték és gyártották, hogy megfeleljen a rádiófrekvenciás sugárzásra vonatkozó biztonsági követelményeknek. Az irányelvek számottevő biztonsági többletet vesznek tekintetbe annak érdekében, hogy minden személy biztonságát szavatolják életkortól és egészségi állapottól függetlenül.

- A mobiltelefonok sugárzásával kapcsolatos szabvány a fajlagos energiaelnyelési tényező (SAR) néven ismert mértékegységen alapul. A SAR-méréseket szabványosított módszerekkel végzik úgy, hogy a telefon a legmagasabb hitelesített energiaszintjén sugároz minden ellenőrzött frekvenciasávban.
- Bár az egyes LG telefon típusok eltérő SAR-értékeket mutathatnak, azok kivétel nélkül megfelelnek a rádiófrekvenciás sugárzásra vonatkozó nemzetközi irányelvek követelményeinek.

- A nemzetközi irányelvekben (ICNIRP) meghatározott SAR-határértékének 10 gramm emberi szövetre vonatkozó átlaga 2 W/kg.
- A jelen telefontípus DASY4 rendszerrel fül mellett mért legmagasabb SAR-értéke 0,208 W/kg (10g) a testet ért terhelés pedig 1,55 W/Kg(10g).
- A nemzetközi irányelvekben (IEEE) meghatározott SAR-határértékének 1 gramm feletti emberi szövetre vonatkozó átlagértéke 1.6 W/kg.

## TERMÉKKEZELÉS ÉS KARBANTARTÁS



### FIGYELMEZTETÉS:

**Csak az erre a mobiltelefon modellre hitelesített akkumulátorokat és tartozékokat használjon. Bármely más típus használata érvénytelenítheti a telefonra vonatkozó jótállást vagy garanciát, és veszélyes lehet.**

- Ne szerelje szét a telefont. Vigye minősített szakszervizbe, ha javításra van szükség.
- Tartsa távol telefonját az olyan elektromos készülékektől, mint pl. a televízió, a rádió és a számítógép.
- Sugárzó hőforrásoktól, pl. radiátorok vagy sütők, tartsa távol a készüléket.
- Ne ejtse le.

- Ne tegye ki rázkódásnak vagy ütésnek a készüléket.
- Kapcsolja ki a telefont azokon a helyeken, ahol ezt speciális szabályok írják elő. Pl. ne használja telefonját kórházakban, mert zavarhatja az érzékeny orvosi berendezéseket.
- Töltés közben ne nyúljon a telefonhoz nedves kézzel. Áramütés érheti, vagy telefonja súlyosan károsodhat.
- Ne töltsen a készüléket gyúlékony anyag mellett, mivel a készülék felforrósodhat és tűzveszélyessé válhat.
- A készülék külsejét száraz ruhával tisztítsa (ne használjon semmiféle tisztítófolyadékot, benzint, hígítót vagy alkoholt).
- Ne töltsen a telefont puha felületű bútoron.
- A telefont jól szellőző helyen kell tölteni.
- Ne tegye ki nagy mennyiségű füstnek vagy pornak a készüléket.
- Ne tartsa közel telefonját hitelkártyáihoz, vagy elektronikus belépőkártyáihoz, mivel megváltoztathatja a mágnescsíkokon lévő információt.
- Ne érjen a képernyőhöz éles tárggyal, mert megrongálhatja a telefont.
- Ne tegye ki a készüléket folyadék, nedvesség vagy magas páratartalom hatásának.
- A tartozékokat, mint a fülhallgatót, óvatosan használja. Ne érintse meg szükségtelenül az antennát.

## HATÉKONY TELEFONHASZNÁLAT

### ELEKTROMOS KÉSZÜLÉKEK

**Minden mobiltelefon okozhat interferenciát, ami befolyásolhatja a teljesítményt.**

- Ne használja mobiltelefonját engedély nélkül orvosi készülékek közelében. Ügyeljen arra, hogy ne tartsa a telefont szívritmus-szabályozó készülékekhez közel, pl. felső ingzebben vagy mellényzebben.
- A mobiltelefonok zavarhatnak bizonyos hallókészülékeket.
- Enyhe interferencia érintheti a TV készülékeket, rádiókat, számítógépeket stb.

### KÖZLEKEDÉSBIZTONSÁG

**Ellenőrizze az adott térségben a vezetés közbeni mobiltelefon-használatra vonatkozó törvényeket, szabályokat!**

- Vezetés közben ne használjon kézben tartott mobiltelefont!
- Fordítsa teljes figyelmét a vezetésre!
- Ha lehetséges, használjon a kezeket szabadon hagyó felszerelést!
- Ha a vezetési feltételek ezt megkívánják, álljon félre autójával, mielőtt hívást kezdeményezne, vagy fogadna!

- A rádiófrekvenciás (RF) energia befolyásolhatja a jármű bizonyos elektromos rendszereinek, például az autórádiók vagy a biztonsági felszerelések működését.
- Ha gépkocsiját légzsákkal szerelték fel, akkor ne tegyen annak útjába beépített vagy hordozható, vezeték nélküli készüléket. A légzsák meghibásodhat, vagy a nem megfelelő működés következtében súlyos sérülést okozhat.
- Ha a szabadban, séta közben hallgat zenét, ügyeljen arra, hogy a hangerő ésszerű szintre legyen beállítva, hogy észlelje az Ön körül történő eseményeket. Ez különösen fontos akkor, ha úttest közelében sétál.

## HALLÁSKÁROSODÁS MEGELŐZÉSE

Halláskárosodás léphet fel, ha hosszabb ideig nagy hangerejű hangot hallgat. Ezért nem javasoljuk, hogy a készüléket a füléhez közel kapcsolja ki és be. Továbbá azt is javasoljuk, hogy a zenehallgatás és hívások hangerejét ésszerű szintre állítsa.

## ÜVEG ALKATRÉSZEK

A mobiltelefonnak vannak üvegből készült elemei. Az üveg eltörhet, ha kemény felületre ejti a telefonkészüléket, vagy azt erős ütés éri. Ha eltörne az üveg, ne érintse meg, és ne próbálja meg eltávolítani. Ne használja a mobiltelefont mindaddig, míg az üveget kicserélik a hivatalos szervizben.

## ROBBANTÁSI TERÜLET

Ne használja a telefont aktív robbantási területen. Tájékozódjon a korlátozásokról, és kövesse az útmutatásokat vagy szabályokat!

## ROBBANÁSVESZÉLYES TERÜLETEK

- Ne használja mobiltelefonját benzinkutaknál.
- Ne használja a készüléket üzemanyag vagy vegyi anyagok közelében.
- Ne szállítson, és ne tároljon éghető gázokat, folyadékokat vagy robbanóanyagokat járművének abban a részében, ahol mobiltelefonját és annak tartozékait tárolja.

## LÉGI UTAZÁS

A vezeték nélküli berendezések interferenciát okozhatnak a repülőgépben.

- Mielőtt beszállna a repülőgépbe, kapcsolja ki mobiltelefonját!
- A személyzet engedélye nélkül a földön se használja.

## GYERMEKEK

Tartsa a telefont kisgyermekektől távol, biztonságos helyen. A készülék kisméretű alkatrészeket tartalmaz, amelyek leválás esetén fulladásveszélyt jelentenek.

## VÉSZHÍVÁSOK

Előfordulhat, hogy a sürgősségi hívások nem érhetőek el minden mobilhálózatból. A sürgősségi hívásokat illetően ezért soha ne hagyatkozzon kizárólag a telefonkészülékre. Forduljon a hálózati szolgáltatójához.

## AZ AKKUMULÁTOR HASZNÁLATA ÉS KARBANTARTÁSA

- Feltöltés előtt nem szükséges teljesen lemeríteni az akkumulátort. Más akkumulátorrendszerektől eltérően itt nincs memóriahatás, ami veszélyeztetné az akkumulátor teljesítményét.
- Csak LG akkumulátorokat és töltőket használjon. Az LG töltőket úgy tervezték, hogy maximalizálják az akkumulátor élettartamát.
- Az akkumulátort ne szedje szét, és ne okozzon benne rövidzárlatot.
- Tartsa tisztán az akkumulátor fém érintkezőit.
- Ha akkumulátora már nem nyújtja a kívánt teljesítményt, cserélje ki! Az akkumulátor több száz alkalommal újratölthető, mielőtt ki kellene cserélni.
- A maximális használhatóság érdekében hosszabb használaton kívüli időszak után tölts fel újra az akkumulátort.
- A töltőt ne tegye ki közvetlen napsugárzásnak, és ne használja magas páratartalmú helyen, pl. fürdőszobában.
- Ne hagyja az akkumulátort forró vagy hideg helyen, mert ez ronthatja a készülék teljesítményét.
- Ha az akkumulátort nem a megfelelő típussal cseréli ki, az akkumulátor felrobbanhat.
- Az elemek újrahasonosítását a gyártó utasításai szerint végezze. Kérjük, lehetőség szerint hasznosítsa újra. Ne dobja ki a háztartási hulladékkal.
- Ha ki kell cserélnie az akkumulátort, vigye a legközelebbi jóváhagyott LG Electronics márkaszervizbe vagy márkakereskedőhöz.
- Mindig húzza ki a töltő csatlakozóját az aljzatból, miután a telefon teljesen feltöltődött a töltő fölösleges áramfogyasztásának elkerülése érdekében.

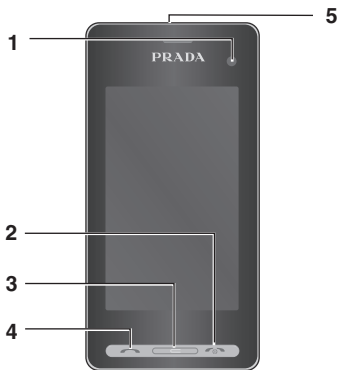

## ÁLTALÁNOS TUDNIVALÓK

### 1. BELSŐ KAMERALENCSE

### 2. BEFEJEZÉS / BE- ÉS KIKAPCSOLÓGOMB

- Hívás befejezése vagy elutasítása. A telefon be- és kikapcsolása. Egyszeri megnyomásával visszaléphet a képernyőre.

### 3. TÖRLÉS GOMB

### 4. HÍVÁS GOMB

- Telefonszámot tárcsáz és bejövő hívásokat fogad.

**Ha ráül a zsebében lévő telefonra, vagy nehéz tárgyat helyez rá, akkor károsodhat a telefon LCD érintőképernyője, és lehetséges, hogy nem fog működni.**

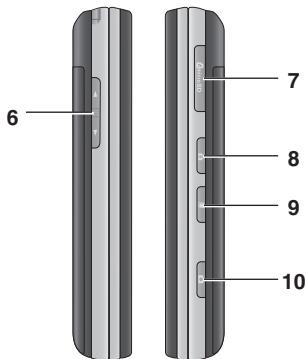

## 5. TÖLTŐ, KÁBEL, KIHANGOSÍTÓ CSATLAKOZÓJA

**Az USB-kábel csatlakoztatása előtt várja meg, amíg a telefon bekapcsol, és regisztrál a hálózatra.**

## 6. OLDALSÓ GOMBOK

- **Ha a képernyő tétlen üzemmódban van:** szabályozza a billentyűhang hangerejét.
- **Hívás közben:** a fülhallgató hangerejének szabályozása.

## 7. MICRO SD MEMÓRIAKÁRTYA FOGLALATA

## 8. LEZÁRÁS/FELOLDÁS GOMB

## 9. TÖBBFUNKCIÓS GOMB

## 10. KAMERA GOMB

## AZ USIM ÉS AZ AKKUMULÁTOR TELEPÍTÉSE

### 1. TÁVOLÍTSA EL AZ AKKUMULÁTORFEDELET.

Nyomja meg, és tartsa nyomva az akkumulátor kioldógombját a telefon tetején, majd emelje le az akkumulátor fedelét.



### 2. TÁVOLÍTSA EL AZ AKKUMULÁTORT.

Fogja meg az akkumulátor felső szélét, majd emelje ki az akkumulátort a rekeszből az akkumulátorfedél használatával.



**Ne használja a körmet az akkumulátor eltávolításához.**

**Ne távolítsa el az akkumulátort, amikor a telefon be van kapcsolva, mert az károsíthatja a telefont.**

### 3. AZ USIM KÁRTYA BEHELYEZÉSE

Csúsztassa be az USIM kártyát az USIM kártya tartóba. Győződjön meg arról, hogy a kártya arany színű csatlakozói lefelé nézzenek. Az USIM kártya eltávolításához finoman tolja azt az ellentétes irányba.



#### 4. AZ AKKUMULÁTOR BEHELYEZÉSE

Először az akkumulátor felső részét illessze be a rekesz felső részébe. Ügyeljen arra, hogy az akkumulátor érintkezői a telefon csatlakozóinál legyenek. Nyomja lefelé az akkumulátor alsó részét, amíg a helyére nem pattan.



#### 6. A TELEFON TÖLTÉSE

Csúsztassa hátrafelé a töltő csatlakozójának fedelét a KF900 oldalsó részén. Illessze be a töltőt, majd csatlakoztassa a hálózati aljzathoz. A KF900-at addig kell tölteni, amíg meg nem jelenik a képernyőn az „Akkumulátor feltöltve” üzenet.



#### 5. A FEDÉL VISSZAHELYEZÉSE

Helyezze rá a fedelet az akkumulátorra, és csúsztassa felfelé, amíg a helyére nem pattan.

## MEMÓRIAKÁRTYA

### A MEMÓRIAKÁRTYA BEHELYEZÉSE



Telefonja memóriáját memóriakártya használatával bővítheti.

1. A 11. oldalon bemutatott módon vegye le az akkumulátorfedelelet.
2. Csúsztassa a memóriakártyát a telefon tetején található nyílásba, amíg az a helyére nem pattan. Győződjön meg arról, hogy az aranyszínű csatlakozó lefelé néz-e.



### A MEMÓRIAKÁRTYA FORMÁZÁSA

Előfordulhat, hogy a memóriakártya már formázva van. Amennyiben a kártya még nincs megformázva, használat előtt formázza meg.

1. A készenléti képernyőn válassza a  opciót, majd érintse meg a  **Beállítások** gombot, és válassza a **Telefon opciót**.
2. Érintse meg a **Memóriakezelő** opciót, majd válassza a **Külső memóriát**.
3. Érintse meg a **Formázás** opciót, majd hagyja jóvá választását.
4. Adja meg a jelszót, ha már beállított egyet, és megtörténik a memóriakártya formázása, mostantól használatra kész.

Az alapértelmezett mentési hely megváltoztatásához nyissa meg a **Telefon** menüből a **Memóriakezelő** menüpontot, és válassza ki az **Elsődleges tárolás** beállítását.

**Ha a memóriakártyán már van tartalom, az automatikusan a megfelelő mappába kerül, például a Videók a Videók mappába.**

A KF900 minden alkalommal visszatér a kezdőképernyőhöz, amikor nincs használatban. Innen hozzáfér minden menüopcióhoz, indíthat gyorshívást és megtekintheti telefonja állapotát - ahogy sok minden más is.

## TIPPEK AZ ÉRINTŐKÉPERNYŐ HASZNÁLATÁHOZ

A kezdőképernyő arra is nagyszerű alkalmat ad, hogy megszokja az érintőképernyő használatát.

Egy elem kiválasztásához érintse meg pontosan az ikonját. A KF900 finom rezgő jelzést ad, amikor észleli egy opció megérintését.

A lista görgetéséhez érintse meg az utolsó látható elemet, és csúsztassa az ujját felfelé a képernyőn. A lista ekkor felfelé mozdul, így további elemek válnak láthatóvá.

- Nem szükséges erősen nyomni, az érintőképernyő elég érzékeny ahhoz, hogy egy finom, de határozott érintést is érzékeljen.
- Használja az ujjá hegyét a kívánt opció megérintéséhez. Ügyeljen rá, hogy ne érjen hozzá a környező gombokhoz.
- Amikor a képernyő-világítás kikapcsol, nyomja meg a **Kiold/Lezár** gombot a telefon jobb oldalán, hogy visszaállítsa a kezdőképernyőt.



- Ne tegye a telefont tokba és ne fedje le, mivel az érintőképernyő nem működik, ha bármilyen anyag borítja.







Gyorsgombok

# HÍVÁSOK

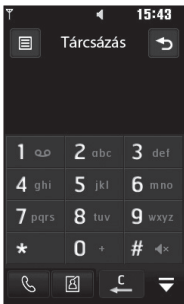
## HANGHÍVÁS VAGY VIDEÓHÍVÁS KEZDEMÉNYEZÉSE

1. Érintse meg a  gombot a billentyűzet megnyitásához.
2. Írja be a számot a billentyűzet segítségével. Számjegy törléséhez nyomja meg a törlés gombot.
3. Hívás kezdeményezéséhez nyomja meg a  gombot.
4. A hívás befejezéséhez nyomja meg a  gombot.





-  : Hanghívás kezdeményezés
-  : Videóhívás kezdeményezés
-  : Szám vagy karakter törlése
-  : Kilépés a tárcsázási billentyűzetből

Nemzetközi hívás kezdeményezésekor a + jel beviteléhez tartsa megérintve két másodpercig a  gombot.

A véletlen híváskezdeményezések elkerülése érdekében zárja le az érintőképernyőt a **Lezárás/Feloldás gomb** megérintésével.

A  gomb megérintésével megnyithatja a **Videóhívás indítása, az Üzenet küldése, a Szám mentése vagy a Keresés menüpontot.**

## A TÁRCSÁZÁSI BILLENTYŰZET MEGJELENÉSÉNEK MEGVÁLTOZTATÁSA



1. Érintse meg a  gombot a billentyűzet megnyitásához.
2. A tárcsázási képernyő megjelenésének megváltoztatásához érintse meg a  lehetőséget, és válassza a **Tárcsázási képernyő beállítása** opciót.
3. Megváltoztathatja a karakterek stílusát, méretét és színét.

## PARTNER HÍVÁSA

1. A címjegyzék megnyitásához érintse meg a készenléti képernyőn a  gombot, vagy a Kommunikáció fülön érintse meg a Nevek lehetőséget.
2. Választhat a **új névjegy, Keresés, Csoportok** és **Beállítások**.
3. Válassza a **Keresés** opciót, érintse meg a **Név** lehetőséget, és adja meg a felhívni kívánt partner nevének első néhány betűjét.
4. A leszűkített listán érintse meg a felhívni kívánt partner nevét, és válassza ki a kívánt telefonszámot, amennyiben több is el van mentve.
5. Érintse meg a **Hívás** gombot.

Partnereit kikeresheti a hívás képernyőről. Érintéssel  válassza ki a **Keresés gombot**. Görgesse végig a neveket, vagy a lista szűkítéséhez írja be a telefonszám első néhány számjegyét.

## HÍVÁS FOGADÁSA ÉS ELUTASÍTÁSA

Amikor cseng a telefonja, a  gomb megnyomásával fogadhatja a hívást. A csengetés némításához érintse meg a  gombot. Ez nagyon hasznos akkor, ha elfelejtette a profilját Néma beállításra változtatni egy értekezleten. A bejövő hívás elutasításához nyomja meg a  gombot.

## A hívás hangerejének beállítása

Ha hívás közben szeretné megváltoztatni a hangerőt, használja a telefon bal oldalán található felfelé és lefelé gombokat.





## Gyorshívás

Gyakran hívott partnereihez gyorstárcsázási számot rendelhet hozzá.

1. A menü megnyitásához érintse meg a  gombot a készenléti képernyőn.
2. Érintse meg a **Gyorshívás**.
3. A Hanghívás és Videohívás már be van állítva az 1-es gyorstárcsázási számra. Ezen nem tud változtatni. Érintéssel rendeljen hozzá egy másik gyorstárcsázási számot a partnerhez.
4. Megnyílik a címjegyzék. Telefonszámának egyszeri megérintésével válassza ki azt a partnert, akihez az adott gyorstárcsázási számot hozzá szeretné rendelni.

Ha hívást szeretne kezdeményezni gyorstárcsázási számra, érintse meg a  gombot a készenléti képernyőn, majd nyomja meg és tartsa lenyomva a partnerhez rendelt számot, amíg az adott név meg nem jelenik a képernyőn. A hívás kezdeményezése automatikusan indul, nem szükséges megnyomni a gombot **Hívások** .

## Második hívás kezdeményezése

1. Az aktuális hívás közben érintse meg a  gombot, és válassza ki a tárcsázni kívánt telefonszámot.
2. Tárcsázza a számot, vagy keressen a partnerek között (a részleteket lásd a Hanghívás vagy videohívás kezdeményezése című részben a 15. oldalon).
3. Nyomja meg a  gombot, hogy kapcsolja a hívást.
4. Mindkét hívás megjelenik a képernyőn. Az első hívás zárolva lesz, a hívó fél pedig tartásban.
5. A hívások közötti váltáshoz érintse meg a  gombot, és válassza a **Hívásváltás** opciót, vagy nyomja meg a tartásban lévő híváshoz tartozó számot.
6. Az egyik vagy mindkét hívás befejezéséhez érintse meg a  gombot, és válassza a **Vége** opciót, majd a **Mind**, a **Tartásban lévő**, vagy az **Aktív** gombot.

**Hívásait összekapcsolhatja, ha kiválasztja a  ikont, majd a Csatlakozás lehetőséget. Ellenőrizze, hogy szolgáltatója támogatja-e a konferenciahívásokat.**

**Minden Ön által kezdeményezett hívás díja Önt terheli.**

## DTMF kikapcsolása



A DTMF segítségével számparancsokkal vezérelheti az automatikus hívások menüit.

A DTMF alapértelmezés szerint be van kapcsolva.

Kikapcsolás hívás közben (pl. szám feljegyzése céljából): érintse meg a  gombot, és válassza a DTMF ki opciót.

## Hívásinfó megtekintése

**Az opciók listájának görgetéséhez érintse meg az utolsó látható elemet, és csúsztassa az ujját felfelé a képernyőn. A lista ekkor felfelé mozdul, így további elemek válnak láthatóvá.**

Érintse meg a  gombot, és válassza a  **Kommunikáció** opciót, majd érintse meg a **Hívás előzmények** lehetőséget.



Válassza ki a következő opciók megjelenítéséhez:

- **Minden hívás:** az összes tárcsázott, fogadott és nem fogadott hívás listájának megtekintése.
- **Tárcsázott hívások:** az összes tárcsázott hívás listájának megtekintése.
- **Fogadott hívások:** az összes fogadott hívás listájának megtekintése.
- **Nem fogadott hívások:** az összes nem fogadott hívás listájának megtekintése.

**Bármely hívásnaplóban a , majd az Összes törlése gomb megnyomásával törölheti az összes mentett elemet.**

**Bármely bejegyzést megérintve a hívásnaplóban megtekintheti az adott.**



## Hívásátírányítás használata

1. Érintse meg a  gombot, válassza a  **Beállítások** és a **Hívás** opciókat.
2. Érintse meg a **Hívásátírányítás** gombot, majd válassza a **Videóhívások** és/vagy **Hanghívások** opciót.
3. Kiválaszthatja, hogy minden alkalommal át akarja-e irányítani a hívásokat, vagy csak akkor, amikor foglalt a vonal, amikor nincs válasz, vagy amikor Ön nem elérhető.
4. Írja be azt a telefonszámot, amelyre hívásait szeretné átírányítani.
5. Az aktiváláshoz érintse meg a **Kérés** gombot.

**A hívásátírányítás költségekkel jár. A részleteket illetően lépjen kapcsolatba a szolgáltatójával.**

**A hívásátírányítás kikapcsolásához válassza az Összes deaktiválása gombot a Hívásátírányítás menüben.**

## Híváskorlátozás használata

1. Érintse meg a  gombot, válassza a  **Beállítások** és a **Hívás** opciókat.
2. Érintse meg a **Híváskorlátozás** gombot, majd válassza a **Videóhívások** és/vagy **Hanghívások** opciót.
3. Válasszon egyet, vagy akár mindet az alábbi hat opció közül:  
**Összes kimenő**  
**Kimenő nemzetközi**  
**Kimenő nemzetközi kivéve hazai**  
**Összes bejövő**  
**Bejövő hívások külföldön**
4. Írja be a híváskorlátozáshoz megadott jelszót. További információkért erről a szolgáltatásról forduljon a hálózat üzemeltetőjéhez.

Válassza a **Fix tárcsázási szám** opciót, hogy összeállítsa azoknak a számoknak a listáját, amelyek hívhatóak lesznek telefonjáról. Szüksége lesz a szolgáltatótól kapott PIN2 kódra. Csak a fix hívószámok listáján található számok lesznek hívhatóak telefonjáról.



## Általános hívásbeállítások módosítása

1. Érintse meg a  gombot, válassza a  **Beállítások** és a **Hívás** opciókat.
2. Érintse meg az **Általános** lehetőséget (lehet, hogy ehhez lejjebb kell görgetnie). Itt a következő opciók beállításait adhatja meg:
  - **Hívás elutasítása:** A Visszaautósítási lista kijelöléséhez csúsztassa el a kapcsolót. A szövegdoboz érintésével választhat az összes hívás, a bizonyos partnerek vagy csoportok vagy az ismeretlen hívók (akik nincsenek a partnerlistán) lehetőségek közül. Érintse meg a **Mentés** gombot a beállítás módosításához.
  - **Saját szám küldése:** Kiválaszthatja, hogy kimenő hívás esetén telefonszámát kijelezz-e a hívott fél készüléke.
  - **Automatikus újrahívás:** Csúsztassa balra a kapcsolót a **Be** vagy jobbra a **Ki** lehetőségek kiválasztásához.
  - **Válasz módja:** Válassza ki, hogy a Küldés vagy más gombbal szeretné fogadni hívásait.
  - **Hívásidő emlékeztető:** Csúsztassa balra a kapcsolót a **Be** lehetőségre, hogy percenként hangjelzést halljon hívás közben.
  - **BT fogadás módja:** Válassza a Fülhallgató-mikrofon opciót, hogy a hívást Bluetooth-fejhallgató segítségével fogadhassa, vagy válassza a Készülék opciót, hogy a készülékén található gomb megnyomásával tudja fogadni a hívásokat.

- **Új szám mentése:** Új szám mentéséhez válassza az Igen gombot.

**Az opciók listájának görgetéséhez érintse meg az utolsó látható elemet, és csúsztassa az ujját felfelé a képernyőn. A lista ekkor felfelé mozdul, így további elemek válnak láthatóvá.**

## Videóhívás beállításainak módosítása



1. Érintse meg a  gombot, válassza a   
**Beállítások** és a **Videóhívás** opciókat a Telefon opción belül.
2. Érintse meg a **Videóhívás lehetőséget**.
3. Válassza ki a videóhívás beállításait.  
Választhatja az Egyéni kép használata/  
Saját kép mérete opciót, és kiválaszthatja a megfelelőt, és/vagy átválthat a Tükör funkcióra.

## NEVEK

### Keresés



Két módja van a névjegyek közti keresésnek:

#### A készenléti képernyőről

1. A készenléti képernyőn a  gomb megérintésével nyissa meg a címjegyzéket. Számjegy törléséhez nyomja meg a  Törlés gombot.
2. Hívás kezdeményezéséhez érintse meg a **Hívás** vagy a  gombot.

**A Csoportok lehetőségét választva kereshet csoport alapján. A gomb megnyomásával megjelenítheti az összes csoport listáját.**

#### A főmenüből

1. Érintse meg a  gombot, és válassza a  **Kommunikáció** lehetőséget.
2. Érintse meg a **Nevek** lehetőséget.
3. A címjegyzék megjeleníti azon partnerek listáját, akiknek a megadott betűkkel kezdődik a neve.

**A partnerek listájának görgetéséhez érintse meg az utolsó látható elemet és csúsztassa az ujját felfelé a képernyőn. A lista ekkor felfelé mozdul, így további elemek válnak láthatóvá.**

### Új partner hozzáadása

1. A készenléti képernyőn érintse meg a  gombot, majd válassza a **Névjegy hozzáadása** opciót.
2. Válassza ki, hogy a **Készülék** vagy az **USIM** kártyára menti az új partnert.
3. Írja be az új partner vezetéknevét és keresztnévét. Nem kell mindkettőt beírnia, de legalább az egyiket kötelező.
4. Adjon meg legfeljebb öt különböző telefonszámot, és rendeljen hozzájuk típust. Válasszon a **Mobil, Otthoni, Irodai, Személyhívó, Fax, VT** és **Általános típusok közül**. Érintse meg az **OK** gombot.
5. Adjon hozzá e-mail címet.
6. A partnert egy vagy több csoporthoz is hozzárendelheti. Válasszon a **Nincs csoport, Család, Barátok, Munkatársak, Iskola** vagy **VIP** lehetőségek közül.
7. Hozzáadhat **Csengőhang, Születésnap, Évforduló, Kezdőlap, Otthoni cím, Vállalat neve, Beosztás, Vállalat címe** és **Jegyzek**.
8. Érintse meg a **Mentés** gombot a partner elmentéséhez.

**Testreszabott csoportokat hozhat létre partnerei számára, lásd a Új csoport részt a 22. oldalon.**



## Névjegy opciók

A partner megtekintésekor számos beállításra van lehetősége. Így érheti el és használhatja a menüpontokat:

1. Nyissa meg a kívánt partnert. Lásd a **Keresés** részt a 21. oldalon.
2. Közvetlenül innen is kezdeményezhet hívást vagy küldhet üzenetet.
3. Nyomja meg a  gombot, hogy megnyissa az opciók listáját. Itt a következő műveletekre van lehetőség:
  - **Videóhívás:** Videóhívást kezdeményezhet a partnerrel.
  - **Szerkeszt:** A partner adatainak bármely részletét megváltoztathatja.
  - **Törli:** Törölheti a partnert. Érintse meg az Igen gombot, ha biztos benne.
  - **Másolás vagy áthelyezés az USIM kártyára/a Készülékre:** Áthelyezheti vagy másolhatja a partner adatait az USIM kártyára vagy a készülékre (attól függően, hogy hova volt eredetileg mentve).
  - **Névjegy küldése a következőkkel:** Elküldheti egy másik személynek a partner adatait névjegy formájában. A küldés módja lehet Szöveges üzenet, Multimédia üzenet, E-mail formájában vagy Bluetooth kapcsolaton keresztül.

**Üzenetküldés - üzenet küldése a partnernek.** Ha a partnernek van e-mail címe, válassza ki, hogy e-mailt vagy SMS/MMS üzenetet szeretne küldeni. Az Üzenetküldés funkció részletes leírását megtalálja a 24. oldalon.

## Csoport létrehozása

1. A készlenléti képernyőn érintse meg a  gombot, és válassza a **Csoportok** opciót.
2. Érintse meg a  gombot.
3. Válassza ki a **Csoport hozzáadása** opciót.
4. Írja be az új csoport nevét.
5. Érintse meg a Mentés gombot.



**Ha kitoról egy csoportot, a hozzárendelt partnerek nem vesznek el. A partnerek a Címjegyzékben maradnak.**

**Egy létező csoport szerkesztéséhez emelje ki azt, és érintse meg a  gombot. Ezután válasszon a Tagok hozzáadása a csoporthoz a partnerek közül, a Csoport csengőhang hozzárendelése, a Csoport átnevezése vagy a Csoport törlése opciók közül.**

## Beállítások módosítása

Módosíthatja a névjegyek beállításait, hogy a Címjegyzék az Önnek legmegfelelőbb módon működjön.



**Az opciók listájának görgetéséhez érintse meg az utolsó látható elemet, és csúsztassa az ujját felfelé a képernyőn. A lista ekkor felfelé mozdul, így további elemek válnak láthatóvá.**

1. A készenléti képernyőn érintse meg a  majd a  gombot, és válassza a **Beállítások** lehetőséget.
2. Itt a következő opciók beállításait adhatja meg:
  - **Névjegyzék beállítása:** Kiválaszthatja, hogy a Készülékre és USIM kártyára, a Csak készülékre vagy a Csak USIM kártyára mentett partnereket szeretné-e megjeleníteni. Azt is kiválaszthatja, hogy a partner vezetékneve vagy keresztnéve jelenjen-e meg első helyen.
  - **Másolás:** Másolja át partnereit a USIM-kártyáról a készülékére vagy a készülékéről a USIM-kártyára. Ezt megteheti partnerenként, de akár az összes partnert is átmásolhatja egyszerre. Ha az első lehetőséget választja, minden partnert külön ki kell jelölnie, hogy egyesével másolhassa.
  - **Áthelyezés:** Ez a Másoláshoz hasonlóan működik, de a partner csak azon a helyen lesz elmentve, ahova az áthelyezés történik.

Így ha egy partnert áthelyez a USIM kártyáról a készülékre, az kitörölődik a USIM memóriából.

- **Összes bejegyzés küldése Bluetooth-on:** Küldje át összes partnerét egy másik készülékre Bluetooth használatával. Ha a ezt az opciót választja, be kell kapcsolnia a Bluetooth funkciót.
- **Partnerek biztonsági mentése:** lásd a **Telefonon tárolt információ biztonsági mentése és visszaállítás**a.
- **Partnerek visszaállítása:** lásd a **Telefonon tárolt információ biztonsági mentése és visszaállítás**a.
- **Partnerek törlése:** Minden partnerét törli. Érintse meg az **Igen** gombot, ha biztos benne, hogy ki akarja üríteni a címjegyzéket.

## Információ megtekintése



1. A készenléti képernyőn érintse meg a  majd a  gombot, és válassza az Információ **Információ**.
2. Itt megtekintheti a **Szolgáltatói számok**, **Saját szám**, **Memória info** (hogymennyi szabad memóriaterülete van) és **Névjegykártya**.

**Ha még nincs hozzáadva saját névjegye, válassza a Saját névjegy opciót, és írja be minden adatát úgy, ahogyan azt partnereinél tenné. Érintse meg a Mentés gombot a kilépéshez.**

## ÜZENETEK

### Üzenetek

A KF900 az SMS, MMS és e-mail üzeneteket egyetlen intuitív és könnyen használható menüben egyesíti. Két úton érheti el az üzenetközpontot:

1. Érintse meg a  gombot a készenléti képernyőn.
2. A készenléti képernyőn érintse meg a  gombot, majd válassza a  **Kommunikáció** és az **Üzenet** lehetőséget.

### Üzenet küldése

1. Üres üzenet megnyitásához érintse meg a Kommunikáció fülön az Új üzenet opciót, vagy az Üzenetküldés menüben válassza az Új üzenet létrehozása opciót.
2. Innen küldhet szöveges vagy multimédia üzenetet. E-mail küldéséhez válassza az **Új e-mailek** lehetőséget a Kommunikáció fülön.
3. Kép, videó, hang vagy sablon hozzáadásához érintse meg a Beszúrás lehetőséget.

4. A címzett számának megadásához érintse meg a **Címzett1** lehetőséget a képernyő tetején, vagy érintse meg a keresés ikont, és nyissa meg a címjegyzéket. Érintse meg a **Küldés** gombot. Írja be a telefonszámot, vagy érintse meg a **Nevek** gombot a partnerlista megnyitásához. Több partnert is hozzáadhat.

**160 karakteres szöveges üzenetenként lesznek felszámolva a költségek minden partner után, akinek elküldi az üzenetet.**

**Ha képet, videót vagy hangot ad hozzá SMS üzenetéhez, az automatikusan MMS üzenetnek minősül, és ennek megfelelő költségeket von maga után.**

**Gyors válaszadás - Küldjön azonnali választ a kiválasztott üzenetre sablon használatával.**

## Szövegbevitel

A szövegbevitelnak háromféle módja van: T9 szövegbevitel/Normál szövegbevitel/ Qwerty billentyűzet.

A billentyűzet megjelenítéséhez érintse meg egyszer a képernyőt.





 Érintéssel kapcsolja be a T9 prediktív szövegbeviteli módot.

 Kiválaszthatja a szövegbevitel nyelvét.

 Érintse meg ismét, ha váltatni szeretne a szám-, szimbólum- és szövegbeviteli mód között.

A különböző billentyűzettypusok közötti görgetésre használja a  gombot minden szövegbeviteli módban (például kis- és nagybetű).

Szünet beviteléhez érintse meg a  gombot.

Karakter törléséhez vagy mondat eltávolításához érintse meg a törlés  gombot.

A betűk megérintésével egyszerűen beírhatja az üzenetet, a következő gombok megnyomásával pedig:



nagybetűre válthat



szóközt szűrhat be

## T9 prediktív szövegbevitel

T9 módban megjelenik a  ikon.

A T9 mód beépített szótár segítségével felismeri a beírt szavakat a megérintett billentyűk sorrendje alapján. Egyszerűen érintse meg a beírni kívánt betűhöz tartozó számot, és a szótár megjósolja, hogy melyik szót szeretné használni.

Ha például a „telefon” szót szeretné beírni, nyomja meg egymás után a 8, 3, 5, 3, 3, 6, 6 számokat.

Ha a beírni kívánt szó nem jelenik meg, érintse meg a **Betűzés** gombot. A **Betűzés** gomb kiválasztása után beírhatja a szót az Abc kézi beviteli mód használatával, a bevitt szó vagy név pedig bekerül a szótárba.

## Abc kézi szövegbevitel

Abc módban megjelenik a  ikon.



Az Abc módban többször kell egy billentyűt megérintenie az adott betű beviteléhez. A „szia” szó beírásához például érintse meg négyszer a 7-es, négyszer a 9-es, háromszor a 4-es és egyszer a 2-es gombot.

## QWERTZ BILLENTYŰZET

### Szövegbevitel

A telefon billentyűzetének segítségével alfanumerikus karaktereket vihet be. Szöveget kell beírni például akkor, ha új nevet szeretne elmenteni Partnerek menüben, ha üzenet ír, vagy ha eseményeket hoz létre a naptárban. A telefonon a következő szövegbeviteli módok állnak rendelkezésére: ABC kézi beviteli mód és 123 mód.

**Bizonyos mezőkben csak egyféle szövegbeviteli mód engedélyezett (pl. a címjegyzék telefonszám mezője).**

Ahhoz, hogy szimbólumot szúrhasson be a szövegbeviteli mezőbe, nyomja meg a  gombot, válassza ki a szimbólumot, majd nyomja meg az **OK** gombot. A navigációs gombokkal további szimbólumokhoz görgethet. A szavak után hagyjon szóközt a  gomb megnyomásával. Karakter törléséhez nyomja meg a  gombot.

### Szövegbevitel billentyűzettel

Szövegbevitelkor, például üzenetírásakor, a billentyűzet alapértelmezett szövegbeviteli módja az ABC mód. Ha számokat ír be, például híváskezdeményezéskor, a billentyűzet alapértelmezés szerint számok bevitelére van beállítva.

ABC módban úgy írhat be számokat, hogy előbb megnyomja a  gombot, majd a megfelelő számjegyet.

### E-mail küldése az új e-mail fiókról

E-mail küldéséhez és fogadásához először e-mail fiókot kell létrehoznia (lásd alább).

1. A készenléti képernyőn érintse meg a  gombot, majd válassza az **Üzenetküldés** opciót.
2. Új e-mail üzenet megnyitásához válassza az Új üzenet létrehozása - **E-mail** lehetőséget. Illetve, ha a Kommunikáció fülön kiválasztja az **Új e-mail** lehetőséget, közvetlenül beléphet ebbe a menübe.
3. Megadhatja a címzett címét, és megírhatja az üzenetet. Képeket, videókat, hangokat vagy más fájl típusokat is csatolhat az üzenethez.
4. Írja be az üzenetet a billentyűzet segítségével.

5. Válassza az Opciók lehetőséget, és melléklet hozzáadásához válasszon: **Kép/Vodeő/Hang/Sablon/Hangulatjel/Név és szám/új dia/Tátgy/További (Névjrjg/Esemény/Jegyzetek/Feladatok/Névjrjgkártya)**

## E-mail beállítása

A KF900 készülékkel útközben is tarthatja a kapcsolatot ismerőseivel e-mailen keresztül. Gyorsan és egyszerűen állíthat be POP3 vagy IMAP4 e-mail fiókot.

**Az opciók listájának görgetéséhez érintse meg az utolsó látható elemet, és csúsztassa az ujját felfelé a képernyőn. A lista ekkor felfelé mozdul, így további elemek válnak láthatóvá.**



1. A készenléti képernyő érintse meg a  gombot, majd válassza az **Üzenetek** opciót.
2. Válassza ki a **Beállítások** menüpontot.
3. Érintse meg a **Email**, majd az **E-mail fiókok** lehetőséget.
4. Érintse meg a **Fiók hozzáadása** opciót.
5. Most kiválaszthatja e-mail fiókja tulajdonságait:
  - **Jelszó:** adja meg a fiókhoz tartozó jelszót.
  - **Felhasználónév:** adja meg a fiókhoz tartozó felhasználónevet.
  - **Postaláda típusa:** válassza ki a postafiók típusát a POP3 vagy IMAP4 lehetőségek közül.

- **Bejövő kiszolgáló:** adja meg a bejövő e-mail szerver címét.
- **Kimenő kiszolgáló:** adja meg a kimenő e-mail szerver címét.
- **SMTP hitelesítés:** adja meg a kimenő levelek kiszolgálójának biztonsági beállításait.
- **Fióknév:** Most fiókja be van állítva, meg fog jelenni a fiókok listáján az E-mail mappában.

## E-mail lekérése

Új e-mailjeit automatikus vagy kézi ellenőrzéssel nézheti meg a fiókban. Az automatikus ellenőrzés részletes leírását lásd az E-mail beállítások módosítása című részben a 28. oldalon.

A kézi ellenőrzéshez:

1. Érintse meg a  gombot, majd az **Üzenetküldés** lehetőséget.
2. Válassza az **Email**.
3. Érintse meg a használni kívánt fiókot, majd a  gombot.
4. Válassza a **Lekérés vagy a Szinkronizálás** lehetőséget, és a KF900 kapcsolódik e-mail fiókjához, és lekéri az új üzeneteket.

## Beállítások módosítása

Saját igényei szerint módosíthatja e-mail beállításait.

**Az opciók listájának görgetéséhez érintse meg az utolsó látható elemet, és csúsztassa az ujját felfelé a képernyőn. A lista ekkor felfelé mozdul, így további elemek válnak láthatóvá.**

1. A készenléti képernyő érintse meg a  gombot, majd válassza az **Üzenetek** opciót.
2. Válassza ki a **Beállítások** menüpontot.
3. A következő beállítások módosításához érintse meg az **E-mail** menüpontot:
  - **E-mail fiókok:** az e-mail fiók beállítása.
  - **Válasz engedélyezése:** „Olvasás visszaigazolása” üzenetek küldésének engedélyezése.
  - **E-mail válasz kérése:** „Olvasás visszaigazolása” üzenetek kérése.
  - **Lekérés időköze:** kiválaszthatja, hogy a KF900 milyen gyakran ellenőrizze, hogy érkezett-e új e-mail üzenete.
  - **Letöltendő mennyiség:** állítsa be, mennyi e-mail legyen egyszerre letöltve.
  - **Üzenet behelyezése a továbbított és válaszüzenetbe:** az eredeti üzenet beillesztése a válaszbába.
  - **Melléklet hozzáadása:** az eredeti melléklet hozzáadása a válaszüzenethez.

- **Automatikus fogadás külföldön:** döntse el, hogy le szeretné-e automatikusan lekérni üzeneteit külföldi tartózkodása (barangolás) alatt.
- **Új email értesítés:** kiválaszthatja, hogy kér-e értesítést, amikor új e-mail üzenete érkezik.
- **Aláírás:** e-mailes aláírás létrehozása és a funkció bekapcsolása.
- **Prioritás:** az e-mail üzenetek prioritási szintjének kiválasztása.

## Üzenet mappák

A KF900 mappaszerkezetét át fogja látni, mert az nagyon könnyen érthető.

- **Bejövő üzenetek:** minden fogadott üzenet a bejövő mappába kerül. Innen többek között megnézheti és törölheti üzeneteit. További információkat alább, az **Üzenetek kezelése részben talál**. Ebbe a menübe az **Bejövő üzeneteken keresztül** léphet be.
- **Postaláda:** Minden, a KF900 készülékével fogadott e-mail a postaládába kerül.
- **Piszkozatok:** Ha nincs ideje befejezni az üzenetet, ide mentheti az addig leírtakat.
- **Kimenő:** Ez egy ideiglenes tárhely a küldésre várakozó üzenetek részére.
- **Küld. el:** minden elküldött üzenet ebbe a mappába kerül.
- **Saját mappák:** Létrehozhat saját mappákat az üzenetek tárolására.

## Üzenetek kezelése

A Bejövő üzenetek mappát üzeneteinek kezelésére használhatja.

**Az opciók listájának görgetéséhez érintse meg az utolsó látható elemet, és csúsztassa az ujját felfelé a képernyőn. A lista ekkor felfelé mozdul, így további elemek válnak láthatóvá.**

1. Érintse meg az **Üzenetek**, majd a **Bejövő** lehetőséget. De a Kommunikáció fül **Bejövő üzenetek opcióján** keresztül is beléphet ebbe a menübe.
2. Érintse meg a  gombot, majd válasszon az alábbi lehetőségek közül:
  - **Törlés:** A kijelölt üzenetek törlése.
  - **Nézet módosítása:** a menü megjelenítési stílusának megváltoztatása.
  - **Új üzenet:** új, üres üzenet vagy e-mail megnyitása.
  - **Áthely. Saj. mappába:** A kijelölt üzenet áthelyezése a Saját mappákba.
  - **Szűrés:** Üzenetek megtekintése típus szerint. Ez a funkció különválasztja a szöveges üzeneteket az MMS üzenetektől.
  - **Minden törli:** Az összes üzenet törlése.

**Ha megjelenik a Nincs hely üzenet számára az USIM kártyán üzenet, töröljön néhány üzenetet a bejövő mappából.**

**Ha a Nincs hely az üzenet számára üzenet jelenik meg, akkor üzenetek, ill. egyéb mentett fájlok törlésével is szabadíthat fel tárhelyet.**

## Sablonok használata

Leggyakrabban elküldött SMS és MMS üzeneteihez sablonokat hozhat létre. Telefonján elmentett sablonokat talál, amelyeket lehetősége van szerkeszteni.

1. Érintse meg az **Üzenetek** gombot, és válassza a **Sablonok** opciót.
2. Válasszon a **SMS** és **MMS** lehetőségek közül. Ezt követően sablon hozzáadásához, törléséhez vagy az összes sablon törléséhez érintse meg a  gombot.

## Hangulatjelek használata

Tegye kifejezőbbé üzeneteit hangulatjelek használatával. Telefonjában talál néhány gyakran használt hangulatjelet.

1. Érintse meg az **Üzenetküldés** gombot, majd válassza a **Hangulatjelek** opciót.
2. A  gomb megérintésével új hangulatjeleket hozhat létre, törölheti a már meglévőket, vagy törölheti az összeset.

## SMS beállításainak módosítása

A KF900 előre meghatározott üzenet-beállításaisal azonnal küldhet üzeneteket. Ezeket a beállításokat saját igényei szerint módosíthatja.

**Az opciók listájának görgetéséhez érintse meg az utolsó látható elemet, és csúsztassa az ujját felfelé a képernyőn. A lista ekkor felfelé mozdul, így további elemek válnak láthatóvá.**

Érintse meg az **Üzenetek** gombot, aztán válassza a **Beállítások**, majd a **Szöveges üzenet** opciót. A következő beállításokat módosíthatja:

- **SMS központ:** Megadhatja az üzenetközpont adatait.
- **Kézbesítési jelentés:** ha szeretne értesítést kapni arról, hogy az üzenet kézbesítése megtörtént, csúsztassa balra a kapcsolót.
- **Érvényességi időtartam:** Válassza ki, hogy üzeneteit meddig tárolja az üzenetközpont.
- **Üzenettípusok:** A szöveget a következő üzenettípusokhoz társíthatja: **Hang, Fax, X.400** vagy **E-mail**.
- **Karakterkódolás:** Kiválaszthatja a karakterek kódolásának módját. Ez befolyásolja az üzenet méretét, és ezáltal az adatátvitel költségeit.
- **Hosszú üzenet kezelése:** Választhat, hogy üzenete több SMS-ben vagy MMS-ben legyen-e elküldve.

## MMS beállításainak módosítása

A KF900 előre meghatározott üzenet-beállításaisal azonnal küldhet üzeneteket. Ezeket a beállításokat saját igényei szerint módosíthatja.

Érintse meg az **Üzenetküldés** gombot, aztán válassza a **Beállítások**, majd a **Multimédia üzenet** opciót. A következő beállításokat módosíthatja:

- **Fogadás módja:** Válasszon Hazai vagy Roaming hálózatot. Ha a Kézi opciót választja, MMS üzeneteiről csak értesítést fog kapni, és Ön döntheti el, kívánja-e fogadni azokat.
- **Kézbesítési jelentés:** Megengedheti és/vagy kérheti kézbesítési jelentés küldését.
- **Olvasási jelentés:** Megengedheti és/vagy kérheti az olvasás visszaigazolásának küldését.
- **Prioritás:** Kiválaszthatja MMS üzenetei prioritási szintjét.
- **Érvényességi időtartam:** Válassza ki, hogy üzeneteit meddig tárolja az üzenetközpont.
- **Diavetítés időtartama:** Válassza ki a diák megjelenítésének időtartamát.
- **Létrehozás módja:** üzenetmód kiválasztása.
- **Kézbesítés ideje:** Válassza ki, mennyi idő telhel el az üzenet kézbesítéséig.
- **MMS profil:** Megadhatja az üzenetközpont adatait.

## Egyéb beállítások módosítása

Érintse meg az **Üzenetek** funkciót, válassza a

**Beállítások** lehetőséget, majd:

- **Hangposta:** új Hangposta-szolgáltatás hozzáadásához érintse meg a  gombot. Az elérhető szolgáltatás részleteiről érdeklődjön a szolgáltatónál.
- **Szolgáltatói üzenet:** Fogadhatja vagy blokkolhatja a szolgáltatói üzeneteket. A megbízható és nem megbízható küldők listájának létrehozásával az üzenetbiztonságot is beállíthatja.
- **Infó szolgáltatás:** Megadhatja a fogadási opciókat, a nyelvet és az egyéb beállításokat.

## KAMERA







### Gyors fényképfelvétel készítése

1. A telefon jobb oldalán nyomja meg a  gombot.
2. A kereső megjelenik a képernyőn.
3. Vízszintesen tartva a telefont fordítsa a lensét a fénykép tárgya felé.
4. Finoman nyomja meg a rögzítés gombot. Ezt követően a kereső képernyő közepén megjelenő mező segítségével állíthatja be az élességet.
5. Irányítsa úgy a telefont, hogy a fénykép tárgya az élességállító mezőbe kerüljön.
6. Amikor az élességállító mező zöldre változik és elhangzik a hangjelzés, a fényképezőgép éppen a tárgyra fókuszál.
7. Nyomja meg teljesen a rögzítés gombot.

### A fénykép elkészítése után

Az elkészült fénykép megjelenik a képernyőn. A kép neve végigfut a képernyő alján a jobb oldalon található öt ikon pedig lefelé mozog.



-  Belépés közvetlenül a képgalériába.
-  Fénykép elküldése üzenetként, e-mailben, vagy Bluetooth kapcsolaton keresztül.
-  A kép szerkesztése különböző eszközök segítségével.
-  Az elkészült kép háttérképként történő beállítása.
-  Az elkészült felvétel törlése. Az **Igen** gomb megnyomásával erősítheti meg a döntést. A kereső újra megjelenik.
-  Új fénykép készítése. A jelenlegi fénykép mentésre kerül.

## A kereső megismerése

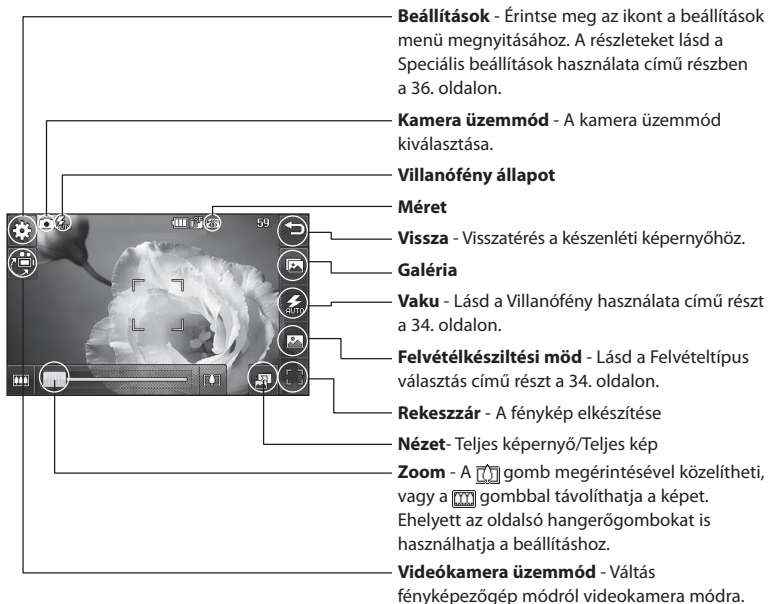

A parancsikonok néhány másodperc elteltével automatikusan eltűnnek. Egyszerűen érintse meg egyszer a keresőképernyő közepét. Az opciók visszahívásához újra érintse meg a képernyőt.

## A villanófény használata

Alapértelmezés szerint a villanófény beállítása Automatikus, de vannak további opciók.

1. A kereső jobb oldalán válassza ki a  gombot a villanófény almenübe való belépéshez.
2. Három villanófény opciót talál:
  - **Automatikus:** A kamera megállapítja a megfelelő képminőséghez szükséges megvilágítás mértékét, és szükség szerint használja a villanófényt.
  - **Mindig be:** a villanófény mindig be van kapcsolva.
  - **Mindig ki:** A kamera nem használja a villanófényt. Ez energiatakarékossági okokból hasznos lehet.
  - **Vétel idején:** a fényképezőgépet minden alkalommal használja a villanófényt.
3. Érintse meg a használni kívánt villanófény opciót.
4. A kiválasztás után a villanófény menü automatikusan eltűnik, és a telefon készen áll a fényképezésre.
5. A villanófény állapotjelző ikon a keresőben az új villanófény módnak megfelelően változik.

## A felvételtípus kiválasztása

1. Az elérhető felvételtípusok megnyitásához érintse meg a  gombot.
2. Három opció közül választhat:
  - **Normál felvétel:** Ez az alapértelmezett felvételtípus, a fénykép normál üzemmódban készül, a Gyors fényképfelvétel készítésénél leírtak szerint.
  - **Sorozatfelvétel:** kilenc felvétel elkészítése automatikusan, gyors egymásutánban.
  - **Panoráma:** Ez a felvételtípus különösen hasznos akkor, amikor nagyobb csoportot szeretne lefényképezni, vagy panorámaképet szeretne rögzíteni.

## Sorozatfelvétel készítése

1. Az elérhető felvételtípusok megnyitásához érintse meg a  gombot, és válassza a **Sorozatfelvétel** opciót, majd válassza ki a felvételek számát.
2. Irányítsa a keresőt a tárgyra, és nyomja meg a rögzítés gombot, ahogyan normál fénykép készítésekor.
3. A felvételek közül egyet menthet el. A miniatűr megérintésével válassza ki azt a képet, amelyet meg kíván tartani, majd a kép mentéséhez érintse meg a Mentés opciót.

## Panorámafelvétel készítése



Rögzítse az élethelyzeteket a valóságnak megfelelően, a panorámafelvétel használatával. A kamera három fényképet készít egy vonalban, majd egy nagy látószögű képben egyesíti őket.

1. A rendelkezésre álló felvételtípusok megnyitásához érintse meg a  gombot, és válassza a **Panorámafelvétel** opciót.
2. Készítse el az első fényképet úgy, mint normál üzemmódban. A kép jobb oldala szellemkép formájában jelenik meg a képernyőn.
3. Amikor a második és harmadik fényképet készíti, helyezze rá a szellemképet a keresőben látható képre.
4. A fényképgalériában a fényképek panorámaképként lesznek elmentve.

**A panorámakép méreténél fogva a Galéria nézetben enyhén torzítva jelenik meg. Érintse meg kétszer, hogy a megfelelő formában tekinthesse meg.**

## Kontraszt beállítása

A kontraszt a kép világos és sötét részei közötti különbséget jelenti. Az alacsony kontrasztú kép ködösnek fog tűnni, míg a magas kontrasztú sokkal élesebbnek hat.

1. Az összes speciális beállítási opció megnyitásához érintse meg a keresőn a gombot.
2. Érintse meg az **Élesség** gombot.
3. Csúsztassa a kontrasztjelzőt a sáv mentén a  irányába, hogy csökkentse az expozíciós értéket, és ködösítse a képet, vagy a  irányába, hogy az expozíciós érték növelésével élesebb képet kapjon.

## Speciális beállítások használata

A keresőn érintse meg a  gombot az összes speciális beállítás opció megnyitásához.

### Előnézet-beállítások

- **Élesség:** az expozíció értéke egy adott felvétel fénymennyiségére vonatkozik. Ha a fő téma sötétebb, mint a háttér, növelje az expozíció értékét. Ha a tárgy sokkal világosabb, mint a háttér, csökkentse az expozíció értékét.
- **Méret:** A képméret megváltoztatásával helyet takaríthat meg a memóriában, illetve beállíthatja a képméretet, mielőtt elkészíti a képet a névjegyhez. Lásd a **Képméret módosítása című** részt a 37. oldalon.
- **Színeffektus:** Válasszon szintónust a készítendő fényképhez. Lásd a **Színeffektus kiválasztása című** részt a 37. oldalon.
- **Fehéregyensúly:** Válasszon az Automatikus, Izzólámpa, Napos idő, Fénycső vagy Felhős idő lehetőségek közül.
- **Makró:** Közeli fotók készítéséhez kapcsolja be.
- **Önkieldő:** Az önkieldő lehetővé teszi, hogy a rögzítés gomb megnyomása után megfelelő késleltetéssel történjen az expozíció. Válasszon a 3, 5 ill. 10 másodperces késleltetés közül. Ideális, amikor csoportkép készítésekor Ön is szerepelni szeretne a képen.

- **ISO:** Az ISO szám meghatározza a kamera fényérzékelőjének érzékenységet. Minél magasabb az ISO szám, annál érzékenyebb a kamera. Ez akkor hasznos, amikor sötétben nem tudja a villanófényt használni. Válasszon ISO értéket az **Automatikus, ISO 100, ISO 200, ISO 400** vagy **ISO 800** lehetőségek közül.
- **Minőség:** Válasszon a Legjobb, Kiváló és Normál lehetőségek közül. Minél jobb a képminőség, annál élesebb a kép, de ezzel együtt nő a kép mérete, ami azt jelenti, hogy kevesebb kép fér a memóriába.
- **Belső/Külső kamera:** Önarkép készítéséhez váltson át az LG KF900 belső kamerájára.

### Egyéb beállítások

- **Memória:** Válassza ki, hogy fényképei a Telefon memóriájába vagy Külső memóriába legyenek-e mentve.
- **Képstabilizálás:** Lehetővé teszi a fényképezőgép instabilitásának vagy rázkódásának kiküszöbölését fényképkészítéskor.
- **Fókusz:** a Be vagy Ki gombokkal kapcsolhatja be vagy ki a funkciót.
- **Kamerahang:** Válasszon egyet a három hang közül.
- **Pozicionálós rács:** Válasszon a kikapcsolás, az Egyszerű kereszt vagy a Harmadolt lehetőség közül.
- **Gyári beállítás:** A fényképezőgép gyári beállításainak visszaállítása.

Amikor a kamera üzemmódból kilép, minden beállítás az alapértelmezett helyzetbe áll vissza, kivéve a képméretet és képminőséget. Minden nem alapértelmezett beállítást, amire később szüksége lesz, pl. a színtónust vagy ISO értéket, újra be kell állítania. Ellenőrizze ezeket új fénykép készítése előtt.

A beállítások menü látható a keresőn, így a kép színének vagy minőségének módosításakor a beállítások menü mögött előnézetben láthatja, hogyan változik a kép.

## Képméret módosítása

Minél több pixelből áll a kép, annál nagyobb a fájl mérete, ami azt is jelenti, hogy több memóriát foglal. Ha azt szeretné, hogy több kép férjen telefonjába, a pixelszám módosításával csökkentheti a fájl méretét.

1. A keresőn érintse meg a  gombot a bal felső sarokban.
2. Válassza a **Méret** opciót az Előnézet menüben.
3. Válasszon pixelszámot a hat számmal kifejezett opció közül (**5M: 2592x1920**, **3M: 2048x1536**, **2M: 1600x1200**, **1M: 1280x960**, **640x480**, **320x240**), vagy válassza következő beállítást:



## Színeffektus választása

1. A keresőn érintse meg a  gombot a bal felső sarokban.
2. Válassza a **Színeffektus** opciót az Előnézet menüből.
3. Öt színtónus opció közül választhat: **Ki**, **Fekete-fehér**, **Negatív** vagy **Szépia**.
4. Miután választott, a vissza ikon kiválasztásával zárja be a színtónus menüt, és a készülék készen áll a kép elkészítésére.

A fényképkészítés után a színes fényképet módosíthatja fekete-fehér vagy szépia tónusúra, de a fekete-fehér vagy szépia tónusú képet nem alakíthatja vissza színesre.

## VIDEÓKAMERA





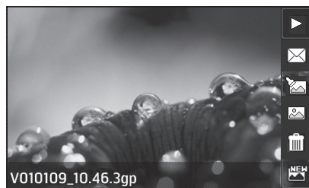

### Gyors videó készítése

1. Érintse meg a **Videókamera** opciót a Szórakozás fülön.
2. A videokamera keresője megjelenik a képernyőn.
3. Vízszintesen tartva a telefont fordítsa a lensét a videó tárgya felé.
4. A felvétel indításához nyomja meg egyszer a rögzítés gombot.
5. A kereső felső részén megjelenik a **Felvétel** felirat, alsó részén pedig egy időmérő, amely a videó hosszát mutatja.
6. A videó szüneteltetéséhez érintse meg a , a folytatáshoz a  gombot.
7. Érintse meg a  gombot a képernyőn, vagy másodszer is nyomja meg a rögzítés gombot, hogy befejezze a felvételt.

### Videófelvétel készítése után

A felvett videót jelképező állókép megjelenik a képernyőn. A kép neve végigfut a képernyő alján a jobb oldalon található öt ikon pedig lefelé mozog.



-  A videó lejátszása.
-  Érintse meg, ha a videót **Üzenet** vagy **E-mail** formájában vagy **Bluetooth** kapcsolaton keresztül el szeretné küldeni. Az Üzenetküldés részt lásd a 24. oldalon, a Fájlok küldése és fogadása Bluetooth kapcsolaton keresztül részt pedig a 66. oldalon.
-  Videófájl szerkesztése.
-  Mentett videók és képek megtekintése.
-  Az elkészült videó törlése. Az **Igen** gomb megnyomásával erősítse meg a döntést. A kereső újra megjelenik.
-  Új videó készítése. A jelenlegi videó mentésre kerül.

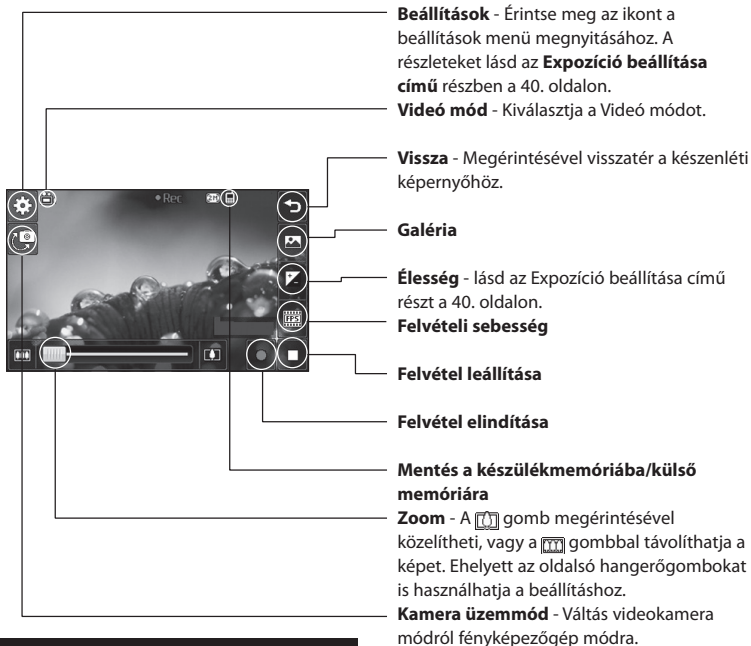

## A kereső megismerése



A parancsikonok néhány másodperc elteltével automatikusan eltűnnek. Egyszerűen érintse meg egyszer a keresőképernyő közepét. Az opciók visszahívásához újra érintse meg a képernyőt.

## Kontraszt beállítása

A kontraszt a kép világos és sötét részei közötti különbséget jelenti. Az alacsony kontrasztú kép ködösnek fog tűnni, míg a magas kontrasztú sokkal élesebbnek hat.

1. Érintse meg a  gombot.
2. Csúsztassa a kontrasztjelzőt a sáv mentén a  irányába, hogy csökkentse az expozíciós értéket, és ködösítse a képet, vagy a  irányába, hogy a kontraszt növelésével élesebb képet kapjon.

## Speciális beállítások használata

A keresőn érintse meg a **Beállítások** gombot az összes speciális beállítás opció megnyitásához.

### Előnézet-beállítások

- **Videóméret:** A videó méretének módosításával memóriát takaríthat meg. Lásd a **Videó képméret módosítása** részt a 41. oldalon.
- **Színeffektus:** Válasszon színtónust a készítenő videóhoz. Lásd a **Színtónus választás** részt a 41. oldalon.
- **Fehéregyensúly:** A fehéregyensúly biztosítja, hogy a fehér szín valóságszerűen jelenjen meg videofelvételein. Annak érdekében, hogy a kamera megfelelően állítsa be a fehéregyensúlyt, szükséges lehet a fényviszonyok meghatározása. Válasszon az **Automatikus**, **Izzólámpa**, **Napos**, **Fluoreszkáló** vagy **Borult** lehetőségek közül.

- **Minőség:** Válasszon a **Legjobb**, **Kiváló** és **Normál** lehetőségek közül. Minél jobb a minőség, annál élesebb a videó, de ezzel együtt a fájl mérete is nő, ami azt jelenti, hogy kevesebb videó fér a telefon memóriájába.
- **Idő megadása:** Állítson be időtartamkorlátot videofelvételeihez. Válasszon a **Nincs korlátozás** vagy **MMS** lehetőségek közül, hogy a videó mérete lehetővé tegye a videó elküldését MMS üzenetben.

**Ha az MMS időtartamot választja, próbáljon alacsonyabb képméretet választani, hogy hosszabb videofelvételt készíthessen.**

- **Belső kamera:** Váltson az LG KF900 belső kamerájára, hogy saját magáról készíthessen videofelvételt.

### Egyéb beállítások

- **Memória:** Válassza ki, hogy videofelvételei a telefon memóriájába vagy Külső memóriába legyenek-e elmentve.
- **Hang:** Válassza a Némítás opciót, hogy hangok nélkül készítse el a videofelvételt.
- **Gyári beállítás:** A videokamera alapbeállításainak visszaállítása.

## Videó képméret módosítása

Minél több pixelből áll a videó, annál nagyobb a fájl mérete, ami azt is jelenti, hogy több memóriát foglal. Ha azt szeretné, hogy több videó férjen a telefonjába, a pixelszám módosításával csökkentheti a fájl méretét.

1. A keresőn érintse meg a **Beállítások** gombot a bal felső sarokban.
2. Válassza a **Videóméret** opciót az Előnézet menüben.
3. Válassza ki a képpont értéket az öt opció közül:  
**720x480(D1)**, **640x480(VGA)** - A legjobb minőségű, szélesvásznú opció.  
**400x240 (Wide)** - Szintén szélesvásznú, de alacsonyabb felbontású opció.  
**640x480 (VGA)** - Standard VGA méret.  
**320x240 (QVGA)** - Kisebb a képméret, így a fájl mérete is kisebb. Hasznos, ha memóriát szeretne megtakarítani.  
**176x144 (QCIF)** - A legkisebb a képméret, így a legkisebb fájl méret.
4. Válassza ki a használni kívánt méretet.

A videoformátum konvertáló szoftverrel kapcsolatban lásd a mellékelt CD-t.

## Szintónus választás



1. A keresőn érintse meg a  gombot a bal felső sarokban.
2. Válassza a **Szineffektus** opciót a beállítások menüben.
3. Öt szintónus opció közül választhat: **Ki**, **Fekete-fehér**, **Negatív** vagy **Szépia**.
4. Érintse meg a használni kívánt szintónust.

A videófelvétel után a színes videót módosíthatja fekete-fehér vagy szépia tónusúra, de a fekete-fehér vagy szépia tónusú videót nem alakíthatja vissza színesre.

A Beállítások gomb megérintésével a fő kamera beállításaihoz hasonlóan módosíthatja a képméretet, a videó minőségét, időtartamát, a némítást, a féhéregyensúlyt, a szintónust és a memóriát.

## FÉNYKÉPEK ÉS VIDEÓK

### Fényképek és videók megtekintése

1. Érintse meg a  gombot a kamera előnézeti képernyőjén.
2. A galéria megjelenik a képernyőn.
3. Érintse meg kétszer a videót vagy a fényképet, ha teljesen meg szeretné nyitni.
4. A videók lejátszása automatikusan indul. A lejátszás szüneteltetéséhez érintse meg a képernyőt, ezzel előhívja az opciókat, és válassza a  opciót.

**Balra vagy jobbra pöccintve megtekintheti a többi fényképet vagy videót.**

**Fénykép vagy videó törléséhez nyissa meg azt, majd válassza  opciót. Érintse meg az Igen gombot, hogy megerősítse a döntést.**

### A zoom használata fénykép megtekintésekor

Használja az ujjait a zommoláshoz a kép megtekintésekor. Az ujjait vízszintes irányba mozgassa.

### Hangerő-beállítás videó lejátszása közben





Csúsztassa a mutatót fel és le a képernyő bal oldalán lévő hangerősáv mentén, hogy lejátszás közben állítsa a videó hangerejét.

### Fényképek megtekintése diavetítésként

A diavetítés mód egyesével megjeleníti a galériában található összes fényképet diavetítés formájában. A videókat nem lehet diavetítésként megjeleníteni.

1. Kétszeri érintéssel nyissa meg a fényképet, amellyel a diavetítést indítani szeretné.
2. Válassza a  opciót.
3. A diavetítés elkezdődik.

A diavetítésen belül a következő opciók vannak:

-  A lejátszás folytatásához érintse meg újra.
-  A diavetítést megállítsa egy bizonyos fényképnél.
-  Véletlenszerű Be/Ki
-  A diavetítés sebességének gyorsítása vagy lassítása.

## Fénykép beállítása háttérképként

1. Kétszeri érintéssel nyissa meg azt a fényképet, amelyiket háttérképnek szeretne beállítani.
2. Érintse meg a  gombot.
3. A képernyő függőleges módba kapcsol. Lecsökkentheti a fénykép méretét.
4. Ha elégedett a képpel, érintse meg a **Beállítás** gombot.

## Fényképek szerkesztése

Fényképeivel rengeteg nagyszerű műveletet végezhet, változtathat rajtuk, hozzáadhat, vagy egy kicsit feldobhatja őket.





1. Nyissa meg a szerkeszteni kívánt fényképet, és a  megérintésével hozza elő az opciókat.

2. A következő ikonokkal módosíthatja a fényképet:

 Fénykép körülkötése. Válasszon szögletes vagy kerek kép körvonalat, és ujjával jelölje ki a képernyőn a kívánt területet.

 Rajzoljon szabad kézzel a fényképre. Négyféle vonalvastagság közül választhat, és megválaszthatja a szint is.

 Írjon valamit a képre. Lásd a **Szöveg hozzáadása fényképhez** részt az 44. oldalon.

 Díszítse fényképeit pecsétnyomatokkal. Válasszon a rendelkezésre álló bélyegzők közül, és a kép érintésével bárhol elhelyezheti.

 Változtassa meg a pecsétnyomat, vonal vagy szöveg színét. Válassza ki a kívánt színt, mielőtt a fényképre rajzol, ír vagy bélyegez.

 Érintse meg, hogy visszalépjön a galériába.

 Mentse el a megváltoztatott fényképet. Válassza ki, hogy a változtatásokkal az **Eredeti fájlt** felülírja vagy **Új fájlként** menti. Ha **Új fájlként** menti, adja meg a fájl nevét.

 Visszavonja a legutóbbi **Effektust** vagy egyéb szerkesztést, amelyet a képpel végzett.

 A különböző eszközök segítségével effektusokat adhat hozzá a fényképhez.



☐ Érintse meg, hogy további effektus lehetőségeket nyisson meg, mint pl. **Forgatás**. További, bonyolultabb szerkesztési lehetőségeket is választhat. Lásd a Fénykép torzítása, Színárnyalat hozzáadása fényképhez és a **Színátváltás fényképen** részeket az 45. oldalon.

☐ Lásd az **Effektus hozzáadása fényképhez** részt az 44. oldalon.

## Szöveg hozzáadása fényképhez

1. A szerkesztő képernyőn érintse meg a **T** gombot.
2. Válassza az **Alírá**s opciót keret nélküli szöveg hozzáadásához, vagy válasszon egyet a szövegbuborék alakzatok közül, és érintse meg az **OK** gombot.
3. A billentyűzet segítségével írja be a szöveget, és érintse meg a **Kész** gombot.
4. Érintse meg, majd csúsztassa a szövegbuborékot a kívánt helyre.

## Effektus hozzáadása fényképhez

1. A szerkesztő képernyőn érintse meg a  gombot.
  2. Válasszon a fényképen alkalmazható tizennyolcféle opció közül. A módosítások alkalmazásához nyomja meg az **OK** ikont, vagy törléshez válassza a  lehetőséget.
- **Arc szépitése:** Automatikusán észlelése a képen az arcot, és kiélesíti.

- **Alagút effektus:** az effektus megváltoztatása, hogy a kép úgy tűnjön, mintha alagútban készítették volna.
  - **Színes negatív:** Színes negatív hatás.
  - **Fekete-fehér:** Fekete-fehér színhatás.
  - **Szépia:** Szépia hatás.
  - **Elmosódás:** Elmosódott hatás alkalmazása.
  - **Élesítés:** Mozgassa a mutatót a skálán a fénykép élesítéséhez.
  - **Homályos mozaikkép:** homályos mozaik hatás létrehozása a fényképen.
  - **Olajfestmény:** Olajfestményszerű hatás.
  - **Vázlat:** Egy effektus segítségével alakítsa a fényképet vázlatyszerűvé.
  - **Domborminta:** Domborminta effektus.
  - **Szolarizálás:** Módosítsa az expozíciós érték hatását a fénynek megfelelően.
  - **Élénk:** Ragyogó, éles hatás.
  - **Holdfény:** Holdfényhez hasonlóvá teszi a megvilágítást.
  - **Antik:** régi képre emlékeztető hatás.
  - **Izzás:** Fényszóró-hatás.
  - **Rajzfilm:** Rajzfilm-hatás.
  - **Vízfesték:** állítsa be vízfesték hatás eléréséhez.
3. Egy változtatás visszavonásához egyszerűen érintse meg a **Visszavonás** gombot.

**Egy fényképhez több effektust is hozzáadhat.**

## Fénykép átméretezése

1. A szerkesztő képernyőn érintse meg a  gombot.
2. Érintse meg az **Átméretezés** opciót.
3. Érintse meg a kívánt méretet a fénykép méretének megváltoztatásához.

## Fénykép torzítása



A fénykép torzítása funkció kiválóan alkalmas arra, hogy megváltoztassa barátai arckifejezését, vagy éppen csak a művészi hatás érdekében torzítson el fényképeket.

1. A szerkesztő képernyőn érintse meg a  gombot.
2. Válassza a **Torzítás** opciót, és a fényképen négy kereszt jelenik meg.
3. Helyezze a kereszteteket a fénykép megváltoztatni kívánt részeire. Pl. ha egy arcot szeretne eltorzítani, helyezzen egy-egy keresztet a szemek külső sarkába és az ajkak széleire.
4. Válasszon egy arcmintát, amely megfelel annak, amilyenné a képet szeretné torzítani.
5. Válassza a **Mentés** gombot a változtatások elmentéséhez.

## Színárnyalat hozzáadása fényképhez



1. A szerkesztő képernyőn érintse meg a  gombot.
2. Válassza a **Színárnyalat** opciót.
3. Válasszon ki egy részt a fényképen. Az adott területen az azonos vagy hasonló színű elemek körül egy jelzővonal jelenik meg. Pl. valakinek a haja és pulóvere körül. Pl. valakinek a haja és pulóvere körül.
4. Érintse meg a **Kész gombot**.
5. Minden szín eltűnik a fényképről, kivéve a színárnyalásra megjelölt részt.
6. Módosítsa a színárnyalás intenzitását a mutató fel-le csúsztatásával az intenzitásskála mentén.
7. Válassza a **Mentés** gombot a változtatások elmentéséhez.

## Színátváltás fényképen

1. A szerkesztő képernyőn érintse meg a  gombot.
2. Válassza a **Színátváltás** opciót.
3. Válasszon ki egy részt a fényképen. Az adott területen az azonos vagy hasonló színű elemek körül egy jelzővonal jelenik meg. Pl. valakinek a haja és pulóvere körül.
4. Érintse meg a  gombot, és válasszon egy színt.
5. Nyomja meg az **OK** gombot.
6. A fénykép színárnyalásra kijelölt része a színátváltásnál választott színre változik.
7. Válassza a **Mentés** gombot a változtatások elmentéséhez.

## 46

## Videók megtekintése TV készüléken

Csatlakoztassa KF900-es készülékét a televízióhoz TV kimeneti kábellel. Nyissa meg a TV készüléken megtekinteni kívánt videót, nyomja meg a  gombot, majd válassza a  opciót.





**A TV kimeneti kábel külön megvásárolható.**

**A 320x240 és 176x144 felbontásokon kívül minden formátum alkalmas TV készüléken történő megtekintésre.**

## Videók szerkesztése

640X384 és 640x480 felbontáson kívül minden videótípus alkalmas szerkesztésre. Ne használja ezeket a formátumokat a felvételkor, ha később szerkeszteni szeretné a videót.

## A videó hosszának vágása

1. Nyissa meg a szerkeszteni kívánt videót, válassza a  gombot, és a képernyő megérintésével hozza elő az opciókat.
2. Válassza a  gombot, majd a **Vágás** opciót.
3. Érintse meg a  gombot, és jelölje ki az új kezdő- és végpontot a  használatával.
4. Érintse meg az **Előnézet** opciót, hogy meggyőződjön arról, hogy elégedett-e az új vágással.
5. Érintse meg a **Mentés** gombot, vagy ehelyett a  gombot, hogy visszatérjen a galériához elvetve a változtatásokat.





## Két videó összefűzése

1. Nyissa meg a szerkeszteni kívánt videót, válassza a **||** gombot, és a képernyő megérintésével hozza elő az opciókat.
2. Válassza a **🔗** gombot, majd a **Videók összefűzése** opciót.
3. Megnyílik a Saját videók mappája. Válassza ki az összefűzni kívánt videót, és érintse meg a **Kiválasztás** gombot.
4. Érintse meg, majd csúsztassa a fényképet a videó elejére vagy végére történő fűzéshez.
5. A videók összefűzési módjának kiválasztásához érintse meg az **Effektus** gombot, majd válasszon a következők közül: **Nincs összefűzés, Halványuló, Pásztázó, Ovális, Kitakaró, Vak, Sakktábla, Átmosódó, Osztott** vagy **Gyémánt**.
6. Nyomja meg a **Mentés**, majd **Igen** gombokat az új, összefűzött videó elmentéséhez. Válassza ki, hogy az Eredeti fájl felülírja vagy Új fájlként menti.
7. Több videó összefűzéséhez ismétlje meg ezeket a lépéseket.





## Fénykép és videó összefűzése

1. Nyissa meg a szerkeszteni kívánt videót, válassza a **||** gombot, és a képernyő megérintésével hozza elő az opciókat.
2. Válassza a **🔗** gombot, majd a **Képek összefűzése** opciót.
3. Megnyílik a Saját képek mappája. Válassza ki a videóval összefűzni kívánt képet, és érintse meg a **Kiválasztás** gombot.
4. Érintse meg, majd csúsztassa a fényképet a videó elejére vagy végére történő fűzéshez.
5. A fénykép és videó összefűzési módjának kiválasztásához érintse meg az **Effektus** opciót: **Nincs összefűzés, Halványuló, Pásztázó, Ovális, Kitakaró, Vak, Sakktábla, Átmosódó, Osztott** vagy **Gyémánt**.
6. Nyomja meg a **Mentés**, majd **Igen** gombokat. Válassza ki, hogy az Eredeti fájl felülírja vagy Új fájlként menti.
7. Több fénykép hozzáfűzéséhez ismétlje meg ezeket a lépéseket.

## Szöveg hozzáadása videóhoz

1. Nyissa meg a szerkeszteni kívánt videót, válassza a  gombot, és a képernyő megérintésével hozza elő az opciókat.
2. Válassza a  gombot, majd a **Szöveges átfedés** opciót.
3. A billentyűzet segítségével írja be a szöveget, és válassza a **Kész** gombot.
4. Érintse meg a  gombot, és a  gomb használatával jelölje meg, hogy mikor szeretné megjeleníteni a szöveget.
5. Érintse meg azt a területet a képernyőn, ahol azt szeretné, hogy a szöveg feltűnjön.
6. A  gomb megérintésével jelölje meg, hogy mikor szeretné eltüntetni a szöveget.
7. Érintse meg az **Előnézet** opciót, hogy meggyőződjön arról, hogy elégedett-e a szöveg megjelenítésével.
8. Érintse meg a **Mentés**, majd Igen gombokat. Válassza ki, hogy az Eredeti fájlt felülírja vagy Új fájlként menti.
9. További szöveg hozzáadásához ismételje meg ezeket a lépéseket.



## Fényképátfedés

1. Nyissa meg a szerkeszteni kívánt videót, válassza a  gombot, és a képernyő megérintésével hozza elő az opciókat.
2. Válassza a  gombot, majd a **Képfátfedés** opciót.
3. Megnyílik a Saját képek mappája. Válassza ki azt a fényképet, amivel szeretné átfedni a videót, és érintse meg a **Kiválasztás** gombot.
4. Érintse meg a  gombot, és a  gomb használatával jelölje meg, hogy mikor szeretné megjeleníteni a képet.
5. Érintse meg azt a területet a képernyőn, ahol azt szeretné, hogy a szöveg feltűnjön. Ha a fénykép túl nagy, az egész képernyőt átfedi, nem csak a kiválasztott területet.
6. A  gomb megérintésével jelölje meg, hogy mikor szeretné eltüntetni a fényképet.
7. Érintse meg az **Előnézet** opciót, hogy meggyőződjön arról, hogy elégedett-e a fénykép megjelenítésével.
8. Érintse meg a **Mentés**, majd Igen gombokat. Válassza ki, hogy az Eredeti fájlt felülírja vagy Új fájlként menti.
9. További fényképek hozzáadásához ismételje meg ezeket a lépéseket.

## Hangfelvétel hozzáadása



1. Nyissa meg a szerkeszteni kívánt videót, válassza a  gombot, és a képernyő megérintésével hozza elő az opciókat.
2. Válassza a  gombot, majd a **Hangfelvétel** opciót.
3. Az eredeti hangminőséget a hangfelvétel hozzáadása befolyásolja. A folytatáshoz érintse meg az **Igen** gombot.
4. A videó megtekintéséhez érintse meg a  gombot. Amikor ahhoz a részhez ér, ahová hangfelvételt szánja, nyomja meg a  gombot.
5. A  gomb megnyomásával leállítja a hangfelvételt és a lejátszást.
6. Érintse meg az **Előnézet** opciót, hogy meggyőződjön arról, hogy elégedett-e a hangfelvétellel.
7. A mentéshez érintse meg a **Mentés**, majd Igen gombokat. Válassza ki, hogy az Eredeti fájlt felülírja vagy Új fájlként menti.
8. Ezeket a lépéseket megismételve további hangfelvételeket adhat a videóhoz.

## Hangfelvétel hozzáadása videóhoz



1. Nyissa meg a szerkeszteni kívánt videót, válassza a  gombot, és a képernyő megérintésével hozza elő az opciókat.
2. Válassza a  gombot, majd az **Utólagos hangfelvétel** opciót.
3. Megnyílik a Saját hangok mappa. Válassza ki azt a hangot, amit a videóhoz szeretne adni, és érintse meg a **Kiválasztás** gombot.

4. A videó eredeti hangja törölődik. A folytatáshoz érintse meg az **Igen** gombot.
5. Ha az audió rövidebb, mint a videó, akkor a lejátszáshoz válasszon az **Egyszeri** és **Ismétlés** opciók közül.
6. Válassza ki, hogy az Eredeti fájlt felülírja vagy Új fájlként menti.

## A videólejátszás sebességének módosítása



1. Nyissa meg a szerkeszteni kívánt videót, válassza a  gombot, és a képernyő megérintésével hozza elő az opciókat.
2. Válassza a  gombot, majd az **Időarány-számítás** opciót.
3. Válasszon a négy sebesség opció közül: **x4**, **x2**, **x1/4**, **x1/2**.
4. Válassza ki, hogy az Eredeti fájlt felülírja vagy Új fájlként menti.

## Tompító hatás hozzáadása

1. Nyissa meg a szerkeszteni kívánt videót, válassza a  gombot, és a képernyő megérintésével hozza elő az opciókat.
2. Válassza a  gombot, majd a **Tompító hatás** opciót.
3. Válassza ki, hogy az Eredeti fájlt felülírja vagy Új fájlként menti.
4. A videó a kezdetén elötűnik, és a végén elhalványul.

## MULTIMÉDIA



A telefon memóriájában bármilyen multimédia fájlt tárolhat, így minden képhez, hanghoz, videóhoz és játékhoz könnyen hozzáférhet. A fájlokat memóriakártyára is mentheti. A memóriakártya használatának előnye, hogy általa a telefon memóriájában helyet szabadíthat fel.

A Multimédia eléréséhez érintse meg a  gombot, majd a  **Szórakozás** lehetőséget. Érintse meg a **Saját mappa** mappát, hogy megnyissa az összes multimédia fájlt tároló mappa listáját.

### Képek



A **Képek** mappa tartalmaz egy képlistát, amely magában foglalja a telefonra előre feltöltött alapértelmezett képeket, az Ön által letöltött és a telefon kamerájával készített fényképeket.

### Fénykép küldése

1. Érintse meg a  gombot, majd a  **Szórakozás** lehetőséget.
2. Érintse meg a **Saját mappa** mappát, majd válassza a **Képek** opciót.
3. Érintse meg a Küldés opciót, és válasszon a küldési módok közül: **MMS**, **E-mail** vagy **Bluetooth**.
4. Ha az **Üzenet** vagy **E-mail** opciót választja, a fénykép csatolva lesz az üzenethez, és azt a szokásos módon írhatja meg és elküldheti el. Ha a **Bluetooth** opciót választja, be kell kapcsolnia a Bluetooth funkciót, és a telefon keres egy eszközt, amelyre a képet elküldheti.

### Memóriaállapot ellenőrzése

Ellenőrizheti, hogy memóriájából mennyi a foglalt és a szabad terület.



1. Érintse meg a  gombot, majd a  **Szórakozás** lehetőséget.
2. Érintse meg a **Saját mappa** mappát, majd válassza a **Képek** opciót.
3. Érintse meg a  gombot, majd a **Memóriakezelő** lehetőséget.
4. Válassza a **Készülékmemória** vagy **Külső memória** opciót.

**Ha nem használ memóriakártyát, akkor nem választhatja a Külső memória opciót.**

## Hangok



A **Hangok** mappa tartalmazza a Letöltött hangokat, az **Alapértelmezett hangokat** és a **Hangfelvételeket**. Itt kezelhet, küldhet vagy csengőhangnak állíthat be hangokat.

### Hang használata

1. Érintse meg a  gombot, majd a  **Szórakozás** lehetőséget.
2. Érintse meg a **Saját mappa** mappát, majd válassza a **Hangok** opciót.
3. Válassza az **Alapértelmezett hangok** vagy **Hangfelvételek opciót**.
4. Válasszon egy hangot, és elindul a lejátszás.
5. Érintse meg a  gombot, és válassza a **Használat másként** lehetőséget.
6. Válasszon a **Beszéd csengőhang, Videó csengőhang, Üzenethang, Kezdőhang** vagy a **Kikapcsolási hang** opciók közül.

### Videók

A **Videók** mappában megjelenik a letöltött videók és a telefonnal felvett videók listája. Videó lejátszása

1. Érintse meg a  gombot, majd a  **Szórakozás** lehetőséget.
2. Érintse meg a **Saját mappa** mappát, majd válassza a **Videók** opciót.
3. Válasszon videót a lejátszáshoz.



## Videóklip küldése

1. Válasszon ki egy videót, és érintse meg a  gombot.
2. Érintse meg a **Küldés** opciót, és válasszon a küldési módok közül: **Üzenet, E-mail** vagy **Bluetooth**.
3. Ha az **Üzenet** vagy **E-mail** opciót választja, a videóklip csatolva lesz az üzenethez, és azt a szokásos módon írhatja meg és küldheti el. Ha a **Bluetooth** opciót választja, be kell kapcsolnia a Bluetooth funkciót, és a telefon keres egy eszközt, amelyre a videót elküldheti.



## JAVA

Új játékokat és alkalmazásokat tölthet le telefonjára, hogy szabad idejében szórakoztassa magát.

### Játék lejátszása

1. Érintse meg a  gombot, majd a  **Szórakozás** lehetőséget.
2. Érintse meg a **JAVA**.
3. Érintse meg a **Java** opciót.
4. Érintse meg a Java mappát.
5. Válassza ki és érintse meg a játékot vagy az alkalmazást, amelyet el kíván indítani.



## Java telepítése

1. Érintse meg a  gombot, majd a  **Szórákozás** lehetőséget.
2. Érintse meg a **Saját mappa**, majd az Egyebek vagy a **Memóriakártya** opciót. Ha a készülékbe új memóriakártyát helyez be, választhatja a Saját memóriakártya menüt.
3. Válassza ki a telepíteni kívánt (\*.jad vagy \*.jar kiterjesztésű) fájlt, majd érintse meg a **Telepítés** gombot.

## Flash tartalom

A Flash tartalom mappa tartalmaz minden alapértelmezett és letöltött SWF fájlt.

## SWF fájl megtekintése

1. Érintse meg a  gombot, majd a  **Szórákozás** lehetőséget.
2. Érintse meg a **Saját mappa**, majd **Flash tartalom** mappát.
3. Válasszon fájlt a megtekintéshez.

## Dokumentumok

A Dokumentumok menüből minden dokumentum fájlt megtekinthet. Itt megtekintheti az Excel, Powerpoint, Word, Text és pdf fájlokat. Használja az ujjait a zommoláshoz a dokumentumok megtekintésekor. Az ujjait vízszintes irányba mozgassa.

## Fájltávitel a telefonra

A Bluetooth valószínűleg a számítógépről telefonra történő fájlátvitel legegyszerűbb módja. Az LG PC Suite szoftvert is használhatja a szinkronizáló kábelen keresztül.



Átvitel Bluetooth kapcsolaton keresztül:

1. Győződjön meg róla, hogy telefonján és számítógépén is be van kapcsolva a Bluetooth funkció, és érzékelik egymást.
2. Számítógépe segítségével küldjön fájlt Bluetooth kapcsolaton keresztül.
3. Ha elküldte a fájlt, telefonján fogadnia kell azt az **Igen** gomb megérintésével.
4. A fájl megjelenik a **Dokumentumok** vagy **Egyéb** mappában.

## Egyebek





Az **Egyéb** mappa olyan fájlok tárolására szolgál, amelyek nem képek, hangok, videók, játékok vagy alkalmazások. A **Dokumentumok** mappához hasonlóan működik. Előfordulhat, hogy fájlok átvitelekor számítógépéről telefonjára, azok a **Dokumentumok** mappa helyett az **Egyéb** mappában jelennek meg. Ebben az esetben áthelyezheti azokat.

Fájl áthelyezése az Egyéb mappából a Dokumentumok mappába:



1. Érintse meg a  gombot, majd a  **Szórákozás** lehetőséget.
2. Érintse meg a **Saját mappa**, majd **Egyéb** mappát.

- Válasszon ki egy fájlt, és érintse meg a  gombot.
- Érintse meg az **Áthelyezés**, majd az **Áthelyezés** újra gombot.

## Film létrehozása







- Érintse meg a  gombot, majd a  **Szórakozás** lehetőséget.
- Érintse meg a **Muvee Studio** opciót.
- Kép hozzáadásához érintse meg a  gombot. Érintse meg a használni kívánt képeket, majd válassza a **Beszúrás** gombot.
- Érintse meg a stílus fület a Muvee stílusának kiválasztásához.
- A létrehozott film megtekintéséhez érintse meg a **Lejátszás** gombot.
- Sorrend meghatározásához érintse meg a  gombot, majd a **Sorrend** opciót.
- Annak kiválasztásához, hogy hová menti a filmet, érintse meg a  majd a **Mentés helye** gombot.

## Zene

Az LG KF900 beépített zenelejátszóval rendelkezik, így lejátszhatja összes kedvenc zeneszámát. A zenelejátszó eléréséhez érintse meg a  gombot, majd a  **Szórakozás** és a **Zene** lehetőséget. Innen számos mappához hozzáférhet:

- **Utoljára játszott:** a legutóbb játszott dalok megtekintése.
- **Minden szám:** A telefonon található összes dalt tartalmazza.
- **Előadók:** Zenetárát böngészheti előadók szerint.
- **Albumok:** Zenetárát böngészheti albumok szerint.
- **Műfaj:** Zenetárát böngészheti műfajok szerint.
- **Lejátszási listák:** Tartalmazza az összes lejátszási listát.
- **Számok léptetése:** hallgassa a dalokat véletlenszerű sorrendben.



## Zene lejátszása

1. Érintse meg a  gombot, majd a  **Szórakozás** lehetőséget.
2. Érintse meg a **Zene**, majd a **Minden szám** mappát.
3. Válassza ki a lejátszani kívánt dalt, és érintse meg a **Lejátszás** gombot.
4. Érintse meg a  gombot a dal lejátszásának szüneteltetéséhez.
5. Érintse meg a  gombot, hogy a következő dalra ugorjon.
6. Érintse meg a  gombot, hogy az előző dalra ugorjon.
7. Érintse meg a  gombot, ha a **Zene** menühöz való visszatéréshez.

Zenehallgatás közben a  gombbal állíthatja a hangerőt.

## Lejátszási lista létrehozása



Saját lejátszási listát hozhat létre a **Minden szám** mappából válogatott dalokból.

1. Érintse meg a  gombot, majd a  **Szórakozás** lehetőséget.
2. Érintse meg a **Zene**, majd a **Lejátszási listák** opciókat.
3. Érintse meg az **Új lejátszási lista** opciót, írja be a lejátszási lista nevét, és érintse meg a **Mentés** gombot.

4. Megjelenik a Minden zeneszám mappa. Válasszon ki minden dalt, amelyet a lejátszási listába szeretne helyezni, a zeneszámok címe mellett megjelenik egy pipa.
5. Érintse meg a **Kész** gombot. Egy lejátszási lista lejátszásához válassza ki, majd érintse meg a **Lejátszás** gombot.

Egy következő lejátszási lista hozzáadásához érintse meg, majd az **Új lejátszási lista hozzáadása** opciót.

## Lejátszási lista törlése

1. Érintse meg a  gombot, majd a  **Szórakozás** lehetőséget.
2. Érintse meg a **Zene**, majd a **Lejátszási listák** opciókat.
3. **Érintse meg a , majd a Törlés** vagy az **Összes törlése** gombot az összes lejátszási lista törléséhez.

## A rádió használata



Az LG KF900 FM-rádióval van felszerelve, így bárhol ráhangolhat kedvenc állomásaira.



A rádióhallgatáshoz előbb csatlakoztatnia kell a fejhallgatót a telefonhoz. Csatlakoztassa a fejhallgató csatlakozójába (ez megegyezik a töltő csatlakozójával).

## Állomások keresése

Kézi vagy automatikus keresés segítségével állíthat be telefonján rádió állomásokat. Ezután ezek külön-külön csatornaszámra lesznek elmentve, így nem kell újra hangolnia azokat. Legfeljebb 50 csatornát tárolhat telefonjában.



### Az automatikus hangoláshoz:

1. Érintse meg a  gombot, majd a  **Szórákozás** lehetőséget.
2. Érintse meg az **FM rádió**, majd a  gombot.
3. Érintse meg az **Automatikus keresés**, majd az **Igen** gombokat. A megtalált csatornákat automatikusan egy csatornaszámhoz rendeli a telefon.



Egy állomás kézi behangolását a rádiófrekvencia mellett megjelenő  és  gomb segítségével vagy az állomáskereső húzásával is elvégezheti az érintőképernyőn.

A következő állomást a  és  segítségével is megkeresheti.

## Csatornák visszaállítása

1. Érintse meg a  gombot, majd a  **Szórákozás** lehetőséget.
2. Érintse meg az **FM rádió**, majd a  gombot.
3. Válassza **Visszaállit** opciót a jelenlegi csatorna visszaállítására, vagy a **Mindent alaphelyzetbe** állit opciót, hogy minden csatornát visszaállítson. Minden csatorna visszaáll a kezdeti 87,5 Mhz frekvenciára.



## Rádióhallgatás

1. Érintse meg a  gombot, majd a  **Szórákozás** lehetőséget.
2. Érintse meg az **FM rádió** opciót, majd a hallgatni kívánt állomáshoz tartozó csatornaszámot.

A rádióvétel javításához bontsa ki a fejhallgató zsinórját, amely egyúttal rádióantennaként is szolgál.



## SZERVEZŐ

### Esemény hozzáadása a naptárban



1. A készenléti képernyőn válassza a  , opciót, majd érintse meg a  **Kellékek** gombot, és válassza a **Szervező** opciót. Válassza a **Naptár** opciót.
2. Válassza ki azt a napot, amelyhez eseményt szeretne hozzáadni.
3. Érintse meg a  majd az **Esemény hozzáadása** lehetőséget.
4. Érintse meg a **Kategória** lehetőséget, majd válasszon a **Találkozó**, **Évforduló** vagy a **Születésnap** lehetőségek közül. Ellenőrizze a dátumot, és adja meg az időpontot, amikor az eseményt aktiválni szeretné.
5. A találkozók és évfordulók esetén írja be az esemény végződésének dátumát és időpontját is az alsó két időpont és dátum mezőbe.
6. Ha tárgyat vagy megjegyzést szeretne az eseményhez csatolni, érintse meg a **Megjegyzés** opciót, és írja be a megjegyzést, majd érintse meg a **Mentés** gombot.
7. Figyelmeztetés és **Ismétlés** beállítása.
8. Válassza a **Mentés** gombot, és az esemény elmentésre kerül a naptárba. Az eseménnyel megjelölt napokat négyzet alakú kurzor jelzi, és az esemény kezdeti időpontjában bekapcsol a figyelmeztető hangjelzés, hogy teendőit észébe juttassa.

A naptárban szabadsága idejét is beállíthatja. Adja meg a napokat, amikor szabadságon lesz, majd érintse meg a  gombot, és válassza a **Szabadság megadása** menüpontot. Ezek a napok zölddel lesznek árnyékolva.

### Elem hozzáadása a Feladatokhoz

1. A készenléti képernyőn válassza a  , opciót, majd érintse meg a  **Kellékek** gombot, és válassza a **Szervező** opciót.
2. Válassza az **Új feladat** opciót.
3. Állítson be dátumot a feladat elemhez, adjon hozzá jegyzeteket, és válasszon prioritási szintet: **Magas**, **Közepes** vagy **Alacsony**.
4. A **Mentés** gombbal elmentheti a Tennivaló lista elemeit.

### Feladat lista megosztása



1. A készenléti képernyőn válassza a  , opciót, majd érintse meg a  **Kellékek** gombot, és válassza a **Szervező** opciót. Válassza a **Feladatok** opciót.
2. Válassza ki a megosztani kívánt Tennivaló elemet, majd érintse meg a  gombot.
3. Válassza a **Küldés** gombot. A Tennivaló elemet **SMS**, **MMS**, **E-mail** vagy Bluetooth útján is megoszthatja.

**TIPP:** A naptár eseményeiről biztonsági mentést készíthet számítógépére, és szinkronizálhatja azt a telefon naptárjával.



## A dátum kereső használata

A dátumkereső egy praktikus eszköz, amely segít kiszámolni, hogy bizonyos számú nap elteltével mi lesz a pontos dátum. Pl. 2007.10.10-e után 60 nappal a pontos dátum 2007.12.09.

Ez hasznos segítség a határidők figyelemmel kíséréséhez.

1. A képernyőn válassza a  , opciót, majd érintse meg a  **Kellékek** gombot, és válassza a **Szervezés** opciót.
2. Válassza a **Dátum kereső** opciót.
3. A **Kezdőnap** fülben állítsa be a kívánt dátumot.
4. Az **Időtartam** fülben állítsa be a napok számát.
5. A **Lejárat** napját a készülék kijelzi.



## Az ébresztőóra beállítása

1. A képernyőn válassza a  , opciót, majd érintse meg a  **Kellékek** gombot, és válassza a **Ébresztés** opciót.
2. Érintse meg a **Ébresztő hozzáadása** gombot.
3. Állítsa be azt az időpontot, amikor szeretné, hogy bekapcsoljon az ébresztő, és érintse meg a **Idő beállítás** gombot.
4. Válassza ki az ébresztés ismétlésének időtartamát: Egyszer, Minden nap, Hét - Pén, Hét - Szo, Szo - Vas, Kivéve munkaszüneti napokon vagy Hét napjának kiválasztása. Az ikonok jelzik a hét kiválasztott napját.

5. Válassza az **Ébresztés típusának beállítása** lehetőséget az ébresztés típusának kiválasztásához.

6. Érintse meg a **Figyelmeztető hang** beállítása gombot, majd válasszon hangot a **Hangok közül** vagy a **memóriakártyáról**. A hangok meghallgatásához érintse meg azokat, majd a  gombot.
7. Az ébresztéshez jegyzetet is társíthat. A jegyzet beírása után érintse meg a **Mentés** gombot.
8. Végül beállíthatja a szunditási időközt 5, 10, 20, 30 percre, 1 órára, vagy ki is kapcsolhatja.
9. Ha beállította az ébresztést, érintse meg a **Mentés** gombot.

## Jegyzet hozzáadása

1. A képernyőn válassza a  , opciót, majd érintse meg a  **Kellékek** gombot, és válassza a **Jegyzetek** opciót és válassza az Új jegyzet lehetőséget.
2. Írja be az emlékeztetőt, majd érintse meg a **Mentés** gombot.
3. A **Jegyzet** alkalmazás következő megnyitásakor az emlékeztető megjelenik a képernyőn.





**Szerkeszthet már beállított emlékeztetőt. Válassza ki a szerkeszteni kívánt emlékeztetőt, és érintse meg a Szerkesztés gombot.**

## Diktafon



Használja hangrögzítőjét, hogy hangjegyzeteket vagy más hangokat rögzítsen.

1. Érintse meg a , majd a  **Kellékek** gombot.
2. Ezután érintse meg a **Diktafon**, majd a  opciót, és válasszon az alábbi lehetőségek közül:
  - **Beállít.**
    - **Időtartam:** Beállíthatja a rögzítés időtartamát. Válasszon az **MMS méret**, **1 perc** vagy **Nincs korlátozás** opciók közül.
    - **Minőség:** Válasszon hangminőséget. Válasszon a Legjobb, Kiváló vagy Normál lehetőségek közül.
    - **Felhasznált memória:** a memória állapotának ellenőrzése.
  - **Ugrás a Hangokhoz:** Nyissa meg a Hangok mappában a Hangfelvétel készítése menüpontot.



## Hangfelvétel készítése

1. Érintse meg a , majd a  **Kellékek** gombot.
2. Érintse meg a **Diktafon** opciót.
3. Érintse meg a  gombot a rögzítés indításához.
4. Érintse meg a  gombot a rögzítés befejezéséhez.
5. Érintse meg a  gombot a felvétel meghallgatásához.

## A számológép használata

1. A készüléti képernyőn válassza a , opciót, majd érintse meg a  **Kellékek** gombot, és válassza az **Eszközök** opciót.
2. Válassza a **Számológép** opciót.
3. A szám billentyűk érintésével viheti be a számokat.
4. Egyszerű műveletek végrehajtásához érintse meg a kívánt funkciót(+, -, \*, /), majd a = jelet.
5. Bonyolultabb számolásokhoz érintse meg a  gombot, majd válasszon a **sin**, **cos**, **tan**, **log**, **ln**, **exp**, **deg** vagy **rad** stb. műveletek közül.



## Átváltás

1. A képernyőn válassza a , opciót, majd érintse meg a  **Kellékek** gombot, és válassza az **Eszközök** opciót.
2. Válassza az **Átváltás** opciót.
3. Válassza ki az átváltani kívánt mennyiséget: **Pénzmem, Terület, Hosszúság, Tömeg, Hőmérséklet, Térfogat** vagy **Sebesség**.
4. Ezután kiválaszthatja az eredeti mértékegységet, és megadhatja az átváltani kívánt értéket, majd a kívánt mértékegységet.
5. A megfelelő érték megjelenik a képernyőn.

## A stopperóra használata

1. A képernyőn válassza a , opciót, majd érintse meg a  **Kellékek** gombot, és válassza az **Eszközök** opciót.
2. Válassza a **Stopperóra** menüpontot.
3. Az időmérő indításához nyomja meg az **Indítás** gombot.
4. A részidő méréséhez érintse meg a **Részidő** gombot.
5. Az időmérő leállításához nyomja meg a **Leállítás** parancsot.
6. Érintse meg a **Folytatás** gombot a stopperóra újraindításához attól az időponttól, ahol megállította, vagy indítsa újra az időt a **Visszaállítás** lehetőséggel.

## Város hozzáadása a világórához



1. A képernyőn válassza a , opciót, majd érintse meg a  **Kellékek** gombot, és válassza az **Eszközök** opciót.
2. Válassza ki a **Világóra** funkciót.
3. Érintse meg a  ikont, majd a **Város hozzáadása** opciót. Városkeresés indítása.

## WEB

### Böngésző

A **Böngésző** a játékok, a zene, a hírek, a sport, a szórakozás stb. színes világát hozza el egyenesen a mobiltelefonjára. Bárhol is van, bármit is csinál. Használja az ujjait a zommoláshoz az oldal megtekintésekor. Az ujjait vízszintes irányba mozgassa.



### Web-hozzáférés

1. A képernyőn válassza a  , opciót, majd érintse meg a  **Kelekek** gombot, és válassza a **Böngésző** opciót.
2. A **Kezdőlap** kiválasztásával közvetlenül hozzáférhet a böngésző honlaphoz. Ehelyett választhatja a **Cím megadása** opciót, ahol beírhatja a kívánt URL-t, majd válassza a **Csatlakozás** parancsot.

**A csatlakozás a szolgáltatóhoz és a tartalom letöltése többletköltség felszámolásával jár. Az adatátvitel költségeiről egyeztessen szolgáltatójával.**

### Könyvjelzők hozzáadása és hozzáférés a könyvjelzőkhöz



Kedvenc webhelyeit hozzáadhatja a könyvjelzőkhöz, és a weboldalakat mentve gyors és egyszerű hozzáférést biztosíthat hozzájuk.

1. A képernyőn válassza a  , opciót, majd érintse meg a  **Kelekek** gombot, és válassza a **Böngésző** opciót.
2. Válassza a **Könyvjelzők** opciót. Megjelenik a képernyőn a Könyvjelzők listája.
3. Új könyvjelző hozzáadásához érintse meg a **Könyvjelző hozzáadása** gombot. Adja meg a könyvjelző nevét és URL-jét.
4. Érintse meg a **Mentés** gombot A Könyvjelző meg fog jelenni a könyvjelzők listáján.
5. A honlap megnyitásához egyszerűen érintse meg a könyvjelzőt, majd érintse meg a Csatlakozás gombot. Kapcsolódik a könyvjelzőhöz.

## RSS olvasó használata

Az RSS (Really Simple Syndication) a webes hírcsatorna-formátumok egy családja, amellyel olyan, gyakran frissített tartalmakat lehet megjeleníteni, mint a blogok bejegyzései, a hírek vagy az időjárás-előrejelzések. Az RSS-dokumentum, amelyet feed-nek, web feed-nek vagy csatornának hívnak vagy a teljes szöveget vagy a tartalom egy összefoglalóját tartalmazza egy társított weboldalról. Az RSS technológia segítségével anélkül tudja kedvenc weboldalain az eseményeket automatikusan nyomon követni, hogy manuálisan végig kellene őket böngésznie. Hírcsatornára úgy fizethet elő, ha beírja a hírcsatorna hivatkozásának címét az olvasóba, vagy rákattint az RSS-ikonra a böngészőben, ami elindítja az előfizetési folyamatot. Az olvasó rendszeresen ellenőrzi az előfizetett hírcsatornákat, és ha új tartalmakat talál, letölti a frissítéseket.

## A webes böngésző beállításainak módosítása

1. A készenléti képernyőn válassza a  , opciót, majd érintse meg a  **Kellékek** gombot, és válassza a **Böngésző** opciót. Válassza ki a **Beállítások menüpontot**.
2. Választhatja a Profilok, a Megjelenítési beállítások, a Gyorsítótár, a Cookie-k vagy a Biztonság beállítását, vagy visszaállíthatja az összes beállítást a Gyári beállítások visszaállítása opció kiválasztásával.
3. Az ikon megérintésével egyszerűen be- vagy kikapcsolhatja ezeket.

## A telefon használata modemként

A KF900 egy számítógépes modem szerepét is betöltheti, e-mail és internet hozzáférést biztosít, amikor a vezetékes hálózat nem hozzáférhető. USB-kábel vagy Bluetooth útján egyaránt használható.

### USB-kábel használata:

1. Győződjön meg róla, hogy számítógépére telepítette az LG PC Suite szoftvert.
2. Csatlakoztassa KF900-es készülékét számítógépéhez USB-kábellel, és indítsa el az LG PC Suite szoftvert.
3. A számítógépén kattintson a **Kommunikáció** opcióra. Ezután kattintson a **Beállításokra**, és válassza a **PC Suite** opciót.
4. Válassza ki az **LG Mobile USB Modem**-et, majd az **OK** gombot. Most megjelenik a képernyőn.

5. Kattintson a Csatlakozás gombra, és számítógépe a KF900-es készülék segítségével csatlakozni fog.

**Az LG PC Suite szoftver használatával történő szinkronizálással kapcsolatos további információt lásd.**

### **Bluetooth használata:**

1. Győződjön meg arról, hogy a Bluetooth funkció mind számítógépén, mind a KF900-es készülékén Bekapcsolt és Látható állapotban van.
2. Párosítsa számítógépét és KF900-es készülékét Bluetooth jelszó megadásának feltételével.
3. Használja az LG PC Suite szoftver **Csatlakozás varázslóját** aktív Bluetooth kapcsolat létrehozására.
4. Számítógépén kattintson a **Kommunikáció** opcióra. Ezután kattintson a **Beállításra**.
5. Kattintson a **Modemre**.
6. Válassza a **Standard Modem Bluetooth kapcsolattal** opciót, és kattintson az **OK** gombra. Most megjelenik a képernyőn.
7. Kattintson a **Csatlakozás** gombra, és számítógépe a KF900-es készülék segítségével csatlakozni fog.

**A Bluetooth funkcióval kapcsolatos további információkat lásd a 66. oldalon.**

## BEÁLLÍTÁSOK

A mappában lévő beállítások módosításával KF900 készülékét személyre szabhatja.

**A hívásbeállításokkal kapcsolatos információkat lásd a 19. oldalon.**

### A képernyő beállításainak módosítása

1. Érintse meg a gombot, majd válassza a **Beállítások** lehetőséget.
2. Érintse meg a **Képernyőbeállítások** opciót, majd válasszon az alábbi lehetőségek közül:
  - **Háttér:** válasszon témát kézenléti képernyőjéhez.
  - **Főmenü:** a telefonon látható menü kézenléti üzemmódban.
  - **Tárcsázás:** Beállíthatja a számok méretét és színét.
  - **Betűtípus:** a betűméret beállítása.

**A hosszabb időtartamú háttérvilágítás nagyobb energiafelhasználással jár, ami gyakoribb akkumulátortöltést tesz szükségessé.**

- **Háttérvilágítás:** A háttérvilágítás időtartamának kiválasztása.
- **Fényerő:** Beállíthatja a képernyő fényerejét.
- **Témák:** Egy pillanat alatt teljesen megváltoztathatja a képernyő megjelenését.
- **Üdvözlő üzenet:** Be- és kikapcsolhatja az üdvözlő üzenetet, és kiválaszthatja a kitöltést.

3. Érintse meg a **Mentés** gombot a beállítások mentéséhez.

### Profilok testreszabása

A kézenléti képernyőn egyszerűen megváltoztathatja profilját. Egyszerűen érintse meg a fenti állapotsávot, majd érintse meg a profil fület.

A beállítások menü használatával valamennyi profil beállítását személyre szabhatja.

1. Nyomja meg a gombot, majd válassza a **Beállítások** lehetőséget.
2. Érintse meg a **Profilok** opciót, majd válassza ki a szerkeszteni kívánt profilt.
3. Ezután minden, a listán található hangjelzést és figyelmeztetést megváltoztathat, pl. a Hanghívás/ Videohívás csengőhangját és hangerejét, az üzenethangokat, a képernyőhang beállításait stb.

### A telefon beállításainak módosítása

Élvezze a szabadságot, amellyel KF900készülékének működését saját igényei szerint alakíthatja.

**Az opciók listájának görgetéséhez érintse meg az utolsó látható elemet, és csúsztassa az ujját felfelé a képernyőn. A lista ekkor felfelé mozdul, így további elemek válnak láthatóvá.**

1. Érintse meg a gombot, majd válassza a **Beállítások** lehetőséget.

2. Érintse meg a **Telefon beállítások** opciót, majd válasszon az alábbi lehetőségek közül.

- **Dátum és Idő:** Beállíthatja a dátumot és időt vagy választhatja az idő beállításának automatikus frissítését utazáskor vagy téli/nyári időszámítás váltásakor.
- **Energiatakarékosság:** Választhatja a gyári energiatakarékos beállítások **Be, Ki** vagy **Automatikus** kapcsolását.
- **Nyelvek:** Megváltoztathatja a KF900 megjelenítendő nyelvét.
- **Autom. billentyűzár:** a billentyűzet automatikusan lezáródik, amikor megjelenik a készenléti képernyő.
- **Biztonság:** Módosíthatja a biztonsági beállításokat, beleértve a PIN kódokat és a készülékzárát.
- **Memóriakezelő:** a részletes leírást lásd **A memóriakezelő használata** részben a 66. oldalon.
- **Gyári beállítás:** A gyárilag meghatározott beállítások visszaállítása.
- **Információ:** A KF900 műszaki adatainak megtekintése.

## Az érintőpad beállításának megváltoztatása



Megváltoztathatja az érintőpad beállított értékét. Érintse meg a  gombot, majd válassza az **Érintőképernyő beállítás** opciót.

- **Tipus:** a képernyő megérintésekor rezgés, hang, vagy rezgés és hang beállítása.

- **Hang:** a képernyő megérintésekor hallható hang módosítása.
- **Hangerő:** a hangerő szabályozása.
- **Rezgés:** a rezgés típusának módosítása.
- **Rezgés erőssége:** a rezgés erősségének szabályozása.

## A kapcsolódási mód beállításainak módosítása

A hálózat üzemeltetője által meghatározott Kapcsolódási beállítások lehetővé teszik, hogy új telefonját azonnal használatba vehesse. Bármely beállítás módosítása az alábbi menü használatával lehetséges.

Érintse meg a  gombot, majd a  **Beállítások** lehetőséget. Érintse meg a **Kapcsolatok** lehetőséget.

- **Hálózati beállítások:** a KF900 automatikusan csatlakozik az Ön által választott hálózathoz. Ezen beállítások megváltoztatása az alábbi menüvel lehetséges.
- **Internet profilok:** adja meg az internethez történő kapcsolódáshoz szükséges profilokat.
- **Hozzáférési pontok:** a hálózat üzemeltetője ezeket az adatokat már elmentette. Az alábbi menü használatával további hozzáférési pontokat határozhat meg.
- **GPRS kapcsolat:** csomagkapcsolt adatkapcsolat beállítása.

- **USB-kapcsolat módja:** válassza a PC suite opciót, és szinkronizálja KF900-as készülékét az LG PC Suite szoftver segítségével, hogy telefonjáról fájlokat másolhasson. Ha zenéit a Windows Media Player programmal szeretné szinkronizálni, válassza ki a menüből a Zeneszinkronizálás opciót. A Zeneszinkronizálás funkció csak zenei tartalmakkal használható. Ha a szinkronizálást a külső memóriával szeretné végezni, akkor az Elsődleges tárolás helyeként használja a „Külső memória” lehetőséget. Ha a szinkronizálást a belső memóriával szeretné végezni, akkor az Elsődleges tárolás helyeként használja a „Belső memória” lehetőséget. A Saját mappa menüben tárolt adatok kinyomtatásához válassza a PictBridge opciót. A **Mindig kérdezzen** opció azt jelenti, hogy a menü mindig fel fogja ajánlani az USB-kapcsolatok közötti választást.
- **TV-kimenet:** Válasszon a PAL vagy NTSC lehetőségek közül, amikor KF900-es készülékét televízió készülékhez szeretné csatlakoztatni.
- **Streaming beállítások:** A hálózat üzemeltetője ezeket az adatokat már elmentette. Ha ezeken változtatni szeretne, lehetősége van a szerkesztésre.

- **Divx VOD regisztráció:** Telepítse a DivX converter programot, amelyet a PC szinkronizáló szoftverrel azonos CD-n talál. A telepítés után a számítógép Programok könyvtárából válassza a DivX-et, aztán a DivX converter-t, majd az Átváltást.



#### A TV kimeneti kábel külön megvásárolható.

- A **DIVX VIDEO NÉVJEGYE:** A DivX® a DivX, Inc. által kifejlesztett digitális videoformátum. Ez egy hivatalos, DivX által hitelesített DivX videolejátszó eszköz.
- A **DIVX VIDEO-ON-DEMAND NÉVJEGYE:** DivX Video-on-Demand (VOD) tartalom lejátszásához ezt a DivX® által hitelesített eszközt regisztrálni kell DivX programmal. Először generáljon DivX VOD regisztrációs kódot készülékéhez, majd küldje el a regisztrációs folyamat során. [Fontos: a DivX VOD tartalom védelméről egy DivX DRM (Digital Rights Management; Digitális Jogok Kezelése) rendszer gondoskodik, amely korlátozza a lejátszást a regisztrált, DivX által hitelesített eszközöknél. Amennyiben megpróbál készülékéhez nem hitelesített DivX VOD tartalmat lejátszani, a “Hitelesítési hiba” üzenet fog megjelenni, és a tartalmat nem fogja tudni lejátszani.] További információt a [www.divx.com/vod](http://www.divx.com/vod) oldalon találhat.

## A memóriakezelő használata

A KF900-es készülék három memóriatípust képes kezelni: készülék memória, USIM-kártya és első memóriakártya (lehetséges, hogy a memóriakártyát külön kell megvásárolnia).

A memóriakezelő használatával meghatározhatja az egyes memóriatípusok használatát, és láthatja a szabad memóriaterületek nagyságát.



Érintse meg a  gombot, majd a .

**Beállítások** lehetőséget. Válassza a **Telefon**, majd **Memóriakezelő** opciókat.

- **Készülék közös memóriája:** Megtekintheti a KF900-es készülékén elérhető memóriaterületeket Képek, Hangok, Videók, Flash-ek, MMS és E-mail üzenetek, Java alkalmazások és egyébek számára.
- **Készülék fenntartott memóriája:** Megtekintheti a készülékén elérhető memóriaterületek nagyságát SMS üzenetek, Partnerek, Naptár, Tennivaló lista, Emlékeztető, Ébresztő, Hívásnapló, Könyvjelzők és Egyebek számára.
- **SIM-memória:** Megtekintheti az USIM-kártyáján elérhető memóriát.
- **Külső memória:** Megtekintheti a külső memóriakártyáján elérhető memóriát (lehetséges, hogy a memóriakártyát külön kell megvásárolnia).
- **Elsődleges tárolási hely:** Válassza ki a mentendő elemek elsődleges tárhelyét.

**A memóriakártya csatlakoztatásával kapcsolatos információkat lásd a 13. oldalon.**

## A repülési mód használata

A  kiválasztásával kapcsolja be a repülési módot, majd válassza a  **Beállítások** lehetőséget. Érintse meg a **Profilok** gombot, és válassza ki a **Repülési mód** lehetőséget. A repülési mód nem teszi lehetővé hívások indítását, a kapcsolódást az internethez, üzenet küldését vagy Bluetooth használatát.

## Fájlok küldése és fogadása Bluetooth kapcsolaton keresztül

A Bluetooth nagyszerűen alkalmas fájlok küldésére és fogadására, mert nincs szükség kábelekre, és a kapcsolódás gyors és egyszerű. Hívások kezdeményezésekor vagy fogadásakor használhat Bluetooth fejhallgatót.

### Fájlküldés:

1. Nyissa meg a küldeni kívánt fájlt, amely általában fénykép, videó vagy zene fájl.
2. Érintse meg a  gombot, és válassza a **Küldés** opciót. Válassza a **Bluetooth** opciót.
3. Ha már párosította a Bluetooth eszközt, akkor a KF900 nem fog automatikusan új Bluetooth eszközöket keresni. Ha még nem, akkor a KF900 automatikusan megkeresi az elérhető Bluetooth kapcsolatra képes eszközöket.

- Válassza ki azt az eszközt, amelyikre a fájljt küldeni szeretné a **Kiválasztás** gomb megérintésével.
- A készülék továbbítja a fájlt.

**A folyamatjelzőre pillantva győződjön meg arról, hogy a fájl küldése sikeres volt.**

## Párosítás másik Bluetooth eszközzel

A KF900 párosításakor egy másik eszközzel jelszóval védett kapcsolatot hozhat létre. Ennek következtében a párosítás biztonságosabb.

- Ellenőrizze, hogy készülékén a Bluetooth Bekapcsolt és Látható állapotban van. A Beállítások menüben megváltoztathatja láthatóságát.
- Érintse meg a **Keresés** lehetőséget.
- A KF900 eszközöket fog keresni. Amikor a keresés befejeződik, a **Frissítés** opció jelenik meg a képernyőn.
- Válassza ki a párosítandó eszközt, és adja meg a jelszót, majd érintse meg az **OK** gombot.
- Készüléke kapcsolódik a másik eszközhöz, amelyiken ugyanazt a jelszót kell megadnia.
- A jelszóval védett Bluetooth kapcsolat készen áll.

## A Bluetooth fejhallgató használata

- Ellenőrizze, hogy készülékén a Bluetooth Bekapcsolt és Látható állapotban van.

- Kövesse a fejhallgató használati utasítását, hogy párosítási módba állítsa azt, és párosítsa a készülékeket.
- A csatlakozáshoz válassza ki a **Mindig kérdezzen** vagy a **Kérdés nélkül engedélyezze** opciót, majd érintse meg az **Igen** gombot. A KF900 automatikusan Fejhallgató profilra vált.

**Bluetooth fejhallgató használata közben bejövő hívásainak kezelését lásd BT Fogadás módja részleteit a 19. oldalon.**

## WIFI

A Wi-Fi kezelő Wi-Fi internet használatát teszi lehetővé készülékén. Segítségével a telefon csatlakozhat a helyi vezeték nélküli hálózatokhoz, vagy vezeték nélkül hozzáférhet az internethez. A Wi-Fi gyorsabb és szélesebb sávú kapcsolatot biztosít, mint a Bluetooth vezeték nélküli technológia.

**a KF900 támogatja a WEP, WPA-PSK/2 titkosítást, és nem támogatja az EAP, WPS titkosítást. Ha a Wi-Fi szolgáltató vagy a hálózati rendszergazda biztonsági titkosítást állít be a hálózathoz, akkor a kódot az előugró ablakban kell megadni. Ha nincs beállítva titkosítás, akkor ez az előugró ablak nem jelenik meg. Ha nem ismeri a kódot, akkor kérdezze meg a Wi-Fi szolgáltatótól vagy a hálózati rendszergazdától.**

## TARTOZÉKOK

A KF900 telefon tartozékai a következők:

### Töltő



### Akkumulátor

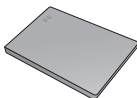

### Sztereó fejhallgató



### Adatkábel és CD

A KF900-es készülék összekapcsolása és szinkronizálása számítógéppel.



### Használati útmutató

További információk a KF900 telefonkészületről.



- Mindig eredeti LG tartozékokat használjon.
- Ha másképpen tesz, az a garancia elvesztésével járhat.
- A tartozékok az egyes régiókban különbözőek lehetnek; további kérdéseivel, kérjük, forduljon regionális szervizképviselőnkhez.

# MŰSZAKI ADATOK

## Általános

**Terméknév :** KF900

**Rendszer :** GSM 850 / E-GSM 900 / DCS 1800 /  
PCS 1900 / W-CDMA

## Üzemi hőmérséklet

**Max. :** +55°C (kisütés)  
+45°C (töltés)

**Min :** -10°C

## Megfelelőségi nyilatkozat

### A Szállító adatai

Név: LG Electronics Inc.  
Cím: LG Electronics Inc, LG Twin Towers 20, Yeouido-dong, Yeongdeungpo-gu, Seoul, Korea 150-721

### A termék adatai

Terméknév: GSM 850 / E-GSM 900 / DCS 1800 / PCS 1900 / W-CDMA Vágherendezés  
Modellnév: KF900  
Márkanév: LG

CE 0168 

### Vonatkozó szabványok

R&TE Directive 1999/5/EC  
EN 301 489-1 V1.6.1, EN 301 489-17 v1.3.1, EN 301 489-17 v1.2.1, EN 301 489-24 V1.2.1  
EN 301 511 V3.0.2  
EN 301 908-1 V3.2.1, EN 301 908-2 V3.2.1  
EN 302067/EN 302061  
EN 60950-1 : 2001  
EN 300 328 V1.7.1

### Rögzített információ

A fenti szabványoknak való megfelelést a BABT igazolja.  
BABT, Balfour House, Churchfields Road, Walton-on-Thames, Surrey, KT12 2TD, United Kingdom  
Notified Body Identification Number : 0168

### Nyilatkozat

Ezennel kizárólagos felelősségünk kudarában kijelentjük, hogy a megnevezett termék, amelyre ez a nyilatkozat vonatkozik megfelel a fent említett szabványoknak és irányelveknek.

Név: Kicsős dátuma:  
Seung Hyeon, Ji / Director 15. Oct. 2008

LG Electronics Inc., Amsterdamer India  
Volkswagen 15, 1327 AE Almere, The Netherlands  
Tel. +31 - 36-547 - 8940, email: support@lg.com

  
Képviselet aláírása



# KF900 | Korisnički priručnik

Dio sadržaja ovih uputa može se razlikovati od vašeg telefona, ovisno o softveru telefona ili davatelju usluga.



## **Odlaganje starog aparata**

1. Ako se na proizvodu nalazi simbol prekržižene kante za smeće, to znači da je proizvod pokriven europskom direktivom 2002/96/EC.
2. Električni i elektronički proizvodi ne smiju se odlagati zajedno s komunalnim otpadom, već u posebna odlagališta koja je odredila vlada ili lokalne vlasti.
3. Pravilno odlaganje starog proizvoda spriječit će potencijalne negativne posljedice po okoliš i zdravlje ljudi.
4. Podrobnije informacije o odlaganju starog proizvoda potražite u gradskom uredu, službi za odlaganje otpada ili u trgovini u kojoj ste kupili proizvod.

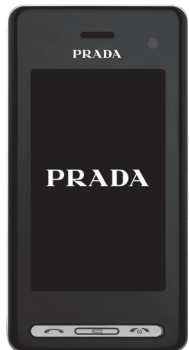

# SADRŽAJ

## Smjernice

### Postavljanje

#### **10 OSNOVNE INFORMACIJE O TELEFONU**

---

#### **11 INSTALIRANJE SIM KARTICE I BATERIJE**

---

#### **13 MEMORIJSKA KARTICA**

---

### Vaš početni zaslon

#### **14 SAVJETI O DODIRNOM ZASLONU**

---

## Osnove

### **15 POZIVI**

---

#### **15 Upućivanje poziva ili videopoziva**

#### **15 PROMJENA POSTAVKI ZASLONA S TIPKOVNICOM ZA BIRANJE BROJEVA**

#### **15 Pozivanje kontakata**

#### **16 Odgovaranje ili odbijanje poziva**

#### **17 Prilagođavanje glasnoće poziva**

#### **17 Brzo biranje**

#### **17 Upućivanje drugog poziva**

#### **18 Isključivanje DTMF-a**

#### **18 Pregledavanje dnevnika poziva**

#### **19 Korištenje preusmjerenja poziva**

#### **19 Korištenje zabrane poziva**

#### **20 Promjena postavki običnog poziva**

#### **20 Promjena postavki videopoziva**

### **21 IMENIK**

---

#### **21 Traženje kontakta**

#### **21 Dodavanje novog kontakta**

#### **22 Opcije kontakta**

#### **22 Stvaranje grupe**

#### **23 Promjena postavki kontakta**

#### **23 Prikaz informacija**

### **24 PORUKE**

---

#### **24 Poruke**

#### **24 Slanje poruke**

#### **25 Unos teksta**

#### **25 T9 prediktivni unos**

#### **25 Abc ručni unos**

### **26 QWERTZ TIPKOVNICA**

#### **26 Unos teksta**

- 26 Način unosa teksta pomoću tipkovnice
- 26 Slanje e-pošte pomoću novog računara
- 27 Postavljanje e-pošte
- 27 Dohvaćanje e-pošte
- 28 Promjena postavki e-pošte
- 28 Mape poruka
- 29 Upravljanje porukama
- 29 Korištenje predložaka
- 29 Korištenje ikona raspoložena
- 30 Promjena postavki tekstualnih poruka
- 30 Promjena postavki multimedijских poruka
- 31 Promjena ostalih postavki
- Budite kreativni**
- 32 FOTOAPARAT**
- 32 Brzo snimanje fotografije
- 32 Nakon snimanja fotografije
- 33 Osnovne informacije o tražilu
- 34 Korištenje bljeskalice
- 34 Odabir načina snimanja
- 35 Uzastopno snimanje
- 35 Snimanje panoramske fotografije
- 35 Podešavanje izloženosti
- 36 Korištenje naprednih postavki
- 37 Promjena veličine fotografije
- 37 Odabir efekta boje
- 38 VIDEO KAMERA**
- 38 Snimanje videozapisa
- 38 Nakon snimanja videozapisa
- 39 Osnovne informacije o tražilu
- 40 Podešavanje izloženosti
- 40 Korištenje naprednih postavki
- 41 Promjena veličine slike videozapisa
- 41 Odabir tona boje
- 42 VAŠE FOTOGRAFIJE I VIDEOZAPISI**
- 42 Pregledavanje fotografija i videozapisa
- 42 Korištenje zumiranja tijekom pregledavanja fotografije
- 42 Podešavanje jačine zvuka tijekom gledanja videozapisa
- 42 Pregledavanje fotografija u obliku prikaza slajdova
- 43 Postavljanje fotografije kao pozadine
- 43 Uređivanje fotografija
- 44 Dodavanje teksta fotografiji
- 44 Dodavanje efekta fotografiji
- 44 Promjena veličine fotografije

- 45 Mijenjanje oblika na fotografiji
- 45 Dodavanje naglasaka boje fotografiji
- 46 Zamjena boja na fotografiji
- 46 Pregledavanje videozapisa na televizoru
- 46 Uređivanje videozapisa
- 46 Skraćivanje duljine videozapisa
- 46 Spajanje dva videozapisa
- 47 Spajanje fotografije s videozapisom
- 47 Dodavanje teksta videozapisu
- 48 Prekrivanje fotografije
- 48 Dodavanje glasovnog zapisa
- 49 Dodavanje glazbene podloge videozapisu
- 49 Promjena brzine videozapisa
- 49 Dodavanje efekta zatamnivanja
- 50 MULTIMEDIJA**
- 50 Slike
- 50 Slanje fotografije
- 50 Provjera statusa memorije
- 51 Zvukovi
- 51 Korištenje zvuka
- 51 Video zapisi
- 51 Slanje video zapisa
- 51 Igre i aplikacije
- 51 Igranje
- 52 Instaliranje Java igara i aplikacija
- 52 Flash sadržaj
- 52 Pregledavanje datoteke
- 52 Dokumenti
- 52 Prijenos datoteke na telefon
- 52 Ostalo
- 53 Stvaranje filma
- 53 Glazba
- 54 Reprodukcijska pjesme
- 54 Stvaranje popisa za reprodukciju
- 54 Brisanje popisa za reprodukciju
- 54 Korištenje radiouređaja
- 55 Traženje stanica
- 55 Ponovno postavljanje kanala
- 55 Slušanje radija

## Budite organizirani

### **56 ORGANIZATOR**

---

- 56 Dodavanje događaja u kalendar
- 56 Dodavanje stavke na popis zadataka
- 56 Dijeljenje zadataka
- 57 Korištenje traženja datuma
- 57 Postavljanje alarma
- 57 Dodavanje podsjetnika
- 58 Snimanje glasa
- 58 Snimanje zvuka ili glasa
- 58 Korištenje kalkulatora
- 58 Pretvaranje jedinica
- 59 Korištenje štoperice
- 59 Dodavanje grada u sat s vremenskim zonama

## Internet

### **60 INTERNET**

---

- 60 Preglednik
- 60 Pristup Internetu
- 60 Dodavanje oznaka i pristup
- 61 Korištenje RSS čitača
- 61 Promjena postavki web preglednika
- 61 Korištenje telefona kao modema

66 Slanje i primanje datoteka putem Bluetooth veze

66 Usklađivanje s drugim Bluetooth uređajem

67 Korištenje Bluetooth slušalice

### **67 WIFI**

---

### **68 DODATNA OPREMA**

---

### **69 TEHNIČKI PODACI**

---

## Postavke

### **63 POSTAVKE**

---

- 63 Promjena postavki zaslona
- 63 Prilagodba profila
- 63 Promjena postavki telefona
- 64 Promjena postavki dodirnog zaslona
- 64 Promjena postavki povezivanja
- 65 Korištenje upravitelja memorije
- 66 Korištenje načina rada u zrakoplovu

Pročitajte ove jednostavne smjernice. Nepridržavanje nekih od ovih smjernica je ilegalno, a može biti i opasno.

## IZLOŽENOST ENERGIJI RADIOFREKVENTNOG ZRAČENJA

### Izloženost radiovalovima i informacije o specifičnoj brzini apsorpcije (SAR).

Mobilni telefon KF900 osmišljen je kako bi zadovoljio primjenjive sigurnosne zahtjeve izloženosti radiovalovima. Ovi zahtjevi temelje se na znanstvenim smjernicama koje uključuju sigurnosna ograničenja postavljena radi zaštite svih osoba, bez obzira na životnu dob i zdravstveno stanje.

- Smjernice o izloženosti radiovalovima koriste mjernu jedinicu poznatu kao specifična brzina apsorpcije ili SAR. Ispitivanja specifične brzine apsorpcije provedena su primjenom standardnih metoda, na telefonu koji emitira najvećom dopuštenom snagom na svim korištenim frekvencijama.
- Iako mogu postojati razlike u SAR razini između različitih modela telefona tvrtke LG, svi su oni dizajnirani kako bi zadovoljili važeće smjernice o izloženosti radiovalovima.
- Ograničenje specifične brzine apsorpcije koje preporučuje Međunarodna Komisija za zaštitu od neionizirajućeg zračenja (Commission on Non-Ionizing Radiation Protection, ICNIRP) iznosi 2 W/kg na

prosječno deset 10 g tjelesnog tkiva.

- Najveća SAR vrijednost za ovaj model telefona testirana od strane DASY4 dok je telefon prislonjen na uho iznosi 0,208 W/kg (10 g), a za nošenje na tijelu 1,55 W/Kg (10 g).
- Informacije o SAR podacima za stanovnike onih država/regija koje su usvojile SAR ograničenje i preporučuje ih Institut inženjera elektrike i elektronike (Institute of Electrical and Electronics Engineers, IEEE) iznosi 1,6 W/kg na prosječno jedan (1) gram tjelesnog tkiva.

## NJEGA I ODRŽAVANJE PROIZVODA



### UPOZORENJE:

**Koristite samo baterije, punjače i dodatnu opremu odobrene za korištenje s ovim modelom telefona. Korištenje bilo koje druge opreme može dovesti do prestanka dopuštenja i jamstva telefona te može biti opasno.**

- Nemojte rastavljati ovaj uređaj. Ako je potreban popravak, prepustite ga stručnom servisnom osoblju.
- Držite ga podalje od električnih uređaja poput televizora, radiouređaja i osobnih računala.
- Uređaj držite podalje od izvora topline poput radijatora ili kuhala.
- Nemojte ga ispuštati da padne.

- Nemojte izlagati uređaj mehaničkim vibracijama ili udarcima.
- Isključite telefon tamo gdje to nalažu posebne odredbe. Na primjer, nemojte koristiti telefon u bolnicama jer bi mogao utjecati na osjetljivu medicinsku opremu.
- Ne uzimajte telefon mokrim rukama za vrijeme punjenja. To može uzrokovati strujni udar ili ozbiljno oštetiti telefon.
- Ne punitite mobitel blizu zapaljivih materijala jer se mobitel može zagrijati i stvoriti opasnost od vatre.
- Za čišćenje vanjskih površina jedinice koristite suhu krpu (nemojte koristiti otapala poput benzena, razrjeđivača ili alkohola).
- Ne punitite mobitel na mekanom pokućstvu.
- Mobitel se treba puniti na prozračnom mjestu.
- Nemojte izlagati ovaj uređaj prekomjernoj količini dima ili prašine.
- Telefon nemojte držati pokraj kreditnih kartica ili putnih karata jer bi mogao utjecati na informacije na magnetskim vrpcama.
- Ne dodirujte zaslon oštrim predmetom jer tako možete oštetiti telefon.
- Telefon nemojte izlagati tekućini ili vlazi.
- Oprezno koristite dodatnu opremu poput slušalica. Nemojte dodirivati antenu bez potrebe.
- Telefon i dodatnu opremu nemojte koristiti na mjestima s visokom vlažnošću, poput bazena, staklenika, solarija ili tropskih okoliša, jer to može uzrokovati oštećivanje telefona i dovesti do prekida valjanosti jamstva.

## UČINKOVIT RAD TELEFONA

### ELEKTRONIČKI UREĐAJI

**Kod svih mobilnih telefona mogu se pojaviti smetnje koje mogu utjecati na njihov rad.**

- Mobilni telefon nemojte koristiti u blizini medicinske opreme bez dopuštenja. Izbjegavajte smještanje telefona iznad elektronskih stimulatora srca, npr. u džep na grudima.
- Mobilni telefoni mogu uzrokovati smetnje kod nekih slušnih uređaja.
- Manje smetnje mogu nastati kod televizora, radiouređaja, računala itd.

### SIGURNOST U VOŽNJI

**Provjerite zakone i propise o upotrebi mobilnog telefona na područjima u kojima vozite.**

- Telefon nemojte držati u ruci tijekom vožnje.
- Svu pozornost posvetite vožnji.
- Ako je dostupan, koristite handsfree komplet.
- Zaustavite se i parkirajte prije upućivanja ili odgovaranja na poziv ako to zahtijevaju uvjeti vožnje.
- Radiofrekventna energija može utjecati na neke sustave u vozilu, poput stereouređaja i sigurnosne opreme.

- Ako je vaše vozilo opremljeno zračnim jastukom, ne zaklanjajte ga instaliranom ili prijenosnom bežičnom opremom. To može uzrokovati kvar zračnog jastuka ili ozbiljne povrede zbog nepravilne aktivacije.
- Ako glazbu slušate dok ste vani i u pokretu, glasnoću postavite tako da čujete i zvukove iz okoline. To je osobito važno kada ste blizu ceste.

## IZBJEGAVANJE OŠTEĆENJA SLUHA

Do oštećenja sluha može doći ako ste dulje vrijeme izloženi jakom zvuku. Zbog toga preporučujemo da slušalice ne uključujete i ne isključujete dok su u blizini ušiju.

Također, preporučujemo da glasnoću glazbe i poziva postavite na umjerenu razinu.

## STAKLENI DIJELOVI

Neki dijelovi vašeg mobitela su od stakla. Staklo se može slomiti ako mobitel padne na tvrdu površinu ili primi jači udarac. Ako se staklo slomi, nemojte ga dirati niti pokušati ukloniti. Uređaj nemojte koristiti dok staklo ne zamijeni ovlašteni serviser.

## PODRUČJE EKSPLOZIJA

Ne koristite telefon na područjima gdje postoji mogućnost eksplozije. Poštujte ograničenja i slijedite sve propise i pravila.

## POTENCIJALNO EKSPLOZIVNE ATMOSFERE

- Nemojte koristiti telefon na benzinskoj stanici.
- Ne koristite u blizini goriva ili kemikalija.
- Nemojte prevoziti ili spremati zapaljivi plin, tekućinu ni eksplozive u odjeljak vozila u kojem se nalazi mobilni telefon i dodatna oprema.

## PACEMAKER (STIMULATOR SRCA)

Proizvođači pacemakera preporučuju da je najmanja udaljenost mobilnog uređaja od pacemakera bude 15 cm kako bi izbjegli moguću interferenciju sa pacemakerom. Da bi se to postiglo koristite telefon na uhu koje je na suprotnoj strani od pacemakera i ne nosite ga u gornjem džepu.

## U ZRAKOPLOVU

Bežični uređaji mogu uzrokovati smetnje u zrakoplovu.

- Prije ulaska u zrakoplov isključite mobilni telefon.
- Nemojte ga koristiti u prizemljenom zrakoplovu bez dopuštenja posade.

## DJECA

Držite telefon na sigurnom mjestu, izvan dohvata male djece. Telefon sadrži i male dijelove koji mogu, ako se odvoje, uzrokovati gušenje.

## HITNI POZIVI

Neke mobilne mreže možda ne omogućuju hitne pozive. Stoga se za hitne pozive ne biste trebali osloniti isključivo na svoj mobilni telefon. Pojedini zatražite od lokalnog davatelja usluga.

## INFORMACIJE O BATERIJI I ODRŽAVANJE

- Prije ponovnog punjenja baterija se ne treba isprazniti u potpunosti. Za razliku od drugih sustava baterija, ne postoji efekt memorije koji bi mogao negativno utjecati na rad baterije.
- Koristite samo baterije i punjače tvrtke LG. Punjači tvrtke LG su dizajnirani kako bi maksimizirali trajanje baterije.
- Bateriju nemojte rastavljati ili je izlagati kratkom spoju.
- Održavajte čistoću metalnih kontakata baterije.
- Zamijenite bateriju kada njezin rad više ne zadovoljava. Prije potrebe za zamjenom baterija se može ponovo puniti više stotina ili više tisuća puta.

- Kako biste maksimizirali njezinu korisnost, napunite bateriju ako se nije koristila duže vrijeme.
- Punjač baterije nemojte izlagati izravnom sunčevom zračenju niti ga koristiti kod visoke vlažnosti zraka, na primjer u kupaonici.
- Bateriju nemojte ostavljati na vrućim ili hladnim mjestima jer to može smanjiti njezinu učinkovitost.
- Ako umetnete neodgovarajuću zamjensku bateriju, može doći do opasnosti od eksplozije.
- Iskorištene baterije odlažite sukladno uputama proizvođača. Reciklirajte baterije kad god je to moguće. Ne bacajte ih u kućni otpad.
- Ako trebate zamijeniti bateriju, za pomoć se obratite najbližem servisnom centru ili distributeru tvrtke LG Electronics.
- Kada je punjenje gotovo, punjač uvijek isključite iz utičnice kako ne bi dodatno trošio struju.

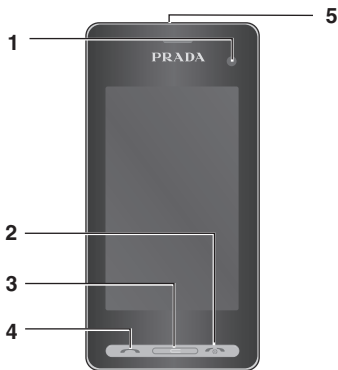

## OSNOVNE INFORMACIJE O TELEFONU

### 1. OBJEKTIV UNUTARNJE KAMERE

### 2. TIPKA KRAJ/ NAPAJANJE

- Završava ili odbija poziv. Uključuje ili isključuje telefon. Pritisnite jednom za povratak na početni zaslon.

### 3. TIPKA ZA BRISANJE

### 4. TIPKA ZA POZIVANJE

- Bira broj telefona i odgovara na dolazne pozive.

Smještanje teškog objekta na telefon ili sjedenje na njemu kada se nalazi u džepu može oštetiti LCD zaslon telefona i funkcionalnost zaslona osjetljivog na dodir.

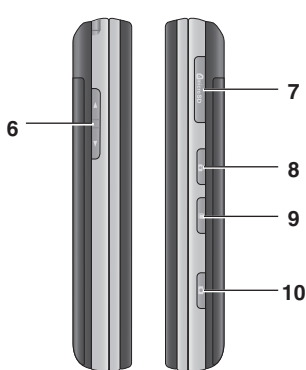

### 5. PUNJAČ/KABEL/ PRIKLJUČAK ZA HANDSFREE

za povezivanje USB kabela pričekajte da se telefon uključi i registrira na mreži.

### 6. BOČNE TIPKE

- **Kada je zaslon neaktivan:** jakost zvuka tipki.
- **Tijekom poziva:** glasnoća u slušalici.
- **Kod reprodukcije BGM pjesme:** trajno kontrolira glasnoću.

### 7. UTOR ZA MEMORIJSKU KARTICU MICRO SD

### 8. TIPKA ZA ZAKLJUČAVANJE/ OTKLUČAVANJE (TIPKA ZA STABILIZACIJU SLIKE U KAMERI)

### 9. TIPKA ZA IZVRŠAVANJE VIŠE ZADATAKA ISTOVREMENO

### 10. TIPKA SNIMI

# INSTALIRANJE SIM KARTICE I BATERIJE

## 1. UKLONITE POKLOPAC BATERIJE

Pritisnite i držite gumb za oslobađanje baterije na vrhu telefona i podignite poklopac baterije.



## 2. IZVADITE BATERIJU

Bateriju uhvatite za gornji rub i podignite je iz odjeljka.



**Prilikom vađenja baterije nemojte koristiti nokte.**

**Bateriju nemojte vaditi dok je telefon uključen jer može doći do oštećenja telefona.**

## 3. UMETNITE SIM KARTICU

SIM karticu umetnite u držač SIM kartice. Kontaktna površina na kartici zlatne boje mora biti okrenuta prema dolje. Kako biste izvadili SIM karticu, lagano je povucite u suprotnom smjeru.



#### 4. UMETNITE BATERIJU

Najprije gornji dio baterije umetnite u gornji dio odjeljka za bateriju. Provjerite jesu li kontakti baterije u ravni s kontaktima na telefonu. Pritišćite donji dio baterije dok ne sjedne na svoje mjesto.



#### 5. VRATITE POKLOPAC

Poklopac postavite iznad baterije i gurnite ga prema gore da sjedne na svoje mjesto.

#### 6. PUNJENJE TELEFONA

Poklopac utičnice punjača na bočnoj strani telefona KF900 gurnite unatrag. Umetnite punjač i uključite ga u utičnicu električnog napajanja. KF900 se treba puniti dok se na zasloni ne pojavi poruka "Baterija je puna".



## MEMORIJSKA KARTICA

### INSTALIRANJE MEMORIJSKE KARTICE



Pomoću memorijske kartice možete proširiti dostupni memorijski prostor telefona.

1. Skinite poklopac baterije kako je prikazano na stranici 11.
2. Memorijsku karticu umetnite u utor na vrhu dok ne sjedne na svoje mjesto. Zlatna kontaktna površina mora biti okrenuta prema dolje.



### FORMATIRANJE MEMORIJSKE KARTICE

Memorijska kartica je možda već formatirana. Ako kartica nije formatirana, prije korištenja je trebate formatirati.

1. Na početnom zaslonu odaberite  a zatim dodirnite  **Postavke** i odaberite **Postavke telefona**.
2. Dodirnite **Upravitelj memorije**, a zatim odaberite **Vanjska memorija**.
3. Dodirnite **Formatiraj** i potvrdite svoj izbor.
4. Unesite lozinku ako je postavljena i vaša će se kartica formatirati i biti spremna za korištenje.

Kako biste promijenili zadano određište spremanja, u izborniku Postavke telefona otvorite Upravitelj memorije i odaberite Postavke primarne memorije.

Ako na memorijskoj kartici postoji sadržaj, on će se automatski premjestiti u odgovarajuće mape, na primjer, videozapisi će se pohraniti u mapu Video.

Kada se ne koristi, KF900 će se vratiti na početni zaslon. Ovdje možete pristupiti svim opcijama izbornika, uputiti brzi poziv i pregledati status telefona te izvršiti mnoge druge akcije.

## SAVJETI O DODIRNOM ZASLONU

Početni zaslon je odlično mjesto za upoznavanje sa zaslonom osjetljivim na dodir. Kako biste odabrali stavku, precizno je dodirnite. Kad prepozna dodirivanje opcije, KF900 će lagano zavibrirati. Za kretanje po popisima dodirnite posljednju vidljivu stavku i klizite prstom po zaslonu prema gore. Popis će se pomaknuti prema gore i bit će vidljivo više stavki.



- Ne morate snažno pritiskati jer je zaslon dovoljno osjetljiv za prepoznavanje laganih, odmjerenih pritisaka.
- Željenu opciju dodirnite vrškom prsta. Pazite da ne dodirnete okolne tipke.
- Kad se osvjetljenje zaslona isključi, pritisnite i zadržite tipku za otključavanje/zaključavanje s desne strane kako biste vratili početni zaslon.
- Nemojte prekrivati telefon zaštitnim navlakama jer zaslon osjetljiv na dodir tada ne funkcionira.







Brze tipke

## POZIVI

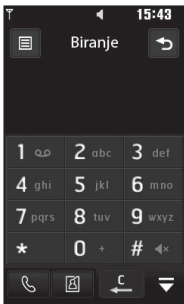
### UPUĆIVANJE POZIVA ILI VIDEOPOZIVA

1. Dodirnite  za otvaranje tipkovnice.
2. Unesite broj pomoću tipkovnice. Za brisanje znamenke pritisnite tipku za brisanje.
3. Za upućivanje poziva dodirnite tipku .
4. Za prekid poziva pritisnite tipku .





- : Glasovni poziv
- : Videopoziv
- : Brisanje broja ili znaka
- : Izlazak iz tipkovnice za biranje brojeva

**Za unos znaka + prilikom upućivanja međunarodnog poziva dva puta pritisnite .**

**Pritisnite tipku za zaključavanje/otključavanje s desne strane telefona kako biste zaključali zaslon osjetljiv na dodir i tako spriječili slučajno pozivanje.**

**Možete uključiti opcije Uspostavi video poziv, Pošalji poruku, Spremi broj ili Pretraži kontakte dodirom na .**

### PROMJENA POSTAVKI ZASLONA S TIPKOVNICOM ZA BIRANJE BROJEVA



1. Dodirnite  za otvaranje tipkovnice.
2. Dodirnite  i odaberite Postavljanje zaslona biranja kako biste promijenili prikaz površine za biranje brojeva.
3. Možete promijeniti stil, veličinu i boju fonta.

### POZIVANJE KONTAKATA

1. Na zaslonu u stanju mirovanja dodirnite  kako biste otvorili adresar ili dodirnite Imenik na kartici Komunikacija.
2. Možete odabrati neku od sljedećih opcija: Dodaj kontakt, Traži, Grupe i Postavke.
3. Dodirnite Ime i unesite prvih nekoliko slova imena kontakta kojeg želite nazvati.
4. Na filtriranom popisu dodirnite kontakt kojeg želite nazvati i odaberite broj koji želite koristiti ako je spremljeno više brojeva.
5. Dodirnite **Nazovi**.

Kontakte možete pretraživati u zaslону poziva. Dodirnite  i odaberite Pretraži kontakte. Popis kontakata možete pregledati cijeli, krećući se kroz njega ili možete unijeti prvih nekoliko slova imena za filtriranje popisa.

## ODGOVARANJE ILI ODBIJANJE POZIVA

Kada telefon zvoni, pritisnite tipku  kako biste odgovorili na poziv. Dodirnite  kako biste isključili zvuk zvona. To je praktično ako ste tijekom sastanka zaboravili promijeniti svoj profil u Tiho.



Pritisnite tipku  za odbijanje dolaznog poziva.

## Prilagođavanje glasnoće poziva





Za podešavanje glasnoće tijekom poziva koristite gumb gore/dolje na desnom boku telefona.

## Brzo biranje

Kontaktu kojeg često nazivate možete dodijeliti broj za brzo biranje.

1. Na početnom zaslonu dodirnite  kako biste otvorili Imenik.
2. Dodirnite **Brzo biranje**.
3. Govorna pošta je već postavljena kao broj brzog biranja 1. To ne možete promijeniti. Dodirnite bilo koji drugi broj kako biste mu dodijelili kontakt brzog biranja.
4. Otvorit će se vaši kontakti. Jednim dodirom telefonskog broja odaberite kontakt koji želite dodijeliti tom broju. Kako biste nazvali broj za brzo biranje, dodirnite  na početnom zaslonu, a zatim pritisnite i držite dodijeljeni broj sve dok se kontakt ne pojavi na zaslonu. Poziv će se uspostaviti automatski i ne trebate pritisnuti .

## Upućivanje drugog poziva

1. Tijekom početnog poziva dodirnite  i odaberite broj koji želite nazvati.
2. Birajte broj ili pretražite svoje kontakte (pojedini potražite u odjeljku **Upućivanje poziva**).
3. Pritisnite  za spajanje poziva.
4. Oba poziva će se prikazati na zaslonu poziva. Početni poziv će biti zaključan, a pozivatelj stavljen na čekanje.
5. Za kretanje između poziva dodirnite  i odaberite **Zamijeni** ili pritisnite broj poziva na čekanju.
6. Za prekidanje jednog ili oba poziva pritisnite  i odaberite **Prekini**, a nakon toga **Sve, Na čekanju** ili **Aktivno**.

**Pozive možete spajati odabirom ikone Spajanje a zatim Pridruži. Provjerite podržava li vaš mrežni operater konferencijske pozive.**



**Naplaćuje se svaki poziv koji ste uspostavili.**

## Isključivanje DTMF-a

DTMF omogućuje korištenje numeričkih naredbi za kretanje po izbornicima unutar automatskih poziva. Prema zadanim postavkama, DTMF je uključen. Kako biste isključili DTMF tijekom poziva (na primjer, radi zapisivanja broja), dodirnite  i odaberite DTMF isklj.

## Pregledavanje dnevnika poziva

**Za kretanje po popisu opcija dodirnite posljednju vidljivu stavku i klizite prstom po zaslonu prema gore. Popis će se pomaknuti prema gore i bit će vidljivo više stavki.**

Dodirnite  i odaberite  **Komunikacija** i dodirnite **Prethodni pozivi**.



Odaberite za pregled:

- **Svi pozivi:** pregled potpunog popisa svih biranih, primljenih i propuštenih poziva.
- **Birani brojevi:** pregled popisa svih brojeva koje ste birali.
- **Primljeni pozivi:** pregled popisa svih brojeva s kojih ste primili pozive.
- **Propušteni pozivi:** pregled popisa svih poziva koje ste propustili.

**U bilo kojem dnevniku poziva dodirnite  i izbriši sve kako biste izbrisali sve stavke s popisa.**

**Dodirnite bilo koji unos u dnevniku poziva kako biste vidjeli datum, vrijeme i trajanje poziva.**



## Korištenje preusmjerenja poziva

1. Dodirnite , odaberite **Postavke**  a zatim odaberite **Postavke poziva**.
2. Dodirnite **Preusmjerenje poziva** te odaberite **Video pozivi** i/ili **Glasovni pozivi**.
3. Odaberite želite li preusmjeriti sve pozive kada je linija zauzeta, kada ne odgovarate ili kada niste dostupni.
4. Unesite broj na koji želite usmjeriti pozive.
5. Za aktivaciju dodirnite **Zahtjev**.

**Preusmjerenje poziva se naplaćuje. Dodatne pojedinosti zatražite od svog davatelja usluga.**



**Za isključivanje svih preusmjerenja poziva odaberite Deaktiviraj sve u izborniku Preusmjerenje poziva.**

## Korištenje zabrane poziva

1. Dodirnite , odaberite **Postavke**  a zatim odaberite **Postavke poziva**.
2. Dodirnite **Zabrana poziva** te odaberite **Video pozivi** i/ili **Glasovni pozivi**.
3. Odaberite neku ili svih šest opcija:
  - Svi odlazni**
  - Odlazni međunarodni**
  - Izlazni međunarodni pozivi osim u vlastitu državu**
  - Svi dolazni**
  - Ulazni u inozemstvu**
4. Unesite lozinku zabrane poziva. Od mrežnog operatera zatražite informacije o ovoj usluzi.



**Odaberite Fiksni broj za biranje kako biste uključili i sastavili popis brojeva koji se mogu pozivati s vašeg telefona. Bit će vam potrebna PIN2 šifra od operatera. S vašeg telefona mogu se pozivati samo brojevi uključeni u fiksni popis za biranje.**

## Promjena postavki običnog poziva

1. Dodirnite , odaberite **Postavke**  a zatim odaberite **Postavke poziva**.
2. Dodirnite **Uobičajene postavke**. Ovdje možete izmijeniti postavke za:
  - **Odbacivanje poziva:** prekidač pomaknite ulijevo kako biste istaknuli popis Odbaci. Možete dodirnuti tekstni okvir i odabrati sve pozive, određene kontakte ili grupe ili pozive od neregistriranih brojeva (onih koji se ne nalaze u vašem imeniku). Dodirnite Spremi kako biste promijenili postavku.
  - **Pošalji moj broj:** odaberite hoće li se vaš broj prikazivati prilikom pozivanja.
  - **Aut. ponovno biranje:** prekidač pomaknite ulijevo za Uključeno ili udesno za Isključeno.
  - **Način odgovora:** odaberite želite li na pozive odgovarati pomoću tipke za slanje ili bilo koje tipke.
  - **Podsjetnik minute razgovora:** prekidač pomaknite ulijevo, na Uključeno, kako biste tijekom poziva svake minute čuli zvuk.
  - **BT način odgovaranja:** odaberite Hands-free kako biste na pozive mogli odgovarati pomoću Bluetooth slušalice ili odaberite Slušalica kako biste na pozive odgovarali pritiskom na bilo koju tipku na telefonu.
  - **Spremi novi broj:** Za spremanje novog broja odaberite Da.

Za kretanje po popisu opcija dodirnite posljednju vidljivu stavku i klizite prstom po zaslonu prema gore. Popis će se pomaknuti prema gore i bit će vidljivo više stavki.

## Promjena postavki videopoziva



1. Dodirnite , odaberite **Postavke**,  a zatim odaberite **Postavke poziva**.
2. Dodirnite **Video poziv**.
3. Odaberite željene postavke video poziva. Odredite želite li uključiti opciju Koristi privatnu sliku i odaberite sliku, i/ili uključite zrcalo kako biste prilikom upućivanja video poziva na zaslonu vidjeli svoju sliku.

# IMENIK

## Traženje kontakta



Dva su načina traženja kontakta:

### Na početnom zaslonu

1. Na početnom zaslonu dodirnite  kako biste otvorili Imenik. Dodirnite Ime i unesite ime kontakta pomoću tipkovnice .
2. Dodirnite **Poziv** ili tipku  za pokretanje poziva.

Možete pretraživati po grupama dodirnom i odabirom opcije Traži po grupi. Prikazat će se popis svih vaših grupa.

### U glavnom izborniku

1. Dodirnite , odaberite  **Komunikacija**.
2. Dodirnite **Imenik** i Traži.

Slovna tipkovnica prikazuje se kada dodirnete Ime. Za kretanje po popisu opcija dodirnite posljednju vidljivu stavku i klizite prstom po zaslonu prema gore. Popis će se pomaknuti prema gore i bit će vidljivo više stavki.

## Dodavanje novog kontakta

1. Na početnom zaslonu dodirnite  i zatim odaberite **Dodaj kontakt**.
2. Odaberite želite li da odredite spremanja kontakta bude **Telefon** ili **SIM**.
3. Unesite ime i prezime novog kontakta. Ne morate unijeti oboje, ali morate unijeti najmanje jedno.
4. Unesite do pet različitih brojeva i svakome od njih dodijelite vrstu. Odaberite **Mobitel**, **Kuća**, **Ured**, **Pager**, **Faks**, **VT** ili **Općenito**.
5. Dodajte adresu e-pošte.
6. Dodijelite kontakt jednoj ili više grupa. Odaberite **Nema grupe**, **Obitelj**, **Prijatelj**, **Suradnici**, **Škola** ili **VIP**.
7. Možete dodati i **Ton zvona**, **Rođendan**, **Godišnjica**, **Početna stranica**, **Kućna adresa**, **Naziv tvrtke**, **Naziv posla**, **Adr. tvrtke** i **Podsjetnik**.
8. Dodirnite **Spremi** za spremanje kontakta.

Za svoje kontakte možete izrađivati prilagođene grupe; pogledajte Stvaranje grupe.

## Opcije kontakta

Tijekom pregledavanja kontakta možete učiniti mnogo toga. Slijedi postupak pristupanja izborniku opcija i njegovog korištenja:

1. Otvorite kontakt koji želite koristiti. Vidi **Traženje kontakta**.



2. Ovdje možete izravno uputiti poziv ili poslati poruku.

3. Pritisnite  kako biste otvorili popis opcija. Ovdje možete učiniti sljedeće:

- **Uputi video poziv na:** upućivanje videopoziva kontaktu.
- **Uredi:** promjena bilo koje pojedinosti kontakta.
- **Izбриši:** brisanje kontakta. Ako ste sigurni, dodirnite Da.
- **Kopiraj ili Premjesti na SIM/ telefon:** odaberite premještanje ili kopiranje na SIM karticu ili u telefon (ovisno o mjestu na kojem je kontakt izvorno spremljen).
- **Pošalji posjetnicu:** slanje podataka o kontaktu drugoj osobi u obliku posjetnice. Odaberite slanje kao tekstualne poruke, multimedijске poruke putem Epošte ili putem Bluetooth veze.

**Poruka - slanje poruke kontaktu.**

## Stvaranje grupe

1. Na početnom zaslonu dodirnite i odaberite karticu Komunikacija. Dodirnite Imenik i odaberite **Grupe** .
2. Dodirnite .
3. Odaberite **Dodaj grupu**.
4. Unesite naziv za novu skupinu.
5. Dodirnite **Spremi**.

**Izбришете li grupu, kontakti dodijeljeni toj grupi neće se izgubiti. Ostat će u imeniku.**

**Postojeću grupu možete urediti njezinim označavanjem i dodirrom opcije  . Odaberite za dodavanje kontakata, preimenovanje grupe, brisanje grupe, dodavanje članova ili dodjelu grupnog tona zvona.**

## Promjena postavki kontakta

Postavke svojih kontakata možete prilagoditi kako bi Imenik odgovarao vašim preferencama.



**Za kretanje po popisu opcija dodirnite posljednju vidljivu stavku i klikite prstom po zaslonu prema gore. Popis će se pomaknuti prema gore i bit će vidljivo više stavki.**

1. Na zaslonu u stanju mirovanja  dodirnite  i odaberite Postavke.
2. Ovdje možete prilagoditi sljedeće postavke:
  - **Postav popisa kontakta:** odaberite želite li vidjeti kontakte spremljene u Telefonu i SIM-u, samo telefonu ili samo SIM-u. Možete odabrati i hoće li se na prvom mjestu prikazivati ime ili prezime kontakta. Pomoću tipke za brzu naredbu možete odabrati Uputi govorni poziv, Uspostavi video poziv ili Pošalji poruku. Za izravno upućivanje poziva dodirnite na popisu poziva. Ovu postavku možete promijeniti (Uputi govorni poziv/ Uspostavi video poziv/ Pošalji poruku/ Nemoj prikazivati)
  - **Sinhroniziranje kontakata:** povezivanje s poslužiteljem radi sinkronizacije kontakata. Vidi Sinkroniziranje kontakata.
  - **Kopiranje:** kopirajte svoje podatke s SIM kartice u telefon ili iz telefona na SIM karticu. Odaberite želite li ih kopirati pojedinačno ili sve odjednom. Odaberete li pojedinačno kopiranje, morat ćete odabrati svaki kontakt

kako biste ga kopirali.

- **Premjesti:** funkcionira na isti način kao i opcija Kopiraj, no kontakt će se spremiti samo na određenu lokaciju. Premjestite li kontakt s SIM kartice u telefon, on će se izbrisati iz memorije SIM kartice.
- **Šalji sve kontakte preko Bluetooth-a:** slanje svih kontakata na drugi uređaj putem Bluetooth veze. Odaberete li ovu opciju, uređaj će od vas zatražiti da uključite Bluetooth.
- **Sigurnosno kopiranje kontakata:** Vidi Sigurnosno kopiranje i vraćanja podataka telefona.
- **Vrati kontakte:** Vidi Sigurnosno kopiranje i vraćanja podataka telefona.
- **Izbrisi kontakte:** Izbrišite sve svoje kontakte. Dodirnite Da ako ste sigurni da želite izbrisati sve kontakte.

## Prikaz informacija

1. U stanju mirovanja dodirnite , zatim dodirnite  te Informacije.
2. Ovdje možete pregledati postavke za **Brojevi usluga**, **Vlastiti broj**, Info o memoriji (količina preostalog memorijskog prostora) i **Moja posjetnica**.



**Ako tek morate dodati posjetnicu za sebe, odaberite Moja posjetnica i unesite svoje podatke na način kako biste to učinili za bilo koji drugi kontakt. Dodirnite Spremi za dovršenje.**

## PORUKE

### Poruke

Vaš KF900 objedinjuje SMS, MMS i e-poštu u jednom intuitivnom izborniku jednostavnom za korištenje.

Dva su načina za ulazak u centar za poruke:

1. Na početnom zaslonu dodirnite  ili dodirnite , zatim odaberite **Komunikacija** i odaberite **Poruke**.

### Slanje poruke

1. Dodirnite , zatim **Nova poruka** kako biste otvorili praznu poruku.
2. Ovdje možete poslati SMS ili MMS. Za slanje e-pošte odaberite **Sastavi novu poruku** na kartici Komunikacija.
3. Dodirnite **Umetni** za dodavanje slike, videozapisa, zvuka, Novog slajda, Predmeta ili Ostalog (Posjetnica, Kalendar, Podsjetnik, Zadatak ili Moja posjetnica).

4. Dodirnite **Za1** na vrhu zaslona kako biste unijeli broj primatelja ili dodirnite ikonu za pretraživanje kako biste otvorili imenik. Možete dodati više kontakata. Nakon dovršenja dodirnite **Pošalji**.

**Naplatit će se svaka tekstualna poruka od 160 znakova za svaku osobu kojoj se poruka šalje.**

**Dodajete li tekstualnoj poruci sliku, video ili zvuk, ona će se automatski pretvoriti u multimedijisku poruku i kao takva će biti naplaćena.**

**Brzi odgovor - brzo pošaljite odgovor na odabranu poruku pomoću predloška.**



## Unos teksta

Tekst se može unijeti na pet načina: Tipkovnica na zaslonu, tipkovnica, rukopis - zaslon, rukopis - okvir, rukopis, dvostruki okvir. Jednom dodirnete zaslon, nakon čega će se prikazati tipkovnica.





 Dodirnite za uključivanje T9 prediktivnog unosa teksta.

 Možete promijeniti jezike pisanja.

 Dodirnite za kretanje između tipkovnica za unos brojeva, simbola i teksta. Koristite  za kretanje između različitih vrsta tipkovnica u svakom od načina za unos teksta (na primjer, velika ili mala slova).

Za unos razmaka dodirnite .

Za brisanje znaka ili uklanjanje rečenice dodirnite tipku za brisanje .

Jednostavno dodirnite svako slovo kako biste napisali svoju poruku i pritisnite:  za prelazak na velika slova  za dodavanje razmaka

## T9 prediktivni unos

U načinu rada T9 vidjet ćete .

Način rada T9 koristi ugrađeni rječnik za prepoznavanje riječi koje pišete temeljem nizova tipki koje dodirujete.

Jednostavno dodirnite numeričku tipku povezanu sa slovom koje želite unijeti i rječnik će predvidjeti riječ koju želite koristiti.

Na primjer, pritisnite 8, 3, 5, 3, 3, 6, 6 kako biste napisali 'telefon'!

Ne pojavi li se željena riječ, dodirnite Piši.

Dodirnete li Piši, riječi ćete moći unositi pomoću ručnog načina unosa Abc, a vaša riječ ili ime će se dodati u rječnik.

## Abc ručni unos

U načinu rada Abc vidjet ćete .

U načinu rada Abc morate više puta pritisnuti tipku za unos slova. Primjerice, kako biste napisali 'hello', dodirnite h dva puta, l dva puta, o tri puta, o ponovno tri puta, a zatim e tri puta.

## QWERTZ TIPKOVNICA

### Unos teksta

Pomoću tipkovnice možete unositi alfanumeričke znakove.

Na primjer, unos teksta potreban je za spremanje imena u Imenik, pisanje poruke i stvaranje planova u kalendaru.

Na telefonu su dostupna dva načina unosa: ručni ABC i 123 način.

**Neka polja dopuštaju samo jedan način za unos teksta (npr. telefonski broj u poljima adresara).**

Za unos simbola u polje za unos teksta pritisnite tipku  i odaberite simbol, a zatim odaberite OK.

Krećite se pomoću navigacijskih tipki kako bi se prikazalo više opcija simbola.

Nakon svake riječi unesite razmak pritiskom na .

Za brisanje znaka pritisnite tipku .

### Način unosa teksta pomoću tipkovnice

Kada se traži unos teksta, na primjer, prilikom sastavljanja poruke, tipkovnica se prema zadanome prebacuje u ABC način.

Ako unosite brojeve, na primjer, prilikom upućivanja poziva, numeričke tipke na tipkovnici prema zadanom unose brojeve.

U ABC načinu možete unijeti brojeve tako da najprije pritisnete  i zatim željeni broj.

### Slanje e-pošte pomoću novog računara

Za slanje/primanje e-pošte trebate postaviti račun e-pošte (pogledajte ispod).

1. Na zaslonu u stanju mirovanja dodirnite  i odaberite **Poruke**.
2. Odaberite Sastavi novu poruku - Email i otvorit će se nova poruka e-pošte. Odaberete li **Nova poruka e-pošte** na kartici Komunikacija, u ovaj izbornik možete otvoriti i izravno.
3. Možete unijeti adresu primatelja i napisati poruku. Također, možete priložiti slike, videozapise, zvukova i ostale vrste datoteka.
4. Unesite poruku pomoću tipkovnice.
5. Odaberite Opcije i zatim odaberite privitak koji želite dodati: **Slika/Video/ Zvuk/Predložak/Emotikoni/Ime I broj/ Novi slajd/Predmet/Više (Posjetnica/ Raspored/ Podsjetnik/Zadaci/Moja posjetnica)**

## Postavljanje e-pošte

Ostanite povezani u pokretu korištenjem e-pošte na svom KF900. Lako je i jednostavno postaviti POP3 ili IMAP4 račun e-pošte.



**Za kretanje po popisu opcija dodirnite posljednju vidljivu stavku i klizite prstom po zaslonu prema gore. Popis će se pomaknuti prema gore i bit će vidljivo više stavki.**

1. Dodirnite  na početnom zaslonu, a zatim dodirnite **Poruke**.
2. Odaberite **Postavke poruka**, a zatim **Email**.
3. Dodirnite **Dodaj račun**.
4. Sada možete odabrati postavke računa:
  - **E-mail adresa:** Unos e-pošte.
  - **Šifra :** unesite lozinku za račun.
  - **Korisničko ime:** unesite korisničko ime za račun.
  - **Vrsta spremnika:** unesite vrstu spremnika, POP3 ili IMAP4.
  - **Posl.za dolazno:** unesite adresu poslužitelja dolazne e-pošte.
  - **Posl.za dolazno:** Unesite adresu poslužitelja odlazne e-pošte.
  - **SMTp prov. autent.:** Odaberite sigurnosne postavke za poslužitelj odlazne pošte.
  - **Naziv računa:** Vaš je račun sada postavljen i pojavit će se na popisu računa u vašoj mapi e-pošte.

## Dohvaćanje e-pošte

Svoj račun e-pošte možete provjeravati automatski ili ručno. Pogledajte **Promjena postavki epošte** ako želite postaviti automatsku provjeru pošte.

Ručna provjera:

1. Dodirnite  i zatim **Poruke**.
2. Odaberite **Spremnik za poštu**.
3. Dodirnite račun koji želite koristiti, a zatim .
4. Odaberite **Prihvati** i KF900 će se povezati s vašim računom za epoštu i dohvatiti nove poruke.

## Promjena postavki e-pošte

Postavke e-pošte možete promijeniti prema vlastitim preferencama.

**Za kretanje po popisu opcija dodirnite posljednju vidljivu stavku i klizite prstom po zaslonu prema gore. Popis će se pomaknuti prema gore i bit će vidljivo više stavki.**

1. Dodirnite  na početnom zaslonu, a zatim odaberite **Poruke i Postavke poruka**.
2. Odaberite **Email**.
3. Dodirnite Email i nakon toga možete prilagoditi sljedeće postavke:
  - **E-mail računici:** postavljajte računa e-pošte.
  - **Dopusti odgovor putem e-maila:** odaberite želite li dopustiti slanje poruka s 'potvrdom pročitanosti'.
  - **Zatraži odgovor na e-mail:** odaberite hoće li se tražiti poruke s 'potvrdom pročitanosti'.
  - **Interval prihvata:** odaberite koliko često će vaš KF900 provjeravati ima li novih poruka e-pošte.
  - **Iznos za dohvat:** odaberite broj poruka e-pošte koje će se istovremeno dohvatiti.
  - **Uključivanje poruke u Prosljeđivanje i Odgovor:** odaberite hoće li se u odgovor uključiti izvorna poruka.
  - **Uključi privitak:** odaberite hoće li se u odgovore uključivati izvorni privitak.
  - **Auto prihvrat prilikom roaminga:** odaberite hoće li se poruke automatski dohvaćati kada se nalazite u inozemstvu (roaming).

- **Nova e-mail obavijest:** odaberite želite li biti upozoreni o dolasku novih poruka e-pošte.
- **Potpis:** stvorite potpis za e-poštu i uključite ovu značajku.
- **Prioritet:** odaberite razinu prioriteta svojih poruka e-pošte.

## Mape poruka

Prepoznat ćete strukturu mapa koje se koristi na KF900, vrlo je jednostavna.

- **Ulaz.spr.:** Sve primljene poruke smještaju se u ulazni spremnik, gdje ih možete pregledavati, brisati i izvršavati druge akcije. Pojednosti potražite u odjeljku Upravljanje porukama u nastavku.
- **Spremnik za poštu:** sve poruke e-pošte koje primite na uređaj KF900 spremić će se u spremnik e-pošte.
- **Skice:** Ako nemate vremena za dovršetak poruke, ovdje možete spremiti nedovršenu poruku.
- **Odlazno:** Ovo je mapa za privremeno spremanje tijekom slanja poruka.
- **Poslano:** Poruke koje pošaljete spremaju se u ovu mapu.
- **Moje mape:** Stvorite mape za spremanje svojih poruka..

## Upravljanje porukama

Za upravljanje svojim porukama možete koristiti ulazni spremnik

**Za kretanje po popisu opcija dodirnite posljednju vidljivu stavku i klizite prstom po zaslonu prema gore. Popis će se pomaknuti prema gore i bit će vidljivo više stavki.**

1. Dodirnite Poruke, a zatim Ulazni spremnik. Ovaj izbornik možete otvoriti i pomoću Spremnika za poruke na kartici Komunikacija.
2. Dodirnite  i zatim odaberite nešto od sljedećeg:
  - **Izbrisi:** brisanje označenih poruka.
  - **Promijeni prikaz:** možete promijeniti stil prikaza izbornika.
  - **Nova poruka:** otvorite novu praznu poruku.
  - **Premj. u moje mape:** označene poruke premjestite u Moje mape.
  - **Filter:** pregledajte poruke prema vrsti. Tekstualne poruke će se grupirati zasebno od multimedijских poruka.
  - **Izbrisi sve:** brisanje svih poruka.

**Izbrisi sve - izbrisi sve poruke.** Prikaže li se poruka Nema prostora za SIM poruke, trebali biste izbrisati neke poruke iz ulaznog spremnika. Prikaže li se poruka Nema mjesta za poruku, možete izbrisati poruke ili spremljene datoteke kako biste oslobodili prostor.

## Korištenje predložaka

Stvorite predloške za tekstualne ili multimedijске poruke koje najčešće šaljete. U telefonu možete pronaći neke gotove predloške koje prema želji možete i urediti.

1. Dodirnite **Poruke** i zatim odaberite **Predloži**.
2. Odaberite **Predloži teksta** ili **Multimedijски predloži**. Nakon toga možete dodirnuti  kako biste odabrali **Dodaj novo, Uredi, Izbrisi ili Izbrisi sve** predloške. Za uređivanje poruke jednostavno je odaberite, izvršite promjene i dodirnite **Spremi**.

## Korištenje ikona raspoloženja

Unesite živosť u svoje poruke pomoću ikona raspoloženja. U telefonu možete pronaći neke često korištene ikone raspoloženja.

1. Dodirnite **Poruke** i zatim odaberite Emotikoni.
2. Dodirnite **Dodaj novo** ili dodirnite  kako biste odabrali **Izbrisi ili Izbrisi sve** emotikone.

## Promjena postavki tekstualnih poruka

Postavke poruka telefona KF900 su unaprijed definirane tako da možete odmah slati poruke. Te se postavke mogu promijeniti prema vašim preferencama.

**Za kretanje po popisu opcija dodirnite posljednju vidljivu stavku i klizite prstom po zaslonu prema gore. Popis će se pomaknuti prema gore i bit će vidljivo više stavki.**

Dodirnite **Poruke**, a zatim odaberite Postavke poruka i Tekstualna poruka. Možete promijeniti sljedeće:

- **SMS centar poruka** - unesite pojedinosti centra za poruke.
- **Izvjeshće o isporuci** - pomaknite prekidač ulijevo kako biste primali potvrdu da su vaše poruke dostavljene.
- **Razdoblje valjanosti** - odaberite koliko će se dugo poruke čuvati u centru za poruke.
- **Vrste poruka** - pretvorite svoj tekst u formate Glas, Faks, X.400 ili E-pošta.
- **Kodni raspored znakova** - Odaberite način šifriranja znakova. To će utjecati na veličinu vaših poruka, a tako i na naknade za prijenos podataka.
- **Šalji dugi tekst kao** - odaberite kako biste dugo poruke slali kao Višestruki SMS ili kao MMS.

## Promjena postavki multimedijских poruka

Postavke poruka telefona KF900 su unaprijed definirane tako da možete odmah slati poruke. Te se postavke mogu promijeniti prema vašim preferencama.

Dodirnite **Poruke**, a zatim odaberite **Postavke poruka i Multimedijска poruka**. Možete promijeniti sljedeće:

- **Način prihvaćanja:** odaberite **Matična mreža** ili **Mreža za roaming**. Odaberete li nakon toga Ručno, primat ćete samo obavijesti o multimedijским porukama, nakon čega ćete moći odlučiti želite li ih preuzeti u potpunosti.
- **Izvjeshće o isporuci:** Odaberite kako biste dopustili i/ili zatražili izvješće o isporuci.
- **Izvjeshće o čitanju:** odaberite kako biste dopustili i/ili poslali odgovor o pročitanosti.
- **Prioritet:** odaberite razinu prioriteta svoje multimedijске poruke.
- **Razdoblje valjanosti:** Odaberite koliko će dugo vaša poruka biti spremljena u centru za poruke.
- **Trajanje prikaza stranice:** Odaberite koliko dugo će se slajdovi prikazivati na zaslonu.
- **Način sastavljanja:** odaberite način sastavljanja poruke.
- **Vrijeme isporuke:** odaberite količinu vremena za isporuku poruke.
- **MMS centar:** unesite pojedinosticentra za poruke.

## Promjena ostalih postavki

Dodirnite **Poruke**, odaberite **Postavke**, a zatim:

- **Gov.pošta:** Dodirnite Dodaj novo ili  kako biste dodali novu uslugu govorne pošte. Više informacija o dostupnih uslugama zatražite od mrežnog operatera.
- **Servisna poruka:** odaberite želite li primati ili blokirati servisne poruke. Možete postaviti i sigurnost svojih poruka stvaranjem popisa pouzdanih i nepouzdanih pošiljatelja.
- **Info usluge:** odaberite status primanja, jezik i druge postavke.

## FOTOAPARAT







### Brzo snimanje fotografije

1. Pritisnite tipku  na desnoj strani telefona.
2. Uređaj će od vas zatražiti da otvorite poklopac objektivna.
3. Držite telefon u vodoravnom položaju i usmjerite objektiv prema subjektu snimanja.
4. Lagano pritisnite tipku za snimanje, nakon čega će se u sredini zaslona tražila pojaviti okvir za fokusiranje.
5. Telefon smjestite tako da subjekt fotografiranja bude u okviru za fokusiranje.
6. Kad okvir za fokusiranje postane zelene boje, kamera je fokusirala predmet fotografiranja.
7. Pritisnite gumb za snimanje dokraja.

### Nakon snimanja fotografije

Snimljena fotografija će se pojaviti na zaslonu. U dnu zaslona nalazi se naziv slike, a uz desni rub nalazi se pet ikona.



-  Izravno prijedite u galeriju slika.
-  Dodirnite za slanje fotografije kao Poruke, E-pošte, putem Bluetooth veze ili Razglednice. Pogledajte Slanje poruke te Slanje i primanje datoteka putem Bluetooth veze.
-  Dodirnite za uređivanje slike pomoću različitih alata.
-  Dodirnite kako biste sliku koju ste snimili postavili kao pozadinu.
-  Pritisnite za brisanje fotografija koju ste upravo snimili i potvrdite dodirnom opcije **Da**. Ponovo će se pojaviti tražilo.
-  Dodirnite kako biste odmah snimili još jednu fotografiju. Trenutna fotografija će se spremiti.

## Osnovne informacije o tražilu

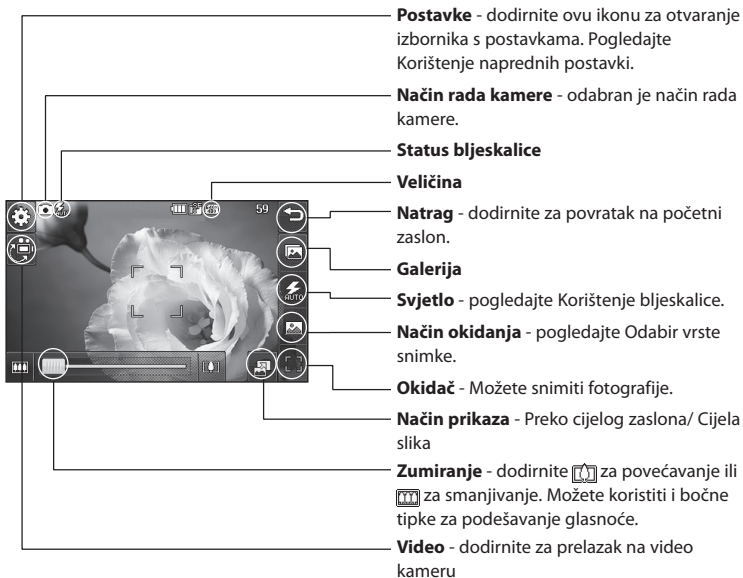

Možete zatvoriti sve opcije prečaca kako bi zaslon tražila bio čišći. Jednostavno jednom dodirnite središte tražila. Za ponovno aktiviranje opcija dodirnite zaslon još jednom.

## Korištenje bljeskalice

Bljeskalica je prema zadanim postavljama na automatsko, ali postoje i druge opcije.

1. Odaberite  na desnoj strani tražilice kako biste otvorili podizbornik bljeskalice.
2. Postoje tri opcije bljeskalice:
  - **Automatski:** kamera će procijeniti svjetlost potrebnu za snimanje dobre fotografije i koristiti bljeskalicu prema potrebi.
  - **Uvijek uklj.:** bljeskalica će uvijek biti uključena.
  - **Uvijek isključeno:** kamera nikad neće uključivati bljeskalicu. To je korisno želite li produžiti trajanje baterije.
  - **Prilikom snimanja:** kamera će uključiti bljeskalicu prilikom snimanja fotografije.
3. Dodirnite opciju bljeskalice koju želite koristiti.
4. Dodirom na opciju koju želite koristiti izbornik bljeskalice će se automatski zatvoriti, spreman za snimanje fotografije.
5. Ikona statusa bljeskalice u tražilu promijenit će se sukladno novom načinu rada bljeskalice.

## Odabir načina snimanja

1. Dodirnite  za otvaranje dostupnih načina snimanja.
2. Odaberite neku od sedam opcija:
  - **Uobičajena fotografija:** ovo je zadana vrsta snimke, fotografija će biti snimljena na uobičajeni način, kako je opisano u odjeljku Brzo snimanje fotografije.
  - **Uzastopno snimanje:** omogućuje automatsko snimanje devet fotografija u jako brzom slijedu.
  - **Panoramsko:** ova vrsta snimke je sjajna za snimanje fotografije velike skupine ljudi ili panoramske fotografije. Više pojedinosti potražite u odjeljku Snimanje panoramske fotografije.

## Uzastopno snimanje

1. Dodirnite  kako biste otvorili dostupne vrste snimanja i odaberite Uzastopno snimanje, a zatim odaberite broj snimki.
2. Smjestite subjekt unutar tražila i pritisnite gumb za snimanje kao i kod snimanja uobičajene fotografije.
3. Možete spremiti jednu od snimljenih fotografija.  
Onu koju želite zadržati odaberite dodirrom sličice: jednom za pregled i dodirnite Spremi za spremanje.

## Snimanje panoramske fotografije



Snimate stvarni život pomoću panoramske fotografije. Kamera će vam omogućiti snimanje triju fotografija, međusobno poravnatih, i njihovo sastavljanje u jednu širokokutnu sliku.

1. Dodirnite  kako biste otvorili dostupne vrste snimki i odaberite **Panoramska fotografija**.
2. Prvu fotografiju snimate na uobičajeni način.  
U tražilu će se pojaviti preslika desne strane fotografije.
3. Kada snimate drugu i treću fotografiju, presliku prethodne fotografije poravnajte s fotografijom u tražilu.
4. Fotografije će se u galeriji fotografija spremi kao tri zasebne fotografije i jedna panoramska fotografija.

**Zbog veličine slike, panoramska fotografija će se u pregledu galerije pojaviti lagano iskrivljena. Kako biste je ispravno prikazali, dodirnite je dva puta.**

## Podешavanje izloženosti

Izloženost označava razliku između svijetlih i tamnih tonova na slici. Slika s niskom kontrastom izgledat će mutno, dok će slika s visokim kontrastom izgledati mnogo oštrije.

1. U tražilu dodirnite kako biste otvorili opcije naprednih postavki.
2. Dodirnite **Izloženost**.
3. Pokazivač kontrasta pomičite uz traku, prema  za nižu izloženost i sliku s manje oštine ili prema  za veću izloženost i oštiju sliku

## Korištenje naprednih postavki

U tražilu dodirnite  kako biste otvorili opcije naprednih postavki.

### Postavke pregleda

- **Izloženost:** vrijednost izloženosti odnosi se na količinu svjetla za određenu izloženost. Kada je glavni predmet tamniji od pozadine, povećajte vrijednost izloženosti. Kada je predmet znatno svjetliji od pozadine, smanjite vrijednost izloženosti.
- **Veličina:** Promijenite veličinu fotografije kako biste sačuvali memorijski prostor ili snimite fotografiju unaprijed određene veličine, odgovarajuće za kontakt. Pogledajte Promjena veličine fotografije.
- **Efekt boje:** Odaberite ton boje za fotografiju koju snimate. Pogledajte Odabir efekta boje.
- **Ravnoteža bijele boje:** Odaberite Automatski, Blještavo, Sunčano, Fluorescentno ili Oblačno.
- **Makro:** uključite za snimanje fotografija iz velike blizine.
- **Samookidač:** Samookidač vam omogućuje postavljanje odgode nakon pritiskanja gumba za snimanje. Odaberite vrijeme - isključeno, 3 sekunde, 5 sekundi ili 10 sekundi. Odlično rješenje snimate li zajedničku fotografiju na kojoj se i sami želite nalaziti.

- **ISO:** ISO određuje osjetljivost svjetlosnog senzora kamere. Što je ISO vrijednost veća, kamera će biti osjetljivija. To je korisno u uvjetima slabijeg osvjetljenja kada se ne može koristiti bljeskalica. Odaberite ISO vrijednost - **Automatsko, ISO 100, ISO 200, ISO 400** ili **ISO 800**.
- **Kvaliteta:** možete odabrati Super fino, Fino i Uobičajeno. Što je kvaliteta veća, fotografija će biti oštija, ali će porasti i veličina datoteke, što znači da ćete u memoriju moći pohraniti manje fotografija.
- **Unutarnja/Vanjska kamera:** za snimanje autoportreta prijedite na unutarnju kameru uređaja LG KF900. Pojedini potražite u odjeljku **Korištenje unutarnje kamere**.

### Ostale postavke

- **Memorija:** Odaberite želite li spremati fotografije u Memoriju telefona ili u Vanjsku memoriju.
- **Stabilizacija slike:** Omogućuje vam fotografiranje bez nestabilnosti ili tresenja fotoaparata.
- **Fokus:** Odaberite način fokusiranja za fotoaparat. Odaberite Automatski, Ručno ili Prepoznavanje lica.
- **Zvuk okidača:** odaberite neki od zvuka okidača.
- **Zaslon s mrežom:** možete odabrati opciju Isključeno, Obični križić ili Na tri dijela.
- **Ponovno postavi:** Ponovno postavljanje svih postavki kamere.

Kada napustite kameru, sve postavke osim veličine i kvalitete slike će se vratiti na zadane vrijednosti. Morat ćete ponovo postaviti sve potrebne postavke koje nisu zadane, na primjer nijansu boje i ISO. Provjerite ih prije snimanja sljedeće fotografije.

Izbornik postavki nalazi se iznad tražila, pa prilikom promjene elemenata boje ili kvalitete slike rezultat promjene možete vidjeti iza izbornika postavki.

## Promjena veličine fotografije

S brojem piksela raste veličina datoteke, što znači da će fotografija zauzeti više prostora u memoriji. Želite li u svoj telefon smjestiti više fotografija, možete promijeniti broj piksela i time smanjiti veličinu datoteka.



1. U tražilu dodirnite  u gornjem lijevom uglu.
2. Na izborniku Pregled odaberite **Veličina**.
3. Odaberite jednu od šest numeričkih opcija vrijednosti u pikselima (**5M:2560x1920**, **3M: 2048x1536**, **2M:1600x1200**, **1M: 1280x960**, **640x480**, **320x240**) ili odaberite zadanu postavku:

## Odabir efekta boje

1. U tražilu dodirnite  u gornjem lijevom uglu.
2. Na izborniku Pregled odaberite **Efekt boje**.
3. Postoji pet opcija tona boje: **Isklj. Crno-bijelo**, **Negativ**, **Sepia**.
4. Nakon odabira izbornik tona boje možete zatvoriti odabirom ikone za natrag, nakon čega će kamera biti spremna za snimanje fotografije.

## VIDEO KAMERA





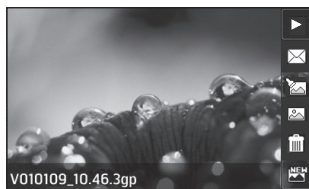

### Snimanje videozapisa

1. Na kartici Zabava dodirnite **Video kamera**.
2. Na zaslonu će se pojaviti tražilo kamere.
3. Držite telefon u vodoravnom položaju i usmjerite objektiv prema subjektu snimanja.
4. Pritisnite gumb za snimanje jednom kako biste počeli snimati.
5. **REC** će se pojaviti na vrhu tražila, a na njegovom dnu će se pojaviti mjerač vremena koji pokazuje dužinu videozapisa.
6. Za pauziranje videozapisa dodirnite , a za ponovno pokretanje odaberite .
7. Za zaustavljanje snimanja dodirnite  na zaslonu ili još jednom pritisnite gumb za snimanje.

### Nakon snimanja videozapisa

Na zaslonu će se prikazati slika koja predstavlja snimljeni videozapis. Naziv videozapisa prikazuje se na dnu zaslona, a uz desnu stranu nalazi se pet ikona.



-  Dodirnite za reprodukciju videozapisa.
-  Dodirnite za slanje videozapisa u obliku poruke, putem e-pošte ili Bluetooth veze. Pogledajte Slanje poruke ili Slanje i primanje datoteka putem Bluetooth veze.
-  Dodirnite za uređivanje datoteke videozapisa.
-  Dodirnite za pregled galerije spremljenih video zapisa i slika.
-  Dodirnite za brisanje video zapisa koji ste upravo snimili i potvrdite dodirnom opcije **Da**. Ponovo će se pojaviti tražilo.
-  Dodirnite kako biste odmah snimili sljedeći videozapis. Trenutni videozapis će se spremiti.

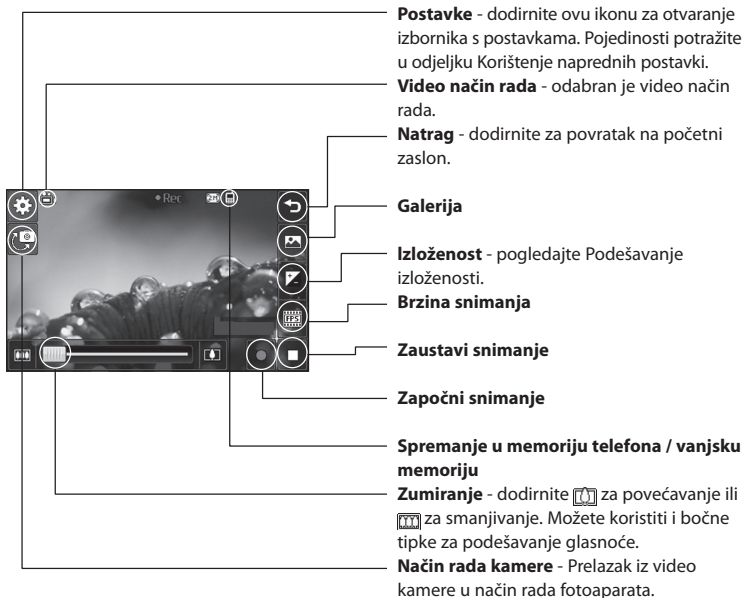

## Osnovne informacije o tražilu



Možete zatvoriti sve opcije prečaca kako bi zaslon tražila bio čišći. Jednostavno jednom dodirnite središte tražila. Za ponovno aktiviranje opcija dodirnite zaslon još jednom.

## Podešavanje izloženosti

Izloženost označava razliku između svijetlih i tamnih tonova na slici. Slika s niskom kontrastom izgledat će mutno, dok će slika s visokim kontrastom izgledati mnogo oštrije.

1. Dodirnite .
2. Pokazivač izloženosti pomičite uz traku, prema  za nižu izloženost i sliku s manje oštine ili prema  za veću izloženost i oštrij sliku.

## Korištenje naprednih postavki

U tražilu dodirnite **Postavke** kako biste otvorili opcije svih naprednih postavki.

### Postavke pregleda

- **Veličina videozapisa:** promijenite veličinu videozapisa koji će se spremiti u memoriji. Pogledajte Promjena veličine slike videozapisa..
- **Efekt boje:** odaberite ton boje koji će se primijeniti na videozapis koji snimate. Vidi Odabir tona boje.
- **Nivo bijele boje:** nivo bijele boje osigurava realističan prikaz bijelih tonova u videozapisu. Kako bi fotoaparat mogao pravilno uskladiti bijelu boju, možda ćete morati odrediti uvjete osvjetljenja. Odaberite **Automatski**, **Blještavo**, **Sunčano**, **Fluorescentno** ili **Oblačno**.

- **Kvaliteta:** možete odabrati Super fino, Fino i Uobičajeno. Što je veća kvaliteta, videozapis će biti oštrije. Zbog toga će porasti veličina datoteke, što znači da ćete u memoriju moći pohraniti manje videozapisa.
- **Postavi vrijeme:** postavite ograničenje trajanja za svoje videozapise. Možete odabrati **Neograničeno** ili **MMS** kako biste veličinu ograničili na onu koja se može poslati kao multimedijaska poruka.

**Odabirete li trajanje multimedijске poruke, odaberite nižu kvalitetu slike, što će vam omogućiti snimanje duljeg videozapisa.**

- **Unutarnja/Vanjska kamera:** prijedite u unutarnju kameru u uređaju LG KF900 i snimate sami sebe. Pojednostosti potražite **Korištenje unutarnje kamere**.

### Ostale postavke

- **Memorija:** odaberite hoće li odrediti za spremanje videozapisa biti Memorija telefona ili Vanjska memorija.
- **Zvuk:** odaberite Bez zvuka za snimanje video zapisa bez zvuka.
- **Ponovno postavi:** ponovno postavljanje svih postavki kamere.

## Promjena veličine slike videozapisa

S brojem piksela raste veličina datoteka, što znači da će zauzeti više prostora u memoriji. Želite li u svoj telefon smjestiti više fotografija, možete promijeniti broj piksela i time smanjiti veličinu datoteka.

1. U tražilu dodirnite **Settings** u gornjem lijevom uglu.
2. Na izborniku Pregled odaberite **Veličina videozapisa**.
3. Odaberite neku od četiri opcije vrijednosti u pikselima:
  - 720x480(D1), 640x480(VGA)** - rezolucija standardne veličine.
  - 400x240 (Wide)** - i ovo je širokokutni prikaz, ali uz manju rezoluciju.
  - 640x480 (VGA)** - rezolucija standardne veličine.
  - 320x240 (QVGA)** - manja veličina slike i manja veličina datoteke. Odlično rješenje za spremanje u memoriju.
  - 176x144 (QCIF)** - najmanja veličina slike i time najmanja veličina datoteke.
4. Dodirnite ikonu Natrag za povratak na tražilo.

**Softver za konverziju formata videozapisa potražite na CD mediju isporučenom uz KF900.**

## Odabir tona boje



1. U tražilu dodirnite  u gornjem lijevom uglu.
2. Na izborniku Pregled odaberite **Efekt boje**.
3. Postoji pet opcija tona boje: **Isklj.** (boja), **Crno-bijelo, Negativ, Sepia**.
4. Dodirnite ton boje koji želite koristiti.

**Videozapis koji ste snimili u boji možete promijeniti u crno-bijeli ili sepia format, ali videozapisu snimljenom u crno-bijelom ili sepia formatu ne možete dodati boju.**

**I dalje možete izmijeniti veličinu slike, kvalitetu videozapisa, trajanje, isključivanje zvuka, usklađivanje bijele boje, ton boje i memoriju, dodirom opcije Postavke na isti način kao i kod glavne kamere.**

## VAŠE FOTOGRAFIJE I VIDEOZAPISI

### Pregledavanje fotografija i videozapisa

1. Dodirnite  na zaslonu kamere za pregled.
2. Na zaslonu će se pojaviti vaša galerija.
3. Dodirnite videozapis ili fotografiju kako biste je otvorili u cijelosti.
4. Videozapisi će se početi reproducirati automatski. Za pauziranje reprodukcije dodirnite zaslon kako biste aktivirali opcije i odaberite .

**Lagano udarite lijevo ili desno za pregled ostalih fotografija ili videozapisa.**

**Kako biste izbrisali fotografiju ili videozapis, otvorite ga i odaberite . Za potvrdu dodirnite Da.**

### Korištenje zumiranja tijekom pregledavanja fotografije

Povucite prste dijagonalno za uvećavanje ili umanjenje.





### Podešavanje jačine zvuka tijekom gledanja videozapisa

Kako biste prilagodili glasnoću zvuka u videozapisu tijekom njegove reprodukcije, dodirnite traku glasnoće na lijevoj strani zaslona. Možete koristiti i tipke za podešavanje glasnoće na bočnoj strani telefona.

### Pregledavanje fotografija u obliku prikaza slajdova

U načinu prikaza slajdova sve fotografije u galeriji prikazat će se istovremeno u obliku prikaza slajdova. Videozapisi se ne mogu pregledavati u obliku prikaza slajdova.

1. Dodirnite fotografiju kojom biste željeli započeti prikaz slajdova kako biste je otvorili.
2. Odaberite .
3. Prikaz slajdova će započeti. U prikazu slajdova postoje sljedeće opcije:

-  Dodirnite ponovo za nastavak.
-  Dodirnite za pauziranje prikaza slajdova na određenoj fotografiji.
-  Nasumično uključeno / isključeno
-  Dodirnite za povećanje ili smanjivanje brzine prikaza slajdova.

## Postavljanje fotografije kao pozadine

1. Dvaput dodirnite fotografiju koju želite postaviti kao pozadinu kako biste je otvorili.
2. Dodirnite .
3. Dodirnite zaslon kako biste otvorili izbornik opcija.
4. Kada ste zadovoljni slikom, dodirnite **Postavi**.

## Uređivanje fotografija

Mnogo je sjajnih načina na koje možete mijenjati svoje fotografije, dodavati im sadržaje ili im dodavati dojam životnosti.





1. Otvorite fotografiju koju želite uređivati i dodirnite  kako biste aktivirali opcije.
2. Dodirnite ikone za prilagođavanje fotografije:

 Obrezivanje fotografije. Odaberite pravokutno ili kružno područje izrezivanja i pomaknite prst po zaslonu kako biste odabrali područje.

 Prostoručno crtanje po fotografiji. Odaberite jednu od četiri opcije debljine crte i boju koju želite koristiti.

 Postavljanje rukopisa na sliku. Vidi **Dodavanje teksta fotografiji**

 Ukrašavanje fotografije pečatom. Odaberite neki od različitih dostupnih pečata i dodirnite mjesto na fotografije na koje ga želite smjestiti.

 Brisanje uređivanja koje ste dodali slici. Možete odabrati veličinu gumice koju koristite.

 Dodirnite za povratak na galeriju.

 Spremanje promjena koje ste napravili na fotografijama. Odaberite želite li da se promjene sprema kao **Izvorna datoteka** ili kao **Nova datoteka**. Ako ste odabrali **Nova datoteka**, unesite naziv datoteke.

 Poništavanje posljednjeg **Efeka** ili uređivanja koje ste izvršili na fotografiji.

 Dodavanje efekta fotografiji pomoću različitih alata.

 Dodirnite za otvaranje dodatnih opcija efekata, uključujući **Rotiraj**.

Postoje i naprednije opcije uređivanja.



Vidi **Mijenjanje oblika na fotografiji**, **Dodavanje naglaska boje** i **Zamjena boja na fotografiji**.

 Pogledajte **Dodavanje efekta fotografiji**.

## Dodavanje teksta fotografiji

1. Na zaslonu uređivanja dodirnite **T**.
2. Odaberite **Potpis** za dodavanje teksta bez okvira ili odaberite jedan od oblika okvira za tekst.
3. Unesite tekst pomoću tipkovnice i dodirnite **Gotovo**.
4. Pomaknite tekst dodirivanjem i povlačenjem na željeno mjesto.

## Dodavanje efekta fotografiji

1. Na zaslonu uređivanja dodirnite .
2. Odaberite kako biste na fotografiju primijenili neku od osamnaest opcija. Odaberite ikonu OK kako biste primijenili promjene ili  za poništavanje.
  - **Uljepšaj lice:** automatsko prepoznavanje lica na slici i njegovo osvjtljavanje.
  - **Efekt tunela:** promjena efekta kako bi fotografija izgledala kao da je snimljena u tunelu.
  - **Crno-bijelo:** efekt boje crnobijelo.
  - **Sepia** - efekt sepia.
  - **Zamagljeno:** dodajte efekt zamagljenja.
  - **Pooštri:** pomičite pokazivač uz traku za zamagljivanje fokusa fotografije. Odaberite ikonu U redu kako biste primijenili promjene ili odaberite za otkazivanje.
  - **Mozaik:** zamagljivanje - dodirnite kako biste na fotografiju primijenili zamagljeni pikselizirani efekt.
  - **Ulje na platnu:** efekt ulja na platnu.

- **Crtež:** primijenite efekt kod kojeg će slika izgledati kao crtež.
  - **Izbočeno:** efekt izbočenih oblika.
  - **Solarizacija:** promijenite efekt izloženosti svjetlu.
  - **Živa boja:** efekt jasnoće i oštine.
  - **Mjesečina:** promijenite svjetlo kako bi izgledalo poput mjesečine.
  - **Antikno:** efekt stare fotografije.
  - **Animacija:** efekt animacije. Vodena boja - neka slika izgleda kao da je naslikana vodenim bojama.
3. Za poništavanje efekta jednostavno dodirnite **Vrati**.

**Fotografiji možete dodati više od jednog efekta.**

## Promjena veličine fotografije

1. Na zaslonu uređivanja dodirnite .
2. Odaberite Promijeni veličinu.
3. Za promjenu veličine fotografije dodirnite željenu veličinu.

## Mijenjanje oblika na fotografiji



Mijenjanje oblika na fotografiji je odlično rješenje za promjenu izraza lica prijatelja ili za jednostavno iskrivljavanje fotografije radi umjetničkog efekta.

1. Na zaslonu uređivanja dodirnite  .
2. Odaberite **Mijenjanje oblika i** na fotografiji će se prikazati četiri križića.
3. Pomaknite križiće na fotografiji i postavite ih na dijelove koje želite izmijeniti. Na primjer, mijenjate li oblik lica, smjestite po jedan križić u vanjski kut svakog oka i po jedan na u svaki kut usana.
4. Odaberite lice sa željenim načinom promjene oblika na fotografiji.
5. Odaberite **Spremi** za spremanje promjena.



## Dodavanje naglaska boje fotografiji

1. Na zaslonu uređivanja dodirnite  .
2. Odaberite **Naglasak boje**.
3. Odaberite dio fotografije. Svi objekti u tom području iste ili slične boje povezat će se crtom. Na primjer, nečija kosa ili vesta.
4. Dodirnite **U redu**.
5. S fotografije će se ukloniti sve boje osim dijela koji je označen za naglašavanje boje.
6. S fotografije će se ukloniti sve boje osim dijela koji je označen za naglašavanje boje.
7. Odaberite **Spremi** za spremanje promjena.

## Zamjena boja na fotografiji

1. Na zaslonu uređivanja dodirnite .
2. Odaberite **Zamjena boja**.
3. Odaberite dio fotografije. Svi objekti u tom području iste ili slične boje povezat će se crtom. Na primjer, nečija kosa ili vesta.
4. Dodirnite  i odaberite boju.
5. Pritisnite **U redu**.
6. Dio fotografije označen za naglašavanje boje promijenit će se u boju određenu zamjenom boja.
7. Odaberite **Spremi** za spremanje promjena.

## Pregledavanje videozapisa na televizoru

Svoj KF900 povežite s televizorom pomoću izlaznog kabla televizora. Otvorite videozapis koji želite gledati na televizoru, pritisnite  i odaberite .

**Izlazni kabel televizora može se nabaviti zasebno.**





**Svi formati osim 320x240 i 176x144 kompatibilni su za prikaz na televizoru.**

## Uređivanje videozapisa



Značajke uređivanja dostupne su za sve vrste videozapisa osim 640x384 i 640x480.

Planirate li uređivati svoj videozapis, nemojte ga snimati u tim formatima.



## Skraćivanje duljine videozapisa

1. Otvorite videozapis koji želite uređivati, odaberite  i dodirnite zaslon kako biste aktivirali opcije.
2. Odaberite  i zatim odaberite **Skrati**.
3. Dodirnite  i označite novu početnu i završnu točku koristeći .
4. Dodirnite **Pregled za** provjeru nove duljine.
5. Dodirnite **Spremi** ili  za povratak na galeriju i odbacivanje promjena.





## Spajanje dva videozapisa

1. Otvorite videozapis koji želite uređivati, odaberite  i dodirnite zaslon kako biste aktivirali opcije.
2. Odaberite  i zatim odaberite **Spajanje videozapisa**.
3. Otvorit će se mapa Moji videozapisi. Odaberite videozapis koji želite spojiti.
4. Dodirnite i pomaknite fotografiju kako biste je smjestili na početak ili na kraj videozapisa.
5. Dodirnite **Efekt** kako biste odabrali način spajanja videozapisa: **Ništa, Izbljeđivanje, Zumiranje u oknu, Oval, Otkrivanje, Sakrij, Šahovska ploča, Otapanje, Podijeljeno** ili **Romb**.
6. Pritisnite **Spremi** i nakon toga **Da** kako biste spremili novi spojeni videozapis. Odaberite spremanje preko izvornih datoteka ili u obliku novih datoteka.
7. Ponovite ove korake za spajanje više videozapisa.

## Spajanje fotografije s videozapisom

1. Otvorite videozapis koji želite uređivati, odaberite  i dodirnite zaslon kako biste aktivirali opcije.
2. Odaberite , a zatim odaberite **Objedinjavanje slika**.
3. Otvorit će se mapa Moje slike. Odaberite fotografiju koju želite spojiti s video zapisom i dodirnite **Odaberi**.
4. Dodirnite i pomaknite fotografiju kako biste je smjestili na početak ili na kraj videozapisa.
5. Dodirnite **Efekt** kako biste odabrali način spajanja fotografije i videozapisa: **Ništa, Izbljeđivanje, Zumiranje u oknu, Oval, Otkrivanje, Sakrij, Šahovska ploča, Otapanje, Podijeljeno ili Romb**.
6. Pritisnite **Spremi** i nakon toga **Da**. Odaberite spremanje preko izvornih datoteka ili u obliku novih datoteka.
7. Ponovite ove korake za spajanje više fotografija.





## Dodavanje teksta videozapisu

1. Otvorite videozapis koji želite uređivati, odaberite  i dodirnite zaslon kako biste aktivirali opcije.
2. Odaberite  i zatim odaberite **Prekrivanje teksta**.
3. Unesite tekst pomoću tipkovnice i odaberite **Spremi**.
4. Dodirnite  i označite željeno mjesto pojavljivanja teksta pomoću .
5. Na zaslonu dodirnite željeno područje pojavljivanja teksta.
6. Dodirnite  kako biste označili vrijeme nestajanja teksta.
7. Dodirnite **Pregledaj** za provjeru nove duljine.
8. Dodirnite **Spremi** i nakon toga **Da**. Odaberite spremanje preko izvornih datoteka ili u obliku novih datoteka.
9. Ponovite ove korake za dodavanje još teksta.



## Prekrivanje fotografije

1. Otvorite videozapis koji želite uređivati, odaberite  i dodirnite zaslon kako biste aktivirali opcije.
2. Odaberite  i zatim odaberite **Prekrivanje slike**.
3. Otvorit će se mapa Moje slike. Odaberite fotografiju kojom želite prekriti videozapis.
4. Dodirnite  i označite željeno mjesto pojavljivanja fotografije koristeći .
5. Na zaslonu dodirnite željeno područje pojavljivanja fotografije. Ako je fotografija prevelika, prekrit će čitav zaslon, a ne samo odabrano područje.
6. Dodirnite  kako biste označili vrijeme nestajanja fotografije.
7. Dodirnite **Pregledaj** za provjeru nove duljine.
8. Dodirnite **Spremi** i nakon toga **Da**. Odaberite spremanje preko izvornih datoteka ili u obliku novih datoteka.
9. Ponovite ove korake za dodavanje još fotografija.



## Dodavanje glasovnog zapisa

1. Otvorite videozapis koji želite uređivati, odaberite  i dodirnite zaslon kako biste aktivirali opcije.
2. Odaberite  i zatim odaberite **Glasovni zapis**.
3. Dodavanje glasovnog zapisa utjecat će na kvalitetu izvornog zvuka. Dodirnite **Da** za nastavak.
4. Dodirnite  za pregled videozapisa. Kad stignete do dijela u kojem želite dodati svoj glas, pritisnite .
5. Pritisnite  za zaustavljanje snimanja i reprodukciju.
6. Dodirnite **Pregledaj** za provjeru snimke glasa.
7. Za spremanje dodirnite **Spremi** i nakon toga **Da**. Odaberite spremanje preko izvornih datoteka ili u obliku novih datoteka.
8. Ponavljajte ove korake kako biste videozapisu dodali još glasovnih zapisa.



## Dodavanje glazbene podloge videozapisu

1. Otvorite videozapis koji želite uređivati, odaberite  i dodirnite zaslom kako biste aktivirali opcije.
2. Odaberite  i zatim odaberite **Audio sinkronizacija**.
3. Otvorit će se mapa Moji zvukovi. Odaberite pjesmu koju želite dodati videozapisu.
4. Izvorni zvuk videozapisa će se izbrisati. Dodirnite **Da** za nastavak.
5. Ako je trajanje zvuka kraće od trajanja videozapisa, odaberite hoće li se zvuk reproducirati **Jednom** ili odaberite **Ponovi**.
6. Odaberite spremanje preko izvornih datoteka ili u obliku novih datoteka.

## Promjena brzine videozapisa

1. Otvorite videozapis koji želite uređivati, odaberite  i dodirnite zaslom kako biste aktivirali opcije.
2. Odaberite  i zatim odaberite **Vremensko skaliranje**.
3. Odaberite jednu od četiri opcija brzine: **x4**, **x2**, **x1/4**, **x1/2**.
4. Odaberite spremanje preko izvornih datoteka ili u obliku novih datoteka.

## Dodavanje efekta zatamnivanja

1. Otvorite videozapis koji želite uređivati, odaberite  i dodirnite zaslom kako biste aktivirali opcije.
2. Odaberite  i zatim odaberite **Efekt zatamnivanja**.
3. Odaberite spremanje preko izvornih datoteka ili u obliku novih datoteka.
4. Sada će se videozapis na početku pojaviti, a na kraju zatamniti.

## MULTIMEDIJA



U memoriju telefona možete pohraniti bilo kakve multimedijске datoteke kako biste mogli jednostavno pristupati svojim slikama, zvukovima, videozapisima i igrama. Svoje datoteke možete spremi ti i na memorijsku karticu. Prednost korištenja memorijske kartice je mogućnost oslobađanja prostora u memoriji telefona.

Za pristupanje izborniku Multimedia dodirnite  i zatim **Zabava**. Dodirnite **Moji sadržaji** kako biste otvorili popis mapa u kojima su pohranjene vaše multimedijске datoteke.

### Slike



U mapi Moje slike nalazi se popis slika koje su unaprijed učitane na vaš telefon, slika koje ste sami preuzeli i slika koje su snimljene pomoću fotoaparata na telefonu.

### Slanje fotografije

1. Dodirnite  i zatim .
2. Dodirnite **Moji sadržaji**, a zatim **Moje slike**.
3. Odaberite sliku koju želite poslati, a zatim dodirnite **Pošalji**. Odaberite **Poruka**, **E-pošta** ili **Bluetooth**.
4. Odaberete li **Poruka** ili **Email**, fotografija će se priložiti poruci koju možete napisati i poslati na uobičajeni način. Odaberete li **Bluetooth**, morat ćete uključiti Bluetooth, a telefon će potražiti uređaj kojem može poslati sliku.

### Provjera statusa memorije

Možete provjeriti koliko prostora memorije ste iskoristili i koliko prostora je ostalo za korištenje.



1. Dodirnite  i zatim **Zabava** .
2. Dodirnite **Moji sadržaji**, a zatim **Moje slike**.
3. Dodirnite , a zatim **Upravljanje memorijom**.
4. Odaberite **Memorija telefona ili Vanjska memorija**.

**Ako niste umetnuli memorijsku karticu, nećete moći odabrati opciju Vanjska memorija.**

## Zvukovi



Mapa **Moji zvukovi** sadrži mape Preuzeti zvukovi, **Zadani zvukovi** i **Glasovni zapisi**. Iz te mape možete upravljati zvukovima, slati ih ili ih postavljati kao zvukove zvona.

### Korištenje zvuka

1. Dodirnite  i zatim **Zabava** .
2. Dodirnite **Moji sadržaji**, a zatim **Moji zvukovi**.
3. Odaberite **Zadani zvukovi** ili **Glasovni zapisi**.
4. Odaberite zvuk i započet će njegova reprodukcija.
5. Dodirnite  i odaberite **Koristi kao**.
6. Odaberite **Melodija glasovnih poziva**, **Melodija video poziva**, **Melodija poruke**, **Uključivanje ili Isključivanje**.

### Video zapisi

Mapa **Moji video zapisi** sadrži preuzete video zapise i one koje ste snimili svojim telefonom. Gledanje video zapisa

1. Dodirnite  i zatim **Zabava** .
2. Dodirnite **Moji sadržaji**, a zatim **Moji video zapisi**.
3. Odaberite videozapis za reprodukciju.



## Slanje video zapisa

1. Odaberite videozapis i dodirnite .
2. Dodirnite **Pošalji** i odaberite **Poruka**, **Email** ili **Bluetooth**.
3. Odaberete li opciju **Poruka** ili E-pošta, video zapis će se dodati poruci koju možete napisati i poslati na uobičajen način. Odaberete li **Bluetooth**, telefon će od vas zatražiti da uključite Bluetooth, nakon čega će potražiti uređaj na koji će poslati videozapis.



### Igre i aplikacije

Na svoj telefon možete preuzeti nove igre i aplikacije koje će vas zabaviti u slobodno vrijeme.

### Igranje

1. Dodirnite  i zatim **Zabava** .
2. Dodirnite **Moji sadržaji**, a zatim **Flash sadržaj**.
3. Odaberite i dodirnite igru kakobiste je pokrenuli.



## Instaliranje Java igara i aplikacija

1. Dodirnite  i zatim  **Zabava**.
2. Dodirnite **Moji sadržaji**, a zatim **Ostalo** ili Moja memorijska kartica. Umetnete li novu memorijsku karticu, možete odabrati izbornik Moja memorijska kartica.
3. Odaberite datoteku (\*.jad ili \*.jar) koju želite instalirati i dodirnite **Instaliraj**.

## Flash sadržaj

U mapi Flash sadržaj nalaze se sve zadane i preuzete SWF datoteke.

## Pregledavanje datoteke

1. Dodirnite  i zatim **Zabava** .
2. Dodirnite **Moji sadržaji**, a zatim **Flash sadržaj**.
3. Odaberite datoteku za pregled.

## Dokumenti

U mapi Dokumenti u Moji sadržaji možete pregledati sve svoje datoteke dokumenata. Ovdje možete pregledati datoteke programa Excel, PowerPoint, Word kao i tekstualne i PDF datoteke. Povucite prste dijagonalno za uvećavanje ili umanjeње.

## Prijenos datoteke na telefon

Bluetooth je vjerojatno najjednostavniji način prijenosa datoteke iz računala u telefon.

Također, možete koristiti LG PC Suite putem kabela za sinkronizaciju.



Prijenos preko Bluetooth veze:

1. Bluetooth mora biti uključen i na telefonu i na računalu, a oba uređaja moraju jedan drugom biti vidljivi.
2. Koristite računalo za slanje datoteka putem Bluetooth veze.
3. Nakon slanja datoteke, na telefonu ćete morati potvrditi njezin primitak dodirom opcije **Da**.
4. Datoteka bi se trebala pojaviti u vašoj mapi **Dokumenti** ili **Ostalo**.





## Ostalo

Mapa **Ostalo** koristi se za pohranjivanje datoteka koje nisu slike, zvukovi, videozapisi, igre ili aplikacije. Koristi se na isti način kao mapa **Dokumenti**. Pri prijenu s računala na telefon datoteke se mogu pojaviti u mapi **Ostalo**, a ne u mapi **Dokumenti**. Dogodi li se to, možete ih premjestiti.

Premještanje datoteke iz mape Ostalo u mapu Dokumenti:

1. Dodirnite  i zatim **Zabava** .
2. Dodirnite **Moji sadržaji**, a zatim **Ostalo**.
3. Odaberite datoteku i dodirnite .
4. Dodirnite **Premjesti**, a zatim ponovo dodirnite **Premjesti**.







## Stvaranje filma

1. Dodirnite  i zatim **Zabava** .
2. Dodirnite **Muvee studio**.
3. Dodirnite  kako biste dodali sliku. Dodirnite slike koje želite dodati, a zatim odaberite **Umetni**.
4. Dodirnite gornji dio kartice stila kako biste odabrali stil **filma**.
5. Dodirnite karticu zvuka na dnu zaslona kako biste promijenili zvuk, kao što je glasovna snimka.
6. Za sastavljanje rasporeda dodirnite , a zatim Redoslijed.
7. Dodirnite , a zatim Spremi lokaciju kako biste odabrali gdje ćete spremiti film.

## Glazba

- LG KF900 ima ugrađeni player glazbe kako biste mogli slušati svoje omiljene pjesme. Za pristupanje playeru glazbe dodirnite , a zatim dodirnite Zabava i Glazba. Ovdje možete pristupiti većem broju mapa:
- **Nedavno reproducirano:** možete pregledati popis nedavno reproduciranih pjesama.
  - **Sve pjesme:** sadrži sve pjesme koje se nalaze na vašem telefonu.
  - **Izvođači:** pregled kolekcije glazbe prema izvođačima.
  - **Albumi:** pregled kolekcije glazbe prema albumima.
  - **Žanrovi:** pregled kolekcije glazbe prema žanrovima.
  - **Popisi pjesama:** sadrži sve popise pjesama koje ste stvorili.
  - **Nasumična reprodukcija pjesama:** možete nasumično reproducirati pjesme.



## Reprodukcija pjesme

1. Dodirnite  i zatim **Zabava** .
2. Dodirnite **Glazba**, zatim **Moja glazba**, a nakon toga **Sve pjesme**.
3. Odaberite pjesmu koju želite reproducirati i dodirnite **Pokreni**.
4. Dodirnite  za pauziranje reprodukcije pjesme.
5. Dodirnite  za prelazak na sljedeću pjesmu.
6. Dodirnite  za prelazak na prethodnu pjesmu.
7. Dodirnite  za povratak na izbornik Glazba.

**Za promjenu jačine zvuka tijekom slušanja glazbe dodirnite** .



## Stvaranje popisa za reprodukciju

Vlastite popise pjesama možete stvoriti biranjem pjesama iz mape **Sve pjesme**.

1. Dodirnite  i zatim **Zabava** .
2. Dodirnite **Music**, i zatim **Playlists**.
3. Dodirnite **Dodaj novi popis pjesama**, unesite naziv popisa pjesama i dodirnite **Spremi**.
4. Prikazat će se mapa Sve pjesme. Dodirnite sve pjesme koje želite uključiti u popis pjesama; kraj naziva pjesama pojavit će se kvačice.
5. Dodirnite **Gotovo**.  
Kako biste reproducirali popis pjesama, odaberite ga i dodirnite Reproduciraj.

**Za dodavanje drugog popisa pjesama dodirnite Dodaj novi popis pjesama.**

## Brisanje popisa za reprodukciju

1. Dodirnite  i zatim **Zabava** .
2. Dodirnite **Glazba**, zatim **Moja glazba**, a zatim **Popisi pjesama**.
3. Dodirnite , a zatim **Izbriši** ili **Izbriši sve** kako biste izbrisali sve popise pjesama.

## Korištenje radiouređaja

Vaš LG KF900 sadrži FM radio pa svoje omiljene stanice možete slušati i u pokretu.



**Za slušanje radija morat ćete umetnuti slušalice. Umetnite ih u utičnicu za slušalice (to je ista utičnica u koju se priključuje punjač).**



## Traženje stanica

Radio stanice na telefonu možete pronaći ručno ili automatski. One se zatim spremaju na određene brojeve kanala te ih ne morate ponovo tražiti.

Na telefonu možete spremiti do 50 kanala.



### Automatsko traženje:

1. Dodirnite  i zatim **Zabava** .
2. Dodirnite FM radio i zatim .
3. Dodirnite Automatsko skeniranje, a zatim Da. Pronađene stanice automatski će se dodijeliti brojevima kanala u telefonu.



Stanice možete podesiti i ručno putem  i  pokraj radio frekvencije.

Sljedeću stanicu možete potražiti i ručno, koristeći  i .

## Ponovno postavljanje kanala

1. Dodirnite  i zatim **Zabava** .
2. Dodirnite **FM radio** i zatim .
3. Odaberite **Ponovo postavi** za postavljanje trenutnog kanala ili **Ponovo postavi sve** za ponovno postavljanje svih kanala. Svi kanali će se vratiti na početnu frekvenciju od 87,5 Mhz.



## Slušanje radija

1. Dodirnite  i zatim **Zabava** .
2. Dodirnite **FM radio**, a zatim broj kanala stanice koju želite slušati.

Za promjenu jačine zvuka tijekom slušanja glazbe dodirnite

## ORGANIZATOR

### Dodavanje događaja u kalendar



1. Na početnom zaslonu odaberite , a zatim dodirnite **Uslužne značajke** i odaberite **Organizator**. Odaberite **Kalendar**.
2. Odaberite datum kojem želite dodati događaj.
3. Dodirnite , a zatim **Dodaj događaj**.
4. Dodirnite **Kategorija**, a zatim odaberite **Sastanak**, **Godišnjica** ili **Rođendan**. Označite datum i unesite željeno vrijeme početka događaja.
5. Za sastanke i godišnjice unesite datum i vrijeme završetka događaja u donja dva okvira za vrijeme i datum.
6. Želite li događaju dodati predmet ili napomenu, dodirnite **Napomena** i upišite svoju napomenu.
7. Postavite **Alarm** i opciju **Ponovi**.
8. Odaberite **Spremi** i vaš će se događaj spremiti u kalendar. Datumi sa spremljenim događajima bit će označeni kvadratnim pokazivačima u boji, a na početku svakog događaja zazvonit će zvono kako biste ostali organizirani.

U kalendaru možete postaviti razdoblje praznika. Jedan za drugim dodirnite svaki dan praznika, a zatim dodirnite  i odaberite **Postavi praznik**. Ti će datumi bili označeni zelenom bojom.

### Dodavanje stavke na popis zadataka

1. Na početnom zaslonu odaberite , a zatim dodirnite **Uslužne značajke** i odaberite **Organizator**.
2. Odaberite **Zadaci** i dodirnite **Dodaj zadatak**.
3. Postavite datum zadatka, dodajte napomene i odaberite razinu prioriteta: **Jako važno**, **Srednje** ili **Nizak**.
4. Svoj zadatak spremite odabirom opcije **Spremi**.

### Dijeljenje zadataka



1. Na početnom zaslonu odaberite , a zatim dodirnite **Uslužne značajke** i odaberite **Organizator**. Odaberite **Zadaci** .
2. Odaberite zadatak koji želite podijeliti, a zatim dodirnite .
3. Odaberite **Pošalji**. Stavku možete podijeliti u obliku **Tekstualne poruke**, **Multimedijske poruke**, **Epošte** ili putem **Bluetooth** veze.

Svoj kalendar možete sigurnosno kopirati i sinkronizirati pomoću računala. Pogledajte **Sinkronizacija s računalom**.



## Korištenje traženja datuma

Traženje datuma je praktičan alat koji izračunava koji će datum biti nakon proteka određenog broja dana. Na primjer, 60 dana od 10. 10. 2007. bit će 9. 12. 2007.

To je vrlo praktično za vođenje kartica o rokovima.



1. Na početnom zaslonu odaberite , a zatim dodirnite **Uslužne značajke** i odaberite **Organizator** .
2. Odaberite **Traženje datuma**.
3. Na kartici **Od** postavite željeni datum.
4. Na kartici **Nakon** postavite broj dana.
5. Ispod će se prikazati **Ciljani datum**.

## Postavljanje alarma

1. Na početnom zaslonu odaberite , a zatim dodirnite Uslužne značajke i odaberite Alarmi .
2. Dodirnite **Dodaj novo**.
3. Set the time you would like the alarm to sound and touch **Set time**.
4. Odaberite željenu učestalost ponavljanja alarma: Dnevno, Pon - Pet, Pon - Sub, Sub - Ned, Osim praznika ili Odaberite radni dan. Ikone pokazuju odabrani dan u tjednu.
5. Odaberite **Post.vr.alarma** kako biste odabrali vrstu alarma.
6. Dodirnite **Postavi alarm** i zatim odaberite zvono. Kako biste preslušali zvuk, dodirnite ga i zatim dodirnite .

7. Dodajte podsjetnik alarmu.
8. Konačno, interval za odgodu možete postaviti na 5, 10, 20, 30 minuta, 1 sat ili ga možete isključiti.
9. Nakon postavljanja alarma dodirnite **Spremi**.



## Dodavanje podsjetnika

1. Na početnom zaslonu odaberite , a zatim dodirnite **Uslužne značajke** i odaberite **Podsjetnik** .
2. Upišite svoj podsjetnik, a nakon toga dodirnite **Spremi**.
3. Podsjetnik će se pojaviti na zaslonu prilikom sljedećeg otvaranja aplikacije **Podsjetnik**.





**Možete urediti postojeći podsjetnik. Odaberite podsjetnik koji želite urediti i upišite svoje promjene.**

## Snimanje glasa



Koristite snimač glasa za snimanje glasovnih podsjetnika ili drugih zvukova.

1. Dodirnite  a zatim **Uslužne značajke** .
2. Dodirnite Snimanje glasa, zatim  i odaberite nešto od sljedećeg:
  - **Postavke**
    - **Trajanje:** postavite trajanje snimke. Odaberite Veličina MMS poruke, 1 min ili Bez ograničenja.
    - **Kvaliteta:** odaberite kvalitetu zvuka. Odaberite Super fino, Fino ili Uobičajeno.
    - **Memorija u upotrebi:** provjerite trenutni status memorije.
  - **Idi u moje zvukove:** otvorite mapu Glasovni zapisi u mapi Moji zvukovi.



## Snimanje zvuka ili glasa

1. Dodirnite , a zatim **Uslužne značajke** .
2. Dodirnite **Snimanje glasa**.
3. Dodirnite  za pokretanje snimanja.
4. Dodirnite  zaustavljanje snimanja.
5. Dodirnite  za preslušavanje snimke.



## Korištenje kalkulatora

1. Na početnom zaslonu odaberite , ta zatim dodirnite **Uslužne značajke** i odaberite **Alati** .
2. Odaberite **Kalkulator**.
3. Dodirnite numeričke tipke za unos brojeva.
4. Za jednostavne izračune dodirnite potrebnu funkciju (+, -, \*, /) i nakon toga =.
5. Za složenije izračune dodirnite  i odaberite **sin, cos, tan, log, ln, exp, deg** ili **rad** itd.



## Pretvaranje jedinica

1. Na početnom zaslonu odaberite , a zatim dodirnite **Uslužne značajke** i odaberite **Alati** .
2. Odaberite **Pretvarač**.
3. Odaberite želite da vrijednost pretvaranje bude **Valuta, Površina, Duljina, Masa, Temperatura, Glasnoća** ili **Brzina**.
4. Nakon toga možete odabrati jedinicu i unijeti vrijednost iz koje želite pretvarati, a zatim jedinicu u koju želite pretvarati.
5. Na glavnom zaslonu pojavljuje se odgovarajuća vrijednost.

## Korištenje štoperice

1. Na početnom zaslonu odaberite , a zatim dodirnite **Uslužne značajke** i odaberite **Alati** .
2. Odaberite **Štoperica**.
3. Za pokretanje mjerača vremena dodirnite **Pokreni**.
4. Želite li izmjeriti vrijeme ciklusa, dodirnite **Ciklus**.
5. Za zaustavljanje mjerača vremena dodirnite **Zaustavi**.
6. Dodirnite **Nastavi** kako biste ponovo pokrenuli štopericu od vremena u kojem ste je zaustavili ili dodirnite **Poništi** kako biste krenuli ispočetka.

## Dodavanje grada u sat s vremenskim zonama

1. Na početnom zaslonu odaberite , a zatim dodirnite Uslužne značajke i odaberite Alati .
2. Odaberite **Vremenske zone**.
3. Dodirnite ikonu , a nakon toga **Dodaj grad**. Počnite s pretraživanjem grada.



## INTERNET

### Preglednik

**Preglednik** vam donosi brz i bojom dojmljiv svijet igara, glazbe, novosti, sporta, zabave i još mnogo toga izravno na mobitel.

Gdje god se nalazili, što god vas zanimalo. Povucite prste dijagonalno za uvećavanje ili umanjenje stranice.



### Pristup Internetu

1. Na početnom zaslonu odaberite , zatim dodirnite , a zatim dodirnite **Uslužne značajke** i odaberite **Preglednik**.
2. Za izravan pristup početnoj stranici preglednika odaberite **Početna**. Možete i odabrati **Unos adrese** i upisati željenu URL adresu te nakon toga odabrati **Poveži**.

**Povezivanje na ovu uslugu i preuzimanje sadržaja dodatno se naplaćuje. Provjerite naknade za prijenos podataka svog davatelja usluga mobilne mreže.**

### Dodavanje oznaka i pristup



Za brz i lak pristup omiljenim web-stranicama možete dodati zabilješke i spremiti web-stranice.

1. Na početnom zaslonu odaberite , zatim dodirnite , a zatim dodirnite **Uslužne značajke** i odaberite **Preglednik**.
2. Odaberite **Oznake**. Na zaslonu će se prikazati popis vaših oznaka.
3. Za dodavanje nove oznake odaberite Dodaj knjižnu oznaku. i dodirnite Dodaj novo. Unesite naziv svoje oznake i zatim URL.
4. Dodirnite **Spremi**. Oznaka će se pojaviti na popisu oznaka.
5. Za pristup oznaci jednostavno je dodirnite, a zatim dodirnite Poveži. Uređaj će se povezati na vašu oznaku.

## Korištenje RSS čitača

RSS (Really Simple Syndication) je obitelj formata temeljenih na Webu koji se koriste za objavljivanje sadržaja koji se često ažurira, poput blogova, naslova vijesti ili podcastova. RSS dokument, koji se naziva feed, web feed ili kanal, sadrži ili sažetak sadržaja s povezanog web mjesta ili čitavi tekst. RSS ljudima omogućuje praćenje omiljenih web-mjesta na automatizirani način, jednostavniji od ručnog provjeravanja. Korisnik se na feed pretplaćuje unosom veze prema feedu u čitač ili pritiskom RSS ikone u pregledniku koji pokreće postupak pretplate. Čitač provjerava korisničke pretplaćene sadržaje za preglednik i pojavljuje li se novi sadržaj te pritom preuzima sav ažurirani sadržaj koji pronađe.

## Promjena postavki web preglednika

1. Na početnom zaslonu odaberite , a zatim dodirnite **Uslužne značajke** i odaberite **Preglednik**. Odaberite **Postavke preglednika** .
2. Možete urediti: **Profili**, **Postavke izgleda**, **Cache**, **Kolačići**, **Sigurnost** ili **Ponovo postavi postavke**.
3. Te opcije možete jednostavno uključiti ili isključiti dodirivanjem ikone za prebacivanje.

## Korištenje telefona kao modema

KF900 može preuzeti ulogu modema vašeg računala, omogućujući pristup e-pošti i Internetu čak i kada to ne možete učiniti pomoću žičnog pristupa. Možete koristiti USB kabel ili Bluetooth.

### Korištenje USB kabela:

1. Na računalu mora biti instaliran softver LG PC Suite.
2. Povežite KF900 s računalom pomoću USB kabela i pokrenite softver LG PC Suite.
3. Na računalu pritisnite **Komunikacija**. Nakon toga pritisnite **Postavke** i odaberite **Modem**.
4. Odaberite **LG mobilni USB modem** i odaberite **U redu**. Modem će se prikazati na zaslonu.
5. Pritisnite **Poveži** i računalo će se povezati pomoću telefona KF900.

**Više informacija o sinkronizaciji pomoću softvera LG PC Suite.**

**Korištenje Bluetooth veze:**

1. Bluetooth mora biti postavljen na **Uključeno i Vidljivo** i na računalu i na KF900.
2. Uskladite računalo i KF900 kako bi za povezivanje bila potrebna lozinka.
3. Za stvaranje aktivne Bluetooth veze u softveru LG PC Suite koristite **Čarobnjak za povezivanje**.
4. Na računalu pritisnite **Komunikacija**. Zatim pritisnite **Postavka**.
5. Pritisnite **Modem**.
6. Odaberite **Standardni modem preko Bluetooth veze** i pritisnite **U redu**. Modem će se prikazati na zaslonu.
7. Pritisnite **Poveži** i računalo će se povezati pomoću telefona KF900.



**Više informacija o Bluetooth tehnologiji.**

## POSTAVKE

U ovoj mapi možete prilagoditi postavke kako biste svoj KF900 prilagodili svojim željama.

### Informacije o postavkama poziva.

### Promjena postavki zaslona

1. Dodirnite  i zatim odaberite **Postavke** .
2. Dodirnite **Zaslon** i zatim odaberite:
  - **Pozadina:** odaberite temu za početni zaslon.
  - **Početni izbornik:** telefon prikazuje izbornik u stanju mirovanja.
  - **Biranje:** prilagodite veličinu i boju brojeva.
  - **Font:** prilagodite veličinu fonta.



**Što je dulje uključeno pozadinsko svjetlo, raste i potrošnja baterije, pa će te možda češće morati puniti svoj telefon.**

- **Pozadinsko svjetlo:** odaberite koliko dugo će pozadinsko svjetlo ostati uključeno.
  - **Osvjetljenje:** podesite osvjetljenje zaslona.
  - **Tema telefona:** Jednostavno promijenite kompletan izgled zaslona.
  - **Pozdravna poruka:** uključite ili isključite pozdravnu poruku i upišite njezin tekst.
3. Dodirnite **Spremi** za spremanje svojih postavki.

### Prilagodba profila

Svoj profil možete brzo izmijeniti na početnom zaslonu. Jednostavno dodirnite ikonu sažetka statusa na vrhu i dodirnite karticu profila.



Pomoću izbornika postavki možete prilagoditi svaku postavku profila.

1. Pritisnite  i zatim odaberite **Postavke** .
2. Dodirnite **Profili** i zatim odaberite profil koji želite urediti.
3. Nakon toga možete promijeniti sve zvukove i opcije upozorenja dostupne na popisu, uključujući melodiju i jačinu zvona za glasovne/video pozive, obavijest o poruci, postavke zvuka zaslona i druge postavke.

### Promjena postavki telefona

Uživajte u slobodi koju pruža KF900 prilagođavajući se vašim preferencama.

**Za kretanje po popisu opcija dodirnite posljednju vidljivu stavku i klizite prstom po zaslonu prema gore. Popis će se pomaknuti prema gore i bit će vidljivo više stavki.**

1. Dodirnite  i zatim odaberite **Postavke** .
2. Dodirnite **Postavke telefona**, a zatim odaberite neku od postavki s popisa u nastavku.
  - **Datum i vrijeme:** podesite datum i vrijeme ili odaberite automatsko ažuriranje vremena kada ste na putu ili prilikom promjene zimskog i ljetnog računanja vremena.



- **Ušteda energije** - odaberite za prebacivanje tvornički podešenih postavki uštede energije na Uključeno, Isključeno ili Automatski.
- **Jezici** - promijenite jezik na zaslonu telefona KF900.
- **Automatsko zaključavanje tipki** - automatski zaključajte tipkovnicu na početnom zaslonu.
- **Sigurnost** - prilagodite postavke zaštite, uključujući PIN šifre, zaključavanje telefona, automatsko zaključavanje telefona i protuprovalno praćenje.
- **Upravitelj memorije** - više informacija potražite u odjeljku Korištenje upravitelja memorije.
- **Ponovno postvi** - vratite sve postavke na njihove tvorničke definicije.
- **Informacije** - pregledajte tehničke informacije o svom KF900.

## Promjena postavki dodirnog zaslona

Dodirnite  i zatim **Postavke**. Dodirnite **Dodirni zaslon**.

- **Vrsta pritiska**: odabir vrste pritiska, poput vibracije, zvuka ili vibracije i zvuka.
- **Zvuk dodirne tipke**: promjena zvuka prilikom dodirivanja zaslona.
- **Glasnoća zvuka**: kontrolira jačinu zvuka.
- **Vibracija dodirne tipke**: promjena vrste vibracije.
- **Jačina vibracije**: kontrolira jačinu vibracije.

## Promjena postavki povezivanja

Vaše je postavke povezivanja već postavio mrežni operater pa možete odmah koristiti svoj telefon. Ovaj izbornik možete koristiti ako želite promijeniti neku od postavki. Dodirnite  i zatim Postavke. Dodirnite Povezivanje .

- **Postavke mreže**: KF900 se automatski povezuje s prioritetnom mrežom. Za promjenu tih postavki koristite ovaj izbornik.
- **Internet profili**: postavite profile za povezivanje na Internet.
- **Pristupne točke**: vaš je mrežni operater već spremio te informacije. Pomoću ovog izbornika možete dodati novu pristupnu točku.
- **Paketna podatkovna veza**: postavite paketnu podatkovnu vezu.
- **USB povezivanje**: sinkronizirajte svoj KF900 pomoću softvera LG PC Suite za kopiranje datoteka s telefona. Ako koristite funkciju Sinkronizacija glazbe s programom Windows Media Player, u ovom izborniku odaberite Sinkronizacija glazbe. Sinkronizacija glazbe je dostupna samo za glazbene sadržaje. Želite li izvršiti sinkronizaciju s vanjskom memorijom, kao primarna memorija služi 'Vanjska memorija'. Želite li izvršiti sinkronizaciju s internom memorijom, kao primarna memorija služi 'Interna memorija'. Odaberite PictBridge za ispis podataka na izborniku Moji sadržaji. Uvijek pitaj znači da će izbornik uvijek ponuditi mogućnost USB povezivanja.

- **TV izlaz:** odaberite **PAL** ili **NTSC** kako biste svoj KF900 povezali s televizorom.
- **Postavke za streaming:** vaš je mrežni operater već spremio ove informacije. Želite li, možete ih urediti.
- **Registracija DivX video zapisa na zahtjev:** generiranje registracijske šifre za DivX video na zahtjev. Registracija i tehnička podrška dostupne su na <<http://vod.divx.com/>>.

Izlazni kabel televizora može se nabaviti zasebno.

- **O DIVX VIDEOZAPISIMA:** DivX® je digitalni video format tvrtke DivX, Inc. Ovaj telefon nosi službeni DivX certifikat kao uređaj koji može reproducirati videozapise u DivX formatu.

- **O DIVX VIDEOZAPISIMA NA ZAHTEJEV:** ovaj certificirani DivX® uređaj mora se registrirati za DivX kako bi se na njemu mogli reproducirati DivX videozapisi na zahtjev (Video-on-Demand, VOD). Najprije generirajte registraciju šifru DivX videozapisima na zahtjev za svoj uređaj i unesite je tijekom postupka registracije. [Važno: sadržaj DivX videozapisa na zahtjev zaštićen je sustavom DivX DRM (Digital Rights Management, Digitalno upravljanje pravima) koji reprodukciju ograničuje na certificirane DivX uređaje. Ako na uređaju pokušate pokrenuti sadržaj DivX videozapisa na zahtjev koji nije odobren za vaš uređaj, prikazat će se poruka "Pogreška pri autorizaciji" i sadržaj se neće reproducirati.] Saznajte više na [www.divx.com/vod](http://www.divx.com/vod).

## Korištenje upravitelja memorije

Vaš KF900 sadrži tri dostupne memorije: telefon, SIM karticu i vanjsku memorijsku karticu (memorijsku karticu ćete možda morati kupiti zasebno). Upravitelj memorije možete koristiti za određivanje količine zauzetog i dostupnog prostora svake memorije.



Dodirnite  i nakon toga **Postavke**.

Odaberite **Postavke telefona te Upravitelj memorije** .

- **Zajednička memorija telefona** - pregledajte memoriju telefona KF900 raspoloživu za slike, zvukove, video, flash, MMS, e-poštu, Java aplikacije i drugo.
- **Rezervirana memorija telefona** - pregledajte memoriju telefona dostupnu za tekstualne poruke, kontakte, kalendar, popis zadataka, podsjetnike, alarm, podatke o prethodnim pozivima, oznake i stavke u mapi Razno.
- **SIM memorija** - pregledajte memoriju dostupnu na SIM kartici.
- **Vanjska memorija** - pregledajte memoriju dostupnu na vanjskoj memorijskoj kartici (memorijsku karticu ćete možda trebati kupiti zasebno).
- **Postavke primarne memorije** - odaberite željenu lokaciju spremanja stavki.

Na stranici 13 potražite informacije o umetanju memorijske kartice.

## Korištenje načina rada u zrakoplovu

Način rada u zrakoplovu uključite tako da odaberete  i zatim **Postavke**. Dodirnite **Profili** i odaberite **Način rada u zrakoplovu** .

Način rada u zrakoplovu ne dopušta upućivanje poziva, povezivanje na Internet, slanje poruka ni korištenje Bluetooth veze.

## Slanje i primanje datoteka putem Bluetooth veze

Slanje i primanje datoteka putem Bluetooth veze je izvrstan način bežičnog slanja i primanja, a veza se uspostavlja brzo i jednostavno. Možete se povezati i s Bluetooth slušalicama za upućivanje i primanje poziva.

### Za slanje datoteke:

1. Otvorite datoteku koju želite poslati; to će obično biti fotografija, video zapis ili glazbena datoteka.
2. Dodirniteh  i odaberite **Pošalji**. Odaberite **Bluetooth**.
3. Ako ste već uskladili Bluetooth uređaj, KF900 neće automatski tražiti druge Bluetooth uređaje. Ako to niste učinili, KF900 će tražiti ostale uređaje omogućene za korištenje Bluetooth veze unutar dometa.
4. Odaberite uređaj na koji želite poslati datoteku i dodirnite **Odaberi**.
5. Vaša datoteka će se poslati.

**Pratite traku napretka kako biste bili sigurni da je vaša datoteka poslana.**

## Usklađivanje s drugim Bluetooth uređajem

Uskladite li KF900 s drugim uređajem, možete postaviti vezu zaštićenu lozinkom. Tako će vaše usklađivanje biti sigurnije.

1. Provjerite je li Bluetooth postavljen na **Uključeno i Vidljivo**. Vidljivost možete promijeniti u izborniku **Postavke**.
2. Dodirnite **Traži**.
3. KF900 će potražiti uređaje. Kada je pretraživanje dovršeno, na zaslonu će se prikazati **Osvježi**.
4. Odaberite uređaj s kojim se želite uskladiti i unesite lozinku, a zatim dodirnite **U redu**.
5. Vaš telefon će se tada povezati s drugim uređajem, na kojem trebate unijeti istu lozinku.
6. Lozinkom zaštićena Bluetooth veza sada je spremna.

## Korištenje Bluetooth slušalica

1. Provjerite je li Bluetooth postavljen na **Uključeno** i **Vidljivo**.
2. Za postavljanje slušalice u način usklađivanja i usklađivanje uređaja slijedite upute koje ste dobili sa slušalicom.
3. Dodirnite **Uvijek pitaj** ili **Dopusti bez pitanja** te dodirnite **Da** za Spajanje sada. KF900 će automatski prijeći u profil Slušalica.

Na stranici 20 potražite pojedinosti o BT načinu odgovaranja kako biste mogli kontrolirati način odgovaranja na pozive kada je priključena Bluetooth slušalica.

## WIFI

Wireless Manager (Upravitelj bežičnih mreža) vam omogućuje upravljanje Wi-Fi Internetom i Bluetooth vezama na uređaju. Omogućuje povezivanja telefona na lokalnu bežičnu mrežu ili bežični pristup Internetu. Wi-Fi tehnologija je brža i ima veći domet nego Bluetooth bežična tehnologija.

KF900 podržava šifriranje WEP, WPA-PSK/2, a ne šifriranje EAP, WPS. Postavlja li vaš pružatelj Wi-Fi usluge ili administrator mreže šifriranje radi zaštite mreže, u skočni prozor trebate upisati ključ.

Ako šifriranje nije postavljeno, taj se skočni prozor je prikazuje. Ako ne znate šifru, zatražite je od pružatelja Wi-Fi usluge ili administratora mreže.

## DODATNA OPREMA

Ova dodatna oprema isporučuje se uz KF900.

### Punjač



### Baterija

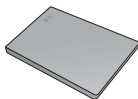

### Stereo slušalice



### Podatkovni kabel i CD

Priključivanje i sinkroniziranje telefona KF900 i računala.



### Korisnički priručnik

Saznajte više o telefonu KF900.



- Uvijek koristite originalnu LG dodatnu opremu.
- Ako to ne učinite, garancija može prestati biti valjana.
- Dodatna se oprema može razlikovati u pojedinim područjima i pojedinim prodajnim paketima. Informacije zatražite od naše regionalne podružnice ili zastupnika.

# TEHNIČKI PODACI

## Općenito

**Naziv proizvoda :** KF900

**Sustav :** GSM 850 / E-GSM 900 / DCS 1800 /  
PCS 1900 / W-CDMA

## Temperature okoline

**Maks. :** +55°C (pražnjenje)  
+45°C (punjenje)

**Min. :** -10°C

### IZJAVA O SUKLADNOSTI

U skladu s člankom 99. stavak 1. Zakona o telekomunikacijama (NN 122/2003)

**LG Electronics Magyar d.o.o.**

Predstavništvo u Republici Hrvatskoj

**ADRESA:** Av. Velebitova Hojčeva 40

10 000 Zagreb

**MATIČNI BROJ SUBJETA (MBS):** 340700421601

*Pod punom odgovornošću izjavljujemo da je R&T oprema*

OPIS OPREME:	Pokretni radiotelefon u E-GSM/DCS1800/PCS 1900/WCDMA mreži sa WLAN-om i Bluetooth-om
TIPSKA OZNAKA OPREME:	KF900
MARKETINŠKO IME OPREME:	LG KF900
PROIZVOĐAČ OPREME:	LG Electronics

sukladna s bitnim zahtjevima iz članka 98. stavak 3. Zakona o telekomunikacijama, odnosno primjenjenim normama:

EN 301 489-01 V1.6.1, EN 301 489-07 v1.3.1, EN 301 489-17 v1.2.1, EN 301 489-24 v1.3.1

EN 301 511 V9.0.2

EN 301 908-1 V3.2.1 EN 301 908-2 V3.2.1

EN 50360 / EN 50361:2001

EN 60950-1 :2001

Zagreb, 18/11/2008

Mjesto i datum



LG Electronics Magyar d.o.o.  
Predstavništvo u Republici Hrvatskoj  
Av. Velebitova Hojčeva 40  
10 000 Zagreb  
IBAN: HR103407004216010000000000

Žig i potpis odgovorne osobe

Obrazac AG0082



# | KF900 | Ръководство за потребителя

Част от съдържанието на това ръководство може да се различава от вашия телефон в зависимост от софтуера на телефона и от доставчика на услуги.



## **Изхвърляне на стария уред**

1. Ако на продукта има символ на задраскан кош за отпадъци, това означава, че продуктът отговаря на европейска директива 2002/96/ЕС.
2. Всички електрически и електронни продукти трябва да бъдат изхвърляни отделно от битовите отпадъци чрез определени за това от правителството и местните власти съоръжения.
3. Правилното изхвърляне на вашия стар уред ще помогне да се предотвратят потенциалните отрицателни последици за околната среда и човешкото здраве.
4. За по-подробна информация за изхвърлянето на стария ви уред се свържете с местната община, услугите по изхвърляне на отпадъци или магазина, където сте закупили продукта.

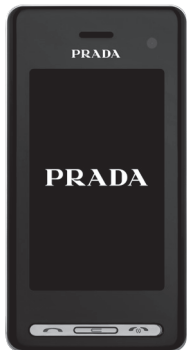

# СЪДЪРЖАНИЕ

## Указания за безопасна и ефикасна употреба

### Настройка

#### 11 ЗАПОЗНАВАНЕ С ТЕЛЕФОНА

#### 12 ИНСТАЛИРАНЕ НА USIM КАРТАТА И БАТЕРИЯТА

#### 14 КАРТА С ПАМЕТ

## Вашият екран в режим на готовност

#### 15 СЪВЕТИ ЗА ТАКТИЛНИЯ ЕКРАН

## Основни положения

### 16 ПОВИКВАНИЯ

#### 16 Извършване на повикване и видеоповикване

#### 16 СМЯНА НА НАСТРОЙКИТЕ НА ДИСПЛЕЯ ЗА НАБИРАНЕ

#### 17 Извършване на повикване от контактите

#### 17 Отговаряне и отхвърляне на повиквания

#### 18 Регулиране на силата на звука при разговор

#### 18 Бързо набиране

#### 18 Извършване на второ повикване

#### 19 Изключване на DTMF

#### 19 Преглед на регистъра на повикванията

#### 19 Използване на прехвърляне на повикванията

#### 20 Използване на блокиране на повикванията

#### 20 Смяна на настройките за стандартно за повикване

#### 21 Смяна на настройките за видеоповикване

### 22 КОНТАКТИ

#### 22 Търсене на контакт

#### 22 Добавяне на нов контакт

#### 23 Опции за контакт

#### 23 Създаване на група

#### 24 Смяна на настройките за контакт

#### 24 Преглед на информация

### 25 СЪОБЩЕНИЯ

#### 25 Съобщения

#### 25 Изпращане на съобщение

#### 26 Въвеждане на текст

#### 26 T9 с предвиждане

#### 26 Абс ръчно

**27 QWERTZ КЛАВИАТУРА**

- 27 Въвеждане на текст
- 27 Режим на въвеждане на текст с клавиатурата
- 27 Изпращане на имейл с новия ви акаунт
- 28 Настройка на имейл
- 28 Изтегляне на имейл
- 29 Смяна на настройките за имейл
- 29 Папки за съобщения
- 30 Управление на съобщенията
- 30 Използване на шаблони
- 30 Използване на емотикони
- 31 Смяна на настройките за текстово съобщение
- 31 Смяна на настройките за мултимедийно съобщение
- 32 Смяна на другите настройки

**Бъдете креативни****33 КАМЕРА**

- 33 Заснемане на бърза снимка
- 33 След като сте направили снимка
- 34 Запознаване с визьора
- 35 Използване на светкавицата
- 35 Избиране на тип снимане
- 36 Правене на моментна снимка
- 36 Правене на панорамна снимка
- 36 Регулиране на експонацията
- 37 Използване на разширени настройки
- 38 Смяна на размера на изображението
- 38 Избиране на цветовеи ефект

**39 ВИДЕО КАМЕРА**

- 39 Заснемане на бърз видеоклип
- 39 След като сте заснели видеоклипа
- 40 Запознаване с визьора
- 41 Регулиране на експонацията
- 41 Използване на разширени настройки
- 42 Смяна на размера на видеоклипа
- 42 Избиране на цветовеи тон

**43 ВАШИТЕ СНИМКИ И ВИДЕОКЛИПОВЕ**

- 43 Гледане на вашите снимки и видеоклипове
- 43 Използване на мащабиране при гледане на снимка
- 43 Регулиране на силата на звука при гледане на видеоклип
- 43 Гледане на снимките като слайдшоу

- |    |  |                      |                                     |    |                                   |
|----|--|----------------------|-------------------------------------|----|-----------------------------------|
| 44 | Задаване на снимка като фон                  | 50                   | Добавяне на саундтрак към видеоклип | 53 | Други                             |
| 44 | Редактиране на снимките                      | 50                   | Смяна на скоростта на видеоклипа    | 54 | Създаване на филм                 |
| 45 | Добавяне на текст към снимка                 | 50                   | Добавяне на притъмняващ ефект       | 54 | Музика                            |
| 45 | Добавяне на ефект към снимка                 | <b>51 МУЛТИМЕДИЯ</b> |                                     |    |                                   |
| 45 | Преоразмеряване на снимка                    | 51                   | Картини                             | 55 | Изпълнение на песен               |
| 46 | Моделиране на снимка                         | 51                   | Изпращане на снимка                 | 55 | Създаване на списък за изпълнение |
| 46 | Добавяне на цветен акцент към снимка         | 51                   | Проверяване състоянието на паметта  | 55 | Изтриване на списък за изпълнение |
| 47 | Смяна на цветовете в снимка                  | 52                   | Звуци                               | 55 | Използване на радиото             |
| 47 | Гледане на видеоклиповете на вашия телевизор | 52                   | Използване на звук                  | 56 | Търсене на станции                |
| 47 | Редактиране на видеоклиповете                | 52                   | Клипове                             | 56 | Нулиране на канали                |
| 47 | Скъсяване на дължината на видеоклип          | 52                   | Изпращане на видеоклип              | 56 | Слушане на радио                  |
| 48 | Сливане на два видеоклипа                    | 52                   | Игри и приложения                   |    |                                   |
| 48 | Сливане на снимка и видеоклип                | 52                   | Играене на игра                     |    |                                   |
| 49 | Добавяне на текст към видеоклип              | 53                   | Инсталиране на Java приложение/игра |    |                                   |
| 49 | Наслагване върху снимка                      | 53                   | Flash съдържание                    |    |                                   |
| 50 | Добавяне на звуков запис                     | 53                   | Гледане на SWF файл                 |    |                                   |
|    |  | 53                   | Документи                           |    |                                   |
|    |  | 53                   | Прехвърляне на файл в телефона      |    |                                   |

## Организирайте се

### 57 ОРГАНИЗЕР

- 57 Добавяне на събитие в календара
- 57 Добавяне на елемент към списъка за изпълнение
- 57 Споделяне на елемент за изпълнение
- 58 Използване на търсене на дати
- 58 Настройка на алармата
- 58 Добавяне на бележка
- 59 Гласов запис
- 59 Запис на звук или глас
- 59 Използване на калкулатора
- 59 Преобразуване на единица
- 60 Използване на хронометър
- 60 Добавяне на град към световния часовник

## Уеб

### 61 УЕБ

- 61 Браузър
- 61 Достъп до уеб
- 61 Добавяне на показалци и достъп до показалците
- 62 Използване на RSS четец
- 62 Смяна на настройките на уеб браузъра
- 62 Използване на телефона като модем

## Настр.

### 64 НАСТР.

- 64 Смяна на настройките на екрана
- 64 Персонализиране на профилите
- 64 Смяна на настройките на телефона
- 65 Смяна на настройките на тъчпада
- 65 Смяна на настройките за свързване
- 67 Използване на управлението на паметта

67 Използване на самолетен режим

67 Изпращане и получаване на файлове с Bluetooth

68 Сдвояване с друго Bluetooth устройство

68 Използване на Bluetooth слушалка

### 68 WIFI

### 69 АКЕСОАРИ

### 70 ТЕХНИЧЕСКИ ДАННИ

Моля, прочетете тези прости указания. Неспазването на тези указания може да бъде опасно или неправомерно.

## ИЗЛАГАНЕ НА РАДИОЧЕСТОТНА ЕНЕРГИЯ

### Информация за излагане на радиочестотна енергия

Специфичен коефициент на поемане (SAR) Този мобилен телефон KF900 е проектиран така, че да отговаря на приложимите изисквания за безопасност при излагане на радиовълни. Това изискване се основава на научни указания, които включват диапазони на безопасност, за да се гарантира безопасността на всички лица, независимо от тяхната възраст и здравно състояние.

- Излагането на стандартни мобилни устройства се измерва с единица, наречена Специфичен коефициент на поемане, или SAR. Тестовите за SAR са извършени с използване на стандартни методи, при което устройството работи с най-високата сертифицирана мощност при всички използвани честотни ленти.
- Въпреки че може да има различия в нивата на SAR при различните модели LG телефони, те всички са разработени да отговарят на съответните указания за излагане на радиочестотна енергия.

- Пределът на SAR, препоръчан от Комисията по защита от нейонизираща радиация (ICNIRP), е 2W/kg средно на десет (10) грама тъкан.
- Най-високата стойност на SAR за този модел телефон, тествана от DASY4 за използване в близост до ухото, е 0,208 W/kg (10g) и при носене на тялото е 1,55 W/Kg(10g).
- SAR стойността за жители в страни/ региони, които са възприели предела за SAR, препоръчан от Институти на електрическите и електронни инженери (IEEE) е 1,6 W/kg средно на 1 грам тъкан.

## ГРИЖА ЗА ПРОДУКТА И ПОДДРЪЖКА



### ПРЕДУПРЕЖДЕНИЕ!

**Използвайте само батерии, зарядни устройства и аксесоари, предоставени за използване с този определен модел телефон. Използването на други типове може да направи невалидни всички споразумения или гаранцията, която е в сила за телефона, и може да бъде опасно.**

- Не разглобявайте този апарат. Предайте го на квалифициран технически персонал, когато е необходима поправка.

- Дръжте далеч от електрически уреди като телевизори, радиоприемници и персонални компютри.
- Апаратът трябва да се държи далеч от източници на топлина, като радиатори и фурни.
- Не го изпускате.
- Не излагайте апарата на механични вибрации или удар.
- Изключвайте телефона във всяка зона, в която това се изисква от специални разпоредби. Например, не използвайте телефона си в болници, тъй като може да засегне чувствително медицинско оборудване.
- Не пипайте телефона с мокри ръце, докато се зарежда. Това може да доведе до токов удар или до сериозна повреда на вашия телефон.
- Не зареждайте апарата близо до запалими материали, тъй като апаратът може да се загрее и да предизвика опасност от пожар.
- Използвайте суха кърпа за почистване на външността на апарата (не използвайте разтворители като бензин, разреждател или спирт).
- Не зареждайте телефона, когато е поставен върху мека повърхност.
- Телефонът трябва да се зарежда в добре проветрявано място.
- Не излагайте апарата на прекомерен дим или прах.
- Не дръжте телефона в близост до кредитни карти или транспортни билети - това може да повлияе на информацията в магнитните ленти.
- Не натискайте екрана с остри предмети, защото това може да повреди телефона.
- Не излагайте телефона на влага или течности.
- Използвайте аксесоарите, например слушалка, внимателно. Не пипайте антената, когато не се налага.

## ЕФИКАСНА ЕКСПЛОАТАЦИЯ НА ТЕЛЕФОНА

### ЕЛЕКТРОННИ УСТРОЙСТВА

**Всички мобилни телефони могат да получат смущение, което да повлияе на работата им.**

- Не използвайте телефона в близост до медицински апарати, без да поискате разрешение. Избягвайте да поставяте телефона над пейсмейкър, например в джоба на ризата.
- Някои слухови апарати могат да се влияят от мобилните телефони.
- Малки смущения могат да повлияят на работата на телевизори, радиоапарати, компютри и др.

## БЕЗОПАСНОСТ НА ПЪТЯ

### Проверете законите и разпоредбите за използване на мобилни телефони в областите, където шофирате.

- Не използвайте телефони, които се държат в ръка, при шофиране.
- Концентрирайте се напълно в шофирането.
- Използвайте комплект за свободни ръце, ако е наличен.
- Отбийте от пътя и паркирайте, преди да извършите или отговорите на повикване, ако условията на шофиране го изискват.
- Радиочестотната енергия може да повлияе на някои електронни системи във вашето превозно средство, като стереоуредби и съоръжения за безопасност.
- Когато автомобилът ви е снабден с въздушна възглавница, не блокирайте пътя ѝ с монтирани или портативни безжични уреди. Това може да предизвика неправилно действие на въздушната възглавница или да доведе до сериозно нараняване поради неправилното ѝ действие.
- Ако слушате музика независимо дали навън или вътре, проверете дали силата на звука е на приемливо ниво, така че да чувате какво става около вас. Това е особено важно, когато сте близо до път.

## ВНИМАВАЙТЕ ДА НЕ ПОВРЕДИТЕ СЛУХА СИ

Може да повредите слуха си, ако сте изложени на силен звук за дълъг период от време. Следователно, препоръчително е да не включвате или изключвате апарата в близост до ухото си. Освен това, препоръчително е да настроите силата на звука за музиката и повикванията на приемливо ниво.

## СТЪКЛЕНИ ЧАСТИ

Някои части на вашия телефон са направени от стъкло. Това стъкло може да се счупи, ако мобилният телефон бъде изтърван на твърда повърхност или бъде натиснат по-силно. Ако стъклото се счупи, не го докосвайте и не се опитвайте да го извадите. Не използвайте мобилния телефон, докато стъклото не бъде подменено от упълномощен сервизен представител.

## ВЗРИВООПАСНА СРЕДА

Не използвайте телефона в райони, където протичат взривни работи. Съблюдавайте ограниченията и спазвайте всички правила и разпоредби.

## ПОТЕНЦИАЛНО ВЗРИВООПАСНА АТМОСФЕРА

- Не използвайте телефона в бензиностанции.
- Не го използвайте в близост до гориво или химикали.
- Не транспортирайте и не съхранявайте запалим газ, течност, експлозивни в отделението на вашия автомобил, което съдържа мобилния телефон и аксесоарите.

## В САМОЛЕТ

Безжичните устройства могат да причинят смущения в самолета.

- Изключете мобилния телефон, преди да се качите в самолет.
- Не го използвайте и на земята без разрешение на персонала.

## ДЕЦА

Пазете телефона на безопасно място, далече от достъп на малки деца. В него има малки части, които, ако бъдат откачени, могат да доведат до опасност от задушаване.

## СПЕШНИ ПОВИКВАНИЯ

Възможно е спешните повиквания да не са достъпни във всички мобилни мрежи. Затова никога не разчитайте единствено на телефона за спешни повиквания. Проверете при местния доставчик на услуги.

## ИНФОРМАЦИЯ ЗА ИЗПОЛЗВАНЕ И ГРИЖИ ЗА БАТЕРИЯТА

- Не е необходимо напълно да разреждате батерията преди зареждане.. За разлика от други системи батерии, тя няма запаметяващ ефект, който да повлияе отрицателно върху работата на батерията. Въпреки това Ви приканваме да зареждате и разреждате батерията си докрай с цел оптимизиране на работата ѝ.
- Използвайте само батерии и зарядни устройства LG. Зарядните устройства LG са разработени да максимизират живота на батерията.
- Не разглобявайте и не свързвайте на късо батерията.
- Пазете металните контакти на батерията чисти.
- Сменете батерията, когато вече не работи с нужното качество. Батерията може да се презарежда стотици пъти, преди да е необходима смяна.
- Заредете батерията, ако не е използвана дълго време, за да максимизирате качеството на работа.
- Не излагайте зарядното устройство на пряка слънчева светлина или висока влажност, като например в баня.
- Не оставяйте батерията на студени или горещи места, това може да влоши качеството на работата ѝ.
- Ако батерията бъде заменена с такава от неправилен тип, има опасност от пръсване.

- Изхвърляйте използваните батерии в съответствие с инструкциите на производителя. Рециклирайте, когато е възможно. Не изхвърляйте с битовите отпадъци.
- Ако трябва да смените батерията, занесете я в най-близкия оторизиран сервиз на LG Electronics или дилър за помощ.
- Винаги изважайте зарядното устройство от стенния контакт, след като телефонът се зареди напълно, за да спестите нежелана консумация от зарядното.

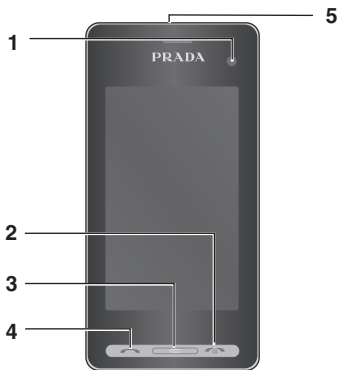

## ЗАПОЗНАВАНЕ С ТЕЛЕФОНА

### 1. ОБЕКТИВ НА ВЪТРЕШНАТА КАМЕРА

### 2. КЛАВИШ ЗА КРАЙ/ВКЛЮЧВАНЕ

◦ Включва/изключва телефона. Включва/изключва телефона. Натиснете веднъж, за да се върнете към екран в режим на готовност.

### 3. КЛАВИШ ЗА ИЗТРИВАНЕ

### 4. КЛАВИШ ЗА ПОВИКВАНЕ

◦ Набира телефонен номер и отговаря на повикване.

**Поставянето на тежък предмет на телефона или седане върху телефона, докато той е в джоба ви, може да повреди LCD екрана и неговата тактилна функция.**

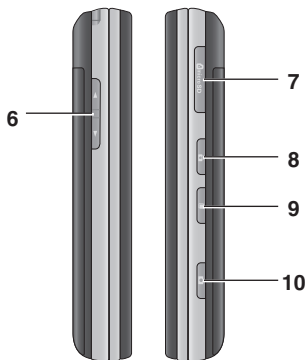

### 5. ТЕЛЕФОН, ЗАРЯДНО УСТРОЙСТВО, КОНЕКТОР ЗА СВОБОДНИ РЪЦЕ

**За да свържете USB кабела, изчакайте, докато телефонът се включи и се регистрира в мрежата.**

### 6. СТРАНИЧНИ КЛАВИШИ

- **Когато екранът е в свободен режим:** сила на звука на тон за бутон.
- **По време на повикване:** сила на звука в слушалката.

### 7. СЛОТ ЗА КАРТА С ПАМЕТ MICRO SD

### 8. КЛАВИШ ЗА ВКЛЮЧВАНЕ/ ИЗКЛЮЧВАНЕ

### 9. МНОГОФУНКЦИОНАЛЕН КЛАВИШ

### 10. КЛАВИШ НА КАМЕРА

## ИНСТАЛИРАНЕ НА USIM КАРТАТА И БАТЕРИЯТА

### 1. СВАЛЕТЕ КАПАКА НА БАТЕРИЯТА

Натиснете и задръжте бутона за освобождаване на батерията отгоре на телефона и повдигнете нагоре капачето.



Не използвайте нокти, за да извадите батерията.

Не изваждайте батерията при включен телефон, това може да повреди телефона.

### 2. ИЗВАДЕТЕ БАТЕРИЯТА

Хванете горния край на батерията и я повдигнете от отделението за батерия, като използвате капача.



### 3. ИНСТАЛИРАНЕ НА USIM КАРТАТА

Плъзнете USIM картата в държача за USIM карта. Уверете се, че областта със златните контакти на картата сочи надолу. За да извадите USIM картата, издърпайте я внимателно в обратна посока.



#### 4. ПОСТАВЕТЕ БАТЕРИЯТА

Поставете първо горната част на батерията в горния край на отделението за батерия. Уверете се, че контактите на батерията са изравнени с изводите на телефона. Натиснете надолу долната част на батерията, докато щракне на мястото.



#### 5. ПОСТАВЕТЕ ОТНОВО КАПАКА НА БАТЕРИЯТА.

Поставете капака на батерията и го плъзнете на място.

#### 6. ЗАРЕЖДАНЕ НА ТЕЛЕФОНА

Плъзнете назад капачето на гнездото за зарядно устройство от страни на вашия KF900. Поставете зарядното устройство и го свържете към контакт на електрическата мрежа. Вашият KF900 трябва да се зарежда, докато на екрана се появи съобщението "Батерията е пълна".



## КАРТА С ПАМЕТ

### ИНСТАЛИРАНЕ НА КАРТА С ПАМЕТ



Можете да разширите наличната памет на телефона с карта с памет.

1. Свалете капака на батерията, както е указано на стр. 12.
2. Плъзнете картата с памет в слота в горната част, докато щракне на място. Уверете се, че областта със златните контакти сочи на надолу.



### ФОРМАТИРАНЕ НА КАРТАТА С ПАМЕТ

Възможно е картата с памет да е вече форматирана. Ако картата ви с памет все още не е форматирана, трябва да я форматирате, преди да можете да започнете да я използвате.

1. От екран в режим на готовност изберете , после докоснете  **Настройка** и изберете **Настройки на телефона**.
2. Докоснете **Управление на паметта** и изберете **Външна памет**.
3. Докоснете **Формат** и потвърдете избора си.
4. Въведете паролата, ако има зададена, и картата ви ще е форматирана и готова за употреба.

За да смените местоназначението за съхранение по подразбиране, отворете **Управление на паметта** от менюто **Настройки на телефона** и изберете **Настройки за основна памет**.

Ако картата с памет има съществуващо съдържание, то автоматично ще се архивира в правилната папка, така че например видеоклиповете ще се съхранят в **Моите клипове**.

Когато вашият KF900 не се използва, той ще се върне към екран в режим на готовност. Оттук имате достъп до всички опции на менюто, може да извършите бързо повикване и да видите състоянието на телефона - както и много други неща.

## СЪВЕТИ ЗА ТАКТИЛНИЯ ЕКРАН

Началният екран е също и чудесно място да се запознаете с тактилният екран.

За да изберете елемент, внимателно натиснете иконата. Вашият KF900 вибрира леко, когато разпознае, че сте докоснали опция. За да преминете през списъци, докоснете последния видим елемент и плъзнете пръст нагоре по екрана. Списъкът ще се премести, така че още елементи да са видими.

- Няма нужда да се натиска твърде силно, тактилният екран е достатъчно чувствителен да регистрира леките докосвания.
- Използвайте върха на пръста, за да докоснете опцията, която искате. Внимавайте да не докоснете други клавиши около нея.
- Когато осветлението на екрана е изключено, натиснете клавиша за заключване/отключване от дясната страна на телефона, за да възстановите екрана в режим на готовност.



- Не покривайте телефона с калъф или капак, тъй като тактилният екран не работи, когато е покрит.







Бързи клавиши

## ПОВИКВАНИЯ

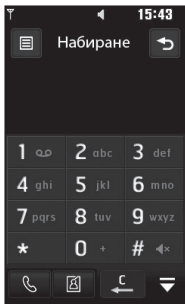
### ИЗВЪРШВАНЕ НА ПОВИКВАНЕ И ВИДЕОПОВИКВАНЕ

1. Докоснете , за да отворите клавиатурата.
2. Въведете номера от клавиатурата. За да изтриете, натиснете твърдия клавиш за изчистване.
3. Докоснете твърдия клавиш , за да започнете повикването.
4. За да завършите повикването, натиснете твърдия клавиш .





-  : Гласови разговори
-  : Видео разговори
-  : Изтриване на знак или цифра
-  : Изход от клавиатурата за набиране

За да въведете + за международни повиквания, докоснете  двукратно.

Натиснете клавиша за заключване/отключване, за да заключите тактилния екран, за да предотвратите набирания по погрешка.

Имате на разположение опциите **Извършване на видеоповикване, Изпрати съобщение, Запиши номер или Търсене на контакти с натискане на** .

### СМЯНА НА НАСТРОЙКИТЕ НА ДИСПЛЕЯ ЗА НАБИРАНЕ



1. Докоснете , за да отворите клавиатурата.
2. Докоснете  и изберете настройка за **Екран за набиране**, за да смените облика на екрана за набиране.
3. Може да промените стила на шрифта, размера и цвета.

## ИЗВЪРШВАНЕ НА ПОВИКВАНЕ ОТ КОНТАКТИТЕ

1. От екран в режим на готовност докоснете  за да отворите адресния указател или докоснете **Контакти** в раздел Общуване.
2. Може да изберете от **Добавяне на контакт, Търсене, Групи и Настройки**.
3. Изберете **Търсене**, докоснете **Име**, и въведете първите няколко букви на контакта, който искате да повикате.
4. От филтрирания списък докоснете контакта, на който искате да се обадите, и изберете номера, който да използвате, ако има повече от един.
5. Докоснете **Повикване**.

От екрана на повикване можете да търсите контакти. Докоснете  и изберете Търсене в Контакти. Преминете през вашите контакти или въведете първите няколко цифри на номер, за да ограничите списъка.

## ОТГОВАРЯНЕ И ОТХВЪРЛЯНЕ НА ПОВИКВАНИЯ

Когато телефонът звъни, натиснете твърдия клавиш , за да отговорите на повикването. Докоснете , за да заглушите звъненето. Това е чудесна възможност, ако сте забравили да смените профила си на Без звук за събрание.

Натиснете твърдия клавиш , за да отхвърлите входящото повикване.



## Регулиране на силата на звука при разговор

За да регулирате силата на звука по време на разговор, натиснете клавишите нагоре/надолу от дясната страна на телефона.



## Бързо набиране

Може да определите цифра за бързо набиране за контакт, на който се обаждате често.

1. От екран в режим на готовност натиснете  за да отворите менюто.
2. Докоснете **Бързо набиране**.
3. За гласовата ви поща и видеопощата вече е определен номер за бързо набиране 1. Не може да промените това. Докоснете произволна цифра, за да определите контакт за бързо набиране за него.
4. Ще се отвори адресният указател. Изберете контакта, за който искате да определите тази цифра, като докоснете телефонния номер веднъж.

За да повикате номер за бързо набиране, докоснете  от екран в режим на готовност и задръжте определената цифра, докато контактът се появи. Повикването ще започне автоматично, няма нужда да натискате .

## Извършване на второ повикване

1. По време на първия разговор, натиснете  и изберете номера, който искате да повикате.
2. Наберете номера или потърсете в контактите (**Извършване на повикване и видеоповикване** стр. 16 за подробности).
3. Натиснете , за да свържете повикването.
4. На екрана ще се покажат и двете повиквания. Първоначалното ви повикване ще се заключи и ще бъде поставено в режим на задръжане.
5. А превключване между разговорите, натиснете  и изберете **Размяна на повиквания** или натиснете номера на задръжания разговор.
6. За да прекратите едното или и двете повиквания, натиснете  и изберете Край, следвано от Всичко или Активен.

Може да комбинирате повикванията, като изберете иконата , после **Присъединяване**. Проверете дали мрежовият оператор поддържа конферентни повиквания.

Ще бъдете таксувани за всяко осъществено повикване.



## Изключване на DTMF

DTMF ви позволява да използвате цифрови команди за навигация в менютата на автоматизирани съобщения. DTMF е включено по подразбиране.

За да го изключите по време на разговор (например, за да запишете номер), докоснете  и изберете DTMF изкл.

## Преглед на регистъра на повикванията

За да преминете през списък с опции, докоснете последния видим елемент и плъзнете пръст нагоре по екрана. Списъкът ще се премести, така че още елементи да са видими.



Докоснете  и изберете  **Общуване** и докоснете **Хронология на повикванията**. Изберете да видите:

- **Всички:** Вижте пълен списък на всички набрани, получени и пропуснати повиквания.
- **Набрани:** Вижте списък от всички номера, на които сте се обадили.
- **Получени:** Вижте списък на всички номера, които са се обадили на вас.
- **Пропуснати:** Вижте списък на всички повиквания, които сте пропуснали.

От произволен регистър на повикванията докоснете  и Изтриване всички, за да изтриете всички записи.

Докоснете всеки отделен запис в регистъра, за да видите датата, часа и продължителността на разговора.



## Използване на прехвърляне на повикванията

1. Натиснете , изберете  **Настройки** и изберете **Настройки разговор**.
2. Докоснете **Прехвърляне на повикване** и изберете **Видео разговори** и/или **Гласови разговори**.
3. Изберете дали да прехвърляте всички разговори, когато линията е заета, когато няма отговор или когато не сте достижими.
4. Въведете номера, към който искате да пренасочите.
5. Докоснете **Искане** за активиране.

Прехвърлянето се такува. Обърнете се към мрежовия доставчик за повече подробности.

За да изключите всички прехвърляния, изберете **Деактивиране на всички от меню Прехвърляне на повикване**.

## Използване на блокиране на повикванията

1. Натиснете , изберете  **Настройки** и изберете **Настройки разговор**.
2. Докоснете **Блокиране на повиквания** и изберете **Видео разговори** и/или **Гласови разговори**.
3. Изберете една или всички от шестте опции:  
**Всички изходящи**  
**Изходящи международни**  
**Изходящи международни с**  
**Всички входящи**  
**Входящи в чужбина**
4. Въведете паролата за блокиране на повиквания. Допитайте се до мрежовия оператор за тази услуга.

Изберете **Фиксиран номер** за набиране, за да включите и съберете списък с номера, които могат да се изберат от вашия телефон. Необходим е вашият PIN2 код от оператора. От телефона ви могат да се набират само номерата, включени в списъка на фиксираните набирания.



## Смяна на настройките за стандартно за повикване

1. Натиснете , изберете  **Настройки** и изберете **Настройки разговор**.
2. Докоснете общи настройки (може да се наложи да превъртите, за да го видите). От тук можете да промените настройките за:
  - **Отхвърляне на разговор:** Плъзнете ключа наляво, за да маркирате Списък отхвърлени. Може да докоснете прозореца с текст, за да изберете от всички повиквания, определени контакти или групи или изберете нерегистрирани номера (тези, които не са във вашите контакти). Докоснете **Запис**, за да смените настройката.
  - **Изпрати моя номер:** Изберете дали номерът ви да се показва, когато се обаждате на някого.
  - **Автоматично пренабиране:** Плъзнете ключа наляво за **Вкл.** и надясно за **Изкл.**
  - **Режим на отговор:** Изберете дали да отговаряте на повикване с клавиша **Изпрати** или произволен друг.
  - **Минутен брояч:** Плъзнете наляво за **Вкл.**, за да чувате тон на всяка минута от разговора.

- **BT режим на отговор:** Изберете Свободни ръце, за да може да отговаряте на повикване с Bluetooth слушалка, или изберете Слушалка, за да натиснете бутон на слушалката, за да отговорите на повикване с помощта на Bluetooth слушалка.
- **Запис нов номер:** Изберете **Да**, за да запишете нов номер.
- **Избор на ред:** Ако изберете това, може да изпращате номера на вашия телефон, в зависимост от това, дали се обслужват две линии - например линия 1 или линия 2.

За да преминете през списък с опции, докоснете последния видим елемент и плъзнете пръст нагоре по екрана. Списъкът ще се премести, така че още елементи да са видими.

## Смяна на настройките за видеоповикване



1. Натиснете , изберете  **Настройки** и изберете **Настройки разговор**.
2. Докоснете **Видео разговор**.
3. Изберете настройките за вашите видеоповиквания. Определете дали да Използвате лично изображение/ Размер на мое изображение. и изберете такова, и/или включете Огледалото.

## КОНТАКТИ

### Търсене на контакт



Има два начина за търсене на контакт:

#### От екран в режим на готовност

1. От екран в режим на готовност натиснете  за да отворите адресния указател. За да изтриете, натиснете твърдия  клавиш С.
2. Докоснете **Повикване** или натиснете твърдия клавиш  за да започнете повикването.

**Може да търсите по групи, като изберете Групи: Това ще покаже списък от всички ваши групи.**

#### От главното меню

1. Докоснете , изберете  **Общуване**.
2. Докоснете **Контакти**.
3. Адресният указател ще покаже списък на контакти, които съответстват на буквите, които сте въвели.

**За да преминете през списък с контакти, докоснете последния видим елемент и плъзнете пръст нагоре по екрана. Списъкът ще се премести, така че още елементи да са видими.**

### Добавяне на нов контакт

1. От екран в режим на готовност докоснете  и изберете **Добави контакт**.
2. Изберете дали да запишете контакта в **Апарат** или **USIM**.
3. Въведете собственото и фамилното име на новия контакт. Не е нужно да въвеждате и двете, но трябва да въведете едно от двете.
4. Въведете до пет различни номера и определете типа на всеки. Изберете от **Мобилен, Домашен, Офис, Пейджър, Факс, VT и Общи**. Докоснете **ОК**.
5. Добавяне на имейл адрес.
6. Определете контакта към някоя от следните групи. Изберете от **Няма група, Семейство, Приятели, Колеги, Училище** или **ВИП**.
7. Можете също да добавите **Тон на звънене, Рожден ден, Годишнина, Начална страница, Домашен адрес, Име на фирма, Длъжност, Адрес на фирм а и Бележка**.
8. Докоснете **Запис**, за да запишете контакта.

**Може да създавате персонализирани групи за вашите контакти, вж. Създаване на група на стр. 23.**



## Опции за контакт

Има много неща, които може да правите, когато гледате контакт. Ето как да получите достъп до менюто с контакти и да го използвате:

1. Отворете контакта, който искате да използвате. Вж. **Търсене на контакт** на стр. 22.
2. Оттук можете да извършите повикване или да изпратите съобщение.
3. Натиснете , за да отворите списъка с опции. Оттам можете да правите следното:
  - **Видео разговор:** Обаждане на контакта с видеоповикване.
  - **Редактиране:** Смяна на всички подробности за контакта.
  - **Изтриване:** Изтриване на контакта. Докоснете **Да**, ако сте сигурни.
  - **Копиране или преместване в USIM/Апарат:** Изберете да преместите или копирате в USIM картата или апарата (в зависимост от това къде първоначално сте записали контакта).
  - **Изпрати визитка:** Изпращане на детайлите на контакта на друго лице като визитка. Изберете да го изпратите като Текстово съобщение, Мултимедийно съобщение, с използване на Имейл или чрез Bluetooth.

**Изпращане на съобщение - Изпращане на съобщение до контакта.** Ако контактът има имейл адрес, изберете дали искате да изпратите имейл, или SMS/MMS. Вж. стр. 25 за подробности как да изпращате съобщения.

## Създаване на група

1. От екран в режим на готовност докоснете  и изберете **Групи**.
2. Докоснете .
3. Изберете **Добави контакт**.
4. Въведете име за новата група.
5. Докоснете **Запиши**.



**Ако изтриете група, контактите, които принадлежат към нея, няма да се изтрият. Те ще останат в адресния указател.**

**Може да редактирате група, като я маркирате и докоснете . Изберете Добавяне на член към групата от ваши контакти, определяне на Тон на звънене за групата, Преименуване на групата или Изтриване групата.**

## Смяна на настройките за контакт

Можете да пригледите своите настройки за контакт, така че вашите контакти да работят според вашите предпочитания.



**За да преминете през списък с опции, докоснете последния видим елемент и плъзнете пръст нагоре по екрана. Списъкът ще се премести, така че още елементи да са видими.**

1. От екран в режим на готовност  докоснете  и изберете **Настройки**.
2. Оттук можете да регулирате следните настройки:
  - **Настр.списъка контакти:** Изберете дали да показвате контакти, записани в телефона и USIM, само в телефона или само в USIM.  
Може също да избирате първо да показвате само собственото име или фамилното име на контакт.
  - **Синхронизиране контакти:** Свържете се към вашия сървър, за да синхронизирате контактите.
  - **Копиране:** Копирайте контактите от USIM в аппарата или от аппарата в USIM. Изберете да направите това едно по едно или наведнъж. Ако изберете едно по едно, трябва да избирате да копирате всеки контакт поотделно.
  - **Преместване:** Работи по същия начин, като Копиране, но контактът ще се запази само в мястото, където сте го преместили.

Ако преместите контакт от USIM в телефона, той ще бъде изтрил от паметта на USIM.

- **Изпращане на всички контакти с Bluetooth:** Изпратете всички свои контакти към друго устройство или компютър с помощта на Bluetooth. Ще бъдете подканени да изключите Bluetooth, ако изберете тази опция.
- **Архивиране на контакти:** Вж. **Архивиране и възстановяване на информация от телефона**.
- **Възстановяване на контакти:** Вж. **Архивиране и възстановяване на информация от телефона**.
- **Изтриване на контакти:** Изтриване на всички контакти. Докоснете **Да**, ако сте сигурни, че искате да изтриете адресния указател.

## Преглед на информация



1. От екран в режим на готовност докоснете  и докоснете  изберете **Информация**.
2. Оттук може да видите вашите **Номера за избиране на услуга, вашия Собствен номер Информация за паметта** (колко памет ви остава) и **Моята визитка**.

**Ако все още не сте добавили своя визитка, изберете Моята визитка и въведете всички детайли като за всеки контакт. Докоснете Запис за край.**

# СЪОБЩЕНИЯ

## Съобщения

Вашият KF900 съчетава SMS, MMS и имейл в интуитивно и лесно за използване меню. Има два начина да влезете в центъра за съобщения:

1. Докоснете  от екран в режим на готовност,
2. Докоснете  от начален екран, след това  **Общуване** и **Съобщения**.

## Изпращане на съобщение

1. Докоснете **Ново съобщение** в раздел Общуване, за да отворите празно съобщение или изберете **Ново съобщение** в меню Съобщения.
2. От тук можете да изпратите текстово или мултимедийно съобщение. За да изпратите имейл изберете Нов имейл в раздел Общуване.
3. Докоснете **Вмъкване**, за да добавите изображение, видеоклип, звук или шаблон.

4. Докоснете **До(1)** отгоре на екрана, за да въведете номера на получателя, или докоснете иконата за търсене, за да отворите вашия адресен указател. Докоснете **Изпрати**. Въведете телефонния номер или докоснете Контакти, за да отворите списъка с контакти. Може да добавите повече от един контакт.

Ще бъдете таксувани за всяко съобщение от 160 знака, изпратено на всяко лице.

Ако изображение, видеоклип или звук се добавят към SMS, то автоматично ще се преобразува в MMS и съответно ще бъдете таксувани.

Бърз отговор - Изпращане на отговор на избраното съобщение с шаблон.

## Въвеждане на текст

Има три начина за въвеждане на текст: T9 текстови режим/ Стандартен текстови режим/ QWERTZ клавиатура. Докоснете веднъж екрана, клавиатурата се показва.

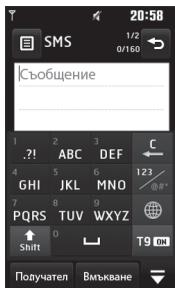

 Докоснете, за да преминете към T9 режим с предвиждане.

 Можете да смените езика за писане.

 Докоснете, за смяна между номера, символи и текст.

Използвайте , за да преминете през различните типове клавиатура във всеки режим на въвеждане (например главни или малки букви).

За въвеждане на интервал докоснете .

За да изтриете знак или премахнете изречение, натиснете .

Просто докоснете всяка буква, за да напишете съобщението си:



за превключване на главни букви

за добавяне на интервал

## T9 с предвиждане

В режим T9 ще видите .

Режимът T9 използва вграден речник, за да разпознава думи, които пишете, на базата на последователността от клавиши, които докосвате. Просто докоснете цифрата, свързана с буквата, която искате да въведете, и речникът ще разпознае думата, веднага щом са въведени буквите. Например, натиснете 8, 3, 5, 3, 7, 4, 6, 6, 3, за да напишете 'telephone'.

Ако думата не се появи, докоснете Правопис. Въведете думата с ръчния режим Abs и вашата дума или име ще се добавят към речника.

## Abs ръчно

В режим Abs ще видите .

В режим Abs трябва да натиснете клавиш няколкократно, за да въведете буква. Например, за да напишете "hello", докоснете 4 два пъти, 3 два пъти, 5 три пъти, 5 отново три пъти, после 6 три пъти.

## QWERTZ КЛАВИАТУРА

### Въвеждане на текст

Може да въведете буквеноцифрови знаци с клавиатурата. Например съхраняване на имената в Контакти, писане на съобщения и насрочване на събития в календара - всички изискват въвеждане на текст. Налични са следните методи за въвеждане на текст в телефона: ръчен режим ABC и режим 123.

**Някои полета може да разрешават само един режим на въвеждане (напр. телефонен номер в полета на адресната книга).**

За да въведете символ в полето за въвеждане на текст, натиснете  клавиша и изберете символ, след това изберете **OK**. Преминете, като използвате клавишите за навигация, за да покажете повече опции за символи.

Завършете всяка дума с интервал с натискане .

За да изтриете цифра, натиснете .

### Режим на въвеждане на текст с клавиатурата

Когато трябва да въведете текст, като например писането на съобщение, клавиатурата ще премине към режим ABC. Ако въведете номер, например при провеждането на разговор, цифровите клавиши на клавиатурата ще преминат към номера.

В режим ABC можете да въвеждате номера, като натиснете  първо и след това номера, от който се нуждаете.

### Изпращане на имейл с новия ви акаунт

За да изпращате/получавате имейли, трябва да настроите имейл акаунт (вж. по-долу).

1. Докоснете  от екран в режим на готовност натиснете и изберете **Съобщения**.
2. Изберете Създай ново съобщение и ще се отвори нов имейл. Или ако изберете **Нов имейл** в раздел Общуване, може да влезете директно в това меню.
3. Може да въведете адреса на получателя, и напишете вашето съобщение. Може да приложите изображения, видеоклипове, звуци и други типове файлове.
4. Въведете съобщението с клавиатурата.

5. Изберете **Опции** и изберете приложение за добавяне: **Изображение/Видео/Звук/Шаблон/Емотикона/Подпис/Име и Номер/Още (Визитка/График/Бележка/Задача /Моята визитка/Флаш съдържание/Документи/Други файлове)**.

## Настройка на имейл

Можете да се поддържате информирани в движение с имейла на вашия KF900. Просто и лесно е да настроите POP3 или IMAP4 имейл акаунт.

За да преминете през списък с опции, докоснете последния видим елемент и плъзнете пръст нагоре по екрана. Списъкът ще се премести, така че още елементи да са видими.



1. Докоснете  от екран в режим на готовност натиснете и изберете **Съобщения**.
2. Изберете **Настройки**.
3. Докоснете **Пощенска кутия**, след това **Имейл акаунти**.
4. Докоснете **Добави чакаунт**.
5. Сега може да изберете как да работи вашият акаунт:
  - **Парола:** Въведете паролата на акаунта.
  - **Потребителско име:** Въведете потребителското име на акаунта.
  - **Тип пощенска кутия:** Въведете тип пощенска кутия, POP3 или IMAP4.

- **Сървър входяща поща:** Въведете адреса на сървъра за входяща поща.
- **Сървър изходяща поща:** Въведете адреса на сървъра за изходяща поща.
- **SMTP удостоверяване:** Изберете настройките за защита на сървъра за изходящия мейл сървър.
- **Име на акаунт:** Сега акаунтът ви е настроен, той ще се появи в списъка с акаунти във вашата папка Имейл.

## Изтегляне на имейл

Можете автоматично или ръчно да проверявате акаунта си за нов имейл. Вж. Смяна на настройките за имейл за автоматично проверяване на стр- 29.

За да проверите ръчно:

1. Докоснете  после **Съобщения**.
2. Изберете **Пощенска кутия**.
3. Докоснете акаунта, който искате да използвате, после .
4. Изберете **Изтегли или Синхр.** вашият KF900 ще се свърже с имейл акаунта и ще изтегли новите съобщения.

## Смяна на настройките за имейл

Можете да нагласите настройките за вашия имейл според личните си предпочитания.

За да преминете през списък с опции, докоснете последния видим елемент и плъзнете пръст нагоре по екрана. Списъкът ще се премести, така че още елементи да са видими.

1. Докоснете  от екран в режим на готовност натиснете и изберете **Съобщения**.
2. Изберете **Настройки**.
3. Докоснете **Имейл** и след това можете да пригодите следните настройки:
  - **Имейл акаунти:** Настройка на Имейл акаунт.
  - **Позволи отговор на имейл:** Изберете, за да позволите изпращането на съобщения за потвърждаване на прочитане.
  - **Искане отговор от имейл:** Определя дали да се поиска потвърждение за прочетена поща.
  - **Интервал на извличане:** Изберете колко често KF900 да проверява за нови съобщения.
  - **Количество на извличане:** Изберете броя имейли, които да се извличат наведнъж.
  - **Включи съобщението в Препр. и Отговор:** Изберете, за да включите първоначалното съобщение, или не.

- **Включи прикачения файл:** Изберете дали да включите оригиналния прикачен файл.
- **Авт. извл. в роуминг:** Изберете дали да извличате автоматично съобщенията, когато сте в чужбина (роуминг).
- **Уведомяване за нов имейл:** Изберете дали да бъдете уведомявани за нови имейли.
- **Подпис:** Създайте имейл подпис и включете тази функция.
- **Приоритет:** Изберете нивото на приоритет на вашите съобщения.

## Папки за съобщения

Ще разпознаете използваната структура от папки, използвана в KF900, тя се разбира лесно.

- **Входящи:** Всички съобщения, които получавате, се поставят във Входящи. От тук можете да видите, изтриете и още, вж. Управление на съобщенията по-долу за подробности. Може да влезете в това меню чрез **Кутия за съобщения**.
- **Пощенска кутия:** Всички имейли, които получавате на вашия KF900, ще се поставят в пощенската кутия.
- **Чернови:** Ако нямате време да довършите съобщението, може тук да запишете това, което сте създали досега.
- **Изходящи:** Това е папка за временно съхранение, докато съобщенията се изпращат.

- **Изпратени съобщения:** В тази папка се поставят всички съобщения, които изпратите.
- **Моите папки:** Създавайте папки, за да съхранявате вашите съобщения.

## Управление на съобщенията

Може да използвате папка Входящи, за да управлявате своите съобщения.

**За да преминете през списък с опции, докоснете последния видим елемент и плъзнете пръст нагоре по екрана. Списъкът ще се премести, така че още елементи да са видими.**

1. Докоснете **Съобщения** и след това **Входящи**. Може да влезете в това меню чрез Кутия за съобщения в раздел Общуване.
2. Докоснете  и изберете:
  - **Изтриване:** Изтриване на избраните съобщения.
  - **Смяна изглед:** Може да смените стила на показване на менюто.
  - **Създай ново съобщ.:** Отваряне на ново празно съобщение или имейл.
  - **мест.вмои:** Преместване на съобщението в Мои папки.
  - **Филтър:** Преглед на съобщението по тип. Това ще групира SMS съобщенията отделно от MMS.
  - **Изтриване на всички:** Можете да изтриете всички съобщения.

**Ако видите съобщението Няма място за USIM съобщение, трябва да изтриете няколко съобщения от папка Входящи. Ако видите съобщението Няма място за съобщение, може да изтриете съобщения или записани файлове, за да освободите място.**

## Използване на шаблони

Създайте шаблони за SMS и MMS съобщенията, които изпращате често. Някои шаблони са вече в телефона ви, може да ги редактирате, ако пожелаете.

1. Докоснете **Съобщения**, след това **Шаблони**.
2. Изберете **Текстови шаблони** или **Мултимедийни шаблони**. След това можете да докоснете  за **Добавяне на ново**, **Изтриване** или **Изтриване на всички шаблони**.

## Използване на емотикони

Вдъхнете живот на съобщенията с емотикони. Ще откриете някои често използвани емотикони вече в телефона.

1. Докоснете **Съобщения**, след това **Емотикони**.
2. Докоснете  за **Добави нов**, **Изтриване** или **Изтриване на всички емотикони**.

## Смяна на настройките за текстово съобщение

Настройките за съобщения на вашия KF900 са предварително зададени, така че да можете веднага да изпращате съобщения. Тези настройки може да се сменят според вашите предпочитания.

**За да преминете през списък с опции, докоснете последния видим елемент и плъзнете пръст нагоре по екрана. Списъкът ще се премести, така че още елементи да са видими.**

Докоснете **Съобщения**, изберете **Настройки и Текстово съобщение**. Може да направите промени в:

- **Център текст. сбщ.:** Въведете подробностите за центъра за съобщения.
- **Отчет за доставка:** Плъзнете ключа наляво, за да получавате потвърждение дали съобщението ви е доставено.
- **Срок на валидност:** Изберете колко дълго съобщението да се пази в центъра за съобщения.
- **Типове съобщения:** Преобразувайте текста в **Глас, Факс, X.400** или **Имейл**.
- **Кодирание на знаци:** Изберете как да се кодират вашите знаци. Това влияе на размера на съобщенията и следователно на тарифите за данни.
- **Изпрати дълъг текст като:** Изберете да изпратите като Няколко SMS или като MMS.

## Смяна на настройките за мултимедийно съобщение

Настройките за съобщения на вашия KF900 са предварително зададени, така че да можете веднага да изпращате съобщения. Тези настройки може да се сменят според вашите предпочитания.

Докоснете **Съобщения**, след това изберете **Настройки за съобщение и Мултимедийно съобщение**. Може да направите промени в:

- **Режим на изтегляне:** Изберете **Домашна** или **Роуминг мрежа**. Ако след това изберете **Ръчно**, ще получавате само уведомявания за MMS и след това може да решите дали да ги изтеглите напълно.
- **Отчет за доставка:** Изберете да позволите и/или поискате отчет за доставка.
- **Прочитане на отговор:** Изберете да позволите и/или изпратите отговор дали съобщението е прочетено.
- **Приоритет:** Изберете нивото на приоритет на вашия MMS.
- **Срок на валидност:** Изберете колко дълго съобщението да се пази в центъра за съобщения.
- **Продължителност на слайд:** Изберете колко дълго да се показват вашите слайдове на екрана.
- **Режим създ:** Изберете режима на вашите съобщения.

- **Час на доставка:** Изберете кога да се достави вашето съобщение.
- **Център за мултимедийни съобщения:** Въведете подробностите за центъра за съобщения.

## Смяна на другите настройки

Докоснете **Съобщение**, изберете **Настройки**, след това:

- **Гласова поща:** Докоснете  за добавяне на ново Гласово съобщение. Свържете се с мрежовия оператор за повече информация за услугата, който предоставят.
- **Служебно съобщение:** Изберете да получавате или блокирате служебните съобщения. Можете също да контролирате защитата на съобщенията, като създавате списъци с надеждни ненадеждни податели.
- **Информационна услуга:** Изберете статуса на получател, езика и други настройки.

## КАМЕРА



### Заснемане на бърза снимка

1. Натиснете клавиша  отдясно на апарата.
2. На екрана ще се появи визьорът.
3. Като държите телефона хоризонтално, насочете обектива към обекта на снимката.
4. Натиснете леко бутона за заснемане и в центъра на екрана на визьора ще се появи квадрат за фокуса.
5. Позиционирайте екрана, така че да видите обекта в прозореца за фокусиране.
6. Когато прозорецът стане зелен и прозвучи тонът, камерата е фокусирала обекта.
7. Натиснете бутона за заснемане докрай.

### След като сте направили снимка

Направената снимка ще се появи на екрана. Името на изображението се показва в долната дясна част на екрана заедно с пет икони.



-  Направо към галерията със снимки.
-  Докоснете, за да изпратите снимката като Съобщение, Имейл или Bluetooth.
-  Докоснете за редактиране на изображението с различни инструменти.
-  Докоснете, за да зададете току-що направената снимка като фон.
-  Докоснете за изтриване на снимката, която току-що сте направили и потвърдете с докосване на **Да**. Визьорът отново ще се появи.
-  Докоснете, за да направите веднага друга снимка. Текущата снимка ще бъде записана.

## Запознаване с визъора



Преките опции изчезват автоматично след няколко секунди. Просто докоснете веднъж центъра на визъора. За да покажете обратно опциите, докоснете отново екрана.

## Използване на светкавицата

По подразбиране светкавицата е автоматична, но има и други опции.

1. Изберете  от средата вдясно на визъора, за да влезете в менюто на светкавицата.
2. Има три опции за светкавицата:
  - **Авто:** Камерата ви ще определи необходимото осветяване за добра снимка и ще използва светкавицата по необходимост.
  - **Винаги вкл.:** Камерата винаги ще използва светкавица.
  - **Винаги изкл.:** Камерата никога няма да използва светкавица. Това е полезен начин за пестене на енергията на батерията.
  - **При снимане:** Камерата ще използва светкавица при снимане.
3. Докоснете опцията на светкавицата, която искате да използвате.
4. Когато сте направили избора си, менюто на светкавицата ще се затвори автоматично, с което е готова, за да направите снимка.
5. Иконата на светкавица във визъора ще се промени според новоизбрания режим на светкавица.

## Избиране на тип снимане

1. Докоснете  за да отворите наличните типове снимки.
2. Изберете от три опции:
  - **Нормална снимка:** Това е типът снимане по подразбиране, снимката ще се направи по стандартен начин, както е описано в Заснемане на бърза снимка.
  - **Моментна:** Това позволява да направите девет снимки автоматично в много бърза последователност.
  - **Панорама:** Този тип снимка е чудесен за снимане на голяма група хора или за заснемане на панорамни изгледи. Вж. Правене на панорамна снимка за подробности.

## Правене на моментна снимка

1. Докоснете  за да отворите наличните типове снимане, и изберете Моментна снимка, след това броя снимки.
2. Позиционирайте обекта във визьора и натиснете бутона за снимане, както правите за нормална снимка.
3. Може да запишете една от снимките. Изберете тази, която искате да запазите, като докоснете миниатюрата: веднъж, за да я видите, и докоснете Запиши за запис.

## Правене на панорамна снимка



Уловете реалността на живота с панорамна снимка. Камерата ще ви позволи да направите три снимки, всички подравнени, и да ги комбинирате в едно изображение, така че да ги комбинирате в широкоъгълна снимка.

1. Докоснете , за да отворите наличните типове снимане, и изберете **Панорамна снимка**.
2. Направете първата снимка, както обикновено. “Призрачна” версия на дясната част на изображението ще се появи във визьора.
3. Когато направите втората и третата снимка, изравнете “призрака” на предишното изображение с изображението на визьора.
4. Във фотогалерията снимките ще се запишат като едно панорамно изображение.

Поради размера на изображението панорамната снимка ще изглежда леко изкривена в изглед на галерия. Докоснете я двукратно, за да я видите правилно.

## Регулиране на експонацията

Експонацията определя разликата между светлото и тъмното в едно изображение. Изображенията с нисък контраст са замъглени, а тези с висок контраст изглеждат по-резки.

1. От визьора докоснете , за да отворите опциите за разширени настройки.
2. Докоснете **Експонация**.
3. Плъзгайте индикатора за контраст по лентата към  за най-ниска стойност, замъглено изображение или към  за по-висока експонация, по-рязко изображение.

## Използване на разширени настройки

От визора докоснете  за да отворите опциите за разширени настройки.

### Преглед на настройки

- **Експонация:** Стойността на експонация е количеството светлина за дадена експонация. Когато основния обект е по-тъмен от фона, увеличете тази стойност. Когато основния обект е по-светъл от фона, намалете тази стойност.
- **Размер:** Смяна на размера на снимката за спестяване на място в паметта или правене на снимка по зададен правилен размер за контакт. Вж. **Смяна на размера на изображението** на стр. 38.
- **Цветови ефект:** Изберете цветови тон, който да се приложи към снимката, която правите. Вж. **Избиране на цветови ефект** на стр. 38.
- **Баланс на бялото:** Изберете от Авто, С наж. жичка, Слънчево, Флуоресцентно или Облачно.
- **Макро:** Включете за снимки отблизо.
- **Самоснимачка:** Самоснимачката ви позволява да зададете забавяне, след като се натисне бутонът за снимане. Изберете от **3 секунди**, **5 секунди** или **10 секунди**. Чудесно е за групите снимки, в които искате и вие да участвате.

- **ISO:** ISO определя чувствителността на сензора за светлина на камерата. Колкото по-високо е ISO, толкова по-чувствителна е камерата. Това е полезно при по-тъмни условия, когато светкавицата не може да се използва. Изберете ISO стойност от **Авто**, **ISO 100**, **ISO 200**, **ISO 400** или **ISO 800**.
- **Качество:** Изберете от Суперфино, Fiно и Нормално. Колкото по-фино е качеството, толкова по-рязка е снимката, но това увеличава размера, което означава, че може да съхраните по-малко на брой снимки в паметта на телефона.
- **Вът. камера/Външна камера:** За автопортрети, превключете на вътрешната камера на LG KF900.

### Други настройки

- **Памет:** Изберете дали да записвате клиповете в Памет на апарата или Външната памет.
- **Стабилизиране на изображения:** Позволява да правите снимки без нестабилност и трептене на камерата.
- **Фокус:** Изберете Вкл. или Изкл.
- **Звук на затвора:** Изберете един от трите звука на затвора.
- **Нулиране настройки:** Нулиране всички настройки на камерата.

Когато излизате от камерата, всички настройки ще се върнат на стойностите им по подразбиране, с изключение на размер на изображението и качество на изображението. Всички необходими настройки, които не са по-подразбирани, ще трябва да се нулират, например цветовият тон и ISO. Проверете ги, преди да направите следващата снимка.

Менюто с настройки е наложено над визъора, така че когато променят елементи от цвета на изображението или качеството, ще можете да виждате промените в изображението във визуализация зад менюто с настройките.

## 38 Смяна на размера на изображението

Колкото са повече пикселите, толкова по-голям е размерът на изображението, което означава, че те заемат повече памет. Ако искате да поберете повече снимки в телефона, може да промените броя на пикселите, за да направите размера на файловете по-малък.

1. От визъора докоснете  в горния ляв ъгъл.
2. Изберете **Размер** от менюто Преглед.
3. Изберете стойност в пиксели от шест числени опции (**5M: 2560x1920, 3M: 2048x1536, 2M: 1600x1200, 1M: 1280x960, 640x480, 320x240**) или изберете предварително зададена:



## Избиране на цветови ефект

1. От визъора докоснете  в горния ляв ъгъл.
2. Изберете **Цветен ефект** от менюто Преглед.
3. Има пет опции за цветови тон: **Без, Черно-бял, Негатив, Сепия**
4. Когато сте направили избора си, менюто за цветови тон ще се затвори автоматично, което ви подготвя да направите снимка.

Може да промените цветна снимка в черно-бяла или филтър сепия, но не можете да промените снимка, направена с филтър черно-бяло или сепия в цветна.

## ВИДЕО КАМЕРА





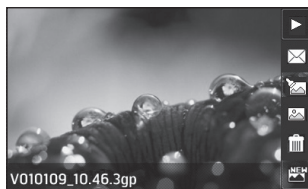

### Заснемане на бърз видеоклип

1. Докоснете **Видеокамера** в раздел **Забавления**.
2. На екрана ще се появи визьорът на видеокамерата.
3. Като държите телефона хоризонтално, насочете обектива към обекта на видеоклипа.
4. Натиснете бутона за снимане веднъж, за да започнете записа.
5. **REC** ще се появи отгоре на визьора, отдолу ще се появи таймер, който показва продължителността на вашия видеоклип.
6. За да поставите видеоклипа на пауза, докоснете  и подновете с избор на .
7. Докоснете  на екрана или натиснете бутона за снимане втори път, за да спрете заснемането.

### След като сте заснели видеоклипа

На екрана ще се появи снимка, която представлява заснетия видеоклип. Името на изображението се показва в долната дясна част на екрана заедно с пет икони.



-  Докоснете, за да изпълните видеото.
-  Докоснете, за да изпратите видеото като **Съобщение**, по **Имейл** или чрез **Bluetooth**. Вж. стр. 31 за Изпращане на съобщение или стр. 67 за Изпращане и получаване на файлове чрез Bluetooth.
-  Докоснете, за да редактирате видеото.
-  Докоснете, за да видите галерия със записани снимки.
-  Докоснете, за да изтриете видеоклипа, който току-що сте заснели, и потвърдете с докосване на **Да**. Визьорът отново ще се появи.
-  Докоснете за заснемане на нов видеоклип веднага. Текущият видеоклип ще бъде записан.

## Запознаване с визъора



**Настройки** - Докоснете тази икона, за да отворите менюто с настройки. Вж. Регулиране на експонацията на стр. 41.

**Видео режим** - Избран е режим на видеоклипове.

**Назад** - Докоснете тук, за да се върнете към екран в режим на готовност.

**Галерия**



**Яркост** - Вж. Регулиране на експонацията на стр. 41.

**Скорост на запис**

**Спиране на запис**

**Старт на запис**

**Записване в паметта на аппарата/  
външната памет**



**Варио** - Докоснете , за да увеличите или  за да намалите. Може да използвате и страничните клавиши за сила на звука.

**Режим камера** - Преобразувайте от режим на камера в режим на видеокamera.

Преките опции изчезват автоматично след няколко секунди. Просто докоснете веднъж центъра на визъора. За да покажете обратно опциите, докоснете отново екрана.

## Регулиране на експонацията

Експонацията определя разликата между светлото и тъмното в едно изображение. Изображенията с нисък контраст са замъглени, а тези с висок контраст изглеждат по-резки.

1. Докоснете .
2. Плъзгайте индикатора за експонация по лентата към  за най-ниска стойност, замъглено изображение или към  за по-висок контраст, по-рязко изображение.

## Използване на разширени настройки

От възора докоснете **Настройки**, за да отворите опциите за разширени настройки.

### Преглед на настройки

- **Размер на видео:** Промяна на размера на видеоклипа, за спестяване на място в паметта. Вж. **Смяна на размера на видео изображението** на стр. 42.
- **Цветови ефект:** Изберете цветови тон, който да се приложи към снимката, която правите. Вж. **Избиране на цветови тон** на стр. 42.
- **Баланс на бялото:** Балансът на бялото гарантира, че белите цветове във видеоклипа изглеждат реалистично. За да може камерата правилно да регулира баланса на бялото, може да е необходимо да определите условията на осветление.

Изберете от **Авто**, **С наж. жичка**, **Слънчево**, **Флуоресцентно** или **Облачно**.

- **Качество:** Изберете от **Суперфино**, **Фино** и **Нормално**. Колкото по-фино е качеството, толкова по-рязка е снимката, но това увеличава размера, което означава, че може да съхраните по-малко на брой снимки в паметта на телефона.
- **Настройка на час:** Задайте граница на продължителност за вашето видео. Изберете **Без лимит** или **MMS**, за да ограничите размера, за да може да изпратите видеоклипа като MMS.

**Ако изберете MMS продължителност, опитайте да изберете по-ниско качество на изображението, за да може да заснемете по-дълъг видеоклип.**

- **Вътр. камера:** Превключете на вътрешната камера на LG KF900, за да заснемете видеоклип на себе си.

### Други настройки

- **Памет:** Изберете дали да записвате клиповете в **Памет на апарата**, или във **Външната памет**.
- **Глас:** Изберете Заглушаване, за да запишете видео без звук.
- **Нулиране на настройки:** Нулиране на всички настройки на камерата.

## Смяна на размера на видеоклипа

Колкото са повече пикселите, толкова по-голям е размерът на изображението, което означава, че те заемат повече памет. Ако искате да поберете повече видеоклипове в телефона, може да промените броя на пикселите, за да направите размера на файловете по-малък.

1. От визъора докоснете **Настройки** в горния ляв ъгъл.
2. Изберете **Размер на видео** от менюто Преглед.
3. Изберете стойност за пикселите от петте опции:

**720x480(D1), 640x480(VGA)** -

Широкоекранна опция с най-голямо качество.

**400x240 (Wide)** - Тази опция също е широкоекранна, но с по-ниска разделителна способност.

**640x480 (VGA)** - VGA със стандартен размер.

**320x240 (QVGA)** - По-малък размер на изображението и затова по-малък размер на файла. Чудесна за пестене на място в паметта.

**176x144 (QCIF)** - Най-малкия размер на изображение и затова по-малък размер на файла.

4. Докоснете опцията за размер, която искате да използвате.

За софтуер за преобразуване на видеоформати вж. компактдиска, приложен към вашия KF900.

## Избиране на цветови тон



1. От визъора докоснете  в горния ляв ъгъл.
2. Изберете **Цветен ефект** от менюто Настройки.
3. Има пет опции за цветови тон, **Изкл., Черно-бяло, Негатив, Сепия.**
4. Докоснете цветовия тон, който искате да използвате.

Може да промените цветен видеоклип в черно-бял или филтър сепия, но не можете да промените видеоклип, направен с филтър черно-бяло или сепия, в цветен.

Може все пак да променят размера на изображението, качеството, времетраенето, звука, баланса на бялото и цветовия тон, като докоснете **Настройки** по същия начин, който използвате с основната камера.

## ВАШИТЕ СНИМКИ И ВИДЕОКЛИПОВЕ

### Гледане на вашите снимки и видеоклипове

1. Докоснете  от екрана за преглед на вашата камера.
2. Вашата галерия ще се появи на екрана.
3. Докоснете клипа или снимката втори път, за да го отворите докрай.
4. Видеоклиповете ще започнат да се възпроизвеждат автоматично. За да спрете възпроизвеждането на пауза, докоснете екрана, за да покажете опциите, и изберете .

**Местете наляво или надясно, за да видите други снимки или видеоклипове.**

**За да изтриете видеоклип или снимка, отворете ги и натиснете . Натиснете Да за потвърждение.**

### Използване на мащабиране при гледане на снимка

Докосвайте снимката диагонално за увеличаване/намаляване.

### Регулиране на силата на звука при гледане на видеоклип





За да регулирате силата на звука на видеоклип, докато се изпълнява, плъзнете маркера нагоре и надолу по лентата за сила на звука отляво на екрана.

### Гледане на снимките като слайдшоу

Режимът на слайдшоу ще покаже всички снимки от вашата галерия една по една като в слайдшоу. Видеоклиповете не могат да се показват в слайдшоу.

1. Докоснете снимката, с която искате да започне слайдшоуто, двукратно, за да я отворите.
2. Изберете .
3. Слайдшоуто ще започне.

В слайдшоуто има пет опции:

-  Докоснете отново, за да възобновите възпроизвеждането.
-  Докоснете, за да спрете слайдшоуто на определена снимка.
-  Произволно вкл./ Произволно изкл.
-  Докоснете, за да увеличите или намалите скоростта на слайдшоуто.

## Задаване на снимка като фон

1. Докоснете двукратно снимката, която искате да зададете като фон, за да я отворите.
2. Докоснете .
3. Екранът ще превключи на портретен режим. Може да промените големината на снимката.
4. Когато сте доволни от снимката, докоснете **Задаване**.

## Редактиране на снимките

Има страшно много неща, които може да правите с вашите снимки, за да ги промените, да добавяте към тях и да ги оживите.





1. Отворете снимката, която искате да редактирате, и докоснете , за да покажете опциите.

2. Докоснете иконите, за да адаптирате вашата снимка:

 Изрязване на снимката. Изберете кръгла или правоъгълна форма за изрязване и плъзнете пръст по екрана, за да изберете областта за изрязване.

 Свободно рисуване върху снимката. Изберете дебелината на линиите от четири опции и цвета, който искате да използвате.

 Пишете на снимката. Вж. **Добавяне на текст към снимка** на стр. 45.

 Украсяване на снимките с щампи. Изберете от различните налични щампи и докоснете вашата снимка, където желаете да поставите щампа.

 Смяна на цвета на щампа, линия или текст. Трябва да изберете цвета, преди да рисувате, пишете или щамповате върху снимка.

 Докоснете, за да се върнете в галерията.

 Запис на промените, които сте направили върху вашите снимки. Изберете да запишете промените върху **Оригинален файл** или като Нов файл. Ако изберете **Нов файл**, въведете име на файла.

 Премахване на последното редактиране на **Ефект** или **Още**, което сте направили на снимката.



 Добавете ефект за снимката с различни инструменти.

- Докоснете за отваряне на допълнителни опции за ефекти, включително Завърти. Има също и по-разширени опции за редактиране. Вж. Моделиране на снимка, Добавяне на цветен акцент към снимка и Смяна на цветовете в снимка на стр. 46.
- 👤 Вж. **Добавяне на ефект към снимка** на стр. 45.

### Добавяне на текст към снимка

1. От екран за редактиране докоснете **T**.
2. Изберете **Подпис**, за да добавите текст без рамка или да изберете една от формите на балон с реч, после **ОК**.
3. Въведете текста с клавиатурата и докоснете **Готово**.
4. Преместете текста, като го докоснете и го плъзнете на мястото, където желаете да бъде.

### Добавяне на ефект към снимка

1. От екран за редактиране докоснете .
  2. Изберете да приложите някоя от осемнадесетте опции за снимка. Изберете **ОК**, за да приложите смените и изберете  за отмяна.
- **Разкрояване на лице:** Автоматично откриване на лица в изображението и изсветляване.
  - **Ефект на тунел:** Смяна на ефекта, така че все едно снимката е направена в тунел.

- **Цветен негатив:** Ефект на цветен негатив.
  - **Черно-бяло:** Ефект на черно-бяло.
  - **Сепия:** Ефект на сепия.
  - **Размазване:** Прилагане на ефект на размазване.
  - **Изостряне:** Движете маркера по лентата, за да "изострите" фокуса на снимката.
  - **Замрежване:** Докоснете, за да приложите ефект на замрежване към снимката.
  - **Маслена картина:** Ефект на маслени бои.
  - **Скица:** Приложете този ефект, за да изглежда снимката като скица.
  - **Гравиране:** Ефект на гравиране.
  - **Соларизация:** Смяна на ефекта на експонация на светлината.
  - **Ярък:** Ефект на яснота и блясък.
  - **Лунна светлина:** Смяна на осветлението да изглежда като лунна светлина.
  - **Антично:** Ефект на стара снимка.
  - **Блясък:** Ефект на светлинен лъч.
  - **Анимация:** Ефект на анимационен филм.
  - **Водни бои:** Ефект на водни боички.
3. За да премахнете ефект, просто натиснете **Отмяна**.

Може да добавите повече от един ефект към снимка.

### Преоразмеряване на снимка

1. От екран за редактиране докоснете .
2. Изберете **преоразмеряване**.
3. Докоснете желанния размер, за да промените размера на снимката.

## Моделиране на снимка



Моделирането на снимка е чудесно за смяна на изразенията на лицата или просто за художествен ефект.

1. От екран за редактиране докоснете  .
2. Изберете **Моделиране** и на екрана ще се появят четири кръста.
3. Местете кръстовете по снимката, така че да са на частта, която искате да моделирате. Например ако моделирате лице, поставете кръст на външния ъгъл на всяко око и по един от двете страни на устните.
4. Избере лице, което да представя как искате да моделирате снимката.
5. Изберете **Запиши** за запис на промените.



## Добавяне на цветен акцент към снимка

1. От екран за редактиране докоснете  .
2. Изберете **Цветен акцент**.
3. Изберете част от снимката. Около всичко в тази част със същия или сходен цвят ще се появи пунктирна линия. Например косата на човек или цветът на якето му.
4. Докоснете **Готово**.
5. Всички цветове ще се премахнат от снимката, освен тези от частта, маркирана за цветен акцент.
6. Променете интензитета на акцента, като плъзгате маркера нагоре-надолу по лентата за интензитет.
7. Изберете **Запиши** за запис на промените.

## Смяна на цветовете в снимка

1. От екран за редактиране докоснете  .
2. Изберете **Смяна на цветовете**.
3. Изберете част от снимката. Около всичко в тази част със същия или сходен цвят ще се появи пунктирана линия.  
Например косата на човек или цветът на якето му.
4. Докоснете  и изберете цвят.
5. Натиснете **ОК**.
6. Частта от снимката, избрана за цветен акцент, ще се промени в избрания цвят.
7. Изберете **Запиши** за запис на промените.

## Гледане на видеоклиповете на вашия телевизор

Свържете вашия KF900 към телевизора, като използвате изходния кабел за телевизор. Отворете видеоклипа, който искате да гледате, натиснете  и изберете .





**Изходният кабел за телевизор се предлага отделно.**

**Всички формати освен 320x240 и 176x144 са съвместими с гледане на телевизора.**

## Редактиране на видеоклиповете

Предлагат се функции за редактиране на всички видове клипове с изключение на размер 640x384 и 640x480. Не записвайте в този формат, ако планирате да редактирате видеоклипа.

## Скъсяване на дължината на видеоклип

1. Отворете видеоклипа, който искате да редактирате, изберете  и докоснете екрана, за да покажете опциите.
2. Изберете  и изберете **Орязване**.
3. Докоснете  и маркирайте новата начална и крайна точка с .
4. Докоснете **Визуал.**, за да се уверите, че сте доволни от новия клип.
5. Докоснете **Запис** или докоснете  за да се върнете в галерията, без да запазите промените.

## Сливане на два видеоклипа

1. Отворете видеоклипа, който искате да редактирате, изберете **||** и докоснете екрана, за да покажете опциите.
2. Изберете  и изберете **Сливане видео**.
3. Ще се отвори папката Моите клипове. Изберете видеоклипа, който искате да слеете, и докоснете **Избор**.
4. Докоснете и плъзнете снимката, за да я обедините в началото или края на видеоклипа.
5. Докоснете **Ефект** и изберете как да слеете видеоклиповете: **Без, Избледняване, Рап увеличаване, Овал, Откриване, Щора, Шахматно, Разтваряне, Разделяне** или **Форма диамант**.
6. Натиснете **Запиши**, следвано от **Да**, за да запазите новия слят видеоклип. Изберете да запишете върху оригиналния файл или като нов файл.
7. Повторете тези стъпки, за да слеете още видеоклипове.





## Сливане на снимка и видеоклип

1. Отворете видеоклипа, който искате да редактирате, изберете **||** и докоснете екрана, за да покажете опциите.
2. Изберете  и изберете **Сливане изображение**.
3. Ще се отвори папката Мои изображения. Изберете снимката, която искате да обедините с видеоклипа, и докоснете **Избор**.
4. Докоснете и плъзнете снимката, за да я обедините в началото или края на видеоклипа.
5. Изберете **Ефект**, за да посочите начина, по който ще слеете снимката и видеоклипа.: **Без, Избледняване, Рап увеличаване, Овал, Откриване, Щора, Шахматно, Разтваряне, Разделяне** или **Форма диамант**.
6. Натиснете **Запиши**, следвано от **Да**. Изберете да запишете върху оригиналния файл или като нов файл.
7. Повторете тези стъпки, за да обедините още снимки.





## Добавяне на текст към видеоклип

1. Отворете видеоклипа, който искате да редактирате, изберете  и докоснете екрана, за да покажете опциите.
2. Изберете  и изберете **Наслагване текст**.
3. Въведете текста с клавиатурата и изберете **Готово**.
4. Докоснете  и маркирайте кога искате да се появи текстът с .
5. Докоснете областта на екрана, където искате да се появи текстът.
6. Докоснете , за да маркирате кога искате текстът да изчезне.
7. Докоснете **Визуал**, за да се уверите, че сте доволни от наслагването.
8. Докоснете **Запиши**, следвано от **Да**. Изберете да запишете върху оригиналния файл или като нов файл.
9. Повторете тези стъпки, за да добавите още текст.



## Наслагване върху снимка

1. Отворете видеоклипа, който искате да редактирате, изберете  и докоснете екрана, за да покажете опциите.
2. Изберете  и изберете **Наслагване изображение**.
3. Ще се отвори папката Мои изображения. Изберете снимката, която искате да наложите върху видеоклипа, и докоснете **Избор**.
4. Докоснете  и маркирайте кога искате да се появи снимката с .
5. Докоснете областта на екрана, където искате да се появи снимката. Ако снимката е твърде голяма, тя ще покрие целия екран, а не само избраната област.
6. Докоснете , за да маркирате кога искате снимката да изчезне.
7. Докоснете **Визуал**, за да се уверите, че сте доволни от наслагването на снимката.
8. Докоснете **Запиши**, следвано от **Да**. Изберете да запишете върху оригиналния файл или като нов файл.
9. Повторете тези стъпки, за да добавите още снимки.

## Добавяне на звуков запис



1. Отворете видеоклипа, който искате да редактирате, изберете  и докоснете екрана, за да покажете опциите.
2. Изберете  и изберете **Гласов запис**.
3. Качеството на оригиналния запис ще се повлияе от добавянето на гласов запис. Докоснете **Да** за продължение.
4. Докоснете , за да видите вашия видеоклип. Когато стигнете до частта, върху която искате да запишете глас, натиснете .
5. Натиснете , за да спрете записа и възпроизвеждането.
6. Докоснете **Визуал**, за да се уверите, че сте доволни от гласовия запис.
7. Докоснете **Запиши**, следвано от **Да** за запис. Изберете да запишете върху оригиналния файл или като нов файл.
8. Повторете тези стъпки, за да добавите още гласови записи към видеоклипа.

## Добавяне на саундтрак към видеоклип



1. Отворете видеоклипа, който искате да редактирате, изберете  и докоснете екрана, за да покажете опциите.
2. Изберете  и изберете **Аудио дублиране**.
3. Ще се отвори папката Мои звуци. Изберете записа, който искате да добавите към видеоклипа, и докоснете **Избор**.

4. Оригиналният аудио на вашия видеоклип ще се изтрие. Докоснете **Да** за продължение.
5. Ако аудиото е по-кратко от видеото, изберете дали да го изпълните **Веднъж**, или с **Повторение**.
6. Изберете да запишете върху оригиналния файл или като нов файл.

## Смяна на скоростта на видеоклипа

1. Отворете видеоклипа, който искате да редактирате, изберете  и докоснете екрана, за да покажете опциите.
2. Изберете  и изберете **Разделяне на времето**.
3. Изберете една от четирите опции за скорост: **x4**, **x2**, **x1/4**, **x1/2**.
4. Изберете да запишете върху оригиналния файл или като нов файл.

## Добавяне на притъмняващ ефект

1. Отворете видеоклипа, който искате да редактирате, изберете  и докоснете екрана, за да покажете опциите.
2. Изберете  и изберете **Притъмняващ ефект**.
3. Изберете да запишете върху оригиналния файл или като нов файл.
4. Вашето видео ще стане по-ярко в началото и ще избледнее в края.

## МУЛТИМЕДИЯ

Може да съхраняване всякакви мултимедийни файлове в паметта на телефона, така че да имате лесен достъп до вашите снимки, звуци, видеоклипове и игри. Можете също да запишете вашите файлове и на карта с памет. Предимството в използването на карта с памет е, че може да освободите място в паметта на телефона. За да получите достъп до менюто Мултимедия, докоснете  после **Забавления**. Докоснете **Мои неща**, за да отворите списък с папки, които съхраняват вашите мултимедийни файлове.

## Картини



**Мои изображения** съдържа списък със снимки, включително изображения по подразбиране, фабрично заредени в телефона, изображения, свалени от вас, и тези, които са направени с камерата на телефона.

## Изпращане на снимка

1. Докоснете , после  **Забавление**.
2. Докоснете **Мои неща**, после изберете **Мои изображения**.
3. Докоснете **Изпрати** и изберете от **Мултимедийно съобщение, Имейл** или **Bluetooth**.
4. Ако изберете **Съобщение** или **Имейл**, снимките ви ще бъдат прикачени към съобщението и може да напишете и изпратите съобщението, както обикновено. Ако изберете **Bluetooth**, ще бъдете подканени да включите Bluetooth и телефонът ви ще търси устройство, на което да изпрати снимките.

## Проверяване състоянието на паметта

Може да проверите колко памет сте използвали и колко свободна памет остава.



1. Докоснете , после  **Забавление**.
2. Докоснете **Мои неща**, после **Мои изображения**.
3. Докоснете , след това Управление на паметта.
4. Изберете **Памет на аппарата** или **Външна памет**.

**Ако нямате поставена карта с памет, няма да може да изберете Външна памет.**

## Звуци

Папката **Мои звуци** съдържа **Изтеглени звуци**, **Звуци по подразбиране** и **Гласови записи**. Тук можете да управлявате, изпращате или настройвате звуци като тонове на звънене.



### Използване на звук

1. Докоснете , после  **Забавление**.
2. Докоснете **Мои неща**, после **Мои звуци**.
3. Изберете **Звуци по подразбиране** или **Гласови записи**.
4. Изберете звук и той ще започне да се изпълнява.
5. Докоснете  и изберете **Използвай като**.
6. Изберете от **Гласов тон за звънене**, **Видео тон за звънене**, **Тон за съобщение**, **Стартиране**, **Изключване**.

## Клипове

Папката **Моите клипове** показва списък с изтеглените видеоклипове и видеоклипове, които сте записали на телефона.

Гледане на видеоклип

1. Докоснете , после  **Забавление**.
2. Докоснете **Мои неща**, после **Моите клипове**.
3. Изберете видеоклип за възпроизвеждане.



## Изпращане на видеоклип

1. Изберете снимка и докоснете  .
2. Докоснете **Изпрати** и изберете от **Съобщение**, **Имейл** или **Bluetooth**.
3. Ако изберете **Съобщение** или **Имейл**, снимките ви ще бъдат прикачени към съобщението и може да напишете и изпратите съобщението, както обикновено. Ако изберете **Bluetooth**, ще бъдете подканени да включите Bluetooth и телефонът ви ще търси устройство, на което да изпрати видеоклиповете.



## Игри и приложения

Може да изтеглите нови игри и приложения в телефона, които да ви забавляват, когато имате свободно време.

## Играене на игра

1. Докоснете , после  **Забавление**.
2. Докоснете **Игри и прил**.
3. Докоснете **Мои игри и прил**.
4. Докоснете папка **Игри** или **Приложения**.
5. Изберете и докоснете игра за стартиране.



## Инсталиране на Java приложение/ игра

1. Докоснете , после  **Забавление**.
2. Докоснете **Мои неща**, след това **Други** или **Моята карта с памет**. Ако поставите нова карта с памет, може да изберете менюто **Моята карта с памет**.
3. Изберете файл (\*.jad or \*.jar) за инсталиране и натиснете командата **Инстларине**.

## Flash съдържание

Папката Flash съдържание съдържа всички изтеглени и по подразбиране SWF файлове.

## Гледане на SWF файл

1. Докоснете , после  **Забавление**.
2. Докоснете **Мои неща**, след това **Flash съдържание**.
3. Изберете файла за преглед.

## Документи

От менюто Документи можете да видите всички ваши документи. Оттук можете да прегледате файлове на Excel, Powerpoint, Word, текстови и PDF файлове. С докосване на документа по диагонал можете да увеличавате/намалявате.

## Прехвърляне на файл в телефона



Bluetooth вероятно е най-лесния начин за прехвърляне на файл от компютъра в телефона. Може също да използвате LG PC Suite чрез кабела за синхронизиране. За прехвърляне с Bluetooth:

1. Уверете се, че Bluetooth е включен в компютъра и в телефона и че устройствата са видими.
2. Използвайте компютъра, за да изпратите файла чрез Bluetooth.
3. Когато файлът е изпратен, трябва да го приемете на телефона, като натиснете **Да**.
4. Файлът трябва да се появи в папка **Документи** или **Други**.



## Други

Папка **Други** се използва за съхранение на файлове, които не са картини, звуци, видеоклипове, игри или приложения. Тя работи по същия начин като папка **Документи**. Понякога файловете, които прехвърляте от компютъра в телефона могат да се появят в папка **Други**, а не в папка **Документи**. Ако това се случи, може да ги преместите.



За да преместите файл от Други в Документи:

1. Докоснете , после  **Забавление**.
2. Докоснете **Мои неща**, след това **Други**.
3. Изберете файл и докоснете .
4. Докоснете **Преместване**, след това отново **Преместване**.

## Създаване на филм







1. Докоснете , после  **Забавление**.
2. Докоснете **Muvee studio**.
3. Докоснете , за да добавите изображение. Изберете изображенията, които искате да включите, и след това изберете **Вмъкване**.
4. Докоснете раздел стил, за да изберете стил Muvee.
5. Докоснете **Възпроизвеждане**, за да видите какво сте създали.
6. Докоснете  после **Поръчка**, за да направите поръчка.
7. Докоснете , след това **Местоположение за запис**, за да изберете къде да запишете.

## Музика

Вашият телефон LG KF900 има вграден музикален плейър, така че можете да слушате вашата любима музика. За да получите достъп до музикалния плейър, докоснете  после  **Забавления** и **Музика**. Оттук имате достъп до няколко папки:

- **Последно възпроизвеждани:** Преглед на всички песни, които сте изпълнили наскоро.
- **Всички изпълнения:** Съдържа всички песни на телефона.
- **Изпълнители:** Търсене в музикалната колекция по изпълнители.
- **Албуми:** Търсене в музикалната колекция по албуми.
- **Жанрове:** Търсене в музикалната колекция по жанрове.
- **Списъци за изпълнение:** Съдържа всички създадени от вас списъци за изпълнение.
- **Разбъркване на песни:** Слушане на песните в произволен ред.



## Изпълнение на песен

1. Докоснете , после  **Забавление**.
2. Докоснете **Музика**, после **Всички изпълнения**.
3. Изберете песента, която искате да изпълните, и след това докоснете **Възпроизвеждане**.
4. Докоснете , за да спрете на пауза песента.
5. Докоснете , за да прескочите на следващата песен.
6. Докоснете , за да прескочите на предишната песен.
7. Докоснете , за да се върнете в меню **Музика**.

За да промените силата на звука по време на слушане, докоснете .

## Създаване на списък за изпълнение

Можете да създавате собствени списъци за изпълнение, като изберете песни от папка **Всички песни**.



1. Докоснете , после  **Забавление**.
2. Докоснете **Музика**, след това **Списъци за изпълнение**.
3. Докоснете **Добави нов списък**, въведете името на списъка и докоснете **Запиши**.
4. Ще се покаже папката **Всички изпълнения**. Докоснете всички песни, които искате да включите в списъка, до тяхното име ще се появи отметка.

## 5. Докоснете **Готово**.

За да изпълните списък за изпълнение, изберете го и докоснете **Възпроизвеждане**.

За да добавите втори списък, докоснете **Добавяне на нов списък за възпроизвеждане**.

## Изтриване на списък за изпълнение

1. Докоснете , после  **Забавление**.
2. Докоснете **Музика**, после **Плейлисти**.
3. Докоснете , после **Изтриване** или **Изтриване на всички**, за да изтриете всички списъци за изпълнение.

## Използване на радиото



Вашият LG KF900 има функция на FM радио, така че може да превключите на любимите станции и да ги слушате в движение.



За да слушате радиото, трябва да поставите слушалките. Поставете ги в гнездото за слушалки (това е същото гнездо, в което поставяте зарядното устройство).



## Търсене на станции

Може да настроите радиостанции в телефона, като ги търсите ръчно или автоматично. След това те ще бъдат записани в определени номера на канали, така че няма да е необходимо да ги настройвате отново. Можете да запазите до 50 канала в телефона.



### За автоматична настройка:

1. Докоснете , после  **Забавление**.
2. Докоснете **FM радио**, после .
3. Докоснете **Автоматично сканиране**, след това **Да**. На намерените станции автоматично ще бъдат зададени номера на канали.



Можете да настроите ръчно на станция и като използвате  и  показвани в съседство на радиочестотата, или като дърпате тунера на тактилния екран.

Може да търсите следващата станция и с  и .

## Нулиране на канали

1. Докоснете , после  **Забавление**.
2. Докоснете **FM радио**, после .
3. Докоснете **Нулиране**, за да нулирате текущия канал, или изберете **Нулиране на всички**, за да нулирате всички канали. Всеки канал ще се върне на стартовата 87,5MHz честота.



## Слушане на радио

1. Докоснете , после  **Забавление**.
2. Докоснете **FM радио**, после докоснете номера на канал на станцията, която желаете да слушате.

За да подобрите радио приемането, удължете кабела на слушалката, който функционира като радиоантена.



## ОРГАНАЙЗЕР

### Добавяне на събитие в календара



1. От екран в режим на готовност изберете , после докоснете  **Помощни** програми и изберете **Органайзер**. Изберете **Календар**.
2. Изберете датата, към която искате да добавите събитие.
3. Докоснете , после **Добави събитие**.
4. Докоснете **Категория** и изберете от **Среща, Годишнина** или **Рожден ден**. Проверете датата и въведете часа, когато искате да започне събитието.
5. За срещи и годишнини въведете часа и датата на приключване на събитието в долните прозорци за час и дата.
6. Ако искате да добавите тема или бележка към събитие, докоснете Бележка и въведете бележката, следвано от **Запис**.
7. Задайте **Аларма** и **Повтаряне**.
8. Изберете **Запиши** и вашето събитие ще се запише в календара. Квадратен курсор ще маркира деня, в който има записани събития, и ще прозвучи камбанка при старта на събитието, което ви помага да се организирате.

В календара може да зададете период на отпуски. Докоснете всеки ден на отпуската, след това докоснете  и изберете **Задаване на отпуск**. Всеки ден ще се оцвети в червено.

### Добавяне на елемент към списъка за изпълнение

1. От екран в режим на готовност изберете , после докоснете  **Помощни** програми и изберете **Органайзер**.
2. Изберете **Добави задача**.
3. Задайте датата за елемента за изпълнение, добавете бележки и изберете ниво на приоритет: **Високо**, **Средно** или **Ниско**.
4. Запишете вашата елемент за изпълнение, като изберете **Запиши**.

### Споделяне на елемент за изпълнение



1. От екран в режим на готовност изберете , после докоснете  **Помощни** програми и изберете **Органайзер**. Изберете **За изпълнение**.
2. Изберете елемента за изпълнение, който искате да споделите, и докоснете .
3. Изберете **Изпрати**. Може да изберете да споделите вашата елемент за изпълнение чрез **Текстово съобщение**, **Мултимедийно съобщение**, **Имейл** или **Bluetooth**.

**СЪВЕТ:** Може да архивирате и да синхронизирате календара си с компютър.



## Използване на търсене на дати

Търсенето на дати е полезен инструмент, който ви помага да пресметнете датата след определен брой дни. Напр., 60 дни от 10.10.07 ще бъде 09.12.2007.

Това е чудесен начин за следене на крайни срокове.



1. От екран в режим на готовност изберете , после докоснете  **Помощни** програми и изберете **Организер**.
2. Изберете **Търсене на дати**.
3. В раздел **От** задайте необходимата дата.
4. В раздел **След** задайте броя дни.
5. Отдолу ще се покаже **Целева дата**.

## Настройка на алармата

1. От екран в режим на готовност изберете , после докоснете  **Помощни** програми и изберете **Аларми**.
2. Докоснете **Добави аларма**.
3. Задайте часа, когато искате алармата да задейства, и докоснете **Задаване час**.
4. Изберете дали искате алармата да звучи Веднъж, Ежедневно, Пон-Пет, Пон-Съб, Съб-Нед, Без празници или Изберете делник.  
Иконите показват делника, който избирате.
5. Изберете **Задаване тип аларма**, за да изберете типа на алармата.

6. Докоснете Тон на аларма и изберете звук от **Моите звуци** или **Моята карта с памет**. За да слушате звуци, докоснете звука, последвано от .
7. Добавяне на бележка към алармите.  
Докоснете **Запис**, когато сте въвели бележката.
8. Накрая, можете да зададете интервала на изчакване на 5, 10, 20, 30 минути, 1 час или Изкл.
9. След като сте задали алармата, докоснете **Запиши**.

## Добавяне на бележка

1. От екран в режим на готовност изберете , после докоснете  **Помощни** програми и изберете **Добави бележка**.
2. Напишете бележката си, и след това **Запиши**.
3. Вашата бележка ще се появи на екрана при следващото отваряне на приложението **Бележка**.





**Може да редактирате съществуваща бележка. Изберете тази, която искате да редактирате, и въведете промените.**

## Гласов запис



Използвайте Гласов запис, за да записвате гласови бележки или други звуци.

1. Докоснете , после  **Помощни програми**.
2. Докоснете **Гласов запис**, след това  и изберете от:
  - **Настройки**
    - **Продължителност:** Изберете продължителността на записа. Изберете от **Размер MMS съобщение, 1 мин.** или **Без ограничение**.
    - **Качество:** Изберете качеството на звука. Изберете от Суперфино, Фино и Нормално.
    - **Използвана памет:** Проверете текущото състояние на всяка памет.
  - **Отиди в моите звуци:** Отваряне на папката Гласов запис в **Мои звуци**.



## Запис на звук или глас

1. Докоснете , после  **Помощни програми**.
2. Докоснете **Гласов запис**.
3. Докоснете  за начало на записа.
4. Докоснете  за край на записа.
5. Докоснете  за прослушване на записа.



## Използване на калкулатора

1. От екран в режим на готовност изберете , после докоснете  **Помощни програми** и изберете **Инструменти**.
2. Изберете **Изберете**.
3. Докоснете цифровите клавиши, за да въведете числа.
4. За прости изчисления, докоснете необходимата функция (+, -, \*, /), последвано от =.
5. За по сложни изчисления докоснете  и изберете от **sin, cos, tan, log, ln, exp, deg** или **rad**.



## Преобразуване на единица

1. От екран в режим на готовност изберете , после докоснете  **Помощни програми** и изберете **Инструменти**.
2. Изберете **Конвертор**.
3. Изберете дали искате да преобразувате **Валута, Повърхност, Дължина, Тегло, Температура, Обем** или **Скорост**.
4. Сега може да изберете единицата и да въведете стойността, която искате да преобразувате, следвана от единицата, в която искате да преобразувате.
5. Съответната стойност ще се появи на екрана.

## Използване на хронометър

1. От екран в режим на готовност изберете  , после докоснете  **Помощни** програми и изберете **Инструменти**.
2. Изберете **Хронометър**.
3. Натиснете **Старт**, за да стартирате таймера.
4. Докоснете **Обиколка**, ако искате да отчетете изминалото време.
5. Докоснете **Стоп**, за да спрете таймера.
6. Докоснете **Поднови**, за да стартирате отново хронометъра от часа, в който сте го спрели, или докоснете **Нулиране**, за да започнете отново отчитането.

## Добавяне на град към световния часовник



1. От екран в режим на готовност изберете  , после докоснете  **Помощни** програми и изберете **Инструменти**.
2. Изберете **Световен часовник**.
3. Докоснете иконата  , последвано от **Добавяне град**. Потърсете желания от Вас град.

## УЕБ

### Браузър

**Браузър** ви дава бърз, пълен с цветове свят на игрите, музиката, новините и спорта, забавленията и още много, направо от мобилния телефон. Където и да сте и каквото и да правите. С диагонално докосване на страниците можете да увеличавате/ намалявате изображението.



### Достъп до уеб

1. От екран в режим на готовност изберете , после докоснете  **Помощни** програми и изберете **Браузър**.
2. За директен достъп до началната страница на брауъра изберете **Начална страница**. Друг начин е да изберете **Въведете адрес** и въведете желаня URL, следвано от **Свързване**.

Допълнителна цена се натрупва при свързването към тази услуга и изтеглянето на съдържание. Проверете тарифите за данни от мрежовия оператор.

### Добавяне на показалци и достъп до показалците

За бърз и лесен достъп до любими уеб сайтове може да добавите показалци и да запишете уеб страници.



1. От екран в режим на готовност изберете , после докоснете  **Помощни** програми и изберете **Браузър**.
2. Изберете **Показалци**. На екрана ще се появи списък с вашите Показалци.
3. За да добавите показалец, изберете и докоснете **Добави показалец**. Въведете име за вашия показалец, следвано от URL адреса.
4. Докоснете **Запиши**. Вашият показалец сега ще се появи в списъка с показалци.
5. За достъп до показалеца просто докоснете необходимия показалец и изберете свързване. Ще бъдете свързани към показалеца.

## Използване на RSS четец

RSS (Really Simple Syndication) е серия от Уеб формати за подаване на данни, която се използва за публикуване на често обновявано съдържание като записи в блогове, заглавия на новини или прогнози. Един RSS документ, наричан емисия, уеб емисия или канал, съдържа или резюме на съдържание от асоцииран уеб сайт, или пълния текст. RSS прави възможно хората да следят предпочитаните от тях уеб сайтове по автоматизиран начин, който е по-лесен в сравнение с ръчното проверяване на сайтовете.

Потребителят се абонира за емисия като въведе връзка към емисията в четеца или щракне върху RSS икона в брауъра, която инициира процеса на абониране. Четецът проверява редовно за ново съдържание фийдовете, за които се е абонирали потребителя, и изтегля актуализации, ако намери такива.

## Смяна на настройките на уеб брауъра

1. От екран в режим на готовност изберете , после докоснете  **Помощни програми** и изберете **Брауър**. Изберете **Настройки**.
2. Може да изберете да редактирате **Профили, Настройки за облик, Кеш, Бисквитки, Сигурност**, или за да

нулирате всички настройки, изберете **Нулиране на настройки**.

3. Може просто да зададете тези на вкл. или изкл., като докоснете иконата.

## Използване на телефона като модем

KF900 може да играе роля на модем за вашия компютър, като ви предоставя имейл и интернет достъп, когато не може да се свържете с кабели. Може да използвате или USB кабела или Bluetooth.

### Използване на USB кабел:

1. Уверете се, че на компютъра ви е инсталирана LG PC Suite.
2. Свържете вашия KF900 с компютъра чрез USB кабела и стартирайте софтуера LG PC Suite.
3. Щракнете върху **Комуникация** на компютъра. После щракнете върху **Настройки** и изберете **Модем**.
4. Изберете **LG мобилен USB модем** и изберете **ОК**. Сега ще се появи на екрана.
5. Щракнете върху **Свързване** и компютърът ще се свърже чрез вашия KF900.

**За повече информация за синхронизиране с LG PC Suite.**

## Използване на Bluetooth

1. Уверете се, че Bluetooth е **Включен** и **Видим** както за компютъра, така и за KF900.
2. Сдвоете компютъра и KF900, така че за свързване да е необходима парола.
3. Използвайте **Съветник за връзка** във вашия LG PC Suite, за да създадете активна Bluetooth връзка.
4. Щракнете върху **Комуникация** на компютъра. След това щракнете върху **Настройка**.
5. Щракнете върху **Модем**.
6. Изберете **Стандартен модем през Bluetooth връзка** и щракнете върху **ОК**. Сега ще се появи на екрана.
7. Щракнете върху **Свързване** и компютърът ще се свърже чрез вашия KF900.

**За повече информация относно Bluetooth  
вж. стр. 67.**

## НАСТР.

В тази папка може да смените настройките, за да персонализирате вашия KF900.

**За повече информация за повикванията  
вж. стр. 20.**

### Смяна на настройките на екрана

1. Докоснете  и изберете **Настройки**.
2. Докоснете Настройки на екрана и после изберете от:
  - **Фон:** Изберете тема за екрана в режим на готовност.
  - **Горно меню:** Телефонът показва меню в готовност.
  - **Набиране:** Регулирайте размера и цвета на цифрите при набиране.
  - **Шрифт :** Смяна на размера на шрифта.

**Колкото по-дълго е включено задното осветяване, толкова повече енергия на батерията се изразходва и толкова по-често се налага да зареждате телефона.**

- **Фоново осветление:** Изберете колко дълго остава включено фоновото осветление.
- **Яркост:** Регулиране яркостта на екрана.
- **Тема на телефона:** Бърза смяна на целия облик на екрана.
- **Поздравително съобщение:** Изберете вкл. или изкл. и попълнете поздравителното съобщение.

3. Докоснете **Запиши** за запис на вашите настройки.

### Персонализиране на профилите

От екрана в режим на готовност бързо можете да промените профила си. Просто натиснете лентата за резюме на състоянието отгоре и докоснете раздела за профили.

С използването на менюто за настройки може да персонализирате всяка настройка на профила.

1. Докоснете  и после изберете **Настройки**.
2. Докоснете Профили и изберете профила, който искате да редактирате.
3. Можете след това да смените всички звуци и опции за предупреждение, налични в списъка, включително настройките за Тон на звънене и Сила на звука, Предупреждения за съобщение, Екранни звуци и други.

### Смяна на настройките на телефона

Радвайте са лекотата, с която KF900 се адаптира към вашите предпочитания.

**За да преминете през списък с опции, докоснете последния видим елемент и плъзнете пръст нагоре по екрана. Списъкът ще се премести, така че още елементи да са видими.**

1. Докоснете  и изберете **Настройки**.

2. Докоснете **Настройки на телефона** и изберете от списъка по-долу.



- **Дата и час:** Регулиране на настройките за дата и час или избор на автоматична актуализация на часа при пътуване или настъпване на лятно часово време.
- **Пестене на енергия:** Изберете да превключите на фабричните настройки за пестене на енергия **Вкл.**, **Изкл.** и **Авто**.
- **Езици:** Смяна на езика на дисплея на вашия KF900.
- **Автоматично заключване на клавиатурата:** Заклучете автоматично клавиатурата от екран в режим на готовност.
- **Защита:** Регулиране на настройките за защита, включително PIN кодове, заключване на апарата, автоматично заключване на клавишите и проследяване против кражба.
- **Управление на паметта:** Вж. **Използване на управлението на паметта** за повече информация.
- **Нулиране на настройки:** Нулиране на всички настройки до фабричните им стойности.
- **Информация за апарата:** Преглед на техническата информация за KF900.

## Смяна на настройките на тъчпада

Можете да смените настройките на тъчпада. Докоснете  и после изберете **Тактилни настройки**:

- **Тип докосване:** Изберете типа от вибрация, тон, вибрация и тон.
- **Тактилен тон:** Сменете тона при докосване на екрана.
- **Сила на тон:** Задайте силата на тона.
- **Тактилна вибрация:** Смяна на типа вибрация.
- **Сила на вибрация:** Задайте силата на вибрацията.

## Смяна на настройките за свързване

Вашите настройки за свързване вече са зададени от мрежовия оператор, така че да се наслаждавате на мобилния си телефон от самото начало. Ако искате да промените някои настройки, използвайте това меню. Докоснете  и после  **Настройки**. Докоснете **Свързване**.

- **Мрежови настройки:** Вашият KF900 се свързва автоматично към предварително определената мрежа. За да промените тези настройки използвайте това меню.
- **Интернет профили:** Настройте профилите за свързване към интернет.
- **Точки за достъп:** Вашият мрежов оператор вече е записал тази информация. С това меню можете да добавяте нови точки на достъп.

- **Свързване за пакети данни:** Настройте връзката за пакети данни.
- **Режим на USB връзка:** Изберете PC suite и синхронизирайте вашия KP500 със софтуера LG PC Suite, за да копирате файлове от телефона. Ако използвате синхронизация на Музика с Windows Media Player, изберете Синхронизация на Музика в това меню. Синхронизацията на музика е достъпна само за съдържанието с музика. Ако искате да синхронизирате с външна памет, можете да използвате 'Външна памет' като Първично съхранение. Ако искате да синхронизирате с вътрешна памет, можете да използвате 'Вътрешна памет' като Първично съхранение. Изберете PictBridge, за да печатате данните в менюто Мои неща. Винаги питай означава, че менюто винаги ще предлага избор от USB връзки.
- **TV изход:** Изберете PAL или NTSC за свързване на вашия KF900 към телевизор.
- **Услуга синхр.:** Тази функция синхронизира данните в телефона с данните на сървър, като например Контакти, Календар и Задачи и Паметна бележка чрез безжична мрежа.
- **Настройки за потока:** Вашият мрежов оператор вече е записал тази информация. Може да го редактирате, ако искате да направите промени.

- **DivX VOD регистрация:** Инсталирайте DivX converter, който се намира на същия компактдиск като софтуера PC Sync. След като е инсталиран, изберете DivX от Program Files (Програмни файлове) на вашия компютър, след това DivX converter, следвано от Converter.

**Издоният кабел за телевизор се предлага отделно.**

- **ЗА DIVX VIDEO:** DivX® е цифров формат на DivX, Inc. Телефонът ви има официално DivX сертифицирано устройство, което изпълнява DivX видео.

- **ABOUT DIVX VIDEO-ON-DEMAND:** Това DivX® сертифицирано устройство трябва да се регистрира с DivX, за да изпълнява DivX Video-on-Demand (VOD) съдържание. Първо създайте DivX VOD регистрационен код за устройството и после го подайте по време на регистрационния процес. [Важно: DivX VOD съдържанието е защитено от DivX DRM (Digital Rights Management) система, която ограничава изпълнение от регистрирани DivX сертифицирани устройства. Ако опитате да изпълните DivX VOD съдържание, което не е оторизирано на устройството, съобщението "Authorization Error" ще се покаже и съдържанието няма да се изпълни.] Научете повече на [www.divx.com/vod](http://www.divx.com/vod).

## Използване на управлението на паметта

Вашият KF900 има три налични памет: на телефона, USIM картата и външна карта с памет (може да е необходимо да закупите карта с памет отделно). Може да използвате управлението на паметта, за да определите как се използва всяка памет и да установите колко място е останало.

Докоснете , после  **Настройки**.



Изберете **Настройки на телефона**, после

### Управление на паметта.

- **Обща памет на аппарата:** Преглед на наличната памет във вашия KF900 за Картини, Видеоклипове, Flash, MMS, Имейл, Java приложения и други.
- **Запазена памет на аппарата:** Преглед на наличната памет във вашия апарат за SMS, Контакти, Календар, Списък с елементи за изпълнение, Бележки, Аларми, Хронология на повиквания, Показалци и Разнообразни елементи.
- **SIM памет:** Преглед на наличната памет на USIM картата.
- **Външна памет:** Преглед на наличната памет на външната карта с памет (може да е необходимо да закупите картата с памет отделно).
- **Настройки за основна памет:** Изберете местонахождението, където да се записват любимите елементи.

**Вж. стр. 14 за повече информация за Поставяне на карта с памет.**

## Използване на самолетен режим

Включете самолетен режим, като изберете  после  **Настройки**. Докоснете

### Профили и изберете Самолетен режим.

Самолетният режим няма да ви позволи да извършвате повиквания, да се свързвате към интернет и да изпращате съобщения или да използвате Bluetooth.

## Изпращане и получаване на файлове с Bluetooth

Bluetooth е чудесен начин за изпращане и получаване на файлове, тъй като не са необходими кабели и връзката е лесна и бърза. Може да се свържете към Bluetooth слушалка, за да извършвате и получавате повиквания.

### За изпращане на файл:

1. Отворете файла, който искате да изпратите, обикновено това е снимка, видеоклип или музикален файл.
2. Докоснете  и изберете **Изпрати**. Изберете **Bluetooth**.
3. Ако вече сте сдвоили Bluetooth устройството, вашият KF900 няма автоматично да търси други Bluetooth устройства. Ако ли не, вашият KF900 автоматично ще търси други активирани Bluetooth устройства в обхват.
4. Изберете устройството, до което искате да изпратите файла, и докоснете **Избери**.
5. Вашият файл ще бъде изпратен.

Следете лентата за напредък, за да се уверите, че файлът ви е изпратен.

## Сдвояване с друго Bluetooth устройство

Като сдвоите KF900 с друго устройство, може да настроите връзка, защитена с парола. Това означава, че сдвояването е по-защитено.

1. Проверете дали вашият Bluetooth е **Включен и Видим**. Може до промените видимостта в меню **Настройки**.
2. Докоснете **Търсене**.
3. Вашият KF900 ще потърси устройства. Когато търсенето завърши, на екрана ще се появи **Обнови**.
4. Изберете устройството, с което искате да сдвоите, и въведете паролата, после докоснете **ОК**.
5. Телефонът ви ще се свърже към другото устройство, където трябва да въведете същата парола.
6. Сега Bluetooth връзката ви, защитена с парола, е готова.

## Използване на Bluetooth слушалка

1. Проверете дали вашият Bluetooth е **Включен и Видим**.
2. Следвайте инструкциите, приложени към слушалката, за да я поставите в режим на сдвояване и да сдвоите устройствата.

3. Докоснете **Винаги питай** или **Позволи без питание** и докоснете **Да** за свързване сега. Вашият KF900 автоматично ще превключи на профил Апарат.

Вж. стр. 20 за подробности за BT в режим на отговор, за да можете да контролирате как да отговаряте на повиквания, когато Bluetooth слушалката е свързана.

## WiFi

Мениджърът за безжична връзка ви позволява да управлявате Wi-Fi интернет връзки на вашето устройство. Той дава възможност на телефона да се свързва към локални безжични мрежи или да получава безжичен достъп до интернет. Wi-Fi е по-бърз и има по-голям обхват от безжичната технология Bluetooth.

KF900 поддържа WEP, WPA-PSK/2 криптиране, но не и EAP, WPS криптиране. Ако вашият доставчик на Wi-Fi услуги или мрежов администратор зададе криптиране за мрежова защита, трябва да попълните код в изскачащия прозорец. Ако не е зададено криптиране, изскачащият прозорец, не се показва. Ако не знаете кода, трябва да попитате вашия доставчик на Wi-Fi услуги или мрежовия администратор.

## АКСЕСОАРИ

Тези акcesoари са предоставени с KF900.

### Зарядно устройство



### Батерия



### Стерео слушалки



### Кабел за данни и CD

Свързване и синхронизиране на KF900 с компютър.



### Ръководство за потребителя

Научете повече за своя KF900.



- Винаги използвайте оригинални LG акcesoари.
- Ако не го направите, вашата гаранция може да стане невалидна.
- Акcesoарите могат да се различават в различните региони: обърнете се към нашата регионална компания за услуги или агент, ако имате въпроси.

# ТЕХНИЧЕСКИ ДАННИ

## Общи

Име на продукта: KF900

Система: GSM 850 / E-GSM 900 / DCS 1800 /  
PCS 1900 / W-CDMA

## Температура на околната среда

Макс. : +55°C (разреждане)  
+45°C (зареждане)

Мин: -10°C

## Декларация за съответствие

### Детайли за декларацията

Име

LG Electronics Inc

Адрес

LG Electronics Inc, LG Twin Towers 20,  
Yeouido-dong, Yeongdeungpo-gu, Seoul, Korea 150-721

### Детайли за продукта

Име на продукта

GSM 850 / E-GSM 900 / DCS 1800 / PCS 1900 / WCDMA Terminal Equipment

Име на модела

KF900

Търговско име

LG

**CE 0168** 

### Детайли за приложими стандарти

R&TE Directive 1999/5/EC

EN 301 489-01 v1.6.1, EN 301 489-07 v1.3.1, EN 301 489-17 v1.2.1, EN 301 489-24 v1.2.1  
EN 301 511 v9.2.2  
EN 301 988-1 v3.2.1, EN 301 988-2 v3.2.1  
EN 30360/EN 30361 2001  
EN 60950-1 : 2001  
EN 300 328 v1.7.1

### Допълнителни информации

Съответствието на горепроменатите стандарти е заверено от BABT

BABT, Balfour House, Churchfields Road, Walton-on-Thames, Surrey, KT12 2TD, United Kingdom  
Notified Body Identification Number : 0168

### Датуми

С този деклариративен акт, обхващащ отговорността, че  
представените продукти, са в състояние да отговарят на всички  
запазените закони, регламенти и международните стандарти  
и / или директиви.

Име

Seung Hyeon, J / Директор

Дата на издаване

15, Oct, 2008

LG Electronics Inc., Amsterdam Office  
Volkswaagen 15, 1227 AE Almere, The Netherlands  
Tel. +31 - 36 547 - 8860, e-mail: seonho@lge.com

Портси на представител

# | KF900 | Korisnički priručnik

Moguće je da se sadržaj ovog priručnika razlikuje od vašeg telefona što zavisi od verzije instaliranog softvera ili dobavljača usluga.



## **Odlaganje vašeg starog uređaja**

1. Precrtani simbol kante za otpatke na točkicama znači da ovaj proizvod podleže Evropskoj direktivi 2002/96/CE.
2. Električni i elektronski proizvodi ne smeju se odlagati zajedno sa gradskim otpadom, već na posebnim mestima za prikupljanje otpada koje određuje državna ili lokalna uprava.
3. Pravilno odlaganje starog uređaja sprečiće potencijalne negativne posledice po okolinu i zdravstveno stanje ljudi.
4. Za više informacija o odlaganju vašeg starog uređaja, obratite se gradskoj vlasti, javnoj komunalnoj službi ili prodavnici u kojoj ste kupili uređaj.

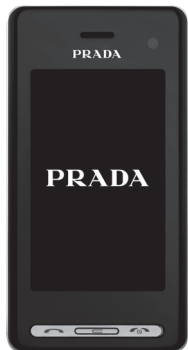

# SADRŽAJ

## Uputstva za bezbednu i efikasnu upotrebu

### Podešavanje

#### 10 OSNOVNE INFORMACIJE O TELEFONU

#### 11 INSTALIRANJE USIM KARTICE I BATERIJE

#### 13 MEMORIJSKA KARTICA

## Ekran u stanju mirovanja

#### 14 SAVETI ZA EKLAN KOJI JE OSETLJIV NA DODIR

## Osnove

#### 15 POZIVI

#### 15 Obavljanje poziva ili video poziva

#### 15 PROMENA PODEŠAVANJA ZA PRIKAZ TASTATURE ZA BIRANJE

#### 15 Obavljanje poziva iz kontakata

#### 16 Odgovaranje na poziv i odbijanje poziva

#### 17 Podešavanje jačine zvuka u toku poziva

#### 17 Brzo biranje

#### 17 Obavljanje drugog poziva

#### 18 Isključivanje DTMF

#### 18 Pregledanje evidencije poziva

#### 19 Upotreba preusmeravanja poziva

#### 19 Upotreba zabrane poziva

#### 20 Menjanje uobičajenih postavki poziva

#### 20 Menjanje postavki video poziva

#### 21 KONTAKTI

#### 21 Pretraživanje kontakata

#### 21 Dodavanje novog kontakta

#### 22 Opcije za kontakte

#### 22 Kreiranje grupe

#### 23 Menjanje postavki za kontakte

#### 23 Prikazivanje informacija

#### 24 RAZMENA PORUKA

#### 24 Razmena poruka

#### 24 Slanje poruke

#### 25 Unos teksta

#### 25 T9 režim unosa teksta sa predviđanjem

#### 25 Abc ručni unos teksta

**26 QWERTZ TASTATURA**

- 26 Unos teksta
- 26 Režim unošenja teksta korišćenjem tastature
- 26 Slanje e-pošte pomoću novog naloga
- 27 Podešavanje e-pošte
- 27 Preuzimanje e-pošte
- 28 Menjanje postavki za e-poštu
- 28 Fascikle za poruke
- 29 Upravljanje porukama
- 29 Upotreba obrazaca
- 29 Upotreba emotikona
- 30 Menjanje postavki za tekstualne poruke
- 30 Menjanje postavki za multimedijalne poruke
- 31 Menjanje ostalih postavki

**Ispoljite kreativnost****32 FOTOAPARAT**

- 32 Brzo fotografisanje
- 32 Nakon fotografisanja
- 33 Upoznavanje sa optičkim tražilom
- 34 Upotreba blica
- 34 Biranje tipa fotografije
- 35 Brzo fotografisanje
- 35 Snimanje panoramske fotografije
- 35 Podešavanje ekspozicije
- 36 Upotreba naprednih postavki
- 37 Menjanje veličine slike
- 37 Biranje efekta boje

**38 VIDEO KAMERA**

- 38 Brzo snimanje video zapisa
- 38 Nakon snimanja video zapisa
- 39 Upoznavanje sa optičkim tražilom
- 40 Podešavanje ekspozicije
- 40 Upotreba naprednih postavki
- 41 Menjanje veličine video zapisa
- 41 Biranje nijanse boje

**42 VAŠE FOTOGRAFIJE I VIDEO ZAPISI**

- 42 Pregledanje fotografija i video zapisa
- 42 Upotreba zuma pri pregledanju fotografija
- 42 Podešavanje jačine zvuka pri gledanju video zapisa
- 42 Pregledanje fotografija kao prikaza slajdova
- 43 Postavljanje fotografije kao pozadine

- |  |   |                            |
|--|---|----------------------------|
| 43 Uređivanje fotografija                  | <b>50 MULTIMEDIJA</b>                   | 54 Brisanje liste numera   |
| 44 Dodavanje teksta na fotografiju         | 50 Slike                                | 54 Upotreba radija         |
| 44 Dodavanje efekata fotografiji           | 50 Slanje fotografije                   | 55 Pretraživanje stanica   |
| 44 Promena veličine fotografije            | 50 Proveravanje statusa memorije        | 55 Resetovanje stanica     |
| 45 Izobličavanje fotografije               | 51 Zvukovi                              | 55 Slušanje radio programa |
| 45 Dodavanje naglašene boje fotografiji    | 51 Korišćenje zvukova                   |                            |
| 46 Zamena boja na fotografiji              | 51 Video zapisi                         |                            |
| 46 Prikazivanje video zapisa na televizoru | 51 Slanje video zapisa                  |                            |
| 46 Uređivanje video zapisa                 | 51 Igre i aplikacije                    |                            |
| 46 Skraćivanje video zapisa                | 51 Igranje igre                         |                            |
| 47 Spajanje dva video zapisa               | 52 Instaliranje Java igara i aplikacija |                            |
| 47 Spajanje fotografije sa video zapisom   | 52 Flash sadržaj                        |                            |
| 48 Dodavanje teksta u video zapis          | 52 Prikazivanje SWF datoteke            |                            |
| 48 Preklapanje fotografije                 | 52 Dokumenti                            |                            |
| 49 Dodavanje glasovnog zapisa              | 52 Prebacivanje datoteke na telefon     |                            |
| 49 Dodavanje zvučne podloge u video zapis  | 52 Ostalo                               |                            |
| 49 Menjanje brzine video zapisa            | 53 Kreiranje filma                      |                            |
| 49 Dodavanje efekta zatamnivanja           | 53 Muzika                               |                            |
|  | 54 Reprodukција pesme                   |                            |
|  | 54 Kreiranje liste numera               |                            |

## Organizujte se

### **56 ROKOVNIK**

---

- |                                       |
|---------------------------------------|
| 56 Dodavanje događaja u kalendar      |
| 56 Dodavanje stavki u listu zadataka  |
| 56 Deljenje zadatka                   |
| 57 Upotreba alatke za traženje datuma |
| 57 Podešavanje alarma                 |
| 57 Dodavanje podsetnika               |
| 58 Snimanje glasa                     |
| 58 Snimanje zvuka ili glasa           |
| 58 Upotreba kalkulatora               |
| 58 Konvertovanje jedinica             |
| 59 Upotreba štoperice                 |

59 Dodavanje grada u vremenske zone

65 Upotreba upravljača memorijom

## Web

### **60 WEB**

---

60 Pretraživač

60 Pristup Webu

60 Dodavanje oznaka i njihovo otvaranje

61 Upotreba RSS čitača

61 Menjanje postavki Web pretraživača

61 Upotreba telefona kao modema

66 Upotreba režima za let avionom

66 Slanje i primanje datoteka pomoću Bluetooth veze

67 Uparivanje sa drugim Bluetooth uređajem

67 Upotreba Bluetooth slušalica

### **67 WIFI**

---

### **68 DODATNA OPREMA**

---

### **69 TEHNIČKI PODACI**

---

## Podešavanja

### **63 PODEŠAVANJA**

---

63 Menjanje postavki ekrana

63 Personalizovanje profila

63 Menjanje postavki telefona

64 Promena podešavanja tastature

64 Menjanje postavki povezivanja

Pročitajte ova jednostavna uputstva. Nepridržavanje ovih uputstava može da bude opasno ili nezakonito.

## IZLOŽENOST RADIO TALASIMA

### Informacije o izlaganju radio talasima i SAR vrednostima (Specific Absorption Rate)

Model mobilnog telefona KF900

dizajniran je da bude u skladu sa važećim bezbednosnim smernicama o izlaganju radio talasima.. Te smernice zasnovane su na rezultatima naučnih istraživanja i obuhvataju dozvoljene nivoe izlaganja kako bi se osigurala bezbednost svake osobe, bez obzira na starost i zdravstveno stanje.

- Smernice o izlaganju radio talasima koriste jedinicu mere koja se naziva SAR (Specific Absorption Rate). Testovi za određivanje SAR vrednosti obavljaju se po standardnim metodama za telefon koji emituje na svojoj najvećoj atestiranoj snazi u svim ispitivanim frekventnim opsezima.
- Iako SAR vrednosti za različite modele LG telefona variraju, svi telefoni su u skladu sa relevantnim smernicama koje se odnose na izlaganje radio talasima.
- Granična SAR vrednost preporučena od strane Međunarodne komisije za zaštitu od nejonizujućih zračenja (ICNIRP) iznosi 2 W/kg na 10 g telesnog tkiva.

- Najviša SAR vrednost za ovaj model telefona, testirana od strane DASy4, iznosi 0,208 W/kg (10 g) dok je telefon prislonjen uz uvo, a 1,55 W/Kg (10 g) kada se nosi uz telo.
- SAR granična vrednost za stanovnike zemalja/regiona koji su prihvatili graničnu SAR vrednost preporučenu od strane Instituta elektronskih i elektroničkih inženjera (IEEE) iznosi prosečno 1,6 W/kg na 1 g telesnog tkiva.

## ČUVANJE I ODRŽAVANJE PROIZVODA



### UPOZORENJE:

**Koristite samo baterije, punjače i dodatnu opremu koji su odobreni za upotrebu sa ovim modelom telefona. Upotreba drugih modela može poništiti eventualnu dozvolu ili garanciju koja važi za telefon, a može biti i opasna.**

- Nemojte rastavljati ovaj uređaj. Za eventualne popravke, telefon odnesite kvalifikovanom serveru.
- Uređaj držite dalje od električnih uređaja kao što su televizori, radio aparati i računari.
- Uređaj držite dalje od toplotnih izvora kao što su radijatori i šporeti.
- Nemojte ispuštati telefon.

- Uređaj nemojte izlagati mehaničkim vibracijama i udarcima.
- Isključite telefon kad god to zahtevaju posebni propisi koji su na snazi u toj oblasti. Na primer, nemojte da koristite telefon u bolnici jer može uticati na rad osetljivih medicinskih uređaja.
- Nemojte da rukujete telefonom mokrim rukama dok se puni. Tako možete izazvati strujni udar ili ozbiljno oštetiti telefon.
- Nemojte puniti telefon u blizini zapaljivih materijala jer se telefon može zagrejati i može stvoriti opasnost od požara.
- Koristite suhu tkaninu za čišćenje spoljašnjosti telefona (nemojte koristiti sredstva poput benzola, razređivača ili alkohola).
- Nemojte puniti telefon koji leži na nameštaju od mekih materijala.
- Telefon bi trebalo puniti u dobro provetrenim prostorijama.
- Nemojte izlagati telefon gustom dimu ili prašini.
- Telefon nemojte držati uz kreditne kartice i karte za prevoz, jer može izmeniti podatke na magnetnim trakama.
- Nemojte dodirivati ekran oštrim objektima, jer ga možete oštetiti.
- Ne izlažite telefon tečnostima ili vlazi.
- Obazrivo koristite dodatnu opremu, kao što su slušalice. Nemojte bez potrebe dodirivati antenu.

## EFIKASAN RAD TELEFONA

### ELEKTRONSKI UREĐAJI

**Svi mobilni telefoni podložni su dejstvu smetnji, što može uticati na performanse.**

- Nemojte koristiti mobilni telefon u blizini medicinskih uređaja bez izričite dozvole. Nemojte držati telefon u blizini pejsmejlera (npr. u džepu na grudima).
- Mobilni telefoni mogu uticati na rad nekih slušnih aparata.
- Može doći do manjih smetnji na televizoru, radio aparatu, računaru itd.

### BEZBEDNOST U VOŽNJI

**Informišite se o zakonima i pravilima o upotrebi mobilnih telefona u oblasti u kojoj vozite.**

- Nemojte držati telefon u ruci dok vozite.
- U potpunosti se koncentrišite na vožnju.
- Ako je moguće, koristite handsfri komplet.
- Ako to uslovi vožnje zahtevaju, parkirajte se pored puta pre nego što se javite na poziv.
- RF zračenje može uticati na neke elektronske sisteme u motornom vozilu, kao što je stereo sistem ili bezbednosna oprema.
- Ako je vaše vozilo opremljeno vazдушnim jastucima, nemojte da ih blokirate instaliranom ili prenosnom bežičnom opremom. To može dovesti do greške u vazдушnom jastuku ili do ozbiljnih povreda zbog loših karakteristika.

- Ako slušate muziku u pokretu, pazite da jačina zvuka bude umerena da biste bili svesni svoje okoline. To je naročito važno kada ste na autoputu.

## SPREČITE OŠTEĆENJE SLUHA

Do oštećenja sluha može da dođe nakon dužeg izlaganja glasnim zvukovima. Zato preporučujemo da telefon ne uključujete i isključujete u blizini uva. Takođe, preporučujemo da jačina muzike i poziva bude umerena.

## STAKLENI DELOVI

Neki delovi mobilnog telefona su napravljeni od stakla. Staklo se može razbiti ako mobilni telefon padne na čvrstu površinu ili ako primi jak udarac. Ako se staklo razbije, nemojte ga dodirivati ili pokušavati da ga uklonite. Nemojte koristiti mobilni uređaj dok ovlašćeni serviser ne zameni staklo.

## U BLIZINI EKSPLOZIVA

Nemojte koristiti telefon u blizini eksploziva. Podržavajte se ograničenja, pravila i propisa.

## SREDINE U KOJIMA POSTOJI OPASNOST OD EKSPLOZIJA

- Nemojte koristiti telefon na benzinskim pumpama.
- Ne koristite telefon u blizini goriva ili hemikalija.
- Nemojte da transportujete ili odlažete zapaljive gasove, tečnosti ili eksplozive u pregradi automobila u kojoj držite telefon i dodatnu opremu.

## U AVIONU

Bežični uređaji mogu izazvati smetnje u avionu.

- Isključite mobilni telefon pre nego što uđete u avion.
- Bez izričite dozvole posade, nemojte koristiti telefon ni dok je avion na zemlji.

## DECA

Telefon držite na sigurnom mestu, van domašaja dece. Proizvod sadrži sitne delove koji mogu izazvati gušenje ako se odvoje.

## POZIVI ZA POMOĆ

Pozivi za pomoć možda nisu dostupni u svim mrežama. Zato nikada nemojte da se oslanjate samo na mobilni telefon kada je reč o pozivima za pomoć. Proverite kod lokalnog dobavljača usluga.

## INFORMACIJE O BATERIJI I ODRŽAVANJE

- Baterija ne mora biti potpuno ispražnjena pre ponovnog punjenja. Za razliku od drugih baterija, nije prisutan memorijski efekat koji bi mogao da ugrozi performanse baterije.
- Koristite samo LG baterije i punjače. LG punjači su osmišljeni tako da maksimalno produže vreme trajanja baterije.
- Nemojte rastavljati bateriju i vodite računa da ne izazovete kratak spoj.
- Metalne kontakte baterije održavajte čistim.
- Zamenite bateriju kada joj se performanse umanje. Bateriju možete puniti više stotina puta pre nego budete morali da je zamenite.
- Ako baterija nije korišćena duže vreme, napunite je da biste joj povećali performanse.
- Punjač nemojte izlagati direktnoj sunčevoj svetlosti i nemojte ga koristiti u sredinama sa velikom vlažnošću, kao što je kupatilo.
- Nemojte ostavljati bateriju na toplim ili hladnim mestima pošto to može umanjiti performanse baterije.
- Ako bateriju zamenite neodgovarajućom, postoji rizik od eksplozije.
- Stare baterije odložite u skladu sa uputstvima proizvođača. Reciklirajte kad god je moguće. Nemojte odlagati sa otpadom iz domaćinstva.
- Ako trebate da zamenite bateriju, za pomoć se obratite najbližem servisu ili distributeru kompanije LG Electronics.
- Kada se baterija napuni, punjač uvek isključite iz zidne utičnice da ne bi dodatno trošio struju.

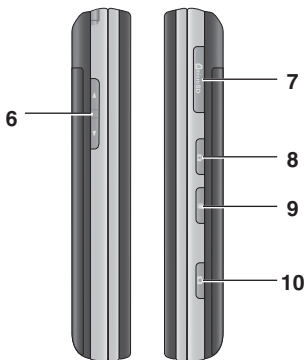
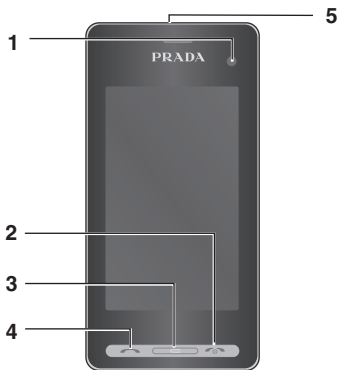

## OSNOVNE INFORMACIJE O TELEFONU

1. OBJEKTIV UNUTRAŠNJE KAMERE
2. TASTER ZAVRŠI / TASTER ZA UKLJUČIVANJE / ISKLJUČIVANJE

- Završava ili odbija pozive. Pritisnite jednom da biste se vratili na ekran u stanju mirovanja.

3. TASTER ZA PONIŠTAVANJE
4. DUGME ZA POZIVANJE

- Bira broj telefona i odgovara na dolazne pozive.

Postavljanje teškog objekta preko telefona ili sedenje na njemu dok se nalazi u džepu može oštetiti LCD ekran telefona i dovesti do toga da prestane da bude osetljiv na dodir.

5. PRIKLJUČAK ZA PUNJAČ, KABL I HANDSFRI UREĐAJ

Pre nego što povežete USB kabl, sačekajte da se telefon uključi i registruje se na mrežu.

6. BOČNI TASTERI

- **Kada je ekran u režimu mirovanja:** jačina zvuka tastera.
- **U toku poziva:** jačina zvuka u slušalici.

7. LEŽIŠTE ZA MICRO SD MEMORIJSKU KARTICU

8. DUGME ZA ZAKLJUČAVANJE/ OTKLJUČAVANJE

9. VIŠENAMENSKI TASTER

10. TASTER ZA KAMERU

# INSTALIRANJE USIM KARTICE I BATERIJE

## 1. UKLANJANJE POKLOPCA ZA BATERIJU

Pritisnite i zadržite dugme za oslobađanje baterije na vrhu telefona pa podignite poklopac baterije.



## 2. UKLANJANJE BATERIJE

Pridržite gornji deo baterije i polako je izvadite iz ležišta za bateriju.



**Nemojte uklanjati bateriju pomoću nokta.**

**Nemojte vaditi bateriju kada je telefon uključen jer ga možete oštetiti.**

## 3. INSTALIRANJE USIM KARTICE

Postavite USIM karticu u držač za USIM karticu. Proverite da li je deo sa zlatnim kontaktima na kartici okrenut nadole. Da biste izvadili USIM karticu, povucite je lagano u suprotnom pravcu.



#### 4. POSTAVLJANJE BATERIJE

Prvo vrh baterije postavite u gornji deo ležišta za bateriju. Proverite da li su kontakti na bateriji poravnati sa priključcima u telefonu. Pritisnite donji deo baterije da biste je postavili u ležište.



#### 5. VRAĆANJE POKLOPCA NA MESTO

Postavite poklopac iznad baterije i gurnite ga do kraja.

#### 6. PUNJENJE TELEFONA

Otvorite poklopac ulaza za punjač sa bočne strane modela KF900. Priključite punjač, a zatim ga uključite u zidnu utičnicu. Telefon KF900 se puni dok se na ekranu ne pojavi poruka „Baterija je napunjena“.



## MEMORIJSKA KARTICA

### POSTAVLJANJE MEMORIJSKE KARTICE



Prostor u memoriji na telefonu možete da povećate pomoću memorijske kartice.

1. Uklonite poklopac baterije kao što je prikazano na strani 11.
2. Postavite memorijsku karticu u slot u gornjem delu telefona tako da je smestite u ležište. Proverite da li je deo sa zlatnim kontaktima okrenut nadole.



### FORMATIRANJE MEMORIJSKE KARTICE

Memorijska kartica je možda već formatirana. Ako memorijska kartica nije formatirana, moraćete to da obavite pre nego što počnete da je koristite.

1. Iz ekrana u režimu mirovanja izaberite , zatim dodirnite postavku  i odaberite **Podešavanja telefona**.
2. Dodirnite **Upravljač memorijom** a zatim odaberite **Spoljna memorija**.
3. Dodirnite **Formatiraj** i potvrdite izbor.
4. Unesite lozinku, ako je postavljena, da biste formatirali karticu i pripremili je za upotrebu.

Da biste promenili podrazumevanu lokaciju za skladištenje, iz menija „Postavke telefona“ otvorite „Upravljač memorijom“, a zatim izaberite „Postavke primarnog skladišta“.

Ako vaša memorijska kartica sadrži podatke, oni će automatski biti prebačeni u odgovarajuće fascikle, npr. video zapisi će biti smešteni u fasciklu **Moji video zapisi**.

Kada ne koristite KF900, biće prikazan početni ekran. Iz njega možete pristupiti svim opcijama menija, brzo obaviti poziv ili prikazati status telefona – kao i mnoge druge stvari.

## SAVETI ZA EKTRAN KOJI JE OSETLJIV NA DODIR

Početni ekran je odlično mesto za upoznavanje sa ekranom osetljivim na dodir. Da biste izabrali stavku, precizno dodirnite ikonu. Telefon KF900 će lagano vibrirati kada prepozna da ste dodirнули neku opciju.

Da biste se kretali po listi, dodirnite poslednju vidljivu stavku, a zatim pomerite prst nagore. Lista će se pomeriti nagore pa će postati vidljive dodatne stavke.



- Nemojte jako pritiskati jer je ekran koji je osetljiv na dodir dovoljno precizan da registruje lagan, ali stabilan dodir.
- Vrhom prsta dodirnite željenu opciju. Pazite da ne dodirnete susedne tastere.
- Kada je pozadinsko osvetljenje ekrana isključeno, pritisnite dugme Otključaj/zaključaj na desnoj strani telefona da biste se vratili u prikaz početnog ekrana.
- Telefon nemojte prekrivati futrolom ili tkaninom jer u tom slučaju ekran koji je osetljiv na dodir neće raditi.







Brzi tasteri

## POZIVI

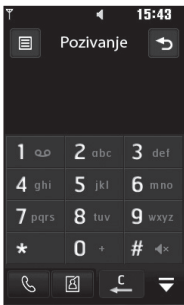
### OBAVLJANJE POZIVA ILI VIDEO POZIVA

1. Dodirnite  da biste otvorili tastaturu.
2. Unesite broj pomoću tastature. Da biste izbrisali cifru pritisnite taster za brisanje.
3. Dodirnite  hardverski taster da biste započeli poziv.
4. Da biste prekinuli poziv, pritisnite hardverski taster .





-  : Obavljanje glasovnog poziva
-  : Obavljanje video poziva
-  : Brisanje cifre ili znaka
-  : Izlaz iz tastature za biranje

**Da biste uneli znak + za obavljanje međunarodnih poziva, držite pritisnut taster  dve sekunde.**

**Dodirnite dugme za zaključavanje/ otključavanje da biste zaključali ekran koji je osetljiv na dodir i sprečili obavljanje poziva greškom.**

**Ukoliko dodirnete , biće vam dostupne sledeće opcije: Započni video poziv, Pošalji poruku, Sačuvaj broj ili Pretraži kontakte.**

### PROMENA PODEŠAVANJA ZA PRIKAZ TASTATURE ZA BIRANJE

1. Dodirnite  da biste otvorili tastaturu.
2. Dodirnite  i izaberite Podešavanje ekrana za pozivanje da biste promenili podešavanja vezana za prikaz tastature za obavljanje poziva.
3. Možete da promenite stil, veličinu i boju fonta.

### OBAVLJANJE POZIVA IZ KONTAKATA

1. Iz ekrana u režimu mirovanja dodirnite  da biste otvorili adresar ili dodirnite stavku Kontakti na kartici Komunikacija.
2. Možete da izaberete neku od stavki: Dodaj kontakt, Traži, Grupe i Podešavanja.
3. Izaberite Traži, dodirnite Ime, a zatim unesite prvih nekoliko slova kontakta koji želite da pozovete.
4. U filtriranoj listi dodirnite kontakt koji biste želeli da pozovete, a zatim izaberite željeni broj ukoliko je za kontakt sačuvano više brojeva.
5. Dodirnite **Poziv**.

Iz ekrana tokom poziva možete pretraživati kontakte. Dodirnite  , a zatim odaberite **Pretraži kontakte**. Pretražite kontakte ili unesite nekoliko početnih cifara broja kako biste filtrirali listu.

## ODGOVARANJE NA POZIV I ODBIJANJE POZIVA

Kada telefon zazvoni, pritisnite hardverski taster  da biste odgovorili na poziv.

Dodirnite  da biste utišali zvuk zvona.

Ovo je veoma korisno ako ste zaboravili da promenite profil na Bez zvuka, a nalazite se na sastanku.

Pritisnite hardverski taster  da biste odbili dolazni poziv.



## Podešavanje jačine zvuka u toku poziva

Da biste prilagodili jačinu zvuka tokom poziva, pritisnite dugme za pojačavanje ili dugme za smanjivanje jačine zvuka sa leve strane telefona.





## Brzo biranje

Kontaktima koje često zovete možete da dodelite broj za brzo biranje.

1. Iz ekrana u režimu mirovanja dodirnite  da biste otvorili meni.
2. Dodirnite **Brzo biranje**.
3. Vaša Govorna pošta i Video pošta već su dodeljene broju za brzo biranje 1. Ovo nije moguće promeniti. Dodirnite bilo koji drugi broj da biste mu dodelili kontakt za brzo biranje.
4. Otvoriće se adresar. Izaberite kontakt kojem biste želeli da odelite taj broj tako što ćete jednom dodirnuti broj telefona.

Da biste pozvali broj za brzo biranje, na ekranu u režimu mirovanja dodirnite , a zatim pritisnite i zadržite dodeljeni broj dok se kontakt ne pojavi na ekranu. Poziv će se automatski započeti, nema potrebe da pritisnete .

## Obavljanje drugog poziva

1. Tokom poziva dodirnite , a zatim izaberite broj koji želite da pozovete.
2. Pozovite broj ili ga izaberite iz kontakata (više detalja potražite u odeljku Obavljanje poziva ili video poziva na strani 15).
3. Pritisnite taster  da biste započeli poziv.
4. Na ekranu će biti prikazana oba poziva. Prvi poziv će biti zaključan i postavljen na čekanje.
5. Da biste se prebacili sa jednog poziva na drugi poziv, dodirnite  i izaberite **Prebacni poziv** ili pritisnite broj poziva na čekanju.
6. Da biste prekinuli jedan poziv ili oba poziva pritisnite  i izaberite **Završi**, a zatim **Sve, Na čekanju** ili **Aktivno**.

**Možete da spojite pozive tako što ćete izabrati ikonu  i zatim Objedini. Proverite da li vaš dobavljač usluga podržava konferencijske pozive.**

**Biće vam naplaćen svaki poziv koji ste obavili.**

## Isključivanje DTMF

DTMF omogućava korišćenje numeričkih komandi za navigaciju kroz menije kada su u toku automatizovani pozivi. DTMF je podrazumevano uključen.

Da biste ga isključili tokom poziva (na primer, da biste zabeležili neki broj), dodirnite  i izaberite DTMF isključen.

## Pregledanje evidencije poziva

Da biste pregledali opcije, dodirnite poslednju vidljivu stavku pa pomerite prst nagore. Lista će se pomeriti nagore pa će postati vidljive dodatne stavke.

Dodirnite , a zatim izaberite 

**Komunikacija**, pa dodirnite **Prethodni pozivi**.



Odaberite:

- **Svi**: prikazuje listu svih odlaznih, dolaznih i propuštenih poziva.
- **Pozvano**: prikazuje listu svih brojeva koje ste pozvali.
- **Primljeno**: prikazuje listu svih brojeva s kojih ste primili pozive.
- **Propušteno**: prikazuje listu svih propuštenih poziva.

Iz bilo koje evidencije poziva dodirnite , a zatim izbriši sve da biste izbrisali sve snimljene stavke.

Dodirnite bilo koji evidentirani poziv da biste prikazali datum, vreme i trajanje.



## Upotreba preusmeravanja poziva

1. Dodirnite , izaberite  **Postavke**, a zatim odaberite **Postavke poziva**.
2. Dodirnite **Preusmeravanje poziva**, a zatim izaberite **Video pozivi** i/ili **Glasovni pozivi**.
3. Odaberite da li želite da preusmeravate sve pozive, samo kada je linija zauzeta, samo kada nema odgovora ili kada ste nedostupni.
4. Unesite broj na koji biste želeli da preusmeravate pozive.
5. Dodirnite **Zahtev** da biste aktivirali ovu uslugu.

**Preusmeravanje poziva se naplaćuje. Detaljne informacije zatražite od dobavljača usluga.**



**Da biste u potpunosti isključili preusmeravanje poziva odaberite Deaktiviraj sve iz menija Preusmeravanje poziva.**

## Upotreba zabrane poziva

1. Dodirnite , izaberite  **Postavke**, a zatim odaberite **Postavke poziva**.
2. Dodirnite **Zabrana poziva**, a zatim izaberite **Video pozivi** i/ili **Glasovni pozivi**.
3. Odaberite pojedinačne opcije ili svih šest:
  - Svi odlazni**
  - Odlazni međunarodni**
  - Odlazni međunarodni pozivi osim matične zemlje**
  - Svi dolazni**
  - Dolazni u inostranstvu**
4. Unesite lozinku za zabranu poziva. Detalje o ovoj usluzi zatražite od dobavljača usluga.

**Izaberite Broj za fiksno pozivanje da biste uključili i napravili listu brojeva koje je moguće pozvati sa vašeg telefona. Biće vam potreban PIN2 kôd. Sa telefona će biti moguće pozivati samo brojeve koji se nalaze u listi.**



## Menjanje uobičajenih postavki poziva

1. Dodirnite , izaberite  **Postavke**, a zatim odaberite **Postavke poziva**.
2. Dodirnite Uobičajena podešavanja (možda ćete morati da se pomerite nadole da biste videli ovu opciju). Odavde možete promeniti podešavanja za:
  - **Odbijanje poziva:** Pomerite preklopnik tako da označite listu Odbaci. Možete da dodirnete okvir za tekst da biste izabrali između svih poziva, određenih kontakata ili grupa, odnosno poziva koji potiču sa neregistrovanih brojeva (onih kojih nema među vašim kontaktima). Dodirnite Sačuvaj da biste sačuvali podešavanje.
  - **Pošalji moj broj:** Odaberite da li želite da vaš broj bude prikazan pri obavljanju odlaznih poziva.
  - **Automatsko ponovno biranje:** pomerite preklopnik nalevo da biste uključili ili nadesno da biste isključili ovu funkciju.
  - **Način javljanja:** izaberite da li želite da odgovarate na pozive pritiskom na taster Pošalji ili na bilo koji taster.
  - **Podsetnik nakon minuta razgovora:** izaberite Uključeno ako želite da se oglasi ton nakon svakog minuta razgovora.
  - **BT režim odgovaranja:** izaberite Handsfri da biste na pozive mogli da se javite pomoću Bluetooth slušalice, odnosno izaberite Slušalica da biste za javljanje na poziv mogli da upotrebite bilo koji taster na telefonu.

- **Sačuvaj novi broj:** izaberite opciju Da da biste sačuvali novi broj telefona.
- **Odaberi liniju:** možete da šaljete svoj broj zavisno od usluge sa dve linije, kao što su linija 1 i linija 2.

**Da biste pregledali opcije, dodirnite poslednju vidljivu stavku pa pomerite prst nagore. Lista će se pomeriti nagore pa će postati vidljive dodatne stavke.**

## Menjanje postavki video poziva



1. Dodirnite , izaberite  **Postavke**, a zatim **Postavke video poziva**.
2. Dodirnite **Video poziv**.
3. Odaberite željene postavke video poziva. Odlučite da li želite da aktivirate opcije Upotrebi privatnu sliku / Veličina moje slike i izaberite jednu i/ili uključite opciju Ogledalo.

## KONTAKTI

### Pretraživanje kontakata



Postoje dva načina za traženje kontakta:

#### Iz ekrana u režimu mirovanja

1. Iz ekrana u režimu mirovanja dodirnite , da biste otvorili adresar. Da biste izbrisali cifru pritisnite hardverski taster Clear .
2. Dodirnite Poziv ili hardverski taster  da biste započeli poziv.

Možete da pretražujete po grupama tako što ćete izabrati Grupe. Na ovaj način ćete prikazati listu svih grupa.

#### Iz glavnog menija

1. Dodirnite , a zatim izaberite  **Komunikacija**.
2. Dodirnite **Kontakti**.
3. U adresaru će se prikazati lista kontakata koji odgovaraju slovima koja ste uneli.

Da biste pregledali listu kontakata, dodirnite poslednju vidljivu stavku pa pomerite prst nagore. Lista će se pomeriti nagore pa će postati vidljive dodatne stavke.

### Dodavanje novog kontakta

1. Iz ekrana u režimu mirovanja dodirnite , a zatim dodirnite Dodaj kontakt.
2. Odaberite da li želite da sačuvate kontakt u **Telefon** ili na **USIM**.
3. Unesite ime i prezime za novi kontakt. Ne morate da unesete i ime i prezime, ali morate popuniti barem jednu od ove dve stavke.
4. Unesite do pet brojeva telefona i svakom dodelite tip. Opcije su **Mobilni, Kućni, Kancelarija, Pejdzher, Faks, VT** i **Opšte**. Dodirnite U redu.
5. Dodaje adresu e-pošte.
6. Dodeljuje kontakt nekoj ili nekim grupama. Opcije su: **Nema grupe, Familija, Prijatelji, Saradnici, Škola** ili **VIP**.
7. Takođe možete da dodate **Melodiju zvona, Datum rođenja, Godišnjicu, Početnu stranicu, Kućnu adresu, Ime kompanije, Titulu, Adresu kompanije** i **Podsetnik**.
8. Dodirnite **Sačuvaj** da biste sačuvali kontakt.

Možete da kreirate prilagođene grupe sa kontaktima. Pogledajte odeljak Kreiranje grupe na strani 22.



## Opcije za kontakte

Postoji mnogo opcija koje su dostupne pri pregledanju kontakta. Sledi uputstvo kako da pristupite meniju sa opcijama i kako da ga koristite:

1. Otvorite željeni kontakt. Pogledajte odeljak Pretraživanje kontakata na strani 21.
2. Odavde možete direktno obaviti poziv ili poslati poruku.
3. Pritisnite  da biste otvorili listu opcija. Dostupne su opcije:
  - **Obavi video poziv:** video poziv sa kontaktom.
  - **Uredi:** Promenite detalje o kontaktu.
  - **Izbriši:** Briše kontakt. Dodirnite Da ako ste sigurni.
  - **Kopiraj ili premesti na USIM/Telefon:** odaberite da li želite da premestite ili kopirate na USIM karticu ili u telefon (u zavisnosti od toga gde ste prvobitno sačuvali kontakt).
  - **Pošalji vizitkartu:** pošaljite detalje o kontaktu drugoj osobi u obliku vizitkarte. Odaberite željenu opciju slanja: Tekstualna poruka, MMS poruka, E-poruka ili Preko Bluetooth veze.

**Pošalji poruku - pošaljite poruku kontaktu. Ako kontakt ima e-adresu, izaberite da li želite da pošaljete e-poruku ili SMS/MMS. Detaljne informacije o načinu slanja poruka potražite na strani 24.**

## Kreiranje grupe

1. Iz ekrana u režimu mirovanja dodirnite , a zatim dodirnite **Grupe**.
2. Dodirnite .
3. Izaberite **Dodaj grupu**.
4. Unesite ime nove grupe.
5. Dodirnite **Sačuvaj**.

**Ako izbrišete grupu, kontakti koji su bili dodeljeni toj grupi neće biti izgubljeni. Oni će ostati u adresaru.**

**Postojeću grupu možete urediti tako što ćete je označiti i dodirnuti . Odaberite ovo da biste Dodali članove iz kontakata u grupu, dodelili Zvuk zvona za grupu, Preimenovali grupu ili Izbrisali grupu.**

## Menjanje postavki za kontakte

Možete da prilagodite postavke kontakata kako bi adresar bio u skladu sa vašim zahtevima.

**Da biste pregledali opcije, dodirnite poslednju vidljivu stavku pa pomerite prst nagore. Lista će se pomeriti nagore pa će postati vidljive dodatne stavke.**

1. Iz ekrana u režimu mirovanja dodirnite ☰, dodirnite  i izaberite Podešavanja.
2. Odavde možete podešavati sledeće postavke:
  - **Podeštavanja liste kontakata:** odaberite da li želite da prikazete kontakte koji su sačuvani i na telefonu i USIM kartici, ili samo na nekom od njih. Možete takođe odabrati da li želite da se prvo prikazuje ime ili prezime kontakta.
  - **Kopiraj:** kopirajte kontakte sa USIM kartice na telefon ili sa telefona na USIM karticu. Odaberite da li želite da kopirate sve odjednom ili pojedinačno. Ako izaberete pojedinačno kopiranje, moraćete da označavate kontakte koje želite da kopirate.
  - **Premesti:** ima istu funkciju kao opcija Kopiraj, ali će kontakt biti sačuvan samo na lokaciji na koju ste ga premestili. Dakle, ako premestite kontakt sa USIM kartice na telefon, on će biti izbrisan iz memorije USIM kartice.

- **Pošaljite sve kontakte preko Bluetooth veze:** pošaljite sve kontakte na drugi uređaj pomoću Bluetooth veze. Ako izaberete ovu opciju, telefon će od vas zatražiti da uključite Bluetooth vezu.
- **Napravi rezervnu kopiju kontakata:** pogledajte odeljak Pravljenje rezervnih kopija i vraćanje informacija iz telefona.
- **Vrati kontakte:** pogledajte odeljak Pravljenje rezervnih kopija i vraćanje informacija iz telefona.
- **Obriši kontakte:** izbrišite sve kontakte. Dodirnite Da ako ste sigurni da želite da izbrišete ceo adresar.

## Prikazivanje informacija

1. Iz ekrana u režimu mirovanja dodirnite ☰, dodirnite  i izaberite **Informacije**.
2. Odavde možete prikazati **Servisne brojevi**, **Vlastiti broj**, **Informacije o memoriji** (koliko je prostora u memoriji preostalo) i **Moja vizitk karta**.



**Ako još niste dodali svoju vizitkartu, izaberite Moja vizitkarta, a zatim unesite sve podatke, kao što biste uradili za bilo koji kontakt. Dodirnite Sačuvaj da biste završili.**

## RAZMENA PORUKA

### Razmena poruka

U modelu KF900 funkcije SMS, MMS i e-pošta objedinjene su u jedan intuitivan i jednostavan meni.

Postoji dva načina za pristup centru za poruke:

1. Dodirnite  iz ekrana u režimu mirovanja.
2. Dodirnite  iz ekrana u režimu mirovanja, izaberite  **Komunikacija**, potom **Slanje poruka**.

### Slanje poruke

1. Dodirnite stavku Nova poruka na kartici Komunikacija da biste otvorili praznu poruku ili u meniju Slanje poruka izaberite stavku Sastavi novu poruku.
2. Odavde možete poslati tekstualnu poruku ili multimedijalnu poruku. Da biste poslali e-poruku, izaberite stavku Nova e-poruka na kartici Komunikacija.
3. Dodirnite Umetni da biste dodali sliku, video zapis, zvuk ili obrazac.

4. Dodirnite Primalac1 na vrhu ekrana da biste uneli broj primaoca ili dodirnite ikonu za pretraživanje da biste otvorili svoj adresar. Dodirnite Pošalji. Unesite broj telefona ili dodirnite Kontakti da biste otvorili listu kontakata. Možete da dodate više kontakata.

**Tekstualne poruke se naplaćuju na svakih 160 otkucanih znakova, za svakog primaoca.**

**Ako u SMS poruku dodate sliku, video zapis ili zvuk, ona će automatski biti pretvorena u MMS poruku, pa će u skladu s tim biti i naplaćena.**

**Brzi odgovor – brzo pošaljite odgovor na izabranu poruku koristeći obrazac.**

## Unos teksta

Postoje tri načina za unos teksta:

T9 unos teksta / standardni unos teksta / Qwerty tastatura.

Jednom dodirnete ekran. Nakon toga će se pojaviti tastatura.



 Dodirnite da biste uključili T9 režim unosa teksta sa predviđanjem.

 Možete da izaberete jezik na kome se piše.

 Dodirnite da biste izabrali tastaturu za brojeve, simbole ili unos teksta.

Koristite  za kretanje kroz različite vrste tastatura u svakom režimu za unos teksta (na primer, velika ili mala slova).

Da biste otkucali razmak, dodirnite .

Da biste izbrisali znak ili uklonili rečenicu, dodirnite taster za brisanje .

Dodirivanjem slova otkucajte poruku i pritisnite:



da biste pisali velikim slovima



da biste otkucali razmak

## T9 režim unosa teksta sa predviđanjem

U T9 režimu videćete oznaku .

T9 režim koristi ugrađeni rečnik za prepoznavanje reči koje pišete na osnovu redosleda slova koja dodirujete.

Jednostavno dodirnete taster sa brojem na kojem sa nalazi slovo koje želite da otkucate, a rečnik će predvideti reč koju želite da napišete.

Na primer, pritisnite 8, 3, 5, 3, 7, 4, 6, 6, 3 da biste napisali reč „telephone”.

Ako se željena reč ne pojavi, dodirnite Piši.

Nakon što dodirnete Piši, moći ćete da unesete reč pomoću Abc režima za ručni unos teksta, a vaša reč ili ime će biti dodati u rečnik.

## Abc ručni unos teksta

U Abc režimu videćete oznaku .

U Abc režimu morate dodirnuti taster nekoliko puta da biste uneli slovo.

Na primer, da biste napisali „hello”, dvaput dodirnite taster 4, dvaput taster 3, tri puta taster 5, zatim ponovo tri puta taster 5, a potom tri puta taster 6.

## QWERTZ TASTATURA

### Unos teksta

Pomoću tastature na telefonu možete da unosite alfanumeričke znakove. Na primer, čuvanje imena u kontaktima, pisanje poruka i kreiranje rasporeda događaja u kalendaru zahtevaju unos teksta. Na telefonu su dostupni sledeći režimi za unos teksta: ABC režim ručnog unosa teksta i 123 režim.

**Za neka polja dozvoljen je samo jedan režim unosa teksta (npr. polje za broj telefona u adresaru).**

Da biste uneli simbol u polje za unos teksta, pritisnite taster , potom izaberite simbol, a zatim **OK**.

Pomoću navigacionih tastera prikažite više opcija za simbole.

Kada otkucate reč unesite razmak pritiskom na taster .

Da biste izbrisali znak, pritisnite taster .

### Režim unošenja teksta korišćenjem tastature

Kada treba da unesete tekst, npr. kada pišete poruku, tastatura je podrazumevano u režimu ABC. Ako unosite broj, npr. kada nekog zovete, tasteri sa brojevima će podrazumevano biti brojevi. U režimu ABC možete unesiti brojeve ako prvo pritisnete  a zatim unesete potreban broj.

### Slanje e-pošte pomoću novog naloga

Da biste slali/primali e-poštu, trebalo bi da podesite nalog za e-poštu (pogledajte nastavak teksta).

1. Dodirnite  iz ekrana u režimu mirovanja i izaberite Slanje poruka.
2. Izaberite Sastavi novu poruku – E-pošta i otvorice se nova e-poruka. Možete i da izaberete Nova e-poruka na kartici Komunikacija i tako direktno uđete u ovaj meni.
3. Možete da unesete adresu primaoca i da upišete tekst poruke. Takođe možete da priložite slike, video zapise, zvuk ili druge tipove datoteka.
4. Unesite poruku pomoću tastature.
5. Izaberite **Opcije**, a zatim izaberite prilog koji želite da dodate: **Slika/Video/Zvuk/Obrazac/Smeško/Skrivena kopija/Potpis/Naziv i broj/Još/Novi slajd (Vizitkarta/Raspored/Podsetnik/Zadaci/Moja vizitkarta/Fleš/Sadržaj/Dokumenti/Ostale datoteke)**.

## Podešavanje e-pošte

Možete da budete u kontaktu i dok ste u pokretu zahvaljujući e-pošti na telefonu KF900. Jednostavno podesite POP3 ili IMAP4 nalog za e-poštu.

**Da biste pregledali opcije, dodirnite poslednju vidljivu stavku pa pomerite prst nagore. Lista će se pomeriti nagore pa će postati vidljive dodatne stavke.**



1. Dodirnite  iz ekrana u režimu mirovanja, a zatim dodirnite Slanje poruka.
2. Izaberite **Podešavanja**.
3. Dodirnite Poštansko sandučeta, a zatim Računi e-pošte.
4. Dodirnite Dodaj nalog.
5. Možete da podesite način rada naloga:
  - **Lozinka:** unesite lozinku za nalog.
  - **Korisničko ime:** unesite korisničko ime za nalog.
  - **Tip poštanskog sandučeta:** unesite tip poštanskog sandučeta: POP3 ili IMAP4.
  - **Server dolazne e-pošte:** unesite adresu servera dolazne pošte
  - **Server odlazne pošte:** unesite adresu servera odlazne pošte
  - **SMTP provera identiteta:** odaberite bezbednosne postavke za server za odlaznu poštu
  - **Ime naloga**

Vaš nalog je podešen i pojaviće se na listi naloga u fascikli „E-pošta“.

## Preuzimanje e-pošte

Možete automatski ili ručno da proverite da li ima novih e-poruka na serveru. Pogledajte odeljak Menjanje postavki za e-poštu na strani 28 da biste podesili automatsku proveru pošte.

Da biste proverili ručno:

1. Dodirnite , a zatim Slanje poruka.
2. Dodirnite **Poštansko sandučeta**.
3. Dodirnite nalog koji želite da koristite, a zatim dodirnite .
4. Izaberite Preuzmi ili Sinhronizuj nakon čega će se telefon KF900 povezati na vaš nalog e-pošte i preuzeti nove poruke.

## Menjanje postavki za e-poštu

Postavke e-pošte možete da prilagodite sopstvenim potrebama.

**Da biste pregledali opcije, dodirnite poslednju vidljivu stavku pa pomerite prst nagore. Lista će se pomeriti nagore pa će postati vidljive dodatne stavke.**

1. Dodirnite  iz ekrana u režimu mirovanja, a zatim dodirnite Slanje poruka.
2. Izaberite Podešavanje.
3. Dodirnite E-pošta da biste mogli da prilagodite sledeće postavke:
  - **Računi e-pošte:** podesite nalog za e-poštu.
  - **Dozvoli odgovore na e-poštu:** odaberite ovu opciju ukoliko želite da omogućite slanje poruka sa potvrdom čitanja.
  - **Zahtevaj odgovor na e-poštu:** izaberite da li želite da zahtevate slanje poruka sa potvrdom čitanja.
  - **Interval preuzimanja:** odaberite koliko će često vaš telefon KF900 proveravati e-poštu.
  - **Iznos za preuzimanje:** izaberite koliko e-poruka uređaj može preuzeti odjednom.
  - **Uključi poruku pri prosleđivanju i odgovaranju:** izaberite ukoliko želite da vaš odgovor sadrži originalnu poruku.
  - **Uključi prilog:** odaberite da li želite da vaš odgovor sadrži originalni prilog.
  - **Automatsko preuzimanje u romingu:** odaberite da li želite da automatski preuzimate poruke dok se nalazite u inostranstvu (u romingu).

- **Obaveštenje o novoj e-poruci:** odaberite da li želite da budete obavešteni o novim e-porukama.
- **Potpis:** kreirajte potpis za e-poruke i aktivirajte ovu opciju.
- **Prioritet:** odaberite nivo prioriteta svojih e-poruka.

## Fascikle za poruke

Prepoznate strukturu fascikli telefona KF900, koja je prilično intuitivna.

- **Prijemno sanduče:** sve primljene poruke se smeštaju u prijemno sanduče. Iz njega možete da pregledate i brišete poruke i da obavljate druge radnje. Više detalja potražite u odeljku Upravljanje porukama u nastavku teksta. U ovaj meni možete da uđete preko Sandučeta za poruke.
- **Poštansko sanduče:** Sve e-poruke koje dobijate na KF900 biće smeštene u vaše poštansko sanduče.
- **Skice:** ako nemate vremena da završite sa pisanjem poruke, ono što ste do sada napisali možete da sačuvate ovde.
- **Poslate poruke:** u ovoj fascikli se čuvaju sve poruke koje ste poslali.
- **Moje fascikle:** kreirajte fascikle za čuvanje poruka.

## Upravljanje porukama

Za upravljanje porukama možete da koristite Prijemno sandučće.

**Da biste pregledali opcije, dodirnite poslednju vidljivu stavku pa pomerite prst nagore. Lista će se pomeriti nagore pa će postati vidljive dodatne stavke.**

1. Izaberite Slanje poruka, a zatim Prijemno sandučće. U ovaj meni možete da uđete i preko Sandučeta za poruke na kartici Komunikacija.
2. Dodirnite , a zatim odaberite opciju:
  - **Izbrisi:** izbrišite označene poruke.
  - **Promeni prikaz:** možete da promenite stil prikaza menija.
  - **Kreiraj novu poruku:** otvorite novu, praznu ili e-poruku.
  - **Premesti u moje fascikle:** premestite označene poruke u Moje fascikle.
  - **Filter:** prikažite poruke po tipu. Na ovaj način će biti grupisane samo tekstualne poruke i to zasebno od MMS poruka.
  - **Izbrisi sve:** izbrišite sve poruke.

**Ako se pojavi poruka Na USIM kartici nema prostora za poruke, potrebno je da izbrišete neke poruke iz prijemnog sandučeta. Ako se pojavi poruka Nema prostora za poruke, možete izbrisati poruke ili sačuvane datoteke da biste oslobodili prostor u memoriji.**

## Upotreba obrazaca

Kreirajte obrasce za SMS i MMS poruke koje najčešće šaljete. Na telefonu se već nalaze neki obrasci, pa možete njih urediti, ako želite.

1. Dodirnite Slanje poruka, a zatim izaberite Predložci.
2. Odaberite **Obrasci za tekst** ili **Obrasci za MMS**. Zatim možete da dodirnete  da biste Dodali novo, Izbrislili ili Izbrislili sve obrasce.

## Upotreba emotikona

Osvežite poruke pomoću emotikona. Na telefonu se već nalaze neki najčešće korišćeni emotikoni.

1. Dodirnite Slanje poruka, a zatim izaberite Smeško.
2. Dodirnite  da biste Dodali novi, Izbrislili ili Izbrislili sve emotikone.

## Menjanje postavki za tekstualne poruke

KF900 sadrži unapred definisane postavke za poruke, što omogućava da odmah počnete da šaljete poruke. Ove postavke možete da prilagodite sopstvenim potrebama.

**Da biste pregledali opcije, dodirnite posljednju vidljivu stavku pa pomerite prst nagore. Lista će se pomeriti nagore pa će postati vidljive dodatne stavke.**

Dodirnite Slanje poruka, a zatim izaberite Podešavanja i Tekstualna poruka.

- **Centar za tekstualne poruke:** unesite podatke o centru za poruke.
- **Izveštaj o isporuci:** pomerite preklopnik nalevo ako želite da dobijate potvrdu da su poruke isporučene.
- **Rok ispravnosti:** odaberite koliko dugo će se poruke čuvati u centru za poruke.
- **Tipovi poruka:** konvertujte tekst u **Glas**, **Faks**, **X.400** ili **E-poštu**.
- **Kodni raspored znakova:** odaberite kodni raspored znakova. Ovo utiče na veličinu poruke, a stoga i na troškove za prenos podataka.
- **Dugačke tekstualne poruke šalji kao:** odaberite želite li da dugačke poruke šaljete kao Više SMS poruka ili MMS.

## Menjanje postavki za multimedijalne poruke

KF900 sadrži unapred definisane postavke za poruke, što omogućava da odmah počnete da šaljete poruke. Ove postavke možete da prilagodite sopstvenim potrebama.

Dodirnite Slanje poruka, a zatim izaberite Postavke poruka i MMS poruka. Dostupne su sledeće opcije:

- **Režim preuzimanja:** odaberite **Matičnu** ili **Roming** mrežu. Ako odaberete Ručno, dobijaćete obaveštenja samo za MMS poruke, pa ćete moći da odlučite da li želite da ih preuzmete.
- **Izveštaj o isporuci:** odaberite da biste omogućili i/ili zahtevali izveštaj o isporuci.
- **Prioritet:** odaberite nivo prioriteta za MMS poruke.
- **Period važenja:** odaberite koliko dugo će se poruke čuvati u centru za poruke.
- **Trajanje slajda:** odaberite koliko dugo će se slajdovi prikazivati na ekranu.
- **Režim kreiranja:** odaberite režim za kreiranje poruka.
- **Vreme isporuke:** odaberite koji vremenski period treba da prođe pre isporuke poruke.
- **MMS centar:** unesite podatke o centru za poruke.

## Menjanje ostalih postavki

Dodirnite Slanje poruka, potom izaberite Podešavanja, a zatim:

- **Govorna pošta:** dodirnite  da biste dodali novu uslugu govorne pošte. Obratite se dobavljaču usluga da biste dobili više informacija o uslugama koje pružaju.
- **Servisna poruka:** odaberite ovu opciju da biste omogućili ili onemogućili prijem servisnih poruka. Možete postaviti i bezbednosne opcije za poruke tako što ćete kreirati liste pošiljalaca od poverenja i onih koji nisu od poverenja.
- **Info. Usluga:** odaberite status prijema, jezik i druge postavke.

## FOTOAPARAT







### Brzo fotografisanje

1. Pritisnite taster  na desnoj strani telefona.
2. Na ekranu će se prikazati optičko tražilo kamere.
3. Držite telefon u horizontalnom položaju i uperite ga ka onome što želite da fotografirate.
4. Lagano pritisnite dugme za snimanje i okvir za fokusiranje će se pojaviti u centru ekrana optičkog tražila.
5. Telefon postavite tako da se ono što želite da fotografirate nalazi u okviru za fokusiranje.
6. Kada okvir za fokusiranje postane zelen i čuje se zvučni signal, kamera je fokusirala ono što želite da fotografirate.
7. Pritisnite dugme za snimanje do kraja.

### Nakon fotografisanja

Snimljena fotografija pojaviti se na ekranu. Ime slike prikazaće se u dnu ekrana zajedno sa pet ikona uz desnu ivicu.



-  Idite direktno u galeriju sa slikama.
-  Dodirnite da biste fotografiju poslali kao poruku, putem e-pošte ili pomoću Bluetooth veze.
-  Dodirnite da biste uredili sliku korišćenjem različitih alatki.
-  Dodirnite da biste kao pozadinu postavili fotografiju koju ste upravo snimili.
-  Dodirnite da biste izbrisali fotografiju koju ste upravo snimili, a zatim potvrdite brisanje tako što ćete dodirnuti **Da**. Ponovo će se pojaviti ekran optičkog tražila.
-  Dodirnite da biste odmah snimili još jednu fotografiju. Trenutna fotografija biće sačuvana.

## Upoznavanje sa optičkim tražilom

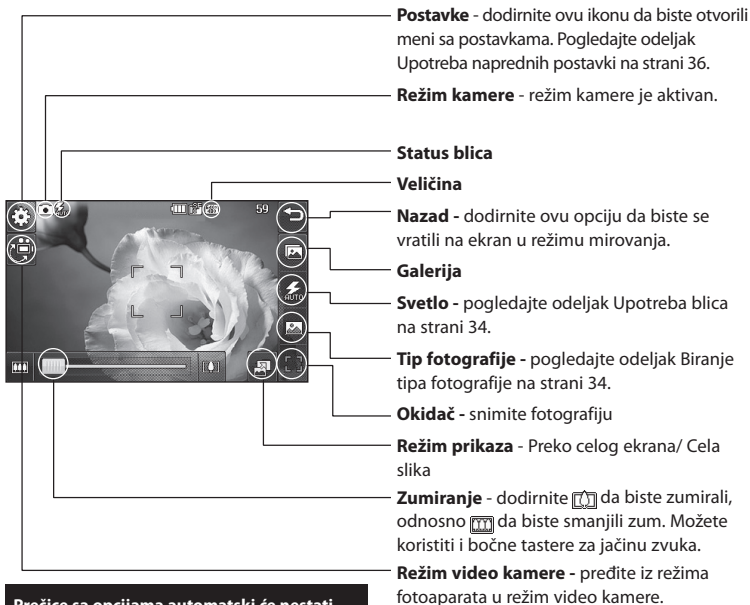

Prečice sa opcijama automatski će nestati nakon nekoliko sekundi. Dodirnite jednom sredinu optičkog tražila. Da biste opozvali izbor dodirnite ekran ponovo.

## Upotreba blica

Blic je podrazumevano postavljen na automatsko uključivanje, ali su na raspolaganju i druge opcije.

1. Izaberite  na desnoj strani optičkog tražila da biste otvorili podmeni sa opcijama za blic.
2. Postoje tri opcije za blic:
  - **Automatski:** kamera će proceniti uslove osvetljenja i koristiti blic po potrebi.
  - **Uvek uključeno:** blic će uvek biti uključen.
  - **Uvek isključen:** blic se neće uključivati. Ovo je korisno ako želite da produžite trajanje baterije.
  - **Tokom:** kamera će aktivirati blic prilikom fotografisanja.
3. Dodirnite željenu opciju za blic.
4. Kada izaberete željenu opciju, meni za blic će se automatski zatvoriti i bićete spremni za fotografisanje.
5. Ikona za status blica unutar optičkog tražila promeniće se u skladu sa novim režimom blica.

## Biranje tipa fotografije

1. Dodirnite  da biste otvorili listu dostupnih tipova fotografija.
2. Izaberite jednu od sledeće tri opcije:
  - **Uobičajena fotografija:** ovo je podrazumevani tip snimanja, fotografije ćete snimati na uobičajeni način, kao što je objašnjeno u odeljku Brzo fotografisanje.
  - **Brzo fotografisanje:** ova opcija omogućava snimanje devet fotografija uzastopno.
  - **Panorama:** ovaj tip snimanja je odličan za fotografisanje velike grupe ljudi ili za fotografisanje panorame.

## Brzo fotografisanje

1. Dodirnite  da biste otvorili listu dostupnih tipova fotografija i izaberite Brzo fotografisanje, a zatim broj snimaka.
2. Okrenite optičko tražilo prema onome što želite da fotografirate pa pritisnite dugme za slikanje, kao što biste uradili i prilikom uobičajenog fotografisanja.
3. Možete sačuvati jednu od devet fotografija. Izaberite željenu fotografiju tako što ćete jednom dodirnuti sličicu da biste je prikazali i dodirnite Sačuvaj da biste je sačuvali.

## Snimanje panoramske fotografije



Snimite stvarni život pomoću panoramskih fotografija. Kamera će omogućiti da snimite tri slike, jednu uz drugu, a zatim će ih uklopiti u jednu širokougaonu.

1. Dodirnite  da biste otvorili listu dostupnih tipova fotografija, a zatim izaberite **Panoramska fotografija**.
2. Snimite prvu sliku uobičajeno. Zatamnjena verzija desne strane slike pojavice se na ekranu optičkog tražila.
3. Kada snimite drugu i treću fotografiju, poravnajte zatamnjenju verziju prethodne slike sa slikom koja se prikazuje na ekranu optičkog tražila.
4. U galeriji fotografija, fotografije će biti sačuvane kao panoramska slika.

Zbog svoje veličine, panoramska fotografija će izgledati pomalo izobličeno u prikazu galerije. Dvapat je dodirnite da biste je ispravno prikazali.

## Podешavanje ekspozicije

Ekspozicija određuje razliku između svetlih i tamnih delova slike. Fotografija sa niskim kontrastom izgledaće zamućeno, a fotografija sa visokim kontrastom izgledaće mnogo oštrije.

1. Iz ekrana optičkog tražila dodirnite da biste otvorili sve napredne postavke.
2. Dodirnite **Izloženosť**
3. Pomerajte indikator kontrasta po traci prema  da biste smanjili kontrast i dobili mutnije slike, odnosno prema  da biste povećali kontrast i dobili oštrije slike.

## Upotreba naprednih postavki

Iz ekrana optičkog tražilica dodirnite  da biste otvorili sve napredne postavke.

### Postavke pregleda

- **Izloženost:** vrednost izloženosti odnosi se na količinu svetla za određenu ekspoziciju. Kada je objekat fotografisanja tamniji od pozadine, povećajte vrednost izloženosti. Ako je objekat fotografisanja znatno svetliji od pozadine, smanjite vrednost izloženosti.
- **Veličina:** promenite veličinu fotografija da biste uštedeli memoriju ili da biste snimili fotografiju odgovarajuće veličine za kontakt. Pogledajte odeljak Menjanje veličine slike na strani 37.
- **Efekat boje:** odaberite nijansu boje koju želite da primenite na video zapis koji snimate. Pogledajte odeljak Biranje efekta boje na strani 37.
- **Balans bele:** izaberite neku od opcija: Auto, Blještavo, Sunčano, Fluorescentno ili Oblačno.
- **Makro:** uključite ovu opciju da biste snimali fotografije sa male razdaljine.
- **Samookidač:** ova opcija omogućava da podesite interval odlaganja nakon što pritisnete dugme za snimanje. Opcije su **3 sekunde**, **5 sekundi** ili **10 sekundi**. Odlično za grupne slike na kojima želite i vi da se pojavite.

- **ISO:** ISO vrednost određuje osetljivost senzora za svetlo na kameri. Što je ISO vrednost viša, kamera će biti osetljivija. Ovo je korisno u uslovima lošeg osvetljenja kada nije moguće koristiti blic. Na raspolaganju su vam sledeće opcije za ISO vrednost **Automatski, ISO 100, ISO 200, ISO 400** ili **ISO 800**.
- **Kvalitet:** možete odabrati Veoma visok, Fino i Normalno. Što je bolji kvalitet, fotografija će biti oštrij, ali će to dovesti do povećanja veličine datoteke, što znači da ćete u memoriju telefona moći da sačuvate manje fotografija.
- **Unutrašnja/spoljna kamera:** za snimanje autoportreta pređite na unutrašnju kameru modela LG KF900.

### Ostale postavke

- **Memorija:** odaberite da li želite da se fotografije čuvaju u Memoriji telefona ili u Spoljnoj memoriji.
- **Stabilizacija slike:** omogućava vam da snimate fotografiju bez nestabilnosti ili podrhtavanja kamere.
- **Fokus:** izaberite Uključeno ili Isključeno.
- **Zvuk blende:** izaberite neki od tri zvuka pri zatvaranju blende.
- **Mreža:** izaberite neku od opcija: Isključeno, Obični krstić ili Na tri dela.
- **Poništi postavke:** vratite sva fabrička podešavanja kamere.

Kada zatvorite kameru, sve postavke će se vratiti na podrazumevane vrednosti, osim veličine slike i kvaliteta. Sve nestandardne vrednosti moraćete ponovo da postavite, na primer nijansa boje i ISO. Proverite te vrednosti pre snimanja sledeće fotografije.

Meni sa postavkama prikazuje se preko ekrana optičkog tražila, pa kada menjate elemente boje i kvaliteta slike, moći ćete da vidite kako se slika uživo menja iza menija sa postavkama.

## Menjanje veličine slike

Što više piksela, to je veća veličina datoteke, što znači da zauzima više prostora u memoriji. Ako želite da smestite više slika na telefon, možete promeniti veličinu u pikselima da biste smanjili veličinu datoteke.

1. Iz ekrana optičkog tražila dodirnite  u gornjem levom uglu.
2. U meniju Pregled izaberite stavku **Veličina**.
3. Izaberite neku od šest numeričkih opcija za vrednost piksela (**5M: 2560x1920**, **3M: 2048x1536**, **2M: 1600x1200**, **1M: 1280x960**, **640x480**, **320x240**) ili podrazumevanu opciju:



## Biranje efekta boje

1. Iz ekrana optičkog tražila dodirnite  u gornjem levom uglu.
2. U meniju Pregled izaberite stavku **Efekat boje**.
3. Postoji pet opcija za nijansu boje: **Isključeno**, **Crno-belo**, **Negativ** i **Sepia**.
4. Nakon što izaberete željenu opciju, meni za nijansu boje će se zatvoriti kada izaberete ikonu za povratak i uređaj će biti spreman za fotografisanje.

Fotografiju koja je slikana u boji možete naknadno promeniti u crno-belu ili sepija, ali fotografiju koja je slikana u crno-belom ili sepija tehnicni ne možete pretvoriti u fotografiju u boji.

## VIDEO KAMERA





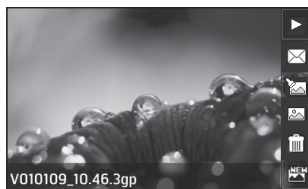

### Brzo snimanje video zapisa

1. Dodirnite opciju **Video kamera** na kartici Zabava.
2. Optičko tražilo video kamere pojaviti će se na ekranu.
3. Okrenite telefon horizontalno i objektiv kamere uperite ka onome što želite da snimate.
4. Jednom pritisnite dugme za snimanje da biste započeli snimanje.
5. **Rec** će se pojaviti u gornjem delu ekrana optičkog tražila, a na dnu će se pojaviti tajmer koji odbrojava trajanje video zapisa.
6. Da biste pauzirali video dodirnite , a nastavite tako što ćete izabrati .
7. Dodirnite  na ekranu ili pritisnite dugme za snimanje drugi put da biste zaustavili snimanje.

### Nakon snimanja video zapisa

Statična slika koja predstavlja video zapis pojaviti će se na ekranu. Naziv video zapisa prikazaće se u dnu ekrana zajedno sa pet ikona uz desnu ivicu.



-  Dodirnite da biste prikazali video zapis.
-  Dodirnite da biste video zapis poslali kao **Poruku, E-poštu** ili pomoću **Bluetooth** veze. Na strani 24 pronaći ćete informacije o Slanju poruke, a na strani 66 informacije o Slanju i primanju datoteka pomoću Bluetooth veze.
-  Dodirnite da biste uredili video zapis.
-  Dodirnite da biste videli galeriju sačuvanih video zapisa i fotografija.
-  Dodirnite da biste izbrisali video zapis koji ste upravo snimili, a potvrdite tako što ćete dodirnuti **Da**. Ponovo će se pojaviti ekran optičkog tražila.
-  Dodirnite da biste odmah snimili sledeći video zapis. Trenutni video zapis biće sačuvan.

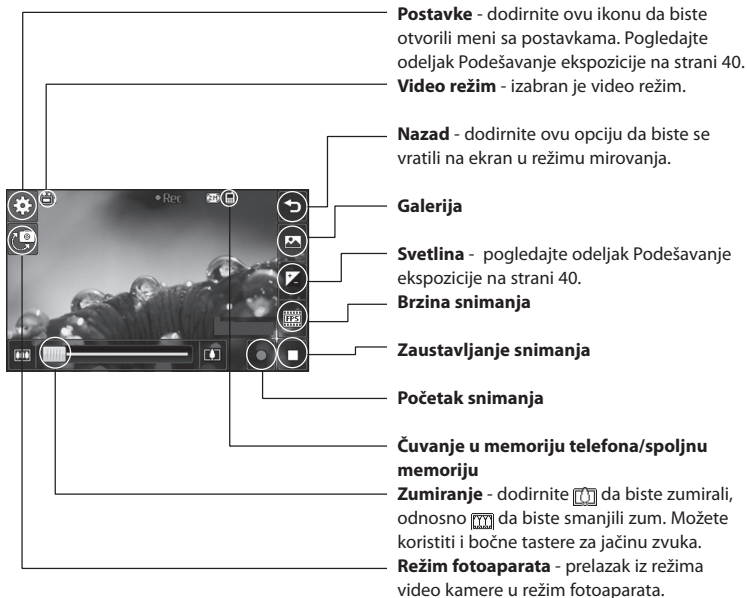

## Upoznavanje sa optičkim tražilom



Prečice sa opcijama automatski će nestati nakon nekoliko sekundi. Dodirnite jednom sredinu optičkog tražila. Da biste opozvali izbor dodirnite ekran ponovo.

## Podešavanje ekspozicije

Ekspozicija određuje razliku između svetlih i tamnih delova slike. Fotografija sa niskim kontrastom izgledaće zamućeno, a fotografija sa visokim kontrastom izgledaće mnogo oštrije.

1. Dodirnite .
2. Pomerajte indikator ekspozicije prema  da biste smanjili ekspoziciju i dobili zamućeniju sliku ili prema  da biste povećali ekspoziciju i dobili oštrijiju sliku.

## Upotreba naprednih postavki

Iz ekrana optičkog tražila dodirnite **Postavke** da biste otvorili sve napredne postavke.

### Postavke pregleda

- **Video veličina:** promenite veličinu video zapisa da biste uštedeli memoriju. Pogledajte odeljak Menjanje veličine video zapisa na strani 41.
- **Efekat boje:** odaberite nijansu boje koju želite da primenite na video zapis koji snimate. Pogledajte odeljak Biranje nijanse boje na strani 41.
- **Balans bele:** ova opcija služi za realistično prikazivanje bele boje u video zapisima. Da bi vaš aparat ispravno podesio balans bele biće potrebno da utvrdite uslove osvetljenja. Odaberite **Automatski**, **Sunčano**, **Flourescentno** ili **Oblačno**.

- **Kvalitet:** možete odabrati **Veoma visok**, **Fino** i **Normalno**. Što je bolji kvalitet, video zapis će biti oštrij, ali će rezultat toga biti povećanje veličine datoteke, a to znači da ćete u memoriji telefona moći da sačuvate manje video zapisa.
- **Podesi vreme:** postavite ograničenje trajanja video zapisa. Odaberite opciju **Bez ograničenja**, odnosno opciju **MMS** ukoliko želite da ograničite veličinu da biste mogli da putem MMS-a šaljete video zapise.

**Ako izaberete opciju MMS trajanje, probajte da odaberete niži kvalitet slike da biste mogli da snimate duži video zapis.**

- **Unutrašnja kamera:** prebacite se na unutrašnju kameru modela LG KF900 da biste sebe snimili u video zapisu.

### Ostale postavke

- **Memorija:** odaberite da li želite da se fotografije čuvaju u Memoriji telefona ili u Spoljnoj memoriji.
- **Glas:** Odaberite opciju „Bez zvuka“ da biste snimili video zapis bez zvuka.
- **Poništi postavke:** vratite sva fabrička podešavanja kamere.

## Menjanje veličine video zapisa

Što više piksela, to će biti veća veličina slike, a to znači da će zauzeti više memorije. Ako želite da smestite što više video zapisa na telefon, možete da smanjite broj piksela kako biste veličinu datoteke učinili manjom.

1. Iz ekrana optičkog tražilica dodirnete Podešavanja u gornjem levom uglu.
2. U meniju Pregled izaberite stavku **Video veličina**.
3. Postoji pet opcija za broj piksela:  
**720x480 (D1)**, **640x480 (VGA)** - najbolji kvalitet formata širokog ekrana.  
**400x240 (Wide)** - takođe format širokog ekrana, ali niže rezolucije.  
**640x480 (VGA)** - VGA video zapis standardne veličine.  
**320x240 (QVGA)** - manja veličina slike, a samim tim i manja veličina datoteke.  
 Odlična opcija ako želite da uštedite prostor u memoriji.  
**176x144 (QCIF)** - najmanja veličina slike, a samim tim i najmanja veličina datoteke.
4. Izaberite opciju za veličinu koju želite da koristite.

**Softver za konverziju formata video zapisa potražite na CD-u koji ste dobili uz KF900.**

## Biranje nijanse boje



1. Iz ekrana optičkog tražilica dodirnete  u gornjem levom uglu.
2. Izaberite opciju Efekat boje iz menija za podešavanja.
3. Postoje četiri opcije za nijansu boje: Isključeno, Crno-belo, Negativ i Sepia.
4. Dodirnite opciju za nijansu boje koju želite da koristite.

**Video zapis koji je snimljen u boji možete naknadno promeniti u crno-belu ili sepija, ali video zapis koji je snimljen u crno-beloj ili sepija tehničari ne možete pretvoriti u video zapis u boji.**

**Možete promeniti veličinu slike, kvalitet video zapisa, trajanje, bez zvuka, balans bele boje i nijansu boje i memoriju tako što ćete dodirnuti Podešavanja na isti način kao i kada koristite glavnu kameru.**

## VAŠE FOTOGRAFIJE I VIDEO ZAPISI

### Pregledanje fotografija i video zapisa

1. Dodirnite  na ekranu sa pregledom za kameru.
2. Galerija će se pojaviti na ekranu.
3. Dvaput dodirnite video zapis ili fotografiju da biste ih otvorili.
4. Reprodukcija video zapisa će početi automatski. Da biste pauzirali reprodukciju, dodirnite ekran da bi se pojavile opcije, a zatim izaberite .

**Prelistavajte levo ili desno da biste pregledali druge fotografije i video zapise.**

**Da biste izbrisali fotografiju ili video zapis, otvorite fotografiju ili video zapis, a zatim izaberite . Dodirnite stavku Da da biste potvrdili.**

### Upotreba zuma pri pregledanju fotografija

Koristite dijagonalno razvlačenje prstima po ekranu da bi uvećali ili smanjili sliku.

### Podešavanje jačine zvuka pri gledanju video zapisa





Da biste podesili jačinu zvuka pri reprodukciji video zapisa, pomerajte marker nagore i nadole po skali za jačinu zvuka sa leve strane ekrana.

### Pregledanje fotografija kao prikaza slajdova

Režim prikaza slajdova služi za prikazivanje svih fotografija u galeriji. Video zapise nije moguće prikazati u obliku prikaza slajdova.

1. Dvaput dodirnite fotografiju od koje biste želeli da pokrenete prikaz slajdova da biste je otvorili.
2. Izaberite .
3. Prikaz slajdova će započeti.

Tokom prikaza slajdova dostupne su sledeće opcije:

-  Dodirnite opet da biste nastavili prikazivanje.
-  Dodirnite da biste pauzirali prikaz slajdova na određenoj fotografiji.
-  Nasumično Uklj./Isklj.
-  Dodirnite da biste ubrzali ili usporili prikaz slajdova.

## Postavljanje fotografije kao pozadine









1. Dvapat dodirnite fotografiju koju biste želeli da postavite kao pozadinu da biste je otvorili.
2. Dodirnite  .
3. Ekran će se prebaciti u režim portreta. Nakon toga možete da podesite veličinu slike.
4. Kada budete zadovoljni slikom, dodirnite Postavi.

## Uređivanje fotografija

Postoji mnogo interesantnih stvari koje možete uraditi sa fotografijama da biste ih izmenili, dodali im efekte ili ih malo osvežili.



1. Otvorite fotografiju koju želite da uredite i dodirnite  da biste prikazali opcije.

2. Dodirnite ikone kako biste izmenili fotografiju:
  - Isecite fotografiju. Odaberite kvadratnu ili kružnu oblast za isecanje pa pomerajte prst preko ekrana kako biste je označili.
  -  Nacrtajte nešto na fotografiji slobodnom rukom. Izaberite neku od četiri opcije za debljinu linije, kao i boju koju želite.
  -  Zapišite željeni tekst na sliku. Pogledajte odeljak Dodavanje teksta na fotografiju na strani 44.
  -  Ukрасite fotografiju žigovima. Odaberite jedan od ponuđenih žigova pa dodirnite mesto na fotografiji gde biste želeli da ga postavite.
  -  Promenite boju žiga, linije ili teksta. Morate izabrati boju pre nego što počnete da crtate, pišete ili postavite žig na fotografiju.
  -  Dodirnite da biste se vratili u galeriju.
  -  Sačuvajte promene koje ste napravili na fotografijama. Izaberite da biste sačuvali promene umesto **Originalne datoteke** ili kao **Novu datoteku**. Ako izaberete **Nova datoteka**, unesite ime datoteke.
  -  Opozovite primenu poslednjeg **Efekta** ili izmena koje ste napravili na fotografiji.
  -  Dodajte efekat fotografiji pomoću različitih alati.



 Dodirnite da biste otvorili dodatne opcije za efekte, što obuhvata i opciju **Rotiraj**. Postoje i napredne opcije za uređivanje. Pogledajte odeljke Izobličavanje fotografije, Dodavanje naglašene boje i Zamena boja na fotografiji na stranici 45.

 Pogledajte odeljak Dodavanje efekata fotografiji na strani 44.

## Dodavanje teksta na fotografiju

1. Iz ekrana za uređivanje dodirnite **T**.
2. Izaberite Potpis da biste dodali tekst bez okvira ili izaberite jedan od ponuđenih oblačića, a zatim dodirnite **OK**.
3. Unesite tekst pomoću tastature, a zatim dodirnite **Gotovo**.
4. Premestite oblačić sa tekstom tako što ćete ga dodirnuti i pomeriti na željeno mesto.

## Dodavanje efekata fotografiji

1. Iz ekrana za uređivanje dodirnite .
  2. Odaberite neku od osamnaest opcija koju želite da primenite na fotografiju. Izaberite ikonu **OK** da biste primenili promene, odnosno izaberite  da biste ih otkazali.
- **Ulepšavanje lica:** automatski detektuje lice na slici i ulepšava ga.
  - **Efekat tunela:** promenite efekat kako bi fotografija izgledala kao da je snimljena u tunelu.
  - **Negativ u boji:** efekat negativa u boji.
  - **Crno-belo:** efekat crno-bele slike.
  - **Sepia:** efekat sepije.

- **Zamućeno:** unosi efekat zamućenja.
  - **Izoštri:** pomerajte marker po skali da biste izoštrili fokus fotografije.
  - **Mozaičko zamućenje:** dodirnite da biste na fotografiju primenili efekat zamućenog mozaika.
  - **Ulje na platnu:** efekat ulja na platnu.
  - **Skica:** primenjuje efekat koji čini da slika izgleda kao skica.
  - **Izbočeno:** efekat izbočenosti.
  - **Solarizacija:** menja efekat izlaganja svetlosti.
  - **Živa boja:** efekat jasnoće i blistavosti.
  - **Mesečina:** menja osvetljenje da bi izgledalo kao mesečina.
  - **Antičko:** efekat stare fotografije.
  - **Sjaj:** efekat svetlosnog zraka.
  - **Animirani film:** efekat animiranog filma.
  - **Vodene boje:** podesite izgled vodenih boja na slici.
3. Da biste opozvali efekat, dodirnite Opozovi.

**Na fotografiju možete dodati više efekata.**

## Promena veličine fotografije

1. Na ekranu za uređivanje dodirnite .
2. Izaberite Promeni veličinu.
3. Dodirnite željenu veličinu da biste promenili veličinu fotografije.

## Izobličavanje fotografije



Izobličavanje fotografije je odlično ako želite da promenite izgled lica vaših prijatelja ili za izobličavanje fotografije radi postizanja umetničkog efekta.

1. Na ekranu za uređivanje dodirnite .
2. Odaberite **Izobličavanje**, a na slici će se pojaviti četiri krsta.
3. Premestite krstove na delove fotografije koje biste želeli da izobličite. Na primer, ako izobličujete lice, postavite krstove pored očiju i sa obe strane usta.
4. Izaberite lice da biste prikazali kako želite da izobličite fotografiju.
5. Izaberite Sačuvaj da biste sačuvali sve promene.



## Dodavanje naglašene boje fotografiji

1. Iz ekrana za uređivanje dodirnite .
2. Odaberite **Naglašene boje**.
3. Izaberite deo fotografije. Pojaviće se kontura oko svega u toj oblasti što je iste ili slične boje.  
Na primer, oko nečije kose ili boje džempera.
4. Dodirnite **Gotovo**.
5. Sa fotografije će biti uklonjene sve boje, osim dela koji ste označili za naglašavanje boje.
6. Da biste izmenili intenzitet naglašavanja, pomerajte marker nagore ili nadole po skali za intenzitet.
7. Izaberite Sačuvaj da biste sačuvali sve promene.

## Zamena boja na fotografiji

1. Na ekranu za uređivanje dodirnite .
2. Odaberite **Zamena boja**.
3. Izaberite deo fotografije. Pojaviće se kontura oko svega u toj oblasti što je iste ili slične boje.  
Na primer, oko nečije kose ili boje džempera.
4. Dodirnite  i izaberite boju.
5. Pritisnite **OK**.
6. Deo fotografije koji ste izabrali za naglašavanje boje promeniće se u izabranu boju.
7. Izaberite Sačuvaj da biste sačuvali sve promene.

## Prikazivanje video zapisa na televizoru

Povežite KF900 sa televizorom pomoću odgovarajućeg kabla. Otvorite video zapis koji biste hteli da prikazete na televizoru, pritisnite , a zatim izaberite .





**Kabl za povezivanje sa televizorom se posebno kupuje.**

**Svi formati su kompatibilni sa prikazivanjem na televizoru, osim formata 320x240 i 176x144.**

## Uređivanje video zapisa

Funkcije za uređivanje dostupne su za sve tipove video zapisa osim 640X384 i 640x480. Nemojte snimati u ovim formatima ako planirate da uređujete video zapis.

## Skraćivanje video zapisa

1. Otvorite video zapis koji želite da uredite, izaberete  pa dodirnite ekran da biste otvorili opcije.
2. Izaberite  pa odaberite **Skrati**.
3. Dodirnite , a zatim označite novu početnu i krajnju tačku pomoću .
4. Dodirnite Pregledaj da biste se uverili da ste zadovoljni rezultatom.
5. Dodirnite Sačuvaj ili, umesto toga, dodirnite  da biste se vratili u galeriju i odbacili promene.





## Spajanje dva video zapisa

1. Otvorite video zapis koji želite da uredite, izaberete  pa dodirnite ekran da biste otvorili opcije.
2. Izaberite  pa odaberite **Spajanje video zapisa**.
3. Otvoriće se fascikla Moji video zapisi. Odaberite video zapis koji biste želeli da spojite, a zatim dodirnite Odaberi.
4. Dodirnite fotografiju i pomerite je da biste je spojili na početak ili na kraj video zapisa.
5. Dodirnite Efekat da biste odabrali način spajanja video zapisa: **Nijedan, Izbledi, Pan zoom, Oval, Otkrivanje, Sakrij, Šahovska tabla, Otapanje, Podeli ili Romb**.
6. Pritisnite Sačuvaj, a zatim Da kako biste sačuvali novi objedinjeni video zapis. Odaberite da li želite da sačuvate umesto originalne datoteke ili kao novu datoteku.
7. Ponovite ove korake ako želite da spojite još video zapisa.

## Spajanje fotografije sa video zapisom

1. Otvorite video zapis koji želite da uredite, izaberete  pa dodirnite ekran da biste otvorili opcije.
2. Izaberite , a zatim **Objedinjavanje slika**.
3. Otvoriće se fascikla Moje slike. Odaberite fotografiju koju želite da spojite sa video zapisom, a zatim dodirnite **Izaberi**.
4. Dodirnite fotografiju i pomerite je da biste je spojili na početak ili na kraj video zapisa.
5. Dodirnite Efekat da biste odabrali spajanja fotografije i video zapisa: **Nijedan, Izbledi, Zumiranje ravni, Oval, Otkrivanje, Sakrij, Šahovska tabla, Otapanje, Podeli ili Romb**.
6. Pritisnite **Sačuvaj** pa **Da**. Odaberite da li želite da sačuvate umesto originalne datoteke ili kao novu datoteku.
7. Ponovite ove korake ako želite da spojite još fotografija.





## Dodavanje teksta u video zapis

1. Otvorite video zapis koji želite da uredite, izaberete  pa dodirnite ekran da biste otvorili opcije.
2. Izaberite  pa odaberite **Preklapanje teksta**.
3. Unesite tekst pomoću tastature, a zatim izaberite **Gotovo**.
4. Dodirnite  pa odaberite kada biste želeli da prikazete tekst pomoću .
5. Dodirnite oblast ekrana gde biste želeli da prikazete tekst.
6. Dodirnite  da biste označili kada želite da tekst nestane.
7. Dodirnite Pregled da biste se uverili da ste zadovoljni rezultatom.
8. Pritisnite Sačuvaj, a zatim **Da**. Odaberite da li želite da sačuvate umesto originalne datoteke ili kao novu datoteku.
9. Ponovite ove korake kako biste dodali još teksta.



## Preklapanje fotografije

1. Otvorite video zapis koji želite da uredite, izaberete  pa dodirnite ekran da biste otvorili opcije.
2. Izaberite  pa odaberite **Preklapanje slike**.
3. Otvoriće se fascikla *Moje slike*. Odaberite fotografiju koju želite da postavite preko video zapisa, a zatim dodirnite Izaberi.
4. Dodirnite , a zatim odaberite kada biste želeli da prikazete fotografiju pomoću .
5. Dodirnite oblast ekrana gde biste želeli da prikazete fotografiju. Ako je fotografija prevelika, preklopiće ceo ekran, a ne samo označenu oblast.
6. Dodirnite  da biste označili kada želite da fotografija nestane.
7. Dodirnite Pregled da biste se uverili da ste zadovoljni rezultatom.
8. Pritisnite Sačuvaj, a zatim **Da**. Odaberite da li želite da sačuvate umesto originalne datoteke ili kao novu datoteku.
9. Ponovite ove korake kako biste dodali još fotografija.

## Dodavanje glasovnog zapisa



1. Otvorite video zapis koji želite da uredite, izaberete  pa dodirnite ekran da biste otvorili opcije.
2. Izaberite  pa odaberite **Glasovni zapis**.
3. Kvalitet originalne zvučne podloge će se promeniti kao posledica dodavanja glasovnog zapisa. Dodirnite **Da** da biste nastavili.
4. Dodirnite  da biste prikazali video zapis. Kada dođete do dela preko kojeg biste želeli da ubacite svoj glas, pritisnite .
5. Pritisnite  da biste zaustavili snimanje i reprodukciju.
6. Dodirnite Pregled da biste se uverili da ste zadovoljni rezultatom.
7. Dodirnite Sačuvaj, a zatim Da da biste sačuvali snimak. Odaberite da li želite da sačuvate umesto originalne datoteke ili kao novu datoteku.
8. Ponovite ove korake da biste dodali još glasovnih zapisa u video zapis.

## Dodavanje zvučne podloge u video zapis



1. Otvorite video zapis koji želite da uredite, izaberete  pa dodirnite ekran da biste otvorili opcije.
2. Izaberite  pa odaberite **Audio presnimavanje**.
3. Otvoriće se fascikla Moji zvukovi. Odaberite numeru koju želite da dodate u video zapis, a zatim dodirnite Izaberi.

4. Originalna zvučna podloga video zapisa biće izbrisana. Dodirnite **Da** da biste nastavili.
5. Ako zvučna podloga traje kraće od video zapisa, odaberite da li želite da je reprodukujete **Jednom** ili uz **Ponavljanje**.
6. Odaberite da li želite da sačuvate umesto originalne datoteke ili kao novu datoteku.



## Menjanje brzine video zapisa

1. Otvorite video zapis koji želite da uredite, izaberete  pa dodirnite ekran da biste otvorili opcije.
2. Izaberite  pa odaberite **Promena brzine reprodukcije**.
3. Izaberite neku od opcija za brzinu: **x4**, **x2**, **x1/4**, **x1/2**.
4. Odaberite da li želite da sačuvate umesto originalne datoteke ili kao novu datoteku.

## Dodavanje efekta zatamnjenja

1. Otvorite video zapis koji želite da uredite, izaberete  pa dodirnite ekran da biste otvorili opcije.
2. Izaberite  a zatim odaberite **Efekat zatamnjenja**.
3. Odaberite da li želite da sačuvate umesto originalne datoteke ili kao novu datoteku.
4. Video zapis će se sada postepeno pojaviti, a na kraju će postepeno iščeznuti.



## MULTIMEDIJA

Multimedijalne datoteke možete skladištiti u memoriji telefona da biste imali lakši pristup svim svojim slikama, zvukovima, video zapisima i igrama. Datoteke možete da čuvate i na memorijsku karticu. Prednost upotrebe memorijske kartice je što ćete moći da oslobodite prostor u memoriji telefona. Da biste pristupili meniju Multimedija dodirnite , a zatim  **Zabava**. Dodirnite **Moje stvari** da biste otvorili listu fascikli koje sadrže sve vaše multimedijalne datoteke.

### Slike



**Moje slike** ova fascikla sadrži slike koje su unapred unete u telefon, slike koje ste preuzeli, kao i one koje ste napravili pomoću fotoaparata na telefonu.

### Slanje fotografije

1. Dodirnite , a zatim  **Zabava**.
2. Dodirnite **Moje stvari**, a zatim odaberite **Moje slike**.
3. Dodirnite **Pošalji**, a zatim odaberite **Poruka**, **E-pošta** ili **Bluetooth**.
4. Ako odaberete opciju **Poruka** ili opciju **E-pošta**, fotografija će biti priložena poruci koju možete napisati i poslati na uobičajeni način. Ukoliko izaberete Bluetooth, od vas će se tražiti da uključite **Bluetooth**, a telefon će tražiti uređaj na koji će poslati sliku.

### Proveravanje statusa memorije

Možete proveriti koliki prostor u memoriji je zauzet i koliko slobodnog prostora je preostalo.



1. Dodirnite , a zatim  **Zabava**.
2. Dodirnite **Moje stvari**, a zatim **Moje slike**.
3. Dodirnite , a zatim **Upravljač memorijom**.
4. Odaberite opciju **Memorija telefona** ili opciju **Spoljna memorija**.

**Ako memorijska kartica nije ubačena, opcija „Spoljna memorija“ neće biti dostupna.**

## Zvukovi

Fascikla **Moji zvukovi** sadrži fascikle Preuzeti zvukovi, **Zadati zvukovi** i **Glasovni zapisi**. Odavde možete upravljati, slati ili postavljati zvukove kao zvukove zvona.



### Korišćenje zvukova

1. Dodirnite , a zatim  **Zabava**.
2. Dodirnite **Moje stvari**, a zatim **Moji zvukovi**.
3. Izaberite fasciklu **Zadati zvukovi** ili fasciklu **Glasovni zapisi**.
4. Izaberite zvuk i njegova reprodukcija će započeti.
5. Dodirnite  i izaberite opciju **Upotrebi kao**.
6. Odaberite neku od opcija **Glasovni zvuk zvona**, **Video zvuk zvona**, **Zvuk poruke**, **Pokretanje** ili **Isključivanje**.

### Video zapisi

Fascikla **Moji video zapisi** sadrži listu preuzetih video zapisa i video zapise snimljene na telefonu.

Gledanje video zapisa

1. Dodirnite , a zatim  **Zabava**.
2. Dodirnite **Moje stvari**, a zatim **Moji video zapisi**.
3. Izaberite video zapis koji želite da reprodukujete.



## Slanje video zapisa

1. Izaberite video zapis, a zatim dodirnite .
2. Dodirnite **Pošalji** pa odaberite **Poruka**, **E-pošta** ili **Bluetooth**.
3. Ukoliko izaberete **Poruka** ili **E-pošta**, video zapis će biti priložen uz poruku koju možete poslati na uobičajen način. Ako odaberete **Bluetooth**, od vas će se tražiti da uključite Bluetooth, a vaš telefon će pretražiti uređaje kojima može poslati video zapis.



## Igre i aplikacije

Na telefon možete preuzimati nove igre i aplikacije da biste se zabavili u slobodno vreme.

### Igranje igre

1. Dodirnite , a zatim  **Zabava**.
2. Dodirnite **Igre i aplikacije**.
3. Dodirnite **Moje igre i aplikacije**.
4. Dodirnite fasciklu **Igre** ili **Aplikacije**.
5. Izaberite i dodirnite igru ili aplikaciju koju želite da pokrenete.



## Instaliranje Java igara i aplikacija

1. Dodirnite , a zatim  **Zabava**.
2. Dodirnite **Moje stvari**, a zatim **Ostali** ili **Moja memorijska kartica**. Ako ste postavili novu memorijsku karticu, možete da izaberete meni **Moja memorijska kartica**.
3. Izaberite datoteku (\*.jad or \*.jar) koju želite da instalirate i pritisnite komandu **Instaliraj**.

## Flash sadržaj

Fascikla **Flash** sadržaj sadrži sve podrazumevane i preuzete SWF datoteke.

## Prikazivanje SWF datoteke

1. Dodirnite , a zatim  **Zabava**.
2. Dodirnite **Moje stvari**, a zatim **Fleš sadržaji**.
3. Izaberite datoteku koju želite da pregledate.

## Dokumenti

U meniju **Dokumenti** možete pregledati sve datoteke sa dokumentima.

Ovde možete pregledati Excel, Powerpoint, Word, tekstualne i PDF datoteke. Možete koristiti dijagonalno povlačenje prstima po ekranu da povećate ili umanjite dokument.

## Prebacivanje datoteke na telefon



Bluetooth predstavlja najjednostavniji način za prebacivanje datoteka sa računara na telefon. Pomoću kabla za sinhronizaciju možete koristiti i program LG PC Suite. Da biste prebacili muziku putem Bluetooth veze:

1. Proverite da li je uključen Bluetooth na telefonu i na računaru da li su međusobno vidljivi.
2. Pomoću računara pošaljite datoteku putem Bluetooth veze.
3. Prilikom slanja datoteke moraćete da prihvatite njen prijem na telefon tako što ćete dodirnuti **Da**.
4. Datoteka će se pojaviti u fascikli **Dokumenti** ili **Ostalo**.





## Ostalo

Fascikla **Ostalo** služi za skladištenje datoteka koji nisu slike, zvukovi, video zapisi, igre niti aplikacije. Koristi se na isti način kao fascikla **Dokumenti**. Pri prebacivanju datoteka sa računara na telefon, one će se možda smeštati u fasciklu **Ostalo** umesto u fasciklu **Dokumenti**. Ako se ovo dogodi, možete da ih preместite.



Da biste preместili datoteku iz fascikle **Ostalo** u fasciklu **Dokumenti**:

1. Dodirnite , a zatim  **Zabava**.
2. Dodirnite **Moje stvari**, a zatim **Ostalo**.
3. Izaberite datoteku, a zatim dodirnite  .
4. Dodirnite **Premesti**, a zatim ponovo dodirnite **Premesti**.

## Kreiranje filma



1. Dodirnite , a zatim  **Zabava**.
2. Dodirnite **Muvee Studio**.
3. Dodirnite  da biste dodali sliku. Dodirnite slike koje želite da uključite, a zatim izaberite **Umetni**.
4. Dodirnite karticu Stil da biste izabrali Muvee stil.
5. Dodirnite Reprodukcija da biste prikazali rezultat.
6. Dodirnite , a zatim Redosled da biste napravili redosled.
7. Dodirnite , a zatim **Sačuvaj lokaciju** da biste izabrali mesto za čuvanje filma.

## Muzika





Telefon LG KF900 ima ugrađeni muzički plejer tako da možete preslušavati svoje omiljene numere. Da biste pristupili muzičkom plejeru, dodirnite , potom  **Zabava**, a zatim **Muzika**. Odavde možete pristupiti sledećim fasciklama:

- **Nedavno reprodukovano:** prikažite sve numere koje ste nedavno reprodukovali.
- **Sve numere:** sadrži sve numere koje imate na telefonu.
- **Izvođači:** pretražite muzičku kolekciju po izvođaču.
- **Albumi:** pretražite muzičku kolekciju po albumu.
- **Žanrovi:** pretražite muzičku kolekciju po žanru.
- **Liste numera:** sadrži sve liste numera koje ste kreirali.
- **Izmešaj numere:** reprodukujte numere slučajnim redosledom.

## Reprodukcija pesme

1. Dodirnite , a zatim  **Zabava**.
2. Dodirnite **Muzika**, a zatim **Sve numere**.
3. Izaberite željenu numeru, a zatim dodirnite



### Reprodukcija.

4. Dodirnite  da biste pauzirali numeru.
5. Dodirnite  da biste prešli na sledeću numeru.
6. Dodirnite  da biste prešli na prethodnu numeru.
7. Dodirnite  da biste se vratili u meni **Muzika**.

Da biste promenili jačinu zvuka tokom reprodukcije dodirnite 

## Kreiranje liste numera



Izaberite pesme iz fascikle **Sve numere** i kreirajte svoju listu numera.

1. Dodirnite , a zatim  **Zabava**.
2. Dodirnite **Muzika**, a zatim **Liste numera**.
3. Dodirnite **Dodaj novu listu numera**, unesite ime liste numera, a zatim dodirnite **Sačuvaj**.
4. Prikazaće se fascikla Sve numere. Dodirnite sve numere koje želite da dodate u listu numera. Pored imena numera pojaviće se znak za potvrdu.
5. Dodirnite **Gotovo**.

Da biste reprodukovali listu numera, izaberite je pa dodirnite Reprodukuj.

Da biste dodali drugu listu numera, a zatim odaberite **Dodaj novu listu numera**.

## Brisanje liste numera

1. Dodirnite , a zatim  **Zabava**.
2. Dodirnite **Muzika**, potom **Moja muzika**, a zatim **Liste numera**.
3. Dodirnite  a zatim **Izbriši** ili **Izbriši sve** da biste izbrisali sve liste numera.

## Upotreba radija



LG KF900 poseduje FM radio prijemnik da biste svoje omiljene stanice mogli da slušate u pokretu.

Moraćete da priključite slušalice da biste slušali radio. Priključite ih na priključak za slušalice (to je isti priključak na koji priključujete punjač).



## Pretraživanje stanica

Radio stanice na telefonu možete pretraživati ručno ili automatski. Nakon toga biće im dodeljeni posebni brojevi da ne biste morali da ih uvek ručno tražite. Telefon omogućava memorisanje do 50 stanica.

### Da biste automatski pretražili stanice:



1. Dodirnite , a zatim  **Zabava**.
2. Dodirnite **FM radio**, a zatim .
3. Dodirnite **Automatsko skeniranje** pa **Da**.

Pronađenim stanicama će automatski biti dodeljen broj kanala.



Stanicu možete pronaći i ručno pomoću ikona   prikazanih pored frekvencije radio stanice ili tako što ćete prevući tjuner na ekranu osetljivom na dodir.

Možete i da potražite sledeću stanicu pomoću tastera  .

## Resetovanje stanica

1. Dodirnite , a zatim  **Zabava**.
2. Dodirnite **FM radio**, a zatim .
3. Odaberite **Poništi** da biste poništili trenutni kanal ili odaberite **Poništi sve** da biste poništili sve kanale. Sve stanice vратиće se na početnu frekvenciju 87,5Mhz.



## Slušanje radio programa

1. Dodirnite , a zatim  **Zabava**.
2. Dodirnite **FM radio**, a zatim dodirnite broj kanala stanice koju biste želeli da slušate.

Da biste poboljšali prijem radio signala, razvijte kabl od slušalica koji služi kao FM antena.

## ROKOVNIK

### Dodavanje događaja u kalendar



1. Iz ekrana u režimu mirovanja izaberite ☰, zatim dodirnite stavku  Uslužni programi i izaberite **Rokovnik**. Izaberite **Kalendar**.
2. Izaberite datum za događaj.
3. Dodirnite , a zatim izaberite **Dodaj događaj**.
4. Dodirnite **Kategorija**, a zatim izaberite neku od opcija: **Zakazana obaveza**, **Godišnjica** ili **Datum rođenja**. Proverite datum, a zatim unesite vreme početka događaja.
5. Za zakazane obaveze i godišnjice unesite datum i vreme završetka u donja polja za vreme i datum.
6. Ako biste želeli da imenujete događaj ili da priložite napomenu, dodirnite Napomena, a zatim unesite napomenu i izaberite Sačuvaj.
7. Podesite opcije **Alarm** i **Ponovi**.
8. Izaberite **Sačuvaj** da biste sačuvali događaj u kalendar. Dani za koje su postavljeni događaji biće obeleženi kvadratnim pokazivačem, a u vreme početka događaja oglašice se zvučni signal, da ga ne biste propustili.

**U kalendaru možete postaviti odmor. Dodirnite zasebno svaki dan kada ste na odmoru, a zatim dodirnite  i izaberite Postavi praznik. Svaki dan će biti obojen crveno.**

### Dodavanje stavki u listu zadataka

1. Iz ekrana u režimu mirovanja izaberite ☰, zatim dodirnite stavku Uslužni programi i izaberite Rokovnik.
2. Izaberite **Dodaj zadatak**.
3. Postavite datum za obavezu, dodajte beleške i izaberite nivo prioriteta: **Visok**, **Srednji** ili **Nizak**.
4. Sačuvajte zadatak iz liste tako što ćete izabrati **Sačuvaj**.

### Deljenje zadatka

1. Iz ekrana u režimu mirovanja izaberite ☰, zatim dodirnite  Uslužni programi i izaberite Rokovnik. Izaberite **Zadaci**.
2. Izaberite zadatak koji želite da delite, a zatim dodirnite .
3. Izaberite **Pošalji**. Zadatak možete deliti pomoću **Tekstualne poruke**, **Multimedijalne poruke**, **E-pošte** ili **Bluetooth** veze.

**Pomoću računara možete praviti rezervne kopije kalendara i sinhronizovati ga.**



## Upotreba alatke za traženje datuma

Alatka za traženje datuma je zgodna za računanje datuma za određeni dan. Na primer, 60 dana od 10.10.07. biće 09.12.2007.

Ovo je odlično za praćenje rokova.

1. Iz ekrana u režimu mirovanja izaberite ☹☹, zatim dodirnite stavku  Uslužni programi i izaberite Rokovnik.
2. Izaberite opciju Traženje datuma.
3. Na kartici Od postavite željeni datum.
4. Na kartici **Nakon** podesite broj dana.
5. **Odredišni datum** biće prikazan ispod.

## Podešavanje alarma

1. Iz ekrana u režimu mirovanja izaberite ☹☹, zatim dodirnite stavku  Uslužni programi i izaberite **Alarmi**.
2. Dodirnite **Dodaj alarm**.
3. Postavite željeno vreme za oglašavanje alarma, a zatim dodirnite Postavi vreme.
4. Izaberite da li želite da se alarm oglašava Jednom, Dnevno, Pon-pet, Pon-sub, Subned, Osim praznikom ili Izaberite radni dan. Ikone će označavati dane u sedmici koje ste izabrali.
5. Izaberite **Podesi tip alarma** da biste izabrali tip alarma.
6. Dodirnite Zvuk alarma, a zatim izaberite željeni zvuk iz fascikle Moji zvuci ili Moja memorijaska kartica. Da biste reprodukovali neki zvuk, dodirnite ga, a zatim dodirnite .

7. Dodavanje beleške za alarm. Dodirnite Sačuvaj nakon što završite sa kucanjem podsetnika.
8. Na kraju, možete da postavite interval za odlaganje na 5, 10, 20 ili 30 minuta, 1 čas ili možete da isključite alarm.
9. Kada postavite alarm, dodirnite **Sačuvaj**.



## Dodavanje podsetnika

1. Iz ekrana u režimu mirovanja izaberite ☹☹, zatim dodirnite stavku  Uslužni programi i izaberite Dodaj belešku.
2. Unesite podsetnik, a zatim izaberite **Sačuvaj**.
3. Beleška će se pojaviti na ekranu sledeći put kada budete otvorili aplikaciju **Beleške**.

**Možete da uredite postojeći podsetnik. Izaberite podsetnik koji želite da uredite i unesite izmene.**

## Snimanje glasa

Upotrebite aplikaciju za snimanje glasa za snimanje glasovnih beleški ili drugih zvukova.





1. Dodirnite , a zatim  **Uslužni programi**.
2. Dodirnite **Snimanje glasa**, a zatim  i izaberite neku od opcija:

### o Postavke



- **Trajanje:** postavite trajanje snimanja. Odaberite neku od opcija: Veličina MMS poruke, 1 minut ili Bez ograničenja.
- **Kvalitet:** izaberite kvalitet zvuka. Opcije su Veoma visok, Visok ili Normalan.
- **Memorija u upotrebi:** proverite trenutni status memorije.

- o **Idi u moje zvukove:** otvorite fasciklu Glasovni zapisi u fascikli Moji zvukovi.



## Snimanje zvuka ili glasa

1. Dodirnite , a zatim  **Uslužni programi**.
2. Dodirnite **Snimanje glasa**.
3. Dodirnite  da biste započeli snimanje.
4. Dodirnite  da biste prekinuli snimanje.
5. Dodirnite  da biste reprodukovali snimak.



## Upotreba kalkulatora

1. Iz ekrana u režimu mirovanja izaberite , zatim dodirnite stavku  **Uslužni programi** i izaberite **Alati**.
2. Izaberite opciju **Kalkulator**.
3. Dodirnite numeričke tastere da biste uneli brojeve.
4. Za jednostavna izračunavanja, dodirnite željenu funkciju (+, -, \*, /), a zatim =.
5. Za složenija izračunavanja, dodirnite  pa odaberite **sin, cos, tan, log, ln, exp, deg** ili **rad** itd.



## Konvertovanje jedinica

1. Iz ekrana u režimu mirovanja izaberite , zatim dodirnite stavku  **Uslužni programi** i izaberite **Alati**.
2. Izaberite opciju **Konverter**.
3. Odaberite da li želite da konvertujete **Valuta, Površina, Dužina, Težina, Temperatura** ili **Brzina**.
4. Zatim možete da izaberete jedinicu, unesete vrednost koju želite da konvertujete, a zatim jedinicu u koju želite da je konvertujete.
5. Na ekranu će se pojaviti odgovarajuća vrednost.

## Upotreba štoperice

1. Iz ekrana u režimu mirovanja izaberite , zatim dodirnite stavku  **Uslužni** programi i izaberite **Alati**.
2. Izaberite opciju **Štoperica**.
3. Dodirnite **Započni** da biste započeli merenje.
4. Dodirnite **Krug** ako želite da zabeležite vreme po krugu.
5. Dodirnite **Zaustavi** da biste zaustavili merenje.
6. Dodirnite **Nastavi** da biste ponovo započeli merenje od zaustavljanja, odnosno dodirnite **Resetuj** da biste započeli merenje od početka.

## Dodavanje grada u vremenske zone



1. Iz ekrana u režimu mirovanja izaberite , zatim dodirnite stavku  **Uslužni** programi i izaberite **Alati**.
2. Izaberite opciju **Svetski sat**.
3. Dodirnite ikonu , a zatim opciju **Dodaj grad**. Nadite grad koji želite.

## WEB

### Pretraživač

**Pretraživač** vam omogućava da direktno, koristeći svoj mobilni telefon, brzo pristupite svetu igara, muzike, vesti, sporta, zabave i mnogih drugih stvari u punoj boji i to bez obzira na vašu lokaciju i vašu interesovanja. Ako želite da uvećate/umanjite stranicu, koristite dijagonalno povlačenje prstima po ekranu.



### Pristup Webu

1. Iz ekrana u režimu mirovanja izaberite , zatim dodirnite stavku  **Uslužni** programi i izaberite **Pretraživač**.
2. Da biste direktno pristupili matičnoj strani u pregledaču izaberite **Početna stranica**. Možete izabrati i **Unesite adresu** pa uneti željenu URL adresu, a zatim izabrati **Poveži**.

**Povezivanje sa ovom uslugom i preuzimanje sadržaja se dodatno naplaćuje. Troškove prenosa podataka proverite kod provajdera mreže.**

### Dodavanje oznaka i njihovo otvaranje



Da biste lakše i brže pristupali omiljenim Web lokacijama, možete da dodajete obeleživače i da čuvate Web stranice.

1. Iz ekrana u režimu mirovanja izaberite , zatim dodirnite stavku  **Uslužni** programi i izaberite **Pretraživač**.
2. Izaberite **Oznake**. Lista obeleživača će se pojaviti na ekranu.
3. Da biste dodali novi obeleživač, dodirnite **Dodaj obeleživač**. Unesite ime za obeleživač praćeno URL adresom.
4. Dodirnite **Sačuvaj**. Obeleživač će se pojaviti u listi obeleživača.
5. Da biste pristupili obeleživaču, dodirnite obeleživač, a zatim dodirnite **Poveži** ovezate se sa obeleživačem.

## Upotreba RSS čitača

RSS (Really Simple Syndication) je porodica formata za Web feedove koji se koriste za objavljivanje sadržaja koji se često ažuriraju, poput unosa na blogovima, vesti ili prognoza. RSS dokument, koji se naziva feed, web feed ili kanal, sadrži sažetak sadržaja sa povezane Web lokacije ili potpun tekst. RSS omogućava praćenje sadržaja na omiljenim Web lokacijama na automatizovan način koji je jednostavniji od ručnog pregledanja. Korisnik se pretplaćuje na feed tako što u čitač unese adresu feeda ili tako što klikne na ikonu RSS u pregledaču, čime se pokreće proces pretplate. Čitač redovno proverava sadržaj feedova na koje je korisnik pretplaćen i preuzima nove sadržaje koje pronade.

## Menjanje postavki Web pretraživača

1. Iz ekrana u režimu mirovanja izaberite , zatim dodirnite stavku  Uslužni programi i izaberite **Pretraživač**. Izaberite **Podešavanje**.
2. Možete odabrati da uređujete Profile, Podešavanja izgleda, Cache memoriju, Kolačiće, Sigurnost ili, ako želite da resetujete sva podešavanja, izaberite opciju Ponovo postavi podešavanja.
3. Možete lako da uključite ili isključite ove opcije tako što ćete dodirnuti odgovarajuću ikonu.

## Upotreba telefona kao modema

KF900 može da služi kao modem za računar, što vam pruža pristup Internetu i e-pošti čak i kada ne možete da se povežete pomoću kablova. Možete koristiti USB kabl ili Bluetooth.

### Upotreba USB kabla:

1. Proverite da li je na računaru instaliran LG PC Suite.
2. Povežite KF900 sa računarom pomoću USB kabla, a zatim pokrenite program LG PC Suite.
3. Kliknite na ikonu Komunikacija na računaru. Zatim kliknite na **Postavke** pa izaberite **Modem**.
4. Odaberite **LG Mobile USB Modem** pa izaberite **U redu**. Pojaviće se na ekranu.
5. Kliknite na Poveži da biste računar povezali na mrežu koristeći KF900.

**Više informacija o sinhronizaciji pomoću programa LG PC Suite potražite.**

#### **Upotreba Bluetootha:**

1. Uverite se da je Bluetooth **Uključen** i da je status postavljen na **Vidljiv** i za računar i za KF900.
2. Uparite računar i KF900 tako da za povezivanje bude potreban kôd.
3. U programu LG PC Suite upotrebite **Čarobnjak za povezivanje** da biste kreirali aktivnu Bluetooth vezu.
4. Kliknite na ikonu **Komunikacija** na računaru. Zatim kliknite na **Postavke**.
5. Kliknite na **Modem**.
6. Odaberite **Standard Modem over Bluetooth** link pa kliknite na **U redu**.  
Pojaviće se na ekranu.
7. Kliknite na **Poveži** da biste računar povezali na mrežu koristeći KF900.



**Više informacija o Bluetooth povezivanju potražite na strani 66.**

## PODEŠAVANJA

Iz ove fascikle možete da obavljate podešavanja vezana za personalizovanje telefona KF900.

**Informacije o postavkama poziva potražite na strani 20.**

### Menjanje postavki ekrana

1. Dodirnite  Dodirnite , a zatim izaberite  **Postavke**.
2. Dodirnite Postavke ekrana, a zatim odaberite neku od opcija:
  - **Pozadina:** izaberite temu za ekran u stanju mirovanja.
  - **Početni meni:** telefon prikazuje meni u stanju mirovanja.
  - **Biranje:** podesite veličinu i boju broja.
  - **Font:** podesite veličinu fonta.



**Što je duže uključeno pozadinsko osvetljenje, to se baterija više troši i češće ćete morati da je puniti.**

- **Pozadinsko osvetljenje:** odaberite vremenski interval do isključivanja pozadinskog osvetljenja.
  - **Svetlina:** podesite osvetljenost ekrana.
  - **Tema za telefon:** brzo promenite celokupan izgled ekrana.
  - **Pozdravna poruka:** izaberite da li će biti uključena ili isključena i upišite pozdravnu poruku.
3. Dodirnite **Sačuvaj** da biste sačuvali postavke.

### Personalizovanje profila

Profil možete na brzinu promeniti na ekranu u režimu mirovanja. Jednostavno dodirnite traku za sažetak statusa na vrhu ekrana, a zatim karticu željenog profila.



Pomoću menija sa postavkama možete personalizovati svaku postavku profila.

1. Pritisnite , a zatim odaberite  **Postavke**.
2. Dodirnite **Profili**, a zatim odaberite profil koji želite da uredite.
3. Zatim možete da uredite sve dostupne opcije za zvuk i signale uključujući opcije za zvuk i jačinu zvuka za govorne i video pozive, signale za poruke, zvuk ekrana itd.

### Menjanje postavki telefona

Uživajte u slobodi da način funkcionisanja telefona KF900 prilagodite svojim potrebama.

**Da biste pregledali opcije, dodirnite poslednju vidljivu stavku pa pomerite prst nagore. Lista će se pomeriti nagore pa će postati vidljive dodatne stavke.**

1. Dodirnite , a zatim izaberite  **Postavke**.
2. Dodirnite **Postavke telefona** pa odaberite iz liste ispod.
  - **Datum i vreme:** podesite postavke za datum i vreme, odaberite automatsko ažuriranje vremena za putovanja ili za letnje računanje vremena.

- **Štednja energije:** odaberite da li fabričke postavke za štednju energije da budu uključene, isključene ili automatske.
- **Jeziči:** promenite jezik prikaza telefona KF900.
- **Automatsko zaključavanje tastature:** automatski zaključajte tastaturu kada je ekran u režimu mirovanja.
- **Bezbednost:** podesite bezbednosna podešavanja, što obuhvata PIN kodove i zaključavanje telefona.
- **Upravljač memorijom:** da biste dobili više informacija, pogledajte odeljak Upotreba upravljača memorijom na strani 65.
- **Poništi postavke:** poništite sve postavke i vratite ih u fabričko stanje.
- **Informacije o telefonu:** pregledajte tehničke informacije o telefonu KF900.



## Promena podešavanja tastature

Možete da promenite vrednosti podešavanja tastature. Dodirnite , a zatim izaberite Postavke dodirnog ekrana.

- **Vrsta pritiska:** promenite tip pritiska, poput vibracije, zvuka, vibracije i zvuka.
- **Zvuk dodira:** promenite zvuk koji se čuje prilikom dodirivanja ekrana.
- **Jačina zvuka:** podesite jačinu zvuka.
- **Vibracija dodira:** promenite tip vibracije.
- **Jačina vibracije:** podesite jačinu vibracije.

## Menjanje postavki povezivanja

Postavke za povezivanje već je podesio operator da biste odmah mogli da uživate u novom telefonu. Pomoću ovog menija možete da primenite sve postavke.

Dodirnite , a zatim dodirnite  **Postavke**. Dodirnite **Povezivanje**.

- **Postavka mreže:** KF900 će se automatski povezati sa podrazumevanom mrežom. Pomoću ovog menija možete da promenite te postavke.
- **Internet profili:** podesite profile za povezivanje na Internet.
- **Pristupne tačke:** vaš mrežni operator je već uneo ove informacije. Pomoću ovog menija možete uneti nove pristupne tačke.
- **Paketna veza za prenos podataka:** podesite paketnu vezu za prenos podataka.
- **Način rada USB veze:** izaberite opciju PC suite, a zatim sinhronizujte KF900 pomoću softvera LG PC Suite da biste kopirali datoteke sa telefona. Ako želite da sinhronizujete muziku sa programom Windows Media Player, u ovom meniju izaberite opciju Sinhronizacija muzike. Sinhronizacija muzike je dostupna isključivo za muzičke sadržaje. Ukoliko želite da obavite sinhronizaciju sa spoljnom memorijom, možete da podesite „Spoljnu memoriju“ kao Primarno skladište. Ukoliko želite da obavite sinhronizaciju sa unutrašnjom memorijom, možete da podesite „Unutrašnju memoriju“ kao

Primarno skladište. Izaberite PictBridge da biste štampali podatke iz menija Moje stvari. Opcija Uvek pitaj podrazumeva da će u meniju uvek biti ponuđene raspoložive USB veze.

- **TV izlaz:** odaberite PAL ili NTSC standard za povezivanje modela KF900 sa televizorom.
- **Servis sinhronizacije:** funkcija usluge sinhronizacije omogućava sinhronizaciju podataka sa telefona sa podacima na serveru putem bežične mreže, poput podataka o adresama kontakata, stavki iz rasporeda, stavki zadataka i podsetnika.
- **Postavke za reprodukciju uživo:** vaš mrežni operator je već uneo ove informacije. Možete ih urediti ako želite da napravite izmene.
- **Registracija DivX videa na zahtev:** Instalirajte DivX konverter koji ste dobili na CD-u sa softverom PC Sync. Kada ga instalirate iz fascikle Program Files na računaru izaberite DivX, zatim DivX konverter pa Converter.

**Kabl za povezivanje sa televizorom se posebno kupuje.**



- **O DIVX VIDEO FORMATU:** DivX® je digitalni video format koji je stvorila kompanija DivX, Inc. Ovaj uređaj reprodukuje DivX video i poseduje zvanični DivX certifikat.

- **O DIVX VIDEOU NA ZAHTEV:** Ovaj uređaj sa DivX® certifikatom mora biti registrovan kod kompanije DivX da bi reprodukovao sadržaj DivX videa na zahtev. Prvo generišite DivX VOD registarski kod za uređaj, a zatim ga prosledite tokom procesa registracije. [Važno: Sadržaj DivX videa na zahtev je zaštićen sistemom DivX DRM (Digital Rights Management) koji ograničava reprodukovanje na uređaj sa DivX certifikatom. Ako pokušate da reprodukujete sadržaj DivX videa na zahtev za koji uređaj nema ovlašćenje, prikazaće se poruka „Authorization Error“ (Greška kod autorizacije), a sadržaj se neće reprodukovati.] Više informacija potražite na [www.divx.com/vod](http://www.divx.com/vod).

## Upotreba upravljača memorijom

Telefon KF900 ima tri dostupne memorije: memoriju telefona, USIM karticu i spoljnu memorijsku karticu (memorijsku karticu ćete možda morati da kupite zasebno).



Upravljač memorijom možete da koristite da biste utvrdili koliko memorije je iskorišćeno i da biste utvrdili koliko slobodnog prostora je dostupno.

Dodirnite , a zatim  **Postavke**. Izaberite **Postavke telefona**, a zatim **Upravljač memorijom**.

- **Zajednička memorija telefona:** prikažite količinu dostupne memorije na telefonu KF900 za slike, zvukove, video zapise, Flash sadržaj, MMS poruke, e-poruke, Java aplikacije itd.
- **Rezervisana memorija telefona:** prikažite količinu memorije koja je dostupna za SMS poruke, kontakte, kalendar, listu obaveza, beleške, alarm, prethodne pozive, obeleživače i razne stavke.
- **SIM memorija:** prikažite količinu dostupnog prostora u memoriji USIM kartice.
- **Spoljna memorija:** prikažite količinu dostupnog prostora na spoljnoj memorijskoj kartici (memorijsku karticu ćete možda morati da kupite zasebno).
- **Postavke primarnog skladišta:** odaberite željenu lokaciju za skladištenje stavki.

**Više informacija o postavljanju memorijske kartice potražite na strani 13.**

## Upotreba režima za let avionom

Režim rada u avionu uključite tako što ćete izabrati , a zatim  **Postavke**. Dodirnite **Profili** i izaberite opciju **Način rada u avionu**. U režimu za let avionom nije moguće obavljanje poziva, povezivanje sa Internetom, slanje poruka niti upotreba Bluetooth veze.

## Slanje i primanje datoteka pomoću Bluetooth veze

Bluetooth predstavlja odličan način za slanje i primanje datoteka pošto nisu potrebni nikakvi kablovi, veza je brza i povezivanje je jednostavno. Možete se povezati i sa Bluetooth slušalicama kako biste obavljali pozive.

### Da biste poslali datoteku:

1. Otvorite datoteku koju želite da pošaljete, uobičajeno fotografiju, video zapis ili muzičku datoteku.
2. Dodirnite  pa odaberite **Pošalji**. Odaberite **Bluetooth**.
3. Ako ste već uparili svoj Bluetooth uređaj, telefon KF900 neće automatski tražiti druge Bluetooth uređaje. Ukoliko to nije slučaj, KF900 će automatski potražiti ostale uređaje u dometu koji imaju omogućen Bluetooth.
4. Odaberite uređaj na koji želite da pošaljete datoteku pa dodirnite **Izaberi**.
5. Datoteka će biti poslata.

**Obratite pažnju na traku napredovanja da biste bili sigurni da je datoteka poslata.**

## Uparivanje sa drugim Bluetooth uređajem

Pri uparivanju telefona KF900 sa drugim uređajem možete postaviti vezu koja je zaštićena kodom za pristup. To znači da uparivanje predstavlja bezbedniji način povezivanja.

1. Proverite da li je Bluetooth **Uključen** i **Vidljiv**. Vidljivost možete promeniti u meniju **Postavke**.
2. Dodirnite **Traži**.
3. KF900 će obaviti pretragu uređaja. Nakon dovršetka pretrage na ekranu će se pojaviti opcija **Osveži**.
4. Odaberite uređaj sa kojim želite da uparite svoj telefon, unesite kôd za pristup, a zatim dodirnite **U redu**.
5. Vaš telefon će se povezati sa drugim uređajem, na kojem bi trebalo da unesete isti kôd.
6. Bluetooth veza zaštićena bezbednosnim kodom je spremna.

## Upotreba Bluetooth slušalica

1. Proverite da li je Bluetooth **Uključen** i **Vidljiv**.
2. Pratite uputstva koja ste dobili sa slušalicama u vezi sa režimom uparivanja da biste uparili uređaje.
3. Dodirnite **Uvek pitaj** ili **Dozvoli bez pitanja**, a zatim dodirnite **Da** da biste se povezali. KF900 će automatski preći u profil „Slušalice“.

Na strani 20 pronaći ćete više detalja o BT režimu odgovaranja da biste mogli da kontrolišete način odgovaranja na pozive kada su priključene Bluetooth slušalice.

## WIFI

Wireless Manager (Menadžer bežične veze) omogućava vam da upravljate Wi-Fi Internet vezama na telefonu.

On omogućava da se telefon poveže na lokalne bežične mreže ili da telefon bežičnim putem pristupi Internetu. Wi-Fi je brži i ima veći domet od bežične Bluetooth tehnologije.

**KF900 podržava WEP i WPA-PSK/2 šifrovanje, ali ne i tipove šifrovanja EAP i WPS. Ako vaš pružalac Wi-Fi usluge ili administrator mreže postavi šifrovanje radi bezbednosti mreže, biće potrebno da u prozoru koji će se pojaviti unesete odgovarajući ključ. Ukoliko šifrovanje nije podešeno, ovaj prozor se neće pojaviti. Ako ne znate ključ, biće potrebno da ga zatražite od pružaoca Wi-Fi usluge ili administratora mreže.**

## DODATNA OPREMA

Uz telefon KF900 isporučuje se sledeća prateća oprema.

### Punjač



### Baterija

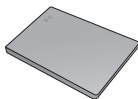

### Stereo slušalice



### Data kabl i CD

Povežite i  
sinhronizujte  
telefon KF900  
sa računarom.



### Korisnički priručnik

Saznajte više  
o telefonu  
KF900.



- Uvek koristite originalni LG pribor.
- Nepridržavanje ovog saveta može dovesti do poništavanja garancije.
- Dodatna oprema se može razlikovati u zavisnosti od oblasti. Za sva pitanja se obratite našem regionalnom predstavništvu ili agentu.

# TEHNIČKI PODACI

## Opšte

**Naziv proizvoda :** KF900

**Sistem :** GSM 850 / E-GSM 900 / DCS 1800 /  
PCS 1900 / W-CDMA

## Temperature

**Maks :** +55°C (pražnjenje)  
+45°C (punjenje)

**Min :** -10°C

## Declaration of Conformity

### Supplier Details

Name  
LG Electronics Inc  
Address  
LG Electronics Inc, LG Twin Towers 20,  
Yeouido-dong, Yeongdeungpo-gu, Seoul, Korea 150-721

### Product Details

Product Name  
GSM 850 / E-GSM 900 / DCS 1800 / PCS 1900 / W-CDMA Terminal Equipment

Model Name  
KF900

Trade Name  
LG



### Applicable Standards Details

R&TTE Directive 1999/5/EC  
EN 301 486-01 V1.5.1, EN 301 486-07 v1.3.1, EN 301 486-17 v1.2.1, EN 301 486-24 V1.3.1  
EN 301 511 V0.2.2  
EN 301 908-1 V3.2.1, EN 301 908-2 V3.2.1  
EN 30389/EN 30391-2001  
EN 60950-1 : 2001  
EN 300 329 V1.7.1

### Supplementary Information

The conformity to above standards is verified by the following Notified Body(BABT)  
BABT, Balke House, Churchfield Road, Welko-on-Thames, Surrey, KT12 2TD, United Kingdom  
Notified Body Identification Number : 0168

### Declaration

I hereby declare under our sole responsibility  
that the product mentioned above to which  
this declaration relates complies with the above  
mentioned standards and Directives

Name  
Seung Hyun, Ji / Director 15. Oct. 2008

LG Electronics Inc, Amsterdam Office  
Valuwezoom 15, 1127 AE Almere, The Netherlands  
Tel. +31 -36-547-8980, e-mail: seungim@lge.com

  
Signature of representative

