



LG Electronics Inc.

MMBB0334008 (1.1) W

GT810H Guía del usuario

LG Electronics Inc.



ESPAÑOL



GT810H Guía del usuario

Por favor lea atentamente este guía antes de operar su teléfono.

Algunos de los contenidos de este manual pueden tener variaciones con el teléfono dependiendo del software o del proveedor del servicio.

Bluetooth QD ID B014484

■ Guía del usuario ■

Español

Este documento es la guía del usuario para la PC de bolsillo con Windows Mobile. LG Electronics se reserva todos los derechos de este documento. Se prohíbe la copia, la modificación y la distribución de este documento sin el consentimiento de LG Electronics.



Contenido

Contenido	2	Edición de la pantalla Hoy	29
		Indicadores de programas	30
Introducción	7	Configuración	31
Para su seguridad	8	Introducción y búsqueda de información	33
		Descripción general del panel de entrada	34
Funciones del LG GT810H	14	Uso del teclado	34
Componentes del teléfono	14	Dibujo y escritura en la pantalla	37
Precauciones del teclado táctil	16	Modos de desplazamiento y zoom	38
Para empezar	17	Miniatura en PDF	38
Instalación de la tarjeta SIM y la batería	17	Buscar texto en un PDF	39
Carga de la batería	18	Grabación de una nota de voz	39
Desconexión del cargador	20	Búsqueda de información	41
Para usar una tarjeta de memoria microSD (Opcional)	20	Funciones generales	42
Formatear tarjeta de memoria	22	Ajustar el volumen del dispositivo	42
Encender y apagar el dispositivo	22	Hacer una llamada desde Contactos	43
Reiniciar dispositivo	22	Hacer una llamada desde marcación rápida	43
Calibración del dispositivo	24	Recibir una llamada	44
Administración de la configuración de la pantalla	25	Para contestar o rechazar la llamada entrante	44
Información de la pantalla	25	Para terminar una llamada	44
Iconos de atajo	26	Opciones durante la llamada	44
La pantalla Hoy	26	Para poner una llamada en espera	44
Personalización de la pantalla Hoy	26	Para alternar entre dos llamadas	44
Pantalla Hoy predeterminada	27	Para establecer una llamada en conferencia	44
Indicadores	28	Para activar y desactivar el altavoz	45
Uso del menú Inicio	29	Para silenciar una llamada	45
		Información adicional sobre el marcado	46
		Hacer una llamada de emergencia	46

Comunicación	48	Mensajería	57
Llamada	48	Para configurar una cuenta de correo electrónico	57
Hacer llamadas de voz	48	Para administrar mensajes	58
Hacer una llamada desde Historial	48	Para descargar mensajes	59
Compartir un video durante una llamada	49	Para responder o reenviar un mensaje	59
Iniciar una sesión de video compartido	49	Para agregar un evento al Calendario	60
Recibir una sesión de video compartido	51	Para cambiar la vista predeterminada del Calendario	60
Formas adicionales de iniciar una llamada de video compartido	52	Mensajería MI	61
Contactos	52	Inicio de sesión	61
Para crear un contacto	53	Alternar entre comunidades	62
Para cambiar la información de los contactos	53	Cambiar el estado	62
Para trabajar con la lista de Contactos	54	Lista de contactos	62
Para copiar los contactos de la tarjeta SIM a Contactos	54	Conversaciones	62
Para buscar un contacto	54	Cerrar la aplicación	63
Llamadas recientes	55	Para crear una tarea	63
Guardar en Contactos	55	Para cambiar la prioridad de una tarea	64
Ver nota	55	Para establecer un recordatorio predeterminado para todas las tareas nuevas	64
Eliminar	55	Para ver las fechas de inicio y finalización en lista de tareas	65
Enviar mensaje de texto	56	Para ubicar una tarea	65
Enviar MMS	56	ActiveSync	66
Filtro	56	Configuración en Windows XP	67
Eliminar todas las llamadas	56	Sincronizar información	67
Duración de las llamadas	56	Nuevos mensajes de texto	72
Llamada de video	56	Mensajería MMS nuevos	72

Contenido

Multimedia	74	Aplicaciones	91
Agregar música al teléfono	74	Navegador	91
Reproducir medios	77	Calculadora	92
Lista de Reproducción	78	Buscar	93
Imágenes y videos	79	Cronómetro	93
Para copiar una imagen o clip de video a su dispositivo	79	Sprite Backup	94
Para ver imágenes	79	Backup	94
Para ordenar imágenes y clips de video	80	Restaurar	95
Para borrar una imagen o clip de video	80	Programar	96
Para editar una imagen o clip de video	80	Office Mobile	99
Para configurar una imagen como fondo de la pantalla		Excel Mobile	99
Hoy	81		
Para enviar imágenes y clips de video por correo electrónico	81	Para obtener más ayuda acerca de Excel Mobile	101
Para asignar imágenes a contactos	82	PowerPoint Mobile	101
Tiempo	83	Para obtener más ayuda acerca de PowerPoint Mobile	102
Para cambiar la ciudad y el estado	83	Word Mobile	103
Para configurar las opciones	83	Notas	105
Radio FM	84	Introducir información en Notas	105
Cámara	85	Para configurar el modo de entrada predeterminado	105
Video Cámara	86	Para crear una nota	106
Pantalla de reproducción	87	Explorador de archivos	106
Pantalla En curso	88	Java	106
Pantalla Biblioteca	89	Mobile Zip	106

Configuración	111	Para proteger su dispositivo con una contraseña	119
Teléfono	111	Para cambiar su contraseña	120
Seguridad	111	Para mostrar la información del propietario en la pantalla Hoy	120
Servicios	111	Reloj y Alarma	121
Red	112	Hora	121
Servicio de info.	113	Alarmas	121
Banda	114	Más	121
Tono del teclado	114	Admin. de Tareas	122
Hoy	114	Para establecer la configuración de Bluetooth	122
Configuración de la pantalla Hoy	114	Accesibilidad	123
Para sincronizar la pantalla Hoy	114	Servicios	123
Para añadir una imagen de fondo propia	115	Modos de Bluetooth	124
Para configurar las opciones de visualización de los eventos en la pantalla Hoy	115	Para hacer que su dispositivo sea detectado	124
Para configurar las opciones de visualización de las tareas en la pantalla Hoy	115	Asociaciones Bluetooth	124
Sonidos y alertas	116	Para aceptar una asociación Bluetooth	125
Para configurar los sonidos y las notificaciones en las acciones	116	Efecto táctil	125
Gerenc. de Wireless	116	Sonidos	125
Para configurar la conexión Wi-Fi	117	Notificaciones	125
Para verificar el estado de la WLAN	118	Vibraciones	126
Bloquear	118	Reloj y Tiempo	126
Para proteger su teléfono con un PIN	118	Para seleccionar el estilo del reloj	126
		Para configurar las opciones del clima.	126
		Sensor	127

Contenido

Sensor acelerómetro	127
Sensor de luminosidad	127
Sensor de proximidad	127
Para inscribir su dispositivo en MDM.	128
Usar teléfono como módem	129
Para configurar su dispositivo como un módem USB	129
Para agregar su dispositivo como un módem USB para la computadora	130
Para acceder telefónicamente y conectarse a Internet	130
Limpiar almacenamiento	132
Accesorios	133
Por su seguridad	134
Información de seguridad de TIA	134
Información de seguridad	138
Actualización de la FDA para los consumidores	141
Diez consejos de seguridad para los conductores	149
Certificado de garantía limitada	152

Introducción

Felicitaciones por haber comprado la avanzada y compacta PC de bolsillo con Windows Mobile, LG GT810H, diseñada para funcionar con la más reciente tecnología de comunicaciones digitales móviles.



Esta guía del usuario contiene información importante sobre el uso y funcionamiento de este teléfono. Lea toda la información con detenimiento para lograr un desempeño óptimo y para evitar cualquier daño o uso incorrecto del teléfono. Cualquier cambio o modificación no expresamente aprobados en esta guía del usuario podrá anular la garantía de este equipo.

Para su seguridad

Antes de comenzar

Instrucciones de seguridad

¡**ADVERTENCIA!** Para reducir la posibilidad de descargas eléctricas, no exponga el teléfono a áreas de elevada humedad, como el baño, piscinas, etc.

Siempre guarde el teléfono alejado del calor.

Nunca guarde el teléfono en lugares en los que pueda quedar expuesto a temperaturas inferiores a 0 °C (32 °F) o mayores que 40 °C (104 °F), como al aire libre en condiciones climáticas extremas o en el auto en un día de calor. La exposición al frío o al calor excesivo puede producir averías o daños al producto, o producir una falla catastrófica.

Tenga cuidado al utilizar el teléfono cerca de otros dispositivos electrónicos. Las emisiones de radiofrecuencia (RF por su sigla en inglés) del teléfono celular pueden afectar equipos electrónicos cercanos que tengan una protección inadecuada. Debe consultar a los fabricantes de cualquier dispositivo médico personal, como los marcapasos y los auriculares, para determinar si son susceptibles de recibir interferencias del teléfono celular.

Apague el teléfono cuando esté en un centro hospitalario o en una gasolinera. Nunca coloque el teléfono en un horno de microondas, ya que esto puede hacer que la batería estalle.

IMPORTANTE: Antes de usar el teléfono, lea la información de seguridad de la Asociación de la Industria de las Telecomunicaciones (TIA por su sigla en inglés).

Información de seguridad

Lea estas simples pautas. No cumplir las reglas podrá ser peligroso o ilegal. En esta guía del usuario se ofrecen detalles adicionales.

- ▼ Nunca use una batería no aprobada, ya que podrá dañar el teléfono y/o la batería, y podrá hacer que la batería estalle.
- ▼ Nunca coloque el teléfono en un horno de microondas, ya que esto puede hacer que la batería estalle.
- ▼ Para desechar la batería, no la incinere ni utilice materiales inflamables peligrosos.

- ▼ Asegúrese de no dejar que objetos punzantes entren en contacto con la batería. Existe riesgo de incendio.
- ▼ Mantenga la batería en un lugar fuera del alcance de los niños.
- ▼ Asegúrese de que los niños no traguen partes como tapones de caucho (auricular, partes de conexión del teléfono, etc.). Esto puede causar asfixia o ahogo.
- ▼ Desenchufe el cable de corriente y el cargador durante tormentas eléctricas para evitar descargas eléctricas o incendios.
- ▼ Cuando conduzca, no deje el teléfono ni instale el manos libres cerca de las bolsas de aire. Si el equipo inalámbrico se instala inadecuadamente y la bolsa de aire se activa, puede sufrir lesiones graves.
- ▼ No use un teléfono de mano cuando esté conduciendo.
- ▼ No use el teléfono en áreas donde está prohibido hacerlo. (Por ejemplo, en aeronaves).
- ▼ No exponga el cargador de batería ni el cargador a la luz directa del sol ni lo use en lugares de elevada humedad, como el baño.
- ▼ Nunca guarde el teléfono a temperaturas menores que -20°C (-4°F) o mayores que 50°C (122°F).
- ▼ No use químicos corrosivos (como alcohol, benceno, solventes, etc.) ni detergentes para limpiar el teléfono. Existe riesgo de incendio.
- ▼ No deje caer el teléfono, no lo golpee, ni lo sacuda fuertemente. Esto puede dañar las tarjetas de circuitos internos del teléfono.
- ▼ No use el teléfono en áreas en donde haya un alto riesgo de explosión, ya que el teléfono puede generar chispas.
- ▼ No dañe el cable de corriente doblándolo, retorciéndolo, tirando de él o calentándolo. No use el conector si está flojo, ya que podría causar descargas eléctricas o incendio.
- ▼ No coloque ningún elemento pesado sobre el cable de corriente. No permita que el cable de corriente quede prensado, ya que podrá causar descargas eléctricas o incendio.
- ▼ No manipule el teléfono con las manos mojadas mientras esté cargándose. Podrá ocasionar choque eléctrico o dañar gravemente el teléfono.
- ▼ No desarme el teléfono.

Para su seguridad

- ▼ No realice ni responda llamadas mientras cargue el teléfono ya que podrá generar un cortocircuito en el teléfono y/o choque eléctrico o incendio.
- ▼ Sólo use las baterías, las antenas y los cargadores provistos por LG. La garantía no será aplicada a productos proporcionados por otros proveedores.
- ▼ Sólo personal autorizado debe darle servicio al teléfono y a sus accesorios. La instalación o el servicio incorrectos podrán ocasionar accidentes y, en consecuencia, invalidar la garantía.
- ▼ No sostenga la antena ni permita que entre en Contacto con el cuerpo durante una llamada.
- ▼ Las llamadas de emergencia sólo pueden hacerse dentro de un área de servicio. Para hacer una llamada de emergencia, asegúrese de estar dentro de un área de servicio y de que el teléfono esté encendido.
- ▼ Use los accesorios, como auriculares y auriculares, con precaución. Cerciórese de que los cables estén bien resguardados y no toque la antena innecesariamente.

Información y cuidado de la tarjeta de memoria

- ▼ Siempre inserte y extraiga la tarjeta de memoria con el teléfono apagado. Si la extrae cuando esté encendida, puede dañarla.
- ▼ Si el daño no puede repararse, formatee la tarjeta de memoria.
- ▼ La tarjeta de memoria no puede utilizarse para grabar datos protegidos por derechos de autor.
- ▼ No escriba fuertemente en el área de memo.
- ▼ Transporte y guarde la tarjeta de memoria en su estuche.

- ▼ No permita que la tarjeta de memoria se moje.
- ▼ No deje la tarjeta de memoria en un lugar muy caluroso.
- ▼ No desarme ni modifique la tarjeta de memoria.

Información de la FCC sobre exposición a RF

¡ADVERTENCIA! Lea esta información antes de hacer funcionar el teléfono.

En agosto de 1996, la Comisión federal de comunicaciones (FCC) de los Estados Unidos, con su acción sobre el Informe y orden FCC 96-326, adoptó un estándar de seguridad actualizado para la exposición humana a la energía electromagnética de radiofrecuencia (RF) emitida por transmisores regulados por la FCC.

Esas pautas son consistentes con el estándar de seguridad establecido previamente por los cuerpos de estándares tanto de los EE.UU. como internacionales.

El diseño de este teléfono cumple con las pautas de la FCC y estos estándares internacionales.

¡PRECAUCIÓN!

Use sólo la antena incluida y aprobada. El uso de antenas no autorizadas o modificaciones no autorizadas pueden afectar la calidad de la llamada telefónica, dañar el teléfono, anular su garantía o dar como resultado una violación de las reglas de la FCC. No use el teléfono si la antena está dañada. Si una antena dañada entra en contacto con la piel, puede producirse una ligera quemadura. Comuníquese con su distribuidor local para obtener una antena de reemplazo.

Operaciones de uso en el cuerpo

Este dispositivo fue probado para operaciones típicas de uso en el cuerpo, con la parte posterior del teléfono a 1,5 cm (0,6 pulgadas) del cuerpo del usuario. Para cumplir con los requisitos de exposición a RF de la FCC, debe mantenerse una distancia de separación mínima de 1,5 cm (0,6 pulgadas) entre el cuerpo del usuario y la parte posterior del teléfono. No deben usarse sujetadores de cinturón, fundas y otros accesorios de terceros

Para su seguridad

que contengan componentes metálicos. Los accesorios usados sobre el cuerpo que no pueden mantener una distancia de separación de 1,5 cm (0,6 pulgadas) entre el cuerpo del usuario y la parte posterior del teléfono, y que no han sido probados para operaciones típicas de uso en el cuerpo pueden no cumplir con los límites de exposición a RF de la FCC y deben evitarse.

Antena externa instalada en un vehículo (opcional, en caso de estar disponible)

Debe mantenerse una distancia mínima de separación de 20 cm (8 pulgadas) entre el usuario o quien esté cerca y la antena externa instalada en un vehículo, a fin de satisfacer los requisitos de exposición a RF de la FCC. Para obtener más información sobre la exposición a RF, visite el lugar Web de la FCC en www.fcc.gov.

Cumplimiento de Clase B con el artículo 15 de la FCC

Este dispositivo y sus accesorios cumplen con el artículo 15 de las reglas de la FCC. El funcionamiento está sujeto a las dos siguientes condiciones: (1) Este dispositivo y sus accesorios no pueden causar interferencia dañina y (2) este dispositivo y sus accesorios deben aceptar cualquier interferencia que reciban, incluida la interferencia que pueda causar un funcionamiento no deseado.

Precauciones para la batería

No la desarme, no provoque un cortocircuito, no la exponga a altas temperaturas: 60 °C (140 °F) no la incinere.

Desecho de la batería

- ▼ Deseche la batería correctamente o llévela a su proveedor de servicios inalámbricos para que sea reciclada, no la incinere ni use materiales peligrosos o inflamables.

Precauciones para el cargador

- ▼ El uso del cargador de batería incorrecto podrá dañar su teléfono y anular la garantía.
- ▼ El cargador o cargador de batería están diseñados sólo para ser usados en ambientes cerrados.
- ▼ No exponga el cargador de batería ni el cargador a la luz directa del sol ni lo use en lugares de elevada humedad, como el baño.

Protección de los oídos

- ▼ Si se expone a sonidos muy fuertes por largos períodos de tiempo, la audición puede verse perjudicada. Por tal motivo, le recomendamos que no encienda ni apague el teléfono móvil cuando lo tenga cerca del oído. También le aconsejamos que el volumen tanto de la música como de las llamadas esté a un nivel razonable.
- ▼ Si escucha música mientras conduce, asegúrese de hacerlo a un volumen razonable para que pueda ser consciente de lo que ocurre a su alrededor. Esto es de vital importancia cuando intente cruzar la llamada.

Funciones del LG GT810H

Componentes del teléfono

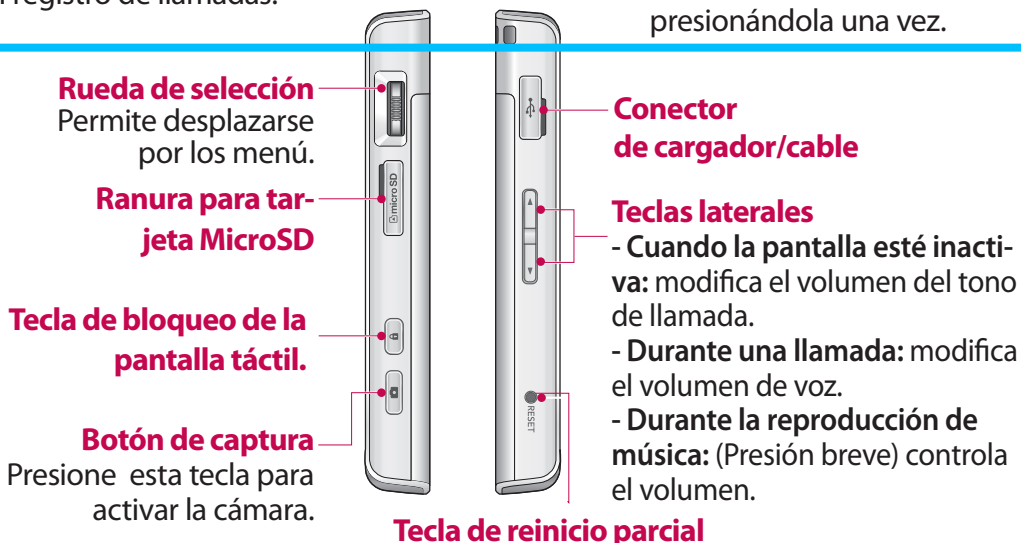

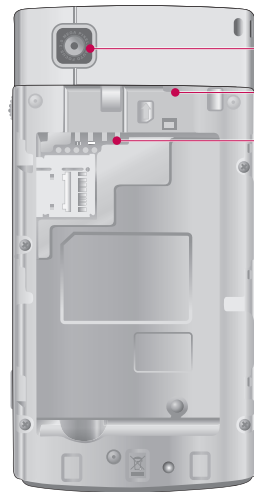

Lente de la cámara externa

Ranura para tarjeta SIM

**Terminales de la
batería**

Funciones del LG GT810H

- ▼ Las teclas en la pantalla LCD de este producto son teclas táctiles.
- ▼ Asegúrese de leer la sección “Precauciones para el teclado táctil” antes de usarlas.

Precauciones del teclado táctil

1. Asegúrese de tener las manos limpias y secas.
- ▼ Elimine toda la humedad de la superficie de las manos o de las teclas táctiles si se encuentra en un ambiente húmedo.
2. Para que funcionen las teclas táctiles, no es necesario ejercer demasiada presión. No permita que el producto sufra impactos fuertes porque podrá dañar los sensores de las teclas táctiles.
3. Use la punta del dedo para presionar exactamente la tecla táctil que desea, con cuidado de no tocar las de otras funciones.
4. Cuando estén apagadas las luces de las teclas táctiles y de la pantalla principal, presionando una tecla táctil no encenderá la luz de la pantalla principal. Presione  y se encenderá la luz de la pantalla principal (las teclas táctiles no funcionan cuando las luces correspondientes están apagadas).
5. Las teclas táctiles podrán no funcionar con normalidad si están cubiertas por un estuche o funda para teléfonos celulares.
6. Mantenga los materiales metálicos o conductores de otro tipo alejados de la superficie de las teclas táctiles, ya que el contacto con ellos podrá dañar las teclas.
7. El teclado táctil quizá no funcione como corresponde en un ambiente húmedo y caluroso.

Instalación de la tarjeta SIM y la batería

1. Instalación de la tarjeta SIM.

La tarjeta SIM contiene su número telefónico, detalles del servicio y debe ser insertada en el teléfono. Si se extrae la tarjeta SIM, no puede utilizar el teléfono (excepto para llamadas de emergencia, según el país en el que se encuentre) hasta que se inserte una tarjeta válida. Siempre desconecte el cargador y otros accesorios del teléfono antes de insertar o extraer la tarjeta SIM. Deslice la tarjeta SIM hasta colocarla en su lugar. Asegúrese de que la tarjeta SIM esté insertada correctamente y de que el área de contacto dorada de la tarjeta mire hacia abajo. Para extraer la tarjeta SIM, ejerza una leve presión y deslícela en la dirección contraria.

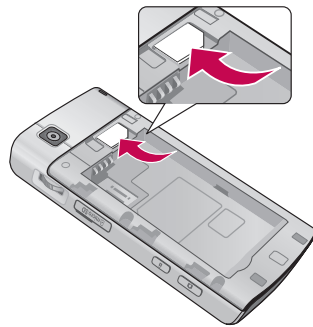

Para insertar la tarjeta SIM

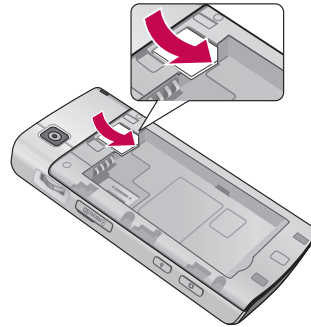

Para extraer la tarjeta SIM

Nota

El área de contacto dorada de la tarjeta SIM puede dañarse con facilidad si se raya. Preste especial atención a la tarjeta SIM al manipularla. Siga las instrucciones que acompañan la tarjeta SIM.

Para empezar

2. Instalación de la batería.

Inserte la batería en su compartimiento hasta que los contactos metálicos coincidan con los terminales del teléfono.

Presione hacia abajo la parte inferior de la batería hasta que encaje en su lugar. Coloque la tapa de la batería en el teléfono como se muestra.

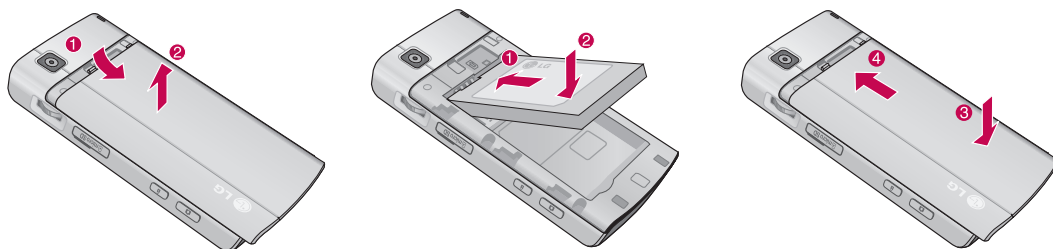

Carga de la batería

Antes de conectar el cargador en el teléfono, debe asegurarse de que esté instalada la batería.

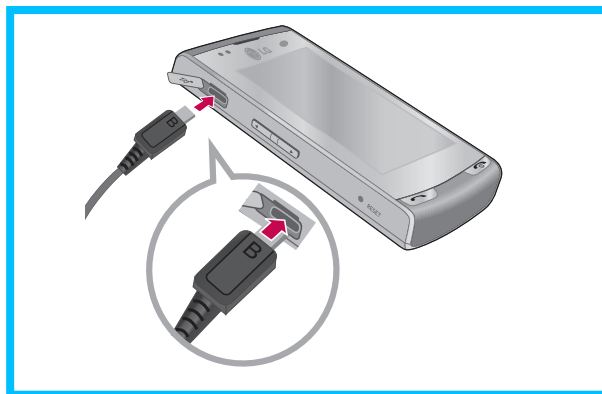

Modo de carga

1. Cuando recargue el teléfono después de haber apagado el dispositivo, el indicador LED del teléfono se enciende de color rojo y muestra una animación de carga.
2. Cuando el teléfono esté completamente cargado, el indicador LED se enciende de color verde y la animación se detiene.
3. Cuando la batería esté completamente descargada, el indicador LED parpadee y no se muestra la animación.
4. Cuando el indicador LED parpadee, no se puede encender el teléfono para obtener suficiente corriente para el inicio.
5. Cuando se llega al 1% de carga (en 1 ó 2 minutos), el parpadeo se detiene y se muestra la animación de carga. En ese momento, se puede encender el teléfono.
6. Si mantiene presionado el botón de encendido durante aproximadamente 2 segundos en el modo de carga, se enciende el teléfono.

¡PRECAUCIÓN!

- Al cargar una batería completamente descargada, es posible que la pantalla tarde más de un minuto en responder. Esto no es un mal funcionamiento, es completamente normal.
(Si usa un cable USB, puede tardar más de 10 minutos).
- No fuerce el conector, ya que esto puede dañar el teléfono y/o el cargador.
- Si utiliza el cargador fuera de su país, use un adaptador para lograr la configuración adecuada.
- No extraiga la batería ni la tarjeta SIM mientras se esté cargando.
- Si la batería se reemplaza por un tipo incorrecto, puede producirse una explosión. Deseche las baterías usadas según las instrucciones del fabricante.

ADVERTENCIA

- Desenchufe el cargador del tomacorriente y del teléfono durante tormentas eléctricas para evitar descargas eléctricas o incendio.
- Asegúrese de que la batería no entre en contacto con objetos punzantes, como los dientes o las uñas de los animales. Existe riesgo de incendio.

Para empezar

Desconexión del cargador

Desconecte el cargador, tal como se ilustra en el diagrama.

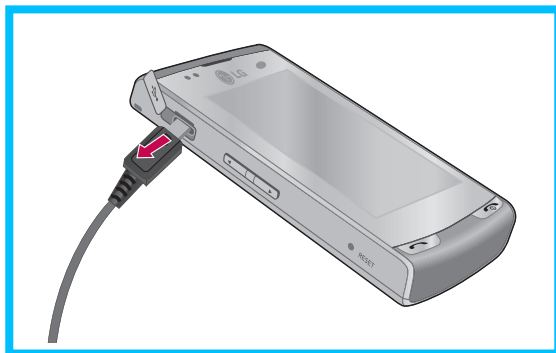

Para usar una tarjeta de memoria microSD (Opcional)



<Para insertar una tarjeta de memoria microSD>

1. Levante la tapa plástica que protege la ranura para tarjetas microSD.
2. Inserte la tarjeta de memoria en la ranura con los contactos metálicos hacia abajo.
No fuerce la tarjeta de memoria para que entre en la ranura. Si la tarjeta no se desliza fácilmente, compruebe que está insertándola de la manera correcta o si hay algún objeto extraño en la ranura.
3. Una vez que la haya insertado, empuje la tarjeta de memoria hasta escuchar clic, lo que significa que colocó la tarjeta microSD correctamente.
4. Cierre la protección plástica de la ranura.
5. No extraiga la tarjeta de memoria durante la lectura/escritura en ésta.

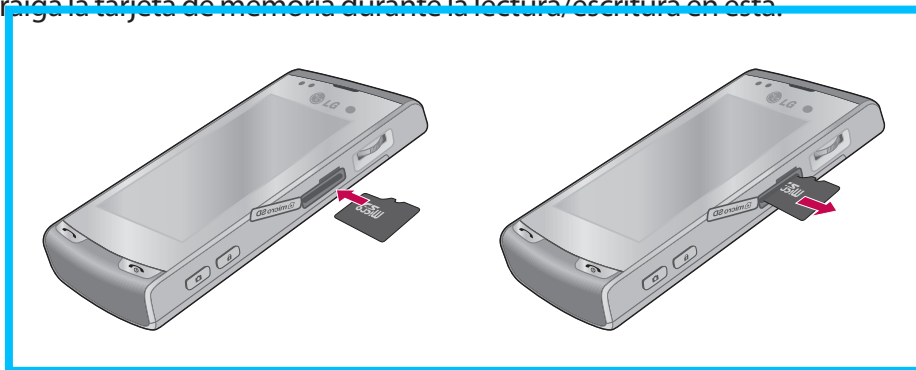

Atención:

- ✓ Evite utilizar la tarjeta microSD cuando la batería esté baja.
- ✓ Al grabar en la tarjeta, espere a que se complete la operación antes de extraer la tarjeta.
- ✓ La tarjeta está diseñada para que entre fácilmente en el terminal de una sola manera.
- ✓ No la arquee ni la fuerce para que entre en la ranura.
- ✓ No inserte ninguna tarjeta de memoria que no sea microSD.

Para empezar

Formatear tarjeta de memoria

Antes de comenzar a utilizar la tarjeta de memoria, debe formatearla. Después de haber insertado la tarjeta de memoria, aparecerá un mensaje que le notificará que debe formatearla.

Encender y apagar el dispositivo

Para encender el dispositivo, presione el botón . Cuando encienda el dispositivo por primera vez, se le pedirá que complete un proceso de calibración. Para obtener más información, consulte "Calibración del dispositivo".

Para apagar el dispositivo, presione  nuevamente.

Reiniciar dispositivo

En ocasiones, es posible que necesite reiniciar el dispositivo. Un reinicio normal (o parcial) borra toda la memoria de programas activos y cierra todos los programas activos. Esto puede ser útil cuando el dispositivo funciona de manera más lenta que lo habitual o cuando un programa no se ejecuta correctamente. Después de la instalación de algunos programas, también es necesario el reinicio parcial. Si el reinicio parcial se lleva a cabo mientras hay programas ejecutándose, se perderán los trabajos que no se hayan guardado. También puede realizar un reinicio completo. El reinicio completo sólo debe hacerse si el reinicio normal no soluciona un problema del sistema. Después de un reinicio completo, el dispositivo vuelve a tener la configuración predeterminada: la apariencia que tenía cuando lo compró y lo encendió por primera vez. Se perderán todos los programas que haya instalado, los datos que introdujo y la configuración que personalizó en el dispositivo.

Para ejecutar un reinicio parcial

- Encuentre la tecla de reinicio parcial, que es un pequeño orificio en el lado izquierdo del dispositivo (se muestra con un círculo en la ilustración a continuación).

Use el lápiz para mantener presionada la tecla de reinicio un tiempo. Es posible que el dispositivo se apague. Presione el botón de encendido. El dispositivo se reinicia y muestra la pantalla Hoy.

El reinicio parcial borra toda la memoria de programas activos y cierra todos los programas activos. Esto puede ser útil cuando el dispositivo funciona de manera más lenta que lo habitual o cuando un programa no se ejecuta correctamente. Después de la instalación de algunos programas, también es necesario el reinicio parcial. Si el reinicio parcial se lleva a cabo mientras hay programas ejecutándose, se perderán los trabajos que no se hayan guardado.



Para empezar

Para ejecutar un reinicio completo

- Un reinicio total a los valores predeterminados sólo se debe realizar después de que se llevaron a cabo todas las opciones para solucionar problemas.

Luego de un reinicio total, el dispositivo se restaura a los valores predeterminados (de la manera en que se encontraba cuando lo compró y lo encendió por primera vez). Todos los programas que usted instaló, los datos que introdujo y las configuraciones que personalizó en el dispositivo se perderán.

1. Encienda el dispositivo.
2. Toque **Inicio** > **Configuración** > ficha **Sistema** > **Limpiar almacenamiento**.
3. Introduzca 1234 como contraseña dos veces.
4. Presione **Introducir**.
5. Seleccione la(s) opciones que desea reiniciar.

Para confirmar el reinicio total seleccione **Limpiar**. Sin embargo, cuando olvide su contraseña, la única manera para un reinicio total del teléfono es mediante la secuencia de presiones de teclas.

1. Apague su teléfono.
2. Presione y mantenga presionadas las siguientes teclas en el orden siguiente.



Mantenga presionadas estas teclas hasta que su pantalla LCD se encienda. La pantalla de calibración aparecerá si tiene éxito el reinicio total.

Calibración del dispositivo

Para calibrar la pantalla del dispositivo, debe tocar el centro de una cruz a medida que se mueve por la pantalla. Este proceso garantiza que al tocar la pantalla, se activa el elemento que tocó.

Si el dispositivo no responde con precisión a los toques en la pantalla, siga estos pasos para recalibrarlo:

1. Toque **Inicio** > **Configuración** > ficha **Sistema** > **Pantalla**.
2. En la ficha **General**, toque **Alinear pantalla** y siga las instrucciones que aparecen en la pantalla.

Información de la pantalla





Administración de la configuración de la pantalla

La pantalla táctil del dispositivo tiene tres modos de orientación: Vertical, Horizontal (a la derecha) e Horizontal (a la izquierda). El modo Vertical le permite tener una mejor visión o un mejor funcionamiento de determinados programas en el dispositivo, mientras que el modo Horizontal puede ser óptimo para ver archivos más largos.

- ▼ Para cambiar la orientación, toque **Inicio > Configuración > ficha Sistema > Pantalla > ficha General**, y seleccione la orientación que desea.
Si el sensor acelerómetro está activo (seleccione **Inicio > Configuración > ficha Sistema > Sensor > Sensor acelerómetro**), el sensor de rotación detecta automáticamente la orientación del dispositivo y decide la dirección de la pantalla cuando se cambia la orientación del dispositivo.
- ▼ Para definir los bordes de las fuentes de muchos programas, en la ficha **ClearType** (toque **Inicio > Configuración > ficha Sistema > Pantalla**), seleccione la casilla de verificación **Habilitar ClearType**.
- ▼ Para aumentar la legibilidad o para ver más contenidos en la pantalla, en la ficha **Tamaño del texto** (toque **Inicio > Configuración > ficha Sistema > Pantalla**), ajuste el tamaño del texto moviendo la barra deslizante.

Información de la pantalla

Iconos de atajo

Icono	Descripción
	Permite marcar números y luego hacer una llamada.
	Permite ver la lista de Contactos.
	Permite escribir un nuevo mensaje de texto. Es posible activar varias funciones relacionadas con los mensajes.
	Permite ver el menú de favoritos que agregó el usuario.
	Permite entrar directamente en el menú.

La pantalla Hoy

Personalización de la pantalla Hoy

La pantalla Hoy muestra información importante, como próximos eventos o indicadores de estado. Puede tocar una sección de la pantalla para abrir el programa asociado.

▼ Para acceder a la pantalla Hoy, toque  **Menú** > **Configuraciones** > **Hoy** > ficha **Elementos**.

Puede seleccionar los elementos que desea que aparezcan en la pantalla Hoy. Para cambiar su posición, toque **Subir** o **Bajar**. Si desea personalizar la información sobre tareas y eventos, toque **Opciones**.

Verifique la opción **Mostrar después de** y seleccione la cantidad de horas de la lista desplegable. Si no utiliza el teléfono después del lapso especificado, la pantalla cambiará a la pantalla Hoy.

▼ Para sincronizar la pantalla Hoy, incluida la imagen de fondo, toque  **Menú** > **Configuraciones** > **Hoy** > ficha **Aparencia**.

Puede seleccionar el tema de fondo que desee. Si desea utilizar su propia imagen de fondo, toque **Usar esta foto como fondo** y seleccione **Examinar** para buscar el archivo que desea.

Pantalla Hoy predeterminada

En la pantalla Hoy, puede ver información reciente e importante del día.











1. **Inicio:** muestra el menú Inicio que puede usar directamente.
2. **Fecha y hora de LG:** muestra la fecha de hoy y la hora actual. Toque para seleccionar el tipo de reloj.
3. **Información del teléfono:** informa si Wi-Fi y Bluetooth están activados o desactivados.
4. **Nombre del proveedor de servicios:** muestra el nombre del proveedor de servicios.
5. **No hay mensajes sin leer:** puede ver el mensaje no leído desde la buzón de entrada.
6. **No hay citas próximas:** puede ver la agenda de los próximos días.
7. **Sin nuevas llamadas perdidas:** puede ver el historial de llamadas perdidas.
8. **Indicadores:** indicador de conectividad, tarjeta SIM, volumen y batería.
9. **Clima:** puede consultar el clima del día. Toque para ver un pronóstico más detallado.
10. **Calendario:** enlace al Calendario.
11. **Contactos:** enlace a la lista de Contactos.

Información de la pantalla

Indicadores

A continuación, se muestran algunos de los iconos de estado que puede ver en el dispositivo.

Icono	Descripción
	Se estableció la conexión con el dispositivo de manos libres Bluetooth.
	Se abrió el canal de manos libres Bluetooth.
	Se abrió el canal de audio de alta calidad Bluetooth.
	Indica el nivel de batería restante.
	Indica que el nivel de batería es muy bajo.
	Indica la carga de la batería.
	Sonido activado.
	Sonido desactivado.
	Modo de vibración activado.
	Conexión activa.
	Conexión inactiva.
	Sincronización en curso.
	Error de sincronización.
	Indica potencia máxima de la señal.
	Sin señal.
	Indica servicio de Bluetooth.
	Sin servicio de teléfono.
	Buscando servicio de teléfono.
	Llamada de voz en curso.

Icono	Descripción
	Desvío de llamada en curso.
	Llamada en espera.
	Llamada perdida o rechazada.
	GPRS disponible.
	EDGE disponible.
	WCDMA o HSDPA disponible.
	Nuevo mensaje de texto o de correo electrónico.
	Nuevo mensaje de voz.
	Hay más notificaciones. Toque el icono para verlas todas.
	No se insertó la tarjeta SIM. No puede usar el servicio de red sin una tarjeta SIM.
	Al tocar el Administrador de tareas, se muestra la lista de las aplicaciones que se están ejecutando.

Uso del menú Inicio

El menú Inicio, ubicado en la esquina superior izquierda de la pantalla Hoy, muestra una lista de programas. Le permite abrir una pantalla y alternar entre un programa u otro. Para iniciar un programa, desplácese por la lista de programas y toque uno.

Edición de la pantalla Hoy

1. Para fijar los elementos que se mostrarán en la pantalla principal toque **Inicio** > **Configuración** > **Menús**.
2. Seleccione los elementos que desea que aparezcan en la pantalla Hoy.
3. Seleccione **ok** en la esquina superior derecha.

Información de la pantalla

Indicadores de programas











Estos son algunos de los iconos que usted podrá encontrar dentro de los Iconos de atajo:

Icono	Descripción
	Juegos: (Toque Menú > Multimedia > Juegos). Disfrute de los juegos preinstalados: Bubble Breaker y Solitario.
	Mensajería: (toque Menú > Comunicación > Mensajería). Permite enviar y recibir mensajes de texto y de correo electrónico.
	Herramientas: (toque Menú > Aplicaciones > Herramientas). Acceda a la gran variedad de herramientas y utilidades del dispositivo móvil. Mobile zip, Remote Desktop Mobile, Explorador de archivos, Java, etc.
	Active Sync: (toque Menú > Comunicación > ActiveSync). Sincroniza información entre el dispositivo y una PC.
	Navegador: (toque Menú > Aplicaciones > Navegador). Permite navegar en lugares de la Web y WAP, y descargar nuevos programas y archivos de Internet.
	Compartir Internet: (toque Menú > Aplicaciones > Compartir Internet). Use el dispositivo para intercambiar información de Internet.
	Usar como módem: (toque Inicio > Programas). Use el dispositivo móvil como un módem.
	Notas: (toque Menú > Aplicaciones > Notas). Permite crear notas escritas a mano o con teclado, dibujos y grabaciones.
	Imágenes y videos: (toque Menú > Multimedia > Imágenes y videos). Permite reunir, organizar y clasificar archivos de fotos y video en la carpeta Mis imágenes del dispositivo o en una tarjeta de almacenamiento.
	Cronómetro: (toque Menú > Aplicaciones > Cronómetro). Permite registrar el tiempo transcurrido de un evento. Puede mostrar la duración de una vuelta individual (hasta 20 veces) y el tiempo total.
	Admin. de Tareas: (toque Menú > Configuraciones > Admin. de Tareas). Consulte la información de las tareas activas.
	Tareas: (toque Menú > Comunicación > Tareas). Realiza un seguimiento de sus tareas.
	Windows Media: (toque Menú > Multimedia > Windows Media). Activa la función multimedia en el dispositivo.

Configuración

Puede ajustar la configuración del dispositivo para que se adapte a su forma de trabajo. Para ver todas las configuraciones disponibles, toque **Inicio** > **Configuración** > luego toque las fichas **Personal**, **Sistema** y **Conexiones** ubicadas en la parte inferior de la pantalla.

Ficha Personal







Icono	Descripción
	Botones : Asigne un programa o una función a un botón de hardware.
	Estilo de Reloj y Tiempo : Seleccione el estilo de reloj. También puede configurar información específica sobre meteorología.
	Gesture : Le permite reconocer su modo de toque de la pantalla, ajustar la sensibilidad del clic y seleccionar programas exclusivos.
	Entrada : Configure opciones para cada uno de los métodos de entrada.
	Bloquear : Configure una contraseña para el dispositivo.
	Tecla de bloqueo : Habilita o deshabilita la tecla de bloqueo del teclado.
	Menús : Configure los programas que aparecerán en el menú Inicio.
	Info. del propietario : Introduzca su información personal en el dispositivo.
	Teléfono : Personalice la configuración del teléfono (como los tonos de timbre), configure un número de PIN para la tarjeta SIM, y más.
	Sonidos y notificaciones : Active sonidos para eventos, notificaciones y más, y configure el tipo de notificación que recibirá para diferentes eventos.
	Hoy : Personalice la apariencia y la información que se mostrará en la pantalla Hoy.

Información de la pantalla









Ficha Sistema

Icono	Descripción
	Acerca de: Aquí puede ver información básica, como la versión de Windows Mobile® y el tipo de procesador utilizado en el dispositivo. También puede especificar un nombre para el dispositivo.
	Luz de fondo: Configure el tiempo de luz de fondo y ajuste el brillo.
	Certificados: Consulte información sobre los certificados instalados en el dispositivo.
	Limpiar almacenamiento: Toque este icono sólo cuando necesite eliminar todos los datos y archivos de la memoria y restaurar el dispositivo a la configuración predeterminada de fábrica.
	Reloj y alarmas: Configure el reloj del dispositivo con la fecha y la hora local o, si viaja, con la zona horaria del lugar que visitará. También se pueden configurar alarmas para días y horas específicas de una semana.
	Comentarios del cliente: Puede participar en el programa de mejoramiento de la experiencia del cliente al enviar sus comentarios a Microsoft.
	Cifrado: Permite cifrar los archivos guardados en la tarjeta de almacenamiento. Los archivos cifrados serán de sólo lectura en el dispositivo.
	Informe de errores: Active o desactive el informe de errores cuando surgen errores en el dispositivo.
	GPS externo: Configure los puertos adecuados de comunicación GPS del dispositivo, si es necesario. Es posible que deba hacer esto cuando haya programas en el dispositivo que accedan a datos del GPS o cuando conecte un receptor GPS al dispositivo. Consulte la ayuda para obtener más información.
	Botón X: Detenga los programas que se están ejecutando y configure el botón "X" para finalizar programas inmediatamente cuando toque el botón.
	Programas administradores: Aquí puede ver el historial de instalación del dispositivo.
	Memoria: Consulte el estado de asignación de la memoria del dispositivo y la información de la tarjeta de memoria. También puede detener los programas que se están ejecutando en ese momento.
	Energía: Consulte el nivel de batería restante. También puede configurar el tiempo de espera para que la pantalla se apague (cambiar el dispositivo al modo Sleep) a fin de ahorrar batería.
	Configuración regional: Configure la información regional que se utilizará, incluidos el formato para mostrar números, divisa, fecha y hora del dispositivo.

Introducción y búsqueda de información

Icono	Descripción
	Quitar programas: Quite los programas que instaló en el dispositivo.
	Pantalla: Cambie la orientación de la pantalla, vuelva a calibrar la pantalla y cambie el tamaño del texto de la pantalla.
	Sensor: Configure la utilización o no utilización del sensor de proximidad y de control automático ALC (control automático de luminosidad).
	Información del sistema: Consulte la información del sistema y la información de almacenamiento.
	Administrador de tareas: Muestra la lista de aplicaciones en ejecución.
	Windows Update: Enlace al lugar Web de Microsoft y actualice Windows Mobile® con los últimos parches de seguridad o correcciones.

Ficha Conexiones



Icono	Descripción
	Bluetooth: Podrá configurar las informaciones de Bluetooth como el nombre y la visibilidad del dispositivo. También puede verificar los servicios soportados.
	Conexiones: Configure uno o más tipos de conexiones de módem para el dispositivo, como acceso telefónico, GPRS y más, para que el dispositivo pueda conectarse a Internet o a una red local privada.
	Config. GPS: Configure para acelerar el tiempo necesario para determinar la posición GPS inicial.
	Configuración GPRS: Configure el método de autenticación de GPRS.
	USB a PC: Mejora la conexión entre el dispositivo y la computadora, en situaciones en las que ActiveSync de la computadora no puede detectar el dispositivo.
	Wi-Fi: Le permite personalizar la configuración de Wi-Fi.
	LAN Wireless: Muestra información sobre la red inalámbrica activa.
	Admin. inalámbrico: Le permite administrar todas las configuraciones inalámbricas, como Wi-Fi, Bluetooth y Teléfono.

Introducción y búsqueda de información

Tiene disponibles diversos métodos de entrada de texto en la pantalla, incluidos **Teclado**, **LGJavaKey** y **XT9**. El icono del modo de entrada aparece en la barra de menús que indica que método de entrada está seleccionado actualmente. La flecha de selección de métodos de entrada (que se muestra a la derecha del icono del modo de entrada ) abre una lista de los métodos de entrada disponibles.

Descripción general del panel de entrada

Para cambiar un modo de entrada de texto, toque la flecha de selección de métodos de entrada.

Icono	Indica que el método de entrada seleccionado es:
	Teclado
	LGJavaKey
	XT9

Uso del teclado

Para introducir texto, símbolos y números, puede usar el **teclado** estándar en pantalla.

El teclado en pantalla está disponible cuando es posible introducir texto.

- ▼ Para agrandar las teclas, toque **Inicio > Configuración > ficha Personal > Entrada**. En la ficha **Método de entrada**, seleccione **Teclado** y, luego, toque **Teclas grandes**.
- ▼ La regla general para introducir texto es la misma que la de las PC .

Uso de LGJavaKey

- ▼ Puede usar las teclas de navegación (izquierda/derecha/arriba/abajo/centro) cuando se inician las aplicaciones Java.
- ▼ Puede mover el cursor y seleccionar el menú de una aplicación Java.

XT9

Con XT9, puede introducir texto al tocar las teclas que se muestran en la pantalla. Esta es la forma más común de introducir texto en el modo horizontal.

- ▼ XT9 está disponible cuando es posible introducir texto.
- ▼ Para introducir letras, toque las teclas identificadas con la letra deseada.
- ▼ Hay cuatro modos para introducir texto y puede cambiarlos al tocar FN, T9/123 y T9/abc. Puede activar o desactivar la función de predicción XT9 al tocar FN y T9/123 o T9/abc sucesivamente. Si sólo toca T9/123 o T9/abc, ingresa al modo 123. Si sólo toca FN, ingresa al modo Símbolo.

Modo XT9

Si activa el modo XT9 tocando FN y T9/123 sucesivamente, puede introducir palabras con una sola pulsación de tecla por letra. El modo XT9 compara automáticamente las pulsaciones de teclas con un diccionario interno para determinar la palabra correcta; por lo tanto, se necesitan menos pulsaciones de teclas que con el modo tradicional multitoque. Esto a veces se conoce como texto predictivo. Esta función sólo es compatible con la pantalla vertical.

Modo ABC

Al desactivar el modo XT9, tocando FN y T9/123 sucesivamente, puede introducir letras al tocar una o dos veces la tecla identificada con la letra deseada, hasta que se muestre la letra correcta. Toque una vez para ver las primeras letras y dos veces para ver las segundas. Este modo se conoce como multitoque.

Introducción y búsqueda de información

Modo 123

Si toca T9/123, ingresa al modo 123. Introduzca números presionando una tecla por número.

Puede introducir más símbolos en el modo 123.

Modo Símbolo

Si presiona rápidamente la tecla FN podrá usar el modo Símbolo. Si mantiene presionado FN por unos segundos se bloquea el modo Símbolo.

El modo Símbolo le permite introducir diversos símbolos o caracteres especiales.

CAPS

Si presiona rápidamente se cambia a mayúscula y si mantiene presionado por unos segundos se cambia al modo bloqueado de caps.

FN

Modo Vertical: Toque esta tecla para introducir Símbolos o para encender o apagar el modo XT9.

Tecla de flecha en el teclado tradicional



Si presiona la tecla de flecha se ocultará la barra de menús y se mostrará la mayor área de texto.

Dibujo y escritura en la pantalla

Puede dibujar o escribir directamente en la pantalla y guardar notas con su propia escritura a mano. Para hacerlo, debe configurar el modo de entrada de Notas en **Escritura**.

Si prefiere usar la escritura a mano o si con frecuencia agrega dibujos a sus notas, es posible que sea útil establecer Escritura como el modo de entrada predeterminado. Si prefiere texto mecanografiado, configure **Escritura con teclado** como el modo de entrada predeterminado.

Para configurar el modo de entrada para Notas

1. Toque  **Menú** > **Aplicaciones** > **Notas**.
 2. En la lista de notas, toque  .
- Podrá elegir entre las opciones LGJavaKey, Teclado o XT9.

Para escribir una nota

1. Toque  **Menú** > **Aplicaciones** > **Notas**.
2. En la lista de notas, toque **Nuevo**.
3. Escriba el texto en la pantalla.
4. Cuando termine, toque **ok** para volver a la lista de notas.

Para dibujar en una nota

1. Toque  **Menú** > **Aplicaciones** > **Notas**.
2. En la lista de notas, toque **Nuevo**.
3. Haga el dibujo.
4. Aparecerá una casilla de selección alrededor del dibujo.
5. Cuando termine, toque **ok** para volver a la lista de notas.

Para seleccionar un dibujo (por ejemplo: para copiarlo o borrarlo), toque y mantenga presionado el dibujo brevemente. Cuando parar de presionar la pantalla, se selecciona el dibujo.

Introducción y búsqueda de información

Modos de desplazamiento y zoom

El documento que desea ver, por lo general, es más grande que el espacio disponible en la pantalla. Hay dos formas de verlo. Para moverse (o "desplazarse") a una parte diferente del documento, simplemente desplace a través de la pantalla en la dirección en la que desee que se mueva la pantalla.

Para mover una página hacia arriba, mantenga presionado en un lugar cercano al medio de la pantalla y dibuje una línea hacia la parte superior, luego retire la presión de la pantalla. Puede hacer esto varias veces para ver cualquier tamaño de documento. Además, puede "arrojar" el documento en la pantalla, y continuará moviéndose después de que ya no toque la pantalla. Esto le dará tiempo para comenzar otro trazo. Esta inercia puede usarse para ahorrar tiempo cuando se desplaza por el documento.

También puede verlo en diferente tamaño. Después de dibujar lo que desee, toque **Menú > Zoom >** seleccione entre **75%, 100%, 150%, 200% ó 300%** de acuerdo con su preferencia.

Miniatura en PDF

Si tiene almacenado un archivo PDF en su teléfono o tarjeta de memoria, para abrirlo toque **Inicio > Programas > Explorador de archivos**. Toque donde ha almacenado el archivo PDF.

Al ver una página PDF, se puede cambiar la visibilidad de la página. Toque **Recursos > Miniatura** para:

- Obtener una visión general de la página actual.
- Ver la posición de la actual pantalla visible en la página.

Se pueden usar dos modos:

1. **Mapa de documento:** el área visible del documento es la misma, y la miniatura se superpone en la parte inferior de la pantalla, en un panel transparente. Un cuadro

trasparente rojo en la parte superior de esta miniatura muestra la posición y el tamaño de la pantalla actual.

2. **Magnificar:** la pantalla se divide en dos. Un icono de lente de aumento puede usarse para navegar por la miniatura en la parte superior, y la parte inferior muestra el documento con zoom.

Buscar texto en un PDF

Es posible buscar una palabra o varias palabras en un archivo PDF. Toque la opción **Recursos > Encontrar > Buscar** en el archivo PDF abierto actualmente.

1. Aparecerá el cuadro de diálogo de búsqueda.
2. Escriba el texto que desea buscar y presione **ok**.

Elección de páginas

Permite desplazarse a otras páginas del documento. Seleccione **Recursos**, luego elija **Ir a** y seleccione la opción deseada.

Grabación de una nota de voz

Puede crear una grabación (nota de voz) independiente o puede agregar una grabación a una nota.

Para crear un nota de voz

1. Toque  **Menú > Aplicaciones > Notas**.
2. Realice una de las siguientes acciones:
 - ▼ Para crear una grabación independiente, grábela desde la lista de notas.
 - ▼ Para agregar una grabación a una nota, cree o abra una nota.
3. Si no ve la barra de herramientas Grabación, toque **Menú > Ver barra herr. grabación**.

Introducción y búsqueda de información

4. Coloque el micrófono del dispositivo cerca de la boca o de otra fuente de sonido.
Presione el botón de grabar que aparece en la barra de abajo de la pantalla.
5. Si está agregando una grabación a una nota, toque **OK** para regresar a la lista de notas cuando haya finalizado.
6. Si está grabando en una nota abierta, aparecerá un icono en la nota.
7. Si está creando una grabación independiente, la grabación aparecerá en una lista de notas.

Para cambiar formatos de grabación

1. Toque **Inicio > Configuración > ficha Personal > Entrada**.
2. Toque la ficha **Opciones** y en la lista **Formato de grabación de voz**, seleccione el formato que desee y toque **OK**.

Búsqueda de información

Puede buscar archivos y otros elementos almacenados en la carpeta Mis Documentos del dispositivo o en una tarjeta de almacenamiento. Puede buscar por nombre de archivo o por las palabras que se encuentren en él. Por ejemplo, puede buscar en mensajes de correo electrónico, notas, eventos, contactos y tareas, así como también en la ayuda en línea.



Para buscar un archivo o elemento

1. Toque  **Menú** > **Aplicaciones** > **Buscar**.
2. En **Buscar por**, escriba el nombre del archivo, la palabra o cualquier otra información que desee buscar.
3. Si ya buscó este elemento, toque la flecha de **Buscar por** y seleccione el elemento de la lista.
4. En **Tipo**, seleccione el tipo de dato para ayudar a restringir la búsqueda.
5. Toque **Buscar**.
6. Se busca en la carpeta y en las subcarpetas de **Mis Documentos**.
7. En la lista **Resultados**, toque el elemento que desea abrir.

Funciones generales

Ajustar el volumen del dispositivo

Puede configurar el volumen del sistema y el tono de timbre en activado, vibración o desactivado, tocando el icono correspondiente al perfil corriente en la barra de estado de pantalla principal .



-  **v Volumen del sistema:** puede cambiar el volumen de los sonidos, como el sonido que escucha al tocar los nombres de los programas y las opciones del menú.
-  **v Volumen de timbre:** puede configurar el volumen del tono de timbre.

Nota

- v** Para ajustar el volumen del teléfono, es mejor que lo haga durante una llamada. Ajustar el volumen en otro momento afectará los niveles de timbre, notificación y sonido de MP3. Cuando activa el modo Vibración, el sonido se silenciará automáticamente y el dispositivo vibrará cuando reciba una llamada entrante. El icono de Vibración aparecerá en la barra de título para indicar que el modo Vibración está activado.

Hacer una llamada

Puede hacer una llamada desde **Teléfono, Contactos y Marcación rápida**.

- v** En la pantalla principal toque el icono , toque el número telefónico deseado y luego el botón .

Nota

- v** Si toca un número incorrecto, toque la flecha hacia atrás () para eliminar los números individuales de a uno por vez. Para eliminar todos los números, toque y mantenga el lápiz en la flecha hacia atrás.

Hacer una llamada desde Contactos

- ▼ Toque  **Menú** > **Comunicación** > **Contactos**.
- ▼ Toque el contacto deseado y seleccione **Llamar**.
- ▼ También puede seleccionar el contacto deseado en la lista de contactos y seleccionar el número telefónico que desea llamar. O bien, toque y mantenga el lápiz en el contacto deseado y en el menú de atajos seleccione **Llamar al trabajo**, **Llamar a casa**, **Llamar al móvil**.

Hacer una llamada desde marcación rápida

Use la opción de marcación rápida para llamar a números frecuentes con un sólo toque. Por ejemplo, si asigna un contacto a la ubicación 2 en Marcado rápido, sólo tiene que tocar y mantener el lápiz en en la pantalla de marcación para marcar el número del contacto. Para crear una marcación rápida, el número tiene que estar en contactos.

Para crear una entrada de marcación rápida

1. En la pantalla principal toque el icono , toque **Menú** > **Marcado rápido**.
2. Toque **Menú** > **Nuevo**.
3. Toque un contacto. Toque el número telefónico para el que desea crear una marcación rápida.
4. En la casilla **Ubicación**, seleccione una ubicación disponible para el nuevo marcado rápido.

Nota



- ▼ La ubicación 1, por lo general, se reserva para el correo de voz y, de forma predeterminada, se asignará al marcado rápido la siguiente ubicación disponible. Si desea almacenar un número en una posición que ya está ocupada, el nuevo número reemplazará al otro.
- ▼ Para eliminar una entrada de marcación rápida, en la lista Marcado rápido, toque y mantenga el lápiz en la entrada deseada y seleccione **Eliminar**.

Funciones generales

Recibir una llamada

Cuando recibe una llamada, aparecerá un mensaje que le dará la opción de contestar o ignorar la llamada entrante.

Para contestar o rechazar la llamada entrante

- ✓ Para contestar la llamada, toque **Contestar** o presione  en el dispositivo.
- ✓ Para rechazar la llamada toque **Rechazar** o presione  en el dispositivo.

Para terminar una llamada

Una vez que una llamada entrante o saliente está en progreso, puede tocar **Fin** o presionar  en el dispositivo para colgar.

Opciones durante la llamada

Para poner una llamada en espera

- ✓ Toque **Retener**.

Para alternar entre dos llamadas

- ✓ Toque **Intercamb.**

Para establecer una llamada en conferencia

1. Deje una llamada en espera y marque un segundo número; o bien, acepte una segunda llamada entrante cuando la otra está en curso.
2. Toque **Menú > Conferencia**.

Nota

- ▼ Algunos proveedores de servicios no admiten la llamada en conferencia. Comuníquese con su proveedor de servicios para obtener más información.

Para activar y desactivar el altavoz

El altavoz integrado en el dispositivo le permite hablar en el modo manos libres o permite que otros escuchen la conversación.

() en la barra estado.

- ▼ Durante una llamada, toque **Altavoz**. Aparece el icono del altavoz con las funciones generales
- ▼ Para desactivar el altavoz, toque **Apagar alt.**

ADVERTENCIA

Para proteger su audición, no acerque el dispositivo al oído cuando el altavoz está activado.

Para silenciar una llamada



Puede desactivar el micrófono durante una llamada para poder escuchar a la persona que llama, pero ella no podrá escucharlo a usted.

- ▼ Durante una llamada, toque **Desact. mic.**
- ▼ Cuando se desactiva el micrófono, aparece en pantalla el icono (). Toque **Reactivar** para volver a activar el micrófono.

Funciones generales

Información adicional sobre el mercado

Hacer una llamada de emergencia

- ▼ En la pantalla principal toque el icono , escriba el número de emergencia para su ubicación y toque la tecla .

Nota

- ▼ Los números de emergencia adicionales pueden incluirse en la tarjeta SIM. Comuníquese con su proveedor de servicios para obtener más información.

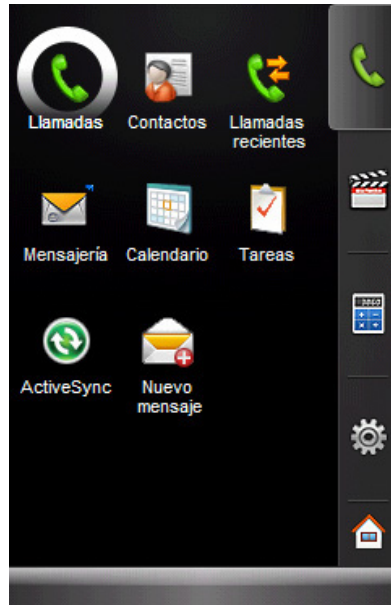

Comunicación





Comunicación

Llamada

Puede usar fácilmente la función de llamada rápida. Después de recibir, realizar, rechazar o perder llamadas, los últimos números quedan grabados en Llamadas recientes.

Toque **Menú**  > **Llamadas recientes** para verificarlas.

Hacer llamadas de voz

1. En la pantalla principal, toque .
2. Introduzca el número telefónico deseado con el teclado del teléfono.
3. Presione el botón **Enviar**  o toque .
4. Para terminar la llamada, presione el botón **Fin**  o toque el botón **Fin** en la pantalla.

Hacer una llamada desde Historial

Desde la pantalla principal, toque .

Toque  para elegir el número y llamarlo.

Cuando toca la llamada que desea ver, la pantalla muestra la hora y la fecha en la que recibió o realizó una llamada y su duración.

Compartir un video durante una llamada

Puede enviar o recibir un video con personas que tengan un teléfono compatible con el servicio de llamada de video.

Nota



Dependiendo del software o de proveedor de servicios puede que este servicio no esté disponible.

Este servicio sólo está disponible para cobertura 3G con las siguientes condiciones:

- ▼ Suscripción a los servicios de llamada de video.
- ▼ La opción de servicio en la configuración de llamada de video debe estar activada de forma predeterminada.
- ▼ Presencia de la indicación en forma de cuadrado “3G” en la parte superior del icono de potencia de la señal.
- ▼ “Media Net” debe seleccionarse para usar Internet (Media Net está seleccionado de forma predeterminada).

Iniciar una sesión de video compartido

Esta función depende del software y de la red, para más información consulte su proveedor de servicios

1. Toque en el  para abrir el teclado.
2. Marque el número con el teclado. Para borrar un dígito toque la tecla **Borrar** .
3. Toque el icono de video llamada  para realizar la llamada.

Comunicación

4. Si la otra persona acepta su pedido de video compartido, la sesión puede comenzar. (Pueden pasar algunos segundos hasta que la otra parte acepte su invitación e inicie la Llamada de video compartido).

Nota

Al comenzar una sesión de video compartido, el altavoz se activará automáticamente, a menos que se haya conectado un dispositivo de manos libres (auriculares estéreo o Bluetooth).

5. Seleccione el elemento del menú **Fin** en cualquier momento cuando desee dejar de enviar el video o presione  para finalizar la llamada de voz y la sesión de video compartido.

Nota

1. La llamada de video compartido se dará por finalizada en los siguientes casos:

- ▼ Cuando acepta una llamada en conferencia de un tercero o una segunda llamada entrante cuando comparte un video.
- ▼ Cuando se coloca la llamada de voz en espera.
- ▼ Al desconectarse la llamada de voz.
- ▼ Al salir del área de servicio 3G de su proveedor
- ▼ Cuando la conexión a la red es pobre.

2. Video compartido no estará disponible en los siguientes casos (el botón "Llamada de video" no estará disponible).

- ▼ Al intentar realizar una llamada en conferencia/segunda llamada durante una llamada.
- ▼ Cuando se coloca la llamada de voz en espera.
- ▼ Al salir del área de servicio 3G de su proveedor.

Recibir una sesión de video compartido

1. Si recibe el mensaje emergente de invitación para recibir un video compartido, toque **Contestar** para permitir que la otra persona le envíe un video. Si no desea aceptar la invitación, toque **Rechazar**.

Nota

- ▼ El altavoz se encenderá automáticamente cuando se inicia una sesión de video compartido y volverá automáticamente al modo anterior al finalizar ese tipo de llamada.
- ▼ Cuando se conecta un dispositivo manos libres (Bluetooth o auriculares estereofónicos), el altavoz no se enciende automáticamente.

Comunicación

Formas adicionales de iniciar una llamada de video compartido

Desde la vista previa **Contactos y Llamadas recientes** puede realizar una sesión de video compartido.

Nota

▼ Si la otra persona no puede recibir una llamada de video compartido, igualmente puede realizar con ella una llamada de voz.

Para iniciar una llamada de video compartido desde Contactos

También puede iniciar una llamada de video compartido desde Contactos.

1. Después de seleccionar un número en la pantalla Contactos.
2. Toque **Menú** > **Llamada de video** y podrá iniciar una llamada de video.
3. Después de comprobar que el otro teléfono sea compatible con llamada de video, la invitación de Llamada de video se enviará automáticamente.

Para iniciar una llamada de video compartido desde Llamadas recientes

También puede iniciar una llamada de video compartido desde Llamadas recientes.

1. Después de seleccionar un número en la lista Llamadas recientes
2. Toque **Menú** > **Llamada de video** y podrá iniciar una llamada de video.
3. Después de comprobar que el otro teléfono sea compatible con llamada de video, la invitación de Llamada de video se enviará automáticamente.

Contactos

Contactos contiene la libreta de direcciones y informaciones de las personas y empresas con las que se comunica. Guarde números telefónicos, direcciones de correo electrónico, direcciones particulares y otra información relacionada con un contacto, como

cumpleaños o aniversarios. También puede agregar una imagen o asignar un tono de timbre a un contacto.

Desde la lista de contactos, puede comunicarse rápidamente con personas. Toque un contacto de la lista para obtener un resumen de la información de contacto. Desde ahí, puede llamar o enviar un mensaje.

Si usa Outlook en su PC, puede sincronizar los contactos entre el dispositivo y la PC.

Para crear un contacto

1. Desde la pantalla principal toque **Contactos**.
2. Toque **Nuevo**.
3. Seleccione **Contacto de Outlook** o **Contacto SIM**, e introduzca la información del contacto.
4. Cuando haya finalizado, toque **OK**.

Sugerencia

▼ Si alguien que no está en su lista de contactos lo llama o le envía un mensaje, puede crear un contacto desde Llamadas recientes; para ello, toque **Menú > Guardar en Contactos** o desde el mensaje al tocar el número telefónico recibido. En la lista de información de contacto, verá dónde puede agregar una imagen o asignar un tono de timbre a un contacto.

Para cambiar la información de los contactos

1. Toque  **Menú > Comunicación > Contactos**.
2. Toque el contacto.
3. Toque **Menú > Editar** e introduzca los cambios.
4. Cuando haya finalizado, toque **OK**.

Comunicación

Para trabajar con la lista de Contactos

Hay diferentes maneras de usar y sincronizar la lista de Contactos. Estas son algunas sugerencias:

1. Toque  **Menú** > **Comunicación** > **Contactos**.
2. En la lista de contactos, realice una de las siguientes acciones:
 - ▼ En la vista Nombre, puede buscar un contacto; para ello, introduzca un nombre o use el índice alfabético. Para ir a la vista Nombre, toque **Menú** > **Ver por** > **Nombre**.
 - ▼ Para ver un resumen de la información sobre un contacto, toque el contacto. Desde allí puede hacer una llamada o enviar un mensaje.
 - ▼ Para ver una lista de acciones disponibles para un contacto, toque y mantenga el lápiz en el contacto.
 - ▼ Para ver una lista de contactos que pertenecen a la misma compañía, toque **Menú** > **Ver por** > **Organización**. Luego, toque el nombre de la compañía.

Para copiar los contactos de la tarjeta SIM a Contactos

Si ha guardado Contactos en la tarjeta SIM, puede copiar algunos o todos en Contactos.

1. Toque  **Menú** > **Comunicación** > **Contactos**.
2. Toque **Menú** > **Seleccionar contactos** > **Varios** o **Todos** y seleccione los que desea copiar.
3. Toque **Menú** > **Copiar contacto** > **A Contactos**.
O del mismo modo, puede copiar todos o algunos Contactos de su dispositivo a la tarjeta SIM; para hacerlo, seleccione **Copiar contacto** > **A SIM**.

Para buscar un contacto

Existen diversas maneras para buscar un contacto cuando la lista de contactos es extensa.

1. Toque  **Menú** > **Comunicación** > **Contactos**.
2. Si no se encuentra en la vista el nombre, toque **Menú** > **Ver por** > **Nombre**.
3. Realice una de las siguientes acciones:
 - ▼ Introduzca el nombre en la casilla de texto suministrada hasta que aparezca el contacto

que desea ver. Para volver a ver todos los contactos, toque la casilla de texto y elimine el texto.

- ▼ Use el índice alfabético que aparece en la parte superior de la lista de contactos. Cuando toca el índice alfabético, la selección resaltada se mueve al primer elemento que comienza con esa letra.
- ▼ Filtre la lista por categorías. En la lista de Contactos, toque **Menú** > **Filtro**. Luego, toque una categoría que haya asignado a un contacto. Para volver a ver todos los contactos, seleccione **Todos los contactos**.
- ▼ También puede tocar  **Menú** > **Aplicaciones** > **Buscar** para buscar un contacto.

Llamadas recientes

Puede ver las llamadas perdidas, recibidas y realizadas.

Puede hacer una llamada, enviar un mensaje de texto, mensaje multimedia y guardar contactos.

Puede eliminar los números seleccionados o todos los números al mismo tiempo.

1. Toque  **Menú** > **Comunicación** > **Llamadas recientes**.
2. Desde aquí, realice una de las siguientes acciones tocando en **Menú**:

Guardar en Contactos

Puede agregar la información del contacto de una comunicación a contactos.

Ver nota

Permite ver la información detallada sobre la comunicación.

Eliminar

Permite borrar la lista de llamadas seleccionada.

Comunicación

Enviar mensaje de texto

Después de encontrar el número que desea, puede enviar un mensaje de texto.

Enviar MMS

Después de encontrar el número que desea, puede enviar un mensaje multimedia.

Filtro

- ▼ **Todas las llamadas:** permite ver los registros de llamadas perdidas, recibidas o realizadas. Es posible realizar una llamada o enviar un mensaje al número que haya seleccionado en los registros. También puede guardar el número en contactos.
- ▼ **Perdidas:** le permite ver los últimos números telefónicos desde los que intentaron ubicarlo sin éxito.
- ▼ **Salientes:** le permite ver los últimos números telefónicos a los que llamó o intentó llamar.
- ▼ **Entrantes:** le permite ver los últimos números telefónicos que contestó.

Eliminar todas las llamadas

Permite borrar todas las llamadas.

Duración de las llamadas

Permite ver la duración de las llamadas recibidas y realizadas desde el teléfono.

Llamada de video

Puede iniciar una llamada de video compartido con el número designado aquí. Para obtener más información, consulte "**Para iniciar una llamada de video compartido desde Llamadas recientes**".

Mensajería

Este menú incluye funciones relacionadas con los mensajes de texto, MMS y correo electrónico. Puede enviar y recibir mensajes de texto, MMS, correo electrónico de Outlook y de Internet a través de un proveedor de servicios de Internet (ISP por su sigla en inglés). También puede acceder al correo electrónico del trabajo a través de una conexión VPN.

Para configurar una cuenta de correo electrónico

Debe configurar la cuenta de correo electrónico que tiene con un ISP o la cuenta a la que accede a través de una conexión de servidor VPN (por lo general, una cuenta de trabajo) antes de poder enviar y recibir correos electrónicos.

1. Toque  **Menú** > **Comunicación** > **Mensajería**.
2. Toque **Configurar correo**.
3. Escriba su dirección de correo electrónico, la **contraseña** y toque **Siguiente**.
Se intentará descargar la configuración necesaria del servidor de correo electrónico para que no tenga que introducirla manualmente.

Nota

Seleccione la casilla de verificación **Guardar contraseña** si desea guardar la contraseña para que no tenga que volver a escribirla.

4. Una vez que la **configuración automática** haya terminado, toque **Siguiente**.
5. Escriba su nombre (el nombre que quiere que aparezca al enviar correos electrónicos) y toque **Siguiente**.

Comunicación

Nota

Si la configuración automática se ejecutó con éxito, los campos se completan automáticamente.

Si la configuración automática no se ejecutó con éxito o si tiene una cuenta a la que accede a través de una conexión de servidor VPN, póngase en contacto con su ISP o administrador de red para obtener la siguiente información e introdúzcala de forma manual.

Para administrar mensajes

▼ En la pantalla seleccione una cuenta, puede ver las carpetas Mensajería y Correo Outlook (E-mail).

- 1. Bandeja de entrada:** puede ver los mensajes recibidos. Seleccione y vea un mensaje.
- 2. Bandeja de salida:** la bandeja de salida es un lugar de almacenamiento temporal para mensajes que esperan ser enviados. Los mensajes fallidos también se ubican en la bandeja de salida.
- 3. Borradores:** puede ver los mensajes guardados. Seleccione un mensaje y podrá editarlo.
- 4. Elementos eliminados:** puede ver los elementos eliminados
- 5. Elementos enviados:** muestra los mensajes que envió (mensajes y correo electrónico).

Sugerencia

Windows Mobile 6.1 administra los mensajes del buzón de entrada por dirección. Puede revisar el historial de conversaciones mediante la dirección a la que envía el mensaje o de la que recibe el mensaje; para ello, toque el mensaje en cadena. Cree un mensaje nuevo en el creador de mensajes de texto que está al final de la pantalla del historial de conversaciones. Para enviar el mensaje nuevo, toque **Enviar**.

Nota

Toque ▼ en la barra superior derecha y puede ordenar los mensajes por Tipo de mensaje, De, Recibido y Asunto.

Para descargar mensajes

El modo en que descarga los mensajes depende del tipo de cuenta que tiene:

- Para enviar y recibir correo electrónico desde una cuenta de correo de Outlook, comience la sincronización con Exchange Server mediante ActiveSync.
- Para enviar y recibir mensajes de correo electrónico con una cuenta de correo electrónico que tiene con un proveedor de servicios de Internet (ISP) o a la que accede con una conexión de servidor VPN (por lo general, una cuenta de trabajo), descargue los mensajes a través de un servidor de correo electrónico remoto.
- Los mensajes de texto se reciben automáticamente cuando el teléfono está prendido. Cuando el teléfono esté apagado, su proveedor de servicios retiene los mensajes hasta que vuelva a encender el teléfono.

Para responder o reenviar un mensaje

1. Abra el mensaje y toque **Responder** o **Menú > Responder, Responder a todos** o **Reenviar**.
2. Escriba su respuesta. Para agregar rápidamente mensajes comunes, toque **Menú > Mi texto** y seleccione el mensaje deseado.
3. Para revisar la ortografía, toque **Menú > Ortografía**.
4. Toque **Enviar**.

Comunicación

Nota

- ✓ Recibirá una alerta cuando haya recibido mensajes. Se almacenarán en la bandeja de entrada.
- ✓ En la bandeja de entrada, puede identificar cada mensaje mediante iconos.
- ✓ Si el teléfono muestra la leyenda 'No hay espacio para el mensaje SIM', deberá borrar algunos mensajes SIM de la bandeja de entrada.
- ✓ Si el teléfono muestra 'No hay espacio para el mensaje', puede liberar espacio en cada depósito borrando mensajes, medios y aplicaciones.

* Mensaje SIM

La expresión mensaje SIM hace referencia a un mensaje que se ha almacenado en la tarjeta SIM. Puede copiar este mensaje al teléfono.

Calendario

Para agregar un evento al Calendario

1. Toque  **Menú** > **Comunicación** > **Calendario**.
2. Seleccione la fecha en la que desea agregar un evento.
3. Toque **Menú** > **Nueva Cita**.
4. Escriba el asunto y la ubicación del evento y revise la fecha y la hora en la que desea que comience.
5. Revise otra información pertinente.
6. Si le gustaría agregar notas al evento, seleccione la ficha **Notas** y escriba.
7. Después de terminar de agregar la nota, presione "ok" para guardarla.

Para cambiar la vista predeterminada del Calendario

1. Toque  **Menú** > **Comunicación** > **Calendario**.
2. Toque **Día/Semana/Mes/Año/Agenda**.

Mensajería MI

La función Instant Mensajería sólo puede usarse con el apoyo del operador de red o de comunidades como AIM, Windows Live y Yahoo! Messenger.

"Puede que esta funcionalidad no esté disponible según su operador de servicios".

Los usuarios de mensajería instantánea necesitarán una ID de usuario y una contraseña válidas para iniciar sesión e intercambiar mensajes, así como para comprobar el estado de los contactos.

Los elementos de menú que se muestran abajo pueden no aparecer, dado que no todas las comunidades de MI admiten las diversas opciones. Igualmente, las cadenas de menús pueden tener un aspecto distinto según las comunidades de MI seleccionadas. En los menús de mensajería instantánea, las palabras clave, como User ID, Login y Contactos, se usarán como términos generales según la comunidad que haya seleccionado como AIM, Windows Live y Yahoo! Messenger.

Pueden ocurrir cambios en las siguientes acciones según el operador de red. Consulte su proveedor de servicio para más informaciones sobre el uso y la configuración de este servicio.

Inicio de sesión

1. Seleccione la comunidad.
2. Escriba el nombre de usuario y la contraseña. Para Windows Live Messenger, también deberá introducir el nombre de dominio adecuado. Por ejemplo: xyz@hotmail.com

Nota

Si no tiene un nombre de usuario de la comunidad, deberá crear uno en el lugar Web de la comunidad utilizando el navegador de Internet de su escritorio.

3. Toque **Siguiente**.

Comunicación

Alternar entre comunidades

Puede iniciar sesión en todas las comunidades al mismo tiempo. Todas las comunidades habilitadas aparecen en la parte superior como fichas.

Cambiar el estado

Toque **Menú** en la pantalla de la lista de contactos y seleccione la opción **Cambiar estado**. Es posible seleccionar los siguientes estados: **Conectado**, **No disponible**, **Vuelvo enseguida**, **Ausente**, **Al teléfono**, **Salí a comer** y **No conectado**. (Estas opciones pueden cambiar dependiendo de su proveedor de mensajes instantáneos).

Lista de contactos

La lista de contactos muestra sus contactos o amigos en una vista de lista de árbol. Los contactos conectados se muestran con sus respectivos nombres de grupo y todos los contactos desconectados aparecen en un grupo separado denominado **Sin conexión**. Para contraer o expandir un grupo, seleccione el grupo con la Rueda de selección y presiónela.

- ▼ **Agregar nuevo contacto** en la pantalla de la lista de contactos haga clic en la tecla derecha **Menú** y seleccione **Agregar nuevo contacto**. En la siguiente pantalla, escriba la dirección del correo electrónico del usuario del contacto deseado y haga clic en la tecla izquierda **Aceptar**.
- ▼ **Bloquear contacto**: en la pantalla lista de contactos, haga clic en la tecla derecha **Menú**, **Opciones del contacto** y **Bloquear contacto**. (La opción Bloquear sólo está disponible para Windows Live y AIM).
- ▼ **Quitar contacto**: seleccione el contacto con las teclas de navegación, haga clic en la tecla derecha **Menú**, luego **Opciones del contacto** y **Quitar contacto**.
- ▼ **Ver info. de contacto**: seleccione el contacto, haga clic en la tecla **Menú**, luego seleccione **Opciones del contacto** y **Ver info. de contacto**.

Conversaciones

Las conversaciones para cada comunidad aparecen bajo el grupo de conversación (el primer grupo) en la pantalla Lista de contactos.

Para comenzar una nueva conversación, seleccione el contacto deseado en la pantalla Lista de contactos y presione la tecla izquierda Enviar MI. Se abrirá una pantalla de conversación, escriba el mensaje y haga clic en la tecla izquierda Enviar para enviar el mensaje.

Para finalizar una conversación, presione la tecla izquierda Menú en la pantalla de conversación y seleccione la opción **Finalizar conversación**.

Cerrar la aplicación

Para cerrar sesión, presione la tecla derecha **Menú** en la pantalla de la lista de contactos y seleccione **Cerrar ses..**

Tareas

Use la opción Tareas para mantener un registro de las tareas que tiene que hacer. Una tarea puede llevarse a cabo una vez o varias veces (de forma recurrente). Puede establecer recordatorios para las tareas y puede organizarlas por categorías.

Las tareas aparecerán en la lista de tareas. Las tareas atrasadas aparecerán en rojo.

Para crear una tarea

1. Toque  **Menú** > **Comunicación** > **Tareas**.
2. Toque **Menú** > **Nueva Tarea**.
3. Introduzca un asunto para la tarea y complete la información como fechas de inicio y de finalización, prioridad, etc.
4. Cuando haya finalizado, toque **OK**.

Comunicación

Nota

✓ Puede crear fácilmente una tarea breve del tipo pendiente. Simplemente toque la casilla **Puntee aquí para nueva tarea** e introduzca un asunto. Si la casilla de entrada de tareas no está disponible, toque **Menú > Opciones** y seleccione la casilla de verificación **Mostrar barra de entrada Tareas**.

Para cambiar la prioridad de una tarea

Antes de poder ordenar las tareas según la prioridad, deberá especificar un nivel de prioridad para cada categoría.

1. Toque  **Menú** > **Comunicación** > **Tareas**.
2. Seleccione la tarea a la que le desea cambiar la prioridad.
3. Abra la tarea, elija **Editar** y, seleccione un nivel de prioridad.
4. Toque **OK** para regresar a la lista de tareas.

Nota

✓ De forma predeterminada, a todas las tareas nuevas se les asigna una prioridad Normal.

Para establecer un recordatorio predeterminado para todas las tareas nuevas

Puede activar de forma automática un recordatorio para todas las tareas nuevas que cree.

1. Toque  **Menú** > **Comunicación** > **Tareas**.
2. Toque **Menú** > **Opciones**.
3. Seleccione la casilla de verificación **Avisos para elementos nuevos**.
4. Toque **OK** para regresar a la lista de tareas.

Nota

- ▼ Se deben asignar fechas límite a las tareas nuevas para que el recordatorio entre en vigencia.

Para ver las fechas de inicio y finalización en lista de tareas

1. Toque  **Menú** > **Comunicación** > **Tareas**.
2. Toque **Menú** > **Opciones**.
3. Seleccione la casilla de verificación **Mostrar fechas inicio/vencimiento**.
4. Toque **OK**.

Para ubicar una tarea

Cuando la lista de tareas es muy larga, puede mostrar un subconjunto de tareas u ordenar la lista para poder encontrar rápidamente una tarea específica.

1. Toque  **Menú** > **Comunicación** > **Tareas**.
2. En la lista de tareas, realice una de las siguientes acciones:
 - ▼ Toque **Menú** > **Ordenar por** y seleccione un opción de orden.
 - ▼ Toque **Menú** > **Filtro** y seleccione la categoría que desea ver.

Nota

- ▼ Para filtrar aún más sus tareas, toque **Menú** > **Filtro** > **Tareas activas** o **Tareas completadas**.

Comunicación

ActiveSync

Active Sync sincroniza la información de su dispositivo con la información de su PC, como contenido de Outlook. ActiveSync también puede sincronizar a través de una red de celular con Microsoft Exchange Server, si su empresa o proveedor de servicios ejecuta Microsoft Exchange Server con Exchange ActiveSync. Cuando sincroniza, ActiveSync compara la información de su dispositivo con la información de su PC y de Exchange Server, y actualiza todas las ubicaciones con la información más reciente.

Con ActiveSync, puede:

- ▼ Sincronizar información, como el correo electrónico, los contactos, el Calendario o las tareas de Outlook de su dispositivo con su PC, al igual que fotos, videos y música.
- ▼ Sincronizar el correo electrónico, los contactos, los eventos del Calendario y las tareas de Outlook en su dispositivo directamente con Exchange Server para que pueda estar actualizado aún cuando su PC esté apagada.
- ▼ Intercambiar archivos entre su dispositivo y su PC sin sincronizar.
- ▼ Seleccionar que tipo de información se sincroniza y especificar cuánta información se sincroniza. Por ejemplo, puede elegir cuántas semanas de cintas de Calendario pasadas sincronizar.

Antes de sincronizar información con una PC, primero debe instalar ActiveSync en su PC. Después debe crear una relación de sincronización entre el dispositivo y la PC. Puede instalar ActiveSync desde el disco de introducción.

Una vez que instaló ActiveSync y configuró una relación de sincronización, ActiveSync en su PC reconoce el dispositivo cuando lo conecta, y transfiere automáticamente la configuración de sincronización que especificó en su dispositivo.

Podrá sincronizar el dispositivo con Exchange Server a través de su empresa o proveedor de servicios inalámbrico. Si planea hacerlo, obtenga de su administrador la dirección de correo electrónico, la dirección de Exchange Server, el nombre de usuario, la contraseña y el nombre de dominio antes de que comience el asistente para configuración de sincronización.

Configuración en Windows XP

El disco de introducción de Windows XP que viene con el dispositivo Microsoft contiene ActiveSync 4.5 o superior. Realice los siguientes pasos para instalar y configurar ActiveSync en Windows XP.

- ▼ Una vez finalizada la instalación de la unidad de CD en su PC, conecte el dispositivo a su PC con un cable de sincronización.
 - Conecte el extremo más pequeño del cable USB en su LG GT810H.
 - Conecte el extremo más grande del cable USB al puerto USB de la computadora.
- ▼ El Asistente para configuración de sincronización se inicia automáticamente y lo ayuda a crear una relación de sincronización. Haga clic en **Siguiente** para continuar.
- ▼ Para sincronizar el dispositivo con la computadora, anule la selección de la casilla Sincronice directamente con un servidor que ejecute Microsoft Exchange, y haga clic en **Siguiente**.
- ▼ Seleccione los tipos de información que desea sincronizar y haga clic en **Siguiente**. Finalice la acción.

Cuando finaliza el asistente, ActiveSync sincroniza el dispositivo automáticamente.

Sincronizar información

Cuando conecta el dispositivo a su PC mediante una conexión USB o Bluetooth, ActiveSync se sincronizará automáticamente. Mientras está conectado el dispositivo, ActiveSync sincroniza cada vez que realiza un cambio en su PC o el dispositivo.

Comunicación

Sincronizar la información de Outlook

Si configuró una relación de sincronización entre el dispositivo y la PC, la sincronización mantiene la información de Outlook actualizada en ambas computadoras. ActiveSync sincroniza una cantidad limitada de información de forma predeterminada para ahorrar espacio de almacenamiento en el dispositivo. Puede cambiar la cantidad de información sincronizada para un tipo de información determinado en la configuración para el tipo de información.

Puede configurar el dispositivo para que se sincronice con más de una PC y Exchange Server. Al sincronizar con varias computadoras, los elementos que sincronice aparecerán en todas las computadoras en las que son sincronizados.

Por ejemplo, si ha configurado la sincronización con dos computadoras (PC1 y PC2), que tienen elementos diferentes, y sincroniza los Contactos y el Calendario en el dispositivo con ambas computadoras, el resultado es el siguiente:

Ubicación	Nuevo estado
PC1	Todos los Contactos y eventos de Calendario de Outlook que estaban en la PC2 ahora también están en la PC1.
PC2	Todos los Contactos y eventos de Calendario de Outlook que estaban en PC1 ahora también están en PC2.
Dispositivo	Todos los contactos y eventos de Calendario de Outlook de la PC1 y la PC2 están en el dispositivo.

Para iniciar y detener la sincronización

- ▼ Para sincronizar la información de Outlook y otra información local de la PC, incluidos los archivos de medios, conecte el dispositivo a la PC mediante Bluetooth o un cable.
- ▼ En ActiveSync, toque **Sincronizar**. Para finalizar la sincronización antes de que termine, toque **Detener**. Para cambiar qué información se sincroniza:
 1. En ActiveSync del dispositivo, toque **Menú > Opciones**.
 2. Realice una de las siguientes acciones:
 - ▼ Seleccione la casilla de verificación para los elementos que desea sincronizar. Si no puede seleccionar una casilla de verificación, es probable que tenga que anular la selección de la casilla de verificación para el mismo tipo de información en cualquier otro lugar de la lista.
 - ▼ Anule la selección de la casilla de verificación para los elementos que desea detener la sincronización.
 3. Para detener la sincronización de una PC por completo, seleccione la PC y toque **Eliminar**.

El correo electrónico de Outlook puede sincronizarse con una sola computadora. Para cambiar la configuración de sincronización disponible, seleccione el tipo de información y toque **Configuración**.

Para sincronizar directamente con Exchange Server

Puede configurar la sincronización con Exchange Server en el dispositivo, si está disponible por medio de su empresa o proveedor de servicios inalámbrico. Sin embargo, primero debe obtener de su administrador la siguiente información y luego continuar con el procedimiento: dirección de correo electrónico, dirección de Exchange Server, nombre de usuario, contraseña y nombre de dominio.

1. En ActiveSync en el dispositivo, toque **Menú > Configurar servidor**. Si todavía no ha configurado la sincronización con Exchange Server, aparecerá **Agregar origen servidor**.
2. Introduzca la dirección de correo electrónico y toque **Siguiente**.
3. En Dirección del servidor, introduzca la dirección del servidor que ejecuta Exchange Server, seleccione la casilla de verificación si este servidor necesita una conexión cifrada (SSL). Toque **Siguiente**.

Comunicación

4. Introduzca el nombre de usuario, la contraseña y el dominio, y toque **Siguiente**. Para modificar las reglas para resolver los conflictos de sincronización, toque **Avanzadas**.
5. Seleccione las casillas de verificación para los tipos de elementos de información que desea sincronizar con Exchange Server.
6. Para cambiar la configuración disponible de sincronización, seleccione el tipo de información y toque **Configuración**.
7. Toque la opción para terminar.

Sincronizar mediante Bluetooth

Puede conectar el dispositivo a la PC para sincronizar mediante Bluetooth.

Para sincronizar con una PC mediante Bluetooth

1. En primer lugar, seleccione la opción para permitir conexiones en el menú de configuración de conexiones de ActiveSync en su PC.
Seleccione el puerto COM adecuado.
Si no hay conexiones disponibles, primero debe hacer un emparejamiento de Bluetooth.
2. Seleccione el elemento ActiveSync mediante Bluetooth en el asistente de conexión Bluetooth. Seleccione **Inicio > Configuración > ficha Conexiones > Bluetooth > Administrador de Bluetooth > Nuevo > ActiveSync vía Bluetooth**.

Sincronizar música, video e imágenes

Si quiere llevar su música o medios digitales cuando viaja, ActiveSync funciona con Windows Media Player para sincronizar la música, los videos y las imágenes.

En lugar de seleccionar el tipo de información de medios en ActiveSync que desea sincronizar, debe estar establecida la configuración de sincronización de medios en Windows Media Player. Antes de sincronizar medios, debe realizar lo siguiente:

- ▼ Instalar en la PC Windows Media Player versión 10.
- ▼ Conectar el dispositivo a la PC con un cable USB. Si el dispositivo ya está conectado mediante Bluetooth, debe finalizar esa conexión antes de sincronizar medios.

- ▼ Inserte una tarjeta de almacenamiento en el dispositivo (se recomienda 32 MB o más).
- ▼ Configure una asociación de sincronización entre la tarjeta de almacenamiento y Windows Media Player.

Modificar la configuración de sincronización de medios

Una vez que seleccionó el tipo de información de medios en ActiveSync que desea sincronizar, puede sincronizar su música, videos o imágenes favoritos en las listas de reproducción de Windows Media. Lo único que tiene que hacer es configurar la sincronización en Windows Media Player para esos archivos de medios.

Para configurar una relación de sincronización con una tarjeta de almacenamiento

1. Abra **Windows Media Player**.
2. Haga clic en la ficha **Sync**.
3. Seleccione la tarjeta de almacenamiento.
4. Haga clic en **Configurar sincronización**.

Comunicación

Mensajería

Nuevos mensajes de texto

Puede escribir, editar y ver mensajes de texto.

- ▼ Toque  en la pantalla de espera para acceder al menú Mensajería directamente.
- ▼ Introduzca la dirección de correo electrónico o el número de teléfono para enviar un mensaje de texto a uno o más destinatarios, separados por un punto y coma. Para acceder a direcciones y números telefónicos de contactos, toque **Para**.
- ▼ Escriba el mensaje. Para agregar rápidamente mensajes comunes, toque **Menú > Mi texto** y seleccione el mensaje deseado.
- ▼ Para revisar la ortografía, toque **Menú > Ortografía**.
- ▼ Toque **Enviar** para enviar.

Mensajería MMS nuevos

Puede configurar los mensajes multimedia con la cámara del dispositivo para capturar fotos y clips de video mientras redacta un mensaje MMS nuevo, y enviarlos junto con el mensaje.

Para iniciar un mensaje MMS

Puede redactar mensajes MMS en una combinación de varias diapositivas, en la que cada diapositiva puede ser una foto, un archivo de audio o un clip de video y texto.

- ▼ Desde la pantalla principal, toque **Menú > Nuevo Mensaje**.
- ▼ En **Para**, introduzca el número telefónico del destinatario directamente o toque **Menú > Agregar destinatario** para elegir un número telefónico o una dirección de correo electrónico desde contactos.
- ▼ Introduzca un asunto para el mensaje.
- ▼ Seleccione e inserte un archivo de medios al tocar las respectivas áreas.
- ▼ Introduzca el texto.
- ▼ Toque **Enviar** para enviar el mensaje.

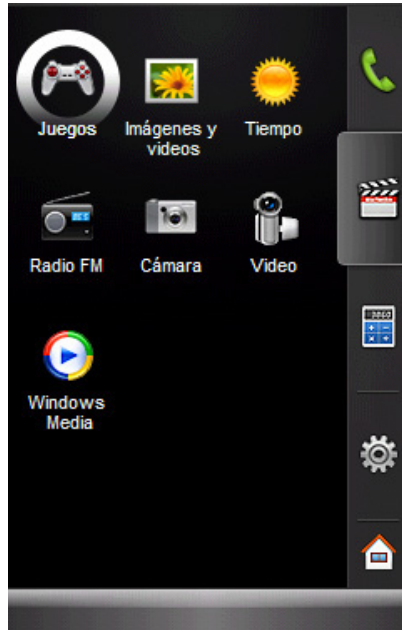

Multimedia

Multimedia

Reproductor de música

Le permite utilizar Windows Media Player. Puede reproducir audio digital y archivos de video almacenados en su dispositivo o en una red.

Agregar música al teléfono

Antes de comenzar

Para transferir música de una PC al dispositivo, deberá contar con lo siguiente:

- Windows Media Player 10 o superior
- Windows XP Service Pack 2
- Música en la PC, en uno de los siguientes formatos: MP3, AAC, AAC+ o WMA
- Una tarjeta MicroSD
- Un cable de datos USB

*La tarjeta MicroSD se compra por separado.

Transferencia de música con Windows Media Player

Para este procedimiento, se requiere un cable USB, una tarjeta microSD y una versión actualizada de Windows Media Player.

1. Abra la aplicación Windows Media Player de la computadora (versión 10.0 o superior).
2. Use el cable adaptador USB para conectar el teléfono a la PC objetivo.
3. El dispositivo móvil aparecerá en la pantalla de la computadora.
4. Desde la aplicación Windows Media Player, haga clic en la ficha de sincronización. Las canciones descargadas anteriormente luego aparecen a la izquierda de la aplicación en caso de que esté instalado Windows Media Player 11.
5. Seleccione la ubicación de destino que tendrán los archivos de medios.

Nota

Si no aparecen elementos en la lista de reproducción, haga clic en el botón de edición de listas de reproducción y comience agregar archivos de música seleccionándolos de entre las diversas categorías de medios.

6. Seleccione las canciones que se resaltarán y haga clic con el botón secundario del mouse para agregar a la 'Lista de sincronización' para sincronizar con su teléfono.
7. Toque **Iniciar sinc** en la esquina inferior derecha de la aplicación para descargar las canciones seleccionadas en su teléfono. No desconecte el teléfono durante ese proceso.
8. Ahora puede desconectar el cable del teléfono sin peligro alguno.

Transferencia de una lista de reproducción al teléfono

1. Abra la aplicación Windows Media Player de la computadora (versión 10.0 o superior).
2. Use el cable adaptador USB para conectar el teléfono a la PC objetivo.
3. El dispositivo móvil aparecerá en la pantalla de la computadora.
4. Desde la aplicación Windows Media Player, haga clic en la ficha de biblioteca.
5. En la parte izquierda de la ficha de biblioteca, haga clic en la opción de toda la música. La parte derecha de la página se llenará con todas las canciones que haya encontrado el reproductor.
6. Con el botón derecho del mouse, haga clic en la entrada de la canción y seleccione la opción de agregado y luego, la de listas de reproducción adicionales.
7. En el cuadro de diálogo de agregado de listas de reproducción adicionales, haga clic en el botón de lista nueva y escriba un nombre exclusivo para la lista de reproducción.
8. Una vez introducido el nombre de la nueva lista de reproducción, haga clic en la opción de aceptar. La nueva lista de reproducción de Windows Media aparecerá en la sección de listas de reproducción personales de la ficha de biblioteca (parte izquierda).
9. Arrastre la lista recién creada desde la sección de listas de reproducción personales hasta el reproductor de música sincronizada del teléfono, que aparece justo abajo. El reproductor de música sincronizada aparece en la parte izquierda de la pantalla.

Nota

Si no aparecen elementos en la lista de reproducción, haga clic en el botón de edición de listas de reproducción y comience agregar archivos de música seleccionándolos de entre las diversas categorías de medios.

10. Ahora puede desconectar el cable del teléfono sin peligro alguno.

Multimedia

Nota

1. Si conecta el teléfono con un concentrador USB específico de la PC, es posible que el servicio de sincronización de música no funcione.
Por eso, se recomienda usar la conexión USB directa de la PC en vez del concentrador.
2. No desconecte los dispositivos durante la transferencia. Compruebe si la PC ejecuta Windows XP y Windows Media Player 10 o una versión superior. Si la PC ejecuta Windows XP y Windows Media Player 9, descargue la versión 10 u 11 de ese reproductor desde el lugar de Microsoft.
3. Si conectó el teléfono y la PC e intentó enviar un archivo mediante la sincronización de música pero la función no se ejecuta correctamente, haga lo siguiente.
 - A. Verifique si el archivo que intenta transmitir no supera la longitud permitida.
 - B. Compruebe si no caducó la licencia del archivo que intenta transmitir.
 - C. Constate si el archivo que intenta transmitir tiene un formato compatible con el teléfono (MP3, WMA, AAC).
4. Si transfieren archivos con los métodos detallados a continuación, los archivos transferidos no se visualizarán en aplicaciones de otros fabricantes ni en Windows Media Player.
 - A. Transmisión de archivos mediante la inserción de una tarjeta de memoria externa directamente en la PC.
5. Si transfirió archivos con la función de sincronización de música y desea eliminarlos del teléfono, deberá volver a conectar el teléfono a la PC con la misma función. Incluso si borró archivos transferidos con la función de sincronización de música tal como se muestra a continuación, bórrelos nuevamente mediante la función de sincronización. De lo contrario, no podrá volver a transferir archivos idénticos a los archivos eliminados.
 - A. Eliminación de archivos con la función de almacenamiento masivo, en vez de la función de sincronización de música.
 - B. Eliminación de archivos mediante la inserción de una tarjeta de memoria externa directamente en la PC.
 - C. Eliminación de archivos con la función Borrar del teléfono.

Reproducir medios

Use la biblioteca de Windows Media Player Mobile para buscar y reproducir canciones, videos y listas de reproducción almacenados en su dispositivo o tarjeta de almacenamiento extraíble.

Para actualizar la biblioteca

1. Si no está en la pantalla Biblioteca, toque **Menú > Biblioteca**.
2. En la pantalla Biblioteca, toque la flecha Biblioteca (cerca de la parte superior de la pantalla) y luego toque el almacenamiento de medios que desea utilizar, por ejemplo, Tarjeta de almacenamiento.
3. En la mayoría de los casos, Windows Media Player Mobile actualiza automáticamente la biblioteca. No obstante, puede actualizar manualmente la biblioteca para asegurarse de que contenga los nuevos archivos que copió recientemente a su dispositivo o tarjeta de almacenamiento. Toque **Menú > Actualizar Biblioteca** para actualizar manualmente la lista de la biblioteca.

Para reproducir archivos de video y audio en el dispositivo

1. Seleccione una categoría (por ejemplo, Mi Música o Listas de reproducción).
2. Toque el elemento que desea reproducir (como un género, un álbum o un intérprete) y luego toque **Reproducir**.

Nota

1. Para reproducir un archivo de medios almacenado en su dispositivo, pero que no está en la biblioteca, toque **Menú > Abrir Archivo** en la pantalla Biblioteca. Toque el elemento que desea reproducir (como un archivo o una carpeta) y luego toque **Reproducir**.
2. Para reproducir un archivo de medios de Internet o un servidor de red, toque **Menú > Biblioteca** y luego toque **Menú > Abrir dirección URL**.

Multimedia

Lista de Reproducción

Una lista de reproducción es una lista de archivos de medios digitales que se reproducen en un orden especificado. Al utilizar listas de reproducción, puede agrupar archivos de audio y video para una cómoda reproducción.

En Windows Media Player de su PC, puede crearlas y sincronizarlas con su dispositivo.

En Windows Media Player Mobile de su dispositivo, puede crear una nueva lista de reproducción guardando la lista de reproducción en curso actual y asignándole un nuevo nombre.

Para guardar una nueva lista de reproducción

1. Si no está en la pantalla Biblioteca, toque **Menú > Biblioteca**.
2. Seleccione una categoría (por ejemplo, Mi Música o Listas de reproducción).
3. Seleccione el archivo de medios que desee y luego toque **Menú > Poner en cola**. El archivo se agregará a la lista de reproducción en curso.
Repita este paso hasta que hayan sido agregados todos los archivos de medios deseados a la lista de reproducción en curso.

Nota

No puede seleccionar varios archivos simultáneamente.

4. Después de agregar los archivos de medios, toque **Menú > En curso**.
5. En la pantalla En curso, toque **Menú > Guardar lista de reproducción**.
6. Introduzca el nombre de la lista de reproducción y luego toque **Listo**.
7. Para reproducir la lista de reproducción que creó, toque **Lista de Reproducción** en Biblioteca, seleccione su lista de reproducción y luego toque **Reproducir**.

Imágenes y videos

El programa Imágenes y Videos recopila, organiza y ordena imágenes y clips de video en los siguientes formatos en su dispositivo.

Tipo de archivo	Extensiones de archivos
Imagen	*.bmp, *.jpg
Video	*.avi, *.wmv, *.mp4, *.3gp
Audio	*.aac, *.wma, *.mp3, *.wav, *.midi

Puede ver las imágenes como una presentación de diapositivas, enviarlas por correo electrónico, editarlas o configurarlas como fondo de la pantalla Hoy.

Para copiar una imagen o clip de video a su dispositivo

Puede copiar imágenes de la PC y verlas en su dispositivo.

- ▼ Copie las imágenes de su PC o de una tarjeta de almacenamiento a la carpeta Mis imágenes de su dispositivo.
- ▼ También puede copiar imágenes de la PC a su dispositivo utilizando una tarjeta de memoria. Introduzca la tarjeta de memoria en la ranura para tarjeta de memoria de su dispositivo y copie las imágenes de la PC a la carpeta que creó en la tarjeta de memoria

Para ver imágenes

1. Toque  **Menú** > **Multimedia** > **Imágenes y videos**. Las imágenes de la carpeta Mis imágenes aparecen como miniaturas de forma predeterminada.
 2. Seleccione una imagen y toque **Ver**. Si no puede encontrar una imagen en la carpeta predeterminada Mis imágenes, vaya a otra carpeta tocando la flecha hacia Abajo.
- ▼ **Menú** > **Zoom**: permite que los botones de panel agranden o achiquen el área resaltada por el cuadro rojo.

Multimedia

Para reproducir videos con audio

1. Toque  **Menú** > **Multimedia** > **Imágenes y videos**.

Los archivos de video de la carpeta Mis imágenes aparecen como miniaturas de forma predeterminada, que aparecen con un icono de medios.

2. Seleccione un video y toque la miniatura para reproducirla con Windows Media Player integrado.

Para ordenar imágenes y clips de video

Si almacena una gran cantidad de imágenes o clips de video en su dispositivo, puede resultarle útil ordenarlas para encontrar rápidamente una imagen o clip específico. Puede ordenarlas por nombre, fecha y tamaño.

1. Toque  **Menú** > **Multimedia** > **Imágenes y videos**.
2. Toque la lista de orden (la parte superior derecha de la pantalla y etiquetada como Fecha en forma predeterminada) y seleccione el elemento que desea ordenar.

Para borrar una imagen o clip de video

Realice cualquiera de los siguientes procedimientos para eliminar una imagen o un clip de video:

- ▼ Seleccione una imagen o clip de video en la pantalla Imágenes y videos y toque **Menú** > **Eliminar**. Toque **Sí** para confirmar la eliminación.
- ▼ Toque y mantenga el lápiz en la miniatura de la imagen que desea borrar y luego toque **Eliminar**.

Para editar una imagen o clip de video

Puede girar, recortar y ajustar el brillo y contraste de sus imágenes.

1. Toque  **Menú** > **Multimedia** > **Imágenes y videos**.
2. Toque la imagen que desea editar.
3. Toque **Menú** > **Editar** y realice cualquiera de los siguientes procedimientos:

Nota

- ▼ Para deshacer una edición, toque **Menú > Deshacer**. Para cancelar todas las ediciones no guardadas que haya realizado en la imagen, toque **Volver** a la copia guardada.
- ▼ Para girar una imagen 90 grados en el sentido contrario a las agujas del reloj, toque **Girar**.
- ▼ Para recortar una imagen, toque **Menú > Recortar**. Luego, toque y desplácese para seleccionar el área que desea recortar. Toque fuera del cuadro para dejar de recortar.
- ▼ Para ajustar los niveles de brillo y contraste de una imagen, toque **Menú > Autocorrección**.

Para configurar una imagen como fondo de la pantalla Hoy

Puede usar una imagen como fondo de la pantalla Hoy.

1. Toque  **Menú > Multimedia > Imágenes y videos**.
2. Seleccione la imagen que desea configurar como fondo.
3. Toque **Menú > Establecer como fondo de pantalla**.
4. En **Transparencia**, seleccione un porcentaje más alto para obtener una imagen más transparente o un porcentaje más bajo para obtener una imagen más opaca.
5. Toque **OK**.

Para enviar imágenes y clips de video por correo electrónico

Puede enviar imágenes y clips de video a otros dispositivos por correo electrónico.

1. Primero, configure la mensajería para enviar y recibir mensajes.
2. Desde el programa, seleccione la imagen o video que desea enviar.
3. Toque **Menú > Enviar** y seleccione una cuenta (como un correo electrónico de Outlook o MMS) para enviar el elemento adjunto.
4. Se creará un mensaje nuevo con el elemento adjunto.
5. Escriba el nombre del destinatario y el asunto, y toque **Enviar**.

Multimedia

Para asignar imágenes a contactos

Puede asignar una imagen a un contacto, de forma tal que pueda identificar fácilmente al contacto en cualquier momento.

1. Toque  **Menú** > **Multimedia** > **Imágenes y videos**.
2. Seleccione la imagen que desea asignar a un contacto.
3. Toque **Menú** > **Guardar en Contactos**.
4. Toque el contacto o navegue y toque **Seleccionar** para elegir el contacto de su lista.

Para usar opciones avanzadas

1. Toque  **Menú** > **Multimedia** > **Imágenes y videos**.
2. Seleccione la imagen para la que desea configurar más opciones.
3. Toque **Menú** > **Opciones**. Aparecerá la pantalla de Opciones, que le permitirá:
 - ▼ **Cambiar el tamaño de una imagen** para poder enviarla más rápido a alguien mediante su correo electrónico.
 - ▼ **Configurar las opciones de visualización** durante las presentaciones de diapositivas y activar las opciones del protector de pantalla.
 - ▼ **Configurar las opciones de la cámara y la videocámara** de su dispositivo.
 - ▼ **Enviar:** Puede enviar la imagen seleccionada por su mensaje o correo electrónico, pero algunos archivos protegidos por la Administración de derechos digitales (DRM por sus siglas en inglés) no pueden enviarse.
 - ▼ **Zoom:** Puede acercar o alejar la imagen.
 - ▼ **Reproducir presentación:** Puede ver las imágenes de una presentación de diapositivas.
 - ▼ **Establecer como fondo:** Puede configurar la imagen como fondo de pantalla.
 - ▼ **Guardar:** Puede configurar la imagen de la entrada seleccionada en Contacto. Cuando reciba una llamada entrante, aparecerá la imagen guardada en el Contacto.

Nota

- ▼ Las imágenes y clips de video se guardan automáticamente antes de enviarlos.

- ▼ **Editar:** Puede recortar o girar la imagen.
- ▼ **Propiedades:** Puede preservar la imagen.
- ▼ **Opciones...:** Al enviar imágenes en un correo electrónico, se puede cambiar su tamaño para transferirlas más rápido. Use este tamaño de imagen: Grande (640 x 480) / Intermedio (320 x 240) / Pequeño (160 X 120).

Tiempo

Puede ver el clima actual y el pronóstico del tiempo de la ciudad que elija.

Para cambiar la ciudad y el estado

1. Toque **Inicio** > **Configuración** > ficha **Personal** > **Estilo de Reloj y Tiempo**.
2. Toque la ficha **Tiempo**.
3. Seleccione **Región, País, Estado** y **Ciudad** de donde desea obtener los datos del clima.

Para configurar las opciones

1. Toque **Inicio** > **Configuración** > ficha **Personal** > **Estilo de Reloj y Tiempo**.
2. Toque la ficha **Tiempo**.
3. Seleccione **Encendido** para mostrar en la pantalla Hoy el tiempo.
4. Active la casilla **Descarga automática** si desea descargar los datos del tiempo de manera automática.

Nota

Esta función puede tener un costo adicional de transferencia de datos de su proveedor.

5. También puede ver el clima actual de la ciudad que elija en la pantalla principal.

Multimedia

Radio FM

Puede buscar estaciones de radio y disfrutar de programas radiales.

▼ Para mejor recepción de radio, extienda el cable del auricular, que funciona como antena .

▼ No puede usar la radio FM sin los auriculares.

1. Para introducir / guardar una estación de radio, toque **Menú > Valores preestablecidos > Menú > Agregar.**

2. Después de preestablecer los canales de radio, puede escuchar todos los canales preestablecidos tocando la flecha izquierda o flecha derecha.

3. Puede acceder a los siguientes menús de opciones tocando **Menú.**

▼ **Detectar:** si toca Detectar, los canales de radio se configurarán automáticamente. Si desea guardar el canal actual, seleccione **Detener > Menú > Guardar valor preestablecido.**

▼ **Guardar valor preestablecido:** puede configurar el canal que usa frecuentemente. Puede encontrarlo en la lista preestablecida.

▼ **Opciones:** permite activar RDS y cambiar a frecuencia alternativa.

Puede escuchar radio FM con auriculares Bluetooth si el canal de manos libres de Bluetooth está abierto.

▼ **Habilitar RDS:** aparece en la pantalla el mensaje de datos recibidos de la estación de radio.

Cámara

1. Presione la tecla  para ingresar al modo de captura de la cámara directamente. O bien, toque el icono **Multimedia** y luego seleccione el menú **Cámara**.

2. Una vez tomada la foto, aparecerán la imagen y el nombre del archivo. Puede guardar automáticamente la imagen y volver a la vista previa presionando .

3. La foto se guardará en la carpeta **Mis imágenes**. Puede acceder a la carpeta tocando **Imágenes y videos**. Antes de tomar una foto, puede probar con la Lista de funciones rápidas que aparece en el lado derecho de la pantalla, o cambiar la configuración tocando el icono indicador o el menú emergente. Las opciones de configuración que puede cambiar son:

▼ **Ir a:** Video/Galería de Imágenes y Videos

▼ **Modo de disparo:**

Disparo Normal : este es el tipo de toma predeterminado; la foto se tomará en el modo normal.

Disparo continuo: la toma continua le permite tomar tres, seis o nueve tomas automáticamente en una secuencia muy rápida.

Panorámica: este tipo de toma es ideal para grandes grupos de personas o para plasmar una vista panorámica.

Foto con marco: elija uno de los divertidos marcos para transformar a su amigo en un pirata o simplemente darle un marco decorativo.

Autodisparo: permite que visualice su propia imagen usando la cámara frontal del teléfono.

▼ **Pant. completa/Pant. normal:** permite cambiar la pantalla de previsualización a 400 x 240. La resolución de las instantáneas no cambiará.

▼ **Brillo:** permite cambiar el brillo de la previsualización y la instantánea.

▼ **Tam. de la imagen:** 320 x 240, 640 x 480, 1024 x 768, 1600 x 1200, 2048 x 1536.

Multimedia

- ▼ **Efecto de color:** Apagar /Negativo/Sepia/Blanco y Negro/Aqua.
- ▼ **Balance de blancos:** Automático/ Incandescente/ Soleado/ Fluorescente/ Nublado
- ▼ **Temporizador:** le permite seleccionar el tiempo de demora Apagado (off), 3 Segundos, 5 Segundos, 10 Segundos. Luego se toma la imagen después del tiempo especificado.
- ▼ **Calidad de imagen:** Normal/Fina/Superfina.
- ▼ **Memoria en uso:** Teléfono/Externa.
- ▼ **Sonido de disparo:** le permite seleccionar diversos sonidos de disparo.
- ▼ **Restaurar Conf.:** restablece todas las configuraciones a los valores predeterminados.

Video Cámara

1. Para comenzar la grabación, presione .

2. En cuanto comience la grabación, aparecerá un cronómetro.

Las configuraciones de la videocámara son las mismas que para la cámara, excepto por el **Tamaño del video, Voz y Modo de grabación.**

▼ **Tamaño del video:** 128 x 96, 176 x 144, 320 x 240, 400 x 240.

▼ **Voz:** Sin sonido/Con sonido.

▼ **Modo de grabación:** MMS/sin límite.

3. Presione la tecla de acceso directo o toque el botón  para finalizar la grabación y esta se guardará.

Windows Media

Puede usar Microsoft Windows Media Player 10 Mobile para PC de bolsillo para reproducir archivos de audio y video digitales que estén almacenados en su dispositivo o en una red, como en un lugar Web.

Utilizando Windows Media Player, puede reproducir archivos de audio y video. Estos son los formatos de archivo admitidos por esta versión de Windows Media Player (WAV, WMA, WMV, MP3, MIDI, SP-MIDI, SMAF, AAC, AMR, 3GP, MP4, etc.).

Windows Media Player tiene tres pantallas principales:









Pantalla de reproducción

La pantalla predeterminada que muestra los controles de reproducción (como Reproducir, Pausar, Siguiente, Anterior y Volumen), la ventana de arte del álbum y la ventana de video. Puede cambiar el aspecto de esta pantalla eligiendo una carátula diferente.

Cuando vea la Pantalla de reproducción, aparecerán los siguientes comandos en **Menú**.

- ▼ **Biblioteca:** muestra la pantalla Biblioteca para que pueda elegir un archivo para reproducir.
- ▼ **Reproducir/Pausa:** inicia o pausa la reproducción.
- ▼ **Detener:** detiene la reproducción.
- ▼ **Orden aleatorio/Repetir:** reproduce los elementos de la lista de reproducción en curso en forma aleatoria/repetida.
- ▼ **Pantalla Completa:** cuando se está reproduciendo un video, lo muestra usando toda la pantalla.
- ▼ **Opciones:** le permite ajustar diversas opciones de Windows Media Player, incluidas las opciones de botones de hardware, red y carátula.
- ▼ **Propiedades:** muestra información acerca del archivo que se está reproduciendo.
- ▼ **Acerca de:** muestra información acerca de Windows Media Player, como el número de versión.

Multimedia

Icono	Descripción
	Reproduce y pausa un archivo.
	Aumenta el volumen.
	Disminuye el volumen.
	Pasa al inicio del archivo actual o al archivo anterior.
	Pasa al archivo siguiente.
	Ajusta el avance de reproducción de un archivo seleccionado.
	Activa o desactiva el sonido.
	Muestra un video utilizando toda la pantalla (pantalla completa).
	Muestra un lugar Web donde puede encontrar música y videos para reproducir.

Pantalla En curso

Esta lista de reproducción especial indica el archivo que se está reproduciendo y cualquier archivo que se “puso en lista” para reproducir a continuación.

Cuando vea la pantalla En curso, aparecerán los siguientes comandos en **Menú**.

- ▼ **Biblioteca:** muestra la pantalla Biblioteca para que pueda elegir un archivo para reproducir.
- ▼ **Subir/Bajar:** mueve el elemento seleccionado hacia arriba/abajo en el orden de la lista de reproducción.
- ▼ **Quitar de lista de reproducción:** borra el elemento seleccionado de la lista de reproducción.
- ▼ **Orden aleatorio/Repetir:** reproduce los elementos de la lista de reproducción en curso en forma aleatoria/repetida.
- ▼ **Borrar En curso:** borra los elementos de la lista de reproducción en curso.
- ▼ **Guardar lista de reproducción:** guarda la canción en una lista de reproducción.
- ▼ **Detalles del error:** muestra la información de errores del elemento seleccionado (aparece un signo de exclamación antes del nombre del elemento si hay detalles de errores disponibles).
- ▼ **Propiedades:** muestra información acerca del archivo seleccionado.

Pantalla Biblioteca

La pantalla que le permite encontrar rápidamente archivos de audio, archivos de video y listas de reproducción. Contiene categorías como **Mi música**, **Mis vídeos**, **Mi TV** y **Listas de reproducción**.

Cuando vea la pantalla Biblioteca, aparecerán los siguientes comandos en **Menú**.

- ▼ **Poner en cola:** agrega el elemento seleccionado al final de la lista de **En curso**.
- ▼ **Eliminar de la biblioteca:** borra el elemento seleccionado de la biblioteca.
- ▼ **En curso:** muestra la pantalla **En curso**.
- ▼ **Biblioteca:** muestra la pantalla **Biblioteca** para que pueda elegir un archivo para reproducir.
- ▼ **Actualizar Biblioteca:** agrega nuevos elementos a la biblioteca buscando en su dispositivo o tarjeta de almacenamiento.
- ▼ **Abrir archivo:** le permite encontrar y reproducir archivos almacenados en su dispositivo o tarjeta de almacenamiento, pero que no están en la biblioteca.
- ▼ **Abrir dirección URL:** le permite reproducir un archivo que se encuentra en una red, como Internet.
- ▼ **Propiedades:** muestra información acerca del archivo seleccionado.

En la parte inferior de cada pantalla, hay un menú denominado **Menú**. Los comandos de este menú cambian según la pantalla que esté viendo.



Aplicaciones

Para eliminar programas de la memoria de almacenamiento

Siga los siguientes pasos para eliminar la aplicación Navegador de su dispositivo.

1. Vaya al menú **Inicio** y elija "**Configuración**".
2. En la ficha **Sistema**, elija "**Quitar programas**" (es posible que necesite desplazarse hacia abajo para ver este elemento).
3. En la lista, resalte "**Navegador**" y haga clic en **Quitar**.
4. Haga clic en **Sí** en el mensaje de advertencia para eliminar la aplicación.
5. Verifique si la aplicación ya no está disponible en el menú del teléfono.

Navegador

Con **Access Navegador**, el dispositivo móvil puede mostrar lugares de la Web como PC. El explorador predeterminado del dispositivo está configurado en **Access Navegador**.

En la barra de direcciones, introduzca la dirección Web que desea visitar y, luego, toque. Toque la flecha hacia abajo en la barra de direcciones para elegir una de las direcciones introducidas previamente.

Puede activar los siguientes menús si toca **Menú**.

▼ **Ventana:** puede abrir varias ventanas de una vez y mostrarlas al intercambiarlas.

Se pueden mostrar hasta cinco ventanas.

▼ **Ver configuración:** puede ver y establecer las funciones del explorador.

▼ **Archivo:** puede activar la lista de archivos de páginas.

▼ **Ver:**

- **Pantalla completa:** puede ver en modo de pantalla completa. El área del indicador y de la barra de menús desaparecen.
- **Barras de herramientas:** puede Editar el menú de la barra de herramientas.
- **Tamaño del texto:** puede seleccionar el tamaño de la fuente de la página.
- **Codificación:** puede cambiar el código de caracteres del sitio Web visualizado.
- **Mostrar imágenes:** si no selecciona este menú, no se muestra ninguna imagen del sitio Web.

Aplicaciones

- **Habilitar animaciones:** si no selecciona este menú, no se muestra ninguna animación del sitio Web.
- **Modo de navegación:** puede seleccionar el modo de exploración. Navegador completo muestra el lugar Web como en el explorador de la PC. Texto del Navegador sólo muestra el texto del sitio Web.
- **Modo de exhibición:** cambie el modo de visualización de los lugares de la Web.
- **Zoom:** establezca el factor del zoom para la visualización del sitio Web.
- **Pantalla virtual:** puede seleccionar el tamaño del lienzo virtual.
- ✓ **Editar:** puede cortar/copiar/pegar y seleccionar todo el texto del sitio Web.
- ✓ **Herramientas:** puede cambiar las opciones del explorador.
- ✓ **Salir:** puede salir de Access Navegador.

Puede activar los siguientes menús si toca **Operación**.

- ✓ **Atrás:** vaya al sitio Web al cual accedió previamente.
- ✓ **Siguiente:** cuando muestre los lugares de la Web anteriores, muestre la siguiente página del sitio Web que está mostrando actualmente.
- ✓ **Recargar:** recargue el sitio Web actual.
- ✓ **Detener:** interrumpa la carga del sitio Web actual.
- ✓ **Página inicial:** muestre un lugar Web cuya URL esté configurada como página de inicio.
- ✓ **Favoritos:** grabe un lugar Web como marcador o muestre la lista de la carpeta Favoritos.

Calculadora

La función de la calculadora permite sumar, restar, multiplicar y dividir cifras. Puede introducir números usando las teclas numéricas y, hacer operaciones.

Buscar

Puede buscar archivos y otros elementos almacenados en la carpeta Mis Documentos del dispositivo o en una tarjeta de almacenamiento. Puede buscar por nombre de archivo o por las palabras que se encuentren en él. Por ejemplo, puede buscar en mensajes de correo electrónico, notas, eventos, contactos y tareas, así como también en la ayuda en línea.

Para buscar un archivo o elemento

1. Toque  **Menú** > **Aplicaciones** > **Buscar**.
2. En **Buscar por**, escriba el nombre del archivo, la palabra o cualquier otra información que desee buscar.
3. Si ya buscó este elemento antes, toque la flecha de **Buscar por** y seleccione el elemento de la lista.
4. En **Tipo**, seleccione el tipo de dato para ayudar a restringir la búsqueda.
5. Toque **Buscar**.
6. Se busca en la carpeta y en las subcarpetas de **Mis Documentos**.
7. En la lista **Resultados**, toque el elemento que desea abrir.

Cronómetro

Este menú le permite registrar el tiempo transcurrido de un evento. Puede mostrar la duración de una vuelta individual y el tiempo total.

1. Para iniciar el cronometraje, toque **Iniciar**. El tiempo continuo se muestra como HH.MM.SS.hh (horas, minutos, segundos, centésimas de segundo).
2. Durante el cronometraje, puede grabar un tiempo de vuelta individual si toca **Parcial**. Pueden registrarse varios tiempos de vuelta.
3. Puede detener o iniciar el cronometraje si toca **Parar** o **Iniciar**.
4. Para reiniciar el cronómetro, toque **Restaurar**.

Aplicaciones

Sprite Backup

Backup

Sprite Backup permite hacer un respaldo en una tarjeta SD, memoria principal, PC y FTP. Para obtener instrucciones de cómo usar las opciones para PC y FTP, vea estas secciones.

1. Toque  **Menú** > **Aplicaciones** > **Sprite Backup**.
2. Toque **Backup**.
3. Desde la pantalla **Selección de datos de Backup** puede personalizar el respaldo. Para agregar/quitar elementos, simplemente habilite las casillas de verificación.
4. Presione el botón **Próxima** para continuar con la operación y abrir la pantalla **Guardar como**.
5. En la pantalla **Guardar como**, puede agregar un nombre para el respaldo y, además, elegir la ubicación para guardar el archivo.
6. Una vez que el índice de respaldo esté completo, **Sprite Backup** reiniciará parcialmente el dispositivo y mostrará la pantalla de progreso.
7. Cuando se inicie la operación, no inicie ninguna aplicación del dispositivo hasta que la operación finalice.
8. Cuando la operación haya finalizado, presione **Próximo**, **Sprite Backup** automáticamente reiniciará de manera parcial el dispositivo y mostrará un mensaje de notificación.
9. Para ver el archivo de informes, seleccione **Ver informe** o **Aceptar** para cerrar el mensaje de notificación.

Nota

- ▼ El archivo de informe mostrará información acerca de la operación de respaldo. Además, puede ver el informe de la operación desde la opción Historial de la aplicación. Para obtener más información, consulte Opciones-Historial.

Restaurar

Sprite Backup permite restaurar desde el almacenamiento interno como una tarjeta SD, memoria principal, PC y FTP.

1. Toque  **Menú** > **Aplicaciones** > **Sprite Backup**.
2. Toque **Restaurar**.
3. Sprite Backup buscará todos los archivos de respaldo disponibles y mostrará la pantalla **Abrir Archivo**.
4. Desde la pantalla **Abrir Archivo**, seleccione la ubicación en la lista. Para las ubicaciones de PC y FTP, debe tener el programa Activesync o una conexión de red activa.
5. Después de seleccionar la ubicación, puede seleccionar el archivo de respaldo que desea usar para restaurar.
6. Una vez que haya seleccionado el archivo de respaldo, presione el botón **Próxima** para continuar con la operación y mostrar la pantalla **Restaurar selección de datos**.
7. Desde la pantalla **Restaurar selección de datos**, puede personalizar la restauración. Para agregar/quitar elementos, simplemente habilite las casillas de verificación.
8. Presione el botón **Próxima** para continuar con la operación. Antes de inicializar la restauración, Sprite Backup reiniciará el sistema parcialmente. Si el reinicio parcial se lleva a cabo mientras hay programas ejecutándose, se perderán los trabajos que no se hayan guardado.
9. Luego del reinicio parcial, aparecerá la pantalla **Progreso de Restauración**.
10. No abra ninguna aplicación ni realice ninguna tarea en el dispositivo mientras se realiza la restauración.
11. Cuando la operación finalice, el dispositivo se reiniciará parcialmente y aparecerá la notificación de restauración.
12. Seleccione la opción de ver informe para ver el informe de la operación o la opción para aceptar para cerrar el mensaje de notificación.

Aplicaciones

Nota

▼ De acuerdo con el tamaño del archivo de respaldo que está usando para restaurar, la operación puede tardar algunos minutos. Se recomienda no usar el dispositivo cuando se realice esto. Cuando realice la restauración, tenga en cuenta que una vez finalizada la operación, **Sprite Backup** reiniciará el sistema de manera parcial. Si el reinicio parcial se produce mientras usted está hablando por teléfono, la llamada se cortará.

Programar

Sprite Backup permite programar operaciones de respaldo para diferentes unidades de almacenamiento, como tarjeta SD, memoria principal, PC y FTP.

1. Toque  **Menú** > **Aplicaciones** > **Sprite Backup**.
2. Toque **Programar**.
3. Presione el botón **Próxima** para abrir la pantalla **Planificar archivos de backup**.
4. Seleccione una frecuencia e introduzca una fecha u hora válida para el respaldo o los respaldos.
 - **Una vez:** iniciará el respaldo en la fecha y a la hora designadas.
 - **A diario:** iniciará el respaldo todos los días a la hora designada.
 - **Semanal:** iniciará todas las semanas a la hora y en el día designado. Comienza con la fecha seleccionada.
5. Presione **Próxima** para continuar y abrir la pantalla **Guardar como**.
6. En la pantalla **Guardar como**, deberá introducir un nombre de archivo y seleccionar la ubicación para el archivo de respaldo.
7. Tiene la opción de introducir la descripción del archivo de respaldo.
8. Presione **Próxima** para completar la configuración.
9. Presione el botón **Próxima** para confirmar los cambios y volver a la pantalla principal **Sprite Backup**.

Opciones

Sprite Backup ofrece muchas opciones para ayudarlo a administrar los requisitos de respaldo.

Backup

Ofrece muchas opciones para ayudarlo a administrar los requisitos de respaldo.

Restaurar

Ofrece diferentes opciones de restauración, estas opciones se usan para maximizar la restauración. En la mayoría de los casos, obtendrá el mejor resultado si usa la opción predeterminada, pero de acuerdo con la operación de restauración, a veces, necesitará cambiar estas opciones para obtener el mejor resultado.

- **Opciones para restauración** se usan para las operaciones de restauración estándar. (Operaciones de restauración realizadas al mismo dispositivo o a un dispositivo parecido con conversiones idénticas de hardware y sistema operativo).
- **Opciones del modo de actualización** se usan cuando se restaura entre diferentes dispositivos (tipos de hardware) o dispositivos con diferentes versiones de sistema operativo (AKU y AKU2). Trabajamos constantemente para mejorar nuestra restauración del modo de actualización, pero, debido a los constantes desarrollos y cambios de la plataforma Windows Mobile, es posible que el "**Modo de actualización**" no siempre restaure el dispositivo al estado deseado.

Conexión de redes

Admite las operaciones de respaldo y restauración entre el dispositivo móvil y una PC o lugar FTP. Esta sección describe de qué manera configurar y controlar estas conexiones.

Seguridad

Le permite controlar las opciones de seguridad: **Cifrado, Bloqueo de SIM, Opción General.**

Aplicaciones

Historial

Brinda una lista de las fechas y las horas de los respaldos anteriores, con el más reciente al principio de la lista. Aunque los informes de respaldo ocupan muy poco espacio de almacenamiento, se pueden borrar manualmente. **Sprite Backup** automáticamente comenzará a borrar los informes de respaldo anteriores después de que se hayan creado 30 informes.

Ayuda

Le permite realizar diversas tareas, entre ellas: registro, autorización, brindar información de la versión y obtener acceso al archivo de ayuda.

Compartir Internet

Nota

▼ Se requiere el software ActiveSync versión 4.5 o superior.

- ▼ Conecte el cable USB a la PC.
- ▼ Toque  **Menú** > **Aplicaciones** > **Compartir Internet**.
- ▼ Establezca la conexión de la PC al USB o a la PAN de Bluetooth.
- ▼ Establezca la conexión de la red al APN correcto
- ▼ Toque **Conectar**.
- ▼ El indicador de conexión de datos (G/ E/ 3G) aparece cuando la activación del PDP se realiza correctamente.

Nota

▼ El sistema operativo de su PC debe tener Windows XP SP2 o superior.

Office Mobile

Excel Mobile

Excel Mobile le facilita abrir y Editar libros y plantillas de Excel creadas en la PC. Además, puede crear nuevos libros y plantillas en su dispositivo.

Si tiene almacenado un archivo Excel en su teléfono o en la tarjeta de memoria, para abrirlo, toque

Inicio > Programas > Explorador de archivos. Toque donde ha almacenado el archivo.

Nota

- ▼ Trabaje en el modo de **Pantalla completa** tocando **Ver > Pantalla completa** al abrir el archivo deseado.
Toque **Ver > Zoom** y seleccione un porcentaje de manera que pueda leer la hoja de cálculo fácilmente.

Funciones no admitidas en Excel Mobile

Excel Mobile no es totalmente compatible con algunas funciones, como fórmulas y comentarios de las celdas. Es posible que se pierdan algunos datos y formatos cuando guarde archivo en su dispositivo. Observe las siguientes consideraciones de formato de Excel Mobile:

- ▼ Alineación: Los atributos horizontal, vertical y ajuste de texto permanecen iguales, pero el texto vertical aparece en posición horizontal.
- ▼ Bordes: Aparece como una línea simple.
- ▼ Patrones de celdas: Los patrones aplicados a las celdas se eliminan.
- ▼ Fuentes y tamaños de fuentes: Las fuentes que su dispositivo no admite se cambian a la fuente más parecida disponible. La fuente original se indica en su dispositivo. Cuando el libro se abre nuevamente en Excel de la PC, los datos se muestran en la fuente original.
- ▼ Formatos de números: Los números con formato según la función de formato condicional de Microsoft Excel 2007 Versión 6.1 se muestran en el formato del número.

Aplicaciones

- ▼ **Fórmulas y funciones:** Si un archivo de Excel contiene una función que Excel Mobile no admite, la función se elimina y sólo aparece el valor devuelto. Las siguientes fórmulas también se convierten a valores: las fórmulas introducidas como una matriz o que contienen un argumento de matriz, por ejemplo, =SUM({1;2;3;4}); las fórmulas que contienen referencias a enlaces externos o una referencia a rango de intersección; y las fórmulas que contienen referencias que pasen la fila 16384 se reemplazan por #REF!
- ▼ **Configuración de protección:** La mayoría de las funciones de protección de hojas de cálculo y de libros está deshabilitada, pero no se elimina. Sin embargo, la protección con contraseña se eliminó. Los libros que están protegidos con contraseña o los que tienen una o más hojas de cálculo protegidas con contraseña no se pueden abrir. Debe eliminar la protección con contraseña en el archivo de Excel de la PC y, luego, sincronizar para abrir el archivo en el dispositivo.
- ▼ **Configuración del zoom:** No se mantiene. Excel admite una configuración de zoom por hoja de cálculo, aunque la configuración del zoom de Excel Mobile se aplica a todo el libro.
- ▼ **Nombres de las hojas de cálculo:** Los nombres que hacen referencia a las hojas de cálculo en un mismo libro se muestran con exactitud, pero los nombres que se refieren a otros libros, matrices, por ejemplo, ={1;2;3;4}, fórmulas de matriz o rangos de intersección se eliminan de la lista de nombres. Si se elimina un nombre de la lista, se mantiene en fórmulas y funciones, lo que hace que esas fórmulas queden resueltas como “#Nombre?” Todos los nombres ocultos no están ocultos.
- ▼ **Configuración de autofiltro:** Sin embargo, puede usar el comando AutoFiltro en Excel Mobile para realizar funciones similares. Si aplica AutoFiltro a una hoja de cálculo para que oculte las filas, estas filas permanecen ocultas cuando el archivo se abre en Excel Mobile. Use el comando Autofiltro para mostrar las filas ocultas.
- ▼ **Formato de gráficos:** Todos los gráficos se guardarán tal como se muestran en Excel Mobile. Los tipos de gráficos no admitidos cambian a uno de estos tipos compatibles con Excel Mobile: gráfico de columnas, barras, líneas, circular, dispersión y áreas. Los colores de fondo, las líneas de cuadrículas, las etiquetas de datos, las líneas de tendencia, las sombras, los efectos en 3D, los ejes secundarios y las escalas logarítmicas están deshabilitadas.

- ▼ **Funciones de la hoja de cálculo:** Las siguientes funciones no son compatibles con Excel Mobile y se eliminan o se modifican al abrir un libro desde el dispositivo: las hojas ocultas no se ocultan; los módulos de VBA, las hojas con macros y las hojas con diálogos se eliminan y se reemplazan por una hoja con marcadores; los cuadros de texto, los objetos de dibujos, las imágenes, las listas, los formatos condicionales y los controles se eliminan; los datos de las tablas dinámicas se convierten en valores.

Para obtener más ayuda acerca de Excel Mobile

Cuando esté con un archivo Excel Mobile abierto, toque **Excel Mobile** (en la parte superior de la pantalla) > **Ayuda**.

PowerPoint Mobile

Con PowerPoint Mobile, puede abrir y ver presentaciones con diapositivas creadas en su PC en los formatos *.ppt y *.pps con PowerPoint 97 y versiones posteriores.

Muchos elementos de las presentaciones incluidos en las diapositivas, tales como las transiciones y animaciones de las diapositivas se reproducirán en el dispositivo. Si la presentación está configurada como una presentación con diapositivas cronometrada, las diapositivas pasarán automáticamente. También se admiten los enlaces a URL.

Las funciones de PowerPoint que no se admiten en el dispositivo son las siguientes:

- ▼ **Notas:** Las notas escritas para las diapositivas no se verán.
- ▼ **Las funciones de reordenar o Editar diapositivas:** PowerPoint Mobile sólo sirve para ver las diapositivas.
- ▼ **Formatos de archivos:** No se admiten los archivos creados en formato *.ppt en una versión anterior a PowerPoint 97 y los archivos HTML en formatos *.htm y *.mht.

Para iniciar una presentación con diapositivas

1. Toque  **Menú** > **Aplicaciones** > **Office Mobile** > **PowerPoint Mobile**.
2. En la lista de presentaciones, toque la presentación con diapositivas que desea ver.
3. Toque la actual diapositiva para avanzar a la siguiente.

Aplicaciones

Si la presentación está configurada como una presentación con diapositivas cronometrada, las diapositivas pasarán automáticamente.

Para detener una presentación con diapositivas

- En una presentación de PowerPoint Mobile, toque y mantenga presionada la pantalla, seleccione la opción **Finalizar presentación**.

Para navegar por las diapositivas

Puede pasar a la siguiente diapositiva, si no está configurada como una presentación con diapositivas cronometrada; además, podrá volver a la diapositiva anterior o a cualquiera sin seguir la secuencia.

1. Toque  **Menú** > **Aplicaciones** > **Office Mobile** > **PowerPoint Mobile**.
2. Abra la presentación que desea ver.
3. Toque y mantenga presionada la pantalla para visualizar las opciones **Siguiente**, **Anterior** o **Ir a diapositiva**.

Sugerencia

- ▼ Sólo toque la diapositiva actual para pasar a la siguiente.
- ▼ Si acerca la diapositiva para poder verla más detalladamente, no puede pasar a otra diapositiva hasta que no la aleje. Si toca Siguiente o Anterior, es posible que se reproduzca una animación en lugar de pasar a otra diapositiva.

Para obtener más ayuda acerca de PowerPoint Mobile

Cuando esté con un archivo PowerPoint Mobile abierto, toque **PowerPoint Mobile** (en la parte superior de la pantalla) > **Ayuda**.

Word Mobile

Word Mobile es una versión optimizada de Microsoft Word. Los documentos de Word creados en su PC se pueden abrir y Editar en el dispositivo. Además, puede crear y Editar documentos y plantillas en Word Mobile y guardarlos como archivos *.doc, *.rtf, *.txt y *.dot.

Puede tener abierto sólo un documento por vez. Cuando abre un segundo documento, el primero se guarda y se cierra de manera automática.

Cuando cierra el documento que creó recientemente, se lo nombra de manera automática con las primeras palabras que aparecen en el documento y se coloca en la lista de documentos de Word Mobile. Puede cambiar el nombre del documento con facilidad por un nombre más significativo y moverlo a otra carpeta o a una tarjeta de memoria.

Para crear un archivo

 **Menú > Aplicaciones > Office Mobile > Word Mobile.**

1. En Word Mobile, toque **Nuevo**.
2. Verá un documento o una plantilla en blanco, de acuerdo con lo que haya elegido como plantilla predeterminada.
3. Introduzca el texto que desea usar.
4. Cuando termine, toque **ok** para guardar el archivo.

Word Mobile no es totalmente compatible con algunas funciones de Microsoft Word, como las marcas de revisión y la protección con contraseña. Es posible que algunos datos y formatos se pierdan cuando guarde el documento en su dispositivo.

Word Mobile no admite las siguientes funciones:

- Fondos
- Formas y cuadros de texto
- Bordos de páginas decorativos
- Etiquetas inteligentes
- Metarchivos

Aplicaciones

- ▼ **Texto bidireccional:** aunque Word Mobile abrirá documentos que contengan textos bidireccionales, es posible que las sangrías y las alineaciones no se muestren ni se guarden correctamente.
- ▼ **Archivos protegidos con contraseña:** Word Mobile no abre documentos protegidos con contraseña. Si desea ver el documento en el dispositivo, primero debe eliminar la protección con contraseña en el archivo de Word de la PC.
- ▼ **Protección del documento:** Word Mobile no muestra archivos que hayan sido protegidos en Word desde la PC.

Word Mobile admite parcialmente las siguientes funciones:

- ▼ **Viñetas de imagen**
- ▼ **Marcas de revisión:** cuando abre en Word Mobile un documento que tiene marcas de revisión, el documento aparece como si todas las marcas de revisión estuvieran aceptadas. Cuando guarda el documento en Word Mobile, las marcas de revisión se pierden.
- ▼ **Estilos de tablas:** cuando guarda un documento en Word Mobile, algunos o todos los formatos definidos en el estilo de tabla se pierden.
- ▼ **Estilos de subrayado:** Los estilos de subrayado que Word Mobile no admite cambian a uno de los cuatro estilos admitidos: sencillo, punteado, ondulado o grueso/en negrita/ancho.
- ▼ **Archivos Pocket Word heredados:** Puede abrir archivos *.psw en Word Mobile; sin embargo, si editara un archivo, necesitará guardarlo en formato *.doc, *.rtf, *.txt o *.dot. Las siguientes funciones no se admiten en el dispositivo; sin embargo, se mantienen en el archivo de manera que, cuando el archivo se abre de nuevo en la PC, aparezcan según lo previsto.
- ▼ Notas al pie, notas al final, encabezados, pies de página.
- ▼ **Salto de página:** Word Mobile no admite los saltos de página. No obstante, todos los saltos de página, salvo aquellos al final del documento, se mantienen en el documento.
- ▼ **Listas:** al abrir de nuevo el documento en la PC, las listas con sangrías se muestran como en el documento original.
- ▼ **Fuentes y tamaños de fuentes:** Las fuentes que el dispositivo no admite se muestran en la fuente más parecida disponible; sin embargo, la fuente original se indica en el dispositivo.

Para obtener más ayuda acerca de Word Mobile

- Cuando esté con un archivo Word Mobile abierto, toque **Word Mobile** (en la parte superior de la pantalla) > **Ayuda**.

Notas

Notas lo ayuda a capturar ideas, preguntas, recordatorios, listas de tareas pendientes y notas de reuniones. Puede crear notas escritas a mano o con el teclado, grabar notas de voz, convertir notas escritas a mano a texto para leerlas más fácilmente y enviar notas a otras personas.

Introducir información en Notas

Puede escribir un texto con el teclado en pantalla o con un software de reconocimiento de escritura a mano. Además, puede usar el lápiz para escribir o dibujar directamente en la pantalla. En dispositivos que admiten grabaciones, puede crear una grabación independiente o incorporar una grabación en una nota.



Para configurar el modo de entrada predeterminado

Si, con frecuencia, agrega dibujos a sus notas, es posible que le sea útil configurar Dibujar como el modo de entrada predeterminado. Si prefiere escribir con el teclado, seleccione el teclado en el medio de la barra inferior y ingrese su nota.

1. Toque  **Menú** > **Aplicaciones** > **Notas**.
2. En la lista de notas, toque **Menú**.
3. Toque **Opciones...**
4. En **Modo predet.** seleccione entre **Escritura** (permite dibujar en la nota) o **Escritura con teclado**.

Aplicaciones

Para crear una nota

1. Toque  **Menú** > **Aplicaciones** > **Notas**. En la lista de notas, toque **Nuevo**.
2. Toque la flecha ubicada al medio de la barra inferior  , en la barra de menús, toque el método de entrada que desee y escriba el texto.
3. Si no aparece la flecha, toque solamente el icono, y la continuación aparecerá la flecha.
4. Después de escribir su nota, toque **Ok** para guardarla.

Herramientas

Explorador de archivos

La aplicación Explorador de archivos le permite abrir una ventana de exploración similar a la de un sistema de escritorio basado en Windows. La ventana de exploración le permite navegar por su teléfono para encontrar las carpetas y archivos deseados.

Además, puede administrar, borrar, copiar y editar rápidamente cualquier archivo o carpeta en su teléfono.

Si desea ver los archivos o las carpetas en la carpeta **Mi dispositivo** o **Tarjeta de almacen.**, toque cualquiera de las dos en la parte superior de la pantalla.

Java

LG GT810H admite Java y, por lo tanto, es posible descargar juegos java y demás aplicaciones java desde Internet fácilmente.

Mobile Java tiene 2 subcarpetas: Juegos y Aplicaciones. Cada carpeta tiene un enlace incorporado para descargar juegos o aplicaciones de Internet.

Observe que al usar los servicios en línea puede incurrir en costos adicionales.

Mobile Zip

Mobile Zip es una herramienta de archivado integral que sirve para ver y extraer una amplia variedad de formatos de archivos.

Principales funciones de Mobile Zip

- Interfaz de usuario con varias fichas.
- Permite abrir y examinar una amplia variedad de formatos de archivos.
- Muy fácil de usar con una interfaz de usuario simple.
- Funcionamiento con una sola mano y amplia compatibilidad de teclas y botones de navegación.
- Dos vistas de carpetas que permiten que el usuario copie, mueva, extraiga y agregue archivos de una carpeta a otra con gran facilidad.
- Ciclo de extracción-vista-edición admitido. Permite abrir un elemento en el archivo, editarlo y volver a insertarlo en el archivo.
- Permite abrir un archivo como una carpeta común en las vistas de carpetas.
- **Cifrado:** Mobile Zip incluye el cifrado estándar de archivos ZIP 2.0 compatible con la mayoría de las aplicaciones de archivos ZIP de computadoras de escritorio y el cifrado avanzado AES de 256 bits disponible para algunas de las más recientes utilidades zip en computadoras de escritorio.
- **Cifrado:** Mobile Zip incluye un administrador de contraseñas (PassMan) que le facilita al usuario el almacenamiento y la recuperación de contraseñas, ya que usa una única contraseña maestra.
- **Cifrado:** la vista del administrador de contraseñas ofrece enlaces a la configuración de la lista de contraseñas.

Vistas

- ▼ La ficha **Inicio** (la primera ficha en la parte inferior de la pantalla) se usa principalmente como página de inicio donde se conoce y define algunas funciones básicas de la aplicación.
- ▼ Las fichas **Carpeta 1** y **Carpeta 2** (la segunda y tercera ficha en la parte inferior de la pantalla) son vistas de carpetas dobles que han sido diseñadas para que las tareas de copiar, mover, extraer y archivar datos sean extremadamente fáciles.
- ▼ La ficha **PassMan** (la cuarta ficha en la parte inferior de la pantalla) es una vista del

Aplicaciones

administrador de contraseñas con algunos enlaces de configuración que permiten que el usuario organice las contraseñas en una base de datos cifrada con una única contraseña maestra.

- ▼ La ficha **Opciones** (la quinta ficha en la parte inferior de la pantalla) proporciona enlaces a cuadros de diálogo de configuración y otros enlaces informativos.

Para crear un archivo ZIP

Seleccione una carpeta en la ficha Carpeta 1 o Carpeta 2, elija uno o varios elementos, toque y mantenga el lápiz en los elementos seleccionados, y cuando aparezca el menú de acceso directo desplácese hacia abajo para seleccionar:

- El comando **Agregar en archivo...**, si desea agregar un archivo con opciones para definir la contraseña, el nombre y el tipo de archivo.
- El comando **Agregar en 'Nombre.zip'**, si desea agregar directamente al archivo designado sin contraseña.

Para extraer archivos

Cuando visualiza una carpeta que se puede identificarla como comprimida, toque y mantenga el lápiz en los archivos seleccionados. En el menú contextual de acceso directo de la carpeta, seleccione:

- El comando **Extraer...** para extraer los archivos seleccionados con la opción para definir la carpeta de destino, definir la contraseña, seleccionar la forma de extracción, etc.
- El comando **Extraer aquí** para extraer sólo el contenido de los archivos seleccionados en esa carpeta.
- El comando **Extraer en 'nombre de la carpeta'** para extraer sólo el contenido de los archivos seleccionados en la carpeta designada.

Administrador de contraseñas

Administrador de contraseñas es un módulo de administración de contraseñas que facilita la administración simple, pero segura de las contraseñas. El archivo de base de datos de contraseñas se guarda en el directorio de aplicaciones como un archivo cifrado AES-256 según la contraseña maestra. Si pierde la contraseña maestra, pierde la lista de contraseñas. En ese caso, necesita usar el comando Borrar todo para eliminar la lista de contraseñas y comenzar una nueva. En la vista PassMan, tiene las siguientes opciones:

- PassMan Status permite que el usuario active o desactive el administrador de contraseñas. Se le pedirá al usuario que introduzca la contraseña maestra para activar el administrador de contraseñas. Una vez activado, en el cuadro de diálogo de contraseña, la tecla derecha mostrará el comando PassMan. Use este comando para acceder a la lista de contraseñas en el cuadro de diálogo de contraseñas para cualquier archivo que solicite la contraseña del usuario. Si no se definió la lista de contraseñas, la activación del administrador de contraseñas creará una base de datos de contraseñas y se le pedirá al usuario que introduzca la contraseña maestra para la base de datos.
- Lista de contraseñas es el enlace para el cuadro de diálogo que administra la lista de contraseñas del usuario.
- **Contraseña maestra** permite que el usuario defina la nueva contraseña maestra para la lista de contraseñas existente.
- La opción **Borrar todo** permite que el usuario elimine la lista de contraseñas completa sin solicitarle al usuario que introduzca la contraseña maestra. Use esta opción si perdió la contraseña maestra.

Picseel Viewer

Con este programa es posible visualizar archivos PDF.



Configuración

Configuración

Teléfono

Puede editar la configuración general para hacer y recibir llamadas.

Sonidos

- ▼ **Tipo:** esta opción determina el modo de notificación de las llamadas entrantes. Puede seleccionar entre **Timbre**, **Timbre en aumento**, **Sonar una vez**, **Vibración**, **Vibración y sonido**, **Vibración seguida de sonido** y **Ninguno**
- ▼ **Tono:** puede seleccionar el tono de timbre para las llamadas de voz entrantes.
- ▼ **Teclado:** puede establecer el tono de las teclas para que se reproduzca cuando presiona las teclas como **Tonos cortos**, **Tonos continuos** y **Desactivado**.

Seguridad

Cuando está seleccionada la opción **Requerir PIN al usar el teléfono**, se le pedirá que introduzca el PIN cada vez que enciende el teléfono.

Servicios

Para acceder a la configuración de un servicio, selecciónelo de la siguiente lista y toque "**Mostrar configuración**".

Bloqueo de llamadas

Puede restringir las llamadas:

Bloqueo de llamadas entrantes: **Todas las llamadas/ En itinerancia/ Desactivado**.

Bloqueo de llamadas salientes: **Todas las llamadas/ Internacionales/ Internacionales excepto país de origen/ Desactivado**.

Para editar la configuración de restricción de llamadas móviles, necesita una contraseña. Su proveedor de servicios le brinda la contraseña de restricción después de la suscripción a este servicio de red. La restricción de llamadas afecta a todas las llamadas de voz y de datos, a excepción de las llamadas de emergencia.

Configuración

Identificador de llamada

Desplácese hasta 'Todos' para ver la identificación de la persona que llama para las personas que usted llame, 'Nadie' para ocultarla o 'Sólo a Contactos' para ver la identificación de la persona que llama cuando usted llama desde Contactos.

Desvío de llamadas

Le permite reenviar las llamadas entrantes a otro número de teléfono.

Llamada en espera

Para recibir una notificación de llamadas entrantes mientras tiene una llamada en curso, seleccione Notificarme.

Correo de voz y mensajes de texto

Cuando introduce la tarjeta SIM en su teléfono, este detecta y configura sus servidores de correo de voz y SMS de modo predeterminado de manera automática. No obstante, si desea, puede ver la configuración.

Marcación fija

Le permite limitar el tipo de llamadas que hace.

Red

Puede seleccionar el tipo de red, la manera en que se seleccionan redes e indicar cuándo el teléfono se usa con la tecnología de búsqueda automática o manual.

Red actual

La red actual se muestra en el campo **Red actual**.

Selección de red

Defina cómo elegir entre diferentes redes disponibles, por ejemplo, cuando viaja.

▼ **Manual:** usted mismo puede elegir la red. Desplácese hasta la red que desee y toque **Aceptar**.

Sugerencia

▼ La selección manual puede ser útil cuando usted sabe que una red es menos costosa que otra o que provee transmisión de datos más rápidamente.

▼ **Automático:** para que la red se seleccione automáticamente.

Redes preferidas

Toque la ficha **Red** > **Establecer redes** (la recuperación de la configuración puede tardar algunos minutos). Seleccione una red y vuelva a establecer el orden de prioridades para su uso. Para ello, toque **Subir** o **Bajar**.

Servicio de info.

Los mensajes de servicios de información son mensajes de texto enviados por la red a los usuarios de teléfonos GSM. Brindan información general, como informes meteorológicos, noticias sobre el tráfico vehicular, taxis, farmacias y cotización de acciones. Cada tipo de información está relacionada con un número, el cual puede obtenerse del proveedor de servicios. Cuando reciba un mensaje de servicios de información, un mensaje emergente indicará que recibió un nuevo mensaje o el mensaje de servicios de información se mostrará directamente.

Seleccionar elemento para recibir

Puede seleccionar el tema del elemento que va a recibir.

Configuración

Banda

Puede seleccionar el tipo de banda como **Automático**, **UMTS** o **GSM**.

Tono del teclado

Puede seleccionar el tipo de tono de las teclas. Puede ser **Melodía** o **Pitido**.

Hoy

Configuración de la pantalla Hoy

La pantalla Hoy muestra sus próximas eventos, tareas activas e información acerca de los mensajes de correo electrónico.

Para sincronizar la pantalla Hoy

1. Toque  **Menú** > **Configuraciones** > **Hoy**.
2. En la ficha **Aparencia**, seleccione el tema que desee para el fondo de la pantalla Hoy.
3. En la ficha **Elementos**, seleccione los elementos que desea que aparezcan en la pantalla Hoy.

Sugerencia

▼ Para cambiar el orden de los elementos mostrados en la pantalla Hoy, toque el elemento y toque **Subir** o **Bajar**.

Para añadir una imagen de fondo propia

Puede usar una de sus imágenes como imagen de fondo en la pantalla Hoy.

1. Toque  **Menú** > **Configuraciones** > **Hoy**.
2. Seleccione la casilla de verificación Usar esta foto como fondo toque **Examinar** para ver una lista de sus archivos de imágenes.
3. Toque el nombre del archivo de la imagen que desea usar.
4. Toque **ok**.

Para configurar las opciones de visualización de los eventos en la pantalla Hoy

Si tiene una gran cantidad de eventos, es posible que desee especificar el tipo de eventos que se muestran en la pantalla Hoy.

1. Toque  **Menú** > **Configuraciones** > **Hoy**.
 2. Toque la ficha **Elementos**.
 3. Seleccione **Calendario** (Toque el nombre Calendario) y toque **Opciones**.
- ▼ Seleccione **Siguiente cita** para mostrar sólo el siguiente evento de su agenda o **Próximas citas** para mostrar más eventos.
 - ▼ Anule la selección de la casilla **Mostrar eventos de todo el día**.

Para configurar las opciones de visualización de las tareas en la pantalla Hoy

Si tiene una gran cantidad de tareas, es posible que desee especificar el tipo de tareas que se muestran en la pantalla Hoy.

1. Toque  **Menú** > **Configuraciones** > **Hoy**.
 2. Toque la ficha **Elementos**.
 3. Seleccione **Tareas** (Toque el nombre Tareas) y toque **Opciones**.
- ▼ Seleccione el tipo de tareas que desea que aparezca en la pantalla Hoy.
 - ▼ En la lista **Categoría**, seleccione si desea ver sólo las tareas asignadas a una categoría específica o si desea ver todas las tareas.

Configuración

Sonidos y alertas

Para configurar los sonidos y las notificaciones en las acciones

1. Toque  **Menú** > **Configuraciones** > **Sonidos y alertas**.
2. En la ficha **Sonidos**, seleccione de qué manera quiere ser notificado al seleccionar las casillas de verificación adecuadas.
3. En la ficha **Notificaciones**, en **Evento**, toque un nombre de evento y elija de qué manera desea ser notificado al seleccionar las casillas de verificación adecuadas. Puede elegir entre varias opciones, como un sonido especial, un mensaje o una luz intermitente.
4. En la ficha **Vibraciones** seleccione si desea ser notificado por vibraciones cuando toque la pantalla.

Gerenc. de Wireless

Gerenc. de Wireless le permite administrar las conexiones de Internet Wi-Fi y de Bluetooth del dispositivo. Permite que el teléfono se conecte a redes locales inalámbricas o que acceda a Internet de manera inalámbrica. La tecnología Wi-Fi es más rápida y tiene mayor rango que la tecnología inalámbrica Bluetooth.

Nota

Comuníquese con su operador de red para obtener más informaciones sobre los costos del uso de Wi-Fi.

- ▼ Toque  **Menú** > **Configuraciones** > **Gerenc. de Wireless**.
- ▼ Para encender Wi-Fi, toque **Wi-Fi**.
Aparecerá una ventana emergente en forma de burbuja que mostrará los puntos de acceso adecuados y analizados que se encuentren cerca de los usuarios.
- ▼ Puede seleccionar el punto de acceso al cual se le permite acceder y toque **Aceptar**.
- ▼ Luego, seleccione Internet para tener un servicio de Internet y toque **Conectar**.

Nota

Si su proveedor de servicios de Wi-Fi o su administrador de red configuran la codificación de WEP para la seguridad de la red, debe completar la clave de WEP en la ventana emergente. Si la codificación de WEP no está configurada, la ventana emergente no se muestra.

Si no conoce la clave, debe pedírsela al proveedor de servicios de Wi-Fi o al administrador de la red.

Si la conexión Wi-Fi ha finalizado, puede ver el nombre de la conexión (SSID) en Gerenciamiento de Wireless.

Para apagar Wi-Fi, toque nuevamente **Wi-Fi** en **Gerenc. de Wireless**.

Para configurar la conexión Wi-Fi

Nota

Antes de establecer la configuración de WLAN, debe preguntar al proveedor de servicios de WLAN o al administrador de red la configuración de IP.

- ▼ Toque **Inicio** > **Configuración** > ficha **Conexiones** > **Wi-Fi** > ficha **Adaptadores de red**.
- ▼ Seleccione **Broadcom 802.11 DHD Network**.
- ▼ Si toca **Usar dir. IP asignada por servidor**, puede obtener una configuración de IP asignada automáticamente.
- ▼ Si toca **Usar dirección IP específica**, necesita configurar la dirección IP asignada por su proveedor de servicios de WLAN o del administrador de red.
- ▼ Complete la dirección IP, la máscara de subred y la puerta de enlace predeterminada.
- ▼ Toque la fecha **Servidores de nombres**.
- ▼ Complete con **DNS, Otro DNS, WINS y Otro WINS**, si es necesario.

Nota

Para evitar la posible pérdida de datos de su teléfono, la WLAN finaliza de manera automática cuando la batería está casi por debajo del nivel del cinco por ciento.

Configuración

Para verificar el estado de la WLAN

- ▼ Toque **Inicio** > **Configuración** > **ficha Conexiones** > **LAN Wireless**. Puede verificar el estado actual de la conexión de WLAN desde este menú.
- ▼ **Ficha Principal**
Muestra la información de la red inalámbrica a la cual el dispositivo está conectado en ese momento.
- ▼ **Ficha Estación**
Muestra las direcciones IP y MAC del cargador de la red Wi-Fi en el dispositivo.

Bloquear

Existen dos tipos de modos de seguridad en su dispositivo. Puede proteger su teléfono del uso no autorizado si asigna un tipo de contraseña denominada número de identificación personal (PIN, por su sigla en inglés). Además, puede evitar los accesos no autorizados a cualquier parte del dispositivo si usa protección con contraseña.

Su proveedor de servicios inalámbricos le dará el primer PIN; después puede cambiarlo. Puede crear una contraseña propia cuando comienza a utilizar el dispositivo.

Para proteger su teléfono con un PIN

1. Toque  **Menú** > **Configuraciones** > **Teléfono** > **ficha Seguridad**.
2. Toque **Requerir PIN al usar el teléfono**.
3. Para cambiar el PIN en cualquier momento, toque **Cambiar PIN**.

Sugerencia

- ▼ Las llamadas de emergencia se pueden hacer en cualquier momento sin necesidad de tener el PIN.

Para proteger su dispositivo con una contraseña

Puede ayudar a mantener el dispositivo más seguro si solicita una contraseña cada vez que lo enciende.

1. Toque  **Menú** > **Configuraciones** > **Bloquear**.
2. Seleccione **Solicitar contraseña si el dispositivo lleva inactivo** para ver la casilla de verificación y, en la casilla que está a la derecha, seleccione por cuánto tiempo su dispositivo debe estar apagado antes de solicitar una contraseña. En la casilla **Tipo**, seleccione el tipo de contraseña que desea usar. Introduzca la contraseña y, si es necesario, confírmela. Si su dispositivo está configurado para conectarse a una red, use una contraseña segura para ayudar a proteger la seguridad de la red.
3. En la ficha **Pista**, escriba una frase que lo ayude a recordar su contraseña, pero que no permita que otras personas la adivinen. La sugerencia aparecerá después de que se introduzca cuatro veces la contraseña incorrecta.
4. Toque **ok**. La próxima vez que encienda el dispositivo, se le pedirá que introduzca la contraseña.

Nota

- ▼ Cada vez que se introduce una contraseña incorrecta, el tiempo que el dispositivo tarde en responder será cada vez mayor hasta que parezca que el dispositivo no responde.
Si olvida su contraseña, debe seguir las instrucciones del manual del propietario para borrar la memoria antes de que usted pueda acceder al dispositivo.

Configuración

Para cambiar su contraseña

1. Toque  **Menú** > **Configuraciones** > **Bloquear**. Se le pedirá que introduzca la contraseña actual.
2. En la casilla **Contraseña**, introduzca la nueva contraseña.
3. En la ficha **Pista**, escriba una frase que lo ayude a recordar su contraseña, pero que no permita que otras personas la adivinen. La sugerencia aparecerá después de que se introduzca cuatro veces la contraseña incorrecta.
4. Toque **ok**.

Para mostrar la información del propietario en la pantalla Hoy

Tener la información de Contacto en la pantalla Hoy en el inicio, permite que identifiquen el dispositivo fácilmente en caso de pérdida.

1. Toque **Inicio** > **Configuración** > ficha **Personal** > **Info. del propietario**.
2. En la ficha **Opciones**, seleccione la casilla de Información de identificación.
3. En la ficha **Opciones**, seleccione la casilla de verificación **Notas** si desea que se muestre información adicional, como: recompensa si lo encuentra.
4. En la ficha **Notas**, introduzca el texto adicional.

Sugerencia

- ▼ Para mostrar la información del propietario en la pantalla Hoy, toque  **Menú** > **Configuraciones** > **Hoy**.
En la ficha **Elementos**, seleccione la casilla de verificación **Info. del propietario**.

Reloj y Alarma

Hora

Puede ver la hora, el día de la semana y la fecha.

Toque  **Menú** > **Configuraciones** > **Reloj y Alarmas** > ficha **Hora**.

Para cambiar la configuración de la hora, toque la hora, los minutos o los segundos y, luego, toque la flecha hacia arriba o hacia abajo.

Toque la flecha hacia abajo en el campo **Fecha** para mostrar el **Calendario**.

Toque un día en el Calendario para seleccionar la fecha actual.

Puede tocar la flecha hacia arriba o hacia abajo en la parte superior del Calendario para adelantar o atrasar el Calendario.

Alarmas

Toque la ficha **Alarmas**.

Toque una casilla de verificación de la izquierda y establezca un día de la semana y el reloj para activar la alarma.

Toque **Descripción** e introduzca la descripción de la alarma y toque el día o los días de la semana que desee.

Toque la campana para configurar las opciones de la alarma, como **Reproducir sonido**, **Repetir sonido**, **Luz intermitente** y **Vibración**.

Toque el campo hora ubicada abajo de la campana para configurar la hora en que desea que la alarma suene.

Más

Configurar más detalles.

Seleccione la casilla **Mostrar el reloj en la barra de título en todos los programas** para ver el reloj en todos los programas.

Seleccione la casilla **Alarmas sonoras incluso cuando el dispositivo está en silencio o vibración** para que la alarma suene en todos los casos.

Configuración

Admin. de Tareas

En la mayoría de los casos, los programas se cierran automáticamente para liberar la memoria que se necesite. Sin embargo, si prefiere, puede cerrar los programas de forma manual.

1. Toque  **Menú** > **Configuraciones** > **Admin. de Tareas**.
2. Puede controlar la lista de programas en ejecución en la columna **Aplicación** y allí ver información de la memoria y de la CPU.
3. Puede finalizar los programas de forma manual si toca **Finalizar tarea**.

Bluetooth

Para establecer la configuración de Bluetooth

Toque  **Menú** > **Configuraciones** > **Bluetooth**

Bluetooth permite la comunicación inalámbrica directa con dispositivos móviles, periféricos y computadoras compatibles que se encuentren cerca del teléfono. Este teléfono cuenta con conectividad Bluetooth integrada, que posibilita la conexión con auriculares Bluetooth compatibles, aplicaciones de computadoras y mucho más.

Nota

- ▼ Si desea usar PCsync mediante Bluetooth, puede intercambiar sólo los datos de la libreta de teléfonos.
- ▼ Al recibir datos de otro dispositivo Bluetooth, el teléfono solicita una confirmación. Una vez confirmada la transferencia, el archivo se copiará en el teléfono.
- ▼ Puede configurar la carpeta compartida a través de Configuración de Bluetooth > Servicios > Transferencia de archivos > Avanzado...

General

- ▼ **Perfil en uso:** puede guardar las diferentes opciones de configuración de Bluetooth con diferentes nombres de perfil.
- ▼ **Estado de Bluetooth:** Bluetooth encendido o apagado.

Accesibilidad

Identificación del dispositivo

- ▼ **Nombre:** el nombre se muestra en el dispositivo remoto mientras se realiza el proceso de emparejamiento.
- ▼ **Dirección:** se muestra la dirección Bluetooth.

Accesibilidad

- ▼ **Permite la conexión de otros dispositivos**
Todos/Emparejados: puede elegir si otro dispositivo se puede emparejar con el suyo o no. **Todos** significa que cualquier dispositivo remoto puede emparejarse con el suyo si se produce la autenticación o autorización. **Emparejados** significa que dispositivo remoto puede detectar, pero no puede acceder a ninguna detección de servicios.
- ▼ **Permitir que me detecten otros dispositivos:** si no desea que otro dispositivo pueda buscar el suyo, entonces, desactive esta opción.

Servicios

Puede establecer la configuración de cada perfil de Bluetooth (entre los que se encuentran: Transferencia de archivos, Intercambio de información, Puerto de serie, Servidor de la red personal, Manos libres, servidor de acceso a agenda de teléfono, Acceso telefónico a redes, Sincronización PIM).

Configuración

Modos de Bluetooth

En su dispositivo, Bluetooth funciona en tres modos diferentes:

- ▼ **Encendido:** Bluetooth esté encendido, y usted puede usar las funciones de Bluetooth.
- ▼ **Apagado:** Bluetooth está apagado. En este modo, usted no puede enviar ni recibir información a través de Bluetooth. En algunos momentos, es posible que desee apagar la radio para conservar la energía de la batería o, en situaciones en las cuales se prohíbe el uso de la radio, como a bordo de un avión o en hospitales.
- ▼ **Visible:** Bluetooth esté encendido, y todos los otros dispositivos habilitados para Bluetooth, dentro de un margen de 10 metros, pueden detectar su dispositivo.

Nota

- ▼ Como modo predeterminado, Bluetooth está apagado. Si lo enciende y, luego, apaga su dispositivo, Bluetooth también se apaga. Cuando vuelve a encender su dispositivo, Bluetooth se enciende de manera automática.

Para hacer que su dispositivo sea detectado

1. En su dispositivo, toque  **Menú** > **Configuraciones** > **Bluetooth**.
2. Seleccione las casillas de verificación **Encender Bluetooth** y **Permitir que me detecten otros dispositivos**.
3. Toque **OK**.

Asociaciones Bluetooth

Una asociación Bluetooth es una relación que usted crea entre su dispositivo y otro dispositivo habilitado para Bluetooth con el fin de intercambiar información de una manera segura. La creación de una asociación entre dos dispositivos implica que ambos dispositivos tengan el mismo número de identificación personal (PIN) o la misma clave de paso. La creación de una asociación entre dos dispositivos se realiza una sola vez. Una vez que se crea una asociación, los dispositivos pueden reconocerla e intercambiar información sin tener que introducir el PIN de nuevo. Asegúrese de que los dos dispositivos

estén en un margen de 10 metros de distancia y que Bluetooth esté encendido y en modo visible.

Para crear una asociación Bluetooth

1. En su dispositivo, toque  **Menú** > **Configuraciones** > **Bluetooth**.
2. Toque **Administrador de Bluetooth** > **Nuevo**.
3. Hay aplicaciones de Bluetooth, y usted puede seleccionar la que desee usar.

Para aceptar una asociación Bluetooth

1. Asegúrese de que Bluetooth esté encendido y en el modo **Accesibilidad** seleccionado.
2. Introduzca una clave de paso (la misma que se introduce en el dispositivo que solicita la sociedad) para establecer una conexión segura. La clave de paso debe tener entre 1 y 16 caracteres.
3. Toque **OK**.

Nota

▼ Si toca **Inicio** > **Ayuda** en la ventana de configuración de Bluetooth, usted puede ver la ayuda para conocer más acerca de los archivos de Bluetooth.

Efecto táctil

Puede configurar Efectos de pantalla táctil.

Sonidos

Los sonidos están disponibles en el caso seleccionado.

Notificaciones

Seleccionar el tipo de timbre y tono de las notificaciones por evento.

Configuración

Vibraciones

Las vibraciones se producen cuando se toca la pantalla.

Reloj y Tiempo

Puede seleccionar el estilo de la pantalla Hoy.

Para seleccionar el estilo del reloj

1. Toque  **Menú** > **Configuraciones** > **Reloj y Tiempo**.
2. En la ficha **Reloj**, seleccione el estilo deseado para el reloj.
3. Puede seleccionar un reloj doble si toca la ficha **Reloj dual**.
4. Vea su elección en la pantalla en espera.

Para configurar las opciones del clima.

1. Toque  **Menú** > **Configuraciones** > **Reloj y Tiempo**.
2. Toque la ficha **Tiempo**.
3. Seleccione **Encendido** para **Mostrar en la pantalla Hoy** si desea ver el tiempo en la pantalla **Hoy**.
4. Active la casilla **Descarga automática** si desea descargar los datos del tiempo de manera automática.
Esta función puede tener un costo adicional de transferencia de datos de su proveedor.
5. Puede ver el tiempo de hoy de la ciudad que elija en la pantalla en espera.

Sensor

Sensor acelerómetro

Si está en **Activado**, el sensor de rotación percibe la orientación de su dispositivo de manera automática y determina la dirección de la visualización en pantalla; Vertical o Horizontal.

Nota

▼ Esto no funciona cuando se está iniciando algún programa.

Sensor de luminosidad

Si está en **activado**, el brillo de la luz de fondo de la pantalla LCD se ajusta de manera automática de acuerdo con la luz externa.

Sensor de proximidad

Cuando la función está **Activado**, la pantalla LCD se apagará automáticamente cuando esté cerca de su cara. Esto sólo permite ajustar el volumen o finalizar la llamada.

Esta función permite ahorrar energía y evita que, durante una llamada, usted active funciones de manera involuntaria.

La luz de fondo de la pantalla LCD vuelve cuando usted está alejado del sensor.

Esta función apaga la pantalla LCD de manera automática cuando usted está cerca del sensor y se enciende cuando se aleja.

MDM

La tecnología de administración de dispositivos móviles (MDM, por su sigla en inglés) habilita al dispositivo para administrarlo y para que se convierta en un miembro autenticado de la infraestructura de TI de una empresa.

Para inscribir su dispositivo en MDM.

Si planifica inscribir su dispositivo en MDM, obtenga la dirección de correo electrónico, la dirección URL del servidor y la contraseña de su administrador de sistemas antes de inscribirse.

- ▼ Toque **Inicio > Configuración > ficha Conexiones**.
- ▼ Toque **Inscripción en dominio**.
- ▼ En Domain Enrollment, toque **Inscribir**.
- ▼ En la pantalla en la que se le informa que su administrador accederá para controlar algunas funciones del dispositivo, toque **Siguiente**.
- ▼ Cuando le pida la dirección de correo electrónico, escriba la dirección de correo electrónico de inscripción y, luego, toque **Siguiente**.
- ▼ Si la información del servidor de inscripción no se encuentra automáticamente, escriba la dirección URL externa del servidor de inscripción y, luego, toque **Siguiente**.
- ▼ Cuando se le pida la contraseña de inscripción, escriba la contraseña para su dispositivo y, luego, toque **Siguiente**.
- ▼ Cuando aparezca la pantalla en donde se informe que la inscripción de su dominio fue satisfactoria, toque **Listo**.
- ▼ Después de que su dispositivo se reinicie, usted estará inscripto.
- ▼ Controle para asegurarse de que la VPN esté conectada de esta manera: verifique el icono  en la barra de título o el estado a través de **Mobile VPN** en **Inicio > Configuración > Conexiones**.

Usar teléfono como módem

Usar como módem le permite usar su dispositivo como un módem USB para otro dispositivo, como su computadora portátil.

Nota

- ✓ Antes de activar **Usar como módem**, asegúrese de que su dispositivo tiene una tarjeta SIM GPRS instalada y de que ha configurado las conexiones de módem GPRS en su dispositivo. Además, asegúrese de que Modem link admita SIM GPRS y de que el dispositivo esté conectado a una computadora a través de USB.
- ✓ Cuando active **Usar como módem**, ActiveSync se deshabilitará de manera automática.

Para configurar su dispositivo como un módem USB

1. Toque **Inicio > Programas > Usar como módem**
2. En la lista de conexión, seleccione de qué manera está conectado el dispositivo a la computadora: USB si está a través de una conexión por cable USB.

Nota

- ✓ LG GT810H admite USB sólo en Modem link.

3. Para usar el dispositivo como un módem GPRS, seleccione **Nombre de punto de acceso**.
4. Conecte el cargador del cable USB del dispositivo a la computadora.
5. Toque **Activar**.
6. Para agregar su dispositivo como un módem USB para la computadora, realice lo siguiente en 'Para agregar su dispositivo como un módem USB para la computadora'.

Configuración

Para agregar su dispositivo como un módem USB para la computadora

1. Inserte el disco de introducción en la unidad de CD.
2. Instale el controlador LGUSBWMLModemDriver.
3. Conecte el cargador del cable USB del dispositivo a la computadora.
4. En su computadora, haga clic en **Inicio > Panel de control**.
5. Haga doble clic en **Opciones de teléfono y módem**.
6. Haga clic en la ficha **Módems**. Seleccione el nuevo módem de la lista **Módem**, luego, haga doble clic en el nuevo módem.
7. En la ficha **Avanzado**, agregue el siguiente comando AT a **Comandos de inicialización adicionales**:

AT+CGDCONT=1,"ip",<nombre del punto de acceso>"

Nota

▼ Por ejemplo: at+cgdcont=1,"ip";isp.cingular"

8. Ahora, puede conectar su computadora a Internet. Siga los pasos en "Para acceder telefónicamente y conectarse a Internet"

Para acceder telefónicamente y conectarse a Internet

Una vez que la computadora reconoce el dispositivo como un módem, puede usarla para acceder telefónicamente y conectarse a Internet.

1. En la computadora, haga clic en **Inicio > Panel de control**.
2. Haga doble clic en **Conexiones de red**.
3. Haga clic en **Archivo > Crear una conexión nueva**.
4. En el asistente para una nueva conexión, haga clic en **Siguiente**.
5. Haga clic en **Conectarse a Internet**, luego, haga clic en **Siguiente**.
6. Seleccione **Establecer manualmente la conexión con Internet**, luego, haga clic en **Siguiente**.

7. Seleccione **Conectarme** **diante un módem de acceso telefónico**, luego, haga clic en **Siguiente**.
8. Seleccione el módem que usted instaló previamente, luego, haga clic en **Siguiente**.

Nota

▼ Si solamente tiene un módem, este paso no aparece.

9. Introduzca un nombre descriptivo para esta conexión, luego, haga clic en **Siguiente**.
10. Si está conectado a Internet mediante GPRS, introduzca el número telefónico como *99# o el número de asistencia del vendedor (ej.: *99***1#) y, luego, haga clic en **Siguiente**.
11. En **Información de la cuenta**, es posible que no tenga que introducir un nombre de usuario ni una contraseña cuando esté usando GPRS. Simplemente, haga clic en **Siguiente** para continuar.
12. Haga clic en **Finalizar** para salir del asistente.
13. Luego, el cuadro de diálogo **Conectar** se abre, haga clic en **Marcar** para acceder telefónicamente y conectarse a Internet.
14. En el cuadro de diálogo **Conectar** haga clic en **Propiedades** para controlar de nuevo si el Módem LG AS está seleccionado. Si es correcto, haga clic en **Aceptar** y, luego, vuelva al cuadro de diálogo **Conectar**.

La próxima vez que desee marcar desde su computadora, haga clic en **Inicio > Panel de control**, haga doble clic en **Conexiones de red**, luego, haga doble clic en la conexión del módem.

Para finalizar la sesión de módem

- En la pantalla **Usar como módem**, toque **Desactivar**.

Nota

▼ Si no se puede desactivar modem link cuando termina de usarlo, los programas que usen ActiveSync pueden finalizar en la misma sesión.

Configuración

Limpiar almacenamiento

Le permite eliminar todos los datos y archivos de la memoria y restaurar el dispositivo a la configuración predeterminada de fábrica.

- ▼ Toque **Inicio** > **Configuración** > ficha **Sistema** y seleccione **Limpiar almacenamiento**.
- ▼ Después de escribir su contraseña, presione **Introducir**.
- ▼ Seleccione las casillas de verificación para los tipos de memoria que desea eliminar.
- ▼ Presione **Limpiar**.

Nota

- ▼ Un reinicio total a los valores predeterminados sólo se debe realizar después de que se llevaron a cabo todas las opciones del solucionador de problemas.
- ▼ Luego de un reinicio total, el dispositivo se restaura a los valores predeterminados (de la manera en que se encontraba cuando lo compró y lo encendió por primera vez). Todos los programas que usted instaló, los datos que introdujo y las configuraciones que personalizó en el dispositivo se perderán.

Accesorios

Existen varios accesorios para su teléfono celular. Puede seleccionar esas opciones según sus requisitos de comunicación en particular.



Cargador



Cable de datos

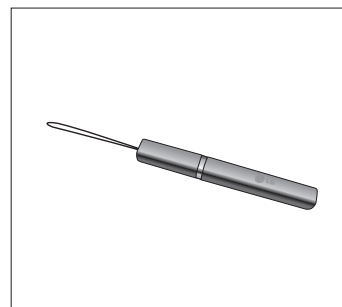

Lápiz

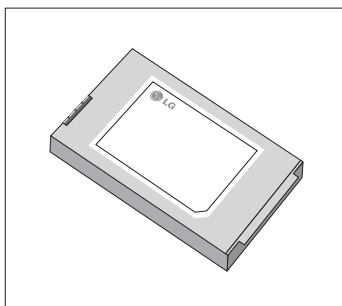

Batería estándar



Guía del usuario

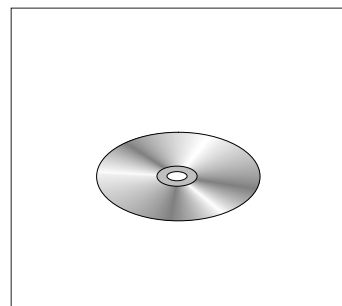

Incluye el manual del usuario, Microsoft ActiveSync e información sobre la garantía del dispositivo LG GT810H.

Nota

- ✓ Utilice siempre accesorios LG genuinos.
- ✓ De lo contrario, la garantía podría invalidarse.
- ✓ Los accesorios pueden variar según la región; para obtener más información, consulte a la empresa o el agente de servicio técnico de su región.

Por su seguridad

Información de seguridad de TIA

Esta sección proporciona la información completa de seguridad de TIA para teléfonos inalámbricos manuales. El manual del propietario debe contener información sobre marcapasos, auriculares y otros dispositivos médicos para la certificación CTIA. Se recomienda el uso de los demás términos de TIA cuando sea apropiado.

Exposición a la señal de radiofrecuencia

El teléfono inalámbrico manual portátil es un transmisor y receptor de radio de baja energía.

Cuando esté encendido, recibe y envía señales de radiofrecuencia (RF).

En agosto de 1996, la Comisión Federal de Comunicaciones (FCC por su sigla en inglés) adoptó las pautas de exposición a la radiofrecuencia con niveles de seguridad para los teléfonos inalámbricos manuales. Estas pautas son consistentes con el estándar de seguridad establecido previamente por los organismos de estándares internacionales y de los EE. UU.

ANSI C95.1 (1992) *

Informe NCRP 86 (1986)

ICNIRP (1996)

Estos estándares se basaron en evaluaciones exhaustivas y periódicas de la literatura científica pertinente. Por ejemplo, más de 120 científicos, ingenieros y físicos de universidades, organismos gubernamentales dedicados a la salud e industrias revisaron la recopilación de estudios de investigación para desarrollar la norma ANSI (C95.1).

* Instituto de Estándares Nacionales de los EE. UU. (ANSI por su sigla en inglés);

Consejo Nacional para las Mediciones y la Protección contra Radiación (NCRP por su sigla en inglés); Comisión Internacional

sobre Protección contra Radiación No Ionizante (ICNIRP por su sigla en inglés).

El diseño de este teléfono cumple con las pautas de la FCC (y esos estándares).

Cuidado de la antena

Use solamente la antena de reemplazo proporcionada o una antena aprobada. Las antenas, las modificaciones o los complementos no autorizados pueden dañar el teléfono y violar las regulaciones de la FCC.

Funcionamiento del teléfono

POSICIÓN NORMAL: Sostenga el teléfono como sostendría cualquier otro teléfono: con la antena apuntando hacia arriba y por sobre el hombro.

Sugerencias para el funcionamiento eficiente del teléfono

Para que el teléfono funcione de manera más eficiente:

- ▼ Al usar el teléfono, no toque la antena sin necesidad. El Contacto con la antena afecta la calidad de la llamada y puede hacer que el teléfono funcione en un nivel de energía superior al necesario.

Conducción de vehículos

Consulte las leyes y las normas sobre el uso de teléfonos celulares en las áreas donde conduce.

Siempre obedézcalas. Además, si usa el teléfono mientras conduce:

- ▼ Preste total atención a la conducción del vehículo, conducir de manera prudente es su primera responsabilidad.
- ▼ Use la función manos libres, si está disponible.
- ▼ Salga del camino y estacione antes de realizar o responder una llamada si así lo requirieran las condiciones de manejo.

Dispositivos electrónicos

La mayoría de los equipos electrónicos modernos están protegidos contra las señales de radiofrecuencia. Sin embargo, es posible que ciertos equipos electrónicos no estén

Por su seguridad

protegidos contra estas señales del teléfono inalámbrico.

Marcapasos

La Asociación de fabricantes del sector de la salud recomienda mantener al menos 15 cm (6 pulgadas) de distancia entre el teléfono inalámbrico y el marcapasos para evitar posibles interferencias con el marcapasos.

Estas recomendaciones son consistentes con la investigación independiente y las recomendaciones del Instituto de investigación tecnológica inalámbrica.

Las personas con marcapasos:

- ▼ SIEMPRE deben mantener el teléfono a más de 15 cm (6 pulgadas) del marcapasos cuando el teléfono está encendido.
- ▼ No deben llevar el teléfono en el bolsillo del pecho.
- ▼ Deben usar el oído opuesto al marcapasos para reducir la posibilidad de interferencia;
- ▼ Si por alguna razón sospecha de que haya interferencia, apague el teléfono de inmediato.

Auriculares

Es posible que algunos teléfonos inalámbricos digitales interfieran con algunos auriculares. En caso de interferencia, es conveniente que consulte a su proveedor de servicios.

Otros dispositivos médicos

Si utiliza algún dispositivo médico, consulte con el fabricante si éste se encuentra adecuadamente protegido de la radiofrecuencia externa. Es posible que su médico pueda ayudarlo a conseguir dicha información.

Centros de atención a la salud

Apague el teléfono en los centros de atención a la salud si cualquier indicación en el área le pide que lo haga. Es posible que los hospitales o centros de atención a la salud usen equipos que sean sensibles a la energía de radiofrecuencia externa.

Vehículos

En los vehículos, las señales de radiofrecuencia pueden afectar a los sistemas electrónicos mal instalados o con protección inadecuada. Consulte al fabricante o a su representante sobre su vehículo.

Además, debe consultar al fabricante sobre cualquier equipo que se haya agregado a su vehículo.

Instalaciones con avisos

Apague el teléfono en cualquier instalación que tenga avisos que le piden que lo haga.

Aviones

Las regulaciones de la FCC prohíben el uso del teléfono cuando el avión está en el aire. Apague el teléfono celular antes de abordar cualquier avión.

Áreas de explosivos

Para evitar la interferencia con operaciones de cargas explosivas, apague el teléfono cuando esté en una zona de explosiones o en áreas con letreros que indiquen que los radios de dos vías deben apagarse. Obedezca todas las señales e instrucciones.

Atmósfera potencialmente explosiva

Apague el teléfono cuando esté en una zona con atmósfera potencialmente explosiva y obedezca todas las señales e instrucciones. Las chispas en esas zonas pueden ocasionar una explosión o un incendio, causando lesiones corporales o incluso la muerte.

En general, pero no siempre, las zonas con atmósfera potencialmente explosiva están señaladas claramente. Las zonas potenciales son: áreas de abastecimiento de combustible (como las gasolineras); bajo cubierta en embarcaciones; instalaciones de transferencia o almacenamiento de combustibles o sustancias químicas; vehículos que usen gas licuado de petróleo (como propano o butano); áreas en las que el aire contenga sustancias químicas o partículas (como granos, polvo o polvos metálicos); cualquier otra zona en la que normalmente se le indicaría que apague el motor del vehículo.

Por su seguridad

Para vehículos equipados con bolsas de aire

La bolsa de aire se infla con gran fuerza. Por eso, NO coloque objetos, incluidos equipos inalámbricos portátiles ni fijos, en la zona que se encuentra sobre la bolsa de aire o en la zona de despliegue de la bolsa. Si el equipo inalámbrico se instala de manera inadecuada en el vehículo y la bolsa de aire se infla, se pueden ocasionar lesiones graves.

Información de seguridad

Lea y revise la siguiente información para usar el teléfono de manera segura y adecuada, y para evitar daños. Además, después de leer el manual del usuario siempre manténgalo en un lugar accesible.

- ▼ No desarme, abra, aplaste, doble, deforme, perforo ni ralle el teléfono.
- ▼ No modifique ni vuelva a armar la batería, no intente introducirle objetos extraños, no la sumerja ni exponga al agua u otros líquidos, no la exponga al fuego, explosión u otro peligro.
- ▼ Sólo use la batería para el sistema especificado.
- ▼ Sólo use la batería con un sistema de carga calificado según la norma IEEE 1725-2006. El uso de una batería o un cargador no calificado puede presentar peligro de incendio, explosión, escape u otro riesgo.
- ▼ No le provoque un cortocircuito a la batería ni permita que objetos metálicos conductores entren en Contacto con los terminales de la batería.
- ▼ Reemplace la batería sólo por otra batería calificada con el sistema según la norma IEEE 1725-2006. El uso de una batería no calificada puede presentar peligro de incendio, explosión, escape u otro riesgo.
- ▼ Deseche de inmediato las baterías usadas conforme las regulaciones locales.
- ▼ Si los niños usan la batería, se los debe supervisar.
- ▼ Evite dejar caer el teléfono o la batería. Si el teléfono o la batería se cae, en especial en una superficie rígida, y el usuario sospecha que se han ocasionado daños, lleve el teléfono o la batería a un centro de servicio para revisión.
- ▼ El uso inadecuado de la batería puede resultar en un incendio, una explosión u otro peligro.
- ▼ Sólo se debe conectar el teléfono a productos USB que tengan el logotipo USB-IF o que hayan completado el programa de conformidad USB-IF.

Seguridad del cargador

- ▼ El cargador está diseñados sólo para ser usado en ambientes cerrados.

Información y cuidado de la batería

- ▼ Deseche la batería correctamente o llévela al proveedor local de servicios inalámbricos para que sea reciclada.
- ▼ La batería no necesita estar totalmente descargada para cargarse.
- ▼ Use únicamente cargadores aprobados por LG que sean específicos para el modelo de su teléfono, ya que están diseñados para maximizar la vida útil de la batería.
- ▼ No desarme ni golpee la batería, ya que podría originar descargas eléctricas, cortocircuito e incendio. Mantenga la batería en un lugar fuera del alcance de los niños.
- ▼ Mantenga limpios los Contactos de metal de la batería.
- ▼ Reemplacela batería cuando ya no funcione adecuadamente. La batería puede recargarse varios cientos de veces antes de necesitar ser reemplazada.
- ▼ Recargue la batería después de períodos prolongados sin uso para maximizar su vida útil.
- ▼ La vida útil de la batería varía según los patrones de uso y las condiciones del medioambiente.
- ▼ El uso prolongado de la luz de fondo, del navegador MEdia Net y de los kits de conectividad de datos afectan la vida útil de la batería y los tiempos de conversación y espera.
- ▼ La función de autoprotección de la batería interrumpe la corriente del teléfono cuando su operación está en un estado irregular. En este caso, extraiga la batería del teléfono, vuelva a instalarla y encienda el teléfono.

Por su seguridad

Explosión, descargas eléctricas e incendio

Peligros

- ▼ No coloque el teléfono en lugares expuestos al polvo excesivo y mantenga la distancia mínima requerida entre el cable de corriente y las fuentes de calor.
- ▼ Desconecte el cable de corriente antes de limpiar el teléfono y limpie la clavija de corriente cuando esté sucia.
- ▼ Al usar la clavija de corriente, asegúrese de que esté conectada firmemente. En caso contrario, puede provocar calor excesivo o incendio.
- ▼ Si coloca el teléfono en un bolsillo o bolso sin cubrir el receptáculo (clavija de conector de corriente), los artículos metálicos (tales como una moneda, clip o bolígrafo) podrían provocar un corto circuito al teléfono. Siempre cubra el receptáculo cuando no se esté usando.
- ▼ No provoque cortocircuitos a la batería. Los artículos metálicos como monedas, clips o bolígrafos en el bolsillo o bolso, al moverse, pueden causar un cortocircuito en los terminales + y – de la batería (las tiras de metal de la batería). El cortocircuito de los terminales podría dañar la batería y ocasionar una explosión.

Aviso general

- ▼ Usar una batería dañada o introducir una batería en la boca puede causar graves lesiones.
- ▼ No coloque cerca del teléfono artículos que contengan componentes magnéticos como tarjetas de crédito, tarjetas telefónicas, libretas de banco ni boletos del metro. El magnetismo del teléfono puede dañar los datos almacenados en la tira magnética.
- ▼ Hablar por teléfono durante un período prolongado puede reducir la calidad de la llamada debido al calor generado durante el uso.
- ▼ Cuando el teléfono no se use durante mucho tiempo, déjelo en un lugar seguro con el cable de corriente desconectado.
- ▼ Usar el teléfono cerca de equipos receptores (como un televisor o una radio) puede causar interferencia.
- ▼ No use el teléfono si la antena está dañada. Si una antena dañada toca la piel, puede

causar una ligera quemadura. Comuníquese con un Centro de servicio autorizado LG para reemplazar la antena dañada.

- ▼ No sumerja el teléfono en el agua. Si esto ocurre, apáguelo de inmediato y extraiga la batería. Si el teléfono no funciona, llévelo a un Centro de servicio autorizado LG.
- ▼ No pinte el teléfono.
- ▼ Los datos guardados en el teléfono se pueden borrar debido a un uso descuidado, reparación del teléfono o actualización del software. Por favor respalde sus números de teléfono importantes. (También podrían borrarse los tonos de timbre, mensajes de texto, mensajes de voz, imágenes y videos.) El fabricante no es responsable de daños debidos a la pérdida de datos.
- ▼ Al usar el teléfono en lugares públicos, fije el tono de timbre en vibración para no molestar a otras personas.
- ▼ No apague ni encienda el teléfono cuando lo ponga al oído.

Actualización de la FDA para los consumidores

Actualización para los consumidores sobre teléfonos celulares del centro de dispositivos médicos y salud radiológica de la Administración de Alimentos y Drogas de los EE. UU. (FDA por su sigla en inglés).

1. ¿Los teléfonos inalámbricos representan un riesgo para la salud?

La información científica disponible no demuestra que existan problemas de salud asociados con el uso de los teléfonos inalámbricos. Sin embargo, no hay pruebas de que los teléfonos inalámbricos sean completamente seguros. Cuando los teléfonos inalámbricos se usan emiten niveles bajos de energía de radiofrecuencia (RF) en el rango de las microondas. También emiten niveles bajos de energía de RF cuando están en modo de espera. Mientras que los niveles altos de RF pueden repercutir en la salud (al calentar los tejidos), la exposición a RF en bajo nivel no genera incidencias de calentamiento y no causa efectos adversos conocidos a la salud. Muchos estudios sobre exposiciones a RF de nivel bajo no encontraron ningún efecto biológico. Algunos estudios sugirieron la posibilidad de que ocurran algunos efectos biológicos, pero estos descubrimientos no han sido confirmados por otras investigaciones. En algunos casos, otros investigadores

Por su seguridad

tuvieron dificultad para reproducir estos estudios o para determinar las razones de los resultados inconsistentes.

2. ¿Cuál es el papel de la FDA respecto a la seguridad de los teléfonos inalámbricos?

Conforme a la ley, la FDA no analiza la seguridad de los productos que emiten radiación como los teléfonos inalámbricos, antes de que los vendan. Sin embargo, analiza los nuevos dispositivos médicos y las nuevas drogas. No obstante, la agencia tiene autoridad para tomar medidas si se demuestra que los teléfonos inalámbricos emiten energía de radiofrecuencia en un nivel que sea peligroso para el usuario. En ese caso, la FDA puede exigirles a los fabricantes de teléfonos inalámbricos que informen a los usuarios sobre el riesgo para la salud y que reparen, reemplacen o soliciten la devolución de los teléfonos para eliminar el peligro. Aunque la actual información científica no justifica acciones regulatorias de la FDA, la agencia instó a la industria de teléfonos inalámbricos a que tome una serie de medidas, incluidas las siguientes:

- ▼ Respalda la investigación necesaria sobre posibles efectos biológicos del tipo de RF emitido por los teléfonos inalámbricos.
- ▼ Idear teléfonos inalámbricos con un diseño que reduzca la exposición del usuario a RF que no sea necesaria para el funcionamiento del dispositivo.
- ▼ Cooperar y proporcionar a los usuarios la mejor información posible sobre los eventuales efectos para la salud de los seres humanos al usar teléfonos inalámbricos.

La FDA pertenece a un grupo de trabajo interinstitucional de los organismos federales responsables de los diferentes aspectos de la seguridad de la RF para garantizar los esfuerzos coordinados federales. Los siguientes organismos pertenecen a este grupo de trabajo:

- ▼ Instituto Nacional para la Seguridad y Salud Ocupacional
- ▼ Agencia de Protección Ambiental
- ▼ Administración de la Seguridad y Salud Ocupacionales
- ▼ Dirección Nacional de Telecomunicaciones e Información
- ▼ Los Institutos Nacionales de la Salud también participan en algunas actividades del grupo de trabajo interinstitucional.

La FDA comparte responsabilidades regulatorias de los teléfonos inalámbricos con la Comisión Federal de Comunicaciones (FCC). Todos los teléfonos vendidos en los EE. UU. deben cumplir con las pautas de seguridad de la FCC que limitan la exposición a RF. La FCC se basa en la FDA y otros organismos de la salud para preguntas relacionadas con la seguridad de los teléfonos inalámbricos.

Además, la FCC regula las estaciones base que usan las redes de teléfonos inalámbricos. Aunque estas estaciones base funcionan con una energía superior a la de los teléfonos inalámbricos, las exposiciones a RF que las personas sufren de estas estaciones, por lo general, son mucho menores que las que pueden sufrir de los teléfonos inalámbricos. Por lo tanto, las estaciones base no están sujetas a las preguntas de seguridad tratadas en este documento.

3. ¿Qué tipos de teléfonos están sujetos a esta actualización?

La expresión "teléfono inalámbrico" se refiere a los teléfonos inalámbricos manuales con antenas integradas, en general denominados teléfonos "celulares", "móviles" o "PCS". Estos tipos de teléfonos inalámbricos pueden exponer al usuario a energía de RF mensurable debido a la poca distancia entre el teléfono y la cabeza del usuario.

Estas exposiciones, restringidas por las pautas de seguridad de la FCC, fueron desarrolladas con las recomendaciones de la FDA y otros organismos federales de seguridad y salud.

Cuando la distancia entre el teléfono y el usuario es superior, la exposición de RF se reduce de manera drástica, ya que la exposición a RF disminuye rápidamente con el aumento de la distancia desde la fuente. Los denominados "teléfonos inalámbricos fijos", que tienen una unidad base conectada al cable telefónico en una casa, funcionan, por lo general, en niveles de energía mucho menores y, por lo tanto, ocasionan exposiciones a RF mucho menores que las de los límites de seguridad de la FCC.

4. ¿Hasta ahora, cuáles son los resultados de la investigación realizada?

La investigación realizada hasta el momento produjo resultados contradictorios y muchos estudios presentaron errores en sus métodos de investigación. Los experimentos hechos en animales que investigan los efectos de la exposición a la energía de RF

Por su seguridad

característica de los teléfonos inalámbricos generaron resultados contradictorios que, por lo general, no pueden repetirse en otros laboratorios. Sin embargo, un número pequeño de estudios en animales, realizados en laboratorios, sugirieron que los niveles bajos de RF pueden acelerar el desarrollo del cáncer. No obstante, muchos de los estudios que demostraron un aumento en el desarrollo del tumor usaron animales que habían sido modificados genéticamente o tratados con sustancias químicas que causan cáncer para que fueran propensos a desarrollar cáncer si no se expusieran a la RF. Otros estudios expusieron a los animales a RF hasta 22 horas por día.

Estas no son las mismas condiciones en las que las personas usan los teléfonos inalámbricos, por lo tanto, no sabemos con exactitud qué significan los resultados de esos estudios para la salud de los seres humanos. Se publicaron tres grandes estudios sobre epidemiología desde diciembre de 2000. Estos estudios investigaron alguna asociación posible entre el uso de teléfonos inalámbricos y el cáncer cerebral primario, el glioma, el tumor cerebral benigno de meninge o el neuroma acústico, los tumores cerebrales o de glándula salivaría, la leucemia u otros cánceres. Ninguno de ellos demostró la existencia de efectos dañinos para la salud provenientes de las exposiciones a RF de teléfonos inalámbricos. Sin embargo, ninguno de los estudios puede responder a preguntas sobre exposiciones de larga duración, ya que el período promedio del uso del teléfono fue de alrededor de tres años.

5. ¿Qué tipo de investigación es necesaria para decidir si la exposición a RF de teléfonos inalámbricos representa un riesgo para la salud?

Una combinación entre estudios de laboratorio y estudios epidemiológicos de personas que realmente usan teléfonos inalámbricos proporcionaría parte de la información necesaria. Estudios sobre la exposición de por vida de animales pueden completarse en algunos años. Sin embargo, se necesitaría una gran cantidad de animales para proporcionar pruebas contundentes de un efecto que promueve el cáncer, si lo hubiera. Los estudios epidemiológicos pueden brindar información que se aplica directamente a las poblaciones de los seres humanos, pero tal vez haga falta realizar un seguimiento de 10 años o más para proporcionar respuestas sobre algunos de los efectos en la salud, como el cáncer. Esto se debe al intervalo de tiempo entre el período de exposición a un agente que provoca cáncer y el período que tarda el tumor en desarrollarse (en caso de que se desarrolle) que puede ser de muchísimos años. Las dificultades para medir la exposición real a la RF durante un uso diario de teléfonos inalámbricos impiden la

interpretación de los estudios epidemiológicos. Muchos factores afectan esta medida, por ejemplo, el ángulo en el que se sostiene el teléfono o el modelo del teléfono usado.

6. ¿Cuáles son las acciones que la FDA está tomando para descubrir más información sobre los posibles efectos para la salud de la RF del teléfono inalámbrico?

La FDA está trabajando con el programa nacional de toxicología de los Estados Unidos y con grupos de investigadores de alrededor del mundo para garantizar la conducción de estudios de alta prioridad a animales con el fin de tratar importantes cuestiones sobre los efectos de la exposición a la energía de RF. La FDA ha sido la principal participante en el proyecto internacional sobre los campos electromagnéticos (EMF por su sigla en inglés) de la Organización Mundial de Salud desde su comienzo en 1996. Un importante resultado de este trabajo fue el desarrollo de una agenda detallada de los requerimientos de investigación que ha impulsado la implantación de nuevos programas de investigación alrededor del mundo. El proyecto también ayudó a desarrollar una serie de documentos de información pública sobre temas del EMF. La FDA y la Asociación de Internet y Telecomunicaciones Celulares (CTIA por su sigla en inglés) tienen un acuerdo formal de desarrollo e investigación cooperativa (CRADA por su sigla en inglés) para investigar la seguridad de los teléfonos inalámbricos. La FDA proporciona la regulación científica y obtiene resultados de expertos de organizaciones gubernamentales, académicas y de la industria. La investigación financiada por la CTIA se conduce mediante contratos con investigadores independientes. La investigación inicial abarcará estudios de laboratorio y estudios sobre usuarios de teléfonos inalámbricos. El acuerdo CRADA también incluirá una evaluación completa de los requerimientos adicionales de investigación en el contexto de los últimos desarrollos de investigación alrededor del mundo.

7. ¿Para puedo saber el nivel de exposición a la energía de radiofrecuencia que puedo recibir al usar mi teléfono inalámbrico?

Todos los teléfonos vendidos en los Estados Unidos deben cumplir con las pautas de la Comisión Federal de Comunicaciones (FCC) que limitan las exposiciones a la energía de radiofrecuencia (RF). La FCC estableció estas pautas con el asesoramiento de la FDA y de otros organismos federales de salud y seguridad. El límite según la FCC para la exposición a RF desde teléfonos inalámbricos se definió a una tasa de absorción específica (SAR por su sigla en inglés) de 1,6 watt por kilogramo (1,6 W/kg). El límite de la FCC es consistente

Por su seguridad

con los estándares de seguridad desarrollados por el Instituto de Ingenieros Eléctricos y Electrónicos (IEEE por su sigla en inglés) y el Consejo Nacional para las Mediciones y la Protección contra Radiación. Este límite tiene en cuenta la capacidad del cuerpo de eliminar el calor de los tejidos que absorben energía de los teléfonos inalámbricos y se definió en niveles muy inferiores a los niveles conocidos que pueden generar efectos adversos.

Los fabricantes de teléfonos inalámbricos deben informar el nivel de exposición a la RF de cada modelo de teléfono a la FCC. El lugar Web de la FCC (<http://www.fcc.gov/oet/rfsafety>) proporciona instrucciones para reconocer el número de identificación de la FCC en su teléfono para que pueda detectar el nivel de exposición a la RF de su teléfono en la lista en línea.

8. ¿Qué hizo la FDA para medir la energía de radiofrecuencia proveniente de los teléfonos inalámbricos?

El Instituto de Ingenieros Eléctricos y Electrónicos (IEEE por su sigla en inglés) está desarrollando un estándar técnico para medir la exposición a la energía de radiofrecuencia (RF por su sigla en inglés) de los teléfonos inalámbricos y de otros terminales inalámbricos con la participación y el liderazgo de los científicos e ingenieros de la FDA. El estándar, "práctica recomendada para determinar la tasa pico de absorción específica (SAR por su sigla en inglés) en el cuerpo humano debido a los dispositivos para comunicación inalámbrica: técnicas experimentales", establece la primera metodología de prueba consistente para medir la tasa en que la RF se deposita en la cabeza de los usuarios de teléfonos inalámbricos. El método de prueba usa un modelo de simulación de tejidos de la cabeza humana. Se prevé que la metodología de prueba SAR estandarizada mejorará de manera significativa la consistencia entre las medidas tomadas del mismo teléfono en diferentes laboratorios. SAR es la medida de la cantidad de energía absorbida en el tejido por una parte o por todo el cuerpo. Se mide en watt/kg (o miliwatt/g) de la materia. Esta medida se usa para determinar si el teléfono inalámbrico cumple con las pautas de seguridad.

9. ¿Qué medidas puedo tomar para reducir la exposición a la energía de radiofrecuencia desde mi teléfono inalámbrico?

Si existe un riesgo proveniente de estos productos, y a este punto no sabemos si lo hay, probablemente sea muy bajo. Pero si le interesa evitar incluso los riesgos potenciales,

puede tomar algunas medidas simples para minimizar la exposición a la energía de radiofrecuencia (RF). Como el tiempo es un factor clave para el nivel de exposición que una persona recibe, disminuir la cantidad de tiempo empleada en el uso del teléfono inalámbrico reducirá la exposición a RF. Si debe mantener largas conversaciones por teléfono inalámbrico todos los días, puede mantener mayor distancia entre su cuerpo y la fuente de RF, ya que el nivel de exposición disminuye dramáticamente con la distancia. Por ejemplo, puede usar un auricular y alejar el teléfono inalámbrico del cuerpo o usar un teléfono inalámbrico conectado a una antena remota. Una vez más, la información científica no demuestra que los teléfonos inalámbricos son dañinos. Pero si le preocupa la exposición a RF de estos productos, puede tomar medidas como las mencionadas anteriormente para reducir la exposición a RF proveniente del teléfono inalámbrico.

10. ¿Los niños pueden usar teléfonos inalámbricos?

La información científica no demuestra que los teléfonos inalámbricos sean una amenaza para los usuarios, incluidos los niños y adolescentes. Si desea tomar medidas para reducir la exposición a la energía de radiofrecuencia (RF), las medidas mencionadas anteriormente se aplican a los niños y adolescentes que usan teléfonos inalámbricos. Reducir el tiempo empleado en el uso de teléfonos inalámbricos y aumentar la distancia entre el usuario y la fuente de RF disminuirá la exposición a RF. Algunos grupos patrocinados por otros gobiernos nacionales aconsejaron que los niños no deben usar teléfonos inalámbricos. Por ejemplo, el gobierno del Reino Unido distribuyó folletos que contenían esa recomendación en diciembre de 2000. Ellos mencionaron que no existe evidencia de que el uso del teléfono inalámbrico cause tumores cerebrales u otros efectos negativos. Su recomendación de limitar el uso del teléfono inalámbrico por parte de los niños era estrictamente preventiva; no se basó en evidencia científica de que exista algún riesgo para la salud.

11. ¿Puede haber interferencia entre el teléfono inalámbrico y los equipos médicos?

La energía de radiofrecuencia (RF) proveniente de los teléfonos inalámbricos puede interactuar con los dispositivos electrónicos. Por esta razón, la FDA ayudó a desarrollar un método de prueba minucioso para medir la interferencia electromagnética (EMI por su sigla en inglés) entre los marcapasos y desfibriladores cardíacos implantados y los teléfonos inalámbricos. Ahora, este método de prueba es parte de un estándar patrocinado por la Asociación para el Desarrollo de Instrumentos Médicos (AAMI

Por su seguridad

por su sigla en inglés). La versión preliminar final, un esfuerzo conjunto entre la FDA, los fabricantes de dispositivos médicos y muchos otros grupos más se completó a fines de 2000. Este estándar permitirá que los fabricantes garanticen la seguridad de los marcapasos y desfibriladores cardíacos de la EMI proveniente de los teléfonos inalámbricos. La FDA probó la interferencia de teléfonos inalámbricos manuales con auriculares y ayudó a desarrollar un estándar voluntario patrocinado por el Instituto de Ingenieros Eléctricos y Electrónicos (IEEE).

Este estándar especifica los métodos de prueba y los requerimientos de desempeño de los auriculares y teléfonos inalámbricos para que no haya interferencia cuando una persona usa un teléfono "compatible" y un auricular "compatible" al mismo tiempo. El estándar fue aprobado por el IEEE en 2000. La FDA continúa controlando el uso de teléfonos inalámbricos para determinar posibles interacciones con otros dispositivos médicos. Si se llegara a detectar una interferencia dañina, la FDA conducirá las pruebas necesarias para evaluar la interferencia y trabajar para resolver el problema.

12. ¿Dónde puedo encontrar más información?

Para obtener más información, consulte las siguientes fuentes: página Web de la FDA sobre teléfonos inalámbricos (<http://www.fda.gov/cdrh/Teléfonos/index.html>)

Comisión Federal de Comunicaciones (FCC)

Programa de seguridad de RF (<http://www.fcc.gov/oet/rfsafety>)

Comisión Internacional sobre Protección contra Radiación No Ionizante (<http://www.icnirp.de>)

Proyecto internacional EMF de la Organización Mundial de Salud (WHO por su sigla en inglés) (<http://www.who.int/emf>).

National Radiological Protection Board (Consejo Nacional para la Protección Radiológica), Reino Unido (<http://www.nrpb.org.uk/>).

Diez consejos de seguridad para los conductores

El teléfono inalámbrico le brinda la gran ventaja de comunicarse mediante la voz casi desde cualquier lugar y a cualquier hora. Una importante responsabilidad acompaña los beneficios de los teléfonos inalámbricos, un compromiso que todo usuario debe mantener.

Cuando maneja un vehículo, conducir es su primera responsabilidad.

Al usar el teléfono inalámbrico mientras está al volante del vehículo, tenga buen sentido común y recuerde los siguientes consejos:

1. Familiarícese con el teléfono inalámbrico y sus funciones como el marcado rápido y el remarcado. Lea con atención el manual de instrucciones y aprenda a aprovechar la ventaja de las valiosas funciones que la mayoría de los teléfonos ofrece, incluidos el remarcado automático y la memoria. Además, intente memorizar el teclado del teléfono para poder usar la función de marcado rápido sin desviar la atención del camino.
2. Use un dispositivo manos libres, cuando esté disponible. Hoy en día, muchos accesorios manos libres para teléfonos inalámbricos están disponibles y son fáciles de conseguir. Ya sea que elija un dispositivo que se conecta al teléfono inalámbrico o un auricular de manos libres, aproveche la ventaja de estos dispositivos si están disponibles.
3. Deje el teléfono inalámbrico al alcance de su mano. Asegúrese de colocar su teléfono inalámbrico al alcance de su mano y donde pueda alcanzarlo sin quitar los ojos del camino. Si recibe una llamada en un momento inoportuno, de ser posible, deje que su correo de voz conteste la llamada.
4. No mantenga conversaciones durante condiciones o situaciones peligrosas de conducción. Avísele que está conduciendo a la persona que está hablando por teléfono con usted; de ser necesario, suspenda la llamada si está manejando por tráfico pesado o en condiciones climáticas peligrosas. La lluvia, el aguanieve, la nieve y el hielo pueden ser peligrosos, pero el tráfico pesado también. Como conductor, su primera responsabilidad es prestar atención al camino.
5. No tome notas ni busque números telefónicos mientras conduce. Si está leyendo una libreta de direcciones o una tarjeta comercial, o escribiendo una lista de cosas que debe hacer mientras conduce, no mira por donde está yendo. Es sentido común. No termine involucrado en una situación peligrosa porque estar leyendo o escribiendo y no estar prestando atención al camino o a los vehículos a su alrededor.
6. Llame de manera sensata y analice el tránsito; de ser posible, haga llamadas cuando no esté en movimiento o antes de ingresar en el tránsito. Intente planear sus llamadas antes de comenzar

Por su seguridad

a conducir o intente hacer sus llamadas cuando se encuentre detenido en una señal que le solicita que pare, en un semáforo en rojo u otra situación en la que esté detenido. Sin embargo, si necesita llamar mientras conduce, siga esta sencilla sugerencia: marque sólo algunos números, mire el camino y los espejos y luego continúe.

7. No mantenga conversaciones estresantes ni emocionales que lo puedan distraer. Las conversaciones estresantes o emocionales y la conducción no deben mezclarse; esas conversaciones distraen e incluso pueden ser peligrosas cuando está al volante. Dígale que está conduciendo a la persona que está hablando con usted y de ser necesario, suspenda las conversaciones que puedan desviar su atención del camino.
8. Use el teléfono inalámbrico para pedir ayuda. El teléfono inalámbrico es una de las mejores herramientas que puede tener para protegerse a usted y proteger a su familia de situaciones peligrosas; con el teléfono a su lado, la ayuda está a sólo tres números de distancia. Marque el número de emergencia de su país u otro número de llamada de emergencia en caso de incendio, accidente en el tránsito, peligro en el camino u emergencia médica. Recuerde, es una llamada gratuita desde su teléfono inalámbrico.
9. Use el teléfono inalámbrico para ayudar a otras personas en emergencias. El teléfono inalámbrico le brinda la oportunidad perfecta para ser un “buen samaritano” en la comunidad. Si llega a presenciar un accidente automovilístico, un crimen u otra emergencia grave donde hay vidas que pueden estar en peligro, llame al el número de emergencia de su país u otro número local de llamada de emergencia, de la misma manera que le gustaría que otros lo hicieran por usted.
10. Llame a la asistencia en ruta o a un número especial para asistencia de no emergencia desde el teléfono inalámbrico, cuando sea necesario. Es posible que se encuentre con ciertas situaciones mientras conduce que requieren atención, pero no son lo suficientemente urgentes para ameritar una llamada a los servicios de emergencia. Sin embargo, aún así puede usar su teléfono inalámbrico para ayudar. Si ve un vehículo averiado que no presenta un peligro grave, un semáforo roto, un accidente de tránsito leve donde nadie parece herido o un vehículo que sabe que es robado, llame a la asistencia en ruta o a un número especial para asistencia de no emergencia desde el teléfono inalámbrico.

Para obtener más información, llame al 888-901-SAFE.

Información para el consumidor sobre la tasa de absorción específica

Este modelo de teléfono cumple los requisitos del gobierno sobre exposición a las ondas radiales.

Su teléfono inalámbrico es esencialmente un transmisor y receptor de radio. Ha sido diseñado

y fabricado para no exceder los límites de emisión en cuanto a exposición a energía de radiofrecuencia (RF) establecidos por la Comisión Federal de Comunicaciones (FCC) del gobierno de los EE. UU. Estos límites son parte de pautas globales y establecen los niveles permitidos de energía de RF para la población general. Las pautas se basan en estándares que se desarrollaron por organizaciones científicas independientes durante evaluaciones periódicas y exhaustivas de estudios científicos. Estos estándares incluyen un margen de seguridad sustancial establecido para garantizar la seguridad de todas las personas, independientemente de la edad y la salud. El estándar de exposición para los teléfonos móviles inalámbricos emplea una unidad de medida conocida como la tasa de absorción específica o SAR por su sigla en inglés. El límite de la SAR definido por la FCC es de 1,6 W/kg.

* Las pruebas de SAR se llevan a cabo usando posiciones de operación estándar especificadas por la FCC con el teléfono transmitiendo a su nivel de potencia certificado más elevado en todas las bandas de frecuencia probadas.

Aunque la SAR se determina al máximo nivel de potencia certificado, el nivel de SAR real del teléfono mientras está en funcionamiento puede ser bien por debajo del valor máximo. Como el teléfono ha sido diseñado para funcionar en varios niveles de potencia a fin de usar sólo la potencia requerida para llegar a la red, en general, cuanto más cerca se encuentre de una antena de estación base inalámbrica, más baja será la salida de potencia.

Antes de que un modelo de teléfono esté disponible para la venta al público, debe ser probado y certificado ante la FCC de que no excede el límite establecido por el requisito adoptado por el gobierno para una exposición segura. Las pruebas se realizan en posiciones y ubicaciones (por ejemplo, en el oído y usado en el cuerpo), según lo requerido por la FCC para cada modelo. El valor más elevado de la SAR para este modelo de teléfono cuando se lo probó para ser usado en el oído es de 1.050 W/kg y cuando se lo usa sobre el cuerpo, según lo descrito en este manual del usuario, es de 0.744 W/kg. (Las medidas para el uso en el cuerpo difieren entre los modelos de teléfonos, y dependen de los accesorios disponibles y los requerimientos de la FCC).

Si bien pueden existir diferencias entre niveles de SAR de diversos teléfonos y en varias posiciones, todos cumplen con el requisito del gobierno para una exposición segura.

La FCC otorgó una autorización de equipos para este modelo de teléfono con todos los niveles de SAR informados y evaluados en cumplimiento con las pautas de emisión de la RF de la FCC. La información de la SAR sobre este modelo de teléfono está archivada en la FCC y puede encontrarse en la sección Display Grant de <http://www.fcc.gov/oet/fccid> después de buscar en FCC ID BEJCT810.

Puede encontrar más información sobre la tasa de absorción específica en el lugar Web de la Asociación de Industrias de Telecomunicaciones Celulares (CTIA por su sigla en inglés) en <http://www.wow-com.com>

* En los Estados Unidos y el Canadá, el límite de la SAR para teléfonos móviles usado por el público es de 1,6 watt/kg (W/kg) en un promedio de más de un gramo de tejido. El estándar incorpora un margen de seguridad sustancial para brindar protección adicional al público y para explicar las variaciones en las mediciones.

Certificado de garantía limitada

LG ELECTRONICS PANAMA, S.A. (LGEPS) garantiza este producto (incluyendo su batería y accesorios originales) en contra de defectos de fabricación y mano de obra como sigue:

- 1. MANO DE OBRA:** Por un período de un (1) año contado desde la fecha de compra por el consumidor que adquiera el producto nuevo, si este producto es encontrado defectuoso, LGEPS correrá con los gastos de reparación en los Centros de Servicio Autorizado que para estos efectos designe en cada país. Una vez expirado el período de garantía, LGEPS no será responsable por gastos en mano de obra.
- 2. PARTES:** Por un período de un (1) año contado desde la fecha de compra por el consumidor que adquiera el producto nuevo, si este producto es encontrado defectuoso, LGEPS correrá con el costo de las piezas nuevas en los Centros de Servicio Autorizado que para estos efectos designe en cada país. Una vez expirado el período de garantía, LGEPS no será responsable por gastos en partes.
- 3. BATERÍAS Y ACCESORIOS:** Por un período de seis (6) meses contados desde la fecha de compra por el consumidor que adquiera el producto nuevo, si este producto es encontrado defectuoso, LGEPS correrá con el costo de las piezas nuevas en los Centros de Servicio Autorizado que para estos efectos designe en cada país. Una vez expirado el período de garantía, LGEPS no será responsable por gastos en baterías y accesorios.

Exclusiones de la garantía. La presente garantía no cubre las siguientes situaciones:

- a. Aquellos daños causados por negligencia, impericia o inobservancia del manual de uso del teléfono, no serán cubiertos por la garantía.
- b. Daños causados por el contacto de líquidos, comida o corrosión de las partes metálicas.
- c. Daños causados por la invasión de cuerpos extraños al producto tales como arena e insectos.
- d. La instalación indebida del equipo.
- e. Daños sufridos por teléfonos dedicados a uso comercial (equipos para alquiler).
- f. El uso de accesorios no originales invalida la garantía.
- g. Daños sufridos por teléfonos sometidos a servicios de reparación, actualización de software, apertura del teléfono e instalación de accesorios por personal ajeno a los Centros de Servicio Autorizado de LGEPS.
- h. Modificaciones de conversión de tensión o frecuencia al equipo.
- i. Daños causados por conexiones a voltajes inapropiados.

Certificado de garantía limitada

- j. Daños sufridos por el SIM-Card. Tampoco cubre cualesquiera daños incidentales como lucro cesante y/o pérdida de oportunidad producto de la pérdida de información contenida la oportunidad del producto de perder toda la información contenida en el SIMCard del usuario.
- k. El deterioro de las superficies externas del equipo debido al transcurso normal del tiempo.
- l. Daños cosméticos, daños causados por eventos de fuerza mayor y/o caso fortuito.
- m. En los casos en que el número de serie colocado por la fábrica haya sido alterado o removido del producto.
- n. Cuando las baterías presente sellos rotos, húmedos o humidificados.
- o. Cuando las baterías han sido cargadas con cargador no fabricado por LG Electronics Inc. o sus subsidiarias.
- p. Cuando la batería ha sido utilizada en un equipo distinto a aquel para el cual fue diseñado.
- q. Cuando la etiqueta del equipo no sea legible, esté ausente o presente alteración en la imprenta. Productos de reemplazo: Aquellos productos entregados en reemplazo de un producto defectuoso contarán con garantía de un (1) año contados a partir de la fecha de adquisición del primer producto, excepto en aquellos países y Estados que la Ley no lo permita.

LA REPARACIÓN O REEMPLAZO DEL PRODUCTO TAL Y COMO ESTÁ EXPUESTO EN EL PRESENTE CERTIFICADO ES LA ÚNICA COMPENSACIÓN A RECIBIR POR EL CONSUMIDOR. LGEPS NO SERÁ RESPONSABLE POR DAÑOS INCIDENTALES O CONSECUENTES POR EL INCUMPLIMIENTO DE LA PRESENTE GARANTÍA.

EXCEPTO EN LOS CASOS EN QUE SEA EXPRESAMENTE PROHIBIDO POR LA LEY DEL PAÍS DE COMPRA DEL PRODUCTO, CUALQUIER GARANTÍA IMPLÍCITA DE MERCANTIBILIDAD O ADECUACIÓN PARA UN PROPÓSITO PARTICULAR DE ESTE PRODUCTO ESTÁ LIMITADA EN SU DURACIÓN A LA DURACIÓN DE ESTA GARANTÍA.

Esta garantía será válida en el país de compra del producto y Ud. podrá tener otros derechos que dependerán del país de compra. Esta garantía no es internacional por lo que no podrá exigirse en país distinto al país de compra del producto. Algunos países y Estados no permiten la exclusión o la limitación a los daños incidentales o consecuentes o permiten alguna limitación en cuanto a la duración de la garantía implícita por lo que las limitaciones y exclusiones arriba indicadas pueden no aplicarle.

Para hacer válida la garantía debe mostrarse factura de compra o recibo de pago y el presente certificado de garantía.

Para mayor información contáctenos en <http://pa.lge.com> o a los siguientes números telefónicos: PANAMA: 800-5454, ECUADOR: 1-800-545454, VENEZUELA: 800-5424477, GUATEMALA: 1801-422LGLG(5454), COSTA RICA: 256-6878, 256-3396

CERTIFICADO DE GARANTÍA LIMITADA

LG ELECTRONICS PANAMA, S.A. (LGEPS) garantiza este producto (incluyendo su batería y accesorios originales) en contra de defectos de fabricación y mano de obra como sigue:

- 1. MANO DE OBRA:** Por un período de un (1) año contado desde la fecha de compra por el consumidor que adquiera el producto nuevo, si este producto es encontrado defectuoso, LGEPS correrá con los gastos de reparación en los Centros de Servicio Autorizado que para estos efectos designe en cada país. Una vez expirado el período de garantía, LGEPS no será responsable por gastos en mano de obra.
- 2. PARTES:** Por un período de un (1) año contado desde la fecha de compra por el consumidor que adquiera el producto nuevo, si este producto es encontrado defectuoso, LGEPS correrá con el costo de las piezas nuevas en los Centros de Servicio Autorizado que para estos efectos designe en cada país. Una vez expirado el período de garantía, LGEPS no será responsable por gastos en partes.
- 3. BATERÍAS Y ACCESORIOS:** Por un período de seis (6) meses contados desde la fecha de compra por el consumidor que adquiera el producto nuevo, si este producto es encontrado defectuoso, LGEPS correrá con el costo de las piezas nuevas en los Centros de Servicio Autorizado que para estos efectos designe en cada país. Una vez expirado el período de garantía, LGEPS no será responsable por gastos en baterías y accesorios.

Exclusiones de la garantía. La presente garantía no cubre las siguientes situaciones:

- a.** Aquellos daños causados por negligencia, impericia o inobservancia del manual de uso del teléfono, no serán cubiertos por la garantía.
- b.** Daños causados por el contacto de líquidos, comida o corrosión de las partes metálicas.
- c.** Daños causados por la invasión de cuerpos extraños al producto tales como arena e insectos.
- d.** La instalación indebida del equipo.
- e.** Daños sufridos por teléfonos dedicados a uso comercial (equipos para alquiler).
- f.** El uso de accesorios no originales invalida la garantía.
- g.** Daños sufridos por teléfonos sometidos a servicios de reparación, actualización de software, apertura del teléfono e instalación de accesorios por personal ajeno a los Centros de Servicio Autorizado de LGEPS.
- h.** Modificaciones de conversión de tensión o frecuencia al equipo.
- i.** Daños causados por conexiones a voltajes inapropiados.
- j.** Daños sufridos por la SIMCard. Tampoco los daños accidentales en la pérdida de información contenida en la SIMCard del usuario.

- k. El deterioro de las superficies externas del equipo debido al transcurso normal del tiempo.
- l. Daños cosméticos, daños causados por eventos de fuerza mayor y/o caso fortuito.
- m. En los casos en que el número de serie colocado por la fábrica haya sido alterado o removido del producto.
- n. Cuando las baterías presente sellos rotos, húmedos o humidificados.
- o. Cuando las baterías han sido cargadas con cargador no fabricado por LG Electronics Inc. o sus subsidiarias.
- p. Cuando la batería ha sido utilizada en un equipo distinto a aquel para el cual fue diseñado.
- q. Cuando la etiqueta del equipo no sea legible, esté ausente o presente alteración en la imprenta.

Productos de reemplazo: Aquellos productos entregados en reemplazo de un producto defectuoso contarán con garantía de un (1) año contados a partir de la fecha de adquisición del primer producto, excepto en aquellos países y Estados que la Ley no lo permita.

LA REPARACIÓN O REEMPLAZO DEL PRODUCTO TAL Y COMO ESTÁ EXPUESTO EN EL PRESENTE CERTIFICADO ES LA ÚNICA COMPENSACIÓN A RECIBIR POR EL CONSUMIDOR. LGEPS NO SERÁ RESPONSABLE POR DAÑOS INCIDENTALES O CONSECUENTES POR EL INCUMPLIMIENTO DE LA PRESENTE GARANTÍA.

EXCEPTO EN LOS CASOS EN QUE SEA EXPRESAMENTE PROHIBIDO POR LA LEY DEL PAÍS DE COMPRA DEL PRODUCTO, CUALQUIER GARANTÍA IMPLÍCITA DE MERCANTIBILIDAD O ADECUACIÓN PARA UN PROPÓSITO PARTICULAR DE ESTE PRODUCTO ESTÁ LIMITADA EN SU DURACIÓN A LA DURACIÓN DE ESTA GARANTÍA.

Esta garantía será válida en el país de compra del producto y Ud. podrá tener otros derechos que dependerán del país de compra. Esta garantía no es internacional por lo que no podrá exigirse en país distinto al país de compra del producto. Algunos países y Estados no permiten la exclusión o la limitación a los daños incidentales o consecuentes o permiten alguna limitación en cuanto a la duración de la garantía implícita por lo que las limitaciones y exclusiones arriba indicadas pueden no aplicarle.

Para hacer válida la garantía debe mostrarse factura de compra o recibo de pago y el presente certificado de garantía.

Para mayor información contáctenos en <http://pa.lge.com> o a los siguientes números telefónicos: PANAMA: 800-5454, ECUADOR: 800-545454, VENEZUELA: 800-5424477, GUATEMALA: 1801-422LGLG(5454), COSTA RICA: 256-6878, 256-3396

