

Part No.



Issue 1.0
Printed in Korea

F2400 Gebruikershandleiding



De inhoud van deze handleiding kan op bepaalde punten afwijken van uw telefoon, afhankelijk van de software op de telefoon of uw service provider.



F2400

Gebruikershandleiding

NEDERLANDS / FRANÇAIS / ENGLISH

CE 0168



F2400 Gebruikershandleiding - NEDERLANDS



Inhoudsopgave



Introductie	8	Menu-overzicht	34
Richtlijnen voor juist en veilig gebruik	9	Selecteren van functies en opties	37
F2400 functies	13	Profielen	38
Onderdelen van de telefoon	13	Activeren	38
Scherminformatie	16	Personaliseren	38
		Hernoemen	39
Toestel klaarmaken voor gebruik	18		
De SIM-kaart en de batterij installeren	18	Belgeschiedenis	40
De batterij opladen	20	Gemiste oproepen	40
Adapter loskoppelen	21	Ontvangen oproepen	40
Telefoon aan- en uitzetten	21	Uitgaande oproepen	40
Toegangscode	22	Laatste oproepen verwijderen	41
Blokkeerwachtwoord	23	Oproepverhoortijd	41
		Oproepkosten	41
Hoofdfuncties	24	Instelling	41
Bellen en gebeld worden	24	GPRS info.	42
Contacten	29	Oproepduur	42
Menu in gesprek	30	Gegevensvolumes	42
Conferentiegesprekken	31		

Accessoires	43
Bluetooth	43
Mijn apparaten	43
Handsfree-apparaten	43
Instellingen	43
Calculator	43
Conversieprogr.	44
Wereldtijd	44
Stemrecorder	44
Opnemen	44
Lijst bekijken	45
Memory Status	45
Organiser	46
Contacten	46
Zoeken	46
Nieuw toevoegen	47
Bellergroepen	47
Snelkiezen	48
Instellingen	48

Alles Kopiëren	49
Alles wissen	49
Informatie	50
Planner	50
Nieuw toevoegen	51
Bekijken	51
Alles bekijken	51
Wissen laatste	51
Alles wissen	51
Memo	52
Berichten	53
Nieuw bericht	53
Tekstbericht schrijven	53
Multimediabericht schrijven	55
Inbox	56
Concepten	58
Outbox	58
Voice mail beluisteren	59
Info-bericht	59



Lezen	59	Modus-foto's	66
Onderwerpen	59	Telefoonboek-foto's	66
Sjablonen	60	Instellingen	67
Text message templates.....	60	Status geheugen	67
Multimediasjablonen	60	Album wissen	67
Handtekening.....	61	Automatisch opslaan	67
Instellingen	61	Instellingen	68
Tekst bericht	61	Alarmklok	68
Multimediabericht	62	Datum & tijd	68
Voice mail centrale	62	Datum instellen	68
Info-bericht	63	Datumnotatie	68
Push berichten	63	Tijd instellen	68
Camera	64	Tijdnotatie	68
Foto nemen	64	Telefooninstellingen	68
Camera mode	65	Instellingen weergeven	68
Continu foto's nemen	65	Taal.....	69
Mijn album	66	Oproepinstellingen	69
Alle foto's	66	Oproep doorschakelen	69
Algemene foto's	66	Antwoordmodus.....	70

Mijn nummer meezenden	71	Favorieten	76
Oproep in wacht	71	Profielen	76
Minuutmelder	71	Ga naar URL	79
Automatische nummerherhaling	71	Cache-instellingen	79
Beveiligingsinstellingen	72	Instellingen cookies	79
PINcodeverzoek	72	Veiligheidscertificaat	79
Telefoonblokkering	72	Profielen terugzetten	79
Oproep blokkeren	72	Browsersversie	79
Vast oproepnummer	73	SIM-service	80
Codes wijzigen	73	Downloads	81
Netwerkinstellingen	74	Spelletjes & meer	81
Automatisch	74	Mijn Spelletjes & meer	81
Handmatig	74	Profielen	82
Favorieten	74	Foto's	82
Instellingen terugzetten	74	Geluiden	82
GPRS-instelling	74	Accessoires	83
Service	75	Technische gegevens	84
Internet	76		
Thuis	76		



Gefeliciteerd met de aanschaf van de geavanceerde en compacte mobiele telefoon F2400, met de laatste digitale mobiele communicatietechnologie.



Deze gebruikershandleiding bevat belangrijke informatie over het gebruik en de bediening van uw telefoon. Lees alle informatie aandachtig door om het toestel optimaal te benutten en schade aan of misbruik van de telefoon te voorkomen. Bij aanpassingen aan de telefoon die niet uitdrukkelijk in deze gebruikershandleiding zijn vermeld, kan de garantie op het toestel vervallen.

Lees deze eenvoudige richtlijnen door. Het niet respecteren van de voorschriften kan gevaarlijk of illegaal zijn. Meer informatie vindt u in deze handleiding.

Blootstelling aan RF-energie

Informatie over blootstelling aan radiogolven en over SAR (Specific Absorption Rate)

Deze mobiele telefoon, model F2400, is ontworpen in overeenstemming met de limiet voor blootstelling aan radiogolven. Deze limiet is gebaseerd op wetenschappelijke richtlijnen waarbij veiligheidsmarges zijn ingebouwd om de veiligheid van alle personen te kunnen waarborgen, ongeacht hun leeftijd of gezondheidstoestand.

- De richtlijnen voor blootstelling aan radiogolven maken gebruik van de maateenheid SAR (Specific Absorption Rate). SAR-testen worden uitgevoerd volgens een standaardmethode, waarbij de telefoon in alle frequentiebanden het hoogst toegestane energieniveau gebruikt.

- Hoewel er verschillen kunnen zijn tussen de SAR-niveaus van verschillende modellen LG-telefoons, voldoen deze allemaal aan de eisen op het gebied van blootstelling aan radiogolven.
- De door de ICNIRP (International Commission on Non-Ionizing Radiation Protection) geadviseerde SAR-limiet is gemiddeld 2 W/kg per tien (10) gram weefsel.
- De hoogst gemeten SAR-waarde voor dit type telefoon tijdens tests tegen het oor is 1.3 W/kg (per 10 gram).

Onderhoud

Waarschuwing: Gebruik uitsluitend originele batterijen, opladers en accessoires die zijn goedgekeurd voor dit specifieke type telefoon. Het gebruik van andere types kan gevaarlijk zijn en kan de garantie op het toestel doen vervallen.

- Haal het toestel niet uit elkaar. Raadpleeg voor reparaties een erkend technicus.
- Houd het toestel uit de buurt van elektrische apparaten zoals tv, radio en pc.



Richtlijnen voor juist en veilig gebruik

- Houd het toestel uit de buurt van warmtebronnen zoals radiators en fornuizen.
- Laat het toestel niet vallen.
- Stel het toestel niet bloot aan mechanische trillingen of schokken.
- Het omhulsel van het toestel kan beschadigd raken als het wordt verpakt in papier of vinylpapier.
- Gebruik een droge doek om de buitenkant van het toestel te reinigen. (Gebruik geen oplosmiddelen zoals benzeen, thinner of alcohol.)
- Stel het toestel niet bloot aan overmatige rook of stof.
- Houd het toestel uit de buurt van creditcards en andere pasjes; dit kan de informatie op de magnetische strips beïnvloeden.
- Tik niet op het scherm met scherpe objecten, dit kan de telefoon beschadigen.
- Stel het toestel niet bloot aan vocht.
- Gebruik de accessoires zoals de oortelefoon zorgvuldig. Raak de antenne niet onnodig aan.

Elektronische apparaten

Alle mobiele telefoons kunnen onderhevig zijn aan storingen die de prestaties nadelig beïnvloeden.

- Gebruik uw telefoon niet in de buurt van medische apparatuur zonder hiervoor vooraf toestemming te vragen. Houd de telefoon op afstand van uw pacemaker, draag deze niet in een borstzak.
- Sommige gehoorapparaten kunnen storing ondervinden van mobiele telefoons.
- De telefoon kan ook enige storing veroorzaken bij tv's, radio's, pc's, enz.

Veiligheid op de weg

Kijk de bestaande wetten en regels na over het gebruik van mobiele telefoons in uw voertuig in de landen waar u rijdt.

- Houd de telefoon niet in de hand terwijl u aan het rijden bent.
- Houd uw aandacht bij de weg.
- Maak gebruik van een handsfree kit, indien beschikbaar.



- Als dit gezien de rijomstandigheden verstandiger is, verlaat dan de weg en parkeer uw auto alvorens een telefoongesprek te gaan voeren.
- RF-energie kan sommige elektronische systemen in uw gemotoriseerde voertuig, zoals autoradio en beveiligingsapparatuur, nadelig beïnvloeden.
- Als uw voertuig is voorzien van een airbag, plaats dan geen geïnstalleerde of draadloze apparatuur in de ruimte boven de airbag of waar de airbag wordt opgeblazen. Dit kan ernstige verwondingen veroorzaken als de airbag wordt opgeblazen.

Gebied waar ontploffingen plaatsvinden

Gebruik de telefoon niet op plaatsen waar met explosieven wordt gewerkt. Houd u aan de geldende voorschriften en regels.

Mogelijk explosieve atmosfeer

- Gebruik de telefoon niet in de nabijheid van tankstations. Gebruik hem niet in de buurt van brandstof of chemicaliën.

- Vervoer of bewaar geen brandbaar gas, vloeistof of ander materiaal op dezelfde plaats in uw voertuig als uw mobiele telefoon en accessoires.

Vliegtuig

Draadloze apparatuur kan storingen veroorzaken in vliegtuigen.

- Schakel uw mobiele telefoon uit voordat u aan boord van een vliegtuig gaat.
- Gebruik de telefoon niet aan de grond zonder toestemming van de bemanning.

Kinderen

Bewaar de telefoon op een veilige plaats buiten het bereik van kinderen. De telefoon bevat kleine afneembare onderdelen die tot verstikking kunnen leiden.



Alarmnummers

Alarmnummers kunt u niet via alle GSM-netwerken bellen. Zorg daarom dat u in noodsituaties nooit alleen afhankelijk bent van de telefoon. Neem contact op met uw netwerkexploitant voor meer informatie.

Informatie en onderhoud batterij

- U hoeft de batterij niet volledig te ontladen voor u deze oplaadt. In tegenstelling tot andere batterijsystemen heeft dit systeem geen geheugeneffect dat de capaciteit van de batterij beïnvloedt.
- Gebruik uitsluitend LG-batterijen en -laders. LG-laders zorgen voor een maximale levensduur van de batterij.
- Haal de batterij niet uit elkaar en voorkom kortsluiting in de batterij.
- Houd de metalen contactpunten van de batterij schoon.
- De batterij kan honderden malen worden opgeladen voordat deze aan vervanging toe is.
- Laad de batterij opnieuw op als deze lange tijd niet is gebruikt, voor een optimale betrouwbaarheid.
- Stel de batterijlader niet bloot aan direct zonlicht en gebruik deze niet in vochtige ruimtes, zoals de badkamer.
- Bewaar de batterij niet op warme of koude plaatsen, omdat dit de capaciteit van de batterij nadelig kan beïnvloeden.

Onderdelen van de telefoon

Vorkant

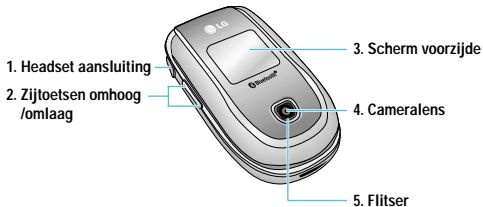

1. Headset aansluiting

- Headset hier aansluiten.

2. Zijtoetsen omhoog/omlaag

- Druk op deze toets als u de huidige tijd wilt weergeven op het scherm aan de voorzijde.
- Hiermee regelt u het volume van de toetsentonen in de standby-modus bij geopende klep.
- Hiermee regelt u het volume van de oormicrofoon tijdens een telefoongesprek.

3. Scherm voorzijde

4. Cameralens

- **Opmerking** Vuil op de cameralens kan de beeldkwaliteit beïnvloeden.

5. Flitser



Rechterkant



Cameratoets

Houd deze toets ingedrukt als u de cameramodus wilt activeren. Gebruik deze toets ook om een opname te maken.

Achterkant

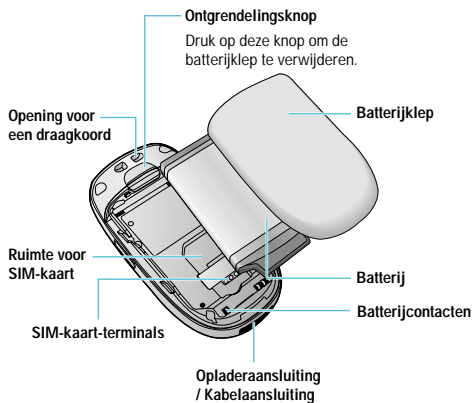

Klep open

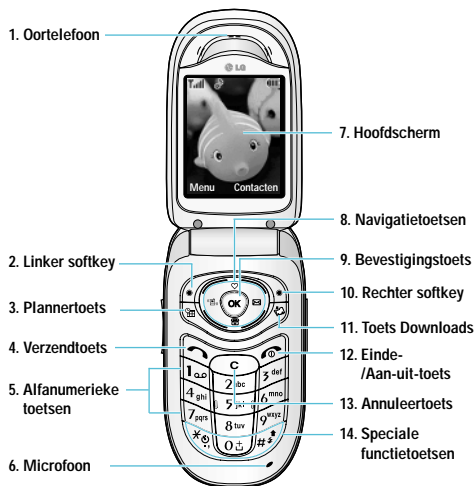

1. Oortelefoon

2, 10. **Linker softkey/ Rechter softkey:** Elk van deze toetsen verricht de functie die erboven in het scherm wordt weergegeven.

3. **Plannertoets:** met deze sneltoets gaat u naar het menu Planner.

4. **Verzendoets:** U kunt een telefoonnummer kiezen en een oproep beantwoorden. In de standby-modus hebt u ook snel toegang tot de laatste inkomende, uitgaande en gemiste oproepen.

5. **Alfanumerieke toetsen:** U kunt cijfers, letters en speciale tekens invoeren.

6. **Microfoon:** U kunt het geluid van de microfoon tijdens een oproep uitschakelen.

7. **Hoofdscherm:** Geeft icoontjes met telefoonstatus weer, evenals menuopties, webinformatie, foto's en meer, in kleur.

8. **Navigatietoetsen:** Hiermee kunt u door menu's bladeren en de cursor verplaatsen.





F2400 functies

- 9. Bevestigingstoets:** Selecteert en bevestigt opties en bevestigt acties.
- 11. Toets Downloads:** Sneltoets naar het menu downloads.
- 12. Einde-/Aan-uit-toets:** U kunt een oproep beëindigen of weigeren met deze toets, en tevens teruggaan naar de standby-modus. U houdt de toets ingedrukt om de telefoon aan of uit te zetten.
- 13. Annuleertoets:** Als u de toets kort indrukt worden de tekens een voor een gewist, als u de toets ingedrukt houdt worden alle tekens op het scherm gewist. U kunt met deze toets ook teruggaan naar het vorige scherm.
- 14. Speciale functietoetsen:**
-  : Door deze toets lang in te drukken wordt het internationale oproep- teken "+" ingevoerd.
 -  : Door tijdens het intoetsen van een telefoonnummer lang op deze toets te drukken wordt er een pauze ingelast.

Scherminformatie

Op het scherm worden verschillende pictogrammen weergegeven. Hieronder vindt u een beschrijving van elk pictogram of icoontje dat op het scherm kan verschijnen.

Pictogram	Beschrijving
	Geeft aan hoe sterk het netwerksignaal is.
	Verschijnt wanneer er een gesprek wordt gevoerd.
	Geeft aan dat u gebruik maakt van een roamingdienst.
	Geeft aan dat GPRS-diensten beschikbaar zijn.
	Geeft aan dat de alarmklok is ingesteld en actief is.
	Geeft de status van de batterij aan.
	Duidt het ontvangstbewijs van een bericht aan.

Pictogram	Beschrijving
	Geeft aan dat u een spraakbericht hebt ontvangen.
	Geeft aan dat de trilfunctie is ingesteld.
	Geeft aan dat u een e-mailbericht hebt ontvangen.
	Luid menu in profiel.
	Stil menu in profiel.
	Headsetmenu in profiel.
	Normaal menu in profiel.
	Geeft aan dat u de diensten voor push-berichten kunt beheren.
	Geeft aan dat de telefoon verbinding maakt met WAP.
	Geeft aan dat u GPRS gebruikt.
	Geeft aan dat u zich op de beveiligingspagina bevindt.

De SIM-kaart en de batterij installeren

Zorg ervoor dat de telefoon is uitgeschakeld voor u de batterij verwijdert.

1. De batterijklep verwijderen

Druk op de vergrendeling en schuif de batterijklep naar beneden. Verwijder de batterijklep.

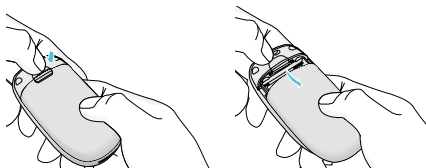

! Opmerking Verwijdering van de batterij als het toestel aanstaat, kan tot storingen of defecten leiden.

2. De batterij verwijderen

Neem de batterij aan de boven- en onderzijde vast en trek deze uit het batterijvak.

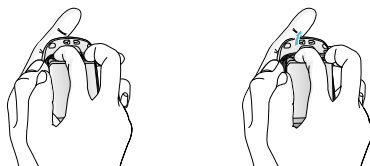



3. De SIM-kaart installeren

Plaats de SIM-kaart in de kaarthouder. Schuif de SIM-kaart volledig in de houder. Plaats de kaart met het metalen stukje naar beneden. Om de SIM-kaart te verwijderen drukt u enigszins op de kaart en trekt u deze uit de houder.

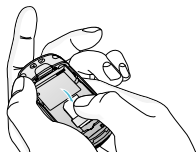

Plaatsen van de SIM-kaart

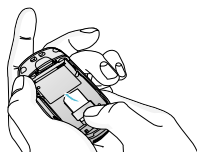

Verwijderen van de SIM-kaart

- !** **Let op** Het metalen stukje in de SIM-kaart kan gemakkelijk worden beschadigd door krassen. Behandel de SIM-kaart daarom voorzichtig en volg de bij de kaart geleverde instructies op.

4. De batterij installeren

Plaats eerst de onderzijde van de batterij in het batterijvak. Druk vervolgens op de bovenzijde tot de batterij vastklikt.

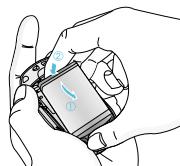

5. De batterijklep plaatsen

Schuif de batterijklep opnieuw in de telefoon totdat de vergrendeling van de klep vastklikt.

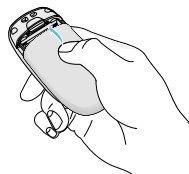



Toestel klaarmaken voor gebruik

De batterij opladen

Als u de reisadapter wilt aansluiten op de telefoon, dient de batterij te zijn geïnstalleerd.

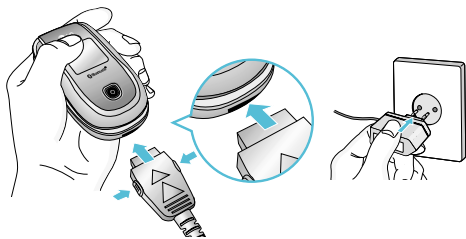

1. Zorg ervoor dat de batterij volledig is opgeladen voor u de telefoon voor het eerst gebruikt.
2. Sluit het andere uiteinde van de reisadapter aan op een stopcontact. Gebruik alleen de meegeleverde batterijoplader.
3. Als de balkjes van het batterijpictogram niet meer bewegen, is de batterij volledig opgeladen.

- 1 **Let op**
 - Oefen niet te veel druk uit op de aansluiting om beschadiging van telefoon en/of oplader te voorkomen.
 - Plaats de batterijoplader verticaal in het stopcontact.
 - Gebruikt u de batterijoplader in het buitenland, zorg er dan voor dat u de juiste aansluitingsadapter hebt en de lader van de correcte netspanning wordt voorzien.
 - Verwijder de batterij of de SIM-kaart nooit terwijl het toestel aan het opladen is.
- 1 **Waarschuwing**
 - Koppel bij onweer het stroomsnoer en de oplader los, om elektrische schokken of brand te voorkomen.
 - Zorg dat er geen scherpe voorwerpen zoals tanden en nagels van huisdieren in contact komen met de batterij. Hierdoor zou brand kunnen ontstaan.
 - Gebruik de telefoon niet tijdens het opladen. Dit kan leiden tot kortsluiting en/of elektrische schokken of brand.

Adapter loskoppelen

1. Als de balkjes van het batterijpictogram niet meer bewegen en 'Vol' op het scherm verschijnt, is de batterij volledig opgeladen.
2. Haal de adapter uit het stopcontact. Koppel de adapter los van de telefoon door op de grijze toetsen aan de zijkant van de aansluiting te drukken terwijl u deze uit de telefoon trekt.

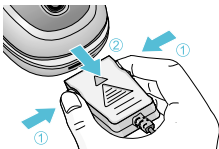

- Opmerking**
- Zorg ervoor dat de batterij volledig is opgeladen voor u de telefoon voor het eerst gebruikt.
 - Verwijder de batterij of de SIM-kaart nooit terwijl het toestel aan het opladen is.
 - Is de batterij niet voldoende opgeladen, probeer deze dan nogmaals op te laden nadat u de telefoon uit en aan hebt gezet met de aan-/uit-toets. Verwijder eventueel de batterij uit het toestel. Plaats de batterij terug en probeer opnieuw op te laden.

Telefoon aan- en uitzetten

Telefoon aanzetten

1. Sluit de telefoon aan op bijvoorbeeld de reisadapter, de aanstekeraadapter of de handsfree carkit. Of plaats een opgeladen batterij in de telefoon.
2. Druk enkele seconden op  tot het LCD-scherm oplicht.
3. Afhankelijk van de **PIN-code-instellingen**, dient u al dan niet de PIN-code in te toetsen.

Telefoon uitzetten

1. Druk enkele seconden op  tot het LCD-scherm wordt uitgeschakeld.



Toegangscodes

Met de in dit hoofdstuk beschreven toegangscodes voorkomt u dat er ongeoorloofd gebruik wordt gemaakt van uw telefoon. De toegangscodes (met uitzondering van de PUK- en PUK2-codes) kunnen worden gewijzigd via de functie **Codes wijzigen** [Menu 7-5-5]. Zie pagina 73.

PIN-code (4 tot 8 cijfers)

De PIN-code (Personal Identification Number) beveiligd de SIM-kaart tegen onbevoegd gebruik. Gewoonlijk wordt deze code samen met de SIM-kaart geleverd. Als u **PIN-code invoeren** hebt geactiveerd, moet u telkens als u het toestel aanzet deze code intoetsen. Is de functie **PIN-code invoeren** gedeactiveerd, dan maakt het toestel rechtstreeks verbinding met het netwerk zonder om de PIN-code te vragen.

PIN2-code (4 tot 8 cijfers)

De PIN2-code, die bij sommige SIM-kaarten wordt geleverd, hebt u nodig om toegang te krijgen tot bepaalde functies zoals Overzicht telefoonrekening of Beperkt kiezen. Deze functies zijn alleen beschikbaar als ze door uw SIM-kaart worden ondersteund.

PUK-code (4 tot 8 cijfers)

De PUK-code (Personal Unblocking Key) is vereist om een geblokkeerde PIN-code te wijzigen. Mogelijk zit de PUK-code al bij de SIM-kaart. Is dat niet het geval, neem dan contact op met de netwerkexploitant om de code aan te vragen. Neem ook bij verlies van de PUK-code contact op met uw netwerkexploitant.

PUK2-code (4 tot 8 cijfers)

De PUK2-code, die bij sommige SIM-kaarten wordt geleverd, hebt u nodig om een geblokkeerde PIN2-code te wijzigen. Neem ook bij verlies van de PUK2-code contact op met uw netwerkexploitant.



Beveiligingscode (4 tot 8 cijfers)

De beveiligingscode voorkomt dat onbevoegden gebruik kunnen maken van uw telefoon. De code is standaard op '0000' ingesteld en u hebt de code nodig om alle ingevoerde telefoongegevens te wissen en om het menu **Instellingen resetten** te activeren. U hebt deze tevens nodig om de telefoonbeveiliging te activeren en deactiveren. Door de telefoonbeveiliging te activeren voorkomt u ongeoorloofd gebruik van uw telefoon. U kunt de standaardcode wijzigen in het menu **Beveiligingsinstellingen**.



Blokkeerwachtwoord

Het blokkeerwachtwoord hebt u nodig als u gebruik wilt maken van de functie **oproepen blokkeren**. Het wachtwoord krijgt u van uw netwerkexploitant nadat u zich op deze dienst hebt geabonneerd. Zie pagina 72 voor meer informatie.





Bellen en gebeld worden



Een oproep verrichten

1. Controleer of uw telefoon is ingeschakeld.
2. Toets het volledige telefoonnummer in, dus inclusief het netnummer.
 - ▶ Houd de annuleertoets () enige tijd ingedrukt om het volledige nummer te wissen.
3. Druk op de verzendtoets () om het nummer dat wordt weergegeven te bellen.
4. Om het gesprek te beëindigen drukt u op () of de rechter.

Bellen via de verzendtoets

1. Als u in de standby-modus op de verzendtoets () drukt worden de telefoonnummers van de laatste inkomende, uitgaande en gemiste oproepen weergegeven.
2. Selecteer het gewenste nummer met de navigatietoetsen.
3. Druk op  .

Internationaal bellen

1. Houd de toets  ngedrukt om de internationale toegangscode in te voeren. Het teken '+' kunt u vervangen door de internationale toegangscode.
2. Voer de landcode, het netnummer en het telefoonnummer in.
3. Druk op  .

Een oproep beëindigen

Als u een oproep wilt beëindigen, drukt u op de toets ().

Bellen via het Telefoonboek

U kunt namen en telefoonnummers die u regelmatig belt opslaan op de Sim-kaart of in het telefoongeheugen, in het Telefoonboek.

U kunt een nummer bellen door simpelweg de bijbehorende naam op te zoeken in het Telefoonboek en vervolgens op  te drukken.

Volume aanpassen

U kunt tijdens een gesprek het volume aanpassen met behulp van de zijtoetsen (). Druk op de bovenste zijtoets om het geluid harder te zetten en op de onderste zijtoets om het geluid zachter te zetten.

! Opmerking In de standby-modus, als de schuifklep open is, kunt u het volume van het toetsenbord aanpassen met de zijtoetsen.

Een oproep beantwoorden

Als u wordt gebeld gaat de telefoon over en verschijnt een knipperend telefoontje op het scherm. Als de beller bekend is wordt het telefoonnummer (of de naam, als het nummer is opgeslagen in het Telefoonboek) weergegeven.

1. Als u een binnenkomende oproep wilt beantwoorden, klappt u de telefoon open. (Als de antwoordmodus is ingesteld op **Klep open**. Zie pagina 70 [Menu 7-4-2].)

! Opmerking Als Willekeurige toets is ingesteld als antwoordmodus (zie pagina 70) kunt u een inkomende oproep beantwoorden door op een willekeurige toets te drukken, behalve  of de rechter softkey.

- ▶ U kunt een inkomende oproep weigeren door een van de zijtoetsen aan de linkerkant van het toestel ingedrukt te houden terwijl de klep gesloten is.
- ▶ U kunt een oproep beantwoorden terwijl u het adresboek of andere menufuncties gebruikt.

2. Om het gesprek te beëindigen sluit u de klep of drukt u op .

Stijlmodus (snel)

U kunt de stijlmodus activeren door na het openklappen van de telefoon de toets  ingedrukt te houden.

Sterkte netwerksignaal

U hoeft de antenne niet uit te trekken, deze zit vast. Als u zich in een gebouw bevindt kan het zijn dat u een betere ontvangst hebt als u bij een raam staat. U kunt de sterkte van uw netwerksignaal aflezen aan de signaalsterkte-indicator () op het scherm van uw telefoon.



Hoofdfuncties

Tekst invoeren

U kunt alfanumerieke tekens invoeren met behulp van het toetsenbord. Om bijvoorbeeld namen op te slaan in het Telefoonboek, een bericht te schrijven, een persoonlijke welkomsttekst op te stellen of afspraken in de agenda te zetten, moet u tekst invoeren.

Op uw telefoon kunt u tekst op de volgende manieren invoeren:

T9-invoermodus

In deze modus hoeft u maar één keer op de juiste toets te drukken om een letter in te geven. Onder elke toets zitten meerdere letters. In T9 worden uw toetsaanslagen automatisch vergeleken met woorden in een ingebouwd woordenboek, waarin wordt gezocht naar overeenkomende woorden. U kunt snel en eenvoudig woorden invoeren, met een minimaal aantal toetsaanslagen.

ABC-invoermodus

In deze modus kunt u letters ingeven door de toets waar de gewenste letter onder zit een, twee, drie of vier keer kort in te drukken, tot de gewenste letter op het scherm verschijnt.

123-invoermodus (numerieke modus)

U kunt met behulp van het toetsenbord nummers invoeren. Om de modus te wijzigen van een tekstmodus naar 123 drukt u op de toets  tot op het scherm 123-modus wordt weergegeven.

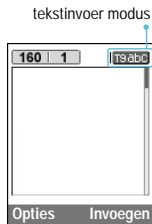

Verander de modus voor tekstinvoer

1. Al u in een veld staat waarin tekens ingevoerd kunnen worden, ziet u rechtsonder op het scherm de huidige invoermodus.
2. U kunt de modus voor tekstinvoer veranderen door op  te drukken. Rechtsonder in het scherm ziet u de huidige invoermodus.



► Gebruik T9-modus

De T9-modus voor tekstinvoer met woordenlijst maakt het mogelijk woorden snel en eenvoudig in te voeren, met een minimaal aantal toetsaanslagen. Om een letter in te voeren, drukt u gewoon eenmaal op de bijbehorende toets en het toestel kiest de letter die hoort bij het woord dat het denkt dat u aan het ingeven bent, gebaseerd op een ingebouwde woordenlijst. U kunt ook nieuwe woorden aan de lijst toevoegen. Het woord verandert telkens als u een letter toevoegt in het woord dat het toestel denkt dat u aan het ingeven bent.

1. In de T9-modus voor tekstinvoer met woordenlijst kunt u woorden invoeren met behulp van de toetsen  tot . Druk eenmaal op een toets voor een letter.

- Het woord verandert naarmate u meer letters invoert. Negeer wat op het scherm staat tot u het volledige woord hebt ingegeven.
- Als daarna niet het juiste woord op het scherm staat, drukt u een of meerdere keren op de onderste navigatietoets om door de andere mogelijke woorden te bladeren.

Voorbeeld:

Toets     om **GND** in te voeren.



Toets     en vervolgens [onderste navigatietoets] om **Home** in te voeren.

- Als het gewenste woord niet in de woordenlijst voorkomt, kunt u het toevoegen in de ABC-modus.
- U kunt de taal voor de T9-invoermodus selecteren. Druk op de linker softkey [Opties] en selecteer vervolgens **T9-talen**. Kies nu de gewenste taal voor de T9-invoermodus. U kunt de T9-modus ook





Hoofdfuncties

uitschakelen door **T9 uit** te selecteren. De telefoon is standaard ingesteld op de T9-invoermodus.



2. Voer het volledige woord in voor u toetsaanslagen bewerkt of wist.
3. Voer aan het einde van elk woord een spatie in door op toets  te drukken. Druk op  om letters te wissen. Houd de toets  enige tijd ingedrukt om volledige woorden te wissen.

! **Opmerking** Om de modus voor tekstinvoer te verlaten zonder de ingevoerde tekst op te slaan, drukt u op . Keert terug naar het vorige scherm.











► Gebruik ABC-modus

Voer woorden in met behulp van de toetsen  tot .

1. Druk op de toets waarop de gewenste letter staat:
 - een keer voor de eerste letter,
 - twee keer voor de tweede letter,
 - enzovoort.

2. Druk eenmaal op  om een spatie in te voegen. Druk op  om letters te wissen. Houd de toets  enige tijd ingedrukt om het scherm leeg te maken.

- !** **Opmerking** In de onderstaande tabel vindt u een beschrijving van de beschikbare tekens onder de alfanumerieke toetsen.

Toets	Beschrijving tekens Hoofdletters	
	Hoofdletters	Kleine letters
 123	., / ? ! - : ' " 1	., / ? ! - : ' " 1
 234	A B C 2 Ä Å Á Â Ã Ä Å Æ Ç	a b c 2 ä å á â ã ä å æ ç
 345	D E F 3 È É Ê Ë	d e f 3 è é ê ë
 456	G H I 4 Ï Î Ï Ğ	g h i 4 ï î ï ğ
 567	J K L 5	j k l 5
 678	M N O 6 Ñ Ö Ø Ò Ó Ô Õ Ç	m n o 6 ñ ö ø ò ó ô õ ç
 789	P Q R S 7 ß Ş	p q r s 7 ß ş
 890	T U V 8 Ü Ú Û Ü	t u v 8 ü ú û ü
 901	W X Y Z 9	w x y z 9
 0	Spatietoets, 0	Spatietoets, 0

► Gebruik 123(nummer)-modus

In de 123-modus kunt u nummers invoeren in een tekstbericht (bijvoorbeeld een telefoonnummer).

Druk op de gewenste nummertoeetsen voor u handmatig teruggaat naar de juiste modus voor tekstinvoer.

Contacten

U kunt namen en nummers opslaan in het geheugen van uw SIM-kaart.

Bovendien kunt u tot 200 namen en nummers opslaan in het telefoongeheugen.

Het totale geheugen van de SIM-kaart en de telefoon, hoewel op andere plaatsen opgeslagen, omvat alle **contacten**.



Menu in gesprek

Uw toestel biedt u toegang tot extra functies terwijl u een gesprek voert. Voor toegang tot deze functies drukt u op de linker softkey [Opties] tijdens het gesprek.

Tijdens een oproep

Het menu dat tijdens een oproep op het scherm wordt weergegeven, verschilt van het standaard hoofdmenu in de standby-modus. Hieronder vindt u een beschrijving van de opties.

Een tweede oproep verrichten

U kunt een nummer opvragen uit het Telefoonboek om een tweede nummer te bellen. Druk op de rechter softkey en selecteer vervolgens **Zoeken**. Om een nummer tijdens een oproep in het Telefoonboek op te slaan, drukt u op de rechter softkey en selecteert u **Nieuw toevoegen**.

Tussen twee oproepen wisselen

Als u tussen de twee gesprekken wilt wisselen, drukt u op de linker softkey en kiest u **Wisselgesprek**.

Een inkomende oproep beantwoorden

Om bij een belsignaal een inkomende oproep aan te nemen, drukt u op de toets . U kunt ook worden gewaarschuwd als u een oproep ontvangt wanneer u reeds in gesprek bent. Er klinkt dan een geluid in de oortelefoon en op het scherm wordt aangegeven dat er een tweede oproep in de wacht staat. De functie **Oproep in wacht** is alleen beschikbaar als het netwerk deze ondersteunt. Zie **Oproep in wacht** [Menu 7-4-4] voor meer informatie over het activeren en deactiveren van deze functie.

Als **Oproep in wacht** is geactiveerd, kunt u de eerste oproep in de wachtstand zetten en de tweede oproep beantwoorden door op  te drukken of door op de linker softkey te drukken en vervolgens **In wacht & Beantwoorden** te selecteren. U kunt de huidige oproep beëindigen en de oproep in de wachtstand beantwoorden door op de linker softkey te drukken en vervolgens **Einde & Beantwoorden**.

Een inkomende oproep weigeren

U kunt een inkomende oproep weigeren zonder deze eerst te beantwoorden door op de toets  te drukken.

Wanneer u in gesprek bent, kunt u een inkomende oproep weigeren door op de linker softkey [Menu] te drukken en vervolgens **Conferentie/Weigeren** te selecteren of door op de toets  te drukken.

Microfoon uitschakelen

U kunt het geluid van de microfoon tijdens een oproep uitschakelen door op de toets [Menu] te drukken en vervolgens **Microfoon uit** te selecteren. U kunt het geluid opnieuw aanzetten door **Microfoon aan** te selecteren. Als het geluid op het toestel wordt uitgeschakeld, kan de beller u niet horen, maar u hem of haar wel.

DTMF-tonen aanzetten tijdens een oproep

Om tijdens een oproep DTMF-tonen in te schakelen, drukt u op de linker softkey en vervolgens selecteert u **DTMF aan**. U kunt DTMF-tonen op dezelfde wijze

uitschakelen. Met DTMF-tonen kan uw telefoon gebruik maken van een automatische centrale.

Conferentiegesprekken

De 'multiparty'- of conferentieservice biedt u de mogelijkheid om tegelijkertijd met meer dan één beller te praten, mits uw netwerkexploitant deze functie ondersteunt. Een conferentiegesprek kan alleen worden opgezet als u reeds één actieve oproep hebt en er een oproep in de wacht staat en wanneer beide oproepen zijn beantwoord. Als een conferentiegesprek is opgezet, kunnen daar andere oproepen aan worden toegevoegd. Ook kunnen er verbindingen worden verbroken of gescheiden (d.w.z. uit het conferentiegesprek worden gehaald maar nog steeds in verbinding zijn) door de persoon die het conferentiegesprek heeft opgezet. Deze opties zijn beschikbaar vanuit het menu Inkomende oproepen en worden beschreven in het desbetreffende hoofdstuk. Er kunnen maximaal vijf personen deelnemen aan een conferentiegesprek. Als u het conferentiegesprek hebt opgezet, hebt u de leiding over het gesprek en kunt alleen u oproepen aan het conferentiegesprek toevoegen.



Hoofdfuncties

Een tweede oproep verrichten

U kunt een tweede oproep verrichten terwijl u reeds in gesprek bent. Geef het nummer in en druk op de toets . Wanneer de verbinding tot stand is gebracht, wordt de eerste oproep automatisch in de wacht gezet. U kunt tussen de twee oproepen wisselen door op de linker softkey te drukken en vervolgens **Wisselen** te selecteren.

Een conferentiegesprek opzetten

U kunt een nummer bellen en een actieve oproep in de wacht plaatsen om een conferentiegesprek op te zetten door de linker softkey in te toetsen en vervolgens **Conferentie/Allen deelnemen** te kiezen.

Een conferentiegesprek in de wacht zetten

Druk op de linker softkey en selecteer vervolgens **Conferentie/Allen in wacht**.

Een conferentiegesprek in de wacht terugnemen

Druk op de linker softkey en selecteer vervolgens **Conferentie/Allen deelnemen**.

Oproepen aan een conferentiegesprek toevoegen

U kunt deelnemers aan een conferentiegesprek toevoegen door op de linker softkey te drukken en vervolgens **Conferentie/Allen deelnemen** te selecteren.

Deelnemers aan een conferentiegesprek weergeven

U kunt op het toestel bladeren door de nummers van de deelnemers aan een conferentiegesprek met behulp van de navigatietoetsen.



Een privé-gesprek in een conferentiegesprek

Voor een privé-gesprek met een van de deelnemers aan een conferentiegesprek laat u het nummer van de persoon waarmee u apart wilt spreken op het scherm verschijnen, waarna u op de linker softkey drukt.

Vervolgens kiest u **Conferentie/Privé** om alle andere deelnemers in de wacht te zetten.

Een conferentiegesprek beëindigen

U kunt de verbinding met de deelnemer die op het scherm wordt weergegeven verbreken door op de toets  te drukken. Om een conferentiegesprek te beëindigen, drukt u op de linker softkey en vervolgens selecteert u **Conferentiegesprek/**

Einde conferentiegesprek. Als u, nadat u de linker softkey hebt ingetoetst, de optie **Conferentiegesprek/** **Einde allen** kiest, worden alle actieve oproepen en oproepen in de wachtstand beëindigd.



1. Profielen (zie pagina 38)

- 1 Alleen trilfunctie
- 2 Stil
- 3 Normaal
- 4 Luid
- 5 Headset

2. Belgeschiedenis (zie pagina 40)

- 1 Gemiste oproepen
- 2 Ontvangen oproepen
- 3 Uitgaande oproepen
- 4 Laatste oproepen verwijderen
- 5 Oproeptarieven
- 6 GPRS info.

3. Accessoires (zie pagina 43)

- 1 Bluetooth
- 2 Calculator
- 3 Conversieprogr.
- 4 Wereldtijd
- 5 Stemrecorder
- 6 Memory Status

4. Organiser (zie pagina 46)

- 1 Contacten
- 2 Planner
- 3 Memo



5. Berichten (zie pagina 53)

- 1 Nieuw bericht
- 2 Inbox
- 3 Concepten
- 4 Outbox
- 5 Voice mail beluisteren
- 6 Info-bericht
- 7 Sjablonen
- 8 Instellingen

6. Camera (zie pagina 64)

- 1 Foto nemen
- 2 Camera mode
- 3 Continu foto's nemen
- 4 Mijn album
- 5 Instellingen

7. Instellingen (zie pagina 68)

- 1 Alarmklok
- 2 Datum & tijd
- 3 Telefooninstellingen
- 4 Oproepinstellingen
- 5 Beveiligingsinstellingen
- 6 Netwerkinstellingen
- 7 Instellingen terugzetten
- 8 GPRS-instelling





8. Service (zie pagina 75)

- 1 Internet
- 2 SIM-service

9. Downloads (zie pagina 81)

- 1 Spelletjes & meer
- 2 Foto's
- 3 Geluiden

Selecteren van functies en opties

Uw telefoon biedt tal van functies waarmee u het toestel kunt afstemmen op uw wensen. Deze functies zijn ondergebracht in menu's en submenu's die toegankelijk zijn via de twee softkeys  en . In elk menu en submenu kunt u de instellingen van een bepaalde functie bekijken en aanpassen.

De functie van de softkeys is afhankelijk van het menu of submenu waarin u zich bevindt, direct boven de toetsen ziet u in het scherm de huidige functie van de toetsen.

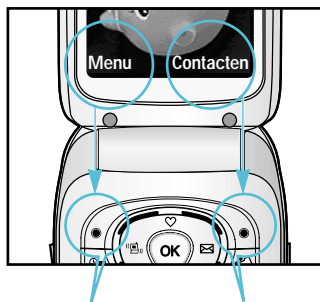

Druk op de linker softkey om het geselecteerde menu te openen.

Druk op de rechter softkey om de gewenste optie te activeren.



In Profielen kunt u beltonen instellen voor verschillende gebeurtenissen, omgevingen en bellergroepen. Er zijn zes standaardprofielen: **Alleen trilfunctie**, **Stil**, **Normaal**, **Luid** en **Headset**. Elk profiel kunt u aan uw persoonlijke wensen aanpassen. Druk op de linker softkey **[Menu]** en selecteer **Profielen** met behulp van de navigatietoetsen omhoog/omlaag.

Activeren

Menu 1-x-1

1. Er verschijnt een lijst met profielen.
2. Blader in de lijst met Profielen naar het profiel dat u wilt activeren en druk op de linker softkey  [Kies] of de OK-toets.
3. Selecteer vervolgens **Activeren**.

Personaliseren

Menu 1-x-2

Scroll naar het gewenste profiel in de lijst Profielen. Nadat u hebt gedrukt op de linker softkey  of de toets OK, selecteert u **Personaliseren**. Er verschijnt een lijst met profielinstellingen. Selecteer de gewenste optie.

- ▶ **Type oproepsignaal:** type oproepsignaal voor inkomende gesprekken instellen.
- ▶ **Beltoon:** selecteer de gewenste beltoon uit de lijst.
- ▶ **Belvolume:** volume van de beltoon instellen.
- ▶ **Type berichtssignaal:** Om het waarschuwingssignaal bij ontvangst van een bericht in te stellen.
- ▶ **Berichttoon:** Om de toon van het waarschuwingssignaal bij ontvangst van een bericht in te stellen.
- ▶ **Toetsentoon:** selecteer de gewenste toetsenbordtoon.
- ▶ **Toetsenvolume:** volume van de toetsenbordtonen instellen.
- ▶ **Flipton:** Om de gewenste flipton in te stellen.
- ▶ **Effectvolume:** Om het volume van het effectgeluiden in te stellen.
- ▶ **Aan/Uit-volume:** Instelling van het volume van de toon als het toestel aan- of uitgezet wordt.





- ▶ **Automatisch beantwoorden:** Deze functie kan alleen worden geactiveerd als de telefoon op de handsfree carkit of headset is aangesloten.
 - **Uit:** de gesprekken worden niet automatisch aangenomen.
 - **Na 5 sec.:** na 5 seconden wordt het gesprek automatisch aangenomen.
 - **Na 10 sec.:** na 10 seconden wordt het gesprek automatisch aangenomen.

Hernoemen

Menu 1-x-3

U kunt de naam van het profiel wijzigen in wat u maar wilt.

- ! **Opmerking** De profielen **Alleen trilfunctie**, **Stil** en **Headset** niet worden hernoemd.

1. Voor het wijzigen van een profielnaam scrollt u naar het profiel in de lijst met profielen, drukt u op de linker softkey  of de toets OK en selecteert u vervolgens **Naam wijzigen**.
2. Voer de gewenste naam in en druk op de OK-toets of de linker softkey  [OK].



Als uw netwerkexploitant Caller Line Identification (CLI) ondersteunt, kunt u een overzicht opvragen van gemiste, ontvangen en uitgaande oproepen.

Het nummer en de naam (indien beschikbaar) worden samen met de datum en tijd van de oproep weergegeven. U kunt timers ook weergegeven.

Gemiste oproepen Menu 2-1

Met deze optie kunt u de laatste 10 onbeantwoorde oproepen weergegeven. U kunt ook:

- Het nummer weergegeven en bellen (indien beschikbaar) of dit opslaan in het adresboek.
- Een nieuwe naam voor het nummer invoeren en beide opslaan in het adresboek.
- Een bericht verzenden naar dit nummer.
- Het nummer uit het overzicht verwijderen.

Ontvangen oproepen Menu 2-2

Met deze optie kunt u de laatste 10 binnenkomende oproepen weergegeven. U kunt ook:

- Het nummer weergegeven en bellen (indien beschikbaar) of dit opslaan in het adresboek.
- Een nieuwe naam voor het nummer invoeren en beide opslaan in het adresboek.
- Een bericht verzenden naar dit nummer.
- Het nummer uit het overzicht verwijderen.

Uitgaande oproepen Menu 2-3

Met deze optie kunt u de laatste 20 uitgaande oproepen weergegeven (daadwerkelijk gebeld of geprobeerd te bellen). U kunt ook:

- Het nummer weergegeven en bellen (indien beschikbaar) of dit opslaan in Adresboek
- Een nieuwe naam voor het nummer invoeren en beide opslaan in Adresboek.
- Een bericht verzenden naar dit nummer.
- Het nummer uit het overzicht verwijderen.

Laatste oproepen verwijderen Menu 2-4

Hiermee kunt u lijsten met **Gemiste oproepen** en **Ontvangen oproepen** verwijderen. U kunt tegelijkertijd lijsten met **Uitgaande oproepen** en **Alle oproepen** verwijderen.

Oproeptarieven Menu 2-5

Oroepduur Menu 2-5-1

Met deze functie kunt u nagaan hoe lang uw Laatste oproep, Alle oproepen, en Inkomende en Uitgaande oproepen hebben geduurd (uitgedrukt in uren, minuten en seconden). Ook is het mogelijk de tijdsduurtellers terug te stellen.

- ▶ **Laatste oproep:** duur van de laatste oproep.
- ▶ **Alle oproepen:** De totale lengte van alle geplaatste en binnenkomende oproepen na de laatste keer dat de timer opnieuw was ingesteld.
- ▶ **Ontvangen oproepen:** duur van de inkomende oproepen.
- ▶ **Uitgaande oproepen:** duur van de uitgaande oproepen.

- ▶ **Alles opnieuw instellen:** Hiermee kunt u de lengte van alle oproepen op nul zetten door op de linker softkey  [Ja] te drukken.

Oroepkosten Menu 2-5-2

Met deze functie kunt u nagaan wat de Gesprekskosten zijn van uw Laatste oproep of van Alle oproepen. Ook kunt u hiermee uw beltegoed controleren en de gesprekstkostenteller terugstellen. Om de teller terug te stellen, hebt u de PIN2-code nodig.

Instelling Menu 2-5-3 (Afhankelijk van SIM)

- ▶ **Tarief instellen:** U kunt de naam van de munteenheid en de eenheidsprijs instellen. Neem contact op met uw netwerkexploitant voor de geldende eenheidsprijzen. Om de munteenheid of eenheidsprijs in dit menu te selecteren, hebt u de PIN2-code nodig.



- ▶ **Tegoeed instellen:** Met deze netwerkdienst kunt u de kosten van uw oproepen beperken tot een bepaald aantal gesprekseenheden. Selecteer **Lezen** om het aantal resterende eenheden weer te geven. Selecteer **Veranderen** om de kostenlimiet te wijzigen.
- ▶ **Auto display:** Met deze netwerkdienst kunnen de gesprekskosten van uw laatste oproep automatisch worden weergegeven. Als u Ja selecteert, verschijnen de kosten van het laatste gesprek op het scherm na beëindiging van het gesprek.

GPRS info.

Menu 2-6

U kunt de hoeveelheid verzonden en ontvangen data over het netwerk via GPRS controleren. Daarnaast kunt u zien hoeveel tijd u online bent.

Oproepduur

Menu 2-6-1

U kunt de gespreksduur van uw **Laatste oproep** en **Alle oproepen** bekijken. Ook is het mogelijk de tijdsduurtellers terug te stellen.

Gegevensvolumes

Menu 2-6-2

U kunt het volume van de Verzonden, Ontvangen en Alle datavolumes controleren en Alles opnieuw instellen.

Bluetooth

Menu 3-1

Met Bluetooth kunnen compatibele mobiele apparaten, randapparatuur en computers die zich in dezelfde buurt bevinden direct met elkaar communiceren (zonder draden). Deze handset ondersteunt ingebouwde Bluetooth-connectiviteit, waardoor deze kan worden aangesloten op compatibele Bluetooth-headsets, Bluetooth-computertoepassingen en meer.

Mijn apparaten

Menu 3-1-1

U kunt alle apparaten bekijken die compatibel zijn met de Bluetooth-telefoon.

Handsfree-apparaten

Menu 3-1-2

U kunt de lijst met handsfree apparaten bekijken die compatibel zijn met de Bluetooth-telefoon.

Instellingen

Menu 3-1-3



Wanneer apparaten compatibel zijn met Bluetooth kunnen ze als nieuw apparaat aangemeld worden op het toestel. Eenmaal aangemeld, kan er snel een



verbinding gemaakt worden. Hiervoor dient wel een wachtwoord ingevoerd te worden.

Calculator

Menu 3-2

Deze bevat de standaardfuncties zoals $+$, $-$, \times , \div : **Optellen, Aftrekken, Vermenigvuldigen** en **Delen**.

1. Voer de getallen in met behulp van de numerieke toetsen.
2. Met een navigatietoets selecteert u een rekenteken.
3. Voer de cijfers in.
4. Druk op  [Resul] om de uitkomst te zien.
5. Druk op de linker softkey  [Opnieuw instellen] of voer cijfers in om nog een berekening uit te voeren.
6. Sluit de **Calculator** af door op de rechter softkey  [Terug] te drukken.





Opmerking Als u op de  -toets drukt, kunt u een negatief getal invoeren. En als u op de  -toets drukt, kunt u een decimaal getal invoeren.



Conversieprogr.

Menu 3-3



Met deze functie converteert u een willekeurige eenheidsmaat in een andere eenheidsmaat naar keuze. Er kunnen vier soorten eenheidsmaten worden omgerekend: **Lengte**, **Gebied**, **Gewicht** en **Volume**.

1. U kunt een van de vier soorten eenheidsmaten kiezen door op de toets  [Eenheid] te drukken.
2. Selecteer met  en  de standaardwaarde.
3. Kies de eenheidsmaat die u wilt converteren met behulp van  en .
4. U kunt de geconverteerde waarde controleren aan de hand van de door u gekozen waarde. U kunt ook een decimaal getal invoeren als u op de -toets drukt.

Wereldtijd

Menu 3-4

U kunt bekijken hoe laat het is in alle grote wereldsteden.

1. Selecteer de stad (tijdzone) door op de toetsen  en  te drukken.
2. U kunt de huidige tijd ook instellen op de door u gekozen stadstijd door op  [Instellen] te drukken.

Stemrecorder

Menu 3-5

Met de functie Spraakopname kunt u tot tien spraakberichten opnemen, van maximaal 20 seconden.

Opnemen

Menu 3-5-1

U kunt spraakmemo's opnemen in het menu Spraakopname.

1. Als de opname gestart is, wordt het bericht en de resterende tijd op het scherm weergegeven.
2. Als u de opname wilt beëindigen, drukt u op  [Opslaan].



3. Voer de titel van de spraakmemo in en druk op  [OK].

Lijst bekijken

Menu 3-5-2

Alle spraakmemo's worden weergegeven. U kunt de verschillende spraakmemo's Terugspelen en Wissen.

Memory Status

Menu 3-6

U kunt controleren hoeveel vrije ruimte beschikbaar is op elke geheugenlocatie en hoe groot het geheugengebruik is op de SIM-kaart. U kunt naar het menu van elke geheugenlocatie gaan.



Contacten



Menu 4-1

- ❗ **Opmerking** Druk in de standby-modus op de rechter softkey  [Contacten] voor directe toegang.

Zoeken

(bellen vanuit het telefoonboek)

Menu 4-1-1





1. Selecteer **Zoeken** door op de linker softkey  [kies] of [OK] te drukken.
2. Voer de naam in waarnaar u wilt zoeken of selecteer de linker softkey  [Lijst] om alle namen in het telefoonboek weer te geven.
 - ❗ **Opmerking** U kunt direct zoeken door de eerste letter van de naam of van het telefoonnummer in te voeren.
3. Selecteer de linker softkey  [Opties] als u een vermelding wilt bewerken, verwijderen, kopiëren of als u spraak aan een vermelding wilt toevoegen. Het volgende menu wordt weergegeven.
 - ▶ **Bewerken:** de naam, het nummer, de groep, het teken en de afbeelding bewerken met behulp van de navigatietoets.



- ▶ **Tekstbericht /Multimediabericht schrijven:** als u het gezochte nummer hebt gevonden, kunt u een bericht/multimediabericht aan het geselecteerde nummer verzenden.
- ▶ **Verzenden via Bluetooth:** Gegevens uit het telefoonboek kunnen via Bluetooth verzonden worden naar een ander apparaat. Hiervoor is het wel noodzakelijk dat beide toestellen Bluetooth compatibel zijn.
- ▶ **Kopiëren:** u kunt een ingevoerd item kopiëren van de SIM-kaart naar het Telefoon geheugen en van het Telefoon geheugen naar de SIM-kaart.
- ▶ **Hoofdnummer:** u kunt het nummer (mobiel, thuis, kantoor) selecteren dat u het meest gebruikt. Als u dit instelt, wordt het hoofdnummer steeds als eerste weergegeven.
- ▶ **Wissen:** u kunt een ingevoerd item wissen.





Nieuw toevoegen

Menu 4-1-2

Met deze functie kunt u een item aan het telefoonboek toevoegen. In het telefoongegeugen kunnen maximaal 200 items worden opgeslagen. De capaciteit van de SIM-kaart is afhankelijk van de netwerkexploitant. In het telefoongegeugen kunt u 20 naamtekens opslaan en ook op de SIM-kaart kunnen tekens worden opgeslagen. Het aantal tekens dat u in het SIM-geheugen kunt opslaan, is afhankelijk van het type SIM-kaart.

1. Selecteer **Nieuwe toevoegen** door op de linker softkey  [Kies] of [OK] te drukken.
2. Selecteer het geheugen waarin u het item wilt opslaan: **SIM** of **Telefoon**. Als u Telefoon selecteert, dient u het nummer te selecteren dat u als Hoofdnummer wilt.
 - a. Druk op  [OK] om een naam in te geven.
 - b. Druk op  [OK], hierna kunt u een nummer invoeren.
 - c. Druk nogmaals op  [OK].

d. U kunt een groep selecteren met de toetsen  en  :

e. U kunt een symbool en een afbeelding bij het item selecteren met de toetsen , ,  en .

Bellergroepen

Menu 4-1-3



U kunt 20 leden in een groep opslaan. Er zijn zeven groepen waarvoor u lijsten kunt maken.



- ▶ **Ledenlijst:** De leden van de geselecteerde groep worden weergegeven.
- ▶ **Bellergroep beltoon:** U kunt een beltoon voor elke groep instellen.
- ▶ **Bellergroep icoon:** U kunt een pictogram aan elke groep toevoegen.
- ▶ **Lid toevoegen:** U kunt leden aan belgroepen toevoegen. De naam van een groepslid mag uit maximaal 20 tekens bestaan.
- ▶ **Verwijderen lid:** Hiermee kunt u een lid uit een belgroep verwijderen. De naam en het nummer van het lid blijven wel in het telefoonboek staan.
- ▶ **Hernoemen:** U kunt de groepsnaam wijzigen.



Snelkiezen



Menu 4-1-4

Aan een in de naamlijst ingevoerd item kunt u een willekeurige toets van  t/m  toekennen. U kunt het nummer dan direct bellen door op deze toets te drukken.

1. Open eerst het telefoonboek door in de standby-modus op  [Contacten] te drukken.
2. Blader naar **Snelkiezen** en druk op  [Kies].
3. Als u een snelkeuzetoets wilt toevoegen, selecteert u (**Leeg**). Vervolgens kunt u in het telefoonboek de naam opzoeken.
4. Als u de gewenste naam selecteert voor Snelkiezen kunt u de naam **Veranderen** of **wissen**.

Instellingen

Menu 4-1-5

1. Druk in de standby-modus op  [Contacten].
2. Blader naar **Instellingen** en druk op  [Kies].

▶ Geheugen instellen

Blader naar **Geheugen instellen** en druk  [Kies].

- Als u **Variabel** selecteert, wordt u gevraagd waar het item moet worden opgeslagen.
- Als u **SIM** of **Telefoon** selecteert, bewaart het toestel het item in het door u geselecteerde geheugen.

▶ Zoeken als

Blader naar **Zoeken** als en druk op  [Kies].

- Als u **Variabel** selecteert, wordt u gevraagd hoe het item moet worden gezocht.
- Als u **Naam** of **Nummer** selecteert, zoekt het toestel het item op naam of op nummer, afhankelijk van wat u hebt geselecteerd.

► Weergave-opties

Blader naar **Weergave-opties** en druk op  [Kies].

- **Alleen naam:** in het telefoonboek wordt een lijst met alleen namen weergegeven.
- **Met foto's:** in het telefoonboek wordt een lijst met naam en foto weergegeven.
- **Naam & nummer:** stel de telefoonboeklijst in op het weergegeven van naam en nummer.

Alles Kopiëren

Menu 4-1-6

U kunt items kopiëren of verplaatsen van het SIM-geheugen naar het telefoongeheugen en vice versa.

1. Open eerst het Telefoonboek door in de standby-modus op  [Contacten] te drukken.
2. Blader naar **Alles kopiëren** en druk vervolgens  [Kies] om dit menu te openen.
 - **SIM naar telefoon:** u kunt het item van het SIM-geheugen naar het Telefoongeheugen kopiëren.

- **Telefoon naar SIM:** u kunt het item van het Telefoon-geheugen naar het SIM-geheugen kopiëren.





3. De onderstaande submenu's worden weergegeven.

- **Origineel houden:** als u een nummer kopieert, blijft het originele nummer bewaard.
- **Origineel wissen:** als u een nummer kopieert, wordt het originele nummer gewist.

Alles wissen

Menu 4-1-7

Alle items in het SIM- en telefoongeheugen worden gewist. Voor deze functie hebt u de Beveiligingscode nodig.

1. Druk in de standby-modus op  [Contacten], selecteer Alles wissen en druk op  [Kies].
2. Selecteer vervolgens het te wissen geheugen.
3. Geef de beveiligingscode in en druk op  [OK] of  [Terug].







Informatie

Menu 4-1-8



► Servicenummer

Met deze functie krijgt u toegang tot een bepaalde lijst van diensten die uw netwerkexploitant ter beschikking stelt (mits deze door de SIM-kaart worden ondersteund).

1. Open eerst het telefoonboek door in de standby-modus op  [Contacten] te drukken en selecteer **Informatie**.
2. Blader naar **Servicenummer** en druk vervolgens op  [Kies] om dit menu te openen.
3. De namen van de beschikbare diensten verschijnen op het scherm.
4. Selecteer een dienst met behulp van  en  Druk op  [Verzenden].

► Controleer geheugen

Met deze functie kunt u nagaan hoeveel items u nog in het telefoonboek kunt invoeren.

1. Open eerst het telefoonboek door in de standby-modus op  [Namen] te drukken. Kies **Informatie** door op  [Kies] te drukken.

2. Blader naar **Controleer geheugen** en druk op  [OK].

► Eigen nummerlijst (afhankelijk van SIM-kaart)

U kunt uw eigen nummer in de SIM-kaart opslaan en controleren.

Planner

Menu 4-2

Als u dit menu opent, verschijnt een Kalender op het scherm. Boven in het scherm wordt de datum weergegeven. Als u de datum wijzigt, wordt ook de kalender aangepast. De dag wordt aangegeven via een vierkante cursor. Een geplande activiteit of gebeurtenis wordt op de kalender aangeduid met een platliggend streepje onder de dag. Dit is een goed geheugensteuntje voor uw geplande activiteiten en memo's.

Indien u dat instelt, klinkt een alarmtoon bij de notitie. U stelt dag, maand en jaar als volgt in.





Toetsen	Beschrijving	Toetsen	Beschrijving
 	Jaarlijks	 	Wekelijks
 	Maandelijks	 	Dagelijks

Druk in de planner op de linker softkey  [Opties].



Nieuw toevoegen Menu 4-2-1

Hiermee kunt u een nieuw item en memo voor de geselecteerde dag toevoegen. U kunt maximaal 20 items opslaan. Voer het onderwerp en druk op de linker softkey  [OK]. Voer de juiste informatie in het volgende gedeelte in; **Tijd**, **Herhaal** en **Alarm**.

Bekijken Menu 4-2-2

De notities voor de gekozen dag worden weergegeven. Gebruik  en  om door de notitielijsten te bladeren. Als u een alarm instelt voor de notitie wordt er een alarmklok weergegeven. Als u op  [Kies] drukt ziet u de volledige notitie. Druk op  [Opties] om de geselecteerde notitie te wissen of te bewerken.

Alles bekijken Menu 4-2-3

Alle ingevoerde notities weergeven, ongeacht de dag. Gebruik  en  om door de notitielijsten te bladeren. Door op  [Opties] te drukken, krijgt u toegang tot hetzelfde menu als onder **Bekijken**.

Wissen laatste Menu 4-2-4

U kunt de laatst geplande gebeurtenis wissen nadat deze u is meegedeeld.





Alles wissen Menu 4-2-5

Hiermee kunt u alle items verwijderen.



Memo

Menu 4-3

1. Selecteer de memo door op de linker softkey  [Kies] te drukken.
 2. Als deze leeg is, kunt u een nieuwe toevoegen door op de linker softkey  [Toevoegen] te drukken.
 3. Voer de memo in en druk op de linker softkey  [Ok].
- !** **Opmerking** Is u de tekstinvoermodus wilt wijzigen, drukt u op de toets  totdat u de gewenste modus hebt.

Druk op de Menu-toets () en selecteer **Berichten** met de navigatietoetsen.

Nieuw bericht

Menu 5-1

Tekstbericht schrijven

Menu 5-1-1

U kunt met uw toestel meldingsberichten voor voicemail en short message service (SMS)-berichten ontvangen.

Voicemail en SMS zijn netwerkdiensten. Neem voor meer informatie contact op met uw netwerkexploitant.

Als het  -pictogram verschijnt, hebt u een voicemail ontvangen. Als het  -pictogram verschijnt, hebt u een nieuw tekstbericht ontvangen. Als het berichtengeheugen vol is verschijnt een foutmelding op het scherm, het  -pictogram knippert en u kunt geen nieuwe berichten meer ontvangen. Wis oude berichten met behulp van de optie **Wissen** in de **Inbox**. Als er ruimte is vrijgemaakt in het berichtengeheugen ontvangt u deze berichten alsnog (op voorwaarde dat het vrijgemaakte geheugen voldoende ruimte biedt).

1. Geef de tekst in. Kijk voor meer informatie over tekst invoeren op pagina 26-29 (Tekst invoeren).
2. Als u de volledige tekst hebt ingegeven, drukt u op de linker softkey [Opties].

De onderstaande opties verschijnen op het scherm.

► **Verzenden:** voer het telefoonnummer in of selecteer een nummer uit het telefoonboek of uit het overzicht van recente oproepen.

U kunt een bericht aan maximaal vijf personen in een keer versturen. Druk op de linker softkey [Opties]. Het volgende optiemenu wordt weergegeven.

- ① Verzenden (verschijnt alleen nadat een telefoonnummer is ingegeven)
- ② Recent nummer
- ③ Contacten

- **Opslaan:** bewaar het bericht om later te verzenden.
- **Lettertype:** stel het lettertype en de stijl in.



Berichten

- ▶ **Kleur:** selecteer de kleur van de voor- en achtergrond.
 - ▶ **Uitlijning:** stel de positie van het bericht in - Rechts, Centrenen of Links.
 - ▶ **T9-woordenboek toevoegen:** u kunt woorden toevoegen. Dit menu wordt alleen weergegeven wanneer de modus Edit is ingesteld op Predictive.
 - ▶ **T9 talen:** Selecteer de taal voor de T9-invoermodus. U kunt de T9-invoermodus ook deactiveren door 'T9 uit ' te selecteren.
 - ▶ **Afsluiten:** Als u op Afsluiten drukt terwijl u een bericht typt, gaat u terug naar het berichtenmenu. Het bericht dat u hebt getypt is niet opgeslagen.
3. U kunt de hieronder genoemde items toevoegen aan het bericht door op de rechter softkey te drukken als u in het bericht zit.
- ▶ **Symbol:** voeg speciale tekens toe.
 - ▶ **Afbeelding:** verstuur en ontvang tekstberichten met foto's, zogenaamde 'beeldberichten'. Er staan verschillende standaardfoto's in de telefoon, deze kunt u vervangen door nieuwe foto's die u bijvoorbeeld download of ontvangt.
 - ▶ **Geluid:** voeg een animatie aan een bericht toe met behulp van EMS (Enhanced Messaging Service). U kunt kiezen uit een van de 15 animaties in de telefoon.
 - ▶ **Text message templates:** gebruik een tekstsjabloon die al in de telefoon opgeslagen is.
 - ▶ **Contacten:** voeg een telefoonnummer toe aan het bericht.
 - ▶ **Handtekening:** voeg uw naamkaartje toe.

Multimediabericht schrijven

Menu 5-1-2

Een multimediabericht kan tekst, afbeeldingen en/of soundclips bevatten.

U kunt deze functie alleen gebruiken als deze wordt ondersteund door uw netwerkexploitant. Alleen apparaten met compatibele functionaliteit voor multimediaberichten of e-mail kunnen multimediaberichten ontvangen en versturen.

1. Voer het tekstbericht in. Met behulp van de rechter softkey kunt u symbolen, nummers en emoticons invoeren, of gebruik de T9-invoermodus. Druk op de linker softkey [Gereed] nadat de tekst is ingevoerd.
2. Voeg een afbeelding en/of geluid toe. U gaat naar het volgende onderdeel met de navigatietoetsen.
3. U kunt een dia toevoegen door te bladeren naar [] n vervolgens op de OK-toets of de linker navigatietoets [Kies] te drukken. U kunt tevens een dia toevoegen met behulp van de rechter softkey [Menu].
4. Druk op de rechter softkey [Opties]. De onderstaande opties verschijnen op het scherm.

- ▶ **Verzenden:** U kunt meerdere nummers en e-mailadressen invoeren.
- ▶ **Preview:** Bekijk de door u geschreven multimediaberichten.
- ▶ **Opslaan:** Sla het multimediabericht op als draft of sjabloon.
- ▶ **Dia toevoegen:** Voeg een dia toe voor of na de geselecteerde dia.
- ▶ **Ga naar dia:** hiermee gaat u naar de volgende of vorige dia.
- ▶ **Dia verwijderen:** hiermee verwijdert u de geselecteerde dia.
- ▶ **Dia-indeling instellen**
 - **Timer instellen:** u kunt de timer voor dia's, tekst, foto's en geluid instellen.
 - **Tekst en foto verwisselen:** u kunt de positie van de tekst en de foto in het bericht wijzigen.
- ▶ **Media verwijderen:** u kunt de foto of het geluid van de dia verwijderen. Deze optie wordt alleen weergegeven als er een mediabestand is.



Berichten







- ▶ **T9-woordenboek toevoegen:** u kunt zelf woorden toevoegen. Dit menu wordt alleen weergegeven wanneer de modus Bewerken is ingesteld op Voorspellen.
 - ▶ **T9 talen:** Selecteer de taal voor de T9-invoermodus. U kunt de T9-invoermodus ook deactiveren door 'T9 uit ' te selecteren.
 - ▶ **Afsluiten:** Als u op Afsluiten drukt terwijl u een bericht typt, gaat u terug naar het berichtenmenu. Het bericht dat u hebt getypt is niet opgeslagen.
5. U kunt de hieronder genoemde items toevoegen aan het bericht door op de rechter softkey te drukken als u in het bericht zit.: Symbool, Foto, Foto nemen, Afbeelding, Geluid, Spraakmemo, Text message templates, Telefoonboek, Handtekening.

Inbox

Menu 5-2

U kunt zoeken in ontvangen tekstberichten en de inhoud bekijken. Ontvangen tekstberichten worden weergegeven op datum en tijd; het meest recente bericht staat bovenaan.

Druk op de Menu-toets en selecteer **Berichten** → **Tekstbericht' Inbox**.





Pictogram	Beschrijving
	Gelezen SIM-bericht
	Ongelezen SIM-bericht
	Gelezen bericht
	Ongelezen bericht
	Gelezen ontvangstrapport
	Ongelezen ontvangstrapport

- ❗ **Opmerking** SIM-bericht verwijst naar het bericht dat opgeslagen is in het SIM-geheugen. Het netwerk maakt bij inkomende berichten onderscheid tussen SIM-berichten en gewone berichten.

Voor elk ontvangen bericht hebt u de volgende opties. Druk op de linker softkey [Opties].

- ▶ **Bekijken:** wis het geselecteerde bericht.
- ▶ **Antwoorden:** beantwoord het SMS-bericht, het oorspronkelijke bericht is in het antwoord opgenomen.
- ▶ **Doorsturen:** stuur een ontvangen bericht door naar anderen. Nadat u de nummers van de ontvangers hebt ingevoerd kunt u het bericht doorsturen.
- ▶ **Terugbellen:** hiermee belt u de afzender terug.
- ▶ **Wissen:** wis het geselecteerde bericht.
- ▶ **Informatie weergeven:** u kunt tevens informatie over ontvangen berichten bekijken.
- ▶ **Alles wissen:** hiermee verwijdert u alle berichten.

Wanneer u berichten ontvangt wordt er een symbool op het scherm weergegeven. De berichten worden opgeslagen in de Inbox. U kunt de verschillende berichten in de Inbox onderscheiden door pictogrammen. Zie de toelichting op pictogrammen hieronder voor meer informatie.

Pictogram	Beschrijving
	gelezen multimediam berichten
	ongelezen multimediam berichten
	gelezen gemelde multimediam berichten
	ongelezen gemelde multimediam berichten

Als de telefoon 'Geen ruimte voor bericht' meer heeft kunt u ruimte maken door het verwijderen van berichten, media en applicaties.

- **Antwoorden:** beantwoord het SMS-bericht, het oorspronkelijke bericht is in het antwoord opgenomen.
- **Doorsturen:** stuur een ontvangen bericht door naar anderen. Nadat u de nummers van de ontvangers hebt ingevoerd kunt u het bericht doorsturen.
- **Terugbellen:** bel de persoon die het bericht heeft gestuurd terug.
- **Wissen:** wis het geselecteerde bericht.



Concepten

Menu 5-3

In dit menu krijgt u een overzicht van de berichten die zijn opgeslagen als draft. Blader door de lijst met de navigatietoetsen. Voor elk bericht hebt u de volgende opties.



- ▶ **Bekijken:** hiermee geeft u de berichten weer die zijn opgeslagen als draft.
- ▶ **Bewerken:** hiermee kunt u het bericht bewerken voordat u het verzendt.
- ▶ **Wissen:** hiermee wist u het geselecteerde bericht.
- ▶ **Informatie weergeven:** controleer de datum & tijd, het type en de grootte van het bericht.
- ▶ **Alles wissen:** hiermee verwijdert u alle berichten in Concepten.

Outbox

Menu 5-4

In dit menu kunt u verzonden tekstberichten en hun inhoud bekijken en controleren of berichten goed verstuurd zijn.

De onderstaande opties verschijnen op het scherm.

Pictogram	Beschrijving
	verzonden SIM-bericht
	verzonden bericht

- ▶ **Doorsturen:** stuur het geselecteerde bericht door naar andere telefoonnummers.
- ▶ **Wissen:** wis het geselecteerde bericht uit de Outbox.

Gebruik dit menu om verzonden berichten weer te geven. Bij elk verzonden bericht wordt een statusrapport weergegeven.

Pictogram	Beschrijving
	Verzonden

- **Wissen:** wis het geselecteerde bericht.
- **Doorsturen:** stuur het geselecteerde bericht door naar andere telefoonnummers.



- **Weergeven:** hiermee geeft u informatie weer over de Outbox-berichten, bijv. het onderwerp (alleen voor MMS-berichten), de datum & tijd, het berichttype en de berichtgrootte.

Voice mail beluisteren

Menu 5-5

Via dit menu hebt u snel toegang tot uw voicemailbox (indien ondersteund door uw netwerkexploitant).

Voor u van deze dienst gebruik kunt maken, moet u het servernummer invoeren. Dit kunt u aanvragen bij uw netwerkaanbieder.

Bij ontvangst van nieuwe Spraakberichten berichten verschijnt het symbool  op het scherm. Neem contact op met uw netwerkexploitant voor meer informatie over deze dienst, zodat u uw toestel correct kunt configureren.

Info-bericht

Menu 5-6

Informatieberichten zijn tekstberichten die door het netwerk worden verzonden aan GSM-gebruikers. Deze berichten bevatten algemene informatie over weer, verkeer, taxi's, apothekers, beurskoersen, enz. Elk soort informatie heeft een eigen nummer, dat u kunt aanvragen bij de netwerkexploitant. Wanneer u een informatiebericht hebt ontvangen verschijnt een melding op het scherm dat u een nieuw bericht hebt ontvangen, of het bericht verschijnt direct op het scherm. In de standby-modus verschijnen de onderstaande opties in het scherm.

Lezen

Menu 5-6-1

Selecteer **Lezen** om een ontvangen bericht weer te geven op het scherm.

Onderwerpen

Menu 5-6-2

Druk op de linker softkey [Opties] en selecteer vervolgens **Nieuw toevoegen** om nieuwe onderwerpen te maken. U kunt opgeslagen onderwerpen tevens uitschakelen, bewerken of wissen met de linker softkey [Opties].



Sjablonen

Menu 5-7

U hebt tien sjablonen. Deze kant-en-klare berichten kunt u bewerken of u kunt nieuwe berichten creëren. Er zijn twee types sjablonen beschikbaar: Tekst en Multimedia.

Text message templates

Menu 5-7-1

- **Bel me aub terug**
- **Ik ben laat. Ik ben er om**
- **Waar ben je nu?**
- **Ik ben onderweg**
- **Dringend. Bel me.**
- **Ik hou van je**

De onderstaande opties verschijnen op het scherm.

- ▶ **Bekijken:** hiermee geeft u het geselecteerde bericht weer.
- ▶ **Bewerken:** u kunt een nieuw bericht schrijven of het geselecteerde standaardbericht bewerken.

▶ Berichten schrijven

- **Tekstbericht schrijven:** u kunt de geselecteerde tekstsjabloon via SMS versturen.
- **Multimediabericht schrijven:** u kunt het geselecteerde tekstbericht via MMS versturen.

▶ **Nieuw toevoegen:** u kunt nieuwe standaardberichten maken.

▶ **Wissen:** wis de geselecteerde tekstsjabloon.

▶ **Alles wissen:** hiermee wist u alle sjablonen.

Multimediasjablonen

Menu 5-7-2

▶ **Preview:** Bekijk de door u geschreven multimediaberichten.

▶ **Opslaan:** Sla het multimediabericht op als draft of sjabloon.

▶ **Dia toevoegen:** Voeg een dia toe voor of na de geselecteerde dia.

▶ **Ga naar dia:** hiermee gaat u naar de volgende of vorige dia.



- ▶ **Dia verwijderen:** hiermee verwijdert u de geselecteerde dia.
- ▶ **Dia-indeling instellen:** Bepaal hoelang dia's en tekst getoond worden en hoe de inhoud van een bericht uitgelijnd wordt (rechts, links, boven of onder).
- ▶ **T9-woordenboek toevoegen:** u kunt zelf woorden toevoegen. Dit menu wordt alleen weergegeven wanneer de modus Bewerken is ingesteld op Voorspellen.
- ▶ **T9 talen:** hiermee selecteert u de T9-invoermodus.
- ▶ **Afsluiten:** hiermee verlaat u het menu.

Handtekening

Menu 5-7-3

In dit menu kunt u uw eigen naamkaartje maken. Voer uw naam, mobiele nummer, kantoonnummer, faxnummer en e-mailadres in.

Instellingen

Menu 5-8

Tekstbericht

Menu 5-8-1

▶ Berichttypen

Tekst, Spraak, Fax, Nat. Oppiepen, X.400, E-mail, ERMES

Doorgaans is het berichttype ingesteld op **Tekst**. U kunt de tekst omzetten in een andere indeling. Neem contact op met de netwerkexploitant voor meer informatie over de beschikbaarheid van deze functie.

▶ **Geldigheidsperiode:** Via deze netwerkdienst kunt u opgeven hoe lang de tekstberichten worden opgeslagen in de berichtcentrale.

▶ **Ontvangstrapport:** Stel de functie in op **Ja** als u wilt controleren of uw bericht is verzonden.

▶ **Antw. via dito service centre:** Wanneer u een bericht hebt verzonden, kan de ontvanger antwoorden op uw kosten.

▶ **SMS-centrale:** In dit menu vindt u het adres van de SMS-centrale, dat is vereist voor het verzenden van tekstberichten.



Multimediabericht

Menu 5-8-2

- ▶ **Prioriteit:** U kunt de prioriteit instellen van het bericht dat u kiest.
- ▶ **Geldigheids periode:** Via deze netwerkdienst kunt u opgeven hoe lang de tekstberichten worden opgeslagen in de berichtencentrale.
- ▶ **Afleveringsrapport:** Stel deze optie in op **Ja** om te controleren of uw bericht is verzonden.
- ▶ **Automatisch downloaden:** Als u Aan selecteert, ontvangt u automatisch multimediaberichten. Als u Uit selecteert, ontvangt u alleen een meldingsbericht.

Als u Alleen thuisnetwerk selecteert, hangt het van uw plaatselijke netwerk af of u multimediaberichten kunt ontvangen.
- ▶ **Netwerkinstellingen:** als u de multimediaserver selecteert, kunt u de URL van de server instellen.

▶ Toegestane berichttypen

- Persoonlijk:** persoonlijk bericht.
- Advertentie:** commercieel bericht.
- Informatie:** noodzakelijke informatie.

Voice mail centrale

Menu 5-8-3

Het opvragen van uw voicemail is mogelijk als uw netwerkexploitant deze functie ondersteunt. Bij ontvangst van een nieuw voicemailbericht verschijnt het bijbehorende symbool op het scherm. Neem contact op met uw netwerkexploitant voor meer informatie over deze dienst, zodat u uw toestel correct kunt configureren.

- ▶ **Thuis:** U kunt uw voicemailberichten beluisteren door **Thuis** te selecteren.
- ▶ **Roaming:** Als u in het buitenland bent, kunt u uw voicemails beluisteren als deze dienst wordt ondersteund.



Info-bericht

Menu 5-8-4

► Ontvangen

Ja: Als u deze functie selecteert, kunt u informatieberichten ontvangen.

Nee: Als u deze functie selecteert, kunt u geen informatieberichten ontvangen.

► Signaaltoon

Ja: Wanneer u informatieberichten ontvangt laat uw toestel een pieptoon horen.

Nee: Uw toestel laat geen pieptoon horen wanneer u informatieberichten ontvangt.

► Talen

U kunt de gewenste taal selecteren door op [Aan/Uit] te drukken. Vervolgens verschijnen de informatieberichten in de door u gekozen taal op het scherm.

Push berichten

Menu 5-8-5

U kunt instellen of u het bericht wel of niet wilt ontvangen.



Met de camera kunt u foto's maken terwijl u onderweg bent.

Foto nemen

Menu 6-1





• Een foto nemen met Klep geopend

1. Selecteer Foto nemen en druk op . Als u rechtstreeks naar dit menu wilt gaan, houdt u langere tijd ingedrukt.
 2. Richt de camera op het onderwerp dat u wilt vastleggen en druk op .
 3. Als u het beeld wilt opslaan, drukt u op de linker softkey of de toets .
- Opmerking** U kunt de beeldgrootte, helderheid, kleur en zoomfactor instellen door op de navigatietoets te drukken. (of .
- ▶ **Zoomen** []: U kunt de zoomfactor instellen tussen de x1 en x5, afhankelijk van de resolutie.
 - ▶ **Kleur** []: Er zijn drie instellingen beschikbaar: Kleur, Sepia, Zwart-wit

- ▶ **Helderheid** []: U kunt met de navigatietoetsen voor links/rechts de belichting instellen. Er zijn vijf niveaus beschikbaar: -2, -1, 0, +1, +2.
- ▶ **Autom. opname** []: U kunt de vertragingstimer instellen (uit, 3 seconden en 5 seconden). Dan maakt de telefoon na de ingestelde tijd een foto.
- ▶ **Geheugenstatus** []: Controleer hoeveel geheugen er voor nieuwe opnamen beschikbaar is.
- ▶ **Flitser** []: U kunt de flitser inschakelen als u een foto op een donkere plaats maakt.
- ▶ **Resolutie** []: U kunt de afbeeldingsgrootte instellen op Hi (640x480), Med (320x240), Low (128x160) en Phonebook (48x48).
- ▶ **Beeldkwaliteit** []: U kunt de beeldkwaliteit instellen op Basis, Normaal en Fijn.



• Een foto nemen met Klep gesloten

U kunt uzelf op het sub-LCD-display zien wanneer u een foto van uzelf maakt.

1. Druk gedurende lange tijd op [].
 2. Selecteer Foto nemen met de volumetoets [], then en druk op [].
 3. Richt de camera op het onderwerp dat u wilt vastleggen en druk op []. De foto wordt nu automatisch opgeslagen.
- **Foto nemen:** U kunt de modus Foto nemen activeren.
 - **Diavoorstelling:** U kunt de afbeeldingen in Album als een diavoorstelling bekijken.
 - **Torch:** U kunt het lampje activeren.
 - **Terug:** U kunt teruggaan naar het vorige menu.

Camera mode

Menu 6-2

U hebt de keuze uit verschillende achtergronden voor uw foto. Ook kunt u een kader kiezen met behulp van  en .

- **Opmerking** In deze modus kunt u de resolutie niet wijzigen.

Continu foto's nemen

Menu 6-3

U kunt tot maximaal negen foto's direct achter elkaar nemen. Nadat u een foto hebt genomen kunt u deze bekijken door op  te drukken. Om de foto op te slaan drukt u op .

- **Referentie** Als u de resolutie instelt op 320x240, kunt u slechts 6 foto's nemen. Stelt u de resolutie in op 128x160, dan zijn dat er 9.



Mijn album

Menu 6-4

U kunt foto's bekijken en versturen. Ook kunt u het scherm als achtergrond instellen.

Alle foto's

Menu 6-4-1

U kunt alle afbeeldingen op volgorde bekijken.

Algemene foto's

Menu 6-4-2

U kunt alle foto's bekijken, met uitzondering van telefoonboek- en kaderfoto's.

Modus-foto's

Menu 6-4-3

U kunt alle foto's met kader bekijken.

• Opties

- ▶ **Multi-weergave:** u kunt alle foto's (maximaal negen) op een scherm bekijken.
- ▶ **Multimediabericht schrijven:** u kunt foto's versturen via MMS.
- ▶ **Achtergrond instellen:** u kunt een foto als achtergrond instellen.



- ▶ **Diavoorstelling:** Met dit menu kunt u automatisch een diavoorstelling weergeven.
- ▶ **Wissen:** u kunt een foto verwijderen.
- ▶ **Wijzig titel:** u kunt de titel van de foto wijzigen.
- ▶ **Informatie weergeven:** U kunt de informatie weergeven over Titel, Grootte, Datum en Tijd die u hebt vastgelegd.
- ▶ **Bescherming:** In dit menu kunt u de foto beschermen tegen verwijdering.

Telefoonboek-foto's

Menu 6-4-4

U kunt telefoonboek-foto's weergeven.

- ▶ **Achtergrond instellen:** U kunt een foto als achtergrond instellen.
- ▶ **Diavoorstelling:** Met dit menu kunt u automatisch een diavoorstelling weergeven.
- ▶ **Wissen:** U kunt foto's verwijderen.
- ▶ **Wijzig titel:** U kunt de titel van een foto bewerken.

- ▶ **Informatie weergeven:** U kunt de informatie weergeven over Titel, Grootte, Datum en Tijd die u hebt vastgelegd.
- ▶ **Bescherming:** In dit menu kunt u de foto beschermen tegen verwijdering.

Instellingen

Menu 6-5

Status geheugen

Menu 6-5-1

U kunt de capaciteit van het Foto en beschikbare geheugen controleren.

Album wissen

Menu 6-5-2

Hiermee kunt u alle foto's die in het geheugen zijn opgeslagen verwijderen.



Automatisch opslaan

Menu 6-5-3

Hiermee worden de foto's die met de camera zijn gemaakt automatisch opgeslagen.



U kunt de volgende menu's instellen volgens uw voorkeuren en behoeften.

1. Druk in de standby-modus op  [Menu].
2. Druk op  om rechtstreeks naar het menu **Instellingen** te gaan.

Alarmklok

Menu 7-1

Via dit menu kunt u tot vijf alarmen instellen voor specifieke tijdstippen.

1. Selecteer **Alarm** en geef de door u gewenste alarmtijd in.
2. Kies de regelmaat waarmee dit moet worden herhaald: **Enmaal**, **Ma-Vrij**, **Ma-Zat**, **Elke dag**.
3. Selecteer het door u gewenste alarmsignaal en druk op  [OK].
4. Wijzig de alarmnaam en druk op  [OK].

Datum & tijd

Menu 7-2

In dit menu kunt u de datum en tijd op het toestel instellen.

Datum instellen

Menu 7-2-1

U kunt de huidige datum ingeven.

Datumnotatie

Menu 7-2-2

In dit menu kunt u de weergave van de datum instellen, bijvoorbeeld DD/MM/JJJJ, MM/DD/JJJJ of JJJJ/MM/DD. (D: Dag / M: Maand / J: Jaar)

Tijd instellen

Menu 7-2-3

U kunt de juiste tijd ingeven.

Tijdnotatie

Menu 7-2-4

U hebt de keuze tussen een 12- of 24-uursweergave.

Telefooninstellingen

Menu 7-3

U kunt functies voor de telefoon instellen.



Instellingen weergeven

Menu 7-3-1

- **Achtergrond:** Achtergrond: U kunt de achtergrond voor de standby-modus instellen.
 - Hoofd-LCD



- Sub-LCD standaard

U kunt een afbeelding of animatie als achtergrond selecteren door te drukken op  of .

MijnMap

U kunt een afbeelding of animatie als achtergrond kiezen.

- ▶ **Handsetschema:** U kunt 4 soorten kleurschema's instellen: Schone stijl, Heldere stijl, Papierstijl, Metallicstijl.
- ▶ **Tekst display:** als u **aan** selecteert, kunt u de tekst bewerken die in de standby-modus wordt weergegeven.
- ▶ **Backlight:** U kunt de verlichtingsduur van het scherm instellen.
- ▶ **Informatiescherm:** u kunt de huidige status van het geselecteerde menu raadplegen voordat u het menu opent. De status wordt onderaan in het scherm weergegeven.

- ▶ **Netwerknnaam:** Als u AAN instelt, wordt de naam van de serviceprovider op het interne LCD-display weergegeven.

Taal

Menu 7-3-2

In dit menu kunt u de taal voor het scherm wijzigen. Deze wijziging is ook van invloed op de Taal Invoermodus.

Oproepinstellingen

Menu 7-4

U kunt het menu instellen voor een oproep door op  [Kies] te drukken in het menu Instellingen.

Oproep doorschakelen

Menu 7-4-1

Met de dienst Doorschakelen kunt u inkomende spraak-, fax- en dataoproepen naar een ander nummer doorschakelen. Neem voor meer informatie contact op met uw netwerkexploitant.

- ▶ **Alle oproepen:** Spraakoproepen onvoorwaardelijk doorschakelen.
- ▶ **Indien bezet:** Oproepen doorschakelen als u in gesprek bent.



Instellingen

- ▶ **Bij geen gehoor:** Oproepen doorschakelen als u niet opneemt.
- ▶ **Indien geen bereik:** Oproepen doorschakelen als het toestel uitstaat of als u buiten bereik van het netwerk bent.
- ▶ **Alle dataoproepen:** Onvoorwaardelijk doorschakelen naar een nummer met een pc-verbinding.
- ▶ **Alle faxoproepen:** Onvoorwaardelijk doorschakelen naar een nummer met een faxverbinding.
- ▶ **Alles annuleren:** hiermee annuleert u alle doorschakelservices.

De submenu's

Het menu Oproep doorschakelen bevat de volgende submenu's.

• Activeren

De bijbehorende dienst activeren.

Naar voice mail centre

Het bericht doorsturen naar de berichtencentrale. Deze functie is niet beschikbaar in de menu's Alle dataoproepen en Alle faxoproepen.

Naar ander nummer

Het nummer invoeren waarnaar de oproep moet worden doorgeschakeld.

Naar favoriete nummer

De lijst met de vijf doorschakelnummers wordt weergegeven.

• Annuleren

De bijbehorende dienst deactiveren.

• Status weergeven

De status van de bijbehorende dienst controleren.

Antwoordmodus

Menu 7-4-2

- ▶ **Openen:** Als u deze functie selecteert, kunt u een inkomende oproep beantwoorden door de klep te openen.



- ▶ **Druk op willekeurige toets:** Als u deze functie selecteert, kunt u een inkomende oproep beantwoorden door op een willekeurige toets te drukken, behalve de toets  [Einde].
- ▶ **Alleen verzenden:** Als u deze functie selecteert, kunt u een inkomende oproep beantwoorden door op de toets  [Verzenden] te drukken.

Mijn nummer meezenden

(afhankelijk van netwerk en abonnement) Menu 7-4-3

- ▶ **aan:** U kunt uw telefoonnummer verzenden naar een ander nummer. Uw telefoonnummer zal dan worden weergegeven op het toestel van de persoon die uw oproep ontvangt.
- ▶ **Uit:** Uw telefoonnummer wordt niet weergegeven.
- ▶ **Via netwerk instellen:** Als u deze functie selecteert, kunt u uw telefoonnummer meesturen als u twee lijnen hebt.

Oproep in wacht (netwerkdienst)

Menu 7-4-4

- ▶ **Activeren:** Als deze dienst actief is, kunt u een (inkomend) gesprek in wachtstand beantwoorden.
- ▶ **Annuleren:** Als u Annuleren selecteert, kunt u een (inkomende) oproep niet beantwoorden als u in gesprek bent.
- ▶ **Status weergeven:** De status van de dienst Oproep in de wacht controleren.

Minuutmelder

Menu 7-4-5

Als u Aan selecteert, kunt u de gespreksduur controleren aan de hand van een pieptoon die tijdens een oproep elke minuut klinkt.

Automatische nummerherhaling

Menu 7-4-6

- ▶ **aan:** Indien deze functie ingeschakeld is, zal hettoestel automatisch nieuwe belpogingen ondernemen na een niet-geslaagde belpoging.
- ▶ **Uit:** Als de functie is uitgeschakeld, volgen er na een mislukte oproep geen nieuwe belpogingen.



Beveiligingsinstellingen

Menu 7-5

PINcodeverzoek

Menu 7-5-1

In dit menu kunt u instellen of om de PIN-code van uw SIM-kaart moet worden gevraagd wanneer het toestel wordt aangezet. Als deze functie actief is, wordt u gevraagd eerst de PIN-code in te toetsen.

1. Selecteer Verzoek PIN-code in het menu Beveiligingsinstellingen en druk op  [Kies].
2. Stel in op Aan of **Uit**.
3. Als u de instelling wilt wijzigen, voert u uw PIN-code in als u het toestel aanzet.
4. Als u meer dan drie keer een onjuiste PIN-code invoert, wordt de telefoon geblokkeerd. Als de telefoon geblokkeerd is, dient u de PUK-code in te toetsen.
5. U kunt uw PUK-code tot tien keer toe proberen in te toetsen. Als u meer dan tien keer een onjuiste PUK-code invoert, kunt u het toestel niet meer deblokkeren. U zult contact moeten opnemen met uw netwerkexploitant.

Telefoonblokkering

Menu 7-5-2

De beveiligingscode voorkomt dat onbevoegden gebruik kunnen maken van uw telefoon. Als u de telefoonbeveiliging activeert, wordt altijd om de beveiligingscode gevraagd als u het toestel aanzet. Als u de telefoonbeveiliging op **Automatisch** instelt, wordt alleen om de beveiligingscode gevraagd als u de SIM-kaart verwisselt.

Oproep blokkeren

Menu 7-5-3

Met de dienst Blokkeren voorkomt u bepaalde soorten uitgaande of inkomende oproepen. Voor deze functie hebt u het wachtwoord nodig voor het blokkeren van oproepen. De volgende submenu's worden weergegeven.

- ▶ **Alle uitgaande oproepen:** Deze dienst blokkeert alle inkomende oproepen.
- ▶ **Internationaal:** Deze dienst blokkeert alle internationale uitgaande oproepen.
- ▶ **Internationaal bij roam:** Deze dienst blokkeert alle internationale uitgaande oproepen behalve die naar het thuisnetwerk.



- ▶ **Alle inkomende oproepen:** Deze dienst blokkeert alle inkomende oproepen.
- ▶ **Inkomend bij roam:** Deze dienst blokkeert alle inkomende oproepen als u geen verbinding via uw thuisnetwerk hebt.
- ▶ **Alles annuleren:** U kunt alle blokkeerdiensten annuleren.
- ▶ **Wachtwoord wijzigen:** U kunt het wachtwoord wijzigen voor de dienst Oproepen blokkeren.

De submenu's:

• Activeren

U kunt oproepbeperkingen instellen.

• Annuleren

Uitschakelen van de geselecteerde oproepbeperking.

• Status weergeven

Controleer of de oproepen worden geblokkeerd of niet.

Vast oproepnummer (afhankelijk van SIM)

Menu 7-5-4

U kunt uw uitgaande oproepen beperken tot geselecteerde telefoonnummers. De nummers worden beschermd door uw PIN2- code.

- ▶ **Activeren:** U kunt uw uitgaande oproepen beperken tot geselecteerde telefoonnummers.
- ▶ **Annuleren:** U kunt oproepen verrichten naar alle telefoonnummers.
- ▶ **FDN-lijst:** U kunt de lijst met nummers bekijken die als vaste nummers zijn opgeslagen.

Codes wijzigen

Menu 7-5-5

PIN is een afkorting van Personal Identification Number en voorkomt dat er ongeoorloofd gebruik wordt gemaakt van uw telefoon.

U kunt de volgende toegangscode wijzigen: **PIN2-code** en **Beveiligingscode**.



Instellingen

1. Als u de PIN2-code, Beveiligingscode wilt wijzigen, voert u uw oorspronkelijke code in en drukt u op  [OK].
2. Voer de nieuwe PIN2-code, Beveiligingscode in en controleer deze.

Netwerkinstellingen

Menu 7-6

Het netwerk waarin u wordt geregistreerd, kan automatisch of handmatig worden gekozen. Standaard staat deze functie op het toestel ingesteld op **Automatisch**.

Automatisch

Menu 7-6-1

Het telefoontoestel selecteert automatisch het netwerk dat in uw regio beschikbaar is. Als de telefoon staat ingesteld op Automatisch verandert deze instelling niet, ook niet als het toestel aan of uit wordt gezet.

Handmatig

Menu 7-6-2

De lijst met beschikbare netwerken wordt op het scherm weergegeven. Vervolgens kunt u kiezen welk netwerk u wilt gebruiken, mits dit netwerk een

roamingovereenkomst heeft met uw netwerkexploitant. Als de telefoon geen verbinding kan maken met het geselecteerde netwerk kunt u een ander netwerk selecteren.

Favorieten

Menu 7-6-3

U kan een lijst met voorkeursnetwerken instellen waarmee het toestel eerst verbinding moet trachten te maken, voor er een verbinding met andere netwerken tot stand wordt gebracht. Deze lijst wordt opgemaakt aan de hand van de in het toestel aanwezige lijst van netwerken.

Instellingen terugzetten

Menu 7-7

U kunt het toestel instellen op de standaardconfiguratie. Voor deze functie hebt u de Beveiligingscode nodig.

GPRS-instelling

Menu 7-8

Afhankelijk van de situatie kunt u de GPRS-service instellen.

U hebt toegang tot verschillende WAP-diensten (Wireless Application Protocol), zoals bankdiensten, nieuws, weerberichten en vluchtgegevens. Deze diensten zijn speciaal voor mobiele telefoons en worden onderhouden door aanbieders van WAP-diensten.

Neem contact op met de netwerkexploitant en/of service provider van de dienst die u wilt gebruiken voor de beschikbaarheid, prijzen en tarieven van WAP-diensten. De aanbieder kan u ook instructies geven voor het gebruik van deze diensten.



Als de verbinding tot stand is gebracht verschijnt de homepage op het scherm. De inhoud is afhankelijk van uw service provider. Om internet af te sluiten drukt u op de toets (). U keert terug naar de standby-modus.

Navigeren met de WAP-browser

U kunt over het internet surfen met behulp van het toetsenbord of het menu WAP-browser.

Met het toetsenbord

Als u over het internet surft hebben de toetsen een andere functie dan wanneer u oproepen verricht.

Toets	Beschrijving
	Blader naar de vorige of volgende regel op de pagina
	Terug naar de vorige pagina
	Selecteert opties en bevestigt acties

Met het menu WAP-browser

Er zijn verschillende menuopties als u draadloos over het internet surft.

- Opmerking** De WAP-browser menu's kunnen verschillen, afhankelijk van uw browserversie.



Internet

Menu 8-1

Thuis

Menu 8-1-1

Hiermee gaat u naar de geconfigureerde startpagina die in het actieve profiel is opgegeven. Als u het actieve profiel niet instelt, wordt de startpagina door de netwerkexploitant geconfigureerd.



Favorieten

Menu 8-1-2

In dit menu kunt u de URL van uw favoriete websites opslaan voor eenvoudige toegang op een later tijdstip. Uw telefoon heeft een paar vooraf geïnstalleerde favorieten. Deze vooraf geïnstalleerde favorieten kunnen niet worden gewist.

Een favoriet opslaan

1. Druk op de linker softkey  [Opties].
2. Selecteer Nieuw toevoegen en druk op de OK-toets.
3. Voer de gewenste URL en naam in en druk op de OK-toets.

* **Tip:** Gebruik de toetsen "  " en "  " om symbolen in te voeren. Om "." in te voeren, druk op "  ".

Nadat de gewenste favoriet geselecteerd is, zijn de volgende opties beschikbaar,

- ▶ **Verbinding maken:** maakt verbinding met de gekozen favoriet.
- ▶ **Nieuw toevoegen:** selecteer deze optie om een nieuwe favoriet toe te voegen.
- ▶ **Bewerken:** u kunt de URL en/of de titel van de geselecteerde favoriet bewerken.
- ▶ **Wissen:** de geselecteerde favoriet wordt verwijderd.

Alles wissen: alle favorieten worden verwijderd.

Profielen

Menu 8-1-3

Een profiel omvat de netwerkinformatie die wordt gebruikt om verbinding te maken met het internet. Elk profiel heeft de volgende submenu's:

- ▶ **Activeren:** het gekozen profiel activeren.
- ▶ **Instellingen:** u kunt de WAP-instellingen van het geselecteerde profiel bewerken en wijzigen.

- **Homepage:** hier kunt u het adres (URL) opgeven van de website die u als startpagina wilt gebruiken. U hoeft niet voor elke URL "http://" te typen, deze aanduiding wordt automatisch toegevoegd.

- **Drager:** u kunt de dragende dienst instellen.

1 GSM

2 GPRS

- **Gegevensinstellingen:** verschijnt alleen als u Gegevensinstellingen hebt geselecteerd als dragerdienst.

IP-adres: geef het IP-adres in van de WAP-gateway waarmee u verbinding wilt maken.
Nummer kiezen: geef het telefoonnummer in waarmee u toegang krijgt tot uw WAP-gateway.

Nummer kiezen: Geef het telefoonnummer voor de WAP-gateway op.

User ID: de gebruikersidentiteit voor uw inbelservice (NIET voor de WAP-gateway).

Wachtwoord: het wachtwoord dat u nodig hebt om u bij uw inbelservice (NIET bij de WAP-gateway) te identificeren.

Soort oproep: selecteer het type dataoproep; Analooq of Digitaal (ISDN).

Gesprekssnelheid: de snelheid van uw dataverbinding is 9600 of 14400. u moet een time-outperiode invoeren. WAP zal niet beschikbaar zijn als gedurende deze tijd geen gegevens zijn ingevoerd of overgebracht.

Wachtijd: U moet een time-outperiode opgeven. Na invoering daarvan zal de WAP-navigatieservice onbeschikbaar zijn als er geen gegevens worden ingevoerd of overgebracht.

- **GPRS-instellingen:** de onderstaande dienstinstellingen zijn alleen beschikbaar als GPRS is geselecteerd als dragerdienst.

IP-adres: geef het IP-adres in van de WAP-gateway waarmee u verbinding wilt maken.

APN: geef de APN van de GPRS in.



User ID: de gebruikersidentiteit voor uw APN-server.

Wachtwoord: het wachtwoord dat u nodig hebt om u te identificeren bij uw APN-server.

- **Verbindingstype:** de opties voor het type verbinding zijn Tijdelijk en Continu. Ze zijn afhankelijk van de gebruikte gateway.

Continu

Een veelgebruikte verbindingsmethode die echter resulteert in meer netwerkverkeer

Tijdelijk

Een weinig gebruikte (draadloze) service.

Http

Rechtstreekse verbinding met server in http.

- **Proxy-instellingen**

IP-adres: geef het IP-adres in van de proxy-server waarmee u verbinding wilt maken.

Poort: geef de proxy-poort in.

- **DNS-instellingen**

Eerste server: geef het IP-adres in van de eerste DNS-server waarmee u verbinding wilt maken.

Tweede server: geef het IP-adres in van de tweede DNS-server waarmee u verbinding wilt maken.

- **Instellingen beveiligen:** afhankelijk van de gateway die u gebruikt kunt u deze optie inschakelen (aan) of uitschakelen (Uit).
- **Toon beelden:** u kunt kiezen of er afbeeldingen worden weergegeven op de WAP-kaarten.
- ▶ **Hernoemen:** u kunt de profielnaam wijzigen.
- ▶ **Wissen:** u kunt het profiel wissen.
- ▶ **Nieuw toevoegen:** u kunt een nieuw profiel toevoegen.



Ga naar URL

Menu 8-1-4

U kunt direct naar de gewenste website gaan. Daarvoor moet u de specifieke URL invoeren. Nadat u deze hebt ingevoerd, drukt u op de OK-toets.

Cache-instellingen

Menu 8-1-5

De opgevraagde gegevens of diensten worden opgeslagen in het cachegeheugen van de telefoon.

- ▶ **Cache legen:** Het cachegeheugen wordt geleegd.
- ▶ **Cache controleren:** Stel in of een verbindingspoging via het cachegeheugen wordt gemaakt of niet.

❗ **Opmerking** Een cache is een buffergeheugen waarin gegevens tijdelijk worden opgeslagen.

Instellingen cookies

Menu 8-1-6

De opgevraagde gegevens of diensten worden opgeslagen in het cachegeheugen van de telefoon.

- ▶ **Verwijderen cookies:** Alle cookies worden verwijderd.
- ▶ **Cookies controleren:** Controleer of een cookie is ingeschakeld of niet.

Veiligheidscertificaat

Menu 8-1-7

Er wordt een lijst van de beschikbare certificaten weergegeven.

- ▶ **Autoriteit:** u ziet een overzicht van de autorisatiecertificaten die in uw telefoon zijn opgeslagen.
- ▶ **Persoonlijk:** u ziet een overzicht van de persoonlijke certificaten die in uw telefoon zijn opgeslagen.

Profielen terugzetten

Menu 8-1-8

U kunt de standaard profielinstellingen herstellen.

Browsersversie

Menu 8-1-9

The WAP-browsersversie wordt weergegeven.



SIM-service

Menu 8-2

Via de SIM-kaart kan uw serviceprovider speciale toepassingen leveren, zoals die voor thuisbankieren, handelen in aandelen enz. Als u op een van deze services bent geabonneerd, is de naam ervan aan het einde van het hoofdmenu zichtbaar. Met het SIM Services-menu gaat uw telefoon met de tijd mee en worden toepassingen van uw serviceprovider ondersteund.



Neem contact op met uw serviceprovider voor meer informatie.

Spelletjes & meer

Menu 9-1

Mijn Spelletjes & meer

Menu 9-1-1

In dit menu kunt u de geïnstalleerde Java-applicaties op uw telefoon beheren. U kunt gedownloade applicaties afspelen of verwijderen, of de verbinding instellen. De gedownloade toepassingen worden bewaard in mappen. Druk op de linker softkey  [Selecteren] om de geselecteerde map te openen of de geselecteerde midlet te starten. Gebruik de linker softkey  [Menu] voor de volgende beschikbare menu's:

- ▶ **Opstarten:** Start de geselecteerde toepassing.
- ▶ **Info:** Zeigt Informationen über die Anwendung.
- ▶ **Opties:** Einige Java-Anwendungen benötigen eine Datenverbinding. Wählen Sie eine der folgenden Verbindungsoptionen.
 - **Altijd:** de verbinding wordt direct tot stand gebracht zonder melding.
 - **Vragen:** u wordt gevraagd of de verbinding tot stand gebracht moet worden.

- **Nooit:** er wordt geen verbinding gemaakt.

- ❗ **Opmerking** U kunt de voorgeïnstalleerde map of games in deze map niet verwijderen of hernoemen.

Java™ is een door Sun Microsystems ontwikkelde technologie. Net zoals u een Java-applet kunt downloaden via de Netscape of MS Internet Explorer browsers, kunt u Java MIDlet downloaden via een telefoon die WAP ondersteunt. Afhankelijk van de service provider kunnen alle Java-programma's zoals spelletjes worden gedownload naar een telefoon en worden opgestart. Eenmaal gedownload hebt u toegang tot het Java-programma via Mijn games & meer, waar u programma's kunt selecteren, uitvoeren of wissen. De Java-programma's worden opgeslagen in de telefoon als JAD- en JAR-bestanden.



Downloads

Opmerking • Het JAR-bestand is een gecomprimeerd formaat van het Java-programma en het JAD-bestand is een beschrijvingsbestand dat alle gedetailleerde informatie bevat. Voor het downloaden kunt u via het netwerk alle bestandsbeschrijvingen uit het JAD-bestand bekijken.

• Hoewel ze op een standaardtaal zijn gebaseerd (J2ME), zijn niet alle Java-toepassingen compatibel met alle telefoons die verkrijgbaar zijn, omdat voor een bepaalde telefoon wellicht een specifieke bibliotheek moet worden gebruikt. Mogelijk wordt de software geblokkeerd of schakelt deze zichzelf uit als Java-toepassingen die niet speciaal voor deze telefoon zijn gemaakt worden gedownload. Op zo'n moment moet de telefoon opnieuw worden gestart. Dergelijke problemen worden door de toepassing veroorzaakt, en niet door de telefoon.

Let op Alleen op J2ME (Java 2 Micro Edition) gebaseerde programma's kunnen gebruikt worden in de camera-modus. De op J2SE (Java 2 Standard Edition) gebaseerde programma's kunnen alleen gebruikt worden in de pc-modus.

Profielen

Menu 9-1-2

Dit menu bevat dezelfde instellingen als het menu Internet. Als u nieuwe toepassingen wilt downloaden, hebt u een WAP-verbinding nodig.

Foto's

Menu 9-2

De linker softkey  [Opties] geeft de volgende opties.

- ▶ **Achtergrond instellen:** De huidige geselecteerde afbeelding kan als achtergrond worden ingesteld.
- ▶ **Multimediabericht schrijven:** De gedownloade afbeelding kan via MMS worden verzonden.

Geluiden

Menu 9-3

De linker softkey  [Opties] geeft de volgende opties.

- ▶ **Opslaan als ringtone:** Het huidige geselecteerde geluid wordt als beltoon ingesteld.
- ▶ **Berichten schrijven:** Melodie geluid kan via SMS en MMS worden verzonden.

Er zijn verschillende accessoires verkrijgbaar voor uw mobiele telefoon. U kunt een keuze maken uit deze opties, afgestemd op uw persoonlijke communicatiebehoeften. Vraag uw leverancier naar de beschikbare accessoires.

Batterij

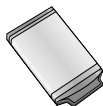

Headset

Hiermee kunt u handsfree bellen. Inclusief oortelefoon en microfoon.



Reisadapter

Met deze oplader kunt u de batterij opladen als u onderweg bent.



Datakabel

Om uw telefoon aan te sluiten op een computer.

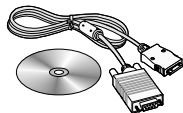

- Opmerking**
- Gebruik altijd originele LG-accessoires.
 - Als u dit niet doet kan uw garantie vervallen.
 - Accessoires kunnen per regio verschillen; gelieve contact op te nemen met onze regionale servicebedrijf of vertegenwoordiging voor meer informatie.



Algemeen

Productnaam: F2400

Systeem : GSM 900 / DCS 1800

Omgevingstemperaturen

Max: +55°C

Min: -10°C



F2400 Guide de l'utilisateur - FRANÇAIS



Table des matières



PRECAUTIONS D'USAGE DE L'APPAREIL	8	Arborescence des menus	36
Présentation	10	Sélection de fonctions et d'options	39
Recommandations pour une utilisation sûre et efficace ...	11	Profils audio	40
Caractéristiques du F2400	15	Activer	40
Description du téléphone	15	Personnaliser	40
Informations à l'écran	19	Renommer	41
Mise en route.....	20	Journal appels	42
Installation de la carte SIM et de la batterie	20	Appels en absence	42
Chargement de la batterie.....	22	Appels reçus	42
Débranchement du chargeur.....	23	Appels émis	42
Mise en marche/Arrêt du téléphone	23	Supprimer les appels recents	43
Codes d'accès	24	Frais d'appel	43
Code réseau	25	Durée de l'appel.....	43
 		Coût de l'appel	43
Fonctions générales	26	Réglages	43
Émission et réception d'un appel	26	Info GPRS	44
Contacts	31	Durée de l'appel.....	44
Menu Appel en cours	32	Volume données.....	44
Appels multiparties ou conférences téléphoniques	34		

Outils	45
Bluetooth	45
Mes périphériques	45
Kit piéton	45
Réglages	45
Calculatrice	45
Convertisseur d'unités	46
Fuseaux horaires	46
Mémo vocal	46
Enregistrer	46
Voir liste	46
Etat mémoire	47
Agenda	48
Contacts	48
Rechercher	48
Ajouter nouveau	48
Groupes d'appel	49
N° abrégés	50
Réglages	50

Copier tout	51
Tout supprimer	51
Informations	52
Calendrier	52
Ajouter nouveau	53
Afficher	53
Tout afficher	53
Supprimer anciens	53
Tout supprimer	53
Mémo	54
Messages	55
Nouveau message	55
Ecrire SMS	55
Ecrire MMS	57
Boîte de réception	58
Brouillons	60
Boîte d'envoi	60
Messagerie vocale	61

Table des matières



Message d'information	61	Images générales	68
Lire	61	Images avec cadre	68
Thèmes	62	Images répertoire	68
Modèles	62	Réglages	69
Modèles SMS	62	État mémoire	69
Modèles MMS	63	Effacer album	69
Signature	63	Enregistrement automatique	69
Réglages	63	Réglages	70
SMS	63	Réveil	70
MMS	64	Date et heure	70
Centre de messagerie vocale	64	Définir la date	70
Message d'information	65	Format de date	70
Messages Push	65	Définir l'heure	70
Photos	66	Format de l'heure	70
Prendre photo	66	Téléphone	71
Avec cadre	67	Paramètres d'affichage	71
Mode rafale	67	Langue	71
Mon album	67	Appels	72
Toutes images	68	Renvoi d'appel	72

Mode réponse	73	Page d'accueil	79
Envoyer mon numéro	73	Favoris	79
Double appel	73	Profils	80
Bip minute	74	Accéder à l'URL	82
Rappel auto	74	Réglages cache	82
Sécurité	74	Réglages cookies	82
Demander code PIN	74	Certificats	82
Verrouillage téléphone	74	Réinitialiser les profils	82
Interdiction d'appels	75	Version du navigateur	83
Appels restreints	76	Services SIM	83
Modifier les codes	76	Téléchargements	84
Réseau	76	Jeux et applis	84
Automatique	76	Mes jeux et applis	84
Manuelle	77	Profils	85
Préféré	77	Images	85
Réinitialiser réglages	77	Sons	85
Réglages GPRS	77	Accessoires	86
Service	78	Données techniques	87
Internet	79		



MESURES DE SECURITE OBLIGATOIRES

Remarque d'ordre générale

Pour préserver votre sécurité et celle des autres, nous vous demandons de ne pas utiliser les téléphones mobiles dans certaines conditions (en conduisant par exemple) et dans certains lieux (avions, hôpitaux, stations services, et ateliers garagistes).

Précautions à prendre par les porteurs d'implants électroniques

La distance entre le simulateur cardiaque (ou la pompe à insuline) et le téléphone mobile doit être au minimum de 15 cm. Le téléphone mobile (lors d'un appel) doit être à l'opposé de l'emplacement de l'implant.

MESURES DE PRECAUTIONS*

A/ Un indicateur de 'niveau de réception' vous permet de savoir si votre appareil est en mesure de recevoir et d'émettre un signal dans de bonnes conditions. En effet, plus le niveau de réception est faible, plus la puissance d'émission de votre téléphone est élevée.

De ce fait et afin de réduire au maximum le rayonnement émis par les téléphones mobiles, utilisez votre appareil dans de bonnes conditions de réception.

Ne pas utiliser votre appareil dans les sous-terrains, parkings, sous-sol, ou dans un véhicule en mouvement (train ou voiture). B/ Lors d'une communication, utilisez le kit 'piéton' ou 'mains libres' qui vous permet d'éloigner le téléphone de votre tête. C/ Evitez aussi de positionner le téléphone à côté du ventre des femmes enceintes ou du bas du ventre des adolescents.



Ces mesures vous permettrons de réduire considérablement l'absorption, par les parties sensibles de votre corps, de la puissance rayonnée par votre téléphone.

* Aucun constat de dangerosité d'utilisation des téléphones mobiles n'ayant été constaté, seul le principe de 'précaution' nous pousse à vous demander de respecter ces quelques mesures.

Présentation

Félicitations ! Vous venez de faire l'acquisition du F2400, un téléphone portable sophistiqué et compact, conçu pour tirer parti des toutes dernières technologies de communication mobile numérique.



Ce guide de l'utilisateur contient des informations importantes relatives à l'utilisation et au fonctionnement de ce téléphone. Lisez attentivement les informations afin d'optimiser l'utilisation de votre téléphone et d'éviter de l'endommager. Tout changement ou toute modification non approuvé expressément dans ce guide de l'utilisateur peut annuler la garantie de votre téléphone.

Lisez ces recommandations. Leur non-respect peut s'avérer dangereux, voire illégal. Des informations détaillées sont également disponibles dans ce manuel.

Exposition aux radiofréquences

Informations sur l'exposition aux ondes radio et sur le débit d'absorption spécifique (SAR, Specific Absorption Rate)

Le F2400 est conforme aux exigences de sécurité relatives à l'exposition aux ondes radio. Ces exigences sont basées sur des recommandations scientifiques qui comprennent des marges de sécurité destinées à garantir la sécurité de toutes les personnes, quels que soient leur âge et leur condition physique.

- Les recommandations relatives à l'exposition aux ondes radio utilisent une unité de mesure connue sous le nom de débit d'absorption spécifique (SAR). Les tests de SAR sont effectués via des méthodes normalisées, en utilisant le niveau de puissance certifié le plus élevé du téléphone, dans toutes les bandes de fréquence utilisées.

- Même si tous les modèles de téléphones LG n'appliquent pas les mêmes niveaux de SAR, ils sont tous conformes aux recommandations appropriées en matière d'exposition aux ondes radio.
- La limite de SAR recommandée par l'ICNIRP (Commission internationale de protection contre les rayonnements non ionisants) est de 2 W/kg en moyenne sur dix (10) grammes de tissus.
- La valeur de SAR la plus élevée pour ce modèle a été mesurée par DASY4 (pour une utilisation à l'oreille) à 1.3 W/kg (10g).

Entretien et réparation

Avertissement : utilisez uniquement des batteries, chargeurs et accessoires agréés pour ce modèle de téléphone. L'utilisation de tout autre type de batterie, de chargeur et d'accessoire peut s'avérer dangereuse et peut annuler tout accord ou garantie applicable au téléphone.

- Ne démontez pas votre téléphone. En cas de réparation, confiez-le à un technicien qualifié.



Recommandations pour une utilisation sûre et efficace

- Tenez votre téléphone éloigné d'appareils électriques, tels qu'un téléviseur, une radio ou un ordinateur.
- Ne placez pas votre téléphone à proximité de sources de chaleur, telles qu'un radiateur ou une cuisinière.
- Ne le faites pas tomber.
- Ne soumettez pas votre téléphone à des vibrations mécaniques ou à des chocs.
- Si vous appliquez un revêtement vinyle sur la coque de votre téléphone, vous risquez de l'endommager.
- Pour nettoyer l'extérieur du combiné, utilisez un chiffon sec. (N'utilisez pas de solvant, tel que du benzène, un diluant ou de l'alcool.)
- Ne placez pas votre téléphone dans des endroits trop enfumés ou trop poussiéreux.
- Ne placez pas votre téléphone à proximité de cartes de crédit ou de titres de transport, car il pourrait nuire aux données des bandes magnétiques.

- Ne touchez pas l'écran avec un objet pointu, vous risqueriez d'endommager votre téléphone.
- Ne mettez pas votre téléphone en contact avec des liquides ou des éléments humides.
- Utilisez les accessoires tels que l'oreillette avec la plus grande précaution. Ne manipulez pas l'antenne inutilement.

Appareils électroniques

Tous les téléphones portables peuvent provoquer des interférences pouvant affecter les performances des appareils électroniques.

- N'utilisez pas votre téléphone près d'équipements médicaux sans permission. Évitez de placer votre téléphone à proximité de votre stimulateur cardiaque, comme une poche poitrine.
- Les téléphones portables peuvent nuire au bon fonctionnement de certaines prothèses auditives.
- Des interférences mineures peuvent perturber le bon fonctionnement des téléviseurs, radios, ordinateurs, etc.



Sécurité au volant

Vérifiez les lois et règlements en vigueur en matière d'utilisation des téléphones portables dans les zones où vous conduisez.

- Ne tenez pas le téléphone dans votre main alors que vous conduisez.
- Concentrez toute votre attention sur la conduite.
- Utilisez un kit mains libres, si possible.
- Quittez la route et garez-vous avant d'émettre ou de recevoir un appel, si les conditions de conduite le requièrent.
- Les radiofréquences peuvent affecter certains systèmes électroniques de votre véhicule, tels que le système audio stéréo ou les équipements de sécurité.
- Lorsque votre véhicule est équipé d'un airbag, ne gênez pas son déclenchement avec un équipement sans fil ou fixe. Il pourrait en effet provoquer de graves blessures en raison de performances inadéquates.

Zone de dynamitage

N'utilisez pas votre téléphone lorsque des opérations de dynamitage sont en cours. Respectez les restrictions, les règlements et les lois.

Sites potentiellement dangereux

- N'utilisez pas votre téléphone dans une station-service. N'utilisez pas votre téléphone à proximité de carburant ou de produits chimiques.
- Ne transportez pas et ne stockez pas de produits dangereux, de liquides ou de gaz inflammables dans le coffre de votre voiture, à proximité de votre téléphone portable et de ses accessoires.

Dans un avion

Les appareils sans fil peuvent générer des interférences dans les avions.

- Éteignez votre téléphone avant d'embarquer dans un avion.
- Ne l'utilisez pas sur la piste sans autorisation de l'équipage.



Recommandations pour une utilisation sûre et efficace

Avec les enfants

Conservez votre téléphone dans un endroit sûr, hors de la portée des enfants. En effet, votre téléphone est composé de petites pièces qui peuvent présenter un danger d'étouffement.

Appels d'urgence

Les numéros d'urgence peuvent ne pas être disponibles sur tous les réseaux cellulaires. Vous ne devez donc pas dépendre uniquement de votre téléphone portable pour émettre un appel d'urgence. Renseignez-vous auprès de votre fournisseur de service local.

Informations sur la batterie et précautions d'usage

- Il n'est pas nécessaire de décharger complètement la batterie avant de la recharger. Contrairement aux autres batteries, elle n'a pas d'effet mémoire pouvant compromettre ses performances.
- Utilisez uniquement les batteries et chargeurs LG. Les chargeurs LG sont conçus pour optimiser la durée de vie de votre batterie.
- Ne démontez pas et ne court-circuitez pas la batterie.
- Les Répertoire métalliques de la batterie doivent toujours rester propres.
- Procédez au remplacement de la batterie lorsque celle-ci n'offre plus des performances acceptables. La batterie peut être rechargée des centaines de fois avant qu'il soit nécessaire de la remplacer.
- Rechargez la batterie en cas de non-utilisation prolongée afin d'optimiser sa durée d'utilisation.
- N'exposez pas le chargeur de la batterie au rayonnement direct du soleil. Ne l'utilisez pas non plus dans des lieux très humides, tels que les salles de bain.
- Ne placez pas votre téléphone dans des endroits chauds ou froids, cela pourrait affecter les performances de la batterie.

Description du téléphone

Vue avant

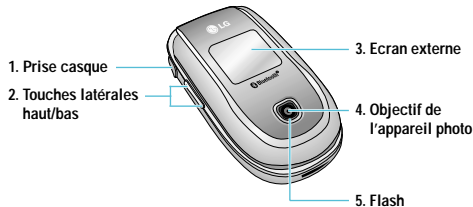

1. Prise casque

- Connectez un casque ici.

2. Touches latérales haut/bas

- Pour afficher l'heure actuelle sur l'écran LCD externe, maintenez cette touche enfoncée.
- Permet de contrôler le volume des bips touches en mode veille, lorsque le clapet est ouvert.
- Permet de contrôler le volume de l'écouteur en cours de communication.

3. Ecran externe

4. Objectif de l'appareil photo

- ❗ **Remarque** Si l'objectif de l'appareil photo est encrassé, la qualité d'image peut être réduite.

5. Flash



Vue latérale



Touche appareil photo

Appuyez sur cette touche pour activer le mode appareil photo. Utilisez également cette touche pour prendre une photo.

Vue arrière

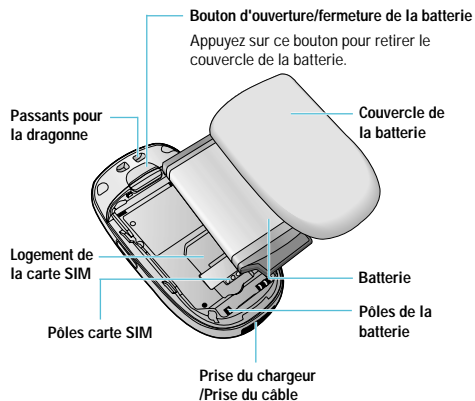

Vue clapet ouvert

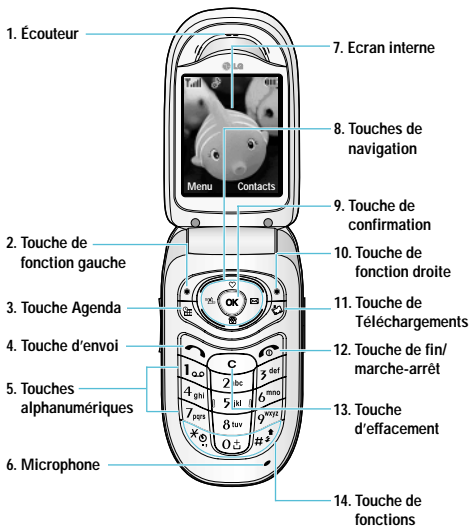

1. Écouteur

2 et 10. **Touche de fonction gauche/ droite** : chacune de ces touches exécute la fonction indiquée par le texte situé juste au-dessus d'elle.

3. **Touche Agenda** : touche de raccourci permettant d'afficher le menu Agenda en mode veille.

4. **Touche d'envoi** : permet de composer un numéro de téléphone et de répondre aux appels entrants. En mode veille, vous pouvez également accéder rapidement aux derniers appels entrants, sortants ou manqués, en appuyant sur cette touche.

5. **Touches alphanumériques** : permettent d'entrer des chiffres, des lettres et certains caractères spéciaux.

6. **Microphone** : peut être désactivé en cours de communication pour ne pas être entendu par votre correspondant.

7. **Ecran interne** : affiche notamment les icônes d'état du téléphone, les options de menu, des informations Web, des images, le tout en couleur.

8. **Touches de navigation** : Utilisez ces touches pour parcourir les menus et déplacer le curseur.



Caractéristiques du F2400



9. Touche de confirmation : permet de sélectionner des options de menu et de confirmer des actions.

11. Touche de Téléchargements : touche d'accès rapide aux téléchargements

12. Touche de fin/marche-arrêt : permet de mettre fin à un appel, de rejeter un appel et de passer en mode veille. Pour allumer/éteindre votre téléphone, maintenez cette touche enfoncée.

13. Touche d'effacement : chaque pression sur cette touche efface un caractère. Pour effacer tous les caractères de l'entrée, maintenez cette touche enfoncée. Utilisez également cette touche pour revenir à l'écran précédent.

14. Touche de fonctions :









-  : appuyez longuement sur cette touche pour saisir le signe "+" pour un appel international.
-  : lorsque vous composez un numéro, appuyez longuement sur cette touche pour mettre en pause.











Informations à l'écran

Le tableau ci-dessous présente les différentes icônes et indicateurs qui s'affichent sur l'écran de votre téléphone.

Icones affichées à l'écran

Icones	Description
	Indique la puissance du signal réseau.
	Indique qu'un appel est en cours.
	Indique que vous êtes en itinérance sur un autre réseau.
	Indique que le service GPRS est disponible.
	Indique que l'alarme a été programmée et qu'elle est activée.
	Indique l'état de chargement de la batterie.
	Indique la réception d'un message.
	Indique le reçu d'un message de voix.
	Indique que le mode Vibreur est activé.

Icones	Description
	Indique que le profil Fort est activé.
	Indique que le profil Silencieux est activé.
	Indique que le profil Kit piéton est activé.
	Indique que le profil Général est activé.
	Indique que vous pouvez utiliser le service de messages Push.
	Indique que le téléphone accède au WAP.
	Indique que vous utilisez la technologie GPRS.
	Indique que vous avez accédé à la page de sécurité.

Installation de la carte SIM et de la batterie

Assurez-vous que le mobile est éteint avant de retirer la batterie.

1. Retirez le couvercle de la batterie.

Appuyez sur le bouton d'ouverture/fermeture de la batterie et faites glisser le couvercle de la batterie vers le bas du téléphone. Et retirez le couvercle de la batterie.

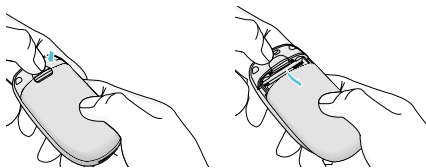

! Remarque Retirer la batterie alors que le téléphone est en marche risque de provoquer des dysfonctionnements.

2. Retirez la batterie.

Saisissez la partie supérieure de la batterie et soulevez-la de son emplacement.

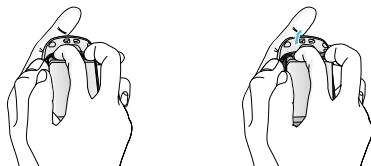

3. Installation de la carte SIM

Insérez la carte SIM dans son logement. Faites glisser la carte SIM dans le logement approprié. Assurez-vous qu'elle est insérée correctement et que la zone de contact dorée de la carte est bien orientée vers le bas. Pour retirer la carte SIM, appuyez légèrement dessus et tirez-la dans la direction opposée.

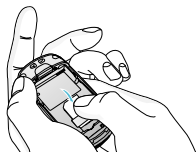

Pour insérer la carte SIM

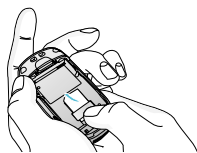

Pour retirer la carte SIM

Attention Le contact métallique de la carte SIM peut facilement être endommagé par des rayures. Manipulez donc la carte SIM avec précautions. Suivez les instructions fournies avec la carte SIM.

4. Installation de la batterie.

Placez tout d'abord la partie inférieure de la batterie dans la partie inférieure de l'emplacement de la batterie. Poussez la partie supérieure de la batterie vers le bas jusqu'à ce qu'elle s'enclenche dans l'emplacement prévu.

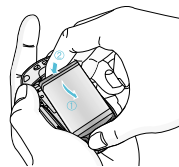

5. Remplacez le couvercle de la batterie.

Placez le couvercle de la batterie à l'emplacement prévu et faites glisser jusqu'au déclic.

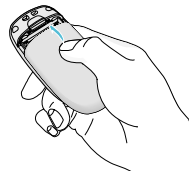



Mise en route

Chargement de la batterie

Pour brancher le chargeur de voyage au téléphone, vous devez avoir installé la batterie.

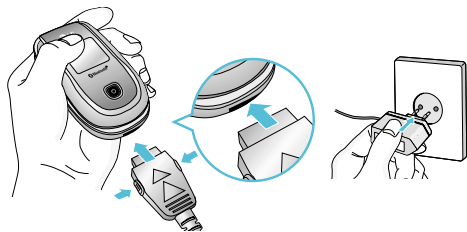

1. La flèche vous faisant face, comme indiqué dans l'illustration, branchez la fiche de l'adaptateur de batterie sur la prise, en bas du téléphone, jusqu'à ce qu'elle soit insérée dans son logement. Vous devez sentir un déclic.
2. Branchez l'autre extrémité de l'adaptateur de voyage sur la prise murale. Utilisez uniquement le chargeur compris dans le pack.
3. Les barres animées de l'icône de la batterie s'arrêteront dès la fin du chargement.

- ⓘ **Attention** • Veillez à ne pas forcer le connecteur car cela peut endommager le téléphone et/ou le chargeur de voyage.
- Branchez le chargeur de la batterie verticalement à la prise murale.
- Si vous utilisez le chargeur de la batterie dans un pays étranger, veillez à utiliser un adaptateur approprié.
- Ne retirez pas la batterie ou la carte SIM pendant le chargement.
- ⓘ **Avertissement** • Par temps d'orage, débranchez le cordon d'alimentation et le chargeur afin d'éviter les risques d'électrocution ou d'incendie.
- Mettez la batterie à l'abri d'objets pointus tels que les crocs ou les griffes d'un animal. Ceci peut provoquer un incendie.
- Lorsque le téléphone est en charge, ne l'utilisez pas pour appeler ou pour répondre aux appels. Ceci peut provoquer un court-circuit et/ou entraîner un risque d'électrocution ou d'incendie.

Débranchement du chargeur

1. Lorsque le chargement est terminé, l'indicateur de chargement de la batterie s'arrête et 'Pleine' s'affiche.
2. Débranchez le chargeur de la prise de courant. Débranchez le chargeur du téléphone en exerçant une pression sur les touches grises situées de part et d'autre de la prise et débranchez-la.

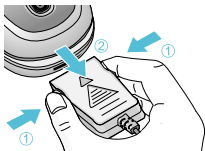

- Remarque**
- Assurez-vous que la batterie est complètement chargée avant d'utiliser le téléphone pour la première fois.
 - Ne retirez pas la batterie ou la carte SIM pendant le chargement.
 - Si la batterie n'est pas rechargée correctement, éteignez votre téléphone et remettez-le en marche, en utilisant la touche Marche/Arrêt, puis rechargez la batterie. Lorsque vous retirez, puis remettez en place la batterie, rechargez-la.

Mise en marche/Arrêt du téléphone

Mise en marche du téléphone

1. Mettez en place la batterie dans le téléphone et connectez ce dernier à une source d'alimentation externe, telle que le chargeur de voyage, le chargeur allume-cigare ou le kit mains libres voiture. Vous pouvez aussi installer une batterie rechargée dans le téléphone.
2. Appuyez sur  pendant quelques secondes, jusqu'à ce que l'écran à cristaux liquides s'allume.
3. Selon l'état du paramètre **Demander code PIN**, vous pouvez être invité à entrer votre code PIN.

Arrêt du téléphone

1. Appuyez sur  pendant quelques secondes, jusqu'à ce que l'écran à cristaux liquides s'éteigne.



Mise en route

Codes d'accès

Vous pouvez utiliser les codes d'accès décrits dans cette section pour éviter l'utilisation frauduleuse de votre téléphone. Les codes d'accès (sauf les codes PUK et PUK2) peuvent être modifiés à l'aide de la fonction **Modifier les codes** [Menu 7-5-5]. Reportez-vous à la page 76.

Code PIN (4 à 8 chiffres)

Le code PIN (Personal Identification Number, numéro d'identification personnel) protège votre carte SIM contre toute utilisation non autorisée. Le code PIN est généralement fourni avec la carte SIM. Lorsque l'option **Demander code PIN** est activée, vous êtes invité à entrer ce code chaque fois que vous mettez votre téléphone en marche. Par contre, lorsque l'option **Demander code PIN** est définie sur **Désactiver**, votre téléphone se connecte directement au réseau sans demander ce code.

Code PIN2 (4 à 8 chiffres)

Le code PIN2, fourni avec certaines cartes SIM, est nécessaire pour accéder à certaines fonctions telles que Conseil sur les frais d'appel, Numéro fixe à composer. Ces fonctions ne sont disponibles que si votre carte SIM les prend en charge.

Code PUK (4 à 8 chiffres)

Le code PUK (PIN Unblocking Key, clé de déblocage personnelle) est nécessaire pour modifier un code PIN bloqué. Le code PUK peut être fourni avec la carte SIM. Dans le cas contraire, contactez votre fournisseur de service local pour obtenir le code. Si vous perdez le code, contactez également votre fournisseur de service local.

Code PUK2 (4 à 8 chiffres)

Le code PUK2, fourni avec certaines cartes SIM, est nécessaire pour modifier un code PIN2 bloqué. Si vous perdez le code, contactez également votre fournisseur de service local.

Code de sécurité (4 à 8 chiffres)

Le code de sécurité empêche toute utilisation non autorisée de votre téléphone. Ce code est nécessaire pour supprimer toutes les entrées de téléphone et pour activer le menu Réinitialiser réglages.



Le nombre par défaut est '0000'. Vous pouvez également le modifier à partir du menu **Sécurité**.

Code réseau

Le mot de passe d'interdiction est requis lorsque vous utilisez la fonction Interdiction d'appel. C'est votre opérateur réseau qui vous communique ce mot de passe lorsque vous vous abonnez à ce service. Pour plus d'informations, reportez-vous à la page 75.

Émission et réception d'un appel

Émission d'un appel



1. Assurez-vous que votre téléphone est allumé.
2. Entrez un numéro de téléphone avec l'indicatif de zone.
 - ▶ Pour effacer l'intégralité du numéro, maintenez enfoncée la touche d'effacement ().
3. Pour appeler le numéro, appuyez sur la touche d'envoi ().
4. Pour mettre fin à la conversation, appuyez sur la touche de fin/marche-arrêt () ou sur la touche de fonction droite.

Émission d'un appel à l'aide de la touche d'envoi

1. En mode veille, appuyez sur la touche d'envoi (). Les derniers numéros d'appels entrants, sortants ou manqués s'affichent.
2. Sélectionnez le numéro souhaité à l'aide des touches de navigation haut/bas.

3. Appuyez sur .

Émission d'un appel international

1. Pour obtenir le préfixe international, maintenez la touche  enfoncée. Le caractère ' + ' sélectionne automatiquement le code d'accès international.
2. Saisissez le code du pays, l'indicatif de zone, et le numéro de téléphone.
3. Appuyez sur .

Fin d'un appel

Une fois la conversation terminée, appuyez sur la touche de fin/marche-arrêt ().

Émission d'un appel à l'aide du répertoire

Vous pouvez enregistrer les noms et numéros de téléphone que vous appelez régulièrement dans la mémoire de votre carte SIM et/ou de votre téléphone, qui constitue le répertoire. Pour composer un numéro, il vous suffit de rechercher le nom souhaité dans le répertoire. Pour plus d'informations sur la fonction Contacts, reportez-vous aux pages 48-52.

Réglage du volume

Si vous souhaitez régler le volume de l'écouteur au cours d'une communication, utilisez les touches latérales (). Appuyez sur la touche latérale supérieure pour augmenter le volume et sur la touche latérale inférieure pour le baisser.

Remarque En mode veille, lorsque le clapet est fermé, les touches latérales permettent de régler le volume des touches.

Réception d'un appel

Lorsque vous recevez un appel, le téléphone sonne. Si l'appelant peut être identifié, son numéro de téléphone (ou son nom, s'il figure dans le répertoire) s'affiche.

1. Pour décrocher un appel, ouvrez le clapet du téléphone (quand l'ouverture clapet est définie comme Mode réponse, voir page 73 [Menu 7-4-2].)

Remarque Si l'option Toutes touches touche a été définie comme mode de réponse (reportez-vous à la page 73), vous pouvez répondre aux appels en appuyant sur n'importe quelle touche, à l'exception de la touche  ou de la touche de fonction droite.

► Pour rejeter un appel entrant, maintenez enfoncée l'une des touches situées sur le côté gauche du téléphone sans ouvrir le clapet.

2. Pour mettre fin à la conversation, refermez le clapet ou appuyez sur la touche .



Fonctions générales

Mode vibreur (accès direct)

Vous pouvez activer le mode Vibreur en faisant un appui long sur la touche .

Signal réseau

L'indicateur de signal () qui s'affiche sur l'écran à cristaux liquides de votre téléphone vous permet de vérifier la force du signal. Celle-ci peut varier, surtout à l'intérieur des bâtiments. Pour essayer d'améliorer la réception, approchez-vous d'une fenêtre.

Saisie de texte

Vous pouvez entrer des caractères alphanumériques à l'aide du clavier de votre téléphone. Pour ajouter un contact, écrire un message, créer un message d'accueil personnalisé ou des événements dans l'agenda, par exemple, vous devez saisir du texte.

Vous pouvez choisir parmi les méthodes de saisie suivantes :

Mode T9

Ce mode vous permet de saisir des mots en appuyant une seule fois sur une touche pour entrer une lettre. Chaque touche du clavier correspond à plusieurs lettres. Le mode T9 compare automatiquement les touches enfoncées aux termes du dictionnaire interne, afin de déterminer le mot juste. Ce mode de saisie nécessite donc beaucoup moins de frappes que le mode ABC classique. Il est également connu sous le nom de saisie textuelle intuitive.

Mode ABC

Ce mode vous permet d'entrer des lettres en appuyant une fois, deux fois, trois fois ou quatre fois sur la touche correspondant à la lettre désirée, jusqu'à ce que celle-ci apparaisse.

Mode 123 (chiffres)

Pour entrer un chiffre, appuyez une seule fois sur la touche correspondante. Pour accéder au mode 123 dans un champ de texte, appuyez sur la touche  jusqu'à ce que le mode 123 apparaisse.

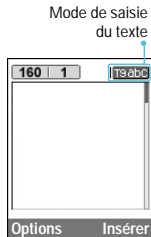

Modification du mode de saisie de texte

1. Lorsque le curseur se trouve dans un champ qui autorise la saisie de caractères, un indicateur de mode de saisie s'affiche dans le coin supérieur droit de l'écran.
2. Vous pouvez modifier le mode de saisie en appuyant sur la touche . Le mode de saisie en cours s'affiche dans le coin supérieur droit de l'écran.







► Utilisation du mode T9

Le mode de saisie textuelle intuitive T9 vous permet de saisir facilement des mots en utilisant au minimum les touches du téléphone. À chaque touche enfoncée, le téléphone affiche les caractères susceptibles d'être entrés, en se basant sur son dictionnaire intégré. Vous pouvez également ajouter de nouveaux mots au dictionnaire. À mesure que de nouveaux mots sont ajoutés, le mot est modifié pour afficher le mot le plus proche du dictionnaire.

1. Lorsque vous êtes en mode de saisie textuelle intuitive T9, commencez par taper un mot en utilisant les touches de  à . Appuyez une seule fois par lettre.

- Le mot est modifié à mesure que vous entrez des lettres. Ne tenez pas compte du texte qui s'affiche à l'écran tant que le mot n'est pas entièrement saisi.
- Une fois le mot saisi, si le mot affiché n'est pas correct, appuyez une ou plusieurs fois sur la touche de navigation bas pour consulter les autres mots proposés.

Exemple : Appuyez sur      pour entrer **Actif**.



Appuyez sur la touche de navigation bas pour sélectionner le mot désiré

- Si le mot souhaité ne figure pas dans la liste de mots proposés, ajoutez-le en utilisant le sous-menu Ajout dictionnaire.





Fonctions générales



- Vous pouvez choisir la langue du mode T9. Appuyez sur la touche de fonction gauche [Options], puis sélectionnez **Langue du T9**. Sélectionnez la langue souhaitée pour le mode T9. Vous pouvez également désactiver le mode T9 en sélectionnant T9 **Désactivé**. Par défaut, le mode T9 est activé sur votre téléphone.

2. Entrez le mot complet avant de modifier ou de supprimer des caractères
3. Séparez chaque mot d'un espace en appuyant sur la touche . Pour supprimer des lettres, appuyez sur la touche . Pour supprimer tous les mots, maintenez enfoncée la touche .

Remarque Pour quitter le mode de saisie de texte sans enregistrer le texte entré, appuyez sur la touche . Le téléphone passe en mode veille.

► Utilisation du mode ABC

Pour entrer du texte, utilisez les touches de  à .

1. Appuyez sur la touche correspondant à la lettre souhaitée :
 - Une fois, pour la première lettre de la touche.
 - Deux fois, pour la deuxième lettre de la touche.
 - Etc.
2. Pour insérer un espace, appuyez une fois sur la touche . Pour supprimer des lettres, appuyez sur la touche . Pour effacer l'ensemble du texte entré, maintenez enfoncée la touche .

- Remarque** Pour plus d'informations sur les caractères disponibles via les touches alphanumériques, reportez-vous au tableau ci-dessous.

Touche	Caractères dans l'ordre d'affichage	
	Majuscules	Minuscules
	., / ? ! - : ' " 1	., / ? ! - : ' " 1
	A B C 2 Ä Å Á À Ã Ä Å Æ Ç	a b c 2 ä å á à ã ä å æ ç
	D E F 3 È É Ê Ë	d e f 3 è é ê ë
	G H I 4 Ì Í Î Ï	g h i 4 ì í î ï
	J K L 5	j k l 5
	M N O 6 Ñ Ö Ø Ò Ó Ô Õ Ç	m n o 6 ñ ö ø ò ó ô õ ç
	P Q R S 7 ß Ş	p q r s 7 ß ş
	T U V 8 Ü Û Ú Û	t u v 8 ü û ú û
	W X Y Z 9	w x y z 9
	Touche Espace 0	Touche Espace 0

► Utilisation du mode 123 (chiffres)

Le mode 123 vous permet de saisir des chiffres dans un message textuel (par exemple, un numéro de téléphone).

Appuyez sur les touches correspondant aux chiffres souhaités avant de revenir manuellement au mode de saisie de texte souhaité.

Contacts

Vous pouvez stocker des numéros de téléphone et les noms des personnes auxquels ils correspondent dans la mémoire de votre carte SIM.

En outre, vous pouvez stocker jusqu'à 200 numéros et noms dans la mémoire de votre téléphone.

Les mémoires de la carte SIM et du téléphone s'utilisent toutes deux de la même façon dans le menu **Contacts**.

(Pour plus d'informations, reportez-vous aux pages 48-52.)



Fonctions générales

Menu Appel en cours

Votre téléphone comprend des fonctions de réglage que vous pouvez utiliser au cours d'une communication. Pour accéder à ces fonctions au cours d'une communication, appuyez sur la touche de fonction gauche [Options].

Pendant un appel

Le menu affiché sur l'écran du combiné pendant un appel est différent du menu principal qui apparaît par défaut en mode veille. Voici la description des options.

Volume

Pour augmenter ou diminuer le volume de l'écouteur.

Émission d'un second appel

Vous pouvez rechercher un numéro dans le répertoire afin d'émettre un second appel. Appuyez sur la touche de fonction droite, puis sélectionnez **Rechercher**. Pour enregistrer un numéro dans le répertoire au cours d'une communication, appuyez sur la touche de fonction droite, puis sélectionnez **Ajouter nouveau**.

En attente

Pour mettre son correspondant en attente.

Reprendre

Lorsque le correspondant est en attente, à la place de "en attente" s'affiche "reprendre". Cela permet de reprendre la conversation.

Permuter

Lors d'un double appel, permet de basculer d'un appel à l'autre.

Terminer tous

Pour mettre fin à tous les appels.

Conférence

Voir explications page 35.

Messages

Pour accéder au menu Messages.

Réception d'un appel entrant

Pour répondre à un appel entrant lorsque le combiné sonne, appuyez simplement sur la touche  [Envoyer] ou sur réponse.

Le combiné peut également vous prévenir lorsque vous recevez un appel entrant en cours de communication. Un son se fait entendre dans l'écouteur, et l'écran affiche un second appel en attente. Cette fonction, appelée Mise en attente, n'est disponible que si votre réseau le prend en charge. Pour plus d'informations sur l'activation et la désactivation de cette fonction, reportez-vous à la rubrique Mise en attente.

Refus d'un appel entrant

Vous pouvez refuser un appel entrant sans avoir à y répondre. Il vous suffit pour cela d'appuyer sur la touche .

Activation de tonalité de touches (DTMF) pendant un appel

Pour activer des tonalités DTMF pendant un appel, appuyez sur la touche de fonction gauche, puis sélectionnez **Envoi touches**. Les tonalités DTMF peuvent être désactivées de la même manière. Ces tonalités permettent à votre téléphone d'utiliser un standard automatisé.

Désactiver le microphone

Vous pouvez désactiver le microphone pendant un appel en appuyant sur la touche [Options] et en sélectionnant **Désactiver micro**. Le microphone du poste GSM peut être activé en sélectionnant **Mute off**. Quand le microphone est désactivé, vous pouvez toujours entendre la personne qui vous appelle sans qu'elle vous entende.



Appels multiparties ou conférences téléphoniques

Le service d'appels multiparties ou de conférences téléphoniques vous permet d'avoir une conversation simultanée avec plusieurs appelants, si votre opérateur réseau prend en charge cette fonction. Il est possible de configurer uniquement un appel multiparties lorsque vous disposez d'un appel actif et d'un appel en attente, et que vous avez répondu aux deux appels. Dès qu'un appel multiparties est configuré, la personne qui a configuré cet appel peut ajouter, déconnecter ou séparer les appels (c'est-à-dire, retirer un appel de l'appel multipartie tout en restant connecté avec vous). Toutes ces options sont disponibles à partir du menu Appel en conférence. Le nombre maximum d'appelants dans un appel multiparties est de cinq. Dès le départ, vous contrôlez l'appel multiparties, et vous êtes le seul à pouvoir y ajouter des appelants.

Émission d'un second appel

Vous pouvez émettre un second appel alors que vous êtes déjà en communication. Entrez le second numéro et appuyez sur la touche . Lorsque le second appel est connecté, le premier est automatiquement mis en attente. Vous pouvez basculer entre les deux appels en appuyant sur la touche de navigation du bas, puis en sélectionnant **Permuter**.

Configuration d'une conférence téléphonique

Mettez un appel en attente et lorsque l'appel en cours est activé, appuyez sur la touche de fonction gauche et sélectionnez **Conférence / Joindre tout**.

Mise en attente d'une conférence téléphonique

Appuyez sur la touche de fonction gauche, puis sélectionnez **Conférence téléphonique/Tout mettre en attente**.



Activation d'une conférence téléphonique en attente

Appuyez sur la touche de fonction gauche, puis sélectionnez **Conférence téléphonique/Tout joindre**.

Ajout d'appels à la conférence téléphonique

Pour ajouter un appel à une conférence téléphonique en cours, appuyez sur la touche de fonction gauche et sélectionnez **Conférence téléphonique/Tout joindre**.

Affichage des appelants dans une conférence téléphonique

Pour consulter à l'écran les numéros des appelants qui participent à la conférence, utilisez les touches de navigation haut/bas.

Conversation privée au cours d'une conférence téléphonique

Pour avoir une conversation privée avec l'un des appelants de la conférence, affichez à l'écran le numéro de l'appelant avec qui vous souhaitez parler, puis appuyez sur la touche de fonction gauche. Sélectionnez **Conférence téléphonique/Privé** pour mettre en attente tous les autres appelants.

Fin d'une conférence téléphonique

L'appelant actuellement affiché d'une conférence téléphonique peut être déconnecté en appuyant sur la touche . Pour mettre fin à une conférence téléphonique, appuyez sur la touche de fonction gauche, puis sélectionnez **Conférence téléphonique/Fin multipartie**. Après avoir appuyé sur la touche de fonction de gauche, sélectionnez **Conférence téléphonique/Tout terminer** pour mettre fin à tous les appels actifs et en attente.



1. Profils audio (voir page 40)

- 1 Vibreur seul
- 2 Silencieux
- 3 Général
- 4 Fort
- 5 Kit piéton

2. Journal appels (voir page 42)

- 1 Appels en absence
- 2 Appels reçus
- 3 Appels émis
- 4 Supprimer les appels récents
- 5 Frais d'appel
- 6 Info GPRS

3. Outils (voir page 45)

- 1 Bluetooth
- 2 Calculatrice
- 3 Convertisseur d'unités
- 4 Fuseaux horaires
- 5 Mémo vocal
- 6 Etat mémoire

4. Agenda (voir page 48)

- 1 Contacts
- 2 Calendrier
- 3 Mémo



5. Messages (voir page 55)

- 1 Nouveau message
- 2 Boîte de réception
- 3 Brouillons
- 4 Boîte d'envoi
- 5 Messagerie vocale
- 6 Message d'information
- 7 Modèles
- 8 Réglages

6. Photos (voir page 66)

- 1 Prendre photo
- 2 Avec cadre
- 3 Mode rafale
- 4 Mon album
- 5 Réglages

7. Réglages (voir page 70)

- 1 Réveil
- 2 Date et heure
- 3 Téléphone
- 4 Appels
- 5 Sécurité
- 6 Réseau
- 7 Réinitialiser réglages
- 8 Réglages GPRS





8. Service (voir page 78)

- 1 Internet
- 2 Services SIM

9. Téléchargements (voir page 84)

- 1 Jeux et applis
- 2 Images
- 3 Sons

Sélection de fonctions et d'options

Votre téléphone comprend un ensemble de fonctions qui vous permettent de le personnaliser. Ces fonctions sont classées dans des menus et sous-menus, accessibles via les deux touches de fonction [] et []. Chaque menu et sous-menu vous permet de consulter et de modifier les paramètres d'une fonction spécifique.

Les rôles des touches de fonction varient selon le contexte. Le texte indiqué sur la dernière ligne de l'écran, juste au-dessus de ces touches, indique la fonction actuelle.

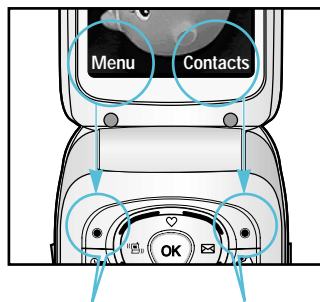

Pour accéder au menu, appuyez sur la touche de fonction de gauche.

Pour accéder à la liste des Contacts disponibles, appuyez sur la touche de fonction droite.



Dans Profils audio, vous pouvez régler et personnaliser les sonneries du téléphone selon différents événements, environnements ou groupes d'appelants. Il existe six profils prédéfinis : **Vibreur seul**, **Silencieux**, **Général**, **Fort** et **Kit piéton**. Chaque profil peut être personnalisé.

Appuyez sur la touche de fonction **[Menu]** et sélectionnez **Profils audio** à l'aide des touches de navigation haut/bas.

Activer

Menu 1-x-1

1. La liste des profils s'affiche.
2. Dans la liste des **Profils audio**, faites défiler l'affichage pour sélectionner le profil que vous souhaitez activer, puis appuyez sur la touche de fonction gauche [Sélect.] ou sur la touche OK.
3. Sélectionnez ensuite **Activer**.

Personnaliser

Menu 1-x-2

Accédez au profil de votre choix dans la liste. Après avoir appuyé sur la touche OK ou sur la touche de fonction gauche, sélectionnez **Personnaliser**. L'option des paramètres du profil s'ouvre.

Définissez l'option souhaitée.

- ▶ **Alerte appels** : permet de définir le type de signal souhaité pour les appels entrants.
- ▶ **Mélodie appels** : permet de sélectionner dans une liste la tonalité de sonnerie souhaitée.
- ▶ **Volume mélodie** : Permet d'ajuster le volume de la mélodie.
- ▶ **Alerte messages** : permet de définir le type de signal souhaité pour les messages.
- ▶ **Mélodie messages** : permet de sélectionner le signal des messages.
- ▶ **Bip touches** : permet de sélectionner la tonalité du clavier.
- ▶ **Volume clavier** : permet de régler le volume du son du clavier.



- ▶ **Bip clapet** : vous permet de définir le bip du clapet en fonction de l'environnement.
- ▶ **Volume effets sonores** : permet de régler le volume des effets sonores.
- ▶ **Volume marche/arrêt** : permet de régler le volume de la sonnerie lorsque vous allumez ou éteignez le téléphone.
- ▶ **Réponse automatique**: Cette fonction est activée uniquement lorsque votre téléphone est connecté au kit mains libres.
 - **Désactiver** : Le téléphone ne répondra pas automatiquement.
 - **Après 5 s** : Après 5 secondes, le téléphone répondra automatiquement.
 - **Après 10 s** : Après 10 secondes, le téléphone répondra automatiquement.

Renommer

Menu 1-x-3

Vous pouvez renommer un profil avec le nom de votre choix.

- ❗ **Remarque** Les profils **Vibreur seul**, **Silencieux** et **Kit piéton** ne peuvent pas être renommés.
1. Pour modifier le nom d'un profil, accédez au profil de votre choix dans la liste des profils, puis appuyez sur la touche OK ou sur la touche de fonction gauche et sélectionnez **Renommer**.
 2. Saisissez le nouveau nom du profil, puis appuyez sur OK ou sur la touche de fonction [Enreg.].



Vous pouvez consulter la liste des appels manqués, des appels reçus et des numéros composés uniquement si le réseau prend en charge le service CLI (Calling Line Identification, identification de la ligne appelante) dans la zone de couverture.

Le numéro et le nom (si disponibles) s'affichent tous deux avec la date et l'heure de l'appel. Vous pouvez également consulter la durée des appels.

Appels en absence

Menu 2-1

Cette option permet de consulter les 10 derniers appels auxquels vous n'avez pas répondu. Vous pouvez également :

- consulter le numéro, s'il est disponible, et l'appeler ou l'enregistrer dans votre carnet d'adresses
- entrer un nouveau nom pour ce numéro et l'enregistrer dans votre carnet d'adresses
- envoyer un message à ce numéro (SMS ou MMS)
- supprimer l'appel de la liste.

Appels reçus

Menu 2-2

Cette option permet de consulter les 10 derniers appels entrants. Vous pouvez également :

- consulter le numéro, s'il est disponible, et l'appeler ou l'enregistrer dans votre carnet d'adresses
- entrer un nouveau nom pour ce numéro et l'enregistrer dans votre carnet d'adresses
- envoyer un message à ce numéro (SMS ou MMS)
- supprimer l'appel de la liste.

Appels émis

Menu 2-3

Cette option permet de consulter les appels émis (numéros que vous avez appelés ou essayé d'appeler). Vous pouvez également :

- Consulter le numéro, s'il est disponible, et l'appeler ou l'enregistrer dans votre carnet d'adresses
- Entrer un nouveau nom pour ce numéro et l'enregistrer dans votre carnet d'adresses
- envoyer un message à ce numéro (SMS ou MMS)
- supprimer l'appel de la liste.



Supprimer les appels récents Menu 2-4

Cette fonction vous permet de supprimer les listes des **Appels en absence** et des **Appels reçus**. Vous pouvez effacer la liste des **Appels émis** et celle de **Tous les appels** en même temps.

Frais d'appel Menu 2-5

Durée de l'appel Menu 2-5-1

Cette fonction vous permet de consulter la durée des appels entrants et sortants. Vous pouvez également réinitialiser les minuteurs d'appels. Les options de minuterie disponibles sont les suivantes :

- ▶ **Dernier appel** : durée du dernier appel.
- ▶ **Tous les appels** : Durée totale de tous les appels émis ou reçus depuis la dernière réinitialisation.
- ▶ **Appels reçus** : durée des appels reçus.
- ▶ **Appels émis** : durée des appels émis
- ▶ **Réinitialiser** : Vous permet d'effacer la durée de tous les appels en appuyant sur la touche de fonction gauche  [Oui].

Coût de l'appel Menu 2-5-2

Cette fonction vous permet de vérifier le coût de votre dernier appel, de tous les appels, de conserver et de réinitialiser les coûts. Pour réinitialiser le coût, vous avez besoin du code PIN2.

Réglages Menu 2-5-3 (dépendant de la carte SIM)

- ▶ **Tarif/unité** : Vous pouvez spécifier le type de devise et le prix unitaire. Contactez votre fournisseur de service pour obtenir les prix unitaires. Pour sélectionner la monnaie ou l'unité dans ce menu, vous avez besoin du code PIN2.
- ▶ **Régl. crédit** : Ce service du réseau vous permet de limiter le coût de vos appels en sélectionnant des unités de facturation. Si vous sélectionnez Lire, le nombre d'unités restantes s'affiche. Si vous sélectionnez Change, vous pouvez modifier votre limite de facturation.
- ▶ **Afficher durée** : Ce service du réseau vous permet de voir automatiquement le coût de vos derniers appels. S'il est défini sur Activé, vous pouvez voir le dernier coût à la fin de l'appel.



Info GPRS

Menu 2-6

Vous pouvez vérifier la quantité de données transférées via le réseau au moyen de l'option Info GPRS. De plus, vous pouvez afficher le temps passé en ligne.

Durée de l'appel

Menu 2-6-1

Vous pouvez vérifier la durée du **Dernier appel** et de **Tous les appels**. Vous pouvez également **Réinitialiser** les minuteurs d'appels.

Volume données

Menu 2-6-2

Vous pouvez vérifier les volumes **Envoyé**, **Reçus** ou **Tout** et **Réinitialiser**.

Bluetooth

Menu 3-1

Bluetooth est un dispositif qui permet aux dispositifs, périphériques et ordinateurs compatibles qui se trouvent à proximité de communiquer entre eux sans fil. Ce téléphone dispose d'une connectivité Bluetooth intégrée qui vous permet de le connecter à des dispositifs Bluetooth compatibles.

Mes périphériques

Menu 3-1-1

Vous permet d'afficher tous les périphériques compatibles Bluetooth.

Kit piéton

Menu 3-1-2

Vous permet d'afficher la liste des dispositifs mains-libres compatibles Bluetooth.

Réglages



Menu 3-1-3



Vous pouvez enregistrer un nouveau dispositif compatible Bluetooth. Si vous avez déjà ajouté le dispositif, recherchez-le après avoir saisi votre mot de passe.

Calculatrice

Menu 3-2

Ce menu permet d'exécuter des fonctions standard, telles que **des additions, des soustractions, des multiplications et des divisions** (+, -, x, ÷)

1. Entrez un nombre à l'aide des touches numériques.
2. Utilisez la touche de navigation pour sélectionner un signe de calcul.
3. Entrez un nouveau nombre.
4. Appuyez sur la touche  [Résult.] pour afficher le résultat.
5. Appuyez sur la touche  [Réinit] ou entrez de nouveaux nombres pour répéter la procédure ci-dessus.
6. Pour quitter la **Calculatrice**, appuyez sur  [Retour].

Remarque Utilisez la touche pour effacer un chiffre ou un signe. Si vous appuyez sur la touche , vous pouvez entrer une valeur négative. Vous pouvez également entrer une valeur décimale en appuyant sur la touche .







Outils

Convertisseur d'unités

Menu 3-3

Ce menu permet de convertir une mesure en l'unité de votre choix. 4 types de mesure peuvent être convertis en diverses unités : **Longueur**, **Surface**, **Poids** et le **Volume**.

1. Pour sélectionner l'un des quatre types d'unité, appuyez sur la touche  [Unité].
2. Sélectionnez la valeur standard à l'aide de .
3. Sélectionnez l'unité que vous souhaitez convertir en appuyant sur les touches  et .
4. Vous pouvez vérifier la valeur convertie de l'unité de votre choix. Vous pouvez également entrer une valeur décimale en appuyant sur .

Fuseaux horaires

Menu 3-4

Vous pouvez consulter l'heure correspondant aux principales villes du monde.

1. Sélectionnez la ville située dans le fuseau horaire en appuyant sur la touche .

2. Vous pouvez synchroniser l'heure actuelle sur l'heure de la ville sélectionnée en appuyant sur  [Définir].

Mémo vocal



Menu 3-5

La fonction Mémo vocal permet d'enregistrer jusqu'à 10 messages vocaux ; chaque mémo peut durer jusqu'à 20 secondes.

Enregistrer

Menu 3-5-1

Vous pouvez enregistrer un mémo vocal dans le menu.

1. Une fois l'enregistrement démarré, l'enregistrement du message et le temps restant sont affichés.
2. Pour mettre fin à l'enregistrement, appuyez sur  [Sauvegarder].
3. Entrez le titre du mémo vocal, puis appuyez sur  [Sélect].

Voir liste

Menu 3-5-2

Le téléphone affiche la liste des mémos vocaux. Vous pouvez **écouter** et **supprimer** le mémo vocal enregistré.



Etat mémoire

Menu 3-6

Vous pouvez vérifier l'espace libre et l'utilisation de la mémoire de chaque dossier, ainsi que la mémoire SIM. Vous pouvez accéder à chaque menu du dossier.



Contacts



Menu 4-1

- ❗ **Remarque** En mode veille, appuyez sur la touche de fonction droite  [Contacts] pour accéder directement au menu.

Rechercher

(appel depuis l'annuaire)

Menu 4-1-1

1. Sélectionnez Rechercher en appuyant sur la touche de fonction droite  [Sélect.] ou [OK].
2. Saisissez le nom que vous recherchez ou appuyez sur la touche de fonction gauche  [Liste] pour afficher tout le répertoire.

- ❗ **Remarque** Pour lancer une recherche instantanée, entrez le premier caractère du nom ou du numéro à rechercher.

3. Pour modifier, supprimer ou copier une entrée ou associer une fonction vocale à une entrée, sélectionnez  [Options]. Les menus suivants apparaissent.
- ▶ **Modifier** : Vous pouvez modifier le nom, le numéro, le groupe et l'image en utilisant la touche de navigation.









- ▶ **Ecrire SMS/MMS** : Après avoir trouvé le numéro de votre choix, vous pouvez lui envoyer un SMS/MMS.
- ▶ **Envoyer via Bluetooth**: permet d'envoyer le répertoire via Bluetooth.
- ▶ **Copier** : Vous pouvez copier une entrée de la carte SIM vers le téléphone ou du téléphone vers la carte SIM.
- ▶ **N° principal** : Vous pouvez sélectionner un numéro de portable, de bureau ou de domicile que vous appelez souvent. Si vous activez cette fonction, le numéro principal apparaît en premier lors des recherches.
- ▶ **Supprimer** : Ce sous-menu permet de supprimer une entrée.

Ajouter nouveau

Menu 4-1-2

Cette fonction vous permet d'ajouter une entrée à l'annuaire. La capacité de la mémoire du téléphone est de 200 entrées. La capacité de la mémoire de la carte SIM dépend de votre fournisseur de services mobiles. En outre, vous pouvez enregistrer 20 caractères de noms dans la mémoire du téléphone et

enregistrer des caractères sur la carte SIM (le nombre de caractères dépend de la carte SIM utilisée).

1. Sélectionnez **Ajouter nouveau** en appuyant sur la touche de fonction gauche  [Sélect.] ou [OK].
2. Sélectionnez la mémoire dans laquelle enregistrer : **SIM** ou **Téléphone**. Si vous choisissez d'enregistrer dans la mémoire du téléphone, vous devez sélectionner le numéro que vous souhaitez définir en tant que numéro principal.
 - a. Appuyez sur  [Sélect] pour entrer un nom.
 - b. Appuyez sur  [Sélect], puis entrez un numéro.
 - c. Appuyez sur  [Sélect].
 - d. Vous pouvez définir un groupe pour l'entrée en appuyant sur  :
 - e. Vous pouvez définir un caractère pour l'entrée en appuyant sur , , .

Groupes d'appel

Menu 4-1-3

Vous pouvez intégrer 20 membres maximum par groupe. Vous pouvez dresser une liste pour 7 groupes.



- ▶ **Liste membres** : Affiche les membres du groupe sélectionné.
- ▶ **Mélodie** : Permet de définir une tonalité spécifique lorsque les membres d'un groupe appellent.
- ▶ **Icône groupe** : Permet de sélectionner l'icône du groupe.
- ▶ **Ajout membre** : Vous pouvez ajouter des membres au groupe. Les groupes ne doivent pas compter plus de 20 membres.
- ▶ **Effacer membre** : Vous pouvez supprimer un membre d'un groupe. Cependant, le nom et le numéro de cette personne restent enregistrés dans l'annuaire.
- ▶ **Renommer** : Vous pouvez modifier le nom d'un groupe.





Agenda

N° abrégés

Menu 4-1-4

Vous pouvez assigner n'importe quelle touche (de  à ) à une entrée de la liste de noms. Vous pouvez appeler directement une personne en appuyant sur cette touche.

1. Ouvrez l'annuaire en appuyant sur la touche  [Contacts] en mode veille.
2. Accédez à **N° abrégé**, puis appuyez sur  [Sélect].
3. Pour ajouter une numérotation abrégée, sélectionnez **<vide>**. Recherchez ensuite le nom dans l'annuaire.
4. Sélectionnez l'option d'association d'un nom à la numérotation abrégée, puis choisissez **Modifier** ou **Supprimer** pour modifier le nom.

Réglages

Menu 4-1-5

1. Appuyez sur la touche  [Contacts] en mode veille.
2. Accédez à **Réglages**, puis appuyez sur la touche  [Sélect].

► Mémoire

Faites défiler l'affichage pour sélectionner **Mémoire**, puis appuyez sur la touche  [Sélect].

- Si vous sélectionnez **Variable**, le téléphone vous demande où stocker l'enregistrement lorsque vous ajoutez une entrée.
- Si vous sélectionnez **SIM** ou **Téléphone**, le téléphone enregistre l'entrée sur la carte SIM ou le téléphone.

► Recherche

Faites défiler l'affichage pour sélectionner **Recherche**, puis appuyez sur la touche  [Sélect].

- Si vous sélectionnez **Variable**, le téléphone vous demande quel mode recherche appliquer.
- Si vous sélectionnez **Par nom**, **Par numéro**, le téléphone recherche l'entrée par nom ou numéro.

► Affichage



Faites défiler l'affichage pour sélectionner les options d'affichage, puis appuyez sur  [Sélect]

- **Nom uniquement** : affiche uniquement les noms du répertoire.
- **Avec images** : affiche les noms du répertoire avec les textes et les images.
- **Nom & numéro** : permet d'afficher le nom et le numéro de téléphone dans le répertoire.

Copier tout

Menu 4-1-6

Vous pouvez copier/déplacer des entrées de la mémoire de la carte SIM vers la mémoire du téléphone et vice versa.

1. Ouvrez l'annuaire en appuyant sur  [Contacts] en mode veille.
2. Accédez à **Copier tout**, puis appuyez sur la touche  [Sélect] pour ouvrir ce menu.
 - **SIM vers tél.** : Vous pouvez copier l'entrée de la carte SIM vers la mémoire du téléphone.

- **Tél. vers SIM** : Vous pouvez copier l'entrée de la mémoire du téléphone vers la carte SIM.





3. Les sous-menus suivants apparaissent :

- **Conserver l'original** : Lors de la copie, le numéro d'origine est conservé.
- **Effacer l'original** : Lors de la copie, le numéro d'origine est effacé.

Tout supprimer

Menu 4-1-7

Vous pouvez supprimer toutes les entrées de la carte SIM et du téléphone.

1. Appuyez sur la touche  [Contacts] en mode veille et sélectionnez Tout supprimer, puis appuyez sur la touche  [Sélect].
2. Sélectionnez ensuite une mémoire à effacer.
3. Entrez le code de sécurité et appuyez sur la touche  [Sélect] ou  [Retour].







Informations

Menu 4-1-8

► SDN

Utilisez cette fonction pour accéder à une liste spécifique de services fournis par votre opérateur réseau (si cette fonction est prise en charge par votre carte SIM).

1. Ouvrez l'annuaire en appuyant sur la touche  [Contacts] en mode veille, puis sélectionnez **Informations**.
2. Accédez à **SDN**, puis appuyez sur la touche  [Sélect] pour ouvrir ce menu.
3. Les noms des services disponibles apparaissent.
4. Utilisez  et  pour sélectionner un service. Appuyez sur la touche  [Envoyer].

► Etat mémoire

Cette fonction vous permet d'estimer la quantité de mémoire utilisée et libre dans votre annuaire.

1. Ouvrez l'annuaire en appuyant sur  [Contacts] en mode veille. Sélectionnez

Informations en appuyant sur la touche  [Sélect].

2. Accédez à **Etat mémoire**, puis appuyez sur la touche  [Sélect].

► Mes numéros (dépendant de la carte SIM)









Vous pouvez consulter et enregistrer votre numéro personnel sur votre carte SIM.

Calendrier

Menu 4-2

Lorsque vous accédez à ce menu, un calendrier apparaît. En haut de l'écran figurent des sections relatives à la date. Lorsque vous changez la date, le calendrier est mis à jour en fonction de la nouvelle date. Vous sélectionnez le jour de votre choix à l'aide d'un curseur en forme de carré. Si une barre apparaît sous le calendrier, cela signifie qu'un agenda ou un mémo est prévu ce jour. Cette fonction vous aide à vous rappeler vos agendas et mémos. Vous pouvez paramétrer une sonnerie d'alarme pour chaque note que vous enregistrez.

Pour changer le jour, le mois et l'année :

Touche	Description	Touche	Description
 	Tous les ans	 	Toutes les semaines
 	Tous les mois	 	Tous les jours



Dans le sous menu calendrier, appuyez sur la touche de fonction gauche  [Options] comme suit :



Ajouter nouveau Menu 4-2-1

Cette fonction vous permet d'ajouter un nouvel agenda et un nouveau mémo pour un jour choisi. Vous pouvez enregistrer jusqu'à 20 notes.



Saisissez le sujet puis appuyez sur la touche de fonction gauche  [Sélect]. Saisissez les données appropriées pour les sections suivantes : **Heure**, **Répéter** et **Alarme**.

Afficher Menu 4-2-2

Permet d'afficher la note ou le mémo correspondant au jour choisi. Utilisez ,  pour naviguer dans les listes de notes. Si vous avez défini une alarme pour la note, l'icône d'alarme s'affiche.

Pour afficher les détails de la note, appuyez sur la touche de fonction gauche  [Sélect.]. Appuyez sur  [Options] afin de supprimer ou de modifier la note sélectionnée.

Tout afficher Menu 4-2-3

Affiche toutes les notes définies. Utilisez ,  pour naviguer dans les listes de notes. Pour afficher les détails de la note, appuyez sur la touche de fonction gauche  [Sélect].

Supprimer anciens Menu 4-2-4

Vous pouvez supprimer une ancienne entrée de l'agenda.



Tout supprimer Menu 4-2-5

Vous pouvez supprimer toutes les notes.



Mémo

Menu 4-3

1. Sélectionnez le mémo en appuyant sur la touche de fonction gauche  [Sélect].
2. Si la liste est vide, appuyez sur la touche de fonction gauche  [Ajouter] pour en créer un nouveau.
3. Saisissez le mémo puis appuyez sur la touche de fonction gauche  [Sélect].

Remarque Appuyez sur  pour modifier le mode de saisie du texte.

Appuyez sur la touche Menu () et sélectionnez **Messages** à l'aide des touches de navigation.

Nouveau message



Menu 5-1

Ecrire SMS

Menu 5-1-1

Votre téléphone peut recevoir des messages de notification de message vocal et de SMS (Short Message Service, Service de messages courts).

La messagerie vocale et les SMS sont des services réseau. Pour plus d'informations, contactez votre opérateur réseau.

Lorsque l'icône  apparaît, vous avez reçu un message vocal. Lorsque l'icône  apparaît, vous avez reçu un nouveau message texte. Lorsque la mémoire message est pleine, un message s'affiche, l'icône  clignote et vous ne pouvez plus recevoir de nouveaux messages. Pour supprimer des messages obsolètes, utilisez l'option Effacer, dans le menu Boîte réception. Lorsque de l'espace est de nouveau disponible dans la mémoire message, tous les SMS non remis sont reçus (à condition que suffisamment d'espace soit disponible).

1. Tapez votre message. Pour plus d'informations sur la saisie de texte, reportez-vous aux pages 28 à 31 (Saisie de texte).
2. Touche de fonction gauche [Options] pour sélectionner l'option souhaitée.

Les options disponibles sont les suivantes :

- ▶ **Envoyer** : permet d'entrer le numéro ou de le sélectionner dans les contacts ou dans la liste des numéros récents. Vous pouvez envoyer un message à cinq personnes simultanément. Appuyez sur la touche de fonction gauche [Options]. Les options suivantes apparaissent :
 - ① Envoyer (s'affiche uniquement si vous avez entré un numéro de téléphone)
 - ② Numéros récents
 - ③ Contacts
- ▶ **Enregistrer** : permet d'enregistrer le message et de l'envoyer ultérieurement.
- ▶ **Police** : permet de choisir la police d'écriture.



Messages

- ▶ **Couleur** : permet de choisir la couleur du premier plan et de l'arrière plan.
 - ▶ **Alignement** : permet de choisir l'alignement du texte.
 - ▶ **Ajout dictionnaire** : permet d'enregistrer de nouveaux mots dans le dictionnaire T9.
 - ▶ **Langue du T9** : permet de sélectionner la langue du mode de saisie T9. Vous pouvez également désactiver le mode de saisie T9 en sélectionnant 'T9 désactivé'. Pour plus d'informations sur le mode T9, reportez-vous aux pages 28 à 30.
 - ▶ **Quitter** : si vous sélectionnez cette option lors de la rédaction de messages, vous pouvez quitter le message et revenir à l'écran précédent. Le message que vous avez rédigé n'est pas enregistré.
3. Lorsque vous saisissez un message, vous pouvez également envoyer des pièces jointes en appuyant sur la touche de fonction droite [Insérer].
- ▶ **Symbole** : permet de joindre des caractères spéciaux.
 - ▶ **Image** : permet d'envoyer et de recevoir des messages texte contenant des images, connus également sous le nom de 'messages image'. Plusieurs images prédéfinies sont déjà disponibles dans votre téléphone. Vous pouvez les remplacer par de nouvelles images issues d'autres sources.
 - ▶ **Son** : si disponible, permet de joindre un son à un message court.
 - ▶ **Modèles SMS** : permet d'utiliser des modèles de texte déjà définis dans votre téléphone.
 - ▶ **Contacts** : permet d'ajouter des numéros de téléphone dans vos messages.
 - ▶ **Signature** : vous pouvez joindre votre carte de visite.

Ecrire MMS

Menu 5-1-2

Un message multimédia peut inclure du texte des images et/ou des clips audio.

Cette fonction n'est disponible que si elle est prise en charge par votre opérateur ou votre fournisseur de services. Seuls les appareils présentant des fonctions de message multimédia ou de message électronique compatibles peuvent envoyer et recevoir des messages multimédia.

1. Tapez l'objet de votre message. Une fois le texte saisi, appuyez sur la touche de fonction gauche [OK].
2. Tapez le texte du message. Avec la touche de fonction droite, vous pouvez insérer des symboles, des chiffres, des binettes, des images ou du son. Vous pouvez également choisir d'utiliser ou non le mode T9.
3. Une fois le texte saisi, appuyez sur la touche de fonction gauche [Options].

4. Vous pouvez ajouter une diapo  en appuyant sur la touche [Options] puis en sélectionnant "Ajouter diapo".

Remarque Vous pouvez ajouter neuf diapositives maximum.

- ▶ **Envoyer** : prend en charge plusieurs numéros et adresses électroniques.
- ▶ **Aperçu** : affiche le message multimédia que vous souhaitez envoyer.
- ▶ **Enregistrer** : enregistre le message multimédia comme brouillon ou comme modèle.
- ▶ **Ajouter diapo** : ajoute une diapo avant ou après la diapo en cours.
- ▶ **Aller à diapo** : permet d'accéder à la diapositive précédente ou suivante.
- ▶ **Supprimer diapo** : permet de supprimer les diapositives actuelles.



► Format diapo

- **Définir la minuterie** : permet de définir le minuteur pour la diapositive, le texte, l'image et le son.
- **Échanger texte et images** : permet de modifier la position des images et du texte dans le message.

► Ajout dictionnaire : permet d'ajouter vos propres mots dans le dictionnaire. Ce menu s'affiche uniquement lorsque le mode d'édition est **Intuitif (T9Abc/T9abc/T9ABC)**.

► Langue du T9 : permet de sélectionner la langue pour le mode de saisie T9. Vous pouvez également désactiver le mode de saisie T9 en sélectionnant "T9 désactivé".







► Quitter : si vous sélectionnez cette option lors de la rédaction de messages, vous pouvez quitter le message et revenir à l'écran précédent. Le message que vous avez rédigé n'est pas enregistré.

Boîte de réception

Menu 5-2

Vous pouvez effectuer une recherche dans les messages reçus, et consulter leur contenu. Les messages reçus sont affichés par date.

Appuyez sur la touche Menu et sélectionnez **Messages** → **Boîte de réception**.

Icone	Description
	Message SIM lu
	Message SIM non lu
	Message lu
	Message non lu
	Avis de réception lu
	Avis de réception non lu





! Remarque Les messages SIM correspondent aux messages enregistrés dans la mémoire de la carte SIM. Le réseau fait la différence entre un message entrant dans le message SIM et les messages uniquement.

Pour chaque message reçu, vous pouvez choisir parmi les options suivantes. Appuyez sur la touche de fonction gauche [Option].

- ▶ **Répondre** : permet de répondre au message reçu
- ▶ **Transférer** : permet de transférer un message reçu à d'autres destinataires
- ▶ **Appeler** : permet de rappeler l'expéditeur
- ▶ **Supprimer** : permet de supprimer le message sélectionné de la boîte de réception
- ▶ **Afficher les informations** : permet de visualiser les informations concernant le message
- ▶ **Tout supprimer** : supprime tous les messages

Vous êtes averti lorsque vous recevez des messages. Ces derniers sont enregistrés dans la boîte de réception. Les messages sont identifiés par des icônes. Pour plus d'informations, reportez-vous à la description des icônes ci-dessous.

Si le téléphone indique qu'il n'y a pas d'espace pour les messages, libérez de l'espace en supprimant des messages, des médias et des applications.

Icone	Description
	MMS lus
	MMS non lus
	Notification de MMS lu
	Notification de MMS non lu

- **Répondre** : permet de répondre à l'expéditeur
- **Répondre à tous** : permet de répondre à tous les destinataires en même temps
- **Transférer** : permet de transférer le message sélectionné à d'autres destinataires
- **Appeler** : permet de rappeler l'expéditeur
- **Supprimer** : permet de supprimer le message actuel
- **Extraire** : permet d'extraire des images ou des sons. Ces derniers seront enregistrés dans Mon dossier ou Répertoire.
- **Afficher les informations** : affiche les informations concernant le message reçu.
- **Rejouer** : permet de visionner le message à nouveau.



Messages

Brouillons

Menu 5-3

Dans ce menu, vous pouvez consulter la liste des messages enregistrés comme brouillon. Pour faire défiler la liste, utilisez les touches de navigation haut/bas. Pour chaque brouillon, vous disposez des options suivantes :



- ▶ **Afficher** : affiche le message sauvegardé comme un brouillon.
- ▶ **Modifier** : modifie le message avant de l'envoyer.
- ▶ **Supprimer** : efface le message courant.
- ▶ **Afficher les informations** : vérifiez la date, l'heure, le type et la taille de fichier du message.
- ▶ **Tout supprimer** : efface tous les messages dans le brouillon.

Boîte d'envoi

Menu 5-4

Dans ce menu, vous pouvez consulter la liste et le contenu des messages envoyés et vérifier que la transmission s'est déroulée avec succès.

Les options disponibles sont les suivantes :

Icone	Description
	Message SIM envoyé
	Message envoyé

- ▶ **Afficher** : permet d'afficher le message
- ▶ **Transférer** : permet de transférer le message actif à d'autres destinataires
- ▶ **Supprimer** : permet de supprimer le message sélectionné de la boîte d'émission
- ▶ **Afficher les informations** : affiche toutes les informations concernant le message
- ▶ **Tout supprimer** : permet de supprimer toutes les informations

Utilisez ce menu pour consulter les messages envoyés. Pour chaque message envoyé, vous pouvez voir l'état de distribution.

Icone	Description
	Envoyé

- **Supprimer** : permet de supprimer le message actuel.
- **Transférer** : permet de transférer le message courant à d'autres destinataires.
- **Afficher les informations** : permet d'afficher des informations sur les messages de la boîte d'envoi : l'objet (uniquement pour les messages multimédia), la date et l'heure du message, le type et la taille du message.

Messagerie vocale

Menu 5-5

Ce menu présente un moyen rapide d'accéder à votre messagerie vocale (si disponible via votre réseau). Avant d'utiliser cette fonction, vous devez entrer le numéro du serveur vocal que vous a communiqué votre opérateur réseau.

Lorsqu'un nouveau message vocal est reçu, le symbole  apparaît à l'écran. Demandez à votre fournisseur de services plus d'informations sur ses services afin de configurer correctement votre téléphone.

Message d'information

Menu 5-6

Les messages du service d'info sont des messages texte envoyés par le réseau aux utilisateurs de téléphones portables. Ils fournissent toutes sortes d'informations générales, telles que des bulletins météorologiques, des informations sur le trafic routier, les taxis, les pharmacies ou le cours de la Bourse. Chaque type d'information est associé à un numéro, qui peut être obtenu auprès de votre opérateur réseau. Lorsque vous recevez un message du service d'info, un message contextuel indique que vous avez reçu un nouveau message ou le message du service d'info s'affiche directement. En mode veille, lorsque vous consultez des messages du service d'info, vous avez accès aux options suivantes :

Lire

Menu 5-6-1

Lorsque vous avez reçu un message de diffusion et sélectionné **Lire** pour afficher le message, celui-ci s'affiche à l'écran.



Messages

Thèmes

Menu 5-6-2

Pour créer de nouvelles catégories, appuyez sur la touche de fonction gauche [Options], puis sélectionnez **Ajouter nouveau**. Si vous avez déjà des catégories, vous pouvez les désactiver, les modifier ou les supprimer via la touche de fonction gauche [Options].

Modèles

Menu 5-7

La liste comprend des messages prédéfinis. Vous pouvez consulter et modifier les modèles ou en créer de nouveaux. Deux types de modèles sont disponibles : Texte et Multimédia.

Modèles SMS

Menu 5-7-1

- **Rappelez-moi SVP.**
- **Je suis en retard, J'arriverai à**
- **Où êtes-vous ?**
- **Je suis en route**
- **Urgent. Appelez-moi.**
- **Je t'aime**

Les options disponibles sont les suivantes :

- ▶ **Afficher** : affiche le message sélectionné.
- ▶ **Modifier** : permet d'écrire un nouveau message ou de modifier un modèle de la liste des modèles de texte.
- ▶ **Ecrire message**
 - **Ecrire SMS** : permet d'envoyer le modèle sélectionné par SMS.
 - **Ecrire MMS** : permet d'envoyer le modèle sélectionné par MMS.
- ▶ **Ajouter nouveau** : permet de créer un nouveau modèle.
- ▶ **Supprimer** : efface le modèle.
- ▶ **Tout supprimer** : efface tous les modèles.



Modèles MMS

Menu 5-7-2

- ▶ **Afficher** : permet d'afficher le brouillon du message multimédia.
- ▶ **Modifier** : permet de modifier un modèle de la liste des modèles de texte.
- ▶ **Ajouter nouveau** : permet de créer un nouveau modèle.
- ▶ **Ecrire message** : permet d'envoyer le modèle sélectionné par MMS.
- ▶ **Supprimer** : efface le modèle.
- ▶ **Tout supprimer** : efface tous les modèles.
- ▶ **Langue du T9** : sélectionnez un mode de saisie T9.
- ▶ **Quitter** : permet de quitter le menu.

Signature

Menu 5-7-3

Cette option vous aide à créer votre propre carte de visite. Tapez votre nom, votre numéro de téléphone portable, votre numéro professionnel, votre numéro de fax et votre adresse électronique.

Réglages

Menu 5-8

SMS

Menu 5-8-1

▶ Types de message

Texte, Voix, Fax, Téléappel, X.400, E-mail, ERMES

Généralement, le type de message est défini sur **Texte**. Vous pouvez convertir votre texte dans d'autres formats. Contactez votre fournisseur de service pour connaître la disponibilité de cette fonction.

- ▶ **Durée de validité** : Ce service du réseau vous permet de définir la durée de stockage de vos messages texte dans le centre de messages.
- ▶ **Accusé de réception** : Si vous avez défini sur Oui, vous pouvez vérifier que votre message a été correctement envoyé.
- ▶ **Chemin de retour** : Lorsqu'un message est envoyé, les destinataires peuvent répondre et reporter le coût de la réponse sur votre facture téléphonique.



Messages

- ▶ **Centre SMS** : Si vous souhaitez envoyer le message texte, vous pouvez recevoir l'adresse du centre SMS via ce menu.

MMS

Menu 5-8-2

- ▶ **Priorité** : Vous pouvez définir la priorité du message sélectionné.
- ▶ **Durée de validité** : Ce service du réseau vous permet de définir la durée de stockage de vos messages texte dans le centre de messages.
- ▶ **Accusé de réception** : Si vous avez défini cette option sur Oui dans ce menu, vous pouvez vérifier que votre message a été correctement envoyé.
- ▶ **Téléchargement auto** : Si vous sélectionnez Activé, vous recevrez les messages multimédias automatiquement. Si vous sélectionnez Désactivé, vous recevrez uniquement un message de notification dans la boîte de réception. Vous pourrez ensuite vérifier cette notification. Si vous sélectionnez Réseau local seulement, les messages multimédias que vous recevez dépendent du réseau local.

- ▶ **Profils** : Si vous sélectionnez serveur de messages multimédias, vous pouvez définir l'URL au serveur de messages multimédias.

▶ Messages autorisés

Personnels : Message personnel.

Publicités : Message commercial.

Informations : Informations nécessaires.

Centre de messagerie vocale

Menu 5-8-3

Vous pouvez recevoir des messages vocaux si cette fonction est prise en charge par le fournisseur de service réseau. Lorsqu'un nouveau message arrive dans la boîte vocale, le symbole apparaît à l'écran. Veuillez demander à votre fournisseur de service réseau plus d'informations sur ses services afin de configurer le téléphone en conséquence.

- ▶ **Numéro abrégé** : Vous pouvez écouter la boîte vocale en sélectionnant Numéro abrégé.
- ▶ **Depuis l'étranger** : Même si vous êtes à l'étranger, vous pouvez écouter la boîte vocale si le service itinérant est pris en charge.



Message d'information

Menu 5-8-4

► Changer

Oui : Si vous sélectionnez ce menu, votre téléphone recevra les messages de service d'information.

Non : Si vous sélectionnez ce menu, votre téléphone ne recevra plus les messages de service d'information.

► Alerte

Oui : Votre téléphone émettra un bip à la réception des numéros de message du service d'information.

Non : Votre téléphone n'émettra pas de bip à la réception des messages du service d'information.

► Langues

Vous pouvez sélectionner la langue voulue en appuyant sur [Activé/Désactivé]. Les messages du service d'information s'affichent désormais dans la langue que vous avez sélectionnée.

Messages Push

Menu 5-8-5

Vous pouvez définir cette option selon que vous souhaitez recevoir le message ou non.



L'appareil photo vous permet de prendre des photographies où que vous soyez.



Prendre photo



Menu 6-1

• Prise d'une photo avec le clapet ouvert

1. Sélectionnez Prendre photo et appuyez sur .
Pour accéder directement à ce menu, appuyez longuement sur la touche .

2. Effectuez la mise au point sur l'image à capturer, puis appuyez sur la touche .

3. Pour enregistrer l'image, appuyez sur la touche  ou .

 **Remarques** Vous pouvez régler la taille de l'image, la luminosité, la couleur et le zoom en appuyant sur la touche de fonction , .

▶ **Zoom** [] : permet de régler la valeur du zoom de x1 à x5 en fonction de la résolution.

▶ **Couleur** [] : 3 réglages disponibles : sépia, noir/blanc.

▶ **Luminosité** [] : Pour régler la luminosité de l'écran, utilisez les touches de navigation Gauche et Droite. 5 niveaux de luminosité sont disponibles : -2, -1, 0, +1, +2.

▶ **Prise automatique** [] : Cette fonction vous permet de sélectionner le délai d'attente (désactivé, 3 sec., 5 sec.). Le téléphone prend la photo au terme du délai spécifié.

▶ **État mémoire** [] : Permet de vérifier la mémoire disponible pour prendre de nouvelles photos.





▶ **Flash** [] : Cette fonction vous permet d'activer le flash pour prendre des photos dans les endroits les plus sombres.

▶ **Résolution** [] : Cette fonction vous permet de définir la taille de l'image parmi les options suivantes : Haute (640x480), Moy (320x240), Basse (128x160) et Répertoire (48x48).

▶ **Qualité de l'image** [] : Cette fonction vous permet de définir la qualité de l'image : Fine/ Normale/ Basique.

• Prise d'une photo avec le clapet fermé

Pour vous prendre en photo, vous pouvez utiliser le deuxième écran.

1. Appuyez longuement sur la touche .
2. Mettez Prendre photo en surbrillance à l'aide de la touche latérale de volume , puis appuyez sur .
3. Effectuez la mise au point sur l'élément à capturer, puis appuyez sur . Cette fois, la photo s'enregistre automatiquement.

• **Prendre photo** : Active le mode appareil photo.



• **Diaporama** : Permet de visualiser les images sous forme de diaporama.

• **Torche** : Active le flash.

• **Retour** : Permet de revenir au menu précédent.

Avec cadre



Menu 6-2

Vous pouvez prendre une photo sur différents arrière-plans. En outre, vous pouvez sélectionner un cadre en appuyant sur les touches , .

❗ **Remarques** Dans ce mode, vous ne pouvez pas modifier les paramètres de résolution.

Mode rafale

Menu 6-3

Vous pouvez prendre jusqu'à 9 photos à la suite. Une fois que vous avez pris une photo, vous pouvez la visionner en appuyant sur les touches . Vous pouvez également utiliser la touche .

❗ **Remarques** Si vous sélectionnez une résolution de 320x240, vous ne pourrez pas prendre plus de 6 photos. Si vous sélectionnez 128x160, vous pourrez prendre 9 photos.

Mon album

Menu 6-4

Permet de visionner et d'envoyer une image. En outre, ce menu permet de sélectionner une image d'arrière-plan.



Photos

Toutes images

Menu 6-4-1

Permet d'afficher l'ensemble des photos dans l'ordre.

Images générales

Menu 6-4-2

Permet d'afficher l'ensemble des photos, à l'exception des photos avec cadre et des photos du répertoire.

Images avec cadre

Menu 6-4-3

Permet d'afficher les photos avec cadre.

• Options

- ▶ **Vue multiple** : permet d'afficher jusqu'à 9 vues miniatures simultanément.
- ▶ **Ecrire MMS** : vous pouvez envoyer des messages multimédias.
- ▶ **Mettre en fond d'écran** : permet définir une image comme papier peint.
- ▶ **Diaporama** : permet de visualiser automatiquement les images sous forme de diaporama.
- ▶ **Supprimer** : permet de supprimer une image.

- ▶ **Modifier le titre** : permet de modifier le titre d'une image.
- ▶ **Afficher les informations** : permet d'afficher les informations relatives au titre, à la taille, à la date et à l'heure.
- ▶ **Protection** : permet de verrouiller l'image pour empêcher toute suppression involontaire.

Images répertoire

Menu 6-4-4

Vous pouvez afficher toutes les images du répertoire.

- ▶ **Mettre en fond d'écran** : permet de définir une image comme papier peint.
- ▶ **Diaporama** : permet de visualiser automatiquement les images sous forme de diaporama.
- ▶ **Supprimer** : permet de supprimer une image.
- ▶ **Modifier le titre** : permet de modifier le titre de l'image.

- ▶ **Afficher les informations** : permet d'afficher les informations relatives au titre, à la taille, à la date et à l'heure.
- ▶ **Protection** : permet de verrouiller l'image pour empêcher toute suppression involontaire.

Réglages

Menu 6-5

État mémoire

Menu 6-5-1

Permet de vérifier la quantité de photo et disponible.

Effacer album

Menu 6-5-2

Permet de supprimer toutes les photos en mémoire.



Enregistrement automatique

Menu 6-5-3

Enregistre automatiquement les images prises avec l'appareil photo.





Vous pouvez définir les menus suivants à votre gré.

1. Appuyez sur la touche  [Menu] en mode veille.
2. Appuyez sur la touche  pour accéder directement aux Réglages.

Réveil

Menu 7-1

Vous pouvez définir jusqu'à 5 réveils pour être réveillé à une heure spécifique.

1. Sélectionnez Activer et entrez l'heure de réveil de votre choix.
2. Sélectionnez la période de répétition du réveil : Une seule fois, Lun-Ven, Lun-Sam, Tous les jours.
3. Sélectionnez la sonnerie d'alarme de votre choix et appuyez sur la touches  [Sélect].
4. Modifiez le nom de l'alarme et appuyez sur  [Sélect].

Date et heure

Menu 7-2

Vous pouvez définir des fonctions relatives à la date et à l'heure.

Définir la date

Menu 7-2-1

Vous pouvez entrer la date du jour.

Format de date

Menu 7-2-2

Vous pouvez définir les formats de date suivants : JJ/MM/AAAA, MM/JJ/AAAA, AAAA/MM/JJ (J : Jour / M : Mois / A : Année).

Définir l'heure

Menu 7-2-3

Vous pouvez entrer l'heure actuelle.

Format de l'heure

Menu 7-2-4

Vous pouvez définir le format d'heure sur 24 heures ou 12 heures.

Téléphone

Menu 7-3

Vous pouvez définir des fonctions relatives au téléphone.

Paramètres d'affichage



Menu 7-3-1

► **Fond d'écran** : Vous pouvez sélectionner des images d'arrière-plan en mode veille.

- Écran principal

- 2ème écran

Par défaut

Vous pouvez sélectionner une image ou une animation en fond d'écran en appuyant sur  ou .

Mon dossier

Vous pouvez sélectionner une image ou une animation comme fond d'écran.

► **Thèmes du téléphone** : vous permet de faire votre choix parmi 4 jeux de couleurs Par défaut, Romantique, Papier et Métallique).

- **Message d'accueil** : Si vous sélectionnez Activer, vous pouvez modifier le texte affiché en mode veille.
- **Rétroéclairage** : Vous pouvez définir la durée de fonctionnement de l'éclairage de l'écran interne ou externe.
- **Fenêtre d'informations** : Vous pouvez prévisualiser l'état actuel du menu sélectionné avant d'ouvrir ce menu. L'état apparaît en bas de l'écran.
- **Nom du réseau** : Si vous sélectionnez Activer, le nom du réseau (le nom du fournisseur de services) apparaît dans l'écran interne.

Langue

Menu 7-3-2

Vous pouvez modifier la langue des textes affichés sur votre téléphone. Ce changement affecte également le mode Entrée langue.



Réglages

Appels

Menu 7-4

Vous pouvez définir le menu correspondant à un appel en appuyant sur la touche  [Sélect] dans le menu Réglages.

Renvoi d'appel

Menu 7-4-1

Le service de transfert d'appel vous permet de transférer des appels vocaux entrants, des appels de fax et des appels de données vers un autre numéro. Pour plus de détails, contactez votre fournisseur de services.

- ▶ **Tous les appels vocaux** : Transfère tous les appels vocaux, sans conditions.
- ▶ **Si occupé** : Transfère les appels vocaux lorsque le téléphone est en cours d'utilisation.
- ▶ **Si pas de réponse** : Transfère les appels vocaux auxquels vous ne répondez pas.
- ▶ **Si non disponible** : Transfère les appels vocaux lorsque le téléphone est éteint ou hors de la zone de couverture.

- ▶ **Appels données** : Transfère vers un numéro avec une connexion PC, sans conditions.
- ▶ **Appels fax** : Transfère vers un numéro avec une connexion fax, sans conditions.
- ▶ **Tout annuler** : Annule tous les services de transfert d'appel.

Sous-menus

Les menus de Renvoi d'appel disposent des sous-menus suivants.

• Activer

Active le service correspondant.

Boîte vocale

Transmet les appels au centre de messagerie. Cette fonction n'apparaît pas dans les menus Tous les appels de données et Tous les appels de fax.

Nouveau numéro

Permet d'entrer le numéro vers lequel effectuer le transfert.

N° favoris

Vous pouvez consulter les 5 derniers numéros transférés.

• Annuler



Désactive le service correspondant.

• Afficher l'état

Affiche l'état du service correspondant.

Mode réponse

Menu 7-4-2

- ▶ **Ouverture clapet** : Si vous sélectionnez ce menu, vous pouvez recevoir un appel entrant en ouvrant le clapet.
- ▶ **Toute touche** : Si vous sélectionnez ce menu, vous pouvez recevoir un appel en appuyant sur n'importe quelle touche, à l'exception de la touche  [Terminer].
- ▶ **Touche Décrocher** : Si vous sélectionnez ce menu, vous pouvez recevoir un appel en appuyant sur la touche  [Envoyer].

Envoyer mon numéro

(fonction dépendant du réseau et de l'abonnement)

Menu 7-4-3

- ▶ **Activer** : Vous pouvez choisir d'envoyer votre numéro de téléphone à votre correspondant. Votre numéro apparaît alors sur le téléphone du correspondant.
- ▶ **Désactiver** : Votre numéro n'apparaît pas sur le téléphone du correspondant.
- ▶ **Défini par réseau** : Si vous sélectionnez ce menu, vous pouvez envoyer votre numéro de téléphone à l'une des deux lignes d'un correspondant disposant d'un abonnement deux lignes.

Double appel

(fonction dépendante du réseau)

Menu 7-4-4

- ▶ **Activer** : Si vous sélectionnez Activer, vous pouvez accepter un appel en attente (reçu).
- ▶ **Annuler** : Si vous sélectionnez Annuler, vous ne pouvez pas reconnaître l'appel en attente (reçu).
- ▶ **Afficher l'état** : Affiche l'état de l'appel en attente.



Réglages

Bip minute

Menu 7-4-5

Si vous sélectionnez **Activé**, vous pouvez contrôler la durée de l'appel via l'émission d'un bip toutes les minutes lors d'un appel.

Rappel auto

Menu 7-4-6

- ▶ **Activer** : Si cette fonction est activée, le téléphone essaie automatiquement de recomposer le numéro en cas d'échec de la connexion d'un appel.
- ▶ **Désactiver** : Votre téléphone n'effectue aucune tentative de recomposition si l'appel d'origine n'a pas été connecté.

Sécurité

Menu 7-5

Demander code PIN

Menu 7-5-1

Dans ce menu, vous pouvez paramétrer le téléphone afin qu'il demande le code PIN de votre carte SIM lorsque le téléphone est allumé. Lorsque cette fonction est activée, vous êtes invité à entrer le code PIN.

1. Sélectionnez **Demander code PIN** dans le menu Réglages, puis appuyez sur la touche [Sélect.].

2. Sélectionnez **Activer/Désactiver**.

3. Pour modifier ce paramètre, vous devez entrer votre code PIN lorsque vous allumez le téléphone.

4. Si vous entrez un code PIN erroné plus de 3 fois de suite, le téléphone est verrouillé. Dans ce cas, vous devez entrer votre code PUK.

5. Vous disposez de 10 tentatives maximum pour entrer votre code PUK. Si vous entrez un code PUK erroné plus de 10 fois de suite, votre téléphone ne peut plus être déverrouillé. Vous devez alors contacter votre fournisseur de services.

Verrouillage téléphone

Menu 7-5-2

Pour éviter toute utilisation non autorisée du téléphone, vous pouvez utiliser un code de sécurité. À chaque fois que vous allumez votre téléphone, ce dernier vous invite à entrer le code de sécurité, si vous définissez le verrouillage du téléphone sur **Activé**. Si vous définissez le verrouillage du téléphone sur **Automatique**, votre téléphone ne demande le code de sécurité que lorsque vous changez de carte SIM.

Interdiction d'appels

Menu 7-5-3

Le service d'interdiction d'appels empêche votre téléphone de passer ou de recevoir certaines catégories d'appels. Cette fonction requiert un mot de passe d'interdiction d'appels. Le menu correspondant comporte les sous-menus suivants.

- ▶ **Tous les appels sortants** : Le service d'interdiction s'applique à tous les appels sortants.
- ▶ **International** : Le service d'interdiction s'applique à tous les appels vers l'international.
- ▶ **Vers l'international quand itinérant** : Le service d'interdiction s'applique à tous les appels vers l'international, à l'exception du réseau du pays d'origine.
- ▶ **Tous les appels entrants** : Le service d'interdiction s'applique à tous les appels entrants.
- ▶ **Entrants quand itinérant** : Le service d'interdiction s'applique à tous les appels entrants lorsque l'utilisateur est itinérant.

- ▶ **Tout annuler** : Ce sous-menu permet d'annuler tous les services d'interdiction.
- ▶ **Modifier le mot de passe** : Ce sous-menu permet de modifier le mot de passe du service d'interdiction d'appels.

Sous-menus :

• Activer

Ce sous-menu permet de demander au réseau d'activer la restriction d'appels.

• Annuler

Ce sous-menu permet de désactiver la restriction d'appels sélectionnée.

• Afficher l'état

Ce sous-menu permet de vérifier si les appels sont interdits ou non.



Réglages

Appels restreints

(fonction dépendante de la carte SIM) Menu 7-5-4

Vous pouvez restreindre vos appels sortants à des numéros de téléphone sélectionnés. Les numéros sont protégés par votre code PIN2.

- ▶ **Activer** : Vous pouvez restreindre vos appels sortants à des numéros de téléphone sélectionnés.
- ▶ **Annuler** : Vous pouvez désactiver la fonction de numéro fixe.
- ▶ **Liste de numéros** : Vous pouvez visualiser la liste des numéros enregistrés en tant que numéros fixes.

Modifier les codes

Menu 7-5-5

PIN est l'abréviation de Personal Identification Number (numéro d'identification personnel) ; ce numéro permet d'empêcher l'utilisation du téléphone par une personne non autorisée.

Vous pouvez modifier les codes d'accès : **Code PIN**, **Code PIN2**, **Code de sécurité**.

1. Pour modifier le code de sécurité ou les codes PIN/PIN2, entrez votre code d'origine, puis appuyez sur la touche  [Sélect].
2. Entrez votre nouveau code de sécurité, PIN ou PIN2 et vérifiez-le.

Réseau

Menu 7-6

Vous pouvez sélectionner un réseau qui sera enregistré automatiquement ou manuellement. Généralement, la sélection du réseau est définie sur Automatique.

Automatique

Menu 7-6-1

Si vous sélectionnez le mode automatique, le téléphone recherche et sélectionne automatiquement un réseau à votre place. Une fois le mode automatique sélectionné, le téléphone est défini sur «Automatique» même quand le téléphone est éteint et allumé.

Manuelle

Menu 7-6-2

Le téléphone recherche la liste des réseaux disponibles et vous la présente. Vous pouvez alors sélectionner le réseau de votre choix, dans la mesure où ce dernier dispose d'une clause d'itinérance avec l'opérateur réseau de votre pays d'origine. Le téléphone vous invite à sélectionner un autre réseau s'il n'arrive pas à accéder au réseau sélectionné.

Préféré

Menu 7-6-3

Vous pouvez dresser la liste de vos réseaux préférés ; le téléphone tente alors de vous enregistrer auprès des réseaux de la liste avant de vous proposer d'autres réseaux. Vous créez cette liste à partir de la liste prédéfinie des réseaux connus de votre téléphone.

Réinitialiser réglages

Menu 7-7

Vous pouvez initialiser tous les paramètres d'usine par défaut. Pour activer cette fonction, le code de sécurité est nécessaire.

Réglages GPRS

Menu 7-8

Vous pouvez définir différents modes d'utilisation du service GPRS.



Vous avez accès à différents services WAP (Wireless Application Protocol : protocole d'application sans fil), tels que les services bancaires en ligne, les actualités, la météo et le trafic aérien. Tous ces services ont été spécialement conçus pour les téléphones portables et sont gérés par des fournisseurs de services WAP.

Consultez votre opérateur réseau et/ou votre fournisseur de services pour plus d'informations sur la disponibilité et les tarifs des services WAP proposés. Vous obtiendrez également les instructions nécessaires à l'utilisation de ces services.



Une fois la connexion établie, la page d'accueil s'affiche. Son contenu dépend du fournisseur de services. Pour quitter le navigateur à tout moment, appuyez sur la touche . Le téléphone passe alors en mode veille.

Utilisation du navigateur WAP

Vous pouvez surfer sur le WAP à l'aide des touches du téléphone ou du menu du navigateur WAP.

Utilisation des touches du téléphone

Lorsque vous surfez sur Internet, les touches du téléphone ont d'autres propriétés qu'en mode téléphone.

Touche	Description
	Permettent de faire défiler chaque ligne de la zone de contenu
	Permet de revenir à la page précédente
	Permet de sélectionner des options et de confirmer des actions

Utilisation du menu du navigateur WAP

De nombreuses options sont disponibles lors de la navigation sur Internet mobile.

! Remarque Les menus peuvent varier en fonction de la version de votre navigateur WAP.

Internet

Menu 8-1

Page d'accueil

Menu 8-1-1

Ce menu permet d'accéder à la page d'accueil. La page d'accueil est le site qui se trouve dans le profil activé. Elle est définie par le opérateur par défaut si vous ne l'avez pas fait dans le profil activé.



Favoris

Menu 8-1-2

Ce menu permet de stocker l'URL de vos pages Web préférées pour y accéder facilement ultérieurement. Votre téléphone intègre plusieurs favoris pré-installés que vous ne pouvez pas supprimer.

Pour créer un favori

1. Appuyez sur la touche de fonction gauche  [Options].
2. Sélectionnez Ajouter nouveau et appuyez sur la touche OK.
3. Après avoir saisi l'URL et le titre souhaités, appuyez sur la touche OK.

* **Astuce:** les touches "  " et "  " permettent d'entrer des symboles. Pour saisir « . », appuyez sur "  ".

Une fois un favori sélectionné, vous avez accès aux options suivantes.

- ▶ **Se connecter** : permet de se connecter au favori sélectionné.
- ▶ **Ajouter nouveau** : permet de créer un nouveau favori.
- ▶ **Modifier** : permet de modifier l'URL et/ou le titre du favori sélectionné.
- ▶ **Supprimer** : permet de supprimer le favori sélectionné.

Tout supprimer : permet de supprimer tous les favoris.



Service

Profils

Menu 8-1-3

Un profil est constitué des informations réseau requises pour se connecter au WAP.

Chaque profil comporte les sous-menus suivants :

- ▶ **Activer** : permet d'activer le profil sélectionné.
- ▶ **Réglages** : permet de modifier les paramètres WAP du profil sélectionné.
 - **Page d'accueil** : permet d'entrer l'adresse (URL) d'un site que vous souhaitez utiliser comme page d'accueil. Vous n'avez pas besoin d'entrer la formule «http://» au début de chaque URL : le navigateur WAP l'insère automatiquement.
 - **Type service** : permet de définir le service de données de support.

1 Données

2 GPRS

- **Paramètres des données** : accessible uniquement si vous sélectionnez Paramètres de données comme support/service.

Adresse IP : entrez l'adresse IP de la passerelle WAP de votre choix.

Numéro d'appel : entrez le numéro de téléphone à composer pour accéder à la passerelle WAP.

ID utilisateur : identité des utilisateurs pour votre serveur de composition (et NON pour la passerelle WAP).

Mot de passe : mot de passe requis par votre serveur de composition (et NON par la passerelle WAP) afin de vous identifier.

Type d'appel : permet de sélectionner le type d'appel de données, Analogique ou Numérique (RNIS).

Vitesse d'appel : vitesse de votre connexion de données, 9 600 ou 14 400.

Temps d'attente : vous devez entrer une période d'attente. Le service de navigation WAP devient indisponible si aucune donnée n'est entrée ou transférée au cours de la période définie.

- **Paramètres GPRS** : les paramètres de ce service ne sont disponibles que si vous avez sélectionné GPRS comme service de support.

Adresse IP : permet d'entrer l'adresse IP de la passerelle WAP à laquelle vous accédez.

APN : permet d'entrer l'APN du service GPRS.

ID utilisateur : identité des utilisateurs pour votre serveur APN.

Mot de passe : mot de passe requis par votre serveur APN.

- **Type de connexion** : les options de type de connexion sont Temporaire ou Continue et dépendent de la passerelle utilisée.

Continue

Mécanisme de distribution confirmé mais générant davantage de trafic sur le réseau.

Temporaire

Service non confirmé (sans connexion).

HTTP

Connexion directe des clients au serveur via le protocole HTTP

- **Paramètres du proxy**

Adresse IP : permet d'entrer l'adresse IP du serveur proxy auquel vous accédez.

Port : permet d'entrer le port proxy.

- **Paramètres DNS**

Serveur principal : permet d'entrer l'adresse IP du serveur DNS principal auquel vous accédez.

Serveur secondaire : permet d'entrer l'adresse IP du serveur DNS secondaire auquel vous accédez.

- **Paramètres sécurisés** : selon le port de passerelle utilisé, vous pouvez définir cette option sur Activer ou sur Désactiver.

- **Afficher images** : permet de définir si les images des cartes WAP doivent être affichées ou non.

► **Renommer** : permet de modifier le nom du profil.



Service

- ▶ **Supprimer** : permet de supprimer de la liste le profil sélectionné.
- ▶ **Ajouter nouveau** : permet d'ajouter un nouveau profil.

Accéder à l'URL Menu 8-1-4

Vous pouvez vous connecter directement au site de votre choix. Après avoir saisi une URL, appuyez sur la touche OK.

Réglages cache Menu 8-1-5

Les informations et les services auxquels vous avez accédé sont enregistrés dans la mémoire cache du téléphone.

- ▶ **Effacer cache** : Permet d'effacer toutes les données enregistrées dans le cache.
- ▶ **Vérifier cache** : Permet de décider si la tentative de connexion doit d'abord passer par le cache ou non.

❗ **Remarque** La mémoire cache est une mémoire tampon utilisée pour enregistrer des données de façon temporaire.

Réglages cookies Menu 8-1-6

Les informations et les services auxquels vous avez accédé sont enregistrés dans la mémoire cache du téléphone.

- ▶ **Supprimer cookies** : Permet d'effacer toutes les données enregistrées dans le cookie.
- ▶ **Vérifier cookies** : Permet de vérifier si un cookie est utilisé ou non.

Certificats Menu 8-1-7

Une liste répertoriant les certificats disponibles s'affiche.

- ▶ **Autorité** : permet de consulter la liste des certificats d'autorité stockés dans votre téléphone.
- ▶ **Personnel** : permet de consulter la liste des certificats personnels stockés dans votre téléphone.

Réinitialiser les profils Menu 8-1-8

Vous pouvez réinitialiser les profils pour restaurer les paramètres d'origine.

Version du navigateur

Menu 8-1-9

version du navigateur WAP est affichée.

Services SIM

Menu 8-2

Votre opérateur peut proposer des applications spéciales via votre carte SIM, notamment l'accès à des services bancaires ou à la bourse. Si vous avez souscrit à l'un de ces services, le nom du service s'affiche au bas du menu principal. Grâce au menu des services SIM, votre téléphone ne sera jamais obsolète et pourra prendre en charge d'autres services de votre fournisseur. Pour plus d'informations, contactez votre fournisseur de services.



Jeux et applis

Menu 9-1

Mes jeux et applis

Menu 9-1-1

Dans ce menu, vous pouvez gérer les applications Java installées sur votre téléphone. Vous pouvez lire ou supprimer les applications téléchargées ou définir l'option de connexion. Les applications téléchargées sont organisées en dossiers.

Appuyez sur la touche de fonction gauche  [Sélect]. pour ouvrir le dossier sélectionné ou lancer l'application sélectionnée.

Si vous utilisez la touche de fonction gauche  [Menu], vous aurez accès aux menus suivants :

- ▶ **Lancer** : lance l'application sélectionnée.
- ▶ **Infos** : permet d'afficher les informations relatives à l'application.
- ▶ **Options** : certaines applications Java requièrent l'établissement d'une connexion de données. Sélectionnez cette option pour définir les options de connexion.

- **Toujours** : la connexion est créée immédiatement sans notification.
- **Invite** : vous devez confirmer l'action avant que l'application ne se connecte.
- **Jamais** : aucune connexion n'est autorisée.

! Remarque Vous ne pouvez ni supprimer ni renommer le dossier préinstallé ou un jeu figurant dans ce dossier.

Java™ est une technologie développée par Sun Microsystems. À l'instar des applets Java que vous téléchargez à l'aide des navigateurs standard Netscape ou MS Internet Explorer, les applications Java peuvent être téléchargées à l'aide d'un téléphone WAP. Selon votre fournisseur de services, tous les programmes basés sur Java, tels que les jeux Java, peuvent être téléchargés et exécutés sur un téléphone. Une fois téléchargés, les programmes Java apparaissent dans le menu **Mes jeux et applis**, dans lequel vous pouvez les sélectionner, les exécuter ou les supprimer. Les fichiers de programme Java sont enregistrés dans votre téléphone au format .JAD ou .JAR.

Remarque Les fichiers JAR sont des programmes Java au format compressé et les fichiers JAD sont des fichiers de description contenant toutes les informations nécessaires. À partir du réseau, il vous est possible d'afficher toutes les informations du fichier JAD avant de télécharger le programme.

Attention Seuls les programmes J2ME (Java 2 Micro Edition) peuvent être exécutés sur un téléphone. Les programmes J2SE (Java 2 Standard Edition) ne fonctionnent que sur PC.

Profils

Menu 9-1-2

Ce menu contient les mêmes paramètres que le menu Internet. Pour télécharger de nouvelles applications, une connexion WAP est requise.

Images

Menu 9-2

La touche de fonction gauche  [Options] vous permet d'accéder aux fonctions suivantes :

- ▶ **Mettre en fond d'écran** : l'image sélectionnée peut être établie en tant que fond d'écran.
- ▶ **Ecrire MMS** : l'image téléchargée peut être envoyée via MMS.

Sons

Menu 9-3

La touche de fonction gauche  [Options] vous permet d'accéder aux fonctions suivantes :

- ▶ **Définir comme sonnerie** : le fichier son sélectionné peut être établi en tant que sonnerie.
- ▶ **Ecrire message** : le fichier son peut être envoyé via SMS ou MMS.

Il existe divers accessoires pour votre téléphone portable. Vous pouvez choisir parmi ces options selon vos propres habitudes de communication.

Batterie standard

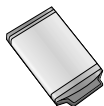

Kit pieton

Permet d'utiliser le téléphone en mode mains libres. Il comprend un écouteur et un microphone.

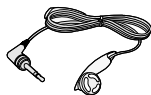

Chargeur de batterie

Ce chargeur vous accompagne lors de vos déplacements, et vous permet de charger la batterie loin de votre maison ou de votre bureau.



CD/Kit pour données

Vous pouvez connecter votre téléphone au PC pour échanger les données.

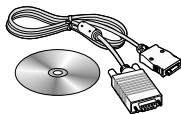

- Remarque**
- Utilisez toujours d'authentiques accessoires LG.
 - Le non-respect de cette recommandation risque d'entraîner l'annulation de votre garantie.
 - Les accessoires peuvent différer selon les pays. Contactez votre fournisseur pour vous procurer des accessoires supplémentaires.

Généralités

Code de produit : F2400

Système : GSM 900 / DCS 1800

Températures de fonctionnement

Max : +55°C

Min : -10°C

Déclaration de conformité



LG Electronics

Coordonnées du fournisseur

Nom

LG Electronics Inc

Adresse

LG Electronics Inc, LG Kang-nam Tower
679, Yoksam-dong, Kangnam-gu, Séoul, Corée

Détails du produit

Nom du produit

Équipement terminal bande double E-GSM 900 / GSM 1800

Modèle

F2400

Nom commercial

LG

CE 0168

Détails standard applicables

R&TTE Directive 1999/5/EC

EN 301 485-1 V1.4.1 (2002-08), EN 301 485-7 V1.2.1 (2002-08)

EN 60950 : 2000

EN 50360 2001, EN50361 2001

EN 300 328 V1.4.1 (2003)

TSS1.010-1 V5.10.0

Sélection en fonction de GCF-CC 3,16.0, y compris les exigences de EN 301 511, v3.0.2

Informations supplémentaires

La conformité aux exigences des standards mentionnés ci-dessus est vérifiée par BABT, Certificat n° (NC/12381), rapport de test GSM (no.WG613452/01 Issue 1, WG613450/03 Issue 1), rapport de test EMC/(no. HCT-C05-0205), rapport de test de sécurité (no. ITYA0105485) et rapport de test SAR (no. TCMA0804765) et Bluetooth (no.HCT-RR05-0201)

Déclaration

Je déclare par la présente que
les produits et appareils mentionnés ci-dessus sont
conformes aux standards et aux dispositions des directives

Nom

Jin Seog, Kim / Directeur

Date de publication

7. Apr. 2005

LG Electronics Inc, Bureau d'Amsterdam
Veluwezoom 15, 1327 AE Almere, Pays-Bas
Tel : +31 - 36- 547 - 8940, e-mail : seokim @ lge.com

Signature du représentant



F2400 User Guide - ENGLISH



Table of Contents



Introduction	8	Menu Tree	32
Guidelines for safe and efficient use	9	Selecting functions and options	35
F2400 features	13	Profiles	36
Parts of the phone	13	Activate	36
Display information	16	Personalise	36
		Rename	37
Getting started	18	Call register	38
Installing the SIM card and the handset battery	18	Missed calls	38
Charging the battery	20	Received calls	38
Disconnecting the adapter	21	Dialled calls	38
Turning your phone on and off	21	Delete recent calls	39
Access codes.....	22	Call charges	39
Barring password	23	Call duration	39
General functions	24	Call costs	39
Making and answering calls.....	24	Settings	39
Contacts	28	GPRS information	40
In-call menu	29	Call duration	40
Multiparty or conference calls	30	Data volumes	40

Tools	41
Bluetooth	41
My devices	41
Handsfree devices	41
Settings	41
Calculator	41
Unit converter	42
World time	42
Voice recorder	42
Record	42
View list	42
Memory status	42
Organiser	43
Contacts	43
Search	43
Add new	43
Caller groups	44
Speed dial	44
Settings	45

Copy all	45
Delete all	46
Information	46
Scheduler	47
Add new	47
View	47
View all	48
Delete past	48
Delete all	48
Memo	48
Messages	49
New message	49
Write text message	49
Write multimedia message	50
Inbox	52
Drafts	53
Outbox	53
Listen to voice mail	54
Info message	54

Table of Contents



Read	55	Mode pictures	61
Topics	55	Phonebook pictures	61
Templates	55	Settings	62
Text templates	55	Memory status	62
Multimedia templates.....	56	Clear album	62
Signature	56	Auto save	62
Settings	56	Settings	63
Text message	56	Alarm clock	63
Multimedia message	57	Date & Time	63
Voice mail centre	57	Set date	63
Info message	58	Date format	63
Push messages	58	Set time	63
Camera	59	Time format	63
Take picture	59	Phone settings	63
Take in modes	60	Display settings	63
Take continuously	60	Language	64
Album	60	Call settings	64
All pictures	60	Call divert	64
General pictures.....	61	Answer mode	65

Send my number	65	Bookmarks	71
Call waiting.....	66	Profiles	71
Minute minder	66	Go to URL	73
Auto redial	66	Cache settings	73
Security settings	66	Cookies settings.....	73
PIN code request	66	Security certification	74
Phone lock	67	Reset profiles	74
Call barring.....	67	Browser version	74
Fixed dial number	68	SIM service	74
Change codes	68	Downloads.....	75
Network settings	68	Games & more	75
Automatic	68	My games & more	75
Manual	68	Profiles	76
Preferred	69	Pictures	76
Reset settings	69	Sounds	76
GPRS setting	69	Accessories	77
Service	70	Technical Data	78
Internet	70		
Home	70		

Introduction

Congratulations on your purchase of the advanced and compact F2400 mobile phone, designed to operate with the latest digital mobile communication technology.



This user's guide contains important information on the use and operation of this phone. Please read all the information carefully for optimal performance and to prevent any damage to or misuse of the phone. Any changes or modifications not expressly approved in this user's guide could void your warranty for this equipment.

Guidelines for safe and efficient use

Read these simple guidelines. Breaking the rules may be dangerous or illegal. Further detailed information is given in this manual.

Exposure to radio frequency energy

Radio wave exposure and Specific Absorption Rate (SAR) information

This mobile phone model F2400 has been designed to comply with applicable safety requirement for exposure to radio waves. This requirement is based on scientific guidelines that include safety margins designed to assure this safety of all persons, regardless of age and health.

- The radio wave exposure guidelines employ a unit of measurement known as the Specific Absorption Rate, or SAR. Tests for SAR are conducted using standardized method with the phone transmitting at its highest certified power level in all used frequency bands.
- While there may be differences between the SAR levels of various LG phone models, they are all designed to meet the relevant guidelines for exposure to radio waves.

- The SAR limit recommended by the international Commission on Non-Ionizing Radiation Protection (ICNIRP), which is 2W/kg averaged over ten (10) gram of tissue.
- The highest SAR value for this model phone tested by DASY3 for use at the ear is 1.3 W/kg (10g).

Product care and maintenance

Warning: Use only batteries, charger and accessories approved for use with this particular phone model. The use of any other types may invalidate any approval or warranty applying to the phone, and may be dangerous.

- Do not disassemble this unit. Take it to a qualified service technician when repair work is required.
- Keep away from electrical appliance such as a TV, radio or personal computer.
- The unit should be kept away from heat sources such as radiators or cookers.
- Do not drop.
- Do not subject this unit to mechanical vibration or shock.



Guidelines for safe and efficient use

- The coating of the phone may be damaged if covered with wrap or vinyl wrapper.
- Use dry cloth to clean the exterior of the unit. (Do not use solvent such as benzene, thinner or alcohol.)
- Do not subject this unit to excessive smoke or dust.
- Do not keep the phone next to credit cards or transport tickets; it can affect the information on the magnetic strips.
- Do not tap the screen with a sharp object; otherwise, it may damage the phone.
- Do not expose the phone to liquid or moisture.
- Use the accessories like an earphone cautiously. Do not touch the antenna unnecessarily.

Electronics devices

All mobile phones may get interference, which could affect performance.

- Do not use your mobile phone near medical equipment without requesting permission. Avoid placing the phone over the pacemaker, i.e. in your breast pocket.
- Some hearing aids might be disturbed by mobile phones.
- Minor interference may affect TVs, radios, PCs, etc.

Road safety

Check the laws and regulations on the use of mobile phones in the areas when you drive.

- Do not use a hand-held phone while driving.
- Give full attention to driving.
- Use a hands-free kit, if available.
- Pull off the road and park before making or answering a call if driving conditions so require.



- RF energy may affect some electronic systems in your motor vehicle such as car stereo, safety equipment.
- When your vehicle is equipped with an air bag, do not obstruct with installed or portable wireless equipment. It can cause serious injury due to improper performance.

Blasting area

Do not use the phone where blasting is in progress. Observe restrictions, and follow any regulations or rules.

Potentially explosive atmospheres

- Do not use the phone at a refueling point. Don't use near fuel or chemicals.
- Do not transport or store flammable gas, liquid, or explosives in the compartment of your vehicle, which contains your mobile phone and accessories.

In aircraft

Wireless devices can cause interference in aircraft.

- Turn off your mobile phone before boarding any aircraft.
- Do not use it on the ground without crew permission.

Children

Keep the phone in a safe place out of small children's reach. It includes small parts which if detached may cause a choking hazard.

Emergency calls

Emergency calls may not be available under all cellular networks. Therefore, you should never depend solely on the phone for emergency calls. Check with your local service provider.



Battery information and care

- You do not need to completely discharge the battery before recharging. Unlike other battery systems, there is no memory effect that could compromise the battery's performance.
- Use only LG batteries and chargers. LG chargers are designed to maximize the battery life.
- Do not disassemble or short-circuit the battery pack.
- Keep the metal contacts of the battery pack clean.
- Replace the battery when it no longer provides acceptable performance. The battery pack may be recharged hundreds of times until it needs replacing.
- Recharge the battery if it has not been used for a long time to maximize usability.
- Do not expose the battery charger to direct sunlight or use it in high humidity, such as the bathroom.
- Do not leave the battery in hot or cold places, this may deteriorate the battery performance.

Parts of the phone

Front view



1. Headset jack

- Connect a headset here.

2. Up/down side keys

- Press this key to display the current time on the front screen.
- Controls the volume of keypad tone in standby mode with the clamshell open.
- Controls the earpiece volume during a phone call.

3. Front screen

4. Camera lens

- **Note** Dirt on the camera lens could affect the image quality.

5. Flash



Right side view



Camera key

Press and hold down this key to activate the camera mode. Also use this key to take a shot.

Rear view

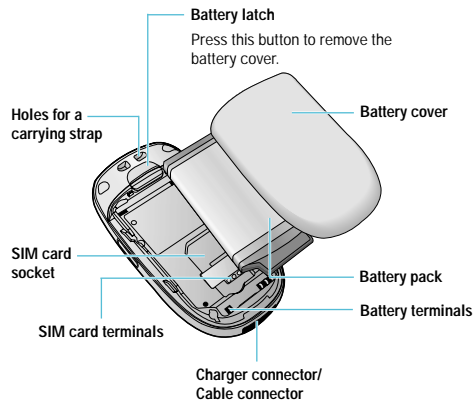

Open view

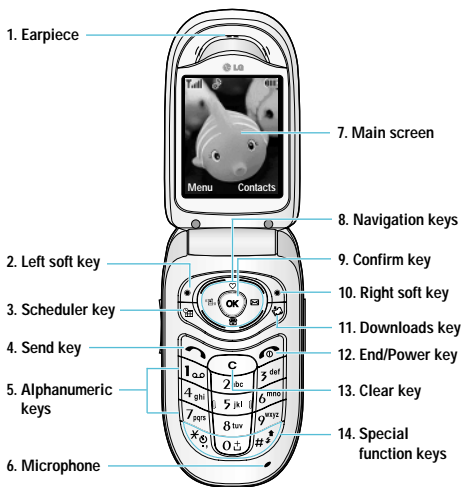

1. Earpiece

2, 10. Left soft key/ Right soft key: Performs the function indicated by the text on the screen immediately above it.

3. Scheduler key: A shortcut key to the Scheduler menu.

4. Send key: Dials a phone number and answers incoming calls. You can also quickly access the latest incoming, outgoing and missed calls by pressing the key in standby mode.

5. Alphanumeric keys: Enter numbers, letters and some special characters.

6. Microphone: Can be muted during a call for privacy.



7. Main screen: Displays phone status icons, menu items, Web information, pictures and more in full colour.

8. Navigation keys: Use to scroll through menus and move the cursor.

9. Confirm key: Selects menu options and confirms actions.











F2400 features











- 11. Downloads key:** A shortcut key to the Downloads menu.
- 12. End/Power key:** Used to end a call or reject a call and also to go back to standby mode. Hold this key down to turn the phone on/off.
- 13. Clear key:** Deletes a character by each press. Hold the key down to clear all input all input. Also use this key to go back to the previous screen.
- 14. Special function keys:**
 -  : A long press of this key enters the international call character "+".
 -  : While keying in a phone number, a long press of this key enters a pause.

Display information

The table below describes various display indicators or icons that appear on the phone's display screen.

On-Screen Icons

Icon	Description
	Indicates the strength of the network signal.
	Indicates a call is in progress.
	Indicates that you are roaming on another network.
	Indicates that GPRS service is available.
	Indicates the alarm has been set and is on.
	Indicates the status of the battery charge.
	Indicates the receipt of a message.
	Indicates the receipt of a voice message.

Icon	Description
	Indicates that the vibration ringer has been set.
	Indicates the receipt of an e-mail message.
	Indicates the Loud profile is activated.
	Indicates the Silent profile is activated.
	Indicates the Headset profile is activated.
	Indicates the General profile is activated.
	Indicates that you can use the push message service.
	Indicates that the phone is accessing the WAP.
	Indicates that you are using GPRS.
	Indicates that you entered the security page.

Installing the SIM card and the handset battery

Make sure the power is off before you remove the battery.

1. Remove the battery cover.

Press the battery release latch and slide the battery cover toward the bottom of the phone. And remove the battery cover.

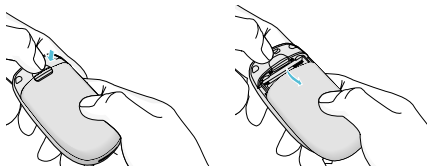

Note Removing the battery from the phone when the power is on may cause the phone to malfunction.

2. Remove the battery.

Hold the top edge of the battery and lift the battery from the battery compartment.

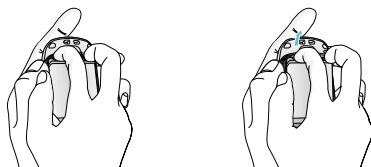



3. Install the SIM card

Insert the SIM card into the holder. Slide the SIM card into the SIM card holder. Make sure that the SIM card is inserted properly and that the gold contact area on the card is facing downwards. To remove the SIM card, press down lightly and pull it in the reverse direction.

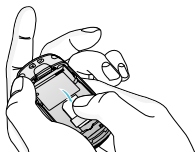

To insert the SIM card

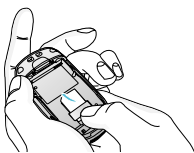

To remove the SIM card

! Caution The metal contact of the SIM card can be easily damaged by scratches. Pay special attention to the SIM card while handling. Follow the instructions supplied with the SIM card.

4. Install the battery.

Insert the bottom of the battery first into the bottom edge of the battery compartment. Push down the top of the battery until it snaps into space.

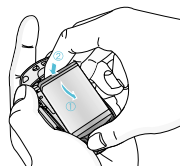

5. Replace the battery cover.

Lay the battery cover in place of the phone and slide it until the latch clicks.

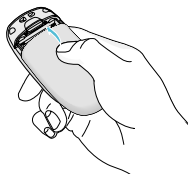



Charging the battery

To connect the mains adapter to the phone, you must have installed the battery.

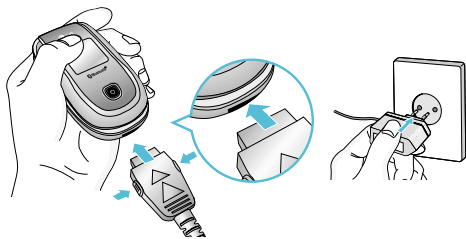

1. With the arrow facing you as shown in the diagram push the plug on the battery adapter into the socket on the bottom of the phone until it clicks into place.
2. Connect the other end of the mains adapter to the mains socket. Use only the included packing charger.
3. The moving bars of battery icon will stop after charging is complete.

- Caution**
 - Do not force the connector as this may damage the phone and/or the travel adapter.
 - Insert the battery pack charger vertically to wall power outlet.
 - If you use the battery pack charger out of your own country, use an attachment plug adapter for the proper configuration.
 - Do not remove your battery or the SIM card while charging.
- Warning**
 - Unplug the power cord and charger during lightning storms to avoid electric shock or fire.
 - Make sure that no sharp-edged items such as animal teeth, nails, come into contact with the battery. There is a risk of this causing a fire.
 - Do not place or answer calls while charging the phone as it may short-circuit the phone and/or cause electric shock or fire.

Disconnecting the adapter

1. When charging is finished, the moving bars of the battery icon stop and 'Full' is displayed on the screen.
2. Unplug the adapter from the power outlet.
Disconnect the adapter from the phone by pressing the grey tabs on both sides of the connector and pull the connector out.

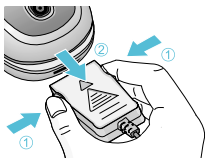

- Note**
- Ensure the battery is fully charged before first using the phone.
 - Do not remove the battery or SIM card while charging.
 - In the case the battery is not properly charged, please turn the phone off and on using the power key, then recharge the battery. After detaching and reattaching the battery, please recharge the battery.

Turning your phone on and off

Turning your phone ON

1. Install a battery to the handset and connect the phone to an external power source such as the travel adapter, cigarette lighter adapter or hands-free car kit. Or install a charged battery pack to the handset.
2. Press  for a few seconds until the LCD screen is turned on.
3. Depending on the status of the **PIN code request** setting you may need to enter your PIN code.

Turning your phone OFF

1. Press  for a few seconds until the LCD screen is turned off.



Access codes

You can use the access codes described in this section to avoid unauthorised use of your phone. The access codes (except PUK and PUK2 codes) can be changed by using the **Change codes** feature [Menu 7-5-5]. See page 68.

PIN code (4 to 8 digits)

The PIN (Personal Identification Number) code protects your SIM card against unauthorised use. The PIN code is usually supplied with the SIM card. When the **PIN code request** is set to **Enable**, your phone will request the PIN code every time the phone is switched on. When the **PIN code request** is set to **Disable**, your phone connects to the network directly without the PIN code.

PIN2 code (4 to 8 digits)

The PIN2 code, supplied with some SIM cards, is required to access functions such as **Advice of Call Charge** and **Fixed dial number**. These functions are only available if supported by your SIM card. Check with your network for further information.

PUK code (4 to 8 digits)

The PUK (PIN Unblocking Key) code is required to change a blocked PIN code. The PUK code may be supplied with the SIM card. If not, contact your network operator for the code. If you lose the code, also contact your network operator.

PUK2 code (4 to 8 digits)

The PUK2 code, supplied with some SIM cards, is required to change a blocked PIN2 code. If you lose the code, also contact your network operator.

Security code (4 to 8 digits)

The security code protects the unauthorised use of your phone. The default security code is set to '0000' and the security code is required to delete all phone entries and to activate the **Reset settings** menu. Also, the security code is required to enable or disable the phone lock function to prevent unauthorised use of the phone. The security code default setting can be modified from the **Security settings** menu.





Barring password

The barring password is required when you use **Call barring** [Menu 7-5-3] function. You obtain the password from your network operator when you subscribe to this function. See page 67 for further details.





Making and answering calls



Making a call

1. Make sure your phone is switched on.
2. Enter a phone number, including the area code.
 - ▶ Press and hold the clear key () to erase the entire number.
3. Press the send key () to call the number.
4. To end the call, press the end key () or the right soft key.

Making a call using the send key

1. In standby mode, press the send key (), and the latest incoming, outgoing and missed phone numbers will be displayed.
2. Select the desired number by using the up/down navigation key.
3. Press  .

Making an international call

1. Press and hold the  key for the international prefix. The '+' character automatically selects the international access code.
2. Enter the country code, area code, and the phone number.
3. Press  .

Ending a call

When you have finished your call, press the end () key.

Making a call from the address book

You can save the names and phone numbers dialed regularly in the SIM card and/or phone memory, which is address book. You can dial a number by simply looking up the desired name in the address book.



Adjusting the volume

If you want to adjust the earpiece volume during a call, use the side keys (). Press the up side key to increase and down side key to decrease the volume.

Note In standby mode with the sliding keypad down, pressing the side keys adjusts the key tone volume.

Answering a call

When you receive a call, the phone rings and the flashing phone icon appears on the screen. If the caller can be identified, the caller's phone number (or name if saved in the phonebook) is displayed.

1. To answer an incoming call, open the phone. (When **Flip open** has been set as the answer mode. See page 65 [Menu 7-4-2].)

Note If **Press any key** has been set as the answer mode (see page 65), any key press will answer a call except for the  or the right soft key.

▶ To reject an incoming call, press and hold one of the side keys on the left side of the phone without opening the phone.

▶ You can answer a call while using the address book or other menu features.

2. To end the call, close the phone or press the  key.

Manner mode (Quick)

You can activate the manner mode by pressing and holding down the  key after opening the phone.

Signal strength

You can check the strength of your signal by the signal indicator () on the LCD screen of your phone. Signal strength can vary, particularly inside buildings. Moving near to a window may improve reception.

Entering text

You can enter alphanumeric characters by using the phone's keypad. For example, storing names in the phonebook, writing a message, creating a personal greeting.

The following text input methods are available in the phone.



General functions

T9 mode

This mode lets you enter words with only one keystroke per letter. Each key on the keypad has more than one letter. The T9 mode automatically compares your keystrokes with an internal dictionary to determine the correct word, thus requiring far fewer keystrokes than the traditional ABC mode. This is sometimes known as predictive text.

ABC mode

This mode lets you enter letters by pressing the key labelled with the required letter once, twice, three or four times until the letter is displayed.

123 mode (Number mode)

Type numbers using one keystroke per number. To change to 123 mode in a text entry field, press the  key until 123 mode is displayed.

Changing the text input mode

1. When you are in a field that allows characters to be entered, you will notice the text input mode indicator in the lower right corner of the LCD screen.
2. Change the text input mode by pressing . You can check the current text input mode in the lower right corner of the LCD screen.

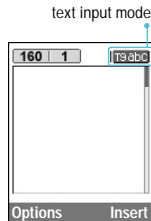

► Using the T9 mode

The T9 predictive text input mode lets you enter words easily with a minimum number of key presses. As you press each key, the phone begins to display the characters that it thinks you are typing based on the built-in dictionary. You can also add new words in the dictionary. As new words are added, the word changes to reflect the most likely candidate from the dictionary.



1. When you are in the T9 predictive text input mode, start entering a word by pressing keys to . Press one key per letter.

- The word changes as letters are typed. Ignore what's on the screen until the word is typed completely.
- If the word is still incorrect after typing completely, press the down navigation key once or more to cycle through the other word options.

Example:

Press to type **Good**

Press [Down navigation key] to type **Home**

- If the desired word is missing from the word choice list, add it using the ABC mode.
- You can select the language of the T9 mode. Press the left soft key [Option], then select **T9 languages**. Select the desired language of T9 mode. You can also turn off the T9 mode by selecting **T9 off**. The default setting on the phone is T9 enabled mode.

2. Enter the whole word before editing or deleting any keystrokes.

3. Complete each word with a space by pressing the key. To delete letters, press . Press and hold down to erase entire words.

Note To exit from the text input mode without saving your input, press . The phone goes back to standby mode.

► Using the ABC mode

Use the to keys to enter your text.

1. Press the key labelled with the required letter:











- Once for the first letter
- Twice for the second letter
- And so on

2. To insert a space, press the key once. To delete letters, press the key. Press and hold down the key to clear the whole display.



General functions

Note Refer to the table below for more information on the characters available using the alphanumeric keys.

Key	Characters in the order display	
	Upper Case	Lower Case
	., / ? ! - : ' " 1	., / ? ! - : ' " 1
	A B C 2 Ä Å Æ Ç	a b c 2 ä å æ ç
	D E F 3 È É Ê	d e f 3 è é ê
	G H I 4 Ì Í Î Ï	g h i 4 ì í î ï
	J K L 5	j k l 5
	M N O 6 Ñ Ö Ø Ò Ó Ô Õ	m n o 6 ñ ö ø ò ó ô õ
	P Q R S 7 ß Š	p q r s 7 ß š
	T U V 8 Û Ü Ú Û	t u v 8 ù ú û ü
	W X Y Z 9	w x y z 9
	Space, 0	Space, 0

► Using the 123 (Number) mode

The 123 mode enables you to enter numbers in a text message (a telephone number, for example).

Press the keys corresponding to the required digits before manually switching back to the appropriate text entry mode.

Contacts

You can store phone numbers and their corresponding names in the memory of your SIM card.

In addition, you can store up to 200 numbers and names in the phone memory.

The SIM card and phone are both used in the same way in the **Contacts** menu.



In-call menu

Your phone provides a number of control functions that you can use during a call. To access these functions during a call, press the left soft key [Options].

During a call

The menu displayed on the handset screen during a call is different to the default main menu displayed when in standby mode, and the options are described below.

Making a second call

You can get a number you wish to dial from the phonebook to make a second call. Press the right soft key then select **Search**. To save the dialled number into the phonebook during a call, press the right soft key then select **Add new**.

Switching between two calls

To switch between two calls, press the left soft key then select **Swap**.

Answering an incoming call

To answer an incoming call when the handset is ringing, simply press the  key. The handset is also able to warn you of an incoming call while you are already on a call. A tone sounds in the earpiece, and the display will show that a second call is waiting.

This feature, known as **Call waiting**, is only available if your network supports it. For details of how to activate and deactivate it see **Call waiting** [Menu 7-4-4] on page 66.

If **Call waiting** is activated, you can put the first call on hold and answer the second, by pressing  or by selecting left soft key, then **Hold & Answer**. You can end the current call and answer the waiting call by selecting left soft key and then End & Answer.

Rejecting an incoming call

You can reject an incoming call without answering by simply pressing the  key.

During a call, you can reject an incoming call by pressing the left soft key [Menu] key and selecting the **Conference/Reject** or by pressing the .



General functions

Muting the microphone

You can mute the microphone during a call by pressing the [Menu] key then selecting **Mute on**. The handset can be unmuted by selecting **Mute off**. When the handset is muted, the caller cannot hear you, but you can still hear them.

Switching DTMF tones on during a call

To turn DTMF tones on during a call, press the left soft key, and then select **DTMF on**. DTMF tones can be turned off the same way. DTMF tones allow your phone to make use of an automated switchboard.

Multiparty or conference calls

The multiparty or conference service provides you with the ability to have a simultaneous conversation with more than one caller, if your network operator supports this feature. A multiparty call can only be set up when you have one active call and one call on hold, both calls having been answered. Once a multiparty call is set up, calls can be added, disconnected or separated (that is, removed from the multiparty call but still connected to you) by the

person who set up the multiparty call. These options are all available from the In-Call menu. The maximum callers in a multiparty call are five. Once started, you are in control of the multiparty call, and only you can add callers to the multiparty call.

Making a second call

You can make a second call while currently on a call. Enter the second number and press the  key. When the second call is connected, the first call is automatically placed on hold. You can swap between calls by pressing the left soft key then selecting **Swap**.

Setting up a conference call

Place one call on hold and while the active call is on, press the left soft key and then select the **Conference/Join all**.

Putting a conference call on hold

Press the left soft key, then select the **Conference/Hold all**.



Activate the conference call on hold

Press the left soft key, then select the **Conference/Join all**.

Adding calls to the conference call

To add a call to an existing conference call, press the left soft key, then select the **Conference/Join all**.

Displaying callers in a conference call

To scroll through the numbers of the callers who make up a conference call on the handset screen, use the up/down navigation keys.

Taking a private call during a conference call

To have a private call with one caller from a conference call, display the number of the caller you wish to talk to on the screen, then press the left soft key. Select the **Conference/Private** to put all the other callers on hold.

Ending a conference call

The currently displayed caller from a conference call can be disconnected by pressing the  key. To end a conference call, press the left soft key, then select the **Conference/End multiparty**. After pressing the left soft key, selecting **Conference/End all** will end all the active and on-hold calls.



1. Profiles (see page 36)

- 1 Vibrate only
- 2 Silent
- 3 General
- 4 Loud
- 5 Headset

2. Call register (see page 38)

- 1 Missed calls
- 2 Received calls
- 3 Dialed calls
- 4 Delete recent calls
- 5 Call charges
- 6 GPRS information

3. Tools (see page 41)

- 1 Bluetooth
- 2 Calculator
- 3 Unit converter
- 4 World time
- 5 Voice recorder
- 6 Memory status

4. Organiser (see page 43)

- 1 Contacts
- 2 Scheduler
- 3 Memo



5. Messages (see page 49)

- 1 New message
- 2 Inbox
- 3 Drafts
- 4 Outbox
- 5 Listen to voice mail
- 6 Info message
- 7 Templates
- 8 Settings

6. Camera (see page 59)

- 1 Take picture
- 2 Take in modes
- 3 Take continuously
- 4 Album
- 5 Settings

7. Settings (see page 63)

- 1 Alarm clock
- 2 Date & Time
- 3 Phone settings
- 4 Call settings
- 5 Security settings
- 6 Network settings
- 7 Reset settings
- 8 GPRS settings





8. Service (see page 70)

- 1 Internet
- 2 SIM service

9. Downloads (see page 75)

- 1 Games & more
- 2 Pictures
- 3 Sounds

Selecting functions and options

Your phone offers a set of functions that allow you to customise the phone. These functions are arranged in menus and sub-menus, accessed via the two soft keys marked [] and []. Each menu and sub-menu lets you view and alter the settings of a particular function

The roles of the soft keys vary according to the current context; the label on the bottom line of the screen just above each key indicates its current role.

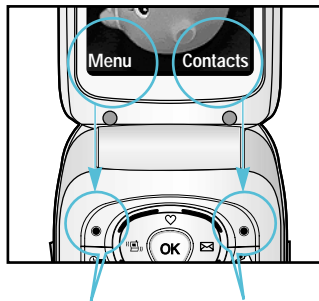

Press the left soft key to access the available menu.

Press the right soft key to access the available Contacts



In Profiles, you can adjust and customise the phone tones for different events, environments, or caller groups. There are six preset profiles: **Vibrate only**, **Silent**, **General**, **Loud** and **Headset**. Each profile can be personalised. Press the left soft key [**Menu**] and select **Profiles** using up/down navigation keys.

Activate

Menu 1-x-1

1. A list of profiles is displayed.
2. In the **Profiles** list, scroll to the profile you want to activate and press the left soft key  [Select] or OK key.
3. Then, select **Activate**.

Personalise

Menu 1-x-2

Scroll to the desired profile in the Profile list. After pressing the left soft key  or the OK key, select **Personalise**. The profile setting option opens. Set the option as required.

- ▶ **Call alert type**: Set the alert type for incoming calls.
- ▶ **Ring tone**: Select the desired ring tone from the list.
- ▶ **Ring volume**: Set the volume of the ringing tone.
- ▶ **Message alert type**: Set the alert type for messages.
- ▶ **Message tone**: Select the alert tone for messages.
- ▶ **Keypad tone**: Select the desired keypad tone.
- ▶ **Keypad volume**: Set the volume of keypad tone.
- ▶ **Flip tone**: Allows to set the flip tone for adjusting environment.
- ▶ **Effect sound volume**: Set the volume of effect sound.
- ▶ **Power on/off volume**: Set the volume of the ringing tone when switching the phone on/off.
- ▶ **Auto answer**: This function will be activated only when your phone is connected to the headset.
 - **Off**: The phone will not answer automatically.
 - **After 5 secs**: After 5 seconds, the phone will answer automatically.
 - **After 10 secs**: After 10 seconds, the phone will answer automatically.





Rename

Menu 1-x-3

You can rename a profile and give it any name you want.

Note **Vibrate only**, **Silent** and **Headset** profiles cannot be renamed.

1. To change the name of a profile, scroll to the profile in the profile list and after pressing the left soft key  or the OK key, select **Rename**.
2. Key in the desired name and press the OK key or the left soft key  [OK].



You can check the record of missed, received, and dialled calls only if the network supports the Calling Line Identification (CLI) within the service area.

The number and name (if available) are displayed together with the date and time at which the call was made. You can also view call times.

Missed calls

Menu 2-1

This option lets you view the last 10 unanswered calls. You can also:

- View the number if available and call it, or save it in Address Book
- Enter a new name for the number and save both in Address Book
- Send a message by this number
- Delete the call from the list

Received calls

Menu 2-2

This option lets you view the last 10 incoming calls. You can also:

- View the number if available and call it, or save it in Address Book
- Enter a new name for the number and save both in Address Book
- Send a message by this number
- Delete the call from the list

Dialled calls

Menu 2-3

This option lets you view the last 20 outgoing calls (called or attempted).

You can also:

- View the number if available and call it or save it in Address Book
- Enter new name for the number and save both in Address Book
- Send a message by this number
- Delete the call from the list



Delete recent calls

Menu 2-4

Allows you to delete **Missed calls** and **Received calls** lists. You can delete **Dialled calls** and **All calls** lists at one time.

Call charges

Menu 2-5

Call duration

Menu 2-5-1

Allows you to view the duration of your incoming and outgoing calls. You can also reset the call times. The following timers are available:

- ▶ **Last call:** Length of the last call.
- ▶ **All calls:** Total length of all calls made and incoming calls since the timer was last reset.
- ▶ **Received calls:** Length of the incoming calls.
- ▶ **Dialled calls:** Length of the outgoing calls.
- ▶ **Reset all:** Allows you to clear the length of all calls by pressing the left soft key  [Yes].

Call costs

Menu 2-5-2

Allows you to check the cost of your last call, all calls, remaining and reset the cost. To reset the cost, you need to PIN2 code.

Settings

(SIM Dependent)

Menu 2-5-3

- ▶ **Set tariff:** You can set the currency type and the unit price. Contact your service providers to obtain charging unit prices. To select the currency or unit in this menu, you need the PIN2 code.
- ▶ **Set credit:** This network allows you to limit the cost of your calls by selected charging units. If you select **Read**, the number of remaining unit is shown. If you select **Change**, you can change your change limit.
- ▶ **Auto display:** This network service allows you to see automatically the cost of your last calls. If set to **On**, you can see the last cost when the call is released.



GPRS information

Menu 2-6

You can check the amount of data transferred over the network through the GPRS information option. In addition, you can also view how much time you are online.

Call duration

Menu 2-6-1

You can check the duration of **Last call** and **All calls**. You can also reset the call timers.

Data volumes

Menu 2-6-2

You can check The **Sent**, **Received** or **All** data volumes and **Reset all**.

Bluetooth

Menu 3-1

Bluetooth enables compatible mobile devices, peripherals and computers that are in close proximity to communicate directly with each other without wires. This handset supports built-in Bluetooth connectivity, which makes it possible to connect them with compatible Bluetooth headsets, computer applications and so on.

My devices

Menu 3-1-1

You can view all devices which are compatible with Bluetooth phone.

Handsfree devices

Menu 3-1-2

You can view the list of handsfree devices which are compatible with bluetooth phone.

Settings



Menu 3-1-3



You can register new device which is compatible with bluetooth. If you already have added the device, you can search it after entering a password.

Calculator

Menu 3-2

This contains the standard functions such as +, -, x, ÷ : **Addition, Subtraction, Multiplication, and Division.**

1. Input the numbers by pressing numeric keys.
2. Use a navigation key to select a sign for calculation.
3. Then input the numbers.
4. Press the left soft key  [Result] to view the result.
5. Press the left soft key  [Reset] or enter numbers to repeat the procedure above.
6. To end **Calculator**, press the right soft key  [Back].

Note Use  key to erase any numbers or signs. If you press  key, you can input a minus number. In addition, press  key, you can input a decimal number.







Tools

Unit converter

Menu 3-3



This converts any measurement into a unit you want. There are 4 types that can be converted into units: **Length, Area, Weight, and Volume.**

1. You can select one of four unit types by pressing  [Unit] key.
2. Select the standard value by using .
3. Select the unit you want to convert by pressing  and .
4. You can check the converted value for the unit you want. Also, you can input a decimal number by pressing .

World time

Menu 3-4

You can view clocks of the world's major cities.

1. Select the city belonged to the time zone by pressing  key.
2. You can set the current time to the city time you select by pressing the left soft key  [Set].

Voice recorder



Menu 3-5

The voice memo feature you to record up to 10 voice messages and each memo is up to 20 Seconds.

Record

Menu 3-5-1

You can record voice memo in Voice recorder menu.

1. Once recording is started, the message Recording and the remaining time is displayed.
2. If you want to finish recording, press the left soft key  [Save].
3. Key in Voice memo title, press the left soft key  [OK].

View list

Menu 3-5-2

The phone shows voice memo list. You can Playback and Delete the recorded voice memo.

Memory status

Menu 3-6

You can check free space and memory usage of each repository, SIM memory. You can go to each repository menu.

Contacts



Menu 4-1

- ① **Note** In standby mode, press right soft key  [Contacts] to access directly.

Search

(Calling from phonebook)

Menu 4-1-1

1. Select **Search** by press the left soft key  [Select] or [OK].
2. Enter the name that you want to search or select left soft key  [List] to view all the phonebook list.

① **Note** Instant searching is available by inputting the initial letter of the name or number you want to search.
3. If you want to edit, delete, copy an entry, or to add the voice to one, select left soft key  [Options]. The following menu will be displayed.

▶ **Edit:** You can edit the name, number, group, character and picture by using the navigation key.

- ▶ **Write text/multimedia message:** After you have found the number you want, you can send a text/multimedia message to the selected number.
- ▶ **Send via Bluetooth:** You can send the data of phone book to devices which is compatible with bluetooth through bluetooth.
- ▶ **Copy:** You can copy an entry from SIM to phone or from phone to SIM.
- ▶ **Main number:** You can select the one out of mobile, home, office that you often use. After you set this, the main number will be displayed first, when you search.
- ▶ **Delete:** You can delete an entry.









Add new

Menu 4-1-2

You can add phonebook entry by using this function. Phone memory capacity is 200 entries. SIM card memory capacity depends on the cellular service provider. You can also save 20 characters of name in The Phone memory, and save characters in the SIM card. The number of character is SIM dependent feature.



Organiser

1. Select **Add new** by press left soft key  [Select] or [OK].
2. Select the memory you want to save: **SIM** or **Phone**. If you set to Phone, you need to select which number you want as Main number.
 - a. Press  [OK] to input a name.
 - b. Press  [OK], then you can input a number.
 - c. Press  [OK].
 - d. You can set a group for the entry by pressing  :
 - e. You can set a character and a picture for the entry by pressing , , .

Caller groups

Menu 4-1-3



You can list up to 20 members per one group. There are 7 groups you can make lists to.



- ▶ **Member list:** Shows the group members you have selected.
- ▶ **Group ring tone:** Allows you to specify ring tone for the group members' call.

- ▶ **Group icon:** Allows you to select the icon dependent on Group.
- ▶ **Add member:** You can add group members. Each group member shouldn't be exceeded 20.
- ▶ **Remove member:** You can remove the member from the Group member list. But the name and the number still remain in phonebook.
- ▶ **Rename:** You can change a group name.

Speed dial



Menu 4-1-4

You can assign any of the keys,  to  with a Name list entry. You can call directly by pressing this key.

1. Open the phonebook first by pressing the Right soft key  [Contacts] in standby mode.
2. Scroll to **Speed dial**, then press the left soft key  [Select].
3. If you want to add Speed dial, select **(empty)**. Then, you can search the name in phonebook.
4. Select allocated a name by speed dial, and choose **Change** or **Delete** to edit the name.

Settings

Menu 4-1-5

1. Press the right soft key  [Contacts] in standby mode.
2. Scroll to Settings, then press the left soft key  [Select].

▶ Set memory

Scroll to highlight **Set memory**, and then press the left soft key  [Select].

- If you select **Variable**, when adding entry, the phone will ask where to store.
- If you select **SIM** or **Phone**, the phone will store an entry to SIM or phone.

▶ Search by

Scroll to highlight **Search by**, then press the left soft key  [Select].

- If you select **Variable**, the phone will ask how to search.
- If you select **Name** or **Number**, the phone will search an entry by Name or Number.

▶ View options



Scroll to highlight **View options**, and then press the left soft key  [Select].

- **Name only:** Set the phonebook list with displaying only name.
- **With pictures:** Set the phonebook list with the information of character and picture.
- **Name & number:** Set the phonebook list with displaying name and number.

Copy all

Menu 4-1-6

You can copy/move entries from SIM card memory to Phone memory and vice versa.

1. Open the Phonebook first by pressing the right soft key  [Contacts] in standby mode.
2. Scroll to **Copy all**, and then press the left soft key  [Select] to enter this menu.
 - **SIM to Phone:** You can copy the entry from SIM Card to Phone memory.







Organiser

- **Phone to SIM:** You can copy the entry from Phone memory to SIM Card.
3. You can see the following submenus.
- **Keep original:** When copying, Original Dial Number is kept.
 - **Delete original:** When copying, Original Dial Number will be erased.

Delete all

Menu 4-1-7

You can delete all entries in SIM and Phone. This function requires Security code.





1. Press the right soft key  [Contacts] in standby mode and select Delete all, press  [Select].
2. Then select a memory to erase.
3. Enter security code and Press the left soft key  [OK] or the right soft key  [Back].

Information

Menu 4-1-8

▶ Service dial number

Use this function to access a particular list of services provided by your network operator (if supported by the SIM card).

1. Open the phonebook first by pressing the right soft key  [Contacts] in standby mode and select **Information**.
2. Scroll to **Service dial number**, then press the left soft key  [Select] to enter.
3. The names of the available services will be shown.
4. Use  and  to select a service. Press  [Send].

▶ Memory status

This feature allows you to see how many free and in-use are in your phonebook.

1. Open the phonebook first by pressing the right soft key [Contacts] in standby mode. Select **Information** by pressing the left soft key [Select].
2. Scroll to **Memory status**, then press the left soft key [OK].

► Own number (SIM dependent)





You can save and check your own number in SIM card.

Scheduler

Menu 4-2

When you enter this menu a Calendar will show up. On top of the screen there are sections for date. Whenever you change the date, the calendar will be updated according to the date. And square cursor will be used to locate the certain day. If you see under bar on the calendar, it means that there is a schedule or memo that day. This function helps to remind you of your schedule and memo. The phone will sound an alarm tone if you set this for the note.

To change the day, month, and year.

Key	Description	Key	Description
	Yearly		Weekly
	Monthly		Daily

In the scheduler mode, press left soft key [Options] as follows;



Add new

Menu 4-2-1

Allows you to add new schedule and memo for the chosen day. You can store up to 20 notes. Input the subject and then press left soft key [OK]. You enter the appropriate information in the follow section; **Time**, **Repeat** and **Alarm**.

View

Menu 4-2-2

View all schedules and memo for the chosen day. Use  ,  to browse through the note lists. If you set alarm for the note, the alarm icon is displayed.



If you want to view the note in detail, press left soft key [Select]. Press left soft key [Options] to delete, edit the note you selected.



Organiser

View all

Menu 4-2-3

Shows the notes that are set for all days. Use ,  to browse through the note lists. If you want to view the note in detail, press left soft key  [Select].

Delete past

Menu 4-2-4

You can delete the past schedule that has been already notified you.





Delete all

Menu 4-2-5

You can delete for the all notes.

Memo

Menu 4-3

1. Select the Memo by pressing the left soft key  [Select].
 2. If being empty, Add new by pressing the left soft key  [Add].
 3. Input the memo and then press left soft key  [Ok].
- Note**  If you want to change the text input mode, press the  in order.

Press the Menu key () and select **Messages** using navigation keys.

New message



Menu 5-1

Write text message

Menu 5-1-1

Your phone receives voice mail notification messages and Short Message Service(SMS) messages.

Voice mail and SMS are network services. Please contact your network operator for more information.

When the  icon appears, you have received voice mail. When the  icon appears, you have received a new text message. If the message memory is full, a message is displayed, the  icon flashes and you cannot receive any new messages. Use the **Delete** option in the **Inbox** menu to delete obsolete messages. Once there is space in the message memory, any undelivered SMS messages will be received (provided sufficient space is available).

1. Key in your message. For details on how to enter text, refer to page 25 through 28 (Entering Text).

2. After you complete the message, to select the required option, press the left soft key [Options].

The following options are available.

- ▶ **Send:** Enter the number or select the number from the phonebook or the recent numbers. You can send a message up to 5 phone numbers at a time. Press the left soft key [Options]. The following options will be displayed.
 - ① Send (It only shows after a phone number is entered)
 - ② Recent numbers
 - ③ Search
- ▶ **Save:** Allows you to save the message so that it can be sent later.
- ▶ **Font:** Sets the font size and style.
- ▶ **Colour:** You can select colour of foreground and background.
- ▶ **Alignment:** You can set the position of the message - Right, Centre or Left.



Messages

- ▶ **Add T9 dictionary:** You can add your own word. This menu can be shown only when the edit mode is Predictive.
 - ▶ **T9 languages:** Select the language for T9 input mode. You can also deactivate T9 input mode by selecting 'T9 off'.
 - ▶ **Exit:** If you select this while writing the message, you can exit from writing message and go back to the previous screen. The message you have written is not stored.
3. You can also send attachments with the message by pressing the right soft key [Attach], while you're entering a message.
- ▶ **Symbol:** You can attach special characters.
 - ▶ **Picture:** You can send and receive text messages that contain pictures, known as 'picture messages'. Several preset pictures are available in the phone and they can be replaced with new ones received from other sources.



- ▶ **Sound:** If available, you can attach a sound available for a short message.
- ▶ **Text templates:** You can use text templates already set in the phone.
- ▶ **Contacts:** You can add phone numbers in the message.
- ▶ **Signature:** You can attach your name card.

Write multimedia messages

Menu 5-1-2

A multimedia message can contain text, images, and/or sound clips. This feature can be used only if it is supported by your network operator or service provider. Only devices that offer compatible multimedia message or e-mail features can receive and send multimedia messages.

1. Key in the text message. Using the right soft key, you can input symbols, numbers and emoticons, or use T9 input mode. After the text message input, press the left soft key [Done].
2. Add an image and/or sound. You can move to the next section using the up/down navigation.

- 
3. You can add a slide by moving the cursor on , then pressing the OK key or the left soft key [Select]. You can also add a slide using the right soft key [Menu].
 4. Press the left soft key [Options]. The following options are available.
 - ▶ **Send:** Supports multiple numbers and email addresses.
 - ▶ **Preview:** Displays the multimedia message you wish to send.
 - ▶ **Save:** Saves the multimedia message in draft or as a template.
 - ▶ **Add slide:** Adds a slide before or after the current slide.
 - ▶ **Move to slide:** Moves the next or previous slide.
 - ▶ **Delete slide:** Deletes the selected slide.
 - ▶ **Set slide format**
 - **Set timer:** You can set the timer for slide, text, picture and sound.
 - **Swap text and picture:** You can switch the position of picture and text of the message.
 - ▶ **Remove media:** You can remove picture or sound in the slide. This option can be shown only when any media file is.
 - ▶ **Add T9 dictionary:** You can add your own word. This menu can be shown only when the edit mode is Predictive.
 - ▶ **T9 languages:** Select the language for T9 input mode. You can also deactivate the T9 input mode by selecting 'T9 off'.
 - ▶ **Exit:** If you select this while writing the message, you can exit from writing message and go back to the previous screen. The message you have written is not stored.
 5. Press the right soft key [Insert]. You can insert symbol, photo, Take photo, sound, and voice memo. In addition, you can write the message by searching the phonebook.









Messages

Inbox

Menu 5-2

Received text messages and page messages can be searched and the contents can be viewed.

Received messages are displayed in date order.

Icon	Icon directive
	Read SIM message
	Unread SIM message
	Read message
	Unread message
	Read delivery report
	Unread delivery report

Note SIM message refers the message saved in the SIM memory. And the network distinguishes an incoming message into the SIM message or just message.

Each received message has the following options available. Press the left soft key [Options].

▶ **Reply:** Replies to the received message.

You will be alerted when you have received messages. They will be saved in the Inbox. You can identify each message by icons. For details, see the icon description below.

If the phone has 'No space for messages', you can make space by deleting messages, media and applications.





▶ **Forward:** Forwards a received message to other recipients.

▶ **Return call:** Calls the sender's phone.

▶ **Extract:** Extracts a picture, sound, text web page or email address from the message. These will be saved in My folder, Phonebook, or bookmarks.

▶ **Delete:** Deletes the selected message from the Inbox.

▶ **View information:** Displays information about the received message.

Icon	Icon directive
	Read multimedia messages
	Unread multimedia messages
	Read notified multimedia messages
	Unread notified multimedia messages

- **Reply:** Replies to the sender.
- **Forward:** Forwards the selected message to other recipients.
- **Return call:** Call back to the sender.
- **Delete:** Deletes the current message.
- **Extract:** Extracts pictures or sounds. They will be saved in My folder or Phonebook.
- **View information:** Displays information about received messages; Sender's address, Subject (only for Multimedia message), Message date & time, Message type, Message size.

Drafts

Menu 5-3

In this menu, you can see the message list saved as draft. Scroll through the list using the up/down navigation keys. Each draft has the following options.



- ▶ **View:** Views the message saved as a draft.
- ▶ **Edit:** Edits the message before sending.
- ▶ **Delete:** Deletes the current message.
- ▶ **View information:** Check the date, time, type, and file size of the message.
- ▶ **Delete All:** Deletes all message in draft.

Outbox

Menu 5-4

You can view the list and contents of sent messages in this menu and can also verify if the transmission was successful.

The following options are available.

Icon	Icon directive
	Sent SIM message
	Sent message



Messages

- ▶ **Forward:** Forwards the current message to other recipients.
- ▶ **Delete:** Deletes the selected message from the Outbox.

Use this to see sent messages. For each sent message, you can see the delivery status.

Icon	Icon directive
	Sent

- **Delete:** Deletes the current message.
- **Forward:** Forwards the current message to other recipients.
- **View:** Displays information about the outbox messages: Subject (only for Multimedia message), Message date & time, Message type, Message size.

Listen to voice mail

Menu 5-5

This menu provides you with a quick way of accessing your voice mailbox (if provided by your network). Before using this feature, you must enter the voice server number obtained from your network operator.

When new voice message is received, the  symbol will be displayed on the screen. Please check with your network provider for details of their service in order to configure the handset correctly.

Info message

Menu 5-6

Info service messages are text messages sent by the network to mobile phone users. They provide general information such as weather reports, traffic news, taxis, pharmacies, and stock prices. Each type of information is associated with a number, which can be obtained from the network operator. When you receive an info service message, a popup message will indicate a new message receipt or the info service message will be displayed directly. In standby mode, the following options are available when viewing info service messages.



Read

Menu 5-6-1

When you have received broadcast messages and select **Read** to view the message, it will be displayed on the screen.

Topics

Menu 5-6-2

To create new topics, press the left soft key [Option] then select **Add new**. If you already have topics, you can deactivate, edit, or delete them by using the left soft key [Options].

Templates

Menu 5-7

There are pre-defined messages in the list. You can view and edit the template messages or create new messages. Two types of templates are available: Text and Multimedia.

Text templates

Menu 5-7-1

- **Please call me back.**
- **I'm late. I will be there at...**
- **Where are you now?**

- **I'm on the way.**
- **Top urgent. Please contact.**
- **I love you.**

The following options are available.

- ▶ **View:** Views the selected message.
- ▶ **Edit:** Use this to write a new message or edit the selected template message from the text template list.
- ▶ **Write messages**
 - **Write text message:** Use this to send the selected template message by SMS.
 - **Write multimedia message:** Use this to send the selected template message by MMS.
- ▶ **Add new:** Use this to create new template.
- ▶ **Delete:** Deletes the template.
- ▶ **Delete all:** Deletes all templates.



Messages

Multimedia templates

Menu 5-7-2

- ▶ **Preview:** Displays the draft multimedia message.
- ▶ **Save:** Saves multimedia messages in draft form or as templates.
- ▶ **Add Slide:** Adds a slide before or after the current slide.
- ▶ **Move to slide:** Moves to next or previous slide.
- ▶ **Delete slide:** Deletes the highlighted slide.
- ▶ **Set slide format:** Sets the timer for slide, text, or to align the message contents right, left, top and bottom.
- ▶ **Add T9 dictionary:** You can add our own word. This menu can be shown only when the edit mode is Predictive.
- ▶ **T9 languages:** Selects T9 input mode.
- ▶ **Exit:** Exits the menu.

Signature

Menu 5-7-3

This option helps you to make your own name card. Key in the name, mobile phone number, office number, Fax number, and E-mail address.

Settings

Menu 5-8

Text message

Menu 5-8-1

▶ Message types:

Text, Voice, Fax, Natl. paging, X.400, E-mail, ERMES

Usually, the type of message is set to **Text**. You can convert your text into alternative formats. Contact your service provider for the availability of this function.

- ▶ **Validity period:** This network service allows you to set how long your text messages will be stored at the message centre.
- ▶ **Delivery report:** If you set to **Yes**, you can check whether your message is sent successfully.



- ▶ **Reply via same service centre:** When a message is sent, it allows the recipients to reply and charge the cost of the reply to your telephone bill.
- ▶ **SMS centre:** If you want to send the text message, you can receive the address of SMS centre through this menu.

Multimedia message

Menu 5-8-2

- ▶ **Priority:** You can set the priority of the message you choose.
- ▶ **Validity period:** This network service allows you to set how long your text messages will be stored at the message centre.
- ▶ **Delivery report:** If it is set to **Yes** in this menu, you can check whether your message is sent successfully.
- ▶ **Auto download:** If you select **on**, you receive multimedia messages automatically. If you select **Off**, you receive only notification message in the inbox and then you can check this notification. If you select **Home network only**, you receive multimedia messages depends on Homenetwork.

- ▶ **Network settings:** If you select multimedia message server, you can set URL for multimedia message server.

▶ Permitted types

Personal: Personal message.

Advertisements: Commercial message.

Information: Necessary information.

Voice mail centre

Menu 5-8-3

You can receive the voicemail if your network service provider supports this feature. When a new voicemail is arrived, the symbol will be displayed on the screen. Please check with your network service provider for details of their service in order to configure the phone accordingly.

- ▶ **Home:** You can listen to voice mails by selecting Home.
- ▶ **Roaming:** Even when you are in abroad, you can listen to voice mails if roaming service is supported.



Messages

Info message

Menu 5-8-4

▶ Receive

Yes: If you select this menu, your phone will receive Info service messages.

No: If you select this menu, your phone will not receive Info service messages any more.

▶ Alert

Yes: Your phone will beep when you have received Info service message numbers.

No: Your phone will not beep even though you have received info service messages.

▶ Languages

You can select the language you want by pressing [On/Off]. Then, the info service message will be shown in the language that you selected.

Push messages

Menu 5-8-5





You can set the option whether you will receive the message or not.



With the camera you can take pictures of people and events while on the move.



Take picture







Menu 6-1

• To take a picture with Folder opened

1. Select Take picture, and then press . If you want to reach this menu directly, press  for a long time.
2. Focus on the subject to capture the image, and then press the  key.
3. If you want to save it, press the left soft key  or the  key.

Note You can control the image size, brightness, colour and zooming by pressing the navigation key. ( or ).

- ▶ **Zoom** []: Allows you to set the zooming value from x1 to x5 depends on resolution.
- ▶ **Colour** []: 3 settings are available: Color, Sepia, Black/White

- ▶ **Brightness** []: Use the right/left navigation keys to adjust lighting. 5 lighting levels are available: -2, -1, 0, +1, +2.
- ▶ **Autoshoot** []: Allows you to select the delay time (off, 3 Seconds and 5 Seconds). Then the phone takes a photo after the specified time.
- ▶ **Memory status** []: Check the available memory to take new pictures.
- ▶ **Flash** []: Allow you to set the flash when you take a photo in dark place.
- ▶ **Resolution** []: Allows you to set the image size to one of Hi (640x480), Med (320x240), Low (128x160) and phonebook (48x48).
- ▶ **Picture quality** []: Allows you to set the image quality from Basic, Normal and Fine.



Camera

• To take a picture with Folder closed

You can see yourself by sub LCD, when you take your self-portrait.

1. Press [] for a long time.
2. Select Take picture highlight with side volume key [], then press [].
3. Focus on the subject to capture the image, and then press []. This time, the picture is saved automatically.

- **Take picture:** Activate the Take picture mode.
- **Slide show:** View the pictures in Album as slide show.
- **Torch:** Activate the flash light.
- **Back:** Go back to the previous menu.

Take in modes

Menu 6-2

You can take a picture on the various of backgrounds. Furthermore, you can select a frame by pressing the navigation key (or).

- ! **Note** In this mode, you can't change the settings of resolution.

Take continuously

Menu 6-3

You can take the maximum of 9 pictures subsequently at the same time. After taking a picture, you can view it by pressing the left soft key . You can also save it by pressing the left soft key .

- ! **Note** If you set 320x240 in resolution, you can take only 6 pictures. In case of 128x160, it is available to 9 pictures.

Album

Menu 6-4

You can view and send a picture. In addition, you can set the window as a background.

All pictures

Menu 6-4-1

You can view all pictures in order.



General pictures

Menu 6-4-2

You can view all pictures except of frame and phone book ones.

Mode pictures

Menu 6-4-3

You can view all frame pictures.

• Options

- ▶ **Multi view:** You can view the maximum of 9 thumbnails in a screen.
- ▶ **Write multimedia messages:** You can send a picture thru MMS.
- ▶ **Set as wallpaper:** You can set a picture as a wallpaper.
- ▶ **Slide show:** This menu allows you to view as a slide show automatically.
- ▶ **Delete:** You can delete a picture.
- ▶ **Edit title:** You can edit the title of picture.
- ▶ **View information:** You can view the information about Title, Size, Date and Time you've taken.

- ▶ **Protection:** You can lock the picture for deleting in mistakes in this menu.

Phonebook pictures

Menu 6-4-4

You can view all phonebook pictures.

- ▶ **Set as wallpaper:** You can set a picture as a wallpaper.
- ▶ **Slide show:** This menu allows you to view as a slide show automatically.
- ▶ **Delete:** You can delete a picture.
- ▶ **Edit title:** You can edit the title of picture.
- ▶ **View information:** You can view the information about Title, Size, Date and Time you've taken.
- ▶ **Protection:** You can lock the picture for deleting in mistakes in this menu.



Settings

Menu 6-5

Memory status

Menu 6-5-1

You can check the capacity of photo and free memory.

Clear album

Menu 6-5-2



You can delete all pictures which saved in a memory.

Auto save

Menu 6-5-3

Automatically saves the pictures taken with the camera.



You can set the following menus for your convenience and preferences.

1. Press  [Menu] in standby mode.
2. Press  for direct access to enter Settings.

Alarm clock

Menu 7-1

You can set up to 5 alarm clocks to go off at a specified time.

1. Select **On** and enter the alarm time you want.
2. Select the repeat period: **Once**, **Mon~Fri**, **Mon~Sat**, **Everyday**.
3. Select the alarm tone you want and press  [OK].
4. Edit the alarm name and press  [OK].

Date & Time

Menu 7-2

You can set functions relating to the date and time.

Set date

Menu 7-2-1

You can enter the current date.

Date format

Menu 7-2-2

You can set the Date format such as DD/MM/YYYY, MM/DD/YYYY, YYYY/MM/DD.
(D: Day / M: Month / Y: Year)

Set time

Menu 7-2-3

You can enter the current time.

Time format

Menu 7-2-4

Your can set the time format between 24-hour and 12-hour.

Phone settings

Menu 7-3

You can set functions relating to the phone.

Display settings

Menu 7-3-1

▶ **Wallpaper:** You can select the background pictures in standby mode.

- Main LCD
- Sub LCD



Settings

Default

You can select a picture or an animation of wallpaper by pressing (← or →).

My folder

You can select a picture or an animation as wallpaper.

- ▶ **Handset scheme:** You can choose 4 kind of color schemes, Clean, Clear, Paper and Metallic style.
- ▶ **Greeting note:** If you select On, you can edit the text which is displayed in standby mode.
- ▶ **Backlight:** You can set the light-up duration of the display.
- ▶ **Information window:** You can preview the current state of the selected menu before open the menu. The state is shown at bottom of the display.
- ▶ **Network name:** If you set ON, Network name (the name of service provider) will be appeared in Internal LCD.

Language

Menu 7-3-2

You can change the language for the display texts in your phone. This change will also affect the Language Input mode.

Call settings

Menu 7-4

You can set the menu relevant to a call by pressing (☞) [Select] in the Setting menu.

Call divert

Menu 7-4-1

The Call divert service allows you to divert incoming voice calls, fax calls, and data calls to another number. For details, contact your service provider.

- ▶ **All voice calls:** Diverts voice calls unconditionally.
- ▶ **If busy:** Diverts voice calls when the phone is in use.
- ▶ **If no reply:** Diverts voice calls which you do not answer.
- ▶ **If out of reach:** Diverts voice calls when the phone is switched off or out of coverage.



- ▶ **All data calls:** Diverts to a number with a PC connection unconditionally.
- ▶ **All fax calls:** Diverts to a number with a fax connection unconditionally.
- ▶ **Cancel all:** Cancels all call divert service.

The submenus

Call divert menus have the submenus shown below.

• Activate

Activate the corresponding service.

To voice mail centre

Forwards to message centre. This function is not shown at All data calls and All fax calls menus.

To other number

Inputs the number for diverting.

To favourite number

You can check recent 5 diverted numbers.

• Cancel



Deactivate the corresponding service.

• View status

View the status of the corresponding service.

Answer mode

Menu 7-4-2

- ▶ **Flip open:** If you select this menu, you can receive an incoming call when only opening flip.
- ▶ **Press any key:** If you select this menu, you can receive a call by pressing any key except  [End] key.
- ▶ **Send only:** If you select this menu, you can receive a call by only pressing  [Send] key.

Send my number

(network and subscription dependent) Menu 7-4-3

- ▶ **On:** You can send your phone number to another party. Your phone number will be shown on the receiver's phone.
- ▶ **Off:** Your phone number will not be shown.
- ▶ **Set by network:** If you select this, you can send your phone number depending on two line service such as line 1 or line 2.



Settings

Call waiting

(network dependent)

Menu 7-4-4

- ▶ **Activate:** If you select Activate, you can accept a waiting (receiving) call.
- ▶ **Cancel:** If you select Cancel, you cannot recognize the waiting (receiving) call.
- ▶ **View status:** Shows the status of Call waiting.

Minute minder

Menu 7-4-5

If you select **On**, you can check the call duration by deep sound every minute during a call.

Auto redial

Menu 7-4-6

- ▶ **On:** When this function is activated, the phone will automatically try to redial in the case of failure to connect a call.
- ▶ **Off:** Your phone will not make any attempts to redial when the original call has not connected.

Security settings

Menu 7-5

PIN code request

Menu 7-5-1

In this menu, you can set the phone to ask for the PIN code of your SIM card when the phone is switched on. If this function is activated, you'll be requested to enter the PIN code.

1. Select PIN code request in the security settings menu, and then press  [Select].
2. Set **On/Off**.
3. If you want to change the setting, you need to enter PIN code when you switch on the phone.
4. If you enter wrong PIN code more than 3 times, the phone will lock out. If the PIN is blocked, you will need to key in PUK code.
5. You can enter your PUK code up to 10 times. If you put wrong PUK code more than 10 times, you can not unlock your phone. You will need to contact your service provider.



Phone lock

Menu 7-5-2

You can use security code to avoid unauthorized use of the phone. Whenever you switch on the phone, the phone will request security code if you set phone lock to **On**. If you set phone lock to **Automatic**, your phone will request security code only when you change your SIM card.

Call barring

Menu 7-5-3

The Call barring service prevents your phone from making or receiving certain category of calls. This function requires the call barring password. You can view the following submenus.

- ▶ **All outgoing:** The barring service for all outgoing calls.
- ▶ **International:** The barring service for all outgoing international calls.
- ▶ **International when roaming:** The barring service for all international outgoing calls except home network.

- ▶ **All incoming:** The barring service for all incoming calls.
- ▶ **Incoming when roaming:** The barring service for all incoming calls when roaming.
- ▶ **Cancel all:** You can cancel all barring services.
- ▶ **Change password:** You can change the password for Call Barring Service.

The submenus:

- **Activate**
Allows to request the network to set call restriction on.
- **Cancel**
Set the selected call restriction off.
- **View status**
View the status whether the calls are barred or not.



Settings

Fixed dial number

(SIM dependent)

Menu 7-5-4

You can restrict your outgoing calls to selected phone numbers.

The numbers are protected by your PIN2 code.

- ▶ **Activate:** You can restrict your outgoing calls to selected phone numbers.
- ▶ **Cancel:** You can cancel fixed dialling function.
- ▶ **Number list:** You can view the number list saved as Fixed dial number.

Change codes

Menu 7-5-5

PIN is an abbreviation of Personal Identification Number to prevent use by unauthorized person.

You can change the access codes: **PIN2 code**, **Security code**.

1. If you want to change the Security code/PIN/PIN2 code input your original code, and then press  [OK].

2. Input new Security code/PIN/PIN2 code and verify them.

Network settings

Menu 7-6

You can select a network which will be registered either automatically or manually. Usually, the network selection is set to **Automatic**.

Automatic

Menu 7-6-1

If you select Automatic mode, the phone will automatically search for and select a network for you. Once you have selected "Automatic", the phone will be set to "Automatic" even though the power is off and on.

Manual

Menu 7-6-2

The phone will find the list of available networks and show you them. Then you can select the network which you want to use if this network has a roaming agreement with your home network operator. The phone let you select another network if the phone fails to access the selected network.



Preferred

Menu 7-6-3

You can set a list of preferred networks and the phone attempts to register with first, before attempting to register to any other networks. This list is set from the phone's predefined list of known networks.

Reset settings

Menu 7-7

You can initialize all factory defaults. You need Security code to activate this function.

GPRS settings

Menu 7-8

You can set GPRS service depending on various situations.



You can access various WAP (Wireless Application Protocol) services such as banking, news, weather reports and flight information. These services are specially designed for mobile phones and they are maintained by WAP service providers.

Check the availability of WAP services, pricing and tariffs with your network operator and/or the service provider whose service you wish to use. Service providers will also give you instructions on how to use their services.



Once connected, the homepage is displayed. The content depends on the service provider. To exit the browser at any time, press the () key. The phone will return to the previous menu.

Navigating with the WAP browser

You can surf the Internet using either the phone keys or the WAP browser menu.

Using the phone keys

When surfing the Internet, the phone keys function differently to phone mode.

Key	Description
	Scrolls each line of the content area
	Returns to the previous page
	Selects options and confirms actions

Using the WAP browser menu

There are various menu options available when surfing the Mobile Web.

Note The WAP browser menus may vary, depending on your browser version.

Internet

Menu 8-1

Home

Menu 8-1-1

Connects to a homepage. The homepage will be the site which is defined in the activated profile. It will be defined by the service provider if you have not defined it in the activated profile.



Bookmarks

Menu 8-1-2

This menu allows you to store the URL of favourite web pages for easy access at a later time. Your phone has several pre-installed bookmarks. These pre-installed bookmarks cannot be deleted.

To create a bookmark

1. Press the left soft key  [Options].
2. Select Add new and press the OK key.
3. After entering the desired URL and title, press the OK key.

* **Tip:** Use the " " key and " " key to enter symbols. To enter ".", press " ".

After selecting a desired bookmark, the following options are available.

- ▶ **Connect:** Connects to the selected bookmark.
- ▶ **Add new:** Select this to create a new bookmark.
- ▶ **Edit:** You can edit the URL and/or the title of the selected bookmark.
- ▶ **Delete:** Deletes the selected bookmark.

Delete all: Deletes all the bookmarks.

Profiles

Menu 8-1-3

A profile is the network information used to connect to the Internet.

Each profile has submenus as follows:

- ▶ **Activate:** Activates the selected profile.
 - ▶ **Settings:** Use this to edit and change WAP settings for the selected profile.
 - **Homepage:** This setting allows you to enter the address (URL) of a site you want to use as homepage. You do not need to type http:// at the front of each URL as the WAP Browser will automatically add it.
 - **Bearer:** You can set the bearer data service.
- 1 Data**
- 2 GPRS**
- **Data settings:** Appears only if you select Data Settings as a Bearer / service.



Service

IP address: Enter the IP address of the WAP gateway you want.

Dial number: Enter the telephone number to dial to access your WAP gateway.

User ID: The users identity for your dial-up server (and NOT the WAP gateway).

Password: The password required by your dial-up server (and NOT the WAP gateway) to identify you.

Call type: Select the type of data call : Analogue of Digital (ISDN)

Call speed: The speed of your data connection ; 9600 or 14400

Linger time: You need to enter timeout period. After entering that, the WAP navigation service will be unavailable if any data is not input or transferred.

- **GPRS settings:** The service settings are only available when GPRS is chosen as a bearer service.

IP address: Input the IP address of the WAP gateway you access.

APN: Input the APN of the GPRS.

User ID: The users identify for your APN server.

Password: The password required by your APN server.

- **Connection Type:** The options for connection type are Temporary or Continuous and depend on the gateway you are using.

Continuous

A confirmed delivery mechanism but generates more network traffic.

Temporary

A non-confirmed (connectionless) service.

HTTP

Connecting Clients to Server directly in HTTP

- **Proxy settings**

IP address: Input the IP address of the Proxy server you access.



Port: Input the Proxy Port

- DNS settings

Primary server: Input the IP address of the primary DNS server you access

Secondary server: Input the IP address of the secondary DNS server you access

- **Secure settings:** According to the used gateway port, you can choose this option as On or Off.

- **Display image:** You can select whether images on WAP cards are displayed or not.

- ▶ **Rename:** You can change the profile name.
- ▶ **Delete:** Deletes the selected profile from the list.
- ▶ **Add new:** You can add a new profile.

Go to URL

Menu 8-1-4

You can connect directly to the site you want. After entering a specific URL, press the OK key.

Cache settings

Menu 8-1-5

The information or services you have accessed are saved in the cache memory of the phone.

- ▶ **Clear cache:** Removes all context saved in cache.
- ▶ **Check cache:** Set a value whether a connection attempt is made through cache or not.

❗ **Note** A cache is a buffer memory, which is used to save data temporarily.

Cookies settings

Menu 8-1-6

The information or services you have accessed are saved in the cache memory of the phone.

- ▶ **Clear cookies:** Removes all context saved in cookie.
- ▶ **Check cookies:** Check whether a cookie is used or not.



Service

Security certification

Menu 8-1-7

A list of the available certification is shown.

- ▶ **Authority:** You can see the list of authority certificates that have been stored in your phone.
- ▶ **Personal:** You can see the list of personal certificates that have been stored in your phone.

Reset profiles

Menu 8-1-8

You can reset profiles to return to original settings.

Browser version

Menu 8-1-9

The WAP browser version is displayed.

SIM service

Menu 8-2

Your service provider can offer special application through SIM card, such as home banking, stock market, etc. If you are registered for one of these services, the service name will appear at the end of the Main Menu. With the SIM Services menu your phone is future-proof and will support additions to your service provider's service.



For more information contact your service provider.

Games & more

Menu 9-1

My games & more

Menu 9-1-1

In this menu, you can manage the Java applications installed in your phone. You can play or delete downloaded applications, or set the connect option. The downloaded applications are organised in folders. Press the left soft key  [Select] to open the selected folder or launch the selected midlet. Using the left soft key  [Menu], the following menus are available.

Note After downloading any Java game, press "Ok" Key () to save it in the root folder.

- ▶ **Launch:** Start the selected application.
- ▶ **Info:** Shows the information of the application.
- ▶ **Options:** Some Java applications may require a data connection to be made. Select this to set the connecting options.

- **Always:** The connection is created immediately without a notification.

- **Prompt:** You will be asked before the application makes the connection.

- **Never:** No connection is allowed.

Note You cannot remove or rename the preinstalled folder or a game in the folder.

Java™, is a technology developed by Sun Microsystems. Similar to the way you would download the Java Applet using the standard Netscape or MS Internet Explorer browsers, Java MIDlet can be downloaded using the WAP enabled phone. Depending on the service provider, all Java based programs such as Java games can be downloaded and run on a phone. Once downloaded, the Java program can be viewed in the **My games & more** menu where you can select, execute, or delete. The Java program files saved in the phone are in .JAD or .JAR format.



Downloads

- ① **Note** • The JAR file is a compressed format of the Java program and the JAD file is a description file that includes all detailed information. From the network, prior to download, you can view all detailed file descriptions from the JAD file.
- While being based on a standard language (J2ME), not all Java applications are compatible with all handsets on sale insofar as specific libraries may be used for a telephone model. The software may be blocked or switch itself on when Java applications not specifically developed for the phone this manual refers to are downloaded, making it necessary to “restart” the handset. We would like to point out that these problems are caused by incompatible applications and are not a product fault.
- ① **Caution** Only J2ME (Java 2 Micro Edition) based programs will run in a phone environment. The J2SE (Java 2 Standard Edition) based programs will only run in a PC environment.

Profiles

Menu 9-1-2

This menu contains the same settings of the Internet menu. In fact, in order to download new applications, a WAP connection is needed.

Pictures

Menu 9-2

The left soft key  [Options] will bring up the following options.

- ▶ **Set as wallpaper:** Currently selected Picture can be set as a Wallpaper.
- ▶ **Write picture message:** Downloaded Picture can be sent via MMS.

Sounds

Menu 9-3

The left soft key  [Options] will bring up the following options.

- ▶ **Set as ringtone:** This sets the Ring Tone with currently selected Sound.
- ▶ **Write messages:** Melody Sound can be sent via SMS and MMS.

There are various accessories for your mobile phone. You can select these options according to your personal communication requirements.

Standard Battery

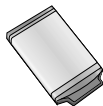

Headset

Allows hands-free operation. Includes earpiece and microphone.



Travel Adapter

This charger allows you to charge the battery while away from home or your office.



Data cable/CD

You can connect your phone to PC to exchange the data between them.

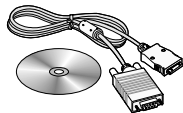

- Note**
- Always use genuine LG accessories.
 - Failure to do this may invalidate your warranty.
 - Accessories may be different in different regions; please check with our regional service company or agent for further enquires.



General

Product name: F2400

System : GSM 900 / DCS 1800

Ambient Temperatures

Max: +55°C

Min: -10°C

Declaration of Conformity



LG Electronics

Suppliers Details

Name

LG Electronics Inc

Address

LG Electronics Inc, LG Kangnam Tower
679, Yoksam-dong, Kangnam-gu, Seoul, Korea

Product Details

Product Name

E-GSM 900 / GSM 1800 Dual-Band Terminal Equipment

Model Name

F2400

Trade Name

LG

CE 0168

Applicable Standards Details

R&TTE Directive 1999/5/EC

EN 301 489-1 V1.4.1(2002-08), EN 301 489-7 V1.2.1(2002-08)

EN 60950 : 2000

EN 50360 2001, EN50361 2001

EN 300 328 V1.4.1(2003)

TSS1.010-1 V5.10.0

Selection according to GCF-CC 3.16.0 including requirements of EN 301 511 V.9.0.2(2003)

Supplementary Information

The conformity to above standards is verified by BABT with Certificate No.(NC/12381) and GSM test report (no.WG613452/01 Issue 1, WG613450/03 Issue 1), EMC test report(inc. HCT-C05-0205), safety test report(no. ITV/A0105485) SAR test report(no. TCMA0804789) and Bluetooth (no. HCT-RP05-0201)

Declaration

I hereby declare under our sole responsibility that the product mentioned above to which this declaration relates complies with the above mentioned standards and Directives

Name

Jin Seog Kim / Director

Issued Date

7. Apr. 2005

LG Electronics Inc, Amsterdam Office
Veluwezoom 15, 1327AE Almere, The Netherlands
Tel : +31 - 36- 547 - 8940, e-mail : seokm @ lge.com

Signature of representative