



LG

Life's Good

GUIDE D'UTILISATION TÉLÉVISEUR PLASMA

Veillez lire ce manuel attentivement avant d'utiliser l'appareil et le conserver pour pouvoir vous y reporter ultérieurement.

50PV490 50PZ850
60PV490 60PZ850
50PT490
50PT490U
50PT490R

LICENCES

Les licences prises en charge peuvent différer selon le modèle. Pour plus d'information sur les licences, visitez le site www.lg.com.



Fabriqué sous licence de Dolby Laboratories. « Dolby » et le symbole du double D sont des marques de commerce de Dolby Laboratories.



HDMI, le logo HDMI et High-Definition Multimedia Interface sont des marques de commerce ou des marques déposées de HDMI Licensing LLC.



À PROPOS DES VIDÉOS DIVX : DivX® est un format vidéo numérique créé par la société DivX, Inc. Cet appareil est homologué DivX Certified® et prend en charge la lecture des vidéos DivX. Pour obtenir plus d'information sur ce format et pour vous procurer des outils logiciels permettant de convertir vos fichiers vidéo au format DivX, visitez le site www.divx.com.

À PROPOS DES VIDÉOS DIVX À LA DEMANDE : Cet appareil homologué DivX Certified® doit être enregistré pour pouvoir lire le contenu DivX VOD (vidéo à la demande). Pour obtenir votre code d'enregistrement, repérez la section DivX VOD dans le menu de configuration de l'appareil. Pour en savoir plus sur la procédure d'enregistrement, visitez le site vod.divx.com.

« Homologué DivX Certified® pour la lecture de vidéos DivX® jusqu'à une résolution HD 1080p, y compris le contenu en accès limité. »

« DivX®, DivX Certified® et les logos associés sont des marques déposées de DivX, Inc. et sont utilisés sous licence. »

« Ce produit est protégé par l'un ou plusieurs des brevets des États-Unis : 7,295,673; 7,460,668; 7,515,710; 7,519,274 »



REMARQUE

- Les illustrations peuvent différer légèrement de la réalité.
- L'affichage à l'écran de votre téléviseur pourrait être légèrement différent de celui illustré dans le présent manuel.

DIRECTIVES DE SÉCURITÉ IMPORTANTES

Conformez-vous toujours aux précautions suivantes pour éviter des situations dangereuses et assurer une performance optimale du produit.





AVERTISSEMENT

RISQUE D'ÉLECTROCUTION
NE PAS OUVRIR



AFIN DE RÉDUIRE LE RISQUE D'ÉLECTROCUTION, NE PAS RETIRER LE COUVERCLE (OU LE PANNEAU ARRIÈRE). AUCUNE PIÈCE POUVANT ÊTRE RÉPARÉE PAR L'UTILISATEUR NE SE TROUVE À L'INTÉRIEUR. SE REPORTER AU PERSONNEL D'ENTRETIEN QUALIFIÉ.

 Le symbole d'éclair avec une flèche, dans un triangle équilatéral a pour fonction d'alerter l'utilisateur de la présence de « tension dangereuse » non isolée à l'intérieur du boîtier du produit et qui pourrait être d'une puissance suffisante pour causer une électrocution.

 Le point d'exclamation dans un triangle équilatéral est conçu pour alerter l'utilisateur de la présence d'instructions importantes d'utilisation et de maintenance (entretien) dans la documentation accompagnant l'appareil.

AVERTISSEMENT/MISE EN GARDE

- AFIN DE RÉDUIRE LE RISQUE D'INCENDIE ET D'ÉLECTROCUTION, NE PAS EXPOSER CE PRODUIT À LA PLUIE OU À L'HUMIDITÉ.

Lisez les présentes directives.

Conservez les présentes directives.

Soyez attentif à tous les avertissements.

Suivez toutes les directives.



- N'utilisez pas cet appareil près de l'eau.



- Nettoyez uniquement avec un linge sec.



- Ne bloquez pas les orifices de ventilation. Installez le produit conformément aux directives du constructeur.



- N'installez pas le produit près de sources de chaleur comme les radiateurs, les bouches de chaleur, les cuisinières, ou tout autre appareil (y compris les amplificateurs) produisant de la chaleur.



- Ne contournez pas la sécurité de la fiche polarisée ou de mise à la terre. Une fiche polarisée a deux lames, l'une d'elles étant plus large que l'autre. Une fiche de mise à la terre comporte deux lames et une troisième broche de mise à la terre. La lame plus large ou la troisième broche sont fournies pour votre sécurité. Si la fiche fournie ne s'insère pas dans votre prise, consultez un électricien afin de faire remplacer la prise obsolète. (Peut varier selon le pays)



- Protégez le cordon d'alimentation de manière à ce qu'il ne soit pas piétiné ou pincé, particulièrement aux fiches, aux prises de courant et à l'endroit où il sort de l'appareil.



- N'utilisez que les articles connexes ou accessoires recommandés par le fabricant.



- Utilisez le téléviseur uniquement avec un chariot, un support, un trépied, une fixation ou une table indiquée par le constructeur ou vendue avec l'appareil. Lorsqu'un chariot est utilisé, agissez avec prudence en déplaçant le chariot ou le produit afin d'éviter toute blessure qui pourrait être causée par un basculement.



- Débranchez l'appareil pendant les orages ou lorsqu'il n'est pas utilisé pendant une longue période de temps.

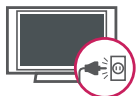

- Laissez le personnel qualifié se charger de toutes les activités d'entretien. Faites appel à un fournisseur de services d'entretien lorsque le produit a été endommagé d'une quelconque façon, notamment si la fiche ou le cordon d'alimentation est endommagé, si un liquide a été déversé sur le produit, si des objets sont tombés dans le produit, si le produit a été exposé à la pluie ou à l'humidité, s'il ne fonctionne pas correctement ou s'il a été échappé.



- Ne touchez jamais l'appareil ou l'antenne pendant un orage.
- Lors du montage du téléviseur au mur, assurez-vous de ne pas le suspendre par les câbles de signal ou le cordon d'alimentation se trouvant à l'arrière du téléviseur.

- Assurez-vous que le téléviseur ne subit pas de choc, qu'aucun objet ne tombe dans celui-ci et que rien n'est échappé sur l'écran.

- **AVERTISSEMENT** relatif au cordon d'alimentation : Il est recommandé de brancher l'appareil sur un circuit spécialisé, c'est-à-dire sur un circuit qui alimente uniquement l'appareil et qui ne comporte pas d'autres prises d'alimentation ni de circuits de dérivation. Consultez la page des caractéristiques du présent manuel d'utilisation, pour vous en assurer. Ne branchez pas un trop grand nombre d'appareils dans une même prise d'alimentation c.a., car cela pourrait causer un incendie ou une électrocution. Ne surchargez pas les prises de courant murales. Les prises de courant murales surchargées, mal fixées ou endommagées, les rallonges, les cordons d'alimentation effilochés et les revêtements isolants de fil endommagés ou fissurés sont dangereux. Ils peuvent tous provoquer une électrocution ou un incendie. Examinez périodiquement le cordon de votre appareil, et si son apparence indique des dommages ou une détérioration, débranchez le cordon, cessez d'utiliser l'appareil et assurez-vous qu'un fournisseur de services d'entretien autorisé remplace le cordon par la pièce de rechange exactement prévue à cet effet. Protégez le cordon d'alimentation contre les dommages physiques ou mécaniques. Veillez notamment à ce qu'il ne soit pas tordu, déformé, pincé, coincé dans une porte ou piétiné. Soyez particulièrement attentif aux fiches, aux prises de courant murales et à l'endroit où le cordon sort de l'appareil. Ne déplacez pas le téléviseur avec le cordon d'alimentation branché. N'utilisez pas un cordon d'alimentation endommagé ou desserré. Assurez-vous de bien saisir la fiche lorsque vous débranchez le cordon d'alimentation. Ne tirez pas sur le cordon d'alimentation pour débrancher le téléviseur.



- **Avertissement** - Afin de réduire le risque d'incendie ou d'électrocution, n'exposez pas ce produit à la pluie, à l'humidité ou à d'autres liquides. Ne touchez pas le téléviseur si vos mains sont mouillées. N'installez pas le téléviseur près de produits inflammables comme de l'essence ou des chandelles, et n'exposez pas le téléviseur directement à l'air climatisé.



- N'exposez pas l'appareil à des égouttements ou à des éclaboussures, et ne placez pas d'objets contenant du liquide, comme des vases ou des tasses, sur l'appareil ou au-dessus de l'appareil (par exemple, sur des tablettes situées au-dessus de l'appareil).



• Mise à la terre

Assurez-vous de brancher le fil de mise à la terre afin de prévenir tout risque d'électrocution (ainsi, un téléviseur doté d'une fiche c.a. à trois broches avec mise à la terre doit être branché dans une prise c. a. avec mise à la terre). Si la mise à la terre n'est pas possible, un électricien qualifié doit installer un disjoncteur distinct. Ne tentez pas de mettre l'appareil à la terre en le raccordant à des câbles téléphoniques, à un paratonnerre ou à des canalisations de gaz.

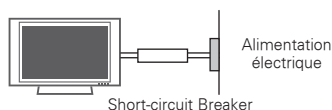

• DÉBRANCHEMENT D'UN APPAREIL DE L'ALIMENTATION PRINCIPALE

La prise d'alimentation doit demeurer facilement accessible, afin qu'on puisse débrancher l'appareil lorsque nécessaire.

- Tant que ce produit est branché dans la prise murale c.a., il n'est pas déconnecté de la source d'alimentation c.a. même s'il est éteint.
- Ne tentez pas de modifier ce produit d'aucune manière sans avoir obtenu au préalable l'autorisation écrite de LG Electronics. Une modification non autorisée pourrait annuler l'autorisation d'utiliser ce produit.

• ANTENNES Mise à la terre d'une antenne extérieure

(peut varier selon le pays) :

Si une antenne extérieure est installée, suivez les précautions ci-dessous. Un système d'antenne extérieure ne devrait pas se trouver à proximité de lignes électriques aériennes ou d'autres circuits électriques d'éclairage ou d'alimentation, ni à un endroit où il peut entrer en contact avec de telles lignes électriques ou de tels circuits, car cela pourrait entraîner des blessures graves, voire la mort. Assurez-vous que le système d'antenne est mis à la terre, pour qu'il dispose d'une certaine protection contre les surtensions et les accumulations d'électricité statique. La section 810 du code national

de l'électricité (NEC) des États-Unis fournit de l'information sur la procédure adéquate de mise à la terre du mât et de la structure d'appui, la mise à la terre du câble d'entrée à l'élément de sortie d'antenne, le calibre des fils de terre, la position de l'élément de sortie d'antenne, le branchement des électrodes de terre, ainsi que les exigences relatives aux électrodes de terre.

Mise à la terre de l'antenne selon le code national de l'électricité, ANSI/NFPA 70

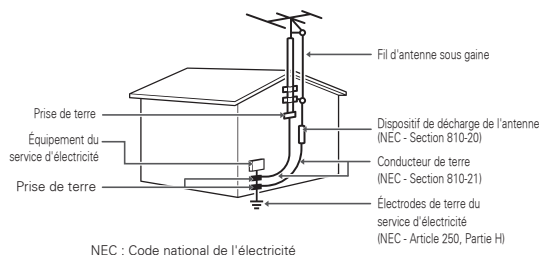

NEC : Code national de l'électricité

• Nettoyage

Lors du nettoyage, débranchez le cordon d'alimentation et essuyez le téléviseur avec un linge doux pour éviter de le rayer. Ne vaporisez pas d'eau ou d'autres liquides directement sur le téléviseur, car cela pourrait causer une électrocution. Ne nettoyez pas avec des produits chimiques comme l'alcool, les solvants et le benzène.

• Déplacement

Assurez-vous que le téléviseur est éteint et débranché et que tous les câbles ont été retirés. Deux personnes ou plus peuvent être requises pour porter les téléviseurs d'une certaine taille. N'appliquez aucune pression (provenant de vous-même ou d'un élément extérieur) sur le panneau avant du téléviseur.

• Ventilation

Installez votre téléviseur à un endroit où la ventilation est suffisante. Ne l'installez pas dans un espace confiné comme une bibliothèque. Ne couvrez pas ce produit d'un drap ou d'autres matériaux lorsqu'il est branché. Ne l'installez pas dans un endroit excessivement poussiéreux.

- Si vous sentez une odeur de fumée ou d'autres odeurs provenant du téléviseur, débranchez le cordon d'alimentation et contactez un centre de service autorisé.
- N'appuyez pas fortement sur l'écran avec la main ou un objet pointu, comme un ongle, un crayon ou un stylo, et évitez d'égratigner l'écran.
- N'exposez pas le produit à la lumière solaire directe.



- **Défaut de point**

Un écran plasma ou ACL est un produit de haute technologie présentant une résolution de deux à six millions de pixels. Dans de rares cas, on pourrait voir de petits points sur l'écran lors du visionnement. Ces points sont des pixels désactivés ne nuisant pas à la performance ni à la fiabilité du téléviseur.

- **Son produit**

« Craquement » : un craquement survenant pendant le visionnement ou lors de l'arrêt du téléviseur est produit par une contraction thermique plastique causée par la chaleur ou l'humidité. Ce bruit est courant dans les produits où une déformation thermique est requise.

Bourdonnement de circuit ou de panneau électrique : un bruit très faible est produit par un circuit commutateur haute vitesse qui fournit une grande quantité de courant pour faire fonctionner un produit. Il varie selon le produit.

Ce son ne nuit aucunement à la performance ou à la fiabilité du produit.

- Prenez soin de ne pas toucher aux ouvertures de ventilation. Lorsque le téléviseur fonctionne pendant de longues périodes, les ouvertures de ventilation peuvent devenir chaudes. Cela ne nuit aucunement à la performance du produit et ne l'endommage pas.

- **Visionnement d'images 3D (pour téléviseur 3D)**

- Lors de visionnement d'images 3D, placez-vous à une distance appropriée et avec un angle adéquat. Si l'angle ou la distance de visionnement sont trop importants, vous risquez de ne pas voir les images 3D. Les images 3D pourraient également ne pas être visibles si vous êtes allongé.

- Le fait de regarder des images 3D pendant une durée prolongée ou en étant trop près de l'écran peut endommager la vue.

- Regarder la télévision ou jouer à des jeux vidéo qui contiennent des images 3D en portant les lunettes 3D pendant une durée prolongée peut causer des vertiges, des maux de tête ou de la fatigue, pour vous et pour vos yeux. Si vous ressentez des maux de tête, de la fatigue ou des vertiges, faites une pause.

- Le visionnement de contenu 3D est déconseillé pour les femmes enceintes, les personnes âgées et les personnes souffrant de problèmes cardiaques ou de vertiges fréquents.

- Certaines images 3D peuvent vous donner envie de vous pencher ou d'éviter l'image à l'écran. Il est donc déconseillé de regarder des images 3D près d'objets qui sont fragiles ou que vous pourriez facilement faire tomber.

- Ne laissez pas d'enfants de moins de cinq ans regarder du contenu 3D. Cela pourrait nuire au bon développement de leurs facultés visuelles.

- Avertissement sur les malaises dus à la photosensibilisation : Certaines personnes peuvent être sujettes à des malaises ou à des crises d'épilepsie lorsqu'elles sont exposées à certains stimuli, notamment aux lumières ou images scintillantes de la télévision ou de jeux vidéo. Si vous ou un membre de votre famille souffrez d'épilepsie ou de malaises similaires, veuillez consulter votre médecin avant de regarder la télévision 3D.

Certains symptômes peuvent également apparaître de façon inattendue dans certaines situations. Si vous ressentez l'un des symptômes suivants, arrêtez immédiatement le visionnement et consultez un médecin : vertiges ou faiblesse, troubles de la vue, gêne au niveau des yeux ou du visage, comme des contractions musculaires, convulsions, perte de conscience, confusion ou désorientation, crampes ou nausée. Les parents devraient surveiller leurs enfants, y compris les adolescents, car ils peuvent être plus sensibles aux effets du visionnement de contenu 3D.

Vous pouvez réduire les risques de malaises liés à la photosensibilisation en respectant les précautions suivantes :

- Faites fréquemment des pauses.
- Si vous n'avez pas les mêmes facultés visuelles dans les deux yeux, veuillez à prendre les mesures correctives nécessaires avant le visionnement.
- Assurez-vous que vos yeux sont au même niveau que l'écran 3D et évitez de vous asseoir trop près de votre téléviseur.
- Ne regardez pas d'images 3D lorsque vous êtes fatigué ou malade et évitez les périodes de visionnement prolongées.
- Ne vous servez pas des lunettes 3D pour une activité autre que le visionnement de la télévision 3D.
- Certaines personnes peuvent se sentir désorientées à la suite du visionnement de contenu 3D. C'est pourquoi il est conseillé d'attendre quelques secondes pour reprendre conscience de l'environnement avant de bouger.

Pour les États-Unis et le Canada

INFORMATIONS RELATIVES À LA RÉGLEMENTATION FCC

Cet équipement a été testé et jugé conforme aux limites relatives aux appareils numériques de catégorie B imposées par le paragraphe 15 de la réglementation de la FCC. Ces limites sont établies pour fournir une protection raisonnable contre les interférences nuisibles en installation résidentielle. Cet équipement génère, utilise et peut diffuser de l'énergie de radiofréquences et, s'il n'est pas installé et utilisé conformément aux instructions, peut causer des interférences nuisibles aux communications radio. Cependant, il n'existe aucune garantie qu'il n'y aura pas d'interférences dans une installation particulière. Si cet équipement cause des interférences nuisibles à la réception radio ou télévision (pour s'en assurer, il suffit d'éteindre et de rallumer l'appareil), l'utilisateur est invité à essayer de corriger les interférences par l'une ou plusieurs des mesures suivantes :

- Réorienter ou déplacer l'antenne de réception.
- Augmenter la distance entre l'équipement et le récepteur.
- Brancher l'équipement sur un circuit électrique distinct de celui qui alimente le récepteur.
- Consulter le distributeur ou un technicien radio/télé qualifié pour vous aider.

Cet appareil est conforme aux limites imposées par le paragraphe 15 de la réglementation FCC. Son utilisation est sujette aux deux conditions suivantes : (1) cet appareil ne doit pas provoquer de brouillage préjudiciable, et (2) cet appareil doit accepter toutes les interférences reçues, y compris celles pouvant causer un fonctionnement indésirable.

Les modifications dans la fabrication de cet appareil qui ne sont pas expressément approuvées par l'autorité responsable de la conformité peuvent annuler l'autorisation accordée à l'utilisateur de faire fonctionner l'équipement.

REMARQUE À L'INTENTION DES INSTALLATEURS DE RÉSEAUX CÂBLÉS

Nous désirons attirer l'attention des installateurs de réseaux câblés sur l'article 820-40 du Code national de l'électricité (NEC) concernant la mise à la terre de tels réseaux, et en particulier sur le fait que le câble doit être relié au système de terre du bâtiment aussi près qu'il est possible de son point d'entrée.

TABLE DES MATIÈRES

2 LICENCES

3 DIRECTIVES DE SÉCURITÉ IMPORTANTES

8 TABLE DES MATIÈRES

10 ASSEMBLAGE ET PRÉPARATION

- 10 Déballage
- 11 Accessoires supplémentaires
- 13 Articles supplémentaires en option
- 14 Pièces et touches
- 15 Soulèvement et déplacement du téléviseur
- 15 Installation du téléviseur
 - 15 - Fixation du support
 - 17 - Montage sur une table
 - 18 - Montage au mur
 - 19 - Gestion des câbles
 - 19 - Fixation du support pour stylet

20 TÉLÉCOMMANDE

23 VISIONNEMENT DE LA TÉLÉVISION

- 23 Raccordement à une antenne ou au câble
 - 23 - Raccordement à une antenne ou au câble de base
 - 23 - Raccordement d'un câblosélecteur
- 24 Allumer le téléviseur pour la première fois
- 25 Visionnement de la télévision
- 25 Gestion des chaînes
 - 25 - Réglage des chaînes
 - 26 - Utilisation des chaînes favorites
 - 27 - Vérification sur la programmation en cours

- 29 Utilisation des options additionnelles
 - 29 - Ajustement du rapport d'aspect
 - 30 - Changement de mode AV
 - 30 - Utilisation de la liste d'entrées
 - 31 - Verrouillage des touches du téléviseur (Verrou enfant)
- 31 Utilisation des raccourcis
- 32 Utilisation du support technique
 - 32 - Test de l'image et du son
 - 32 - Utilisation de l'information sur le produit ou le service

33 IMAGES 3D (POUR LES TÉLÉVISEURS 3D)

- 33 Technologie 3D
 - 33 - Lors du visionnement d'images 3D,
 - 33 - Lors du port de lunettes 3D,
 - 33 - Distance de visionnement des images 3D
- 34 Visionnement d'images 3D

36 PENTOUCH

- 36 Utilisation de l'application Pentouch
 - 37 - Étapes à suivre pour utiliser le programme Pentouch
 - 37 - Configuration du système
 - 37 - Installation de l'application Pentouch
 - 37 - Installation du pilote de clé électronique USB
 - 38 - Désinstallation de l'application Pentouch et du pilote
 - 38 - Couplage du stylet et de la clé électronique
 - 40 - Utilisation de la fonction Pentouch
 - 40 - Paramètres de résolution d'affichage pour Pentouch
- 42 Vérification des fonctions Pentouch
 - 43 - Utilisation de la barre d'outils
 - 44 - Utilisation du carnet d'esquisses

- 46 - Utilisation du menu Édition photo
- 48 - Utilisation du menu Journal de famille
- 48 - Utilisation du menu Galerie
- 49 - Utilisation du menu Internet
- 50 - Utilisation du menu MS Office

51 DIVERTISSEMENT

- 51 - Connexion de dispositifs de stockage USB
- 52 - Navigation dans les fichiers
- 54 - Visionnement de vidéos
- 57 - Code d'enregistrement DivX
- 58 - Affichage des photos
- 60 - Écouter de la musique

62 PERSONNALISATION DES RÉGLAGES DU TÉLÉVISEUR

- 62 Menus principaux
- 63 Personnalisation des réglages
- 63 - Réglages CANAL
- 64 - Réglages IMAGE
- 68 - Réglages AUDIO
- 69 - Réglages HEURE
- 70 - Réglages VERROUILLÉ
- 72 - Réglages OPTION

74 ÉTABLISSEMENT DES CONNEXIONS

- 75 Aperçu des connexions
- 76 Connexion à un récepteur HD, à un lecteur DVD ou à un magnétoscope
- 76 - Connexion HDMI
- 76 - Connexion DVI à HDMI
- 76 - Connexion composante
- 76 - Connexion composite
- 77 Connexion à un PC
- 77 - Connexion HDMI
- 77 - Connexion DVI à HDMI
- 77 - Connexion RGB

- 78 Connexion d'un système audio
- 78 - Connexion audio optique numérique
- 78 Connexion USB
- 79 Connexion SIMPLINK
- 79 - Activation et utilisation des menus SIMPLINK

80 ENTRETIEN

- 80 Nettoyage du téléviseur
- 80 - Écran et cadre
- 80 - Meuble et support
- 80 - Cordon d'alimentation
- 80 Prévention des images fantômes ou résiduelles sur l'écran de votre téléviseur

81 DÉPANNAGE

84 CARACTÉRISTIQUES

88 CODES IR

90 CONFIGURATION DE L'APPAREIL DE COMMANDE EXTERNE

ASSEMBLAGE ET PRÉPARATION

Déballage

Vérifiez que les articles suivants se trouvent bien dans votre boîte. S'il manque des accessoires, communiquez avec le détaillant local chez qui vous avez acheté le produit. Les illustrations du présent manuel peuvent différer du produit et de l'article réels.

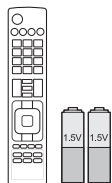

Télécommande et piles (AAA)

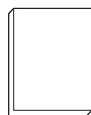

Guide d'utilisation



Manuel sur CD
(Application Pentouch incluse)



Chiffon à lustrer¹
(selon le modèle)

1 Essayez délicatement les taches sur le meuble à l'aide du chiffon à lustrer.

Séries PV490, PT490, PT490U, PT490R, PZ850

(Pour 50PV490, 50PT490,
50PT490U, 50PT490R, 50PZ850)

(Pour 60PV490, 60PZ850)

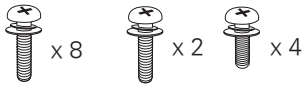

M5 x 18 M6 x 28 M4 x 22



M5 x 18 M8 x 35 M5 x 18

Vis pour l'assemblage

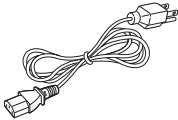
Range-cordon
d'alimentation

Cordon d'alimentation

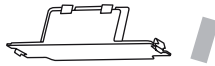
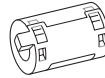
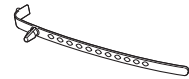
Couvercle de protection et
bande adhésiveTore de ferrite
(selon le modèle)

Serre-câbles

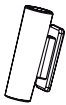
Support pour stylet¹Câble de signal D-sub à
15 brochesBoulon à œil et
Support de fixation muraleLunettes 3D²
(selon le modèle)

- 1 Vous pouvez fixer le support à stylet à l'endroit qui vous convient. Le nombre de supports à stylet peut varier selon le modèle.
- 2 Le nombre de lunettes 3D peut varier selon le modèle ou le pays.

Accessoires supplémentaires

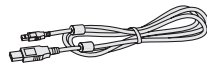
Clé électronique pour stylet
(AN-TD200)

Câble de charge

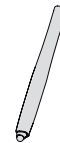
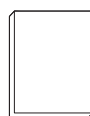
Stylet¹
(AN-TP200)Mises en garde concernant
l'application Pentouch

Guide d'utilisation

- 1 Le nombre de supports à stylet peut varier selon le modèle.

**MISE EN GARDE**

- Afin de garantir la sécurité et la durée de vie de l'appareil, n'utilisez pas d'articles non approuvés.
- Tout dommage ou blessure causé par l'utilisation d'un article non approuvé n'est pas couvert par la garantie.
- Sur certains modèles, la fine pellicule apposée sur l'écran fait partie du téléviseur et il ne faut pas la retirer.

**REMARQUE**

- Les articles fournis avec votre produit peuvent varier selon le modèle.
- Les caractéristiques du produit ou le contenu du présent manuel peuvent être modifiés sans préavis, en raison d'une mise à niveau des fonctions du produit.
- (Comment utiliser le tore de ferrite

1 Utilisez le tore de ferrite pour réduire l'interférence électromagnétique dans le cordon d'alimentation.

Enroulez le cordon d'alimentation une seule fois autour du tore de ferrite. Placez le tore de ferrite près de la prise murale.

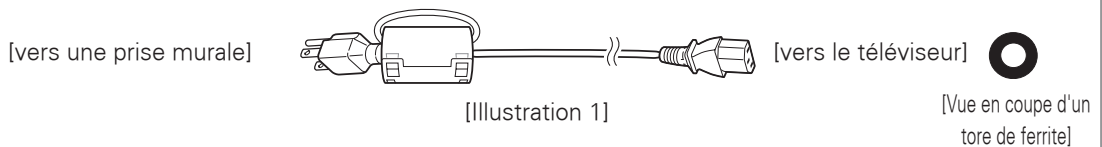

2 Utilisez le tore de ferrite pour réduire l'interférence électromagnétique dans le cordon d'alimentation.

Enroulez le câble d'alimentation une seule fois autour du tore de ferrite. Placez le tore de ferrite près de l'extrémité du câble branchée au téléviseur et de l'extrémité du câble branchée à la prise murale.

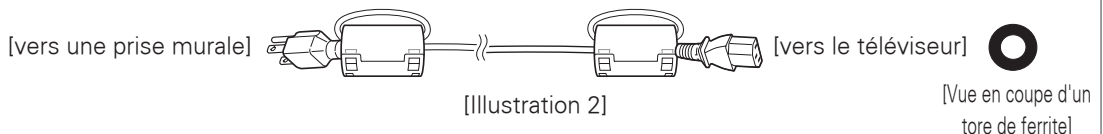

3 Utilisez le tore de ferrite pour réduire l'interférence électromagnétique dans le câble audio du PC.

Enroulez le câble audio du PC trois fois autour du tore de ferrite. Placez le tore de ferrite près de l'extrémité du câble branchée au téléviseur. Enroulez ensuite le câble audio du PC une seule fois autour du tore de ferrite. Placez le tore de ferrite près du périphérique externe.

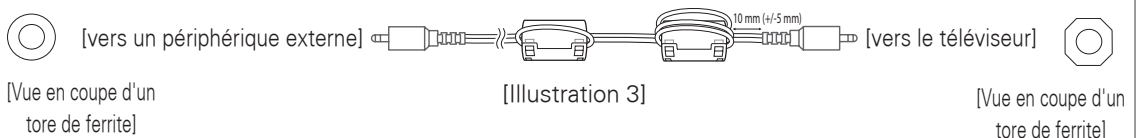

- Si votre appareil est équipé d'un tore de ferrite, suivez l'illustration 1.

- Si votre appareil est équipé de quatre tores de ferrite, suivez les illustrations 2 et 3.

Articles supplémentaires en option

Des articles supplémentaires en option peuvent être remplacés ou modifiés à des fins d'amélioration de la qualité, sans préavis.

Communiquez avec votre détaillant pour acheter ces articles.

Ce dispositif ne fonctionne qu'avec les téléviseurs plasma LG compatibles.



Lunettes 3D¹
(AG-S230, AG-S250, AG-S270)

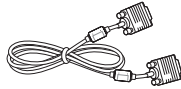

Câble de signal D-sub à
15 broches²

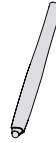

Stylet
(AN-TP200)



Clé électronique pour
stylet
(AN-TD200)

- 1 Prend en charge les séries PZ850.
- 2 Lors de l'utilisation de la connexion PC VGA (câble de signal D-sub à 15 broches), utilisez le câble d'interface de signal blindé avec un tore de ferrite pour vous assurer que le produit demeure conforme aux normes.

Pièces et touches

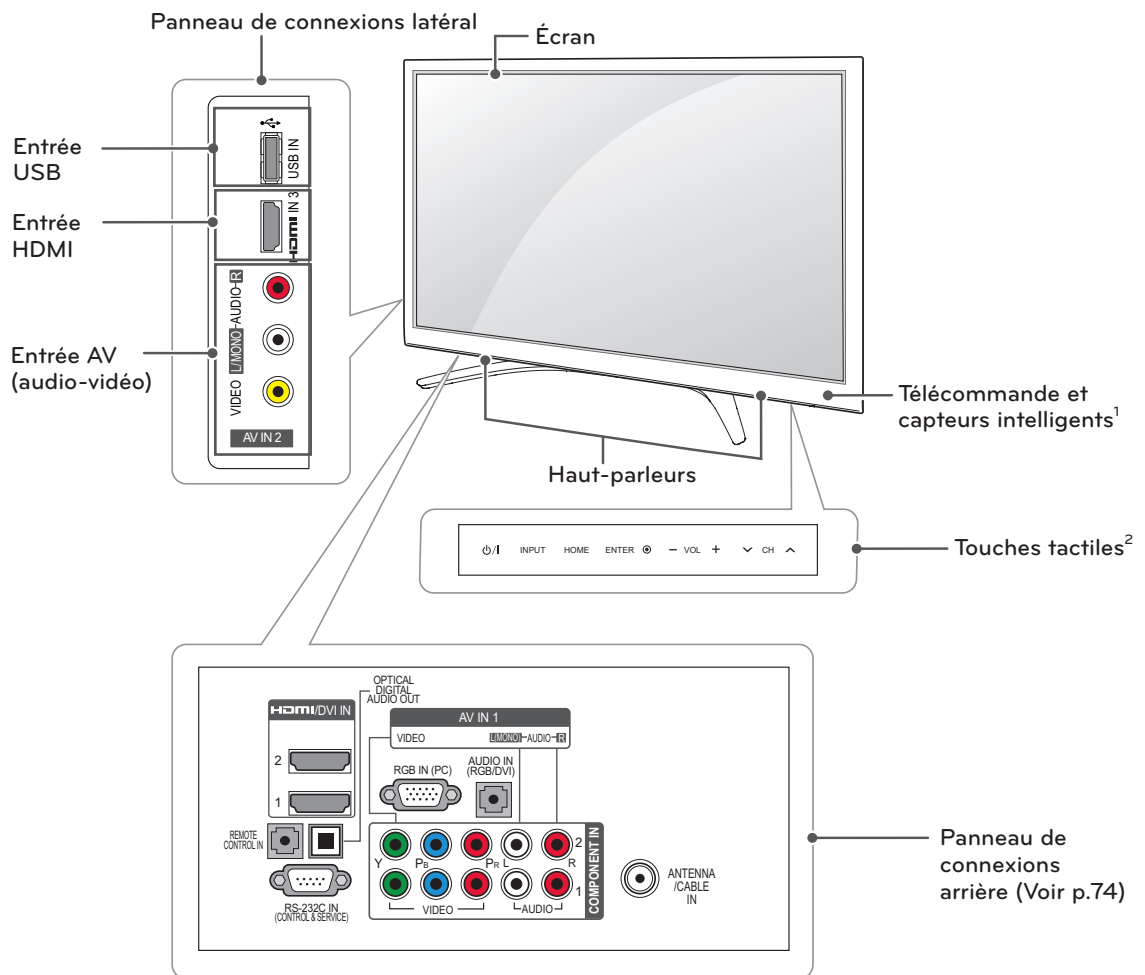

Touches tactiles ²	Description
⏻ / I	Allume ou éteint l'appareil.
SOURCE	Change de source d'entrée.
ACCUEIL	Permet d'accéder aux menus principaux ou d'enregistrer votre sélection et de quitter les menus.
ENTRER ◉	Accepte l'option de menu sélectionnée ou confirme une entrée.
- VOL +	Règle le volume.
v CHAÎNES ^	Parcourt les chaînes enregistrées.

1 Les capteurs intelligents ajustent la qualité et la brillance de l'image en fonction de l'environnement immédiat.

2 Toutes les touches sont tactiles et peuvent être activées en les effleurant simplement avec le doigt.

Soulèvement et déplacement du téléviseur

Lorsque vous désirez déplacer ou soulever le téléviseur, lisez tout d'abord ce qui suit pour éviter d'égratigner ou d'endommager le téléviseur, ainsi que pour effectuer un transport sécuritaire sans égard au type et à la taille du téléviseur.

! MISE EN GARDE

- Évitez de toucher à l'écran, puisque cela pourrait causer des dommages à l'écran.
- Il est recommandé de déplacer le téléviseur en utilisant la boîte ou le matériel d'emballage dans lequel a été livré le téléviseur à l'origine.
- Avant de déplacer ou de soulever le téléviseur, débranchez le cordon d'alimentation et tous les câbles.
- Lorsque vous manipulez le téléviseur, vous devriez l'orienter pour que l'écran ne soit pas de votre côté, pour éviter de l'endommager.



- Tenez fermement le haut et le bas du cadre du téléviseur. Assurez-vous de ne pas tenir la partie transparente, le haut-parleur ou la grille de haut-parleur du téléviseur.

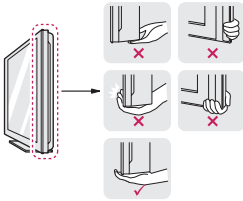

- Lorsque vous transportez un téléviseur de grand format, demandez l'aide d'au moins une autre personne.
- Lorsque vous transportez un téléviseur dans vos mains, tenez-le tel que montré dans l'illustration suivante.

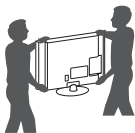

- Lorsque vous transportez le téléviseur, évitez de l'exposer à des chocs ou à des vibrations excessives.
- Lorsque vous transportez le téléviseur, maintenez-le à la verticale; ne le tournez jamais sur le côté et ne le penchez pas à gauche ou à droite.

Installation du téléviseur

Placez le téléviseur sur un support et fixez-le à une table ou au mur.

Fixation du support

Si vous ne montez pas le téléviseur au mur, suivez les directives ci-dessous pour fixer le support.

- 1 Déposez le téléviseur sur une surface horizontale, l'écran vers le bas.

! MISE EN GARDE

- Étendez un film mousse ou un tissu protecteur doux sur la surface, pour protéger l'écran. Assurez-vous qu'aucun objet n'exerce une pression contre l'écran.

- 2 Insérez le couvercle de protection fourni dans l'ouverture au bas du téléviseur, en poussant jusqu'à ce qu'il soit bien en place. Posez la bande adhésive du couvercle de protection.
 - Cela protégera l'ouverture contre l'accumulation de poussière et de saleté.
 - Lors de l'installation du support de fixation murale, utilisez le couvercle de protection.

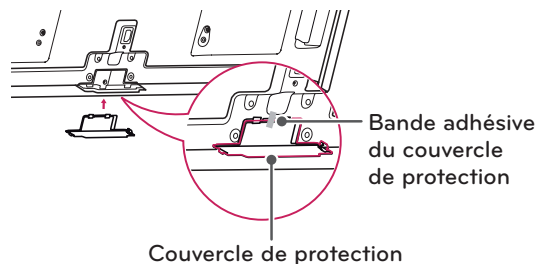

- 3 Assemblez les pièces des TIGES DU SUPPORT sur le téléviseur.

Modèle	Vis pour l'assemblage	Nombre de vis
50PV490, 50PT490, 50PT490U, 50PT490R, 50PZ850	M6 x 28	2
60PV490, 60PZ850	M8 x 35	2

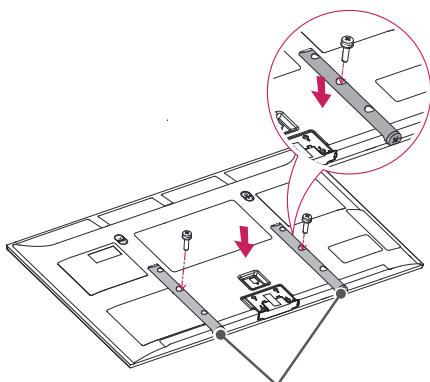

Tiges du support

Modèle	Vis pour l'assemblage	Nombre de vis
50PV490, 50PT490, 50PT490U, 50PT490R, 50PZ850	M4 x 22	4
60PV490, 60PZ850	M5 x 18	4

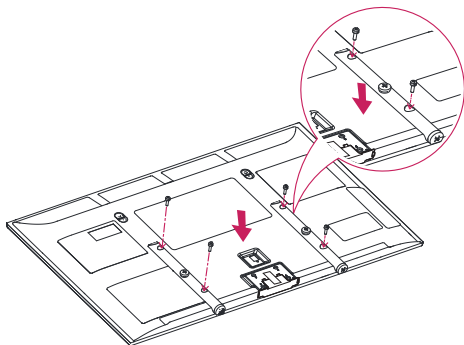

- 4 Fixez le téléviseur et la BASE DU SUPPORT avec les 8 vis.

Vis pour l'assemblage	Nombre de vis
M5 x 18	8

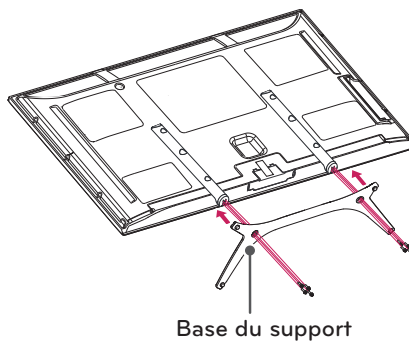

! MISE EN GARDE

- Serrez fermement les vis pour empêcher le téléviseur de basculer vers l'avant. Évitez de trop serrer.

Pour détacher le support,

- 1 Déposez le téléviseur sur une surface horizontale, l'écran vers le bas.
- 2 Retirez les 6 vis et tirez sur le support pour le détacher du téléviseur.

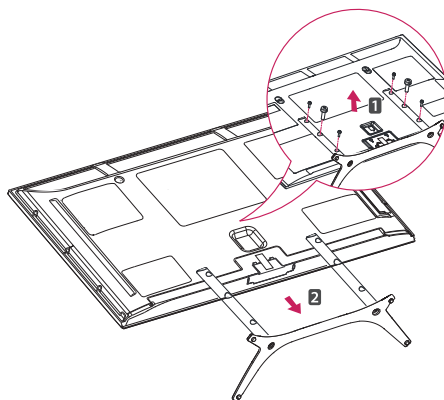

Montage sur une table

- 1 Soulevez et inclinez le téléviseur dans sa position verticale sur une table.
 - Laissez un espace de 10 cm (4 po) (minimum) entre le mur et le téléviseur pour une ventilation adéquate.

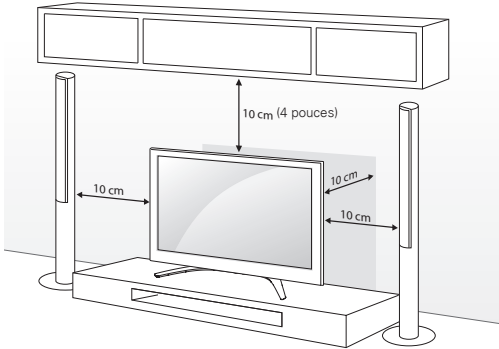

- 2 Branchez le cordon d'alimentation dans une prise murale.



MISE EN GARDE

- Ne placez pas le téléviseur près de sources de chaleur ou sur celles-ci, car cela pourrait causer un incendie ou d'autres dommages.

Fixation du téléviseur à un mur

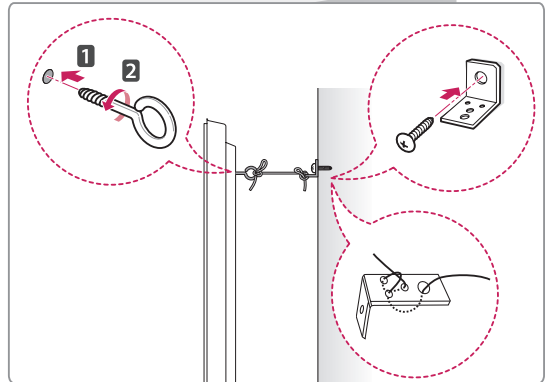
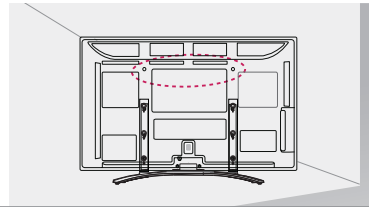

- 1 Insérez et serrez les boulons à œil à l'arrière du téléviseur.
 - Si des boulons sont insérés dans les emplacements des boulons à œil, retirez tout d'abord les boulons.
- 2 Fixez les supports de fixation murale au mur à l'aide des boulons.

Alignez les boulons à œil à l'arrière du téléviseur et les emplacements correspondants sur le support de fixation murale.
- 3 Attachez les boulons à œil aux supports de fixation murale à l'aide d'une corde solide.

Assurez-vous d'installer la corde de façon à ce qu'elle soit parallèle à la surface horizontale.



MISE EN GARDE

- Assurez-vous que des enfants ne grimpent pas sur le téléviseur et ne se suspendent pas à celui-ci.



REMARQUE

- Utilisez une plateforme ou un meuble qui est suffisamment solide et large pour soutenir le téléviseur de manière sécuritaire.

Montage au mur

Attachez soigneusement un support de fixation murale en option à l'arrière du téléviseur et installez le support de fixation murale sur un mur solide et perpendiculaire au plancher. Lorsque vous fixez le téléviseur à d'autres matériaux de construction, veuillez contacter le personnel qualifié.

Nous recommandons d'utiliser un support de fixation murale de marque LG pour fixer le téléviseur à un mur.

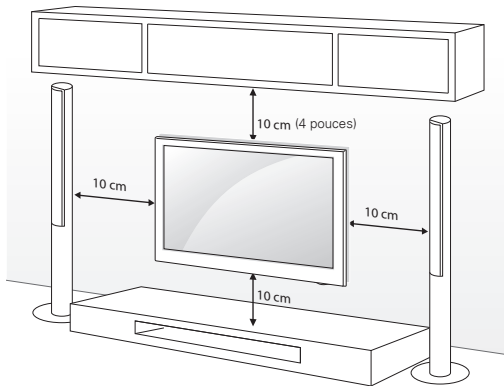

Assurez-vous d'utiliser les vis et les fixations murales qui répondent aux normes VESA. Les dimensions standard des trousse de fixation murale sont données au tableau suivant.

Modèle	50PV490 50PT490 50PT490U 50PT490R 50PZ850	60PV490 60PZ850
VESA	400 x 400	600 x 400
Vis standard	M6	M8
Nombre de vis	4	4
Support de fixation murale (facultatif)	PSW400B, PSW400BG	PSW600B PSW600BG

! MISE EN GARDE

- Débranchez tout d'abord l'alimentation, puis déplacez ou installez le téléviseur. Sinon, cela pourrait causer une électrocution.
- Si vous installez le téléviseur sur un plafond ou sur un mur incliné, il peut tomber et causer de graves blessures. Utilisez une fixation murale autorisée par LG et contactez le détaillant local ou le personnel qualifié.
- Ne serrez pas trop les vis, car cela pourrait endommager le téléviseur et annuler votre garantie.
- Utilisez les vis et les fixations murales qui répondent aux normes VESA. Tout dommage ou blessure résultant d'un usage abusif ou de l'utilisation d'un accessoire inapproprié n'est pas couvert par la garantie.

! REMARQUE

- Utilisez les vis qui sont répertoriées dans les caractéristiques des vis de la norme VESA.
- La trousse de fixation murale comprend un manuel d'installation et les pièces nécessaires.
- Le support de fixation murale est facultatif. Vous pouvez obtenir des accessoires supplémentaires de votre détaillant local.
- La longueur des vis peut varier selon la fixation murale. Assurez-vous d'utiliser la longueur appropriée.
- Pour de plus amples informations, reportez-vous au manuel livré avec la fixation murale.

Gestion des câbles

- 1 Installez le range-cordon d'alimentation et le cordon d'alimentation. Le serre-cordon prévient le débranchement accidentel du cordon d'alimentation.

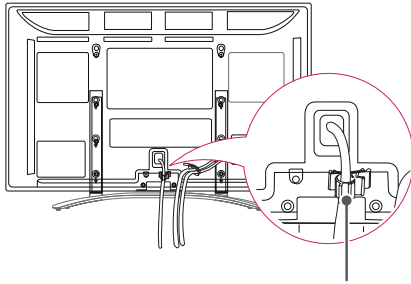

Range-cordon d'alimentation

- 2 Regroupez et fixez les autres câbles à l'aide du serre-câbles.

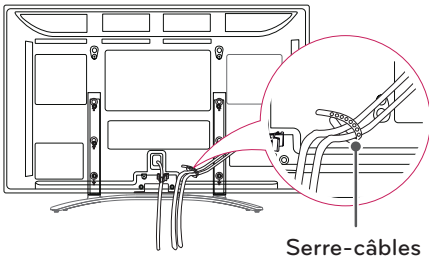

Serre-câbles



MISE EN GARDE

- Ne déplacez pas le téléviseur en le tenant par le serre-câbles et le range-cordon d'alimentation, ce qui peut le briser, causer des blessures et endommager le téléviseur.

Fixation du support pour stylet

Vous pouvez fixer le support pour stylet à un endroit qui vous convient comme montré ci-dessous.



REMARQUE

- Ne le fixez pas aux capteurs intelligents ou au récepteur de signal de la télécommande.

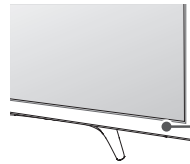

Télécommande et capteurs intelligents

TÉLÉCOMMANDE

Les descriptions données dans le présent manuel font référence aux touches qui se trouvent sur la télécommande.

Veillez lire le présent manuel attentivement et utiliser le téléviseur correctement. Pour changer les piles, ouvrez le couvercle de leur compartiment et insérez des piles (AAA de 1,5 volt) en faisant correspondre les bornes \oplus et \ominus à ce qui figure sur l'étiquette à l'intérieur du compartiment, puis remettez le couvercle en place. Pour retirer les piles, suivez le processus d'installation à l'envers.

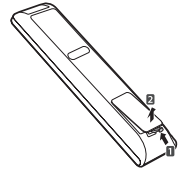

MISE EN GARDE

- N'utilisez pas une combinaison de piles usées et neuves, ce qui pourrait endommager la télécommande.

Assurez-vous d'orienter la télécommande vers le capteur de télécommande du téléviseur.



⏻ (MISE SOUS TENSION)
Allume ou éteint le téléviseur.

LIGHT (selon le modèle)
Éclaire les touches de la télécommande.

ENERGY SAVING (Voir p.64)
Ajuste la fonction d'économie d'énergie.

3D (pour téléviseur 3D) (Voir p.33)
Utilisé lors du visionnement de vidéos en 3D.

AV MODE (Voir p.30)
Sélectionne un mode audio-vidéo.

INPUT (Voir p.30)
Parcourt les modes d'entrée.
Permet aussi d'allumer un téléviseur en mode d'attente.

TV
Permet de retourner à la dernière chaîne de télévision.

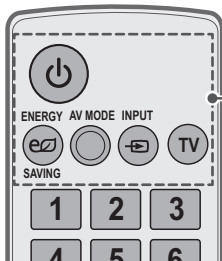

**Touches numérotées**

Permettent d'entrer des chiffres.

LIST (Voir p.26)

Affiche la liste des chaînes enregistrées.

- (tiret)

Insère un tiret entre des chiffres, comme 2-1 et 2-2.

FLASHBK

Permet d'alterner entre les deux dernières chaînes sélectionnées (en appuyant de façon répétée).

**Touches numérotées**

Permettent d'entrer des chiffres.

LIST (Voir p.26)

Affiche la liste des chaînes enregistrées.

Q.VIEW

Permet d'alterner entre les deux dernières chaînes sélectionnées (en appuyant de façon répétée).

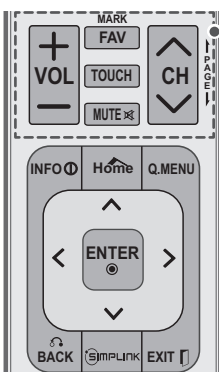
**VOL**

Règle le volume.

MARK

Sélectionne un menu ou une option.

FAV (Voir p.26)

Affiche la liste de vos chaînes préférées.

TOUCH (Voir p.36)

Active le mode Pentouch.

MUTE

Désactive tous les sons.

CH

Parcourt les chaînes enregistrées.

PAGE

Affiche l'écran précédent ou suivant.

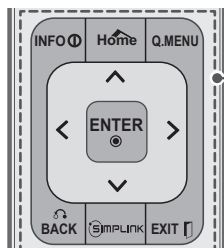
**INFO** (Voir p.27)

Affiche l'information sur le programme actuel et sur ce qui est à l'écran.

Home

Permet d'accéder aux menus principaux ou d'enregistrer votre sélection et de quitter les menus.

Q. MENU (Voir p.31)

Permet d'accéder aux raccourcis.

Touches de navigation (haut/bas/gauche/droite)

Permettent de parcourir les menus ou les options.

BACK

Permet à l'utilisateur de retourner à l'opération précédente d'une application ou d'une fonction interactive.

SIMPLINK (Voir p.79)

Permet d'accéder aux dispositifs audio-vidéo connectés au téléviseur; Ouvre le menu SIMPLINK.

EXIT

Supprime tout ce qui est affiché à l'écran et retourne au visionnement de la télévision.

**Touches de couleur**

Permettent d'accéder à des fonctions spéciales dans certains menus.

**3D SETTING** (pour téléviseur 3D) (Voir p.34)

Utilisé lors du visionnement de vidéos en 3D.

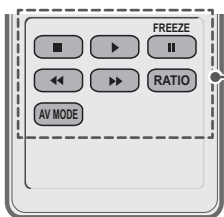
**Touches de commande**

Commande les appareils compatibles SIMPLINK (USB, SIMPLINK).

FREEZE

Permet de figer l'image actuelle (non pris en charge lors de l'utilisation du mode USB et de Simplink).

RATIO (Voir p.29)

Redimensionne une image.

**AV MODE** (Voir p.30)

Sélectionne un mode audio-vidéo.

VISIONNEMENT DE LA TÉLÉVISION

Raccordement à une antenne ou au câble

Pour regarder la télévision, raccordez le téléviseur à une antenne, au câble ou à un câblosélecteur tout en vous référant à ce qui suit. Les illustrations peuvent différer des articles réels et l'utilisation d'un câble RF est facultative.

Raccordement à une antenne ou au câble de base

Raccordez le téléviseur à une prise d'antenne murale à l'aide d'un câble RF (75 Ω).

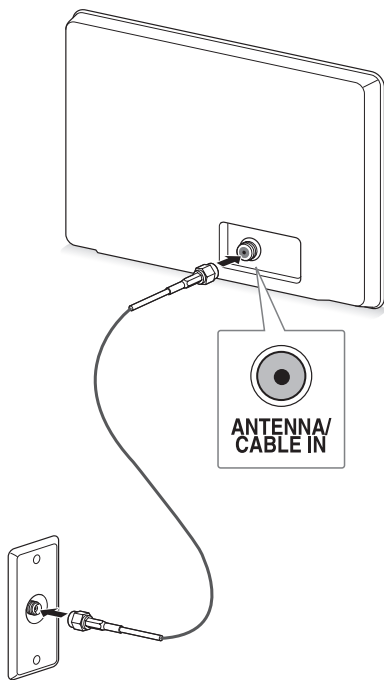

REMARQUE

- Servez-vous d'un dispositif d'aiguillage des signaux pour utiliser plus de deux téléviseurs.
- Pour plus d'information sur la connexion à une antenne ou au câble, visitez le site <http://lgknowledgebase.com>. Effectuez une recherche sur les antennes.

Raccordement d'un câblosélecteur

Raccordez le téléviseur à un câblosélecteur et ce dernier à la prise d'antenne murale à l'aide de deux câbles RF (75 Ω).

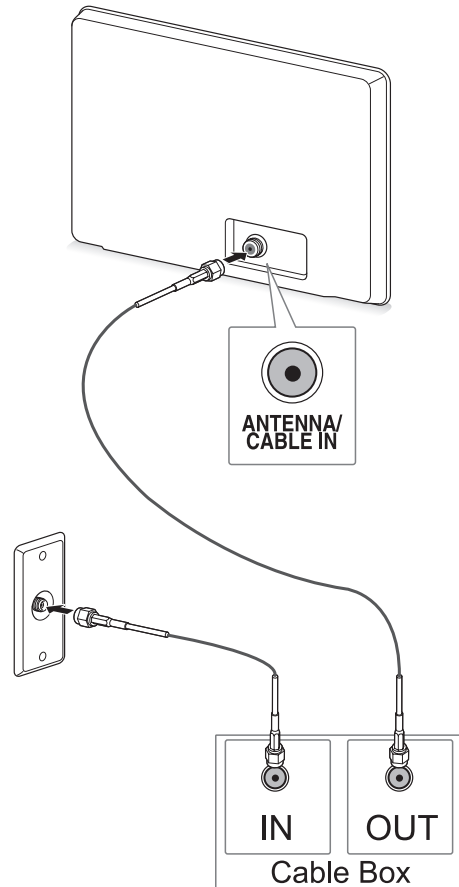

MISE EN GARDE

- Assurez-vous de ne pas plier le fil de cuivre du câble RF.



- Pour éviter d'endommager votre téléviseur, faites d'abord tous les raccordements entre les appareils, puis branchez le cordon d'alimentation dans la prise d'alimentation.

Allumer le téléviseur pour la première fois

Lorsque vous allumez le téléviseur pour la première fois, l'écran Réglage initial apparaît. Sélectionnez une langue et personnalisez les réglages de base.

- 1 Raccordez le cordon d'alimentation à une prise d'alimentation.
- 2 En mode d'attente, appuyez sur la touche de mise sous tension de la télécommande pour allumer le téléviseur.
L'écran Réglage initial apparaît si vous allumez le téléviseur pour la première fois.



REMARQUE

- Vous pouvez également accéder à l'écran **Réglage initial** en sélectionnant **OPTION** dans le menu principal.

- 3 Suivez les directives à l'écran pour personnaliser les réglages du téléviseur selon vos préférences.

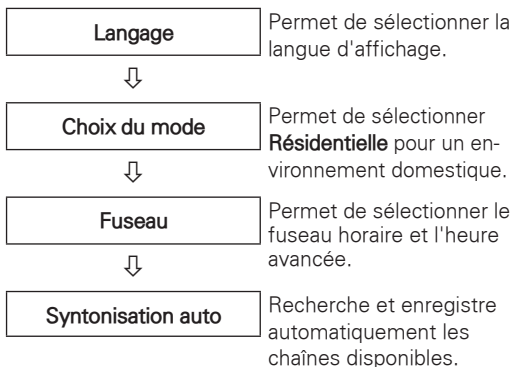

REMARQUE

- Pour afficher des images de la meilleure qualité pour votre environnement domestique, sélectionnez **Résidentielle**.
- Le réglage **Démo en magasin** convient à un environnement commercial.
- Si vous sélectionnez **Démo en magasin**, les réglages par défaut de ce mode seront rétablis dans un délai de 5 minutes.

- 4 Lorsque les réglages de base sont terminés, appuyez sur **ENTER**.



REMARQUE

- Si vous ne terminez pas les réglages de l'écran Réglage initial, celui-ci s'affichera chaque fois que vous allumez le téléviseur.
- Débranchez le cordon d'alimentation de la prise d'alimentation lorsque vous n'utilisez pas le téléviseur pendant une longue période.

- 5 Pour éteindre le téléviseur, appuyez sur la touche de mise sous tension de la télécommande.

Visionnement de la télévision

- 1 En mode veille, appuyez sur la touche de mise sous tension de la télécommande pour allumer le téléviseur.
- 2 Appuyez sur la touche **INPUT** et sélectionnez **TÉLÉ**.
- 3 Lorsque vous regardez la télévision, utilisez les touches suivantes pour commander le téléviseur.

Touche	Description
CH (^, v)	Parcourt les chaînes enregistrées.
LIST ¹	Sélectionne une chaîne dans la liste de chaînes enregistrées.
0-9	Permet de sélectionner une chaîne en entrant son numéro.
VOL (+, -)	Règle le volume.
MUTE	Désactive tous les sons.
AV MODE ²	Sélectionne un mode audio-vidéo (Voir p.30).
Q.MENU	Permet d'accéder aux raccourcis (Voir p.31).
FLASHBK ou Q.VIEW	Alterne entre les deux dernières chaînes sélectionnées.
RATIO	Redimensionne une image (Voir p.29).
FREEZE	Fige l'image en cours de visionnement lorsque vous regardez la télévision.

- 1 L'icône de verrou (🔒) s'affiche devant le numéro des chaînes bloquées par le contrôle parental.
- 2 Chaque **mode AV** comporte des paramètres d'image et de son optimisés. Si vous sélectionnez **Arrêt**, les réglages d'image et de son retournent aux valeurs personnalisées précédentes.
- 4 Pour éteindre le téléviseur, appuyez sur la touche de mise sous tension de la télécommande.
Le téléviseur bascule en mode veille.

Gestion des chaînes

*La diffusion numérique (DTV, Câble DTV) n'est pas offerte pour les Philippines.

Réglage des chaînes

Sauvegarde des chaînes

Pour sauvegarder les chaînes automatiquement,

- 1 Appuyez sur **Home** pour accéder aux menus principaux.
- 2 Appuyez sur les touches de navigation pour faire défiler l'affichage jusqu'à **CANAL** et appuyez sur **ENTER**.
- 3 Appuyez sur les touches de navigation pour atteindre **Syntonisation auto**, puis appuyez sur la touche **ENTER**.

- 4 Sélectionnez **Débuter** pour lancer la syntonisation automatique.
Le téléviseur balaie les chaînes et enregistre automatiquement toutes celles qui sont disponibles.



REMARQUE

- Si le téléviseur balaie les chaînes et enregistre celles qui sont disponibles, les chaînes enregistrées précédemment seront supprimées.

- 5 Lorsque vous avez terminé, appuyez sur **EXIT**.
Pour retourner au menu précédent, appuyez sur **BACK**.

Pour sauvegarder les chaînes manuellement

- 1 Appuyez sur **Home** pour accéder aux menus principaux.
- 2 Appuyez sur les touches de navigation pour atteindre **CANAL**, puis appuyez sur la touche **ENTER**.
- 3 Appuyez sur les touches de navigation pour atteindre **Syntonisation manuelle**, puis appuyez sur la touche **ENTER**.
- 4 Faites défiler les types de chaînes et ajoutez ou supprimez des chaînes.
- 5 Lorsque vous avez terminé, appuyez sur la touche **EXIT**.
Pour retourner au menu précédent, appuyez sur **BACK**.



REMARQUE

- Si le téléviseur détecte une chaîne bloquée, vous devrez entrer votre mot de passe pour conserver la chaîne détectée.
- Vous pouvez sauvegarder jusqu'à 1 000 chaînes. Le nombre de chaînes que vous pouvez sauvegarder dépend de l'environnement de diffusion.
- Les chaînes sont enregistrées dans l'ordre suivant : **DTV**, **TÉLÉ**, **Câble DTV** et **Câble TV**.

Modification de votre liste de chaînes

- 1 Appuyez sur **Home** pour accéder aux menus principaux.
- 2 Appuyez sur les touches de navigation pour faire défiler l'affichage jusqu'à **CANAL** et appuyez sur **ENTER**.
- 3 Appuyez sur les touches de navigation pour atteindre **Edit. Chaînes**, puis appuyez sur **ENTER**.
- 4 Modifiez les chaînes à l'aide des touches suivantes.

Touche	Description
^	Met en surbrillance le type de chaîne.
^, v, <, >	Parcourt les types de chaînes ou les chaînes.
ENTER	Sélectionne la chaîne en surbrillance pour la visionner.
CH (^, v)	Affiche la page précédente ou suivante.
Touche bleue	Ajoute ou supprime une chaîne. La chaîne supprimée est affichée en bleu.
FAV	Enregistre ou annule la chaîne sélectionnée dans la liste des chaînes favorites.
Q.MENU	Sélectionne le groupe de chaînes favorites que vous désirez.
Touche jaune	Bloque ou débloque une chaîne.

- 5 Lorsque vous avez terminé, appuyez sur **EXIT**. Pour retourner au menu précédent, appuyez sur **BACK**.

Sélection d'une chaîne dans la liste des chaînes

- 1 Appuyez sur **LIST** pour accéder à la liste des chaînes.
 - Pour passer à la page précédente ou suivante, appuyez sur **CH (^, v)**.
 - Pour syntoniser le menu **CANAL – Edit. Chaînes**, appuyez sur la touche **bleue**.
- 2 Sélectionnez une chaîne que vous souhaitez syntoniser et appuyez sur la touche **ENTER**.

! REMARQUE

- L'icône de verrou (🔒) s'affiche devant le numéro d'une chaîne bloquée par le contrôle parental.
- Si vous sélectionnez une chaîne bloquée, vous devrez entrer un mot de passe.

Utilisation des chaînes favorites

Ajoutez les chaînes que vous visionnez fréquemment à la liste des favoris.

Configuration de la liste des favoris

- 1 Sélectionnez une chaîne que vous souhaitez ajouter à la liste des favoris.
- 2 Appuyez sur **FAV**.
- 3 Appuyez sur les touches de navigation pour sélectionner votre groupe de chaînes favorites.
- 4 Appuyez sur la touche **jaune** pour enregistrer ou annuler la chaîne en cours dans la liste des chaînes favorites. Appuyez sur la touche **bleue** pour accéder à l'option **Edit. Chaînes**.
- 5 Appuyez sur les touches de navigation pour atteindre **Favorites**.
- 6 Appuyez sur la touche **ENTER** pour ajouter la chaîne sélectionnée à la liste des favoris.
- 7 Lorsque vous avez terminé, appuyez sur **EXIT**.

! REMARQUE

- Vous pouvez aussi configurer la liste des favoris dans le menu **CANAL – Edit. Chaînes**.

Sélection d'une chaîne dans la liste des favoris

- 1 Appuyez sur la touche **FAV** pour accéder à la liste des favoris.
 - Pour revenir à la page précédente ou passer à la suivante, appuyez sur **CH (^, v)**.
- 2 Sélectionnez une chaîne que vous souhaitez syntoniser et appuyez sur la touche **ENTER**.

Vérification sur la programmation en cours

Appuyez sur la touche **ENTER** pour afficher les informations sur le programme en cours de visionnement. Les informations suivantes s'affichent en haut de l'écran.

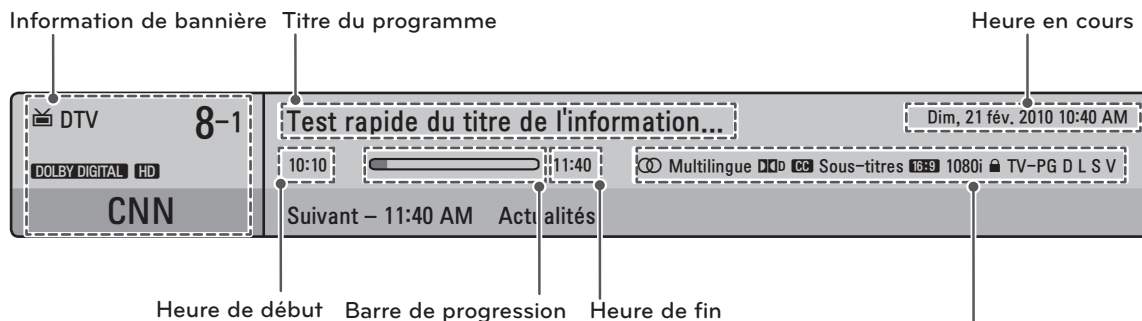

Icône		Description
Multilingue		Le programme contient des services audio dans au moins deux langues. Vous pouvez modifier la langue audio dans les raccourcis.
Dolby Digital		Le programme contient un signal audio Dolby Digital dans les sources d'entrée TÉLÉ et HDMI.
Sous-titres		Le programme contient un service de sous-titres dans au moins une langue. Vous pouvez modifier la langue des sous-titres dans les raccourcis.
Allongement	 	L'allongement original de la vidéo est 4:3. L'allongement original de la vidéo est 16:9 (étendue).
Résolution	480i 480p 720p 1080i 1080p	La résolution vidéo est 720 x 480i. La résolution vidéo est 720 x 480p. La résolution vidéo est 1280 x 720p. La résolution vidéo est 1920 x 1080i. La résolution vidéo est 1920 x 1080p.
Classification		Le programme contient des informations de classification. Voir « Réglages VERROUILLÉ », p.70.

DTV 8-1 CNN ◀ Chang. chaîne ▶ Suivant ● Regarder

Test rapide du titre de l'information...

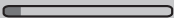
10:10  11:40 Ⓜ Multilingue 📺 📄 Sous-titres 18:9 1080i 🔒 14 TV-PG D L S V

Aucune information

Sarah Bradley, Steve Gray et Brendon Pongia présentent les dernières tendances dans les univers de la mode, des arts, du divertissement, de la vie quotidienne et de la gastronomie avec des invités réguliers et spéciaux. Haut

Sarah Bradley, Steve Gray et Brendon Pongia présentent les dernières tendances dans les univers de la mode, des arts, du divertissement, de la vie quotidienne et de la gastronomie Bas

Touche	Description
INFO	Affiche des renseignements sur la chaîne courante.
< ou >	Affiche les informations de la chaîne précédente ou suivante.
^ ou v	Permet de changer de chaîne.

Utilisation des options additionnelles

Ajustement du rapport d'aspect

Redimensionnez une image pour la voir à sa taille optimale en appuyant sur la touche **RATIO** pendant que vous regardez la télévision.

! REMARQUE

- Vous pouvez également modifier la taille de l'image en appuyant sur **Q. MENU** ou en sélectionnant **Allongement** dans le menu **IMAGE**.
- Le format d'image disponible varie selon la source d'entrée.
 - Les sources d'entrée HDMI-PC et RGB-PC prennent en charge les formats 4:3 et 16:9.
 - La source d'entrée HDMI-PC 1920 x 1080 prend en charge tous les formats.

- **16:9** : Redimensionne les images en fonction de la largeur de l'écran.



- **Sur mesure** : Affiche des images vidéo dans leur taille d'origine sans couper de zones au bord de l'image.



! REMARQUE

- Si vous sélectionnez **Sur mesure**, vous pourriez voir des bruits d'image en périphérie de l'écran.
- Les sources d'entrée : DTV, Composante, HDMI-DTV et DVI-DTV (720p/1080i/1080p) prennent en charge le réglage Sur mesure.

- **4:3** : Redimensionne les images au format 4:3 standard précédent.



- **Selon source** : Affiche les images dans le même format que l'image originale.
(4:3 → 4:3)



(16:9 → 16:9)



- **Zoom** : Fait en sorte que l'image occupe l'intégralité de l'écran. Les parties supérieure et inférieure de l'image peuvent ne pas apparaître.



! REMARQUE

Si vous accédez à **Rapport d'aspect** dans les **Raccourcis**,

- Appuyez sur **<** ou **>** pour étirer l'image verticalement.
- Appuyez sur **▲** ou **▼** pour effectuer un zoom arrière ou avant.

- **Zoom cinéma** : Convertit l'image au format cinémascope, 2.35:1.

- Pour modifier le format d'image du zoom cinéma, appuyez sur **<** ou **>** afin de faire passer sa plage de 1 à 16.
- Pour effectuer un zoom arrière ou avant, appuyez sur **▲** ou **▼**.



! REMARQUE

- Si vous agrandissez ou réduisez une image, celle-ci peut se déformer.

Changement de mode AV

Chaque **mode AV** comporte des réglages d'image et de son optimisés.

Appuyez plusieurs fois sur **AV MODE** pour sélectionner le mode approprié.

Mode	Description
Arrêt	Rétablit les réglages personnalisés précédents.
Film	Utilise le réglage d'image et de son optimisé pour une ambiance cinéma.
Sport	Utilise les réglages d'image et de son optimisés pour les sports dynamiques.
Jeu	Utilise les réglages d'image et de son optimisés pour les jeux rapides. Quand vous jouez à un jeu vidéo sur PlayStation ou Xbox, il est recommandé d'utiliser le mode Jeu. Lorsque le mode Jeu est activé, les fonctions liées à la qualité de l'image sont optimisées pour les jeux.

Utilisation de la liste d'entrées

Sélection d'une source d'entrée

- Appuyez sur **INPUT** pour accéder aux sources d'entrée.
 - L'appareil connecté s'affiche sur chaque source d'entrée.



REMARQUE

- Vous pouvez également accéder à la liste des sources d'entrée en sélectionnant **SOURCE** dans le menu **Accueil**. (selon le modèle)

- Appuyez sur les touches de navigation pour faire défiler les options jusqu'à la source d'entrée souhaitée, puis appuyez sur **ENTER**.

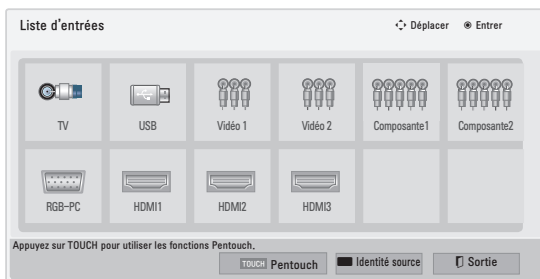

Source d'entrée	Description
TÉLÉ	Permet de regarder la télévision avec une antenne, par câble et par câble numérique.
USB	Lit les fichiers multimédias stockés sur une clé USB.

Vidéo	Permet de regarder une vidéo depuis un magnétoscope ou d'autres périphériques externes.
Composante	Permet de regarder une vidéo depuis un lecteur DVD ou d'autres périphériques externes ou par l'intermédiaire d'un boîtier décodeur numérique.
RGB-PC	Permet d'utiliser le téléviseur comme moniteur d'ordinateur.
HDMI	Permet de regarder une vidéo diffusée par un système de cinéma maison ou d'autres appareils haute définition.

Les sources d'entrée déconnectées sont grises.

- Pour ajouter une identité source, appuyez sur la touche **bleue**. Vous pouvez facilement reconnaître le périphérique connecté à chaque source d'entrée.
- Pour accéder aux menus Pentouch, appuyez sur la touche **TOUCH**. Diverses fonctions Pentouch sont disponibles sur le téléviseur.

Ajout d'une identité source

Ajoutez une identité à une source d'entrée, afin de pouvoir reconnaître facilement le périphérique connecté à chaque source d'entrée.

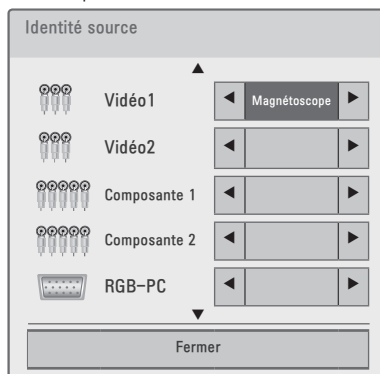

- Appuyez sur **INPUT** pour accéder aux sources d'entrée.
- Appuyez sur les touches de navigation pour atteindre l'une des sources d'entrée.
- Appuyez sur la touche **bleue**.
- Appuyez sur les touches de navigation pour atteindre l'une des identités source, puis appuyez sur la touche **ENTER**.
- Lorsque vous avez terminé, appuyez sur **EXIT**. Pour retourner au menu précédent, appuyez sur **BACK**.



REMARQUE

- Cette fonction n'est pas prise en charge en mode Pentouch.

Verrouillage des touches du téléviseur (Verrou enfant)

Verrouille les touches sur le téléviseur pour prévenir une utilisation indésirable ou accidentelle par des enfants.

- 1 Appuyez sur **Home** pour accéder aux menus principaux.
- 2 Appuyez sur les touches de navigation pour faire défiler l'affichage jusqu'à **VERROUILLÉ** et appuyez sur **ENTER**.
- 3 Entrez le mot de passe.
- 4 Appuyez sur les touches de navigation pour atteindre l'option **Touches verrouillées**, puis appuyez sur la touche **ENTER**.
- 5 Sélectionnez **Marche** pour activer la fonction **Touches verrouillées**.
- Pour désactiver la fonction **Touches verrouillées**, sélectionnez **Arrêt**.
- 6 Lorsque vous avez terminé, appuyez sur la touche **EXIT**.
Pour retourner au menu précédent, appuyez sur la touche **BACK**.

REMARQUE

- Le téléviseur est programmé pour se souvenir du dernier réglage après que vous avez éteint le téléviseur.
- Si vous éteignez le téléviseur alors que la fonction Touches verrouillées est activée, les touches **POWER**, **INPUT**, **CH** (**▲**, **▼**) ou les chiffres de la télécommande seront désactivés.
- Si vous appuyez sur une des touches du téléviseur alors que la fonction **Touches verrouillées** est activée, le message « **⚠ Touches verrouillées** » apparaît à l'écran.

Utilisation des raccourcis

Personnalisez les menus que vous utilisez souvent.

- 1 Appuyez sur **Q. MENU** pour accéder aux raccourcis.
- 2 Appuyez sur les touches de navigation pour parcourir les menus suivants.

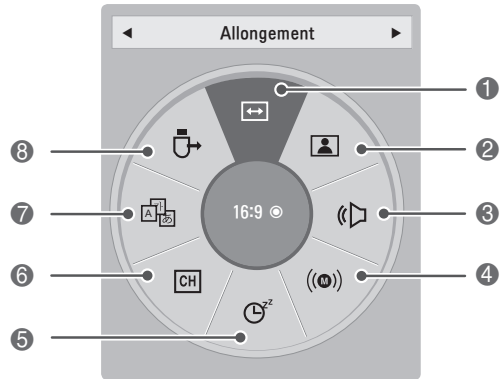

Menu	Description
1 Allongement	Modifie la taille de l'image.
2 Mode image (selon le modèle)	Modifie le mode d'image.
3 Mode audio	Modifie le mode audio.
4 Multi-audio	Permet de modifier la langue audio (signal numérique).
SAP	Permet de modifier le son MTS (signal analogique).
5 Minuterie	Permet de programmer l'arrêt du téléviseur après un certain délai.
6 Sup/Ajo	Modifie les chaînes pour ajouter ou supprimer la chaîne sélectionnée.
7 Sous-titres	Active ou désactive les sous-titres.
8 Dispositif USB	Éjecte le dispositif USB connecté, le cas échéant.

REMARQUE

- Les menus et options disponibles peuvent différer selon la source d'entrée que vous utilisez.

- 3 Appuyez sur les touches de navigation pour atteindre l'option voulue.
- 4 Lorsque vous avez terminé, appuyez sur **Q. MENU**.

Utilisation du support technique

Test de l'image et du son

Pour exécuter des tests d'image et de son.

- 1 Appuyez sur **Home** pour accéder aux menus principaux.
- 2 Appuyez sur la touche **rouge** pour accéder à l'option **Support technique**.
- 3 Appuyez sur les touches de navigation pour atteindre les options **Test d'image** ou **Test audio** et appuyez sur la touche **ENTER**.
- 4 Si vous constatez qu'il y a un problème, appuyez sur les touches de navigation pour atteindre **Oui** et appuyez sur la touche **ENTER**.
- 5 Lorsque vous avez terminé, appuyez sur la touche **EXIT**.
Pour retourner au menu précédent, appuyez sur **BACK**.

Utilisation de l'information sur le produit ou le service

Pour vérifier l'information sur le produit ou le service

- 1 Appuyez sur **Home** pour accéder aux menus principaux.
- 2 Appuyez sur la touche **rouge** pour accéder à l'option **Support technique** et appuyez sur la touche **ENTER**.
- 3 Appuyez sur les touches de navigation pour atteindre l'option **Infos produit/service**.
Vous pouvez consulter les informations sur les produits et services en fonction de votre modèle.
- 4 Lorsque vous avez terminé, appuyez sur la touche **EXIT**.
Pour retourner au menu précédent, appuyez sur **BACK**.

IMAGES 3D (POUR LES TÉLÉVISEURS 3D)

Technologie 3D

Ce téléviseur peut afficher des images 3D lorsque la diffusion se fait dans ce mode ou lorsqu'il est connecté à un appareil compatible, tel qu'un lecteur Blu-ray 3D. Afin de pouvoir visualiser les images en 3D, le téléspectateur doit porter des lunettes spéciales compatibles.

Lors du visionnement d'images 3D,

- Une fois que le téléviseur est allumé, quelques secondes peuvent être nécessaires pour que son étalonnage s'effectue.
- Il est possible que vous constatiez un léger clignotement de l'image 3D si le téléviseur est placé sous un éclairage fluorescent à trois longueurs d'onde (de 50 Hz à 60 Hz) ou sous une lampe fluorescente magnétique (de 50 Hz à 60 Hz). Dans un tel cas, il est recommandé d'éteindre les lumières.
- Si un obstacle se trouve entre le téléviseur et les lunettes 3D, il est possible que les images 3D ne s'affichent pas correctement.
- N'utilisez pas le téléviseur près d'un autre appareil électronique ou d'équipement RF.
- Les images 3D pourraient également ne pas être visibles si vous êtes allongé.
- Après avoir quitté l'écran des yeux, il est possible que l'effet tridimensionnel prenne un moment à être visible à nouveau lorsque vous reportez vos yeux vers le programme en 3D.
- Pour profiter de votre téléviseur 3D, vous devez porter vos lunettes 3D. Pour obtenir des résultats optimaux, portez les lunettes 3D de marque LG. Les images 3D pourraient ne pas s'afficher correctement si vous utilisez des lunettes 3D d'une autre marque. Consultez le manuel accompagnant les lunettes 3D pour obtenir des instructions sur leur utilisation.
- Lorsque vous visionnez des images 2D, il est recommandé de retirer les lunettes 3D. Si vous visionnez des images 2D pendant que vous portez les lunettes 3D, les images pourraient paraître déformées.

Lors du port de lunettes 3D,



MISE EN GARDE

- Les lunettes 3D sont vendues séparément. Pour en savoir plus sur leur fonctionnement, reportez-vous à leur manuel d'utilisation.
- N'utilisez pas les lunettes 3D pour remplacer vos verres correcteurs, vos lunettes de soleil ou vos lunettes de protection.
- Ne rangez pas les lunettes 3D à un endroit chaud ou froid.
- Ne laissez pas tomber d'objets sur les lunettes 3D. Évitez de laisser tomber les lunettes et de les plier.
- Puisque les lentilles des lunettes 3D peuvent être facilement égratignées, assurez-vous de les nettoyer uniquement avec un linge doux. Veillez à retirer la poussière du chiffon avant d'utiliser ce dernier car les lunettes peuvent se rayer facilement.

Distance de visionnement des images 3D

La taille du téléviseur, l'angle de visionnement et d'autres facteurs peuvent influencer sur la distance de visionnement ou l'angle de vue.

Distance de visionnement	Angle de visionnement
2 m à 10 m (6,5 pi à 32,8 pi)	120 deg ² (Lorsque la distance de visionnement est de 2 m [6,5 pieds])

Visionnement d'images 3D

Mode d'affichage 3D pour les images 3D

- 1 Lancez la lecture de la vidéo 3D ou sélectionnez le canal 3D. (Le mode 2D à 3D est offert pour tous les types de contenu.)
- 2 Appuyez sur 3D et sélectionnez le type de l'image affichée à l'écran. (Sélectionnez le type dans l'onglet « Vidéo 3D ».)

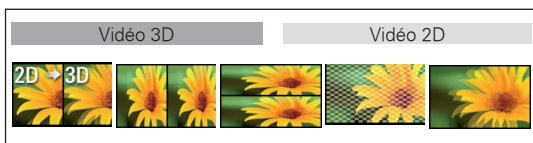

REMARQUE

- Activez automatiquement le mode 3D pour l'entrée HDMI lisant les disques Blu-Ray 3D.

- 3 Appuyez sur **ENTER** lorsque la fenêtre d'information s'affiche.

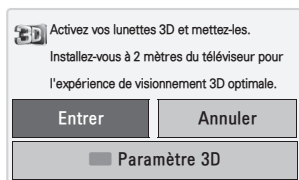

- 4 Pour désactiver le mode 3D, appuyez sur 3D et sélectionnez **ENTRER**.

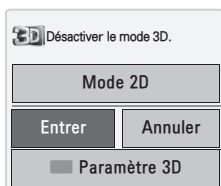

Mode d'affichage 2D pour les images 3D

- 1 Lancez la lecture de la vidéo en 3D ou sélectionnez une chaîne en 3D.
- 2 Appuyez sur 3D et sélectionnez le même type parmi les images affichées à l'écran. (Sélectionnez le type dans l'onglet « Vidéo 2D ».)

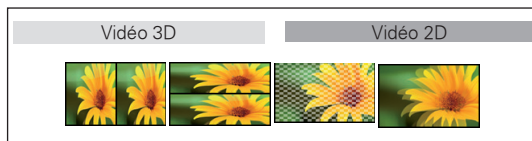

- 3 Pour désactiver le mode 2D, appuyez sur 3D et sélectionnez **ENTRER**.

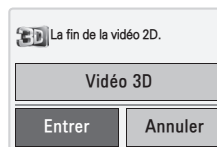

Utilisation du menu de raccourcis 3D

- 1 Appuyez sur la touche **3D SETTING**.
- 2 Utilisez les options suivantes lors du visionnement d'images 3D.

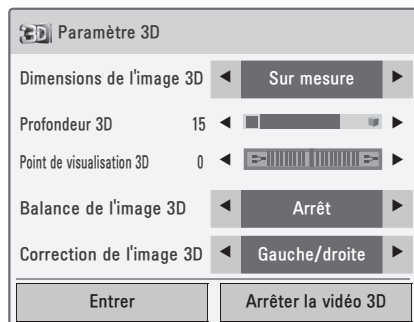

Touche	Description
Dimensions de l'image 3D	Rogne les bordures de l'image et étire l'image pour qu'elle occupe tout l'écran en mode 3D.
Profondeur 3D	Ajuste la distance entre l'objet et l'arrière-plan dans l'image, pour améliorer l'effet 3D en mode « 2D à 3D ».
Point de visualisation 3D	Déplace l'image (y compris les objets et l'arrière-plan) vers l'avant ou vers l'arrière pour améliorer l'effet 3D en mode 3D.
Équilibre de l'image 3D	Ajuste la différence de couleur et de brillance entre les côtés gauche et droit de l'image en mode 3D.
Correction de l'image 3D	Permute les images gauche et droite en mode 3D.



MISE EN GARDE

- Certains menus peuvent ne pas fonctionner lorsque vous regardez la télévision en 3D.
- Le mode 3D est automatiquement désactivé lorsque vous passez aux chaînes de télévision numérique.
- L'image peut ne pas s'afficher correctement si vous regardez des images 2D diffusées par chaînes numériques en mode 3D.
- L'effet 3D ne sera visible que si le mode 3D est correctement sélectionné pour le signal d'entrée 3D transmis au téléviseur.
- Dans le cas des fichiers *.mpo (fichiers d'appareil photo 3D), le mode 3D est activé automatiquement.
- Il est possible que l'affichage des images 3D ne soit pas bien pris en charge sur certaines cartes graphiques d'ordinateurs.

PENTOUCH

Utilisation de l'application Pentouch

Le programme Pentouch, vous donne accès à des fonctionnalités telles que Carnet d'esquisses, Édition photo, Journal de famille, Galerie, Internet et MS Office.



AVERTISSEMENT

- Ne lancez pas le stylet et ne le laissez pas tomber. N'utilisez pas le stylet lorsque le câble de charge est raccordé à celui-ci. Cela peut endommager le stylet ou causer des blessures corporelles.
- Pour les personnes portant un stimulateur cardiaque, la distance entre le stylet et le stimulateur cardiaque doit être d'au moins 30 cm. N'utilisez pas le stylet aux endroits où les communications sans fil sont interdites. Protégez-le contre les vibrations extrêmes ou les objets magnétiques. Les communications sans fil peuvent entraîner des défaillances ou des pannes.
- N'utilisez pas le stylet et ne le rangez pas dans un endroit exposé à la lumière directe du soleil, près d'un objet chaud (p. ex., une plinthe chauffante ou un foyer) ou dans des environnements poussiéreux ou très humides, car ils peuvent causer la déformation, la défaillance, la panne ou l'incendie du stylet.
- Si du bruit, de la fumée et/ou une odeur anormale sont détectés, débranchez immédiatement le câble de charge et cessez d'utiliser le stylet. Communiquez avec le centre de service. Cela peut causer des défaillances ou un incendie.
- Si du liquide fuit du stylet, ne touchez pas à ce liquide avec les mains. Si du liquide entre en contact avec les yeux, rincez-les immédiatement à grande eau, puis consultez un médecin. Le liquide peut causer la cécité. Si du liquide entre en contact avec la peau ou les vêtements, lavez-les immédiatement avec de l'eau du robinet. Si le liquide entraîne de l'inflammation ou des blessures, consultez un médecin.
- Ne laissez pas le liquide entrer en contact avec une flamme. Ne chauffez pas le stylet dans un micro-ondes.
- Utilisez le câble USB spécifié pour charger la pile.
- Gardez le stylet hors de la portée des enfants et des emplacements instables. Ne laissez pas les enfants placer le stylet dans leur bouche ou lécher le stylet. Jouer ou avaler le stylet peut causer des blessures graves.
- Ne touchez pas le stylet avec les mains humides.
- Ne laissez pas de substance étrangère (p. ex., boissons gazeuses ou eau) entrer en contact avec le stylet; si cela se produit, ne touchez pas au stylet. Ne touchez pas le récepteur optique du stylet avec un objet tranchant. Cela peut entraîner des chocs électriques ou endommager le stylet.
- N'utilisez pas le stylet dans des conditions de température extrême. N'utilisez pas le stylet immédiatement après être passé d'une température extérieure froide à une température intérieure chaude. Cela peut causer de la condensation dans le stylet. * Cela peut entraîner l'endommagement du stylet. Coupez l'alimentation et attendez plusieurs heures jusqu'à ce que l'humidité se soit évaporée avant d'utiliser le stylet.
- Ne démontez pas et ne modifiez pas le stylet. * La garantie de ce produit ne couvre pas les dommages ou les blessures causés par un démontage non autorisé. Cela peut entraîner des chocs électriques ou endommager le stylet.
- Lorsque du liquide fuit du stylet, l'utilisation de la flamme à proximité est strictement interdite. Le liquide ou gaz fuyant peut causer un incendie ou des dommages.
- Évitez les chocs ou les secousses brusques, p. ex., ne placez pas d'objet lourd ou n'appuyez pas sur l'appareil.
- N'affichez pas des caractères ou des images fixes à l'écran pendant une période prolongée. Cela peut causer l'incrustation d'une image.
- Ne branchez pas le câble de charge aux périphériques ou disques non spécifiés. Cela peut entraîner des défaillances ou des pannes.
- Ne laissez pas le stylet sur le plancher. Marcher dessus peut l'endommager ou causer des blessures corporelles. Utilisez le support pour stylet fourni avec le stylet.
- Soyez vigilant au moment de mettre au rebut le produit. Le stylet comporte une pile au lithium-ion et du plastique. Brûler le stylet peut être dangereux; mettez-le au rebut conformément aux règlements locaux.
- Ne retirez pas le câble de charge en utilisant une force excessive. Cela pourrait endommager le port de charge et le PC.
- Ne manipulez pas le stylet en utilisant une force excessive. Dans l'affirmative, vous pouvez laisser des substances étrangères sur l'écran. Nettoyez le produit avec le chiffon de nettoyage fourni.
- Lorsque plusieurs personnes utilisent le stylet, prévoyez assez d'espace. Les collisions peuvent causer des blessures ou des défaillances.

Étapes à suivre pour utiliser le programme Pentouch

Pour vous servir de la fonction Pentouch, procédez comme suit.

- 1 Avant l'installation, vérifiez que la configuration de votre système est conforme aux exigences requises.
- 2 Installez le programme Pentouch et le pilote de clé électronique USB depuis le CD d'installation.
- 3 Coupez le stylet et la clé électronique.
- 4 Connectez l'ordinateur et le téléviseur.
- 5 Configurez l'écran de l'ordinateur.
- 6 Activez le mode Pentouch sur le téléviseur.
- 7 Démarrez le programme Pentouch.

Configuration du système

Assurez-vous que tous les pilotes sont installés correctement pour une opération appropriée du stylet.

Windows 7 Édition Starter non pris en charge.

Système d'exploitation pris en charge	
Windows XP	32 bits
Windows Vista	32 bits
Windows 7	64 bits

Configuration système recommandée pour Pentouch

- Processeur : bicœur cadencé à 2 GHz ou supérieur
- Mémoire : 1 Go et plus
- Disque dur : 500 Mo et plus
- Affichage : carte graphique avec résolution de 1 920 x 1 080 intégrale (séries PV490, PZ850) ou 1 024 x 768 (autres modèles) par l'intermédiaire du port de sortie RGB ou HDMI
- Windows 7 recommandé en raison de sa prise en charge des écrans multitouches.

! REMARQUE

- Vous devez ouvrir une session en tant qu'administrateur pour installer ou supprimer le logiciel fourni.
- Veillez à installer les pilotes disponibles sur le CD fourni.
- Vous pouvez aussi télécharger ce programme sur le site Web de LG Electronics.
- Assurez-vous de fermer toutes les applications ouvertes avant d'installer les pilotes.

Installation de l'application Pentouch

Suivez les étapes décrites dans le présent manuel pour installer l'application.

- 1 Préparez votre ordinateur et mettez-le sous tension.
- 2 Une fois l'ordinateur démarré, insérez le CD fourni. L'écran d'installation s'affiche automatiquement.
(Si l'écran d'installation ne s'affiche pas automatiquement, accédez au Poste de travail, puis double-cliquez sur LG et index.htm pour afficher l'écran d'installation.)
- 3 Cliquez sur [Installer l'application Pentouch] dans la fenêtre d'installation.
Le dossier par défaut est utilisé pour l'installation.
Une fenêtre s'affiche pour indiquer la réussite de l'installation.

Installation du pilote de clé électronique USB

Installez l'application Pentouch avant d'installer le pilote de clé électronique USB.

- 1 Cliquez sur [Installer le pilote de clé électronique USB Pentouch] dans la fenêtre d'installation.
Le dossier par défaut est utilisé pour l'installation.
Une fenêtre s'affiche pour indiquer la réussite de l'installation.
- 2 Sous Windows XP, l'Assistant Ajout de nouveau matériel détecté installe votre pilote automatiquement.
- 3 Redémarrez l'ordinateur une fois l'installation terminée.

! REMARQUE

- Débranchez d'abord la clé électronique USB avant d'installer le pilote.

Désinstallation de l'application Pentouch et du pilote

En cas de problème d'installation de l'application Pentouch ou du pilote, ou si une erreur se produit pendant l'utilisation de l'application, suivez les étapes ci-dessous pour désinstaller le programme ou le pilote, puis pour les réinstaller.

- 1 Sur votre ordinateur, sélectionnez [Démarrer] → [Panneau de configuration] → [Ajout/Suppression de programmes] pour désinstaller l'application Pentouch ou le pilote.
 - Le pilote installé est : LG Pentouch Multi-touch Driver
 - L'application installée est : Pentouch TV.
- 2 Cliquez sur [Oui]. Une fenêtre s'affiche et indique que l'application/le pilote a été désinstallé.
- 3 Après suppression du programme ou du pilote, redémarrez votre ordinateur.

Couplage du stylet et de la clé électronique

Qu'est-ce que le couplage?

Vous devez coupler le stylet et la clé électronique avant de pouvoir utiliser le stylet.

Une fois couplés, vous n'avez pas besoin de les coupler à nouveau, à moins que vous ayez :

- acheté un stylet neuf;
- remplacé le stylet usé par un stylet neuf;
- tenté de coupler un stylet neuf pour utiliser simultanément deux stylets.

Renseignements utiles avant d'effectuer le couplage

- L'application permet le couplage d'au plus deux stylets et d'une clé électronique.
- Si vous désirez utiliser simultanément deux stylets, ils doivent être couplés l'un après l'autre avec la clé électronique.
- Le couplage n'est pas possible lorsqu'un stylet est en cours d'utilisation.
- Si vous coupez un nouveau stylet lorsque deux stylets ont déjà été couplés avec votre électronique, toutes les données de couplage antérieures sont supprimées.
- Veuillez utiliser le CD d'installation fourni pour installer le pilote sur votre PC. (Pour en savoir plus sur l'installation du pilote, consultez le Guide d'installation du pilote.)

Panneau arrière de l'ordinateur

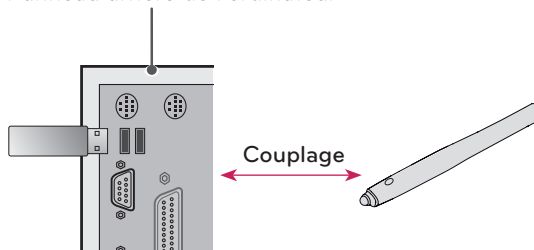

Stylet

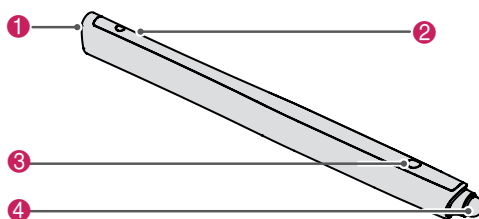

N°	Description
1	Port de charge USB
2	Voyant réseau
3	Bouton de mise sous tension/accueil
4	Interrupteur du stylet

Clé électronique

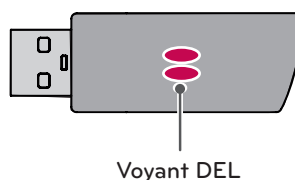



Voyant DEL



REMARQUE

- Pour en savoir plus, veuillez consulter le manuel d'utilisation. (Stylet, Clé électronique)
- Les stylets et les clés électroniques sont vendus séparément aux magasins de LG Electronics.
- Le stylet s'éteint automatiquement au bout de 10 minutes d'inutilisation.



Couplage pour la première fois

- 1 Assurez-vous que le voyant DEL de la clé électronique raccordée à l'ordinateur est rouge.
- 2 Placez le stylet à une distance maximale de 50 cm (20 po) de la clé électronique.
- 3 Appuyez une fois sur le bouton de  / Home du stylet.
- 4 Le voyant DEL du stylet reste rouge pendant 2 secondes et clignote trois fois en vert une fois le couplage terminé.
- 5 Si le voyant DEL est rouge pendant 2 secondes et clignote trois fois en rouge, le couplage n'a pas été achevé. Veuillez effectuer de nouveau le couplage.
- 6 Une fois le stylet couplé, le voyant DEL clignote une fois lorsque vous appuyez sur le bouton de  / Home.

En cas d'échec du couplage

- 1 L'échec du couplage se produit lorsque le pilote de la clé électronique n'est pas installé sur l'ordinateur.
- 2 L'échec du couplage se produit lorsque le voyant DEL de la clé électronique n'est pas rouge.
- 3 Retirez la clé électronique de l'ordinateur, puis insérez-la de nouveau et effectuez le couplage.

Annulation du couplage (Réinitialisation du stylet)





- 1 Appuyez sur le bouton de  / Home du stylet et vérifiez que le voyant DEL rouge clignote une fois.
- 2 Appuyez et maintenez enfoncé le bouton de  / Home du stylet pendant 9 ou 10 secondes.
- 3 Lorsque le voyant DEL vert clignote une fois, relâchez le bouton. Le voyant DEL rouge clignote 3 fois et le stylet passe au mode initial (non couplé).

Consignes concernant l'annulation du couplage

- 1 Veillez à ne pas annuler par accident le couplage du stylet. Le cas échéant, effectuez de nouveau le couplage.
- 2 Si vous effectuez l'annulation du couplage, ou le couplage, d'un stylet fonctionnant normalement, l'autre stylet couplé peut ne pas fonctionner. Dans ce cas, annulez le couplage du stylet non fonctionnel et coupez-le en suivant les étapes décrites dans la section Couplage pour la première fois.

Fonctionnement du stylet

Une fois couplé, vous pouvez utiliser le stylet comme suit :

- 1 Mise sous tension
 - Appuyez une fois sur le bouton de  / Home. Les voyants DEL rouge et vert restent allumés pour signaler que l'appareil est sous tension.
- 2 Mise hors tension
 - Maintenez enfoncé le bouton de  / Home. Lorsque le voyant DEL rouge s'allume brièvement puis s'allume de nouveau, relâchez le bouton. Le voyant DEL rouge clignote 3 fois, et le stylet est ensuite mis hors tension.
- 3 Appui sur le bouton de  / Home pendant l'utilisation du stylet
 - Dans l'application Pentouch : affiche ou masque la barre d'outils de la fonction.
 - Dans Windows : fonctionne comme la fonction de clic droit. Pointez le stylet vers l'objet sur lequel vous désirez faire un clic droit, puis appuyez sur le bouton.
- 4 La fonction de double-clic peut ne pas fonctionner comme prévu dans Windows XP ou Windows Vista. Si c'est le cas, utilisez plutôt le bouton de  / Home (clic droit).
- 5 Le stylet fonctionne comme une souris dans Windows.

! REMARQUE

- Après une charge continue de 3 heures, vous pouvez utiliser le stylet pendant environ 8 heures.
- Le fonctionnement de Pentouch peut ne pas être normal pendant la charge.
- Le voyant DEL vert s'allume pendant que le stylet est utilisé. Si vous ne vous servez pas du stylet, il s'éteint automatiquement au bout d'une minute.
- Voyant DEL du stylet pour l'état de charge de la pile
 - Charge en cours : voyant DEL rouge.
 - Charge terminée : voyant DEL vert.
 - Charge de la pile à 20 % ou moins : voyant DEL rouge clignotant aux 3 secondes.
 - Pile déchargée : voyant DEL rouge clignotant chaque seconde et le stylet s'éteint automatiquement.

Utilisation de la fonction Pentouch

Les éléments suivants sont requis pour utiliser les fonctions de l'application Pentouch :

- Ordinateur avec sortie RGB ou HDMI
- Câble RGB ou HDMI

- 1 Une fois le téléviseur et l'ordinateur raccordés au moyen d'un câble RVB ou HDMI, appuyez sur la touche INPUT de la télécommande et sélectionnez l'entrée connectée à l'ordinateur.
- 2 Configurez l'écran de votre ordinateur, conformément aux instructions de la section [Paramètres de résolution d'affichage pour Pentouch]. Si vous utilisez un ordinateur portable, vous devez le configurer de telle sorte que la vidéo ne soit diffusée que sur le téléviseur et pas sur l'écran de l'ordinateur.
- 3 Activez le mode Pentouch sur le téléviseur.
 - Appuyez sur la touche **TOUCH** de la télécommande ou **Home** pour accéder aux menus principaux. Appuyez ensuite sur les touches de navigation pour faire défiler l'affichage jusqu'à **Pentouch** et appuyez sur **ENTER**.
- 4 Sélectionnez la connexion d'entrée de l'ordinateur appropriée pour activer le mode Pentouch.

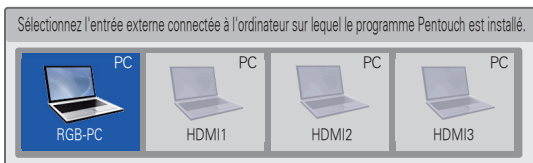

- 5 Lancez le programme Pentouch à l'aide du stylet ou de la souris. Le bouton de **Power / Home** du stylet fonctionne comme le clic droit de la souris.



REMARQUE

- Si vous éteignez le téléviseur, puis le rallumez pendant que vous utilisez la fonction Pentouch, le dernier écran affiché avant d'éteindre le téléviseur s'affiche.
- Pour passer du mode Pentouch à un autre mode, appuyez sur la touche **INPUT** de la télécommande pour sélectionner l'entrée désirée, ou appuyez sur la touche **TV** pour retourner à l'écran de visionnement télé.

Paramètres de résolution d'affichage pour Pentouch

Sur un ordinateur de bureau

Windows XP

Cliquez avec le bouton droit sur le bureau et sélectionnez [Propriétés]. Dans la fenêtre [Propriétés d'affichage], réglez la résolution d'affichage à 1 920 x 1 080 (séries PV490, PZ850) ou 1 024 x 768 (autres modèles) dans l'onglet [Paramètres].

Windows Vista

Cliquez avec le bouton droit sur le bureau et sélectionnez [Personnaliser] et [Afficher les paramètres]. Réglez la résolution d'affichage à 1 920 x 1 080 (séries PV490, PZ850) ou 1 024 x 768 (autres modèles) dans la section [Résolution].

Windows 7

Cliquez avec le bouton droit sur le bureau et sélectionnez [Résolution d'écran]. Réglez la résolution d'affichage à 1 920 x 1 080 (séries PV490, PZ850) ou 1 024 x 768 (autres modèles) dans la section [Résolution].

Sur un ordinateur portable

Méthode 1

Appuyez sur la touche Fn + touche de sélection du moniteur du clavier pour afficher le contenu de l'écran de l'ordinateur sur l'écran du téléviseur, puis réglez la résolution d'affichage de l'ordinateur à 1 920 x 1 080 (séries PV490, PZ850) ou 1 024 x 768 (autres modèles).

* Remarque : la touche de sélection du moniteur de l'ordinateur portable peut varier en fonction du fabricant.

LG	Samsung	HP	Toshiba
Fn+F7	Fn+F4	Fn+F5	Fn+F5
Sony	Acer	Dell	Lenovo
Fn+F7	Fn+F5	Fn+F8	Fn + F7

Méthode 2

Ouvrez le panneau de configuration de la carte graphique de l'ordinateur.

Configurez [Mode d'affichage] au mode [Un moniteur], puis sélectionnez [LG TV] comme moniteur à utiliser.

* Réglez la résolution d'affichage de l'ordinateur à 1 920 x 1 080 (séries PV490, PZ850) ou 1 024 x 768 (autres modèles).

! REMARQUE

- La méthode utilisée pour modifier les paramètres de résolution d'affichage peut varier en fonction de la configuration de l'ordinateur.
- Pentouch ne prend pas en charge le mode deux moniteurs ou le mode reproduction (miroir) de moniteur. Assurez-vous que l'écran de l'ordinateur est bien configuré de façon à s'afficher sur le téléviseur seulement.
- La touche de sélection du moniteur de l'ordinateur portatif peut varier en fonction du fabricant.

! MISE EN GARDE

- La fonction de double-clic peut ne pas fonctionner comme prévu dans Windows XP et Vista, car ces systèmes d'exploitation n'utilisent pas de pilote d'écran tactile.
- Le fonctionnement de Pentouch peut s'avérer lent en fonction de la performance de l'ordinateur.
- La taille d'affichage peut changer si vous débranchez le port de sortie de l'ordinateur et le connectez à nouveau. Si cela se produit, réglez à nouveau la résolution d'affichage de l'ordinateur.
- Lorsque rien ne s'affiche à l'écran du téléviseur et de l'ordinateur portatif lorsque vous appuyez sur la touche de sélection du moniteur (Fn + touche spécifiée par le fabricant), appuyez de nouveau sur la touche.
- L'affichage de l'écran du téléviseur peut être plus petit lorsque vous appuyez sur la touche de sélection du moniteur (Fn + touche spécifiée par le fabricant). Si cela se produit, réglez à nouveau la solution.
- La modification des propriétés des icônes du bureau de Windows 7 peut avoir une incidence sur l'application Pentouch.
- On recommande de ne pas exécuter d'autres applications pendant l'utilisation de l'application Pentouch.
- Si le point touché à l'écran du téléviseur en utilisant le stylet et le point indiqué sur l'écran de l'ordinateur ne concordent pas lorsque l'ordinateur et le téléviseur sont raccordés en utilisant un câble de signal PC (RGB), utilisez la télécommande du téléviseur

pour sélectionner [Menu] → [Image] → [Écran] (RGB-PC), puis sélectionnez [Config. auto] pour régler l'affichage.

- Si l'ordinateur et le téléviseur ne sont raccordés qu'au moyen d'un câble de signal RVB, aucun son ne sera émis par le téléviseur. Veillez à raccorder l'ordinateur et le téléviseur à l'aide d'un câble audio également.
- La fonction Lire la vidéo du menu Édition photo peut ne pas fonctionner comme prévu, en fonction des codecs installés sur l'ordinateur.
- La fonction Gomme peut être plus lente si les objets dessinés dépassent la performance de l'application selon l'environnement PC.
- Pour pouvoir ouvrir les programmes d'un simple clic sous Windows XP ou Vista, Sur l'ordinateur, allez dans Démarrer > Panneau de configuration > Options des dossiers et sélectionnez Ouvrir les éléments par simple clic (sélection par pointage).
- Sous Windows XP, le clavier virtuel est disponible en anglais seulement.
- Lorsque vous passez en mode Pentouch ou que, dans ce mode, vous changez la résolution en RVB pour les signaux entrants, il est possible que vous constatiez un problème d'affichage temporaire, le temps que l'écran s'ajuste automatiquement.

Vérification des fonctions Pentouch

L'écran d'accueil ci-dessous s'affiche lorsque vous lancez l'application Pentouch.

- 1 Appuyez sur la touche **TOUCH** de la télécommande.



REMARQUE

- Vous pouvez également accéder aux fonctions **Pentouch** en sélectionnant Pentouch dans les menus principaux.

- 2 Touchez l'écran avec le stylet pour sélectionner **Carnet d'esquisses**, **Édition photo**, **Journal de famille**, **Galerie**, **Internet**, ou **MS Office**.

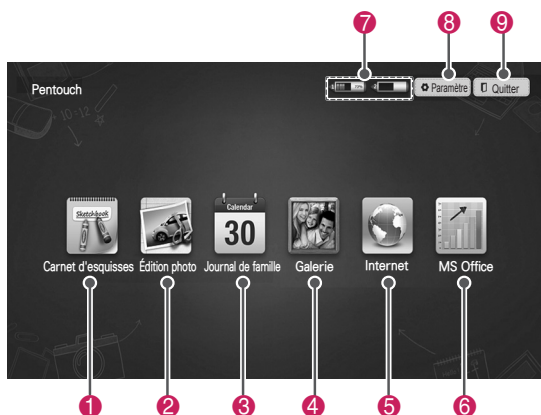

N°	Description
1	Carnet d'esquisses Sélectionnez l'arrière-plan désiré, puis dessinez sur celui-ci.
2	Édition photo Dessinez ou modifiez des images de photos ou de saisies vidéo.
3	Journal de famille Journal de photos, de vidéos, de notes et de croquis des activités familiales par date.
4	Galerie Collection de dessins sauvegardée dans Carnet d'esquisses, Édition photo, Internet et MS Office.
5	Internet Lancez le navigateur web intégré pour capturer du contenu Web, puis dessinez ou écrivez des mémos sur celui-ci.
6	MS Office Prend en charge l'effet de transparence des fichiers Microsoft Office et PDF.
7	Niveau de charge de la pile du stylet
8	Paramètres de sauvegarde, emplacement du dossier d'ouverture, paramètres de l'économiseur d'écran et sélection de la langue
9	Sortie de l'application Pentouch

Lorsque vous sélectionnez **Paramètre**

- 1 Sélectionnez **Paramètre** dans l'écran d'accueil de Pentouch avec le stylet.
- 2 Sélectionnez l'option désirée.

Option	Description
Ouvrir le dossier	Sélectionnez un dossier depuis lequel vous ouvrirez des photos ou des vidéos.
Enregistrer le dossier	Sélectionnez le dossier dans lequel vous désirez sauvegarder les images.
Écran de veille	Sélectionnez le délai d'attente avant l'activation de l'économiseur de veille.
Langue	Sélectionnez ou modifiez la langue selon votre préférence.

Utilisation de la barre d'outils

Vous pouvez utiliser la barre d'outils de dessin sur tous les écrans de menu.

Affichez la barre d'outils en pointant le stylet vers le bas de l'écran.

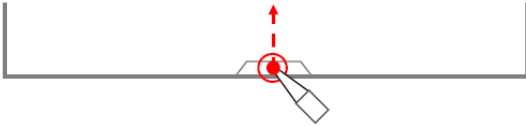

Deux types de barre d'outils sont proposés : fixe et spécialisée.

- La barre d'outils fixe offre les fonctions utilisées pour tous les menus.
- La barre d'outils spécialisée offre les fonctions utilisées pour un menu spécifique.

Fonctions de barre d'outils fixe

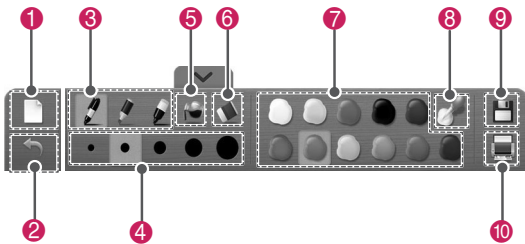

N°	Description
①	Supprimer l'arrière-plan et tous les dessins
②	Annuler jusqu'à 5 actions récentes
③	Stylo à l'encre, surligneur, stylo magique.
④	Sélectionner l'épaisseur de l'outil de dessin courant
⑤	Remplir une section fermée avec la couleur sélectionnée
⑥	Gomme
⑦	Sélectionner une couleur pour l'outil de dessin courant
⑧	Sélectionner une couleur de la roue chromatique
⑨	Enregistrer
⑩	Imprimer

* La description des fonctions de barre d'outils spécialisée est fournie dans la section sur la description des fonctions de menu.

Utilisation du carnet d'esquisses

Vous pouvez sélectionner l'arrière-plan désiré, puis dessinez sur celui-ci.

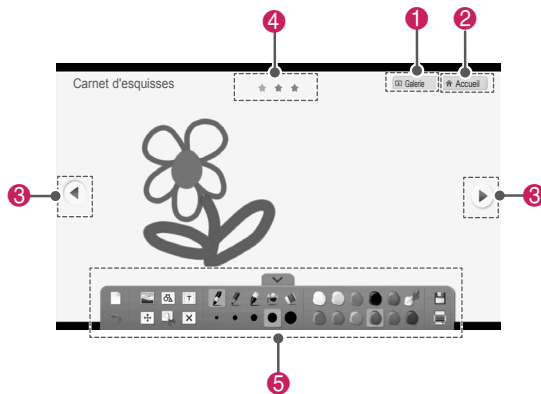

- 1 Touchez l'écran avec le stylet pour sélectionner **Carnet d'esquisses**.
- 2 Touchez l'écran avec le stylet pour sélectionner l'option désirée ou utilisez la barre d'outils pour dessiner.

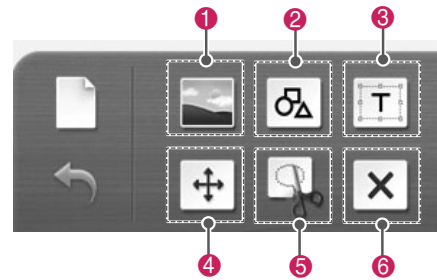

N°	Description
1	Accéder à Galerie.
2	Accéder au menu Accueil de Pentouch
3	Accéder à la page suivante ou précédente. Il est possible d'avancer ou de reculer de 3 pages.
4	Position sur la page en cours
5	Fonctions de la barre d'outils

Fonctions de la barre d'outils spécialisée



N°	Description
1	Sélectionner l'image d'arrière-plan 
2	Insérer des formes de base. Sélectionnez l'icône désirée, puis appuyer brièvement pour créer une forme de taille par défaut. 
3	Insérer du texte. Si vous sélectionnez une zone pour entrer du texte, un clavier s'affiche à l'écran. 

REMARQUE

- Dans certains systèmes d'exploitation, deux claviers virtuels peuvent être affichés.

Lorsque vous glissez une ligne, un stylo ou une forme, il n'est possible que de déplacer ou de redimensionner qu'un objet à la fois. Si vous appuyez brièvement sur un objet et le glissez, la zone de l'objet sélectionné s'affiche.

Déplacement

Vous pouvez déplacer un objet en glissant la zone de l'objet sélectionné.

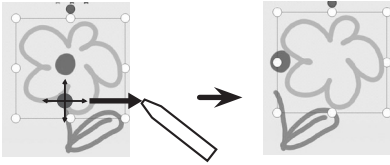

Agrandissement/réduction

Vous pouvez agrandir ou réduire tout objet en glissant un des 8 coins de l'objet sélectionné. L'objet sera alors redimensionné en fonction du coin/bord correspondant.

4

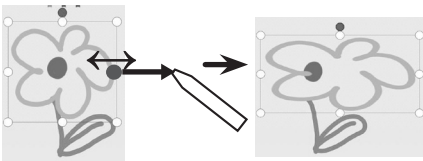

Rotation

Glissez pour appliquer une rotation sur l'objet sélectionné.

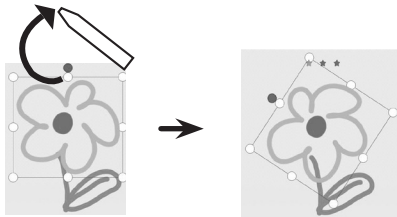

Coupez la section et effectuez un déplacement/ un agrandissement/une réduction/une rotation.

5

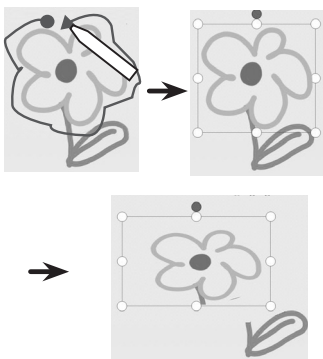

Supprimez un objet de l'écran.

6

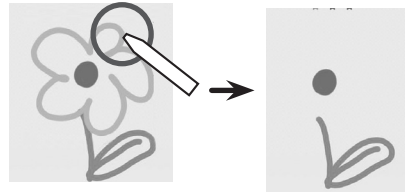

Utilisation du menu Édition photo

Vous pouvez dessiner ou modifier des images sur des photos ou des saisies vidéo.

- 1 Touchez l'écran avec le stylet pour sélectionner **Édition photo**.
- 2 Touchez l'écran avec le stylet pour sélectionner l'option désirée.

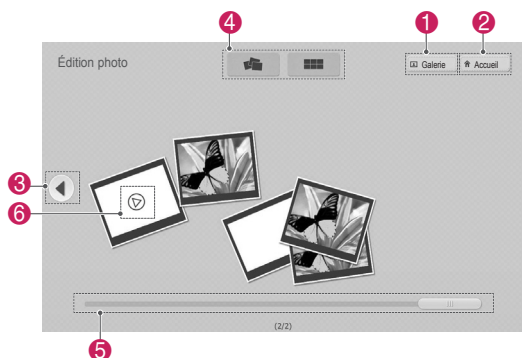

N°	Description
1	Accéder à Galerie
2	Accéder au menu Accueil de Pentouch
3	Accéder à la page suivante ou revenir à la précédente
4	Sélectionner l'option d'affichage de la liste photo. (vue dispersée/vue triée)
5	Barre de défilement de navigation dans les pages
6	Une seule vidéo peut être lue à la fois; la vidéo lue antérieurement est mise en pause.

- 3 Sélectionnez la photo ou la vidéo que vous souhaitez décorer.
Pour décorer l'image, servez-vous de la barre d'outils.

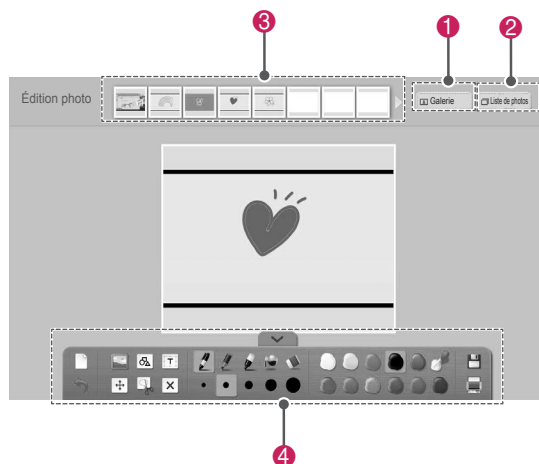

N°	Description
1	Accéder à Galerie.
2	Ouvrir la liste de Photos.
3	Aperçu de toutes les photos et vidéos du dossier (des plus récentes aux moins récentes)
4	Fonctions de la barre d'outils

! REMARQUE

- Lorsque vous travaillez avec une vidéo, vous pouvez utiliser la touche Pause et extraire l'image de la vidéo en pause et l'utiliser dans Édition photo.
- Vous pouvez modifier les photos ou les saisies vidéo stockées dans la Liste de photos.
- Selon votre ordinateur, il est possible que le téléviseur ne lise pas les fichiers vidéo correctement en mode Pentouch.

Fonctions de la barre d'outils spécialisée

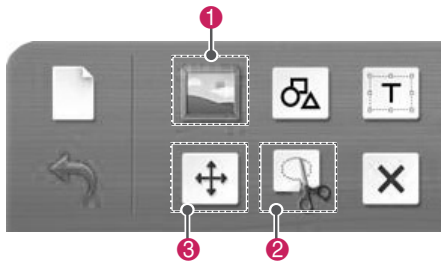

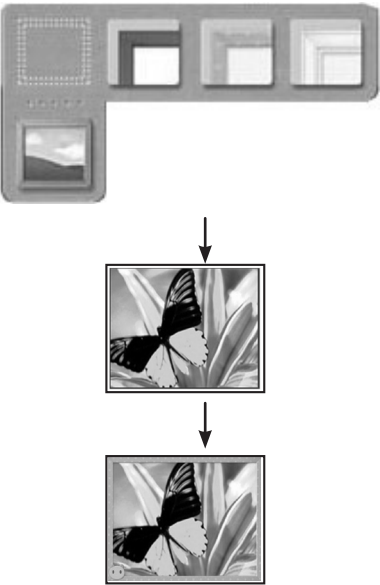
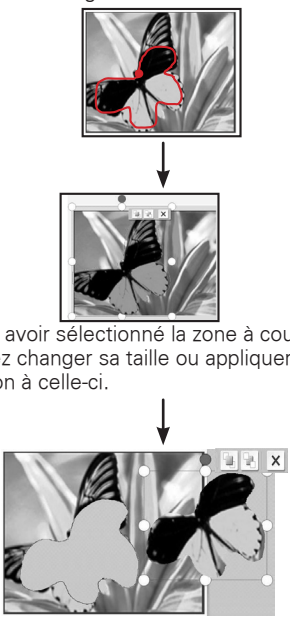

N°	Description
1	<p>Cadre pour l'image</p> 
2	<p>Extrait de l'image</p>  <p>Après avoir sélectionné la zone à couper, vous pouvez changer sa taille ou appliquer une rotation à celle-ci.</p>

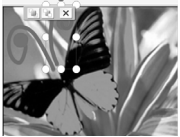
3 Déplacer un objet.



Lorsque vous sélectionnez un objet, une fenêtre contextuelle s'affiche.

-  Amener au premier plan
-  Envoyer à l'arrière-plan
-  Supprimer

Utilisation du menu Journal de famille

Vous pouvez tenir un journal de photos, de vidéos, de notes et de croquis des activités familiales par date.

- 1 Touchez l'écran avec le stylet pour sélectionner **Journal de famille**.
- 2 Sélectionnez la date désirée en utilisant le stylet.

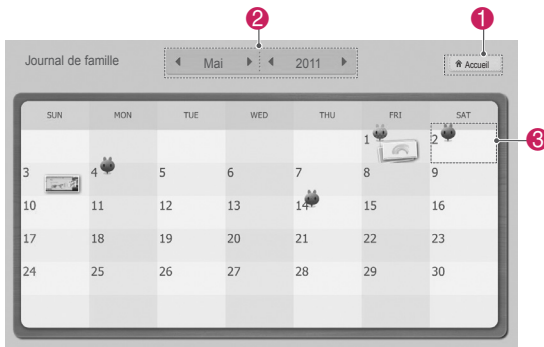

- 3 Utilisez la barre d'outils pour créer et décorer le journal de famille.

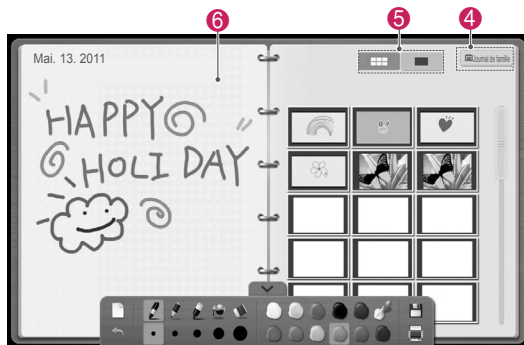

N°	Description
1	Accédez au menu Accueil de Pentouch.
2	Sélectionnez la date.
3	Les dates comportant des images comportent des icônes. Sélectionnez une date comportant des images pour les afficher à l'écran.
4	Ouvrez l'écran Journal de famille.
5	Sélectionnez Prévisualiser ou Plein écran.
6	Dessinez ou écrivez ici.

Utilisation du menu Galerie

Galerie des images que vous avez sauvegardées en utilisant les menus Carnet d'esquisses, Édition photo, Internet et MS Office.

- 1 Touchez l'écran avec le stylet pour sélectionner **Galerie**.
- 2 Touchez l'écran avec le stylet pour sélectionner l'option désirée, et profitez de l'écran Galerie.

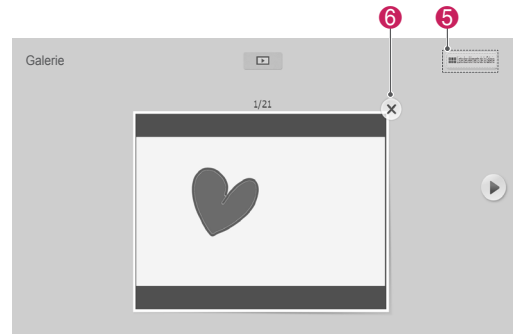
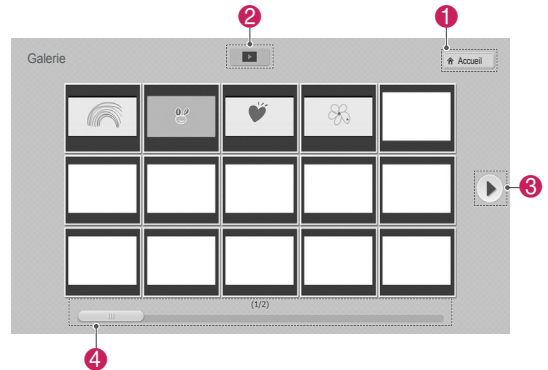

N°	Description
1	Accède au menu Accueil de Pentouch.
2	Lancez le diaporama depuis la première image de la page courante. Pour arrêter le diaporama, touchez l'écran avec le stylet pendant l'exécution du diaporama. L'écran précédent s'affiche.
3	Bouton Page : Accède à la page suivante ou précédente.
4	Barre de défilement de navigation dans les pages
5	Accéder à Liste des éléments de la Galerie.
6	Permet de supprimer l'image en cours et affiche la suivante.

Utilisation du menu Internet

Vous pouvez saisir du contenu web pour dessiner ou écrire des mémos sur celui-ci.

- 1 Touchez l'écran avec le stylet pour sélectionner **Internet**.
- 2 Touchez l'écran avec le stylet pour sélectionner l'option désirée ou utilisez la barre d'outils.

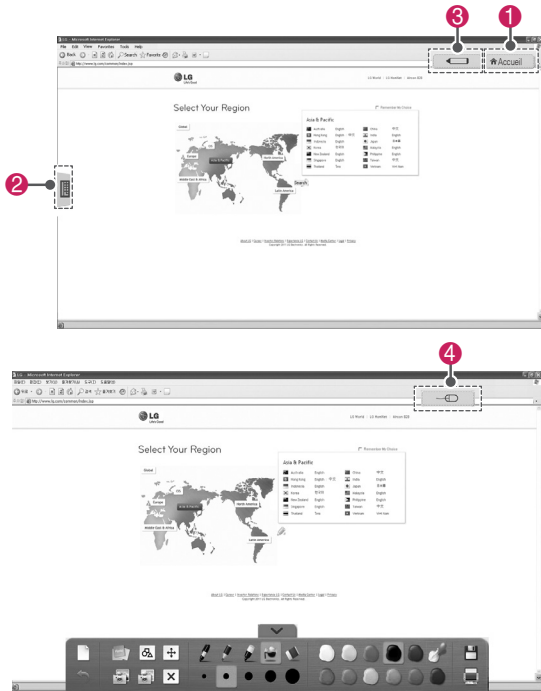

N°	Description
1	Accéder au menu Accueil de Pentouch
2	Onglet du clavier virtuel : insérer du texte. Sélectionnez l'onglet du clavier virtuel pour afficher le clavier à l'écran.
3	Le fait de sélectionner l'icône du stylet sur votre téléviseur active le mode de dessin. En mode de dessin, le clavier virtuel est masqué.
4	Le fait de sélectionner l'icône de la souris sur votre téléviseur active le mode « clic ». Les dessins seront effacés lorsque vous quitterez le mode de dessin.

Fonctions de la barre d'outils spécialisée

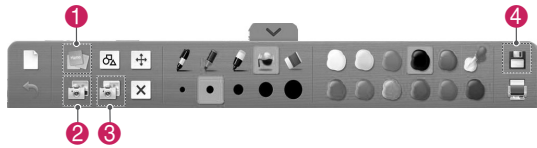

N°	Description
1	<p>Mémo Sélectionnez l'image pour le mémo.</p>
2	<p>Tout capturer Le message de confirmation de sauvegarde s'affiche.</p>
3	<p>Capturer la sélection Le message de confirmation de sauvegarde s'affiche après la sélection d'une zone à capturer.</p>
4	Enregistrer

Utilisation du menu MS Office

Vous pouvez dessiner ou écrire dans les fichiers Microsoft Office ou PDF.

Les dossiers et les formats pris en charge sont indiqués dans une fenêtre.

Format de fichiers pris en charge

Type	Format de fichiers pris en charge
Fichiers Office	ppt, doc, xls version 2003 pptx, docx, xlsx version 2007 Tous les fichiers Microsoft PowerPoint (*.ppt, .pptx) Tous les fichiers Microsoft Word (*.doc, .docx) Tous les fichiers Microsoft Excel (*.xls, .xlsx) Fichiers de données Outlook (*.msg, *.eml)
Fichiers PDF	Fichiers PDF d'Adobe (*.pdf)

- 1 Touchez l'écran avec le stylet pour sélectionner **MS Office**.
- 2 Touchez l'écran avec le stylet, puis, dans la fenêtre Ouvrir, sélectionnez le fichier à ouvrir.
- 3 Touchez l'écran avec le stylet pour sélectionner l'option désirée ou utilisez la barre d'outils.

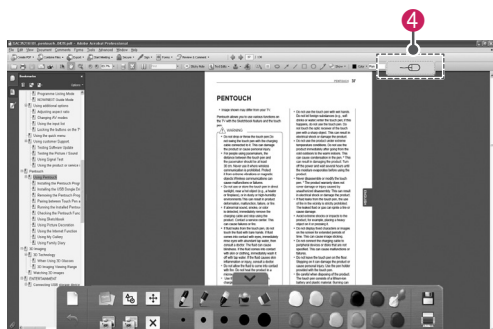
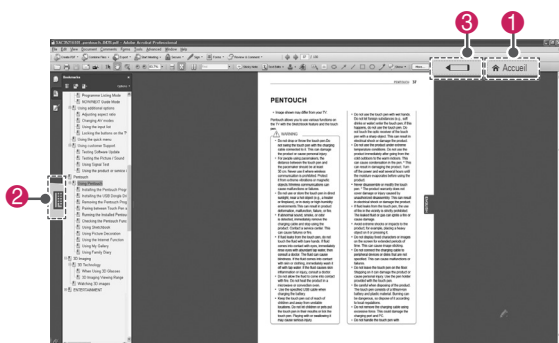

N°	Description
1	Accéder au menu Accueil de Pentouch
2	Onglet du clavier virtuel : Insérez du texte. Sélectionnez l'onglet du clavier virtuel pour afficher le clavier à l'écran.
3	Le fait de sélectionner l'icône du stylet sur votre téléviseur active le mode de dessin. En mode de dessin, le clavier virtuel est masqué.
4	Le fait de sélectionner l'icône de la souris sur votre téléviseur active le mode « clic ». Les dessins seront effacés lorsque vous quitterez le mode de dessin.



MISE EN GARDE

- Des applications compatibles avec les fichiers Microsoft Office et PDF doivent être installées sur votre ordinateur.

Fonctions de la barre d'outils spécialisée

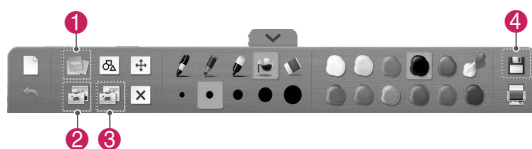

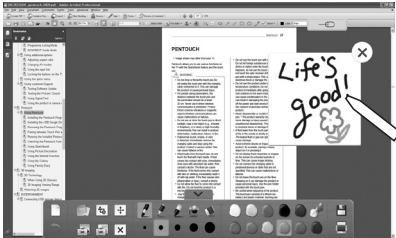
N°	Description
1	<p>Mémo Sélectionnez l'image pour le mémo.</p>  
2	<p>Tout capturer Le message de confirmation de sauvegarde s'affiche.</p>
3	<p>Capturer la sélection Le message de confirmation de sauvegarde s'affiche après la sélection d'une zone à capturer.</p>
4	Enregistrer

DIVERTISSEMENT

Connexion de dispositifs de stockage USB

Branchez des dispositifs de stockage USB, comme une clé USB à mémoire flash ou un disque dur externe, au téléviseur et servez-vous des fonctions multimédias (consultez « Navigation dans les fichiers », p. 52).

Branchez une clé USB à mémoire flash ou un lecteur de carte mémoire USB au téléviseur, de la manière indiquée sur l'illustration suivante.

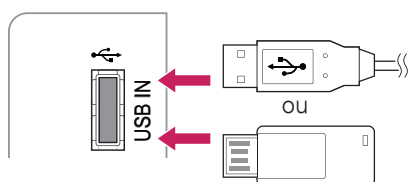

Lorsque vous retirez un dispositif de stockage USB, assurez-vous d'interrompre correctement la connexion pour éviter d'endommager le téléviseur ou les fichiers.

- 1 Appuyez sur **Q.MENU** pour accéder aux raccourcis.
- 2 Appuyez sur les touches de navigation pour faire défiler l'affichage jusqu'à **Dispositif USB** et appuyez sur **ENTER**.
- 3 Déconnectez le dispositif de stockage USB uniquement lorsqu'un message vous indique qu'il peut être retiré en toute sécurité.



MISE EN GARDE

- N'éteignez pas le téléviseur ou ne retirez pas de dispositif de stockage USB tant que ce dernier est connecté au téléviseur, car vous risqueriez de perdre des fichiers ou d'endommager le dispositif de stockage USB.
- Effectuez fréquemment des copies de sauvegarde de vos fichiers stockés sur des dispositifs de stockage USB, car la garantie ne couvre pas nécessairement les fichiers perdus ou endommagés.

Conseils d'utilisation des dispositifs de stockage USB

- Seuls les dispositifs de stockage USB sont reconnus par le téléviseur.
- Si vous connectez un dispositif de stockage USB au téléviseur par l'intermédiaire d'un concentrateur USB, le téléviseur risque de ne pas reconnaître le dispositif.
- Il est possible que le téléviseur ne reconnaisse pas un dispositif de stockage USB nécessitant un pilote spécifique.
- La vitesse de reconnaissance d'un dispositif de stockage USB peut varier selon le dispositif.
- N'utilisez que des dispositifs de stockage USB contenant des fichiers images ou audio normaux.
- N'utilisez que des dispositifs de stockage USB formatés selon le système de fichiers FAT 32 ou NTFS.
- Si vous formatez un dispositif de stockage USB en utilisant le système de fichiers NTFS, vous ne pourrez pas supprimer les fichiers enregistrés.
- Vous devrez peut-être connecter un dispositif de stockage USB à une source d'alimentation externe à l'aide d'un adaptateur de courant.
- Si le téléviseur ne reconnaît pas un dispositif de stockage USB connecté, remplacez le câble et réessayez. Évitez d'utiliser un câble d'une longueur excessive.
- Le téléviseur ne prend pas correctement en charge certains dispositifs de stockage USB.
- Vous pouvez utiliser un dispositif de stockage USB multi-partitions (jusqu'à 4).
- Vous pouvez utiliser jusqu'à 4 dispositifs de stockage USB à la fois à l'aide d'un lecteur multi-cartes USB.
- Le mode d'alignement des fichiers d'un dispositif de stockage USB est semblable à celui de Windows XP.
- Il est impossible de créer ou de supprimer un dossier enregistré sur un dispositif de stockage USB directement sur le téléviseur.
- Les noms de fichiers peuvent compter jusqu'à 100 caractères (anglais).
- Si un dossier contient trop de sous-dossiers ou de fichiers, il est possible qu'il ne fonctionne pas correctement.
- La capacité recommandée est d'au maximum 1 To pour un disque dur externe USB et de 32 Go maximum pour un dispositif de stockage USB.
- Si un disque dur externe USB doté de la fonction d'économie d'énergie ne fonctionne pas, éteignez puis rallumez le disque dur externe USB. Pour en savoir plus, reportez-vous au manuel de l'utilisateur du disque dur externe USB.
- Les dispositifs de stockage USB antérieurs à la norme USB 2,0 sont également pris en charge. Toutefois, ils pourraient ne pas fonctionner correctement dans la liste de films.
- L'électricité statique peut provoquer le mauvais fonctionnement d'un dispositif USB. Si c'est le cas, branchez de nouveau le dispositif USB.

Navigation dans les fichiers

Accédez aux listes de photos, de musique ou de films et naviguez dans les fichiers.

- 1 Connectez un dispositif de stockage USB.
- 2 Appuyez sur **Home** pour accéder aux menus principaux.
- 3 Appuyez sur les touches de navigation pour faire défiler l'affichage jusqu'à **MES MÉDIAS** et appuyez sur **ENTER**.
- 4 Appuyez sur les touches de navigation pour faire défiler l'affichage jusqu'à **LISTE FILMS**, **LISTE PHOTO**, ou **LISTE MUSIQUE** et appuyez sur **ENTER**.

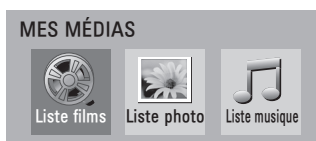

- 5 Sélectionnez **Lecteur1** pour accéder au dispositif de stockage USB connecté.
- 6 Appuyez sur les touches de navigation pour sélectionner le fichier ou dossier voulu.

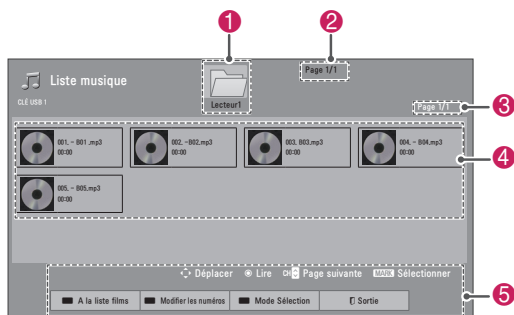
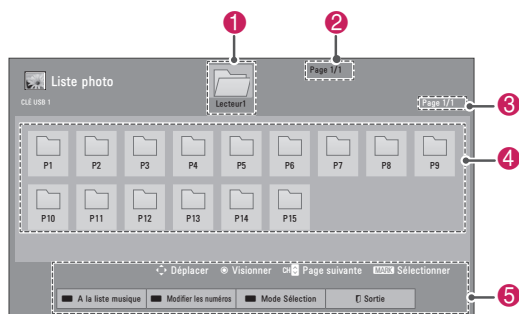
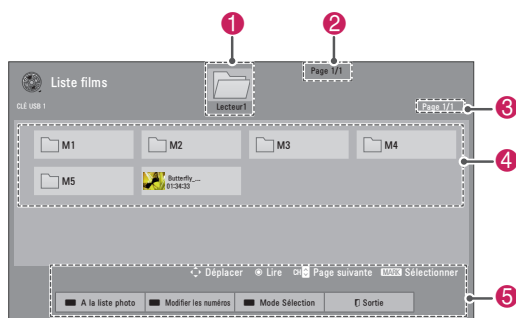

N°	Description
1	Remonte d'un niveau dans la hiérarchie de dossiers
2	Numéro de la page actuelle/nombre total de pages
3	Numéro de la page actuelle/nombre total de pages
4	Contenu du dossier 1 mis en évidence
5	Touches disponibles sur la télécommande
Touche	Description
Touche verte	Accéder à Liste photo , Liste musique ou Liste films .
Touche jaune	Modifier les numéros : modifie les numéros ou vignettes qui s'affichent simultanément à l'écran.
Touche bleue	Vous permet de marquer certains fichiers.

Conseils d'utilisation des dispositifs de stockage USB

Type	Formats de fichiers pris en charge
Vidéo	<ul style="list-style-type: none"> • MPG, MPEG, DAT, TS, TRP, TP, VOD, MP4, MOV, MKV, DivX, AVI, Motion JPEG (AVI, MP4, MKV), ASF, WMV, FLV • Résolution : inférieure à 1920 pixels (largeur) x 1080 pixels (hauteur) • Fréquence d'image : inférieure à 30 images/s (1920 x 1080), inférieure à 60 images/s (1280 x 720) • Débit binaire maximal des fichiers de films pris en charge : 20 Mb/s (mégabit par seconde) • Débit binaire du format audio : de 32 à 320 Kb/s (MP3) • Format de sous-titre pris en charge : *.smi, *.srt, *.sub (MicroDVD, SubViewer 1,0/2,0), *.ass, *.ssa, *.txt (TMPPlayer), *.psb (PowerDivX)

Type	Formats de fichiers pris en charge			
Photo	<ul style="list-style-type: none"> • JPG • Taille disponible Ligne de base : 64 pixels (L) x 64 pixels (H) - 15360 pixels (L) x 8640 pixels (H) Progressif : 64 pixels (L) x 64 pixels (H) - 1920 pixels (L) x 1440 pixels (H) * N'utilisez pas l'option de type progressif durant l'enregistrement de fichiers JPG sur votre ordinateur. • L'ouverture d'images haute résolution en mode plein écran peut prendre un certain temps. 			
	Pour les téléviseurs 3D			
		Extensions de fichier	Élément	Profil
	2D	jpeg jpg jpe	Formats de fichiers pris en charge	<ul style="list-style-type: none"> • SOF0 : ligne de base • SOF1 : séquentiel étendu • SOF2 : progressif
			Taille de photo	<ul style="list-style-type: none"> • Minimum : 64 x 64 • Maximum - Type normal : 15 360 (L) x 8 640 (H) • Type progressif : 1 920 (L) x 1 440 (H)
3D	mpo	Formats de fichiers pris en charge	<ul style="list-style-type: none"> • mpo 	
		Taille de photo	<ul style="list-style-type: none"> • Taille 4:3 : 3648 x 2736 2592 x 1944 2048 x 1536 • Taille 3:2 : 3648 x 2432 	
Musique	<ul style="list-style-type: none"> • MP3 • Débit binaire de 32 à 320 Kb/s • Débit d'échantillonnage (fréquence d'échantillonnage) MPEG1 couche 3 : 32 kHz, 44,1 kHz, 48 kHz MPEG2 couche 3 : 16 kHz, 22,05 kHz, 24 kHz MPEG2.5 couche 3 : 8 kHz, 11,025 kHz, 12 kHz * Vous ne pourrez pas lire les fichiers protégés. 			

Visionnement de vidéos

Votre téléviseur peut lire des fichiers vidéo provenant d'un dispositif de stockage USB.

- 1 Appuyez sur **Home** pour accéder aux menus principaux.
- 2 Appuyez sur les touches de navigation pour faire défiler l'affichage jusqu'à **Mes médias** et appuyez sur **ENTER**.
- 3 Appuyez sur les touches de navigation pour faire défiler l'affichage jusqu'à **Liste films** et appuyez sur **ENTER**.
- 4 Sélectionnez **Lecteur1** pour accéder au dispositif de stockage USB connecté.
- 5 Appuyez sur les touches de navigation pour faire défiler l'affichage jusqu'au dossier ou fichier voulu et appuyez sur **ENTER**.
- 6 Lisez un film à l'aide des touches et menus suivants.

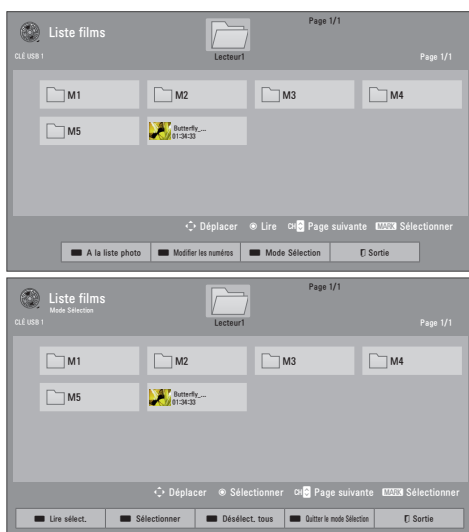

Touche	Description
Touche de navigation	Permet de passer les fichiers en revue.
ENTER	Lire le fichier en surbrillance ou passer en mode de sélection.
CH (▲, ▼)	Affiche la page précédente ou suivante.
MARK	Passer en mode de sélection.
Menu	Description
Lire sélect.	Lire la vidéo sélectionnée.
Sélect. tous	Sélectionner tous les fichiers.
Désélect. tous	Annuler toutes les sélections.
Quitter le mode Sélection	Quitter le mode de sélection.

REMARQUE

- **5.0** : Les fichiers anormaux sont affichés au moyen de ce graphique.
- **5.1** : Les fichiers non pris en charge sont affichés au moyen de ce graphique.

- 7 Contrôlez la lecture à l'aide des touches suivantes.



Touche	Description
■	Interrompt la lecture.
▶	Lit une vidéo.
⏸	Reprend ou met la lecture en pause.
◀	Retourne en arrière dans la lecture du fichier.
▶	Avance dans la lecture du fichier.
⏪ et ⏩	Lit des vidéos au ralenti.
< ou >	Passes à des points précis du fichier pendant la lecture. L'emplacement chronologique précis s'affiche sur la barre d'état. Cette fonction peut ne pas fonctionner correctement pour certains fichiers.
ENERGY SAVING	Augmente ou diminue la brillance (luminosité) de l'écran.
Q.MENU	Affiche le menu Option (Voir p.55).
AV MODE	Sélectionne la source.
BACK	Masque le menu à l'écran. Pour afficher de nouveau le menu, appuyez sur ENTER .
EXIT	Retourne au visionnement de la télévision.

Conseils relatifs à la lecture de fichiers vidéo

- Il est possible que certains sous-titres créés par des utilisateurs ne fonctionnent pas correctement.
- Il est possible que certains caractères spéciaux ou certaines balises HTML ne s'affichent pas dans les sous-titres.
- Les sous-titres ne sont pas disponibles dans les langues non prises en charge.
- Les informations relatives à la durée d'un fichier de sous-titres externes doivent être triées par ordre croissant pour être lues.

- L'affichage peut subir des perturbations, comme un arrêt de l'image ou une lecture plus rapide, lorsque vous modifiez la langue audio.
- Les fichiers vidéo corrompus risquent de ne pas être lus correctement ou certaines fonctions de lecture peuvent ne pas être disponibles.
- Il est possible que les fichiers vidéo créés à l'aide de certains encodeurs ne soient pas lus correctement.
- Si le fichier vidéo ne contient pas de données audio ou vidéo, ni les données audio ni les données vidéo ne seront lues.
- Si le téléviseur lit le fichier enregistré sans vidéo ou audio, le signal vidéo ou audio n'est pas produit.
- Les fichiers vidéo dont la résolution est supérieure à la résolution maximale prise en charge pour chaque image risquent de ne pas être lus correctement.
- Il est possible que les fichiers vidéo de types et formats différents de ceux spécifiés ne soient pas lus correctement.
- Les fichiers encodés à l'aide de la technologie GMC (compensation globale de mouvement) ou d'estimation de mouvement de quart de pixel ne sont pas pris en charge.
- Le sous-titrage n'est pris en charge que pour les fichiers sauvegardés en code ASCII.
- Chaque ligne de sous-titrage affiche au maximum 250 caractères (coréen), 500 caractères (anglais) et 500 chiffres.
- Le nombre maximum de blocs de synchronisation pris en charge pour chaque fichier de sous-titrage est de 10 000.
- Le téléviseur prend en charge le codec H.264 jusqu'au niveau de profil 4.1.
- Le codec audio DTS n'est pas pris en charge.
- Le téléviseur ne lit pas les fichiers vidéo supérieurs à 30 Go.
- Si vous lisez un fichier vidéo au moyen d'une connexion USB qui ne prend pas en charge la haute vitesse, il est possible que le lecteur vidéo ne fonctionne pas correctement.
- Le téléviseur prend en charge les dispositifs de stockage USB inférieurs à 2.0. Cependant, le dispositif risque de ne pas fonctionner correctement dans la liste de films.
- Le fichier vidéo et le fichier de sous-titrage doivent porter un nom identique et se trouver dans le même dossier.

- Vous pouvez régler l'image en appuyant sur **ENERGY SAVING** et **AV MODE**. Il est cependant impossible de personnaliser les options d'image de chaque mode.
- Selon les conditions d'encodage, il est possible que le téléviseur ne puisse pas lire les fichiers vidéo dont le format est normalement pris en charge.
- Les fichiers vidéo dont l'index est absent ou corrompu risquent de ne pas être lus.

Options Q.MENU pour la liste de films

- 1 Appuyez sur **Q. MENU**.
Une fenêtre contextuelle s'affiche.
- 2 Appuyez sur les touches de navigation pour faire défiler l'affichage jusqu'à liste des films et appuyez sur **ENTER**.
- 3 Appuyez sur les touches de navigation pour faire défiler l'affichage jusqu'à l'une des options suivantes et appuyez sur **ENTER**.

Définir les options de lecture vidéo.

Option	Description	
Taille de l'image	Sélectionne le format d'image souhaité pour les vidéos. <ul style="list-style-type: none"> • Mode Plein écran : Les fichiers sont lus au format plein écran, indépendamment du format de la vidéo. • Mode Original : Les fichiers sont lus dans leur format natif. 	
Langage audio	Modifie le groupe de langues de l'audio des fichiers vidéo. Il est impossible de sélectionner des fichiers ne comportant qu'une seule piste audio.	
Langue sous-titres	Permet d'activer ou de désactiver les sous-titres.	
Langage	Cette option est activée pour le sous-titrage SMI et permet de sélectionner la langue de sous-titrage.	
Page de codes	Sélectionne le type de caractères des sous-titres. Si vous choisissez l'option par défaut, le contenu s'affichera dans la langue paramétrée dans « Option - Langue - Langage menu (Language) ».	
	Groupe de langues pour les sous-titres	Langue prise en charge
	Latin1	Anglais, espagnol, français
	Coréen	Anglais, Coréen

Synchro.	Si les signaux vidéo ne sont pas synchronisés avec les sous-titres, vous pouvez régler la synchronisation par sauts de 0,5 seconde.
Position	Modifie l'emplacement des sous-titres.
Taille	Modifie la taille des caractères des sous-titres.
Répéter	Permet d'activer et de désactiver la fonction de lecture en boucle des films. Lorsque cette option est activée, le fichier présent dans le dossier est lu en boucle. Lorsque ce mode est désactivé, si le nom du fichier suivant est similaire à celui du fichier précédent, il peut alors être lu en enchaînement.



REMARQUE

- Lorsque vous reprenez la lecture d'un fichier vidéo après un arrêt, choisissez « Oui » pour reprendre là où la lecture s'était arrêtée.
- Dans le cas où le dossier contient une série de fichiers continus, le fichier suivant est lu automatiquement. Ceci exclut les cas où la fonction de lecture répétée de la liste de films est activée (Voir p.55) et où la fonction **Lire sélect.** est sélectionnée.

Définir les options vidéo.

Vous permet de modifier les préférences vidéo.
(Voir « Réglages IMAGE », p.64).

Définir les options audio.

Vous permet de modifier les préférences audio.
(Voir « Réglages AUDIO », p.68).

Code d'enregistrement DivX

Enregistrement du code DivX

Le code d'enregistrement DivX vous permet de louer ou d'acheter les films les plus récents sur le site www.divx.com/vod. Pour lire un fichier DivX loué ou acheté, le code d'enregistrement du fichier doit correspondre à celui de votre téléviseur.

- 1 Appuyez sur **Home** pour accéder aux menus principaux.
- 2 Appuyez sur les touches de navigation pour faire défiler l'affichage jusqu'à **MES MÉDIAS** et appuyez sur **ENTER**.
- 3 Appuyez sur la touche **bleue**.
- 4 Appuyez sur les touches de navigation pour faire défiler l'affichage jusqu'à **Immatriculation DivX** et appuyez sur **ENTER**.
- 5 Affichez le code d'enregistrement de votre téléviseur.

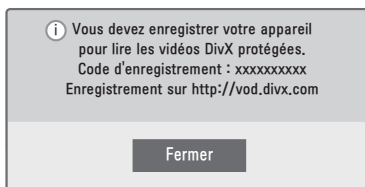

- 6 Lorsque vous avez terminé, appuyez sur **ENTER**.

! REMARQUE

- Il est possible que certaines touches ne fonctionnent pas durant la vérification du code d'enregistrement.
- Si vous utilisez le code d'enregistrement DivX d'un autre appareil, il est impossible de lire le fichier DivX loué ou acheté. Assurez-vous que le code d'enregistrement DivX est attribué à votre téléviseur.
- Les fichiers vidéo ou audio non convertis à l'aide du codec DivX standard peuvent être corrompus ou impossibles à lire.
- L'immatriculation DivX vous permet d'activer jusqu'à 6 périphériques par compte.

Désactivation de la fonction DivX

Vous pouvez désactiver tous les périphériques par l'intermédiaire du serveur Web et bloquer leur activation.

Supprimez les renseignements d'authentification existants afin de recevoir une nouvelle authentification d'utilisateur DivX pour le téléviseur. Ceci fait, vous aurez de nouveau besoin d'une authentification d'utilisateur DivX pour accéder aux fichiers DRM DivX.

- 1 Appuyez sur **Home** pour accéder aux menus principaux.
- 2 Appuyez sur les touches de navigation pour faire défiler l'affichage jusqu'à **MES MÉDIAS** et appuyez sur **ENTER**.
- 3 Appuyez sur la touche **bleue**.
- 4 Appuyez sur les touches de navigation pour faire défiler l'affichage jusqu'à **Désactivation de DivX** et appuyez sur **ENTER**.
- 5 Sélectionnez **Oui** pour confirmer l'opération.

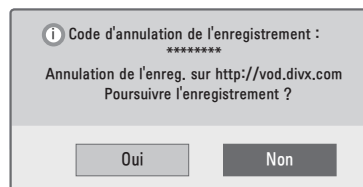

- 6 Lorsque vous avez terminé, appuyez sur **EXIT**. Une fois au menu précédent, appuyez sur **BACK**.

Affichage des photos

Vous pouvez afficher les fichiers d'image enregistrés sur un dispositif de stockage USB. L'affichage à l'écran peut différer selon les modèles.

- 1 Appuyez sur **Home** pour accéder aux menus principaux.
- 2 Appuyez sur les touches de navigation pour faire défiler l'affichage jusqu'à **Mes médias** et appuyez sur **ENTER**.
- 3 Appuyez sur les touches de navigation pour faire défiler l'affichage jusqu'à **Liste photo** et appuyez sur **ENTER**.
- 4 Sélectionnez **Lecteur1** pour accéder au dispositif de stockage USB connecté.
- 5 Appuyez sur les touches de navigation pour faire défiler l'affichage jusqu'au dossier ou fichier voulu et appuyez sur **ENTER**.
- 6 Affichez les photos à l'aide des touches/menus suivants.



Touche	Description
Touche de navigation	Fait défiler le fichier.
ENTER	Afficher le fichier en surbrillance ou passer en mode de sélection.
CH (▲, ▼)	Affiche la page précédente ou suivante.
MARK	Passer en mode de sélection.
Menu	Description
Éléments marqués	Afficher les photos sélectionnées.
Sélect. tous	Sélectionner tous les fichiers
Désélect. tous	Annuler toutes les sélections.
Quitter le mode Sélection	Quitter le mode de sélection.

REMARQUE

- : Les fichiers anormaux sont affichés au moyen de ce graphique.
- : Les fichiers non pris en charge sont affichés au moyen de ce graphique.

- 7 Affichez les photos à l'aide des options suivantes.



Option	Description
Diaporama	<ul style="list-style-type: none"> • Pour lancer ou arrêter un diaporama des photos sélectionnées. • Si vous n'avez pas sélectionné de photos, le diaporama affichera toutes celles contenues dans le dossier en cours. • Sélectionnez Option pour définir la vitesse du diaporama.
MDF (musique de fond)	<ul style="list-style-type: none"> • Pour activer ou désactiver la musique de fond. Sélectionnez Option pour définir la musique de fond. <p>REMARQUE</p> <ul style="list-style-type: none"> • Il est impossible de modifier ou de configurer la musique de fond pendant la lecture d'un fichier *.mpo (fichier d'appareil photo 3D).
⌚ (rotation)	<p>Pour faire pivoter les photos dans le sens des aiguilles d'une montre (90°, 180°, 270°, 360°).</p> <p>REMARQUE</p> <ul style="list-style-type: none"> • La taille des photos prises en charge est limitée. Il est impossible de faire pivoter une photo si sa résolution en largeur est supérieure à la résolution prise en charge.
🔍 (zoom avant)	Pour grossir les photos 2 ou 4 fois en appuyant sur la touche bleue .
⚡ (ÉCONOMIE D'ÉNERGIE)	Pour augmenter ou diminuer la brillance (luminosité) de l'écran.
Option	Affiche le menu Option (Voir p.59).
Masquer	Masque la fenêtre d'options. Pour afficher les options, appuyez sur ENTER .
Sortie	Retourne à l'écran de menu précédent.

! REMARQUE

- Les changements apportés aux options dans la Liste photo ne sont pas répercutés dans la Liste films ni la Liste musique.
- Les changements apportés aux options dans la Liste photo ou la Liste musique ne sont pas répercutés dans la Liste films.

Options Q.MENU pour la liste photo

- 1 Appuyez sur **Q. MENU**.
Une fenêtre contextuelle s'affiche.
- 2 Appuyez sur les touches de navigation pour faire défiler l'affichage jusqu'à liste des photos et appuyez sur **ENTER**.
- 3 Appuyez sur les touches de navigation pour faire défiler l'affichage jusqu'à l'une des options suivantes et appuyez sur **ENTER**.

Définir les options de visualisation des photos.

Option	Description
Vitesse diapos	Pour sélectionner la vitesse du diaporama (Rapide, Moyen, Lent).
MDF	Pour sélectionner un dossier de musique de fond. <ul style="list-style-type: none"> • Répéter • Aléatoire <div style="border: 1px solid black; padding: 5px; margin-top: 10px;"> <h3>! REMARQUE</h3> <ul style="list-style-type: none"> • Vous ne pouvez pas changer de fichier de musique pendant la lecture de la musique de fond. </div>

Définir les options vidéo.

Vous permet de modifier les préreglages vidéo.
(Voir « Réglages IMAGE », p.64).

Définir les options audio.

Vous permet de modifier les préreglages audio.
(Voir « Réglages AUDIO », p.68).

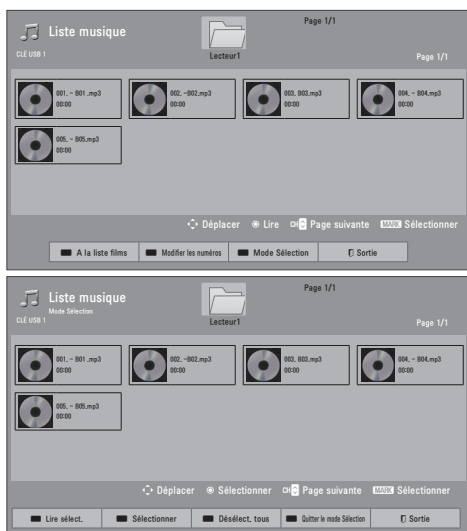

Écouter de la musique

- 1 Appuyez sur **Home** pour accéder aux menus principaux.
- 2 Appuyez sur les touches de navigation pour faire défiler l'affichage jusqu'à **MES MÉDIAS** et appuyez sur **ENTER**.
- 3 Appuyez sur les touches de navigation pour faire défiler l'affichage jusqu'à **Liste musique** et appuyez sur **ENTER**.
- 4 Sélectionnez **Lecteur1** pour accéder au dispositif de stockage USB connecté.
- 5 Appuyez sur les touches de navigation pour faire défiler l'affichage jusqu'au dossier ou fichier voulu et appuyez sur **ENTER**.
- 6 Écoutez de la musique à l'aide des touches et menus suivants.



Touche	Description
Touche de navigation	Permet de passer les fichiers en revue.
ENTER	Lire le fichier en surbrillance ou passer en mode de sélection.
CH (∧, ∨)	Affiche la page précédente ou suivante.
MARK	Passer en mode de sélection.
Menu	Description
Lire sélect.	Lire le fichier de musique sélectionné.
Sélect. tous	Sélectionner tous les fichiers.
Désélect. tous	Annuler toutes les sélections.
Quitter le mode Sélection	Quitter le mode de sélection.

REMARQUE

-  : Les fichiers anormaux sont affichés au moyen de ce graphique.
-  : Les fichiers non pris en charge sont affichés au moyen de ce graphique.

- 7 Commandez la lecture à l'aide des touches suivantes.

Touche	Description
■	Arrête la lecture.
▶	Lit un fichier de musique.
	Met la lecture en pause ou la reprend.
◀	Passes au fichier précédent.
▶▶	Passes au fichier suivant.
Lire avec photo	Afficher des photos pendant la lecture.
 (ÉCONOMIE D'ÉNERGIE)	Augmenter ou diminuer la brillance (luminosité) de l'écran.
Option	Affiche le menu Option (Voir p.61).
Masquer	Masque la fenêtre d'options. Pour afficher les options, appuyez sur ENTER .
Sortie	Retourne à l'écran de menu précédent.

Options Q.MENU pour la liste musique

- 1 Appuyez sur **Q. MENU**.
Une fenêtre contextuelle s'affiche.
- 2 Appuyez sur les touches de navigation pour faire défiler l'affichage jusqu'à liste de musique et appuyez sur **ENTER**.
- 3 Appuyez sur les touches de navigation pour faire défiler l'affichage jusqu'à l'une des options suivantes et appuyez sur **ENTER**.

! REMARQUE

- Les changements apportés aux options dans la Liste films ne sont pas répercutés dans la Liste photo ni la Liste musique.
- Les changements apportés aux options dans la Liste photo et la Liste musique sont répercutés dans ces deux listes.

Définir les options de lecture audio.

Sélectionnez l'option Répéter ou Aléatoire.

Définir les options audio.

Vous permet de modifier les préréglages audio. (Voir « Réglages AUDIO », p.68).

! REMARQUE

- Le téléviseur n'est pas en mesure de lire les fichiers protégés contre la copie.
- Si vous n'utilisez pas le téléviseur pour une période prolongée durant la lecture, un économiseur d'écran sous forme de boîte d'information s'affichera pour éviter l'incrustation d'une image fantôme. Pour revenir à la Liste musique, appuyez sur **ENTER** ou **BACK**.

Nom de fichier



Temps écoulé/Durée

PERSONNALISATION DES RÉGLAGES DU TÉLÉVISEUR

Menus principaux

- 1 Appuyez sur **Home** pour accéder aux menus principaux.
- 2 Appuyez sur les touches de navigation pour faire défiler l'affichage jusqu'à l'un des menus suivants et appuyez sur **ENTER**.
- 3 Appuyez sur les touches de navigation pour faire défiler l'affichage jusqu'à l'option ou jusqu'au réglage voulu et appuyez sur **ENTER**.
- 4 Lorsque vous avez terminé, appuyez sur **EXIT**.

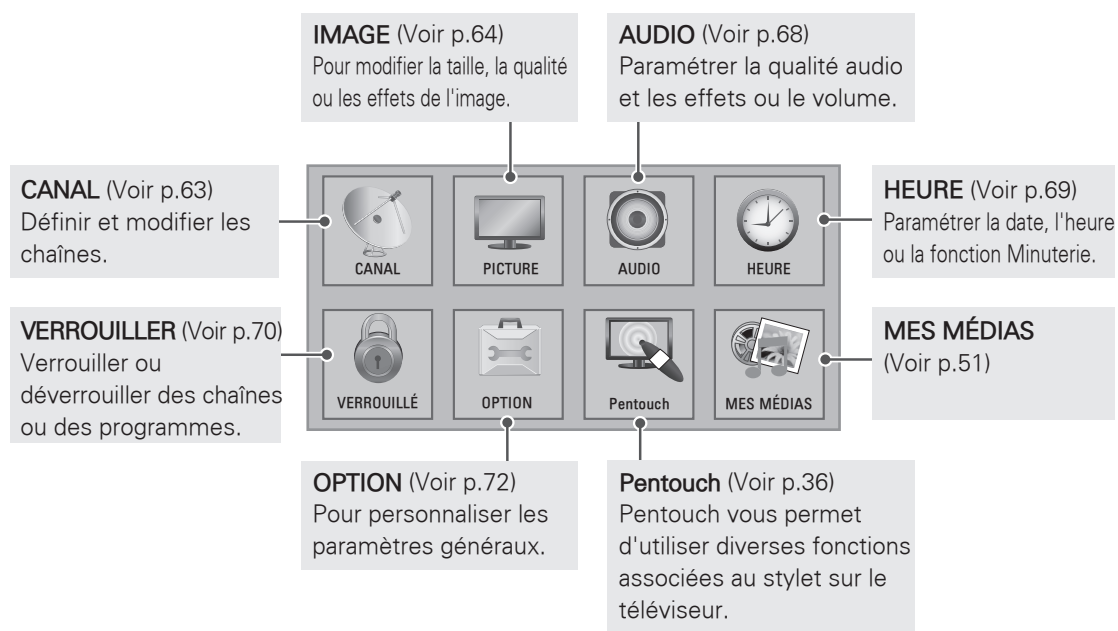

Personnalisation des réglages

Réglages CANAL

- 1 Appuyez sur **Home** pour accéder aux menus principaux.
- 2 Appuyez sur les touches de navigation pour faire défiler l'affichage jusqu'à **CANAL** et appuyez sur **ENTER**.
- 3 Appuyez sur les touches de navigation pour faire défiler l'affichage jusqu'à l'option ou jusqu'au réglage voulu et appuyez sur **ENTER**.
- Pour revenir au niveau précédent, appuyez sur **BACK**.
- 4 Lorsque vous avez terminé, appuyez sur **EXIT**.

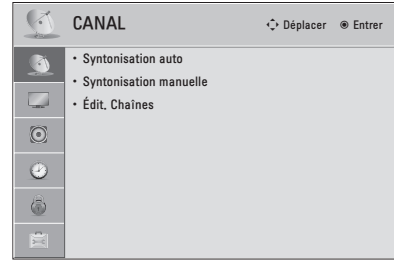

Vous trouverez ci-dessous une description des réglages se rapportant aux chaînes.

Réglage	Description
Syntonisation auto	Pour syntoniser et enregistrer toutes les chaînes disponibles par l'intermédiaire des antennes ou de la câblodistribution (Voir p.25).
Syntonisation manuelle	Permet de syntoniser et d'enregistrer manuellement les chaînes voulues (Voir p.25).
Édit. Chaînes	Permet d'ajouter ou de supprimer des chaînes de la liste de chaînes (Voir p.26).

Réglages IMAGE

- 1 Appuyez sur **Home** pour accéder aux menus principaux.
- 2 Appuyez sur les touches de navigation pour faire défiler l'affichage jusqu'à **CANAL** et appuyez sur **ENTER**.
- 3 Appuyez sur les touches de navigation pour faire défiler l'affichage jusqu'à l'option ou jusqu'au réglage voulu et appuyez sur **ENTER**.
- Pour revenir au niveau précédent, appuyez sur **BACK**.
- 4 Lorsque vous avez terminé, appuyez sur **EXIT**.

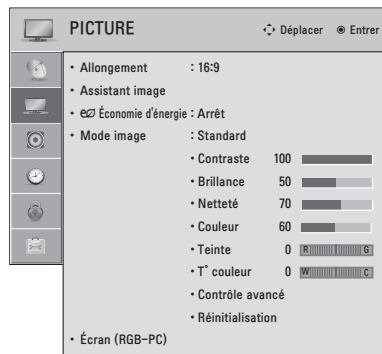

Vous trouverez ci-dessous une description des réglages se rapportant à l'image.

Réglage	Description
Allongement	Permet de modifier la taille de l'image pour obtenir une taille optimale (Voir p.29).
Assistant image	<p>Pour régler la qualité de l'image et calibrer l'écran. Les options personnalisées seront sauvegardées sous le nom Expert1 en Mode image.</p> <div style="border: 1px solid black; padding: 5px;"> <p>REMARQUE</p> <ul style="list-style-type: none"> • Si vous utilisez l'Assistant image, la fonction Économie d'énergie s'active automatiquement. • Pour annuler les modifications apportées à l'aide de l'Assistant image, effectuez une Réinitialisation lorsque le Mode image est réglé sur Expert1. </div>
Économie d'énergie	Permet de réduire la consommation d'énergie en réglant la brillance de l'écran.
Option	
Capteur intelligent	L'image est automatiquement réglée sur le paramètre optimal en fonction de l'environnement.
Arrêt	Sélectionnez ce réglage si cette fonction n'est pas nécessaire.
Minimum/Moyen/Maximum	Sélectionne le niveau de brillance.
Écran désactivé	L'écran s'éteint au bout de trois secondes. Si vous appuyez sur n'importe quelle touche de la télécommande, l'écran se rallume.

Réglage	Description	
Mode image	Permet de sélectionner l'une des images prédéfinies ou de personnaliser les options de chaque mode afin d'obtenir des performances optimales du téléviseur. Vous pouvez également personnaliser les options avancées de chaque mode. Les modes d'image prédéfinis dépendent du téléviseur.	
	Mode (selon le modèle)	
	Clair	Règle l'image vidéo pour un environnement de vente au détail en rehaussant le contraste, la brillance, la couleur et la netteté.
	Standard	Règle l'image pour un environnement normal.
	APS	Permet d'optimiser l'image vidéo tout en réduisant la consommation d'énergie sans nuire à la qualité visuelle.
	Film	L'image est optimisée pour profiter d'une expérience proche de celle du cinéma lorsque vous regardez des films.
	Film THX, Film THX 3D, THX Bright Room	Vous offre une expérience semblable à celle du cinéma lorsque vous regardez des films à la maison. L'utilisateur peut profiter de la meilleure qualité à l'écran sans ajustements distincts. <ul style="list-style-type: none"> » L'option Film THX offre une qualité à l'écran optimale lorsque la pièce est sombre. » L'option THX Bright Room offre une qualité à l'écran optimale lorsque la pièce est claire. » Lorsque vous réglez à Film THX, Film THX 3D ou THX Bright Room, Allongement devient Sur mesure. <div style="border: 1px solid black; padding: 5px; margin-top: 10px;"> <p>REMARQUE</p> <ul style="list-style-type: none"> • THX : THX (Thomlinson Holman's Experiment) est une norme de certification audio et vidéo établie par George Lucas et Thomlinson. Un affichage certifié THX garantit une qualité à l'écran qui dépasse les caractéristiques d'affichage standard, en matière de matériel comme de logiciel. </div>
	Sport	Permet d'optimiser le rendu visuel des vidéos à l'action rapide et dynamique en mettant l'accent sur les couleurs primaires (blanc, pelouse ou ciel bleu).
	Jeu	L'image est optimisée pour l'action rapide des jeux ou des PC.
	Photo (selon le modèle)	Optimise l'image fixe, comme un fichier de photo en mode USB, <ul style="list-style-type: none"> » c'est-à-dire, lors de la connexion du périphérique externe, comme un appareil photographique reflex numérique.
Expert	Ajuste les réglages d'image vidéo détaillés, tant pour les experts en vidéo que pour le grand public.	
ÉCRAN (RGB-PC)	Personnalise les options d'affichage en mode PC.	
	Option	
	Résolution	Sélectionne une résolution adéquate si votre PC utilise une résolution de 1024 X 768, de 1280 X 768 ou de 1360 X 768.
	Config. Auto	Le téléviseur optimise automatiquement les options d'affichage.
	Position	Positionne adéquatement l'image.
	Taille	Règle la taille de l'image.
	Phase	Élimine le filage horizontal.
	Réinitialisation	Rétablit les options par défaut.

Options d'image standard

Réglage	Description
Contraste	Pour augmenter ou diminuer l'amplitude du signal vidéo. Vous pouvez utiliser Contraste quand la partie claire de l'image est saturée.
Brillance	Règle le niveau de base du signal de l'image.
Netteté	Règle le niveau de netteté entre les zones claires et sombres de l'image. Plus le niveau est bas, plus l'image est douce.
Couleur	Règle l'intensité de toutes les couleurs.
Teinte	Règle l'équilibre entre les niveaux de rouge et de vert.
T° couleur	Vous pouvez définir une température chaude afin de rehausser les couleurs telles que le rouge ou une température froide pour rehausser les couleurs telles que le bleu.
Contrôle avancé	Personnalise les options avancées.
Réinitialisation	Restaure les options de chaque mode aux valeurs par défaut réglées en usine.

Options d'image avancées (selon le modèle)

Réglage	Description
Contraste dynamique	Permet de régler le contraste pour obtenir le meilleur niveau relativement à la brillance de l'écran. Améliore l'image en rendant les parties lumineuses encore plus lumineuses et les parties sombres encore plus sombres.
Couleur dynamique	Règle les couleurs de l'écran afin de les rendre plus vives, plus riches et plus nettes. Cette fonction améliore la teinte, la saturation et la brillance pour afficher des rouges, des bleus et des verts plus vifs.
Couleur revêtement	Cette fonction détecte les zones de peau de l'image et les règle pour un rendu plus naturel de la couleur de la peau.
Réduction bruit vidéo	Réduit le bruit de l'image sans compromettre la qualité vidéo.
Réduction du bruit numérique	Supprime le bruit dû à la compression de la vidéo.
Gamma	Permet de régler la brillance des zones sombres et des zones de gris intermédiaires de l'image. <ul style="list-style-type: none"> » Faible : accroît la brillance des zones sombres et des zones de gris intermédiaire. » Moyen : restitue le niveau original de l'image. » Élevé : assombrit les zones sombres et les zones de gris intermédiaire.
Niveau noir	Règle le niveau de noir de l'écran au niveau adéquat. <ul style="list-style-type: none"> » Faible : Le reflet de l'écran est plus sombre. » Élevé : Le reflet de l'écran est plus lumineux.
Clear White	Pour rendre les zones blanches de l'écran plus lumineuses et plus éclatantes.
Soin optique	Règle la brillance de l'écran pour éviter une luminosité trop importante. Atténue les images extrêmement brillantes. Cette fonction est activée dans le Mode image – Standard, Sport, Jeu.
Cinéma véridique ou Mode film	Donne un aspect plus naturel aux séquences vidéo enregistrées en tant que films en éliminant l'effet de saccades (judder). Les films sur DVD et Blu-ray sont filmés à 24 images par seconde. La fonction Cinéma véridique de LG traite chaque image cinq fois par 24e de seconde afin de produire 120 images/s avec TruMotion, ou deux fois par 24e de seconde pour produire 48 images/s sans TruMotion. L'effet de saccade est ainsi totalement éliminé. Cette fonction est également disponible lorsque la fonction TruMotion est désactivée.

Réglage	Description
Gamme de couleurs	<p>Contrôle avancé Cette fonction optimise l'utilisation de la couleur pour accroître sa qualité.</p> <ul style="list-style-type: none"> » Standard : nombre de couleurs standard. » Étendue : nombre de couleurs supérieur.
	<p>Contrôle expert Affiche le domaine de couleurs du signal.</p> <ul style="list-style-type: none"> » Standard : nombre de couleurs standard. » Étendue : nombre de couleurs supérieur.
Amélioration des contours	Affiche des contours plus clairs et plus distincts mais naturels de la vidéo. Cette fonction convient bien à la valeur de netteté UI 60.
xvYCC	Cette option produit des couleurs plus riches. Elle assure des couleurs aussi riches que celles d'un signal vidéo conventionnel. Cette fonction est activée en Mode image - Film, Expert en cas de signal d'entrée xvYCC par HDMI.
Filtre couleur	Cette fonction filtre des couleurs spécifiques de la vidéo. Vous pouvez utiliser le filtre RGB pour définir précisément la teinte et la saturation des couleurs.
Alignement expert	Alignement utilisé pour le réglage expert. Cette fonction est activée dans Mode image - Expert lorsque vous regardez la télévision numérique.
T° couleur	Règle la couleur globale en modifiant la ligne de base blanche.
	<p>a. Gamma : choisissez Faible, Moyen, Élevé b. Méthode : 2 Points</p> <ul style="list-style-type: none"> • Tracé : interne, externe • Contraste rouge/vert/bleu, Brillance rouge/vert/bleu <p>d. Appliquez à toutes les entrées</p> <p>c. Méthode : Échelle IRE 20 pts</p> <ul style="list-style-type: none"> • L'unité IRE (Institute of Radio Engineers) est l'unité d'affichage de la taille du signal vidéo et peut être réglée sur 0, 5, 10, 15 - 100 sur les téléviseurs plasma. Vous pouvez régler les couleurs Rouge, Vert et Bleu en fonction de chaque réglage. • Rouge/Vert/Bleu : La plage de réglage s'étend de -50 à +50.
<p>Système gérance des couleurs</p>	<p>Outil utilisé par les experts pour effectuer des réglages à l'aide des tracés de tests. Il n'a pas d'effet sur les autres couleurs mais peut être utilisé pour régler de façon sélective les six domaines de couleur (rouge/vert/bleu/cyan/magenta/jaune). Vous pourriez ne pas distinguer la différence de couleur, même quand vous effectuez les réglages généraux de la vidéo. Règle les couleurs Rouge/Vert/Bleu/Jaune/Cyan/Magenta. Couleur Rouge/Vert/Bleu/Jaune/Cyan/Magenta : La plage de réglage s'étend de -30 à +30. Teinte Rouge/Vert/Bleu/Jaune/Cyan/Magenta : La plage de réglage s'étend de -30 à +30. Fonction inactive en modes RGB-PC et HDMI-PC.</p>

Réglages AUDIO

- 1 Appuyez sur **Home** pour accéder aux menus principaux.
- 2 Appuyez sur les touches de navigation pour faire défiler l'affichage jusqu'à **AUDIO** et appuyez sur **ENTER**.
- 3 Appuyez sur les touches de navigation pour faire défiler l'affichage jusqu'à l'option ou jusqu'au réglage voulu et appuyez sur **ENTER**.
- Pour revenir au niveau précédent, appuyez sur **BACK**.
- 4 Lorsque vous avez terminé, appuyez sur **EXIT**.



Vous trouverez ci-dessous une description des réglages audio.

Réglage	Description																						
Vol. normalisé	Active la fonction Vol. normalisé pour égaliser le volume lorsque vous changez de chaîne. Le volume risque de varier tout de même en raison des caractéristiques des signaux diffusés par les stations.																						
Voix claires II	Rehausse la clarté des voix. Une fois cette fonction activée, vous pouvez régler le niveau de clarté.																						
Équilibre	Pour régler l'équilibre entre les haut-parleurs droit et gauche en fonction de la pièce.																						
Mode audio	Permet de sélectionner l'un des modes audio prédéfinis ou de personnaliser les options dans chaque mode. <table border="1" style="width: 100%; border-collapse: collapse;"> <thead> <tr> <th colspan="2">Mode</th> </tr> </thead> <tbody> <tr> <td>Standard</td> <td>Permet de sélectionner un son de qualité standard.</td> </tr> <tr> <td>Musique</td> <td>Permet d'optimiser le son pour l'écoute de musique.</td> </tr> <tr> <td>Film</td> <td>Permet d'optimiser le son pour le visionnement de films.</td> </tr> <tr> <td>Sport</td> <td>Permet d'optimiser le son pour les émissions sportives.</td> </tr> <tr> <td>Jeu</td> <td>Permet d'optimiser le son pour les jeux.</td> </tr> </tbody> </table> <div style="border: 1px solid black; padding: 5px; margin-top: 10px;"> <p>REMARQUE</p> <ul style="list-style-type: none"> • Si la qualité ou l'intensité du son n'est pas au niveau que vous désirez, il est recommandé d'utiliser un système de cinéma maison ou un amplificateur distinct pour adapter le système aux divers environnements de l'utilisateur. • Si vous activez la fonction Clear voice II, la fonction Infinite Surround est désactivée. </div> <table border="1" style="width: 100%; border-collapse: collapse; margin-top: 10px;"> <thead> <tr> <th colspan="2">Option</th> </tr> </thead> <tbody> <tr> <td>Infinite Surround</td> <td>La technologie de traitement audio exclusive et brevetée Infinite Surround de LG crée un son ambiophonique 5.1 immersif à l'aide de seulement deux haut-parleurs avant.</td> </tr> <tr> <td>Aigu</td> <td>Commande la restitution des sons dominants. Lorsque vous accentuez les aigus, les sons appartenant à la gamme de fréquences plus élevée sont davantage perceptibles.</td> </tr> <tr> <td>Grave</td> <td>Commande la restitution des sons plus doux. Lorsque vous accentuez les graves, les sons appartenant à la gamme de fréquences plus basse sont davantage perceptibles.</td> </tr> <tr> <td>Réinitialisation</td> <td>Rétablit le mode audio par défaut.</td> </tr> </tbody> </table>	Mode		Standard	Permet de sélectionner un son de qualité standard.	Musique	Permet d'optimiser le son pour l'écoute de musique.	Film	Permet d'optimiser le son pour le visionnement de films.	Sport	Permet d'optimiser le son pour les émissions sportives.	Jeu	Permet d'optimiser le son pour les jeux.	Option		Infinite Surround	La technologie de traitement audio exclusive et brevetée Infinite Surround de LG crée un son ambiophonique 5.1 immersif à l'aide de seulement deux haut-parleurs avant.	Aigu	Commande la restitution des sons dominants. Lorsque vous accentuez les aigus, les sons appartenant à la gamme de fréquences plus élevée sont davantage perceptibles.	Grave	Commande la restitution des sons plus doux. Lorsque vous accentuez les graves, les sons appartenant à la gamme de fréquences plus basse sont davantage perceptibles.	Réinitialisation	Rétablit le mode audio par défaut.
Mode																							
Standard	Permet de sélectionner un son de qualité standard.																						
Musique	Permet d'optimiser le son pour l'écoute de musique.																						
Film	Permet d'optimiser le son pour le visionnement de films.																						
Sport	Permet d'optimiser le son pour les émissions sportives.																						
Jeu	Permet d'optimiser le son pour les jeux.																						
Option																							
Infinite Surround	La technologie de traitement audio exclusive et brevetée Infinite Surround de LG crée un son ambiophonique 5.1 immersif à l'aide de seulement deux haut-parleurs avant.																						
Aigu	Commande la restitution des sons dominants. Lorsque vous accentuez les aigus, les sons appartenant à la gamme de fréquences plus élevée sont davantage perceptibles.																						
Grave	Commande la restitution des sons plus doux. Lorsque vous accentuez les graves, les sons appartenant à la gamme de fréquences plus basse sont davantage perceptibles.																						
Réinitialisation	Rétablit le mode audio par défaut.																						
Haut-parleurs télé	Active les haut-parleurs internes du téléviseur lorsque vous utilisez un système haute fidélité externe. Vous pouvez utiliser les haut-parleurs télé comme sortie audio même en l'absence de source d'entrée vidéo.																						

Réglages HEURE

- 1 Appuyez sur **Home** pour accéder aux menus principaux.
- 2 Appuyez sur les touches de navigation pour faire défiler l'affichage jusqu'à **HEURE** et appuyez sur **ENTER**.
- 3 Appuyez sur les touches de navigation pour faire défiler l'affichage jusqu'à l'option ou jusqu'au réglage voulu et appuyez sur **ENTER**.
- Pour revenir au niveau précédent, appuyez sur **BACK**.
- 4 Lorsque vous avez terminé, appuyez sur **EXIT**.

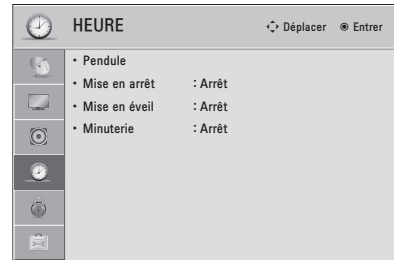

Vous trouverez ci-dessous une description des paramètres se rapportant à l'heure.

Réglage	Description
Pendule	Permet de régler l'heure, la date, le fuseau horaire et la fonction d'heure avancée. L'heure est réglée automatiquement à partir du signal d'une chaîne numérique, lequel contient des données d'heure fournies par la station émettrice. Si l'heure et la date sont erronées, réglez-les manuellement.
Mise en arrêt/ Mise en éveil	Permet de régler l'heure à laquelle le téléviseur s'allume ou s'éteint automatiquement. Pour utiliser cette fonction, vous devez au préalable définir la date et l'heure actuelle. <div style="border: 1px solid black; padding: 5px; margin-top: 10px;"> <p>REMARQUE</p> <ul style="list-style-type: none"> • Si vous n'appuyez sur aucune touche dans un délai de 2 heures une fois le téléviseur mis sous tension par la fonction Mise en éveil, l'appareil se met automatiquement en attente. • Si vous programmez des heures de mise en éveil et de mise en arrêt identiques, la fonction de mise en arrêt annulera celle de mise en éveil. </div>
Minuterie	Permet de programmer l'arrêt du téléviseur après un certain délai. La fonction Minuterie se désactive si vous éteignez puis rallumez le téléviseur.

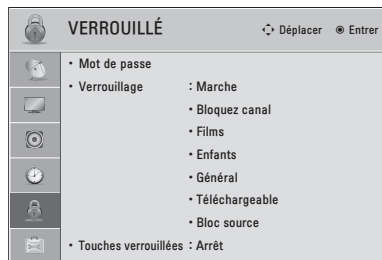

Réglages VERROUILLÉ

- 1 Appuyez sur **Home** pour accéder aux menus principaux.
- 2 Appuyez sur les touches de navigation pour faire défiler l'affichage jusqu'à **VERROUILLER** et appuyez sur **ENTER**.
- 3 Appuyez sur les touches de navigation pour faire défiler l'affichage jusqu'à l'option ou jusqu'au réglage voulu et appuyez sur **ENTER**.
- Pour revenir au niveau précédent, appuyez sur **BACK**.
- 4 Lorsque vous avez terminé, appuyez sur **EXIT**.



Vous trouverez ci-dessous une description des réglages se rapportant au verrouillage.

Réglage	Description	
Verrouillage	Active ou désactive le verrouillage.	
Mot de passe	Permet de modifier le mot de passe à quatre chiffres. Le NIP par défaut est « 0 0 0 0 ». Si vous oubliez votre mot de passe, appuyez sur « 0-3-2-5 » sur la télécommande.	
Bloquez canal	Pour bloquer l'accès aux chaînes dont la programmation ne convient pas aux enfants à l'aide de la touche jaune . L'icône Verrouillé s'affiche devant les chaînes bloquées. Il est toujours possible de sélectionner les chaînes, mais l'écran n'affiche pas le programme et le son est coupé. Pour regarder une chaîne verrouillée, entrez le mot de passe.	
Films	Permet de bloquer les films diffusés uniquement à la télévision et qui contiennent des scènes ne convenant pas aux enfants, selon la classification de la MPAA (Motion Picture Association of America).	
	Classification	
	G	Tout public – Aucune restriction d'âge
	PG	Tutelle parentale suggérée – Certaines scènes peuvent ne pas convenir aux enfants
	PG-13	Parents fortement avertis – Certaines scènes peuvent ne pas convenir aux enfants de moins de 13 ans
	R	Restreint – Les enfants de moins de 17 ans doivent être accompagnés d'un parent ou d'un adulte
	NC-17	Interdit aux moins de 17 ans
	X	Réservé aux adultes
Bloc désactivé	Tout programme permis	
Enfants (selon le modèle)	Vous permet de bloquer des programmes télévisés pour enfants si vous souhaitez que vos enfants n'y aient pas accès. Pour bloquer d'autres programmes télévisés, activez la fonction Général.	
	Classification	
	Âge	TV-Y (tous les enfants, dont les enfants de 2 à 6 ans) TV-Y7 (destiné aux enfants plus âgés, convient aux enfants de 6 ans et plus)
	Violence Fantaisie	TY-Y7 (destiné aux enfants plus âgés – violence Fantaisie convenant aux enfants de 6 ans et plus, contenant des scènes plus intenses ou des combats Fantaisie)

Réglage	Description	
Général (selon le modèle)	Vous permet de bloquer les programmes télévisés de votre choix, selon les classifications attribuées, à l'aide de la fonction de contrôle parental (V-Chip).	
	 REMARQUE <ul style="list-style-type: none"> Le système V-Chip lit de façon électronique les classifications de programmes télévisés et permet aux parents de bloquer ceux ne convenant pas aux enfants. 	
	Classification	
	Âge	TV-G (tout public, convient aux enfants de tout âge) TV-PG (tutelle parentale suggérée, contient des scènes pouvant ne pas convenir aux jeunes enfants) TV-14 (parents fortement avertis, contient des scènes pouvant ne pas convenir aux enfants de moins de 14 ans) TV-MA (auditeurs mûrs seulement, ne convient pas aux enfants de moins de 17 ans)
	Dialogue (dialogues suggestifs)	TV-PG ou TV-14
	Langue (propos grossiers)	TV-PG, TV-14 ou TV-MA
	Sexe (scènes de nature sexuelle)	TV-PG, TV-14 ou TV-MA
Violence	TV-PG, TV-14 ou TV-MA	
Anglais (selon le modèle)	Sélectionne le système de classification canadien anglais.	
	Classification	
	E	Exemptés
	C	Enfants
	C8+	Enfants 8 ans et plus
	G	Programmation générale, appropriée pour tous
	PG	Tutelle parentale suggérée
	14+	Télespectateurs 14 ans et plus
	18+	Adultes
Bloc désactivé	Tout programme permis	
Français (selon le modèle)	Sélectionne le système de classification canadien français.	
	Classification	
	E	Exemptés
	G	Général
	8ans+	Général - Ne convient pas aux enfants
	13ans+	Ne convient pas aux moins de 13 ans
	16ans+	Ne convient pas aux moins de 16 ans
	18ans+	Pour adultes seulement.
	Bloc désactivé	Tout programme permis
Téléchargeable	Cette fonction n'est activée que si le téléviseur reçoit des données de classification de Région 5. Le nom de l'option de classification peut différer.	
	 REMARQUE <ul style="list-style-type: none"> Cette fonction n'est disponible que pour les chaînes numériques. 	
Bloc source	Pour bloquer toutes les sources d'entrée.	
Touches verrouillées	Pour verrouiller ou déverrouiller les touches de la télécommande.	

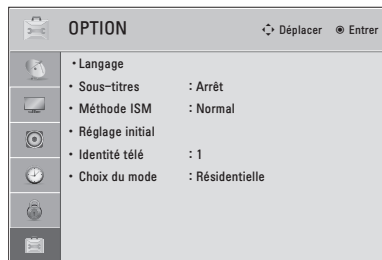

Réglages OPTION

- 1 Appuyez sur **Home** pour accéder aux menus principaux.
- 2 Appuyez sur les touches de navigation pour faire défiler l'affichage jusqu'à **OPTION** et appuyez sur **ENTER**.
- 3 Appuyez sur les touches de navigation pour faire défiler l'affichage jusqu'à l'option ou jusqu'au réglage voulu et appuyez sur **ENTER**.
- Pour revenir au niveau précédent, appuyez sur **BACK**.
- 4 Lorsque vous avez terminé, appuyez sur **EXIT**.



Vous trouverez ci-dessous une description des réglages généraux.

Réglage	Description
Langage	Sélectionne la langue voulue.
Option	
Langage menu (Langage)	Sélectionne la langue du texte à l'écran.
Langage audio	Vous permet de sélectionner la langue audio de votre programme. Cette fonction n'est activée qu'en mode DTV ou CADTV.
Sous-titres	Permet d'afficher ou non les sous-titres et de personnaliser les options de chaque mode.
Mode	
S-Titre 1-4 (sous-titrage pour malentendants)	Affiche la portion audio d'une émission télévisée sous forme de texte à l'écran. S-Titre 1 est le mode le plus communément utilisé.
Texte 1-4	- Canaux de données, champ 1 : deux de sous-titres (S-Titre 1, S-Titre 2) et deux de texte (T1, T2). - Canaux de données, champ 2 : deux de sous-titres (S-Titre 3, S-Titre 4) et deux de texte (T1, T2).
Service1-6	Disponible uniquement pour le système de diffusion numérique.
Option (pour DTV, CADTV)	
Taille	Sélectionne la taille du mot.
Caractères	Sélectionne le type de caractères du texte.
Couleur texte	Sélectionne la couleur du texte.
Opacité texte	Règle l'opacité de la couleur du texte.
Couleur fond	Sélectionne une couleur de fond.
Opacité fond	Règle l'opacité de la couleur de fond.
Type bordure	Sélectionne un type de bordure.
Couleur bordure	Sélectionne la couleur des bordures.

Réglage	Description	
Méthode ISM	Évite l'incrustation d'une image ou élimine une image fantôme. Lorsqu'une image fixe reste affichée à l'écran pour une période prolongée, elle risque de s'incruster et de laisser une image fantôme.	
	Mode	
	Normal	Choisissez cette option s'il n'y a aucun risque d'image fantôme.
	Orbiteur	Évite les problèmes d'image fantôme. L'image se déplace toutes les deux minutes pour éviter son incrustation. Il est cependant préférable d'éviter de laisser une image fixe affichée à l'écran.
	Tracé couleur	Élimine une image fantôme. Déplacement léger du bloc de couleur et affichage du tracé blanc en alternance. Il est difficile de voir l'image fantôme avec toutes les couleurs. Une fois le problème corrigé, l'image ne sera plus visible quelle que soit la couleur.
Cérusé	Élimine une image fantôme. N'utilisez cette fonction que très occasionnellement. Regardez la télévision quelques instants avant d'utiliser cette fonction au cas où l'image fantôme disparaîtrait d'elle-même.	
	 REMARQUE <ul style="list-style-type: none"> • Une image permanente excessive peut être impossible à effacer entièrement avec Cérusé. Appuyez sur n'importe quelle touche pour reprendre un visionnement normal. 	
Réglage initial	Rétablit les réglages par défaut en usine du téléviseur et efface toutes les chaînes enregistrées. Vous permet de personnaliser les réglages du téléviseur selon vos préférences. L'écran de configuration initial s'affiche lorsque vous allumez le téléviseur pour la première fois.	
	 REMARQUE <ul style="list-style-type: none"> • Si vous sélectionnez « Verrouillage - Marche » dans le menu VERROUILLER, un message vous demande d'entrer le mot de passe. • Si vous oubliez votre mot de passe, appuyez sur « 0-3-2-5 » sur la télécommande. 	
	Réglage	
	Langage	Sélectionne la langue voulue.
	Choix du mode	Permet de sélectionner Résidentielle pour un environnement domestique. Sélectionnez Démo en magasin pour une utilisation en environnement de vente au détail. Sélectionnez Mode démo pour montrer des fonctions spéciales du téléviseur. Vous pouvez quitter le mode démo en appuyant sur n'importe quelle touche, sauf sur celles du volume et de la sourdine.
	 REMARQUE <ul style="list-style-type: none"> • Le Mode démo s'active lorsque vous sélectionnez le mode Démo en magasin. 	
Fuseau	Permet de sélectionner le fuseau horaire et la fonction d'heure avancée.	
Syntonisation auto	Recherche et enregistre automatiquement les chaînes disponibles.	
Identifiant d'écran	Ajoute une identité aux périphériques connectés.	
Choix du mode	La sélection par défaut est Résidentielle. Nous recommandons de régler le téléviseur sur Résidentielle pour obtenir la meilleure image possible à domicile.	
	Option	
	Résidentielle	Sélectionnez ce réglage pour un environnement domestique.
	Démo en magasin	Sélectionnez ce réglage pour un environnement de vente au détail.
	Mode démo	Sélectionnez ce réglage pour montrer des fonctions spéciales du téléviseur. Vous pouvez quitter le mode démo en appuyant sur n'importe quelle touche, sauf sur celles du volume et de la sourdine.

ÉTABLISSEMENT DES CONNEXIONS

Connectez divers appareils externes à votre téléviseur et alternez entre les modes d'entrée pour sélectionner les différents appareils. Pour en savoir plus sur la connexion de périphériques externes, reportez-vous au manuel accompagnant chaque appareil.

Vous pouvez brancher les appareils externes suivants : récepteurs HD, lecteurs DVD, magnétoscopes, systèmes audio, dispositifs de stockage USB, ordinateur, consoles de jeu et autres dispositifs externes.



REMARQUE

- Si vous enregistrez un programme télévisé à l'aide d'un enregistreur de DVD ou d'un magnétoscope, assurez-vous de brancher le câble de signal télévisé au téléviseur par l'intermédiaire de l'enregistreur ou du magnétoscope. Pour en savoir davantage sur l'enregistrement, reportez-vous au manuel fourni avec le périphérique connecté.
- La connexion au périphérique externe peut différer de l'illustration.
- Connectez les appareils externes au téléviseur indépendamment de l'ordre du port TV.

Aperçu des connexions

Vous pouvez relier divers appareils externes aux ports situés à l'arrière du téléviseur.

- 1 Choisissez l'appareil que vous souhaitez connecter à votre téléviseur, comme l'indique l'illustration suivante.
- 2 Vérifiez le type de connexion sur l'appareil externe.
- 3 Reportez-vous à l'illustration correspondante et vérifiez les instructions de connexion.

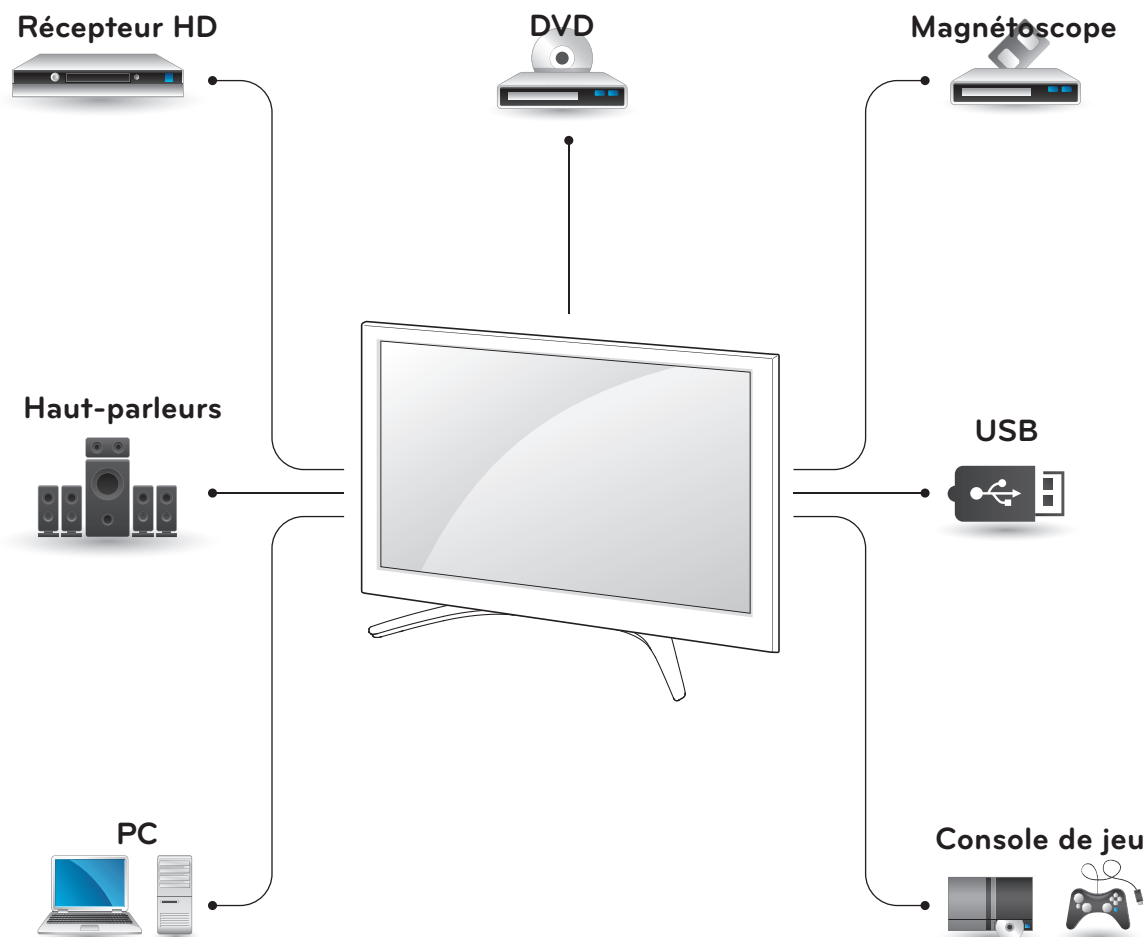

HDMI – Voir p.76

DVI – Voir p.76

Composante – Voir p.76

Composite – Voir p.76

Numérique – Voir p.78

RGB – Voir p.77

Dispositif de stockage – Voir p.78

Lecteur de carte mémoire – Voir p.78



REMARQUE

- Si vous branchez une console de jeu au téléviseur, utilisez le câble fourni avec la console.
- Pour en savoir plus, reportez-vous au manuel d'utilisation de l'appareil externe.

Connexion à un récepteur HD, à un lecteur DVD ou à un magnétoscope

Reliez un récepteur HD, un lecteur DVD ou un magnétoscope au téléviseur puis sélectionnez le mode d'entrée approprié.

Connexion HDMI

Transmet les signaux audio et vidéo numériques d'un appareil externe vers le téléviseur. Reliez l'appareil externe et le téléviseur au moyen d'un câble HDMI, comme indiqué sur l'illustration suivante.

REMARQUE

- Utilisez le modèle de câble HDMI™ haute vitesse le plus récent avec fonction CEC (Consumer Electronics Control).
- Les câbles HDMI™ haute vitesse sont testés afin de transmettre un signal HD de norme 1080p ou supérieure.

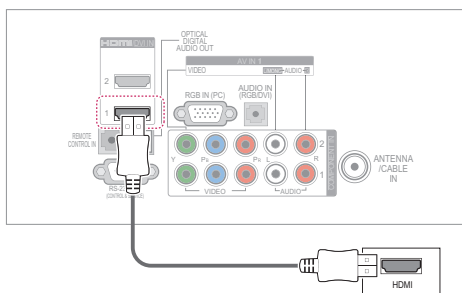

Connexion DVI à HDMI

Transmet les signaux vidéo numériques d'un appareil externe vers le téléviseur. Reliez l'appareil externe et le téléviseur au moyen d'un câble DVI-HDMI, comme l'indique l'illustration suivante. Pour transmettre le signal audio, branchez un câble audio en option.

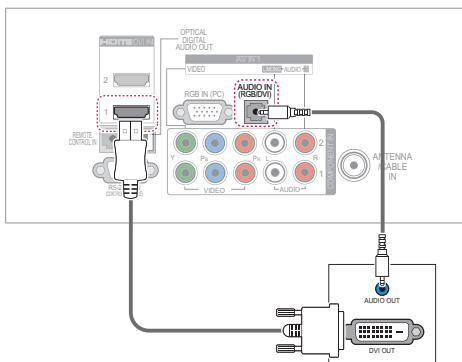

Connexion composante

Transmet les signaux audio et vidéo analogiques d'un appareil externe vers le téléviseur. Reliez l'appareil externe et le téléviseur au moyen d'un câble composante, comme l'indique l'illustration suivante.

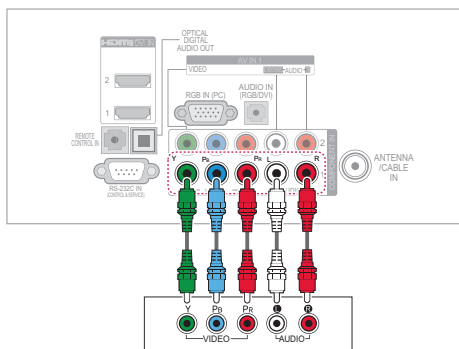

REMARQUE

- Si les câbles ne sont pas correctement branchés, l'image risque de s'afficher en noir et blanc ou les couleurs peuvent être déformées. Veuillez vous assurer que les connexions sont bien effectuées selon les couleurs des fiches.

Connexion composite

Transmet les signaux audio et vidéo analogiques d'un appareil externe vers le téléviseur. Reliez l'appareil externe et le téléviseur au moyen d'un câble composite, comme indiqué sur l'illustration suivante.

REMARQUE

- Si vous possédez un magnétoscope mono, branchez son câble audio dans la prise AUDIO L/MONO du téléviseur.

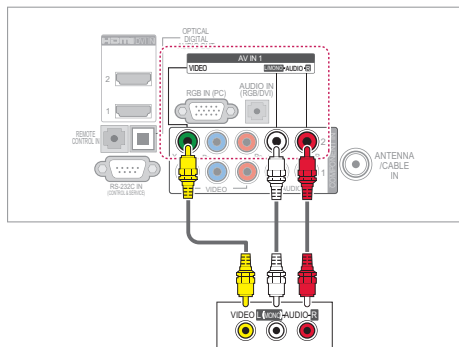

Connexion à un PC

! REMARQUE

- Pour une qualité d'image optimale, il est recommandé d'utiliser la connexion HDMI du téléviseur.

Connexion HDMI

Transmet les signaux audio et vidéo numériques d'un PC vers le téléviseur. Reliez le PC et le téléviseur au moyen d'un câble HDMI, comme indiqué sur l'illustration suivante.

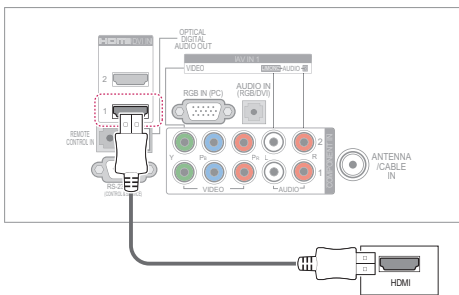

Connexion DVI à HDMI

Transmet le signal vidéo numérique de votre PC vers le téléviseur. Reliez le PC et le téléviseur au moyen d'un câble DVI-HDMI, comme l'indique l'illustration suivante. Pour transmettre le signal audio, branchez un câble audio en option.

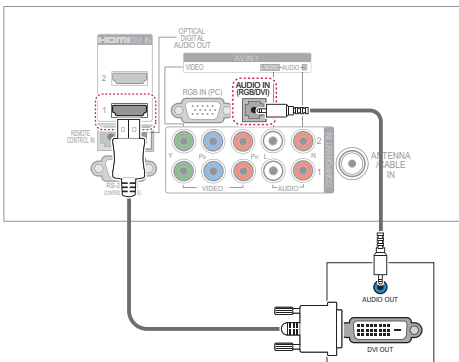

Connexion RGB

Transmet le signal vidéo analogique de votre PC vers le téléviseur. Reliez le PC au téléviseur à l'aide du câble de signal D-sub à 15 broches, comme l'indiquent les illustrations suivantes. Pour transmettre le signal audio, branchez un câble audio en option.

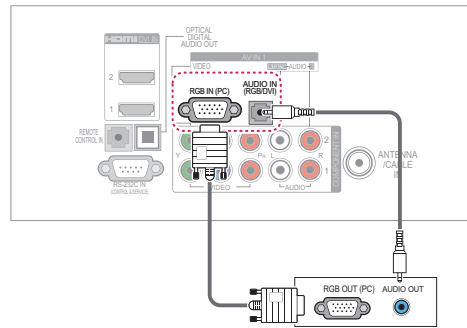

! REMARQUE

- Pour obtenir la meilleure qualité d'image possible, réglez la résolution graphique du PC à 1 920 x 1 080 (séries PV490, PZ850) ou 1 024 x 768 (autres modèles).
- Selon votre carte graphique, il est possible que le mode DOS ne fonctionne pas si vous utilisez un câble HDMI à DVI.
- En mode PC, il peut y avoir du bruit associé à la résolution, au motif vertical, au contraste ou à la brillance.
- Si vous observez du bruit, changez la résolution de la sortie PC, changez la fréquence de rafraîchissement, ou réglez la brillance et le contraste dans le menu IMAGE pour obtenir une image nette.
- Évitez de laisser une image fixe affichée à l'écran pendant des périodes prolongées. L'image fixe pourrait s'imprimer en permanence sur l'écran.
- Les formes des ondes des sources de synchronisation sont distinctes pour les fréquences horizontale et verticale.
- Selon votre carte graphique, il est possible que certains réglages de résolution ne permettent pas le positionnement correct de l'image sur l'écran.
- Quand vous sélectionnez le mode HDMI-PC, choisissez le réglage « Identité source – PC » dans le menu INPUT.

Connexion d'un système audio

Utilisez un système audio externe au lieu des haut-parleurs du téléviseur.

! REMARQUE

- Si vous choisissez d'utiliser un système audio externe au lieu des haut-parleurs du téléviseur, réglez l'option Haut-parleurs télé sur Arrêt (Voir p.68).

Connexion audio optique numérique

Transmet le signal audio optique numérique du téléviseur vers un appareil externe. Reliez l'appareil externe et le téléviseur au moyen d'un câble audio optique, comme indiqué sur l'illustration suivante.

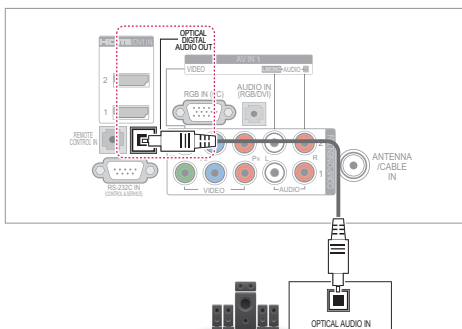

Connexion USB

Connectez un dispositif de stockage USB, comme une clé USB à mémoire flash, un disque dur externe ou un lecteur de carte mémoire USB, au téléviseur et accédez au menu Mes médias pour utiliser divers fichiers multimédias. Voir « Connexion de dispositifs de stockage USB », p.51 et « Navigation dans les fichiers », p. 52.

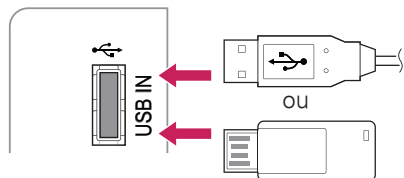

Connexion SIMPLINK

Utilisez la télécommande du téléviseur pour lire et commander un appareil audio-vidéo connecté par HDMI-CEC à l'aide du câble HDMI. Votre téléviseur ne fonctionne qu'avec les appareils prenant en charge la fonction HDMI-CEC. Seuls les appareils qui portent le logo **SIMPLINK** sont entièrement pris en charge.

Branchez une extrémité du câble HDMI à la borne HDMI/DVI IN ou HDMI IN à l'arrière du téléviseur et branchez l'autre extrémité à l'appareil SIMPLINK.

REMARQUE

- Si l'appareil connecté ne prend pas en charge la technologie HDMI-CEC, la fonction SIMPLINK ne sera pas disponible.
- Pour utiliser SIMPLINK, vous devez utiliser un câble HDMI haute vitesse doté de la fonction CEC (Consumer Electronics Control).
- Il est possible que la fonction SIMPLINK ne fonctionne pas correctement avec un appareil de tiers doté d'une fonction HDMI-CEC.

Activation et utilisation des menus SIMPLINK

- 1 Appuyez sur **SIMPLINK** pour accéder aux menus SIMPLINK.
- 2 Appuyez sur les touches de navigation pour sélectionner **Marche**.
- 3 Appuyez sur les touches de navigation pour faire défiler l'affichage jusqu'à l'un des appareils et appuyez sur **ENTER**.

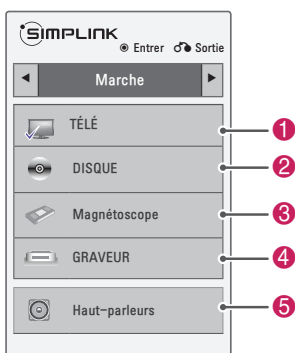

N°	Description
1	Affiche la chaîne regardée précédemment.
2	Lit les disques. Si plusieurs disques sont disponibles, le titre du disque s'affiche au bas de l'écran.
3	Commande le magnétoscope branché au téléviseur.
4	Lecture des enregistrements sur disque dur : Commande les enregistrements stockés sur le disque dur.
5	Permet de choisir les haut-parleurs de cinéma maison ou ceux du téléviseur pour la sortie audio.

- Une coche apparaît devant le périphérique sélectionné.
- Les appareils disponibles sont affichés en couleur vive.
- Les appareils non disponibles sont affichés en gris.

- 4 Contrôlez l'appareil audiovisuel sélectionné.
 - Lecture directe : une fois les appareils audiovisuels connectés au téléviseur, vous pouvez les contrôler directement et lire du contenu sans définir de paramètres supplémentaires.
 - Sélection de l'appareil audiovisuel : vous pouvez sélectionner l'un des appareils audiovisuels connectés au téléviseur.
 - Lecture de disque : pour contrôler les appareils audiovisuels, appuyez sur les touches de navigation, **ENTER**, **▶**, **■**, **||**, **◀** et **▶▶**.
 - Mise hors tension de tous les appareils : lorsque vous éteignez le téléviseur, tous les appareils connectés sont également éteints.
 - Basculement de la sortie audio : procure un moyen facile de changer la sortie audio.
 - Alimentation synchronisée : si un appareil doté de la fonction Simplink est branché par connexion HDMI et commence à lire du contenu, le téléviseur s'allume automatiquement.

REMARQUE

- Si vous changez de source d'entrée en appuyant sur la touche **INPUT** de la télécommande, la fonction de l'appareil SIMPLINK actuellement en cours est interrompue.
- Si vous sélectionnez un appareil de cinéma maison, la sortie audio est automatiquement relayée aux haut-parleurs du système et les haut-parleurs du téléviseur sont désactivés.
- Si un système de cinéma maison SIMPLINK ne lit pas le signal audio provenant du téléviseur, reliez la borne DIGITAL AUDIO OUT à l'arrière du téléviseur à la borne DIGITAL AUDIO IN à l'arrière de l'appareil SIMPLINK au moyen d'un câble optique.

ENTRETIEN

Faites régulièrement le nettoyage et la mise à jour de votre téléviseur pour vous assurer d'une performance optimale et prolonger sa durée de vie.

Nettoyage du téléviseur



MISE EN GARDE

- Assurez-vous d'éteindre l'appareil et de débrancher le cordon d'alimentation et tous les autres câbles avant de procéder au nettoyage.
- En cas d'absence prolongée ou si vous ne comptez pas utiliser votre téléviseur pendant une longue période, débranchez le cordon d'alimentation de la prise murale afin d'éviter les dommages dus à la foudre ou aux surtensions.

Écran et cadre

Pour éliminer la poussière ou les saletés, essuyez la surface à l'aide d'un chiffon sec, propre et doux. En cas de salissure importante, essuyez la surface à l'aide d'un chiffon doux imbibé d'eau propre ou de détergent doux dilué. Essuyez ensuite immédiatement avec un chiffon sec.



MISE EN GARDE

- Évitez de pousser sur la surface, de la frotter ou de la heurter avec vos ongles ou avec des objets pointus, car vous risqueriez d'égratigner l'écran et de provoquer des déformations de l'image.
- N'utilisez aucun produit chimique (cires, benzène, alcool, diluants, insecticides, désodorisants, lubrifiants ou autres), au risque d'endommager la finition de l'écran et de provoquer des décolorations.

Meuble et support

Pour éliminer la poussière ou les saletés, essuyez le meuble à l'aide d'un chiffon sec, propre et doux. En cas de salissure importante, essuyez le meuble à l'aide d'un chiffon doux imbibé d'eau propre ou de détergent doux très dilué. Essuyez ensuite immédiatement avec un chiffon sec.



MISE EN GARDE

- Ne vaporisez pas de liquides sur la surface. Si de l'eau pénètre dans le téléviseur, il y a danger d'incendie, d'électrocution ou de mauvais fonctionnement de l'appareil.
- N'utilisez pas de produits chimiques. Vous risqueriez d'endommager la surface.

Cordon d'alimentation

Enlevez régulièrement la poussière ou la saleté sur le cordon d'alimentation.

Prévention des images fantômes ou rémanentes sur l'écran de votre téléviseur



- Une image figée à l'écran pendant de longues périodes peut causer une image fantôme et endommager définitivement votre écran. Ce phénomène n'est pas couvert par la garantie.
- Si le format d'image de votre téléviseur est réglé sur 4:3 pendant une période prolongée, il est possible qu'une image rémanente apparaisse dans la zone propre à ce format.
- Pour éviter tout problème d'image rémanente sur l'écran du téléviseur, évitez de laisser une image fixe affichée à l'écran pendant des périodes prolongées (une heure ou plus sur un téléviseur plasma).

DÉPANNAGE

Général

Problème	Résolution
La télécommande ne fonctionne pas.	<ul style="list-style-type: none"> • Vérifiez le capteur de télécommande sur le téléviseur et réessayez. • Vérifiez qu'aucun obstacle n'empêche la communication entre l'appareil et la télécommande. • Vérifiez que les piles fonctionnent et qu'elles sont correctement insérées (⊕ à ⊕, ⊖ à ⊖). • Vérifiez que le bon mode d'entrée est sélectionné (par exemple TV ou VCR) pour l'utilisation de la télécommande.
Le téléviseur ne produit pas d'image ni de son.	<ul style="list-style-type: none"> • Vérifiez que le téléviseur est allumé. • Vérifiez que le cordon d'alimentation est branché dans une prise murale. • Vérifiez que la prise murale fonctionne en y branchant d'autres appareils.
L'image s'affiche lentement lorsqu'on allume le téléviseur.	<ul style="list-style-type: none"> • L'image est mise en sourdine durant le processus de démarrage du produit. Ceci est normal. Si l'image n'apparaît toujours pas au bout de quelques minutes, débranchez le téléviseur pendant 30 secondes et réessayez. Si l'image n'apparaît toujours pas, communiquez avec votre centre de service autorisé local.
Impossible de connecter un appareil externe.	<ul style="list-style-type: none"> • Reportez-vous à la rubrique « Aperçu des connexions » et branchez un appareil externe.
Le téléviseur s'éteint brusquement.	<ul style="list-style-type: none"> • Vérifiez les réglages de commande de l'alimentation. Il y a peut-être eu une coupure de courant. • Vérifiez si la fonction de mise en veille automatique a été activée dans les réglages Heure. Reportez-vous à la rubrique « Minuterie ». • En l'absence de signal, le téléviseur s'éteint automatiquement au bout de 15 minutes d'inactivité.

Audio

Problème	Résolution
Aucun son alors que l'image s'affiche.	<ul style="list-style-type: none"> • Appuyez sur VOL + ou -. • Vérifiez que le son n'a pas été mis en sourdine en appuyant sur MUTE. • Essayez de changer de chaîne. Il y a peut-être un problème au niveau de la diffusion. • Vérifiez si la fonction Haut-parleurs télé est activée dans le menu.
Pas de son en provenance d'un des haut-parleurs	<ul style="list-style-type: none"> • Réglez l'option Équilibre dans le menu.
Le téléviseur émet un son inhabituel.	<ul style="list-style-type: none"> • Les variations du niveau d'humidité ou de la température ambiante peuvent provoquer des bruits inhabituels lorsque vous allumez ou éteignez le téléviseur. Il ne s'agit pas d'un problème de fonctionnement.

Film

Problème	Résolution
Le fichier ne figure pas dans la liste de films.	<ul style="list-style-type: none"> • Vérifiez si l'extension de fichier est prise en charge.
Le message « Fichier invalide » s'affiche, ou le son fonctionne normalement mais pas la vidéo.	<ul style="list-style-type: none"> • Vérifiez si le fichier est lu normalement par un PC. (Vérifiez si le fichier est endommagé.) • Vérifiez si la résolution est prise en charge. • Vérifiez si le codec vidéo-audio est pris en charge. • Vérifiez si la cadence de prise de vue est prise en charge.
Le message « Audio non pris en charge » s'affiche, ou la vidéo fonctionne normalement mais pas le son.	<ul style="list-style-type: none"> • Vérifiez si le fichier est lu normalement par un PC. (Vérifiez si le fichier est endommagé.) • Vérifiez si le codec audio est pris en charge. • Vérifiez si le débit binaire est pris en charge. • Vérifiez si le débit d'échantillonnage est pris en charge.
Le sous-titrage ne fonctionne pas.	<ul style="list-style-type: none"> • Vérifiez si le fichier est lu normalement par un PC. (Vérifiez si le fichier est endommagé.) • Vérifiez si le nom du fichier vidéo et le nom du fichier de sous-titres sont le même. • Vérifiez si le fichier vidéo et le fichier de sous-titres se trouvent dans le même dossier. • Vérifiez si le fichier de sous-titres est pris en charge. • Vérifiez si la langue est prise en charge. (Quand vous ouvrez le fichier de sous-titres dans Memo Pad, vous pouvez en vérifier la langue.)

Vidéo

Problème	Résolution
L'image s'affiche en noir et blanc ou la couleur est de piètre qualité.	<ul style="list-style-type: none"> • Réglez les couleurs dans le menu. • Espacez suffisamment le téléviseur des autres produits électroniques. • Essayez de changer de chaîne. Il y a peut-être un problème au niveau de la diffusion.
Des lignes horizontales ou verticales apparaissent ou l'image est floue.	<ul style="list-style-type: none"> • Assurez-vous qu'aucun appareil ou outil électrique ne provoque d'interférences.
Des lignes ou stries apparaissent sur l'image.	<ul style="list-style-type: none"> • Vérifiez l'antenne ou orientez-la correctement.
Des images fantômes apparaissent lorsque le téléviseur s'éteint.	<ul style="list-style-type: none"> • Des pixels ont peut-être été endommagés si une image fixe est restée affichée pendant une période prolongée. Activez un économiseur d'écran pour éviter d'endommager les pixels.
Le téléviseur est sous tension mais l'écran est extrêmement sombre.	<ul style="list-style-type: none"> • Réglez la brillance et le contraste dans le menu.
Le message « Aucun signal » s'affiche à l'écran.	<ul style="list-style-type: none"> • Vérifiez que le câble transmettant le signal relie bien le téléviseur aux autres appareils. • Vérifiez que la bonne source d'entrée est sélectionnée en appuyant sur INPUT.
L'écran est décalé.	<ul style="list-style-type: none"> • Réglez la position dans le menu Image. • Vérifiez que la résolution de la carte vidéo et la fréquence sont prises en charge par le téléviseur. Si la fréquence n'est pas prise en charge, réglez-la sur la résolution recommandée à l'aide des réglages d'affichage de l'appareil externe.
Des lignes minces apparaissent en arrière-plan.	<ul style="list-style-type: none"> • Vérifiez les branchements du câble vidéo.
Du bruit horizontal apparaît ou les caractères sont flous.	<ul style="list-style-type: none"> • Ajustez le réglage Phase dans le menu. Reportez-vous à la rubrique « ÉCRAN (RGB-PC) ».
La réception de certaines chaînes est mauvaise.	<ul style="list-style-type: none"> • Essayez de changer de chaîne. Il y a peut-être un problème au niveau de la diffusion. • Le signal de la chaîne peut être faible. Réorientez l'antenne dans la bonne direction. • Assurez-vous qu'aucun appareil ou outil électrique ne provoque d'interférences.

Pentouch

Problème	Résolution
Le stylet ne fonctionne pas.	<ul style="list-style-type: none"> • Assurez-vous d'avoir utilisé la télécommande pour activer le mode Pentouch. • Vérifiez que la clé électronique Pentouch est raccordé à l'ordinateur et que son voyant DEL est allumé. • Appuyez sur le bouton de ⏻ / Home du stylet pour vérifier qu'il est bien sous tension. • Vérifiez que le stylet est couplé. (Le stylet a été correctement couplé si le voyant DEL rouge s'allume une fois lorsque vous appuyez sur le bouton de ⏻ / Home du stylet.) • Configurez l'ordinateur pour n'afficher le contenu de son écran que sur le téléviseur seulement.
L'affichage de l'écran du téléviseur ne semble pas normal pendant l'utilisation de Pentouch.	<ul style="list-style-type: none"> • Assurez-vous que l'ordinateur est bien raccordé au téléviseur. • Assurez-vous d'utiliser la résolution optimale. • Réglez l'allongement du téléviseur sur Sur mesure.
Les points touchés par le stylet ne correspondent pas.	<ul style="list-style-type: none"> • Configurez l'ordinateur pour n'afficher le contenu de son écran que sur le téléviseur seulement. • Si le point touché à l'écran du téléviseur en utilisant le stylet et le point indiqué sur l'écran de l'ordinateur ne concordent pas lorsque l'ordinateur et le téléviseur sont raccordés en utilisant un câble de signal PC (RGB), utilisez la télécommande du téléviseur pour sélectionner [Menu] → [Image] → [Écran] (RGB-PC), puis sélectionnez [Config. auto] pour régler l'affichage.
Le mouvement du stylet n'est pas fluide.	<ul style="list-style-type: none"> • Assurez-vous que l'ordinateur et le téléviseur ne sont pas trop éloignés l'un de l'autre. Assurez-vous qu'il n'existe pas trop d'obstructions entre l'ordinateur et le téléviseur. • Assurez-vous qu'il n'y a pas plusieurs autres applications en cours d'exécution sur l'ordinateur. (Évitez d'exécuter d'autres applications pendant l'utilisation de l'application Pentouch.)

CARACTÉRISTIQUES

Les caractéristiques des produits peuvent être modifiées sans préavis en raison de mises à niveau des fonctions des produits en question.

Système télévisuel		NTSC-M, ATSC, 64 et 256 QAM
Programmation		VHF 2-13, UHF 14-69, CATV 1-135, DTV 2-69, CADTV 1-135
Impédance de l'antenne externe		75 Ω
Conditions d'utilisation	Température de fonctionnement	0 à 40 °C
	Humidité de fonctionnement	Moins de 80 %
	Température de stockage	-20 à 60 °C
	Humidité de stockage	Moins de 85 %

MODÈLES		50PV490 (50PV490-UC)	60PV490 (60PV490-UC)
Dimensions (L x H x P)	Avec support	1168,7 mm x 777,0 mm x 349,2 mm (46,0 po x 30,5 po x 13,7 po)	1387,4 mm x 920,5 mm x 395,6 mm (54,6 po x 36,2 po x 15,5 po)
	Sans support	1168,7 mm x 712,2 mm x 52,5 mm (46,0 po x 28,0 po x 2,0 po)	1387,4 mm x 834,7 mm x 52,5 mm (54,6 po x 32,8 po x 2,0 po)
Poids	Avec support	29,7 kg (65,4 lb)	42,0 kg (92,5 lb)
	Sans support	27,7 kg (61,0 lb)	38,5 kg (84,8 lb)
Valeur courante/consommation		3,3 A / 330 W	4,6 A / 460 W
Alimentation		AC100 - 240 V ~ 50/60 Hz	

MODÈLES		50PT490 (50PT490-UC)
		50PT490U (50PT490U-UA)
		50PT490R (50PT490R-MD)
Dimensions (L x H x P)	Avec support	1168,7 mm x 777,0 mm x 349,2 mm (46,0 po x 30,5 po x 13,7 po)
	Sans support	1168,7 mm x 712,2 mm x 52,5 mm (46,0 po x 28,0 po x 2,0 po)
Poids	Avec support	29,4 kg (64,8 lb)
	Sans support	27,4 kg (60,4 lb)
Valeur courante/consommation		3,0 A / 300 W
Alimentation		AC100 - 240 V ~ 50/60 Hz

MODÈLES		50PZ850 (50PZ850-UA)	60PZ850 (60PZ850-UA)
Dimensions (L x H x P)	Avec support	1168,7 mm x 777,0 mm x 349,2 mm (46,0 po x 30,5 po x 13,7 po)	1387,1 mm x 920,5 mm x 395,6 mm (54,6 po x 36,2 po x 15,5 po)
	Sans support	1168,7 mm x 712,2 mm x 52,5 mm (46,0 po x 28,0 po x 2,0 po)	1387,1 mm x 834,9 mm x 52,5 mm (54,6 po x 32,8 po x 2,0 po)
Poids	Avec support	30,1 kg (66,3 lb)	42,0 kg (92,5 lb)
	Sans support	28,1 kg (61,9 lb)	38,5 kg (84,8 lb)
Valeur courante/consommation		3,7 A / 370 W	5,3 A / 530 W
Alimentation		AC100 - 240 V ~ 50/60 Hz	

Caractéristiques du module RF (BM-LDS201) (pour séries PZ850)

Téléviseur utilisant la bande de radiofréquence (RF) de 2,4 GHz.

- Sortie : 1 dBm ou moins
- Distance de communication maximale : 10 m (30 pi) dans un espace ouvert
- Bande de fréquence : 2,4 GHz (2,4035 GHz – 2,4783 GHz)
- Débit : 250 kb/s
- Code FCC du module RF à l'intérieur du téléviseur
Code FCC : BEJLDS201



Prise en charge du mode HDMI (PC), RGB (PC)

Résolution	Fréquence horizontale (KHz)	Fréquence verticale (Hz)
720x400	31,469	70,08
640x480	31,469	59,94
800x600	37,879	60,31
1024x768	48,363	60,00
1360x768	47,712	60,015
1280x1024	63,981	60,02
1920x1080 RGB-PC	66,587	59,934
1920x1080 HDMI-PC	67,5	60,00

Pour 50/60PV490, 50/60PZ850

Prise en charge du mode HDMI (DTV)

Résolution	Fréquence horizontale (KHz)	Fréquence verticale (Hz)
720x480p	31,47 31,50	59,94 60,00
1280x720p	44,96 45,00	59,94 60,00
1920x1080i	33,72 33,75	59,94 60,00
1920x1080p	26,97 27,00 33,71 33,75 67,432 67,50	23,976 24,00 29,97 30,00 59,94 60,00

Information sur la connexion à un port composante

Ports composante du TV	Y	P _B	P _R

Ports de sortie vidéo du lecteur DVD	Y	P _B	P _R
	Y	B-Y	R-Y
	Y	Cb	Cr
	Y	Pb	Pr

Prise en charge du mode composante

Résolution	Fréquence horizontale (KHz)	Fréquence verticale (Hz)
720x480i	15,73 15,73	59,94 60,00
720x480p	31,47 31,50	59,94 60,00
1280x720p	44,96 45,00	59,94 60,00
1920x1080i	33,72 33,75	59,94 60,00
1920x1080p	26,97 27,00 33,71 33,75 67,432 67,50	23,976 24,00 29,97 30,00 59,94 60,00

Formats vidéo pris en charge

Extension du fichier	Décodeur vidéo	Codec audio	Résolution maximale
mpg, mpeg	MPEG1, MPEG2	MP2, MP3, Dolby Digital, LPCM	1 920 x 1 080 à 30p (Uniquement Motion JPEG 640 x 480 à 30p)
dat	MPEG1	MP2	
ts, trp, tp	MPEG2, H.264, AVS, VC1	MP2, MP3, Dolby Digital, AAC, HE-AAC	
vob	MPEG1, 2	MP2, MP3, Dolby Digital, LPCM	
mp4, mov	MPEG4, DivX 3.11, DivX 4.12, DivX 5.x, DivX 6, Xvid 1.00, Xvid 1.01, Xvid 1.02, Xvid 1.03, Xvid 1.10-beta1/2H.264	AAC, HE-AAC, MP3	
mkv	H.264, MPEG-1,2,4	MP2, MP3, Dolby Digital, AAC HE-AAC, LPCM	
divx, avi	MPEG2, MPEG4, DivX 3.11, DivX 4, DivX 5, DivX 6, Xvid 1.00, Xvid 1.01, Xvid 1.02, Xvid 1.03, Xvid 1.10-beta1/2H.264	MP2, MP3, Dolby Digital, LPCM, ADPCM, AAC, HE-AAC	
Motion JPEG (avi, mp4, mkv)	JPEG	LPCM, ADPCM	
asf, wmv	VC1	WMA	
flv	Sorensen H.263, H264	MP3, AAC	

Format 3D pris en charge (pour téléviseur 3D)

	Signal	Résolution	Fréquence horizontale (kHz)	Fréquence verticale (Hz)	Formats vidéo 3D pris en charge
Entrée HDMI	720p	1280 x 720	44,96 / 45,00	59,94 / 60,00	Haut et bas, côte à côte
			89,90 / 90,00		HDMI 3D Frame Packing
	1080p	1920 x 1080	33,72 / 33,75		Haut et bas, côte à côte
			67,432 / 67,50	Haut et bas, côte à côte, échiquier Séquentiel image par image	
			27,00	24,00	Haut et bas, côte à côte, échiquier
			53,95 / 54,00	23,98 / 24,00	HDMI 3D Frame Packing
			33,75	30,00	Haut et bas, côte à côte Échiquier
Entrée USB	1080p	1920 x 1080	33,75	30,00	Haut et bas, côte à côte Échiquier, MPO (Photo)
	Résolution				Formats vidéo 3D pris en charge
	Autre résolution				Haut et bas, côte à côte
Entrée PC (séries PZ850)		1920 x 1080	66,587	59,93	Haut et bas, côte à côte
Composante	720p	1280 x 720	44,96 / 45,00	59,94 / 60,00	Haut et bas, côte à côte
	1080i	1920 x 1080	33,72 / 33,75	59,94 / 60,00	
	Signal				Formats vidéo 3D pris en charge
DTV	720p, 1080i				Haut et bas, côte à côte

CODES IR

(selon le modèle)

Établissement de la connexion

Branchez la télécommande à fil dans le port pour télécommande du téléviseur.

Codes IR de la télécommande

Onde de sortie

Impulsion simple, modulée avec un signal de 37,917 kHz à 455 kHz

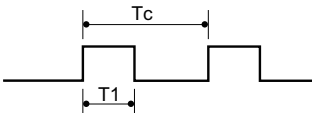

Configuration d'image

Première image

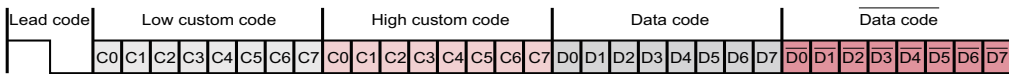
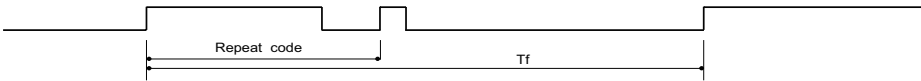
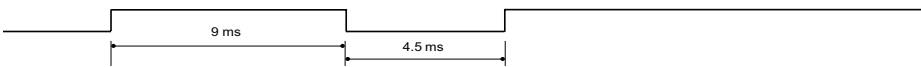

Image de répétition



Code de connexion



Code de répétition

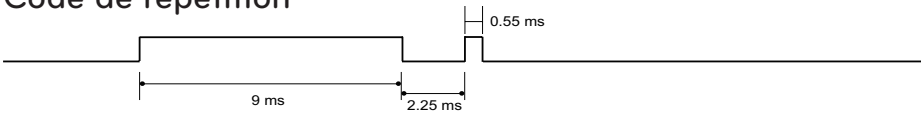

Description de bit

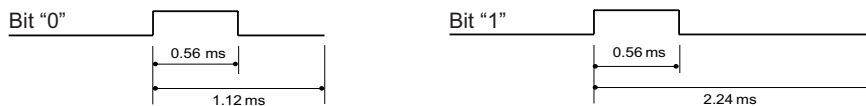

Intervalle d'image : T_f

L'onde est transmise tant que vous appuyez sur la touche.

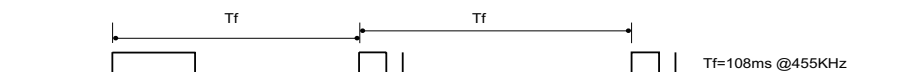

Code (hexa)	Fonction	Remarque	Code (hexa)	Fonction	Remarque
08	MISE SOUS/HORS TENSION	Touche de télécommande (mise sous tension/hors tension)	0F	TV	Touche de télécommande
			DC	3D (Pour téléviseur 3D)	Touche de télécommande
45	Q.MENU	Touche de télécommande	5B	EXIT	Touche de télécommande
43	Écran d'accueil	Touche de télécommande	6B	TOUCH	Touche de télécommande
0B	INPUT	Touche de télécommande	D6	TV	Code IR discret (sélection entrée TV)
10 - 19	Touches 0 à 9	Touche de télécommande			
4C	- (tirez)/LIST	Touche de télécommande	C4	MISE SOUS TENSION	Code IR discret (mise sous tension seulement)
1A	FLASHBK ou Q.VIEW	Touche de télécommande			
9	MUTE/DELETE	Touche de télécommande	C5	MISE HORS TENSION	Code IR discret (mise hors tension seulement)
2	VOL +	Touche de télécommande			
3	VOL -	Touche de télécommande	5A	AV1	Code IR discret (sélection entrée AV1)
0	CH ▲	Touche de télécommande			
1	CH ▼	Touche de télécommande	D0	AV2	Code IR discret (sélection entrée AV2)
1E	FAV/MARK	Touche de télécommande			
40	▲	Touche de télécommande	BF	COMPOSANTE 1	Code IR discret (sélection entrée composante 1)
41	▼	Touche de télécommande			
7	<	Touche de télécommande	D4	COMPOSANTE 2	Code IR discret (sélection entrée composante 2)
6	>	Touche de télécommande			
44	ENTER	Touche de télécommande	D5	RGB-PC	Code IR discret (sélection entrée RGB-PC)
28	BACK	Touche de télécommande			
79	RATIO	Touche de télécommande	CE	HDMI1	Code IR discret (sélection entrée HDMI 1)
BA	FREEZE	Touche de télécommande			
95	ENERGY SAVING	Touche de télécommande	CC	HDMI2	Code IR discret (sélection entrée HDMI 2)
7E	SIMPLINK	Touche de télécommande			
AA	INFO	Touche de télécommande	E9	HDMI3	Code IR discret (sélection entrée HDMI 3)
30	AV MODE	Touche de télécommande			
72	ROUGE	Touche de télécommande	76	Ratio 4:3	Code IR discret (seulement en mode 4:3)
71	VERT	Touche de télécommande			
63	JAUNE	Touche de télécommande	77	Ratio 16:9	Code IR discret (seulement en mode 16:9)
61	BLEU	Touche de télécommande			
B1	■	Touche de télécommande	AF	Ratio Zoom	Code IR discret (seulement en mode de zoom)
B0	▶	Touche de télécommande			
BA		Touche de télécommande			
8E	▶▶	Touche de télécommande			
8F	◀◀	Touche de télécommande			

CONFIGURATION DE L'APPAREIL DE COMMANDE EXTERNE

Configuration RS-232C

Branchez la prise d'entrée RS-232C (port série) à un appareil de commande externe (comme un ordinateur ou un système de commande audio-vidéo) pour commander les fonctions du produit de façon externe.

Connectez le port série de l'appareil de commande à la prise RS-232C sur le panneau arrière du produit.

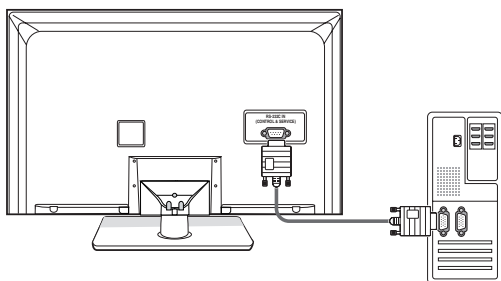

REMARQUE

- Le port RS-232C de cette unité est conçu pour être utilisé par du matériel et des logiciels RS-232C offerts par des tiers. Les instructions ci-dessous sont fournies pour vous aider à programmer le logiciel ou pour en vérifier la fonctionnalité à l'aide du programme Telenet. Les câbles de connexion RS-232C ne sont pas fournis avec le produit.

Type de connecteur; D-sub à 9 broches mâle

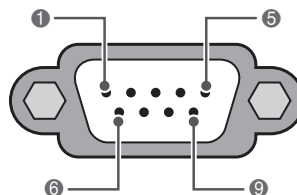

ENTRÉE RS-232C
(COMMANDE ET SERVICE)

N°	Nom de la broche
1	Aucune connexion
2	RXD (réception des données)
3	TXD (transmission des données)
4	DTR (côté ETTD prêt)
5	GND
6	DSR (côté ETCD prêt)
7	RTS (demande d'émission)
8	CTS (prêt pour l'émission)
9	Aucune connexion

Configurations RS-232C

Configuration à 7 broches (câble modem NULL femelle-femelle série)

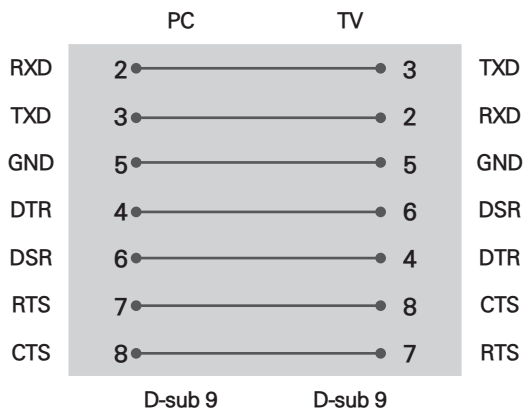

Configuration à 3 broches (non standard)

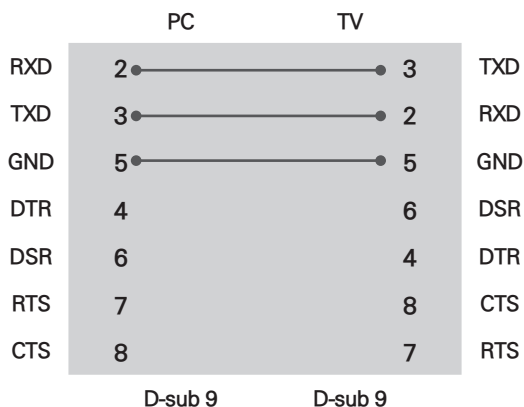

Identifiant d'écran

Définissez le numéro d'identité.

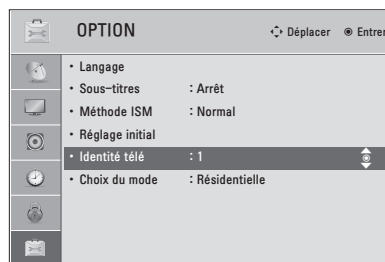

- 1 Appuyez sur Home pour accéder aux menus principaux.
- 2 Appuyez sur les touches de navigation pour faire défiler l'affichage jusqu'à **OPTION** et appuyez sur **ENTER**.
- 3 Appuyez sur les touches de navigation pour faire défiler l'affichage jusqu'à Identité télé et appuyez sur **ENTER**.
- 4 Choisissez un numéro d'identité en faisant défiler l'affichage vers la gauche ou la droite et sélectionnez **Fermer**. La plage de réglage s'étend de 1 à 99.
- 5 Lorsque vous avez terminé, appuyez sur **EXIT**.

*Planification donnée réelles
 0 : Étape 0
 ⋮
 A : Étape 10 (Identité TV 10)
 ⋮
 F : Étape 15 (Identité TV 15)
 10 : Étape 16 (Identité TV 16)
 ⋮
 63 : Étape 99 (Identité TV99)
 64 : Étape 100

Paramètres de communication

- Débit en baud : 9 600 b/s (UART)
- Longueur de données : 8 bits
- Parité : Aucune
- Bit d'arrêt : 1 bit
- Code de communication : Code ASCII
- Utilisez un câble croisé (inversé).

Liste de référence des commandes

	COMMANDE 1	COMMANDE 2	DONNÉES (Hexadécimal)		COMMANDE 1	COMMANDE 2	DONNÉES (Hexadécimal)
01. Mise sous tension/hors tension	k	a	00 - 01	14. Aigu	k	r	00 - 64
02. Sélection d'entrée	x	b	(Voir p.94)	15. Grave	k	s	00 - 64
03. Allongement	k	c	(Voir p.94)	16. Équilibre	k	t	00 - 64
04. Sourdine écran	k	d	00 - 01	17. 3D (pour téléviseur 3D)	x	t	(Voir p.95)
05. Sourdine volume	k	e	00 - 01	18. T° couleur	x	u	00 - 64
06. Réglage du volume	k	f	00 - 64	19. 3D étendu (pour téléviseur 3D)	x	v	(Voir p.95)
07. Contraste	k	g	00 - 64	20. Méthode ISM	j	p	(Voir p.95)
08. Brillance	k	h	00 - 64	21. Économie d'énergie	j	q	(Voir p.96)
09. Couleur	k	i	00 - 64	22. Configuration automatique	j	u	(Voir p.96)
10. Teinte	k	j	00 - 64	24. Ajout/suppression de chaîne	m	b	00 - 01
11. Netteté	k	k	00 - 64	25. Touche	m	c	(Voir p.96)
12. Sélection de l'afficheur	k	l	00 - 01				
13. Télécommande Mode verrouillage	k	m	00 - 01				

	COMMANDE 1	COMMANDE 2	DONNÉES 00 (Hexadécimal)	DONNÉES 01 (Hexadécimal)	DONNÉES 02 (Hexadécimal)	DONNÉES 03 (Hexadécimal)	DONNÉES 04 (Hexadécimal)	DONNÉES 05 (Hexadécimal)
23. Syntonisation de canal	m	a	programme physique élevé	programme majeur faible	majeur faible	mineur élevé	mineur faible	attribut

Protocole de transmission/réception

Transmission

[Command1][Command2][][Set ID][][Data][Cr]

[Command1] : Première commande de l'appareil (j, k, m ou x).

[Command 2] : Deuxième commande de l'appareil.

[Set ID] : Vous pouvez régler le numéro d'identité télé voulu dans le menu Option. La plage de réglage s'étend de 1 à 99. Si vous sélectionnez « 0 », chaque appareil branché au téléviseur est commandé. L'identité télé est indiquée sous forme décimale (1~ 99) dans le menu et sous forme hexadécimale (0x0~ 0x63) dans le protocole de transmission/réception.

[DATA] : Pour transmettre la commande de données.

Transmet les données « FF » pour lire l'état de la commande.

[Cr] : Retour de chariot

Code ASCII « 0x0D »

[] : Code ASCII « espace (0x20) »

* Ce modèle de téléviseur n'enverra pas l'état en mode veille.

Accusé de réception

[Command2][][Set ID][][OK][Data][x]

Le téléviseur transmet un accusé de réception (ACK) basé sur ce format en cas de réception de données normales. À ce moment, si les données sont en mode de lecture, les données d'état actuelles sont indiquées. Si les données sont en mode d'écriture, elles sont retournées à l'ordinateur.

* Ce modèle de téléviseur n'enverra pas l'état en mode veille.

* Format de données

[Command 2] : Utilisation en tant que commande.

[Set ID] : Utilisation du petit caractère; si l'identité télé est 10, « 0 », « a » est envoyé.

[DATA] : Utilisation du petit caractère; si les données correspondent à 0 x ab, « a », « b » est envoyé.

[OK] : Utilisation du grand caractère.

Accusé de réception d'erreur

[Command2][][Set ID][][NG][Data][x]

Le téléviseur transmet un accusé de réception (ACK) basé sur ce format en cas de réception de données anormales provenant de fonctions non viables ou d'erreurs de communication.

Données 1 : Code illégal

Données 2 : Fonction non prise en charge

Données 3 : Patienter

* Ce modèle de téléviseur n'enverra pas l'état en mode veille.

* Format de données

[Command 2] : Utilisation en tant que commande.

[Set ID] : Utilisation du petit caractère; si l'identité télé est 10, « 0 », « a » est envoyé.

[DATA] : Utilisation du petit caractère; si les données correspondent à 0 x ab, « a », « b » est envoyé.

[NG] : Utilisation du grand caractère.

01. Mise sous tension/hors tension (commande : k a)

Pour contrôler la mise sous tension/hors tension du téléviseur.

Transmission [k][a][][Identité télé][][Données][Cr]

Données 00 : Hors tension Données 01 : Sous tension

Accusé de réception [a][][Identité télé][][OK/NG][Données][x]

- * De la même façon, si d'autres fonctions transmettent des données « FF » basées sur ce format, la rétroaction de données d'accusé de réception présente l'état de chaque fonction.

- * Remarque : Avec ce modèle, le téléviseur envoie l'accusé de réception après la fin du traitement de la mise sous tension.

Il pourrait y avoir un délai entre la commande et l'accusé réception.

02. Sélection de source (commande : x b)

Pour sélectionner la source d'entrée du téléviseur.

Transmission [x][b][][Identité télé][][Données][Cr]

Données 00 : Télévision numérique (antenne)

Données 01 : Télévision numérique (câble)

Données 10 : Analogique (antenne)

Données 11 : Analogique (câble)

Données 20 : AV1

Données 21 : AV2

Données 40 : Composante 1

Données 41 : Composante 2

Données 60 : RGB-PC Données 90 : HDMI1

Données 91 : HDMI2 Données 92 : HDMI3

Accusé de réception [b][][Identité télé][][OK/NG][Données][x]

- * Utilisez la fonction en tenant compte de votre modèle.

03. Rapport d'aspect (commande : k c)

Pour ajuster le format d'écran.

Transmission [k][c][][Identité télé][][Données][Cr]

Données 01 : 4:3 Données 09 : Syntonisation seulement

Données 02 : 16:9 Données 10 : Zoom cinéma 1

Données 04 : Zoom :

Données 06 : selon le programme Données 1F : Zoom cinéma 16

Accusé de réception [c][][Identité télé][][OK/NG][Données][x]

04. Sourdine écran (commande : k d)

Pour activer/désactiver la sourdine écran.

Transmission [k][d][][Identité télé][][Données][Cr]

Données 00 : Sourdine écran désactivée (image activée); Sourdine de sortie vidéo désactivée

Données 01 : Sourdine écran activée (image désactivée)

Données 10 : Sourdine de sortie vidéo activée

Accusé de réception [d][][Identité télé][][OK/NG][Données][x]

- * Si seule la sourdine de sortie vidéo est activée, le téléviseur affichera l'afficheur. Toutefois, si la sourdine d'écran est activée, le téléviseur n'affichera pas l'afficheur.

05. Sourdine volume (commande : k e)

Pour activer/désactiver la sourdine de volume.

Vous pouvez également activer ou désactiver la sourdine à l'aide de la touche MUTE de la télécommande.

Transmission [k][e][][Identité télé][][Données][Cr]

Données 00 : Sourdine volume activée (volume désactivé)

Données 01 : Sourdine volume désactivée (volume activé)

Accusé de réception [e][][Identité télé][][OK/NG][Données][x]

06. Contrôle de volume (commande : k f)

Pour régler le volume.

Vous pouvez également régler le volume à l'aide des touches de volume de la télécommande.

Transmission [k][f][][Identité télé][][Données][Cr]

Données min. : 00 ~ Max. : 64 (*transmission par code hexadécimal)

*Reportez-vous à la rubrique « Correspondance avec les données réelles ».

Accusé de réception [f][][Identité télé][][OK/NG][Données][x]

07. Contraste (commande : k g)

Pour régler le contraste de l'écran.

Vous pouvez également régler le contraste dans le menu IMAGE.

Transmission [k][g][][Identité télé][][Données][Cr]

Données min. : 00 ~ Max. : 64 (*transmission par code hexadécimal)

- *Reportez-vous à la rubrique « Correspondance avec les données réelles ».

Accusé de réception [g][][Identité télé][][OK/NG][Données][x]

08. Brillance (commande : k h)

Pour régler la luminosité de l'écran.

Vous pouvez également régler la luminosité dans le menu IMAGE.

Transmission [k][h][][Identité télé][][Données][Cr]

Données min. : 00 ~ Max. : 64 (*transmission par code hexadécimal)

*Reportez-vous à la rubrique « Correspondance avec les données réelles ».

Accusé de réception [h][][Identité télé][][OK/NG][Données][x]

09. Couleur (commande : k i)

Pour régler la couleur de l'écran.

Vous pouvez également régler la couleur dans le menu IMAGE.

Transmission [k][i][][Identité télé][][Données][Cr]

Données min. : 00 ~ Max. : 64 (*transmission par code hexadécimal)

*Reportez-vous à la rubrique « Correspondance avec les données réelles ».

Accusé de réception [i][][Identité télé][][OK/NG][Données][x]

10. Teinte (commande : k j)

Pour régler la teinte de l'écran.

Vous pouvez également régler la teinte dans le menu IMAGE.

Transmission [k][j][][Identité télé][][Données][Cr]

Données Rouge : 00 ~ Vert : 64 (*transmission par code hexadécimal)

*Reportez-vous à la rubrique « Correspondance avec les données réelles ».

Accusé de réception [j][][Identité télé][][OK/NG][Données][x]

11. Netteté (commande : k k)

Pour régler la netteté de l'écran.

Vous pouvez également régler la netteté dans le menu IMAGE.

Transmission [k][k][][Identité télé][][Données][Cr]

Données min. : 00 ~ Max. : 64 (*transmission par code hexadécimal)

*Reportez-vous à la rubrique « Correspondance avec les données réelles ».

Accusé de réception [k][][Identité télé][][OK/NG][Données][x]

12. Sélection d'afficheur (commande : k l)

Pour activer ou désactiver l'afficheur.

Transmission [k][l][][Identité télé][][Données][Cr]

Données 00 : Afficheur désactivé

Données 01 : Afficheur activé

Accusé de réception [l][][Identité télé][][OK/NG][Données][x]

13. Mode de verrouillage de la télécommande (commande : k m)

Pour verrouiller la télécommande et contrôler le téléviseur à l'aide du panneau avant.

Transmission [k][m][][Identité télé][][Données][Cr]

Données 00 : Verrouillage activé

Données 01 : Verrouillage désactivé

Accusé de réception [m][][Identité télé][][OK/NG][Données][x]

Si vous n'utilisez pas la télécommande et les commandes du panneau avant du téléviseur, utilisez ce mode. Quand l'alimentation principale est sous/hors tension, le verrouillage de la télécommande est annulé.

Si le verrouillage des touches est activé en mode d'attente, le téléviseur ne s'allume pas à l'aide de la touche de mise en marche de la télécommande et du bouton du téléviseur.

14. Aigu (commande : k r)

Pour régler les aigus.

Vous pouvez également régler les aigus dans le menu Audio.

Transmission [k][r][][Identité télé][][Données][Cr]

Données min. : 00 ~ Max. : 64 (*transmission par code hexadécimal)

*Reportez-vous à la rubrique « Correspondance avec les données réelles ».

Accusé de réception [r][][Identité télé][][OK/NG][Données][x]

15. Grave (commande : k s)

Pour régler les graves.

Vous pouvez également régler les graves dans le menu Audio.

Transmission [k][s][][Identité télé][][Données][Cr]

Données min. : 00 ~ Max. : 64 (*transmission par code hexadécimal)

*Reportez-vous à la rubrique « Correspondance avec les données réelles ».

Accusé de réception [s][][Identité télé][][OK/NG][Données][x]

16. Équilibre (commande : k t)

Pour régler l'équilibre.

Vous pouvez également régler l'équilibre dans le menu Audio.

Transmission [k][t][][Identité télé][][Données][Cr]

Données min. : 00 ~ Max. : 64 (*transmission par code hexadécimal)

*Reportez-vous à la rubrique « Correspondance avec les données réelles ».

Accusé de réception [t][][Identité télé][][OK/NG][Données][x]

17. 3D (Commande : x t) (Pour téléviseurs 3D)

Pour changer le mode 3D du téléviseur.

Transmission [x][t][][Set ID][][Data01][][Data02][][Data03][][Data04][Cr]

Données1

00: 3D activée 01: 3D désactivée

02: 3D à 2D 03: 2D à 3D

Données2

00: Haut et bas 01: Juxtaposé

02: Échiquier 03: Séquentiel

Données3

00: Droite à gauche

01: Gauche à droite

Données4

Profondeur 3D : Min : 00 ~ Max : 14

(*transmission par code hexadécimal)

*Si la valeur Données1 est 00 (3D activé), Données4 n'a pas de signification.

*Si la valeur Données1 est 01 (3D désactivée) ou 02 (3D à 2D) Données2, Données3 et Données4 n'ont pas de signification.

*Si la valeur Données1 est 03 (2D à 3D), Données2 et Données3 n'ont pas de signification.

Données 1	Données 2	Données 3	Données 4
00	o	o	x
01	x	x	x
02	x	x	x
03	x	x	o

x : pas d'importance

Reconnaissance [t][][OK][Data01][Data02][Data03][Data04][x][t][][NG][Data01][x]

18. T° couleur (commande : x u)

Pour régler la température de la couleur.

Vous pouvez également régler la température de la couleur dans le menu IMAGE.

Transmission [x][u][][Identité télé][][Données][Cr]

Données min. : 00 ~ Max. : 64 (*transmission par code hexadécimal)

*Reportez-vous à la rubrique « Correspondance avec les données réelles ».

Accusé de réception [u][][Identité télé][][OK/NG][Données][x]

19. 3D étendue (Commande : x v) (Pour téléviseurs 3D)

Pour changer l'option 3D du téléviseur.

Transmission [x][v][][Set ID][][Data01][][Data02][Cr]

Données1: Option 3D

00: Correction de l'image 3D

01: Profondeur 3D (2D à 3D seulement)

02: Point de visualisation 3D

03: Dimensions de l'image 3D

04: Équilibre de l'image 3D

05: Optimisation 3D

Données2: A sa propre plage pour chaque option 3D, déterminé par Données1.

1) Lorsque la valeur Données1 est 00

00: Droite à gauche 01: Gauche à droite

2) Lorsque la valeur Données1 est 01, 02

Données Min.: 00 ~ Max.: 14 (*transmission par code hexadécimal)

3) Lorsque la valeur Données1 est 03

00: Sur mesure 01: 16:9

4) Lorsque la valeur Données1 est 04

00: Désactivé 01: Activé

5) Lorsque la valeur Données1 est 05

Données Min.: 00 ~ Max.: 02 (*transmission par code hexadécimal)

Reconnaissance [v][][OK][Data1][Data2][x][v][][NG][Data1][x]

* Utilisez la fonction en tenant compte de votre modèle.

20. Méthode ISM (commande : j p)

Pour éviter d'avoir une image fixe qui demeure sur l'écran.

Transmission [j][p][][Identité télé][][Données][Cr]

Données 02 : Orbiteur

04 : Cérusé

08 : Normal

20 : Nettoyage couleur

Accusé de réception [p][][Identité télé][][OK/NG][Données][x]

21. Économie d'énergie (commande : j q)

Pour contrôler la fonction d'économie d'énergie.

Transmission [j][q][][Identité télé][][Données][Cr]

Données 00 : Arrêt

01 : Minimum

02 : Moyen

03 : Maximum

04 : Capteur intelligent/Auto (Selon les modèles)

05 : Écran désactivé

Accusé de réception [q][][Identité télé][][OK/NG][Données][x]

22. Configuration automatique (commande : j u)

Pour régler la position de l'image et minimiser les mouvements de l'image automatiquement. La configuration automatique fonctionne uniquement en mode RVB-PC.

Transmission [j][u][][Identité télé][][Données][Cr]

Données 01 : Régler

Accusé de réception [u][][Identité télé][][OK/NG][Données][x]

23. Syntonisation des chaînes (commande : m a)

Pour syntoniser les chaînes en fonction des numéros physiques, majeurs ou mineurs suivants.

Transmission [m][a][][Identité télé][][Données 00][][Données 01]

[][Données 02][][Données 03][][Données 04][]

[Données 05][Cr]

Les canaux numériques possèdent un numéro de canal physique, majeur et mineur. Le numéro physique est le numéro de canal numérique réel, le majeur correspond au numéro auquel le canal doit être assigné et le mineur correspond au sous-canal. Comme le syntoniseur ATSC assigne automatiquement les chaînes au numéro majeur, le numéro physique n'est pas requis pour l'envoi d'une commande.

Données 00 : Numéro de canal physique

NTSC (aérien) : 02~45, NTSC (câble) : 01, 0E~7D

ATSC (aérien) : 01~45, ATSC (câble) : 01~87

Données 01 et 02 : Numéro de canal majeur

Données 01 : Octet haut Données 02 : Octet bas

Deux octets sont disponibles pour le numéro majeur et mineur. Normalement, seul le second octet est utilisé.

Données 03 et 04 : Numéro de canal mineur

Non requis pour NTSC.

Le tableau ci-dessus présente le code binaire devant être converti au format hexadécimal avant la transmission. Exemple : Le code binaire pour syntoniser la source hiérarchique inférieure sur un canal NTSC par câble est « 1000 0001 », soit « 81 » en langage hexadécimal.

* 7^e bit : La source à laquelle vous désirez faire passer le canal.

* 6^e bit : Utiliser un canal en deux parties ou en une partie. Dans la plupart des cas, il suffit d'utiliser 0 puisque la valeur est ignorée lors de l'utilisation de NTSC.

* 5^e bit : Utiliser 0 avec NTSC car seul le numéro de canal physique peut être utilisé. Le 1 est normalement utilisé pour ATSC car, dans la plupart des cas, le numéro physique n'a pas d'importance.

* 4^eème bit : Régler sur 0.

* Bits 3-0 : Choisir le type de signal.

* Exemples de commandes de syntonisation :

1. Syntonisez le canal par câble (NTSC) analogique 35.

Données 00 = Physique de 35 = 23

Données 01 et 02 = Pas de majeur = 00 00

Données 03 et 04 = Pas de mineur = 00 00

Données 05 = 0000 0001 en binaire = 01

Total = ma 00 23 00 00 00 00 01

2. Syntoniser le canal local (ATSC) numérique 30-3.

Données 00 = Physique inconnu = 00

Données 01 et 02 = Le majeur est 30 = 00 1E

Données 03 et 04 = Le mineur est 3 = 00 03

Données 05 = 0010 0010 en binaire = 22

Total = ma 00 00 00 1E 00 03 22

* Utilisez la fonction en tenant compte de votre modèle.

24. Ajout/suppression de canal (commande: m b)

Pour ajouter ou supprimer des canaux.

Transmission [m][b][][Identité télé][][Data][Cr]

Données 00 : Canal supprimé

Données 01 : Canal ajouté

Accusé de réception [b][][Identité télé][][OK/NG][Données][x]

25. Touche (commande : m c)

Pour envoyer le code clé de télécommande IR.

Transmission [m][c][][Identité télé][][Données][Cr]

Accusé de réception [c][][Identité Télé][][OK/NG][Données][x]

Lorsque le téléviseur est en mode d'attente, il est seulement possible de l'activer à l'aide de la touche de mise en marche de la télécommande.

* Liste des tables (syntonisation de canal)

7	Image principale/secondaire	6	Canal deux/une partie	5	Utilisation d'un canal physique	4 Réserve	3	2	1	0	Étape
0	Principale	0	Deux	0	Utilisé	x	0	0	0	0	NTSC (aérien)
1	Secondaire	1	Un	1	Aucune utilisation	x	0	0	0	1	NTSC Câble
						x	0	0	1	0	ATSC Aérien
						x	0	0	1	1	ATSC Câble_std
						x	0	1	0	0	ATSC Câble_hrc
						x	0	1	0	1	ATSC Câble_irc
						x	0	1	1	0	ATSC Câble_auto
						x	0	1	1	1	Réserve
						x	x	x	x	x	...
						x	1	1	1	1	Réserve



Les numéros de modèle et de série sont situés
au dos du téléviseur.
Inscrivez-les ci-dessous au cas où vous auriez
besoin de service.

MODÈLE _____

NUMÉRO DE SÉRIE _____