

# REPRODUCTOR DE DVD PORTÁTIL



**MANUAL DEL USUARIO**

**MODELO : DVP-9821N**

Antes de conectar, operar o ajustar este producto, lea detenida y completamente este folleto de instrucciones.

P/NO : 3834RD0085L

## Precauciones de seguridad



### PRECAUCIÓN

RIESGO DE DESCARGA ELÉCTRICA. NO ABRIR.



**PRECAUCIÓN:** PARA REDUCIR EL RIESGO DE DESCARGA ELÉCTRICA NO RETIRE LA CUBIERTA (O PARTE POSTERIOR). EN EL INTERIOR NO HAY PIEZAS QUE PUEDAN SER REPARADAS POR EL USUARIO SOLICITE AYUDA A PERSONAL DE SERVICIO CUALIFICADO.



El símbolo del rayo con punta de flecha dentro de un triángulo equilátero tiene el propósito de alertar al usuario de la presencia de voltaje peligroso no aislado dentro del gabinete del producto que puede tener la magnitud suficiente para constituir un riesgo de descarga eléctrica para las personas.



El signo de exclamación dentro de un triángulo equilátero tiene el propósito de alertar al usuario de la presencia de instrucciones importantes (de servicio) para el funcionamiento y mantenimiento del producto en la información que lo acompaña.

**ADVERTENCIA:** PARA REDUCIR EL RIESGO DE INCENDIO O DESCARGA ELÉCTRICA, NO EXPONGA ESTE PRODUCTO A LA LLUVIA NI A LA HUMEDAD.

**ADVERTENCIA:** No instale este equipo en un espacio cerrado, como un librero o mueble similar.

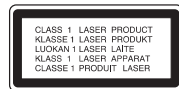

**PRECAUCIÓN:** Este producto utiliza un sistema láser.

Para garantizar un uso adecuado de este producto, lea detenidamente este manual del usuario y guárdelo para futuras consultas.

En caso de que la unidad necesite servicio de reparación, póngase en contacto con un centro de servicio autorizado. El uso de los controles, ajustes o la realización de procedimientos diferentes a los aquí especificados puede provocar una exposición peligrosa a la radiación.

Para evitar una exposición directa al haz del láser, no intente abrir el gabinete. La radiación del láser es visible al abrir. NO MIRE FIJAMENTE HACIA EL HAZ DE LUZ.

**PRECAUCIÓN:** No exponga el aparato al agua(goteo o salpicadura) ni colocar objetos con líquido, como jarrones, encima de él.

**PRECAUCIÓN:** AL ABRIR Y DESACTIVAR EL INTERBLOQUEO EXPERIMENTARÁ LA RADIACIÓN VISIBLE E INVISIBLE DEL LÁSER, DE CLASE 2M. NO MIRE DIRECTAMENTE AL HAZ DE LUZ O CON INSTRUMENTAL ÓPTICO.

**NÚMERO DE SERIE:** Encontrará el número de serie en la parte posterior de la unidad. Este número es exclusivo de esta unidad y no ha sido asignado a ninguna otra. Deberá guardar la información requerida en este manual y conservar esta guía como prueba permanente de su compra.

Modelo No. \_\_\_\_\_

No de serie. \_\_\_\_\_

## Precauciones de seguridad

### **N** Notas sobre los derechos de autor:

La ley prohíbe copiar, retransmitir, proyectar, retransmitir por cable, reproducir en público o alquilar material registrado sin autorización.

Este producto cuenta con la protección contra copias creada por Macrovision.

Algunos discos cuentan con señales de protección contra copias.

Cuando se graban o reproducen las imágenes de estos discos, éstas tendrán interferencias. Este producto utiliza la tecnología de protección de los derechos de autor que se encuentra amparada por el registro de ciertas patentes estadounidenses y otros derechos de propiedad intelectual de Macrovision Corporation y otros titulares. El uso de esta tecnología de protección de los derechos de autor debe ser autorizado por Macrovision Corporation y queda limitado al uso doméstico y otros usos limitados, a menos que Macrovision Corporation autorice lo contrario. Queda prohibida la ingeniería inversa y el desmontaje del producto.

### **PRECAUCIÓN relacionada con el cable de alimentación**

**Por lo general se recomienda que la mayoría de los aparatos se instalen en un circuito dedicado**, es decir, un circuito único de salida que alimente únicamente al aparato y que no tenga salidas adicionales ni circuitos derivados.

Consulte la página de especificaciones de este manual del usuario para comprobarlo.

No sobrecargue los tomacorrientes. Los tomacorrientes sobrecargados, flojos o dañados, las extensiones, los cables de alimentación dañados o los aislamientos de cable agrietados o dañados son peligrosos. Cualquiera de éstos puede producir una descarga eléctrica o un incendio. Examine periódicamente el cable de su aparato y si muestra daños o deterioro, desconéctelo, no lo utilice y sustituya el cable por un repuesto igual suministrado por un distribuidor autorizado.

Proteja el cable de alimentación de abusos físicos o mecánicos, como cables torcidos, enroscados, atrapados, atrapados o pisados. Preste especial atención a las clavijas, tomacorrientes y al punto donde el cable sale del aparato.

## Índice

### Introducción

Precauciones de seguridad	2-3
Índice	4
Antes de usar	5-8
Símbolos utilizados en este manual	5
El visualizador de símbolos	5
Notas sobre los Discos	5-6
Términos relacionados con los discos	6
Mantenimiento y reparaciones	7
Tipos de discos reproducibles	8
Identificación de controles	9-12
Unidad Principal	9-10
Mando a distancia	11-12
Conexiones de alimentación	13-16
Adaptador AC (de corriente alterna)	13
Adaptador para autos	14
Compartimiento de las Baterías	15-16
Reproducción de un disco	17

### Operaciones avanzadas

Pantalla	18-19
Características generales	20-24
• Cambio a otro TÍTULO	20
• Cambio a otro CAPÍTULO / PISTA	20
• Búsqueda	20
• Imagen congelada y reproducción fotograma a fotograma	21
• Cámara lenta	21
• Búsqueda por tiempo	21
• Repetición A-B	21
• Repetición	21
• Búsqueda de marcadores	22
• Zoom	23
• Reanudar la reproducción	23
Características generales	23-24
• Menú de títulos	23
• Menú del disco	23
• Cambio del idioma de audio	23
• Ángulo de la cámara	24
• Subtítulos	24
• Memoria de la última escena	24
• Salvapantallas	24
• Cambio del canal de audio	24

Reproducción de un CD de audio o disco MP3/WMA	25-27
Características del CD de audio y del disco MP3 / WMA	26-27
• Pausa	26
• Cambio de pista	26
• Búsqueda	26
• Repetición de Pista / Todo / Desactivada	26
• Repetición A-B	26
• La compatibilidad del disco MP3 / WMA con este reproductor queda limitada como sigue	27
Reproducción programada	28-29
• Repetición de las pistas programadas	29
• Eliminación de una pista de la lista "Programa"	29
• Eliminación de toda la lista de programas	29
Discos JPEG	30-31
• Proyección de diapositivas	30
• Imagen congelada	30
• Ir a otro archivo	31
• Zoom	31
• Para rota la imagen	31
• Para escuchar música MP3/WMA mientras se mira una imagen	31
• La compatibilidad del disco JPEG con este reproductor queda limitada como sigue	31
Reproducción de un disco en formato DVD VR	32
Reproducción de un disco de película DivX	33
• La compatibilidad de los discos DivX con este reproductor está limitada del siguiente modo	33

### Parámetros iniciales

Parámetros iniciales	34-39
Funcionamiento general	34
IDIOMA	34
PANTALLA	35
AUDIO	35-36
OTROS	36-37
BLOQUEO	38-39

### Conexiones

Configuración del reproductor	40-41
Conexiones del reproductor de DVD	40
Conexión de audio con equipos opcionales	41

### Referencia

Detección y resolución de problemas	42
Códigos de idioma	43
Código de área	44
Especificaciones	45

## Antes de usar

Para garantizar el uso adecuado de este producto, lea detenidamente este manual del usuario y consérvelo para futuras consultas.

Este manual ofrece información sobre el manejo y el mantenimiento de su reproductor de DVD. En caso de que la unidad necesite alguna reparación, póngase en contacto con un taller de servicio autorizado.

### Símbolos utilizados en este manual



El símbolo del rayo alerta al usuario de la presencia de tensión peligrosa en la caja del reproductor cuya magnitud podría suponer un peligro de descarga eléctrica.



El signo de exclamación alerta al usuario de la existencia de instrucciones de manejo y mantenimiento/reparación importantes.



Indica peligros que pueden provocar daños en la unidad u otro tipo de daños materiales.

### NOTA

Indica la existencia de notas y características de operación particulares.

### CONSEJO

Señala consejos y trucos para facilitar las funciones.

Un apartado cuyo título tenga uno de los símbolos siguientes, indica que éste es aplicable exclusivamente al disco representado con el símbolo.

<b>DVD</b>	DVD y DVD $\pm$ R/RW finalizados
<b>VCD</b>	CD de video
<b>CD</b>	CD de audio
<b>MP3</b>	Discos MP3
<b>WMA</b>	Discos WMA
<b>JPEG</b>	Discos JPEG
<b>DivX</b>	Discos DivX

### Símbolos en pantalla

El símbolo “  ” puede aparecer en la pantalla de su televisor durante la operación e indica que la función explicada en este manual del usuario no está disponible para ese disco de video DVD específico.

### Notas sobre los discos

#### Manejo de los discos

No toque la cara grabada del disco. Sostenga el disco por los extremos para no dejar huellas en la superficie. Nunca pegue papel o cinta adhesiva en el disco.



## Antes de usar (Cont.)

### Almacenamiento de los discos

Tras la reproducción, guarde el disco en su caja. No exponga el disco a la luz solar directa o a fuentes de calor ni lo deje dentro de un coche estacionado y expuesto a la luz solar.

### Limpieza de los discos

La existencia de huellas y polvo en el disco puede disminuir la calidad de la imagen y distorsionar el sonido. Antes de reproducir el disco, límpielo con un paño. Pase el paño desde el centro del disco hacia afuera.

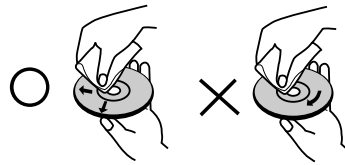

No utilice solventes fuertes como alcohol, benceno, aguarrás, productos de limpieza o aerosoles antiestáticos fabricados para los antiguos discos de vinilo.

## Términos relacionados con los discos

### DVD $\pm$ R / DVD $\pm$ RW

DVD -R y DVD +R son dos medios distintos para unidades y discos de DVD grabables. Este formato permite que la información se grabe en el disco DVD una sola vez. DVD +RW y DVD -RW son dos medios de reescritura que permiten borrar el contenido del DVD para poder grabar información distinta. Los discos de una sola cara pueden guardar hasta 4.38 Gigas y los de dos caras, el doble. No existen discos regrabables de doble capa.

### VCD (CD de video)

Un VCD contiene un máximo de 74 minutos (disco de 650 MB) u 80 minutos (disco de 700 MB) de videos MPEG-1 y sonido de calidad estéreo.

### MPEG

MPEG es una norma internacional para la comprensión de audio y video. Se utiliza para codificar video para VCD y facilita la codificación de sonido envolvente multi-canal como audio PCM, Dolby Digital, DTS y MPEG.

### MP3

MP3 es un conocido formato de compresión utilizado para archivos de audio digital que ofrece una calidad muy parecida a la del CD.

### WMA

Archivo de audio de Windows. Un tipo de codificación/decodificación creado por Microsoft Corp.

### JPEG

Joint Pictures Expert Group. JPEG es un formato de archivos comprimido que le permite guardar imágenes sin limitación en el número de colores.

### DivX

DivX es el nombre de un revolucionario sistema de codificación de video basado en el nuevo estándar de compresión para video MPEG-4. Podrá reproducir películas DivX en este reproductor DVD.

## Antes de usar (Cont.)

### **PBC: Control de reproducción (sólo CD de video)**

El control de reproducción se encuentra disponible para formatos de disco CD de video (VCD) versión 2.0. PBC le permite interactuar con el sistema a través de menús, funciones de búsqueda y otras operaciones típicas parecidas a las de las computadoras. Asimismo, si el disco incluye imágenes congeladas de alta resolución, pueden ser reproducidas. Los CD de video sin PBC (Versión 1.1) funcionan igual que los CD de audio.

### **Título (sólo DVD)**

Por lo general, un título representa a cada una de las secciones de un disco DVD. Por ejemplo, la película podría ser el título 1, un documental que explique cómo se filmó la película podría ser el título 2 y las entrevistas con los personajes serían el título 3. A cada título le ha sido asignado un número de referencia que le permite localizarlo fácilmente.

## Mantenimiento y reparaciones

Consulte la información facilitada en este capítulo antes de ponerse en contacto con el servicio técnico.

### **Manejo de la unidad**

#### **Durante el transporte de la unidad**

Conserve la caja y los materiales de embalaje originales. Si necesita enviar de nuevo la unidad, para su máxima protección, empáquela como venía de fábrica.

### **Conservación de las superficies externas limpias**

- No utilice líquidos volátiles, como insecticidas, cerca de la unidad.
- No deje productos de caucho o plástico en contacto con la unidad durante un tiempo prolongado, pues podrían dejar marcas en la superficie.

### **Limpieza de la unidad**

Para limpiar el reproductor, utilice un paño suave y seco. Si las superficies están extremadamente sucias, utilice un paño suave ligeramente humedecido con una solución de detergente suave.

No utilice solventes fuertes, como alcohol, benceno o aguarrás, o pues podrían dañar la superficie de la unidad.

### **Mantenimiento de la unidad**



El reproductor de DVD es un aparato de precisión de alta tecnología. Si las lentes ópticas y las piezas de la unidad de disco están sucias o deterioradas, la calidad de la imagen podría verse reducida.

Dependiendo del medio de uso, se recomiendan la inspección y el mantenimiento regulares tras 1,000 horas de uso.

Para obtener más detalles, póngase en contacto con su centro de servicio más cercano.

## Antes de usar (Cont.)

### Tipos de discos reproducibles

	DVD (disco de 8 cm / 12 cm)
	CD de video (VCD) (disco de 8 cm / 12 cm)
	CD de audio (disco de 8 cm / 12 cm)

Asimismo, esta unidad reproduce archivos DivX, DVD±R, DVD±RW, SHCD y CD-R ó CD-RW con títulos de audio, MP3, WMA o archivos JPEG.



Indica una característica del producto que es capaz de reproducir discos DVD-RW grabados en formato de grabación de video.

**Fabricado bajo autorización de Dolby Laboratories. “Dolby” y “Pro Logic” y el símbolo de doble D son marcas comerciales de Dolby Laboratories.**

**DTS y DTS Digital Out son marcas comerciales de Digital Theater Systems, Inc.**

### NOTAS

- En función de las condiciones del equipo de grabación o del propio disco CD-R/RW (o DVD±R /±RW), algunos discos CD-R/RW (o DVD±R/±RW) no pueden ser reproducidos en esta unidad.
- No pegue etiquetas ni sellos en ninguno de los dos lados del disco (el lado etiquetado o el lado grabado).
- No utilice CD con forma irregular (por ejemplo, con forma de corazón u octagonal) pues podrían provocar el funcionamiento incorrecto de la unidad.

### Notas sobre DVD y CD de video

Algunas funciones de la reproducción de DVD y CD de video pueden ser intencionadamente programadas por los fabricantes de software. Esta unidad reproduce discos DVD y CD de video según el contenido del disco diseñado por el fabricante del software; por consiguiente, puede que no estén disponibles algunas de las características de reproducción o que existan otras funciones adicionales.

### Código regional

Este reproductor de DVD ha sido diseñado y fabricado para la reproducción del software de DVD codificado para el área “4”. Esta unidad sólo puede reproducir discos DVD que lleven la etiqueta “4” o “ALL” (TODAS).



### Notas sobre los códigos regionales

- La mayoría de los discos DVD tiene un mundo con uno o más números en su interior claramente visibles en la cubierta. Este número debe coincidir con el código regional de su reproductor de DVD o el disco no podrá ser reproducido.
- Si intenta reproducir un DVD con un código de región distinto al de su reproductor, aparecerá en pantalla el mensaje “Check Regional Code” (Chequee Código Regional).

## Identificación de controles

### Unidad principal

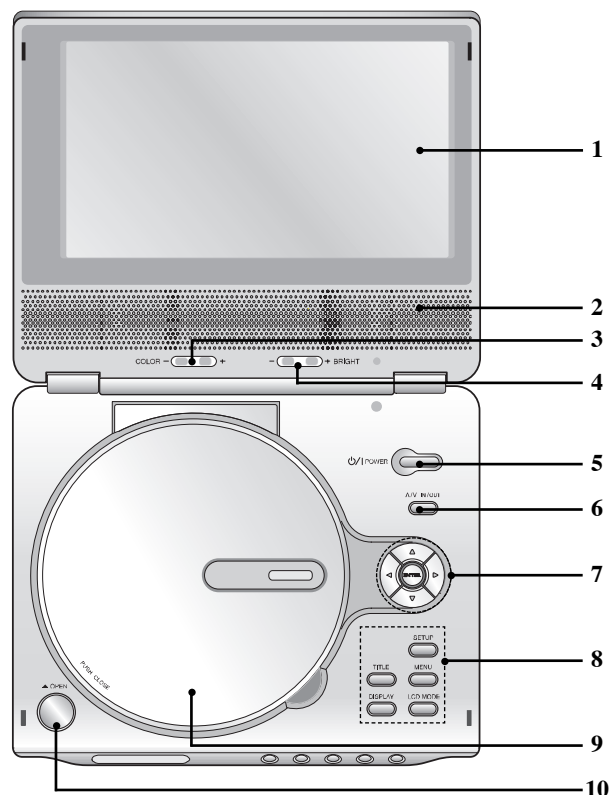

1. **Pantalla**
2. **Bocina**
3. **Botón de control de COLOR:** - ; Blanco y Negro, + ; color
4. **Botón de control de BRILLO:** - ; oscuro, + ; claro
5. **POWER (ENCENDIDO)**  
ENCIENDE y APAGA el reproductor.
6. **A/V IN/OUT**  
Selecciona la fuente del televisor.
7. • ◀ ▶ ▲ ▼ (izq./der./arriba/abajo)  
Selecciona una opción en el menú.
- **ENTER**  
Confirma la selección del menú.
8. • **TITLE (TÍTULO)**  
Despliega el menú de títulos del disco, si está disponible.
- **MODO DE PANTALLA**  
NORMAL → FULL → ZOOM → OFF
- **MENU (MENÚ)**  
Accede al menú de un disco DVD.
- **DISPLAY (PANTALLA)**  
Accede a la pantalla.
- **SETUP (CONFIGURACIÓN)**  
Accede o sale del menú de configuración.
9. **Cubierta del disco**
10. **Botón OPEN (ABRIR)**  
Presione este botón para abrir la cubierta del disco.

### NOTA

Coloque un disco en el lector con la cara a reproducir hacia abajo y presione con suavidad la parte central del disco para situarlo en posición.

## Identificación de controles (cont.)

### Unidad principal

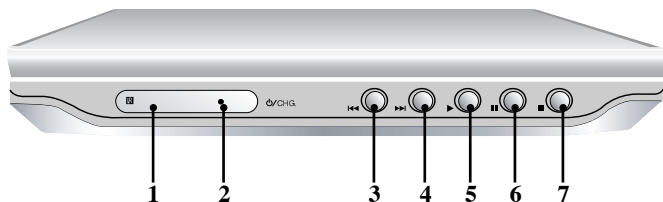

- 1. Sensor remoto**
- 2. Indicador de carga de la batería**  
Mientras se está cargando el indicador permanecerá rojo.  
Al terminar la recarga el indicador cambiará a color verde.
- 3. Skip/Search (Saltar/Buscar) hacia atrás**  
Pasa al capítulo/pista anterior o al principio del disco. Mantenga el botón presionado durante dos segundos para una búsqueda rápida hacia atrás.
- 4. Skip/Search (Saltar/Buscar) hacia delante**  
Pasa al capítulo/pista siguiente. Mantenga el botón presionado durante dos segundos para una búsqueda rápida hacia delante.
- 5. PLAY (REPRODUCIR)**  
Inicia la reproducción.
- 6. PAUSE(PAUSA)**  
Detiene la reproducción temporalmente. Presione rápidamente para la reproducción cuadro a cuadro.

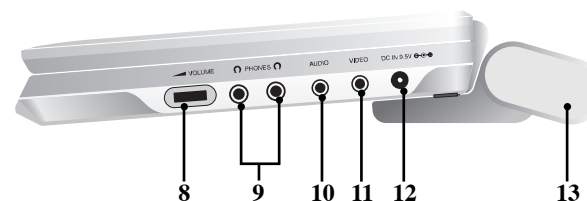

- 7. STOP (DETENER)**  
Detiene la reproducción.
- 8. Control de volumen**
- 9. Conector de audífonos**
- 10. Conector de AUDIO In/Out (OPTICAL OUT)**
- 11. Conector de VIDEO In/Out (Entrada/Salida de Video)**
- 12. Entrada de Corriente Directa 9,5V**  
Conecte el adaptador de CA.
- 13. Paquete de batería**

## Identificación de controles (cont.)

### Mando a distancia

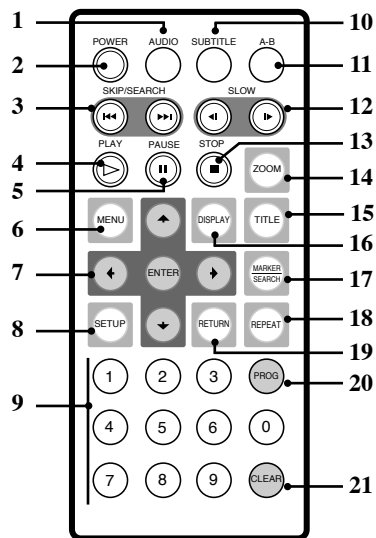

1. **AUDIO**  
Selecciona un idioma de audio (DVD).
2. **POWER**  
Enciende y apaga el reproductor de DVD.
3. • **SKIP/SEARCH hacia atrás** ( ◀◀ )  
Busca hacia atrás\*/regresa al principio del capítulo o pista actual o regresa al capítulo o pista anterior.
- **SKIP/SEARCH hacia delante** ( ▶▶ )  
Busca hacia delante\*/avanza al siguiente capítulo.  
\* Mantenga presionado el botón durante aproximadamente dos segundos.
4. **PLAY**  
Inicia la reproducción.
5. **PAUSE**  
Detiene la reproducción temporalmente. Presione repetidamente para la reproducción cuadro a cuadro.
6. **MENU**  
Accede al menú de un disco DVD.
7. • ◀ ▶ ▲ ▼ (izq./der./arriba/abajo)  
Selecciona una opción en el menú.
- **ENTER**  
Confirma la selección del menú.
8. **SETUP**  
Accede o sale del menú de configuración.
9. **Botones numéricos 0-9**  
Selecciona opciones numeradas de un menú.
10. **SUBTITLE (SUBTÍTULOS)**  
Selecciona un idioma de subtítulo.
11. **A-B**  
Repite la secuencia.
12. **SLOW (LENTO)** ( ◀ / ▶ )  
Reproducción en retroceso/avance en modo lento.
13. **STOP** ( ■ )  
Detiene la reproducción.
14. **ZOOM**  
Aumenta la imagen de video.
15. **TITLE (TÍTULO)**  
Despliega el menú de títulos del disco, si está disponible.
16. **DISPLAY (PANTALLA)**  
Accede a la pantalla.
17. • **MARKER (MARCADOR)**  
Marca cualquier punto durante la reproducción.
- **SEARCH (BÚSQUEDA)**  
Muestra el menú MARKER SEARCH (BÚSQUEDA DE MARCADOR).
18. **REPEAT (REPETIR)**  
Repite el capítulo, pista, título, todos.
19. **RETURN (VOLVER)**  
Sale del menú de configuración, despliega el menú de un CD de video CD con función PBC.
20. **PROG.**  
Incluye una pista en la lista de programas.
21. **CLEAR (BORRAR)**  
Elimina una pista de la lista del programa o la marca en el menú MARKER SEARCH.

## Identificación de controles (cont.)

### Inserte la batería (batería de litio)

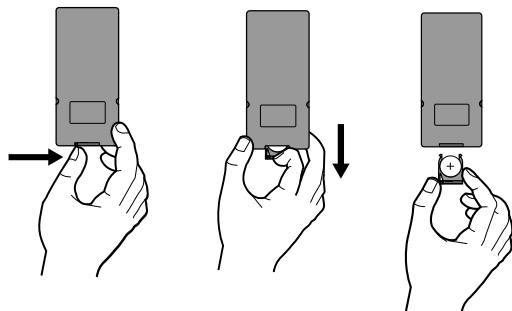

### NOTAS

- No exponga el sensor del control remoto a la luz brillante.
- No coloque objetos entre el sensor del control remoto y el control remoto.

### ■ Reemplazo de la batería tipo botón

La duración normal de la batería es de aproximadamente un año. Cámbiela si el control remoto empieza a fallar al manejar el aparato dentro del rango de alcance de operación.

### Batería tipo botón (batería de litio)

1. Presione el clip sujetador de la batería y levante la cubierta para retirar el soporte de la batería.
2. Inserte la batería con el símbolo “+” hacia el símbolo “+” en el sujetador de la batería.
3. Vuelva a colocar el soporte de la batería con la nueva batería en la unidad de control remoto, asegurándose de que se ha insertado completamente.

- Reemplace la batería de la unidad de control remoto con micro celdas de litio de 3V tales como CR. 2025 ó su equivalente.
- Deseche la batería conforme a las disposiciones de seguridad de las leyes locales. No la tire al fuego.

**Advertencia:** La batería que se usa en este aparato puede presentar peligro de incendio o quemaduras químicas peligrosas si se maltrata. No la recargue, desensamble, incinere o caliente arriba de 100° C (212° F). Reemplace la batería con un repuesto de Matsushita Elec. Ind. Co., Ltd. (Panasonic), parte no. CR. 2025 únicamente. El uso de cualquier otra batería puede provocar riesgos de incendio o explosión. Deseche las baterías usadas. Mantenga las baterías lejos del alcance de los niños. No desensamble ni arroje al fuego.

## Conexiones de alimentación

### Adaptador CA (de corriente alterna)

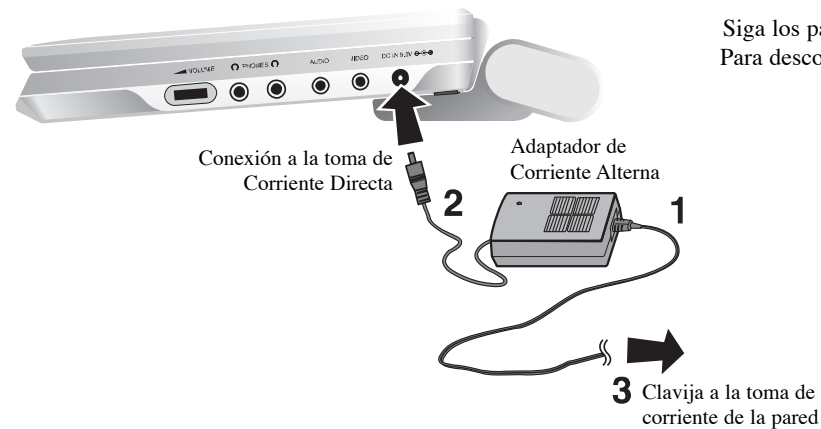

Siga los pasos del 1 al 3 para conectar.  
Para desconectar, invierta el orden.

Introducción

#### Precaución

- No conecte la clavija a una toma de corriente diferente a la que se indica en la etiqueta, ya que esto puede provocar un riesgo de incendio o descarga eléctrica.
- No conecte o desconecte la clavija con las manos mojadas. Al hacerlo puede recibir una descarga eléctrica.
- No utilice un adaptador de Corriente Alterna diferente al que se especifica, pues puede ocasionar un incendio o dañar el aparato.

#### Adaptador de Corriente Alterna

- Este adaptador de Corriente Alterna opera con una corriente de 100-240V~1.5A 50-60Hz.
- MODELO NO.: DP-AC90
- Fabricado por WANLIDA Digital Technology Co., Ltd.
- Póngase en contacto con un distribuidor de partes eléctricas para que lo asista en la elección de una clavija para adaptador de Corriente Alterna o un juego de cables de CA adecuado.

## Conexiones de alimentación (cont.)

### Adaptador para automóvil

Este reproductor de DVD y su adaptador para automóvil fueron diseñados para su uso en vehículos con sistema eléctrico de 12 voltios, con tierra eléctrica negativa. (Esta norma es la más habitual.) Si su vehículo cuenta con un sistema eléctrico de otro tipo, no será posible utilizar el sistema de alimentación de CD.

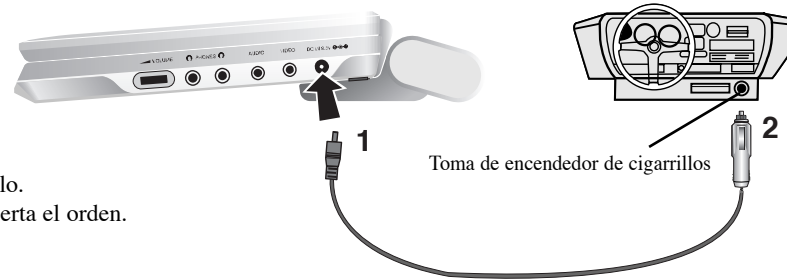

Siga los pasos 1 y 2 para conectarlo.  
Cuando quiera desconectarlo, invierta el orden.

### Precauciones

- Para evitar choques eléctricos y eventuales daños al reproductor de DVD o al vehículo, siempre desenchufe el adaptador para automóvil de la toma del encendedor antes de desenchufar la clavija de su reproductor de DVD.
- El adaptador para automóvil tiene un fusible de protección de 3 amp. 250 V.
- Desconecte el adaptador de la toma del encendedor del automóvil antes de poner en marcha el motor.
- No opere el reproductor de DVD cuando la batería del automóvil esté descargada. Los picos de corriente del alternador del automóvil pueden quemar el fusible de CD.
- Si el voltaje de alimentación del vehículo baja a menos de 10 voltios, quizá su reproductor de DVD no funcione correctamente.
- No deje su reproductor de DVD en lugares donde la temperatura supere los 70° C (158° F), pues el dispositivo lector puede dañarse.  
Esto ocurre, por ejemplo:
  - Dentro de un automóvil que se encuentre bajo el sol y con las ventanillas cerradas.
  - Cerca de un aparato de calefacción.

### Adaptador para automóvil

- Este adaptador para automóvil opera con Corriente Directa de 12V.
- MODELO NO.: DPB-C90
- Fabricado por WANLIDA Digital Technology Co., Ltd.
- Consulte a un distribuidor de piezas eléctricas para escoger un adaptador para automóvil que sea adecuado.

## Conexiones de alimentación (cont.)

### Paquete de batería

- Cargue el paquete de batería cuando lo use por primera vez.

#### ■ Colocación del paquete de batería

1. Haga coincidir los ganchos del paquete de batería con los orificios en la parte inferior del aparato.
2. Empuje el paquete de batería hacia arriba hasta que oiga el sonido "clic".

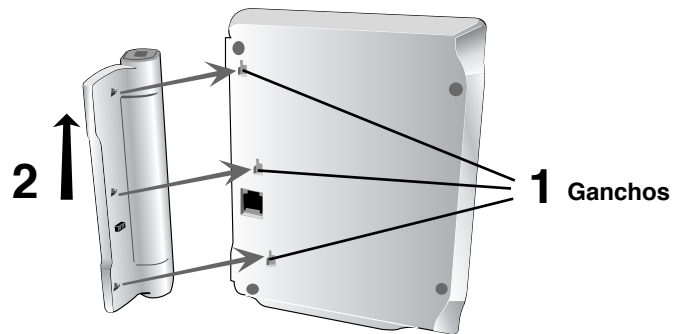

#### ■ Para retirar el paquete de batería

Para retirar el paquete de batería, tire del interruptor que está situado junto al paquete de batería y al mismo tiempo deslice la batería hacia abajo.

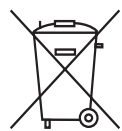
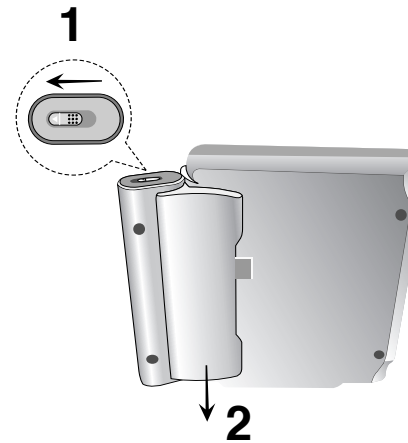

#### ATENCIÓN

El aparato que acaba de adquirir contiene una batería recargable. La batería es reciclable. Al final de su vida útil, es posible que bajo las leyes locales de varios estados sea ilegal depositar esta batería en el basurero municipal. Verifique con las autoridades del basurero municipal de su localidad para conocer los detalles sobre las opciones adecuadas de reciclaje o desecho.

## Conexiones de alimentación (cont.)

### ■ Para cargar el paquete de batería

1. Coloque el paquete de batería en el reproductor.
2. Conecte el adaptador de CA al reproductor y el enchufe en un tomacorriente de CA.

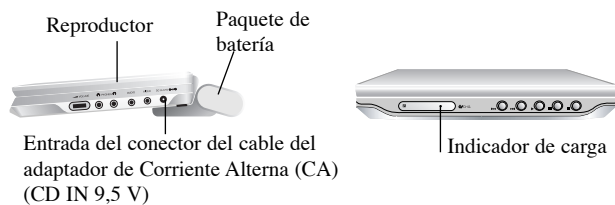

3. Mientras se está cargando el indicador permanecerá rojo. Al terminar la recarga el indicador cambiará a color verde.

### PRECAUCIÓN

Tome las siguientes precauciones para evitar fugas de líquido, sobrecalentamiento, etc.

- No utilice partes no autorizadas.
- Utilice el adaptador CA autorizado al recargar la batería.
- No lo exponga a altas temperaturas, por encima de los 60° C (140° F).
- No intente desarmar o modificar la unidad.
- Un fuerte impacto puede provocar un mal funcionamiento de la unidad.
- No lo incinere.
- No lo desensamble; deséchelo en forma apropiada.
- No cause cortos circuitos.

### NOTA

Sólo se debe cargar la batería cuando la unidad está apagada. La batería no se cargará cuando se haya descargado naturalmente o a propósito. La unidad no puede percibir el voltaje de la batería, incluso si la conecta. Cuando se encuentre en esta situación, encienda la unidad y después vuelva a apagarla. Entonces la batería comenzará a cargarse.

### ■ Tiempos de recarga y de reproducción

Recarga	Tiempo de reproducción	
	sin reproductor	pantalla encendida
Aprox. 3,5 horas	Aprox. 3 horas*	Aprox. 4 horas

\* Cuando el brillo se ajusta a “-”

- Confirme la carga de la batería en la pantalla de la unidad

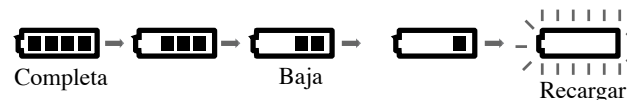

- Si se usa el adaptador de corriente, el indicador de batería no aparecerá.

- Si la duración de la batería se reduce en gran manera después de recargar

La vida de servicio del paquete de batería ha llegado a su fin (se puede recargar alrededor de 300 veces).

- Si no va a utilizar la unidad por un largo periodo

- Retire el paquete de batería. (Incluso si la unidad está apagada, utiliza algo de energía. Esto puede ocasionar una descarga en la batería y un mal funcionamiento del aparato.)
- Vuelva a colocar el paquete de batería cuando esté listo para usarlo nuevamente.

- Batería

• MODELO NO.: DP-BS930

## Reproducción de un disco

1. **Prepare el suministro de energía eléctrica.**
2. **Abra la cubierta exterior y presione el botón POWER.**
3. **Presione OPEN (ABRIR) para levantar la cubierta del disco e inserte el disco a reproducir con la etiqueta hacia arriba. Cierre la cubierta con la mano.**
  - Si coloca el disco al revés (y se trata de un disco con una sola cara grabada), aparece "NO DISC" (No Disco) o "DISC ERROR" (Error De Disco) en la pantalla.
  - Después de haber reproducido todos los capítulos en el título, el reproductor de DVD se detendrá en forma automática y regresará a la pantalla del menú.
4. **Presione PLAY para empezar a reproducir.**
5. **Ajuste el volumen.**

### NOTAS

- Coloque un disco con la parte a reproducir hacia abajo sobre el eje y presione suavemente el centro del disco para ajustarlo en posición.
- Confirme la posición de LCD MODE (MODO DE PANTALLA) presionando el botón de LCD MODE.

### ■ n Cambio del tamaño de pantalla

Utilice el botón LCD MODE para cambiar el modo de imagen. El modo se muestra en la pantalla de la unidad como se indica a continuación:

NORMAL → FULL → ZOOM → OFF



### NOTA

Puede aparecer diferente según la clase de disco.

### ■ Modalidad y tamaño de la película

La película que se muestra en la pantalla depende del modo de reproducción y tamaño grabados en el disco.

### NOTAS

- Si usted no está utilizando la pantalla de esta unidad, seleccione OFF para ahorrar energía.
- La pantalla se apaga si cierra la unidad.
- Pueden aparecer líneas horizontales en la película cuando la modalidad se cambia a ZOOM, pero ello no indica un mal funcionamiento.

## Pantalla

Puede comprobar el estado general de reproducción en pantalla. Algunos elementos se pueden cambiar utilizando el menú. Para utilizar la pantalla:

1. Presione el botón DISPLAY (MOSTRAR EN PANTALLA) durante la reproducción.
2. Presione ▲ / ▼ para seleccionar una opción. Se marcará la opción seleccionada.
3. Presione ◀ / ▶ para cambiar la configuración. También puede usar los botones numéricos si procede (por ejemplo, para introducir el número del título). Para algunas funciones, presione ENTER para ejecutar la configuración.

### NOTAS

- Es posible que algunos discos no dispongan de todas las características indicadas a continuación.
- Si no presiona ningún botón durante 10 segundos, desaparece el desplegado en pantalla.

### Estado/Restricciones de reproducción

 **TIME** Repetir título

 **A B** Repetir secuencia







 **1 / 9** Introducir marcador

 **MARKER SEARCH** Menú de búsqueda de marcador

 **II** Reanudar la reproducción a partir de este punto



⊘ Acción prohibida o no disponible

### Ejemplo: Pantalla durante la reproducción de un DVD

Opciones	Método de selección
Número de título  1 / 3	◀ / ▶, Números ENTER
Número de capítulo  1 / 12	◀ / ▶, Números ENTER
Búsqueda por tiempo  0:20:09	Números, ENTER
Idioma de audio y modo de salida de audio digital  1 ENG 3/2.1CH	◀ / ▶ o AUDIO
Idioma de los subtítulos  1 ENG	◀ / ▶ o SUBTITLE
Ángulo  1 / 3	◀ / ▶

## Pantalla (cont.)

### Ejemplo: Pantalla durante la reproducción de un VCD

Opciones	Método de selección
Número de pista (o modo PBC)  1/3	◀ / ▶, Números ENTER
Búsqueda por tiempo  0:20:09	Números ENTER
Canal de audio  Stereo	◀ / ▶ o AUDIO

### Ejemplo: Pantalla durante la reproducción de un disco de película divx

Opciones	Método de selección
Número de pista  1/3	◀ / ▶, Números ENTER
Búsqueda por tiempo  0:20:09	Números ENTER
Idioma de audio y modo de salida de audio digital  1 MP3 2/0 CH	◀ / ▶ o AUDIO
Idioma de los subtítulos  1 ENG	◀ / ▶ o SUBTITLE

## Características generales

### DVD

Utilice los botones ◀ ▶ ▲ ▼ para elegir el título/capítulo que desea ver; a continuación presione ENTER para iniciar la reproducción. Presione TITLE o MENU para volver a la pantalla del menú.

### VCD

Utilice los botones numéricos para seleccionar la pista que desea ver y presione RETURN para volver a la pantalla del menú. Los parámetros del menú y los procedimientos del funcionamiento pueden diferir. Siga las instrucciones de cada pantalla de menú. También puede desactivar el PBC (véase el apartado "PBC" en la página 36).

### NOTAS

- Si ha configurado el control paterno y el disco no se ajusta a los parámetros de clasificación, deberá introducir la clave. (Véase el apartado "BLOQUEO" en la página 38-39.)
- Puede que los DVD tengan un código de área. Su reproductor no reproduce discos que tengan un código de área distinto al de éste. El código de área de este reproductor es 4 (cuatro).

**A menos que se establezca lo contrario, todas las operaciones descritas emplean el control remoto. Algunas características pueden encontrarse también disponibles en el menú Setup (Configuración).**

### Cambio a otro TÍTULO **DVD**

Cuando un disco tiene más de un título, puede cambiar de uno a otro. Presione DISPLAY con la reproducción en paro y el número correspondiente (0-9) ó utilice ◀ / ▶ para cambiar a otro título. Puede reproducir cualquier título con sólo introducir su número con la reproducción en paro.

### Cambio a otro CAPÍTULO/PISTA

#### **DVD** **VCD** **DivX**

Cuando un título de un disco tiene más de un capítulo o cuando el disco tiene más de una pista, puede cambiar de capítulo/pista como sigue:

- Presione SKIP/SEARCH ◀◀◀ o ▶▶▶ durante la reproducción para seleccionar el capítulo/pista siguiente o regresar al inicio del capítulo/pista actual.
- Presione dos veces SKIP/SEARCH ◀◀◀ para volver al capítulo/pista anterior.
- Para ir directamente a un capítulo durante la reproducción de un DVD, presione DISPLAY y los botones ▲ / ▼ para seleccionar el icono del capítulo/pista. A continuación, introduzca el número del capítulo/pista o utilice los botones ◀ / ▶.

### Búsqueda **DVD** **VCD** **DivX**

1. Presione y mantenga presionado el botón SKIP/SEARCH ◀◀◀ o ▶▶▶ durante unos dos segundos durante la reproducción. El reproductor iniciará la función SEARCH (BÚSQUEDA).
2. Presione y mantenga así el botón SKIP/SEARCH ◀◀◀ o ▶▶▶ repetidamente para seleccionar la velocidad deseada: ◀◀◀X2, ◀◀◀X4, ◀◀◀X16, ◀◀◀X100 (hacia atrás) o ▶▶▶X2, ▶▶▶X4, ▶▶▶X16, ▶▶▶X100 (hacia delante).  
Con un CD de video, la velocidad de búsqueda cambiará: ◀◀◀X2, ◀◀◀X4, ◀◀◀X8, (hacia atrás) o ▶▶▶X2, ▶▶▶X4, ▶▶▶X8, (hacia delante).
3. Para salir de la función SEARCH, presione PLAY.

## Características generales (cont.)

### Imagen congelada y reproducción cuadro a cuadro

**DVD VCD DivX**

1. Presione PAUSE en el control remoto durante la reproducción. Adelante la imagen cuadro a cuadro presionando PAUSE varias veces.
2. Para salir del modo de imagen congelada, presione PLAY.

### Cámara lenta **DVD VCD DivX**

1. Presione SLOW ◀◀ o ▶▶ durante la reproducción. El reproductor iniciará la función SLOW (Cámara lenta).
2. Use SLOW ◀◀ o ▶▶ para seleccionar la velocidad deseada: ◀◀ 1/16, ◀◀ 1/8, ◀◀ 1/4 o ◀◀ 1/2 (hacia atrás), o ▶▶ 1/16, ▶▶ 1/8, ▶▶ 1/4 o ▶▶ 1/2 (hacia adelante).
3. Para salir del modo de cámara lenta, presione PLAY.

#### NOTA

Los discos DivX y CD de Video no se pueden reproducir hacia atrás en cámara lenta.

### Búsqueda por tiempo **DVD VCD DivX**

Para iniciar la reproducción en cualquier punto seleccionado del disco:

1. Presione DISPLAY durante la reproducción. El cuadro de búsqueda por tiempo muestra el tiempo de reproducción transcurrido.
2. Presione ▲ / ▼ para seleccionar el icono del tiempo y aparecerá “-:-”.
3. Introduzca el tiempo de inicio requerido en horas, minutos y segundos de izquierda a derecha. En caso de que introduzca un número equivocado, presione CLEAR y borre los números que haya introducido. A continuación introduzca los números correctos.
4. Presione el botón ENTER para confirmar. La reproducción se iniciará a partir del momento seleccionado.

### Repetición A-B **DVD VCD DivX**

Para repetir una secuencia:

1. Presione A-B en el punto de inicio elegido. “A \* ” aparece brevemente en pantalla.
2. Presione A-B otra vez en el punto final elegido. “A B” aparece brevemente en pantalla y comienza la secuencia de repetición.
3. Presione nuevamente A-B para cancelar.

### Repetición **DVD VCD1.1 DivX**

Puede reproducir un título /capítulo/ todo/pista de un disco.

Presione REPEAT durante la reproducción para elegir el modo de repetición deseado.

#### Discos de video DVD-Repetición de Capítulo / Título / Desactivado

- Chapter: repite el capítulo actual.
- Title: repite el título actual.
- Off: no repite la reproducción.

#### CD de video, discos DivX- Repetición de Pista /Todo/Desactivado

- Track: repite la pista actual.
- All: repite todas las pistas de un disco.
- Off: no repite la reproducción.

#### NOTAS

- En un CD de video con PBC debe desactivar el PBC en el menú de configuración para utilizar la función de repetición (véase el aparato "PBC" en la página 36).
- Si presiona SKIP (▶▶) una vez durante la repetición de capítulo (pista), la reproducción de repetición se cancela.

## Características generales (cont.)

### Búsqueda de marcadores **DVD** **VCD** **DivX**

Guardar un marcador (MARKER) en la memoria del DVD es similar a marcar las páginas de un libro. Esto permite la localización rápida de cualquier punto en el disco.

#### Almacenaje de un indicador en la memoria

##### 1. Presione **MARKER/SEARCH** (**BUSCAR/MARCADOR**) durante la reproducción.

El menú **MARKER SEARCH** aparece en pantalla.

##### 2. Durante la reproducción, presione **ENTER** cuando la reproducción llegue al punto que desea guardar en la memoria.

- Aparece el número de marcador.
- Haga esto durante 10 segundos mientras aparece el menú **MARKER SEARCH**.
- Para ingresar Marcadores adicionales, presione ◀▶ hasta que aparezca otro punto vacío en el menú **MARKER SEARCH**; presione **ENTER** cuando la reproducción llegue al punto en el que desea colocar el siguiente marcador.

##### 3. Repita el paso 2 para ingresar hasta nueve Marcadores en un disco.

##### 4. Para salir del menú de **MARKER SEARCH**, presione **MARKER/SEARCH**.

#### Para mostrar y borrar un indicador

##### 5. Presione **MARKER/SEARCH** durante la reproducción.

El menú de **MARKER/SEARCH** aparece en la pantalla.

##### 6. Presione ◀▶ para seleccionar el marcador a borrar.

##### 7. Presione **ENTER** para solicitar un marcador.

##### Presione **CLEAR** para borrarlo.

La reproducción da inicio a partir del punto correspondiente al marcador señalado o se borra el marcador seleccionado.

#### NOTAS

- Estas operaciones sólo funcionan con discos en los que el tiempo transcurrido de reproducción aparece en la pantalla durante su reproducción.
- Es posible que no muestren algunos subtítulos grabados alrededor del marcador (DVD).
- Todos los marcadores se borran cuando el aparato se apaga o cuando se retira el disco.
- El marcador no se almacena cuando aparece el menú del DVD o del título en la pantalla.

## Características generales (cont.)

### Zoom **DVD** **VCD** **DivX**

Utilice el zoom para ampliar la imagen de video.

1. Presione ZOOM durante la reproducción o la reproducción congelada para activar la función de ampliación de imagen. Aparece brevemente un cuadro en la parte inferior derecha de la imagen.
2. Cada vez que presione el botón ZOOM la pantalla cambiará en la secuencia: tamaño 100% → tamaño 400% → tamaño 1600% → modo de ajuste en pantalla g tamaño 100%.

Modo de ajuste en pantalla:

Puede cambiar el modo en que aparece la imagen en la pantalla cuando reproduce una película en DVD. Presione ▲/▼ para seleccionar entre Normal, Enhanced (Mejorada) y Maximum (Máxima).

3. Utilice los botones ◀ ▶ ▲ ▼ para cambiar la imagen ampliada.
4. Para reanudar la reproducción normal, presione el botón CLEAR.

### NOTAS

- Es posible que la opción de zoom no funcione en algunos DVD.
- El modo de ajuste en pantalla está disponible para reproducir un disco DVD, un disco VR y un archivo de película.

### Reanudar la reproducción

Cuando se detiene la reproducción, el aparato graba el punto en el que se presionó el botón de STOP (función de RESUME (REANUDAR)). Presione PLAY y empezará a reproducir desde este punto.

## Características de DVD especiales

Comprobación del contenido de los discos DVD: Menús

Los discos DVD pueden ofrecer menús que le permitan acceder a características especiales. Para utilizar el menú del disco, presione MENÚ. Introduzca el número correspondiente o utilice los botones ◀ ▶ ▲ ▼ para marcar su elección. A continuación, presione ENTER.

### Menú de títulos **DVD**

1. Presione TITLE. Si el título en reproducción cuenta con menú, éste aparecerá en la pantalla. De lo contrario, aparecerá el menú del disco.
2. El menú ofrece características tales como ángulos de la cámara, opciones de idioma hablado y subtítulos y capítulos de título.
3. Para salir, presione TITLE.

### Menú del disco **DVD**

Presione MENU y aparecerá el menú del disco. Para salir, presione nuevamente MENU.

### Cambio del idioma de audio **DVD** **DivX**

Presione AUDIO varias veces durante la reproducción para oír un idioma o pista de audio diferentes.

Con discos DVD-RW grabados en modo VR que tienen tanto un canal de audio bilingüe como principal, puede cambiar entre Main (Principal) (L), Bilingual (Bilingüe) (R) o una mezcla de ambos (Main + Bilingual) presionando AUDIO.

## Características generales (cont.)

### Ángulo de la cámara **DVD**

Si el disco contiene escenas grabadas en distintos ángulos de cámara, puede cambiar a un ángulo de cámara distinto durante la reproducción.

1. Presione DISPLAY durante la reproducción.
2. Presione ▲/▼ para seleccionar el ángulo.
3. Presione ◀/▶ en varias ocasiones hasta seleccionar el ángulo deseado.

### CONSEJO

El indicador de ángulo parpadeará en la pantalla del televisor durante las escenas grabadas en ángulos diferentes para indicar que se puede cambiar el ángulo.

### Subtítulos **DVD** **DivX**

Presione SUBTITLE varias veces durante la reproducción para ver los subtítulos en distintos idiomas.

### NOTAS

- El archivo de subtítulos de un archivo DivX sólo se visualiza en smi, srt y sub.
- Si no hay información o hay un código que no se puede leer en el archivo DivX, aparecerá "1", etc.

### Memoria de la última escena **DVD** **CD** **VCD1.1**

Este reproductor memoriza la última escena del último disco visualizado. La escena permanece en la memoria incluso si retira el disco o apaga el reproductor. Si carga un disco del que se ha memorizado una escena, ésta reaparecerá de forma automática.

### NOTAS

- Las configuraciones se almacenan en la memoria para utilizarlas en cualquier momento.
- Este reproductor no memoriza las configuraciones de un disco si se desconecta el reproductor antes de que comience a reproducir.

### Protector de pantalla

El protector de pantalla aparece cuando el reproductor de DVD permanece en modo Stop durante cinco minutos. Transcurridos cinco minutos con el protector de pantalla, el reproductor de DVD se apaga de forma automática.

### Cambio del canal de audio **VCD**

Presione AUDIO varias veces durante la reproducción para escuchar un canal de audio diferente (Stereo, Diestro o Derecho).

## Reproducción de un CD de audio o disco MP3/WMA

El reproductor de DVD puede reproducir grabaciones en formato MP3/WMA en discos CD-ROM, CD-R ó CD-RW

### CD de audio

Cuando introduce un CD de audio, aparece el menú en la pantalla del televisor. Presione ▲ / ▼ para seleccionar una pista y PLAY o ENTER para comenzar la reproducción.

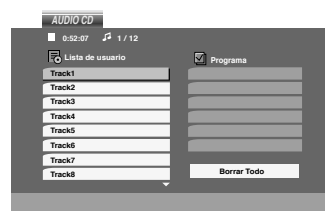

### MP3 / WMA

1. Presione ▲ / ▼ para seleccionar una carpeta y ENTER para ver su contenido.
2. Presione ▲ / ▼ para seleccionar una pista y PLAY o ENTER para comenzar la reproducción.

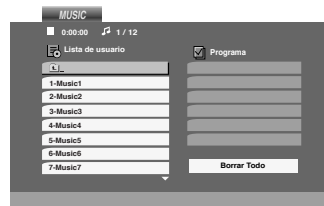

### ID3 TAG

- Si reproduce un archivo que contenga información, como los títulos de las pistas, podrá verla presionando DISPLAY.  
[ Title, Artist, Album, Year, Comment ]
- Si no hay información, aparecerá “NO ID3 TAG” en la pantalla.

### CONSEJOS

- Si se encuentra en una lista de archivos del menú MUSIC (MÚSICA) y desea regresar a la lista de Carpetas, utilice los botones ▲ / ▼ para seleccionar [ ] y presione ENTER.
- Presione MENU para ir a la página siguiente.
- En un CD mixto que contenga archivos MP3/WMA y JPEG, puede cambiar del menú MP3/WMA al de JPEG. Presione TITLE y se marcará MUSIC o PHOTO (FOTOGRAFÍA) en la parte superior del menú.

## Reproducción de un CD de audio o disco MP3/WMA (cont.)

### Características del CD de audio y del disco MP3/WMA

#### Pausa **CD** **MP3** **WMA**

1. Presione PAUSE durante la reproducción.
2. Para volver a la reproducción, presione PLAY, ENTER o presione de nuevo PAUSE.

#### Cambio de pista **CD** **MP3** **WMA**

1. Presione SKIP/SEARCH (◀◀ o ▶▶) brevemente durante la reproducción para ir a la siguiente pista o regresar al inicio de la pista actual.
2. Presione SKIP/SEARCH ◀◀ dos veces para volver a la pista anterior.
3. Puede reproducir cualquier pista introduciendo su número.

#### Búsqueda **CD** **MP3** **WMA**

1. Mantenga presionado el botón SKIP/SEARCH ◀◀ o ▶▶ durante unos dos segundos durante la reproducción. El reproductor iniciará la función SEARCH (BÚSQUEDA).
2. Mantenga presionado el botón SKIP/SEARCH ◀◀ o ▶▶ repetidamente para seleccionar la velocidad deseada: ◀◀X2, ◀◀X4, ◀◀X8 (hacia atrás) o ▶▶X2, ▶▶X4, ▶▶X8 (hacia delante). La velocidad de búsqueda y el sentido se indican en la pantalla del menú.
3. Para salir del modo SEARCH presione PLAY.

#### Repetir Pista/Todo/Desactivada

#### **CD** **MP3** **WMA**

Puede reproducir una pista o todo un disco.

1. Presione REPEAT durante la reproducción de un disco. Aparecerá el icono de repetición.
2. Presione REPEAT para elegir el modo de repetición deseado.
  - Track: repite la pista actual
  - All: repite todas las pistas de un disco.
  - Off (No aparece nada en pantalla): no repite la reproducción.

#### NOTA

Si presiona SKIP (▶▶) una vez durante la repetición de una pista, se cancela la repetición.

#### Repetición A-B **CD**

1. Para repetir una secuencia durante la reproducción de un disco, presione A-B en el punto donde desee que comience la repetición. El icono de repetición y "A" aparecerán en la pantalla del menú.
2. Presione de nuevo A-B en el punto de terminación que haya elegido. El icono de repetición y "A-B" aparecerán en la pantalla del menú y la secuencia se reproducirá repetidamente.
3. Para salir de la secuencia y regresar la reproducción normal, presione de nuevo A-B.

## Reproducción de un CD de audio o disco MP3/WMA (cont.)

### La compatibilidad del disco MP3/WMA con este reproductor queda limitada como sigue:

- $\Sigma$  Frecuencia de muestreo: entre 8-48k Hz (MP3); entre 32-48 kHz (WMA).
- Velocidad en bits: en un rango de 8-320kbps (MP3), 32-192 kbps (WMA).
- El reproductor no puede leer un archivo MP3/WMA que no tenga la extensión “.mp3”/ “.wma”.
- El formato físico del disco CD-R debe ser ISO 9660.
- Si graba archivos MP3/WMA con un programa de software que no cree un sistema de archivos (por ejemplo, Direct-CD), será imposible reproducir los archivos MP3/WMA. Le recomendamos utilizar el programa Easy-CD Creator para crear un sistema de archivos ISO 9660.
- El nombre de los archivos debe tener un máximo de 8 letras y llevar la extensión .mp3 ó .wma.
- No debe incluir caracteres especiales como / ? \* : " < > |, etc.
- El número total de archivos en el disco deberá ser inferior a 650.

Este reproductor de DVD requiere que los discos y las grabaciones cumplan con ciertas normas técnicas para poder obtener una calidad de reproducción óptima. Los DVD pre-grabados se adaptan automáticamente a estas normas. Existen muchos tipos diferentes de formatos de discos grabables (incluidos CD-R con archivos MP3 ó WMA) y éstos requieren ciertas condiciones previas (consulte las indicaciones anteriores) para garantizar una reproducción compatible.

Los clientes no deben olvidar que es necesario contar con una autorización para descargar archivos MP3/WMA y de música desde Internet. Nuestra empresa no goza del derecho otorgar dicha autorización. La autorización deberá solicitarse siempre al propietario de los derechos de autor.

## Reproducción programada

La función de programación le permite almacenar sus pistas favoritas de cualquier disco en la memoria del reproductor.

Un programa puede contener 30 pistas.

1. Inserte un disco.

### Discos CD de audio o MP3/WMA:

Aparece el menú AUDIO CD o MUSIC.

2. Presione PROG.

La marca  aparecerá a la derecha de la palabra "Program" (Programa) en el lado derecho de la pantalla del menú.

### NOTAS

Presione PROG. una vez más; desaparecerá la marca  para salir del modo de edición de programas.

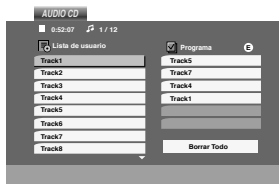

Menú del CD de audio

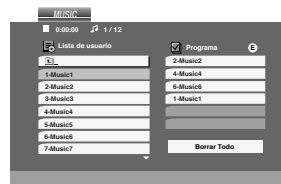

Menú de MP3/WMA

**CD de Video:** Presione PROG. con la reproducción en paro. Aparece el menú de la programación. Vuelva a presionar PROG. y manténgalo presionado durante algunos segundos para salir del menú.

### NOTA

En un CD de video con PBC, debe ajustar PBC a Off en el menú de configuración para utilizar la reproducción programada (Consulte "PBC" en la página 36).



Menú del CD de video

3. Seleccione una pista en "List" (Lista); a continuación presione ENTER para añadir la pista seleccionada a la lista "Program". Repita para añadir otras pistas a la lista.
4. Presione . Seleccione la pista que desee empezar a reproducir en la lista "Program".
5. Presione PLAY o ENTER para iniciar la reproducción. La reproducción se inicia en el orden en que programó las pistas. La reproducción se detiene después de que todas las pistas de la lista "Program" se han reproducido una vez.
6. Para volver a la reproducción normal desde la reproducción programada, seleccione una pista de la lista AUDIO CD (o MUSIC) y presione PLAY.

## Reproducción programada (cont.)

### Repetición de las pistas programadas

1. Presione REPEAT durante la reproducción de un disco. Aparecerá el icono de repetición.
2. Presione REPEAT para elegir el modo de repetición deseado.
  - Track: repite la pista actual.
  - All: repite todas las pistas de la lista programada.
  - Off (no se muestra nada en pantalla): no reproduce repetidamente.

### NOTA

Si presiona una vez ►► durante la reproducción repetida de pistas, se cancelará la reproducción repetida.

### Eliminación de una pista de la lista “Programa”

1. Utilice ▲ ▼ ► para seleccionar la pista que desea eliminar de la lista “Programa”.
2. Presione CLEAR. Repita para eliminar otras pistas de la lista.

### Eliminación de toda la lista de programas

1. Presione ► para desplazarse a la lista "Programa".
2. Utilice ▲ / ▼ para seleccionar “Clear All” (Borrar todo) y a continuación, presione ENTER.

### NOTA

Los programas se borran cuando se extrae el disco.

## Discos JPEG

Con este reproductor de DVD podrá ver discos con archivos JPEG.

1. Introduzca un disco y cierre la bandeja. Aparece el menú PHOTO en la pantalla.

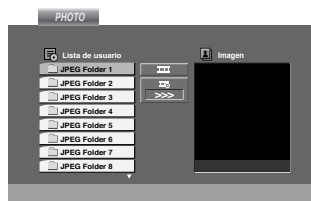

2. Presione ▲ / ▼ para seleccionar una carpeta y ENTER. Aparecerá una lista de los archivos de la carpeta. Si se encuentra en una lista de archivos y desea regresar a la lista de carpetas, utilice los botones ▲ / ▼ del control remoto para seleccionar  y presione ENTER.
3. Si desea ver un archivo en particular, presione ▲ / ▼ para marcarlo y ENTER o PLAY.  
Comienza la visualización del archivo. Mientras ve un archivo, puede presionar RETURN para volver al menú anterior (menú PHOTO).

### CONSEJO

- Presione MENU para ir a la página siguiente.
- Existen tres opciones de velocidad de proyección  : >>> (Rápida), >> (Normal) y > (Lenta).  
Utilice ▲ ▼ ◀ ▶ para marcar la velocidad.  
A continuación, utilice ◀ / ▶ para seleccionar la opción que desee y presione ENTER.
- En un disco con MP3/WMA y JPEG, puede cambiar entre MP3/WMA y JPEG. Presione TITLE y MUSIC o PHOTO y la parte superior del menú se iluminará.
- Presione RETURN y se ocultará la información del archivo.

### Proyección de diapositivas **JPEG**

Utilice ▲ ▼ ◀ ▶ para marcar  (Proyección de diapositivas) y presione ENTER.

### Imagen congelada **JPEG**

1. Presione PAUSE durante la proyección de diapositivas.  
El reproductor pasará al modo de PAUSA.
2. Para volver a la proyección de diapositivas, presione PLAY o presione de nuevo PAUSE.

## Discos JPEG (cont.)

### Ir a otro archivo **JPEG**

Presione SKIP/SEARCH (◀◀ o ▶▶) o el cursor (◀ o ▶) una vez mientras visualiza una imagen para avanzar al archivo siguiente o regresar al anterior.

### Zoom **JPEG**

Use la función zoom para aumentar el tamaño de la imagen de la foto (consulte la página 23).

### Rotación de la imagen

Presione ▲ / ▼ mientras se muestra una imagen para hacerla rotar en el sentido de las manecillas del reloj o en sentido contrario.

### Música MP3/WMA mientras se mira una imagen **JPEG**

Puede visualizar archivos mientras escucha archivos de música MP3/WMA grabados en el mismo disco.

1. Inserte el disco que contiene los dos tipos de archivo en el reproductor.
2. Presione TITLE para mostrar el menú PHOTO.
3. Presione ▲ / ▼ para seleccionar un archivo de fotos.
4. Use u para seleccionar el icono  y a continuación presione ENTER. Se iniciará la reproducción. La reproducción continuará hasta que se presione STOP.

### CONSEJO

Para escuchar la música deseada mientras visualiza imágenes, programe las pistas deseadas en el menú MUSIC y proceda como se indicó antes.

### La compatibilidad del disco JPEG con este reproductor queda limitada como sigue:

- Dependiendo del tamaño y número de los archivos JPEG, podría tomar mucho tiempo para que el reproductor DVD lea todo el contenido del disco. Si no aparece nada en pantalla después de algunos minutos, es probable que algunos de los archivos sean demasiado grandes. Reduzca la resolución de los archivos JPEG a menos de 2M píxeles, como 2760 x 2048 píxeles, y grabe otro disco.
- El número total de archivos y carpetas en el disco deberá ser inferior a 650.
- Algunos discos pueden ser incompatibles por haber sido grabados en un formato diferente o por las condiciones del disco.
- Asegúrese de que todos los archivos seleccionados tengan la extensión “.jpg” cuando los copie al CD.
- Si la extensión de los archivos es “.jpe” o “.jpeg”, cámbiela por “.jpg”.
- Este productor de DVD no podrá leer archivos cuyos nombres no tengan la extensión “.jpg”, incluso si los archivos se muestran como archivos de imagen JPEG en el Explorador de Windows.

## Reproducción de un disco en formato DVD VR

Esta unidad puede reproducir discos DVD-R/RW grabados usando el formato DVD-Vídeo finalizado con una grabadora de DVD.

- Esta unidad reproduce discos DVD-R/RW grabados usando el formato de Videogración (VR).
1. Inserte un disco y cierre la bandeja. El menú DVD-VR aparece en pantalla.

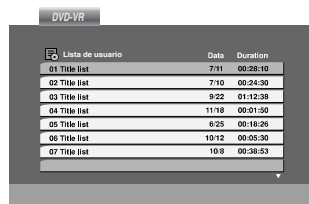

2. Presione ▲ / ▼ para seleccionar una pista y a continuación presione PLAY o ENTER. Comenzará la reproducción

### NOTAS

- Este reproductor no puede reproducir discos DVD-R/RW no finalizados.
- Algunos discos DVD-VR se crean con datos CPRM mediante una GRABADORA DE DVD. El reproductor no soporta ninguno de estos discos y aparecerá el mensaje "CHECK DISC" (Revisar disco) en pantalla.

### Que es "CPRM"?

CPRM es un sistema de protección contra copias (con un sistema de codificación) que sólo permite la grabación de programas "copy once" (una sola copia). CPRM significa Content Protection for Recordable Media. (Protección de contenidos para medios grabables).

Este reproductor es compatible con CPRM, lo que significa que puede grabar programas de una sola copia, pero después no podrá hacer copias de esas grabaciones. Las grabaciones CPRM sólo se pueden realizar en discos DVD-RW formateados en modo VR, mientras que las grabaciones CPRM sólo podrán reproducirse en reproductores específicamente compatibles con CPRM.

## Reproducción de un disco de película DivX

Con este reproductor de DVD, puede reproducir discos DivX.

1. Inserte un disco y cierre la bandeja. El menú MOVIE (PELÍCULA) aparece en la pantalla del televisor.

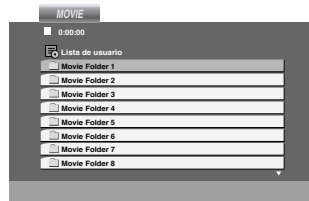

2. Presione ▲ / ▼ para seleccionar una carpeta y a continuación presione ENTER. Aparece una lista con los archivos en la carpeta. Si está en una lista de archivos y desea regresar a la lista de Carpetas, use los botones ▲ / ▼ del control remoto para resaltar la opción [←] y presione ENTER.
3. Si desea ver un archivo en particular, presione ▲ / ▼ para resaltar el archivo y presione ENTER o PLAY.
4. Presione STOP para salir.

### CONSEJO

- Presione MENU para ir a la página siguiente.
- En un CD con archivos MP3/WMA, JPEG y MOVIE, puede cambiar entre los menús MUSIC, PHOTO y MOVIE. Si presiona TITLE se iluminarán las palabras MUSIC, PHOTO y MOVIE en la parte superior del menú.

### La compatibilidad de los discos DivX con este reproductor queda limitada como sigue:

- El tamaño de resolución disponible del archivo DivX está por debajo de 720x576 (Ancho x Alto) píxeles.
- El nombre del archivo de los subtítulos DivX puede tener hasta 56 caracteres.
- Si existe un código que no se puede expresar en el archivo DivX, aparece “\_” en la pantalla.
- **Si el número de cuadros en la pantalla es superior a 30 por segundo, es posible que la unidad no funcione con normalidad.**
- **Si la estructura de audio y video del archivo grabado no está intercalada, se emitirá audio o video por separado.**
- **Si el archivo está grabado con GMC, la unidad sólo soporta un punto del nivel de grabación.**  
\* GMC?  
GMC son las siglas de Global Motion Compensation. Es una herramienta de codificación especificada en el estándar MPEG4. Algunos codificadores MPEG4, como DivX o Xvid, disponen de esta opción. Hay diferentes niveles de codificación GMC, normalmente denominados GMC de 1 punto, 2 puntos ó 3 puntos.

### Archivos DivX reproducibles

- “.avi”, “.mpg”, “.mpeg”

### Formatos de codificación reproducibles

- “DIVX3.xx”, “DIVX4.xx”, “DIVX5.xx”, “XVID”, “MP43”, “31VX”.

### Formatos de audio reproducibles

- “Dolby Digital”, “DTS”, “PCM”, “MP3”, “WMA”
  - Frecuencia de muestreo: entre 8-48 kHz (MP3), entre 32-48 (WMA)
  - Velocidad en bits: entre 8-320kbps (MP3). 32-192kps (WMA)

## Parámetros iniciales

Con el menú Setup, puede efectuar varios ajustes en opciones tales como la imagen y el sonido. Asimismo, puede configurar, entre otras cosas, el idioma para los subtítulos y el menú Setup. Para conocer más detalles sobre cada opción del menú Setup, consulte las páginas 34 a 39.

### Para entrar y salir del menú:

Presione SETUP para entrar al menú. Presionando de nuevo SETUP volverá a la pantalla inicial.

### Para pasar a la categoría siguiente:

Presione ► en el control remoto

### Para volver a la categoría anterior:

Presione ◀ en el control remoto.

## Funcionamiento general

1. Presione SETUP. Aparecerá el menú de configuración.
2. Utilice los botones ▲ / ▼ para seleccionar la opción deseada y presione ► para pasar a la segunda categoría. La pantalla muestra la configuración actual de la opción elegida, así como los parámetros alternativos.
3. Utilice los botones ▲ / ▼ para seleccionar la segunda opción deseada y presione ► para pasar a la tercera categoría.
4. Utilice los botones ▲ / ▼ para seleccionar la configuración deseada y presione ENTER para confirmar su elección. Algunas opciones requieren pasos adicionales.
5. Presione SETUP o PLAY para salir del menú Setup.

## IDIOMA



### Idioma Del Menu

Elija un idioma para el menú Setup la pantalla.

### Audio / Subtítulo / Menú Del Disco **DVD**

Seleccione el idioma que prefiera para la pista de audio (audio del disco), subtítulos y menú del disco.

**Original:** Hace referencia al idioma original en el que se grabó el disco.

**Otros:** Para seleccionar otro idioma, presione los botones numéricos y a continuación presione ENTER para introducir el número de cuatro dígitos que le corresponda en la lista de códigos de idiomas del capítulo de referencia. Si introduce un código de idioma erróneo, presione CLEAR.

## Parámetros iniciales (cont.)

### PANTALLA



#### Aspecto TV **DVD**

**4:3:** Seleccione esta opción cuando conecte un televisor estándar 4:3.

**16:9:** Seleccione esta opción cuando conecte un televisor ancho de 16:9.

#### Pantalla **DVD**

La configuración de Modo de pantalla sólo funciona cuando el modo de Aspecto del televisor se encuentra en “4:3”.

**LetterBox:** Muestra una imagen ancha con bandas en la parte superior e inferior de la pantalla.

**Panscan:** Muestra de forma automática la imagen en la pantalla completa y corta las partes de la imagen que no se ajusten a la misma.

### AUDIO

Cada disco DVD cuenta con varias opciones de salida de audio. Configure las opciones de AUDIO del reproductor según el tipo de sistema de audio que utilice.

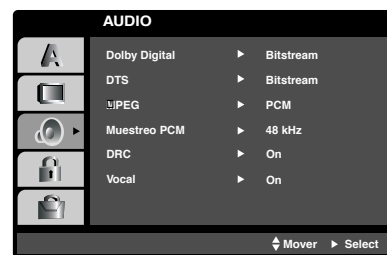

#### Dolby Digital / DTS / MPEG **DVD** **DivX**

**Bitstream:** Seleccione “Bitstream” si enchufó el conector de SALIDA DIGITAL del reproductor de DVD a un amplificador o a otro equipo con decodificador de Dolby Digital, DTS o MPEG.

**PCM (para Dolby Digital):** Seleccione esta opción cuando haya conectado el equipo a un amplificador de sonido estéreo digital de dos canales. Los DVD codificados con Dolby Digital o MPEG se mezclarán automáticamente en audio PCM de dos canales.

**Off (para DTS):** Si selecciona “Off” (Apagado), no habrá salida de señal DTS a través del conector de SALIDA DIGITAL.

## Parámetros iniciales (cont.)

### Muestreo PCM **DVD**

Si su receptor o amplificador NO acepta señales de 96 kHz, seleccione 48 kHz. Con ello, la unidad convierte automáticamente las señales de 96 kHz a 48 kHz para que su sistema pueda decodificarlas.

Si su receptor o amplificador puede manejar señales de 96kHz, seleccione 96 kHz. Al hacer esta selección, la unidad admite cada tipo de señal sin necesidad de ningún otro proceso.

Compruebe la documentación de su amplificador para verificar su capacidad.

### Control de Rango Dinámico (DRC) **DVD** **DivX**

Con el formato DVD puede escuchar la banda sonora de un programa con representación más precisa y realista posible, gracias a la tecnología de audio digital. No obstante, tal vez desee comprimir el rango dinámico de la salida de audio (diferencia entre los sonidos más altos y los más bajos). Esta opción le permite escuchar una película a un volumen más bajo sin perder la claridad del sonido. Para ello, active el DRC.

### Vocal **DVD**

Active esta opción sólo cuando reproduzca un DVD con karaoke multi-canal. Los canales de karaoke del disco se combinan para crear un sonido estéreo normal.

## OTROS

Es posible cambiar los ajustes PBC, Auto Play, B.L.E. y DivX (R) VOD.



### PBC **VCD**

Ajuste el control de reproducción (PBC) en On u Off.

**On (Activado):** Los CD de video con PBC se reproducen según los parámetros del PBC.

**Off (Desactivado):** Los CD de video con PBC se reproducen igual que los CD de audio.

### Auto Play **DVD**

Puede configurar el reproductor de DVD para que un disco DVD se reproduzca automáticamente al introducirlo. Si activa el modo de reproducción automática, el reproductor de DVD buscará el título cuya duración de reproducción sea mayor y lo reproducirá de forma automática.

**On (Activado):** La función de reproducción automática está activada.

**Off (Desactivado):** La función de reproducción automática no está activada.

### NOTA

Es posible que la reproducción automática no funcione con algunos DVD.

## Parámetros iniciales (cont.)

### B.L.E. (Nivelación de negros)

Para seleccionar el nivel de negros de las imágenes reproducidas, ajuste sus preferencias y la capacidad del monitor.

**On:** Escala de grises expandida (0 IRE recortado).

**Off:** Escala de grises estándar (7.5 IRE recortado).

### DivX(R) VOD **DivX**

Puede mostrar en pantalla el código de registro DivX DRM (Administración de Derechos Digitales) sólo para su unidad.



El código de registro se utiliza para el agente de servicio VOD (Video Bajo Demanda). Puede adquirir o rentar un archivo de película codificado.

### NOTAS

Si decide rentar un archivo DivX VOD, tendrá varias opciones para visualizar los límites, como se muestra a continuación.

- Mostrar en pantalla el número en el que puede ver el archivo.

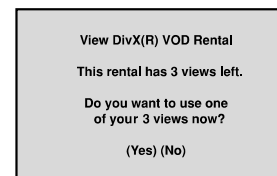

- La renta ha finalizado.

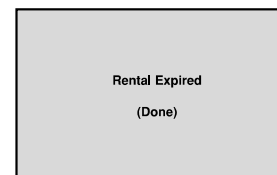

- Visualizar el error de autorización.

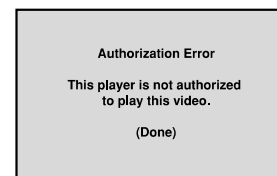

## Parámetros iniciales (cont.)

### BLOQUEO (CONTROL PATERNO)



#### Indice **DVD**

Algunas películas contienen escenas que no son adecuadas para los niños. Muchos de estos discos incluyen información para el control paterno que se aplica al disco completo o a ciertas escenas del disco. Las películas y escenas se clasifican del 1 al 8 en función del país. Algunos discos ofrecen otras escenas más apropiadas como alternativa. La función de control paterno le permite bloquear el acceso a escenas que se encuentren por debajo de la clasificación elegida, evitando con ello que sus hijos puedan ver material que usted no considera adecuado.

1. Seleccione “Indice” en el menú de BLOQUEO y presione ►.
2. Para acceder a las opciones de Índice, Contraseña y Código de área, debe introducir el código de seguridad de cuatro dígitos que creó. Si aún no ha creado un código de seguridad, se le pedirá que lo haga.

Introduzca un código de 4 dígitos y presione ENTER. Introduzca de nuevo el código y presione ENTER para confirmar. Si se equivoca antes de presionar ENTER, presione CLEAR.

3. Elija una clasificación del 1 al 8 utilizando los botones ▲ / ▼.

**Índice 1-8:** La Clasificación 1 (uno) es la que tiene más restricciones y la ocho (8) es la que menos tiene.

#### **Desbloqueo:**

Si selecciona la opción de desbloqueo, el control paterno no estará activado y el disco se reproducirá en su totalidad.

#### **NOTA**

Si establece una clasificación para el reproductor, se reproducen todas las escenas del disco con una clasificación igual o inferior. Las escenas con clasificación mayor no se reproducirán a menos que existan escenas alternativas en el disco. Las escenas alternativas deberán tener una clasificación igual o inferior. Si no se encuentra una alternativa adecuada, la reproducción se detiene. Debe introducir la clave de cuatro dígitos o cambiar el nivel de clasificación para poder reproducir el disco.

4. Presione ENTER para confirmar la clasificación elegida; a continuación presione SETUP para salir del menú.

## Parámetros iniciales (cont.)

### Contraseña (Código de seguridad)

Puede introducir o cambiar la clave.

1. Seleccione "Contraseña" en el menú BLOQUEO y presione ►.
2. Siga el paso 2 indicado a la izquierda (Índice). Se marcará la opción "Cambiar" o "Nueva".
3. Introduzca el nuevo código de cuatro dígitos y presione ENTER.  
Introduzca el código de nuevo para confirmarlo.
4. Presione SETUP para salir del menú.

#### *Si olvida su código de seguridad*

Si olvida su código de seguridad, puede cancelarlo siguiendo estos pasos:

1. Presione SETUP para mostrar el menú de configuración.
2. Introduzca el número de seis dígitos "210499" y se cancelará el código de seguridad.
3. Introduzca un nuevo código siguiendo los pasos ya indicados.

### Código de área **DVD**

Introduzca el código de área cuya normatividad haya sido utilizada para clasificar el disco de video DVD, según la lista incluida en el capítulo de referencia.

1. Seleccione "Código de área" en el menú BLOQUEO y presione ►.
2. Siga el paso 2 que se indica a la izquierda (Clasificación).
3. Elija el primer carácter utilizando los botones ▲ / ▼.
4. Presione ENTER y seleccione el segundo carácter con los botones ▲ / ▼.
5. Presione ENTER para confirmar el código de área que haya elegido.

## Configuración del reproductor

Es posible que la imagen y el sonido de un televisor o aparato de video cercano se distorsionen durante la reproducción. Si esto ocurre, coloque el reproductor lejos del televisor, videocasetera o radio y apague la unidad después de sacar el disco.

### Conexiones del reproductor de DVD

Dependiendo de su televisor y otros equipos, existen distintas formas de conectar el reproductor. Consulte los manuales de su televisor, sistema estéreo u otros aparatos para obtener la información adicional necesaria para la conexión.

#### Conexiones de audio y video con su televisor

Asegúrese de que el reproductor de DVD esté conectado directamente al televisor y no a un aparato de video; de lo contrario, la imagen del DVD podría verse distorsionada por el sistema de protección contra copias.

#### Video:

Conecte la SALIDA DE VIDEO del reproductor de DVD a la entrada de video del televisor utilizando un cable de video.

#### Conexión de audio a su televisor:

Conecte las SALIDAS DE AUDIO del reproductor de DVD a las entradas de audio izquierda y derecha del televisor con los cables de audio. No conecte la SALIDA DE AUDIO del reproductor de DVD al conector de audífonos (unidad de grabación) de su sistema de audio.

Parte posterior del televisor

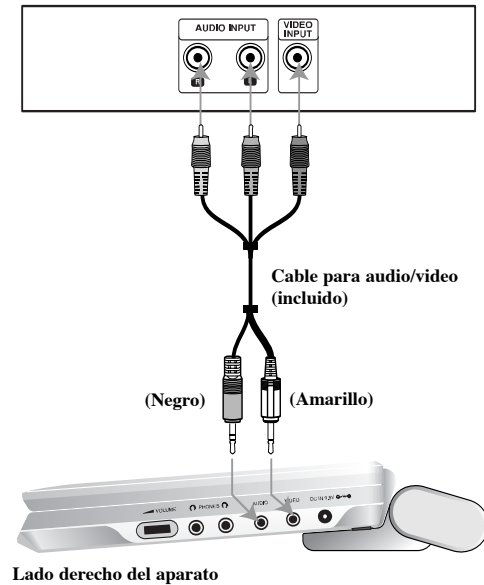

Se debe ajustar el selector A/V IN/OUT en el modo "A/V OUT".

## Configuración del reproductor (cont.)

### Conexión de audio con equipos opcionales

Conecte el reproductor de DVD a su equipo opcional para la salida de audio.

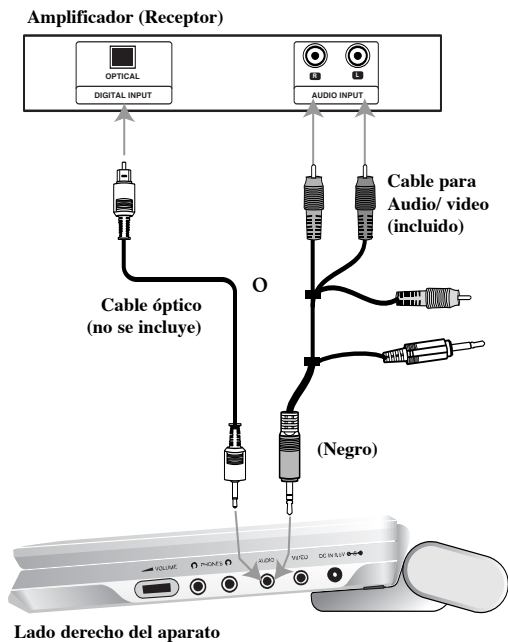

Se debe ajustar el selector A/V IN/OUT en el modo "A/V OUT".

**Amplificador equipado con dos canales de sonido estéreo análogo o Dolby Digital Pro Logic II/Pro Logic:** Enchufe los conectores de SALIDA DE AUDIO del reproductor de DVD a las entradas de audio izquierda y derecha de su amplificador, receptor o sistema estéreo, utilizando los cables de audio.

**Amplificador equipado con dos canales de sonido estéreo digital (PCM) o receptor de audio/video equipado con un decodificador multi-canal (Dolby Digital™, MPEG 2 ó DTS):** Enchufe uno de los conectores de audio digital del reproductor de DVD a la entrada correspondiente de su amplificador. Utilice un cable opcional de audio digital.

#### Sonido digital multi-canal

Una conexión multi-canal digital ofrece la mejor calidad de sonido. Para ello necesita un receptor de audio/video multi-canal que soporte uno o más de los formatos de audio admitidos por su reproductor de DVD, como por ejemplo, MPEG 2, Dolby Digital y DTS. Consulte el manual del receptor y los logotipos de la parte delantera del receptor.

#### NOTAS

- Si el formato de audio de la salida digital no coincide con las capacidades de su receptor, éste emitirá un sonido fuerte y distorsionado o no emitirá sonido alguno.
- Sólo se puede obtener el sonido envolvente digital de seis canales a través de la conexión digital si su receptor cuenta con un decodificador multi-canal digital.
- Para ver el formato de audio del DVD actual en pantalla, presione AUDIO.

## Detección y resolución de problemas

Síntoma	Causa	Corrección
No hay energía eléctrica.	• El cable de electricidad esta desconectado.	• Conecte la clavija del cable de energía al contacto de la pared.
	• La batería está descargada.	• Recargue la batería.
No hay imagen en la pantalla ni en el televisor (incluyendo videos desde otra unidad).	• El cable de video no está bien conectado.	• Conecte bien el cable en los conectores.
	• El interruptor de AV/OUT no está configurado correctamente.	• Configure el interruptor AV IN/OUT correctamente. - Al reproducir un disco, ajuste el interruptor AV IN/OUT en el modo OUT. - Si está viendo video de otro aparato, ajuste el interruptor AV IN/OUT en el modo IN.
	• El modo de Pantalla está en OFF.	• Seleccione un modo de pantalla que no sea OFF.
	• El control de brillo está en “-”.	• Ajuste el brillo.
	• El televisor no está configurado para recibir la salida del DVD.	• Seleccione el modo apropiado de entrada de video en el televisor para que la imagen del reproductor de DVD aparezca en la pantalla.
No hay sonido	• El equipo conectado con el cable de audio no está ajustado para recibir la señal de salida del DVD.	• Seleccione la modalidad de entrada correcta del receptor de audio para que pueda escuchar el sonido del reproductor de DVD.
	• Los cables de audio no están bien conectados.	• Asegure la clavija del cable de audio en el conector.
El reproductor DVD no inicia la reproducción.	• Se insertó un disco que no puede ser reproducido.	• Inserte un disco reproducible. (Revise el tipo de disco, sistema de color y código regional.).
	• El nivel de clasificación es alto.	• Cancele la función de Clasificación o cambie su nivel.
No hay respuesta al presionar los botones.	• Algunos discos no permiten ciertas operaciones.	• Puede aparecer “⊗” en pantalla durante la operación.
El control remoto no funciona apropiadamente.	• El control remoto está demasiado lejos del DVD.	• Opere el control remoto dentro de una distancia de 7 m (23 pies).

## Códigos de idioma

Utilice esta lista para introducir el idioma deseado para los siguientes parámetros iniciales.  
Audio Del Disco, Subtítulo Del Disco, Menu Del Disco.

Idioma	Código	Idioma	Código	Idioma	Código	Idioma	Código
Abjaso	6566	Fiji	7074	Lingala	7678	Singalés	8373
Afaro	6565	Finlandés	7073	Lituano	7684	Eslovaco	8375
Afrikaans	6570	Francés	7082	Macedonio	7775	Esloveno	8376
Albanés	8381	Frisio	7089	Malagasy	7771	Somalí	8379
Alemán	6577	Gallego	7176	Malayo	7783	Español	6983
Arabe	6582	Groenlandés	7565	Malayalam	7776	Sudanés	8385
Armenio	7289	Alemán	6869	Maltés	7784	Suahili	8387
Asamés	6583	Griego	6976	Maorí	7773	Sueco	8386
Aymara	6588	Groenlandés	7576	Marathi	7782	Tagalo	8476
Azerbaijano	6590	Guaraní	7178	Moldavo	7779	Tajik	8471
Basquero	6665	Gujarati	7185	Mongol	7778	Tamil	8465
Eusquera	6985	Hausa	7265	Nauru	7865	Tártaro	8484
Bengalí; Bangla	6678	Hebreo	7387	Nepalí	7869	Telugu	8469
Bhután	6890	Hindi	7273	Noruego	7879	Tailandés	8472
Bihari	6672	Húngaro	7285	Oriya	7982	Tibetano	6679
Bretón	6682	Islandés	7383	Punjabi	8065	Tigrinya	8473
Búlgaro	6671	Indonesio	7378	Pashto, Pushto	8083	Tongo	8479
Burmese	7789	Interlingua	7365	Persa	7065	Turco	8482
Bielorruso	6669	Irlandés	7165	Polaco	8076	Turkmenistán	8475
Camboyano	7577	Italiano	7384	Portugués	8084	Twi	8487
Catalán	6765	Japonés	7465	Quechua	8185	Ucraniano	8575
Chino	9072	Javanés	7487	Retorromano	8277	Urdu	8582
Corso	6779	Canarés	7578	Rumano	8279	Uzbeko	8590
Croata	7282	Cachemiro	7583	Ruso	8285	Vietnamita	8673
Checoslovaco	6783	Kazakh	7575	Samoano	8377	Volapuk	8679
Danés	6865	Kirguizo	7589	Sánscrito	8365	Galés	6789
Holandés	7876	Coreano	7579	Gaélico escocés	7168	Wolf	8779
Inglés	6978	Kurdo	7585	Serbio	8382	Xhosa	8872
Esperanto	6979	Lao	7679	Serbo-croata	8372	Yiddish	7473
Estonio	6984	Latín	7665	Shona	8378	Yoruba	8979
Faroés	7079	Letón	7686	Sindhi	8368	Zulú	9085

## Código de área

Seleccione un código de área de este cuadro.

Área	Código	Área	Código	Área	Código	Área	Código
Afganistán	AF	Etiopía	ET	Malasia	MY	Arabia Saudita	SA
Argentina	AR	Fiji	FJ	Maldivas	MV	Senegal	SN
Australia	AU	Finlandia	FI	Méjico	MX	Singapur	SG
Austria	AT	Francia	FR	Mónaco	MC	República de Eslovaquia	SK
Bélgica	BE	Alemania	DE	Mongolia	MN	Eslovenia	SI
Bhután	BT	Gran Bretaña	GB	Marruecos	MA	Sudáfrica	ZA
Bolivia	BO	Grecia	GR	Nepal	NP	Corea del Sur	KR
Brasil	BR	Groenlandia	GL	Países Bajos	NL	España	ES
Camboya	KH	Islas Heard y McDonald	HM	Antillas Holandesas	AN	Sri Lanka	LK
Canadá	CA	Hungría	HU	Nueva Zelanda	NZ	Suecia	SE
Chile	CL	India	IN	Nigeria	NG	Suiza	CH
China	CN	Indonesia	ID	Noruega	NO	Tailandia	TH
Colombia	CO	Israel	IL	Omán	OM	Turquía	TR
Congo	CG	Italia	IT	Pakistán	PK	Uganda	UG
Costa Rica	CR	Jamaica	JM	Panamá	PA	Ucrania	UA
Croacia	HR	Japón	JP	Paraguay	PY	Estados Unidos	US
República Checa	CZ	Kenia	KE	Filipinas	PH	Uruguay	UY
Dinamarca	DK	Kuwait	KW	Polonia	PL	Uzbekistán	UZ
Ecuador	EC	Libia	LY	Portugal	PT	Vietnam	VN
Egipto	EG	Luxemburgo	LU	Rumanía	RO	Zimbabwe	ZW
El Salvador	SV			Federación Rusa	RU		

## Especificaciones

### **Reproductor de DVD**

#### **Suministro de energía:**

CD 9,5V (terminal de adaptador de CA), CD 7,4V (Batería)

**Consumo de energía:** 15W con batería

**Peso:** 1,46 lbs (0,66 kg) (sin compartimiento de baterías)

#### **Dimensiones externas (Ancho x Alto x Profundo):**

7,5 x 1.1 x 6,3 pulgadas (190 x 28 x 159.5 mm)

**Sistema de señal:** NTSC

#### **Láser:**

Longitud de onda del DVD 662+25 / 662-15 nm

Longitud de onda del CD 785+25 / 785-15 nm

#### **Rango de frecuencia (audio):**

Sonido inicial DVD: muestreo de 48Hz, 8Hz a 20 kHz

muestreo de 96 kHz, 8Hz a 44 kHz

**Señal con ruido de fondo (audio):** Mas de 95 dB

**Rango dinámico (audio):** Mas de 95 dB

**Distorsión Armónica (audio) :** 0.008 %

#### **Condiciones de operación:**

Temperaturas: 5 a 35° C, Posición de operación: Horizontal

### **Conectores**

#### **Entrada y Salida de Video (VIDEO In/Out):**

1.0V (p-p) 75 ohms, zinc, negativo, diám. 3.5 mini conector x 1

#### **Entrada/Salida de Audio (AUDIO IN/OUT, audio análogo):**

2.0 Vrms (1 KHz, 0 dB), diám 3.5mm mini conector x 1

**Terminal de audífonos:** diám 3.5mm mini conector de stereo x 2

### **Pantalla de cristal liquido**

**Medida de panel:** 7" ancho (diagonal)

**Sistema de proyección :** Y/C raya

**Sistema conductor:** Matriz activa TFT

**Resolución:** 234 x 480 x 3

(clasificación efectiva en píxeles: más de 99.00%)

### **Accesorios suministrados**

- Cable RCA Video/Audio .....1
- Adaptador CA (Corriente Alterna) (DP-AC90) .....1
- Adaptador para el automóvil (DPB-C90) .....1
- Paquete de batería (DP-BS930) .....1
- Control remoto .....1
- Batería para control remoto (Batería de Litio) .....1

- El diseño y las especificaciones están sujetos a cambio sin previo aviso.



**LG Electronics Inc.**

