



LG

Life's Good

GUIDE D'UTILISATION TÉLÉVISEUR ACL À DEL / ACL / PLASMA

Veillez lire ce manuel attentivement avant d'utiliser l'appareil et le conserver pour pouvoir vous y reporter ultérieurement.

MODÈLES DE TÉLÉVISEURS ACL À DEL

19LV2500 32LV3400 42LW5000
22LV2500 32LV3500 47LW5000
26LV2500 37LV3500 55LW5000
32LV2500 42LV3500 42LW5300
26LV2520 47LV3500 47LW5300
32LV2520 55LV3500 55LW5300
22LV255C 32LV3520 42LV355B
26LV255C 42LV3520 55LV355B
32LV255C 55LV5300 42LV355C
42LW505C 55LV355C

MODÈLES DE TÉLÉVISEURS ACL

26LK330 32LK450
32LK330 37LK450
32LK430 42LK450
42LK430 47LK450
42LK451C 42LK520
47LK451C 47LK520
32LK453C 55LK520
37LK453C
42LK453C

MODÈLES DE TÉLÉVISEURS PLASMA

42PW340 42PW350U
50PW340 50PW350U
42PW350 42PW350R
50PW350 50PW350R
50PZ200
60PZ200

LICENCES

Les licences prises en charge peuvent différer selon le modèle. Pour plus de renseignements sur les licences, visitez le site www.lg.com.



Fabriqué sous licence de Dolby Laboratories. « Dolby » et le symbole double D sont des marques de commerce de Dolby Laboratories.



HDMI, le logo HDMI et High-Definition Multimedia Interface sont des marques de commerce de HDMI Licensing LLC.



À PROPOS DES VIDÉOS DIVX : DivX® est un format vidéo numérique créé par la société DivX, Inc. Ce téléphone est un appareil homologué DivX Certified® qui prend en charge la lecture des vidéos DivX. Pour en savoir plus sur ce format et pour vous procurer des outils logiciels permettant de convertir vos fichiers vidéo au format DivX, visitez le site www.divx.com.

À PROPOS DES VIDÉOS DIVX À LA DEMANDE : Cet appareil homologué DivX Certified® doit être enregistré pour pouvoir lire le contenu DivX VOD (vidéo à la demande). Pour obtenir votre code d'enregistrement, repérez la section DivX VOD dans le menu de configuration de l'appareil. Pour en savoir plus sur la procédure d'enregistrement, visitez le site vod.divx.com.

« Homologué DivX Certified® pour la lecture de vidéos DivX® jusqu'à une résolution HD 1080p, y compris le contenu en accès limité. »

« DivX®, DivX Certified® et les logos associés sont des marques déposées de DivX, Inc. et sont utilisés sous licence. »

« Ce produit est protégé par l'un des brevets des États-Unis : 7,295,673; 7,460,668; 7,515,710; 7,519,274 »



REMARQUE

- : Téléviseur Plasma : Téléviseur ACL à DEL, Téléviseur ACL
- Cette illustration peut ne pas correspondre à votre téléviseur.
- L'afficheur (OSD) de votre téléviseur peut différer légèrement de l'illustration du présent manuel.

DIRECTIVES DE SÉCURITÉ IMPORTANTES

Conformez-vous toujours aux précautions suivantes pour éviter des situations dangereuses et assurer une performance optimale du produit.





AVERTISSEMENT

RISQUE D'ÉLECTROCUTION
NE PAS OUVRIR



AFIN DE RÉDUIRE LE RISQUE D'ÉLECTROCUTION, NE PAS RETIRER LE COUVERCLE (OU LE PANNEAU ARRIÈRE). AUCUNE PIÈCE POUVANT ÊTRE RÉPARÉE PAR L'UTILISATEUR NE SE TROUVE À L'INTÉRIEUR. SE REPORTER AU PERSONNEL D'ENTRETIEN QUALIFIÉ.

 Le symbole d'éclair avec une flèche, dans un triangle équilatéral a pour fonction d'alerter l'utilisateur de la présence de « tension dangereuse » non isolée à l'intérieur du boîtier du produit et qui pourrait être d'une puissance suffisante pour causer une électrocution.

 Le point d'exclamation dans un triangle équilatéral est conçu pour alerter l'utilisateur de la présence d'instructions importantes d'utilisation et de maintenance (entretien) dans la documentation accompagnant l'appareil.

AVERTISSEMENT/MISE EN GARDE

- AFIN DE RÉDUIRE LE RISQUE D'INCENDIE ET D'ÉLECTROCUTION, NE PAS EXPOSER CE PRODUIT À LA PLUIE OU À L'HUMIDITÉ.

Lisez ces directives.

Conservez ces directives.

Soyez attentif à tous les avertissements.

Suivez toutes les directives.



- N'utilisez pas cet appareil près de l'eau.



- Nettoyez uniquement avec un linge sec.



- Ne bloquez pas les orifices de ventilation. Installez le produit en respectant les directives du fabricant.



- N'installez pas le produit près de sources de chaleur telles les radiateurs, les bouches de chaleur, les fours et tout autre appareil (y compris les amplificateurs) produisant de la chaleur.



- Ne contournez pas la sécurité de la fiche polarisée ou de mise à la terre. Une fiche polarisée a deux lames, l'une d'elles étant plus large que l'autre. Une fiche de mise à la terre comporte deux lames et une troisième broche de mise à la terre. La lame plus large ou la troisième broche sont fournies pour votre sécurité. Si la fiche fournie ne s'insère pas dans votre prise, consultez un électricien afin de faire remplacer la prise obsolète. (Peut varier selon le pays)

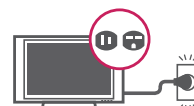

- Protégez le cordon d'alimentation de manière à ce que les personnes ne marchent pas dessus et contre les pincements, particulièrement au niveau de la fiche, des prises de courant et à l'endroit où elles sortent de l'appareil.



- N'utilisez que les articles connexes ou accessoires recommandés par le fabricant.



- Utilisez uniquement avec un chariot, un pied, une fixation ou une table spécifié par le fabricant ou vendu avec l'appareil. Lorsqu'un chariot est utilisé, faites preuve de prudence lors du déplacement du chariot et de l'écran, afin de prévenir les blessures causées par un basculement.



S3125A

- Débranchez cet appareil pendant les orages électriques ou lorsqu'il n'est pas utilisé pendant de longues périodes.

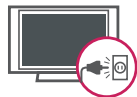

- Laissez le personnel qualifié se charger de tous les services d'entretien. Faites appel à un fournisseur de services d'entretien lorsque le produit a été endommagé d'une quelconque façon, notamment si la fiche ou le cordon d'alimentation est endommagé, si une substance liquide a été déversée sur le produit, si des objets sont tombés dans le produit, si le produit a été exposé à la pluie ou à l'humidité, s'il cesse de fonctionner correctement ou a été échappé.

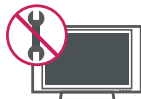

- Ne touchez jamais cet appareil ou cette antenne pendant un orage.
- Lors du montage du téléviseur au mur, assurez-vous de ne pas le suspendre à l'aide du câble de signal ou d'alimentation se trouvant à l'arrière du téléviseur.

- Évitez de heurter le produit et assurez-vous qu'aucun objet ne tombe dans celui-ci ou n'entre en contact avec l'écran.
- **AVERTISSEMENT** relatif au cordon d'alimentation:

Il est recommandé de brancher les appareils sur un circuit spécialisé, soit un circuit comportant une seule prise de courant qui alimente seulement cet appareil et ne comporte aucune prise supplémentaire ni aucun circuit de dérivation. Consultez la page des caractéristiques du présent guide d'utilisation, pour vous en assurer. Ne branchez pas un trop grand nombre d'appareils dans une même prise d'alimentation c.a.; cela pourrait causer un incendie ou une électrocution. Ne surchargez pas les prises de courant murales. Les prises de courant murales surchargées, les prises de courant murales ou rallonges desserrées ou endommagées, les cordons d'alimentation éraillés ou endommagés et les revêtements de fil fissurés sont dangereux. Chacune de ces conditions peut entraîner des chocs électriques ou provoquer un incendie. Examinez périodiquement le cordon de votre appareil, et si son apparence indique des dommages ou une détérioration, cessez d'utiliser l'appareil et faites remplacer le cordon par une pièce de remplacement exacte auprès d'un fournisseur de services d'entretien autorisé. Protégez le cordon d'alimentation contre les dommages physiques ou mécaniques. Veillez notamment à ce qu'il ne soit pas tordu, déformé, pincé, coincé dans une porte ou piéciné. Soyez particulièrement attentif aux fiches, aux prises de courant murales et à l'emplacement de sortie du cordon sur l'appareil. Ne déplacez pas le téléviseur avec le cordon d'alimentation branché. N'utilisez pas un cordon d'alimentation endommagé ou desserré. Assurez-vous de saisir la fiche lorsque vous débranchez la prise d'alimentation. Ne tirez pas sur le cordon d'alimentation pour débrancher le téléviseur.



- **Avvertissement** - Afin de réduire le risque d'incendie ou d'électrocution, n'exposez pas ce produit à la pluie, à l'humidité ou à d'autres liquides. Ne touchez pas le téléviseur si vos mains sont mouillées. N'installez pas ce produit près d'objets inflammables comme de l'essence ou des chandelles, ni n'exposez le téléviseur directement à l'air climatisé.



- Le moniteur ne doit être exposé à aucune vaporisation ni éclaboussure, et vous devez éviter d'y poser des objets remplis d'eau, comme des vases. (par exemple, sur des tablettes au-dessus de l'appareil).



• Mise à la masse

Assurez-vous de brancher le fil de mise à la masse afin de prévenir tout risque d'électrocution (p. ex., un téléviseur doté d'une fiche c.a. à trois broches avec mise à la masse devrait être branchée dans une prise électrique murale c.a. avec mise à la masse). Si la mise à la masse n'est pas possible, un électricien doit installer un disjoncteur de circuit pour la prise. Ne tentez pas de mettre l'appareil à la masse en le raccordant à des câbles téléphoniques, à un paratonnerre ou à des canalisations de gaz.

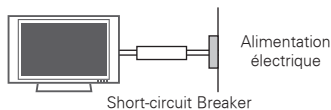

• DÉBRANCHEMENT D'UN APPAREIL DE L'ALIMENTATION PRINCIPALE

La prise d'alimentation doit demeurer facilement accessible, afin de pouvoir débrancher l'appareil lorsque nécessaire.

- Tant que ce produit est branché sur la prise de courant murale c.a., il n'est pas déconnecté de la source d'alimentation c.a. même s'il est mis hors tension.
- Ne pas tenter de modifier ce produit d'aucune manière sans avoir obtenu au préalable l'autorisation écrite de LG Electronics. Une modification non autorisée pourrait annuler l'autorisation d'utiliser ce produit.

• ANTENNES Mise à la masse d'antennes extérieures

(Peut varier selon le pays) :

Si une antenne extérieure est installée, suivez les précautions ci-dessous. Un système d'antennes extérieures ne devrait pas se trouver à proximité des lignes aériennes d'électricité, de d'autres éclairages électriques ou de circuits d'alimentation, ou à un endroit où il peut entrer en contact avec de telles lignes électriques ou de tels circuits d'alimentation, puisque des blessures graves, voire la mort, pourraient se produire. Assurez-vous que le système d'antennes est mis à la terre, afin de fournir une certaine protection contre les surtensions et les accumulations de charge d'électricité statique. La section 810 du Code

national de l'électricité (NEC) aux États-Unis fournit des informations relatives à la procédure conforme de mise à la terre du mât et de la structure d'appui, du câble d'entrée à l'élément de sortie antenne, au format des fils de terre, à la position de l'élément de sortie antenne, au branchement des électrodes de masse, ainsi qu'aux exigences de mise à la masse de l'électrode.

Mise à la terre de l'antenne en vertu du code électrique national, ANSI/NFPA 70

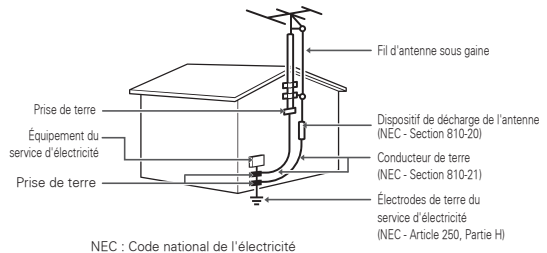

NEC : Code national de l'électricité

• Nettoyage

Lors du nettoyage, débranchez le cordon d'alimentation et essuyez le produit avec un linge doux pour éviter de le rayer. Ne vaporisez pas d'eau ou d'autres liquides directement sur le téléviseur, car cela pourrait causer une électrocution. Ne nettoyez pas avec des produits chimiques tels l'alcool, les solvants et le benzène.

• Déplacement

Assurez-vous que le produit est hors tension, débranché et que tous les câbles ont été retirés. Deux personnes ou plus peuvent être requises pour porter les téléviseurs d'une certaine taille. N'appliquez aucune pression (provenant de vous-même ou d'un élément extérieur) sur le panneau avant du téléviseur.

• Ventilation

Installez votre téléviseur à un endroit où la ventilation est suffisante. N'installez pas dans un espace confiné comme une bibliothèque. Ne couvrez pas ce produit d'un drap ou d'autres matériaux lorsqu'il est branché. N'installez pas à un endroit excessivement poussiéreux.

- Si vous sentez une odeur de fumée ou d'autres odeurs provenant du téléviseur, débranchez le cordon d'alimentation et contactez un centre de service autorisé.
- Évitez d'appuyer fortement sur l'écran avec une main ou un objet pointu, comme un ongle, un crayon ou un stylo, et évitez d'égratigner l'écran.
- Évitez que le produit ne soit exposé à la lumière solaire directe.



- **Défaut de point**

Un écran plasma ou ACL est un produit de haute technologie présentant une résolution de deux à six millions de pixels. Dans de rares cas, on pourrait voir de petits points sur l'écran lors du visionnement. Ces points sont des pixels désactivés ne nuisant pas à la performance et à la fiabilité du téléviseur.

- **Son produit**

« Craquement » : un craquement survenant pendant le visionnement ou lors de l'arrêt du téléviseur est produit par une contraction thermique plastique causée par la chaleur ou l'humidité. Ce bruit est courant dans les produits où une déformation thermique est requise.

Bourdonnement de circuit ou de panneau électrique : un bruit très faible est produit par un circuit commutateur haute vitesse fournissant une grande quantité de courant pour faire fonctionner un produit. Il varie selon le produit.

Ce son ne nuit aucunement à la performance ou à la fiabilité du produit.

- Prenez soin de ne pas toucher aux ouvertures de ventilation. Lorsque le téléviseur fonctionne pendant de longues périodes, les ouvertures de ventilation peuvent devenir chaudes. Cela ne nuit aucunement à la performance du produit et ne l'endommage pas.

- **Visionnement d'images 3D (Pour téléviseur 3D)**

- Le fait de regarder des images 3D pendant une durée prolongée ou en étant trop près de l'écran peut endommager la vue.
- Regarder la télévision ou jouer à des jeux vidéo qui contiennent des images 3D en portant les lunettes 3D pendant une durée prolongée peut causer des vertiges, des maux de tête ou de la fatigue, pour vous et pour vos yeux. Si vous ressentez des maux de tête, de la fatigue ou des vertiges, faites une pause.
- Le visionnement de contenu 3D est déconseillé pour les femmes enceintes, les personnes âgées et les personnes souffrant de problèmes cardiaques ou de vertiges fréquents.
- Certaines images 3D peuvent vous donner envie de vous pencher ou d'éviter l'image à l'écran. Il est donc déconseillé de regarder des images 3D près d'objets que vous pourriez facilement faire tomber.
- Ne laissez pas d'enfants de moins de cinq ans regarder du contenu 3D. Cela pourrait nuire au bon développement de leurs facultés visuelles.

- Avertissement sur les malaises dus à la photosensibilisation : Certaines personnes peuvent être sujettes à des malaises ou des crises d'épilepsie lorsqu'elles sont exposées à certains stimuli, notamment des lumières ou des images scintillantes à la télévision ou dans des jeux vidéo. Si vous ou un membre de votre famille souffrez d'épilepsie ou de malaises similaires, veuillez consulter votre médecin avant de regarder la télévision 3D. Certains symptômes peuvent également apparaître de façon inattendue dans certaines situations. Si vous ressentez l'un des symptômes suivants, arrêtez immédiatement le visionnement et consultez un médecin : vertiges ou faiblesse, troubles de la vue, gêne au niveau des yeux ou du visage, comme des contractions musculaires, convulsions, perte de conscience, confusion ou désorientation, crampes ou nausée. Les parents devraient surveiller leurs enfants, y compris les adolescents, car ils peuvent être plus sensibles aux effets que peut produire le visionnement de contenu 3D.

Vous pouvez réduire les risques de malaises liés à la photosensibilisation en respectant les précautions suivantes :

- Faites fréquemment des pauses.
- Si vous n'avez pas les mêmes facultés visuelles dans vos deux yeux, veillez à prendre les mesures correctives nécessaires avant le visionnement.
- Assurez-vous que vos yeux sont au même niveau que l'écran 3D et évitez de vous asseoir trop près de votre téléviseur.
- Ne regardez pas d'images 3D lorsque vous êtes fatigué ou malade et évitez les périodes de visionnement prolongées.
- Ne vous servez pas des lunettes 3D pour une autre activité que regarder votre téléviseur 3D.
- Certaines personnes peuvent se sentir désorientées à la suite du visionnement de contenu 3D. C'est pourquoi il est conseillé d'attendre quelques secondes pour prendre conscience de votre environnement avant de bouger.



Si le téléviseur est froid au toucher, il peut y avoir un léger « sautellement » quand on l'allume. Cela est normal; le téléviseur n'est pas défectueux. Pendant quelques minutes, des défauts de point peuvent être visibles à l'écran, apparaissant comme de petites taches rouges, vertes ou bleues. Toutefois, ils ne produisent aucun effet indésirable sur la performance du téléviseur. Évitez de toucher l'écran ACL ou de mettre vos doigts dessus pendant une longue période de temps. Cela pourrait produire un effet de distorsion à l'écran.

MISE AU REBUT (Lampe Hg utilisée dans les téléviseurs ACL seulement)

La lampe fluorescente utilisée dans ce produit contient une petite quantité de mercure. Ne disposez pas de ce produit avec les ordures ménagères générales. La mise au rebut de ce produit doit être effectuée en respectant les règlements de vos autorités locales.

Pour les États-Unis et le Canada

INFORMATIONS RELATIVES À LA RÉGLEMENTATION FCC

Cet équipement a été testé et jugé conforme aux limites relatives aux appareils numériques de catégorie B imposées par le paragraphe 15 de la réglementation de la FCC. Ces limites sont établies pour fournir une protection raisonnable contre les interférences nuisibles en installation résidentielle. Cet équipement génère, utilise et peut diffuser de l'énergie de radiofréquences et, s'il n'est pas installé et utilisé conformément aux instructions, peut causer des interférences nuisibles aux communications radio. Cependant, il n'existe aucune garantie qu'il n'y aura pas d'interférences dans une installation particulière. Si cet équipement cause des interférences nuisibles à la réception radio ou télévision (pour s'en assurer, il suffit d'éteindre et de rallumer l'appareil), l'utilisateur est invité à essayer de corriger les interférences par l'une ou plusieurs des mesures suivantes :

- Réorienter ou déplacer l'antenne de réception.
- Augmenter la distance entre l'équipement et le récepteur.
- Brancher l'équipement sur un circuit électrique distinct de celui qui alimente le récepteur.
- Consulter le distributeur ou un technicien radio/télé qualifié pour vous aider.

Cet appareil est conforme aux limites imposées par le paragraphe 15 de la réglementation FCC. Son utilisation est sujette aux deux conditions suivantes : (1) cet appareil ne doit pas provoquer de brouillage préjudiciable, et (2) cet appareil doit accepter toutes les interférences reçues, y compris celles pouvant causer un fonctionnement indésirable.

Les modifications dans la fabrication de cet appareil qui ne sont pas expressément approuvées par l'autorité responsable de la conformité peuvent annuler l'autorisation accordée à l'utilisateur de faire fonctionner l'équipement.

REMARQUE À L'INTENTION DES INSTALLATEURS DE RÉSEAUX CÂBLÉS

Nous désirons attirer l'attention des installateurs de réseaux câblés sur l'article 820-40 du Code national de l'électricité (NEC) concernant la mise à la terre de tels réseaux, et en particulier sur le fait que le câble doit être relié au système de terre du bâtiment aussi près qu'il est possible de son point d'entrée.

TABLE DES MATIÈRES

2 LICENCES

3 DIRECTIVES DE SÉCURITÉ IMPORTANTES

8 TABLE DES MATIÈRES

10 ASSEMBLAGE ET PRÉPARATION

- 10 Déballage
- 14 Articles supplémentaires en option
- 15 Pièces et touches
- 28 Soulèvement et déplacement du téléviseur
- 28 Installation du téléviseur
 - 28 - Fixation du support
 - 33 - Montage sur une table
 - 35 - Montage mural
 - 36 - Gestion des câbles

37 TÉLÉCOMMANDE

41 VISIONNEMENT DE LA TV

- 41 Raccordement à une antenne ou au câble
 - 41 - Raccordement à une antenne ou au câble de base
 - 41 - Raccordement d'un terminal de câblodistribution
- 42 Raccordement à l'adaptateur AC/DC
- 42 Allumer le téléviseur pour la première fois
- 43 Visionnement de la télévision
- 43 Gestion des chaînes
 - 43 - Réglage des chaînes
 - 44 - Utilisation des chaînes favorites
 - 45 - Vérification sur la programmation en cours

- 47 Utilisation des options additionnelles
 - 47 - Ajustement du rapport d'aspect
 - 48 - Changement de modes AV
 - 48 - Utilisation de la liste des entrées
 - 49 - Verrouillage des touches du téléviseur (Verrou enfant)
- 49 Utilisation des raccourcis
- 50 Utilisation du soutien technique
 - 50 - Test de l'image et du son
 - 50 - Utilisation de l'information sur le produit ou le service

51 IMAGES 3D (POUR LES TÉLÉVISEURS 3D)

- 51 Technologie 3D
 - 51 - Lors du visionnement d'images 3D,
 - 52 - Lors du port de lunettes 3D
 - 52 - Distance de visionnement des images en 3D
- 53 Visionnement d'images 3D

55 DIVERTISSEMENT

- 55 - Connexion de dispositifs de stockage USB
- 56 - Navigation dans les fichiers
- 58 - Visionnement de vidéos
- 61 - Code d'enregistrement DivX
- 62 - Affichage des photos
- 64 - Écouter de la musique

66 PERSONNALISATION DES PARAMÈTRES DU TÉLÉVISEUR

- 66 Menus principaux
- 67 Personnalisation des paramètres
 - 67 - Réglages CANAL
 - 68 - Réglages IMAGE
 - 73 - Réglages AUDIO
 - 74 - Réglages HEURE

- 75 - Réglages VERROUILLAGE
- 77 - Réglages OPTIONS

79 ÉTABLISSEMENT DES CONNEXIONS

- 80 Aperçu des connexions
- 81 Connexion à un récepteur HD, à un lecteur DVD ou à un magnétoscope
 - 81 - Connexion HDMI
 - 81 - Connexion DVI à HDMI
- 82 - Connexion composante
- 82 - Connexion composite
- 83 Connexion à un PC
 - 83 - Connexion HDMI
 - 83 - Connexion DVI à HDMI
- 84 - Connexion RGB
- 85 Connexion d'un système audio
 - 85 - Connexion audionumérique optique
- 85 Connexion USB
- 85 Connexion d'un casque d'écoute 
- 86 Connexion SIMPLINK
 - 86 - Activation et utilisation des menus SIMPLINK

87 ENTRETIEN

- 87 Nettoyage du téléviseur
 - 87 - Écran et cadre
 - 87 - Meuble et support
 - 87 - Cordon d'alimentation
- 87 Prévention des images fantômes ou résiduelles sur l'écran de votre téléviseur

88 DÉPANNAGE

90 CARACTÉRISTIQUES

98 CODES IR

100 CONFIGURATION DE L'APPAREIL DE COMMANDE EXTERNE

ASSEMBLAGE ET PRÉPARATION

Déballage

Vérifiez le contenu de votre boîte pour les articles suivants. S'il manque des accessoires, communiquez avec le détaillant local où vous avez acheté le produit. Les illustrations du présent guide peuvent différer du produit et de l'article réels.

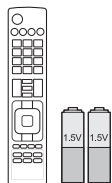

Télécommande et piles (AAA)

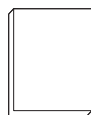

Guide d'utilisation



Manuel sur CD

(Pour série LV355B)



Chiffon à lustrer¹
(Selon les modèle)



Logiciel et le manuel de
l'éditeur TV EzSign

1 Essuyez délicatement les taches sur le meuble à l'aide du chiffon à lustrer.

Série PW340, PW350, PW350U, PW350R, PZ200

(Autres modèles)



M4 x 26 M5 x 14,5

Vis pour l'assemblage

(Pour 60PZ200)



M4 x 28 M5 x 24

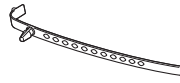

Serre-câbles

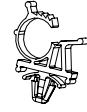

Range-cordon d'alimentation

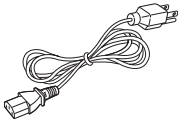

Cordon d'alimentation

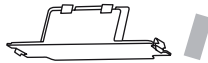

Couvercle de protection et bande adhésive

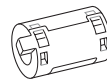

Tore de ferrite
(Selon les modèle)



Lunettes 3D¹
(Selon le modèle)

1 Le nombre de lunettes 3D peut varier selon le modèle ou le pays.

Série 32LV2500, 32LV2520, 32LV255C, LV3400, LV3500, LV3520, LV355B, LV355C, LV5300, LW5000, LW5300, LW505C

(32LV2500, 32LV2520, 32LV255C)

(Autres modèles) (Série LV5300)

(Pour 32LV2500, 32LV2520, 32LV255C, 32LV3400, 32/37LV3500, 32LV3520)



M4 x 14



M4 x 12

Vis pour l'assemblage



M4 x 26



M4 x 16

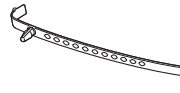

Serre-câbles
(Selon les modèle)



Vis de fixation

(Pour série LW5000, LW5300, LW505C)

(Pour série LW5300)

(Sauf série LV3400)



Lunettes FPR 3D¹



Lecteur Blu-ray
(BD645)

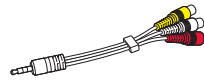

Câble composite avec connecteurs mâle/femelle

1 Le nombre de lunettes 3D peut varier selon le modèle ou le pays.

Série 19/22/26LV2500, 26LV2520, 22/26LV255C



M4 x 16



M4 x 6

Vis pour l'assemblage

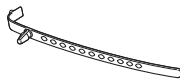

Serre-câbles
(Selon les modèle)

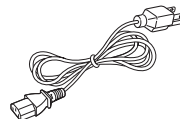

Cordon d'alimentation

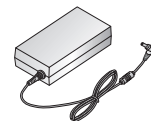

AC/DC Adaptateur

Série LK330, LK430, LK450, LK451C, LK453C, LK520



M4 x 20

Vis pour l'assemblage

(Sauf 47LK450,
47LK451C, 47/55LK520)



Vis de fixation

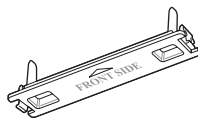

Couvercle de protection

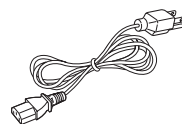

Cordon d'alimentation



MISE EN GARDE

- Afin de garantir la sécurité et la durée de vie de l'appareil, n'utilisez pas d'éléments non approuvés.
- Tout dommage ou blessure causé par l'utilisation d'un élément non approuvé n'est pas couvert par la garantie.
- Sur certains modèles, la fine pellicule apposée sur l'écran fait partie du téléviseur et il ne faut pas la retirer.

REMARQUE

- Les articles fournis avec votre produit peuvent varier selon le modèle.
- Les caractéristiques du produit ou le contenu de ce manuel peuvent être modifiés sans préavis, pour refléter la mise à niveau des fonctions du produit.
- () Comment utiliser le tore de ferrite
 - 1 Utilisez le tore de ferrite pour réduire l'interférence électromagnétique dans le câble audio de l'ordinateur. Enroulez le câble audio du PC trois fois autour du tore de ferrite. Placez le tore de ferrite près de l'extrémité du câble branchée au téléviseur.

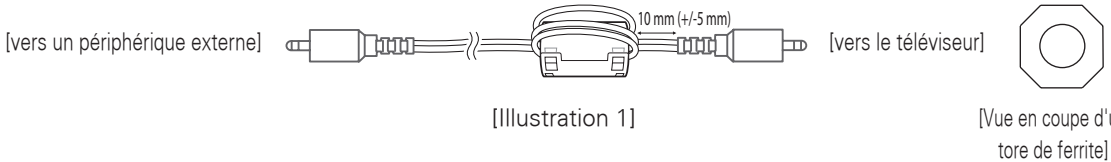

- 2 Utilisez le tore de ferrite pour réduire l'interférence électromagnétique dans le câble d'alimentation. Enroulez le câble d'alimentation une seule fois autour du tore de ferrite. Placez le tore de ferrite près de l'extrémité du câble branchée au téléviseur.

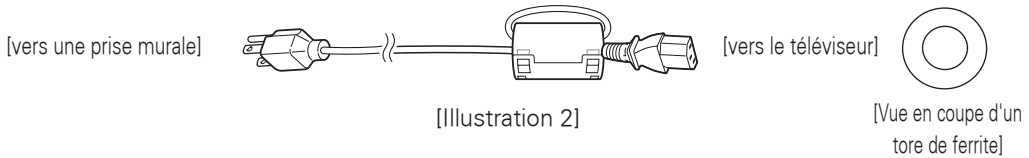

- 3 Utilisez le tore de ferrite pour réduire l'interférence électromagnétique dans le câble d'alimentation. Enroulez le câble d'alimentation une seule fois autour du tore de ferrite. Placez le tore de ferrite près de l'extrémité du câble branchée au téléviseur et de l'extrémité du câble branchée à la prise murale.

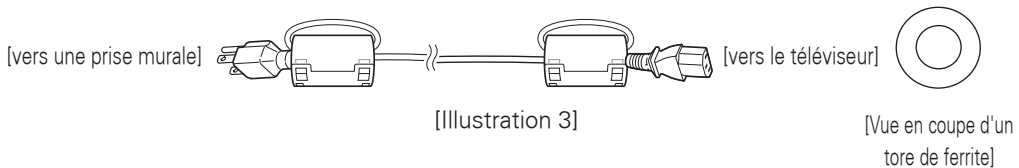

- 4 Utilisez le tore de ferrite pour réduire l'interférence électromagnétique dans le câble d'alimentation. Enroulez le câble d'alimentation une seule fois autour du tore de ferrite. Placez le tore de ferrite près de l'extrémité du câble branchée à la prise murale.

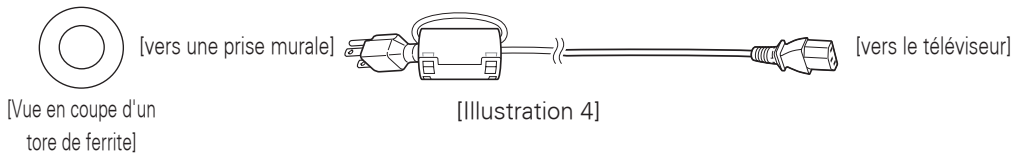

- Si votre appareil est équipé d'un tore de ferrite, suivez l'illustration 4.
- Si votre appareil est équipé de deux tores de ferrite, suivez les illustrations 1 et 2.
- Si votre appareil est équipé de trois tores de ferrite, suivez les illustrations 1 et 3.
- () Pour que la connexion soit optimale, les connecteurs des câbles HDMI et des dispositifs USB devraient avoir un rebord de moins de 10 mm (0,39 po) d'épaisseur et de moins de 18 mm (0,7 po) de largeur.

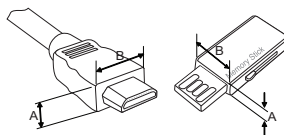

- *A ≤ 10 mm (0.39 po)
- *B ≤ 18 mm (0.7 po)

Articles supplémentaires en option

Des articles supplémentaires en option peuvent être remplacés ou modifiés à des fins d'amélioration de la qualité, sans préavis.

Communiquez avec votre détaillant pour acheter ces articles.

Cet appareil ne fonctionne qu'avec les téléviseurs LG à cristaux liquides à DEL, à cristaux liquides ou plasma.



Lunettes 3D¹
(AG-S230, AG-S250, AG-S270)



Lunettes FPR 3D²
(AG-F2**)

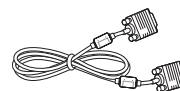

Câble de signal D-sub à 15 broches³

1 Supports pour série PW340, PW350, PW350R, PW350U, PZ200

2 Supports pour série LW5000, LW5300, LW505C

Le nom ou la conception du modèle peut changer en raison de la mise à niveau des fonctions du produit et de la situation ou des normes du fabricant.

3 Lors de l'utilisation de la connexion PC VGA (câble de signal D-sub à 15 broches), utilisez le câble d'interface de signal blindé avec un tore de ferrite pour assurer la conformité du produit aux normes.

Pièces et touches

Série PW340, PW350, PW350U, PW350R, PZ200

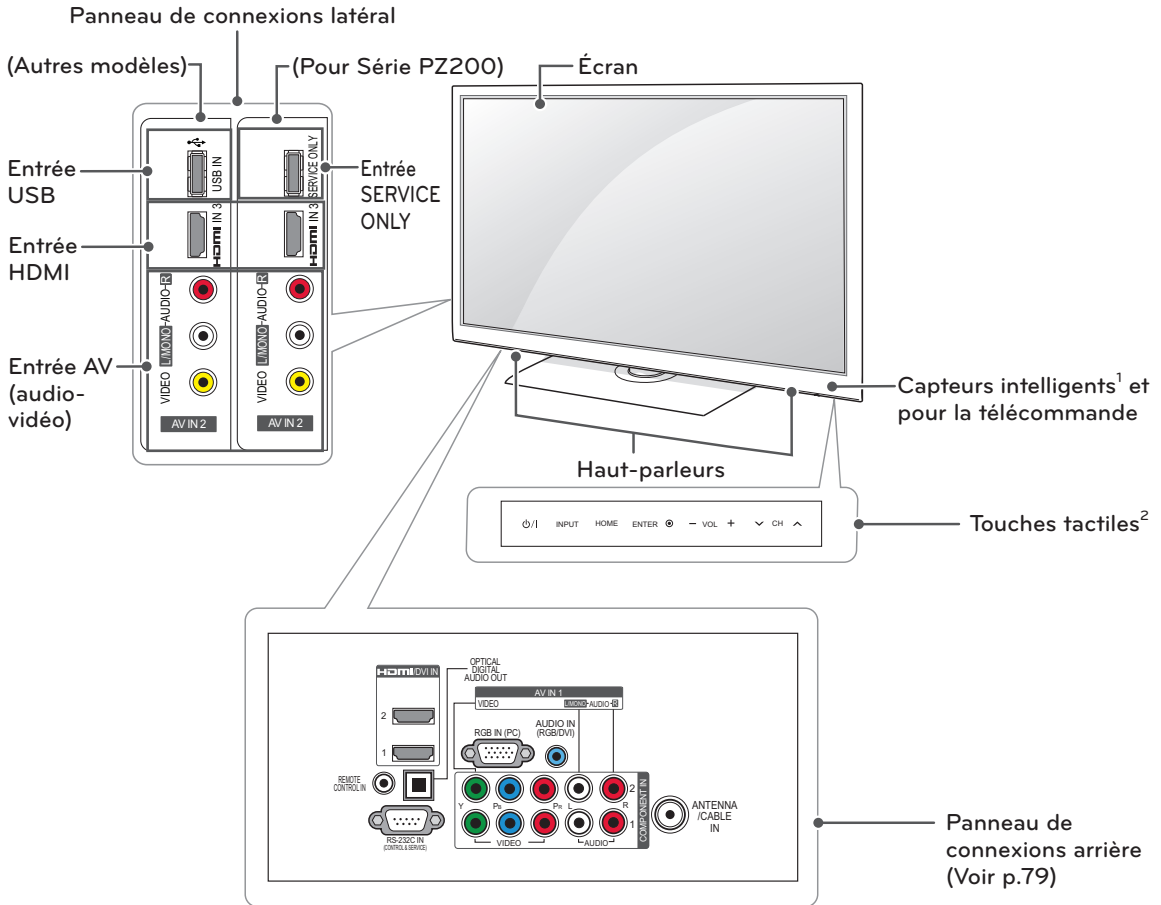

Touches tactiles ²	Description
⏻ / I	Allume l'appareil ou le met hors tension.
INPUT	Change de source d'entrée.
HOME	Permet d'accéder aux menus principaux ou d'enregistrer votre sélection et de quitter les menus.
ENTER ◉	Accepte l'option de menu sélectionnée ou confirme une entrée.
- VOL +	Règle le volume.
∇ CH ^	Parcourt les chaînes enregistrées.

1 Les capteurs intelligents ajustent la qualité et la luminosité de l'image en fonction de l'environnement immédiat.

2 Toutes les touches sont tactiles et peuvent être activées en les effleurant simplement avec le doigt.

Série 32LV2500, 32LV2520, LV3500, LV3520, LV5300, LW5000, LW5300

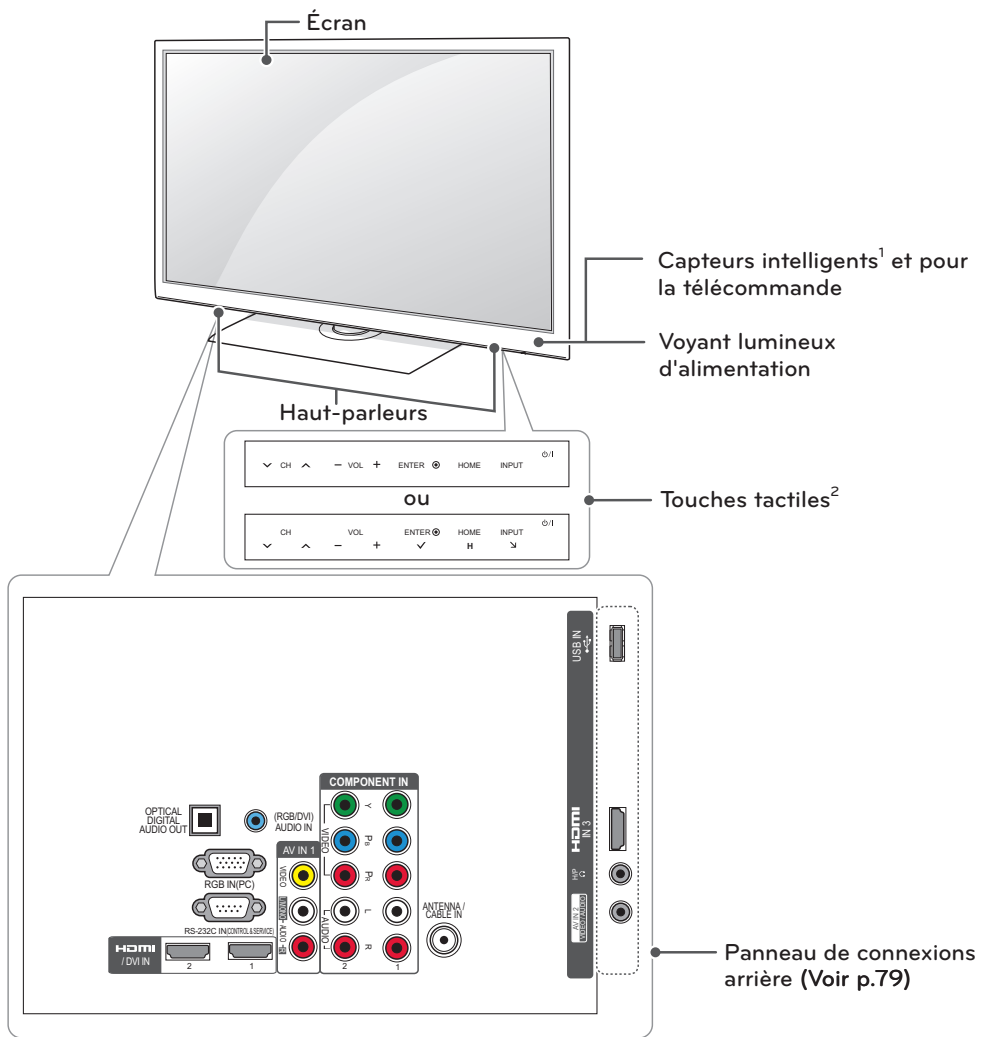

FRANÇAIS

Touches tactiles ²	Description
⏻ / I	Allume l'appareil ou le met hors tension.
INPUT	Change de source d'entrée.
HOME	Permet d'accéder aux menus principaux ou d'enregistrer votre sélection et de quitter les menus.
ENTER ◉	Accepte l'option de menu sélectionnée ou confirme une entrée.
- VOL +	Règle le volume.
∨ CH ^	Parcourt les chaînes enregistrées.

- 1 Les capteurs intelligents ajustent la qualité et la luminosité de l'image en fonction de l'environnement immédiat.
- 2 Toutes les touches sont tactiles et peuvent être activées en les effleurant simplement avec le doigt.



REMARQUE

- Vous pouvez configurer l'activation et la désactivation du voyant lumineux d'alimentation dans la section **OPTION** des menus principaux.

Série LW505C

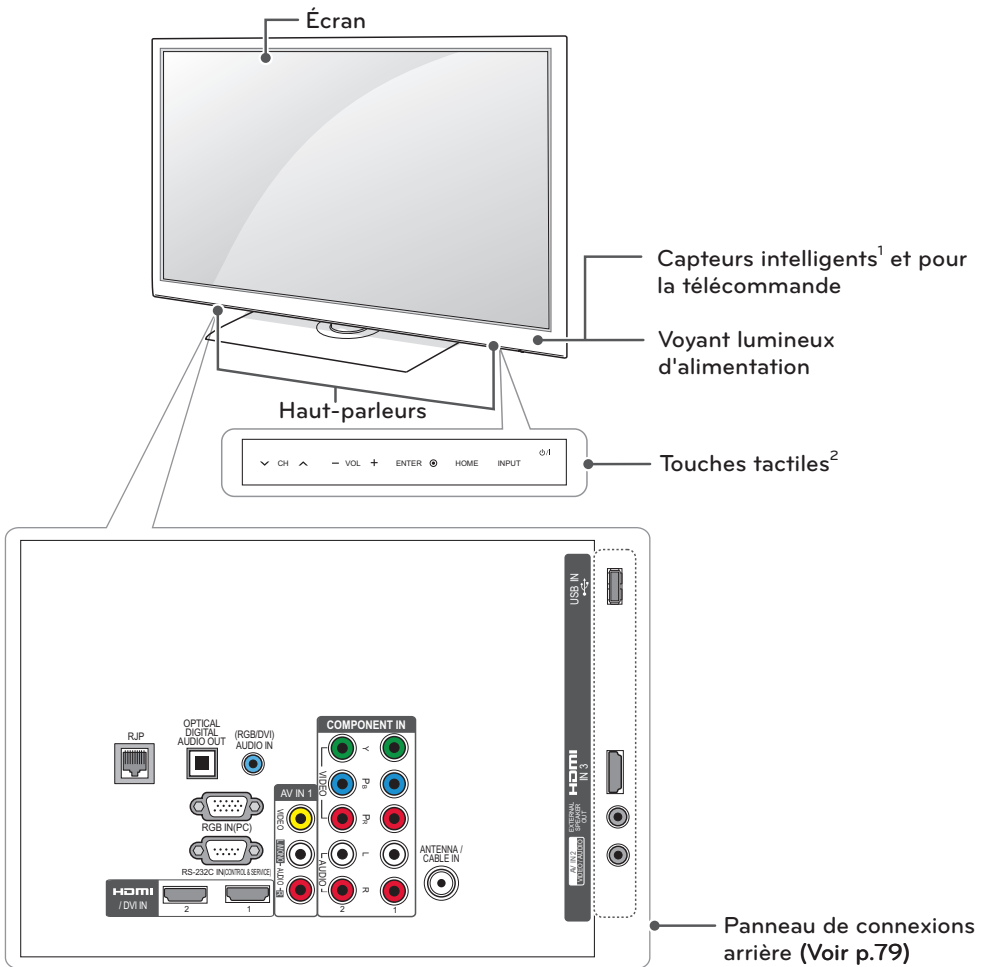

FRANÇAIS

Touches tactiles ²	Description
⏻ / I	Allume l'appareil ou le met hors tension.
INPUT	Change de source d'entrée.
HOME	Permet d'accéder aux menus principaux ou d'enregistrer votre sélection et de quitter les menus.
ENTER ◉	Accepte l'option de menu sélectionnée ou confirme une entrée.
- VOL +	Règle le volume.
√ CH ^	Parcourt les chaînes enregistrées.

- 1 Les capteurs intelligents ajustent la qualité et la luminosité de l'image en fonction de l'environnement immédiat.
- 2 Toutes les touches sont tactiles et peuvent être activées en les effleurant simplement avec le doigt.

REMARQUE

- Vous pouvez configurer l'activation et la désactivation du voyant lumineux d'alimentation dans la section **OPTION** des menus principaux.

Série LV3400

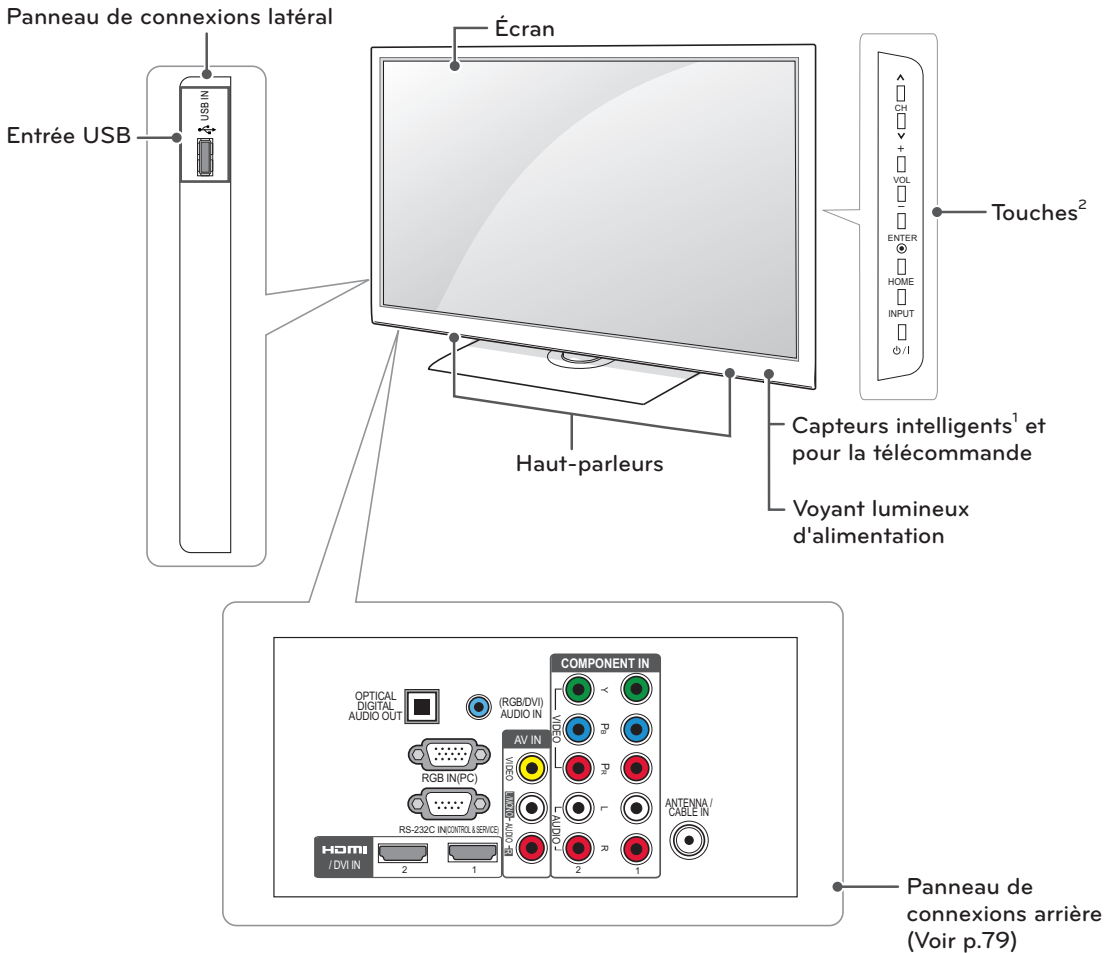

FRANÇAIS

Touches ²	Description
ϕ /I	Allume l'appareil ou le met hors tension.
INPUT	Change de source d'entrée.
HOME	Permet d'accéder aux menus principaux ou d'enregistrer votre sélection et de quitter les menus.
ENTER \odot	Accepte l'option de menu sélectionnée ou confirme une entrée.
- VOL +	Règle le volume.
∇ CH \wedge	Parcourt les chaînes enregistrées.

1 Les capteurs intelligents ajustent la qualité et la luminosité de l'image en fonction de l'environnement immédiat.

REMARQUE

- Vous pouvez configurer l'activation et la désactivation du voyant lumineux d'alimentation dans la section **OPTION** des menus principaux.

Séries 19/22/26LV2500, 26LV2520

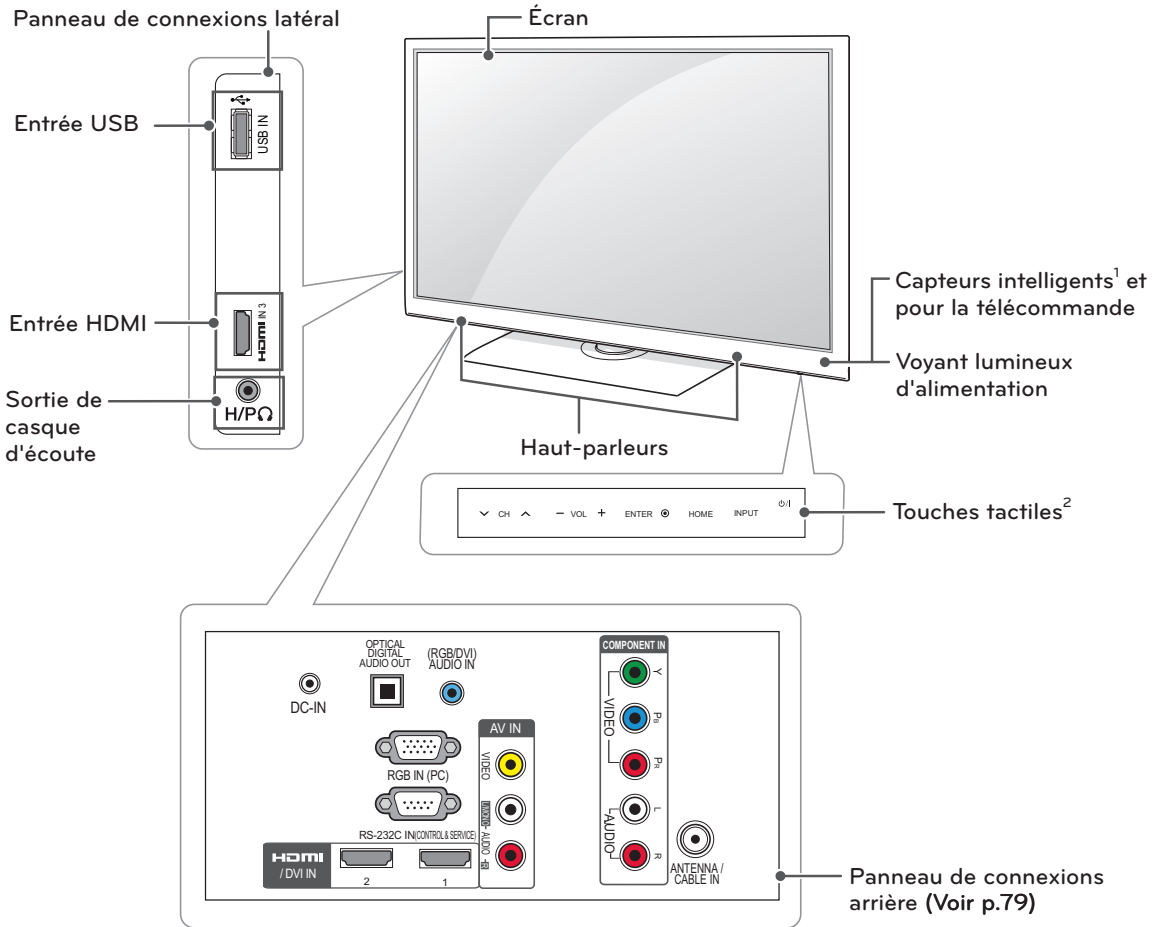

FRANÇAIS

Touches tactiles ²	Description
⏻ / I	Allume l'appareil ou le met hors tension.
INPUT	Change de source d'entrée.
HOME	Permet d'accéder aux menus principaux ou d'enregistrer votre sélection et de quitter les menus.
ENTER ◉	Accepte l'option de menu sélectionnée ou confirme une entrée.
- VOL +	Règle le volume.
√ CH ^	Parcourt les chaînes enregistrées.

- 1 Les capteurs intelligents ajustent la qualité et la luminosité de l'image en fonction de l'environnement immédiat.
- 2 Toutes les touches sont tactiles et peuvent être activées en les effleurant simplement avec le doigt.

REMARQUE

- Vous pouvez configurer l'activation et la désactivation du voyant lumineux d'alimentation dans la section **OPTION** des menus principaux.

Séries 22/26LV255C

Panneau de connexions latéral

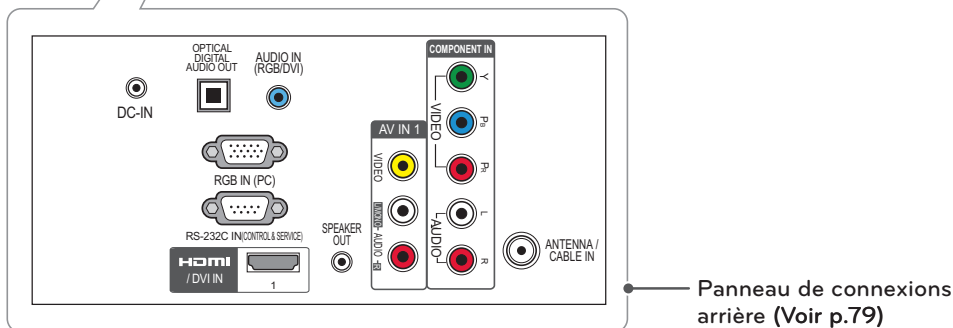
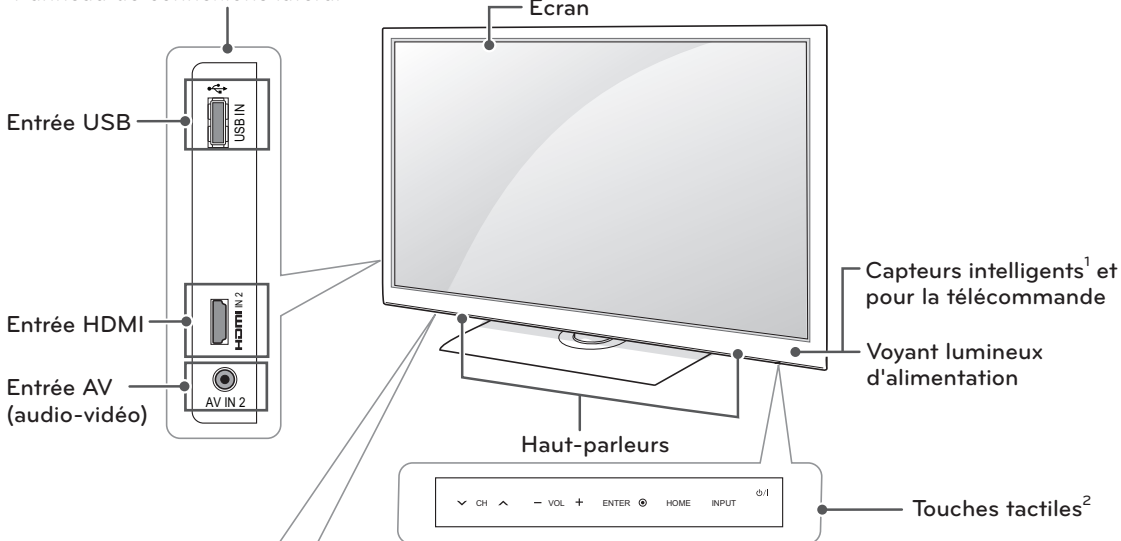

Touches tactiles ²	Description
⏻ / I	Allume l'appareil ou le met hors tension.
INPUT	Change de source d'entrée.
HOME	Permet d'accéder aux menus principaux ou d'enregistrer votre sélection et de quitter les menus.
ENTER ◉	Accepte l'option de menu sélectionnée ou confirme une entrée.
- VOL +	Règle le volume.
∨ CH ∧	Parcourt les chaînes enregistrées.

1 Les capteurs intelligents ajustent la qualité et la luminosité de l'image en fonction de l'environnement immédiat.

2 Toutes les touches sont tactiles et peuvent être activées en les effleurant simplement avec le doigt.

**REMARQUE**

- Vous pouvez configurer l'activation et la désactivation du voyant lumineux d'alimentation dans la section **OPTION** des menus principaux.

Série 32LV255C, LV355B, LV355C

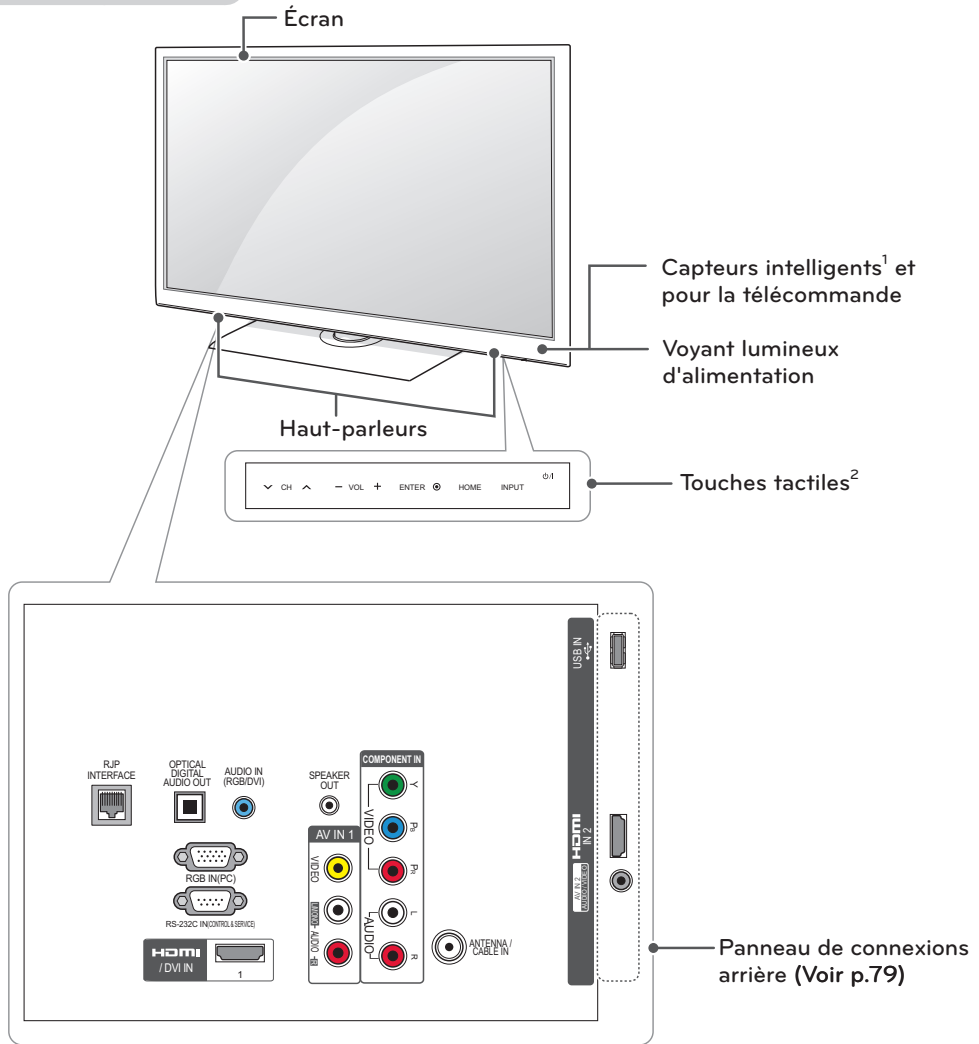

FRANÇAIS

Touches tactiles ²	Description
⏻ / I	Allume l'appareil ou le met hors tension.
INPUT	Change de source d'entrée.
HOME	Permet d'accéder aux menus principaux ou d'enregistrer votre sélection et de quitter les menus.
ENTER ◉	Accepte l'option de menu sélectionnée ou confirme une entrée.
- VOL +	Règle le volume.
√ CH ^	Parcourt les chaînes enregistrées.

1 Les capteurs intelligents ajustent la qualité et la luminosité de l'image en fonction de l'environnement immédiat.

2 Toutes les touches sont tactiles et peuvent être activées en les effleurant simplement avec le doigt.

! REMARQUE

- Vous pouvez configurer l'activation et la désactivation du voyant lumineux d'alimentation dans la section **OPTION** des menus principaux.

Série LK450, LK451C

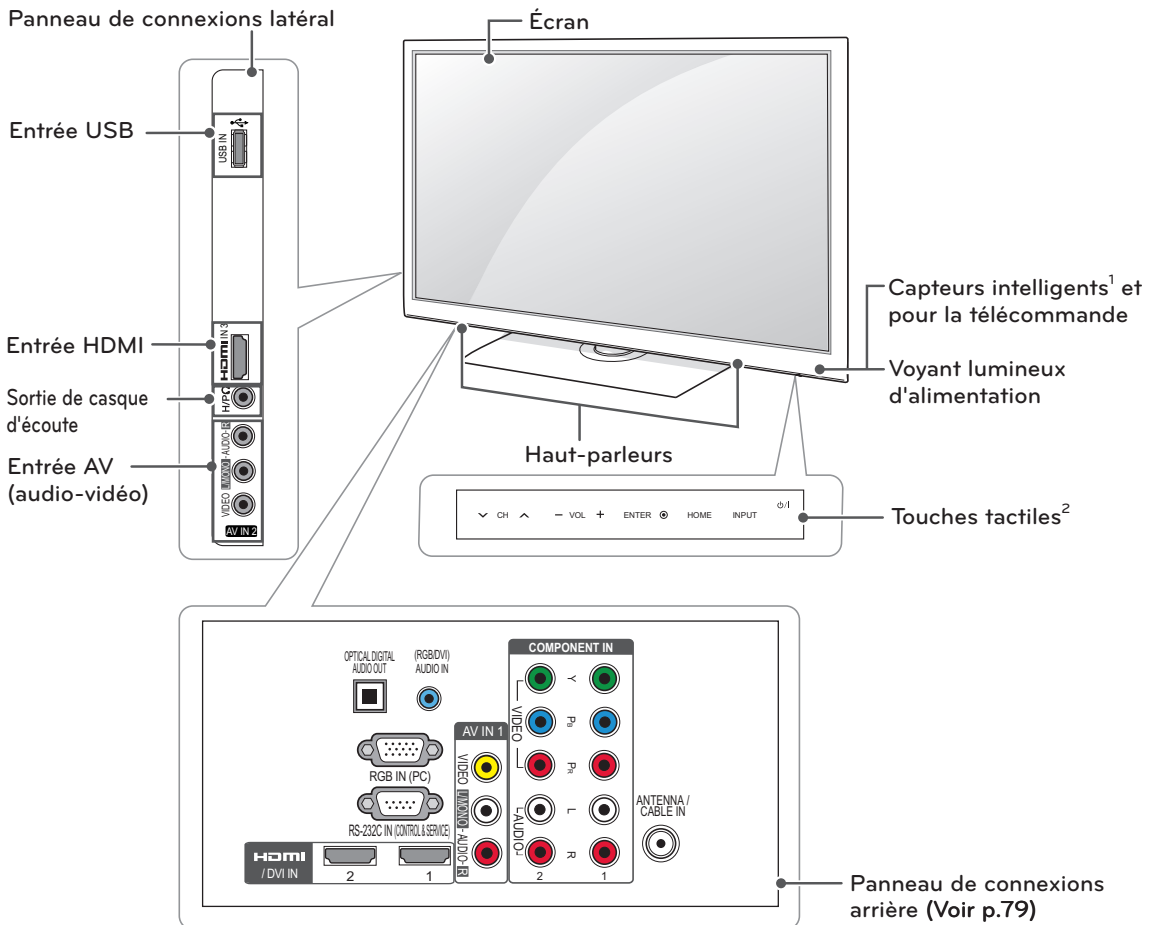

FRANÇAIS

Touches tactiles ²	Description
⏻ / I	Allume l'appareil ou le met hors tension.
INPUT	Change de source d'entrée.
HOME	Permet d'accéder aux menus principaux ou d'enregistrer votre sélection et de quitter les menus.
ENTER ◉	Accepte l'option de menu sélectionnée ou confirme une entrée.
- VOL +	Règle le volume.
∨ CH ^	Parcourt les chaînes enregistrées.

- 1 Les capteurs intelligents ajustent la qualité et la luminosité de l'image en fonction de l'environnement immédiat.
- 2 Toutes les touches sont tactiles et peuvent être activées en les effleurant simplement avec le doigt.

REMARQUE

- Vous pouvez configurer l'activation et la désactivation du voyant lumineux d'alimentation dans la section **OPTION** des menus principaux.

Série LK453C

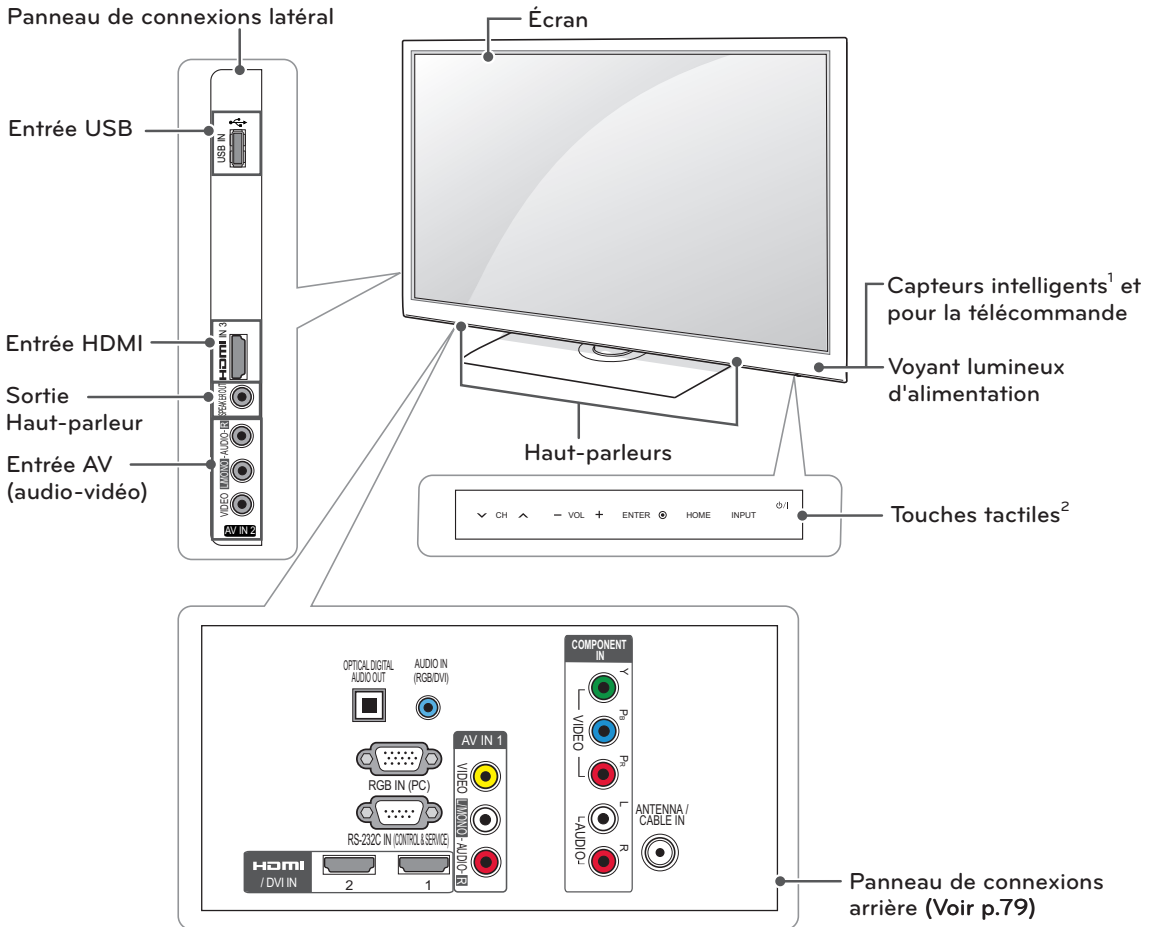

FRANÇAIS

Touches tactiles ²	Description
⏻ / I	Allume l'appareil ou le met hors tension.
INPUT	Change de source d'entrée.
HOME	Permet d'accéder aux menus principaux ou d'enregistrer votre sélection et de quitter les menus.
ENTER ◉	Accepte l'option de menu sélectionnée ou confirme une entrée.
- VOL +	Règle le volume.
√ CH ^	Parcourt les chaînes enregistrées.

- 1 Les capteurs intelligents ajustent la qualité et la luminosité de l'image en fonction de l'environnement immédiat.
- 2 Toutes les touches sont tactiles et peuvent être activées en les effleurant simplement avec le doigt.

REMARQUE

- Vous pouvez configurer l'activation et la désactivation du voyant lumineux d'alimentation dans la section **OPTION** des menus principaux.

26LK330

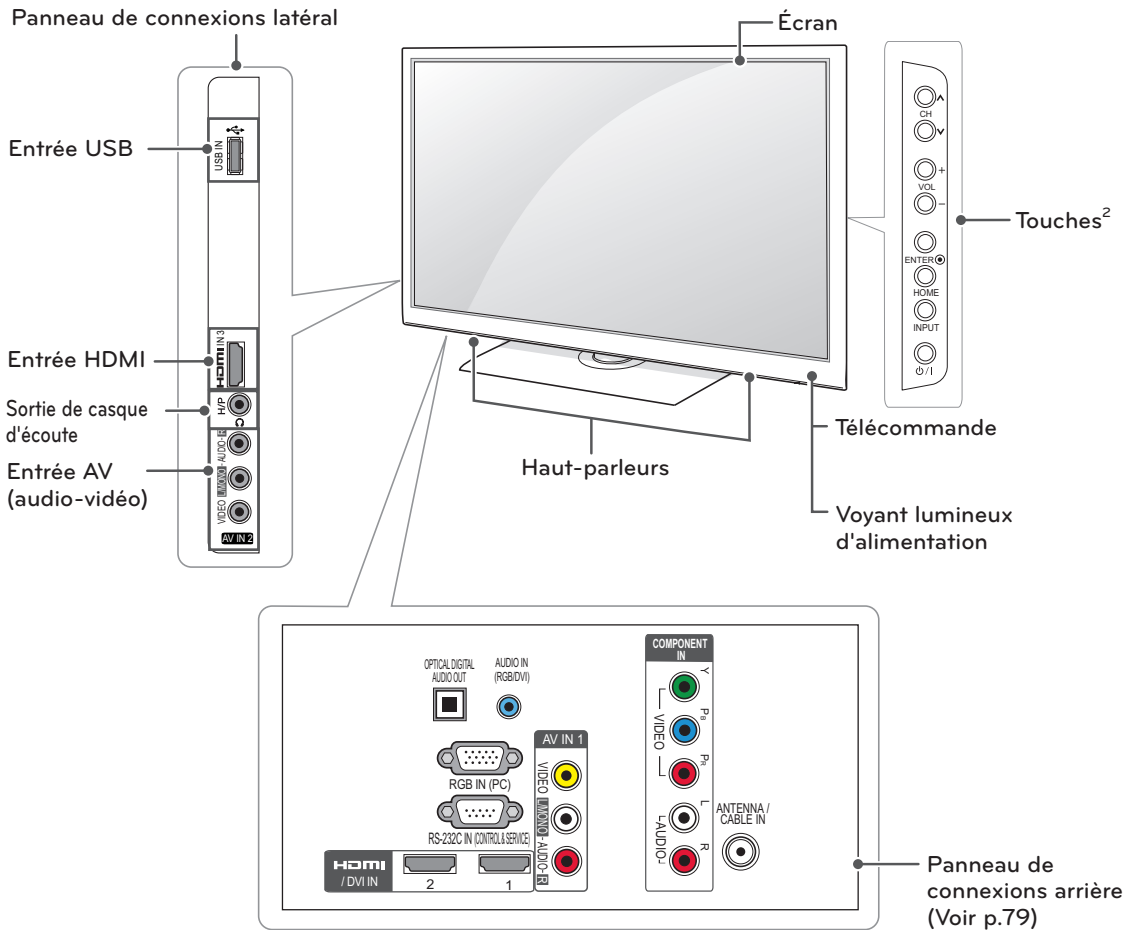

FRANÇAIS

Touches ²	Description
⏻ / I	Allume l'appareil ou le met hors tension.
INPUT	Change de source d'entrée.
HOME	Permet d'accéder aux menus principaux ou d'enregistrer votre sélection et de quitter les menus.
ENTER ◉	Accepte l'option de menu sélectionnée ou confirme une entrée.
- VOL +	Règle le volume.
√ CH ^	Parcourt les chaînes enregistrées.



REMARQUE

- Vous pouvez configurer l'activation et la désactivation du voyant lumineux d'alimentation dans la section **OPTION** des menus principaux.

32LK330

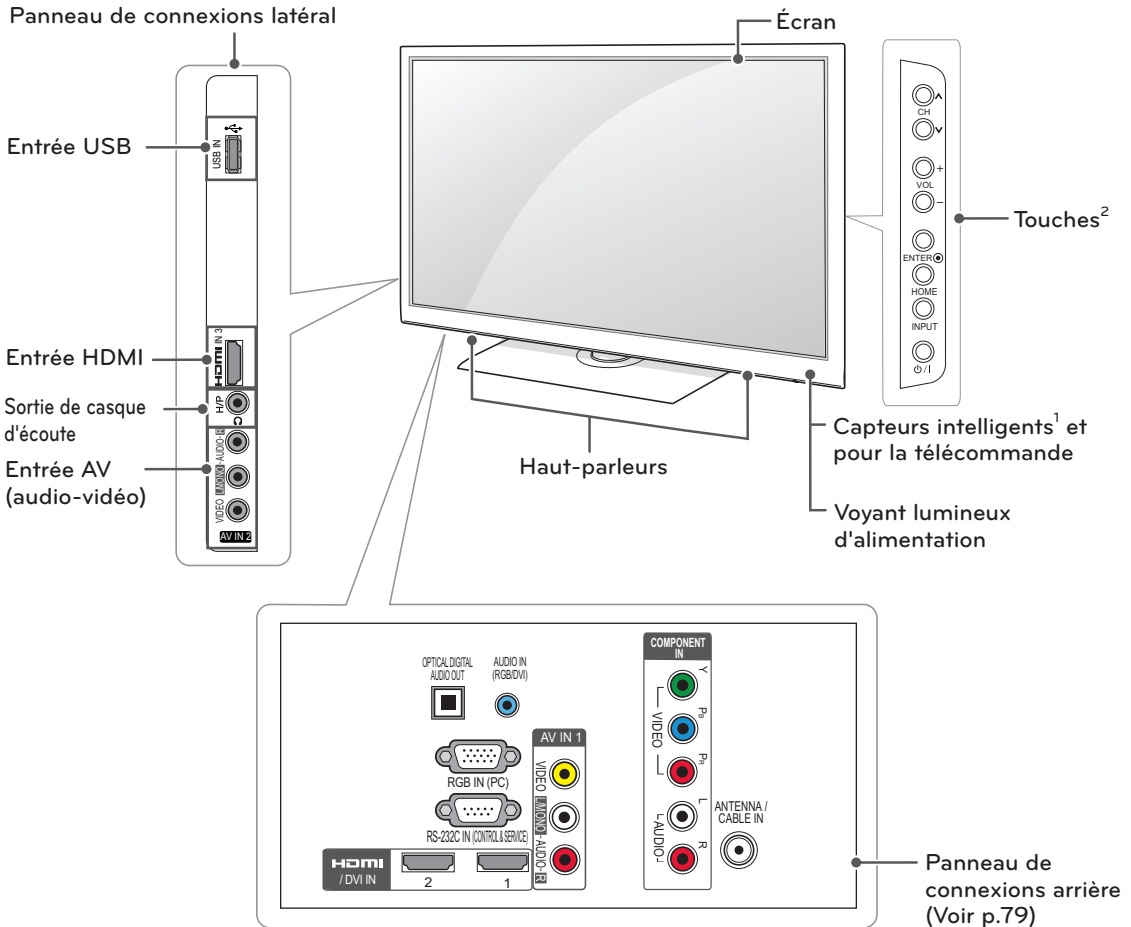

FRANÇAIS

Touches ²	Description
⏻/I	Allume l'appareil ou le met hors tension.
INPUT	Change de source d'entrée.
HOME	Permet d'accéder aux menus principaux ou d'enregistrer votre sélection et de quitter les menus.
ENTER ◉	Accepte l'option de menu sélectionnée ou confirme une entrée.
- VOL +	Règle le volume.
v CH ^	Parcourt les chaînes enregistrées.

1 Les capteurs intelligents ajustent la qualité et la luminosité de l'image en fonction de l'environnement immédiat.

REMARQUE

- Vous pouvez configurer l'activation et la désactivation du voyant lumineux d'alimentation dans la section **OPTION** des menus principaux.

Série LK430

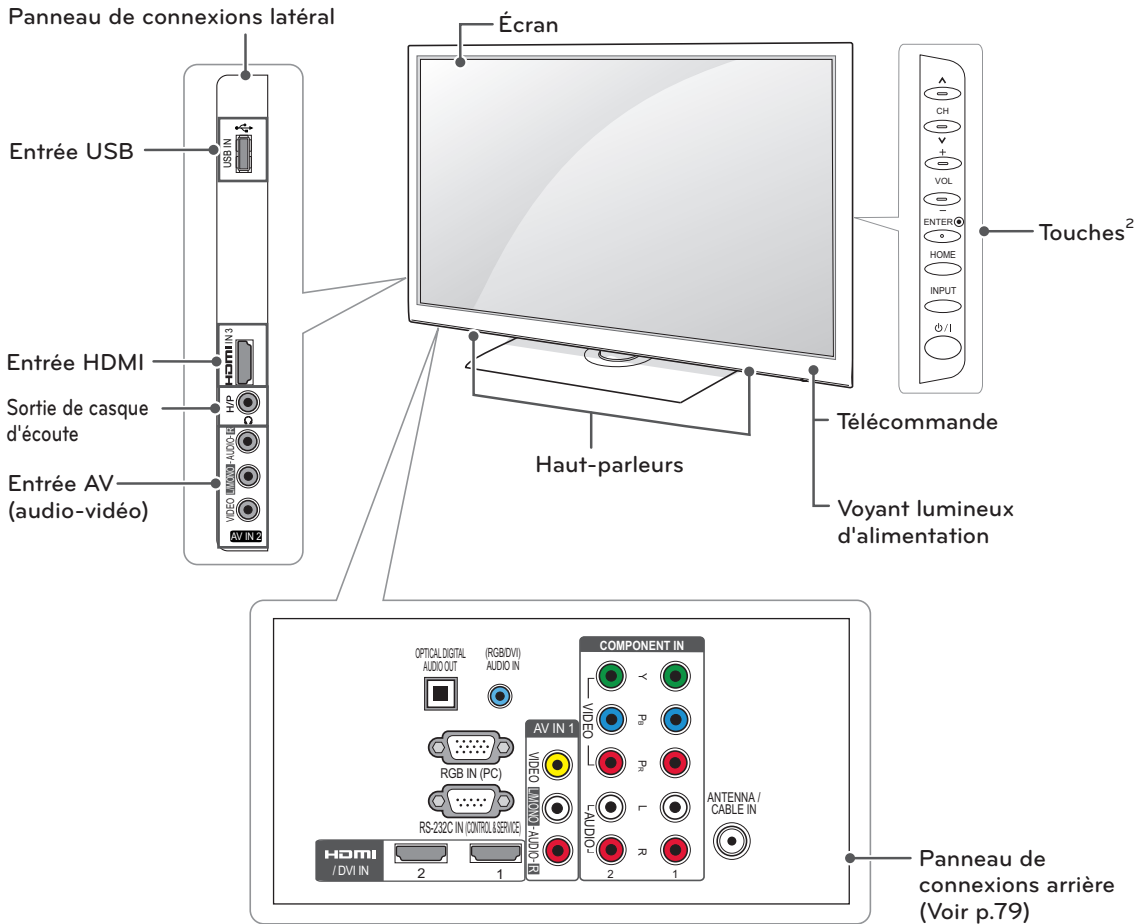

FRANÇAIS

Touches ²	Description
⏻ / I	Allume l'appareil ou le met hors tension.
INPUT	Change de source d'entrée.
HOME	Permet d'accéder aux menus principaux ou d'enregistrer votre sélection et de quitter les menus.
ENTER ◉	Accepte l'option de menu sélectionnée ou confirme une entrée.
- VOL +	Règle le volume.
v CH ^	Parcourt les chaînes enregistrées.



REMARQUE

- Vous pouvez configurer l'activation et la désactivation du voyant lumineux d'alimentation dans la section **OPTION** des menus principaux.

Série LK520

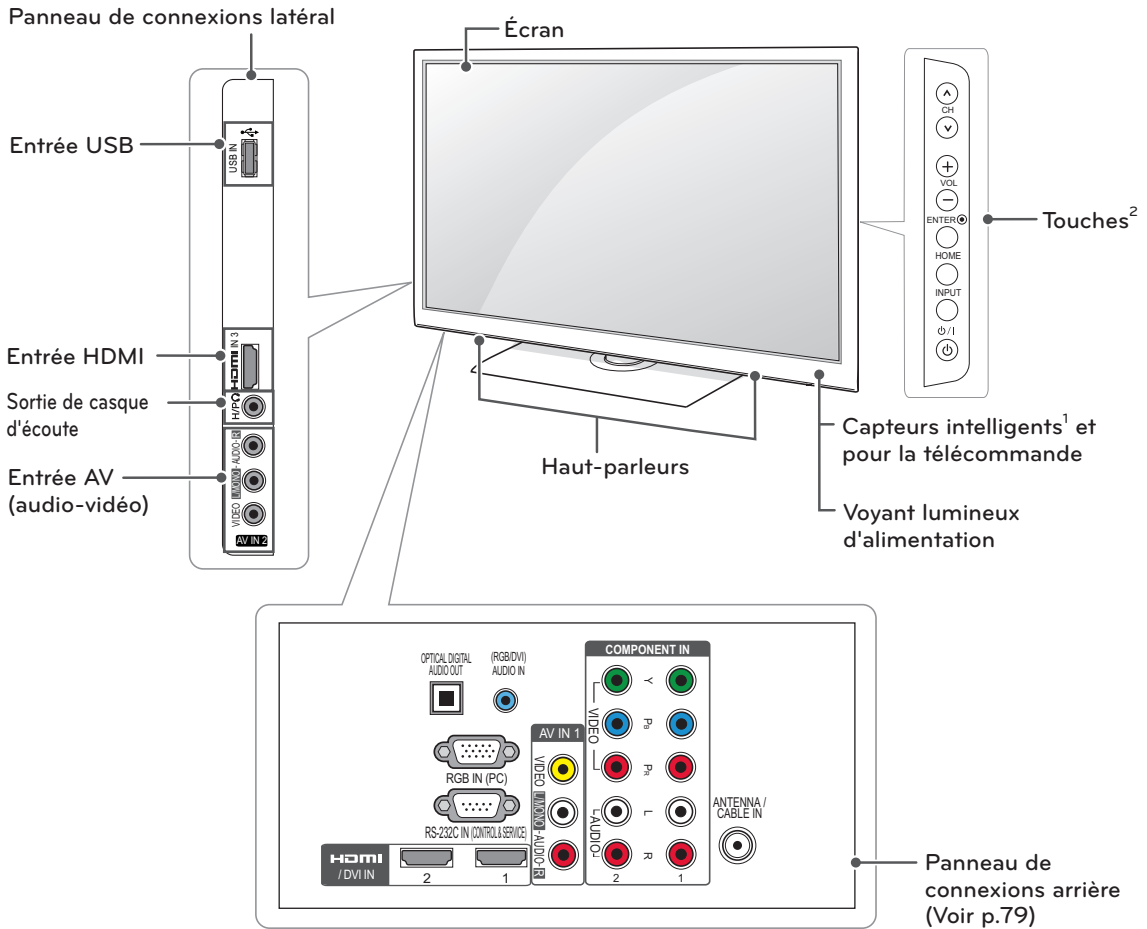

FRANÇAIS

Touches ²	Description
⏻/I	Allume l'appareil ou le met hors tension.
INPUT	Change de source d'entrée.
HOME	Permet d'accéder aux menus principaux ou d'enregistrer votre sélection et de quitter les menus.
ENTER ◉	Accepte l'option de menu sélectionnée ou confirme une entrée.
- VOL +	Règle le volume.
v CH ^	Parcourt les chaînes enregistrées.

1 Les capteurs intelligents ajustent la qualité et la luminosité de l'image en fonction de l'environnement immédiat.

REMARQUE

- Vous pouvez configurer l'activation et la désactivation du voyant lumineux d'alimentation dans la section **OPTION** des menus principaux.

Soulèvement et déplacement du téléviseur

Lorsque vous désirez déplacer ou soulever le téléviseur, lisez tout d'abord ce qui suit pour éviter d'égratigner ou d'endommager le téléviseur, ainsi que pour effectuer un transport sécuritaire sans égard au type et à la taille du téléviseur.

⚠ MISE EN GARDE

- Évitez de toucher à l'écran, puisque cela pourrait causer des dommages à l'écran.
- Il est recommandé de déplacer le téléviseur en utilisant la boîte ou le matériel d'emballage dans lequel a été livré le téléviseur à l'origine.
- Avant de déplacer ou de soulever le téléviseur, débranchez le cordon d'alimentation et tous les câbles.
- Lorsque vous manipulez le téléviseur, vous devriez l'orienter pour que l'écran ne soit pas de votre côté, pour éviter de l'endommager.



- Tenez fermement le haut et le bas du cadre du téléviseur. Assurez-vous de ne pas tenir la partie transparente, le haut-parleur ou la grille de haut-parleur du téléviseur.

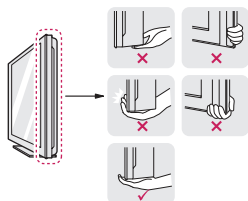

- Lorsque vous transportez un téléviseur de grande dimension, demandez l'aide d'au moins une autre personne.
- Lorsque vous transportez un téléviseur dans vos mains, tenez-le tel que montré dans l'illustration suivante.

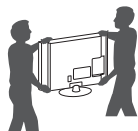

- Lorsque vous transportez le téléviseur, évitez de l'exposer à des chocs ou à des vibrations excessives.
- Lorsque vous transportez le téléviseur, maintenez-le à la verticale; ne le tournez jamais sur le côté et ne le penchez pas à gauche ou à droite.

Installation du téléviseur

Placez le téléviseur sur un support et fixez-le à une table ou au mur.

Fixation du support

Si vous ne montez pas le téléviseur au mur, suivez les directives ci-dessous pour fixer le support.

Série PW340, PW350, PW350U, PW350R, PZ200

- 1 Déposez le téléviseur sur une surface horizontale, l'écran vers le bas.

⚠ MISE EN GARDE

- Étendez un film mousse ou un tissu protecteur doux sur la surface, pour protéger l'écran. Assurez-vous qu'aucun objet n'entre en contact avec l'écran.

- 2 Assemblez les pièces de la PARTIE PRINCIPALE et de la BASE DU PIED du téléviseur.

Modèle	Vis pour l'assemblage	Nombre de vis
42/50PW340 42/50PW350 42/50PW350U 42/50PW350R 50PZ200	M5 x 14,5	3
60PZ200	M5 x 24	3

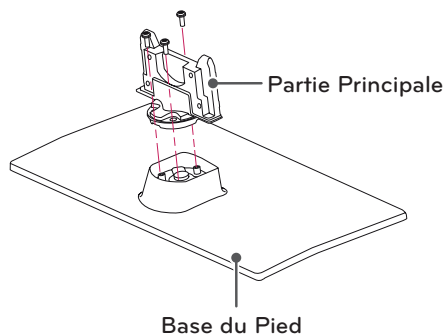

3 Fixez le téléviseur à son pied à l'aide des 4 vis.

Modèle	Vis pour l'as- semblage	Nombre de vis
42/50PW340 42/50PW350 42/50PW350U 42/50PW350R 50PZ200	M4 x 26	4
60PZ200	M4 x 28	4

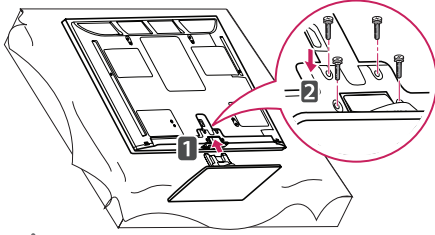

! MISE EN GARDE

- Serrez fermement les vis pour empêcher le téléviseur de basculer vers l'avant. Évitez de trop serrer.

Retrait du pied

- 1 Déposez le téléviseur sur une surface horizontale, l'écran vers le bas.
- 2 Retirez les 4 vis et tirez sur le pied pour le détacher du téléviseur.

Modèle	Vis pour l'as- semblage	Nombre de vis
42/50PW340 42/50PW350 42/50PW350U 42/50PW350R 50PZ200	M4 x 26	4
60PZ200	M4 x 28	4

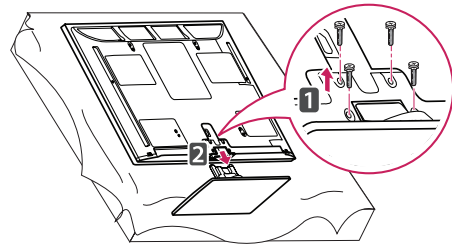

3 Insérez le couvercle de protection fourni dans l'ouverture au bas du téléviseur, jusqu'à ce qu'il soit bien encastré.

- Appliquez le ruban adhésif de protection.
- Il protège l'ouverture contre l'accumulation de poussière et de saleté.
 - Lors de l'installation de la fixation murale, utilisez le couvercle de protection.

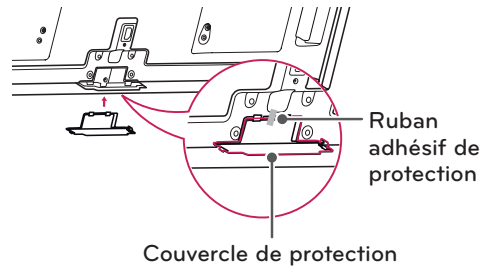

Série 32LV2500, 32LV2520, 32LV255C,
LV3400, LV3500, LV3520, LV355B, LV355C,
LV5300, LW5000, LW5300, LW505C

1 Déposez le téléviseur sur une surface horizontale, l'écran vers le bas.

! MISE EN GARDE

- Étendez un film mousse ou un tissu protecteur doux sur la surface, pour protéger l'écran. Assurez-vous qu'aucun objet n'entre en contact avec l'écran.

2 Assemblez les pièces de la PARTIE PRINCIPALE et de la BASE DU PIED du téléviseur.

Modèle	Vis pour l'assemblage	Nombre de vis
32LV2500 32LV2520 32LV255C	M4 x 14	4
Série LV5300	M4 x 26	4

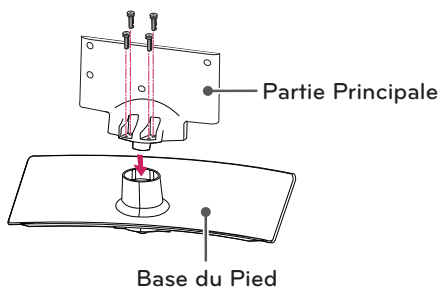

Modèle	Vis pour l'assemblage	Nombre de vis
Série LV3400, LV3500, LV3520, LV355B, LV355C, LW5000, LW5300, LW505C	M4 x 12	4

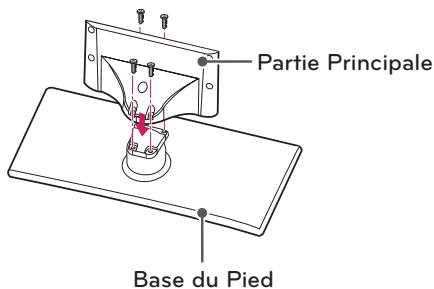

3 Fixez le téléviseur à son pied à l'aide des 4 vis.

Modèle	Vis pour l'assemblage	Nombre de vis
32LV2500 32LV2520 32LV255C	M4 x 14	4
Série LV5300	M4 x 16	4
Série LV3400, LV3500, LV3520, LV355B, LV355C, LW5000, LW5300, LW505C	M4 x 12	4

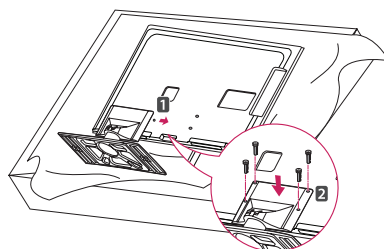

! MISE EN GARDE

- Serrez fermement les vis pour empêcher le téléviseur de basculer vers l'avant. Évitez de trop serrer.

Retrait du pied

1 Déposez le téléviseur sur une surface horizontale, l'écran vers le bas.

2 Retirez les 4 vis et tirez sur le pied pour le détacher du téléviseur.

Modèle	Vis pour l'assemblage	Nombre de vis
32LV2500 32LV2520 32LV255C	M4 x 14	4
Série LV5300	M4 x 16	4
Série LV3400, LV3500, LV3520, LV355B, LV355C, LW5000, LW5300, LW505C	M4 x 12	4

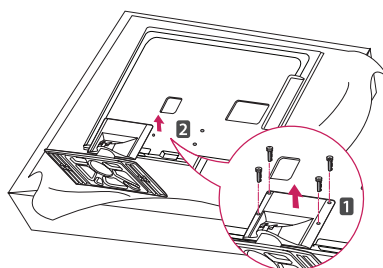

Série 19/22/26LV2500, 26LV2520,
22/26LV255C

- 1 Déposez le téléviseur sur une surface horizontale, l'écran vers le bas.



MISE EN GARDE

- Étendez un film mousse ou un tissu protecteur doux sur la surface, pour protéger l'écran. Assurez-vous qu'aucun objet n'entre en contact avec l'écran.

- 2 Assemblez les pièces de la PARTIE PRINCIPALE et de la BASE DU PIED du téléviseur.

Vis pour l'assemblage	Nombre de vis
M4 x 6	2

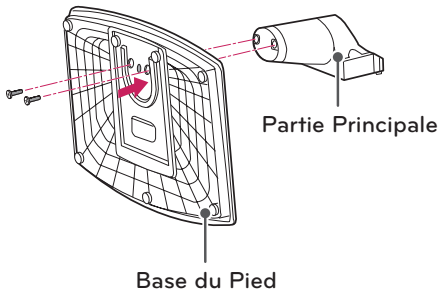

- 3 Fixez le téléviseur à son pied à l'aide des 2 vis.

Vis pour l'assemblage	Nombre de vis
M4 x 16	2

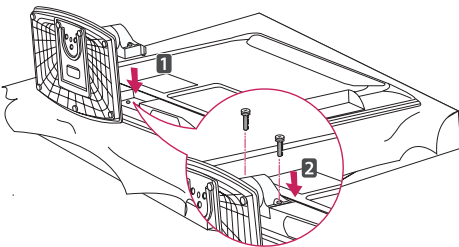

MISE EN GARDE

- Serrez fermement les vis pour empêcher le téléviseur de basculer vers l'avant. Évitez de trop serrer.

Retrait du pied

- 1 Déposez le téléviseur sur une surface horizontale, l'écran vers le bas.
- 2 Retirez les 2 vis et tirez sur le pied pour le détacher du téléviseur.

Vis pour l'assemblage	Nombre de vis
M4 x 16	2

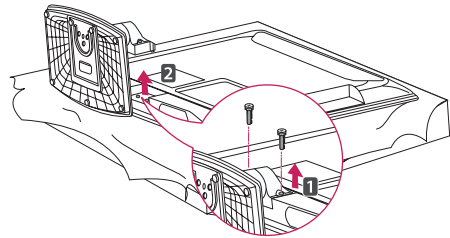

Série LK330, LK430, LK450, LK451C, LK453C,
LK520

- 1 Déposez le téléviseur sur une surface horizontale, l'écran vers le bas.



MISE EN GARDE

- Étendez un film mousse ou un tissu protecteur doux sur la surface, pour protéger l'écran. Assurez-vous qu'aucun objet n'entre en contact avec l'écran.

- 2 Assemblez les pièces de la PARTIE PRINCIPALE et de la BASE DU PIED du téléviseur.

Vis pour l'assemblage	Nombre de vis
M4 x 20	4

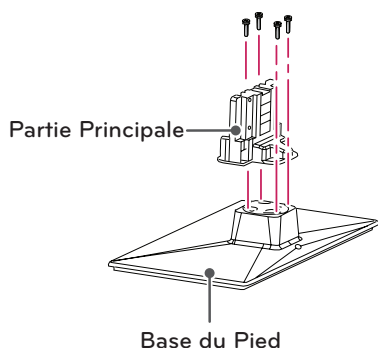

- 3 Fixez le téléviseur à son pied à l'aide des 4 vis.

Vis pour l'assemblage	Nombre de vis
M4 x 20	4

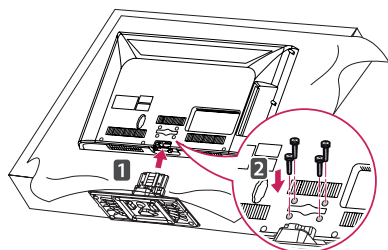

MISE EN GARDE

- Serrez fermement les vis pour empêcher le téléviseur de basculer vers l'avant. Évitez de trop serrer.

Retrait du pied

- 1 Déposez le téléviseur sur une surface horizontale, l'écran vers le bas.
- 2 Retirez les 4 vis et tirez sur le pied pour le détacher du téléviseur.

Vis pour l'assemblage	Nombre de vis
M4 x 20	4

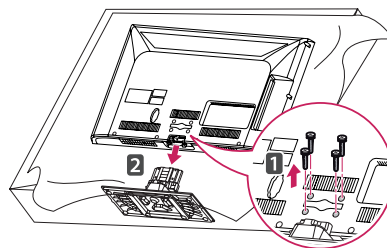

- 3 Insérez le couvercle de protection fourni dans l'ouverture au bas du téléviseur, jusqu'à ce qu'il soit bien encastré.

Il protège l'ouverture contre l'accumulation de poussière et de saleté.

Lors de l'installation de la fixation murale, utilisez le couvercle de protection.

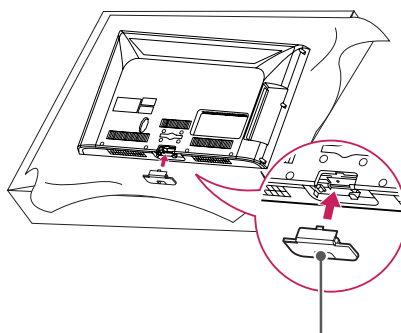

Couvercle de protection

Montage sur une table

- 1 Soulevez et inclinez le téléviseur dans sa position verticale sur une table.
 - Laissez un espace de 10 cm (4 po) (minimum) entre le mur et le téléviseur pour une ventilation adéquate.

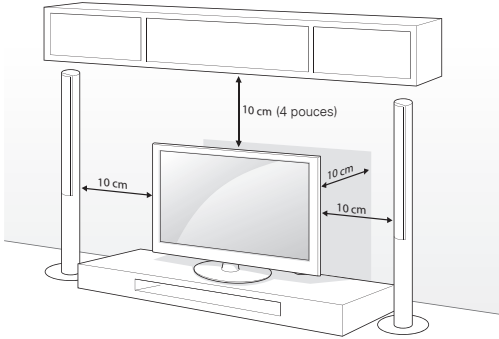

- 2 Raccordez le cordon d'alimentation à une prise murale.



MISE EN GARDE

- Ne placez pas le téléviseur près ou sur des sources de chaleur, car cela peut causer un incendie ou d'autres dommages.



REMARQUE

- Faites pivoter le téléviseur de 20 degrés vers la gauche ou la droite et ajustez l'angle du téléviseur selon vos préférences.

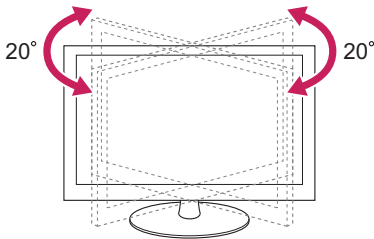

Fixation du téléviseur à une table

(Pour 26/32LK330, 32/42LK430,

32/37/42LK450, 42LK451C, 32/37/42LK453C,

42LK520, 32LV2500, 32LV2520, 32LV255C,

32LV3400, 32/37LV3500, 32LV3520)

Fixez le téléviseur à une table pour l'empêcher de basculer vers l'avant et de causer des dommages et des blessures.

Montez le téléviseur sur une table, puis insérez et serrez la vis fournie à l'arrière du pied.

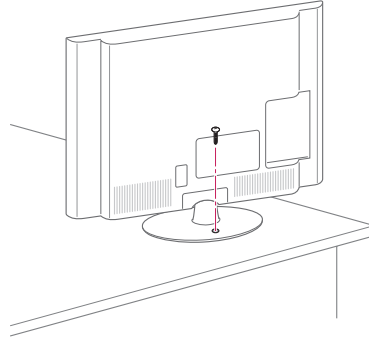

AVERTISSEMENT

- Pour empêcher le téléviseur de basculer, celui-ci devrait être attaché solidement au mur ou au plancher, conformément aux instructions d'installation. Le fait de renverser, secouer ou basculer le téléviseur peut causer des blessures.

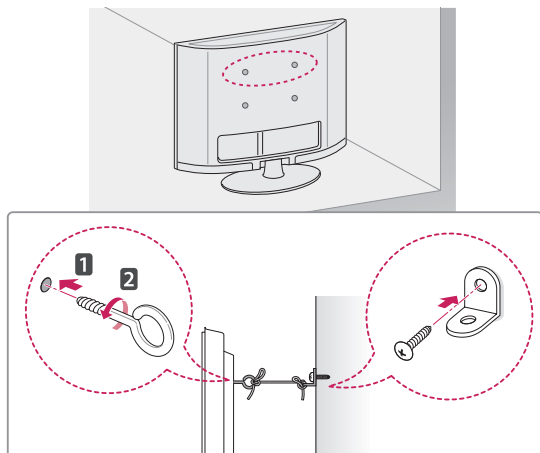
Fixation du téléviseur à un mur (facultatif)

- 1 Insérez et serrez les boulons à œil ou les supports et les boulons à l'arrière du téléviseur.
 - Si des boulons sont insérés dans les emplacements des boulons à œil, retirez tout d'abord les boulons.
- 2 Fixez les supports de fixation murale au mur à l'aide des boulons.

Alignez les boulons à œil à l'arrière du téléviseur et les emplacements correspondants sur la fixation murale.
- 3 Attachez les boulons à œil aux supports de fixation murale à l'aide d'une corde solide.

Assurez-vous d'installer la corde pour qu'elle soit horizontale relativement à une surface plane.

**MISE EN GARDE**

- Assurez-vous que des enfants ne grimpent pas sur le téléviseur et ne se suspendent pas à celui-ci.

**REMARQUE**

- Utilisez une plateforme ou un meuble qui est suffisamment solide et large pour soutenir le téléviseur de manière sécuritaire.
- Les supports, les boulons et les cordes sont facultatifs. Vous pouvez obtenir des accessoires auprès de votre détaillant local.

Utilisation du système de sécurité Kensington (facultatif)

Le connecteur du système de sécurité Kensington se trouve à l'arrière du téléviseur. Pour de plus amples renseignements sur l'installation et l'utilisation de ce système, rappelez-vous au manuel fourni avec le système de sécurité Kensington ou visitez le site Web <http://www.kensington.com>.

Connectez le câble du système de sécurité Kensington au téléviseur et à une table.

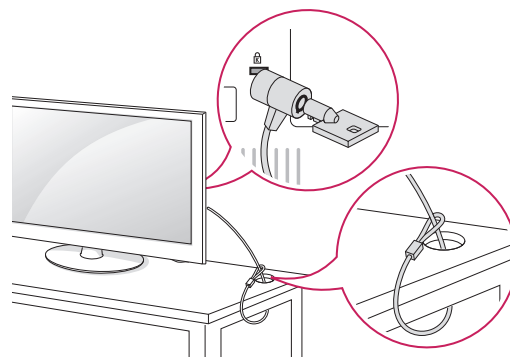
**REMARQUE**

- Le système de sécurité Kensington est facultatif. Vous pouvez obtenir des accessoires auprès de votre détaillant local.

Montage mural

Attachez soigneusement un support de fixation murale en option à l'arrière du téléviseur et installez le support de fixation murale sur un mur solide et perpendiculaire au plancher. Lorsque vous fixez le téléviseur à d'autres matériaux de construction, veuillez contacter le personnel qualifié.

LG recommande de faire effectuer le montage au mur par un installateur professionnel qualifié.

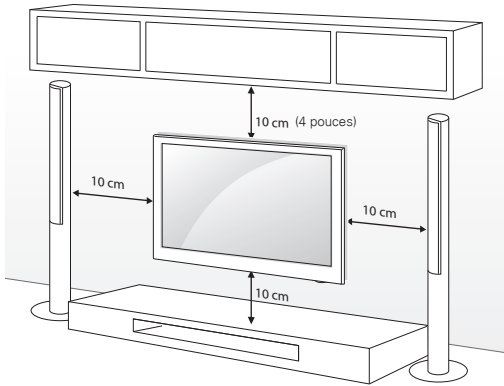

Assurez-vous d'utiliser les vis et les fixations murales qui répondent aux normes VESA. Les dimensions standard des trous de fixation murale sont décrites dans le tableau suivant.

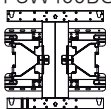
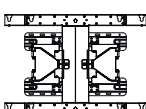
Modèle	42/50PW340 42/50PW350 42/50PW350U 42/50PW350R 50PZ200	60PZ200
VESA	400 x 400	600 x 400
Vis standard	M6	M8
Nombre de vis	4	4
Fixation murale (facultatif)	PSW400B, PSW400BG 	PSW600B 

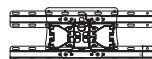
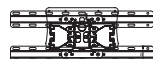
Modèle	19/22/26LV2500 22/26LV255C 26LV2520 26LK330	32LV2500 32LV2520 32LV255C 32LV3400 32LV3500 32LV3520 32LK330 32LK430 32LK450 32LK453C
VESA	100 x 100	200 x 100
Vis standard	M4	M4
Nombre de vis	4	4
Fixation murale (facultatif)	LSW100B, LSW100BG 	LSW100B, LSW100BG 

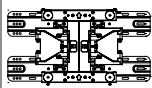
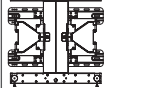
Modèle	37LV3500 42LK430 37/42/47LK450 42/47LK451C 37/42LK453C 42/47LK520	42/47/55LV3500 55LV5300 42LV3520 55LK520 42/47/55LW5000 42/47/55LW5300 42LW505C 42/55LV355B 42/55LV355C
VESA	200 x 200	400 x 400
Vis standard	M6	M6
Nombre de vis	4	4
Fixation murale (facultatif)	LSW200B, LSW200BG 	LSW400B, LSW400BG 

⚠ MISE EN GARDE

- Débranchez tout d'abord l'alimentation, puis déplacez ou installez le téléviseur. Sinon, cela pourrait causer une électrocution.
- Si vous installez le téléviseur sur un plafond ou un mur incliné, il pourrait tomber et causer de graves blessures. Utilisez une fixation murale autorisée par LG et communiquez avec votre détaillant local ou du personnel qualifié.
- Ne serrez pas trop les vis, car cela pourrait endommager le téléviseur et annuler votre garantie.
- Utilisez les vis et les fixations murales qui répondent aux normes VESA. Tout dommage ou blessure résultant d'un usage abusif ou de l'utilisation d'un accessoire inapproprié n'est pas couvert par la garantie.

! REMARQUE

- Utilisez les vis qui sont répertoriées sur les caractéristiques applicables aux vis de norme VESA.
- La trousse de la fixation murale comprend un manuel d'installation et les pièces nécessaires.
- Le support de fixation murale est facultatif. Vous pouvez obtenir des accessoires supplémentaires auprès de votre détaillant local.
- La longueur des vis peut varier selon la fixation murale. Assurez-vous d'utiliser la longueur appropriée.
- Pour de plus amples renseignements, reportez-vous au manuel livré avec la fixation murale.

Gestion des câbles

Série PW340, PW350, PW350U, PW350R, PZ200

- 1 Installez le range-cordon d'alimentation et le cordon d'alimentation. Le range-cordon prévient le débranchement accidentel du cordon d'alimentation.

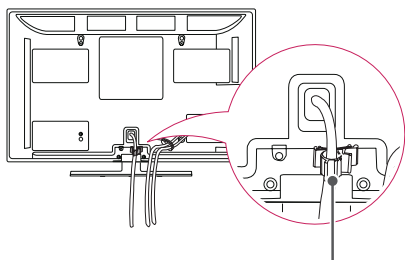

Range-cordon d'alimentation

- 2 Regroupez et fixez les autres câbles à l'aide du serre-câbles.

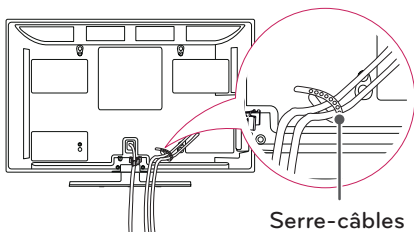

Serre-câbles



MISE EN GARDE

- Ne déplacez pas le téléviseur en le tenant par le serre-câbles et le range-cordon d'alimentation, ce qui peut le briser, causer des blessures et endommager le téléviseur.

Série 19/22/26LV2500, 26LV2520, 22/26LV255C

- 1 Regroupez et fixez les autres câbles à l'aide du serre-câbles.

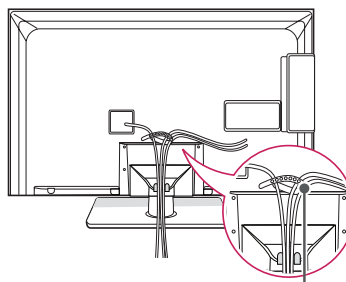

Serre-câbles

Série 32LV2500, 32LV2520, 32LV255C, LV3400, LV3500, LV3520, LV355B, LV355C, LV5300, LW5000, LW5300, LW505C

- 1 Rassemblez les câbles et maintenez-les derrière le téléviseur à l'aide du serre-câbles.

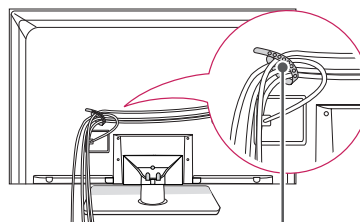

Serre-câbles

Série LK330, LK430, LK450, LK451C, LK453C, LK520

- 1 Regroupez et fixez les autres câbles à l'aide de l'attache de câbles.
- 2 Fixez l'attache de câbles fermement au téléviseur.

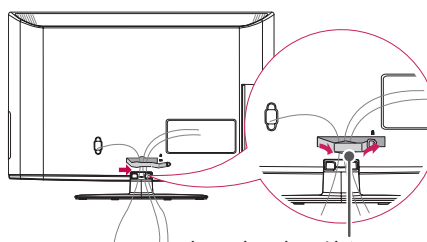

Attache de câbles

TÉLÉCOMMANDE

Les descriptions données dans le présent manuel font référence aux touches qui se trouvent sur la télécommande.

Veuillez lire le présent manuel attentivement et utiliser le téléviseur correctement. Pour changer les piles, ouvrez le couvercle de leur compartiment et insérez des piles (AAA de 1,5 volt) en faisant correspondre les bornes ⊕ et ⊖ à ce qui figure sur l'étiquette à l'intérieur du compartiment, puis remettez le couvercle en place. Pour retirer les piles, suivez le processus d'installation à l'envers.

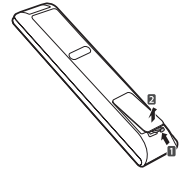

MISE EN GARDE

- N'utilisez pas une combinaison de piles usées et neuves, ce qui pourrait endommager la télécommande.

Assurez-vous d'orienter la télécommande vers le capteur de télécommande du téléviseur.

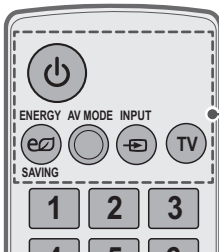

⏻ (POWER)

Allume ou éteint le téléviseur.

ENERGY SAVING (Voir p.68)

Ajuste la fonction d'économie d'énergie.

AV MODE (Voir p.48)

Sélectionne un mode audio-vidéo.

INPUT (Voir p.48)

Parcourt les modes d'entrée.

Permet aussi d'allumer un téléviseur à partir du mode d'attente.

TV

Permet de retourner à la dernière chaîne de télévision.

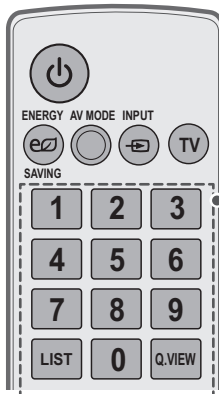

Touches numérotées

Permettent d'entrer des chiffres.

LIST (Voir p.44)

Affiche la liste de chaînes enregistrées.

- (tiret)

Insère un tiret entre des chiffres, comme 2-1 et 2-2.

FLASHBK

Permet d'alterner entre les deux dernières chaînes sélectionnées (en appuyant de façon répétée).

Q.VIEW

Permet d'alterner entre les deux dernières chaînes sélectionnées (en appuyant de façon répétée).



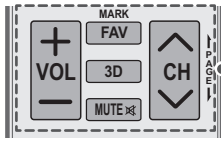

VOL
Règle le volume.

MARK
Sélectionne un menu ou une option.

FAV (Voir p.44)
Affiche la liste de vos chaînes favorites.

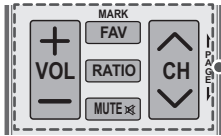

3D (Pour les téléviseurs 3D) (Voir p.51)
Utilisé lors du visionnement de vidéos en 3D.

RATIO (Voir p.47)
Redimensionne une image.

MUTE
Désactive tous les sons.

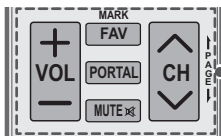

CH
Parcourt les chaînes enregistrées.

PAGE
Affiche l'écran précédent ou suivant.

PORTAL
Affiche et supprime le menu interactif de l'hôtel.

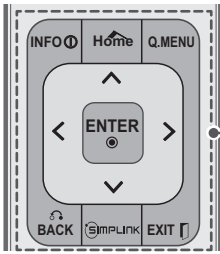
**INFO** (Voir p.45)

Affiche l'information sur le programme actuel et sur ce qui est à l'écran.

Home ou **MENU**

Permet d'accéder aux menus principaux ou d'enregistrer votre sélection et de quitter les menus.

GUIDE

Affiche le programme en fonction de l'ordonnanceur.

Q. MENU (Voir p.49)

Permet d'accéder au menu rapide.

Touches de navigation (haut / bas / gauche / droite)

Permettent de faire défiler les menus ou les options.

BACK ou **RETURN**

Permet à l'utilisateur de retourner à l'opération précédente d'une application ou d'une fonction interactive.

SIMPLINK (Voir p.86)

Permet d'accéder aux dispositifs audio-vidéo connectés au téléviseur; Ouvre le menu SIMPLINK.

RATIO (Voir p.47)

Redimensionne une image.

EXIT

Supprime tout le texte affiché à l'écran et permet de retourner au contenu télé.

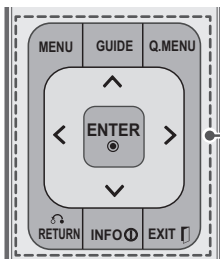
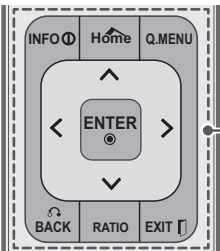
**Touches de couleur**

Permettent d'accéder à diverses fonctions de certains menus.

3D SETTING (Pour les téléviseurs 3D) (Voir p.53)

Utilisé lors du visionnement de vidéos en 3D.



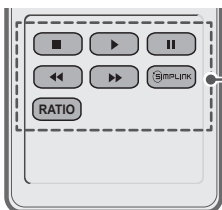
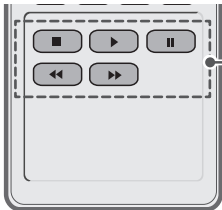
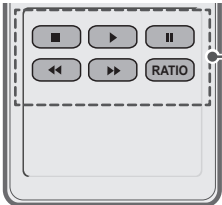
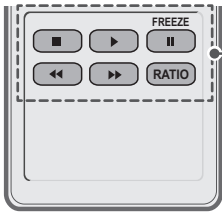

Touches de contrôle

Commandent les appareils compatibles avec SIMPLINK (USB, SIMPLINK).

FREEZE 

Permet de figer l'image en cours (non pris en charge lors de l'utilisation du mode USB et de Simplink.).

RATIO (Voir p.47)

Redimensionne une image.

SIMPLINK (Voir p.86)

Permet d'accéder aux dispositifs audio-vidéo connectés au téléviseur; Ouvre le menu SIMPLINK.

VISIONNEMENT DE LA TV

Raccordement à une antenne ou au câble

Raccordez le téléviseur à une antenne, au câble ou à un terminal de câblodistribution pour regarder la télévision en vous référant à ce qui suit. Les illustrations peuvent différer des articles réels et l'utilisation d'un câble RF est facultative.

Raccordement à une antenne ou au câble de base

Raccordez le téléviseur à une prise d'antenne murale à l'aide d'un câble RF (75 Ω).

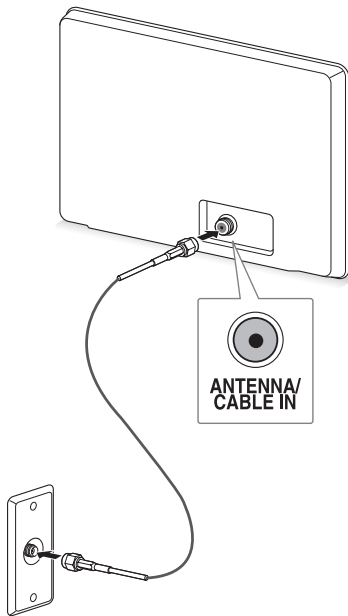

! REMARQUE

- Servez-vous d'un dispositif d'aiguillage des signaux pour utiliser plus de deux téléviseurs.
- Pour plus d'information sur la connexion à une antenne ou au câble, visitez le site <http://lgknowledgebase.com>. Effectuez une recherche sur les antennes.

Raccordement d'un terminal de câblodistribution

Raccordez le téléviseur à un terminal de câblodistribution et ce dernier à la prise d'antenne murale à l'aide de deux câbles RF (75 Ω).

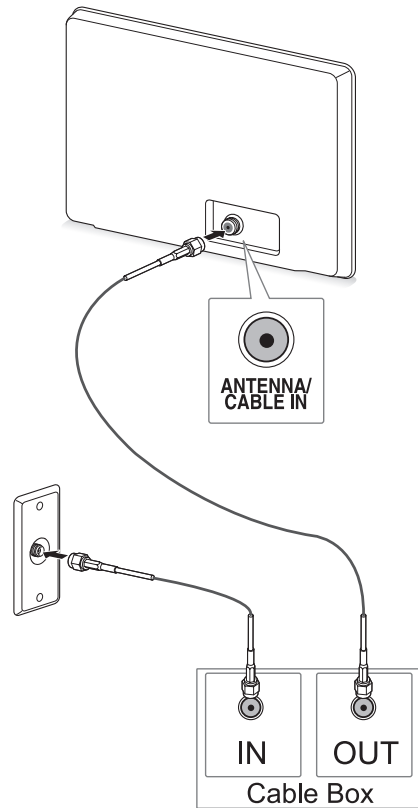

MISE EN GARDE

- Assurez-vous de ne pas plier le fil de cuivre du câble RF.

Fil de cuivre

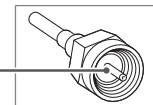

- Terminez tous les raccordements entre les appareils, puis connectez le cordon d'alimentation à la prise d'alimentation afin d'éviter des dommages à votre téléviseur.

Raccordement à l'adaptateur AC/DC

(Pour 19/22/26LV2500, 26LV2520, 22/26LV255C)

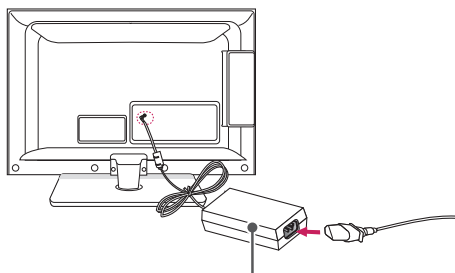

Adaptateur AC/DC

- 1 Brancher l'adaptateur AC/DC sur le port d'entrée d'alimentation de l'appareil.
- 2 Brancher le cordon d'alimentation sur la prise murale après avoir branché le cordon d'alimentation sur l'adaptateur.



MISE EN GARDE

- S'assurer de brancher le cordon d'alimentation sur une prise murale après avoir branché le téléviseur sur l'adaptateur.

Allumer le téléviseur pour la première fois

Lorsque vous allumez le téléviseur pour la première fois, l'écran Réglage initial apparaît. Sélectionnez une langue et personnalisez les réglages de base.

- 1 Raccordez le cordon d'alimentation à une prise d'alimentation.
Le voyant lumineux d'alimentation s'allume en rouge et le téléviseur passe en mode d'attente.
- 2 En mode d'attente, appuyez sur la touche de mise sous tension de la télécommande pour allumer le téléviseur.
L'écran Réglage initial apparaît si vous allumez le téléviseur pour la première fois.



REMARQUE

- Vous pouvez également accéder à l'écran **Réglage initial** en sélectionnant **OPTION** dans le menu principal.

- 3 Suivez les instructions à l'écran pour personnaliser vos réglages de téléviseur selon vos préférences.

Langue	Permet de sélectionner la langue d'affichage.
↓	
Choix du mode	Permet de sélectionner Résidentielle pour un environnement domestique.
↓	
Voyant lumineux	Active ou désactive la fonction Voyant attente. (téléviseurs ACL à DEL)
↓	
Fuseau	Permet de sélectionner le fuseau horaire et l'heure avancée.
↓	
Syntonisation auto	Recherche et enregistre automatiquement les chaînes disponibles.



REMARQUE

- Pour afficher des images de la meilleure qualité pour votre environnement domestique, sélectionnez **Résidentielle**.
- Le réglage **Démo en magasin** est approprié pour un environnement commercial.
- Si vous sélectionnez **Démo en magasin**, les réglages par défaut de ce mode seront rétablis dans un délai de 5 minutes.
- La fonction **Voyant lumineux** est désactivée en mode **Démo en magasin**.

- 4 Lorsque les réglages de base sont terminés, appuyez sur la touche **ENTER**.



REMARQUE

- Si vous ne terminez pas le réglage initial, il sera affiché chaque fois que vous allumez le téléviseur.
- Débranchez le cordon d'alimentation de la prise de courant lorsque vous n'utilisez pas le téléviseur pendant une longue période.

- 5 Pour éteindre le téléviseur, appuyez sur la touche de mise sous tension de la télécommande.

Visionnement de la télévision

- 1 En mode d'attente, appuyez sur la touche de mise sous tension de la télécommande pour allumer le téléviseur.
- 2 Appuyez sur **INPUT** et sélectionnez **TÉLÉ**.
- 3 Lorsque vous regardez la télévision, utilisez les touches suivantes pour commander le téléviseur.

Touche	Description
CH (^, v)	Parcourt les chaînes enregistrées.
LIST ¹	Sélectionne une chaîne dans la liste de chaînes enregistrées.
0-9	Sélectionne une chaîne en entrant son numéro.
VOL (+, -)	Règle le volume.
MUTE	Désactive tous les sons.
AV MODE ²	Sélectionne un mode audio-vidéo (Voir p.48).
Q.MENU	Permet d'accéder aux raccourcis (Voir p.49).
FLASHBK ou Q.VIEW	Alterne entre les deux dernières chaînes sélectionnées.
RATIO	Redimensionne une image (Voir p.47).
FREEZE	Fige l'image en cours lorsque vous écoutez la télévision (🔒).

- 1 L'icône de verrou (🔒) s'affiche devant le numéro des chaînes bloquées par le contrôle parental.
- 2 Chaque **mode AV** comporte des paramètres d'image et de son optimisés. Si vous sélectionnez **Arrêt**, les paramètres d'image et de son seront rétablis aux valeurs personnalisées précédentes.
- 4 Pour éteindre le téléviseur, appuyez sur la touche de mise sous tension de la télécommande.
Le téléviseur bascule en mode d'attente.

Gestion des chaînes

* La radiodiffusion numérique (DTV, Cable TV) n'est pas disponible pour les Philippines.

Réglage des chaînes

Sauvegarde des chaînes

Pour sauvegarder les chaînes automatiquement,

- 1 Appuyez sur la touche **Home** ou **MENU** pour accéder aux menus principaux.
 - 2 Appuyez sur les touches de navigation pour atteindre **CANAL**, puis appuyez sur la touche **ENTER**.
 - 3 Appuyez sur les touches de navigation pour atteindre **Syntonisation auto**, puis appuyez sur la touche **ENTER**.
 - 4 Sélectionnez **Démarrer** pour lancer la syntonisation automatique.
Le téléviseur balaie les chaînes et enregistre automatiquement toutes celles qui sont disponibles.
- REMARQUE**

 - Si le téléviseur balaie les chaînes et enregistre les chaînes disponibles, les chaînes enregistrées précédemment seront supprimées.
- 5 Lorsque vous avez terminé, appuyez sur la touche **EXIT**.
Pour retourner au menu précédent, appuyez sur la touche **BACK** ou **RETURN**.

Sauvegarde manuelle des chaînes

- 1 Appuyez sur la touche **Home** ou **MENU** pour accéder aux menus principaux.
- 2 Appuyez sur les touches de navigation pour atteindre **CANAL**, puis appuyez sur la touche **ENTER**.
- 3 Appuyez sur les touches de navigation pour atteindre **Syntonisation manuelle**, puis appuyez sur la touche **ENTER**.
- 4 Faites défiler les types de chaînes et ajoutez ou supprimez des chaînes.
- 5 Lorsque vous avez terminé, appuyez sur la touche **EXIT**.
Pour retourner au menu précédent, appuyez sur la touche **BACK** ou **RETURN**.

REMARQUE

- Si le téléviseur détecte une chaîne bloquée, vous devrez entrer votre mot de passe pour poursuivre le balayage.
- Vous pouvez enregistrer jusqu'à 1000 chaînes. Le nombre de chaînes que vous pouvez enregistrer dépend de l'environnement de diffusion.
- Les chaînes sont enregistrées dans l'ordre suivant : **DTV**, **TÉLÉ**, **Câble DTV** et **Câble**.

Modification de votre liste de chaînes

- 1 Appuyez sur la touche **Home** ou **MENU** pour accéder aux menus principaux.
- 2 Appuyez sur les touches de navigation pour atteindre **CANAL**, puis appuyez sur la touche **ENTER**.
- 3 Appuyez sur les touches de navigation pour atteindre **Modifier la chaîne**, puis appuyez sur **ENTER**.
- 4 Modifiez les chaînes à l'aide des touches suivantes.

Touche	Description
^	Met en surbrillance le type de chaîne.
^, v, <, >	Servent à faire défiler les types de chaînes ou les chaînes.
ENTER	Sélectionne la chaîne en surbrillance pour la visionner.
CH (^, v)	Affiche la page précédente ou suivante.
Touche bleue	Ajoute ou supprime une chaîne. La chaîne supprimée est affichée en bleu.
FAV	Enregistre ou annule la chaîne en cours dans la liste des chaînes favorites.
Q.MENU	Sélectionne votre groupe de chaînes favorites.
Touche jaune	Bloque ou débloque une chaîne.

- 5 Lorsque vous avez terminé, appuyez sur la touche **EXIT**.
Pour retourner au menu précédent, appuyez sur la touche **BACK** ou **RETURN**.

Sélection d'une chaîne dans la liste des chaînes

- 1 Appuyez sur la touche **LIST** pour accéder à la liste des chaînes.
 - Pour passer à la page précédente ou suivante, appuyez sur **CH (^, v)**.
 - Pour syntoniser le menu **CANAL – Modifier la chaîne**, appuyez sur la touche **bleue**.
- 2 Sélectionnez une chaîne que vous souhaitez syntoniser et appuyez sur la touche **ENTER**.



REMARQUE

- L'icône de verrou (🔒) s'affiche devant le numéro d'une chaîne bloquée par le contrôle parental.
- Si vous sélectionnez la chaîne bloquée, vous devrez entrer un mot de passe.

Utilisation des chaînes favorites

Ajoutez les chaînes que vous visionnez fréquemment à la liste des favoris.

Configuration de la liste des favoris

- 1 Sélectionnez une chaîne que vous souhaitez ajouter à la liste des favoris.
- 2 Appuyez sur la touche **FAV**.
- 3 Appuyez sur les touches de navigation pour sélectionner votre groupe de chaînes favorites.
- 4 Appuyez sur la touche **jaune** pour enregistrer ou annuler la chaîne en cours dans la liste des chaînes favorites.
Appuyez sur la touche **bleue** pour accéder à l'option **Modifier la chaîne**.
- 5 Appuyez sur les touches de navigation pour atteindre **Favoris**.
- 6 Appuyez sur la touche **ENTER** pour ajouter la chaîne sélectionnée à la liste des favoris.
- 7 Lorsque vous avez terminé, appuyez sur la touche **EXIT**.



REMARQUE

- Vous pouvez aussi configurer la liste des favoris dans le menu **CANAL – Modifier la chaîne**.

Sélection d'une chaîne dans la liste des favoris

- 1 Appuyez sur la touche **FAV** pour accéder à la liste des favoris.
 - Pour revenir à la page précédente ou passer à la suivante, appuyez sur **CH (^, v)**.
- 2 Sélectionnez une chaîne que vous souhaitez syntoniser et appuyez sur la touche **ENTER**.

Vérification sur la programmation en cours

Appuyez sur la touche **ENTER** pour afficher les informations sur le programme en cours de visionnement. Les informations suivantes s'affichent en haut de l'écran.

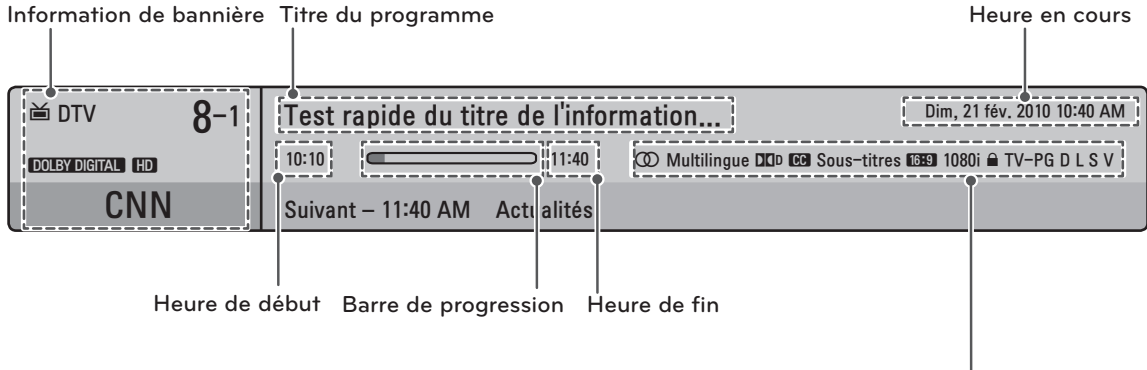

Icône		Description
Multilingue		Le programme contient au moins deux services audio de langue. Vous pouvez modifier la langue audio dans les raccourcis.
Dolby Digital		Le programme contient un signal audio Dolby Digital dans les sources d'entrée TÉLÉ et HDMI.
Sous-titres		Le programme contient un service de sous-titres dans au moins une langue. Vous pouvez modifier la langue des sous-titres dans les raccourcis.
Rapport d'aspect	 	Le rapport d'aspect original de la vidéo est 4:3. Le rapport d'aspect original de la vidéo est 16:9 (étendue).
Résolution	480i 480p 720p 1080i 1080p	La résolution vidéo est 720 x 480i. La résolution vidéo est 720 x 480p. La résolution vidéo est 1280 x 720p. La résolution vidéo est 1920 x 1080i. La résolution vidéo est 1920 x 1080p.
Classification		Le programme contient des renseignements de classification. Consultez le chapitre « Réglages VERROUILLAGE », p.75.

DTV 8-1 CNN ↕ Chang. chaîne ▶ Suivant ● Regarder

Test rapide du titre de l'information...

10:10  11:40 Ⓜ Multilingue 📺 📄 Sous-titres 📺 1080i 🔒 14 TV-PG D L S V

Aucune information

Sarah Bradley, Steve Gray et Brendon Pongia présentent les dernières tendances dans les univers de la mode, des arts, du divertissement, de la vie quotidienne et de la gastronomie avec des invités réguliers et spéciaux. Haut

Sarah Bradley, Steve Gray et Brendon Pongia présentent les dernières tendances dans les univers de la mode, des arts, du divertissement, de la vie quotidienne et de la gastronomie Bas

Touche	Description
INFO	Affiche des renseignements sur la chaîne courante.
< ou >	Affiche l'information de la chaîne précédente ou suivante.
^ ou v	Permet de changer de chaîne.

Utilisation des options additionnelles

Ajustement du rapport d'aspect

Redimensionnez une image pour la voir à sa taille optimale en appuyant sur la touche **RATIO** pendant que vous regardez la télévision.

! REMARQUE

- Vous pouvez également modifier la taille de l'image en appuyant sur **Q. MENU** ou en sélectionnant **Allongement** dans le menu **IMAGE**.
 - Le format d'image disponible varie selon la source d'entrée.
 - Les sources d'entrée HDMI-PC et RGB-PC prennent en charge les formats 4:3 et 16:9.
 - La source d'entrée HDMI-PC 1920 x 1080 prend en charge tous les formats.
- **16:9** : Redimensionne les images en fonction de la largeur de l'écran.



- **Sur mesure** : Affiche des images vidéo dans leur taille d'origine sans couper de zones au bord de l'image.



! REMARQUE

- Si vous sélectionnez **Sur mesure**, vous pourriez voir des bruits d'image en périphérie de l'écran.
 - Les sources d'entrée : DTV, Composante, HDMI-DTV et DVI-DTV (720p/1080i/1080p) prennent en charge le réglage Sur mesure.
- **4:3** : Redimensionne les images au format 4:3 standard précédent.



- **Selon source** : Affiche les images dans le même format que l'image originale.
(4:3 → 4:3)



(16:9 → 16:9)

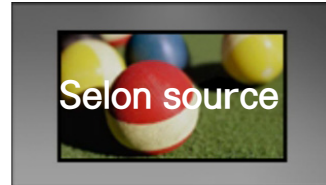

- **Zoom** : Fait en sorte que l'image occupe l'intégralité de l'écran. Les parties supérieure et inférieure de l'image peuvent ne pas apparaître.



! REMARQUE

Si vous accédez à **Rapport d'aspect** dans les **Raccourcis**,

- Appuyez sur **<** ou **>** pour étirer l'image verticalement.
- Appuyez sur **▲** ou **▼** pour effectuer un zoom arrière ou avant.

- **Zoom cinéma** : Convertit l'image au format cinémascope, 2.35:1.

- Pour modifier le format d'image du zoom cinéma, appuyez sur **<** ou **>** afin de faire passer sa plage de 1 à 16.
- Pour effectuer un zoom arrière ou avant, appuyez sur **▲** ou **▼**.



! REMARQUE

- Si vous agrandissez ou réduisez une image, celle-ci peut se déformer.

Changement de modes AV

Chaque **mode AV** comporte des paramètres d'image et de son optimisés.

Appuyez plusieurs fois sur la touche **AV MODE** pour sélectionner un mode approprié.

Mode	Description
Arrêt	Rétablit les réglages personnalisés précédents.
Film	Utilise le réglage d'image et de son optimisé pour une ambiance cinéma.
Sport	Utilise le réglage de l'image et du son optimisé pour des sports à l'action dynamique.
Jeu	Utilise le réglage de l'image et du son optimisé pour les jeux rapides. Quand vous jouez à un jeu vidéo sur PlayStation ou Xbox, il est recommandé d'utiliser le mode Jeu. Lorsque le mode Jeu est activé, les fonctions liées à la qualité de l'image sont optimisées pour les jeux.

Utilisation de la liste des entrées

Sélection d'une source d'entrée

- Appuyez sur la touche **INPUT** pour accéder aux sources d'entrée.
 - L'appareil connecté s'affiche sur chaque source d'entrée.



REMARQUE

- Vous pouvez également accéder à la liste des sources d'entrée en sélectionnant **INPUT** dans le menu **Accueil**.

- Appuyez sur les touches de navigation pour faire défiler les options jusqu'à la source d'entrée souhaitée, puis appuyez sur **ENTER**.

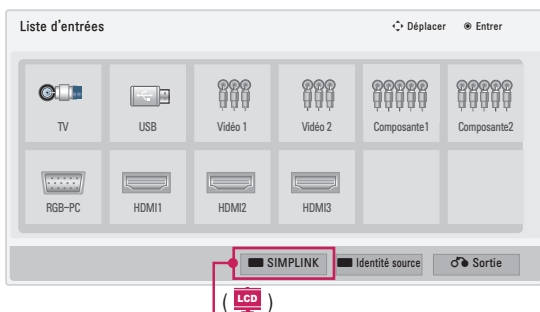

Source d'entrée	Description
TÉLÉ	Permet de regarder la télévision avec une antenne, par câble et par câble numérique.
USB	Lit les fichiers multimédias stockés sur une clé USB.
AV	Permet de regarder une vidéo depuis un magnétoscope ou d'autres périphériques externes.

Composante	Permet de regarder une vidéo depuis un lecteur DVD, d'autres périphériques externes ou d'un boîtier décodeur numérique.
RGB-PC	Permet d'utiliser le téléviseur comme moniteur d'ordinateur.
HDMI	Permet de regarder une vidéo diffusée par un système de cinéma maison ou d'autres appareils haute définition.

Les sources d'entrée déconnectées sont grises.

- Pour ajouter une identité source, appuyez sur la touche **bleue**. Vous pouvez facilement identifier le dispositif connecté à chaque source.
- Si vous connectez un nouveau dispositif externe au téléviseur, une fenêtre s'affiche. Choisissez Oui dans la fenêtre contextuelle qui s'affiche pour utiliser la source correspondante.
- Pour accéder aux menus SIMPLINK, appuyez sur la touche rouge. Si vous sélectionnez « SIMPLINK et Marche », la fenêtre contextuelle de l'entrée HDMI ne s'affiche pas. ()

Ajout d'une identité source

Ajoutez une identité à une source d'entrée afin d'identifier facilement un périphérique connecté à chaque source d'entrée.

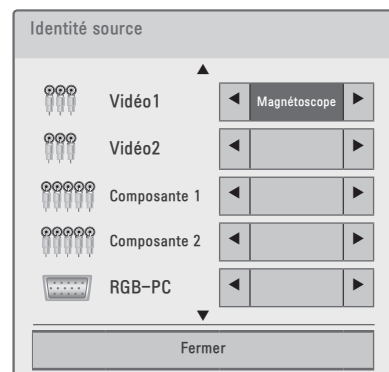

- Appuyez sur la touche **INPUT** pour accéder aux sources d'entrée.
- Appuyez sur les touches de navigation pour attendre l'une des sources d'entrée.
- Appuyez sur la touche **bleue**.
- Appuyez sur les touches de navigation pour attendre l'une des identités source, puis appuyez sur la touche **ENTER**.
- Lorsque vous avez terminé, appuyez sur la touche **EXIT**.
Pour retourner au menu précédent, appuyez sur la touche **BACK** ou **RETURN**.

Verrouillage des touches du téléviseur (Verrou enfant)

Verrouille les touches sur le téléviseur pour prévenir une utilisation indésirable ou accidentelle par des enfants.

- 1 Appuyez sur la touche **Home** ou **MENU** pour accéder aux menus principaux.
- 2 Appuyez sur les touches de navigation jusqu'à atteindre l'option **VERROUILLER**, puis appuyez sur la touche **ENTER**.
- 3 Entrez le mot de passe.
- 4 Appuyez sur les touches de navigation pour atteindre l'option **Touches verrouillées**, puis appuyez sur la touche **ENTER**.
- 5 Sélectionnez **Marche** pour activer la fonction **Touches verrouillées**.
- Pour désactiver la fonction **Touches verrouillées**, sélectionnez **Arrêt**.
- 6 Lorsque vous avez terminé, appuyez sur la touche **EXIT**.
Pour retourner au menu précédent, appuyez sur la touche **BACK** ou **RETURN**.

REMARQUE

- Le téléviseur est programmé pour se souvenir du dernier réglage après que vous avez éteint le téléviseur.
- Si vous éteignez le téléviseur alors que la fonction Touches verrouillées est activée, les touches **⏻**, **INPUT**, **CH** (**^**, **v**) ou les chiffres de la télécommande seront désactivées.
- Si vous appuyez sur une des touches du téléviseur alors que la fonction Touches verrouillées est activée, le message « **⚠ Touches verrouillées** » apparaît à l'écran.

Utilisation des raccourcis

Personnalisez les menus que vous utilisez souvent.

- 1 Appuyez sur la touche **Q. MENU** pour accéder aux raccourcis.
- 2 Appuyez sur les touches de navigation pour parcourir les menus suivants.

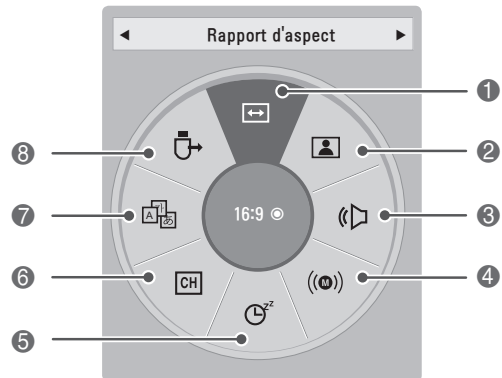

	Menu	Description
1	Rapport d'aspect	Permet de changer la taille de l'image.
2	Mode image (Selon le modèle)	Permet de changer le mode de l'image.
3	Mode audio	Permet de modifier le mode audio.
4	Multi-audio	Permet de modifier la langue audio (signal numérique).
	SAP	Permet de modifier le son MTS (signal analogique).
5	Minuterie	Permet de régler le délai avant que le téléviseur s'éteigne.
6	Sup/Ajo	Modifie les chaînes pour ajouter ou supprimer la chaîne en cours.
7	Sous-titres	Active ou désactive les sous-titres.
8	Dispositif USB	Éjecte le dispositif USB connecté, le cas échéant.

REMARQUE

- Les menus et options disponibles peuvent différer en fonction des sources que vous utilisez.

- 3 Appuyez sur les touches de navigation pour atteindre l'option voulue.
- 4 Lorsque vous avez terminé, appuyez sur la touche **Q. MENU**.

Utilisation du soutien technique

Test de l'image et du son

Pour exécuter des tests d'image et de son.

- 1 Appuyez sur la touche **Home** ou **MENU** pour accéder aux menus principaux.
- 2 Appuyez sur la touche **rouge** pour accéder à l'option **Support technique**.
- 3 Appuyez sur les touches de navigation pour atteindre les options **Test d'image** ou **Test audio** et appuyez sur la touche **ENTER**.
- 4 Si vous constatez qu'il y a un problème, appuyez sur les touches de navigation pour atteindre **Oui** et appuyez sur la touche **ENTER**.
- 5 Lorsque vous avez terminé, appuyez sur la touche **EXIT**.
Pour retourner au menu précédent, appuyez sur la touche **BACK** ou **RETURN**.

Utilisation de l'information sur le produit ou le service

Pour vérifier l'information sur le produit ou le service

- 1 Appuyez sur la touche **Home** ou **MENU** pour accéder aux menus principaux.
- 2 Appuyez sur la touche **rouge** pour accéder à l'option **Support technique** et appuyez sur la touche **ENTER**.
- 3 Appuyez sur les touches de navigation pour atteindre l'option **Infos produit/service**.
Vous pouvez consulter les informations sur les produits et services en fonction de votre modèle.
- 4 Lorsque vous avez terminé, appuyez sur la touche **EXIT**.
Pour retourner au menu précédent, appuyez sur la touche **BACK** ou **RETURN**.

IMAGES 3D (POUR LES TÉLÉVISEURS 3D)

Technologie 3D

Ce téléviseur peut afficher des images en 3D lorsque la diffusion se fait dans ce mode ou lorsqu'il est relié à un appareil compatible, tel qu'un lecteur Blu-ray 3D. Afin de pouvoir visualiser les images en 3D, le téléspectateur doit porter des lunettes spéciales compatibles.

Lors du visionnement d'images 3D,



- Lors du visionnement de vidéos 3D, il est conseillé de respecter une distance équivalente à au moins deux fois la longueur de la diagonale de l'écran.
- Pour profiter de votre téléviseur 3D, vous devez porter vos lunettes 3D. Pour obtenir des résultats optimaux, portez les lunettes 3D de marque LG. Les images 3D pourraient ne pas s'afficher correctement si vous utilisez des lunettes 3D d'une autre marque. Consultez le manuel accompagnant les lunettes 3D pour obtenir des instructions sur leur utilisation.
- Lorsque vous visionnez des images 2D, il est recommandé de retirer les lunettes 3D. Si vous visionnez des images 2D pendant que vous portez les lunettes 3D, les images pourraient paraître déformées.



- Une fois que le téléviseur est allumé, quelques secondes peuvent être nécessaires pour que son étalonnage s'effectue.
- Il est possible que vous constatiez un léger clignotement de l'image 3D si le téléviseur est placé sous un éclairage fluorescent à trois longueurs d'onde (de 50 Hz à 60 Hz) ou sous une lampe fluorescente magnétique (de 50 Hz à 60 Hz). Dans un tel cas, il est recommandé d'éteindre les lumières.
- Si un obstacle se trouve entre le téléviseur et les lunettes 3D, il est possible que les images 3D ne s'affichent pas correctement.
- N'utilisez pas le téléviseur près d'un autre appareil électronique ou d'équipement RF.
- Les images 3D pourraient également ne pas être visibles si vous êtes allongé.
- Après avoir quitté l'écran des yeux, il est possible que l'effet tridimensionnel prenne un moment à être visible à nouveau lorsque vous reportez vos yeux vers le programme en 3D.
- Pour profiter de votre téléviseur 3D, vous devez porter vos lunettes 3D. Pour obtenir des résultats optimaux, portez les lunettes 3D de marque LG. Les images 3D pourraient ne pas s'afficher correctement si vous utilisez des lunettes 3D d'une autre marque. Consultez le manuel accompagnant les lunettes 3D pour obtenir des instructions sur leur utilisation.
- Lorsque vous visionnez des images 2D, il est recommandé de retirer les lunettes 3D. Si vous visionnez des images 2D pendant que vous portez les lunettes 3D, les images pourraient paraître déformées.



AVERTISSEMENT

- Si les normes de diffusion des téléviseurs 3D évoluent à l'avenir, et qu'elles ne sont alors plus prises en charge par ce téléviseur, vous devrez peut-être vous procurer un autre appareil, tel qu'un boîtier décodeur.

Lors du port de lunettes 3D



MISE EN GARDE

- Les lunettes 3D sont vendues séparément. Pour en savoir plus sur leur fonctionnement, reportez-vous à leur manuel d'utilisation.
- N'utilisez pas les lunettes 3D pour remplacer vos verres correcteurs, vos lunettes de soleil ou vos lunettes de protection.
- Ne rangez pas les lunettes 3D à un endroit chaud ou froid.
- Ne laissez pas tomber d'objets sur les lunettes 3D. Évitez de laisser tomber les lunettes et de les tordre.
- Puisque les lentilles des lunettes 3D peuvent être facilement égratignées, assurez-vous de les nettoyer uniquement avec un linge doux. Veillez à retirer la poussière du chiffon avant d'utiliser ce dernier, car les lunettes peuvent se rayer facilement.

Distance de visionnement des images en 3D

(Pour les téléviseurs à plasma)

Les dimensions du téléviseur, l'angle de visionnement et d'autres facteurs peuvent influencer sur la distance de visionnement ou l'angle de vue.

Distance de visionnement	Angle de visionnement
2 m à 10 m (6,5 pi à 32,8 pi)	120 deg ² (Lorsque la distance de visionnement est de 2 m [6,5 pieds])

Visionnement d'images 3D

Mode d'affichage 3D pour les images en 3D

- 1 Lancez la lecture de la vidéo 3D ou sélectionnez le canal 3D. (Le mode 2D à 3D est offert pour tous les types de contenu.)
- 2 Appuyez sur 3D et sélectionnez le type de l'image affichée à l'écran. (Sélectionnez le type dans l'onglet « Vidéo 3D ».)



REMARQUE

- Activez le mode 3D automatiquement pour l'entrée HDMI lors de la lecture d'un titre 3D sur Blu-ray.

- 3 Appuyez sur **ENTER** à la fenêtre de renseignements affichée.

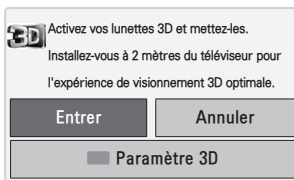

ou

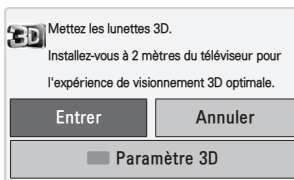

- 4 Pour désactiver le mode 3D, appuyez sur 3D et sélectionnez **ENTER**.

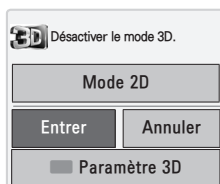

Mode d'affichage 2D pour les images en 3D

- 1 Lancez la lecture de la vidéo 3D ou sélectionnez le canal 3D.
- 2 Appuyez sur 3D et sélectionnez le type de l'image affichée à l'écran. (Sélectionnez le type dans l'onglet « Vidéo 2D ».)

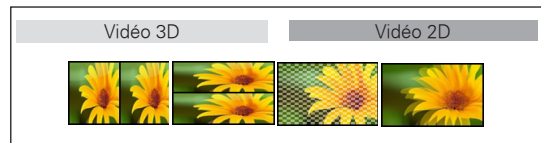

- 3 Pour désactiver le mode 2D, appuyez sur 3D et sélectionnez **ENTER**.

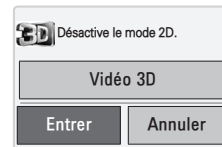

Utilisation du menu de raccourcis 3D

- 1 Sélectionnez **3D SETTING**.
- 2 Utilisez les options suivantes lors du visionnement d'images 3D.

Touche (Selon les modèles)	Description
Dimensions de l'image 3D	Rogne les bordures de l'image et l'étire pour qu'elle occupe tout l'écran en mode 3D.
Profondeur 3D	Ajuste la distance entre l'objet et l'arrière-plan dans l'image, pour améliorer l'effet 3D en mode « 2D à 3D ».
Point de visualisation 3D	Déplace l'image (y compris les objets et l'arrière-plan) vers l'avant ou vers l'arrière pour améliorer l'effet 3D en mode 3D.
Équilibre de l'image 3D	Ajuste la différence de couleur et de brillance entre les côtés gauche et droit de l'image en mode 3D.
Correction de l'image 3D	Permute les images gauche et droite en mode 3D.

**MISE EN GARDE**

- Certains menus peuvent ne pas fonctionner lorsque vous regardez la télévision en 3D.
- Le mode 3D est automatiquement désactivé lorsque vous passez aux chaînes de télévision numérique.
- L'image peut ne pas s'afficher correctement si vous regardez des images 2D diffusées par chaînes numériques en mode 3D.
- L'effet 3D ne sera visible que si le mode 3D est correctement sélectionné pour le signal d'entrée 3D transmis au téléviseur.
- Pour les fichiers au format MPO (fichiers créés par les caméras 3D), le mode 3D est activé automatiquement.
- L'image 3D pourrait ne pas s'afficher correctement avec certaines cartes graphiques d'ordinateur.

**REMARQUE**

- Lorsque vous sélectionnez le mode 3D, le voyant d'alimentation s'éteint automatiquement.
- Lorsque vous regardez des images en 3D, vous ne pouvez pas régler les paramètres vidéo et audio à l'aide du menu.
- La touche AV MODE de la télécommande permet seulement de sélectionner « Standard », « Film » ou « Jeu ». Le mode AV est défini sur standard lors de la lecture de contenu 3D.
- Pour écouter la musique de fond à l'aide d'un fichier au format *.mpo (fichiers créés par les caméras 3D), le chemin du contenu doit au préalable être réglé sur l'écran de visionnement des photos en pleine grandeur, qui ne correspond pas au format *.mpo.
- Dans le mode 3D, le mode image est défini sur Standard, Économie d'énergie - Arrêt.

DIVERTISSEMENT

(Selon les modèle)

Connexion de dispositifs de stockage USB

Branchez des dispositifs de stockage USB, comme une clé USB à mémoire flash ou un disque dur externe, au téléviseur et servez-vous des fonctions multimédias (voir « Navigation dans les fichiers », p.56).

Connectez une clé ou un lecteur de carte mémoire USB au téléviseur, comme indiqué sur l'illustration suivante.

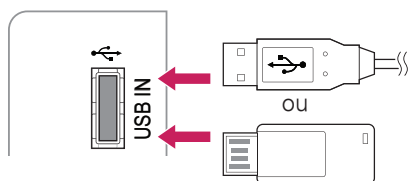

Lorsque vous retirez un dispositif de stockage USB, assurez-vous d'interrompre correctement la connexion assurez-vous pour éviter d'endommager le téléviseur ou les fichiers.

- 1 Appuyez sur **Q.MENU** pour accéder aux raccourcis.
- 2 Appuyez sur les touches de navigation pour faire défiler l'affichage jusqu'à **Dispositif USB** et appuyez sur **ENTER**.
- 3 Déconnectez le dispositif de stockage USB uniquement lorsqu'un message vous indique qu'il peut être retiré en toute sécurité.



MISE EN GARDE

- N'éteignez pas le téléviseur ou ne retirez pas de dispositif de stockage USB tant que ce dernier est connecté au téléviseur. Vous risqueriez de perdre des fichiers ou d'endommager le dispositif de stockage USB.
- Effectuez fréquemment des copies de sauvegarde du contenu de vos dispositifs de stockage USB. En effet, la garantie ne couvre pas nécessairement les fichiers perdus ou endommagés.

Conseils d'utilisation des dispositifs de stockage USB

- Seuls les dispositifs de stockage USB sont reconnus par le téléviseur.
- Si vous connectez un dispositif de stockage USB au téléviseur par l'intermédiaire d'un concentrateur USB, le téléviseur risque de ne pas reconnaître le dispositif.
- Il est possible que le téléviseur ne reconnaisse pas un dispositif de stockage USB nécessitant un pilote spécifique.
- La vitesse de reconnaissance d'un dispositif de stockage USB peut varier selon le dispositif.
- N'utilisez que des dispositifs de stockage USB contenant des fichiers images ou audio normaux.
- N'utilisez que des dispositifs de stockage USB formatés selon le système de fichiers FAT 32 ou NTFS.
- Si vous formatez un dispositif de stockage USB en utilisant le système de fichiers NTFS, vous ne pourrez pas supprimer les fichiers enregistrés.
- Vous devrez peut-être connecter un dispositif de stockage USB à une source d'alimentation externe à l'aide d'un adaptateur de courant.
- Si le téléviseur ne reconnaît pas un dispositif de stockage USB connecté, remplacez le câble et réessayez. Évitez d'utiliser un câble d'une longueur excessive.
- Le téléviseur ne prend pas correctement en charge certains dispositifs de stockage USB.
- Vous pouvez utiliser un dispositif de stockage USB multi-partitions (jusqu'à 4).
- Vous pouvez utiliser jusqu'à 4 dispositifs de stockage USB à la fois à l'aide d'un lecteur multi-cartes USB.
- Le mode d'alignement des fichiers d'un dispositif de stockage USB est semblable à celui de Windows XP.
- Il est impossible de créer ou de supprimer un dossier enregistré sur un dispositif de stockage USB directement sur le téléviseur.
- Les noms de fichiers peuvent compter jusqu'à 100 caractères (anglais).
- Si un dossier contient trop de sous-dossiers ou de fichiers, il est possible qu'il ne fonctionne pas correctement.
- La capacité recommandée est d'au maximum 1 To pour un disque dur externe USB et de 32 Go maximum pour un dispositif de stockage USB.
- Si un disque dur externe USB doté de la fonction d'économie d'énergie ne fonctionne pas, éteignez puis rallumez le disque dur externe USB. Pour en savoir plus, reportez-vous au manuel de l'utilisateur du disque dur externe USB.
- Les dispositifs de stockage USB antérieurs à la norme USB 2,0 sont également pris en charge. Toutefois, ils pourraient ne pas fonctionner correctement dans la liste de films.
- L'électricité statique peut provoquer le mauvais fonctionnement d'un dispositif USB. Si c'est le cas, branchez de nouveau le dispositif USB.

Navigation dans les fichiers

Accédez aux listes de photos, pistes musicales ou films et naviguez dans les fichiers.

- 1 Connectez un dispositif de stockage USB.
- 2 Appuyez sur **Home** ou **MENU** pour accéder aux menus principaux.
- 3 Appuyez sur les touches de navigation pour faire défiler l'affichage jusqu'à **MES MÉDIAS** et appuyez sur **ENTER**.
- 4 Appuyez sur les touches de navigation pour faire défiler l'affichage jusqu'à **LISTE FILMS**, **LISTE PHOTO**, ou **LISTE MUSIQUE** et appuyez sur **ENTER**.

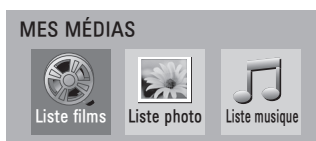

- 5 Sélectionnez **Lecteur1** pour accéder au dispositif de stockage USB connecté.
- 6 Appuyez sur les touches de navigation pour sélectionner le fichier ou dossier voulu.

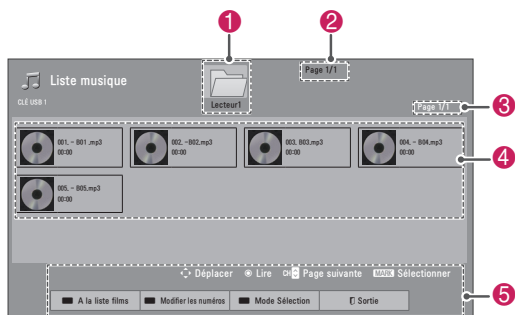
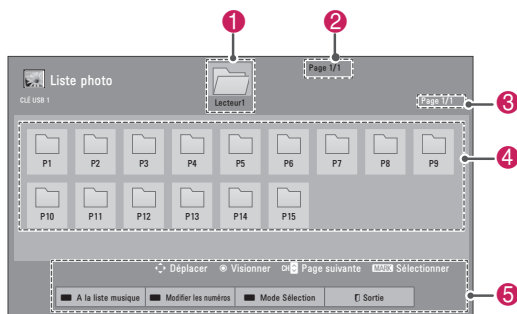
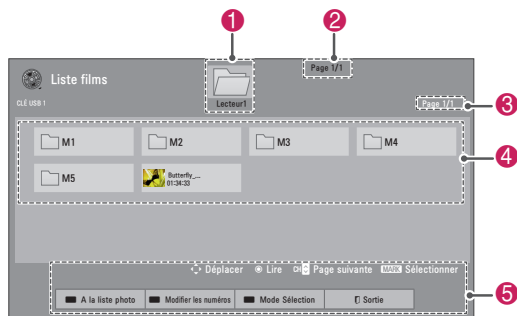

N°	Description
1	Passer au dossier parent.
2	Numéro de la page actuelle/nombre total de pages
3	Numéro de la page actuelle/nombre total de pages
4	Contenu du dossier 1 mis en évidence
5	Touches disponibles sur la télécommande

Touche	Description
Touche verte	Accéder à Liste photo , Liste musique ou Liste films .
Touche jaune	Modifier les numéros : modifie les numéros ou vignettes qui s'affichent simultanément à l'écran.
Touche bleue	Marquer certains fichiers.

Conseils d'utilisation des dispositifs de stockage USB

Type	Formats de fichiers pris en charge
Vidéo	<ul style="list-style-type: none"> • MPG, MPEG, DAT, TS, TRP, TP, VOD, MP4, MOV, MKV, DivX, AVI, Motion JPEG (AVI, MP4, MKV), ASF, WMV, FLV • Résolution : inférieure à 1920 pixels (largeur) x 1080 pixels (hauteur) • Fréquence d'image : inférieure à 30 images/s (1920 x 1080), inférieure à 60 images/s (1280 x 720) • Débit binaire maximal des fichiers de films pris en charge : 20 Mb/s (mégabit par seconde) • Débit binaire du format audio : de 32 à 320 Kb/s (MP3) • Format de sous-titre pris en charge : *.smi, *.srt, *.sub (MicroDVD, SubViewer 1,0/2,0), *.ass, *.ssa, *.txt (TMPlayer), *.psb (PowerDivX)

Type	Formats de fichiers pris en charge			
Photo	<ul style="list-style-type: none"> • JPG • Taille disponible Ligne de base : 64 pixels (L) x 64 pixels (H) - 15360 pixels (L) x 8640 pixels (H) Progressif : 64 pixels (L) x 64 pixels (H) - 1920 pixels (L) x 1440 pixels (H) * N'utilisez pas l'option de type progressif durant l'enregistrement de fichiers JPG sur votre ordinateur. • L'ouverture d'images haute résolution en mode plein écran peut prendre un certain temps. 			
	Pour les téléviseurs 3D			
		Extensions de fichier	Élément	Profil
	2D	jpeg jpg jpe	Formats de fichiers pris en charge	<ul style="list-style-type: none"> • SOF0 : ligne de base • SOF1 : séquentiel étendu • SOF2 : progressif
			Taille de photo	<ul style="list-style-type: none"> • Minimum : 64 x 64 • Maximum - Type normal : 15 360 (L) x 8 640 (H) • Type progressif : 1 920 (L) x 1 440 (H)
3D	mpo	Formats de fichiers pris en charge	<ul style="list-style-type: none"> • mpo 	
		Taille de photo	<ul style="list-style-type: none"> • Taille 4:3 : 3648 x 2736 2592 x 1944 2048 x 1536 • Taille 3:2 : 3648 x 2432 	
Musique	<ul style="list-style-type: none"> • MP3 • Débit binaire de 32 à 320 Kb/s • Débit d'échantillonnage (fréquence d'échantillonnage) MPEG1 couche 3 : 32 kHz, 44,1 kHz, 48 kHz MPEG2 couche 3 : 16 kHz, 22,05 kHz, 24 kHz MPEG2.5 couche 3 : 8 kHz, 11,025 kHz, 12 kHz * Vous ne pourrez pas lire les fichiers protégés. 			

Visionnement de vidéos

Votre téléviseur peut lire des vidéos depuis un dispositif de stockage USB.

- 1 Appuyez sur **Home** ou **MENU** pour accéder aux menus principaux.
- 2 Appuyez sur les touches de navigation pour faire défiler l'affichage jusqu'à **Mes médias** et appuyez sur **ENTER**.
- 3 Appuyez sur les touches de navigation pour faire défiler l'affichage jusqu'à **Liste films** et appuyez sur **ENTER**.
- 4 Sélectionnez **Lecteur1** pour accéder au dispositif de stockage USB connecté.
- 5 Appuyez sur les touches de navigation pour faire défiler l'affichage jusqu'au dossier ou fichier voulu et appuyez sur **ENTER**.
- 6 Lisez un film à l'aide des touches et menus suivants.

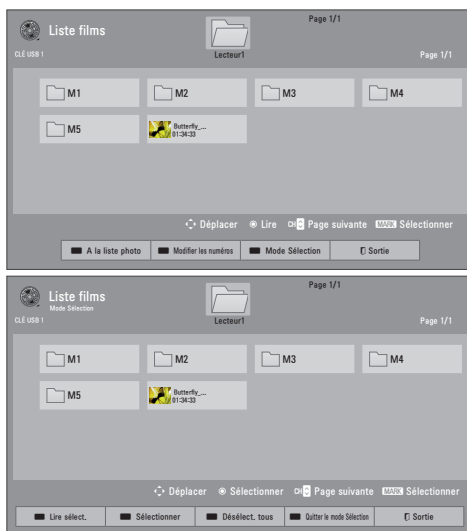

Touche	Description
Touche de navigation	Permet de passer les fichiers en revue.
ENTER	Lire le fichier en surbrillance ou passer en mode de sélection.
CH (∧, ∨)	Page suivante ou précédente.
MARK	Passer en mode de sélection.
Menu	Description
Lire sélect.	Lire la vidéo sélectionnée.
Sélect. tous	Sélectionner tous les fichiers.
Désélect. tous	Annuler toutes les sélections.
Quitter le mode Sélection	Quitter le mode de sélection.

REMARQUE

- **5.0** : Les fichiers anormaux sont affichés au moyen de ce graphique.
- **5.1** : Les fichiers non pris en charge sont affichés au moyen de ce graphique.

- 7 Contrôlez la lecture à l'aide des touches suivantes.



Touche	Description
■	Interrompre la lecture.
▶	Lire une vidéo.
⏸	Reprendre ou mettre la lecture en pause.
◀	Retourner en arrière dans la lecture du fichier.
▶▶	Avancer dans la lecture du fichier.
⏪ et ⏩	Lire des vidéos au ralenti.
< ou >	Passer à des points précis du fichier pendant la lecture. L'emplacement chronologique précis s'affiche sur la barre d'état. Cette fonction peut ne pas fonctionner correctement pour certains fichiers.
ENERGY SAVING	Augmenter ou diminuer la brillance (luminosité) de l'écran.
Q.MENU	Afficher le menu Option (Voir p.60).
AV MODE	Sélectionner la source.

BACK ou RETURN	Masquer le menu à l'écran. Pour afficher de nouveau le menu, appuyez sur la touche ENTER.
EXIT	Reprendre le visionnement de la télévision.

Conseils pour la lecture de fichiers vidéo

- Il est possible que les sous-titres créés par les utilisateurs ne fonctionnent pas correctement.
- Certains caractères spéciaux et balises HTML ne sont pas pris en charge dans les sous-titres.
- Les sous-titres ne sont pas disponibles dans les langues non prises en charge.
- L'information relatives à la durée d'un fichier de sous-titres externes doivent être triées en ordre croissant pour être lue.
- L'affichage risque de présenter des interruptions (arrêt de l'image ou lecture plus rapide) lorsque vous modifiez la langue de l'audio.
- Les fichiers vidéo corrompus risquent de ne pas être lus correctement ou certaines fonctions de lecture peuvent être indisponibles.
- Il est possible que les fichiers vidéo créés à l'aide de certains encodeurs ne soient pas lus correctement.
- Si le fichier vidéo ne contient pas de données audio ou vidéo, ni les données audio ni les données vidéo ne seront lues.
- Si le téléviseur lit le fichier enregistré sans vidéo ou sans audio, la vidéo ou l'audio ne sera pas lu.
- Les fichiers vidéo dont la résolution est supérieure à la résolution maximale prise en charge pour chaque image risquent de ne pas être lus correctement.
- Il est possible que les fichiers vidéo de types et formats différents de ceux spécifiés ne soient pas lus correctement.
- Les fichiers encodés à l'aide de la technologie GMC (compensation globale de mouvement) ou d'estimation de mouvement de quart de pixel ne sont pas pris en charge.
- Le sous-titrage n'est pris en charge que pour les fichiers sauvegardés en code ASCII.
- Chaque ligne de sous-titrage affiche au maximum 250 caractères (coréen), 500 caractères (anglais) et 500 chiffres.
- Le nombre maximum de blocs de synchronisation pris en charge pour chaque fichier de sous-titrage est de 10 000.
- Le téléviseur prend en charge le codec H.264 jusqu'au niveau de profil 4.1.
- Le codec audio DTS n'est pas pris en charge.
- Le téléviseur ne lit pas les fichiers vidéo supérieurs à 30 Go.
- Si vous lisez un fichier vidéo au moyen d'une connexion USB qui ne prend pas en charge la haute vitesse, il est possible que le lecteur vidéo ne fonctionne pas correctement.
- Le téléviseur prend en charge les dispositifs de stockage USB inférieurs à 2.0. Cependant, le dispositif risque de ne pas fonctionner correctement dans la liste de films.
- Le fichier vidéo et le fichier de sous-titrage doivent porter un nom identique et se trouver dans le même dossier.
- Vous pouvez régler l'image en appuyant sur ENERGY SAVING et AV MODE. Il est cependant impossible de personnaliser les options d'image de chaque mode.
- Selon les conditions d'encodage, il est possible que le téléviseur ne puisse pas lire les fichiers vidéo dont le format est normalement pris en charge.
- Les fichiers vidéo dont l'index est absent ou corrompu risquent de ne pas être lus.

Options Q.MENU pour la liste de films

- 1 Appuyez sur **Q. MENU**.
Une fenêtre contextuelle s'affiche.
- 2 Appuyez sur les touches de navigation pour faire défiler l'affichage jusqu'à liste des films et appuyez sur **ENTER**.
- 3 Appuyez sur les touches de navigation pour faire défiler l'affichage jusqu'à l'une des options suivantes et appuyez sur **ENTER**.

Définir les options de lecture vidéo.

Option	Description	
Taille de l'image	Pour sélectionner le format d'image souhaité pour les vidéos. <ul style="list-style-type: none"> • Mode Plein écran : Les fichiers sont lus au format plein écran, indépendamment du format de la vidéo. • Mode Original : Les fichiers sont lus dans leur format natif. 	
Langue audio	Pour modifier le groupe de langues de l'audio des fichiers vidéo. Il est impossible de sélectionner des fichiers ne comportant qu'une seule piste audio.	
Langue sous-titres	Vous pouvez activer ou désactiver les sous-titres.	
Langue	Cette option est activée pour le sous-titrage SMI et permet de sélectionner la langue de sous-titrage.	
Page de codes	Pour sélectionner la police des sous-titres. Si vous choisissez l'option par défaut, le contenu s'affichera dans la langue paramétrée dans « Option - Langue - Menu Langue ».	
	Groupe de langues pour les sous-titres	Langue prise en charge
	Latin1	Anglais, espagnol, français
	Coréen	Anglais, coréen
Synchro.	Si la vidéo et les sous-titres ne sont synchronisés, vous pouvez procéder à un réglage par incréments de 0,5 seconde.	
Position	Pour modifier l'emplacement des sous-titres.	
Taille	Pour modifier la taille de la police des sous-titres.	
Répéter	Pour activer/désactiver la fonction de lecture en boucle des films. Lorsque cette option est activée, le fichier présent dans le dossier est lu en boucle. Lorsque ce mode est désactivé, si le nom du fichier suivant est similaire à celui du fichier précédent, il peut alors être lu en enchaînement.	

 **REMARQUE**

- Lors de la rediffusion d'un fichier vidéo dont la lecture a été interrompue, choisissez Oui pour reprendre là où vous vous étiez arrêté.
- Dans le cas où le dossier contient une série de fichiers, le fichier suivant est lu automatiquement. Ceci exclut les cas où la fonction de lecture répétée de la liste de films est activée (Voir p.60) et où la fonction **Lire sélect.** est sélectionnée.

Définir les options vidéo.

Vous permet de modifier les préreglages vidéo. (Voir « Réglages IMAGE », p.68).

Définir les options audio.

Vous permet de modifier les préreglages audio. (Voir « Réglages AUDIO », p.73).

Code d'enregistrement DivX

Enregistrement du code DivX

Le code d'enregistrement DivX vous permet de louer ou d'acheter les films les plus récents sur le site www.divx.com/vod. Pour lire un fichier DivX loué ou acheté, le code d'enregistrement du fichier doit correspondre à celui de votre téléviseur.

- 1 Appuyez sur **Home** ou **MENU** pour accéder aux menus principaux.
- 2 Appuyez sur les touches de navigation pour faire défiler l'affichage jusqu'à **MES MÉDIAS** et appuyez sur **ENTER**.
- 3 Appuyez sur la touche **bleue**.
- 4 Appuyez sur les touches de navigation pour faire défiler l'affichage jusqu'à **Immatriculation DivX** et appuyez sur **ENTER**.
- 5 Affichez le code d'enregistrement de votre téléviseur.



- 6 Lorsque vous avez terminé, appuyez sur **ENTER**.

REMARQUE

- Il est possible que certaines touches ne fonctionnent pas durant la vérification du code d'enregistrement.
- Si vous utilisez le code d'enregistrement DivX d'un autre appareil, il est impossible de lire le fichier DivX loué ou acheté. Assurez-vous que le code d'enregistrement DivX est attribué à votre téléviseur.
- Les fichiers vidéo ou audio non convertis à l'aide du codec DivX standard peuvent être corrompus ou impossibles à lire.
- L'immatriculation DivX vous permet d'activer jusqu'à 6 périphériques par compte.

Désactivation de la fonction DivX

Vous pouvez désactiver tous les périphériques par l'intermédiaire du serveur Web et bloquer leur activation.

Supprimez les renseignements d'authentification existants afin de recevoir une nouvelle authentification d'utilisateur DivX pour le téléviseur. Ceci fait, vous aurez de nouveau besoin d'une authentification d'utilisateur DivX pour accéder aux fichiers DRM DivX.

- 1 Appuyez sur **Home** ou **MENU** pour accéder aux menus principaux.
- 2 Appuyez sur les touches de navigation pour faire défiler l'affichage jusqu'à **MES MÉDIAS** et appuyez sur **ENTER**.
- 3 Appuyez sur la touche **bleue**.
- 4 Appuyez sur les touches de navigation pour faire défiler l'affichage jusqu'à **Désactivation de DivX** et appuyez sur **ENTER**.
- 5 Sélectionnez **Oui** pour confirmer l'opération.

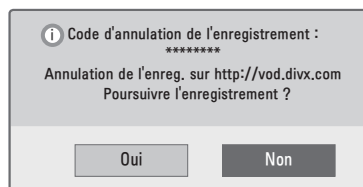

- 6 Lorsque vous avez terminé, appuyez sur **EXIT**. Une fois au menu précédent, appuyez sur **BACK** ou **RETURN**.

Affichage des photos

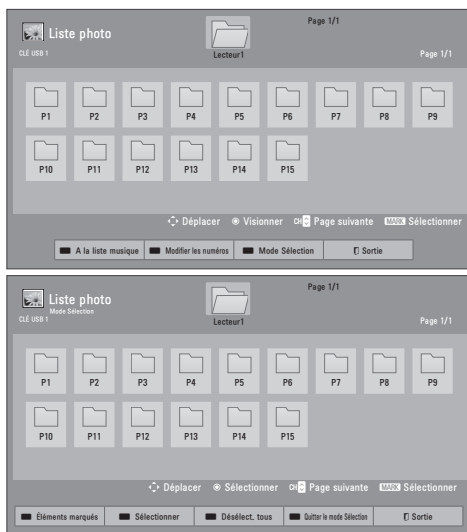

Vous pouvez visualiser les fichiers image enregistrés sur un dispositif de stockage USB. L'affichage à l'écran peut différer selon les modèles.

- 1 Appuyez sur **Home** ou **MENU** pour accéder aux menus principaux.
- 2 Appuyez sur les touches de navigation pour faire défiler l'affichage jusqu'à **MES MÉDIAS** et appuyez sur **ENTER**.
- 3 Appuyez sur les touches de navigation pour faire défiler l'affichage jusqu'à **Liste photo** et appuyez sur **ENTER**.
- 4 Sélectionnez **Lecteur1** pour accéder au dispositif de stockage USB connecté.
- 5 Appuyez sur les touches de navigation pour faire défiler l'affichage jusqu'au dossier ou fichier voulu et appuyez sur **ENTER**.
- 6 Affichez les photos à l'aide des touches/menus suivants.



Touche	Description
Touche de navigation	Faire défiler le fichier.
ENTER	Afficher le fichier en surbrillance ou passer en mode de sélection.
CH (▲, ▼)	Page suivante ou précédente.
MARK	Passer en mode de sélection.
Menu	Description
Éléments marqués	Afficher les photos sélectionnées.
Sélect. tous	Sélectionner tous les fichiers
Désélect. tous	Annuler toutes les sélections.
Quitter le mode Sélection	Quitter le mode de sélection.

REMARQUE

-  : Les fichiers anormaux sont affichés au moyen de ce graphique.
-  : Les fichiers non pris en charge sont affichés au moyen de ce graphique.

- 7 Affichez les photos à l'aide des options suivantes.

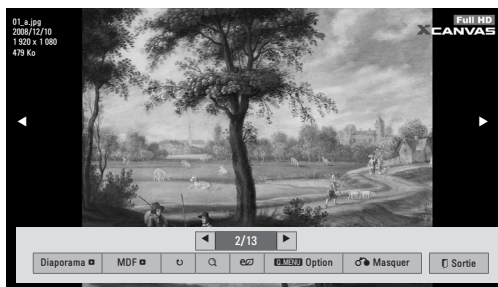

Option	Description
Diaporama	<ul style="list-style-type: none"> • Pour lancer ou arrêter un diaporama des photos sélectionnées. • Si vous n'avez pas sélectionné de photos, le diaporama affichera toutes celles contenues dans le dossier en cours. • Sélectionnez Option pour définir la vitesse du diaporama.
MDF (musique de fond)	<ul style="list-style-type: none"> • Pour activer ou désactiver la musique de fond. Sélectionnez Option pour définir la musique de fond. <div style="border: 1px solid black; padding: 5px;"> <p>REMARQUE</p> <ul style="list-style-type: none"> • Il est impossible de modifier ou de configurer la musique de fond pendant la lecture d'un fichier *.mpo (fichier d'appareil photo 3D). </div>
⤵ (rotation)	<p>Pour faire pivoter les photos dans le sens des aiguilles d'une montre (90°, 180°, 270°, 360°).</p> <div style="border: 1px solid black; padding: 5px;"> <p>REMARQUE</p> <ul style="list-style-type: none"> • La taille des photos prises en charge est limitée. Il est impossible de faire pivoter une photo si sa résolution en largeur est supérieure à la résolution prise en charge. </div>
🔍 (zoom avant)	Pour grossir les photos 2 ou 4 fois en appuyant sur la touche bleue .
⚡ (ÉCONOMIE D'ÉNERGIE)	Pour augmenter ou diminuer la brillance (luminosité) de l'écran.
Option	Afficher le menu Option (Voir p.63).
Masquer	Pour masquer la fenêtre d'options. Pour afficher les options, appuyez sur ENTER .
Sortie	Pour revenir à l'écran de menu précédent.

! REMARQUE

- Les changements apportés aux options dans la Liste photo ne sont pas répercutés dans la Liste films ni la Liste musique.
- Les changements apportés aux options dans la Liste photo ou la Liste musique ne sont pas répercutés dans la Liste films.

Options Q.MENU pour la liste photo

- 1 Appuyez sur **Q. MENU**.
Une fenêtre contextuelle s'affiche.
- 2 Appuyez sur les touches de navigation pour faire défiler l'affichage jusqu'à liste des photos et appuyez sur **ENTER**.
- 3 Appuyez sur les touches de navigation pour faire défiler l'affichage jusqu'à l'une des options suivantes et appuyez sur **ENTER**.

Définir les options de visualisation des photos.

Option	Description
Vitesse diapos	Pour sélectionner la vitesse du diaporama (Rapide, Moyen, Lent).
MDF	Pour sélectionner un dossier de musique de fond. <ul style="list-style-type: none"> • Répéter • Aléatoire <div style="border: 1px solid black; padding: 5px; margin-top: 10px;"> <h3>! REMARQUE</h3> <ul style="list-style-type: none"> • Vous ne pouvez pas changer de fichier de musique pendant la lecture de la musique de fond. </div>

Définir les options vidéo.

Vous permet de modifier les préreglages vidéo.
(Voir « Réglages IMAGE », p.68).

Définir les options audio.

Vous permet de modifier les préreglages audio.
(Voir « Réglages AUDIO », p.73).

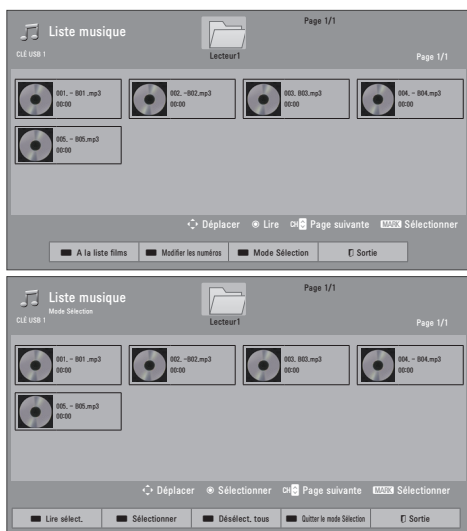

Écouter de la musique

- 1 Appuyez sur **Home** ou **MENU** pour accéder aux menus principaux.
- 2 Appuyez sur les touches de navigation pour faire défiler l'affichage jusqu'à **MES MÉDIAS** et appuyez sur **ENTER**.
- 3 Appuyez sur les touches de navigation pour faire défiler l'affichage jusqu'à **Liste musique** et appuyez sur **ENTER**.
- 4 Sélectionnez **Lecteur1** pour accéder au dispositif de stockage USB connecté.
- 5 Appuyez sur les touches de navigation pour faire défiler l'affichage jusqu'au dossier ou fichier voulu et appuyez sur **ENTER**.
- 6 Écoutez de la musique à l'aide des touches et menus suivants.



Touche	Description
Touche de navigation	Explorer les fichiers.
ENTER	Lire le fichier en surbrillance ou passer en mode de sélection.
CH (▲, ▼)	Page suivante ou précédente.
MARK	Passer en mode de sélection.
Menu	Description
Lire sélect.	Lire le fichier de musique sélectionné.
Sélect. tous	Sélectionner tous les fichiers.
Désélect. tous	Annuler toutes les sélections.
Quitter le mode Sélection	Quitter le mode de sélection.

REMARQUE

-  : Les fichiers anormaux sont affichés au moyen de ce graphique.
-  : Les fichiers non pris en charge sont affichés au moyen de ce graphique.

- 7 Contrôlez la lecture à l'aide des touches suivantes.

Touche	Description
■	Arrêter la lecture.
▶	Lire un fichier de musique.
	Reprendre ou mettre la lecture en pause.
◀	Passer au fichier précédent.
▶▶	Passer au fichier suivant.
Play with Photo	Afficher des photos pendant la lecture.
 (ÉCONOMIE D'ÉNERGIE)	Augmenter ou diminuer la brillance (luminosité) de l'écran.
Option	Afficher le menu Option (Voir p.65).
Masquer	Masquer la fenêtre d'options. Pour afficher les options, appuyez sur ENTER .
Exit	Revenir à l'écran de menu précédent.

Options Q.MENU pour la liste musique

- 1 Appuyez sur **Q. MENU**.
Une fenêtre contextuelle s'affiche.
- 2 Appuyez sur les touches de navigation pour faire défiler l'affichage jusqu'à liste de musique et appuyez sur **ENTER**.
- 3 Appuyez sur les touches de navigation pour faire défiler l'affichage jusqu'à l'une des options suivantes et appuyez sur **ENTER**.

! REMARQUE

- Les changements apportés aux options dans la Liste films ne sont pas répercutés dans la Liste photo ni la Liste musique.
- Les changements apportés aux options dans la Liste photo et la Liste musique sont répercutés dans ces deux listes.

Définir les options de lecture audio.

Sélectionnez l'option de répétition ou de lecture aléatoire.

Définir les options audio.

Vous permet de modifier les préreglages audio. (Voir « Réglages AUDIO », p.73).

! REMARQUE

- Le téléviseur n'est pas en mesure de lire les fichiers protégés contre la copie.
- Si vous n'utilisez pas le téléviseur pour une période prolongée durant la lecture, un économiseur d'écran sous forme de boîte d'information s'affichera pour éviter l'incrustation d'une image fantôme. Pour revenir à la Liste musique, appuyez sur **ENTER**, **BACK** ou **RETURN**.

Nom de fichier











Temps écoulé/Durée

PERSONNALISATION DES PARAMÈTRES DU TÉLÉVISEUR

Menus principaux

- 1 Appuyez sur **Home** ou **MENU** pour accéder aux menus principaux.
- 2 Appuyez sur les touches de navigation pour faire défiler l'affichage jusqu'à l'un des menus suivants et appuyez sur **ENTER**.
- 3 Appuyez sur les touches de navigation pour faire défiler l'affichage jusqu'à l'option ou jusqu'au paramètre voulu et appuyez sur **ENTER**.
- 4 Lorsque vous avez terminé, appuyez sur **EXIT**.

Menu (Selon les modèle)		Description
	CANAL	Définir et modifier les chaînes.
	IMAGE	Pour modifier la taille, la qualité ou les effets de l'image.
	AUDIO	Paramétrer la qualité audio et les effets ou le volume.
	HEURE	Paramétrer la date, l'heure ou la fonction Minuterie.
	VERROUILLER	Verrouiller ou déverrouiller des chaînes ou des programmes.
	OPTION	Pour personnaliser les paramètres généraux.
	SOURCE	Afficher les sources d'entrée et leur description.
	MES MÉDIAS	Pour afficher et lire des vidéos, photos et musiques enregistrées sur votre périphérique USB.

Personnalisation des paramètres

Réglages CANAL

- 1 Appuyez sur **Home** ou **MENU** pour accéder aux menus principaux.
- 2 Appuyez sur les touches de navigation pour faire défiler l'affichage jusqu'à **CANAL** et appuyez sur **ENTER**.
- 3 Appuyez sur les touches de navigation pour faire défiler l'affichage jusqu'à l'option ou jusqu'au paramètre voulu et appuyez sur **ENTER**.
- Pour revenir au niveau précédent, appuyez sur **BACK** ou **RETURN**.
- 4 Lorsque vous avez terminé, appuyez sur **EXIT**.

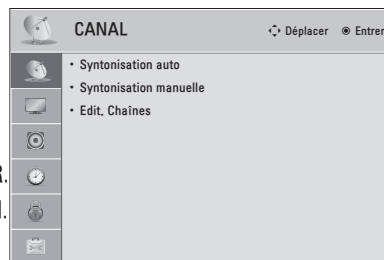

Vous trouverez ci-dessous une description des paramètres se rapportant aux chaînes.

Définition	Description
Syntonisation auto	Pour syntoniser et enregistrer toutes les chaînes disponibles par l'intermédiaire des antennes ou de la câblodistribution (Voir p.43).
Syntonisation manuelle	Pour syntoniser et enregistrer manuellement les chaînes voulues (Voir p.43).
Edit. Chaînes	Pour ajouter ou supprimer des chaînes de la liste de chaînes (Voir p.44).



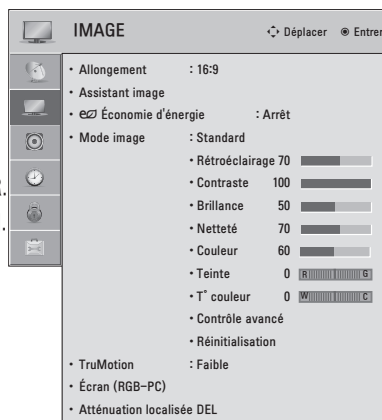

Réglages IMAGE

- 1 Appuyez sur **Home** ou **MENU** pour accéder aux menus principaux.
- 2 Appuyez sur les touches de navigation pour faire défiler l'affichage jusqu'à **IMAGE** et appuyez sur **ENTER**.
- 3 Appuyez sur les touches de navigation pour faire défiler l'affichage jusqu'à l'option ou jusqu'au paramètre voulu et appuyez sur **ENTER**.
- Pour revenir au niveau précédent, appuyez sur **BACK** ou **RETURN**.
- 4 Lorsque vous avez terminé, appuyez sur **EXIT**.



Vous trouverez ci-dessous une description des paramètres se rapportant à l'image.

Définition	Description												
Rapport d'aspect	Pour modifier la taille de l'image afin d'obtenir la taille optimale (Voir p.47).												
Assistant image	Pour régler la qualité de l'image et calibrer l'écran. Les options personnalisées seront sauvegardées sous le nom Expert1 en Mode image . <div style="border: 1px solid black; padding: 5px;"> <p>REMARQUE</p> <ul style="list-style-type: none"> • Si vous utilisez l'Assistant image, la fonction Économie d'énergie s'active automatiquement. • Pour annuler les modifications apportées à l'aide de l'Assistant image, effectuez une Réinitialisation lorsque le Mode image est réglé sur Expert1. </div>												
Économie d'énergie	Pour réduire la consommation d'énergie en réglant la brillance (luminosité) de l'écran. <div style="border: 1px solid black; padding: 5px;"> <p>REMARQUE</p> <ul style="list-style-type: none"> • Si vous sélectionnez Auto ou Maximum, le Rétroéclairage ne fonctionnera pas. </div> <table border="1" style="width: 100%; border-collapse: collapse;"> <thead> <tr> <th colspan="2">Option</th> </tr> </thead> <tbody> <tr> <td style="width: 20%;">Auto ()</td> <td>Si vous sélectionnez Auto à l'aide de la fonction Capteur intelligent, le rétroéclairage est automatiquement paramétré en fonction de l'environnement.</td> </tr> <tr> <td>Capteur intelligent ()</td> <td>L'image est automatiquement réglée sur le paramètre optimal en fonction de l'environnement.</td> </tr> <tr> <td>Arrêt</td> <td>Sélectionnez ce réglage si cette fonction n'est pas nécessaire.</td> </tr> <tr> <td>Minimum/Moyen/Maximum</td> <td>Pour sélectionner le niveau de brillance (luminosité).</td> </tr> <tr> <td>Écran désactivé</td> <td>L'écran s'éteint au bout de trois secondes. Si vous appuyez sur n'importe quelle touche de la télécommande, l'écran se rallume.</td> </tr> </tbody> </table>	Option		Auto ()	Si vous sélectionnez Auto à l'aide de la fonction Capteur intelligent , le rétroéclairage est automatiquement paramétré en fonction de l'environnement.	Capteur intelligent ()	L'image est automatiquement réglée sur le paramètre optimal en fonction de l'environnement.	Arrêt	Sélectionnez ce réglage si cette fonction n'est pas nécessaire.	Minimum/Moyen/Maximum	Pour sélectionner le niveau de brillance (luminosité).	Écran désactivé	L'écran s'éteint au bout de trois secondes. Si vous appuyez sur n'importe quelle touche de la télécommande, l'écran se rallume.
Option													
Auto ()	Si vous sélectionnez Auto à l'aide de la fonction Capteur intelligent , le rétroéclairage est automatiquement paramétré en fonction de l'environnement.												
Capteur intelligent ()	L'image est automatiquement réglée sur le paramètre optimal en fonction de l'environnement.												
Arrêt	Sélectionnez ce réglage si cette fonction n'est pas nécessaire.												
Minimum/Moyen/Maximum	Pour sélectionner le niveau de brillance (luminosité).												
Écran désactivé	L'écran s'éteint au bout de trois secondes. Si vous appuyez sur n'importe quelle touche de la télécommande, l'écran se rallume.												



Définition	Description	
Mode image	Pour sélectionner l'une des images prédéfinies ou personnaliser les options de chaque mode afin d'obtenir des performances optimales. Vous pouvez également personnaliser les options avancées de chaque mode. Les modes d'image prédéfinis dépendent du téléviseur.	
	Mode	
	Capteur intelligent ()	Le téléviseur règle les paramètres de l'image (contraste, brillance, netteté, couleur ou teinte) automatiquement en fonction de l'environnement.
	Clair	L'image est réglée pour un environnement de vente au détail en rehaussant le contraste, la brillance (luminosité), la couleur et la netteté.
	Standard	L'image est réglée pour un environnement normal.
	APS ()	Permet d'optimiser l'image vidéo tout en réduisant la consommation d'énergie sans nuire à la qualité visuelle.
	Cinéma	L'image est optimisée pour vivre une expérience proche de celle du cinéma lorsque vous regardez des films.
	Sport	L'image est optimisée pour une action rapide et dynamique en mettant l'accent sur les couleurs primaires (blanc, pelouse ou ciel bleu).
	Jeu	L'image est optimisée pour l'action rapide des jeux ou des ordinateurs.
	Photo (Selon le modèle)	Optimise l'image fixe comme un fichier photo en mode USB. » par exemple) lorsque vous connectez un périphérique externe tel qu'un appareil photographique reflex numérique.
	Expert	Pour régler les paramètres d'image détaillée, tant pour les experts en vidéo que pour le grand public.
 REMARQUE <ul style="list-style-type: none"> Si vous sélectionnez l'option Capteur intelligent, la fonction d'Économie d'énergie passe automatiquement en mode Auto (). 		
TruMotion (Selon les modèles)	Technologie vidéo avancée qui améliore la clarté et la fluidité de l'image, même durant les scènes d'action rapide. Résultat : une structure plus stable pour une image plus nette. TruMotion fonctionne avec tous les types d'entrées, sauf le mode ordinateurs. Si vous activez l'option TruMotion, du bruit risque d'apparaître à l'écran. Dans ce cas, désactivez TruMotion en choisissant l'option Arrêt. Si vous sélectionnez Mode image - Jeu, réglez TruMotion sur Arrêt.	
	Option	
	Élevé	Pour obtenir une image plus fluide.
	Faible	Pour obtenir une image fluide. Ce paramètre convient à une utilisation standard.
	Arrêt	Pour désactiver la fonction TruMotion.
	Utilisateur	De-Judder
De-Blur		Pour remédier à l'image fantôme de l'écran.
ÉCRAN (RGB-PC)	Pour personnaliser les options d'affichage en mode ordinateurs.	
	Option	
	Résolution	Pour sélectionner une résolution adaptée à celle de votre ordinateurs (1024 X 768, 1280 X 768, ou 1360 X 768).
	Config. Auto	Le téléviseur optimise automatiquement les options d'affichage.
	Position	Pour positionner adéquatement l'image.
	Taille	Pour modifier la taille de l'image.
	Phase	Pour éliminer le filage horizontal.
	Réinitialisation	Pour rétablir les options par défaut.



Définition	Description			
Atténuation localisée DEL (selon le modèle)	Après l'analyse du signal d'entrée vidéo par zones de l'écran, règle le rétroéclairage pour améliorer le rapport de contraste.			
	Mode			
	<table border="1"> <tr> <td>Marche</td> <td>Activez la fonction Atténuation localisée DEL.</td> </tr> <tr> <td>Arrêt</td> <td>Désactive la fonction Atténuation localisée DEL.</td> </tr> </table>	Marche	Activez la fonction Atténuation localisée DEL.	Arrêt
Marche	Activez la fonction Atténuation localisée DEL.			
Arrêt	Désactive la fonction Atténuation localisée DEL.			

Options d'image standard

Définition	Description
Rétroéclairage ()	<p>Pour régler la brillance (luminosité) de l'écran à l'aide du rétroéclairage ACL. Si vous diminuez le niveau de brillance, l'écran devient plus sombre et la consommation d'énergie se réduit, sans perte de signal vidéo.</p> <div style="border: 1px solid black; padding: 5px;"> <p>REMARQUE</p> <ul style="list-style-type: none"> • Si vous utilisez l'option Économie d'énergie - Arrêt, Minimum, Moyen, l'option Rétroéclairage est disponible. </div>
Contraste	Pour augmenter ou diminuer l'amplitude du signal vidéo. Vous pouvez utiliser Contraste quand la partie lumineuse de l'image est saturée.
Brillance	Règle le niveau de base du signal de l'image.
Netteté	Pour régler le niveau de netteté entre les zones claires et sombres de l'image. Plus le niveau est bas, plus l'image est douce.
Couleur	Pour régler l'intensité de toutes les couleurs.
Teinte	Pour régler l'équilibre entre les niveaux de rouge et de vert.
T° couleur	Vous pouvez définir une température chaude afin de rehausser les couleurs telles que le rouge ou une température froide pour rehausser les couleurs telles que le bleu.
Contrôle avancé	Pour personnaliser les options avancées.
Réinitialisation	Pour rétablir les options de chaque mode aux valeurs d'usine par défaut.

Options d'image avancées (selon le modèle)

Définition	Description
Contraste dynamique	Pour régler le contraste et obtenir le meilleur niveau relativement à la brillance (luminosité) de l'écran. L'image est améliorée en rendant les parties lumineuses encore plus lumineuses et les parties plus sombres encore plus sombres.
Couleur dynamique	Pour régler les couleurs de l'écran afin de les rendre plus vives, plus riches et plus claires. Cette fonction améliore la teinte, la saturation et la brillance pour afficher des rouges, bleus et verts plus vifs.
Couleur de la peau	Cette fonction détecte les zones de peau de l'image et les règle pour un rendu plus naturel de la couleur de la peau.
Réduction bruit vidéo	Pour réduire le bruit de l'image sans compromettre la qualité vidéo.
Réduction du bruit numérique	Pour supprimer le bruit dû à la compression de la vidéo.
Gamma	Vous pouvez régler la brillance (luminosité) de la zone sombre et la zone de gris intermédiaire de l'image. <ul style="list-style-type: none"> » Faible : accroît la brillance des zones sombres et des zones de gris intermédiaire. » Moyen : restitue le niveau original de l'image. » Élevé : assombrit les zones sombres et des zones de gris intermédiaire.
Niveau noir	Pour régler le niveau de noir de l'écran au niveau adéquat. Cette fonction est accessible dans les modes suivants : AV (NTSC-M), HDMI, Composante ou USB. <ul style="list-style-type: none"> » Faible : le reflet de l'écran est plus sombre. » Élevé : le reflet de l'écran est plus lumineux.
Clear White	Pour rendre les zones blanches de l'écran plus lumineuses et plus éclatantes.
Soin optique	Règle la brillance de l'écran pour éviter une luminosité trop importante. Atténue les images extrêmement brillantes. Cette fonction est activée dans le Mode image – Standard, Jeu.
Cinéma véridique ou Mode film	Donne un aspect plus naturel aux séquences vidéo enregistrées en tant que films en éliminant l'effet de saccades (judder). Les films sur DVD et Blu-ray sont filmés à 24 images par seconde. La fonction Cinéma véridique de LG traite chaque image 5 fois par 24e de seconde afin de produire 120 images/s avec TruMotion, ou 2 fois par 24e de seconde pour produire 48 images/s sans TruMotion. L'effet de saccade est ainsi totalement éliminé. Cette fonction est également accessible lorsque la fonction TruMotion est désactivée.
Gamme de couleurs	<p>Contrôle avancé Cette fonction optimise l'utilisation de la couleur pour accroître sa qualité.</p> <ul style="list-style-type: none"> » Standard : nombre de couleurs standard. » Étendue : nombre de couleurs supérieur. <p>Contrôle expert Pour afficher le domaine de couleurs du signal.</p> <ul style="list-style-type: none"> » Standard : nombre de couleurs standard. » Étendue : nombre de couleurs supérieur. » EBU : mode d'affichage de la zone de couleur standard de l'EBU. () » SMPTE : mode d'affichage de la zone de couleur standard de la SMPTE. () » BT709 : mode d'affichage de la zone de couleur standard BT709. ()
Amélioration des contours	Affiche des contours plus clairs et plus distincts mais naturels de la vidéo. Cette fonction convient bien à la valeur de netteté UI 60.
xvYCC	Cette option produit des couleurs plus riches. Elle assure des couleurs aussi riches que celles d'un signal vidéo conventionnel. Cette fonction est activée en Mode image - Film, Expert en cas de signal d'entrée xvYCC par HDMI.
Filtre couleur	Cette fonction filtre des couleurs spécifiques de la vidéo. Vous pouvez utiliser le filtre RGB pour définir précisément la teinte et la saturation des couleurs.
Alignement expert	Alignement utilisé pour le réglage expert. Cette fonction est activée dans Mode image - Expert lorsque vous regardez la télévision numérique.

Définition	Description	
T° couleur	Pour régler la couleur globale en modifiant la ligne de base blanche.	
	 <p>a. Gamma : choisissez Faible, Moyen, Élevé b. Méthode : 2 Points</p> <ul style="list-style-type: none"> • Tracé : interne, externe • Contraste rouge/vert/bleu, Brillance rouge/vert/bleu 	<p>c. Méthode : Échelle IRE 20 pts</p> <ul style="list-style-type: none"> • IRE (Institute of Radio Engineers: institut des ingénieurs radio) est l'unité d'affichage de la taille du signal vidéo. Elle peut être réglée sur 0, 5, 10, 15 - 100 sur les téléviseurs plasma. Vous pouvez régler les couleurs Rouge, Vert et Bleu en fonction de chaque paramètre. • Rouge/Vert/Bleu : La plage de réglage s'étend de -50 à +50.
	<p>d. Appliquer à toutes les entrées</p> <p>c. Méthode : Échelle IRE 10 pts</p> <ul style="list-style-type: none"> • Tracé : interne, externe • IRE (Institute of Radio Engineers: institut des ingénieurs radio) est l'unité d'affichage de la taille du signal vidéo. Elle peut être réglée sur 0, 10, 20, 30 - 100. Vous pouvez régler les couleurs Rouge, Vert et Bleu en fonction de chaque paramètre. • Brillance : Cette fonction affiche une valeur de luminance calculée pour gamma 2,2. Vous pouvez entrer toute valeur de luminance désirée à 100 IRE. La valeur de luminance cible pour gamma 2,2 sera affichée pour chacune des 10 étapes, de 10 à 90 IRE. • Rouge/Vert/Bleu : La plage de réglage s'étend de -50 à +50. 	
Système gérance des couleurs	<p>Outil utilisé par les experts pour effectuer des réglages à l'aide des tracés de tests. Il n'affecte pas les autres couleurs mais peut être utilisé pour régler de façon sélective les 6 domaines de couleur (rouge/vert/bleu/cyan/magenta/jaune). La différence de couleur risque ne pas se distinguer même en effectuant les réglages pour la vidéo en général.</p> <p>Règle les couleurs Rouge/Vert/Bleu/Jaune/Cyan/Magenta. Couleur Rouge/Vert/Bleu/Jaune/Cyan/Magenta : la plage de réglage se situe de -30 à +30. Teinte Rouge/Vert/Bleu/Jaune/Cyan/Magenta : la plage de réglage se situe de -30 à +30. Fonction inactive en modes RGB-PC et HDMI-PC.</p>	

Réglages AUDIO

- 1 Appuyez sur **Home** ou **MENU** pour accéder aux menus principaux.
- 2 Appuyez sur les touches de navigation pour faire défiler l'affichage jusqu'à **AUDIO** et appuyez sur **ENTER**.
- 3 Appuyez sur les touches de navigation pour faire défiler l'affichage jusqu'à l'option ou jusqu'au paramètre voulu et appuyez sur **ENTER**.
- Pour revenir au niveau précédent, appuyez sur **BACK** ou **RETURN**.
- 4 Lorsque vous avez terminé, appuyez sur **EXIT**.



Vous trouverez ci-dessous une description des paramètres audio.

Définition	Description																						
Vol. normalisé	Pour égaliser davantage le volume lorsque vous changez de chaîne. Le volume risque de varier tout de même en raison des signaux des stations de diffusion.																						
Voix claires II	Pour rehausser la clarté des voix. Une fois cette fonction activée, vous pouvez régler le niveau de clarté.																						
Équilibre	Pour régler l'équilibre entre les haut-parleurs droit et gauche en fonction de la pièce.																						
Mode audio	Pour sélectionner l'un des modes de son prédéfinis ou personnaliser les options dans chaque mode. <table border="1" style="width: 100%; border-collapse: collapse;"> <thead> <tr> <th colspan="2">Mode</th> </tr> </thead> <tbody> <tr> <td>Standard</td> <td>Pour sélectionner un son de qualité standard.</td> </tr> <tr> <td>Musique</td> <td>Permet d'optimiser le son pour l'écoute de musique.</td> </tr> <tr> <td>Film</td> <td>Permet d'optimiser le son pour le visionnement de films.</td> </tr> <tr> <td>Sport</td> <td>Permet d'optimiser le son pour les émissions sportives.</td> </tr> <tr> <td>Jeu</td> <td>Permet d'optimiser le son pour les jeux.</td> </tr> </tbody> </table> <div style="border: 1px solid black; padding: 5px; margin-top: 10px;"> <p>REMARQUE</p> <ul style="list-style-type: none"> • Si la qualité ou l'intensité du son n'est pas au niveau que vous désirez, il est recommandé d'utiliser un système de cinéma maison ou un amplificateur distinct pour adapter le système aux divers environnements de l'utilisateur. • Si vous activez la fonction Clear voice II, la fonction Infinite Surround est désactivée. </div> <table border="1" style="width: 100%; border-collapse: collapse; margin-top: 10px;"> <thead> <tr> <th colspan="2">Option</th> </tr> </thead> <tbody> <tr> <td>Infinite Surround</td> <td>La technologie de traitement audio exclusive et brevetée Infinite Surround de LG crée un son ambiophonique 5.1 immersif à l'aide de seulement deux haut-parleurs avant.</td> </tr> <tr> <td>Aigu</td> <td>Pour contrôler la restitution des sons dominants. Lorsque vous accentuez les aigus, les sons appartenant à la gamme de fréquences plus élevée sont davantage perceptibles.</td> </tr> <tr> <td>Grave</td> <td>Contrôle la restitution des sons plus doux. Lorsque vous accentuez les graves, les sons appartenant à la gamme de fréquences plus basse sont davantage perceptibles.</td> </tr> <tr> <td>Réinitialisation</td> <td>Pour rétablir le mode de son par défaut.</td> </tr> </tbody> </table>	Mode		Standard	Pour sélectionner un son de qualité standard.	Musique	Permet d'optimiser le son pour l'écoute de musique.	Film	Permet d'optimiser le son pour le visionnement de films.	Sport	Permet d'optimiser le son pour les émissions sportives.	Jeu	Permet d'optimiser le son pour les jeux.	Option		Infinite Surround	La technologie de traitement audio exclusive et brevetée Infinite Surround de LG crée un son ambiophonique 5.1 immersif à l'aide de seulement deux haut-parleurs avant.	Aigu	Pour contrôler la restitution des sons dominants. Lorsque vous accentuez les aigus, les sons appartenant à la gamme de fréquences plus élevée sont davantage perceptibles.	Grave	Contrôle la restitution des sons plus doux. Lorsque vous accentuez les graves, les sons appartenant à la gamme de fréquences plus basse sont davantage perceptibles.	Réinitialisation	Pour rétablir le mode de son par défaut.
Mode																							
Standard	Pour sélectionner un son de qualité standard.																						
Musique	Permet d'optimiser le son pour l'écoute de musique.																						
Film	Permet d'optimiser le son pour le visionnement de films.																						
Sport	Permet d'optimiser le son pour les émissions sportives.																						
Jeu	Permet d'optimiser le son pour les jeux.																						
Option																							
Infinite Surround	La technologie de traitement audio exclusive et brevetée Infinite Surround de LG crée un son ambiophonique 5.1 immersif à l'aide de seulement deux haut-parleurs avant.																						
Aigu	Pour contrôler la restitution des sons dominants. Lorsque vous accentuez les aigus, les sons appartenant à la gamme de fréquences plus élevée sont davantage perceptibles.																						
Grave	Contrôle la restitution des sons plus doux. Lorsque vous accentuez les graves, les sons appartenant à la gamme de fréquences plus basse sont davantage perceptibles.																						
Réinitialisation	Pour rétablir le mode de son par défaut.																						
Haut-parleurs télé	Pour activer les haut-parleurs internes du téléviseur lorsque vous utilisez un système haute fidélité externe. Vous pouvez utiliser les haut-parleurs du téléviseur pour le son même en l'absence de source vidéo.																						

Réglages HEURE

- 1 Appuyez sur **Home** ou **MENU** pour accéder aux menus principaux.
- 2 Appuyez sur les touches de navigation pour faire défiler l'affichage jusqu'à **HEURE** et appuyez sur **ENTER**.
- 3 Appuyez sur les touches de navigation pour faire défiler l'affichage jusqu'à l'option ou jusqu'au paramètre voulu et appuyez sur **ENTER**.
- Pour revenir au niveau précédent, appuyez sur **BACK** ou **RETURN**.
- 4 Lorsque vous avez terminé, appuyez sur **EXIT**.



Vous trouverez ci-dessous une description des paramètres se rapportant à l'heure.

Définition	Description
Horloge	Pour régler l'heure, la date, le fuseau horaire et l'heure avancée. L'heure est réglée automatiquement depuis un signal de canal numérique. Ce signal comprend les données d'heure fournies par le diffuseur. Si l'heure et la date sont erronées, réglez-les manuellement.
Mise en arrêt/ Mise en éveil	Pour programmer l'heure de mise en arrêt ou en éveil automatique du téléviseur. Pour utiliser cette fonction, vous devez au préalable définir la date et l'heure actuelle. <div style="border: 1px solid black; padding: 5px;"> <p>REMARQUE</p> <ul style="list-style-type: none"> • Si vous n'appuyez sur aucune touche dans un délai de 2 heures une fois le téléviseur mis sous tension par la fonction Mise en éveil, l'appareil se met automatiquement en attente. (Sauf série LV255C, LV355B, LV355C, LK451C, LK453C, LW505C) • Si vous programmez des heures de mise en éveil et de mise en arrêt identiques, la fonction de mise en arrêt annulera celle de mise en éveil. </div>
Minuterie	Pour programmer la mise hors tension du téléviseur après un certain délai. La minuterie se désactive si vous éteignez puis rallumez le téléviseur.
Arrêt auto (Selon les modèles)	Si vous l'activez, le téléviseur s'éteint après 15 minutes sans signal.

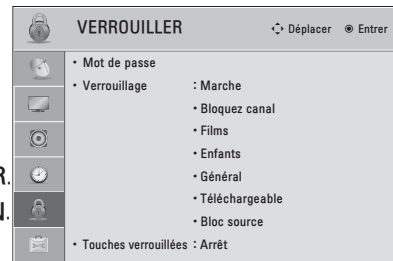

Réglages VERROUILLAGE

- 1 Appuyez sur **Home** ou **MENU** pour accéder aux menus principaux.
- 2 Appuyez sur les touches de navigation pour faire défiler l'affichage jusqu'à **VERROUILLER** et appuyez sur **ENTER**.
- 3 Appuyez sur les touches de navigation pour faire défiler l'affichage jusqu'à l'option ou jusqu'au paramètre voulu et appuyez sur **ENTER**.
- Pour revenir au niveau précédent, appuyez sur **BACK** ou **RETURN**.
- 4 Lorsque vous avez terminé, appuyez sur **EXIT**.



Vous trouverez ci-dessous une description des paramètres se rapportant aux paramètres de verrouillage.

Définition	Description	
Mot de passe	Pour modifier le mot de passe à 4 chiffres. Le NIP par défaut est « 0 0 0 0 ». Si vous oubliez votre mot de passe, appuyez sur « 0-3-2-5 » sur la télécommande.	
Verrouillage	Pour activer ou désactiver le verrouillage.	
Bloquez canal	Pour bloquer l'accès aux chaînes dont la programmation ne convient pas aux enfants à l'aide de la touche jaune . L'icône Verrouillé s'affiche devant les chaînes bloquées. Il est toujours possible de sélectionner les chaînes, mais l'écran n'affiche pas le programme et le son est coupé. Pour regarder une chaîne verrouillée, entrez le mot de passe.	
Films	Pour bloquer les films diffusés uniquement à la télévision et qui contiennent des scènes ne convenant pas aux enfants, selon la classification de la MPAA (Motion Picture Association of America).	
	Classification	
	G	Tout public – Aucune restriction d'âge
	PG	Conseil parental suggéré – Certaines scènes peuvent ne pas convenir aux enfants
	PG-13	Parents fortement avertis – Certaines scènes peuvent ne pas convenir aux enfants de moins de 13 ans
	R	Restreint – Les enfants de moins de 17 ans doivent être accompagnés d'un parent ou d'un adulte
	NC-17	Interdit aux moins de 17 ans
	X	Réservé aux adultes
Bloc désactivé	Tout programme permis	
Enfants (Selon les modèles)	Pour bloquer les programmes télévisés pour enfants si vous souhaitez que votre enfant n'y ait pas accès. Pour bloquer d'autres programmes télévisés, activez la fonction Général.	
	Classification	
	Âge	TV-Y (tous les âges, notamment les enfants de 2 à 6 ans) TV-Y7 (enfant de 6 ans et plus)
	Violence Fantaisie	TY-Y7 (destiné aux enfants plus âgés – violence Fantaisie convenant aux enfants de 6 ans et plus, contenant des scènes plus intenses ou des combats Fantaisie)

Définition	Description	
G (Selon les modèle)	Pour bloquer les programmes télévisés de votre choix selon les classifications attribuées, à l'aide de la fonction de contrôle parental (V-Chip).	
	 REMARQUE <ul style="list-style-type: none"> Le système V-Chip lit de façon électronique les classifications de programmes télévisés et permet aux parents de bloquer ceux ne convenant pas aux enfants. 	
	Cote	
	Âge	TV-G (tout public, convient aux enfants de tout âge) TV-PG (conseil parental suggéré, contient des scènes pouvant ne pas convenir aux jeunes enfants) TV-14 (parents fortement avertis, contient des scènes pouvant ne pas convenir aux enfants de moins de 14 ans) TV-MA (auditeurs mûrs seulement, ne convient pas aux enfants de moins de 17 ans)
	Dialogue (dialogues suggestifs)	TV-PG ou TV-14
	Langue (propos grossiers)	TV-PG, TV-14 ou TV-MA
	Sexe (scènes de nature sexuelle)	TV-PG, TV-14 ou TV-MA
Violence	TV-PG, TV-14 ou TV-MA	
Anglais (Selon les modèle)	Pour sélectionner le système de classification canadien.	
	Classification	
	E	Exemptés
	C	Enfants
	C8+	Enfants 8 ans et plus
	G	Programmation générale, appropriée pour tous
	PG	Conseil parental suggéré
	14+	Télespectateurs 14 ans et plus
	18+	Adultes
Bloc désactivé	Tout programme permis	
Français (Selon les modèle)	Pour sélectionner le système de classification canadien français.	
	Classification	
	E	Exemptés
	G	Général
	8ans+	Général-Ne convient pas aux enfants
	13ans+	Ne convient pas aux moins de 13 ans
	16ans+	Ne convient pas aux moins de 16 ans
	18ans+	Pour adultes seulement.
Bloc désactivé	Tout programme permis	
Téléchargeable	Cette fonction n'est activée que si le téléviseur reçoit des données de classification de Région 5. Le nom de l'option de classification peut différer.	
	 REMARQUE <ul style="list-style-type: none"> Cette fonction n'est disponible que pour les chaînes numériques. 	
Bloc source	Pour bloquer toutes les sources d'entrée.	
Touches verrouillées	Pour verrouiller ou déverrouiller les touches de la télécommande.	

Réglages OPTIONS

- 1 Appuyez sur **Home** ou **MENU** pour accéder aux menus principaux.
- 2 Appuyez sur les touches de navigation pour faire défiler l'affichage jusqu'à **OPTION** et appuyez sur **ENTER**.
- 3 Appuyez sur les touches de navigation pour faire défiler l'affichage jusqu'à l'option ou jusqu'au paramètre voulu et appuyez sur **ENTER**.
- Pour revenir au niveau précédent, appuyez sur **BACK** ou **RETURN**.
- 4 Lorsque vous avez terminé, appuyez sur **EXIT**.

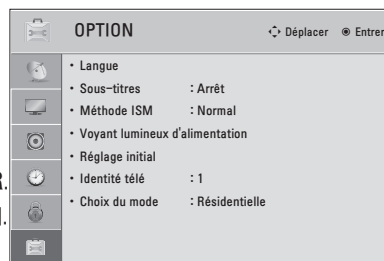

Vous trouverez ci-dessous une description des paramètres généraux.

Définition	Description	
Langue	Pour sélectionner la langue voulue.	
	Option	
	Menu Langue	Pour sélectionner la langue du texte à l'écran.
	Langue audio	Pour sélectionner la langue audio de votre programme. Cette fonction n'est activée qu'en mode DTV ou CADTV.
Sous-titres	Pour afficher ou non les sous-titres et personnaliser les options dans chaque mode.	
	Mode	
	CC 1-4 (sous-titrage pour malentendants)	Affiche la portion audio d'une émission télévisée sous forme de texte à l'écran. CC1 est le mode le plus communément utilisé. - Canaux de données Champ 1 : deux de sous-titres (CC1, CC2) et deux de texte (T1, T2). - Canaux de données Champ 2 : deux de sous-titres (CC3, CC4) et deux de texte (T1, T2).
	Texte 1-4	
	Service 1-6	Disponible uniquement pour le système de diffusion numérique.
	Option (pour DTV, CADTV)	
	Taille	Pour sélectionner la taille du texte.
	Caractères	Pour sélectionner la police du texte.
	Couleur du texte	Pour sélectionner la couleur du texte.
	Opacité texte	Pour régler l'opacité du texte.
	Couleur fond	Pour choisir une couleur de fond.
	Opacité fond	Pour régler l'opacité de la couleur de fond.
	Type bordure	Pour choisir un type de bordure.
	Couleur bordure	Pour sélectionner la couleur des bordures.
Voyant lumineux (TV ACL ET DEL)	Pour activer ou désactiver le voyant lumineux du téléviseur.	
	Option	
	Voyant attente	Pour activer ou désactiver le voyant en mode d'attente.
	D'alimentation	Pour activer ou désactiver le voyant d'alimentation lorsque vous mettez l'appareil sous tension.

Définition	Description
Méthode ISM 	<p>Pour éviter l'incrustation d'une image ou éliminer une image fantôme. Lorsqu'une image fixe reste affichée à l'écran pour une période prolongée, elle risque de s'incruster et de laisser une image fantôme.</p>
	<p>Mode</p>
	<p>Normal</p> <p>Choisissez cette option si vous n'avez aucun risque d'image fantôme.</p>
	<p>Orbiteur</p> <p>Pour éviter les problèmes d'image fantôme. L'image se déplace toutes les 2 minutes pour éviter son incrustation. Il est cependant préférable d'éviter de laisser une image fixe affichée à l'écran.</p>
	<p>Tracé couleur</p> <p>Pour éliminer une image fantôme. Déplacement léger du bloc de couleur et affichage du tracé blanc en alternance. Il est difficile de voir l'image fantôme avec toutes les couleurs. Une fois le problème corrigé, l'image ne sera plus visible quelle que soit la couleur.</p>
<p>Cérusé</p> <p>Pour éliminer une image fantôme. N'utilisez cette fonction que très occasionnellement. Regardez la télévision quelques instants avant d'utiliser cette fonction au cas où l'image fantôme disparaîtrait d'elle-même.</p> <div style="border: 1px solid black; padding: 5px; margin-top: 10px;"> <p>! REMARQUE</p> <ul style="list-style-type: none"> • Une image permanente excessive peut être impossible à effacer entièrement avec Cérusé. Appuyez sur n'importe quelle touche pour reprendre un visionnement normal. </div>	
Réglage initial	<p>Rétablit les réglages par défaut en usine du téléviseur et efface toutes les chaînes enregistrées. Vous permet de personnaliser les réglages du téléviseur selon vos préférences. L'écran de configuration initial s'affiche lorsque vous allumez le téléviseur pour la première fois.</p> <div style="border: 1px solid black; padding: 5px; margin-top: 10px;"> <p>! REMARQUE</p> <ul style="list-style-type: none"> • Si vous sélectionnez « Verrouillage - En marche » dans le menu VERROUILLER, un message vous demande d'entrer le mot de passe. • Si vous oubliez votre mot de passe, appuyez sur « 0-3-2-5 » sur la télécommande. </div>
	<p>Définition</p>
	<p>Langue</p> <p>Pour sélectionner la langue voulue.</p>
	<p>Choix du mode</p> <p>Sélectionnez Résidentielle pour une utilisation à domicile. Sélectionnez Démo en magasin pour une utilisation en environnement de vente au détail. Sélectionnez Mode démo pour montrer des fonctions spéciales du téléviseur. Vous pouvez quitter le Mode démo en appuyant sur n'importe quelle touche (sauf celles de volume et de sourdine).</p> <div style="border: 1px solid black; padding: 5px; margin-top: 10px;"> <p>! REMARQUE</p> <ul style="list-style-type: none"> • Le Mode démo s'active lorsque vous sélectionnez le mode Démo en magasin. </div>
	<p>Voyant lumineux (TV DEL et ACL)</p> <p>Permet d'allumer ou d'éteindre le voyant lumineux d'alimentation.</p>
<p>Fuseau</p> <p>Pour sélectionner le fuseau horaire et l'heure avancée.</p>	
<p>Syntonisation auto</p> <p>Pour rechercher et enregistrer les chaînes disponibles automatiquement.</p>	
Identité télé	<p>Pour ajouter une identité aux périphériques connectés.</p>
Choix du mode	<p>La sélection par défaut est Résidentielle. Nous recommandons de paramétrer le téléviseur sur Résidentielle afin d'obtenir la meilleure image possible à votre domicile.</p>
	<p>Option</p>
	<p>Résidentielle</p> <p>Pour une utilisation à domicile.</p>
	<p>Démo en magasin</p> <p>Pour une utilisation en environnement de vente au détail.</p>
<p>Mode démo</p> <p>Pour montrer des fonctions spéciales du téléviseur. Vous pouvez quitter le Mode démo en appuyant sur n'importe quelle touche (sauf celles de volume et de sourdine).</p>	

ÉTABLISSEMENT DES CONNEXIONS

Connectez divers appareils externes à votre téléviseur et alternez entre les modes d'entrée pour sélectionner les différents appareils. Pour en savoir plus sur la connexion de périphériques externes, reportez-vous au manuel accompagnant chaque appareil.

Vous pouvez brancher les appareils externes suivants : récepteurs HD, lecteurs DVD, magnétoscopes, systèmes audio, dispositifs de stockage USB, ordinateur, consoles de jeu et autres dispositifs externes.



REMARQUE

- Si vous enregistrez un programme télévisé à l'aide d'un enregistreur de DVD ou d'un magnétoscope, assurez-vous de brancher le câble de signal télévisé au téléviseur par l'intermédiaire de l'enregistreur ou du magnétoscope. Pour en savoir davantage sur l'enregistrement, reportez-vous au manuel fourni avec le périphérique connecté.
- La connexion au périphérique externe peut différer de l'illustration.
- Connectez les appareils externes au téléviseur indépendamment de l'ordre du port TV.

Aperçu des connexions

Vous pouvez relier divers appareils aux ports situés à l'arrière du téléviseur.

- 1 Choisissez l'appareil que vous souhaitez connecter à votre téléviseur, comme l'indique l'illustration suivante.
- 2 Vérifiez le type de branchement sur l'appareil externe.
- 3 Reportez-vous à l'illustration correspondante et vérifiez les instructions de connexion.

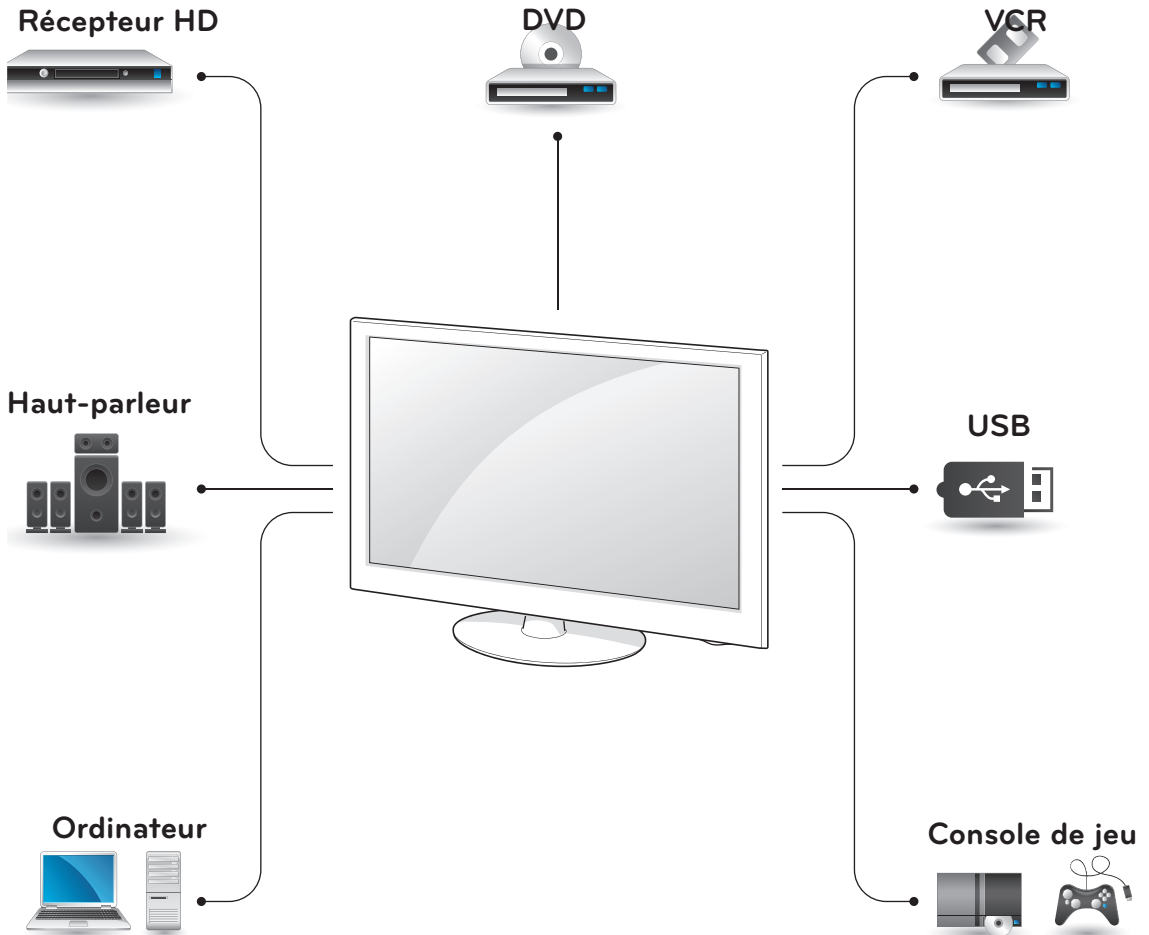

HDMI – Voir p.81

DVI – Voir p.81

Composante – Voir p.82

Composite – Voir p.82

Numérique – Voir p.85

RGB – Voir p.84

Dispositif de stockage – Voir p.85

Lecteur de carte mémoire – Voir p.85



REMARQUE

- Si vous branchez une console de jeu au téléviseur, utilisez le câble fourni avec la console.
- Pour en savoir plus, consultez le guide d'utilisation correspondant.

- Les illustrations de cette section du chapitre ÉTABLISSEMENT DES CONNEXIONS représentent les modèles série PW350, LV3500.

Connexion à un récepteur HD, à un lecteur DVD ou à un magnétoscope

Reliez un récepteur HD, un lecteur DVD ou un magnétoscope au téléviseur, puis sélectionnez le mode d'entrée approprié.

Connexion HDMI

Transmet les signaux audio et vidéo numériques d'un appareil externe vers le téléviseur. Reliez l'appareil externe et le téléviseur au moyen d'un câble HDMI, comme indiqué sur l'illustration suivante.

! REMARQUE

- Utilisez le modèle de câble HDMI™ haute vitesse le plus récent avec fonction CEC (Consumer Electronics Control).
- Les câbles HDMI™ haute vitesse sont testés afin de transmettre un signal HD 1080p supérieur.

Série PW350

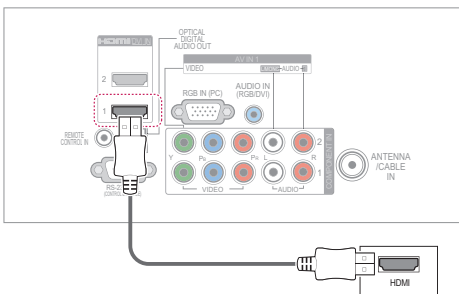

Série LV3500

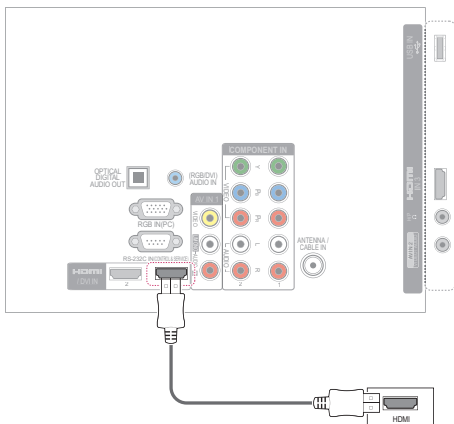

Connexion DVI à HDMI

Transmet les signaux vidéo numériques d'un appareil externe vers le téléviseur. Reliez l'appareil externe et le téléviseur au moyen d'un câble DVI-HDMI, comme indiqué sur l'illustration suivante. Pour transmettre le signal audio, connectez un câble audio.

Série PW350

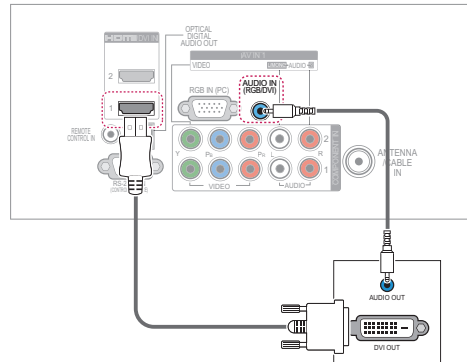

Série LV3500

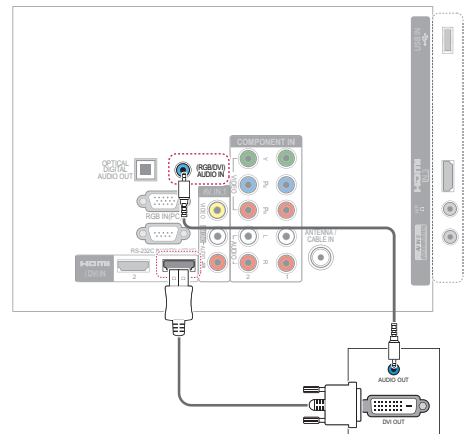

Connexion composante

Transmet les signaux audio et vidéo analogiques d'un appareil externe vers le téléviseur. Reliez l'appareil externe et le téléviseur au moyen d'un câble composante, comme indiqué sur l'illustration suivante.

Série PW350

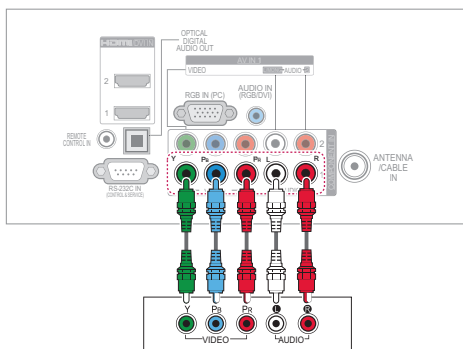

Série LV3500

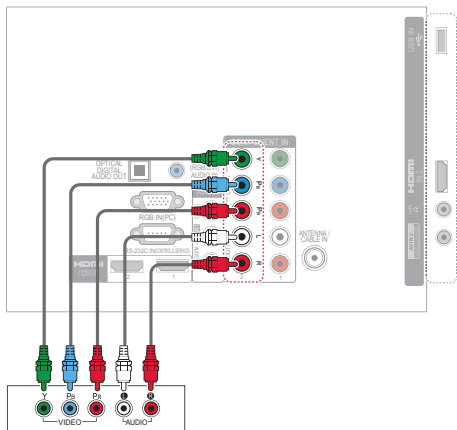

! REMARQUE

- Si les câbles ne sont pas correctement branchés, l'image risque de s'afficher en noir et blanc ou les couleurs peuvent être déformées. Veuillez vous assurer que les connexions sont bien effectuées selon les couleurs des fiches.

Connexion composite

Transmet les signaux audio et vidéo analogiques d'un appareil externe vers le téléviseur. Reliez l'appareil externe et le téléviseur au moyen d'un câble composite, comme indiqué sur l'illustration suivante.

! REMARQUE

- Si vous possédez un magnéscope mono, branchez son câble audio dans la prise AUDIO L/MONO du téléviseur.

Série PW350

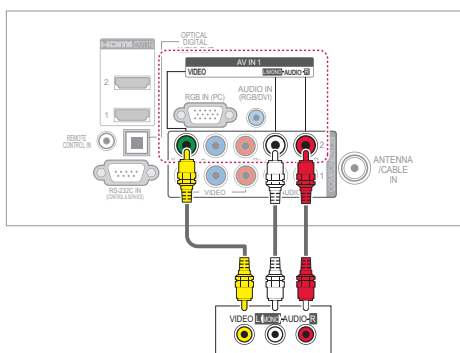

Série LV3500

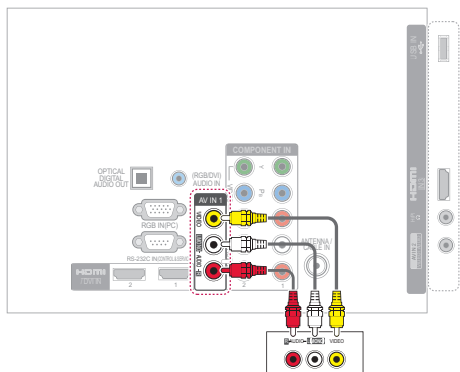

(Uniquement pour les modèles de la série 32LV2500, 32LV2520, 32LV255C, LV3500, LV3520, LV355B, LV355C, LV5300, LW5000, LW5300, LW505C)

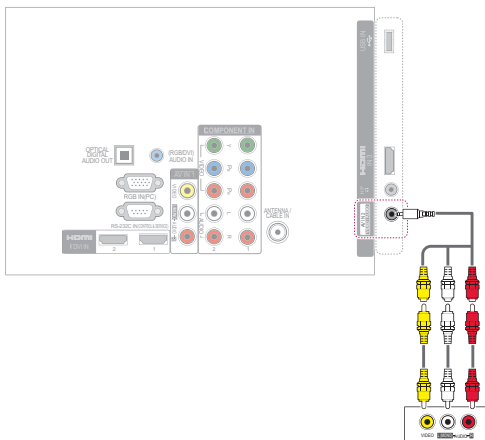

Connexion à un PC

REMARQUE

- Pour une qualité d'image optimale, nous vous conseillons d'utiliser une connexion HDMI sur votre téléviseur.

Connexion HDMI

Transmet les signaux audio et vidéo numériques d'un PC vers le téléviseur. Reliez le PC et le téléviseur au moyen d'un câble HDMI, comme indiqué sur l'illustration suivante.

Série PW350

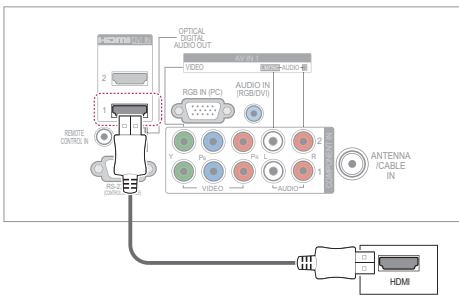

Série LV3500

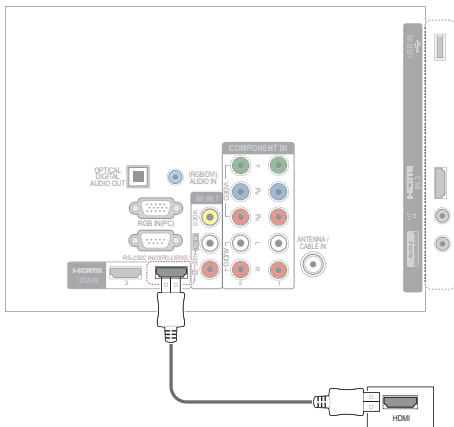

Connexion DVI à HDMI

Transmet le signal vidéo numérique de votre PC vers le téléviseur. Reliez le PC et le téléviseur au moyen d'un câble DVI-HDMI, comme indiqué sur l'illustration suivante. Pour transmettre le signal audio, branchez un câble audio en option.

Série PW350

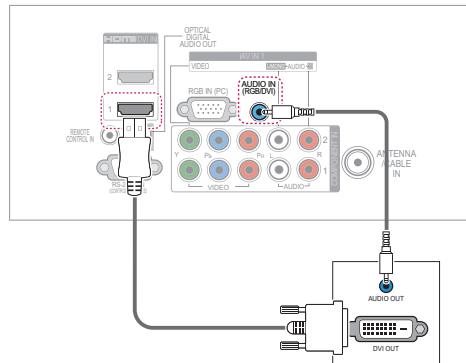

Série LV3500

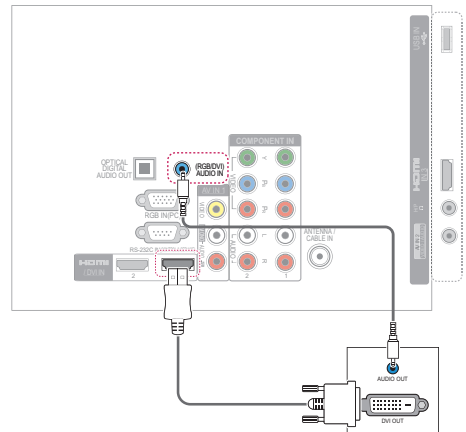

Connexion d'un système audio

Utilisez un système audio externe au lieu des haut-parleurs du téléviseur.

! REMARQUE

- Si vous choisissez d'utiliser un système audio externe au lieu des haut-parleurs du téléviseur, réglez l'option Haut-parleurs télé sur Arrêt (Voir p.73).

Connexion audionumérique optique

Transmet le signal audionumérique optique du téléviseur vers un appareil externe. Reliez l'appareil externe et le téléviseur au moyen d'un câble optique, comme indiqué sur l'illustration suivante.

Série PW350

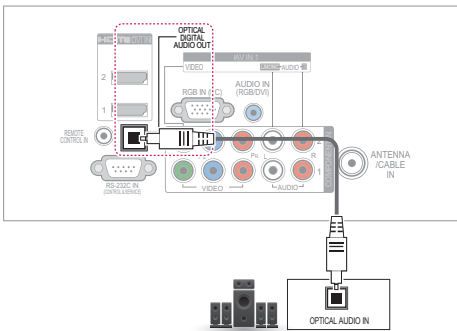

Série LV3500

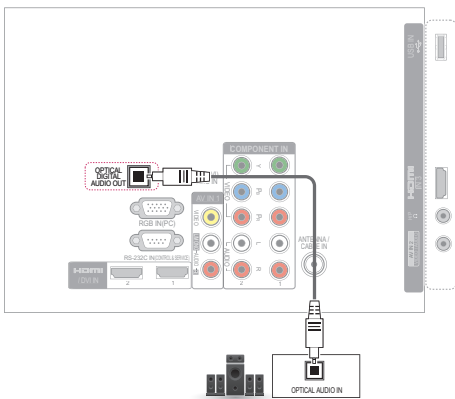

Connexion USB

(Non prise en charge par les séries PZ200)

Connectez un dispositif de stockage USB tel qu'une clé, un disque dur externe ou un lecteur de carte mémoire au téléviseur et accédez au menu Mes médias pour profiter des divers fichiers multimédias. Voir « Connexion de dispositifs de stockage USB », p.55 et « Navigation dans les fichiers », p.56.

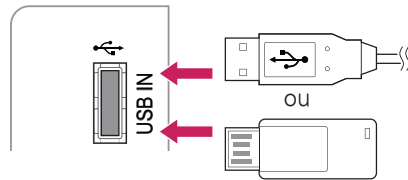

Connexion d'un casque d'écoute (LCD)

Écoutez le son du téléviseur au moyen d'un casque.

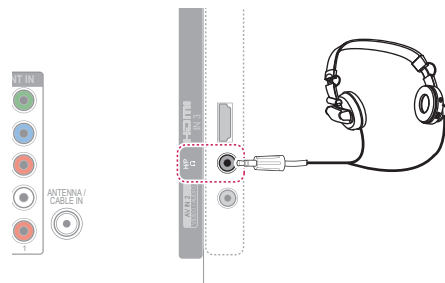

! REMARQUE

- Les éléments du menu AUDIO sont désactivés quand vous branchez un casque d'écoute.
- Si vous passez en MODE AV et qu'un casque est branché, le changement est appliqué à la vidéo mais pas à l'audio.
- La sortie audio numérique optique n'est pas disponible quand vous branchez un casque d'écoute.
- Impédance du casque d'écoute : 16 Ω
- Sortie audio max. : 10 mW à 15 mW
- Taille de la prise pour casque d'écoute : 0,35 cm (0,13 po)

Connexion SIMPLINK

Utilisez la télécommande du téléviseur pour lire et commander un appareil audio-vidéo connecté par HDMI-CEC à l'aide du câble HDMI. Ce téléviseur peut fonctionner avec des appareils qui prennent en charge la technologie HDMI-CEC, mais seuls les appareils qui portent le logo  sont entièrement pris en charge.

Branchez une extrémité du câble HDMI au terminal HDMI/DVI IN ou HDMI IN à l'arrière du téléviseur. Branchez l'autre extrémité au dos de l'appareil SIMPLINK.



REMARQUE

- Si l'appareil connecté ne prend pas en charge la technologie HDMI-CEC, la fonction SIMPLINK ne sera pas disponible.
- Pour utiliser SIMPLINK, vous devez utiliser un câble HDMI haute vitesse doté de la fonction CEC (Consumer Electronics Control).
- Il est possible que la fonction SIMPLINK ne fonctionne pas correctement avec un appareil de tiers doté d'une fonction HDMI-CEC.

Activation et utilisation des menus SIMPLINK

- 1 Appuyez sur **SIMPLINK** pour accéder aux menus SIMPLINK.
- 2 Appuyez sur les touches de navigation pour sélectionner **Marche**.
- 3 Appuyez sur les touches de navigation pour faire défiler l'affichage jusqu'à l'un des appareils et appuyez sur **ENTER**.

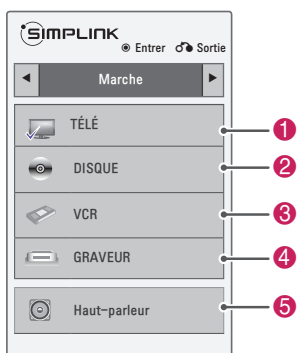

N°	Description
1	Pour afficher la chaîne regardée précédemment.
2	Pour lire les disques. Si plusieurs disques sont disponibles, le titre du disque s'affiche au bas de l'écran.
3	Pour contrôler le magnétoscope branché au téléviseur.
4	Pour lire des enregistrements stockés sur le disque dur.
5	Permet de choisir les haut-parleurs de cinéma maison ou ceux du téléviseur pour la sortie audio.

- Une coche apparaît devant le périphérique sélectionné.
- Les périphériques disponibles apparaissent en couleur vive.
- Les périphériques non disponibles sont en gris.

- 4 Contrôlez l'appareil audiovisuel sélectionné.
 - Lecture directe : une fois les appareils audiovisuels connectés au téléviseur, vous pouvez les contrôler directement et lire du contenu sans définir de paramètres supplémentaires.
 - Sélection de l'appareil audiovisuel : vous pouvez sélectionner l'un des appareils audiovisuels connectés au téléviseur.
 - Lecture de disque : pour contrôler les appareils audiovisuels, appuyez sur les touches de navigation, **ENTER**, **▶**, **■**, **||**, **◀** et **▶▶**.
 - Mise hors tension de tous les appareils : lorsque vous éteignez le téléviseur, tous les appareils connectés sont également éteints.
 - Basculement de la sortie audio : procure un moyen facile de changer la sortie audio.
 - Alimentation synchronisée : si un appareil doté de la fonction Simplink est branché par connexion HDMI et commence à lire du contenu, le téléviseur s'allume automatiquement.



REMARQUE

- Si vous changez de source d'entrée en appuyant sur la touche **INPUT** de la télécommande, la fonction de l'appareil SIMPLINK actuellement en cours est interrompue.
- Si vous sélectionnez un appareil de cinéma maison, la sortie audio est automatiquement relayée aux haut-parleurs du système et les haut-parleurs du téléviseur sont désactivés.
- Si un cinéma maison SIMPLINK ne lit pas le signal audio provenant du téléviseur auquel il est raccordé, reliez la sortie audio numérique (DIGITAL AUDIO OUT) à l'arrière de l'appareil à l'entrée audio numérique (DIGITAL AUDIO IN) de l'appareil SIMPLINK au moyen d'un câble optique.

ENTRETIEN

Nettoyez et mettez régulièrement à jour votre téléviseur pour assurer des performances optimales constantes et prolonger sa durée de vie.

Nettoyage du téléviseur



MISE EN GARDE

- Assurez-vous de mettre l'appareil hors tension et de débrancher le cordon d'alimentation et tous les autres câbles avant de procéder au nettoyage.
- En cas d'absence prolongée ou si vous ne comptez pas utiliser votre téléviseur pendant une longue période, débranchez le cordon d'alimentation de la prise murale afin d'éviter les dégâts dus à la foudre ou aux surtensions.

Écran et cadre

Pour éliminer la poussière ou les saletés, essuyez la surface à l'aide d'un chiffon sec, propre et doux. En cas de salissure importante, essuyez la surface à l'aide d'un chiffon doux imbibé d'eau ou de détergent doux dilué. Essuyez ensuite immédiatement avec un chiffon sec.



MISE EN GARDE

- Évitez de pousser et frotter la surface ou de la heurter avec vos ongles ou des objets pointus. Vous risqueriez d'égratigner l'écran et de provoquer des distorsions de l'image.
- N'utilisez aucun produit chimique (cires, benzène, alcool, diluants, insecticides, désodorisants, lubrifiants) car vous risqueriez d'endommager la finition de l'écran et de provoquer des décolorations.

Meuble et support

Pour éliminer la poussière ou les saletés, essuyez le meuble à l'aide d'un chiffon sec, propre et doux. En cas de salissure importante, essuyez le meuble à l'aide d'un chiffon doux imbibé d'eau ou de détergent doux très dilué. Essuyez ensuite immédiatement avec un chiffon sec.



MISE EN GARDE

- Ne vaporisez pas de liquides sur la surface. De l'eau risquerait de s'introduire dans le téléviseur et de provoquer un dysfonctionnement, un incendie, un choc électrique.
- N'utilisez pas de produits chimiques. Vous risqueriez d'endommager la surface.

Cordon d'alimentation

Dépoussiérez régulièrement le cordon d'alimentation.

Prévention des images fantômes ou rémanentes sur l'écran de votre téléviseur

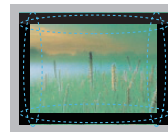

- Une image figée à l'écran pendant de longues périodes peut causer une image fantôme et endommager définitivement votre écran. Ce phénomène n'est pas couvert par la garantie.
- Si le format d'image de votre téléviseur est réglé sur 4:3 pendant une période prolongée, il est possible qu'une image rémanente apparaisse dans la zone propre à ce format.
- Pour éviter tout problème d'image rémanente, évitez de laisser une image fixe affichée à l'écran pendant des périodes prolongées (2 heures ou plus pour les écrans ACL, 1 heure ou plus pour les téléviseurs à plasma).

DÉPANNAGE

Général

Problème	Résolution
La télécommande ne fonctionne pas.	<ul style="list-style-type: none"> • Vérifiez le capteur de télécommande sur le téléviseur et réessayez. • Vérifiez qu'aucun obstacle n'empêche la communication entre l'appareil et la télécommande. • Vérifiez que les piles fonctionnent et qu'elles sont correctement insérées (⊕ à ⊕, ⊖ à ⊖). • Vérifiez que le bon mode d'entrée est sélectionné (par exemple TV ou VCR) pour l'utilisation de la télécommande.
Le téléviseur ne produit ni d'image ni de son.	<ul style="list-style-type: none"> • Vérifiez que le téléviseur est allumé. • Vérifiez que le cordon d'alimentation est branché sur une prise murale. • Vérifiez que la prise murale fonctionne en y branchant d'autres appareils.
L'image s'affiche lentement à la mise sous tension du téléviseur.	<ul style="list-style-type: none"> • L'image est mise en sourdine durant le processus de démarrage du produit. Ceci est normal. Si l'image n'apparaît toujours pas au bout de quelques minutes, débranchez le téléviseur pendant 30 secondes et réessayez. Si l'image n'apparaît toujours pas, communiquez avec votre centre de service autorisé local.
Impossible de connecter un appareil externe.	<ul style="list-style-type: none"> • Reportez-vous à la rubrique « Aperçu des connexions » et branchez un appareil externe.
Le téléviseur s'éteint brusquement.	<ul style="list-style-type: none"> • Vérifiez les réglages de commande de l'alimentation. Il y a peut-être eu une coupure de courant. • Vérifiez si la fonction de mise en veille automatique a été activée dans les réglages Heure. • Reportez-vous à la rubrique « Minuterie ». • En l'absence de signal, le téléviseur s'éteint automatiquement au bout de 15 minutes d'inactivité. (Selon les modèles)

Audio

Problème	Résolution
Aucun son alors que l'image s'affiche.	<ul style="list-style-type: none"> • Appuyez sur VOL + ou -. • Vérifiez que le son n'a pas été mis en sourdine en appuyant sur MUTE. • Essayez de changer de chaîne. Il y a peut-être un problème au niveau de la diffusion. • Vérifiez que les câbles audio sont correctement branchés.
Pas de son en provenance d'un des haut-parleurs	<ul style="list-style-type: none"> • Réglez l'option Équilibre dans le menu.
Le téléviseur émet un son inhabituel.	<ul style="list-style-type: none"> • Les variations du niveau d'humidité ou de la température ambiante peuvent provoquer des bruits inhabituels lorsque vous allumez ou éteignez le téléviseur. Il ne s'agit pas d'un problème de fonctionnement.

Vidéo

Problème	Résolution
L'image s'affiche en noir et blanc ou la couleur est de piètre qualité.	<ul style="list-style-type: none"> • Réglez les couleurs dans le menu. • Espacez suffisamment le téléviseur des autres produits électroniques. • Essayez de changer de chaîne. Il y a peut-être un problème au niveau de la diffusion.
Des lignes horizontales ou verticales apparaissent ou l'image est floue.	<ul style="list-style-type: none"> • Assurez-vous qu'aucun appareil ou outil électrique ne provoque d'interférences.
Des lignes ou stries apparaissent sur l'image.	<ul style="list-style-type: none"> • Vérifiez l'antenne ou orientez-la correctement.
Des images fantômes apparaissent lorsque le téléviseur s'éteint.	<ul style="list-style-type: none"> • Des pixels ont peut-être été endommagés si une image fixe est restée affichée pendant une période prolongée. Activez un économiseur d'écran pour éviter d'endommager les pixels.
Le téléviseur est sous tension mais l'écran est extrêmement sombre.	<ul style="list-style-type: none"> • Réglez la brillance et le contraste dans le menu.
Le message « Aucun signal » s'affiche à l'écran.	<ul style="list-style-type: none"> • Vérifiez que le câble transmettant le signal relie bien le téléviseur aux autres appareils. • Vérifiez que la bonne source d'entrée est sélectionnée en appuyant sur INPUT.
Des taches noires apparaissent à l'écran.	<ul style="list-style-type: none"> • Plusieurs pixels rouges, verts, blancs ou noirs peuvent apparaître à l'écran. Ceci est attribuable aux caractéristiques du panneau. Ceci est normal.
L'écran est décalé.	<ul style="list-style-type: none"> • Réglez la position dans le menu Image. • Vérifiez que la résolution de la carte vidéo et la fréquence sont prises en charge par le téléviseur. Si la fréquence n'est pas prise en charge, réglez-la sur la résolution recommandée à l'aide des réglages d'affichage de l'appareil externe.
Des lignes minces apparaissent en arrière-plan.	<ul style="list-style-type: none"> • Vérifiez les branchements du câble vidéo.
Du bruit horizontal apparaît ou les caractères sont flous.	<ul style="list-style-type: none"> • Ajustez le réglage Phase dans le menu. Reportez-vous à la rubrique « ÉCRAN (RGB-PC) ».
La réception de certaines chaînes est mauvaise.	<ul style="list-style-type: none"> • Essayez de changer de chaîne. Il y a peut-être un problème au niveau de la diffusion. • Le signal de la chaîne peut être faible. Réorientez l'antenne dans la bonne direction. • Assurez-vous qu'aucun appareil ou outil électrique ne provoque d'interférences.

Film

Problème	Résolution
Le fichier ne figure pas dans la liste de films.	<ul style="list-style-type: none"> • Vérifiez si l'extension de fichier est prise en charge.
Le message « Fichier invalide » s'affiche, ou le son fonctionne normalement mais pas la vidéo.	<ul style="list-style-type: none"> • Vérifiez si le fichier est lu normalement par un PC. (Vérifiez si le fichier est endommagé.) • Vérifiez si la résolution est prise en charge. • Vérifiez si le codec vidéo-audio est pris en charge. • Vérifiez si la cadence de prise de vue est prise en charge.
Le message « Audio non pris en charge » s'affiche, ou la vidéo fonctionne normalement mais pas le son.	<ul style="list-style-type: none"> • Vérifiez si le fichier est lu normalement par un PC. (Vérifiez si le fichier est endommagé.) • Vérifiez si le codec audio est pris en charge. • Vérifiez si le débit binaire est pris en charge. • Vérifiez si le débit d'échantillonnage est pris en charge.
Le sous-titrage ne fonctionne pas.	<ul style="list-style-type: none"> • Vérifiez si le fichier est lu normalement par un PC. (Vérifiez si le fichier est endommagé.) • Vérifiez si le nom du fichier vidéo et le nom du fichier de sous-titres sont le même. • Vérifiez si le fichier vidéo et le fichier de sous-titres se trouvent dans le même dossier. • Vérifiez si le fichier de sous-titres est pris en charge. • Vérifiez si la langue est prise en charge. (Quand vous ouvrez le fichier de sous-titres dans Memo Pad, vous pouvez en vérifier la langue.)

CARACTÉRISTIQUES

Les spécifications sont susceptibles d'être modifiées sans préavis en raison des mises à niveau des fonctions des produits.

Système télévisuel		NTSC-M, ATSC, 64 et 256 QAM
Programmation		VHF 2-13, UHF 14-69, CATV 1-135, DTV 2-69, CADTV 1-135
Impédance de l'antenne externe		75 Ω
Conditions environnementales	Température de fonctionnement	0 à 40 °C
	Humidité de fonctionnement	Moins de 80 %
	Température de stockage	-20 à 60 °C
	Humidité de stockage	Moins de 85 %

MODÈLES		42PW340 (42PW340-UB)	50PW340 (50PW340-UB)
		42PW350 (42PW350-UE)	50PW350 (50PW350-UE)
		42PW350U (42PW350U-UC)	50PW350U (50PW350U-UC)
		42PW350R (42PW350R-MA)	50PW350R (50PW350R-MA)
Dimensions (L x H x P)	Avec support	991,8 mm x 667,0 mm x 230,5 mm (39,0 po x 26,2 po x 9,0 po)	1176,1 mm x 774,7 mm x 289,8 mm (46,3 po x 30,5 po x 11,4 po)
	Sans support	991,8 mm x 613,8 mm x 52,5 mm (39,0 po x 24,1 po x 2,0 po)	1176,1 mm x 716,5 mm x 52,5 mm (46,3 po x 28,2 po x 2,0 po)
Poids	Avec support	21,5 kg (47,3 lb)	29,6 kg (65,2 lb)
	Sans support	20,0 kg (44,0 lb)	27,3 kg (60,1 lb)
Valeur courante / Consommation électrique		2,3 A / 230 W	3,0 A / 300 W
Alimentation		AC100 - 240 V ~ 50/60 Hz	

MODÈLES		50PZ200 (50PZ200-UA)	60PZ200 (60PZ200-UA)
Dimensions (L x H x P)	Avec support	1171,9 mm x 770,9 mm x 289,8 mm (46,1 po x 30,3 po x 11,4 po)	1390,8 mm x 905,2 mm x 334,7 mm (54,7 po x 35,6 po x 13,1 po)
	Sans support	1171,9 mm x 712,2 mm x 52,5 mm (46,1 po x 28,0 po x 2,0 po)	1390,8 mm x 835,5 mm x 52,5 mm (54,7 po x 32,8 po x 2,0 po)
Poids	Avec support	29,8 kg (65,6 lb)	42,6 kg (93,9 lb)
	Sans support	27,5 kg (60,6 lb)	38,5 kg (84,8 lb)
Valeur courante / Consommation électrique		3,5 A / 350 W	5,3 A / 530 W
Alimentation		AC100 - 240 V ~ 50/60 Hz	

MODÈLES		42LW5000 (42LW5000-UC)
		42LW5300 (42LW5300-UC)
		42LW505C (42LW505C-UC)
Dimensions (L x H x P)	Avec support	998,0 mm x 684,0 mm x 256,0 mm (39,2 po x 26,9 po x 10,1 po)
	Sans support	998,0 mm x 615,0 mm x 30,4 mm (39,2 po x 24,2 po x 1,1 po)
Poids	Avec support	15,5 kg (34,1 lb)
	Sans support	13,3 kg (29,3 lb)
Valeur courante / Consommation électrique		1,4 A / 140 W
Alimentation		États-Unis, Canada, Mexique: AC 120 V ~ 50 / 60 Hz Autre pays: AC 100 - 240 V ~ 50 / 60 Hz

MODÈLES		47LW5000 (47LW5000-UC)	55LW5000 (55LW5000-UC)
		47LW5300 (47LW5300-UC)	55LW5300 (55LW5300-UC)
Dimensions (L x H x P)	Avec support	1108,0 mm x 746,0 mm x 256,0 mm (43,6 po x 29,3 po x 10,0 po)	1286,0 mm x 847,0 mm x 338,0 mm (50,6 po x 33,3 po x 13,3 po)
	Sans support	1108,0 mm x 677,0 mm x 30,4 mm (43,6 po x 26,6 po x 1,1 po)	1286,0 mm x 778,0 mm x 30,4 mm (50,6 po x 30,6 po x 1,1 po)
Poids	Avec support	20,9 kg (46,0 lbs)	25,5 kg (56,2 lbs)
	Sans support	18,7 kg (41,2 lbs)	21,4 kg (47,1 lbs)
Valeur courante / Consommation électrique		1,4 A / 140 W	1,6 A / 160 W
Alimentation		États-Unis, Canada, Mexique: AC 120 V ~ 50 / 60 Hz Autre pays: AC 100 - 240 V ~ 50 / 60 Hz	

MODÈLES		19LV2500 (19LV2500-UA)	22LV2500 (22LV2500-UA)	26LV2500 (26LV2500-UA)
			22LV2500 (22LV2500-UG)	26LV2500 (26LV2500-UG)
		19LV2500 (19LV2500-UG)	22LV255C (22LV255C-UA)	26LV2520 (26LV2520-UC)
				26LV2520 (26LV2520-UJ)
				26LV255C (26LV255C-UA)
Dimensions (L x H x P)	Avec support	455,2 mm x 354,5 mm x 150,7 mm (17,9 po x 13,9 po x 5,9 po)	526,0 mm x 395,0 mm x 150,7 mm (20,7 po x 15,5 po x 5,9 po)	635,6 mm x 475,0 mm x 178,0 mm (25,0 po x 18,7 po x 7,0 po)
	Sans support	455,2 mm x 313,1 mm x 40,9 mm (17,9 po x 12,3 po x 1,6 po)	526,0 mm x 352,0 mm x 40,9 mm (20,7 po x 13,8 po x 1,6 po)	635,6 mm x 413,5 mm x 40,9 mm (25,0 po x 16,2 po x 1,6 po)
Poids	Avec support	2,7 kg (5,9 lb)	3,4 kg (7,4 lb)	5,4 kg (11,9 lb)
	Sans support	2,5 kg (5,5 lb)	3,2 kg (7,0 lb)	5,0 kg (11,0 lb)
Valeur courante / Consommation électrique		1,4 A / 38 W	1,7 A / 40 W	1,8 A / 50 W
Alimentation requise		24 V ---, 1,4 A	24 V ---, 1,7 A	24 V ---, 1,8 A
Adaptateur AC/DC		Entrée: AC 100 - 240 V ~ 50/60 Hz Sortie: DC 24 V, 2,5 A		

MODÈLES		32LV2500 (32LV2500-UA)
		32LV2500 (32LV2500-UG)
		32LV2520 (32LV2520-UC)
		32LV2520 (32LV2520-UJ)
		32LV255C (32LV255C-UA)
Dimensions (L x H x P)	Avec support	777,0 mm x 552,0 mm x 234,0 mm (30,5 po x 21,7 po x 9,2 po)
	Sans support	777,0 mm x 501,0 mm x 35,4 mm (30,5 po x 19,7 po x 1,3 po)
Poids	Avec support	11,9 kg (26,2 lb)
	Sans support	10,7 kg (23,5 lb)
Valeur courante / Consommation électrique		0,7 A / 70 W
Alimentation requise		États-Unis, Canada, Mexique: AC 120 V ~ 50 / 60 Hz Autre pays: AC 100 - 240 V ~ 50 / 60 Hz

MODÈLES		32LV3400 (32LV3400-UA)
		32LV3400 (32LV3400-UG)
Dimensions (L x H x P)	Avec support	768,0 mm x 555,0 mm x 240,0 mm (30,2 po x 21,8 po x 9,4 po)
	Sans support	768,0 mm x 492,0 mm x 45,0 mm (30,2 po x 19,3 po x 1,7 po)
Poids	Avec support	11,0 kg (24,2 lb)
	Sans support	9,3 kg (20,5 lb)
Valeur courante / Consommation électrique		0,8 A / 80 W
Alimentation		États-Unis, Canada, Mexique: AC 120 V ~ 50 / 60 Hz Autre pays: AC 100 - 240 V ~ 50 / 60 Hz

MODÈLES		32LV3500 (32LV3500-UA)	37LV3500 (37LV3500-UA)
		32LV3500 (32LV3500-UG)	
		32LV3520 (32LV3520-UC)	37LV3500 (37LV3500-UG)
		32LV3520 (32LV3520-UJ)	
Dimensions (L x H x P)	Avec support	764,0 mm x 545,0 mm x 240,0 mm (30,0 po x 21,4 po x 9,4 po)	888,0 mm x 614,0 mm x 240,0 mm (34,9 po x 24,1 po x 9,4 po)
	Sans support	764,0 mm x 484,0 mm x 35,4 mm (30,0 po x 19,0 po x 1,3 po)	888,0 mm x 553,0 mm x 35,4 mm (34,9 po x 21,7 po x 1,3 po)
Poids	Avec support	11,4 kg (25,1 lb)	13,5 kg (29,7 lb)
	Sans support	9,6 kg (21,1 lb)	11,7 kg (25,7 lb)
Valeur courante / Consommation électrique		0,8 A / 80 W	1,0 A / 100 W
Alimentation		États-Unis, Canada, Mexique: AC 120 V ~ 50 / 60 Hz Autre pays: AC 100 - 240 V ~ 50 / 60 Hz	

MODÈLES		42LV3500 (42LV3500-UA)		47LV3500 (47LV3500-UA)
		42LV3500 (42LV3500-UG)		
		42LV3520 (42LV3520-UC)		
		42LV3520 (42LV3520-UJ)		47LV3500 (47LV3500-UG)
		42LV355B (42LV355B-UA)		
		42LV355C (42LV355C-UA)		
Dimensions (L x H x P)	Avec support	998,0 mm x 684,0 mm x 256,0 mm (39,2 po x 26,9 po x 10,1 po)	1108,0 mm x 746,0 mm x 256,0 mm (43,6 po x 29,3 po x 10,0 po)	
	Sans support	998,0 mm x 615,0 mm x 30,4 mm (39,2 po x 24,2 po x 1,1 po)	1108,0 mm x 677,0 mm x 30,4 mm (43,6 po x 26,6 po x 1,1 po)	
Poids	Avec support	15,5 kg (34,1 lb)	20,9 kg (46,0 lb)	
	Sans support	13,3 kg (29,3 lb)	18,7 kg (41,2 lb)	
Valeur courante / Consommation électrique		1,1 A / 110 W	1,4 A / 140 W	
Alimentation		États-Unis, Canada, Mexique: AC 120 V ~ 50 / 60 Hz Autre pays: AC 100 - 240 V ~ 50 / 60 Hz		

MODÈLES		55LV3500 (55LV3500-UA)	
		55LV355B (55LV355B-UA)	
		55LV355C (55LV355C-UA)	
Dimensions (L x H x P)	Avec support	1286,0 mm x 847,0 mm x 338,0 mm (50,6 po x 33,3 po x 13,3 po)	
	Sans support	1286,0 mm x 778,0 mm x 30,4 mm (50,6 po x 30,6 po x 1,1 po)	
Poids	Avec support	25,5 kg (56,2 lb)	
	Sans support	21,4 kg (47,1 lb)	
Valeur courante / Consommation électrique		1,6 A / 160 W	
Alimentation		États-Unis, Canada, Mexique: AC 120 V ~ 50 / 60 Hz Autre pays: AC 100 - 240 V ~ 50 / 60 Hz	

MODÈLES		55LV5300 (55LV5300-UA)	
Dimensions (L x H x P)	Avec support	1306,0 mm x 867,0 mm x 328,0 mm (51,4 po x 34,1 po x 12,9 po)	
	Sans support	1306,0 mm x 797,0 mm x 30,7 mm (51,4 po x 31,3 po x 1,2 po)	
Poids	Avec support	34,0 kg (74,9 lb)	
	Sans support	28,8 kg (63,4 lb)	
Valeur courante / Consommation électrique		2,0 A / 200 W	
Alimentation		États-Unis, Canada, Mexique: AC 120 V ~ 50 / 60 Hz Autre pays: AC 100 - 240 V ~ 50 / 60 Hz	

MODÈLES		26LK330 (26LK330-UB)	32LK330 (32LK330-UB)
		26LK330 (26LK330-UH)	32LK330 (32LK330-UH)
Dimensions (L x H x P)	Avec support	663,0 mm x 484,0 mm x 206,8 mm (26,1 po x 19,0 po x 8,1 po)	800,0 mm x 565,0 mm x 206,8 mm (31,4 po x 22,2 po x 8,1 po)
	Sans support	663,0 mm x 423,0 mm x 79,9 mm (26,1 po x 16,6 po x 3,1 po)	800,0 mm x 509,0 mm x 73,8 mm (31,4 po x 20,0 po x 2,9 po)
Poids	Avec support	7,3 kg (16,0 lb)	9,2 kg (20,2 lb)
	Sans support	6,2 kg (13,6 lb)	8,2 kg (18,0 lb)
Valeur courante / Consommation électrique		1,0 A / 100 W	1,2 A / 120 W
Alimentation		AC100 - 240 V ~ 50/60 Hz	

MODÈLES		32LK430 (32LK430-UA)	42LK430 (42LK430-UA)
		32LK430 (32LK430-UG)	42LK430 (42LK430-UG)
Dimensions (L x H x P)	Avec support	799,0 mm x 555,0 mm x 207,0 mm (31,4 po x 21,8 po x 8,1 po)	1023,0 mm x 685,0 mm x 261,0 mm (40,2 po x 26,9 po x 10,2 po)
	Sans support	799,0 mm x 506,0 mm x 73,5 mm (31,4 po x 19,9 po x 2,8 po)	1023,0 mm x 635,0 mm x 76,6 mm (40,2 po x 25,0 po x 3,0 po)
Poids	Avec support	9,1 kg (20,0 lb)	15,1 kg (33,2 lb)
	Sans support	8,1 kg (17,8 lb)	13,5 kg (29,7 lb)
Valeur courante / Consommation électrique		1,2 A / 120 W	1,8 A / 180 W
Alimentation		AC100 - 240 V ~ 50/60 Hz	

MODÈLES		32LK450 (32LK450-UB)	37LK450 (37LK450-UB)
		32LK450 (32LK450-UH)	37LK450 (37LK450-UH)
		32LK453C (32LK453C-UB)	37LK453C (37LK453C-UB)
Dimensions (L x H x P)	Avec support	795,0 mm x 568,0 mm x 207,0 mm (31,2 po x 22,3 po x 8,1 po)	913,0 mm x 639,0 mm x 265,0 mm (35,9 po x 25,1 po x 10,4 po)
	Sans support	795,0 mm x 504,0 mm x 73,5 mm (31,2 po x 19,8 po x 2,8 po)	913,0 mm x 571,0 mm x 77,4 mm (35,9 po x 22,4 po x 3,0 po)
Poids	Avec support	9,6 kg (21,1 lb)	12,8 kg (28,2 lb)
	Sans support	8,5 kg (18,7 lb)	11,1 kg (24,4 lb)
Valeur courante / Consommation électrique		1,2 A / 120 W	1,6 A / 160 W
Alimentation		AC100 - 240 V ~ 50/60 Hz	

MODÈLES		42LK450 (42LK450-UB)	47LK450 (47LK450-UB)
		42LK450 (42LK450-UH)	47LK451C (47LK451C-UB)
		42LK451C (42LK451C-UB)	47LK450 (47LK450-UH)
		42LK453C (42LK453C-UB)	
Dimensions (L x H x P)	Avec support	1019,0 mm x 698,0 mm x 265,0 mm (40,1 po x 27,4 po x 10,4 po)	1132,0 mm x 762,0 mm x 265,0 mm (44,5 po x 30,0 po x 10,4 po)
	Sans support	1019,0 mm x 631,0 mm x 76,5 mm (40,1 po x 24,8 po x 3,0 po)	1132,0 mm x 695,0 mm x 76,5 mm (44,5 po x 27,3 po x 3,0 po)
Poids	Avec support	15,1 kg (33,2 lb)	19,0 kg (41,8 lb)
	Sans support	13,4 kg (29,5 lb)	17,3 kg (38,1 lb)
Valeur courante / Consommation électrique		1,8 A / 180 W	2,3 A / 230 W
Alimentation		AC100 - 240 V ~ 50/60 Hz	

MODÈLES		42LK520 (42LK520-UA)	47LK520 (47LK520-UA)
Dimensions (L x H x P)	Avec support	1024,0 mm x 685,0 mm x 261,0 mm (40,3 po x 26,9 po x 10,2 po)	1137,0 mm x 758,0 x 270,0 mm (44,7 po x 29,8 po x 10,6 po)
	Sans support	1024,0 mm x 621,0 mm x 76,8 mm (40,3 po x 24,4 po x 3,0 po)	1137,0 mm x 685,0 mm x 76,8 mm (44,7 po x 26,9 po x 3,0 po)
Poids	Avec support	15,5 kg (34,1 lb)	20,3 kg (44,7 lb)
	Sans support	13,9 kg (30,6 lb)	18,3 kg (40,3 lb)
Valeur courante / Consommation électrique		2,0 A / 200 W	2,5 A / 250 W
Alimentation		AC100 - 240 V ~ 50/60 Hz	

MODÈLES		55LK520 (55LK520-UA)
Dimensions (L x H x P)	Avec support	1329,0 mm x 872,0 mm x 330,0 mm (52,3 po x 34,3 po x 12,9 po)
	Sans support	1329,0 mm x 796,0 mm x 96,5 mm (52,3 po x 31,3 po x 3,7 po)
Poids	Avec support	33,0 kg (72,7 lb)
	Sans support	29,8 kg (65,6 lb)
Valeur courante / Consommation électrique		3,2 A / 320 W
Alimentation		AC100 - 240 V ~ 50/60 Hz

Spécifications de module RF (BM-LDS201) (pour série PW340, PW350, PW350R, PW350U, PZ200)

Pour TV par la bande de radiofréquence (RF) de 2,4 GHz.

- Sortie : 1 dBm ou moins
- Distance de communication maximale : 10 m (30 pi) dans un espace ouvert
- Bande de fréquence: 2.4 GHz (2.4035 GHz - 2.4783 GHz)
- Débit: 250 kbps
- FCC ID de module RF à l'intérieur de TV

FCC ID: BEJLDS201



Prise en charge du mode HDMI (PC), RGB (PC) ()



Résolution	Fréquence horizontale (KHz)	Fréquence verticale (Hz)
720x400	31,469	70,08
640x480	31,469	59,94
800x600	37,879	60,31
1024x768	48,363	60,00
1360x768	47,712	60,015
1280x1024	63,981	60,02
1920x1080 RGB-PC	66,587	59,934
1920x1080 HDMI-PC	67,5	60,00

Pour 50/60PZ200

Prise en charge du mode HDMI (PC), RGB (PC) ()

Résolution	Fréquence horizontale (KHz)	Fréquence verticale (Hz)
720x400	31,469	70,08
640x480	31,469	59,94
800x600	37,879	60,31
1024x768	48,363	60,00
1360x768	47,712	60,015
1280x768 RGB-PC	47,776	59,870
1280x1024	63,981	60,02
1920x1080 RGB-PC	66,587	59,934
1920x1080 HDMI-PC	67,5	60,00

Pour 22LV2500, 32LV255C,
32/37/42/47/55LV3500, 32/42LV3520,
42/55LV355B, 42/55LV355C, 55LV5300,
42/47/55LW5000, 42/47/55LW5300, 42LW505C,
32/42LK430, 32/37/42/47LK450, 42/47LK451C,
32/37/42LK453C, 42/47/55LK520

Prise en charge du mode HDMI (DTV, télévision numérique) ( )

Résolution	Fréquence horizontale (KHz)	Fréquence verticale (Hz)
720x480p	31,47 31,50	59,94 60,00
1280x720p	44,96 45,00	59,94 60,00
1920x1080i	33,72 33,75	59,94 60,00
1920x1080p	26,97 27,00 33,71 33,75 67,432 67,50	23,976 24,00 29,97 30,00 59,94 60,00

Information sur la connexion à un port composante

Ports composante du téléviseur	Y	P _B	P _R

Sorties vidéo du lecteur de DVD	Y	P _B	P _R
	Y	B-Y	R-Y
	Y	Cb	Cr
	Y	Pb	Pr

Mode composante pris en charge ( )

Résolution	Fréquence horizontale (KHz)	Fréquence verticale (Hz)
720x480i	15,73 15,73	59,94 60,00
720x480p	31,47 31,50	59,94 60,00
1280x720p	44,96 45,00	59,94 60,00
1920x1080i	33,72 33,75	59,94 60,00
1920x1080p	26,97 27,00 33,71 33,75 67,432 67,50	23,976 24,00 29,97 30,00 59,94 60,00

Formats vidéo pris en charge (Selon les modèle)

Extension du fichier	Décodeur vidéo	Codec audio	Résolution maximale
mpg, mpeg	MPEG1, MPEG2	MP2, MP3, Dolby Digital, LPCM	1 920 x 1 080 à 30p (Uniquement Motion JPEG 640 x 480 à 30p)
dat	MPEG1	MP2	
ts, trp, tp	MPEG2, H.264, AVS, VC1	MP2, MP3, Dolby Digital, AAC, HE-AAC	
vob	MPEG1, 2	MP2, MP3, Dolby Digital, LPCM	
mp4, mov	MPEG4, DivX 3.11, DivX 4.12, DivX 5.x, DivX 6, Xvid 1.00, Xvid 1.01, Xvid 1.02, Xvid 1.03, Xvid 1.10-beta1/2H.264	AAC, HE-AAC, MP3	
mkv	H.264, MPEG-1,2,4	MP2, MP3, Dolby Digital, AAC HE-AAC, LPCM	
divx, avi	MPEG2, MPEG4, DivX 3.11, DivX 4, DivX 5, DivX 6, Xvid 1.00, Xvid 1.01, Xvid 1.02, Xvid 1.03, Xvid 1.10-beta1/2H.264	MP2, MP3, Dolby Digital, LPCM, ADPCM, AAC, HE-AAC	
Motion JPEG (avi, mp4, mkv)	JPEG	LPCM, ADPCM	
asf, wmv	VC1	WMA	
flv	Sorenson H.263, H264	MP3, AAC	

Formats 3D pris en charge (Pour les téléviseurs 3D)

	Signal	Résolution	Fréquence horizontale (kHz)	Fréquence verticale (Hz)	Formats vidéo 3D pris en charge
Entrée HDMI	720p	1280 x 720	44,96 / 45,00	59,94 / 60,00	Haut et bas, côte à côte
			89,90 / 90,00		HDMI 3D Frame Packing
	1080i	1920 x 1080	33,72 / 33,75	67,432 / 67,50	Haut et bas, côte à côte
			67,432 / 67,50		Haut et bas, côte à côte, échiquier Séquentiel image par image
			27,00	24,00	Haut et bas, côte à côte, échiquier
			53,95 / 54,00	23,98 / 24,00	HDMI 3D Frame Packing
Entrée USB	1080p	1920 x 1080	33,75	30,00	Haut et bas, côte à côte Échiquier
			Autre résolution (Pour les téléviseurs à plasma)		Haut et bas, côte à côte
			Autre résolution (Pour les téléviseurs à plasma)		Haut et bas, côte à côte
Entrée PC (Série PZ200, LW5000, LW5300, LW505C)	1920x1080		66,587	59,93	Haut et bas, côte à côte
Composante (Pour les téléviseurs à plasma)	720p	1280 x 720	44,96 / 45,00	59,94 / 60,00	Haut et bas, côte à côte
	1080i	1920 x 1080	33,72 / 33,75	59,94 / 60,00	
	Signal				Formats vidéo 3D pris en charge
TV numérique	720p, 1080i				Haut et bas, côte à côte

CODES IR

Établissement de la connexion

Branchez la télécommande à fil sur le port Remote Control (télécommande) du téléviseur.

Codes IR de la télécommande

Onde de sortie

Impulsion simple, modulée avec un signal de 37,917 kHz à 455 kHz

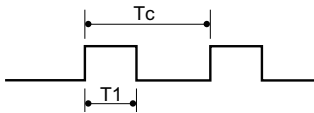

Configuration d'image

1^{ère} image

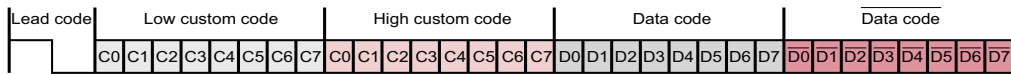
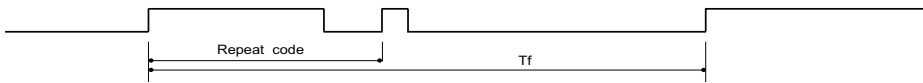
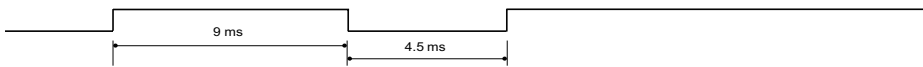

Image de répétition



Code de connexion



Code de répétition

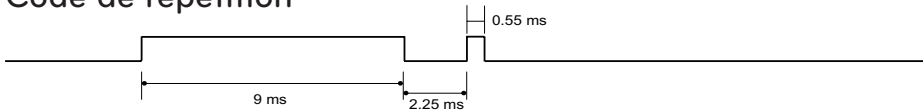

Description de bit

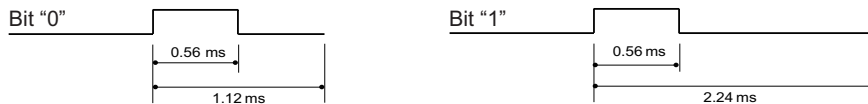

Interval d'image : Tf

L'onde est transmise tant que vous appuyez sur la touche.



FRANÇAIS

Code (Hexa)	Fonction	Remarque	Code (Hexa)	Fonction	Remarque
08	POWER	Touche de télécommande (mise sous tension/hors tension)	0F	TV	Touche de télécommande
			DC	3D	Touche de télécommande
45	Q.MENU	Touche de télécommande	5B	EXIT	Touche de télécommande
43	Home ou MENU	Touche de télécommande	0C	PORTAL	Touche de télécommande
0B	INPUT	Touche de télécommande	AB	GUIDE	Touche de télécommande
10 - 19	Touches 0 à 9	Touche de télécommande	D6	TV	Code IR discret (sélection entrée TV)
4C	- (tiret)/LIST	Touche de télécommande			
1A	FLASHBK ou Q.VIEW	Touche de télécommande	C4	MISE EN SOUS TENSION	Code IR discret (mise sous tension seulement)
9	MUTE/DELETE	Touche de télécommande			
2	VOL +	Touche de télécommande	C5	MISE HORS TENSION	Code IR discret (mise hors tension seulement)
3	VOL -	Touche de télécommande			
0	CH ▲	Touche de télécommande	5A	AV1	Code IR discret (sélection entrée AV1)
1	CH ▼	Touche de télécommande			
1E	FAV/MARK	Touche de télécommande	D0	AV2	Code IR discret (sélection entrée AV2)
40	▲	Touche de télécommande			
41	▼	Touche de télécommande	BF	COMPOSANTE 1	Code IR discret (sélection entrée composante 1)
7	<	Touche de télécommande			
6	>	Touche de télécommande	D4	COMPOSANTE 2	Code IR discret (sélection entrée composante 2)
44	ENTER	Touche de télécommande			
28	BACK ou RETURN	Touche de télécommande	D5	RGB-PC	Code IR discret (sélection entrée RGB-PC)
79	RATIO	Touche de télécommande			
BA 	FREEZE	Touche de télécommande	CE	HDMI1	Code IR discret (sélection entrée HDMI 1)
95	ENERGY SAVING	Touche de télécommande			
7E	SIMPLINK	Touche de télécommande	CC	HDMI2	Code IR discret (sélection entrée HDMI 2)
AA	INFO	Touche de télécommande			
30	AV MODE	Touche de télécommande	E9	HDMI3	Code IR discret (sélection entrée HDMI 3)
B1	■	Touche de télécommande			
B0	▶	Touche de télécommande	DA	HDMI4	Code IR discret (sélection entrée HDMI 4)
BA		Touche de télécommande			
8E	▶▶	Touche de télécommande	76	Rapport 4:3	Code IR discret (seulement en mode 4:3)
8F	◀◀	Touche de télécommande			
72	C1 ROUGE	Touche de télécommande	77	Rapport 16:9	Code IR discret (seulement en mode 16:9)
71	C0 VERT	Touche de télécommande			
63	C2 JAUNE	Touche de télécommande	AF	Rapport Zoom	Code IR discret (seulement en mode de zoom)
61	C3 BLEU	Touche de télécommande			

↑ Pour série LV255C, LV355B, LV355C

CONFIGURATION DE L'APPAREIL DE COMMANDE EXTERNE

Configuration RS-232C

Branchez la fiche RS-232C (port série) à un appareil de commande externe (comme un ordinateur ou un système de commande audio-vidéo) pour commander les fonctions du produit.

Connectez le port série de l'appareil de commande à la fiche RS-232C sur le panneau arrière de produit.

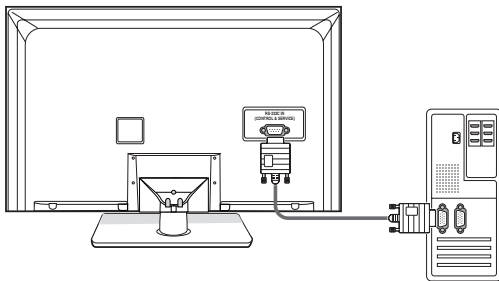

Type de connecteur; D-Sub à 9 broches mâle

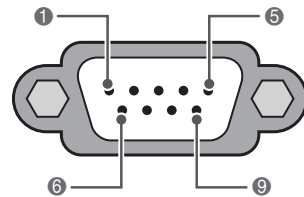

ENTRÉE RS-232C
(COMMANDE ET SERVICE)

N°	Nom de la broche
1	Aucune connexion
2	RXD (réception des données)
3	TXD (transmission des données)
4	DTR (côté ETTD prêt)
5	GND (mise à la terre)
6	DSR (côté ETCD prêt)
7	RTS (demande d'émission)
8	CTS (prêt à l'émission)
9	Aucune connexion



REMARQUE

- Le port RS-232C de cette unité est conçu pour être utilisé par du matériel et des logiciels RS-232C offerts par des tiers. Les instructions ci-dessous sont fournies pour vous aider à programmer le logiciel ou pour en vérifier la fonctionnalité à l'aide du programme Telenet. Les câbles de connexion RS-232C ne sont pas fournis avec le produit.

Configurations RS-232C

Configuration à 7 broches
(câble modem NULL femelle-femelle série)

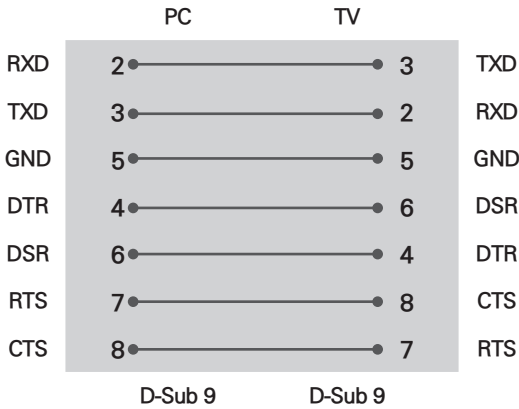

Configuration à 3 broches (non standard)

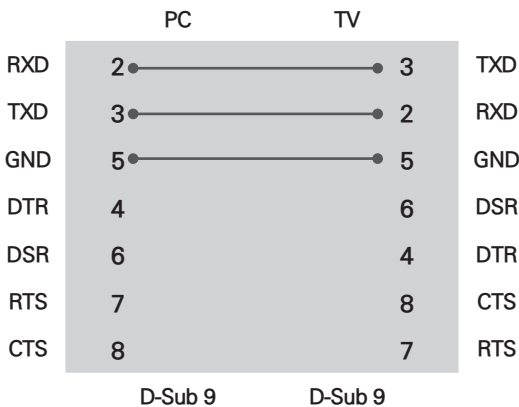

Identité télé

Définissez le numéro d'identité.

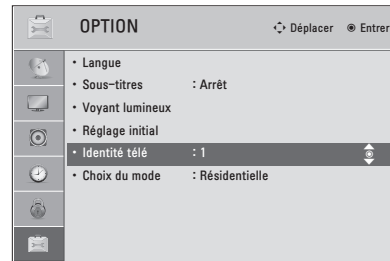

- 1 Appuyez sur **Home** ou **MENU** pour accéder aux menus principaux.
- 2 Appuyez sur les touches de navigation pour faire défiler l'affichage jusqu'à **Option** et appuyez sur **ENTER**.
- 3 Appuyez sur les touches de navigation pour faire défiler l'affichage jusqu'à **Identité télé** et appuyez sur **ENTER**.
- 4 Choisissez un numéro d'identité en faisant défiler l'affichage vers la gauche ou la droite et sélectionnez **Fermer**. La plage de réglage s'étend de 1 à 99.
- 5 Lorsque vous avez terminé, appuyez sur **EXIT**.

*Planification donnée réelles
 0 : Étape 0
 :
 A : Étape 10 (Identité TV 10)
 :
 F : Étape 15 (Identité TV 15)
 10 : Étape 16 (Identité TV 16)
 :
 63 : Étape 99 (Identité TV99)
 64 : Étape 100

Paramètres de communication

- Débit en baud : 9 600 b/s (UART)
- Longueur de données : 8 bits
- Parité : Aucune
- Bit d'arrêt : 1 bit
- Code de communication : Code ASCII
- Utilisez un câble croisé (inversé).

Liste de référence des commandes

	COMMANDE 1	COMMANDE 2	DONNÉES (Hexadécimal)		COMMANDE 1	COMMANDE 2	DONNÉES (Hexadécimal)
01. Mise sous tension/hors tension	k	a	00 - 01	14. Aigu	k	r	00 - 64
02. Sélection d'entrée	x	b	(Voir p.104)	15. Grave	k	s	00 - 64
03. Rapport d'aspect	k	c	(Voir p.104)	16. Équilibre	k	t	00 - 64
04. Sourdine écran	k	d	00 - 01	17. 3D (Pour téléviseurs 3D)	x	t	(Voir p.105)
05. Sourdine volume	k	e	00 - 01	18. T° couleur	x	u	00 - 64
06. Réglage du volume	k	f	00 - 64	19. 3D étendue (Pour téléviseurs 3D)	x	v	(Voir p.105)
07. Contraste	k	g	00 - 64	20. Méthode ISM ()	j	p	(Voir p.106)
08. Brillance	k	h	00 - 64	21. Économie d'énergie	j	q	(Voir p.106)
09. Couleur	k	i	00 - 64	22. Configuration automatique	j	u	(Voir p.106)
10. Teinte	k	j	00 - 64	24. Ajout/suppression de chaîne	m	b	00 - 01
11. Netteté	k	k	00 - 64	25. Touche	m	c	(Voir p.106)
12. Sélection de l'afficheur	k	l	00 - 01	26. Rétroéclairage ()	m	g	00 - 64
13. Mode verrouillage télécommande	k	m	00 - 01				

	COMMANDE 1	COMMANDE 2	DONNÉES 00 (Hexadécimal)	DONNÉES 01 (Hexadécimal)	DONNÉES 02 (Hexadécimal)	DONNÉES 03 (Hexadécimal)	DONNÉES 04 (Hexadécimal)	DONNÉES 05 (Hexadécimal)
23. Syntonisation de canal	m	a	programme physique élevé	programme majeur faible	majeur faible	mineur élevé	mineur faible	attribut

Protocole de transmission/réception

Transmission

[Commande1][Commande2][][Identité télé][][Données][Cr]

[Commande 1] : Première commande pour contrôler l'appareil (j, k, m ou x).

[Commande 2] : Deuxième commande pour contrôler l'appareil.

[Identité télé] : Vous pouvez régler le numéro d'Identité télé voulu dans le menu Option. La plage de réglage s'étend de 1 à 99. Si vous sélectionnez « 0 », chaque appareil branché au téléviseur est contrôlé. L'Identité télé est indiquée sous forme décimale (1~99) dans le menu et sous forme hexadécimale (0x0~0x63) dans le protocole de transmission/réception.

[DATA] : Pour transmettre la commande de données.

Transmet les données « FF » pour lire le statut de la commande.

[Cr] : Retour de chariot

Code ASCII « 0x0D »

[] : Code ASCII « espace (0x20) »

* Avec ce modèle, le téléviseur n'enverra pas le statut en mode d'attente.

Accusé de réception

[Commande2][][Identité télé][][OK][Données][x]

Le téléviseur transmet un accusé de réception (ACK) basé sur ce format en cas de réception de données normales. À ce moment, si les données sont en mode de lecture, les données de statut actuelles sont indiquées. Si les données sont en mode d'écriture, elles sont retournées à l'ordinateur.

* Avec ce modèle, le téléviseur n'enverra pas le statut en mode d'attente.

* Format de données

[Commande 2] : Utilisation en tant que commande.

[Identité télé] : Utilisation du petit caractère; si l'Identité télé est 10, « 0 », « a » est envoyé.

[DONNÉES] : Utilisation du petit caractère; si les données correspondent à 0 x ab, « a », « b » est envoyé.

[OK] : Utilisation du grand caractère.

Accusé de réception d'erreur

[Commande2][][Identité télé][][NG][Données][x]

Le téléviseur transmet un accusé de réception (ACK) basé sur ce format en cas de réception de données anormales provenant de fonctions non viables ou d'erreurs de communication.

Données 1 : Code illégal

Données 2 : Fonction non prise en charge

Données 3 : Patienter

* Avec ce modèle, le téléviseur n'enverra pas le statut en mode d'attente.

* Format de données

[Commande 2] : Utilisation en tant que commande.

[Identité télé] : Utilisation du petit caractère; si l'Identité télé est 10, « 0 », « a » est envoyé.

[DONNÉES] : Utilisation du petit caractère; si les données correspondent à 0 x ab, « a », « b » est envoyé.

[NG] : Utilisation du grand caractère.

01. Mise sous tension/hors tension (commande : k a)

Pour contrôler la mise sous tension/hors tension du téléviseur.

Transmission [k][a][][Identité télé][][Données][Cr]

Données 00 : Hors tension Données 01 : Sous tension

Accusé de réception [a][][Identité télé][][OK/NG][Données][x]

- * De la même façon, si d'autres fonctions transmettent des données « FF » basées sur ce format, la rétroaction de données d'accusé de réception présente l'état de chaque fonction.

- * Remarque : Avec ce modèle, le téléviseur envoie l'accusé de réception après la fin du traitement de la mise sous tension.

Il pourrait y avoir un délai entre la commande et l'accusé réception.

02. Sélection de source (commande : x b)

Pour sélectionner la source d'entrée du téléviseur.

Transmission [x][b][][Identité télé][][Données][Cr]

Données 00 : Télévision numérique (antenne)

Données 01 : Télévision numérique (câble)

Données 10 : Analogique (antenne)

Données 11 : Analogique (câble)

Données 20 : AV ou AV1

Données 21 : AV2

Données 40 : Composante ou Composante 1

Données 41 : Composante 2

Données 60 : RGB-PC Données 90 : HDMI1

Données 91 : HDMI2 Données 92 : HDMI3

Données 93 : HDMI4

Accusé de réception [b][][Identité télé][][OK/NG][Données][x]

- * Utilisez la fonction en tenant compte de votre modèle.

03. Rapport d'aspect (commande : k c)

Pour ajuster le format d'écran.

Transmission [k][c][][Identité télé][][Données][Cr]

Données 01 : 4:3 Données 09 : Syntonisation seulement

Données 02 : 16:9 Données 10 : Zoom cinéma 1

Données 04 : Zoom :

Données 06 : selon le programme Données 1F : Zoom cinéma 16

Accusé de réception [c][][Identité Télé][][OK/NG][Données][x]

04. Sourdine écran (commande : k d)

Pour activer/désactiver la sourdine écran.

Transmission [k][d][][Identité télé][][Données][Cr]

Données 00 : Sourdine écran désactivée (image activée); Sourdine de sortie vidéo désactivée

Données 01 : Sourdine écran activée (image désactivée)

Données 10 : Sourdine de sortie vidéo activée

Accusé de réception [d][][Identité télé][][OK/NG][Données][x]

- * Si seule la sourdine de sortie vidéo est activée, le téléviseur affichera l'afficheur. Toutefois, si la sourdine d'écran est activée, le téléviseur n'affichera pas l'afficheur.

05. Sourdine volume (commande : k e)

Pour activer/désactiver la sourdine de volume.

Vous pouvez également activer ou désactiver la sourdine à l'aide de la touche MUTE de la télécommande.

Transmission [k][e][][Identité télé][][Données][Cr]

Données 00 : Sourdine volume activée (volume désactivé)

Données 01 : Sourdine volume désactivée (volume activé)

Accusé de réception [e][][Identité télé][][OK/NG][Données][x]

06. Contrôle de volume (commande : k f)

Pour régler le volume.

Vous pouvez également régler le volume à l'aide des touches de volume de la télécommande.

Transmission [k][f][][Identité télé][][Données][Cr]

Données min. : 00 ~ Max. : 64 (*transmission par code hexadécimal)

- * Reportez-vous à la rubrique « Correspondance avec les données réelles ».

Accusé de réception [f][][Identité télé][][OK/NG][Données][x]

07. Contraste (commande : k g)

Pour régler le contraste de l'écran.

Vous pouvez également régler le contraste dans le menu IMAGE.

Transmission [k][g][][Identité télé][][Données][Cr]

Données min. : 00 ~ Max. : 64 (*transmission par code hexadécimal)

- * Reportez-vous à la rubrique « Correspondance avec les données réelles ».

Accusé de réception [g][][Identité télé][][OK/NG][Données][x]

08. Brillance (commande : k h)

Pour régler la luminosité de l'écran.

Vous pouvez également régler la luminosité dans le menu IMAGE.

Transmission [k][h][][Identité télé][][Données][Cr]

Données min. : 00 ~ Max. : 64 (*transmission par code hexadécimal)

- * Reportez-vous à la rubrique « Correspondance avec les données réelles ».

Accusé de réception [h][][Identité télé][][OK/NG][Données][x]

09. Couleur (commande : k i)

Pour régler la couleur de l'écran.

Vous pouvez également régler la couleur dans le menu IMAGE.

Transmission [k][i][][Identité télé][][Données][Cr]

Données min. : 00 ~ Max. : 64 (*transmission par code hexadécimal)

- * Reportez-vous à la rubrique « Correspondance avec les données réelles ».

Accusé de réception [i][][Identité télé][][OK/NG][Données][x]

10. Teinte (commande : k j)

Pour régler la teinte de l'écran.

Vous pouvez également régler la teinte dans le menu IMAGE.

Transmission [k][j][][Identité télé][][Données][Cr]

Données Rouge : 00 ~ Vert : 64 (*transmission par code hexadécimal)

- * Reportez-vous à la rubrique « Correspondance avec les données réelles ».

Accusé de réception [j][][Identité télé][][OK/NG][Données][x]

11. Netteté (commande : k k)

Pour régler la netteté de l'écran.

Vous pouvez également régler la netteté dans le menu IMAGE.

Transmission [k][k][][Identité télé][][Données][Cr]

Données min. : 00 ~ Max. : 64 (*transmission par code hexadécimal)

- * Reportez-vous à la rubrique « Correspondance avec les données réelles ».

Accusé de réception [k][][Identité télé][][OK/NG][Données][x]

12. Sélection d'afficheur (commande : k l)

Pour activer ou désactiver l'afficheur.

Transmission [k][i][] [[Identité télé]] [[Données]][Cr]

Données 00: Afficheur désactivé

Données 01 : Afficheur activé

Accusé de réception [i][] [[Identité télé]] [[OK/NG]][Données][x]

13. Mode de verrouillage de la télécommande (commande : k m)

Pour verrouiller la télécommande et contrôler le téléviseur à l'aide du panneau avant.

Transmission [k][m][] [[Identité télé]] [[Données]][Cr]

Données 00 : Verrouillage activé

Données 01 : Verrouillage désactivé

Accusé de réception [m][] [[Identité télé]] [[OK/NG]][Données][x]

Si vous n'utilisez pas la télécommande et les commandes du panneau avant du téléviseur, utilisez ce mode. Quand l'alimentation principale est sous/hors tension, le verrouillage de la télécommande est annulé.

Si le verrouillage des touches est activé en mode d'attente, le téléviseur ne s'allume pas à l'aide de la touche de mise en marche de la télécommande et du bouton du téléviseur.

14. Aigu (commande : k r)

Pour régler les aigus.

Vous pouvez également régler les aigus dans le menu Audio.

Transmission [k][r][] [[Identité télé]] [[Données]][Cr]

Données min. : 00 ~ Max. : 64 (*transmission par code hexadécimal)

*Reportez-vous à la rubrique « Correspondance avec les données réelles ».

Accusé de réception [r][] [[Identité télé]] [[OK/NG]][Données][x]

15. Grave (commande : k s)

Pour régler les graves.

Vous pouvez également régler les graves dans le menu Audio.

Transmission [k][s][] [[Identité télé]] [[Données]][Cr]

Données min. : 00 ~ Max. : 64 (*transmission par code hexadécimal)

*Reportez-vous à la rubrique « Correspondance avec les données réelles ».

Accusé de réception [s][] [[Identité télé]] [[OK/NG]][Données][x]

16. Équilibre (commande : k t)

Pour régler l'équilibre.

Vous pouvez également régler l'équilibre dans le menu Audio.

Transmission [k][t][] [[Identité télé]] [[Données]][Cr]

Données min. : 00 ~ Max. : 64 (*transmission par code hexadécimal)

*Reportez-vous à la rubrique « Correspondance avec les données réelles ».

Accusé de réception [t][] [[Identité télé]] [[OK/NG]][Données][x]

17. 3D (Commande : x t) (Pour téléviseurs 3D)

Pour changer le mode 3D du téléviseur.

Transmission [x][t][] [[Set ID]] [[Data01]]
[[Data02]] [[Data03]] [[Data04]][Cr]

Données1

00: 3D activée

01: 3D désactivée

02: 3D à 2D

03: 2D à 3D

Données2

00: Haut et bas

01: Juxtaposé

02: Échiquier

03: Séquentiel

Données3

00: Droite à gauche

01: Gauche à droite

Données4

Profondeur 3D : Min : 00 ~ Max : 14

(*transmission par code hexadécimal)

()

*Si la valeur Données1 est 00 (3D activé), Données4 n'a pas de signification.

*Si la valeur Données1 est 01 (3D désactivée) ou 02 (3D à 2D) Données2, Données3 et Données4 n'ont pas de signification.

*Si la valeur Données1 est 03 (2D à 3D), Données2 et Données3 n'ont pas de signification.

Données 1	Données 2	Données 3	Données 4
00	o	o	x
01	x	x	x
02	x	x	x
03	x	x	o

x : pas d'importance

()

*Si la valeur Données1 est 00 (3D activé), Données4 n'a pas de signification.

*Si la valeur Données1 est 01 (3D désactivée) ou 02 (3D à 2D) Données2, Données3 et Données4 n'ont pas de signification.

*Si la valeur Données1 est 03 (2D à 3D), Données2 n'a pas de signification.

Données 1	Données 2	Données 3	Données 4
00	o	o	x
01	x	x	x
02	x	x	x
03	x	o	o

x : pas d'importance

Reconnaissance [t][] [[OK]][Data01][Data02]
[[Data03]][Data04][x][t][] [[NG]][Data01][x]

18. T° couleur (commande : x u)

Pour régler la température de la couleur.

Vous pouvez également régler la température de la couleur dans le menu IMAGE.

Transmission [x][u][] [[Identité télé]] [[Données]][Cr]

Données min. : 00 ~ Max. : 64 (*transmission par code hexadécimal)

*Reportez-vous à la rubrique « Correspondance avec les données réelles ».

Accusé de réception [u][] [[Identité télé]] [[OK/NG]][Données][x]

19. 3D étendue (Commande : x v) (Pour téléviseurs 3D)

Pour changer l'option 3D du téléviseur.

Transmission [x][v][] [[Set ID]] [[Data01]] [[Data02]][Cr]

Données1: Option 3D

00: Correction de l'image 3D

01: Profondeur 3D (2D à 3D seulement)

02: Point de visualisation 3D

- 03: Dimensions de l'image 3D
- 04: Équilibre de l'image 3D
- 05: Optimisation 3D

Données2: A sa propre plage pour chaque option 3D, déterminé par Données1.

- 1) Lorsque la valeur Données1 est 00
 - 00: Droite à gauche 01: Gauche à droite
- 2) Lorsque la valeur Données1 est 01, 02

Données Min.: 00 ~ Max.: 14 (*transmission par code hexadécimal)
- 3) Lorsque la valeur Données1 est 03
 - 00: Sur mesure 01: 16:9
- 4) Lorsque la valeur Données1 est 04
 - 00: Désactivé 01: Activé
- 5) Lorsque la valeur Données1 est 05

Données Min.: 00 ~ Max.: 02 (*transmission par code hexadécimal)

Reconnaissance [v][][OK][Data1][Data2][x]
[v][][NG][Data1][x]

- * Utilisez la fonction en tenant compte de votre modèle.

20. Méthode ISM (commande : j p)

Pour éviter d'avoir une image fixe qui demeure sur l'écran.

Transmission [j][p][][Identité télé][][Données][Cr]

- Données 02 : Orbiteur
- 04 : Cérusé
 - 08 : Normal
 - 20 : Nettoyage couleur

Accusé de réception [p][][Identité télé][][OK/NG][Données][x]

21. Économie d'énergie (commande : j q)

Pour contrôler la fonction d'économie d'énergie.

Transmission [j][q][][Identité télé][][Données][Cr]

- Données 00 : Arrêt
- 01 : Minimum
 - 02 : Moyen
 - 03 : Maximum
 - 04 : Capteur intelligent/Auto (Selon les modèles)
 - 05 : Écran désactivé

Accusé de réception [q][][Identité télé][][OK/NG][Données][x]

22. Configuration automatique (commande : j u)

Pour régler la position de l'image et minimiser les mouvements de l'image automatiquement. La configuration automatique fonctionne uniquement en mode RVB-PC.

Transmission [j][u][][Identité télé][][Données][Cr]

Données 01 : Régler

Accusé de réception [u][][Identité télé][][OK/NG][Données][x]

23. Syntonisation des chaînes (commande : m a)

Pour syntoniser les chaînes en fonction des numéros physiques, majeurs ou mineurs suivants.

Transmission [m][a][][Identité télé][][Données 00][][Données 01]

[][Données 02][][Données 03][][Données 04][]

[Données 05][Cr]

Les canaux numériques possèdent un numéro de canal physique, majeur et mineur. Le numéro physique est le numéro de canal numérique réel, le majeur correspond au numéro auquel le canal doit être assigné et le mineur correspond au sous-canal. Comme le syntoniseur ATSC assigne automatiquement les chaînes au numéro majeur, le numéro physique n'est pas requis pour l'envoi d'une commande.

Données 00 : Numéro de canal physique
NTSC (aérien) : 02~45, NTSC (câble) : 01, 0E~7D
ATSC (aérien) : 01~45, ATSC (câble) : 01~87
Données 01 et 02 : Numéro de canal majeur
Données 01 : Octet haut Données 02 : Octet bas
Deux octets sont disponibles pour le numéro majeur et mineur. Normalement, seul le second octet est utilisé.
Données 03 et 04 : Numéro de canal mineur
Non requis pour NTSC.

Le tableau ci-dessus présente le code binaire devant être converti au format hexadécimal avant la transmission. Exemple : Le code binaire pour syntoniser la source hiérarchique inférieure sur un canal NTSC par câble est « 1000 0001 », soit « 81 » en langage hexadécimal.

- * 7^e bit : La source à laquelle vous désirez faire passer le canal.
- * 6^e bit : Utiliser un canal en deux parties ou en une partie. Dans la plupart des cas, il suffit d'utiliser 0 puisque la valeur est ignorée lors de l'utilisation de NTSC.
- * 5^e bit : Utiliser 0 avec NTSC car seul le numéro de canal physique peut être utilisé. Le 1 est normalement utilisé pour ATSC car, dans la plupart des cas, le numéro physique n'a pas d'importance.
- * 4^eème bit : Régler sur 0.
- * Bits 3-0 : Choisir le type de signal.

* Exemples de commandes de syntonisation :

1. Syntonisez le canal par câble (NTSC) analogique 35.

Données 00 = Physique de 35 = 23
Données 01 et 02 = Pas de majeur = 00 00
Données 03 et 04 = Pas de mineur = 00 00
Données 05 = 0000 0001 en binaire = 01
Total = ma 00 23 00 00 00 00 01

2. Syntoniser le canal local (ATSC) numérique 30-3.

Données 00 = Physique inconnu = 00
Données 01 et 02 = Le majeur est 30 = 00 1E
Données 03 et 04 = Le mineur est 3 = 00 03
Données 05 = 0010 0010 en binaire = 22
Total = ma 00 00 00 1E 00 03 22

- * Utilisez la fonction en tenant compte de votre modèle.

24. Ajout/suppression de canal (commande: m b)

Pour ajouter ou supprimer des canaux.

Transmission [m][b][][Identité télé][][Data][Cr]

Données 00 : Canal supprimé

Données 01 : Canal ajouté

Accusé de réception [b][][Identité télé][][OK/NG][Données][x]

25. Touche (commande : m c)

Pour envoyer le code clé de télécommande IR.

Transmission [m][c][][Identité télé][][Données][Cr]

Accusé de réception [c][][Identité Télé][][OK/NG][Données][x]

Lorsque le téléviseur est en mode d'attente, il est seulement possible de l'activer à l'aide de la touche de mise en marche de la télécommande.

26. Rétroéclairage (commande : m g)

Pour régler le rétroéclairage.

Transmission [m][g][][Identité télé][][Data][Cr]

Données min. : 00 ~ Max. : 64 (*transmission par code hexadécimal)

* Reportez-vous à la rubrique « Correspondance avec les données réelles ».

Accusé de réception [g][][Identité télé][][OK/NG][Données][x]

* Le tableau (Syntonisation des chaînes)

7	Image principale/secondaire	6	Canal deux/une partie	5	Utilisation d'un canal physique	4 Réserve	3	2	1	0	Étape
0	Principale	0	Deux	0	Utilisé	x	0	0	0	0	NTSC Aérien
1	Secondaire	1	Un	1	Aucune utilisation	x	0	0	0	1	NTSC Câble
						x	0	0	1	0	ATSC Aérien
						x	0	0	1	1	ATSC Câble_std
						x	0	1	0	0	ATSC Câble_hrc
						x	0	1	0	1	ATSC Câble_irc
						x	0	1	1	0	ATSC Câble_auto
						x	0	1	1	1	Réserve
						x	x	x	x	x	...
						x	1	1	1	1	Réserve



Les numéros de modèle et de série sont situés
au dos du téléviseur.
Inscrivez-les ci-dessous au cas où vous auriez
besoin de service.

MODÈLE _____

NUMÉRO DE SÉRIE _____