



LG

Life's Good

ESPAÑOL

MANUAL DEL USUARIO TELEVISOR DE PLASMA

Lea atentamente este manual antes de hacer funcionar su aparato.
Consérvelo para futuras consultas.

ACCESORIOS

Compruebe que los siguientes accesorios vienen incluidos con el televisor. Si falta algún accesorio, póngase en contacto con el distribuidor al que adquirió el producto.

■ La imagen visualizada puede diferir de su televisor.

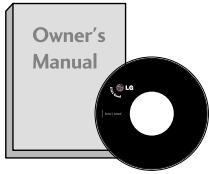

Manual de usuario

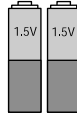

pilas

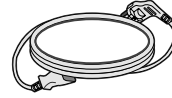

Cable de alimentación

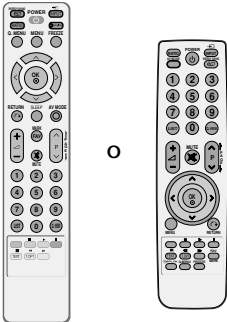

Mando a distancia

Este elemento no se incluye en todos los modelos.

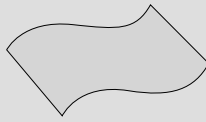

Paño de limpieza
Limpie la pantalla con el paño.

* Si la superficie exterior de la unidad tiene manchas o marcas de huellas, frote suavemente utilizando únicamente paños de limpieza diseñados para tal fin.

No frote con fuerza para intentar quitar las manchas. Tenga cuidado, ya que si frota con demasiada virulencia podría arañar o decolorar la superficie.

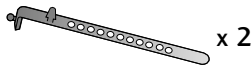

Pinza sujetacables
(Refer to P. 9)

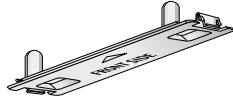

Cubierta de protección
(Refer to p. 9)

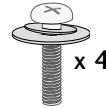

pernos para montaje del pie
(Refer to P. 7)

Soporte de pared
(Comprado por separado)

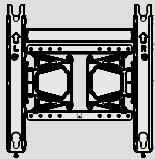

AW-50PG60MS

CONTENIDO

ACCESORIOS1

PREPARATIVOS

CONTROLES DEL PANEL FRONTAL 4
INFORMACIÓN DEL PANEL POSTERIOR..... 6
INSTALACIÓN CON PIE..... 7
CONSEJO DE INSTALACIÓN CUIDADOSA.....8
TAPA POSTERIOR PARA ORGANIZACIÓN DE CABLES 9
SOPORTE GIRATORIO9
NO UTILICE EL SOPORTE DE ESCRITORIO9
Instalación en pie sobre escritorio..... 10
Montaje en pared: Instalación horizontal..... 10
Conexión de la antena 11

CONFIGURACIÓN DEL EQUIPO EXTERNO

CONFIGURACIÓN DE RECEPTOR HD..... 12
Configuración del DVD 15
Configuración del VCR..... 18
CONFIGURACIÓN DE OTRAS FUENTES A/V/INTRODUCCIÓN DE USB..... 21
CONFIGURACIÓN DEL PC 22
- Configuración de pantalla para el modo PC..... 24

CONTROL DE RECEPCIÓN DE TV/PROGRAMAS

Funciones de las teclas del mando a distancia28
Encendido del televisor.....32
Selección de programas.....32
Ajuste del volumen..... 32
QUICK MENU (MENÚ RÁPIDO).....33
SELECCIÓN Y AJUSTE DE MENÚS EN PANTALLA.....34
Ajuste automático de programas35
Sintonía manual de programas.....36
Edición de Programas38
Visualización de una tabla de programas.....40
CONFIGURACIÓN DE PROGRAMAS FAVORITOS.....41
LISTA DE ENTRADA.....42
SIMPLINK.....43
ETIQUETA DE ENTRADA.....46

AV MODE (MODO AV)47
BLOQUEO TECLAS 48
Inicialización
(reajuste de los valores originales de fábrica)49

PARA UTILIZAR DISPOSITIVOS USB

Al conectar el dispositivo USB.....50
LISTA DE FOTOS.....51
LISTA DE CANCIONES.....55
LISTA PELÍCULAS58
CÓDIGO DE REGISTRO DE DIVX62
DESACTIVACIÓN63

CONTROL DE LA IMAGENA

CONTROL DEL TAMAÑO
(RELACIÓN DE ASPECTO) DE LA IMAGEN64
 Ahorro de energía.....66
Ahorro de energía66
CONFIGURACIÓN DE PRESINTONÍA DE IMÁGENES
Modo de imagen – Presintonía de imágenes.....67
Control automático del tono de color
(Frio /Medio /Caliente).....68
AJUSTE MANUAL DE LA IMAGEN
Opción Modo de imagen - Usuario69
TECNOLOGÍA DE MEJORA DE IMAGEN.....70
AVANZADO – NIVEL DE NEGROS – OSCURIDAD71
AVANZADO - MODO CINE.....72
RESTABLECIMIENTO DE IMAGENt.....73
Reducción de permanencia de
imagen (ISM) Método74
MODO DEMO.....75
CONFIGURACIÓN DE MODO76

CONTROL DE SONIDO E IDIOMA

NIVELADOR VOLUMEN AUTOMÁTICO	77
CONFIGURACIÓN DE SONIDO	
PREDEFINIDO – MODO DE SONIDO	78
AJUSTE DE CONFIGURACIÓN DESONIDO – MODO USUARIO	79
SRS TruSurround XT	79
Diálogos Claros II	80
Balance	81
RESTABLECIMIENTO DE AUDIO	82
ACTIVACIÓN Y DESACTIVACIÓN DE ALTAVOCES DE TV	83
I/II	
Recepción Estéreo/Dual	84
Recepción NICAM	85
Selección de salida de sonido	85
visualización en pantalla/ Selección de país	86

CONFIGURACIÓN DE LA HORA

Configuración del reloj	87
ACTIVACIÓN/DESACTIVACIÓN DEL TEMPORIZADOR	88
CONFIGURACIÓN DEL TEMPORIZADOR	89

TELETEXTO

Entrar / Salir de teletexto	90
Texto SIMPLE	90
Texto SUPERIOR	90
FASTEXT	91
Funciones teletexto especiales	91

APÉNDICE

SOLUCIÓN DE PROBLEMAS	92
MANTENIMIENTO	94
ESPECIFICACIONES DEL PRODUCTO	95
Códigos IR	97
Configuración del dispositivo de control externo	99

PREPARATIVOS

CONTROLES DEL PANEL FRONTAL

- La imagen visualizada puede diferir de su televisor.

⚠ PRECAUCIÓN

- ▶ Cuando no pueda encender la TV con el control remoto, pulse el botón de encendido principal de la TV. (Cuando el encendido principal se apaga con el botón de la TV no se podrá encender con el control remoto.)

42/50PQ1***, 42/50PQ2***

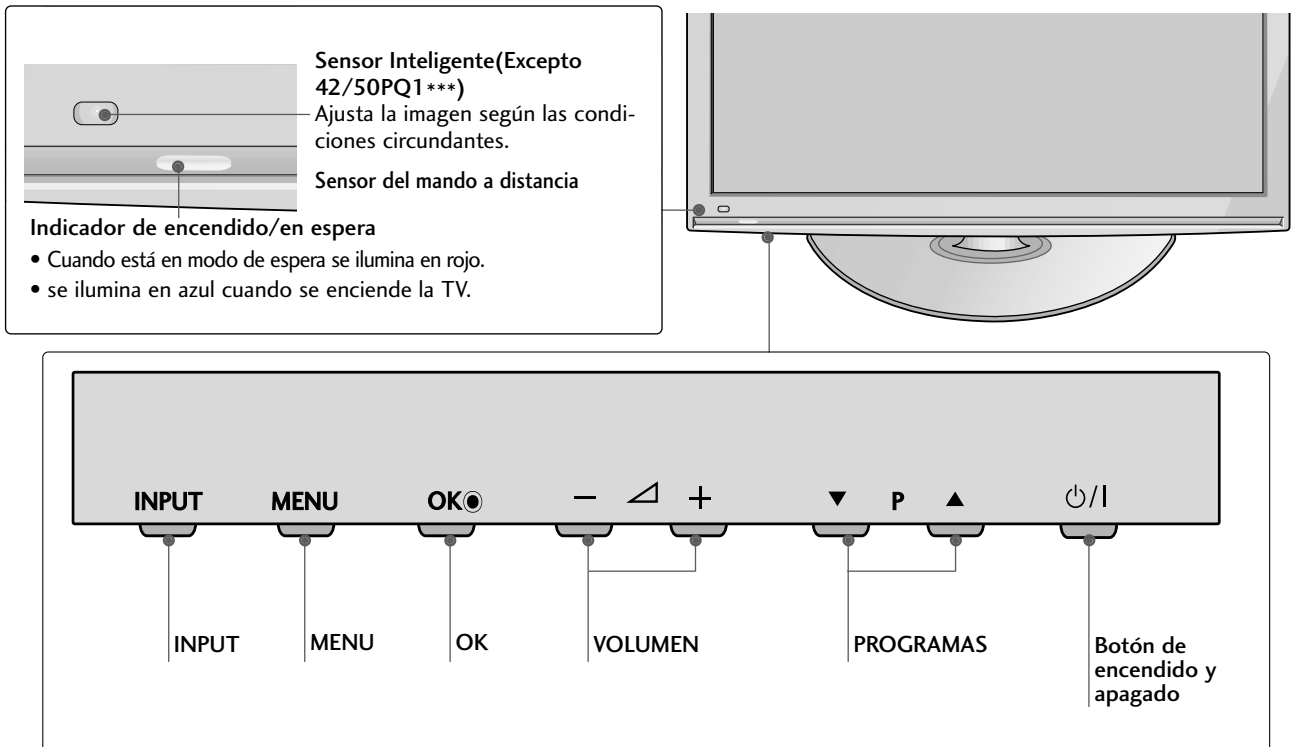

42/50PQ3***

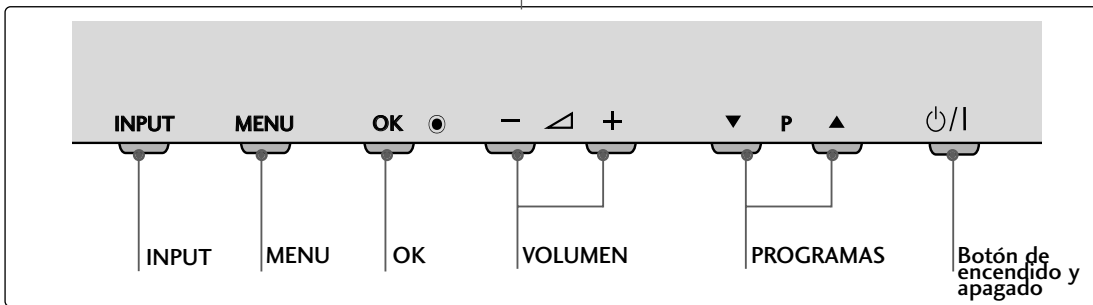
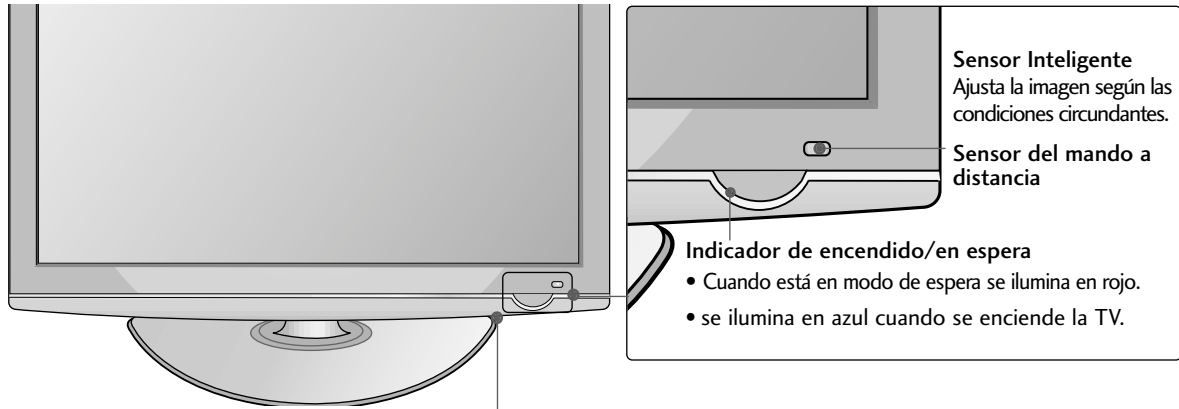

42/50PQ6***

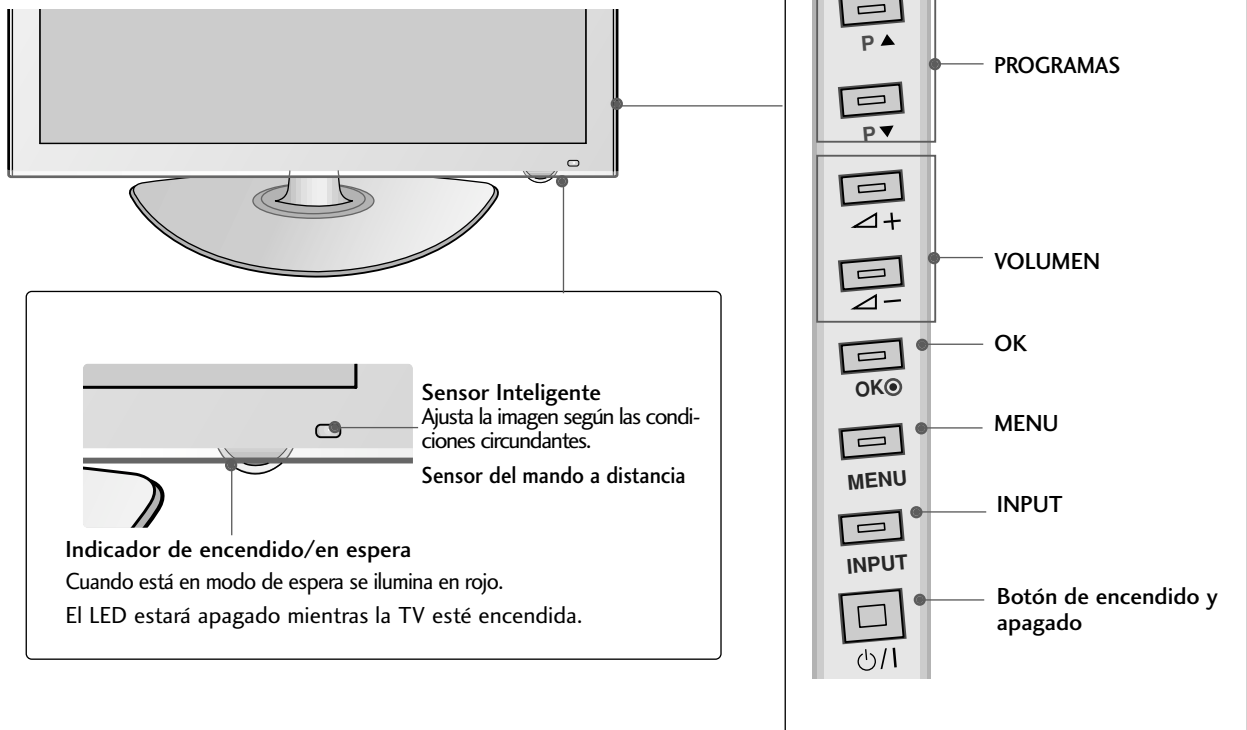

INFORMACIÓN DEL PANEL POSTERIOR

- La imagen visualizada puede diferir de su televisor.

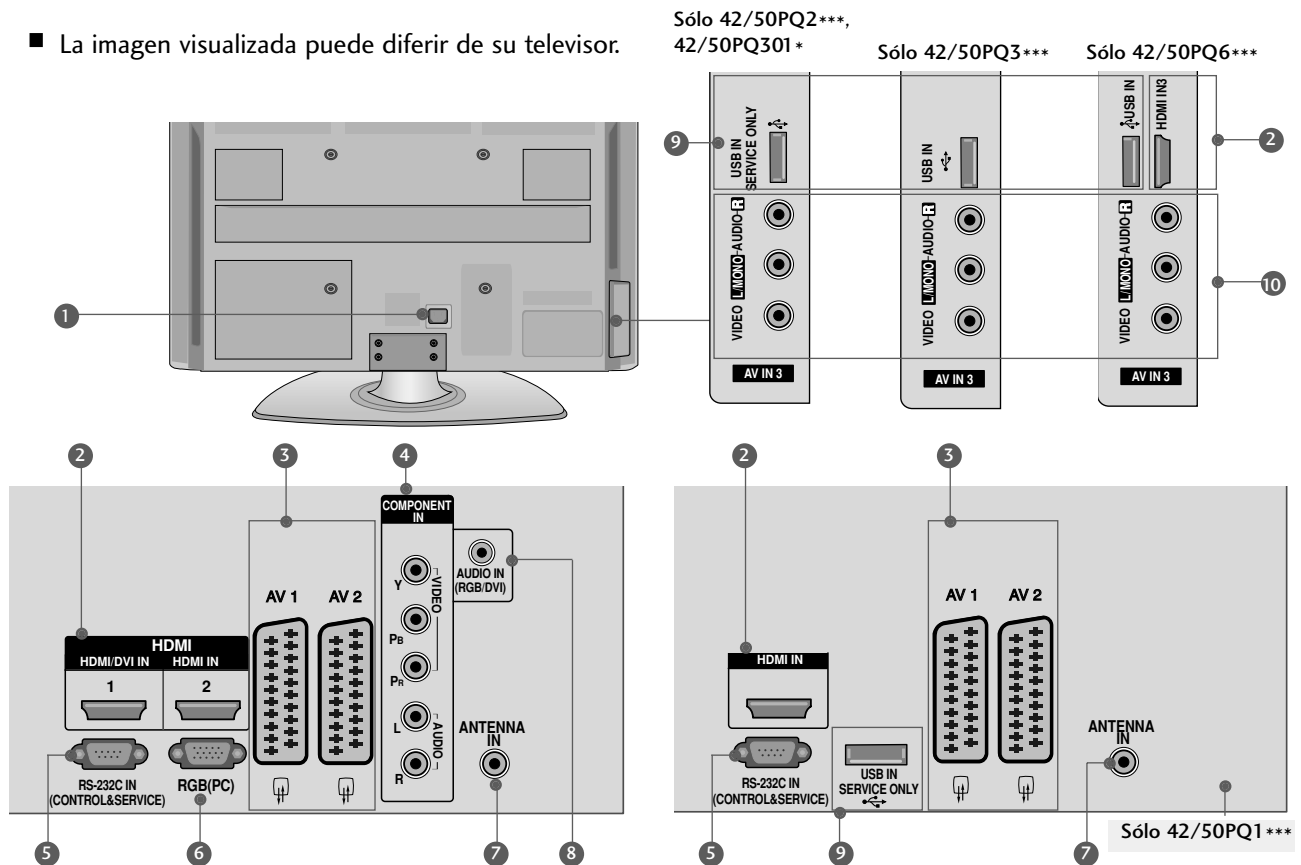

- Toma para cable de alimentación**
Este televisor funciona con corriente alterna. El voltaje se indica en la página Especificaciones. No intente nunca utilizar el televisor con corriente continua.
- Entrada HDMI**
Conecte una señal HDMI a HDMI IN. O la señal DVI (VIDEO) al puerto HDMI/DVI (Excepto 42/50PQ1***) con un cable DVI a HDMI.
- Toma de euroconector (AV1/AV2)**
Conecte la entrada o la salida de la toma de euroconector desde un dispositivo externo a estas tomas.
- Entrada Component**
Conecte un dispositivo de componente de vídeo/audio a estas tomas.
- Puerto de entrada RS-232C (CONTROL/SERVICIO)**
Conecte el puerto serie de los dispositivos de control a la toma RS-232C. Este puerto se usa para los modos Service (Servicio) y Hotel.
- Entrada RGB**
Conecta la salida de un PC.
- Entrada de antena**
Conecta la antena de radiofrecuencia a esta clavija.
- Entrada de audio RGB/DVI**
Conecta el audio de un PC o de un televisor digital.
- Entrada de USB**
42/50PQ1***, 42/50PQ2***, 42/50PQ301* : Sólo para servicio
42/50PQ3*** : Usado para fotografías y música
42/50PQ6*** : Usado para fotografías, música y películas
- Entrada Audio/Vídeo (AV3)**
Conecte la salida de audio/vídeo desde un dispositivo externo a estas tomas.

INSTALACIÓN CON PIE

- La imagen visualizada puede diferir de su televisor.
- Al realizar un montaje de sobremesa, compruebe que los pernos estén correctamente apretados. (De no ser así, el producto podría inclinarse hacia delante tras su instalación). Si, por el contrario, apretara el perno en exceso, este podría deformarse por abrasión en el área de apriete del mismo.

- 1 Coloque la pantalla del televisor con cuidado, posicionada hacia abajo sobre una superficie acolchada a fin de evitar que ésta se dañe.

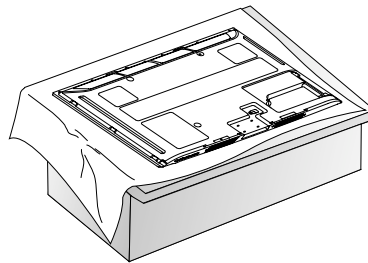

- 2 Proceda a la instalación del televisor según se indica.

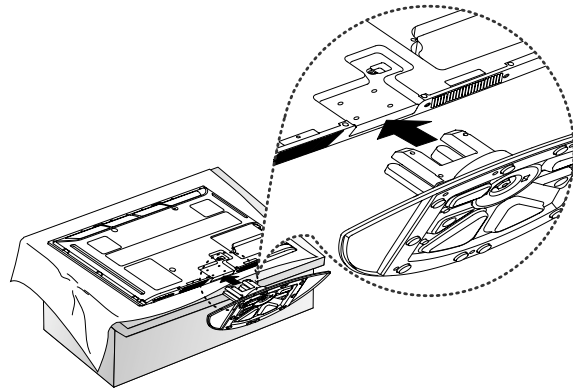

- 3 Coloque los 4 tornillos en los agujeros de la parte trasera del televisor.

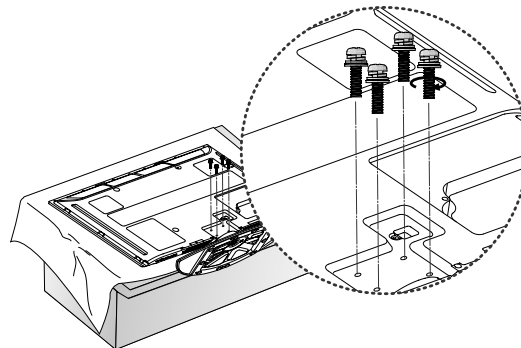

! NOTA

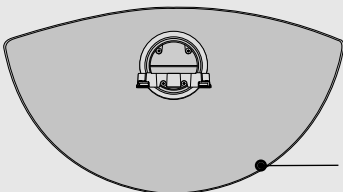

- Al montar la base, asegúrese de distinguir y montar correctamente las partes delantera y trasera de la base.

PREPARATIVOS

CONSEJO DE INSTALACIÓN CUIDADOSA

- Debe comprar por separado los componentes necesarios para fijar la TV con seguridad y fijarla a la pared.
- Coloque el televisor cerca de la pared para evitar que se pueda caer en caso de empujarlo.
- Las siguientes instrucciones permiten una instalación más segura del televisor, mediante su fijación a la pared evitando que se pueda caer en caso de empujarlo. Esto evitará que el televisor se caiga y ocasione daños. Además evitará daños en el televisor. Asegúrese de que los niños no se suban cerca del televisor, ni se cuelguen de éste.

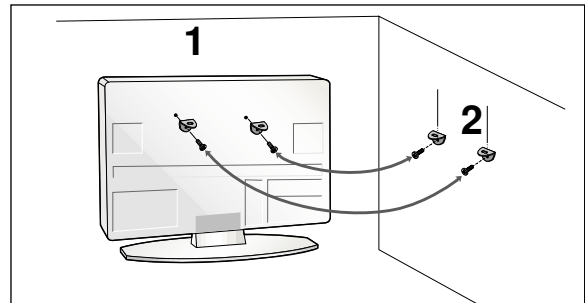
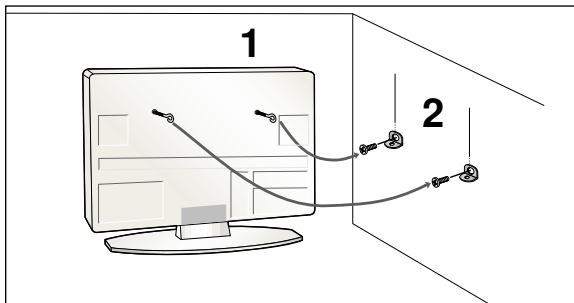

- 1 Utilice los pernos de anillo o las abrazaderas/pernos del televisor para fijar el producto en la pared tal como se indica en la imagen.
(Si el televisor tiene tornillos en los cáncamos, proceda a su ajuste).
* Inserte los pernos de anillo o las abrazaderas/pernos del televisor y fíjelos correctamente en los agujeros superiores.
- 2 Fije las abrazaderas de pared con los pernos en la pared. Haga coincidir la altura de la abrazadera que está montada en la pared. wall.

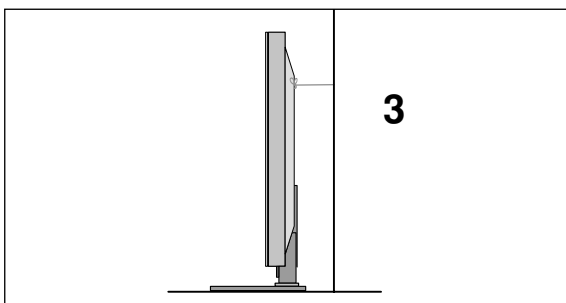

- 3 Use una cuerda resistente para atar el producto y alineararlo. Es más seguro atar la cuerda de manera que quede horizontal entre la pared y el producto.

! NOTA

- ▶ Cuando mueva el producto a otro lugar desate la cuerda primero.
- ▶ Utilice un pequeño armario o receptáculo de suficiente tamaño y resistencia para el tamaño y peso del producto.
- ▶ Para usar el producto de manera segura confirme que la altura de la abrazadera montada sobre la pared es igual a la del producto.

TAPA POSTERIOR PARA ORGANIZACIÓN DE CABLES

- La imagen visualizada puede diferir de su televisor.

Tras conectar los cables según sea necesario, instale el ORGANIZADOR DE CABLES como se muestra y pase todos los cables.

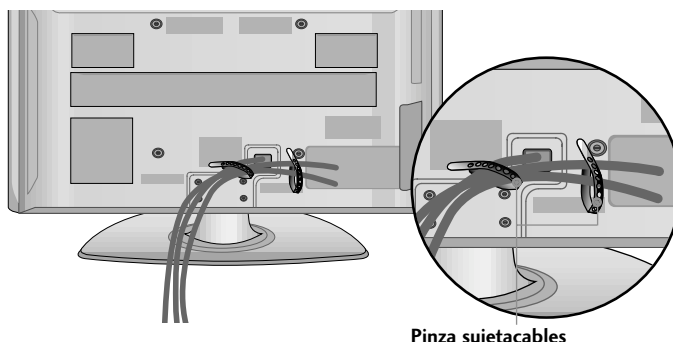

Pinza sujetacables

SOPORTE GIRATORIO

Esta característica no está disponible en todos los modelos. Una vez instalada la TV, puede ajustar su equipo de TV de forma manual 20 grados hacia la izquierda o hacia la derecha para adaptarlo a su posición de visualización.

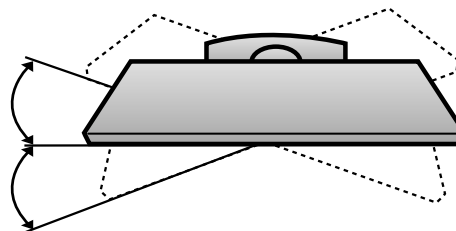

NO UTILICE EL SOPORTE DE ESCRITORIO

- La imagen visualizada puede diferir de su televisor.

Al instalar la unidad en una pared, utilice la cubierta de protección. Inserte la CUBIERTA DE PROTECCIÓN (PROTECTION COVER) en el televisor hasta que escuche un clic.

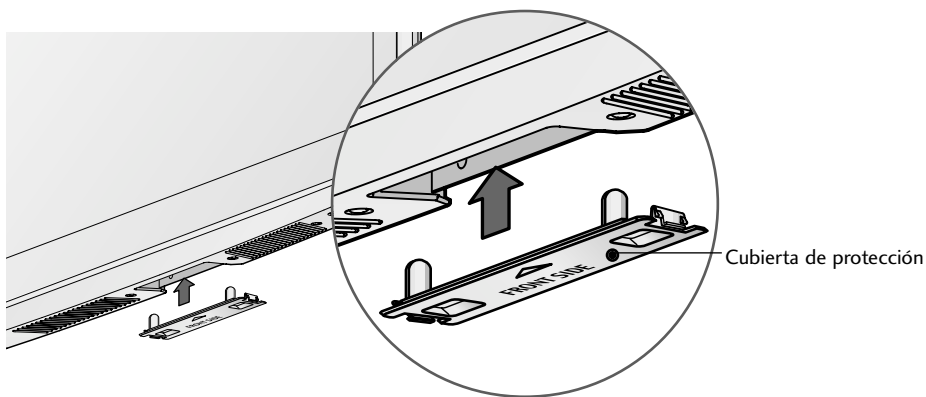

Cubierta de protección

CONEXIÓN A TIERRA

Verifique la conexión del cable de toma de tierra para evitar posibles descargas eléctricas. Si no consigue verificar la conexión de tierra, póngase en contacto con un electricista para que instale un interruptor independiente. No intente llevar la unidad a tierra conectándola a cables de teléfono, de luz o a tuberías de gas.

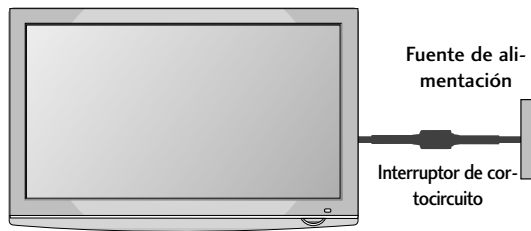

PREPARATIVOS

- Es posible instalar el televisor de varias formas: en la pared, sobre un mueble, etc.
- El televisor está diseñado para un montaje vertical.

INSTALACIÓN EN PIE SOBRE ESCRITORIO

Para una ventilación adecuada, deje un hueco de 4 pulgadas a cada lado de la unidad y entre la unidad y la pared.

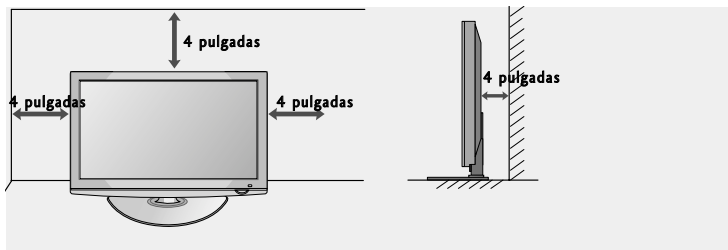

MONTAJE EN PARED: INSTALACIÓN HORIZONTAL

- Recomendamos usar el soporte de pared de la marca LG para fijar la TV a la pared.
- Recomendamos comprar un soporte de pared que cumpla con el estándar VESA.
- LG recomienda que el soporte de pared sea instalado por un profesional cualificado.

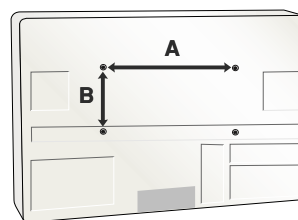

! NOTA

- ▶ Debe montar el soporte en una pared sólida y perpendicular al suelo.
- ▶ Si desea instalarlo en el techo o en una pared inclinada, deberá usar un tipo especial de soporte.
- ▶ La superficie en la que se va a montar el soporte de pared debe ser suficientemente fuerte para aguantar el peso de la TV; por ejemplo, de cemento, piedra o ladrillos.
- ▶ El tipo y longitud de tornillo de instalación depende del soporte de pared que se use. Para obtener más información, consulte las instrucciones incluidas en el soporte.
- ▶ LG no es responsable de ningún accidente o daño a la propiedad o la TV debido a una instalación incorrecta:
 - Si se usa un soporte de pared que no cumpla con el estándar VESA.
 - Un apretado incorrecto de los tornillos a la superficie podría hacer que la TV se cayera y causara daños personales.
 - Si no se siguen las recomendaciones sobre el método de instalación.

Modelo	VESA (A * B)	Estándar Tornillo	Cantidad
42PQ1***	400 * 400	M6	4
50PQ1***	400 * 400	M6	4
42PQ2***	400 * 400	M6	4
50PQ2***	400 * 400	M6	4
42PQ3***	400 * 400	M6	4
50PQ3***	400 * 400	M6	4
42PQ6***	400 * 400	M6	4
50PQ6***	400 * 400	M6	4

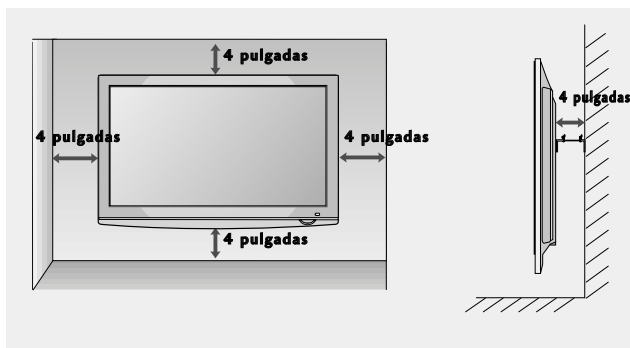

- Para evitar daños en el equipo, nunca conecte ningún cable de alimentación hasta que no haya terminado de conectar todo el equipo.

CONEXIÓN DE LA ANTENA

- Para obtener una calidad de imagen óptima, ajuste la orientación de la antena.
- La unidad no se suministra con cable de antena ni convertor.

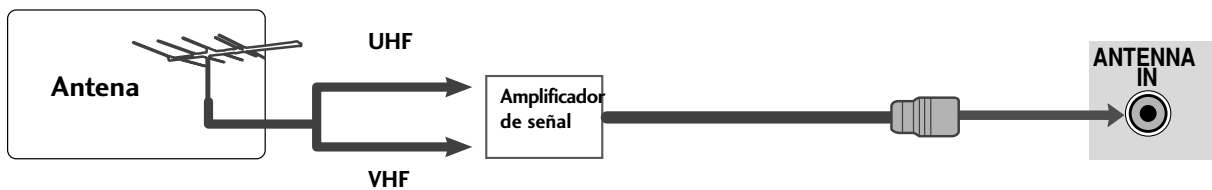
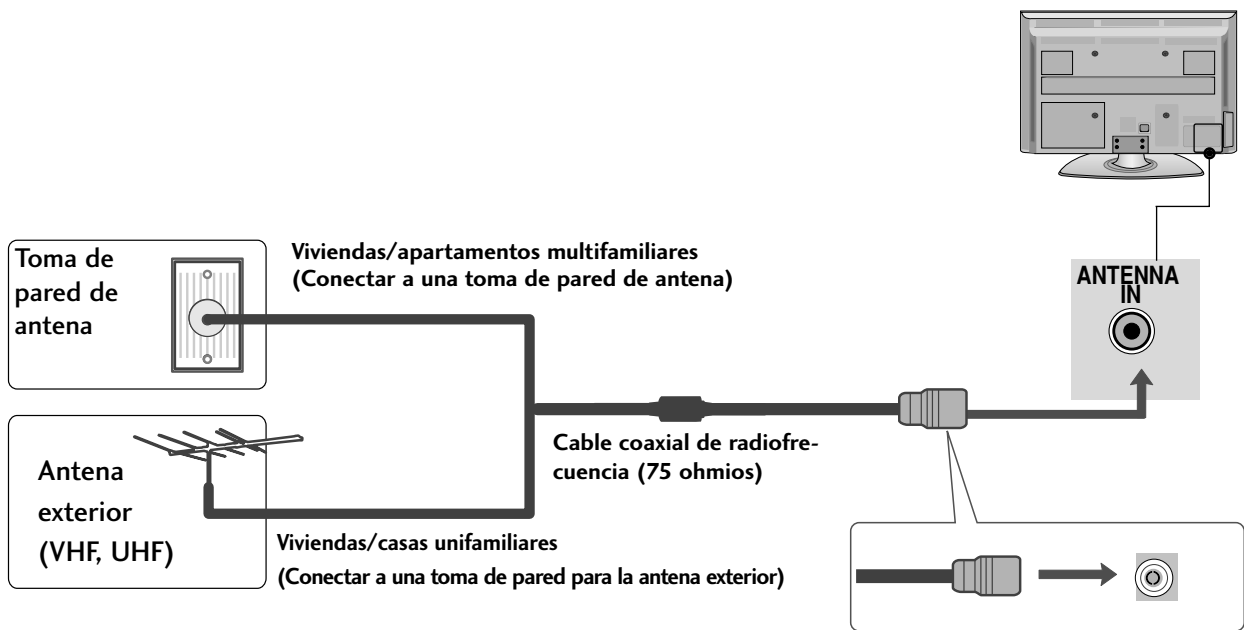

- En zonas con poca señal, para obtener una mejor calidad de imagen, instale un amplificador de señal en la antena, tal como se muestra a la derecha.
- Si es preciso dividir la señal para dos TV, utilice un divisor de señal para la conexión.

CONFIGURACIÓN DEL EQUIPO EXTERNO

- Para evitar daños en el equipo, nunca conecte ningún cable de alimentación hasta que no haya terminado de conectar todo el equipo.
- La imagen visualizada puede diferir de su televisor.

CONFIGURACIÓN DE RECEPTOR HD

Si realiza la conexión con un cable Component (Excepto 42/50PQ1 ***)

- 1 Conecte las salidas de vídeo (Y, Pb, Pr) de la caja receptora digital a la toma de entrada de **COMPONENT IN VIDEO** de la unidad. Siga el código de colores de las tomas.
- 2 Conecte las salidas de audio de la caja receptora digital a la toma **COMPONENT IN AUDIO** de la unidad.
- 3 Encienda la caja receptora digital. (Consulte el manual de propietario de la caja receptora digital.)
- 4 Seleccione la fuente de entrada **Component** utilizando el botón **INPUT** del mando a distancia.

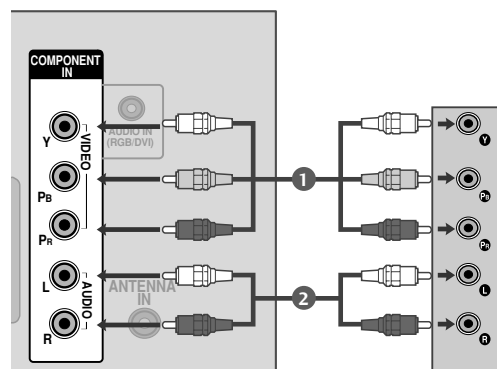

Señal	Component	HDMI
480i/576i	O	X
480p/576p	O	O
720p/1080i	O	O
1080p	O	O
	(Sólo 50Hz, 60Hz)	(24Hz, 30Hz, 50Hz, 60Hz)

Si realiza la conexión con un cable HDMI

- 1 Conecte la salida HDMI de la caja receptora digital a la toma de entrada de **HDMI/DVI IN 1** (o **HDMI IN** (Sólo 42/50PQ1***)), **HDMI IN 2** (Excepto 42/50PQ1***) o **HDMI IN 3** (Sólo 42/50PQ6***) de la unidad..
- 2 Seleccione la fuente de entrada **HDMI1** (o **HDMI** (Sólo 42/50PQ1***)), **HDMI2** (Excepto 42/50PQ1***) o **HDMI3** (Sólo 42/50PQ6***) utilizando el botón **INPUT** del mando a distancia.
- 3 Encienda la caja receptora digital. (Consulte el manual de propietario de la caja receptora digital.)

! NOTA

- ▶ Compruebe que la versión del cable HDMI es 1.3 o superior. Si los cables HDMI no admiten HDMI versión 1.3, puede hacer que la pantalla parpadee o no muestre ninguna imagen. Utilice los cables más recientes que admitan, por lo menos, la versión HDMI 1.3.
- ▶ El modo HDMI admite solo el formato de audio PCM.
- ▶ El formato de audio reconfigurado como Dolby/DTS/Bitstream en el reproductor DVD o STB, deberá cambiarse a PCM.

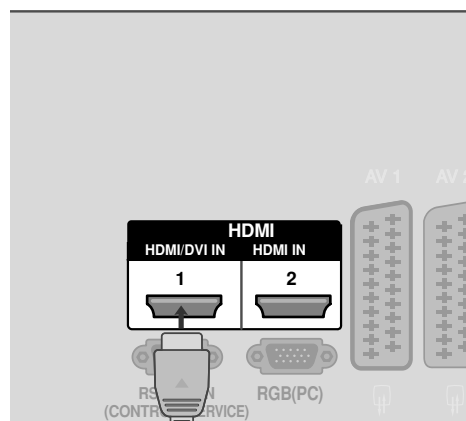

Sólo 42/50PQ1***

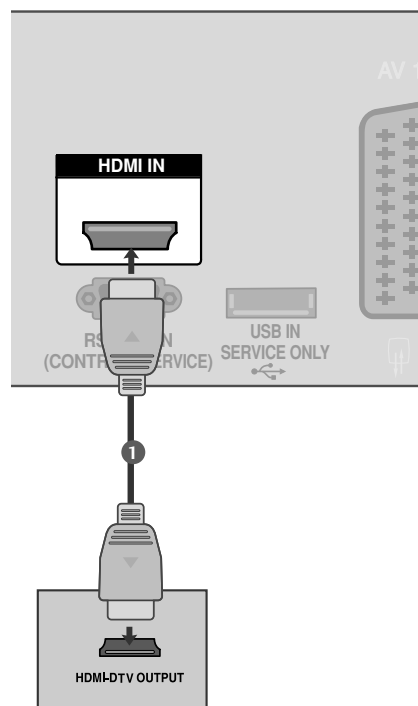

CONFIGURACIÓN DEL EQUIPO EXTERNO

Si realiza la conexión con un cable HDMI a DVI (Excepto 42/50PQ1***)

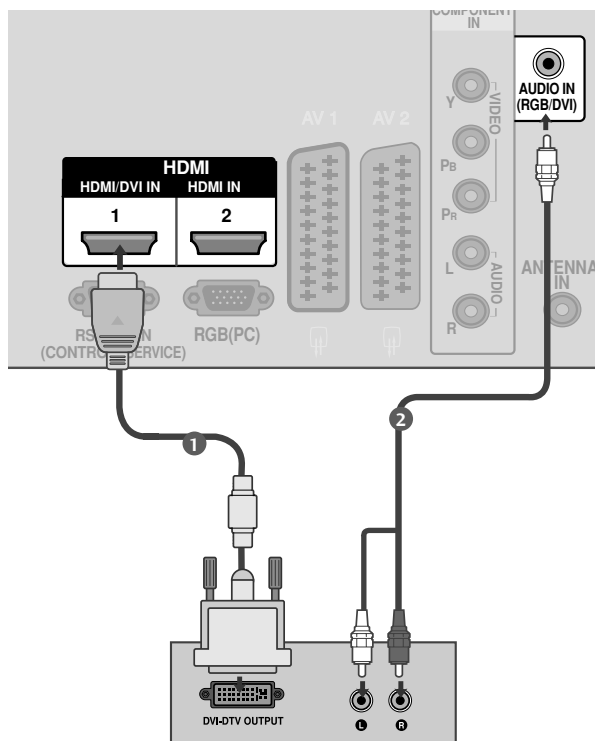

- 1 Conecte la salida HDMI de la caja receptora digital a la toma de entrada de **HDMI/DVI IN 1** de la unidad.
- 2 Conecte las salidas de audio de la caja receptora digital a la toma **AUDIO IN(RGB/DVI)** de la unidad.
- 3 Encienda la caja receptora digital. (Consulte el manual de propietario de la caja receptora digital.)
- 4 Seleccione la fuente de entrada **HDMI1** utilizando el botón **INPUT** del mando a distancia.

! NOTA

- ▶ El modo HDMI admite solo el formato de audio PCM.
- ▶ El formato de audio reconfigurado como Dolby/DTS/Bitstream en el reproductor DVD o STB, deberá cambiarse a PCM.

CONFIGURACIÓN DEL DVD

Si realiza la conexión con un cable Component (Excepto 42/50PQ1***)

- 1 Conecte las salidas de vídeo (Y, Pb, Pr) del DVD a las tomas **COMPONENT IN VIDEO** de la unidad.
Siga el código de colores de las tomas.
- 2 Conecte las salidas de audio del DVD a las tomas de entrada de **COMPONENT IN AUDIO** de la unidad.
- 3 Encienda el reproductor de DVD e inserte un disco DVD.
- 4 Seleccione la fuente de entrada **COMPONENT** utilizando el botón **INPUT** del mando a distancia.
- 5 Consulte el manual del reproductor de DVD para conocer las instrucciones de funcionamiento.

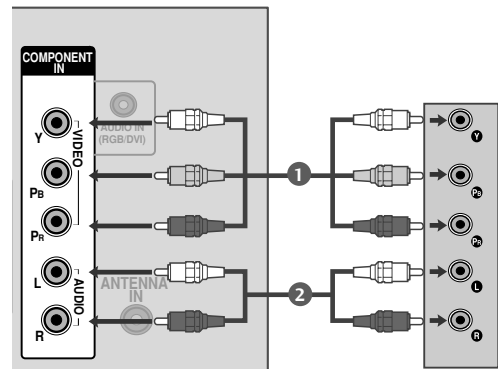

Puertos de entrada Component

Para obtener una mejor calidad de imagen, conecte el reproductor de DVD a los puertos de entrada Component, tal como se muestra más abajo.

Puertos Component del TV	Y	Pb	Pr
Puertos de salida de vídeo del reproductor de DVD	Y	Pb	Pr
	Y	B-Y	R-Y
	Y	Cb	Cr
	Y	Pb	Pr

CONFIGURACIÓN DEL EQUIPO EXTERNO

Si realiza la conexión con un euroconector

- 1** Conecte la toma del euroconector del DVD a la toma **AV 1** de la unidad. Utilice el cable euroconector blindado.
- 2** Encienda el reproductor de DVD e inserte un disco DVD.
- 3** Seleccione la fuente de entrada **AV1** utilizando el botón **INPUT** del mando a distancia.
Si se conecta a una toma de euroconector **AV2**, seleccione **AV2** como fuente de entrada.
- 4** Consulte el manual del reproductor de DVD para conocer las instrucciones de funcionamiento.

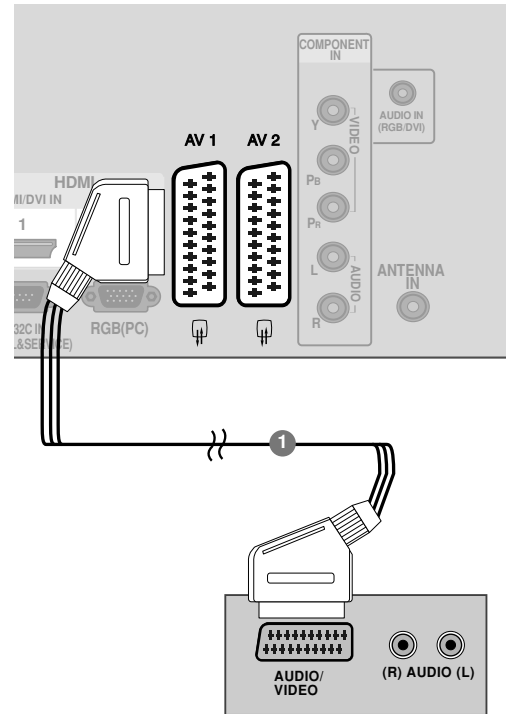

Scart	Entrada			Salida
	Video	Audio	RGB	Video, Audio
AV1	O	O	O	Sólo ATV
AV2	O	O	X	Hay disponibles salidas ATV

Modo de entrada actual	Tipo de salida	AV1 (Salida de TV)	AV2 (Salida de monitor)
TV analógica		O	O
AV1/2/3		O	O
Componente/RGB/HDMI		O	X

- ▶ Salida d TV: Emite señales analógicas de TV.
- Salida de monitor: Emite la imagen de pantalla actual

Sólo 42/50PQ1 ***

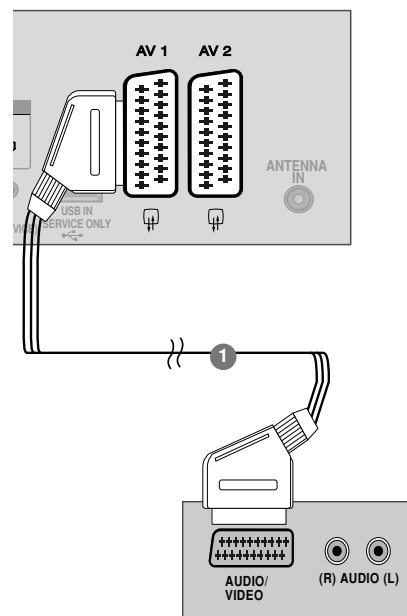

! NOTA

- ▶ Si quiere utilizar el cable euroconector, deberá utilizar un cable euroconector blindado.

Si realiza la conexión con un cable HDMI

- 1 Conecte la salida HDMI del DVD a la toma de entrada de **HDMI/DVI IN 1** (o **HDMI IN** (Sólo 42/50PQ1***)), **HDMI IN 2** (Excepto 42/50PQ1***) o **HDMI IN 3** (Sólo 42/50PQ6***) de la unidad.
- 2 Seleccione la fuente de entrada **HDMI1** (o **HDMI** (Sólo 42/50PQ1***)), **HDMI2** (Excepto 42/50PQ1***) o **HDMI3** (Sólo 42/50PQ6***) utilizando el botón **INPUT** del mando a distancia.
- 3 Consulte el manual del reproductor de DVD para conocer las instrucciones de funcionamiento.

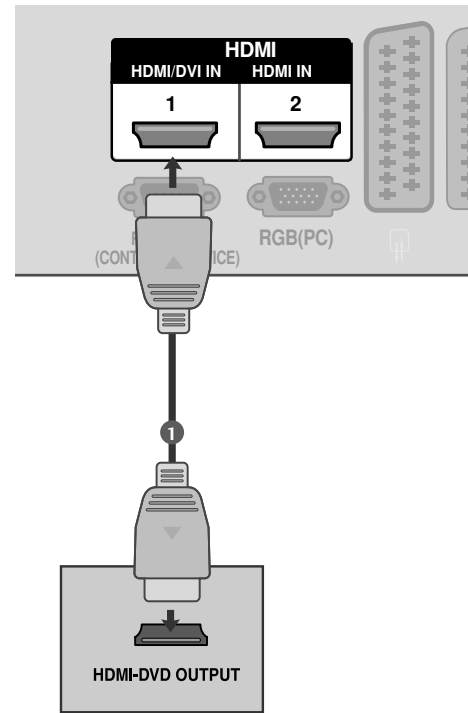

Sólo 42/50PQ1***

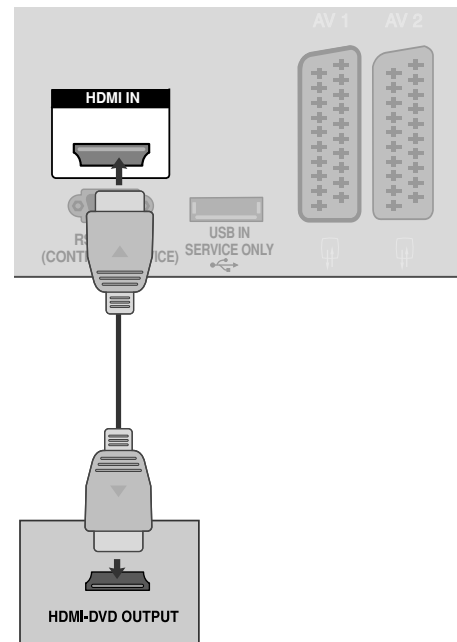

! NOTA

- ▶ El televisor puede recibir la señal de vídeo y audio simultáneamente si utiliza un cable HDMI.
- ▶ Si la caja receptora digital no es compatible con Auto HDMI, necesitará definir la resolución de salida adecuadamente.
- ▶ Compruebe que la versión del cable HDMI es 1.3 o superior. Si los cables HDMI no admiten HDMI versión 1.3, puede hacer que la pantalla parpadee o no muestre ninguna imagen. Utilice los cables más recientes que admitan, por lo menos, la versión HDMI 1.3.
- ▶ El modo HDMI admite solo el formato de audio PCM.
- ▶ El formato de audio reconfigurado como Dolby/DTS/Bitstream en el reproductor DVD o STB, deberá cambiarse a PCM.

CONFIGURACIÓN DEL EQUIPO EXTERNO

CONFIGURACIÓN DEL VCR

- Para evitar ruidos en la imagen (interferencias), deje una distancia adecuada entre el VCR y el TV.

Conexión a un cable de RF

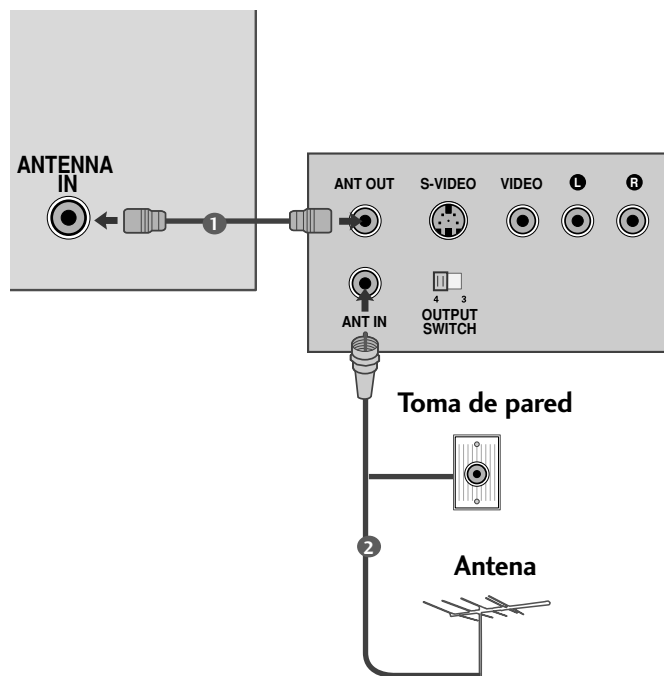

- 1 Conecte la toma **ANT OUT** del VCR a la toma **ANTENNA IN** de la unidad.
- 2 Conecte el cable de antena en la toma **ANT IN** del VCR.
- 3 Pulse el botón **PLAY** del VCR y busque el programa común entre el TV y el VCR para la visualización.

Si realiza la conexión con un euroconector

- 1** Conecte la toma del euroconector del VCR a la toma **AV1** de la unidad.
- 2** Inserte una cinta de vídeo en el VCR y pulse el botón **PLAY** del VCR. (Consulte el manual de propietario del VCR.)
- 3** Seleccione la fuente de entrada **AV1** utilizando el botón **INPUT** del mando a distancia.

Si se conecta a una toma de euroconector **AV2**, seleccione **AV2** como fuente de entrada.

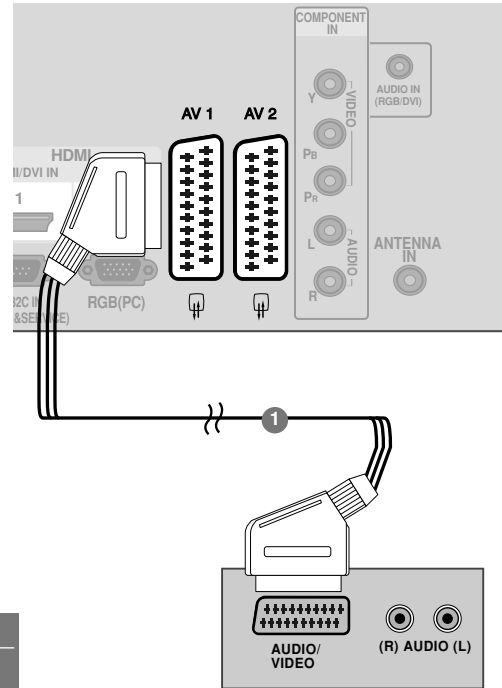

Scart	Entrada			Salida
	Video	Audio	RGB	Video, Audio
AV1	O	O	O	Sólo ATV
AV2	O	O	X	Hay disponibles salidas ATV.

Modo de entrada actual \ Tipo de salida	AV1 (Salida de TV)	AV2 (Salida de monitor)
TV analógico	O	O
AV1/2/3	O	O
Componente/RGB/HDMI	O	X

► **Salida d TV:** Emite señales analógicas de TV.
Salida de monitor: Emite la imagen de pantalla actual

Sólo 42/50PQ1 ***

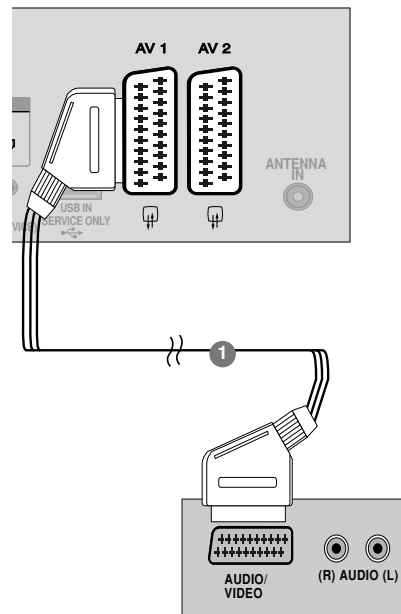

! NOTA

- Si quiere utilizar el cable euroconector, deberá utilizar un cable euroconector blindado.

CONFIGURACIÓN DEL EQUIPO EXTERNO

Si realiza la conexión con un cable RCA (Excepto 42/50PQ1***)

- 1 Conecte las tomas de **AUDIO/VIDEO** entre el TV y el VCR. Siga el código de colores de las tomas. (Vídeo = amarillo, Audio izquierdo = blanco y Audio derecho = rojo)
- 2 Inserte una cinta de vídeo en el VCR y pulse el botón **PLAY** del VCR. (Consulte el manual de propietario del VCR.)
- 3 Seleccione la fuente de entrada **AV3** utilizando el botón **INPUT** del mando a distancia.

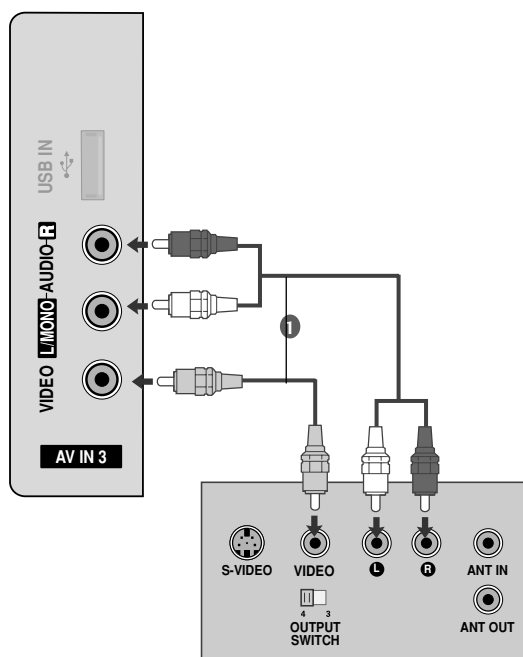

! NOTA

- Si dispone de un VCR mono, conecte el cable de audio desde el VCR a la toma **AUDIO L/MONO** de la unidad.

CONFIGURACIÓN DE OTRAS FUENTES A/V (Excepto 42/50PQ1 ***)

- 1 Conecte las tomas de **AUDIO/VIDEO** entre el TV y el VCR. Siga el código de colores de las tomas. (Vídeo = amarillo, Audio izquierdo = blanco y Audio derecho = rojo)
- 2 Seleccione la fuente de entrada **AV3** utilizando el botón **INPUT** del mando a distancia.
- 3 Ponga en funcionamiento el equipo externo. Consulte el manual de funcionamiento del equipo externo.

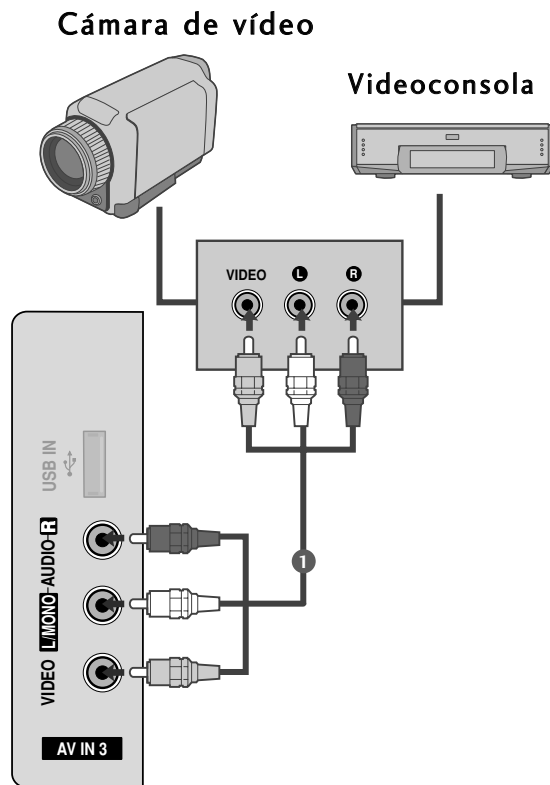

INTRODUCCIÓN DE USB (Excepto 42/50PQ1 ***, 42/50PQ2 ***, 42/50PQ301*)

- La imagen visualizada puede diferir de su televisor.

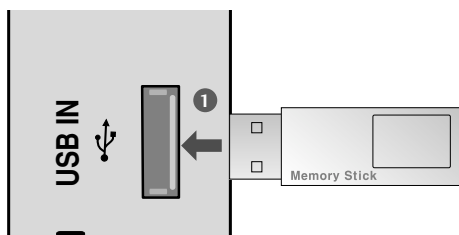

- 1 Conecte los dispositivos USB en las clavijas **USB IN** del lateral del TV.
- 2 Una vez conectadas las clavijas **USB IN**, podrá utilizar la función USB. (► p. 50)

CONFIGURACIÓN DEL EQUIPO EXTERNO

CONFIGURACIÓN DEL PC (Excepto 42/50PQ1***)

Este televisor está equipado con la funcionalidad Plug and Play, por lo que el PC se ajustará automáticamente a la configuración del televisor.

Si realiza la conexión con un cable D-sub de 15 patillas

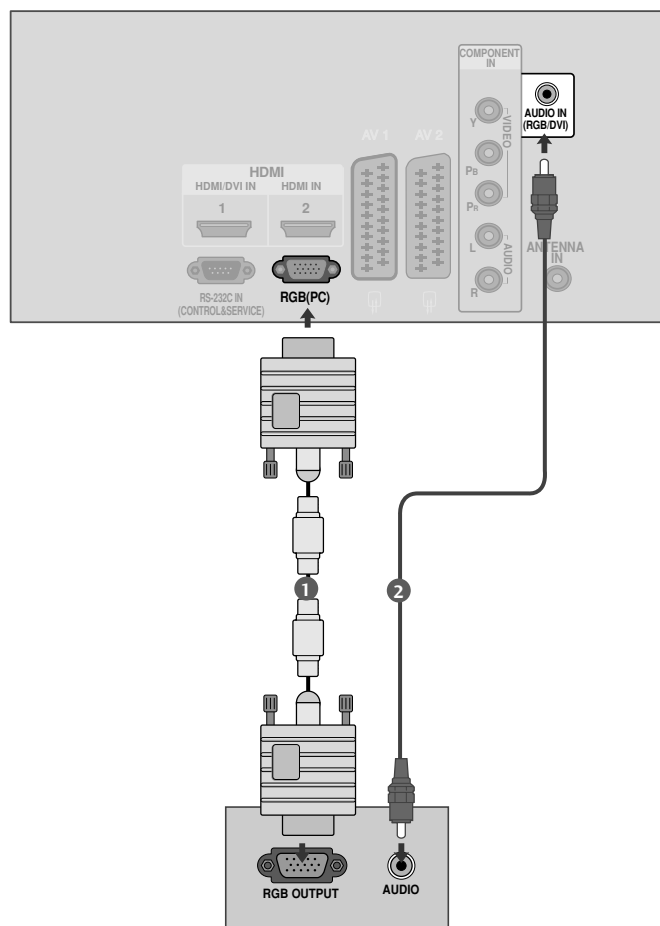

- 1 Conecte la salida RGB del PC a la entrada **RGB (PC)** de la unidad.
.....
- 2 Conecte las salidas de audio del PC a las tomas de entrada de **AUDIO IN (RGB/DVI)** de la unidad.
.....
- 3 Encienda el televisor y el PC.
.....
- 4 Seleccione la fuente de entrada **RGB** utilizando el botón **INPUT** del mando a distancia.

Resolución de visualización admitida

RGB-PC modo (Excepto 42/50PQ1***)

Resolución	Frecuencia horizontal(kHz)	Frecuencia vertical (Hz)
640x350	31.468	70.09
720x400	31.469	70.09
640x480	31.469	59.94
800x600	37.879	60.317
1024x768	48.363	60.004
1280x768	47.776	59.87
1360x768	47.720	59.799

Excepto 42PQ2***, 42PQ3***, 42PQ6***

HDMI-DTV modo

Resolución	Frecuencia horizontal(kHz)	Frecuencia vertical (Hz)
720x480	31.47	59.94
	31.50	60.00
720x576	31.25	50.00
1280x720	44.96	59.94
	45.00	60.00
	37.50	50.00
1920x1080	33.72	59.94
	33.75	60.00
	28.125	50.00
	67.432	59.94
	67.5	60
	56.250	50
	27	24
	33.75	30

! NOTA

- ▶ Haga lo posible por no tener una imagen fija durante mucho tiempo en la pantalla. Las imágenes fijas terminan por quedar impresas para siempre en la pantalla: utilice un salvapantallas siempre que sea posible.
- ▶ Algunas resoluciones introducen interferencias de ruido, franjas verticales y desajustes de contraste y luminosidad en el modo PC. Cambie la resolución del modo PC, modifique la tasa de refresco o ajuste la luminosidad y el contraste desde el menú hasta obtener una imagen clara. Si la tasa de refresco de la tarjeta gráfica del PC no se puede cambiar, cambie de tarjeta gráfica o póngase en contacto con el fabricante de la tarjeta gráfica del PC.
- ▶ La forma de la entrada de sincronización para frecuencias horizontales y verticales es independiente.
- ▶ Recomendamos utilizar 1024 x 768, 60Hz (42PQ2***, 42PQ3***, 42PQ6*** XGA)/1360 x 768, 60Hz(50PQ2***, 50PQ3***, 50PQ6*** WXGA) para el modo PC, ya que la calidad de la imagen obtenida será mejor.
- ▶ Si la resolución del PC es SXGA, no se observará ninguna imagen en la unidad. (sólo en modelos HD)
- ▶ Conecte el cable de audio del PC en la entrada de audio de la unidad. (Los cables de audio no se suministran con el televisor).
- ▶ Si utiliza cables RGB-PC demasiado largos, es posible que aparezcan interferencias en la pantalla. Recomendamos utilizar cables de menos de 5 m de longitud. De este modo obtendrá la mejor calidad de imagen.

CONFIGURACIÓN DEL EQUIPO EXTERNO







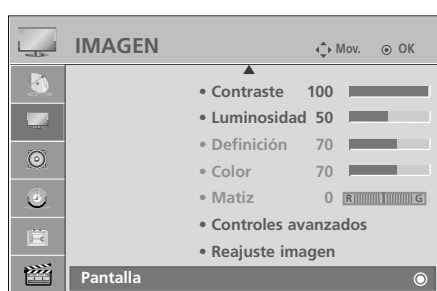

Configuración de pantalla para el modo PC (Excepto 42/50PQ1***)

Restablecimiento de pantalla

Reinicia los valores establecidos de fábrica relativos a posición, tamaño y fase (Position, Size, Phase).

Esta función se puede utilizar en el siguiente modo: Componente(Excepto 480i, 576i), RGB



- 1   Seleccione **IMAGEN**.
- 2   Seleccione **Pantalla**.
- 3   Seleccione **Reajuste**
- 4   Seleccione **SÍ**.
- 5  Ejecute **Reajuste**

- Pulse el botón **MENU** (MENÚ) para volver a la visualización normal del televisor.
- Pulse el botón **RETURN** (VOLVER) para acceder a la pantalla del menú anterior.

Ajuste de la posición, tamaño y fase de la pantalla

Si la imagen no es clara después de hacer un ajuste automático y, en concreto, los caracteres siguen vibrando, ajuste manualmente la fase de la imagen.

**Posición funciona en el modo por componentes (excepto 480i, 576i), RGB.
Tamaño y Fase sólo funcionan en modo RGB.**

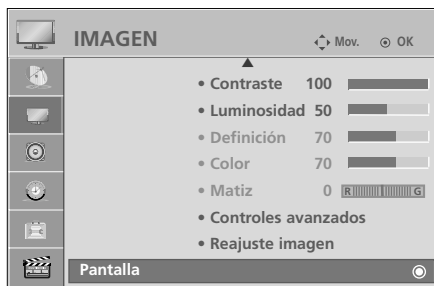

- 1   Seleccione **IMAGEN**.
- 2   Seleccione **Pantalla**.
- 3   Seleccione **Posición, Tamaño o Fase**.
- 4    Realice los ajustes apropiados.

- Pulse el botón **MENU** (MENÚ) para volver a la visualización normal del televisor.
- Pulse el botón **RETURN** (VOLVER) para acceder a la pantalla del menú anterior.







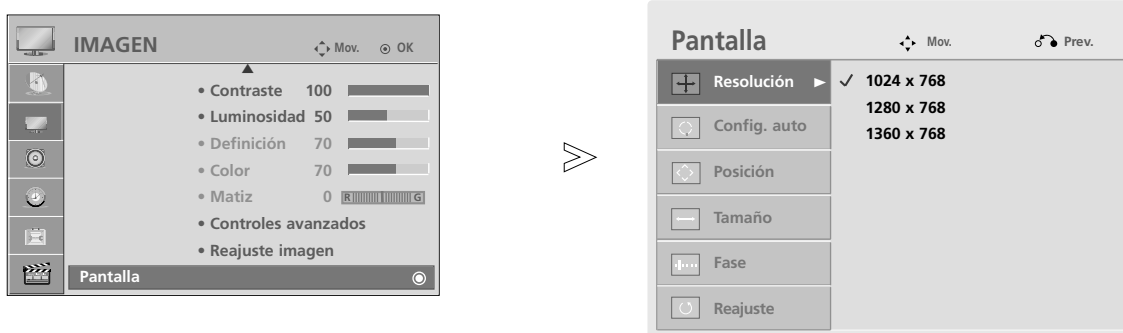

CONFIGURACIÓN DEL EQUIPO EXTERNO

Sección de la resolución (Excepto 42PQ2***, 42PQ3***, 42PQ6***)

Para la visualización de una imagen normal, ajuste la resolución del modo RGB según el modo de PC.

Esta función se puede utilizar en el siguiente modo: RGB [PC].



- 1   Seleccione **IMAGEN**.
- 2   Seleccione **Pantalla**.
- 3   Seleccione **Resolución**.
- 4   Seleccione la resolución deseada.

- Pulse el botón **MENU** (MENÚ) para volver a la visualización normal del televisor.
- Pulse el botón **RETURN** (VOLVER) para acceder a la pantalla del menú anterior.

Config. automático (sólo en modo RGB [PC])

Ajusta automáticamente la posición de la imagen y minimiza la vibración de la imagen.

Una vez realizados los ajustes, si la imagen sigue sin mostrarse correctamente, significa que el TV funciona adecuadamente pero necesita más ajustes.

Auto configure

Esta función se utiliza para ajustar automáticamente la posición, el tamaño y la fase de la pantalla. La imagen mostrada se volverá inestable unos segundos mientras se realiza la configuración automática.

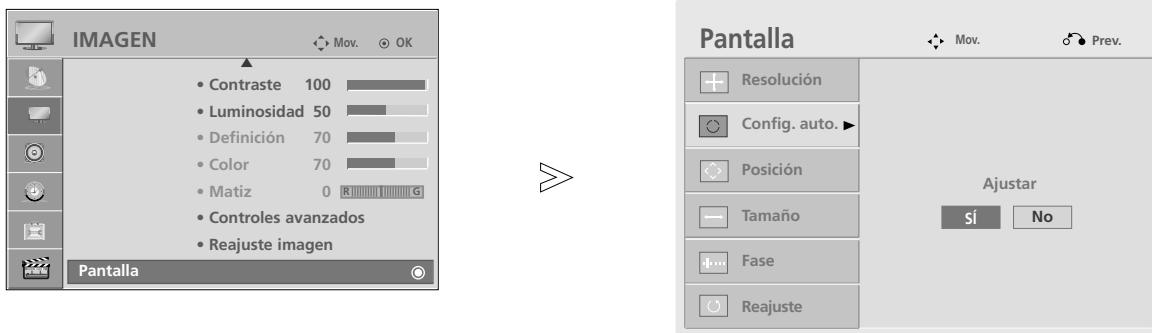

1 Seleccione **IMAGEN**.

2 Seleccione **Pantalla**.

3 Seleccione **Config. auto.**

4 Seleccione **SÍ**.

5 Ejecute **Config. auto.**

- Si la posición de la imagen sigue sin ser correcta, intente realizar el ajuste automático de nuevo.
- Si necesita volver a ajustar las imágenes tras realizar el Ajuste automático en RGB (PC), podrá ajustar la **posición**, el **tamaño** y la **fase**.

- Pulse el botón **MENU** (MENÚ) para volver a la visualización normal del televisor.
- Pulse el botón **RETURN** (VOLVER) para acceder a la pantalla del menú anterior.

CONTROL DE RECEPCIÓN DE TV/PROGRAMAS

FUNCIONES DE LAS TECLAS DEL MANDO A DISTANCIA (EXCEPTO 42/50PQ6***)

Cuando utilice el mando a distancia, oriéntelo hacia el televisor.
Esta característica no está disponible en todos los modelos.

CONTROL DE RECEPCIÓN DE TV/PROGRAMAS

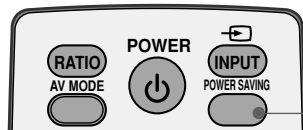

(Sólo 42/50PQ1***)

POWER SAVING Ajuste el modo de ahorro de energía de la TV.

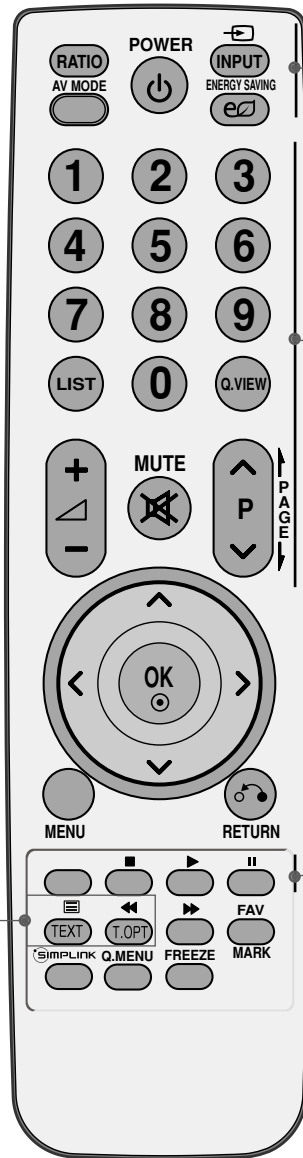

RATIO(RELACIÓN) Selecciona el formato de imagen que desee.

AV MODE Le permite seleccionar y configurar imágenes y sonidos al conectarse a dispositivos AV. (► p. 47)

POWER Enciende la unidad (On) desde el modo de espera o la (Encendido) apaga (Off) para pasar al modo de espera.

INPUT El modo de entrada externa gira con secuencia regular. Enciende la unidad desde el modo de espera.

AHORRO DE ENERGÍA Ajuste el modo de ahorro de energía de la TV. (Excepto 42/50PQ1***)

Botones numéricos 0-9 Selecciona un programa.
Selecciona los elementos numerados de un menú.

LIST muestra la tabla de programas.

Q.VIEW Vuelve al programa visto anteriormente.

Volumen arriba /abajo Ajusta el volumen.

MUTE Activa y desactiva el sonido.

Programas arriba/abajo Selecciona un programa.

PAGE UP/DOWN Le permite moverse de una pantalla completa de información a la siguiente.

1 TELETEXT BUTTONS Estos botones se utilizan para el teletexto. Para obtener más información, consulte el apartado "Teletexto". (► p. 90)

Botones de colores Estos botones se utilizan para el teletexto. (sólo para modelos con **TELETEXTO**) o **Editar programa**.

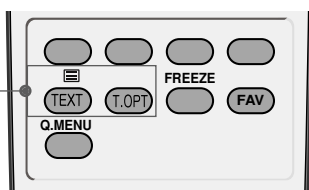

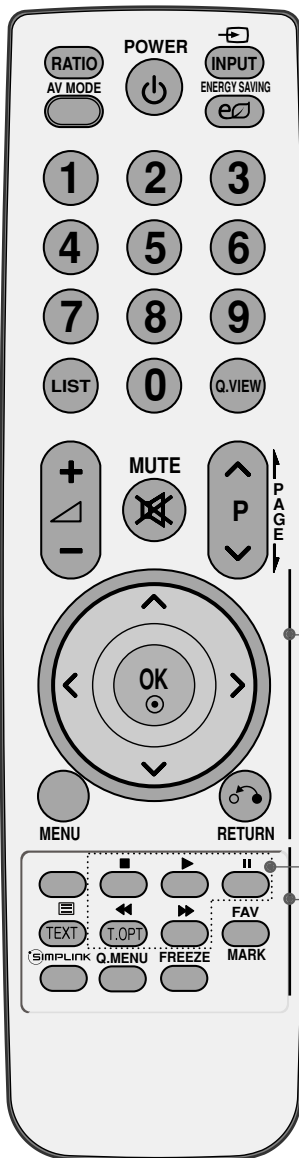
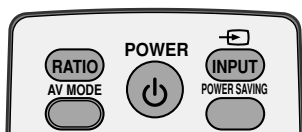

TECLAS CENTRALES (Arriba/Abajo/Izquierda/Derecha)

Permite desplazarse por los menús en pantalla y ajustar la configuración del sistema según sus preferencias.

OK Acepta la selección o muestra el modo actual.

MENU Selecciona un menú.
Borra todos los mensajes de visualización en pantalla y vuelve a la función de TV desde cualquier menú.

RETURN Permite al usuario retroceder un paso en una aplicación interactiva o en otra función de interacción del usuario.

2 Botones de control del menú SIMPLINK/USB (Excepto 42/50PQ1***)

FAV Muestra el programa favorito seleccionado.

MARK Le permite seleccionar o no programas en el menú USB.
(Excepto 42/50PQ1***, 42/50PQ2***, 42/50PQ301*)

SIMPLINK accede a una lista de dispositivos AV conectados al TV. Si se pulsa varias veces este botón, el menú Simplink aparece en la pantalla. (► p. 43) (Excepto 42/50PQ1***)

Q. MENU Seleccione la fuente de menú Rápido deseada. (► p. 33)

FREEZE (PAUSA) Pausa la imagen actual en la pantalla. (No funciona en modo USB.)
El televisor vuelve automáticamente al modo de visionado normal si no se recibe ninguna señal o si no se realiza ninguna operación durante 5 minutos.

Instalación de las pilas

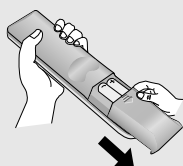

- Abra la tapa del compartimento de las pilas situada en la parte posterior e introduzca las pilas con la polaridad correcta (+ con +, - with -).
- Inserte dos pilas AAA de 1,5 V. No mezcle pilas antiguas y nuevas.
- Cierre la tapa.

CONTROL DE RECEPCIÓN DE TV/PROGRAMAS

FUNCIONES DE LAS TECLAS DEL MANDO A DISTANCIA (SÓLO 42/50PQ6***)

Cuando utilice el mando a distancia, oriéntelo hacia el televisor.

CONTROL DE RECEPCIÓN DE TV/PROGRAMAS



ENERGY SAVING AHORRO DE ENERGÍA Ajuste el modo de ahorro de energía de la TV.

RATIO (RELACIÓN) Selecciona la opción de Formato (Proporción de tamaño) de la imagen.

POWER (Encendido) Enciende la unidad (On) desde el modo de espera o la apaga (Off) para pasar al modo de espera.

SIMPLINK accede a una lista de dispositivos AV conectados al TV. Si se pulsa varias veces este botón, el menú Simplink aparece en la pantalla. (► p. 43)

INPUT El modo de entrada externa gira con secuencia regular.

Q. MENU Seleccione la fuente de menú Rápido deseada. (► p. 33)

MENU Selecciona un menú.
Borra todos los mensajes de visualización en pantalla y vuelve a la función de TV desde cualquier menú.

FREEZE (PAUSA) Pausa la imagen actual en la pantalla. (No funciona en modo USB.)
El televisor vuelve automáticamente al modo de visionado normal si no se recibe ninguna señal o si no se realiza ninguna operación durante 5 minutos.

TECLAS CENTRALES (Arriba/Abajo/Izquierda/Derecha) Permite desplazarse por los menús en pantalla y ajustar la configuración del sistema según sus preferencias.

OK Acepta la selección o muestra el modo actual.

RETURN Permite al usuario retroceder un paso en una aplicación interactiva, en EPG o en otra función de interacción del usuario.

SLEEP Configura la conexión o desconexión temporizada.

AV MODE Le permite seleccionar y configurar imágenes y sonidos al conectarse a dispositivos AV. (► p.47)

Botones de colores Estos botones se utilizan para el teletexto. (sólo para modelos con **TELETEXTO**) o **Editar programa**.

1 TELETEXT BUTTONS Estos botones se utilizan para el teletexto. Para obtener más información, consulte el apartado "Teletexto". (► p.90)



Volumen arriba /abajo Ajusta el volumen.

MARK Le permite seleccionar o no programas en el menú USB.

FAV Muestra el programa favorito seleccionado.

MUTE Activa y desactiva el sonido.

Programme arriba /abajo Selecciona un programa.

PAGE UP/DOWN Le permite moverse de una pantalla completa de información a la siguiente

Botones numéricos 0-9 Selecciona un programa.
Selecciona los elementos numerados de un menú.

LIST muestra la tabla de programas.

Q.VIEW Vuelve al programa visto anteriormente.

Botones de control del menú SIMPLINK/USB Controles SIMPLINK o menú USB.

Instalación de las pilas

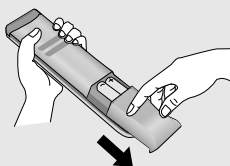

- Abra la tapa del compartimento de las pilas situada en la parte posterior e introduzca las pilas con la polaridad correcta (+ con +, - with -).
- Inserte dos pilas AAA de 1,5 V. No mezcla pilas antiguas y nuevas.
- Cierre la tapa.

CONTROL DE RECEPCIÓN DE TV/PROGRAMAS

ENCENDIDO DEL TELEVISOR

- Para poder utilizar todas sus funciones, el televisor debe estar encendido.

- 1 En primer lugar, conecte correctamente el cable de alimentación.
En ese momento, el televisor pasará al modo de espera.
- 2 Para encender el televisor desde el modo de espera, pulse los botones **INPUT** o **P ▲ ▼** del televisor o pulse o **POWER, INPUT, P ^ v** o teclas numéricas(0~9) del mando a distancia: el televisor se encenderá

Guía de inicio

En la pantalla de visualización se muestra la pantalla tras encender el televisor, permitiéndole ajustar el **Idioma, Configuración de modo, el País, Sintonización auto.**

Nota:

- a. Si lo cierra sin completar la configuración inicial, el menú *Initial Setting (Configuración inicial)* puede mostrarse de nuevo.
- b. El modo "Demostración en tienda" está pensado sólo para la visualización comercial y no para el uso personal.
- c. El modo "Uso en casa" es más idóneo para controlar los entornos domésticos y se configura como el modo básico de este televisor.
- d. El modo "Demostración en tienda" se ha creado como tal para el entorno de la tienda. El modo "Demostración en tienda" se inicializa en la calidad del vídeo configurado por esta empresa tras un período específico de tiempo cuando el usuario cambia los datos de la calidad del vídeo de forma aleatoria.
- e. El modo (Uso en casa, Demostración en tienda) puede cambiarse con la opción **Configuración de modo** en el menú **OPCIÓN**.

SELECCIÓN DE PROGRAMAS

- 1 Pulse el botón **P ^ v** o los botones numéricos para seleccionar un número de canal.

AJUSTE DEL VOLUMEN

- 1 Pulse el botón **▲ + ○ -** para ajustar el volumen.

Si quiere silenciar el sonido, pulse el botón **MUTE**.





Puede cancelar esta función pulsando el botón **MUTE(SILENCIO), ▲ + ○ -, AV Mode (Modo AV)**.

QUICK MENU (MENÚ RÁPIDO)

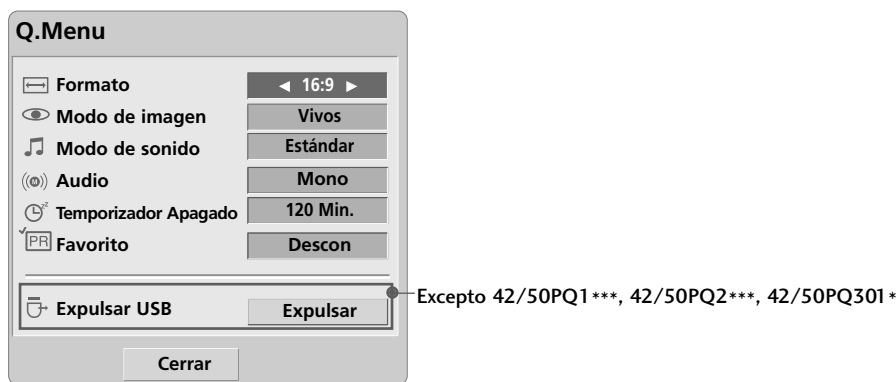
El menú en pantalla del televisor (OSD) puede no coincidir exactamente con las imágenes incluidas en este manual.
El menú Rápido (Quick Menu) contempla las características que los usuarios utilizan con más frecuencia.

- **Formato**(Relación de aspecto) : Selecciona el formato de imagen deseado.
Para ajustar el zoom, seleccione 16:9, Original, 4:3, 14:9, Zoom y Cinema Zoom1 en el menú Ratio. Tras realizar el ajuste del zoom, la pantalla volverá al menú Rápido (Q.Menu).
- **Modo de imagen** : Selecciona el modo de imagen deseado.
- **Modo de sonido** : Característica que configura automáticamente la combinación de sonidos a fin de mejorar las imágenes visualizadas. Selecciona el modo de sonido deseado
- **Audio** : Selecciona la salida de sonido.
- **Temporizador Apagado** : Configura la conexión o desconexión temporizada.
- **Favorito** : Selecciona su programa favorito.
- **Expulsar USB** : Seleccione esta opción para extraer el dispositivo USB.
(Excepto 42/50PQ1***, 42/50PQ2***, 42/50PQ301*)



1.   Visualización de cada menú.
2.  Selección de la Fuente deseada.
3. 

- Pulse el botón **Q. MENU (MENÚ RÁPIDO)** para volver a la visualización normal del televisor.

CONTROL DE RECEPCIÓN DE TV/PROGRAMAS

SELECCIÓN Y AJUSTE DE MENÚS EN PANTALLA

El menú en pantalla del televisor (OSD) puede no coincidir exactamente con las imágenes incluidas en este manual.

- La imagen visualizada puede diferir de su televisor.

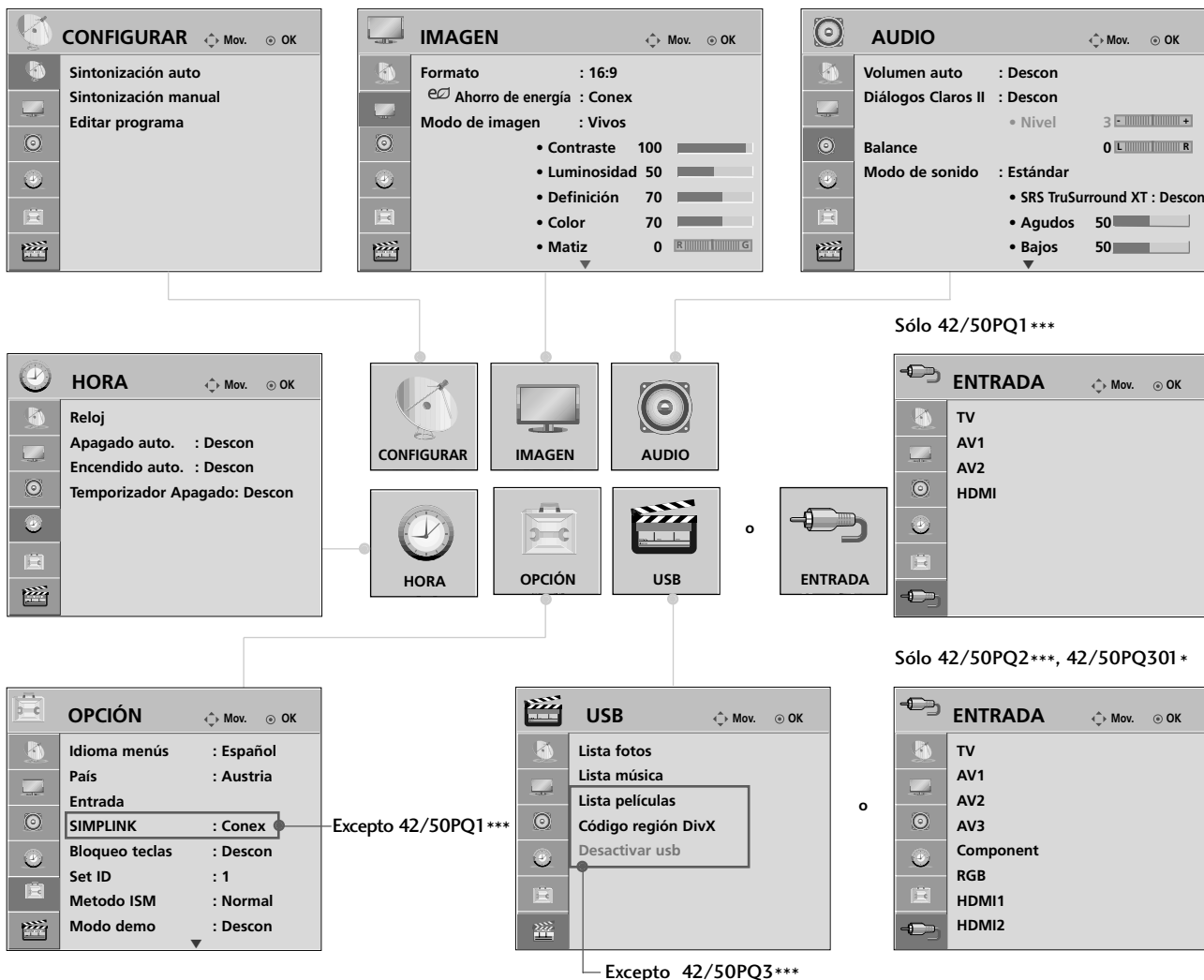

1 Visualización de cada menú.

2 Selección de un elemento del menú.

3 Se mueve al menú emergente.

- Pulse el botón **MENU** (MENÚ) para volver a la visualización normal del televisor.
- Pulse el botón **RETURN** (VOLVER) para acceder a la pantalla del menú anterior.

AJUSTE AUTOMÁTICO DE PROGRAMAS

Utilícelo para buscar y almacenar automáticamente todos los programas.

Cuando inicie la programación automática, toda la información de servicio almacenada previamente se eliminará.



-   Seleccione **CONFIGURAR**.
-   Seleccione **Sintonización auto**.
-   Seleccione **SÍ**.
-  Ejecute **Sintonización auto**.

• Si desea seguir con la sintonización automática, seleccione **Sí** con los botones < > . A continuación, pulse el botón **OK**. De lo contrario, seleccione **NO**.

- Pulse el botón **MENU** (MENÚ) para volver a la visualización normal del televisor.
- Pulse el botón **RETURN** (VOLVER) para acceder a la pantalla del menú anterior.

CONTROL DE RECEPCIÓN DE TV/PROGRAMAS

SINTONÍA MANUAL DE PROGRAMAS

Esta función le permite introducir de forma manual las emisoras y disponerlas en el orden que usted prefiera.

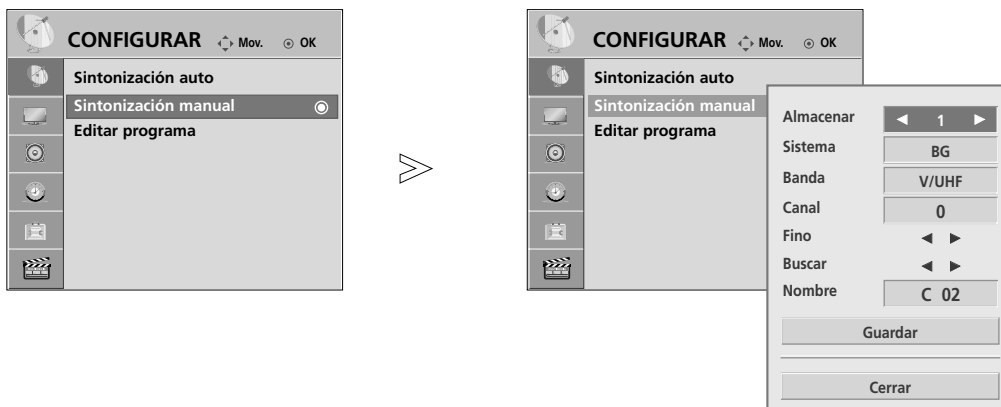

- 1 Seleccione **CONFIGURAR**.
- 2 Seleccione **Sintonización manual**.
- 3 o Seleccione el número de programa deseado.
- 4 Seleccione un sistema de televisión.
- 5 Seleccione **V/UHF** o **Cable**.
- 6 o Seleccione el número de canal deseado.
- 7 Inicie la búsqueda.
- 8 Seleccione **Guardar**.
- 9

- Pulse el botón **MENU** (MENÚ) para volver a la visualización normal del televisor.
- Pulse el botón **RETURN** (VOLVER) para acceder a la pantalla del menú anterior.

- BG : PAL B/G, SECAM B/G (Europa / Europa Oriental /Asia / Nueva Zelanda / Oriente Medio / Africa/Australia)
- I : PAL I/II (Reino Unido / Irlanda / Hong Kong / Sudáfrica)
- DK : PAL D/K, SECAM D/K (Europa Oriental / China / Africa / CIS)
- Para guardar otro canal, repita los pasos 3 a 8.



■ Asignación nombres de emisoras

Le permitirá asignar un nombre de canal compuesto por cinco caracteres a cada número de programa.

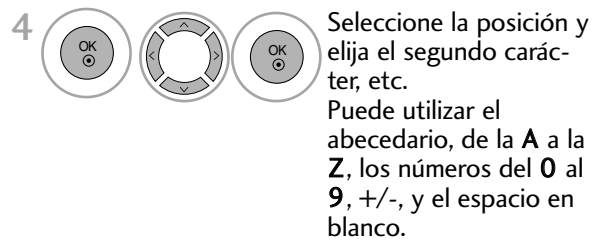
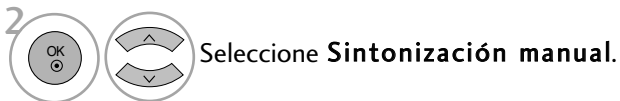

■ Sintonización fina

Normalmente, la sintonización fina sólo es necesaria cuando la recepción es pobre.

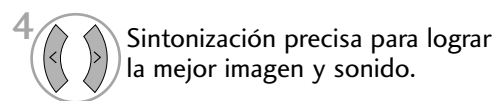

- Pulse el botón **MENU** (MENÚ) para volver a la visualización normal del televisor.
- Pulse el botón **RETURN** (VOLVER) para acceder a la pantalla del menú anterior.

CONTROL DE RECEPCIÓN DE TV/PROGRAMAS

EDICIÓN DE PROGRAMAS

Si se omite un número de programa, significa que no es posible seleccionarlo con los botones P ^ v durante la visualización del televisor.

Si desea seleccionar el programa omitido, introduzca directamente el número del programa con los botones NUMÉRICOS o selecciónelo en el menú Program edit (Editar programa).

Esta función permite omitir programas almacenados

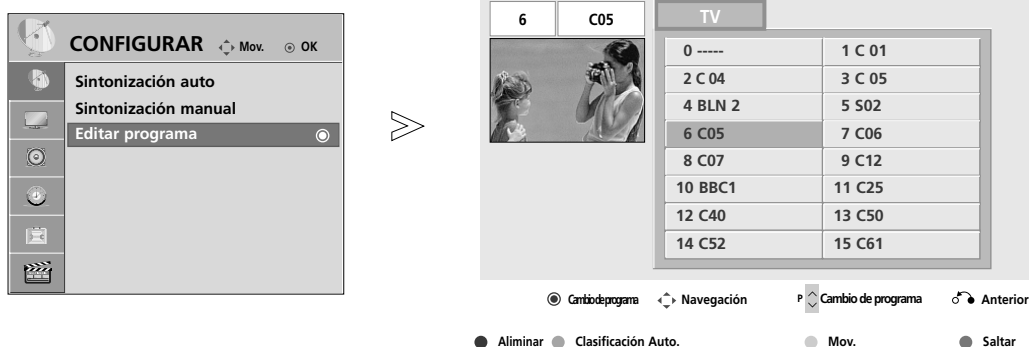

- 1 Seleccione **CONFIGURAR**.
- 2 Seleccione **Editar programa**.
- 3 Indique el **Editar programa**.
- 4 Seleccione un programa a guardar o a omitir.

- Pulse el botón **MENU** (MENÚ) para volver a la visualización normal del televisor.
- Pulse el botón **RETURN** (VOLVER) para acceder a la pantalla del menú anterior.

Esta función le permite borrar u omitir los programas almacenados.
También podrá mover algunos canales y utilizar otros números de programa.

■ Borrar un programa

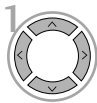

Seleccione un número de programa a eliminar.

- Si se borra el programa seleccionado, todos los demás programas cambian una posición.



ROJO Cambie el número del programa eliminado a rojo.



ROJO Olvídense del programa eliminado.

■ Autor Sort (Clasificación automática)



VERDE Inicio de Auto Sort (Clasificación automática).

- Tras activar una vez la opción de clasificación automática, ya no podrá editar los programas.

■ Moving a programme

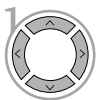

Seleccione un número de programa a mover.



AMARILLO Cambie el número del programa movido a AMARILLO.



AMARILLO Olvídense del programa movido.

■ Saltar un Programa



Seleccione un número de programa a omitir.



AZUL Cambie el número del programa omitido a azul.



AZUL Olvídense del programa omitido.

- Cuando se omite un número de programa significa que no podrá seleccionarlo utilizando el botón **P** durante el funcionamiento normal de la televisión.
- Si quiere seleccionar el número de programa omitido, introduzca directamente el número de programa con los botones NUMÉRICOS o selecciónelo en el menú de edición de programas.

CONTROL DE RECEPCIÓN DE TV/PROGRAMAS

VISUALIZACIÓN DE UNA TABLA DE PROGRAMAS

Usted puede comprobar los programas almacenados en memoria, mediante la tabla de programas.





■ Para visualizar la lista de programas

- 1  Visualización de Lista de programas.

- Puede que encuentre algunos nombres de programas en gris. Son omitidos durante la programación automática o en el modo de edición de programas.
- Algunos programas cuyo número de canal aparece en la tabla de programas indican que no se ha asignado nombre de canal.

■ Seleccionar un programa en la tabla de programas

- 1  Seleccione un programa.
- 2  Cambie al número del programa elegido.

■ Visualización Cuadros de Programa

- 1  Pase las páginas.
- 2  Vuelva a la visualización normal del televisor.

CONFIGURACIÓN DE PROGRAMAS FAVORITOS

■ Selección de programas favoritos

La función Programas favoritos es una cómoda función que le permite pasar rápidamente a programas de su elección sin tener que esperar a que la TV pase por todos los programas intermedios. Para configurar un programa favorito, pulse varias veces el botón **FAV** (Favorito).



Excepto 42/50PQ1***, 42/50PQ2***, 42/50PQ301*



- Esto incluirá automáticamente el programa seleccionado en la lista de programas favoritos.

■ Mostrar la lista de programas favoritos

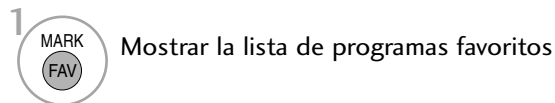

CONTROL DE RECEPCIÓN DE TV/PROGRAMAS

LISTA DE ENTRADA

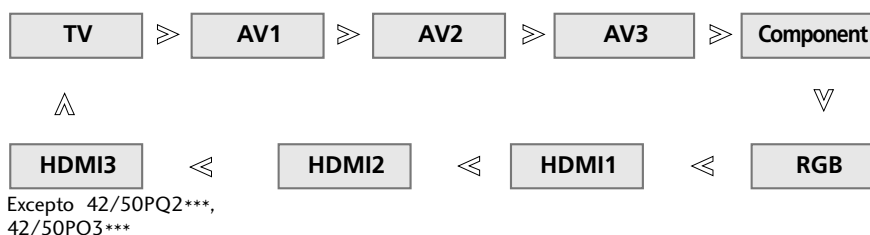

- Sólo 42/50PQ1***

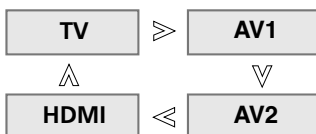

- También puede ajustar el menú **ENTRADA**. (Sólo 42/50PQ1***, 42/50PQ2***, 42/50PQ301*)



Sólo 42/50PQ1***



- **TV** : Seleccione esta opción al ver TV.
- **AV** : Seleccione esta opción al ver VCR o un equipo externo.
- **Component** : Seleccione esta opción al utilizar un DVD o un decodificador digital, según el conector.
- **RGB** : Seleccione esta opción cuando utilice un PC, según el conector.
- **HDMI** : Seleccione esta opción al utilizar un DVD o un decodificador digital, según el conector.









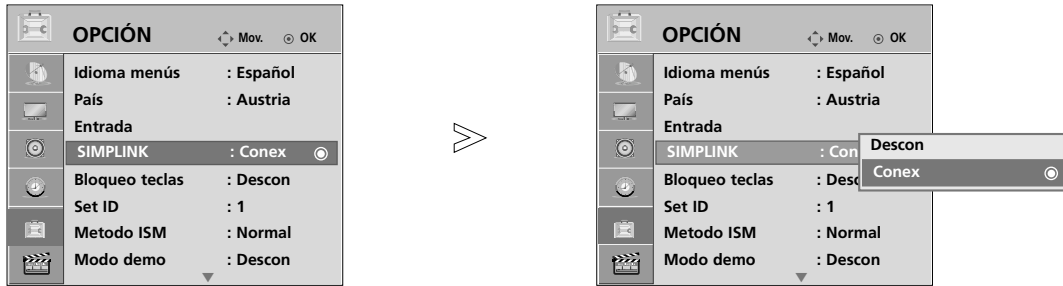

Opera sólo con dispositivos que lleven el logo SIMPLINK. Verifique el logo SIMPLINK.

Cuando se utiliza junto con un dispositivo de otras empresas, en la función HDMI-CEC, puede que no funcione con normalidad.

Esto permite controlar y reproducir otros dispositivos AV conectados al TV mediante un cable HDMI sin necesidad de cables o configuraciones adicionales.

Si no desea activar el menú SIMPLINK, seleccione “Descon”.



-   Seleccione **OPCIÓN**.
-   Seleccione **SIMPLINK**.
-   Seleccione **Conex** o **Descon**.
-  Guardar.

- Pulse el botón **MENU** (MENÚ) para volver a la visualización normal del televisor.
- Pulse el botón **RETURN** (VOLVER) para acceder a la pantalla del menú anterior.

CONTROL DE RECEPCIÓN DE TV/PROGRAMAS

Funciones de SIMPLINK

Reproducción de discos

Control conectado a los dispositivos AV al pulsar $\wedge / \vee / < / >$, OK, \blacktriangleright , \blacksquare , $| |$, \blacktriangleleft botones $\blacktriangleright\blacktriangleright$

Reproducción directa

Una vez conectados los dispositivos AV al TV, es posible controlarlos directamente y reproducir el contenido sin necesidad de ninguna configuración adicional.

Selección de dispositivo AV

Permite seleccionar uno de los dispositivos AV conectados al TV y utilizarlo.

Desconexión de todos los dispositivos

Al apagar el TV, todos los dispositivos conectados se apagan también.

Extracción de audio

Proporciona un método sencillo para la extracción de audio.

Sincronización de energía conectada

Cuando el equipo con función Simplink conectado al terminal HDMI comienza a reproducir, la TV se encenderá automáticamente.

*** Un dispositivo conectado al TV mediante un cable HDMI que no sea compatible con Simplink, no presentará esta función.**

Nota: Para utilizar SIMPLINK, debe utilizarse un cable HDMI de una versión superior a 1,3 con función *CEC. (*CEC: Control de electrónica de consumo).

Connecting to Home Theater with the SIMPLINK logo.

- 1 Conecte el terminal **HDMI/DVI IN 1**, **HDMI IN 2** o **HDMI IN3** (Excepto 42/50PQ2***, 42/50PQ3***) de la parte posterior de la TV y el terminal de salida HDMI del sistema de cine en casa usando cables HDMI.
- 2 Conecte el terminal de salida de audio en la parte posterior del televisor y el terminal de entrada de audio del sistema de cine en casa por medio de cables ópticos.
- 3 Seleccione el sistema de cine en casa en el menú Speaker (Altavoz) pulsando el botón **SIMPLINK**.

► Al seleccionar u operar dispositivos con la función cine en casa, el altavoz pasará automáticamente al altavoz HT (escuchando con el cine en casa).

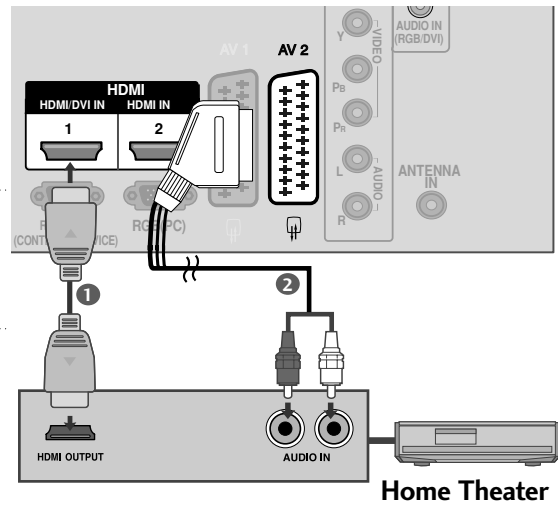

! NOTA

- Conecte el cable HDMI a HDMI/DVI IN o el terminal (salida HDMI) de la parte posterior del dispositivo SIMPLINK del terminal HDMI IN.
- Cuando la fuente de entrada se cambie a la otra con el botón INPUT del mando a distancia o de otros, el dispositivo que esté funcionando con el SIMPLINK se detiene.

Menú SIMPLINK

Pulse los botones \wedge \vee \lt \gt y, a continuación, el botón OK para seleccionar la fuente SIMPLINK que desee.

- 1 **Recepción de TV:** pasa al canal de TV anterior independientemente del modo actual.
- 2 **Reproducción de discos (DISC):** selecciona y reproduce los discos insertados. Si hay varios discos disponibles, aparecerán los títulos de los discos en la parte inferior de la pantalla.
- 3 **Reproducción de vídeo (VCR):** controla y reproduce la videgrabadora conectada.
- 4 **Reproducción de grabaciones del disco duro (HDD Recorder):** reproduce y controla las grabaciones almacenadas en el disco duro.
- 5 **Salida de audio al equipo de cine en casa/salida de vídeo al TV (SPEAKER):** seleccione Home theatre (Cine en casa) o TV speaker (altavoz de TV) para la salida de audio.

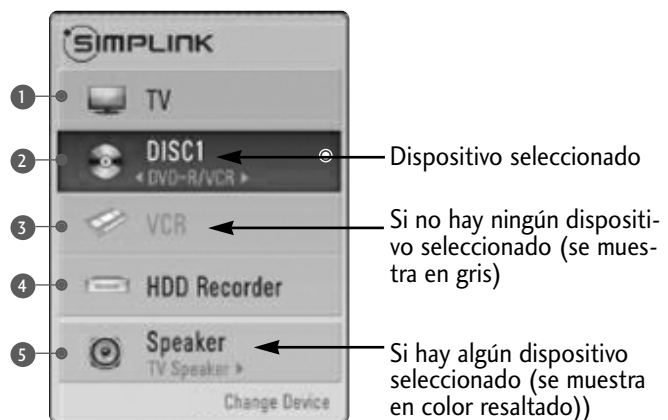

CONTROL DE RECEPCIÓN DE TV/PROGRAMAS

ETIQUETA DE ENTRADA

Seleccione una etiqueta para cada fuente de entrada. Selects a label for each input source.

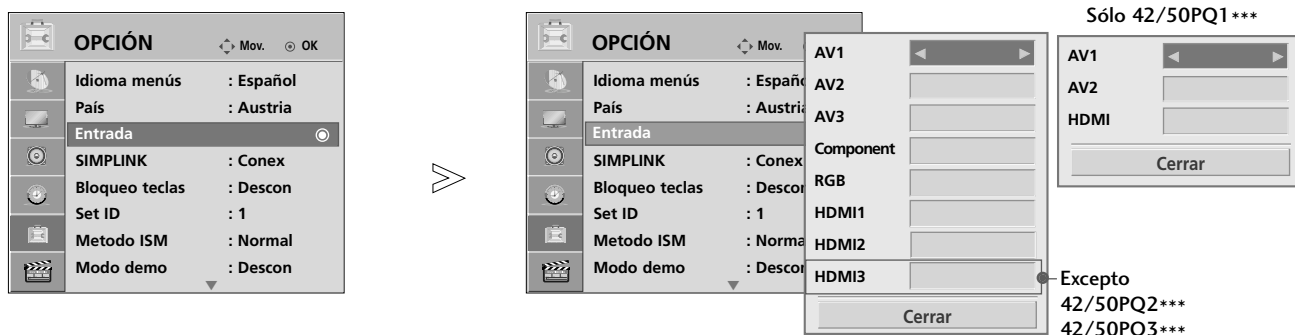

- 1 Seleccione **OPCIÓN**.
- 2 Seleccione **Entrada**.
- 3 Seleccione la fuente.
- 4 Seleccione la etiqueta.

- Pulse el botón **MENU** (MENÚ) para volver a la visualización normal del televisor.
- Pulse el botón **RETURN** (VOLVER) para acceder a la pantalla del menú anterior.

AV MODE (MODO AV)

Puede seleccionar imágenes y sonidos de calidad óptima al conectar dispositivos AV a una entrada externa.

Descon	Desactiva el MODO AV.
Cine	Optimiza el vídeo y el audio para ver películas.
Deportes	Optimiza el vídeo y el audio para ver eventos deportivos.
Juego	Optimiza el vídeo y el audio para videojuegos.

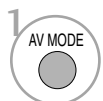
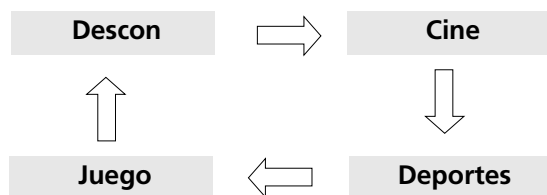

Pulse el botón **Modo AV** varias veces para seleccionar la fuente deseada.



- Si selecciona el modo **Cine** en **Modo AV**, dicho modo **Cine** será seleccionado tanto en el modo de imagen como de sonido, en el menú **IMAGEN** y **AUDIO** (sonido) respectivamente.
- Si selecciona **Descon** en **Modo AV**, la imagen configurada inicialmente será la seleccionada.

- Pulse el botón **RETURN** (VOLVER) para volver a la visualización normal del televisor.

CONTROL DE RECEPCIÓN DE TV/PROGRAMAS

BLOQUEO TECLAS

El televisor puede ajustarse de modo a controlarlo exclusivamente mediante el mando a distancia. Esta característica se puede utilizar para evitar que se mire la televisión sin su permiso. La unidad está programada para recordar la última opción configurada, incluso si se apaga la unidad.



- 1 Seleccione **OPCIÓN**.
- 2 Seleccione **Bloqueo teclas**.
- 3 Seleccione **Conex** o **Descon**.
- 4 Guardar.

- Si ajusta la opción Bloqueo teclas(Key Lock) en 'Conex'('On') y la unidad se apaga, pulse los botones INPUT, P ▲ o ▼(o P ^ v) de la unidad o bien los botones POWER, INPUT, P ^ v o los botones NUMÉRICOS del mando a distancia para encender el televisor(TV).
- **Bloqueo teclas conex'** (Bloqueo de teclas activado) si se pulsa cualquier botón del panel frontal con la unidad encendida. (Excepto el botón $\phi /$)

- Pulse el botón **MENU** (MENÚ) para volver a la visualización normal del televisor.
- Pulse el botón **RETURN** (VOLVER) para acceder a la pantalla del menú anterior.





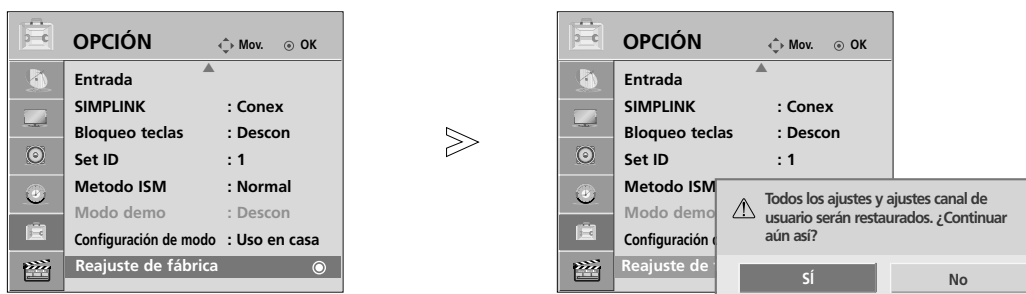

Inicialización (reajuste de los valores originales de fábrica)

Utilícelo para restablecer rápidamente todas las opciones del menú según los valores predeterminados de fábrica.

Esta función elimina todos los programas de TV (televisión).

Cuando realice el Reajuste de fábrica (Initial Setting), deberá reiniciar la configuración de inicialización.



- 1   Seleccione **OPCIÓN**.
- 2   Seleccione **Reajuste fabrica**.
- 3   Seleccione **Sí**.
- 4  Inicie el reajuste de fábrica.

- Pulse el botón **MENU** (MENÚ) para volver a la visualización normal del televisor.
- Pulse el botón **RETURN** (VOLVER) para acceder a la pantalla del menú anterior.

PARA UTILIZAR DISPOSITIVOS USB

(Excepto 42/50PQ1***, 42/50PQ2***, 42/50PQ301*)

Al conectar el dispositivo USB

Cuando conecte un dispositivo USB, se mostrará automáticamente este menú emergente. No puede añadir carpetas nuevas o suprimir carpetas ya existentes en un dispositivo USB.

- La imagen visualizada puede diferir de su televisor.

- 1 Conecte los dispositivos USB en las clavijas **USB IN** del lateral del TV.

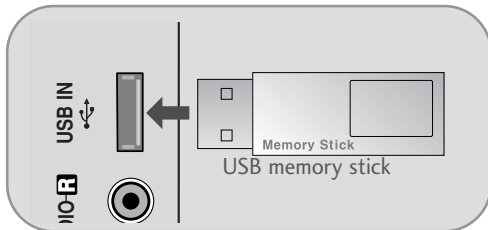

- Esta TV admite JPEG and MP3 y Divx SD. (Sólo 42/50PQ6***)
- Esta TV admite JPEG y MP3. (Sólo 42/50PQ3***)

- 2 Seleccione **LISTA FOTOS** o **LISTA MÚSICA** o **LISTA PELÍCULAS** (Sólo 42/50PQ6***).



Al retirar el dispositivo USB

Seleccione el menú **Expulsar USB** antes de desconectar el dispositivo USB de la unidad.



Precauciones al utilizar dispositivos USB

- ▶ Sólo puede reconocerse un dispositivo de almacenamiento USB.
- ▶ Si el dispositivo de almacenamiento USB está conectado a un concentrador USB, no se reconocerá el dispositivo.
- ▶ No se reconocerán los dispositivos de almacenamiento USB que utilicen programas especiales.
- ▶ No se reconocerán los dispositivos de almacenamiento USB que utilicen controladores especiales.
- ▶ La velocidad de reconocimiento de un dispositivo de almacenamiento USB puede variar con cada dispositivo.
- ▶ No apague el TV ni desconecte el dispositivo USB cuando éste esté en funcionamiento. Cuando se desconecta un dispositivo de repente, los archivos almacenados o el propio dispositivo de almacenamiento USB podrían resultar dañados.
- ▶ No conecte un dispositivo de almacenamiento USB manipulado en el PC. El dispositivo puede provocar fallos en el producto o no reproducirse en absoluto. Utilice sólo dispositivos de almacenamiento USB con archivos normales de música o archivos de imagen.
- ▶ Utilice sólo un dispositivo de almacenamiento USB formateado con el sistema de ficheros FAT16, FAT32, NTFS mediante Windows. Si se utiliza un dispositivo de almacenamiento formateado mediante otro software, podría no reconocerse.
Los datos en el dispositivo de almacenamiento USB no pueden borrarse con el sistema de archivos NTFS.
- ▶ Conecte el cable de alimentación a dispositivos de almacenamiento USB que requieran fuentes de alimentación externa. De lo contrario, el dispositivo podría no ser reconocido.
- ▶ Conecte un dispositivo de almacenamiento USB con el cable incluido por el fabricante del dispositivo. Si el cable conectado no proviene del fabricante del dispositivo o es un cable demasiado largo, podría no reconocerse.
- ▶ Algunos dispositivos de almacenamiento USB pueden no ser compatibles o funcionar incorrectamente.
- ▶ Sólo se admiten 999 archivos y carpetas. Los archivos y carpetas que excedan este número no se reconocerán.
- ▶ Los datos del dispositivo de almacenamiento USB no pueden alinearse.
Como nombre de archivo se reconocerán hasta 128 caracteres ingleses.
- ▶ Haga una copia de seguridad de los archivos importantes ya que los datos del dispositivo USB podrían dañarse. La gestión de datos es responsabilidad del consumidor, por lo que el fabricante no cubre la pérdida de datos del producto.
- ▶ Si el dispositivo USB está conectado en modo espera, el disco duro específico se cargará automáticamente al encender la TV.
- ▶ La capacidad recomendada es de 1TB o menos para un disco duro externo USB y 32GB o menos para una memoria USB.
- ▶ La TV necesita más tiempo para detectar si el espacio de almacenamiento es mayor.
Si se conecta la memoria USB en el modo espera (Standby), el tiempo de encendido será mayor que el normal.
- ▶ Cualquier dispositivo con una capacidad mayor a la recomendada no funcionará.
- ▶ Si un disco duro externo USB con una función de "Ahorro de energía" no funciona, apague el disco duro y vuelva a encenderlo para que funcione correctamente.

! NOTA

- La imagen visualizada puede diferir de su televisor.
- Para evitar perder la memoria USB, utilice el conector USB (vendido por separado) para fijarla en el soporte del conector de la TV.

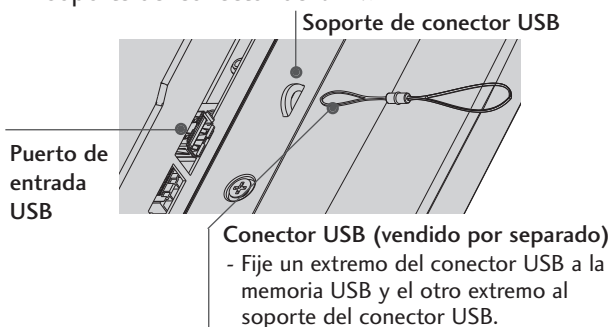

LISTA DE FOTOS

La visualización en pantalla puede variar en su sistema. Las imágenes son una ayuda para utilizar el TV.

Archivos de fotos compatibles (*.JPEG)

Base: Máx. 15360 x 8640

Mín.: 64 x 64

- Salida con especificación Progresiva
- Sólo puede ver archivos JPEG.
- Sólo se admite la exploración en línea base de JPEG (sólo SOF0, SOF1).
- Los archivos no compatibles se visualizan en forma de mapa de bits.

Componentes de pantalla

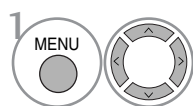

Seleccione **USB**.

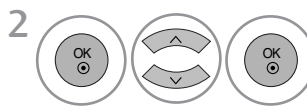

Seleccione **Lista fotos**.

- Vuelve al nivel superior
- Página actual/páginas totales
- Número total de fotos seleccionadas.
- Botones correspondientes del mando a distancia



PARA UTILIZAR DISPOSITIVOS USB



(Excepto 42/50PQ1***, 42/50PQ2***, 42/50PQ301*)

Selección de fotos y menú emergente







- ▶ **Ver** : muestra el objeto seleccionado.
- ▶ **Marcar todo** : marca todas las fotos de la pantalla.
- ▶ **Desmarcar todo** : deselecciona las fotos marcadas.
- ▶ **Borrar** : Permite eliminar la fotografía seleccionada.
- ▶ **Cerrar** : cierra el menú emergente.

1  Seleccione la carpeta o unidad destino.

2   Seleccione las fotos que quiere.

3  Muestra el menú emergente.

4   Seleccione el menú emergente que quiere.

- Utilice el botón **P**   para desplazarse por la página de fotografías.
- Utilice el botón **MARK** para marcar o desmarcar una foto. Cuando se marcan una o más fotos, podrá ver fotos individuales o diapositivas de las fotos marcadas. Si no marca ninguna foto, podrá ver todas las fotos individualmente o todas las fotos de una carpeta como diapositivas.

Configurar el menú a pantalla completa

Puede cambiar los ajustes para mostrar las fotos almacenadas en un dispositivo USB a pantalla completa.

Las operaciones detalladas se encuentran disponibles en la visualización de pantalla completa.



La relación de aspecto de una foto puede cambiar el tamaño de la foto mostrada a tamaño completo.

- Pulse el botón **RETURN** (VOLVER) para acceder a la pantalla del menú anterior.

1  Seleccione la carpeta o unidad destino.

2   Seleccione las fotos que quiere.

3  Muestra el menú emergente.

4  Seleccione **Ver**.

5  La foto seleccionada se visualizará en tamaño real.

PARA UTILIZAR DISPOSITIVOS USB

(Excepto 42/50PQ1***, 42/50PQ2***, 42/50PQ301*)

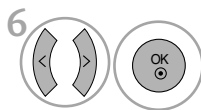

6 Seleccione **Diapos.**, **MUSICA AMBIENTE**, **(Girar)**, **Borrar**, **Opción** o **Ocultar**.

- Utilice los botones < > para avanzar o retroceder fotos.
- Utilice los botones < > para seleccionar y controlar el menú de pantalla completa.

▶ **Diapos.** (Diapositivas): Cuando no se selecciona ninguna imagen, se muestran en diapositiva todas las fotos de la carpeta actual. Cuando están seleccionadas, las fotos se muestran en diapositiva.

- Ajuste el intervalo de tiempo de la diapositiva en **Opción**.

▶ **MUSICA AMBIENTE** :Escuche música de fondo mientras ve las fotos a tamaño completo.

- Ajuste la función BGM y el álbum en **Opción**.

▶ **(Girar)**: Girar las fotos.

- Gira la imagen 90°, 180°, 270°, 360° hacia la derecha.

▶ **Borrar** : Elimina las fotos.

▶ **Opción** : Ajusta los valores de Velocidad de diapositivas y Música de diapositivas.

- Utilice los botones < > ^ v y **OK** para ajustar valores. Entonces, vaya a **OK** y pulse **OK** para guardar los ajustes.
- No puede cambiar la carpeta Música mientras se reproduzca BGM.

▶ **Ocultar** : Oculta el menú en pantalla completa.

- Para volver a ver el menú a pantalla completa, pulse el botón **OK**.

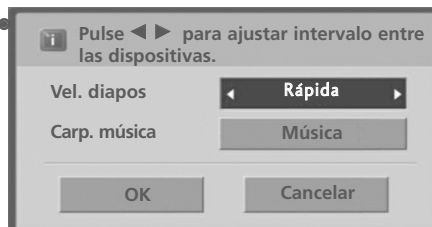

LISTA DE CANCIONES

Las canciones compradas (*.MP3) podrían contener restricciones de derechos.
Este modelo no reproduce este tipo de archivos.
En esta unidad pueden reproducirse canciones de un dispositivo USB.

La visualización en pantalla puede variar en su sistema. Las imágenes son una ayuda para utilizar el TV.

Archivos de MÚSICA admitidos (*.MP3)
Velocidad de transmisión 32 ~ 320kbps
Frecuencia de muestreo MPEG1 Icapa 3: 32k ~ 48kHz

Componentes de pantalla

1 MENU Seleccione USB. 2 OK Seleccione Lista música.

1 Vuelve al nivel superior
2 Página actual/páginas totales
3 Número total de canciones marcadas
4 Botones correspondientes del mando a distancia

LISTA MÚSICA

Página 2/3 Sin marcar

Título	Duración
Carpetas de carga	
Aisensi	03:28
Kimigamatteirukara	03:46
Metamorphoze	04:17
mind forest	04:35
Sunano zyuzika ~ Interlude ~	03:15

1 Carpetas de carga

4 Navegación Opción Cambio de programa MARK Marcar Salir

PARA UTILIZAR DISPOSITIVOS USB

(Excepto 42/50PQ1***, 42/50PQ2***, 42/50PQ301*)

Selección de canciones y menú emergente

Como se indica, se muestran hasta 6 canciones por página.

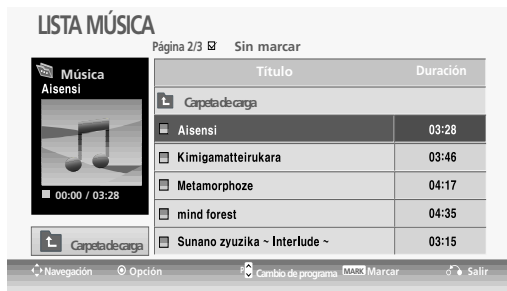



- ▶ **Reproducir** (en parada): reproduce las canciones seleccionadas. Una vez acaba una canción, pasa a la siguiente. Cuando no haya más canciones, pasará a la siguiente carpeta.
- ▶ **Repr. marcadas**: reproduce las canciones seleccionadas. Una vez acaba una canción, pasa a la siguiente automáticamente.
- ▶ **Detener repr.** (durante reproducción): para las canciones en reproducción.
- ▶ **Repr. con foto**: Marca todas las canciones de la carpeta.
- ▶ **Marcar todo**: Marca todas las canciones de la carpeta.
- ▶ **Desmarcar todo**: deselecciona las canciones marcadas.
- ▶ **Borrar**: Elimina la música seleccionada.
- ▶ **Cerrar**: cierra el menú emergente.

1  Seleccione la carpeta o unidad destino.

2  Seleccione la música deseada.

3  Muestra el menú emergente.



4  Seleccione el menú emergente que quiere.

- Utilice el botón **P**   para desplazarse por la página de música.
- Utilice el botón **MARK** para marcar o desmarcar una canción. Cuando se marcan una o más canciones, se reproducirán en orden. Por ejemplo, si sólo quiere escuchar una canción de forma repetida, marque sólo esa canción y reproduzca. Si no se marca ninguna canción, todas las canciones de la carpeta se reproducirán en orden.

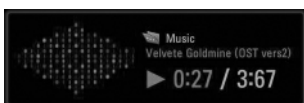
- Si no pulsa ningún botón durante un tiempo, flotará una caja con información de la reproducción (como se muestra a continuación) como salvapantallas.
- Salvapantallas?
El salvapantallas previene el daño a los píxeles de la pantalla por mantener una imagen fija en pantalla durante un largo período de tiempo.



! NOTA

- ▶ Al reproducir música, el icono  se visualizará detrás del título de música.
- ▶ Una canción dañada o corrupta no se reproduce, sino que muestra 00:00 como tiempo de reproducción.
- ▶ Una canción descargada de un servicio de pago con protección de derechos no comienza y muestra información incorrecta en el tiempo de reproducción.
- ▶ Si pulsa los botones **OK**  se para el salvapantallas.
- ▶ Este televisor no puede reproducir archivos de música de un tamaño menor de 32 Kbytes.
- ▶ Los botones **PLAY**(▶), **Pause**(||), , ▶▶, ◀◀ del mando a distancia también están disponibles en este modo.
- ▶ Puede utilizar el botón ▶▶ para seleccionar el siguiente archivo musical y el botón ◀◀ para seleccionar el anterior.

PARA UTILIZAR DISPOSITIVOS USB

(Excepto 42/50PQ1***, 42/50PQ2***, 42/50PQ301*)

LISTA MOVIE (PELÍCULAS) (Sólo 42/50PQ6***)

La lista de películas se activa una vez se detecte la unidad USB. Se utiliza al reproducir archivos de película en la TV.

Muestra las películas de la carpeta USB y admite la reproducción.

Permite la reproducción de todas las películas de la carpeta y los archivos que desee el usuario.

La unidad no permite editar vídeos pero pueden borrarse archivos.

Es una lista de películas que muestra la información de la carpeta y los archivos Divx.

Admite hasta cuatro unidades.

Archivos admitidos para películas (*.avi/*.Divx)

Formato de vídeo : MPEG1 , MPEG2, MPEG4 (No es compatible con Microsoft MPEG4-V2, V3), DivX 3.xx , DivX 4.xx, DivX 5.xx , DivX VOD (DRM) , XviD, DivX 6.xx(Reproducción)

Formato de audio : Mpeg, Mp3, PCM, Dolby Digital.

Frecuencia de muestreo : entre 32k ~ 48kHz

Velocidad de transmisión: entre : entre 32k ~ 320kbps

Formato de subtítulos : *.smi/ *.srt/ *.sub(MicroDVD, SubViewer 2.0)/ *.ass/ *.ssa/*.txt(DVD Subtitle System)

- Los archivos DivX podrían no reproducirse dependiendo de los tipos o métodos de grabación.
- If the video and audio structure of recorded file is not interleaved, either video or audio is outputted.
- La velocidad de transmisión máxima de reproducción archivos DivX es de 4Mbps.
- La velocidad máxima de FPS (Fotogramas por segundo) puede alcanzarse solamente en el nivel SD. La FPS es de 25 FPS (720*576) o 30 FPS (720*480) dependiendo de la resolución.
- Los archivos con una FPS de 25, 30 o superiores no podrán reproducirse correctamente.
- Los archivos codificados con GMC (Global Motion Compensation) no se podrán reproducir.
- No se podrán visualizar algunos archivos de subtítulos que no estén organizados por orden.

Nombre de extensión	Códec de vídeo	Códec de audio	Resolución
mpg, mpeg, mpe, vob, dat	MPEG1, MPEG2	AC3, MPEG, MP3, PCM	
Avi, divx, m4v	MPEG 4-SP, MPEG4-ASP, Divx 3.xx, Divx 4.xx, Divx 5.xx, Divx 6.xx(Reproducción), Xvid	AC3, MPEG, MP3, PCM	720x576@25p 720x480@30p

Componentes de pantalla

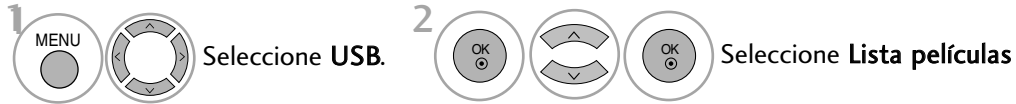

- 1 Vuelve al nivel superior
- 2 Página actual/páginas totales
- 3 Número total de títulos de películas marcados
- 4 Botones correspondientes del mando a distancia

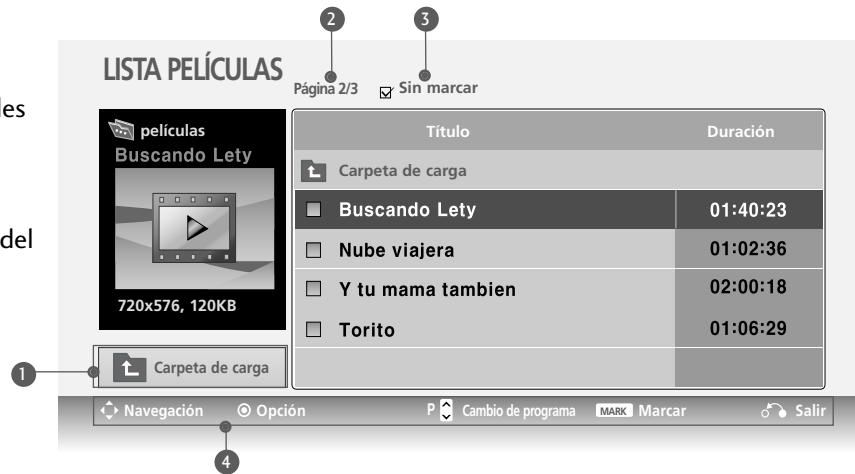

! NOTA

- ▶ Un archivo de película DivX y el archivo de subtítulos deben encontrarse en la misma carpeta.
- ▶ El nombre del archivo de vídeo y el del subtítulo deben ser idénticos para que se muestren.
- ▶ Utilice las teclas izquierda/derecha (< / >) para moverse a un fotograma específico hacia delante o hacia atrás mientras reproduce una película.
(Las teclas izquierda/derecha (< / >) pueden no funcionar adecuadamente para algunos archivos durante la reproducción.)

PARA UTILIZAR DISPOSITIVOS USB

(Excepto 42/50PQ1***, 42/50PQ2***, 42/50PQ301*)

Selección de película y Menú emergente

Como se muestra, la lista incluirá 6 películas por página.

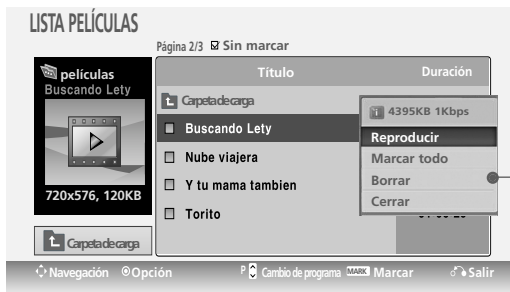

- ▶ **Reproducir** : Reproduce los títulos de película seleccionados. La función Divx Play se ejecuta mientras cambia la pantalla.
- ▶ **Reproducir marcados**: reproduce los títulos seleccionados. Una vez que termina la reproducción de una película, se inicia automáticamente la reproducción de la siguiente que haya seleccionado.
- ▶ **Detener reproducción**(durante la reproducción): detiene la reproducción de los títulos.
- ▶ **Marcar todo** : Marca todos los títulos de película de la carpeta.
- ▶ **Desmarcar todo** : Deselecciona todos los títulos de película marcados.
- ▶ **Borrar**: permite eliminar los títulos seleccionados.
- ▶ **Cerrar** : Cierra el menú emergente.



1 Seleccione la carpeta o unidad destino.

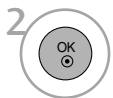

2 Seleccione los títulos que desee.

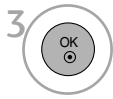

3 Muestra el menú emergente.



4 Seleccione el menú emergente que quiere.

- Aparece un mensaje en caso de que los archivos no sean compatibles.
Este archivo no es válido.

Idioma de audio DivX y de subtítulos

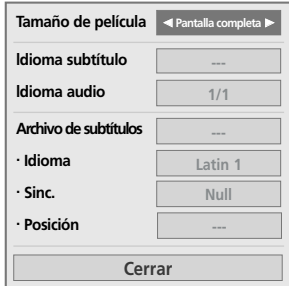

Idioma subtítulo	Latín1	French, Spanish, Catalan Basque, Portuguese, Italian, Albanian, Rhaeto-Romanic, Dutch, German, Danish, Swedish, Norwegian, Finnish, Faroese, Icelandic, Irish, Scottish, English
	Latín2	Czech, Hungarian, Polish, Romanian, Croatian, Slovak, Slovenian, Sorbian
	Latín4	Estonian, the Baltic languages Latvian(Lettish) and Lithuanian, Greenlandic and Lappish
	Latín5	English, Turkish
	Cyrillic	Bulgarian, Byelorussian, Macedonian, Russian, Serbian and pre-1990 (no ghe with upturn) Ukrainian
	Greek	English, modern Greek
	Hebrew	English, modern Hebrew
	Chinese	Chinese
	Thai	Thai
	Arabic	English, Arabic

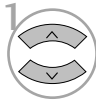

1 Seleccione la opción que desee.



2 Select **Tamaño de película**, **Idioma subtítulo**, **Idioma audio**, **Archivo de subtítulos**, **Idioma**, **Sinc.** o **Posición**.

- Al reproducir DivX, si pulsa el botón **ROJO**, se mostrará este mensaje.
- **Tamaño de película** : Selecciona el formato de imagen que desee durante la reproducción de la película.
- **Idioma audio & Idioma subtítulo** : Cambia el grupo de idioma del audio o los subtítulos durante la reproducción de la película.
- **Sinc.** : Ajusta la sincronización de tiempo de los subtítulos desde -10 segs ~ +10 segs en pasos de 0,5 segs durante la reproducción de la película.
- **Posición** : Cambia la posición del subtítulo hacia arriba o hacia abajo durante la reproducción de la película.

- Pulse el botón **MENU** (MENÚ) para volver a la visualización normal del televisor.
- Pulse el botón **RETURN** (VOLVER) para acceder a la pantalla del menú anterior.

! NOTA

- ▶ Algunos caracteres especiales no se admiten en los subtítulos.
- ▶ Las etiquetas HTML no se admiten en los subtítulos.
- ▶ No habrá disponibles subtítulos en idiomas diferentes a los idiomas admitidos.

Utilización del control remoto

◀◀ / ▶▶	<p>Durante la reproducción, pulse varias veces el botón REW(RETROCEDER) (◀◀) para acelerar ◀◀ -> ◀◀◀◀ -> ◀◀◀◀◀ -> ◀◀◀◀◀◀ -> ◀◀◀◀◀◀◀ .</p> <p>pulse varias veces el botón FF (AVANCE) (▶▶) para acelerar ▶▶-> ▶▶▶▶ -> ▶▶▶▶▶ -> ▶▶▶▶▶▶ .</p> <ul style="list-style-type: none"> ▪ Pulsar estos botones varias veces aumenta la velocidad de avance o retroceso.
	<p>Durante la reproducción, pulse el botón Pause(Pausa) ().</p> <ul style="list-style-type: none"> ▪ Se mostrará una imagen fija.
< >	<ul style="list-style-type: none"> ▪ Al utilizar el botón < o > durante la reproducción se mostrará un cursor en pantalla que indicará la posición.
PLAY(▶)	<p>Utilice el botón PLAY (REPRODUCIR) (▶) para regresar a la reproducción normal.</p>

PARA UTILIZAR DISPOSITIVOS USB

(Excepto 42/50PQ1***, 42/50PQ2***, 42/50PQ301*)

CÓDIGO DE REGISTRO DE DIVX (Sólo 42/50PQ6***)

Confirma el número del código de registro DivX de la TV. Usando el número de registro, puede comprar o alquilar las películas en www.divx.com/vod.

No se permite usar un código de registro DivX de otra TV para alquilar o comprar archivos Divx. (Sólo pueden reproducirse archivos DivX que coincidan con el código de registro de la TV.)

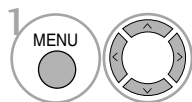
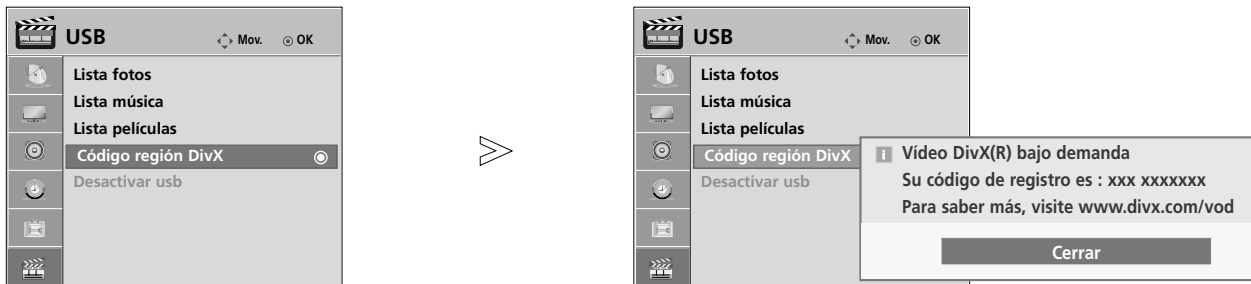

1 Seleccione **USB**.

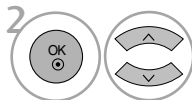

2 Seleccione **Código región DivX**.



3 Se muestra el código de registro Divx.

- Pulse el botón **MENU** (MENÚ) para volver a la visualización normal del televisor.
- Pulse el botón **RETURN** (VOLVER) para acceder a la pantalla del menú anterior.

“DivX certificado para reproducir vídeo DivX, incluido el contenido premium”



ACERCA DEL VÍDEO DIVX: DivX® es un formato de vídeo digital creado por DivX, Inc. Este dispositivo cuenta con la certificación oficial DivX Certified para reproducir vídeo DivX. Visite www.divx.com si desea obtener más información y herramientas de software para convertir sus archivos a vídeo DivX.

ACERCA DE DIVX VIDEO-ON-DEMAND: Este dispositivo DivX Certified® deberá registrarse para poder reproducir contenido DivX Video-on-Demand (VOD) (vídeo bajo demanda). Para genera el código de registro, localice la sección DivX VOD en el menú de configuración del dispositivo. Visite vod.divx.com y utilice este código para completar el proceso de registro y obtener más información sobre DivX VOD.

! NOTA

Archivo de película admitido

Resolución: inferior a 720x480(720x576) WxH pixels.





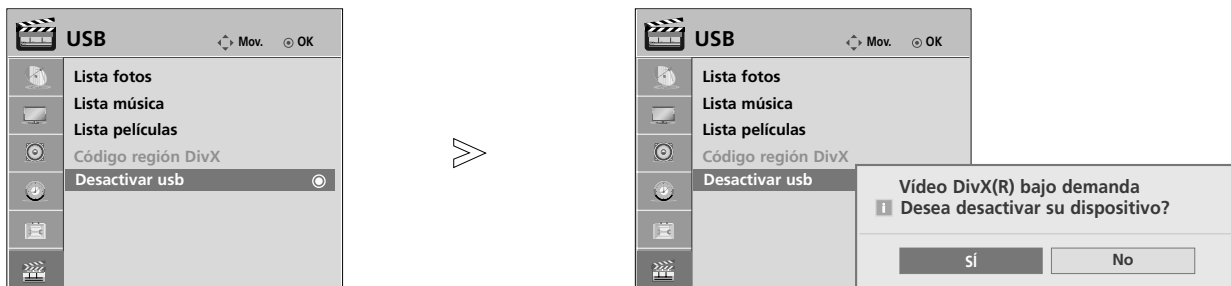

Velocidad de fotogramas: menos de 30 fotogramas/segundo

- ▶ Códec de vídeo : MPEG1, MPEG2, MPEG4(**No es compatible con Microsoft MPEG4-V2, V3**), DivX3.xx, DivX4.xx, DivX5.xx, DivX VOD(DRM), XviD, DivX 6.xx(**Reproducción**)
- ▶ Al cargar, algunos botones podrían no funcionar.
- ▶ Si utiliza el código de registro DivX de otro dispositivo, no podrá reproducir el archivo DivX que ha alquilado o comprado. Por tanto, utilice siempre el código de registro DivX asignado a este producto.

DESACTIVACIÓN (Sólo 42/50PQ6***)

Elimina la información de autenticación existente para recibir una nueva autenticación de usuario DivX para la TV. Una vez ejecutada esta función, será necesaria una autenticación de usuario DivX para ver archivos DivX DRM.



- 1   Seleccione **USB**.
- 2   Seleccione **Desactivar usb**.
- 3   Seleccione **Sí** o **No**.
- 4 

- Pulse el botón **MENU** (MENÚ) para volver a la visualización normal del televisor.
- Pulse el botón **RETURN** (VOLVER) para acceder a la pantalla del menú anterior.

CONTROL DE LA IMAGENA

CONTROL DEL TAMAÑO (RELACIÓN DE ASPECTO) DE LA IMAGEN

Puede ver la pantalla en diversos formatos de imagen; **16:9**, **Sólo escaneo**, **Original**, **4:3**, **14:9**, **Zoom** y **Zoom cine1**.

Si se deja una imagen fija demasiado tiempo en pantalla, ésta podría quedar impresa y permanecer visible.

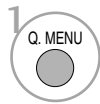

Seleccione **Formato**.

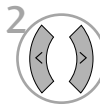

Seleccione el formato de imagen deseado.

- También puede ajustar el Relación de aspecto en el menú IMAGEN o en el menú Rápido (Q. Menu).

• 16:9

Al realizar la selección podrá ajustar la imagen horizontalmente, con proporciones lineales, para ocupar toda la pantalla (útil para ver DVD con formato 4:3).



• Original

Cuando el TV recibe la señal de pantalla panorámica, cambiará automáticamente al formato de imagen que deba enviarse.

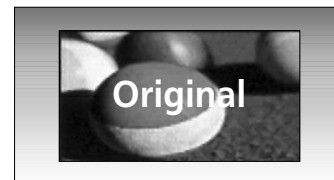

• Sólo escaneo

Esta opción le permitirá ver una imagen de alta resolución de la mejor calidad sin que se pierda la imagen original.

Nota: Si hay ruido en la imagen original, podrá ver dicho ruido en el borde.



• 4:3

Al realizar la selección podrá ver imágenes con una relación de aspecto original 4:3 y franjas grises a la izquierda y derecha de la imagen.

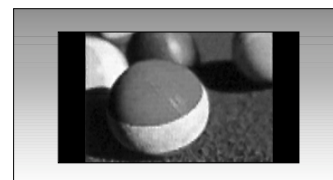

• **14:9**

Usted podrá disfrutar el formato imagen 14:9 o de cualquier programa de TV a través del modo 14:9. La pantalla 14:9 se ve apenas como ese pero la pantalla 4:3 se magnifica el al superior e inferior e izquierdo/derecho de modo que la pantalla 14:9 sea llena..



• **Zoom**

Al realizar la selección podrá ver la imagen sin ninguna alternancia y ocupando toda la pantalla. Sin embargo, las secciones inferior y superior de la imagen aparecerán cortadas.



• **Zoom cine1**

Elija las opciones Cinema Zoom (Zoom de cine) cuando desee alterar la imagen, tanto horizontal como verticalmente. La imagen estará a medio cambio entre la alternancia y la cobertura total de la pantalla.

El rango de ajuste es de 1-16

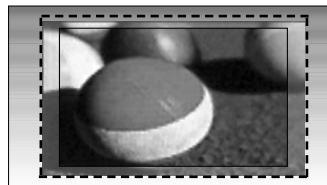

! NOTA

- ▶ Sólo puede seleccionar los formatos **4:3**, **16:9** (Panorámico), **14:9**, **Zoom**, **Zoom Cine1** de cine en Componente, Modo HDMI .
- ▶ Sólo es posible seleccionar **4:3**, **16:9** (Panorámico) en el modo RGB.
- ▶ En el modo HDMI/Componente (más de 720p), sólo está disponible la opción de barrido **Sólo escaneo**.

CONTROL DE LA IMAGENA

AHORRO DE ENERGÍA

Reduce el consumo de energía de la pantalla de plasma.

La configuración predeterminada de fábrica está ajustada según el nivel más cómodo para la visualización en casa.

Puede aumentar el brillo de la pantalla ajustando el Nivel de ahorro de energía o configurando el Modo de imagen.



-   Seleccione **IMAGEN**.
-   Seleccione ** Ahorro de energía**.
-   Seleccione **Sensor inteligente, Descon, Mínimo, Medio o Máximo**.

Cuando se seleccione la opción **Sensor inteligente**,

-  Seleccione **Bajo, Medio o Alto**.

(Excepto 42/50PQ1 ***)

- Cuando el sensor inteligente está activado, la imagen más idónea se ajustará de forma automática según las condiciones del entorno. (Sólo en televisores LCD)
- **Sensor inteligente** : Ajusta la imagen según las condiciones circundantes.

AHORRO DE ENERGÍA

(Sólo 42/50PQ1 ***)

Se trata de la función para reducir el consumo de energía de la unidad.

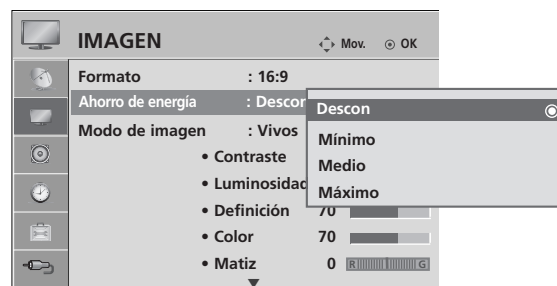

-   Seleccione **IMAGEN**.
-   Seleccione **Ahorro de energía**.
-   Seleccione **Descon, Mínimo, Medio o Máximo**.

- Pulse el botón **MENU** (MENÚ) para volver a la visualización normal del televisor.
- Pulse el botón **RETURN** (VOLVER) para acceder a la pantalla del menú anterior.

CONFIGURACIÓN DE PRESINTONÍA DE IMÁGENES

Modo de imagen – Presintonía de imágenes

- Vivos** Refuerza el contraste, el brillo, el color y la nitidez para obtener una imagen más vívida.
- Estándar** El estado más normal de la pantalla.
- Cine** Optimiza el video para ver películas.
- Deportes** Optimiza el video para ver eventos deportivos.
- Juego** Optimiza el vídeo para videojuegos.

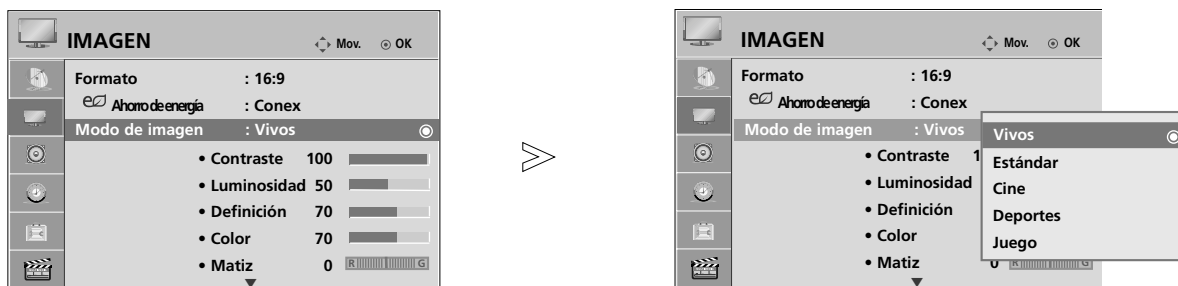

- 1   Seleccione **IMAGEN**.
- 2   Seleccione **Modo de imagen**.
- 3   Seleccione **Vivos, Estándar, Cine, Deportes o Juego**.

- La opción **Modo de imagen** ajusta el TV para obtener la mejor imagen posible. Seleccione el valor predefinido en el menú **Modo de imagen** según la categoría del programa.
- Puede ajustar el modo Imagen en el **Q. Menu**.







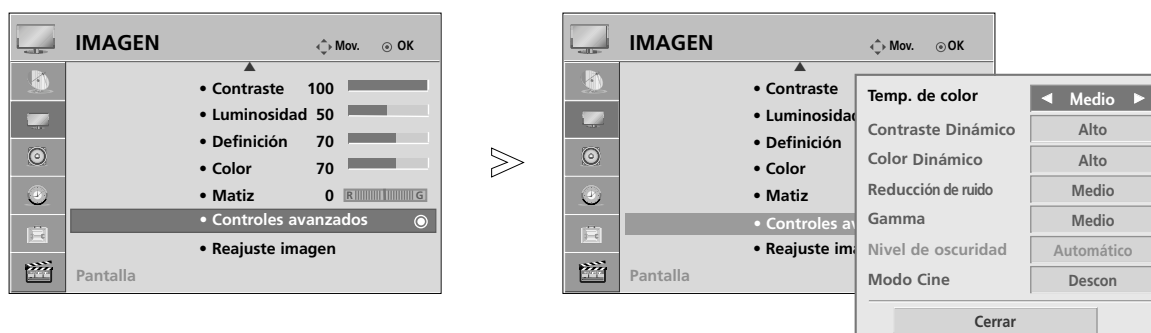

- Pulse el botón **MENU** (MENÚ) para volver a la visualización normal del televisor.
- Pulse el botón **RETURN** (VOLVER) para acceder a la pantalla del menú anterior.

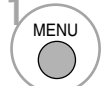
CONTROL DE LA IMAGENA

Control automático del tono de color(Frío /Medio /Caliente)

Elija uno de los tres ajustes automáticos de color. Utilice la opción Caliente para mejorar los colores cálidos como el rojo, o seleccione Frío para ver los colores menos intensos con más azul.



- 1   Seleccione **IMAGEN**.
- 2   Seleccione **Controles avanzados**.
- 3   Seleccione **Temp. de color**.
- 4   Seleccione **Frío, Medio** o **Caliente**.

- Pulse el botón **MENU** (MENÚ) para volver a la visualización normal del televisor.
- Pulse el botón **RETURN** (VOLVER) para acceder a la pantalla del menú anterior.

AJUSTE MANUAL DE LA IMAGEN

Opción Modo de imagen - Usuario

- **Contraste**

Ajusta la diferencia entre los niveles de claridad y oscuridad de la imagen.

- **Luminosidad**

Aumenta o disminuye la cantidad de blanco presente en la imagen.

- **Definición**

Ajusta el nivel de nitidez en los extremos entre áreas iluminadas y oscuras de la imagen. Cuando menor sea el nivel, más suave será la imagen.

- **Color**

Ajusta la intensidad de todos los colores.

- **Matiz**

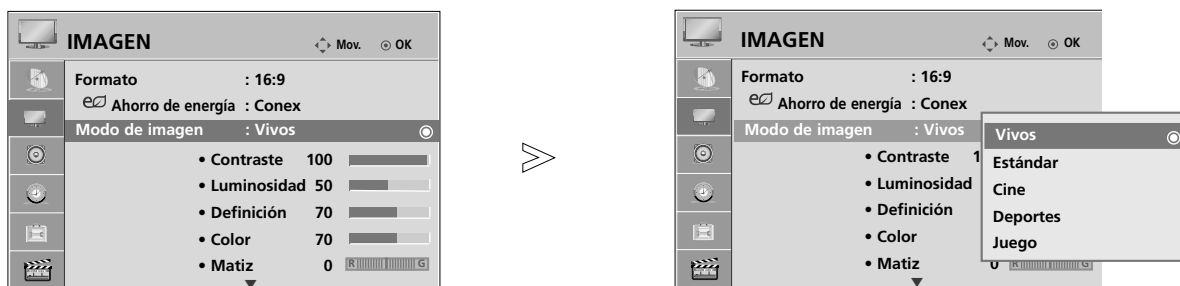

Ajusta el balance entre los niveles de rojo y verde.





1   Seleccione **IMAGEN**.

2   Seleccione **Modo de imagen**.

3   Seleccione **Vivos, Estándar, Cine, Deportes o Juego**.

4   Seleccione **Contraste, Luminosidad, Definición, Color o Matiz**.

5   Realice los ajustes apropiados.

- Pulse el botón **MENU** (MENÚ) para volver a la visualización normal del televisor.
- Pulse el botón **RETURN** (VOLVER) para acceder a la pantalla del menú anterior.

! NOTA

- ▶ No es posible ajustar de forma personalizada el color, la definición y el matiz en el modo RGB-PC.

CONTROL DE LA IMAGENA

TECNOLOGÍA DE MEJORA DE IMAGEN

Contraste Dinámico(Descon/Bajo/Alto)

justa el contraste para mantenerlo al mejor nivel dependiendo del brillo de la pantalla. La resolución de la gradación se mejora haciendo más brillantes las partes que ya lo son y más oscuras las que ya lo son. Esta función se refiere al contraste dinámico y mejora el sentimiento de presencia que se suponen aportan los controles de contraste usando reguladores de intensidad y otras señales de entrada.

Color Dinámico(Descon/Bajo/Alto)

Ajusta los colores de pantalla para que parezcan más vívidos, ricos y limpios. Esta función mejora el tono, la saturación y la iluminación para que el rojo, azul, verde y el blanco parezcan más vívidos.

Reducción de ruido(Descon/Bajo/Medio/Alto)

Reduce el ruido de pantalla sin comprometer la calidad del vídeo. Esta función también se usa para reducir el ruido recurrente y el ruido MPEG (Mosquito/Block)..

Gamma(Bajo/Medio/Alto)

Puede ajustar el brillo de la zona oscura y el área de gris intermedio de la imagen.

- Bajo : Aclara las áreas oscuras y medias de la imagen.
- Medio: Muestra la gradación de imagen original.
- Alto: Oscurece las áreas oscuras y medias de la imagen.

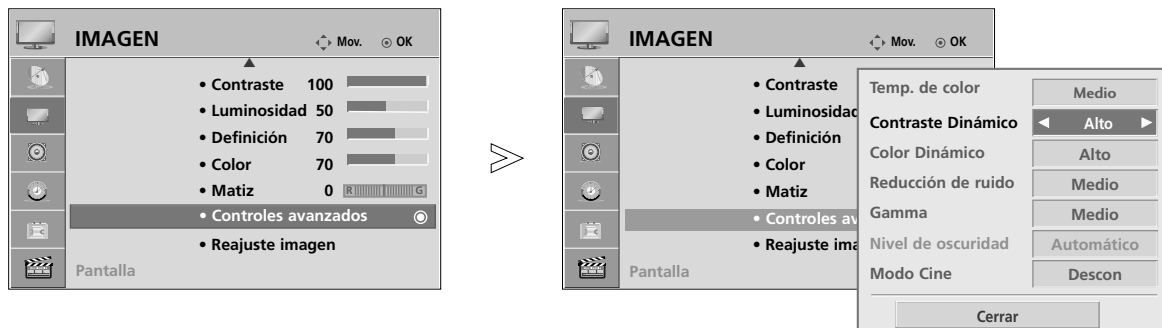

- 1 Seleccione **IMAGEN**.
- 2 Seleccione **Controles avanzados**.
- 3 Seleccione **Contraste Dinámico**, **Color Dinámico**, **Reducción de ruido** o **Gamma**.
- 4 Selección de la Fuente deseada.





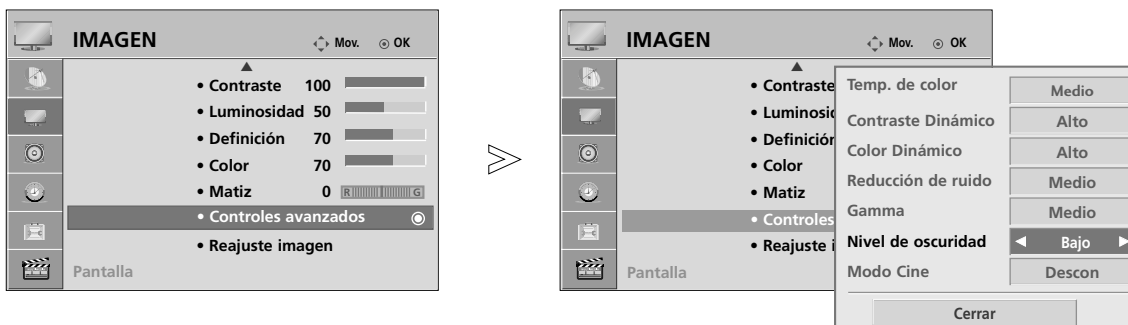

- Pulse el botón **MENU** (MENÚ) para volver a la visualización normal del televisor.
- Pulse el botón **RETURN** (VOLVER) para acceder a la pantalla del menú anterior.

ADVANCED (AVANZADO) – BLACK LEVEL (NIVEL DE NEGROS – OSCURIDAD)

Permite que las partes oscuras de la pantalla sean más oscuras.

La opción funciona en los modos siguientes: TV, AV, COMPONENT o HDMI.



- 1   Seleccione **IMAGEN**.
- 2   Seleccione **Controles avanzados**.
- 3   Seleccione **Nivel de oscuridad**.
- 4  Seleccione **Bajo** o **Alto**.

- **Bajo** :El reflejo de la pantalla se oscurece.
- **Alto**: El reflejo de la pantalla gana en luminosidad.
- **Automático** : del nivel de negro en pantalla y ajuste automático hacia arriba o hacia abajo.

- Pulse el botón **MENU** (MENÚ) para volver a la visualización normal del televisor.
- Pulse el botón **RETURN** (VOLVER) para acceder a la pantalla del menú anterior.

CONTROL DE LA IMAGENA

ADVANCED (AVANZADO) - FILM MODE(MODO CINE)

Permite que los clips de vídeo grabados en películas tengan un aspecto más natural.

Esta función sólo está disponible en modos de televisión, AV y Component 480i/576i.

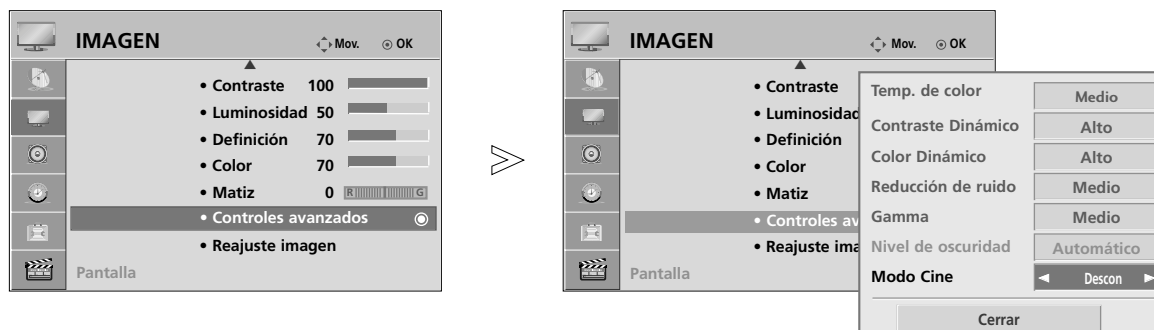

- 1   Seleccione **IMAGEN**.
- 2   Seleccione **Controles avanzados**.
- 3   Seleccione **Modo película**.
- 4   Seleccione **Conex** o **Descon**.
- 5 

- Pulse el botón **MENU** (MENÚ) para volver a la visualización normal del televisor.
- Pulse el botón **RETURN** (VOLVER) para acceder a la pantalla del menú anterior.

RESTABLECIMIENTO DE IMAGEN

Los ajustes de los modos de imagen seleccionados retoman la configuración predeterminada de fábrica.

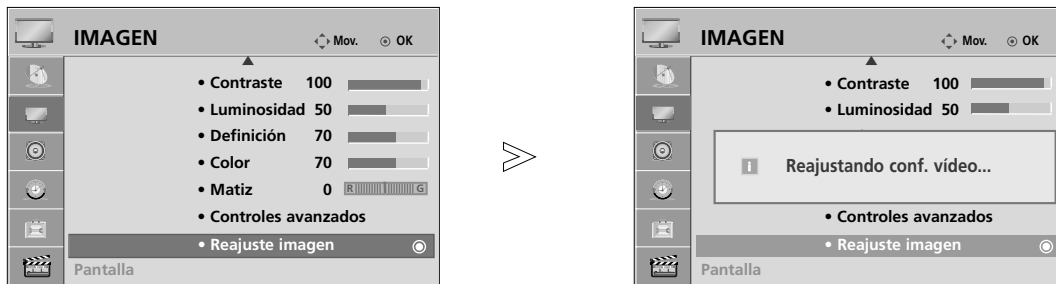

- 1   Seleccione **IMAGEN**.
- 2   Seleccione **Reajuste imagen**.
- 3  Inicializa el valor ajustado.

- Pulse el botón **MENU** (MENÚ) para volver a la visualización normal del televisor.
- Pulse el botón **RETURN** (VOLVER) para acceder a la pantalla del menú anterior.

CONTROL DE LA IMAGENA

REDUCCIÓN DE PERMANENCIA DE IMAGEN (ISM) MÉTODO

Una imagen pausada o congelada mostrada en la pantalla durante largos periodos de tiempo podría causar que una imagen fantasma quedara grabada incluso cuando cambiara la imagen. Evite que una imagen fija permanezca en pantalla durante largos periodos de tiempo

Normal

Si la permanencia de imágenes nunca supone un problema, ISM no es necesario, por lo que deberá ajustar esta opción a Normal.

Borrado blanco

La opción White Wash (Imagen nítida) elimina las imágenes permanentes de la pantalla.

Nota: es posible que ciertas imágenes demasiado permanentes no desaparezcan ni siquiera con esta función.





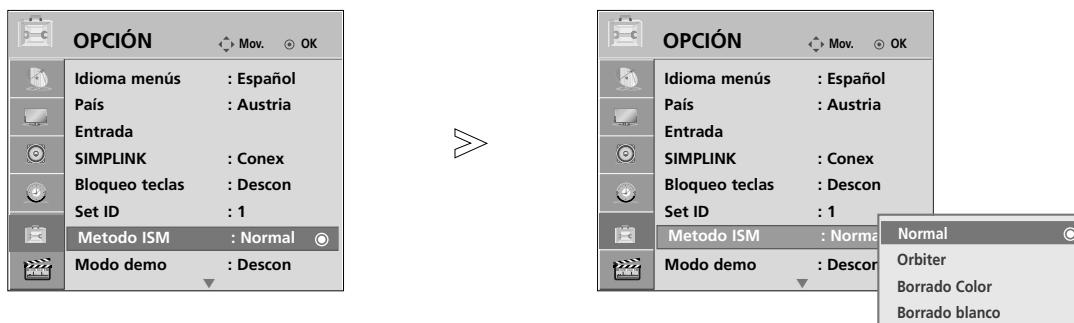

Orbiter

La opción Orbiter ayuda a evitar imágenes con neblina. Sin embargo, lo mejor es no permitir imágenes fijas en pantalla durante mucho tiempo. Para evitar imágenes fijas en pantalla, la pantalla se desplazará cada dos minutos.

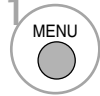
Borrado Color

The colour block with the screen moved a little and the white pattern are alternately displayed. It is difficult to sense the afterimage occurred while the temporary afterimage is removed and the colour pattern is operating.







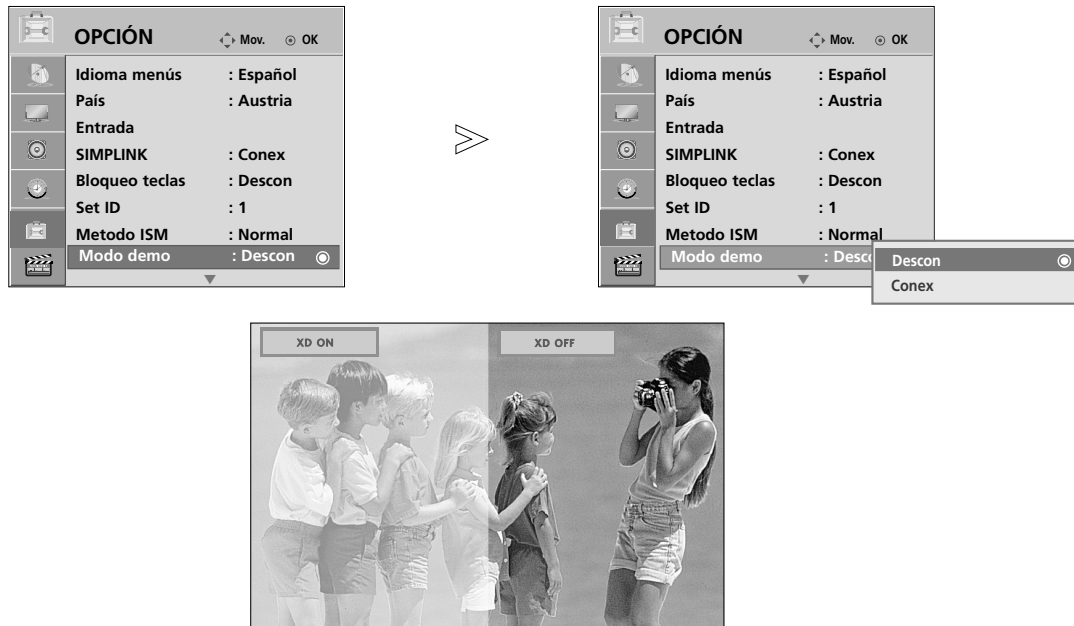

- 1   Seleccione **OPCIÓN**.
- 2   Seleccione **Metodo ISM**.
- 3   Select **Normal, Orbiter, Borrado Color o Borrado blanco**.
- 4  Guardar.

- Pulse el botón **MENU** (MENÚ) para volver a la visualización normal del televisor.
- Pulse el botón **RETURN** (VOLVER) para acceder a la pantalla del menú anterior.

MODO DEMO

Utilice este modo para ver la diferencia entre el modo XD Demo activado y desactivado.



- 1   Seleccione **OPCIÓN**.
- 2   Seleccione **Modo Demo**.
- 3   Seleccione **Conex** o **Descon**.
Para detener el **Modo Demo**, pulse cualquier botón.





CONTROL DE LA IMAGENA

CONFIGURACIÓN DE MODO

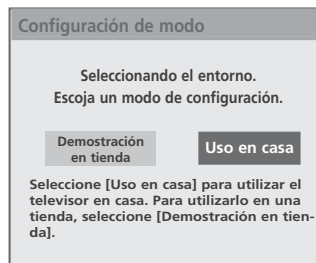
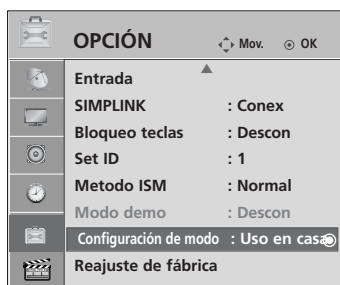
Recomendamos configurar la TV en el modo "Uso en casa" para obtener una mejor imagen en su entorno doméstico.

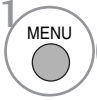
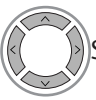
El modo "Demostración en tienda" es una configuración optima para su demostración en una tienda.

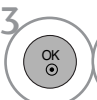

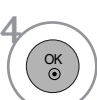
- 1   Seleccione **OPCIÓN**.
- 2   Seleccione **Configuración de modo**.
- 3   Seleccione **Demostración en tienda** o **Uso en casa**.
- 4  Guardar.

- Pulse el botón **RETURN** (VOLVER) para acceder a la pantalla del menú anterior.

CONTROL DE SONIDO E IDIOMA

NIVELADOR VOLUMEN AUTOMÁTICO

Con la opción Volumen automático se mantiene automáticamente un nivel de volumen constante, incluso si cambia de canal.

Dado que cada emisora tiene sus propias condiciones de señal, puede ser necesario ajustar el volumen cada vez que se cambia de canal. Esta función permite a los usuarios disfrutar de un volumen estable haciendo ajustes automáticos para cada programa.

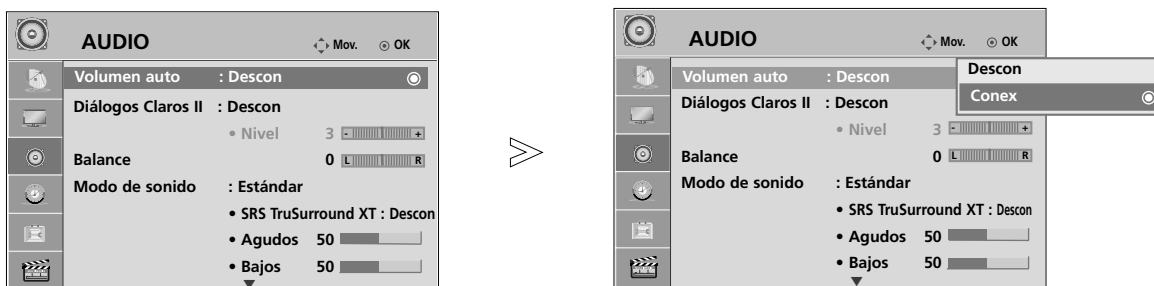

- 1   Seleccione **AUDIO**.
- 2   Seleccione **Volumen auto**.
- 3   Seleccione **Conex** o **Descon**.

- Pulse el botón **MENU** (MENÚ) para volver a la visualización normal del televisor.
- Pulse el botón **RETURN** (VOLVER) para acceder a la pantalla del menú anterior.

CONTROL DE SONIDO E IDIOMA

CONFIGURACIÓN DE SONIDO PREDEFINIDO – MODO DE SONIDO





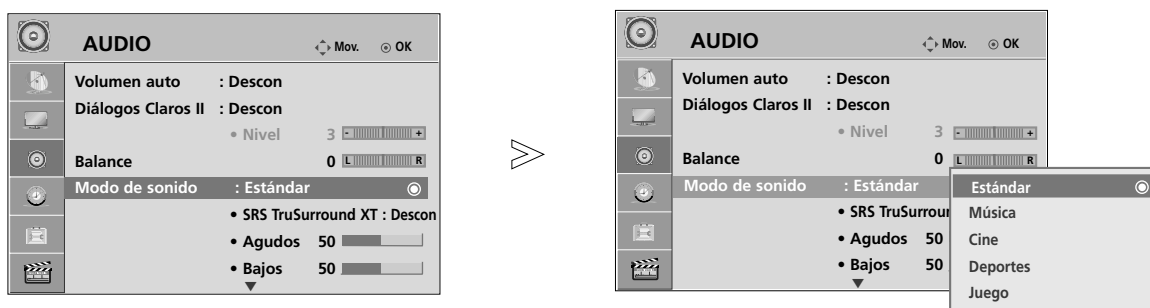

Puede seleccionar la configuración de sonido que prefiera; **Estándar**, **Música**, **Cine**, **Deport** o **Juego**, también puede ajustar los valores de **Agudos**, **Bajos**.

La opción **Modo de sonido** permite al usuario disfrutar del mejor sonido sin necesidad de ningún ajuste especial, ya que el TV configura las opciones de sonido adecuadas en función del contenido del programa.

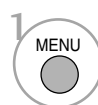
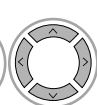
Los ajustes **Estándar**, **Música**, **Cine**, **Deport** y **Juego** están preestablecidos como valores de fábrica para obtener una calidad de sonido óptima.

- Estándar** Ofrece un sonido de calidad estándar.
- Música** Optimiza el sonido para escuchar música.
- Cine** Optimiza el sonido para ver películas.
- Deportes** Optimiza el sonido para ver eventos deportivos.
- Juego** Optimiza el sonido para videojuegos.

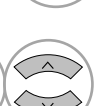

- 1   Seleccione **AUDIO**.
- 2   Seleccione **Modo de sonido**.
- 3   Seleccione **Estándar**, **Música**, **Cine**, **Deportes** o **Juego**.
- 4 

- Puede ajustar el **Modo de sonido** en el **Q. Menu**.

- Pulse el botón **MENU** (MENÚ) para volver a la visualización normal del televisor.
- Pulse el botón **RETURN** (VOLVER) para acceder a la pantalla del menú anterior.

AJUSTE DE CONFIGURACIÓN DE SONIDO – MODO USUARIO

Ajuste el ecualizador de sonido.

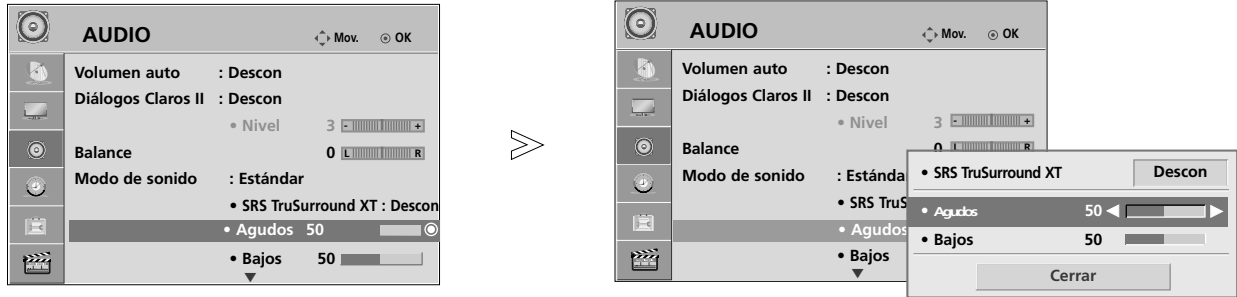

- 1 Seleccione **AUDIO**.
- 2 Seleccione **Modo de sonido**.
- 3 Seleccione **Estándar, Música, Cine, Deportes** o **Juego**.

- 4 Seleccione **Agudos, Bajos**.
- 5 Realice los ajustes apropiados.
- 6

- Pulse el botón **MENU** (MENÚ) para volver a la visualización normal del televisor.
- Pulse el botón **RETURN** (VOLVER) para acceder a la pantalla del menú anterior.

SRS TRUSURROUND XT

Seleccione esta opción para un sonido realista.

- 1 Seleccione **AUDIO**.
- 2 Seleccione **SRS TruSurround XT**.
- 3 Seleccione **Conex** o **Descon**.
- 4

SRS TruSurround XT : TruSurround XT es una tecnología SRS patentada que soluciona el problema de reproducir sonido 5.1 multicanal en dos altavoces

- ▶ es una marca de SRS Labs, Inc.
- ▶ La tecnología TruSurround XT está incorporada con licencia de SRS Labs, Inc.

CONTROL DE SONIDO E IDIOMA

CLARIDAD DE VOZ II



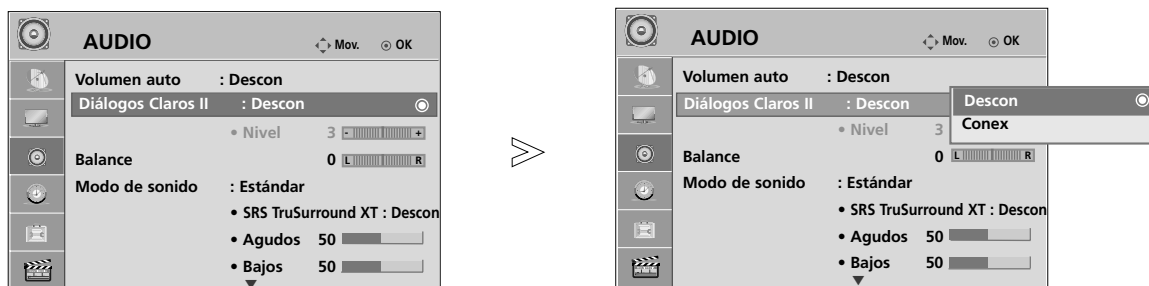

Diferencia entre distintos registros de la voz humana, lo que permite al usuario escuchar las voces con mayor claridad.



- 1   Seleccione **AUDIO**.
- 2   Seleccione **Diálogos Claros II**.
- 3   Seleccione **Conex** o **Descon**.

• Si selecciona “Conex” en Aclarar voz II, no funcionará la opción SRS TruSurround XT.

Ajuste del nivel de Aclarar voz cuando la función está activada

- 4   Seleccione el **Nivel** que desee.
- 5   Realice el ajuste deseado.

• Selecciona los niveles entre ‘-6’ y ‘6’.

- Pulse el botón **MENU** (MENÚ) para volver a la visualización normal del televisor.
- Pulse el botón **RETURN** (VOLVER) para acceder a la pantalla del menú anterior.

BALANCE

Puede ajustar el balance de sonido de los altavoces en los niveles que desee.



- 1   Seleccione **AUDIO**.
- 2   Seleccione **Balance**.
- 3   Realice el ajuste deseado.

- Pulse el botón **MENU** (MENÚ) para volver a la visualización normal del televisor.
- Pulse el botón **RETURN** (VOLVER) para acceder a la pantalla del menú anterior.

CONTROL DE SONIDO E IDIOMA

AUDIO RESET (RESTABLECIMIENTO DE AUDIO)

Los ajustes del modo de sonido seleccionado retoman la configuración predeterminada de fábrica.

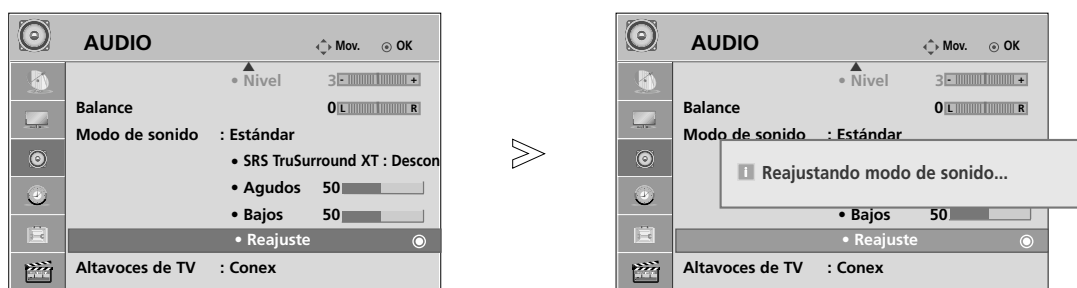

- 1   Seleccione **AUDIO**.
- 2   Seleccione **Reajuste**.
- 3  Inicializa el valor ajustado.

- Pulse el botón **MENU** (MENÚ) para volver a la visualización normal del televisor.
- Pulse el botón **RETURN** (VOLVER) para acceder a la pantalla del menú anterior.

ACTIVACIÓN Y DESACTIVACIÓN DE ALTAVOCES DE TV

Puede ajustar el estado del altavoz interno.

En **AV**, **Component**, **RGB** y **HDMI** con HDMI a cable DVI, se puede oír el altavoz de la TV aunque no haya señal de vídeo.

Si desea utilizar un equipo estéreo de alta fidelidad externo, desactive los altavoces internos de la unidad.

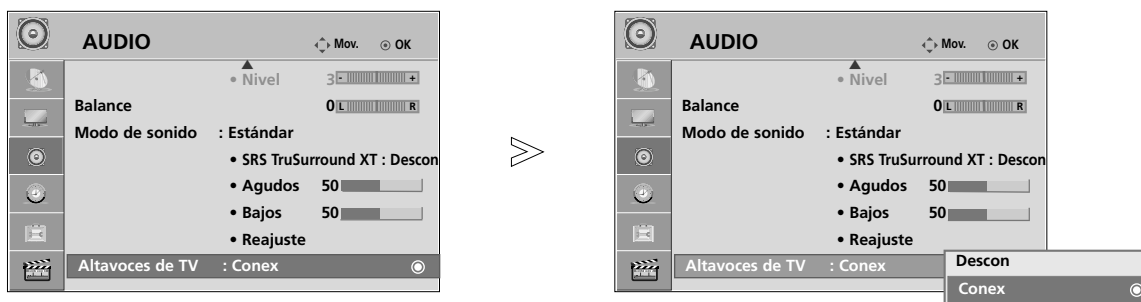

- 1   Seleccione **AUDIO**.
- 2   Seleccione **Altavoces de TV**.
- 3   Seleccione **Conex** o **Descon**.

- Pulse el botón **MENU** (MENÚ) para volver a la visualización normal del televisor.
- Pulse el botón **RETURN** (VOLVER) para acceder a la pantalla del menú anterior.

! NOTA

- ▶ Al apagar el altavoz de la TV mientras se está utilizando el sistema de cine en casa Simplink, la salida de sonido cambiará automáticamente al altavoz del sistema de cine en casa, pero cuando se encienda el altavoz, volverá al altavoz de la TV.

CONTROL DE SONIDO E IDIOMA

I/II

Recepción Estéreo/Dual

Al seleccionar un programa, la información del sonido de la emisora aparece en el número del programa y en el nombre de la estación.

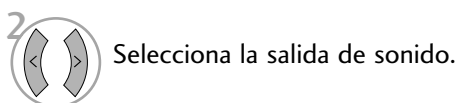

Emisión	Información en Pantalla
Mono	MONO
Estéreo	STEREO
Dual	DUAL I, DUAL II, DUAL I+II

■ Selección de sonido mono

Si la señal estéreo es débil en la recepción, puede cambiar al modo "mono". En la recepción mono, el sonido se recibe con mayor claridad.

■ Selección de idioma emisiones dual

Si un programa se puede recibir en dos idiomas (idioma dual), podrá elegir entre: DUAL I, DUAL II o bien, DUAL I+II.

- DUAL I Envía el idioma primario emitido a los altavoces.
- DUAL II Envía el idioma secundario emitido a los altavoces.
- DUAL I+II Envía el idioma a cada altavoz.

Recepción NICAM

Si su unidad está equipada con un receptor para emisiones NICAM (Near Instantaneous Companding Audio Multiplex), la salida de sonido se puede elegir de acuerdo con el tipo de emisión recibida repetidamente:

La salida de sonido se puede seleccionar según el tipo de emisión recibida.

-
- 1 Cuando se reciba NICAM mono, puede seleccionar **NICAM MONO**.
-
- 2 Cuando se reciba NICAM estéreo is received, puede seleccionar **NICAM MONO** o **NICAM STEREO**.
-
- 3 Cuando se reciba NICAM dual, puede seleccionar **NICAM DUAL I**, **NICAM DUAL II** o **NICAM DUAL I+II** o **NICAM MONO**.
-

Selección de salida de sonido

En el modo AV, Component, RGB y HDMI podrá seleccionar el sonido de salida para los alta-vo-ces izquierdo y derecho.

Seleccione la salida de sonido.

L+R: La señal audio de la entrada L se dirige al altavoz izquierdo y la señal de la entrada R se dirige al altavoz derecho.

L+L: La señal audio de la entrada L se dirige a los altavoces izquierdo y dere-

R+R: La señal audio de la entrada R se dirige a los altavoces izquierdo y derecho.

CONTROL DE SONIDO E IDIOMA

IDIOMA DEL MENÚ DE VISUALIZACIÓN EN PANTALLA/ SELECCIÓN DE PAÍS

El menú de la guía de instalación aparece en la pantalla del televisor al encenderlo por primera vez.



* Si desea modificar la selección de idioma/país

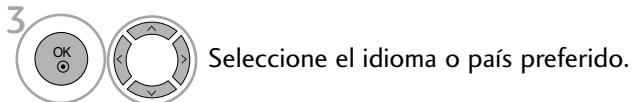
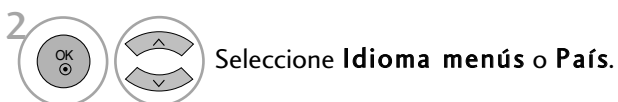

- Pulse el botón **MENU** (MENÚ) para volver a la visualización normal del televisor.
- Pulse el botón **RETURN** (VOLVER) para acceder a la pantalla del menú anterior.

! NOTA

- ▶ Si no finaliza el proceso indicado en la **Guía de instalación** presionando el botón **RETURN** o el tiempo agotado de la OSD (visualización en pantalla), ésta aparecerá repetidamente cuando el equipo esté encendido.
- ▶ Si selecciona el país equivocado, el teletexto podría no aparecer correctamente en pantalla, y experimentaría el mismo problema durante el funcionamiento del teletexto.

CONFIGURACIÓN DE LA HORA

CONFIGURACIÓN DEL RELOJ

Usted tendrá que ajustar el tiempo correctamente antes de utilizar la función de conexión/desconexión de tiempo.

Si la configuración de la hora actual se borra debido a un fallo de alimentación o al desenchufar la unidad, vuelva a ponerlo en hora.

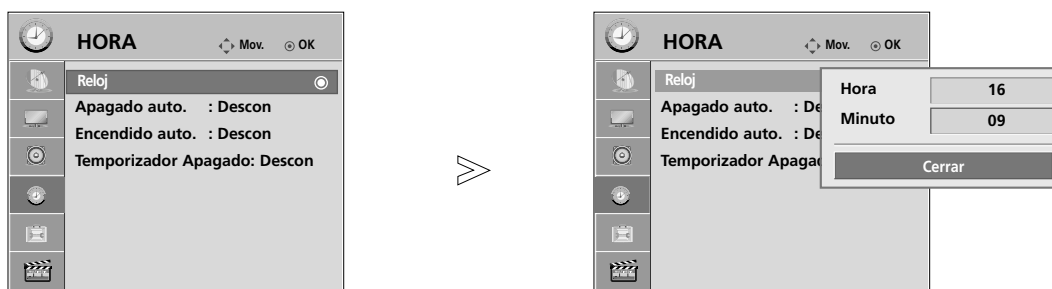

-  Seleccione **HORA**.
-  Seleccione **Reloj**.
-  Seleccione **Hora** o **Minuto**.
-  Le permite configurar la **Hora** o el **Minuto**.

- Pulse el botón **MENU** (MENÚ) para volver a la visualización normal del televisor.
- Pulse el botón **RETURN** (VOLVER) para acceder a la pantalla del menú anterior.

CONFIGURACIÓN DE LA HORA

ACTIVACIÓN/DESACTIVACIÓN DEL TEMPORIZADOR

El temporizador de apagado automáticamente cambia el equipo al estado de standby después de que transcurra el tiempo programado.

Dos horas después de que el aparato se haya encendido mediante la función de hora de encendido, volverá automáticamente al modo de espera a menos que se haya pulsado un botón.

La función de desconexión de tiempo anula la función de conexión de tiempo si ambas funciones se activan al mismo tiempo.

El aparato deberá estar en el modo de espera para que se active el temporizador.

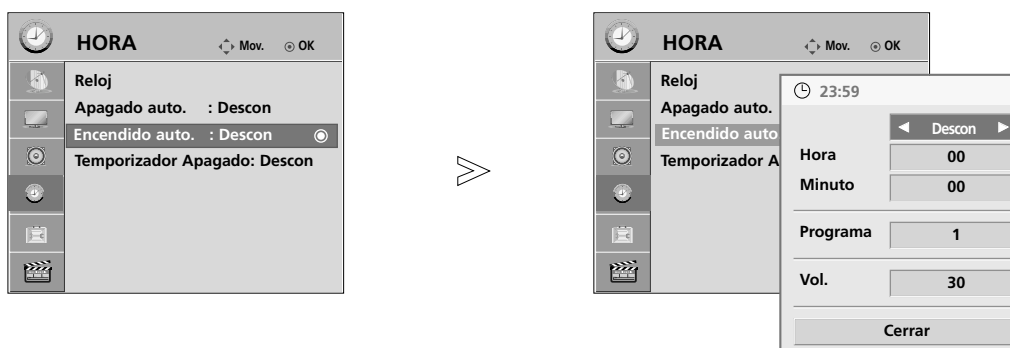

1   Seleccione **HORA**.

2   Seleccione **Descon Time** o **Encendido auto.**

Al seleccionar la opción **Encendido auto.**,

3   Seleccione **Hora**, **Minuto**, **Programa** o **Volumen**.

4  Le permite configurar la hora, el minuto, el programa y el volumen.

- Pulse el botón **MENU** (MENÚ) para volver a la visualización normal del televisor.
- Pulse el botón **RETURN** (VOLVER) para acceder a la pantalla del menú anterior.

CONFIGURACIÓN DEL TEMPORIZADOR

Ya no es necesario que se acuerde de apagar el televisor antes de irse a dormir. El temporizador cambia automáticamente la unidad al modo de espera a la hora preseleccionada.

1  Seleccione **Temporizador Apagado**.

2  Seleccione **Descon, 10, 20, 30, 60, 90, 120, 180 o 240 Min.**

- Cuando desconecta el aparato, éste anula el tiempo preseleccionado.
- También puede ajustar **Temporizador Apagado** ien el menú **HORA**.

TELETEXTO

Esta función no está disponible en todos los países.

Teletexto es un servicio que se emite gratuitamente por la mayoría de los canales de TV, con el fin de proporcionar la información más reciente sobre noticias, meteorología, programas de televisión, mercado de valores y muchos otros temas.

El decodificador teletexto de este televisor soporta los sistemas SIMPLE, TOP y FASTEXT. El sistema SIMPLE (teletexto estándar) está compuesto por un número de páginas que se seleccionan directamente introduciendo el número de página correspondiente. TOP y FASTEXT son sistemas más modernos, que permiten una selección fácil y rápida de la información teletexto.

ENTRAR / SALIR DE TELETEXTO

Pulse el botón **TEXT** para cambiar a teletexto. La página inicial, o la última página seleccionada, aparece en la pantalla.

Dos números de página. En el encabezamiento de la pantalla aparece el nombre del canal TV, así como la fecha y hora. El primer número de página indica su selección, mientras que el segundo indica la página que se está visualizando.

Pulse el botón **TEXT** para salir de teletexto. El modo anterior vuelve a aparecer en la pantalla.

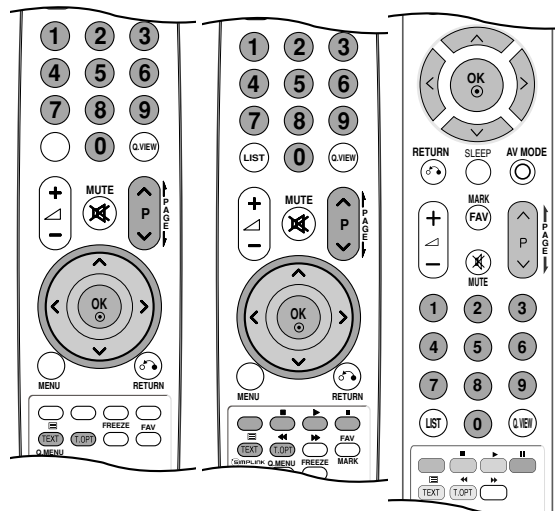

TEXTO SIMPLE

■ Selección de página

- 1 Introduzca el número de página deseado, compuesto por tres dígitos, mediante las teclas de NÚMEROS. Si pulsa un número equivocado durante la selección, deberá completar el número de tres dígitos y volver a introducir el número de página correcto.
- 2 El botón **P** ^ ∨ puede utilizarse para seleccionar la página anterior o siguiente.

TEXTO SUPERIOR

En la guía del usuario aparecen cuatro campos : rojo, verde, amarillo y azul, en la parte inferior de la pantalla. El campo amarillo se refiere al grupo siguiente y el campo azul indica el bloque siguiente.

■ Selección del grupo / bloque / página

- 1 Mediante el botón AZUL puede pasar de un bloque a otro.
- 2 Utilice el botón AMARILLO para pasar al grupo siguiente, pasando automáticamente al siguiente bloque.
- 3 Mediante el botón VERDE podrá pasar a la siguiente página, pasando automáticamente al grupo siguiente. Alternativamente, también se puede utilizar el botón **P** ^ .
- 4 El botón ROJO le permite volver a la anterior selección. Alternativamente, también se puede utilizar el botón **P** ∨ .

■ Selección directa de la página

En el modo SIMPLE de teletexto, podrá seleccionar una determinada página, introduciendo su número formado por tres dígitos, mediante las teclas de NÚMEROS, en modo TOP.

FASTEXT

Las páginas teletexto están indicadas con un código de color en la parte inferior de la pantalla y se seleccionan pulsando el botón en color correspondiente.

■ Selección de la página

- 1 Pulse el botón **T.OPT** y después utilice el botón $\wedge \vee$ para seleccionar el menú  Visualiza la página del índice.
- 2 Podrá seleccionar las páginas indicadas con un código de color en la línea inferior de la pantalla, mediante la
- 3 tecla en color correspondiente.

En el modo de teletexto SIMPLE, podrá seleccionar una determinada página, introduciendo su número formado por tres dígitos, mediante las teclas de NÚMEROS, en modo FASTEXT.

- 4 Asimismo, puede utilizar el botón **P** $\wedge \vee$ para seleccionar la página anterior o siguiente.

FUNCIONES TELETXTO ESPECIALES



■ Índice

Selecciona la página de índice.



■ Hora

Cuando vea un programa de televisión, seleccione este menú para visualizar la hora en la esquina superior derecha de la pantalla.

En el modo teletexto, pulse este botón para seleccionar un número de sub-página. El número de sub página aparece en la parte inferior de la pantalla. Para mantener la sub-página o pasar a otra, pulse los botones Rojo/Verde, **P** \wedge / \vee o as teclas de NÚMEROS. Pulse nuevamente para salir de esta función.



■ Retener

Detiene el cambio de página automático que se produce cuando una página de teletexto está compuesta por 2 o más subpáginas. El número de sub-páginas y la sub-página que se visualiza, aparecen normalmente en la pantalla debajo de la hora. Cuando este menú aparezca seleccionado, el símbolo de detención se visualizará en la esquina superior izquierda de la pantalla y el cambio automático de página estará inactivo.



■ Mostrar

Seleccione este menú para visualizar la información oculta, como soluciones para adivinanzas o puzzles.



■ Actualizar

Hace aparecer la imagen de TV en pantalla, mientras espera la página de teletexto siguiente. La indicación aparece en la esquina superior izquierda de la pantalla. Cuando la página actualizada está disponible, la indicación cambia al número de página. Seleccione este menú de nuevo para ver la página del teletexto actualizada.

SOLUCIÓN DE PROBLEMAS

La operación no funciona con normalidad.

El mando a distancia no funciona	<ul style="list-style-type: none"> ■ Verifique si hay algún objeto entre el producto y el mando a distancia que pueda interferir. ■ Ha insertado las pilas siguiendo la polaridad correcta (+ con +, - con -)? ■ Inserte pilas nuevas.
La unidad se apaga de forma repentina	<ul style="list-style-type: none"> ■ Ha configurado el temporizador? ■ Compruebe los ajustes de control de energía. Se ha interrumpido el suministro eléctrico. ■ La TV entrará en el modo espera automáticamente si no recibe ninguna señal o no se realiza ninguna acción durante 15 minutos.

La función de vídeo no funciona.

No hay imagen ni sonido	<ul style="list-style-type: none"> ■ Compruebe que el producto está encendido. ■ Intente ver otro canal. El problema puede estar en la emisora. ■ Ha enchufado el cable de alimentación en la toma de corriente de la pared? ■ Compruebe la dirección y la ubicación de la antena. ■ Pruebe la toma de corriente de la pared, conecte otros aparatos que funcionen con cable de alimentación a la misma toma a la que estaba conectado el aparato.
La imagen tarda en aparecer tras encender el aparato	<ul style="list-style-type: none"> ■ Esto es normal, ya que la imagen aparece lentamente durante el proceso de arranque del aparato. Póngase en contacto con el centro de asistencia si la imagen no aparece transcurridos cinco minutos.
Apenas aparecen colores o la imagen es de mala calidad	<ul style="list-style-type: none"> ■ Ajuste la opción Color del menú. ■ Mantenga una distancia suficiente entre el producto y la videgrabadora. ■ Intente ver otro canal. El problema puede estar en la emisora. ■ Están bien conectados los cables de vídeo? ■ Active cualquier función para restaurar la luminosidad de la imagen.
Aparecen barras horizontales/ verticales o la imagen tiembla	<ul style="list-style-type: none"> ■ Compruebe si existen interferencias locales producidas por otro electrodoméstico o herramienta de potencia.
Algunos canales se reciben con mala calidad	<ul style="list-style-type: none"> ■ La emisora puede estar experimentando problemas; sintonice otro canal. ■ La señal de la emisora es débil; vuelva a orientar la antena para recibir la señal. ■ Compruebe si hay otras posibles fuentes de interferencias.
La imagen se muestra con líneas o rayas	<ul style="list-style-type: none"> ■ Verifique la antena (cambie la dirección de la antena).
No hay recepción de imagen al conectar la toma HDMI	<ul style="list-style-type: none"> ■ Compruebe que la versión del cable HDMI es 1.3 o superior. Si los cables HDMI no admiten HDMI versión 1.3, puede hacer que la pantalla parpadee o no muestre ninguna imagen. Utilice los cables más recientes que admitan, por lo menos, la versión HDMI 1.3.

La función de audio no funciona.

Hay imagen pero no sonido

- Pulse el botón  + o - .
- No hay sonido? Pulse el botón **MUTE**.
- Intente ver otro canal. El problema puede estar en la emisora.
- Están bien conectados los cables de audio?

No hay señal de salida en uno de los altavoces

- Ajuste la opción **Balance** del menú.

Se aprecian ruidos extraños que provienen del interior del aparato

- Los cambios provocados por la humedad y la temperatura pueden producir ruidos extraños al encender y apagar la unidad. Esto no implica ninguna avería.

No hay sonido al conectar tomas HDMI o USB

- Compruebe que el cable HDMI admita la versión 1.3.
- Compruebe que el cable USB admita la versión 2.0.

*Esta característica no está disponible en todos los modelos.

Existe un problema en el modo PC. (Sólo se aplica al modo PC)

La señal está fuera de rango.

- Ajuste la resolución, la frecuencia horizontal o la frecuencia vertical.
- Verifique la fuente de entrada.

Aparecen barras o rayas de fondo, ruido horizontal y distribución incorrecta

- Ajuste la configuración automática o el reloj, la fase o la posición H/V. (Optional)

El color de la pantalla no es estable o se mueve en un solo color

- Compruebe el cable de señal.
- Vuelva a instalar la tarjeta de vídeo del PC.

Hay un problema con la configuración de PICTURE (IMAGEN).

Cuando el usuario cambia la configuración de la imagen, la TV automáticamente cambiará a la configuración inicial tras un cierto periodo de tiempo.

- Esto significa que la TV está configurada actualmente en el modo **Demostración en tienda**.
Para cambiar al modo **Uso en casa** debe hacer lo siguiente:
En el Menú TV, seleccione **OPCIÓN**-> Seleccione **Configuración de modo**
-> Elija **Uso en casa**. El cambio al modo **Uso en casa** se ha completado.

MANTENIMIENTO

Es posible prevenir funcionamientos defectuosos. La limpieza sistemática y cuidadosa de la unidad puede aumentar el tiempo de duración de la misma. No olvide apagar el televisor y desenchufar el cable de alimentación cuando vaya a realizar la limpieza.

Limpieza de la pantalla

- 1 A continuación detallamos el mejor procedimiento para mantener la pantalla limpia de polvo. Humedezca un paño suave con una mezcla de agua tibia y detergente suave para ropa o para la vajilla. Escurra el paño hasta que esté casi seco y utilícelo para limpiar la pantalla.
- 2 Verifique que no queda agua en la pantalla y deje que se seque al aire antes de volver a encender el televisor.

Limpieza de la carcasa

- Para eliminar la suciedad o el polvo, limpie la carcasa con un paño suave, seco y que no deje restos.
- No utilice nunca un paño mojado.

Ausencia prolongada

PRECAUCIÓN

- ▶ Si pretende dejar el televisor apagado durante un periodo de tiempo prolongado (por ejemplo, unas vacaciones), se recomienda desenchufar el cable de alimentación para evitar posibles daños producidos por tormentas eléctricas o picos de tensión.

ESPECIFICACIONES DEL PRODUCTO

MODELOS		42PQ1***	50PQ1***
		42PQ100R-ZA	50PQ100R-ZA
Dimensiones (Ancho x Alto x Profundidad)	pie incluido	1031,2 x 720,9 x 308,0 mm 40,5 x 28,3 x 12,1 pulgadas	1216,7 x 818,1 x 353,0 mm 47,9 x 32,2 x 13,8 inches
	pie no incluido	1031,2 x 656,7 x 80,8mm 40,5 x 25,8 x 3,1 pulgadas	1216,7 x 759,0 x 83,0 mm 47,9 x 29,8 x 3,2 inches
Peso	pie incluido	24,3 kg / 53,5 lbs	33,7 kg / 74,2 lbs
	pie no incluido	22,2 kg / 48,9 lbs	31,2 kg / 68,7 lbs
Requisitos de energía Consumo de energía		AC100-240V~ 50/60Hz 320W	AC100-240V~ 50/60Hz 430W
Sistema de televisión Cobertura de programas Impedancia de antena externa		PAL/SECAM B/G/D/K, PAL I/II VHF: NZ1~E21, UHF: E21 ~ E69, CATV: S1 ~ S20, HYPER: S21 ~ S47 75 Ω	
Condiciones del entorno	temperatura de funcionamiento	0 ~ 40°C / 32 ~ 104°F	
	Humedad de funcionamiento	Menos del 80%	
	Temperatura de almacenamiento	-20 ~ 60°C / -4 ~ 140°F	
	Humedad de almacenamiento	Menos del 85%	

■ Las especificaciones mostradas arriba pueden cambiar sin previo aviso para mejorar la calidad,

APÉNDICE

MODELOS		42PQ2*** 42PQ200R-ZA 42PQ210R-ZD 42PQ220R-ZB	50PQ2*** 50PQ200R-ZA 50PQ210R-ZD 50PQ220R-ZB
Dimensiones (Ancho x Alto x Profundidad)	pie incluido	1031,2 x 720,9 x 308,0 mm 40,5 x 28,3 x 12,1 pulgadas	1216,7 x 818,1 x 353,0 mm 47,9 x 32,2 x 13,8 pulgadas
	pie no incluido	1031,2 x 656,7 x 80,8 mm 40,5 x 25,8 x 3,1 pulgadas	1216,7 x 759,0 x 83,0 mm 47,9 x 29,8 x 3,2 pulgadas
Peso	pie incluido	24,8 kg / 54,6 lbs	33,7 kg / 74,2 lbs
	pie no incluido	22,7 kg / 50,0 lbs	31,2 kg / 68,7 lbs
Requisitos de energía Consumo de energía		AC100-240V~ 50/60Hz 320W	AC100-240V~ 50/60Hz 430W
MODELOS		42PQ3*** / 42PQ301* 42PQ301R-ZB 42PQ300R-ZA	50PQ3*** / 50PQ301* 50PQ301R-ZB 50PQ300R-ZA
Dimensiones (Ancho x Alto x Profundidad)	pie incluido	1031,2 x 720,9 x 308,0 mm 40,5 x 28,3 x 12,1 pulgadas	1216,7 x 818,1 x 353,0 mm 47,9 x 32,2 x 13,8 pulgadas
	pie no incluido	1031,2 x 656,7 x 80,8 mm 40,5 x 25,8 x 3,1 pulgadas	1216,7 x 759,0 x 83,0 mm 47,9 x 29,8 x 3,2 pulgadas
Peso	pie incluido	24,8 kg / 54,6 lbs	33,7 kg / 74,2 lbs
	pie no incluido	22,7 kg / 50,0 lbs	31,2 kg / 68,7 lbs
Requisitos de energía Consumo de energía		AC100-240V~ 50/60Hz 320W	AC100-240V~ 50/60Hz 430W
Sistema de televisión Cobertura de programas Impedancia de antena externa		PAL/SECAM B/G/D/K, PAL I/II VHF: NZ1 ~ E21, UHF: E21 ~ E69, CATV: S1 ~ S20, HYPER: S21 ~ S47 75 Ω	
Condiciones del entorno	temperatura de funcionamiento Humedad de funcionamiento	0 ~ 40°C / 32 ~ 104°F Menos del 80%	
	Temperatura de almacenamiento Humedad de almacenamiento	-20 ~ 60°C / -4 ~ 140°F Menos del 85%	

- Las especificaciones mostradas arriba pueden cambiar sin previo aviso para mejorar la calidad,

MODELOS		42PQ6***	50PQ6***
		42PQ600R-ZA	50PQ600R-ZA
Dimensiones (Ancho x Alto x Profundidad)	pie incluido	1040,8 x 725,8 x 308,0 mm 40,9 x 28,5 x 12,1 pulgadas	1228,8 x 824,6 x 353,0 mm 48,3 x 32,4 x 13,8 pulgadas
	pie no incluido	1040,8 x 669,2 x 76,8 mm 40,9 x 26,3 x 3,0 pulgadas	1228,8 x 772 x 78,9 mm 48,3 x 30,39 x 3,1 pulgadas
Peso	pie incluido	25,3 kg / 55,7 lbs	35,0 kg / 77,1 lbs
	pie no incluido	23,3 kg / 51,3 lbs	32,5 kg / 71,6 lbs
Requisitos de energía		AC100-240V~ 50/60Hz	AC100-240V~ 50/60Hz
Consumo de energía		320W	430W
Sistema de televisión		PAL/SECAM B/G/D/K, PAL I/II	
Cobertura de programas		VHF: NZ1~E21, UHF: E21 ~ E69, CATV: S1 ~ S20, HYPER: S21 ~ S47	
Impedancia de antena externa		75 Ω	
Condiciones del entorno	temperatura de funcionamiento	0 ~ 40°C / 32 ~ 104°F	
	Humedad de funcionamiento	Menos del 80%	
	Temperatura de almacenamiento	-20 ~ 60°C / -4 ~ 140°F	
	Humedad de almacenamiento	Menos del 85%	
Archivos de película admitidos		Consulta la página 58	

- Las especificaciones mostradas arriba pueden cambiar sin previo aviso para mejorar la calidad.

APÉNDICE

Code (Hexa)	Function	Note
95	ENERGY SAVING, POWER SAVING	Botón del mando a distancia
08	POWER	Botón del mando a distancia (POWER Descon/Conex)
0B	INPUT	Botón del mando a distancia
79	RATIO	Botón del mando a distancia
45	Q.MENU	Botón del mando a distancia
43	MENU	Botón del mando a distancia
07	<	Botón del mando a distancia
06	>	Botón del mando a distancia
40	^	Botón del mando a distancia
41	v	Botón del mando a distancia
44	OK(⊙)	Botón del mando a distancia
28	RETURN	Botón del mando a distancia
30	AV MODE	Botón del mando a distancia
02	↙ +	Botón del mando a distancia
03	↘ -	Botón del mando a distancia
00	P ^	Botón del mando a distancia
01	P v	Botón del mando a distancia
1E	FAV	Botón del mando a distancia
09	MUTE	Botón del mando a distancia
10 ~ 19	Teclas numéricas 0~9	Botón del mando a distancia
53	LIST	Botón del mando a distancia
1A	Q.VIEW	Botón del mando a distancia
72	ROJO Key	Botón del mando a distancia
71	VERDE Key	Botón del mando a distancia
63	AMARILLO Key	Botón del mando a distancia
61	AZUL Key / II	Botón del mando a distancia
20	TEXT	Botón del mando a distancia
21	T.OPT(T.Option)/ ◀◀	Botón del mando a distancia
7E	SIMPLINK	Botón del mando a distancia(Excepto 42/50PQ1***)
65	FREEZE	Botón del mando a distancia
0E	SLEEP	Botón del mando a distancia
8E	▶▶	Botón del mando a distancia

: Excepto 42/50PQ1***, 42/50PQ2***, 42/50PQ3***

CONFIGURACIÓN DEL DISPOSITIVO DE CONTROL EXTERNO

Configuración RS-232C

Conecte la toma de entrada RS-232C al dispositivo de control externo (como lo haría con un ordenador o un sistema de control A/V) y gestione las funciones del televisor externamente.

Conecte el puerto serie del dispositivo de control a la toma RS-232C del panel posterior del televisor.

El cable de conexión RS-232C no se suministra con el televisor.

En el modo USB la unidad no admite la función RS-232C.

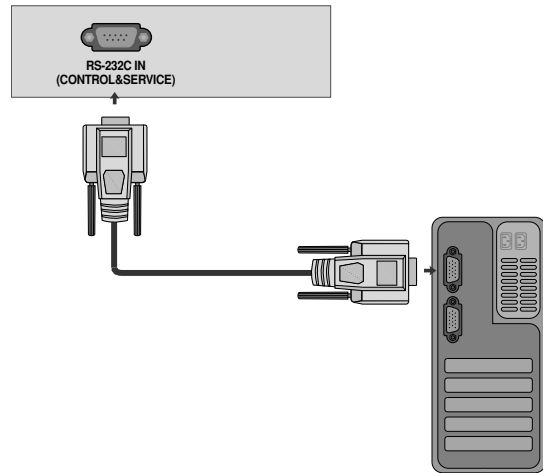

Macho D-Sub de 9 pines

No.	Nombre de patilla
1	Sin conexión
2	RXD (recepción de datos)
3	TXD (transmisión de datos)
4	DTR (DTE listo)
5	GND
6	DSR (DCE listo)
7	RTS (listo para enviar)
8	CTS (libre para enviar)
9	Sin conexión

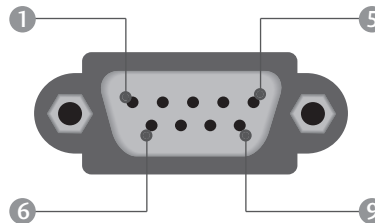

Configuraciones RS-232C

Configuraciones de 7 cables (cable estándar RS-232C)

	PC	TV	
RXD	2	3	TXD
TXD	3	2	RXD
GND	5	5	GND
DTR	4	6	DSR
DSR	6	4	DTR
RTS	7	8	CTS
CTS	8	7	RTS

D-Sub 9 D-Sub 9

Configuraciones de 3 cables (no estándar)

	PC	TV	
RXD	2	3	TXD
TXD	3	2	RXD
GND	5	5	GND
DTR	4	6	DTR
DSR	6	4	DSR
RTS	7	7	RTS
CTS	8	8	CTS

D-Sub 9 D-Sub 9

Set ID

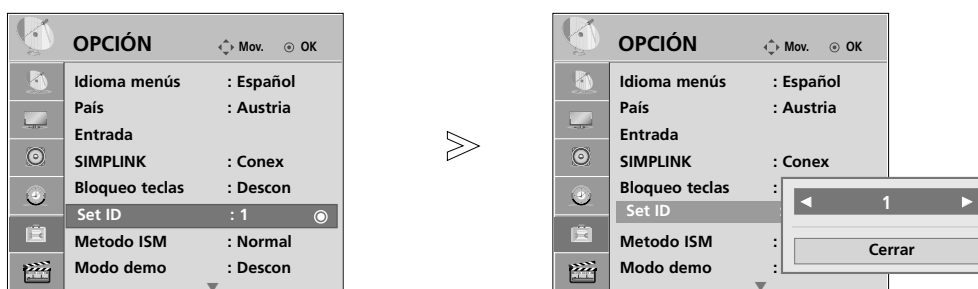

Utilice esta función para especificar un número de ID del monitor.

Consulte la sección “Asignación de datos reales 1” ► p. 104



1   Seleccione **OPCIÓN**.

2   Seleccione **Set ID**.

3   Ajuste **Set ID** para elegir el número deseado de identificación del televisor.

El rango de ajuste de esta opción, SET ID, varía entre 1 y 99.

- Pulse el botón **RETURN (VOLVER)** para acceder a la pantalla del menú anterior.

Parámetros de conexión

- Velocidad media de transferencia : 9600 bps (UART)
- Longitud de datos : 8 bits
- Paridad: ninguna
- Stop bit : 1 bit
- Código de comunicación: código ASCII
- Utiliza un cable trenzado (inverso).

Lista de referencia de comandos

	COMANDO1	COMANDO2	DATO (Hexadecimales)		COMANDO1	COMANDO2	DATO (Hexadecimales)
01. Potenciar	k	a	00 ~ 01	14. Temp. de color	k	u	00 ~ 03
02. Relación de aspecto	k	c	Consulte la página.102	15. Agudos	k	r	00 ~ 64
03. Silencio de pantalla	k	d	00 ~ 01, 10	16. Bajos	k	s	00 ~ 64
04. Silencio de volumen	k	e	00 ~ 01	17. Estado anormal	k	z	FF
05. Control de volumen	k	f	00 ~ 64	18. Metodo ISM	j	p	Consulte la página.104
06. Contraste	k	g	00 ~ 64	19. Configuración automática	j	u	01
07. Luminosidad	k	h	00 ~ 64	20. Ahorro de energía	j	q	00 ~ 04
08. Color	k	i	00 ~ 64	21. Comando de sintonización	m	a	Consulte la página.105
09. Matiz	k	j	00 ~ 64	22. Saltar canal	m	b	00 ~ 01
10. Definición	k	k	00 ~ 64	23. Clave	m	c	Consulte la página.98
11. Selección OSD	k	l	00 ~ 01	24. Selección de entrada (principal)	x	b	Consulte la página.106
12. Bloqueo de mando a distancia /Mode de bloqueo teclas	k	m	00 ~ 01				
13. Balance	k	t	00 ~ 64				

Excepto 42/50PQ1***

Protocolo de transmisión/recepción

Transmisión

[Comando1][Comando2][][Definir ID][][Dato][Cr]

[Comando 1] : Primer comando. (j,k,m o x)

[Comando 2] : Segundo comando.

[Definir ID] : Puede ajustar la configuración del ID para elegir el número de ID del monitor deseado en el menú Special (Especial). El rango de ajuste oscila entre 1 y 99. Si selecciona Definir ID '0', se controlará cada televisor conectado. Definir ID se expresa como un decimal (1~99) en el menú y como un hexadecimal (0x0~0x63) en el protocolo de transmisión/recepción.

[DATO] : Rtransmite los datos de los comandos.

Transmite datos 'FF' para leer el estado del comando.

[Cr] : Retorno de carro.

Código ASCII '0x0D'

[] : Código ASCII 'espacio (0x20)'

Confirmación correcta

[Comando2][][Definir ID][][OK][Dato][x]

El monitor transmite un ACK (confirmación) basado en este formato al recibir los datos normales. En ese momento, si los datos están en modo de lectura, indicará el estado actual de los mismos. Si están en modo de escritura, devolverá los datos del PC.

Confirmación de error

[Comando2][][Definir ID][][NG][Dato][x]

La TV transmite ACK (confirmación) basado en este formato al recibir datos anormales de funciones no viables o errores de comunicación.

[Comando 2]: utilizar como comando.

[Definir ID]: utilizar el carácter pequeño si la configuración de ID es 10; el televisor enviará "0", "a".

[Dato]: Utilizar el carácter pequeño si los datos son 0xab; el televisor enviará "a", "b".

[NG]: utilizar el carácter grande.

01. Potencia (Comando: k a)

Para controlar el encendido y apagado del televisor.

Transmisión [k][a][][Definir ID][][Dato][Cr]

Dato 00 : Apagado Dato 01 : Encendido

Confirmación [a][][Definir ID][][OK/NG][Dato][x]

Para mostrar el encendido o el apagado.

Transmisión [k][a][][Definir ID][][FF][Cr]

Confirmación [a][][Definir ID][][OK/NG][Dato][x]

* Si existe un periodo de retraso entre el comando y el mensaje de confirmación durante la secuencia de encendido, éste debería ser descrito como "Nota: en este modelo, la TV enviará la confirmación tras completarse el proceso de encendido. Podría existir un periodo de retraso entre el comando y la confirmación."

02. Relación de aspecto (Comando: k c) (Tamaño de la imagen principal)

Para ajustar el formato de la pantalla.

(Tamaño de la imagen principal)

También puede ajustarlo con el Formato en el menú IMAGEN.

Transmisión [k][c][][Definir ID][][Dato][Cr]

Dato 01: Pantalla normal (4:3) Dato 06: Original
Dato 02: Pantalla ancha (16:9) Dato 07: 14:9
Dato 04: Zoom Dato 09: Sólo escaneo
Dato 10~1F: Zoom cine1~16

Confirmación [c][][Definir ID][][OK/NG][Dato][x]

* Con la entrada RGB-PC o Component, es posible seleccionar la relación de aspecto 16:9 o 4:3.

* En el modo HDMI/Componente (superior a 720p), está disponible la opción Sólo escaneo.

03. Silencio de pantalla (Comando: k d)

Para desactivar o activar la pantalla.

Transmisión [k][d][][Definir ID][][Dato][Cr]

Dato 00 : Omisión de imagen desactivada (imagen activada)
Dato 01 : Omisión de imagen activada (imagen desactivada)
Dato 00 : Silencio de salida de vídeo desactivado
Dato 10 : Silencio de salida de vídeo activado

Confirmación [d][][Definir ID][][OK/NG][Dato][x]

En caso de activar únicamente el silencio de salida de vídeo, el televisor mostrará el OSD (menú de visualización en pantalla) sin embargo, en caso de activar el silencio de pantalla, el televisor no mostrará el OSD.

04. Silencio de volumen (Comando: k e)

Para controlar la activación y desactivación del volumen.

También puede ajustarla con el botón MUTE (SILENCIAR) del mando a distancia.

Transmisión [k][e][][Definir ID][][Dato][Cr]

Dato 00 : Silencio de volumen activado (volumen desactivado)
Dato 01 : Silencio de volumen desactivado (volumen activado)

Confirmación [e][][Definir ID][][OK/NG][Dato][x]

05. Control de volumen (Comando: k f)

Para ajustar el volumen.

También puede ajustarlo con los botones de volumen del mando a distancia.

Transmisión [k][f][][Definir ID][][Dato][Cr]

Dato Min : 00 ~ Máx : 64

Consulte la sección "Asignación de datos reales 1". Consulte la página 104.

Confirmación [f][][Definir ID][][OK/NG][Dato][x]

06. Contraste (Comando: k g)

Para ajustar el contraste de la pantalla.

También puede ajustarlo en el menú IMAGEN.

Transmisión [k][g][][Definir ID][][Dato][Cr]

Dato Min : 00 ~ Máx : 64

Consulte la sección "Asignación de datos reales 1". Consulte la página 104.

Confirmación [g][][Definir ID][][OK][Dato][x]

07. Luminosidad (Comando: k h)

Para ajustar el brillo de la pantalla.

ajustarlo en el menú IMAGEN.

Transmisión [k][h][][Definir ID][][Dato][Cr]

Dato Min : 00 ~ Máx : 64

Consulte la sección "Asignación de datos reales 1". Consulte la página 104.

Confirmación [h][][Definir ID][][OK/NG][Dato][x]

08. Color (Comando: k i)

Para ajustar el color de la pantalla.

También puede ajustarlo en el menú IMAGEN.

Transmisión [k][i][][Definir ID][][Dato][Cr]

Dato Min : 00 ~ Máx : 64

Consulte la sección "Asignación de datos reales 1". Consulte la página 104.

Confirmación [i][][Definir ID][][OK/NG][Dato][x]

09. Matiz (Comando: k j)

Para ajustar el fondo de color de la pantalla.

También puede ajustarlo en el menú IMAGEN.

Transmisión [k][j][][Definir ID][][Dato][Cr]

Dato Rojo : 00 ~ Verde : 64

Consulte la sección "Asignación de datos reales 1". Consulte la página 104.

Confirmación [j][][Definir ID][][OK/NG][Dato][x]

10. Definición (Comando: k k)

Para ajustar la nitidez de la pantalla.

También puede ajustarla en el menú IMAGEN.

Transmisión [k][k][][Definir ID][][Dato][Cr]

Dato Min : 00 ~ Máx : 64

Consulte la sección "Asignación de datos reales 1". Consulte la página 104.

Confirmación [k][][Definir ID][][OK/NG][Dato][x]

11. Selección OSD (Comando: k l)

Activa o desactiva el menú OSD (menú de visualización en pantalla) desde el mando a distancia.

Transmisión [k][l][][Definir ID][][Dato][Cr]

Dato 00: OSD descon

Dato 01: OSD conex

Confirmación [l][][Definir ID][][OK][Dato][x]

12. Modo de bloqueo de mando a distancia (Comando: k m)

Bloquea el mando a distancia y los controles del panel frontal de la unidad.

(Si no utiliza el mando a distancia ni los controles del panel frontal del televisor, utilice este modo. Cuando se conecta/desconecta la alimentación eléctrica, se libera el bloqueo del mando a distancia.)

Transmisión [k][m][][Definir ID][][Dato][Cr]

Dato 00: bloqueo desactivado Dato 01: bloqueo activado

Confirmación [m][][Definir ID][][OK/NG][Dato][x]

13. Balance (Comando: k t)

Ajusta el balance. También es posible ajustar el balance desde el menú Audio.

Transmisión [k][t][][Definir ID][][Dato][Cr]

Dato Min : 00 ~ Máx : 64

Consulte la sección "Asignación de datos reales 1". Consulte la página 104.

Confirmación [t][][Definir ID][][OK/NG][Dato][x]

14. Temperatura de color (Comando: k u)

Ajusta la temperatura de color. También es posible ajustar la temperatura de color desde el menú IMAGEN.

Transmisión [k][u][][Definir ID][][Dato][Cr]

Dato 00: Medio 01: Frio 02: Caliente

Confirmación [u][][Definir ID][][OK/NG][Dato][x]

15. Agudos (Comando: k r)

Para ajustar los agudos.

Transmisión [k][r][][Definir ID][][Dato][Cr]

Dato Min : 00 ~ Máx : 64

Consulte la sección "Asignación de datos reales 1". Consulte la página 104.

Confirmación [r][][Definir ID][][OK/NG][Dato][x]

16. Bajos (Comando: k s)

Para ajustar los graves.

Transmisión [k][s][][Set ID][][Data][Cr]

Dato Min: 00 ~ Máx: 64

Consulte la sección "Asignación de datos reales 1". Consulte la página 104.

Confirmación [s][][Set ID][][OK/NG][Data][x]

17. Estado anormal (Comando: k z)

Reconoce un estado anormal.

Transmisión [k][z][][Definir ID][][FF][][Cr]

Dato FF: lectura

Confirmación [z][][Definir ID][][OK/NG][Dato][x]

Dato 0: normal (encendido y con señal)

Dato 1: sin señal (encendido)

Dato 2: el televisor se apaga con el mando a distancia

Dato 3: el televisor se apaga con la función de temporización de desconexión

Dato 4: el televisor se apaga con la función RS-232C

Dato 5: 5 V apagado

Dato 6: CA apagado

Dato 7: el televisor se apaga con la función de alarma de ventilador (opcional)

Dato 8: el televisor se apaga con la función de hora de desconexión

Dato 9: el televisor se apaga con la función de desconexión automática

Dato a: Desactiva el televisor al detectar una emisión AV.

* Esta función es de "sólo lectura".

APÉNDICE

18. Método ISM (Comando: j p)

Para evitar tener una imagen fija en la pantalla.

Transmisión [j][p][][Definir ID][][Dato][Cr]

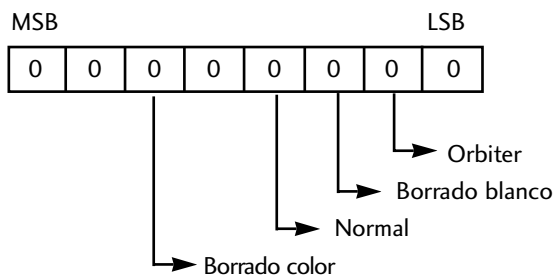

7	6	5	4	3	2	1	0	Función
				0	0	1	0	Orbiter
				0	1	0	0	Borrado blanco
				1	0	0	0	Normal
		1	0	0	0	0	0	Borrado color

- Dato 02: Orbiter
- Dato 04: Borrado blanco
- Dato 08: Normal
- Dato 20: Borrado color

*No se pueden configurar más de dos tipos de función al mismo tiempo.

Confirmación [p][][Definir ID][][OK/NG][Dato][x]

19. Configuración automática (Comando: j u)(Excepto 42/50PQ1***)

Ajusta la posición de la imagen y minimiza las vibraciones automáticamente. Funciona solamente en modo RGB(PC).

Transmisión [j][u][][Definir ID][][Dato][Cr]

Dato 01: Ajustar

Confirmación [u][][Definir ID][][OK/NG][Dato][x]

20. Ahorro de energía (Command: j q)

Para reducir el consumo de energía de la TV.

Transmisión [j][q][][Definir ID][][Dato][][Cr]

- Dato 00: Bajo consumo desactivado
- Dato 01: Bajo consumo mínimo
- Dato 02: Bajo consumo medio
- Dato 03: Bajo consumo máximo
- Dato 10: Sensor inteligente bajo
- Dato 11: Sensor inteligente medio
- Dato 12: Sensor inteligente alto

● (Excepto 42/50PQ1***)

Confirmación [q][][Definir ID][][OK/NG][Dato][x]

* Asignación de datos reales 1

- ∴
- 00 : paso 0
- ∴
- À : paso 10
- ∴
- F : paso 15
- 10 : paso 16
- ∴
- 64 : paso 100
- ∴
- 6E : paso 110
- ∴
- 73 : paso 115
- 74 : paso 116
- ∴
- C7 : paso 199
- ∴
- FE : paso 254
- FF : paso 255

* Asignación de datos reales 2

- 00: -30
- 01: -29
- 02: -28
- ∴
- 1E: 0
- ∴
- 28: +10
- ∴
- 3A: +28
- 3B: +29
- 3C: +30
- ∴
- 4E: N/A
- 4F: N/A
- 50: N/A

21. Comando de sintonización (Comando: m a)

Selecciona el canal en el siguiente número físico.

```
Transmisión [m][a][ ][Definir ID][ ][Dato0][ ][Dato1][ ][Dato2][Cr]
```

Dato0, Dato1: Número de programa

Dato0: Byte alto

Dato1: Byte bajo

Dato2: Atributo

Antena aérea

7 Reservado	6 Reservado	5 Reservado	4 Reservado	Fuente de RF	3 Reservado	2 Reservado	1 Reservado	0	
								Datos	Principal / Secundaria
0	x	0	0	ATV	x	x	x	0	Imagen principal
0	x	0	1	DTV	x	x	x	1	Imagen secundaria
0	x	1	0	Radio					
0	x	1	1	Reservado					

Cable

7 Reservado	6 Reservado	5 Reservado	4 Reservado	Fuente de RF	3 Reservado	2 Reservado	1 Reservado	0	
								Datos	Principal / Secundaria
1	x	0	0	ATV	x	x	x	0	Imagen principal
1	x	0	1	DTV	x	x	x	1	Imagen secundaria
1	x	1	0	Radio					
1	x	1	1	Reservado					

'x': no importa

```
Confirmación [a][ ][Definir ID][OK][ ][Dato0][Dato1][x][a][ ][Definir ID][NG][ ][Dato0][x]
```

22. Omitir canal(Comando: m b)

Permite configurar el estado de omisión en el programa actual.

```
Transmisión [m][b][ ][Definir ID][ ][Dato][Cr]
```

Dato 00 : saltar 01 : añadir

```
Confirmación [b][ ][Definir ID][ ][OK/NG][Dato][x]
```

23. Clave (Comando: m c)

Envía el código de clave del mando a distancia por infrarrojos.

```
Transmisión [m][c][ ][Definir ID][ ][Dato][Cr]
```

Dato: Key code (Código de clave) - Consulte la página 98.

```
Confirmación [c][ ][Definir ID][ ][OK/NG][Dato][x]
```

APÉNDICE

24. Selección de entrada (Comando: x b)

(Tamaño de la imagen principal)

Selecciona la fuente de entrada para la imagen principal.

Transmisión [x][b][][Definir ID][][Dato][Cr]

Dato: Estructura

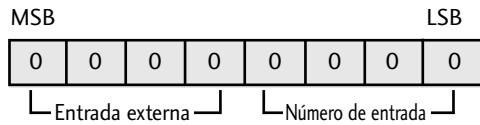

Entrada externa				Dato
0	0	0	1	Analogue
0	0	1	0	AV
0	1	0	0	Component
0	1	1	0	RGB-PC
1	0	0	1	HDMI

Número de entrada				Dato
0	0	0	0	Entrada1
0	0	0	1	Entrada2
0	0	1	0	Entrada3
0	0	1	1	Entrada4

Confirmación [b][][Definir ID][][OK/NG][Dato][x]



Registre el número de modelo y el número de serie del aparato. Consulte la etiqueta adherida en la cubierta posterior y proporcione dicha información a su proveedor cuando necesite asistencia técnica.

Modelo: _____

Nº de serie: _____