



ITALIANO

# MANUALE DELL'UTENTE

## Ricevitore per auto CD/ MP3/WMA

Leggere con attenzione questo manuale prima di utilizzare l'unità e conservare per uso futuro.

LCS710BR / LCS710DAB /  
LCF810BR / LCF810DAB



MFL67244359

## Informazioni sulla sicurezza



**AVVERTENZA:** PER RIDURRE IL RISCHIO DI SCOSSE ELETTRICHE, NON RIMUOVERE IL COPERCHIO (O LA PARTE POSTERIORE). L'UNITÀ NON CONTIENE PARTI RIPARABILI DALL'UTENTE. SE OCCORRE UN INTERVENTO IN ASSISTENZA, RIVOLGERSI A UN TECNICO QUALIFICATO.



Questo simbolo di un fulmine all'interno di un triangolo avverte l'utente della presenza di tensione pericolosa non isolata all'interno dell'unità che può provocare scosse elettriche.



Il punto esclamativo all'interno di un triangolo avverte l'utente della presenza di istruzioni operative e di manutenzione particolarmente importanti contenute nella documentazione di accompagnamento del prodotto.

**AVVERTENZA:** PER EVITARE IL RISCHIO DI INCENDI O SCOSSE ELETTRICHE, TENERE IL PRODOTTO LONTANO DALLA PIOGGIA E DALL'UMIDITÀ.

**AVVERTENZA:** non installare questo apparecchio in spazi ristretti quali scaffali o unità simili.



Utilizzare sempre il veicolo in modo sicuro. Non distrarsi durante la guida. Fare sempre attenzione a tutte le condizioni di guida. Non modificare le impostazioni o altre funzioni. Accostare in modo sicuro e legale prima di effettuare queste operazioni.



Non utilizzare per molte ore a temperature molto alte o basse (-10 °C verso 60 °C).



Per ridurre il rischio di scosse elettriche, non rimuovere il coperchio o la parte posteriore dell'unità. L'unità non contiene parti riparabili dall'utente. La manutenzione deve essere eseguita esclusivamente da personale qualificato.



Per ridurre il rischio di incendi o scosse elettriche, si consiglia di non esporre il prodotto ad acqua, spruzzi, pioggia o umidità.



A causa delle elevate temperature esternamente all'unità, utilizzarla solo installata in auto.

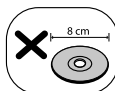

L'unità non funziona con dischi da 8 cm (utilizzare solo dischi da 12 cm).



Mentre si guida, il volume deve essere impostato su un livello appropriato.



Non lasciar cadere l'unità ed evitare che subisca forti urti.



Questa unità serve in veicoli con una batteria da 12 volt e messa a terra negativa. Prima di installarla in un veicolo, camion o autobus ricreativo, controllare la tensione della batteria. Per evitare cortocircuiti nel sistema elettrico, accertare di scollegare il cavo elettrico della batteria prima di cominciare l'installazione.

**AVVERTENZA:** Questo prodotto è dotato di un sistema laser. Per essere sicuri di utilizzare il prodotto in modo appropriato, leggere con particolare attenzione questo manuale d'uso e conservarlo come riferimento per ogni eventuale futuro intervento di manutenzione; per questi interventi, rivolgersi a centri di assistenza autorizzati.

L'utilizzo di controlli, regolazioni o procedure diverse da quelle specificate di seguito può dare luogo a una pericolosa esposizione a radiazioni.

Per evitare l'esposizione diretta al fascio laser, non aprire il contenitore. Quando il contenitore è aperto, la radiazione laser è visibile. **NON FISSARE CON LO SGUARDO IL FASCIO LASER.**

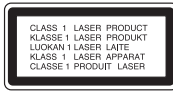

Questo dispositivo è dotato di batteria portatile o accumulatore.

**Modo sicuro per rimuovere la batteria o la batteria dall'apparecchiatura:** Rimuovere la batteria vecchia o accumulatore seguendo i passi inversi a quelli seguiti per l'assemblaggio.

Per impedire la contaminazione dell'ambiente e creare possibili pericoli alla salute dell'uomo o animali, la vecchia batteria deve essere smaltita inserendola nel contenitore adeguato nei punti di raccolta predisposti. Non smaltire le batterie o accumulatori insieme ai rifiuti domestici. Si raccomanda di utilizzare i sistemi locali di raccolta di batterie e accumulatori. Non esporre la batteria a temperature eccessive, ad esempio non esporla al sole, non gettarla sul fuoco, ecc.

L'opzione di formato del disco deve essere impostata su [Masterizzato] per rendere il disco compatibile con i lettori LG quando si formattano dischi riscrivibili. Se si imposta l'opzione su Live File System, non è possibile usarlo sui lettori LG.

(File system masterizzato/Live: Formato disco per Windows Vista)



#### Attenzione

Quando viene collegata in modo errato, l'unità visualizza quanto segue.

- Cortocircuito di antenna / porta remota: "ON PORT SHORT CIRCUIT CHECK"

Dopo un nuovo collegamento, riavviare l'unità.

#### Smaltimento delle apparecchiature obsolete



1. Quando su un prodotto è riportato il simbolo di un bidone della spazzatura barrato da una croce significa che il prodotto è coperto dalla direttiva europea 2002/96/EC.
2. Tutti i prodotti elettrici ed elettronici devono essere smaltiti separatamente rispetto alla raccolta differenziata municipale, mediante impianti di raccolta specifici designati dal governo o dalle autorità locali.
3. Il corretto smaltimento delle apparecchiature obsolete contribuisce a prevenire possibili conseguenze negative sulla salute umana e sull'ambiente.
4. Per informazioni più dettagliate sullo smaltimento delle apparecchiature obsolete, contattare il comune, il servizio di smaltimento rifiuti o il negozio in cui è stato acquistato il prodotto.



La LG Electronics qui dichiara che questo/questi prodotto/i è/sono in conformità ai requisiti essenziali e altre norme importanti della Direttiva 1999/5/EC, 2006/95/EC e Norma ECE 10.03 (3.2.9). European representative: LG Electronics Service Europe B.V. Veluwezoom 15, 1327 AE Almere, The Netherlands (Tel : +31-(0)36-547-8888)

#### Dichiarazione di conformità

La società LG ELECTRONICS ITALIA S.p.A. dichiara che i prodotti ai quali si riferisce il manuale d'istruzione sono costruiti in conformità alle prescrizioni del D.M. n.548 del 28/8/95, pubblicato sulla G.U. n.301 del 28/12/95 ed in particolare è conforme a quanto indicato nell'art.2, comma 1 dello stesso decreto.

L'unità è compatibile con il telecomando dello sterzo. La funzione permette il controllo inviando il segnale di comando remoto del volante all'unità. Per i dettagli, consultare il vostro rivenditore.

# Indice

1

## 1 Come iniziare

- 2 Informazioni sulla sicurezza
- 5 Pannello frontale [LCS710BR / LCS710DAB]
- 6 Pannello frontale [LCF810BR / LCF810DAB]
- 7 TELECOMANDO
- 7 - Installazione batteria

3

## 2 Collegamento

- 8 Informazioni sul pannello di controllo staccabile [LCS710BR / LCS710DAB]
- 8 - Attaccare il pannello di controllo
- 8 - Staccare il frontalino esteraibile
- 9 Informazioni sul pannello di controllo staccabile [LCF810BR / LCF810DAB]
- 9 - Attaccare il pannello di controllo
- 9 - Staccare il frontalino esteraibile
- 10 Installazione
- 10 - Installazione base
- 10 - Rimozione della unità di ricezione esistente
- 10 - Installazione ISO-DIN
- 11 Connessione
- 11 - Collegamento alla vettura

4

5

## 3 Utilizzo

- 12 Uso
- 12 - Funzionamento di base
- 12 - Disattiva temporaneamente il sonoro
- 12 - Uso di EQ (equalizzatore)
- 12 - Controllo dell'orologio
- 12 - Spegnimento luce display.
- 12 - Ripristino dell'unità
- 13 - Regolazione impostazioni generali
- 14 Ascolto di un CD
- 14 - Pausa o riavvio della riproduzione del CD
- 14 - Ricerca di una sezione entro una traccia/file
- 15 - Salto a altra traccia/file
- 15 - Controllo informazioni sulla vostra musica.
- 15 - Riprodurre tracce/file nel modo voluto

- 16 Ascolto di musica da un dispositivo esterno
- 16 - Prevenire modifiche radicali di volume quando si cambiano sorgenti
- 17 Funzionamento della TUNER
- 17 - Memorizzazione manuale delle frequenze
- 17 - Ascolto di una stazione predefinita
- 18 - Regolazione delle impostazioni TUNER
- 19 Funzionamento della DAB (Solo per LCS710DAB / LCF810DAB)
- 19 - Memorizzazione manuale delle frequenze
- 19 - Ascolto di una stazione predefinita
- 19 - Regolazione delle impostazioni DAB
- 20 Uso di un dispositivo USB / scheda SD
- 20 - Spostamento ad altro drive
- 21 - Ricerca rapida di un file desiderato
- 21 - Cancellare il file desiderato
- 21 - Requisito del dispositivo USB / scheda SD riproducibile
- 21 - Registrazione su USB / scheda SD
- 22 Ascolto di musica collegando un telefono iPod/ iPhone
- 22 - Messa in pausa o riavvio della riproduzione
- 22 - Ricerca di una sezione entro una traccia/file
- 22 - Controllo informazioni sulla vostra musica
- 23 - Riprodurre tracce/file nel modo voluto
- 23 - Riproduzione dei file registrati da menu della musica
- 23 - 2WAY Control (Controllo a due vie)
- 23 - Modelli di iPod compatibili
- 24 Collegare la tecnologia Bluetooth wireless
- 25 - Uso dei tasti per la tecnologia Bluetooth wireless
- 25 - Uso della tecnologia Bluetooth wireless
- 26 - Regolazione dell'impostazione
- 27 - WICS (controllore e sincronizzazione wireless)
- 28 - Lista di compatibilità dei telefoni

## 4 Risoluzione dei problemi

- 31 Risoluzione dei problemi

## 5 Appendice

- 32 Specifiche tecniche

## Pannello frontale [LCS710BR / LCS710DAB]

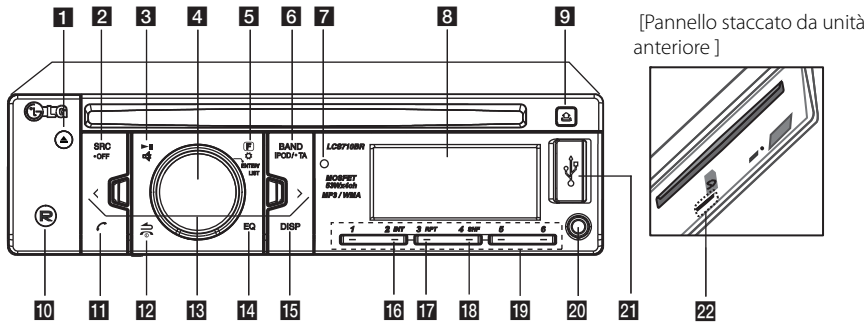

1

Come iniziare

- 1** Scarica il disco.
- 2** **SRC/ • OFF**
  - Quando è premuto, selezionare le sorgenti della funzione.
  - Quando è premuto e mantenuto premuto, inserisce o chiude l'alimentazione dell'unità.
- 3** Visualizza e mette in pausa la riproduzione.
  - Interrompe temporaneamente l'audio.
- 4** **Volume knob**
  - Regola il livello del volume.
  - Conferma le impostazioni.
  - Controllare tracce, file o stazioni presenti.
- 5** **F**
  - In ogni modo, imposta le voci di riproduzione.
  - Attiva il menu di impostazione.
- 6** **BAND**
  - Selezionare una banda nel modo di TUNER.
  - Si sposta ad un drive USB successivo.**IPOD / • TA**
  - Ricerca le stazioni che hanno le informazioni TA/TP (traffi co/destinazione), quando viene premuto e mantenuto premuto.
  - Attiva il 2WAY Control (Controllo a due vie).
- 7** Sensore Telecomando
- 8** Finestra del display
- 9** Apre il pannello anteriore.
- 10** **(R)**
  - Registrazione su chiavetta USB / scheda SD.
- 11**
  - Attiva la funzione BT.
  - Risponde ad una chiamata.
- 12**
  - Torna al punto precedente.
  - Termina una chiamata.
- 13** **</>**
  - Salta/ Cerca/Trova/ Sintonizza
- 14** **EQ**
  - Migliora la qualità del suono.
  - Quando è premuto, seleziona la funzione EQ.
- 15** **DISP**
  - Premendo, potete controllare l'ora segnata.
  - Premerlo e mantenerlo, potete accendere/ spegnere il display e la luce dei pulsanti a LED.
- 16** **INT**
  - Scansione di introduzione.
- 17** **RPT**
  - Ripetere la riproduzione.
- 18** **SHF**
  - Miscela la riproduzione.
- 19** **Tasti numerici (1 e 6)**
  - Seleziona una stazione preimpostata numerata nel TUNER.
- 20** **AUX**
  - Se collegata ad altro lettore portatile, potete godervi la musica da esso sull'unità illustrata.
- 21** **Ingresso USB**
- 22** **Slot di scheda SD**

## Pannello frontale [LCF810BR / LCF810DAB]

1  
Come iniziare

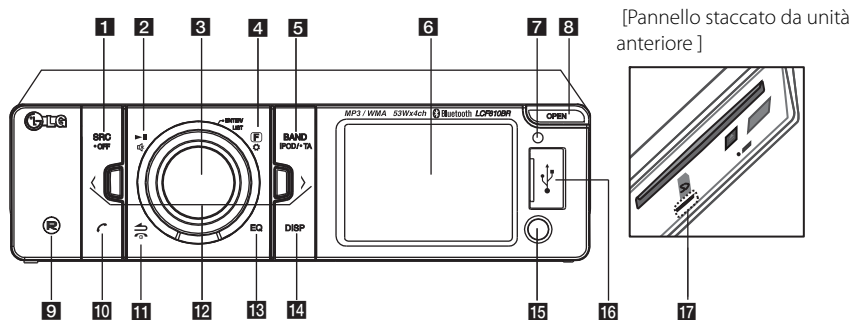

### 1 SRC / • OFF

- Quando è premuto, selezionare le sorgenti della funzione.
- Quando è premuto e mantenuto premuto, inserisce o chiude l'alimentazione dell'unità.

### 2

- Visualizza e mette in pausa la riproduzione.
- Interrompe temporaneamente l'audio.

### 3 Volume knob

- Regola il livello del volume.
- Conferma le impostazioni.
- Controllare tracce, file o stazioni presenti.

### 4

- In ogni modo, imposta le voci di riproduzione.
- Attiva il menu di impostazione.

### 5 BAND

- Selezionare una banda nel modo di TUNER.
- Si sposta ad un drive USB successivo.

#### iPOD / • TA

- Ricerca le stazioni che hanno le informazioni TA/TP (traffi co/destinazione), quando viene premuto e mantenuto premuto.
- Attiva il 2WAY Control (Controllo a due vie).

### 6 Finestra del display

### 7 Sensore Telecomando

### 8 OPEN

- Apri il pannello anteriore.

### 9

- Registrazione su chiavetta USB / scheda SD.

### 10

- Attiva la funzione BT.
- Risponde ad una chiamata.

### 11

- Torna al punto precedente.



- Termina una chiamata.

### 12

- Salta/ Cerca/ Trova/ Sintonizza

### 13 EQ

- Migliora la qualità del suono.
- Quando è premuto, seleziona la funzione EQ.

### 14 DISP

- Premendo, potete controllare l'ora segnata.
- Premerlo e mantenerlo, potete accendere/ spegnere il display e la luce dei pulsanti a LED.

### 15 AUX

- Se collegata ad altro lettore portatile, potete godervi la musica da esso sull'unità illustrata.

### 16 Ingresso USB

### 17 Slot di scheda SD

# TELECOMANDO

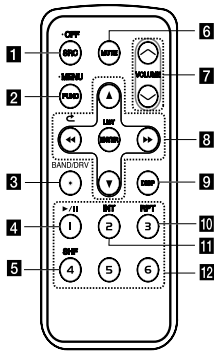

## 1 SRC / OFF

- Quando è premuto, selezionare le sorgenti della funzione.
- Quando è premuto e mantenuto premuto, inserisce o chiude l'alimentazione dell'unità.

## 2 FUNC

Quando è premuto, imposta le voci di riproduzione in ciascun modo d'uso.

### • MENU

Quando è premuto e mantenuto, attiva il menu di impostazione.

## 3 BAND

Selezionare una banda nel modo di TUNER.  
**DRV**

Si sposta ad un drive USB successivo.

## 4 ►/|| Visualizza e mette in pausa la riproduzione.

## 5 SHF Miscela la riproduzione.

## 6 MUTE Interrompe temporaneamente l'audio.

## 7 VOLUME ▲/▼

Regola il livello del volume.

## 8 ◀▶

Salta/ Cerca/ Trova/ Sintonizza



Torna al punto precedente.



- Lista in alto/basso
- Regola impostazioni
- Sposta 10 tracce di MP3/WMA all'indietro o in avanti se non esiste una cartella o esiste una cartella su un CD.
- Sposta alla precedente o successiva cartella se esistono più di 2 cartelle su un CD.

## ENTER/ LIST

- Conferma le impostazioni.
- Controllare tracce, file o stazioni presenti.

## 9 DISP

- Premendo, potete controllare l'ora segnata.
- Premerlo e mantenerlo, potete accendere/ spegnere il display e la luce dei pulsanti a LED.

## 10 RPT

Ripetere la riproduzione.

## 11 INT

Scansione di introduzione.

## 12 Tasti numerici (1 e 6)

Seleziona una stazione preimpostata numerata nel TUNER.

## Installazione batteria

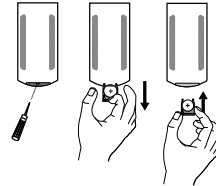

1. Estrarre il supporto batteria utilizzando un utensile appuntito come una penna.
2. Inserire la batteria **+** nel **-** supporto.
3. Inserire lo scomparto batterie nella posizione originale.

### ! Nota

- Utilizzare esclusivamente una batteria al litio CR2025 (3 V).
- Rimuovere la batteria se il telecomando non viene utilizzato per lungo tempo.
- La batteria non deve essere ricaricata, smontata, riscaldata o gettata nel fuoco.
- Non manovrare la batteria utilizzando utensili metallici.
- Non conservare la batteria insieme ad utensili metallici.

## Informazioni sul pannello di controllo staccabile [LCS710BR / LCS710DAB]

2

Collegamento

### Attaccare il pannello di controllo

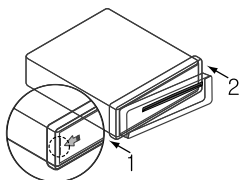

1. Allineare il lato sinistro del pannello con l'arresto.
2. Spingere il lato destro del pannello nell'unità fino a quando si sente un clic.

#### ⚠ Attenzione

- I pulsanti di controllo possono non funzionare correttamente se il frontalino non è montato per il verso giusto. Se si verifica questa eventualità, premere dolcemente il frontalino.
- Non lasciare il frontalino in zone esposte a temperature molto alte o alla luce diretta del sole.
- Non lasciar cadere il frontalino o sottoporlo comunque a urti violenti.
- Non lasciare che prodotti chimici volatili quali benzina, diluente o insetticidi entrino in contatto con la superficie del frontalino.

### Staccare il frontalino esteraibile

1. Premere il pulsante  per sbloccare il frontalino.

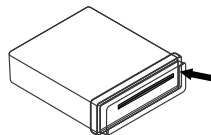

2. Spingere a destra il pannello di controllo.

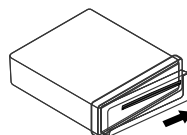

3. Estrarre il frontalino dall'unità.
4. Riporre il frontalino nell'astuccio di protezione.

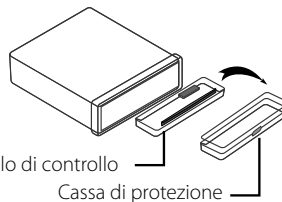

#### ⚠ Nota

Pulire periodicamente i contatti sulla parte posteriore del pannello anteriore con un bastoncino con cotone inumidito di alcol. Per la sicurezza spegnere il mezzo prima della pulizia e rimuovere la chiave dall'interruttore di accensione.

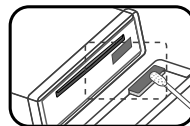

## Informazioni sul pannello di controllo staccabile [LCF810BR / LCF810DAB]

### Attaccare il pannello di controllo

1. Collegare la parte **A** del pannello di controllo alla parte **B** dell'unità.

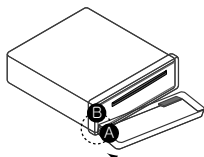

2. Collegare la parte **C** del pannello di controllo alla parte **D** dell'unità mentre si spinge il pannello di comando verso sinistra.
3. Chiudere il pannello di controllo.

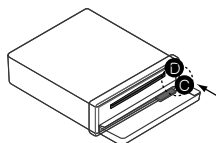

#### ⚠ Attenzione

- I pulsanti di controllo possono non funzionare correttamente se il frontalino non è montato per il verso giusto. Se si verifica questa eventualità, premere dolcemente il frontalino.
- Non lasciare il frontalino in zone esposte a temperature molto alte o alla luce diretta del sole.
- Non lasciar cadere il frontalino o sottoporlo comunque a urti violenti.
- Non lasciare che prodotti chimici volatili quali benzina, diluente o insetticidi entrino in contatto con la superficie del frontalino.

### Staccare il frontalino esteraibile

1. Premere il pulsante OPEN per sbloccare il frontalino.

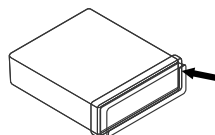

2. Spingere a sinistra il pannello di controllo.

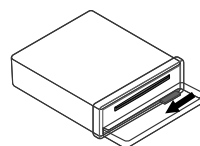

3. Estrarre il frontalino dall'unità.
4. Riporre il frontalino nell'astuccio di protezione.

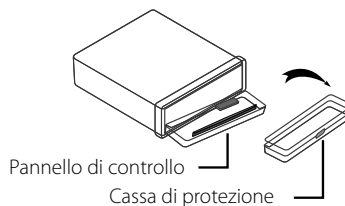

#### ! Nota

Pulire periodicamente i contatti sulla parte posteriore del pannello anteriore con un bastoncino con cotone inumidito di alcol. Per la sicurezza spegnere il mezzo prima della pulizia e rimuovere la chiave dall'interruttore di accensione.

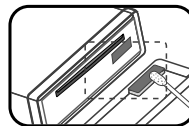

## Installazione

### Installazione base

Prima dell'installazione, verificare che l'interruttore di accensione si trovi su OFF e rimuovere il terminale della batteria della vettura per evitare corto circuiti.

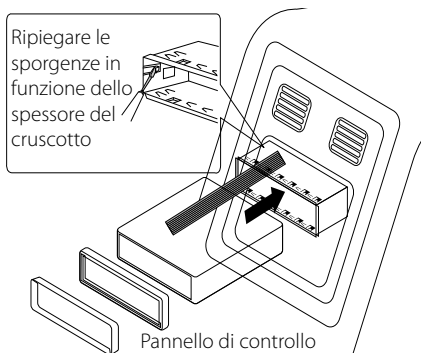

1. Rimuovere l'unità ricevitore esistente.
2. Effettuare i collegamenti necessari.
3. Montare la slitta di installazione.
4. Inserire l'unità nella slitta di installazione.

### Rimozione della unità di ricezione esistente

Se nel cruscotto è già presente una slitta di montaggio per l'unità ricevente è necessario rimuoverla.

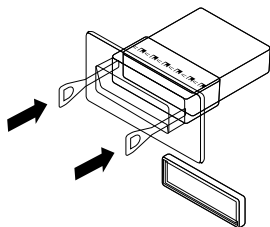

1. Rimuovere il supporto posteriore dall'unità.
2. Rimuovere il pannello anteriore e l'anello di rifinitura dall'unità.
3. Inserire la leva nel foro presente su un lato dell'unità. Eseguire la stessa operazione sull'altro lato ed estrarre l'unità dalla slitta di montaggio.

### Installazione ISO-DIN

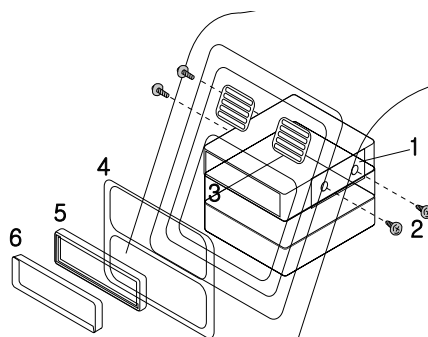

Pannello di controllo

1. Far scorrere l'unità nel telaio ISODIN.
2. Installare le viti rimosse dall'unità precedente.
3. Far scorrere l'unità e il telaio nell'apertura rettangolare.
4. Installare il pannello rettangolare o la piastra dell'adattatore.  
(A seconda dei modelli, questa fase può non essere necessaria.)
5. Installare l'anello di posizionamento sull'unità.
6. Montare il pannello di controllo sull'unità.

# Connessione

## Collegamento alla vettura

Prima dell'installazione, verificare che l'interruttore di accensione si trovi su OFF e rimuovere il terminale della batteria della vettura per evitare corto circuiti.

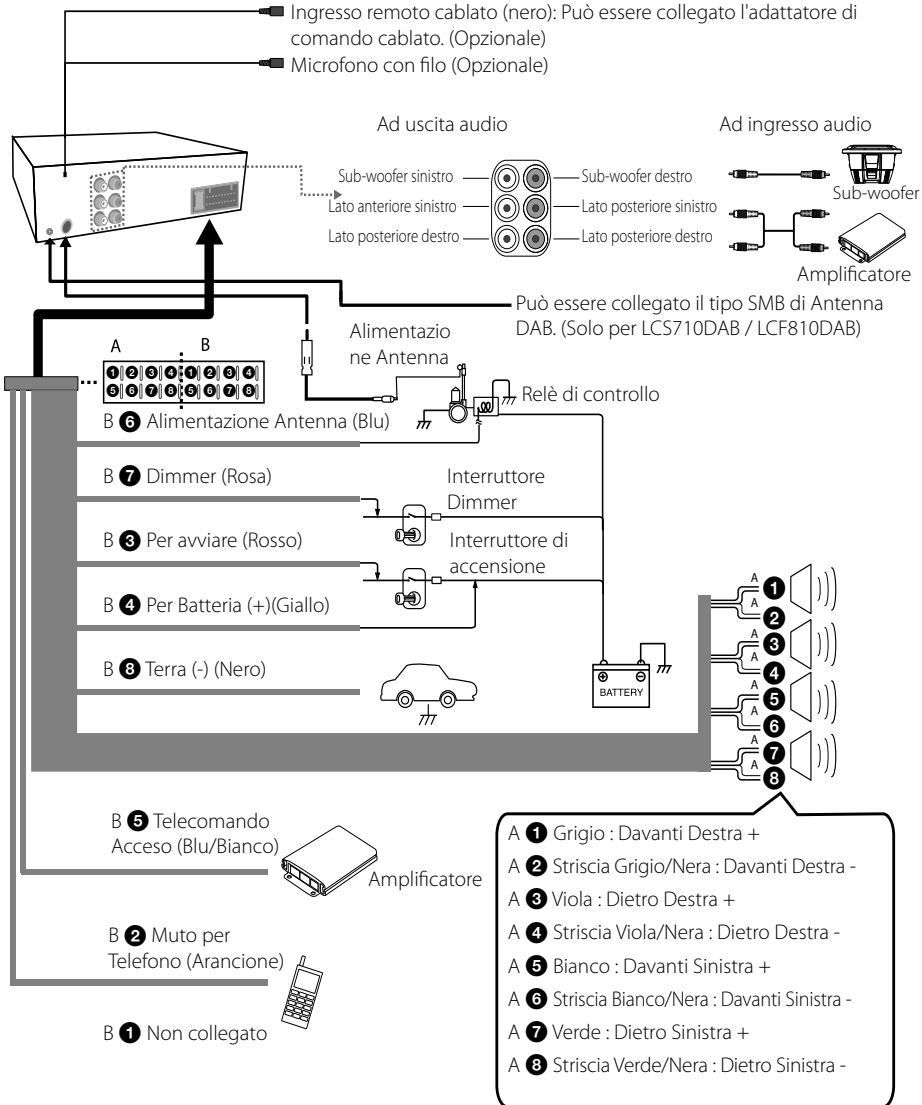

## Uso

### Funzionamento di base

1. Accendere l'unità premendo un qualsiasi tasto sull'unità.
2. Selezionare una sorgente premendo SRC.
3. Girare la manopola del volume per regolare il volume dell'unità.

O premere VOLUME  $\wedge/\vee$  sul telecomando

#### ! Nota

Se una sorgente è collegata all'unità, la sorgente non viene rilevata.

### Disattiva temporaneamente il sonoro

1. Premere  $\text{MUTE}$  per silenziare l'unità. (Eccetto CD, dispositivo USB e scheda SD)  
O premere MUTE sul telecomando.
2. Per cancellarlo, premere  $\text{MUTE}$  nuovamente.  
Oppure premere nuovamente MUTE.

### Uso di EQ (equalizzatore)

L'EQ serve per incrementare o ridurre l'intensità del segnale delle frequenze radio. La funzione vi aiuta a gustare meglio i suoni riprodotti.

Premere EQ sull'unità. Girare la manopola del volume per selezionare l'elemento e premerla. L'indicatore lampeggia nel seguente ordine.

FLAT  $\rightarrow$  XDSS+  $\rightarrow$  POP  $\rightarrow$  CLASSIC  $\rightarrow$  ROCK  $\rightarrow$   
JAZZ  $\rightarrow$  VOCAL  $\rightarrow$  SALSA  $\rightarrow$  SAMBA  $\rightarrow$  REGGAE  
 $\rightarrow$  RUSSY  $\rightarrow$  USER EQ1  $\rightarrow$  USER EQ2

#### ! Nota

Potete regolare il livello acustico a vostra preferenza. Una volta che selezionate un modo USER EQ1 / 2 e premete e mantenete  $\text{EQ}$  sull'unità, si regola il livello del suono ((BAS (basso), MID (medio), TRB (vibrazione), BALANCE (bilanciamento altoparlante sinistro/destro), ATTENUATORE (altoparlante anteriore/posteriore), SW (Subwoofer), SW-F (frequenza Subwoofer), A-EQ (equalizat. Auto EQ)), esso verrà automaticamente memorizzato per il modo utente attualmente selezionato USER EQ1 / 2. Vedere "Per impostazione di [SOUND]" per modo USER EQ1 / 2 a pag. 13.

### Controllo dell'orologio

1. Premere DISP per controllare l'orologio.
2. Premere nuovamente per annullare.

### Spegnimento luce display.

1. Premere e mantenere DISP.
2. Premere e mantenere nuovamente per spegnere.

#### ! Nota

Nella condizione di spento, premere qualsiasi tasto, la luce viene accesa e quindi spenta automaticamente se non premete il tasto entro pochi secondi.

### Ripristino dell'unità

Potete resettare l'unità quando essa non funziona correttamente.

1. Staccare il pannello di controllo.  
Vedere la pagina 8 e 9 per staccare il pannello di controllo.
2. Inserire un oggetto appuntito nel foro di reset (ripristino).

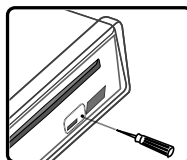

[LCS710BR / LCS710DAB]

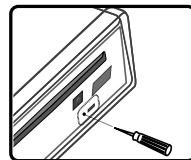



[LCF810BR / LCF810DAB]

## Regolazione impostazioni generali

Potete regolare le impostazioni di [SOUND], [LIGHT] e [OTHER].

### Sull unità

1. Premere e mantenere .
2. Far girare la manopola del volume per selezionare [SOUND], [LIGHT] o [OTHER] e premerlo.
3. Far girare la manopola del volume per selezionare la voce e premere.
4. Far girare la manopola del volume in senso orario o antiorario per regolare il livello.
5. Premere la manopola del volume per confermare l'impostazione.  
Se volete tornare alla fase precedente, premere .

### Sul telecomando

1. Premere e mantenere FUNC/•MENU.
2. Premere ▲/▼ per selezionare [SOUND], [LIGHT] o [OTHER] e premere ENTER.
3. Premere ▲/▼ per selezionare il modo e premere ENTER.
4. Premere ▲/▼ per regolare il livello.
5. Premere ENTER per confermare l'impostazione.  
Se volete tornare alla fase precedente, premere .

## Per impostazione di [SOUND]

Potete regolare la qualità del suono regolando il livello del suono BALANCE (bilanciamento altoparlante sinistro/destro), FADER (altoparlante anteriore/posteriore), SW (Subwoofer), SW-F (frequenza Subwoofer) e A-EQ (Auto EQ).

- Quando impostate l'EQ su modo USER EQ 1/2. Potete regolare il livello del suono su BAS (bassi), MID (medio), TRB (vibrazione), BILANCIAMENTO (altoparlante sinistro /destro), ATTENUATORE (altoparlante anteriore /posteriore), SW (Subwoofer), SW-F (Frequenza Subwoofer) e A-EQ (Auto EQ).

- SW (Subwoofer)  
Potete regolare il volume del subwoofer.
- SW-F (frequenza Subwoofer)  
Potete abilitare il subwoofer.  
SW OFF <-> SW 55 Hz <-> SW 85 Hz <-> SW 120 Hz.
- A-EQ (Auto EQ) ON/ OFF  
AUTO EQ (equalizzatore automatico) funziona solo con file musicali che supportano il genere musicale. Quando si imposta AUTO EQ su ON, POP, CLASSIC, ROCK, o JAZZ l'apparecchio è selezionato automaticamente secondo il genere di musica.

## Per impostazione [LIGHT]

Potete regolare gli effetti di luce regolando il LED, DIM o DIM L (LED acceso, attenuazione o leggera attenuazione).

- LED COL1/ COL2/ AUTO: Potete modificare il colore della finestra a LED.
- DIM (attenuatore) OFF/ ON/ AUTO: Potete cambiare la luminosità del display durante lo stato di apparecchio acceso.

Impostazioni	Descrizione
DIM ON	La finestra del display si spegne.
DIM OFF	La finestra del display si accende.
DIM AUTO	L'attenuatore funziona a seconda dell'impostazione dello stesso.

- DIM L (livello attenuatore): Quando impostate DIM su ON/ AUTO, potete regolare il livello dell'attenuatore. (-2, -1, 0, +1, +2)

## Per impostazioni [OTHER]

- AUX (Ausiliario) ON/ OFF  
E' possibile usare l'apparecchiatura ausiliaria con questa unità. Attivare l'impostazione ausiliaria quando si usa apparecchiatura a ausiliaria collegata a questa unità.

- DEMO OFF/ ON  
Potete modificare l'indicazione iniziale sul display nel nome di informazione (nome funzione nome EQ, ecc.) mentre ascoltate una sorgente.

- BEEP 2ND/ ALL  
BEEP 2ND: Il suono di "beep" è generato quando un tasto viene premuto per più di 2 secondi.  
BEEP ALL: Il bip viene generato quando viene premuto qualsiasi tasto.

- CLK (orologio)  
Per il modello RDS non è supportata l'unità o anche per una unità supportata con RDS.

- Quando le informazioni RDS CT non sono ricevute e quindi impostate CT su OFF, potete regolare il tempo da soli. Selezionare l'orologio come segue:

1. Selezionare una sorgente su TUNER.
2. Premere il tasto **F** per selezionare il CT e quindi impostare CT su OFF (spento). (vedere "Regolazione delle impostazioni TUNER" alle pagg. 18 per impostare il CT (tempo di orologio) su ON/ OFF.)
3. Premere e mantenere  sull'unità per selezionare [OTHER] e quindi selezionare CLK girando la manopola del volume.
4. Impostare l'ora girando la manopola del volume.
5. Premere la manopola del volume per confermare l'ora.
6. Impostare i minuti girando la manopola del volume.
7. Premere la manopola del volume per confermare il valore dei minuti.

- Quando le informazioni RDS CT sono ricevute : L'orologio è visualizzato secondo le informazioni RDS CT.

- Quando non è supportato l'RDS, impostare l'orologio secondo 3 e 7 passi.

## Ascolto di un CD

[LCS710BR / LCS710DAB]

1. Inserire il CD.
2. Girare la manopola del volume dell'unità per regolare il volume.  
O premere VOLUME  sul telecomando.

[LCF810BR / LCF810DAB]

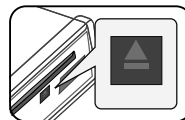

1. Premere il tasto OPEN per aprire il pannello di controllo.
2. Inserire il CD.
3. Chiudere il pannello di controllo.
4. Girare la manopola del volume dell'unità per regolare il volume.  
O premere VOLUME  sul telecomando.







### ! Nota

Accertare di premere  dopo aver premuto OPEN per eiettare un disco. Vedere figura sopra.

## Pausa o riavvio della riproduzione del CD

1. Premere  sull'unità per mettere in pausa la riproduzione.  
O premere  sul telecomando.
2. Premere nuovamente per riprendere la riproduzione.

## Ricerca di una sezione entro una traccia/file

1. Premere e mantenere  sull'unità per circa 1 secondo durante la riproduzione.  
O Premere e mantenere  /  sul telecomando.
2. Premere  sull'unità nel punto che desiderate ascoltare.  
O premere  sul telecomando.

## Salto a altra traccia/file

Premere </> on sull'unità.

O premere ◀◀/▶▶ sul telecomando.

Oppure

1. Premere la manopola del volume sull'unità.  
O premere ENTER sul telecomando.
2. Far girare la manopola del volume dell'unità per selezionare una ROOT o cartella desiderata e premere.  
O premere ▲ / ▼ e premere ENTER sul telecomando.
3. Far girare la manopola del volume sull'unità per selezionare la traccia /file desiderata/o e premere.  
O premere ▲ / ▼ e premere ENTER sul telecomando.

### ! Nota

Per saltare alla traccia precedente, premere < brevemente entro 3 secondi di tempo di registrazione.

## Controllo informazioni sulla vostra musica.

I file MP3/WMA spesso sono forniti con marcature. Le marcature indicano titolo, artista e album.

Premere DISP più volte durante la riproduzione di file MP3/WMA/CD TESTO. Se non esistono informazioni, la scritta "NO TEXT" verrà mostrata sul display.

## Riprodurre tracce/file nel modo voluto

### Per usare i tasti applicabili

1. Premere INT/ RPT/ SHF.
2. Premere nuovamente per annullare.  
Oppure

### Uso del tasto FUNZ

#### Sull unità

1. Premere **F**.
2. Girare la manopola del volume per selezionare una voce e premere.

3. Girare la manopola del volume per selezionare l'opzione.
4. Premere la manopola del volume per impostare l'opzione.  
Se volete tornare alla fase precedente, premere **↩**.

### Sul telecomando

1. Premere FUNC/ • MENU.
2. Premere ▲ / ▼ per selezionare una voce e premere.
3. Premere ▲ / ▼ per selezionare l'opzione.
4. Premere ENTER per impostare l'opzione.  
Se volete tornare alla fase precedente, premere **↩**.

- RPT (ripetizione)  
Le tracce/file attualmente selezionate (1 RPT) o cartella (■ RPT) sul disco sono riprodotti più volte.
- SHF (miscelazione)  
Ogni file della cartella selezionata attualmente (SHF) o tutte le tracce/file (■ SHF) del disco sono riprodotti in modo casuale. Durante la riproduzione casuale, anche se premete <, non si va nuovamente alla traccia precedente.
- INT (avvio scansione)  
Sono riprodotti i primi 10 secondi di tutte le tracce/file (INT) o ciascun file della cartella selezionata attualmente (■ INT) sul disco.
- DEV (Dispositivo) USB / SD  
Potete modificare il dispositivo di registrazione. USB <-> SD
- MODE  
SPD REC / SPD COPY  
SPD REC : La velocità di registrazione è normale. E durante la registrazione, potete ascoltare la musica che viene registrata.  
SPD COPY : Le velocità di registrazione è doppia di quella normale. E durante la registrazione, potete ascoltare con TUNER / DAB. Ma non potete ascoltare la musica che viene registrata.

### ! Nota

DEV e MODE sono solo disponibili quando il disco è attivato.

### ! Nota

-  : L'icona viene visualizzata durante la riproduzione MP3/WMA.
- **La compatibilità di dischi MP3 WAV con questa unità è limitata come segue:**
  1. Frequenza di campionamento: 8 kHz verso 48 kHz (MP3) 22.05 kHz verso 48 kHz (WMA)
  2. Frequenza bit: entro 8 kbps verso 320 kbps (includere VBR) (MP3) 32 kbps verso 320 kbps (WMA)
  3. Il file system CD-R/CD-RW deve essere "ISO 9660".
  4. Se si registrano file MP3/WMA usando un software che non è in grado di creare un FILE SYSTEM, per esempio "Direct-CD" ecc. i file MP3/WMA non potranno essere riprodotti. Si consiglia dunque di usare "Easy CD Creator", questo software crea un file system ISO9660.

L'opzione di formato del disco deve essere impostata su [Masterizzato] per rendere il disco compatibile con i lettori LG quando si formattano dischi riscrivibili. Se si imposta l'opzione su Live File System, non è possibile usarlo sui lettori LG.

(Masterizzato/Live File System : formato disco per Windows Vista)

**Vi preghiamo inoltre di notare che è necessaria un'autorizzazione per scaricare file e musica MP3/WMA da Internet. La nostra compagnia non ha il potere di conferire questa autorizzazione. Richiedere sempre l'autorizzazione del proprietario del copyright.**

## Ascolto di musica da un dispositivo esterno

1. Collegare un dispositivo esterno alla presa AUX con il cavo di ingresso.
2. Selezionare una sorgente su AUX.
3. Riprodurre con l'apparecchiatura ausiliaria collegata.
4. Girare la manopola del volume dell'unità per regolare il volume.  
O premere VOLUME ▲/▼ sul telecomando.

## Prevenire modifiche radicali di volume quando si cambiano sorgenti

Solo quando si seleziona AUX su ON come sorgenti di commutazione, si può regolare il livello del volume di ciascuna sorgente per evitare le variazioni radicali del volume selezionando GAIN(guadagno) 0/ +3/ +6.

1. Premere **F** sull'unità.  
O premere FUNC/ • MENU sul telecomando.
2. Girare la manopola del volume dell'unità.  
O premere ▲ / ▼ sul telecomando per impostare l'opzione (GAIN 0/ +3 / +6) (guadagno basso/alto).
3. Premere la manopola del volume sull'unità.  
O premere ENTER sul telecomando per confermare l'impostazione.
4. Se volete tornare alla fase precedente, premere **↩**.  
O premere **↩** sul telecomando.

## Funzionamento della TUNER

1. Premere SRC più volte per selezionare una sorgente su TUNER.
2. Premere BAND più volte per selezionare la banda voluta.
3. Per una ricerca manuale, premere e mantenere </> on sull'unità fino a quando viene indicato "MANUAL". Quindi premere più volte per selezionare una frequenza desiderata.  
O premere e mantenere ◀◀ / ▶▶ sul telecomando.  
Per la ricerca automatica, premere </> on sull'unità fino a quando è visualizzato "SEARCH". (Eccetto MW)  
O premere ◀◀ / ▶▶ sul telecomando.
4. Girare la manopola del volume dell'unità per regolare il volume.  
O premere VOLUME ▲/▼ sul telecomando.

## Memorizzazione manuale delle frequenze

1. Premere BAND per selezionare una banda desiderata che si vuole memorizzare.
2. Selezionare la frequenza desiderata usando </> sull'unità.  
O usare ◀◀ / ▶▶ sul telecomando.
3. Premere la manopola del volume e girare la stessa per selezionare una stazione reimpostata fra 1 e 6 e quindi premere e mantenere la manopola fino a quando si sente un suono 'beep'. O premere ENTER e premere ▲ / ▼ per selezionare una stazione preimpostata fra 1 e 6 e quindi premere e mantenere premuto ENTER fino a quando si sente un suono di beep sul telecomando.  
O premere e mantenere premuti i tasti di preimpostazione fra 1 e 6 sul telecomando fino a quando si sente un suono di beep sul telecomando.  
O premere e mantenere premuti i tasti di preimpostazione fra 1 e 6 sull'unità fino a quando si sente un suono beep. (Solo per LCS710BR / LCS710DAB)
4. Ripetere le fasi 1 e 3 per impostare altre stazioni.

### ! Nota

Quando una stazione viene impostata su numeri predefiniti sui quali sono memorizzate altre stazioni radio, la stazione radio impostata in precedenza viene cancellata automaticamente.

## Ascolto di una stazione predefinita

1. Premere BAND più volte per selezionare la banda desiderata.
2. Premere la manopola del volume sull'unità.  
O premere ENTER sul telecomando.
3. Girare la manopola del volume per selezionare una stazione impostata.  
O premere ▲ / ▼ sul telecomando.
4. Premere la manopola del volume.  
O premere ENTER sul telecomando.

Oppure

Premere BANDA e quindi premere il tasto di preimpostazione desiderato fra 1 e 6 sul telecomando.

O premere BANDA e quindi premere il tasto di preimpostazione desiderato fra 1 e 6 sull'unità. (Solo per LCS710BR / LCS710DAB)

## Regolazione delle impostazioni TUNER

### Sull unità

1. Premere **F**.
2. Girare la manopola del volume per selezionare una voce e premere.
3. Girare la manopola del volume per selezionare l'opzione e premerla.
4. Se volete tornare alla fase precedente, premere **↶**.

### Sul telecomando

1. Premere FUNZ/ • MENU.
2. Premere **▲** / **▼** per selezionare e premere ENTER.
3. Premere **▲** / **▼** per selezionare l'opzione e premere ENTER.
4. Se volete tornare alla fase precedente, premere **↶**.

- **PTY (Tipo di programma, RDS (OPZIONALE))**  
Cerca la stazione radio per tipo di programma di sintonizzatore FM nel modo seguente. I tipi di programmi sono visualizzati come segue.

NEWS	FINANCE	EASY M
AFFAIRS	CHILDREN	LIGHT M
INFO	SOCIAL	CLASSICS
SPORT	RELIGION	OTHER M
EDUCATE	PHONE IN	JAZZ
DRAMA	TRAVEL	COUNTRY
CULTURE	LEISURE	NATION M
SCIENCE	DOCUMENT	OLDIES
VARIED	POP M	FOLK M
WEATHER	ROCK M	

- **A/S (memoria automatica)**  
Le sei frequenze con il segnale più potente vengono memorizzate sui tasti predefiniti da 1 a 6 in ordine di intensità di segnale. Per annullare premere la manopola del volume (o ENTER sul telecomando).
- **P/S (scansione di preimpostazione)**  
Appare ciascuna stazione impostata. Per annullare premere la manopola del volume (o ENTER sul telecomando).

- **SENS (sensibilità sintonizzatore) MID/ HI/ LOW**  
Nelle zone in cui la ricezione del segnale è debole, aiuta il sintonizzatore a cercare altre stazioni. Quanto minore è la ricezione, tanto minore è l'opzione da impostare.

### RDS (OPZIONALE)

- **AF (Frequenza alternativa) ON/ OFF**  
Quando la qualità di ricezione si riduce, il sintonizzatore automaticamente passa ad altra stazione della rete, che trasmette una qualità di ricezione migliore, usando i codici PI e AF.
- **REG (Region) ON/ OFF**  
REG ON: L'unità passa ad un'altra stazione sulla stessa rete, che trasmette lo stesso programma quando il segnale ricevuto dalla stazione corrente diventa debole.  
REG OFF: L'unità passa ad un'altra stazione sulla stessa rete, che trasmette lo stesso programma quando il segnale ricevuto dalla stazione corrente diventa debole. (In questo modo, il programma può essere differente da quello ricevuto solitamente.)
- **TA (Annuncio del traffico) ALARM/ SEEK**  
TA ALARM: Se la stazione sintonizzata non presenta informazioni TP per 5 secondi, viene emesso un doppio beep.  
TA SEEK: Se la stazione sintonizzata non riceve informazioni TP per 5 secondi, il ricevitore passa alla stazione successiva che dispone di informazioni TP.
- **PI (Identificazione del programma) SOUND/ MUTE**  
PI SOUND: Quando la frequenza delle stazioni radio sintonizzate passa a AF con PI non identificato, mantiene il suono.  
PI MUTE: Quando la frequenza delle stazioni radio sintonizzate passa ad una stazione AF con PI non identificato, silenzia il suono fino a quando non viene identificato il PI.
- **CT (Orario dell'orologio) ON/ OFF**  
È possibile usare le informazioni CT dell'RDS per aggiornare l'orario. Quando le informazioni CT dell'RDS non sono ricevute e si imposta CT a OFF, è possibile regolare manualmente l'orario. Fare riferimento alla pagina 14 per impostare l'orologio.

## Funzionamento della DAB (Solo per LCS710DAB / LCF810DAB)

1. Premere SRC più volte per selezionare una sorgente su DAB.
2. Premere BAND più volte per selezionare la banda voluta.
3. Premere la manopola del volume sull'unità.  
O premere ENTER sul telecomando.
4. Girare la manopola del volume per selezionare una stazione.  
O premere ▲ / ▼ sul telecomando.
5. Premere la manopola del volume.  
O premere ENTER sul telecomando.
6. Premere < / > sull'unità per passare ad altra stazione.  
Or press ◀◀ / ▶▶ on the remote control.  
Per la ricerca automatica, premere e mantenere < / > sull'unità fino a quando è visualizzata "ENS SRCH" (ricerca gruppo).  
O premere e mantenere ◀◀ / ▶▶ sul telecomando.
7. Girare la manopola del volume dell'unità per regolare il volume.  
O premere VOLUME ▲/▼ sul telecomando.

## Memorizzazione manuale delle frequenze

1. Premere BAND per selezionare una banda desiderata che si vuole memorizzare.
2. Selezionare la frequenza desiderata usando < / > sull'unità.  
O usare ◀◀ / ▶▶ sul telecomando.
3. Premere e mantenere la manopola del volume e girare la stessa per selezionare una stazione preimpostata fra 1 e 6 e quindi premere e mantenere la manopola fino a quando si sente un suono beep.  
O premere e mantenere premuti i tasti ENTER e premere ▲ / ▼ per selezionare una stazione preimpostata fra 1 e 6 e quindi premere e mantenere ENTER fino a quando si sente un suono di beep sul telecomando.  
O premere e mantenere premuti i tasti di preimpostazione fra 1 e 6 sul telecomando fino a quando si sente un suono di beep sul telecomando.

O premere e mantenere premuti i tasti di preimpostazione fra 1 e 6 sull'unità fino a quando si sente un suono beep.(Solo per LCS710DAB)

4. Ripetere le fasi 1 e 3 per impostare altre stazioni.

### ! Nota

Quando una stazione viene impostata su numeri predefiniti sui quali sono memorizzate altre stazioni radio, la stazione radio impostata in precedenza viene cancellata automaticamente.

## Ascolto di una stazione predefinita

1. Premere BAND più volte per selezionare la banda desiderata.
2. Premere e mantenere la manopola del volume sull'unità.  
O premere ENTER sul telecomando.
3. Girare la manopola del volume per selezionare una stazione impostata.  
O premere ▲ / ▼ sul telecomando.
4. Premere la manopola del volume.  
O premere ENTER sul telecomando.

Oppure

Premere BANDA e quindi premere il tasto di preimpostazione desiderato fra 1 e 6 sul telecomando.

O premere BANDA e quindi premere il tasto di preimpostazione desiderato fra 1 e 6 sull'unità.  
(Solo per LCS710DAB)

## Regolazione delle impostazioni DAB

### Sull unità

1. Premere **F**.
2. Girare la manopola del volume per selezionare una voce e premere.
3. Girare la manopola del volume per selezionare l'opzione e premerla.
4. Se volete tornare alla fase precedente, premere .

### Sul telecomando

1. Premere FUNZ/ • MENU.
2. Premere ▲ / ▼ per selezionare e premere ENTER.
3. Premere ▲ / ▼ per selezionare l'opzione e premere ENTER.
4. Se volete tornare alla fase precedente, premere .

- PTY (Tipo di programma, RDS (OPZIONALE))  
I tipi di programmi sono visualizzati come segue. Quando si seleziona una voce, essa verrà attivata immediatamente.

NEWS	FINANCE	EASY M
AFFAIRS	CHILDREN	LIGHT M
INFO	SOCIAL	CLASSICS
SPORT	RELIGION	OTHER M
EDUCATE	PHONE IN	JAZZ
DRAMA	TRAVEL	COUNTRY
CULTURE	LEISURE	NATION M
SCIENCE	DOCUMENT	OLDIES
VARIED	POP M	FOLK M
WEATHER	ROCK M	

- A-SCAN (Autoscansione)  
Scansisce tutti i servizi disponibili. Per confermare le liste, premere la manopola del volume e girare la stessa.
- P-SCAN (Scansione preimpostata)  
Le frequenze di trasmissione memorizzate nel numero impostato sono ricevute in sequenza. Ciascuna frequenza di trasmissione è ricevuta per 6 secondi.
- DRC (controllo campo dinamico) ON / OFF  
Regola automaticamente il livello audio.
- ANNUNCIO (Annuncio) X / O  
Fornisce informazioni sui contenuti selezionati. TRFC (Traffico), TRNSP (Trasporti), WARN (Allerte di servizio), NEWS (notizie), WTHR (tempo atmosf.), EVNT (Eventi), SEVNT (Eventi Speciali), PINFO (Info Programmi), SPORT (Sport), FNNC (Rapporti Finanziari)
- LINK  
DAB+FM / OFF / DAB / FM  
Quando la qualità di ricezione si riduce, il sintonizzatore si regola automaticamente su altra stazione della rete. Se la trasmissione viene disconnessa durante il funzionamento, non viene emesso il suono fino a quando la successiva stazione è collegata. Si richiedono circa 10 secondi per questa operazione. In relazione alla quantità di informazioni di trasmissione, questo tempo può essere più breve o più lungo.

### ! Nota

Se ciascun numero preimpostato non ha una frequenza memorizzata, viene visualizzata la scritta "EMPTY".

## Uso di un dispositivo USB / scheda SD

[USB]

1. Aprire il coperchio del USB.
2. Collegare il dispositivo USB.
3. Premere SRC più volte per selezionare la sorgente come USB.
4. Girare la manopola del volume dell'unità per regolare il volume.  
O premere VOLUME  $\wedge$  /  $\vee$  sul telecomando.

[SD]

1. Staccare il pannello di controllo. (Vedere capitolo "Informazioni sul pannello di controllo staccabile" alle pagine 8 e 9.)
2. Collegare la scheda SD.
3. Collegare il pannello di controllo.
4. Premere SRC più volte per selezionare una sorgente su SD.
5. Girare la manopola del volume dell'unità per regolare il volume.  
O premere VOLUME  $\wedge$  /  $\vee$  sul telecomando.

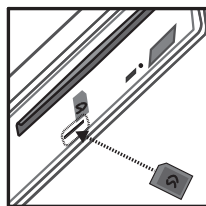

[LCS710BR / LCS710DAB]

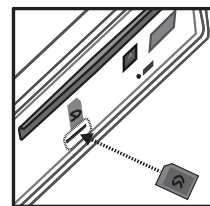

[LCF810BR / LCF810DAB]

## Spostamento ad altro drive

Quando si collega questa unità al lettore multiplo, premere BAND sull'unità (o DRV sul telecomando) per passare al drive successivo. Ogni volta che si preme un tasto, i modi del drive cambiano.

## Ricerca rapida di un file desiderato

Potete selezionare e riprodurre un file desiderato indipendentemente dall'ordine nel USB / scheda SD.

1. Premere la manopola del volume sull'unità.  
O premere ENTER sul telecomando.
2. Far girare la manopola del volume dell'unità per selezionare una ROOT o cartella desiderata e premere.  
O premere ▲ / ▼ e premere ENTER sul telecomando.
3. Far girare la manopola del volume sull'unità per selezionare la traccia /file desiderata/o e premere.  
O premere ▲ / ▼ e premere ENTER sul telecomando.

## Cancellare il file desiderato

Potete selezionare e cancellare un file riproducibile che volete cancellare.

1. Selezionare il file desiderato nello stesso modo di "Ricerca rapida di un file desiderato"
2. Premere **(R)**, e quindi viene visualizzato "DELETE?" (cancellare?). Premere nuovamente per cancellare.

Quando l'operazione di cancellazione è avviata, la riproduzione viene arrestata. Quando l'operazione di cancellazione è terminata, la lista dei file viene visualizzata. Se non selezionate un file entro pochi secondi, o premete il tasto **(S)**, viene visualizzato il primo file.

### Nota

Altre funzioni sono eguali con "Ascolto di un CD". Vedere pagg. 14 e 15.

## Requisito del dispositivo USB / scheda SD riproducibile

- Non estrarre il dispositivo USB / scheda SD durante il funzionamento (riproduzione, ecc.)
- Un dispositivo USB / scheda SD che richiede l'installazione aggiuntiva di un programma quando è connesso un computer non è supportato.
- Si consiglia di eseguire backup regolari per prevenire la perdita dei dati.
- Se si usa un cavo di prolunga di tipo USB, USB-HUB, USB Multi-reader, o HDD esterno, il dispositivo USB può non essere rilevato.

- Quando collegate un dispositivo USB parzializzato all'unità, viene rilevata solo la prima partizione presente su esso.
- Alcuni dispositivi USB possono non funzionare con questa unità.
- Fotocamere digitali e telefoni cellulari non sono supportati.
- Non è possibile connettere la porta USB dell'unità a un PC. Non è possibile utilizzare l'unità come dispositivo di memorizzazione.
- Usando la FAT (16 / 32) è supportato il sistema dei file. Usando il NTFS il sistema di file è supportato solo in fase di sistema pronto.

## Registrazione su USB / scheda SD

[USB]

1. Aprire il coperchio del USB e collegarlo all'unità.
2. Selezionare una delle liste seguenti.(CD, sintonizz. FM, DAB (Solo per LCS710DAB / LCF810DAB), Bluetooth Handsfree)
3. Premere tasto **(R)** per avviare la registrazione. Per una registrazione di traccia di CD, premere una volta. Per la registrazione di tutte le tracce, premere e mantenerlo fino a quando si sente il 'beep'. (In caso di CD sec. MP3 /WMA, tutti i file sono registrati nella cartella.)
4. Premerlo nuovamente per arrestare la registrazione.

[SD]

1. Staccare il pannello di controllo e collegarlo all'unità. Quindi collegare il pannello di controllo.  
(Vedere capitolo "Informazioni sul pannello di controllo staccabile" alle pagine 8 e 9.)
2. Solo su CD.
3. Premere tasto **(R)** per avviare la registrazione. Per una registrazione di traccia di CD, premere una volta. Per la registrazione di tutte le tracce, premere e mantenerlo fino a quando si sente il 'beep'. (In caso di CD sec. MP3 /WMA, tutti i file sono registrati nella cartella.)
4. Premerlo nuovamente per arrestare la registrazione.

**Nota**

- [USB] La registrazione è disponibile solo per CD, sintonizz. FM, DAB e Bluetooth Handsfree.  
[SD] La registrazione è disponibile solo per CD.
- Non estrarre il dispositivo USB durante la registrazione, o può essere creato un file incompleto e non è cancellato nel PC.
- Quando il dispositivo USB / scheda SD non sono collegati, si hanno i display "REC ERR NO USB" / "REC ERR NO SD" e non è possibile registrare.
- Quando la memoria del dispositivo USB / scheda SD è piena, sono indicati i display "MEMORY FULL" [LCS710BR / LCS710DAB] "REC ERR MEMORY FULL" [LCF810BR / LCF810DAB] e la registrazione viene bloccata.
- Mentre si registra con sintonizz. FM / DAB / Bluetooth viva voce, le trasmissioni sono registrate come un file ogni 20 minuti.
- Mentre si registra una traccia su CD, appare la scritta "REC 1". Mentre si esegue altra registrazione, appare la scritta "REC".
- Potete regolare la velocità di registrazione. (Vedere a pag. 15.)

3

Utilizzo

La produzione di copie non autorizzate del materiale protetto dalla copia, comprendente i programmi per computer, file, trasmissioni e registrazioni di suoni, può essere una violazione delle leggi del copyright e costituisce un reato criminale.

Questa apparecchiatura non dovrebbe essere usata per tali scopi.

Siate responsabili.

Rispettate le leggi del copyright.

## Ascolto di musica collegando un telefono iPod/ iPhone

Potete gustare la musica memorizzata su iPod/ iPhone con l'unità collegandola al connettore USB usando il cavo adatto.

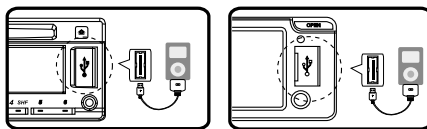

[LCS710BR / LCS710DAB] [LCF810BR / LCF810DAB]

1. Aprire il coperchio del USB.
2. Collegare l'iPod/ iPhone.
3. Premere SRC per selezionare una sorgente per USB.
4. Girare la manopola del volume dell'unità per regolare il volume.  
O premere VOLUME  $\wedge/\vee$  sul telecomando.

**Nota**

Vedere a pag. 23 per verificare il modello di iPod compatibile per questa unità.

## Messa in pausa o riavvio della riproduzione

1. Premere  $\blacktriangleright\|\$  sull'unità per mettere in pausa la riproduzione.  
O premere  $\blacktriangleright/\|\$  sul telecomando.
2. Premere nuovamente per riprendere la riproduzione.

## Ricerca di una sezione entro una traccia/file

Durante la riproduzione, premere e mantenere  $\langle/ \rangle$  e quindi rilasciare in un punto desiderato.

## Controllo informazioni sulla vostra musica

I file MP3/WMA spesso sono forniti con marcature. Le marcature indicano titolo, artista e album.

Premere DISP più volte durante la riproduzione di file MP3/WMA. Se non esistono informazioni, la scritta "NO TEXT" verrà mostrata sul display.

## Riprodurre tracce/file nel modo voluto

### Sull unità

1. Premere **F**.
2. Girare la manopola del volume per selezionare una voce e premere.
3. Girare la manopola del volume per selezionare l'opzione.
4. Premere la manopola del volume per impostare l'opzione.  
Se volete tornare alla fase precedente, premere **↶**.

### Sul telecomando

1. Premere RPT/SHF.
  2. Premere nuovamente per annullare.  
Oppure
    1. Premere FUNC/•MENU.
    2. Premere **▲** / **▼** per selezionare una voce e premere ENTER.
    3. Premere **▲** / **▼** per selezionare l'opzione.
    4. Premere ENTER per impostare l'opzione.  
Se volete tornare alla fase precedente, premere **↶**.
- RPT (ripetizione)  
Le tracce/file selezionati attualmente (1 RPT) o la cartella (■ RPT) sull'iPod vengono riprodotti più volte.
  - SHF (miscelazione)  
Ciascun file nell'album selezionato attivo (■ SHF) o tutte le tracce/file (SHF) sull'iPod / iPhone sono riprodotti casualmente.  
Durante la riproduzione casuale, anche se premete **<**, non si va nuovamente alla traccia precedente.
  - SPD (VELOCITÀ DEL LIBRO)  
Potete regolare la velocità dell'audiolibro dell'iPod / iPhone su NOR (normale), FAST (rapido) o SLOW (lento).

## Riproduzione dei file registrati da menu della musica

Potete controllare i file dai menu della musica e riprodurli a volontà.

I menu della musica sono del tipo seguente.

PLAYLISTS → ARTISTS → ALBUMS → GENRES  
→ SONGS → COMPOSER → AUDIO BOOK →  
PODCAST → ...

1. Premere la manopola del volume sull'unità.  
O premere ENTER sul telecomando.
2. Girare la manopola del volume sull'unità per selezionare un menu della musica e premerlo.  
O premere **▲** / **▼** sul telecomando.
3. Girare la manopola del volume sull'unità per selezionare un file.  
O premere **▲** / **▼** sul telecomando.
4. Premere la manopola del volume dell'unità per confermare l'impostazione.  
O premere ENTER sul telecomando.
5. Se volete tornare alla fase precedente, premere **↶**.  
O premere **↶** sul telecomando.

## 2WAY Control (Controllo a due vie)

Potete controllare l'unità e i telefoni iPod / iPhone.

- Premere **iPOD / •TA** sull'unità. Quindi la riproduzione è messa in pausa. E potete controllare l'unità e i telefoni iPod / iPhone.
- Quando si usa il 2WAY Control (Controllo a due vie), una qualsiasi funzione non è disponibile nell'unità.
- Premere **iPOD / •TA** nuovamente per cancellare il 2WAY Control (Controllo a due vie).

## Modelli di iPod compatibili

iPod classico (5/ 6 generazione)  
iPod nano (1 / 2 / 3 / 4/ 5 generazione)  
iPod touch (comandi a sfioro) (1 / 2 / 3 generazione)  
iPhone  
iPhone 3G  
iPhone 3GS  
iPhone 4

**Vi raccomandiamo di usare la versione 4.2.1 dell'OS o superiore.**



"Made for iPod" (fatto per Pod) indica che un accessorio elettronico è stato progettato per collegarlo specificamente agli iPod e è stato certificato dallo sviluppatore per soddisfare gli standard di prestazione della Apple.

"Works with iPhone" (funziona con iPhone) indica che un accessorio elettronico è stato progettato per collegarlo specificamente agli iPhone e è stato certificato dallo sviluppatore per soddisfare gli standard di prestazione della Apple. La Apple non è responsabile per il funzionamento di questo dispositivo o per la sua corrispondenza alle norme di sicurezza e legali.

iPod è un marchio commerciale della Apple Inc., registrato negli USA e in altri paesi.

iPhone è un marchio commerciale della Apple Inc.

3

Utilizzo

## Collegare la tecnologia Bluetooth wireless

Prima di avviare la procedura di accoppiamento, accertare che la tecnologia Bluetooth wireless sia attivata nel vostro telefono. Fare riferimento al manuale d'uso del cellulare. L'accoppiamento collega la vostra unità e il telefono con tecnologia Bluetooth wireless, ed è richiesto solo una volta per l'impostazione iniziale. Se il collegamento è riuscito, il telefono viene registrato (dispositivo 1 e 10). Il processo di accoppiamento può essere diverso in relazione ai tipi di telefono. Il CODICE PIN è 1234.

	ON PLAYER
1. Entrare nel menu.	
2. Cercare il menu "CONNECT" (COLLEGARE)	Ruotare la manopola del volume
3. Entrare nel menu "CONNECT" (COLLEGARE).	Premere la manopola del volume
4. Selezionare il menu "SEARCH" (ricerca).	Ruotare la manopola del volume

5. Cercare i telefoni supportati da tecnologia Bluetooth wireless.	Premere la manopola del volume
6. Selezionare un telefono che volete collegare.	Ruotare la manopola del volume
7. Collegare il telefono.	Premere la manopola del volume

### Microfono (OPZIONALE)

- L'unità ha un microfono incorporato.

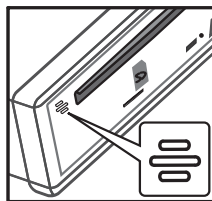

[LCS710BR / LCS710DAB]

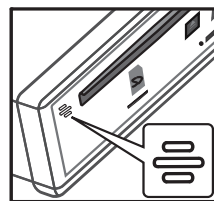

[LCF810BR / LCF810DAB]

- Il microfono deve essere chiuso e puntato verso la persona che parla. Installare il microfono come mostrato sotto.

Unità microfono

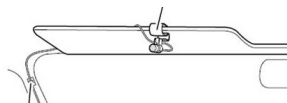

### ! Nota

Se si spegne l'unità mentre si parla al telefono usando la funzione BT, questa viene disattivata ed è possibile parlare direttamente al telefono.

## Uso dei tasti per la tecnologia Bluetooth wireless

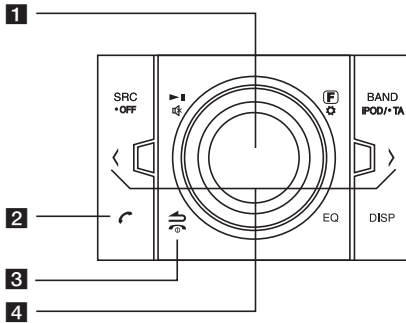

### 1 Manopola del volume

- Premere la manopola del volume: Passare ai contenuti successivi dell'impostazione.
- Ruotare la manopola del volume: Spostare i contenuti verticalmente sulla impostazione e selezionare una lingua quando scrivete le parole sull'unità.

### 2

- Premerlo per entrare nella funzione BT.
- Risponde ad una chiamata.

### 3

Torna al punto precedente.



Termina una chiamata.

### 4 < / >

Regolare il volume del microfono parlando al telefono con la funzione BT.

- < : Premere per cancellare una parola o tornare ai contenuti precedenti.
- > : Quando scrivete alcune parole sull'unità, premete il tasto per passare allo spazio successivo sul display.

## Uso della tecnologia Bluetooth wireless

### Disconnessione di un telefono

Passare al menu ( -> CONNECT -> LIST -> Nome del dispositivo collegato -> DISCONN).

### Rispondere a o terminare una chiamata

Quando la vostra unità suona, premere per rispondere ad una chiamata.

Per terminare una chiamata, premere .

### Rifiutare una chiamata

Quando l'unità suona, premere .

### Richiamare una chiamata salvata come un numero preimpostato

Premere e un numero preimpostato (1 e 6).

### Controllo della chiamate perdute

Quando non si risponde ad una chiamata entrante, il messaggio di chiamata perduta è visualizzato sulla finestra del display (senza profilo della cornetta).



Quando appare " \*? " passare al menu ( -> CALL -> LASTCALL). Potete controllare la lista delle chiamate perdute.

### ! Nota

- Le liste delle LASTCALL(ULTIME CHIAMATE) sono selezionate dalle immissioni più recenti a quelle più vecchie.
- Quando volete eseguire una chiamata internazionale, premere > per aggiungerla "+" e per cancellarla premere nuovamente il tasto.
- "+" può solo essere aggiunto quando è selezionata la lista dei dettagli delle LASTCALL(ULTIME CHIAMATE).
- Rifiuto di una chiamata/ eseguire un numero preimpostato di chiamata salvata / notifica di chiamate perdute (Queste caratteristiche sono disponibili solo nei telefoni con profilo di viva voce).
- Potete registrare il profilo viva voce Bluetooth su USB. (Vedere alle pagine 21 e 22.)

## Trasferimento audio

È possibile commutare il collegamento audio fra il telefono fornito con tecnologia Bluetooth wireless e questa unità.

1. Premere  per rispondere alla chiamata.
2. Premere nuovamente . È visualizzata la scritta "PRIVATE".

Se il modo privato è selezionato sull'unità, premere  per tornare alla chiamata nel modo a viva voce.

## Accoppiamento dell'unità e del dispositivo con tecnologia Bluetooth wireless (lettore MP3, telefono MP3...)

Quando attivate l'unità collegata al dispositivo Bluetooth, potete ascoltare la musica in MP3 con collegamenti wireless. Il metodo di uso di un dispositivo Bluetooth è eguale a quello in cui si usa un telefono Bluetooth. Vedere la guida utente del telefono per usare questa funzione.

## Riproduzione di file in MP3

Quando attivate la funzione Bluetooth, la tecnologia Bluetooth wireless supportata dal dispositivo visualizza "Bluetooth" sulla schermata iniziale. La funzione Bluetooth rimane fino a quando spegnete il dispositivo. Premere SRC più volte per selezionare "BT". Per riprodurre un file MP3 memorizzato nel vostro dispositivo. Vedere la guida utente del telefono per usare questa funzione. Questa caratteristica è disponibile solo per telefoni con profilo A2DP (Advanced Audio Distribution Profile).

## Informazioni sui profili della tecnologia Bluetooth wireless

Per usare la tecnologia Bluetooth wireless, i dispositivi devono essere adatti per interpretare certi profili. Questa unità è compatibile con i seguenti profili.

GAP (profilo di accesso generico)

HFP (profilo a viva voce)



GAUDP (profilo audio generico/ distribuzione video)

A2DP (profilo distribuzione audio avanzata)

AVRCP (profilo controllo remoto audio / distribuzione video)

PBA / PBAP (profilo accesso rubrica)

## Regolazione dell'impostazione

1. Premere .
2. Girare la manopola del volume per selezionare una voce e premerla.
3. Ruotare la manopola del volume per impostare l'opzione e premerla.
4. Se volete tornare alla fase precedente, premere .

## CALL (CHIAMATA)

- LASTCALL (ULTIMA CHIAMATA)
  - Lista numeri di telefono (ricevuti, composti, perduti)
  - Verrà visualizzato il menu CALL -> LASTCALL -> Selezionare numero di telefono -> Premere manopola del volume -> Visualizzare le informazioni -> Premere manopola del volume -> DIAL, SAVE, DELETE.
  - Per chiamare il numero di telefono, DIAL -> Premere manopola del volume.
  - Per salvare il numero di telefono, SAVE -> premere la manopola del volume-> selezionare il numero impostato (1-6)-> premere la manopola del volume.
  - Per cancellare il numero di telefono selezionato, DELETE -> premere la manopola del volume-> NAME -> Premere la manopola del volume.
  - Per cancellare il numero di telefono selezionato, DELETE -> premere la manopola del volume-> ALL -> Premere la manopola del volume.
- DIAL (SELEZIONE)
  - Inserire il numero direttamente sull'unità.
  - Per selezionare i numeri 0-9 girare la manopola del volume. Premere  per comporre il numero di telefono. Per chiamare, premere la manopola del volume.
- PRESET (PREIMPOSTAZIONE)
  - Controlla e cancella/seleziona il numero di telefono salvato. Verrà visualizzato il menu CALL -> PRESET -> Selezionare il numero impostato e premere manopola del volume -> Visualizzare le informazioni -> Premere manopola del volume -> DIAL, DELETE.
  - Per chiamare il numero di telefono, DIAL e premere la manopola del volume.
  - Per cancellare il numero di telefono selezionato, DELETE -> NAME -> premere la manopola del volume.
  - Per cancellare tutti i numeri di telefono, DELETE -> ALL -> premere la manopola del volume.

## P-BOOK

- LIST (LISTA)  
Controlla la lista dei numeri salvati dalla rubrica.
- SEARCH (RICERCA)  
Ricerca il numero di telefono nella lista.
- GET (RICHIAMARE)  
Richiama la rubrica dal telefono automaticamente. Questo menu è disponibile solo per telefoni con profilo PBA / PBAP (profilo accesso rubrica).

## CONNECT (COLLEGARE)

- LIST (LISTA)  
Controllare la lista del nome di dispositivo collegato.
- SEARCH (RICERCA)  
Ricerca i telefoni disponibili per il collegamento. Il nome del dispositivo collegato è visualizzato sulla sommità.

## SETUP (IMPOSTAZIONE:)

- VISIBLE  
Rende impossibile la ricerca di questa unità. (SHOWN(MOSTRATO) <-> HIDDEN(NASCOSTO))
- AUTO CON (COLLEGAM. AUTOM.)  
Regola il collegamento con altro dispositivo in modo automatico oppure lo esclude.(ON <-> OFF)
- AUTO ANS (RISP. AUTOM.)  
Regola la risposta in modo automatico o non automatico. (MANUAL(MANUALE) <-> AUTO(AUTOM))
- MIC VOL (VOL. MIC.)  
Regola il volume del microfono sul telefono da 1 a 5. Quando usate il telefono con tecnologia wireless Bluetooth, premere </> o <</>> sul telecomando per regolare il volume del MIC.
- REDIAL (RICHIAMATA)  
Regola il numero di richiamate. (1 TIME(1 VOLTA) <-> 2 TIMES(2 VOLTE))

## INFO

- NAME (NOME)  
Cambia il nome di questa unità.
- ADDRESS (INDIRIZZO)  
Controlla l'indirizzo.
- PIN-CODE  
Cambia il codice PIN. Il default è: 1234.

## WICS (controllore e sincronizzazione wireless)

Potete controllare l'unità usando l'applicazione "WICS".

1. Cercare l'applicazione "WICS" e installarla.



[E'visualizzata l'applicazione "WICS" installata.]

2. L'accoppiamento collega la vostra unità e l'iPhone con la tecnologia Bluetooth wireless. (Vedere a pag. 24).
3. Quando usate l'applicazione "WICS", la sorgente di attivazione è visualizzata dopo la schermata iniziale. Quindi potete controllare l'unità con l'iPhone.



[Schermata iniziale]

[V di sintonia]

- Potete selezionare una sorgente premendo "SOURCE".



[Schermata di modo di sorgente.]

## Lista di compatibilità dei telefoni

E' applicabile la lista di Bluetooth e dei produttori.		H : viva voce A : Scaricamento audio (A2DP)			P : Sincron. rubrica (GET)				
Marchio	Elenco	H	A	P	Marchio	Elenco	H	A	P
Nokia	E61	○			SAMSUNG	D900	○	○	
	5200	○	○			SGH-U600	○	○	○
	N80	○				SGH-Z240	○		
	N70	○				SGH-F300	○	○	
	N72	○				SGH-E890	○		
	N91	○	○			SGH-E950	○	○	○
	3250	○				SGH-F210	○		
	6110	○	○			SGH-G600	○	○	
	6288	○	○			i-900	○	○	
	E90	○	○			F330	○	○	
	N73	○	○			F480	○	○	
	N95	○	○			L878	○	○	○
	N77	○	○			M8800 PIXON	○	○	
	E71	○	○			S5603	○	○	○
	E75	○	○	○		S8003 JET(8GB)	○	○	○
	N97	○	○	○		i8510 INNOV8 (16G)	○	○	○
	5800 (Xpress music)	○	○	○		i8910 Omnia HD	○	○	○
	C6	○	○	○		U808	○	○	
	E5	○	○	○		B5722	○	○	
	E52	○	○	○		B7330 (Omnia Pro)	○	○	○
X6	○	○	○	B7620 (Giorgio Armani)	○	○	○		
N97-1	○	○	○	C3303K (Champ)	○		○		
N900	○	○		M5650U (Lindy)	○	○			
6710 (Navigator)	○	○	○	M8910 (Pixon12)	○	○	○		
Motorola	ROKR E6	○			S7350	○	○	○	
	V3x	○	○		S8500 (Wave)	○	○	○	
	RIZR K1	○			i5503 (Galaxy 5)	○	○	○	
	V9	○	○		i5700 (Galaxy Spica)	○	○	○	
	Z8	○	○		i9000 (Galaxy S(16G))	○	○	○	
	V9r	○			T959	○	○	○	
	XT701	○	○	○	Galaxy Tab	○	○	○	
	XT720 (MOTOROI)	○	○	○					
	Milestone Droid	○	○		SONY	W880	○	○	○
					ERICSSON	Z610	○	○	○
						W300	○		
						K800i	○	○	○

Bluetooth list and manufacturing company applicable.		H : Hnadsfree A : Audio Streming (A2DP)			P : Phonebook Sync (GET)				
Marchio	Elenco	H	A	P	Marchio	Elenco	H	A	P
SONY ERICSSON	P990i	○	○	○	LG	BL40 (New Chocolate)	○	○	○
	W910i	○	○	○		KM335	○	○	○
	C702i	○	○	○		GD510 (POP)	○	○	○
	G705	○	○	○		GD880	○	○	○
	W595	○	○	○		GM730	○	○	○
	W705	○	○	○		G5500 (Cookie Plus)	○	○	○
	W980i	○	○	○		GT505	○	○	○
	Xperia-X1	○	○	○		GT540	○	○	○
	Vizaz	○	○	○		GW305	○	○	○
	Xperia-X2	○	○	○		GX500	○	○	○
Xperia-X10	○	○		Rim	Bold 9700	○	○	○	
					Storm2 9550	○	○	○	
LG	KE850	○			APPLE	iphone	○		○
	KU250	○				iphone 3GS	○	○	○
	KU970	○	○			(16GB)			
	KS10	○				iphone 3GS	○	○	○
	KC550	○	○			(32GB)			
	KC780	○	○			iPhone 4G	○	○	○
	KC910(Renoir)	○	○	○	(16GB)				
	KF350(IceCream)	○	○		I-Pad		○		
	KF600	○	○	○	ASUS	P750	○	○	
	KF700	○	○		HTC	Goole G1	○	○	
	KF750(Secret)	○	○			Magic G2	○	○	
	KF900(PRADA2)	○	○	○		Hero G3	○	○	
	KM380	○	○	○		Touch2	○	○	○
	KM900(Arena)	○	○	○		Legend	○	○	○
	KP500(Cookie)	○	○	○		Nexus One	○	○	○
	KT520	○	○			Desire	○	○	○
	KT610	○							
	KU990	○	○						
	GD900	○	○	○					

**! Nota**

- Quando si usa la funzione caratteristiche telefono <Risparmia energia Bluetooth > potete attivare la funzione per mantenere il collegamento.
- Quando passate dal modo di chiamata a viva voce al modo telefono normale, il collegamento può essere disconnesso.
- Alcuni telefoni non supportano la funzione di rifiuto.
- Il livello di carica basso della batteria può provocare dei problemi.

## Bluetooth®

**“Il marchio e i loghi Bluetooth sono di proprietà della Bluetooth SIG, Inc. e un qualsiasi uso di tali marchi della LG Electronics è concesso sotto licenza. Altri marchi depositati e nomi commerciali e si riferiscono ai relativi proprietari.”**

La tecnologia Bluetooth® wireless è un sistema che permette il contatto radio fra dispositivi elettronici entro un campo massimo di 10 metri.

Collegare dispositivi individuali con la tecnologia Bluetooth® wireless non comporta alcun onere di pagamento. Un cellulare con tecnologia Bluetooth® wireless può essere usato tramite cascata se il collegamento è eseguito con tecnologia Bluetooth® wireless.

### **Condizione operativa per l'uso della tecnologia Bluetooth wireless**

- Chiudere lo schermo dell'aria.
- Spegnerne il condizionatore/riscaldatore d'aria.
- Arrestare il veicolo o guidare a bassa velocità.
- Eseguire la chiamata in ambiente tranquillo.
  - Possono esistere differenze nella qualità di chiamata in relazione al tipo di telefono, condizioni della strada, tempo atmosferico, ecc...
  - L'uso del telefono durante la guida può provocare incidenti imprevedibili.
  - La tecnologia Bluetooth wireless può non funzionare correttamente con certi tipi di telefono equipaggiati con tecnologia Bluetooth wireless.

## Risoluzione dei problemi

Sintomi	Causa	Soluzione
L'unità non si accende. L'unità non funziona.	I conduttori e connettori non sono adatti.	Verificare la correttezza di tutti i collegamenti.
	Il fusibile è bruciato.	Correggere la causa di guasto del fusibile, quindi sostituire il fusibile. Fare attenzione a installare fusibili di potenza appropriata.
	Il rumore e altri fattori stanno provocando l'errato funzionamento del microprocessore.	Spegnere e riaccendere l'unità.
Non si sente alcun suono.	Icavi non sono collegati correttamente.	Collegare i cavi in maniera corretta.
L'audio viene riprodotto a interruzione.	Icavi non sono collegati correttamente.	Collocare l'unità su una superficie stabile.
La riproduzione non è possibile.	La riproduzione non è possibile.	Pulire il disco.
	E' stato inserito il disco di un tipo non riproducibile.	Verificare il tipo di disco.
Le stazioni radio non possono essere sintonizzate.	La forza del segnale è troppo debole (quando si sintonizza con la sintonia automatica).	Sintonizzare le stazioni manualmente.
	Nessuna stazione è stata impostata o le stazioni impostate sono state cancellate. (Quando si sintonizza scansionando le stazioni impostate)	Impostazione delle stazioni. (Vedere a pag. 17).
L'iPod/ iPhone non funziona.	Controllare se l'iPod/ iPhone è collegato all'unità in modo corretto.	Collegarlo all'unità in modo corretto.
L'unità non funziona correttamente anche quando i tasti del telecomando sono premuti.	La carica della batteria è bassa.	Sostituire la batteria.

## Specifiche tecniche

### Generale

Potenza in uscita: 53 W x 4 CH (Max.)  
Alimentazione: DC 12 V  
Impedenza cassa: 4  $\Omega$   
Sistema di messa a terra: Negative  
Dimensioni (Larghezza x altezza x lunghezza):  
(178 x 50 x 169) mm (Senza pannello frontale)  
Peso netto: 1.37 kg

### Sintonizzatore

Campo di sintonizzazione FM:  
87.5 MHz verso 108.0 MHz  
Rapporto S/N: 55 dB  
Distorsione: 0.7 %  
Sensibilità utile: 12 dB $\mu$ V  
Campo di sintonizzazione AM(MW):  
(520 verso 1720) kHz o (522 verso 1620) kHz  
Rapporto S/N: 50 dB  
Distorsione: 1.0 %  
Sensibilità utile: 28 dB $\mu$ V

### DAB

Distorsione : 0.1 %  
Separazione canale (1 kHz) : 68 dB

### CD

Frequenza di risposta: 20 Hz verso 20 kHz  
Rapporto S/N: 80 dB  
Distorsione: 0.12 %  
Separazione canale (1 kHz): 55 dB

### AUX

Frequenza di risposta: 20 Hz verso 20 kHz  
Rapporto S/N: 80 dB  
Distorsione: 0.1 %  
Separazione canale (1 kHz): 45 dB  
Livello max di ingresso (1 kHz): 1.1 V

### USB

Version: USB 1.1 o USB 2.0 Full Speed  
Alimentazione tensione bus (USB): DC 5V  $\overline{\text{---}}$  1A

### SD

Distorsione : 0.1 %

### Line OUT

Frequenza di risposta: 20 Hz verso 20 kHz  
Tensione di uscita: 2 V (Max.)

### Subwoofer

Frequenza di risposta: 20 Hz verso 120 Hz  
Tensione di uscita: 2 V (Max.)

- Le immagini e le specifiche sono soggette a cambiamenti senza preavviso.

