



LG

Life's Good

DEUTSCH

BEDIENUNGSANLEITUNG LED-LCD-TV/LCD-TV

Bitte lesen Sie dieses Handbuch aufmerksam durch, bevor Sie Ihr Gerät zum ersten Mal verwenden, und bewahren Sie es zur späteren Verwendung auf.

Separat erhältlich

Wandhalterung

LSW100B oder
LSW100BG

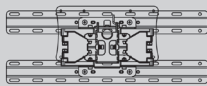

(32LD6***, 32LV3***)

LSW200B oder
LSW200BG

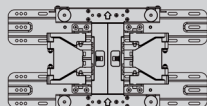

(37/42/47LD6***, 37LV3***)

LSW400B oder
LSW400BG

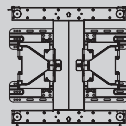

(42/47LV3***)

HDMI

HDMI, das HDMI Logo und High-Definition Multimedia Interface sind Markenzeichen oder eingetragene Markenzeichen von HDMI Licensing LLC.

INHALT

VORBEREITUNG

LCD-TV-Modelle: 32/37/42/47LD6***	A-1
led-LCD-TV-Modelle : 32/37/42/47LV3***	A-13

EINRICHTEN EXTERNER GERÄTE

ANTENNENANSCHLUSS	1
Verbindung mit einem Komponenten-Kabel	2
Verbindung mit einem HDMI-Kabel	3
Verbindung mit einem HDMI-zu-DVI-Kabel	4
Verbindung mit einem Euro-Scart-Kabel	5
EINRICHTEN DES USB-EINGANGS	6
Verbindung mit einem HF-Kabel	6
Verbindung mit einem 15-Pin-D-Sub-Kabel	7
Einrichten des Lautsprecherausgangs	7
Einsetzen eines CI-Moduls	8
Kopfhörereinstellung	8
Einrichtung der digitalen Audioausgänge	9
Unterstützte Anzeigeauflösung	10
Einrichten des Bildschirms für PC-Modus	12
Netzwerkeinrichtung	16

FERNSEHEN/PROGRAMMAUSWAHL

EINSCHALTEN DES FERNSEHGERÄTS	17
Ersteinrichtung	17
PROGRAMMAUSWAHL	17
LAUTSTÄRKEREGELUNG	17
Schnellmenü	18
AUSWAHL UND EINSTELLUNG DER OSD-MENÜS	19
AUTOMATISCHE PROGRAMMIERUNG	21
Manuelle Programmierung	22
SENDERLISTE ORDNEN	26
Verstärker	28
CI (Common Interface)-Information	29
Auswählen der Programmliste	30
Eingangsliste	31
Eingangsbezeichnung	32
Daten Service	33
SIMPLINK	34
AV-Modus	38
Initialisieren (Rücksetzen auf die Original-Werkseinstellungen)	39

VERWENDEN EINES USB-GERÄTS

Beim Anschließen eines USB-Geräts	40
Filmliste	42
Fotoliste	53
Musikliste	63
Zusätzliche Inhalte	72
DivX Registrierungscode	73
Deaktivierung	74

EPG (ELEKTRONISCHER PROGRAMMFÜHRER) (IM DIGITALEN MODUS)

EPG aus-/einschalten	76
Wählen Sie ein Programm	76
Tastenfunktion im JETZT/WEITER-Programmführermodus	76
Tastenfunktion in 8-Tage-Programmführer	77
Tastenfunktion im Datumsänderungsmodus	78
Tastenfunktion in erweitertem Beschreibungsfeld	78

BILDEINSTELLUNG

Einstellung der Bildgröße (Format)	79
Bildassistent	81
Energie sparen	82
Voreingestellte Bildeinstellungen	83
Manuelle Bildanpassung	84
Technologie zur Bildverbesserung	86
Experten-Bildeinstellung	87
Bild zurücksetzen	90
Trumotion	91
Demo Modus	92
Betriebsanzeige	93

INHALT

TON- UND SPRACHEINSTELLUNG

Automatischer Lautstärkeausgleich	94
Klare Stimme II.....	95
Voreingestellte Toneinstellungen - Ton-Modus..	96
Anpassung der Toneinstellung - Benutzermodus ..	97
Infinite Sound	97
Balance	98
DTV-AUDIOEINSTELLUNG (NUR IM DIGITALMODUS).....	99
Auswählen des digitalen Audio-Ausgangs.....	100
Audio Grundeinstellung.....	101
Audiobeschreibung (nur im Digitalmodus).....	102
I/II	
Stereo/Dual-Empfang (nur im Analog-Modus) ..	103
NICAM-Empfang (nur im Analog-Modus)	104
Auswahl der Lautsprecher-Tonausgabe	104
ONSCREEN-MENÜ-SPRACH-/ LÄNDERAUSWAHL	105
Sprachauswahl.....	106

ZEITEINSTELLUNG

EINSTELLUNG FÜR ZEIT	108
AUTOMATISCHE TIMER-EINSTELLUNG EIN/ AUS	109
TIMER FÜR AUSSCHALTFUNKTION EINSTELLEN	110
Alarmeinrichtung.....	111
Automat. Standby.....	112

KINDERSICHERUNG/ ALTERSFREIGABEN

Passwort- UND SPERRSYSTEM EINSTELLEN ..	113
PROGRAMM SPERREN	114
KINDERSICHERUNG (NUR IM DIGITALMODUS) ..	115
ZUSATZGERÄTE SPERREN	116
TASTENSPERRE	117

VIDEOTEXT

Ein-/Ausschalten	118
SIMPLE Text.....	118
TOP Text.....	119
FASTEXT	119
SPEZIELLE VIDEOTEXT-FUNKTIONEN.....	120

DIGITALER VIDEOTEXT

Videotext aus dem Digitalen Dienst.....	121
Videotext im Digitalen Dienst.....	121

ANHANG

Fehlerbehebung	122
Wartung	124
Produktspezifikationen	125
IR-Codes	129
Einstellung eines externen Steuergeräts	130
Hinweis zu Open-Source-Software.....	137

VORBEREITUNG

LCD-TV-MODELLE: 32/37/42/47LD6***

ZUBEHÖR

Prüfen Sie, ob folgendes Zubehör mit Ihrem TV-Gerät geliefert wurde. Sollte etwas fehlen, wenden Sie sich bitte an den Händler, bei dem Sie dieses Produkt erworben haben.

- Ihr TV-Gerät kann von der Abbildung möglicherweise leicht abweichen.



Benutzerhandbuch



Batterien (AAA)

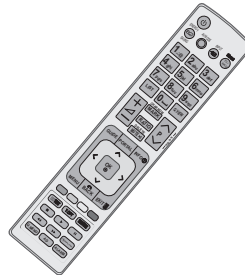

Fernbedienung

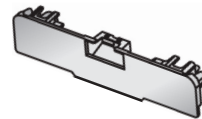

Schutzabdeckung



Netzkabel



x 8

(M4x20)

Schrauben für Fuß

Nur 32/37/42LD6***



1-Schraube



Steckhalterung



Kabelhalter



Ferritkern

(Dieses Teil ist nicht bei allen Modellen im Lieferumfang enthalten.)

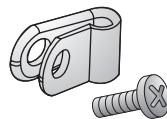

Schutzhalterung und Schraube für Netzkabel
(Diese Funktion steht nicht bei allen Modellen zur Verfügung.)

Dieses Teil ist bei keinem der Modelle im Lieferumfang enthalten.



Tuch zum Abwischen der äußeren Geräteflächen
Polieren Sie den Bildschirm mit dem Tuch.

* Wenn das Gerät Flecken oder Fingerabdrücke aufweist, wischen Sie es nur mit den entsprechenden Reinigungstüchern ab.

Entfernen Sie Flecken vorsichtig. Zu viel Krafteinsatz kann zu Kratzern oder Verfärbungen führen.

VERWENDUNG EINES FERRITKERNS (Diese Option steht nicht bei allen Modellen zur Verfügung.)

Ein Ferritkern vermindert elektromagnetische Störstrahlungen bei angeschlossenem Netzkabel.

Je näher der Ferritkern am Netzstecker angebracht wird, desto größer ist seine Wirkung.

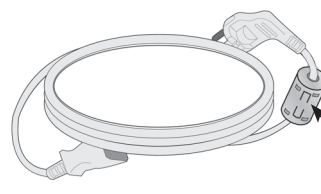

In der Nähe des Netzsteckers montieren.

VORBEREITUNG

STEUERELEMENTE AUF DER VORDERSEITE

! HINWEIS

- ▶ Das Fernsehgerät kann in den Bereitschaftsmodus versetzt werden, um den Stromverbrauch zu senken. Falls das Fernsehgerät über einen längeren Zeitraum nicht genutzt wird, sollte es über den Netzschalter am Gerät ausgeschaltet werden, um den Stromverbrauch zu senken. Der Stromverbrauch des eingeschalteten Fernsehers kann erheblich verringert werden, wenn die Helligkeit des Bildes vermindert wird.

▲ VORSICHT

- ▶ Nicht auf den Glasfuß treten oder ihn Stößen aussetzen. Der Fuß kann splintern, wodurch es zu Verletzungen kommen kann. Zudem kann das TV-Gerät herunterfallen.
- ▶ Bewegen Sie das TV-Gerät nie durch Ziehen. Dadurch kann es zu Beschädigungen am Boden oder am Gerät kommen.

- Ihr TV-Gerät kann von der Abbildung möglicherweise leicht abweichen.

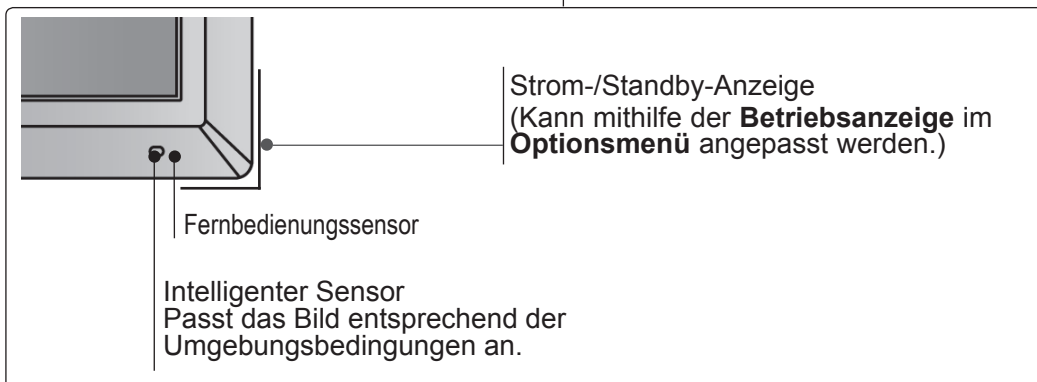
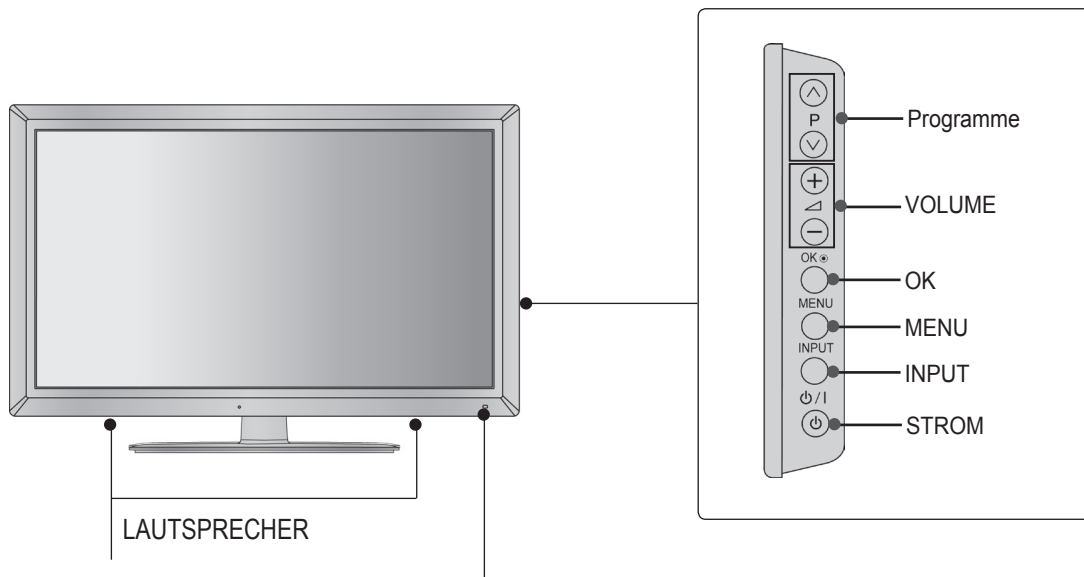

RÜCKSEITE

■ Ihr TV-Gerät kann von der Abbildung möglicherweise leicht abweichen.

32/37/42LD6***

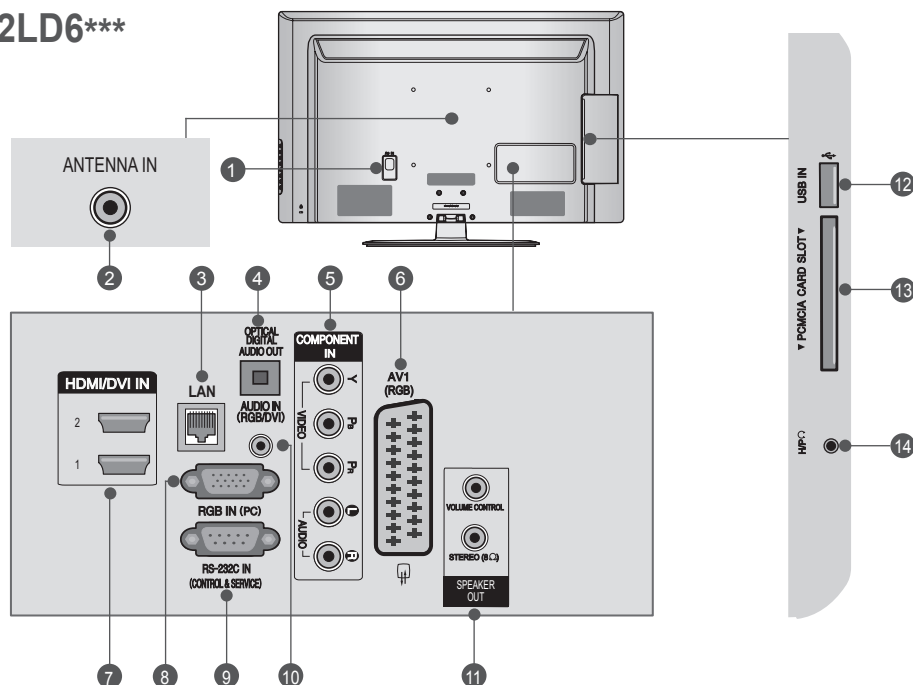

- 1 Anschlussbuchse für Stromkabel**
Dieses Fernsehgerät ist auf den Betrieb mit Wechselstrom ausgelegt. Die Spannung finden Sie auf der Seite mit den technischen Daten. (► S. 125 bis 128) Versuchen Sie niemals, das Gerät mit Gleichstrom zu betreiben.
- 2 Antenneneingang**
Anschlussbuchse für eine Antenne oder ein Kabel.
- 3 LAN**
Netzwerkverbindung.
Auch für Video-, Foto- und Musikdateien in einem lokalen Netzwerk.
- 4 OPTICAL DIGITAL AUDIO OUT**
Anschluss digitaler Audioquellen verschiedener Geräte.
Anschluss eines digitalen Audio-Gerätes.
Verwenden Sie ein optisches Audio-Kabel.
- 5 Komponenten-Eingang**
Für den Anschluss eines Komponent-Video oder Audio-Geräts.
- 6 Euro-Scart-Anschluss (AV1)**
Für den Anschluss von Scart-Eingangs- und Ausgangssignalen von externen Geräten.
- 7 HDMI/DVI IN-Eingang**
Schließen Sie ein HDMI-Signal an HDMI IN an. Oder schließen Sie ein DVI-(VIDEO)-Signal über ein DVI-zu-HDMI-Kabel an den HDMI/DVI-Eingang an.
- 8 RRGB IN -Eingang**
Anschluss eines Ausgangskabels vom PC.
- 9 RS-232C-Eingang (STEUERUNG & WARTUNG)**
Verbinden Sie diesen Eingang mit dem RS-232C-Ausgang eines PC.
Dieser Anschluss dient für Servicezwecke oder wird in Hotels verwendet.
- 10 RGB/DVI-Audio-Eingang**
Anschluss eines Audiokabels vom PC oder DTV.
- 11 LAUTSPRECHERAUSGANG (STEREO)**
Für externe Lautsprecher wird dieser Anschluss verwendet.
- 12 USB-Eingang**
Anschlussbuchse für ein USB-Speichergerät.
- 13 PCMCIA (Personal Computer Memory Card International Association)-Kartenslot.**
Stecken Sie das CI-Modul in den **PCMCIA-KARTENSTECKPLATZ**.
(Diese Funktion ist in einigen Ländern nicht verfügbar.)
- 14 Kopfhörer**
Schließen Sie die Kopfhörer am Kopfhöreranschluss an.

VORBEREITUNG

47LD6***

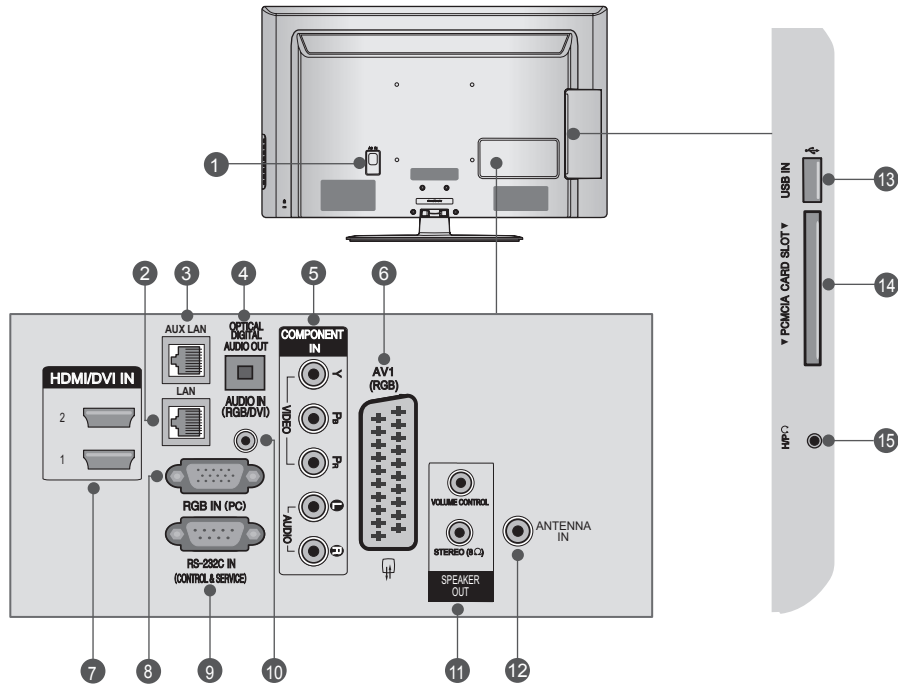

- 1 Anschlussbuchse für Stromkabel**
Dieses Fernsehgerät ist auf den Betrieb mit Wechselstrom ausgelegt. Die Spannung finden Sie auf der Seite mit den technischen Daten. (► S. 125 bis 128) Versuchen Sie niemals, das Gerät mit Gleichstrom zu betreiben.
- 2 LAN**
Netzwerkverbindung.
Auch für Video-, Foto- und Musikdateien in einem lokalen Netzwerk.
- 3 AUX LAN**
Netzwerkverbindung.
- 4 OPTICAL DIGITAL AUDIO OUT**
Anschluss digitaler Audioquellen verschiedener Geräte.
Anschluss eines digitalen Audio-Gerätes.
Verwenden Sie ein optisches Audio-Kabel.
- 5 Komponenten-Eingang**
Für den Anschluss eines Komponent-Video oder Audio-Geräts.
- 6 Euro-Scart-Anschluss (AV1)**
Für den Anschluss von Scart-Eingangs- und Ausgangssignalen von externen Geräten.
- 7 HDMI/DVI IN-Eingang**
Schließen Sie ein HDMI-Signal an HDMI IN an. Oder schließen Sie ein DVI-(VIDEO)-Signal über ein DVI-zu-HDMI-Kabel an den HDMI/DVI-Eingang an.
- 8 RRGB IN -Eingang**
Anschluss eines Ausgangskabels vom PC.
- 9 RS-232C-Eingang (STEUERUNG&WARTUNG)**
Verbinden Sie diesen Eingang mit dem RS-232C-Ausgang eines PC.
Dieser Anschluss dient für Servicezwecke oder wird in Hotels verwendet.
- 10 RGB/DVI-Audio-Eingang**
Anschluss eines Audiokabels vom PC oder DTV.
- 11 LAUTSPRECHERAUSGANG (STEREO)**
Für externe Lautsprecher wird dieser Anschluss verwendet.
- 12 Antenneneingang**
Anschlussbuchse für eine Antenne oder ein Kabel.
- 13 USB-Eingang**
Anschlussbuchse für ein USB-Speichergerät.
- 14 PCMCIA (Personal Computer Memory Card International Association)-Kartenschlitz.**
Stecken Sie das CI-Modul in den **PCMCIA-KARTENSTECKPLATZ**.
(Diese Funktion ist in einigen Ländern nicht verfügbar.)
- 15 Kopfhörer**
Schließen Sie die Kopfhörer am Kopfhöreranschluss an.

STANDFUSS

- Ihr TV-Gerät kann von der Abbildung möglicherweise leicht abweichen. Stellen Sie beim Zusammenbau des Tischstandfußes sicher, ob alle Schrauben festgezogen wurden. (Wenn die Schrauben nicht fest angezogen sind besteht die Gefahr, dass das Produkt nach der Installation nach vorne kippen kann.) Wenn Sie die Schraube zu kräftig festziehen ist es möglich, dass die Schraube durch die Reibung in Mitleidenschaft gezogen wird.

- 1** Legen Sie das Fernsehgerät mit der Bildschirmseite nach unten auf eine gepolsterte Oberfläche, um den Bildschirm vor Beschädigungen zu schützen.

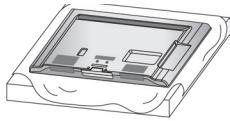

- 2** Befestigen Sie die Teile der **Standfußverbindung** am **Standfußsockel** des Fernsehers.

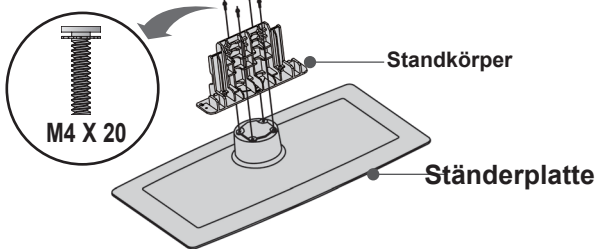

- 3** Befestigen Sie das Fernsehgerät wie in der Abbildung gezeigt.

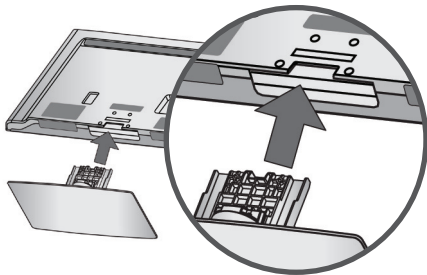

- 4** Ziehen Sie die vier Schrauben gut in den Löchern an der Rückseite des TV-Geräts fest.

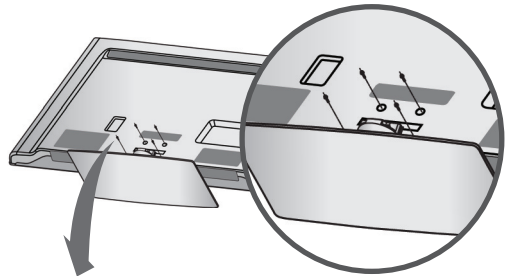

 x 4 Befestigen Sie den Ständer mit den vier Schrauben (im Lieferumfang enthalten).

VORBEREITUNG

RÜCKSEITE FÜR DIE KABELANORDNUNG

- Ihr TV-Gerät kann von der Abbildung möglicherweise leicht abweichen.

32/37/42LD6***

- 1 Verbinden Sie die Kabel wie erforderlich. Hinweise zum Anschluss weiterer Geräte finden Sie im Kapitel **ANSCHLUSS VON ZUSATZGERÄTEN**.

Sichern Sie das Stromkabel mit dem **Schutzhalterung/Schraube** oder mit der **Steckhalterung**. Dies soll verhindern, dass das Stromkabel versehentlich herausgezogen wird.



oder

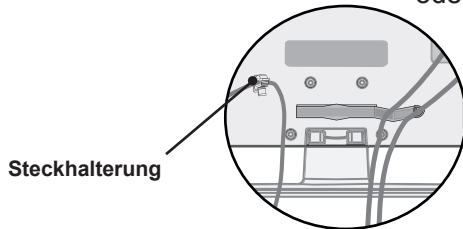

- 2 Bringen Sie den Kabelclip wie abgebildet an. Wenn Ihr TV-Gerät über eine **Kabelhalterung**, verfügt, dann installieren Sie diese wie abgebildet und befestigen Sie die Kabel.

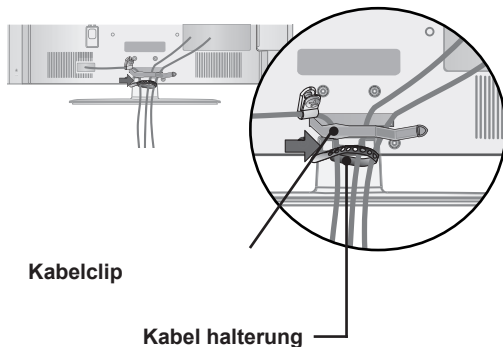

- 3 Verstauen Sie die Kabel im **Kabelclip** und rasten Sie diesen ein.

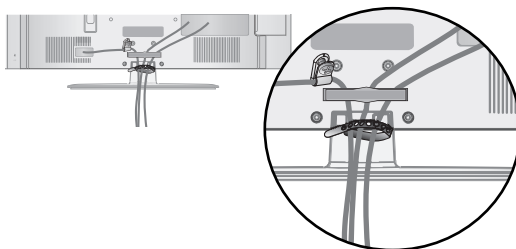

47LD6***

- 1 Verbinden Sie die Kabel wie erforderlich. Hinweise zum Anschluss weiterer Geräte finden Sie im Kapitel **ANSCHLUSS VON ZUSATZGERÄTEN**.

Sichern Sie das Stromkabel mit der **Schutzhalterung/Schraube**. Dies soll verhindern, dass das Stromkabel versehentlich herausgezogen wird.

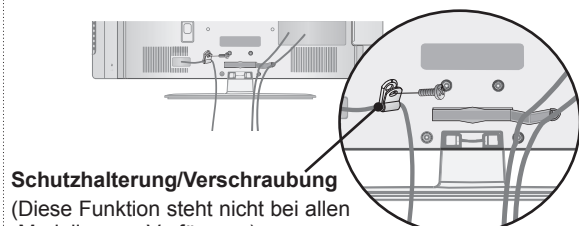

- 2 Verstauen Sie die Kabel im **Kabelclip** und rasten Sie diesen ein.

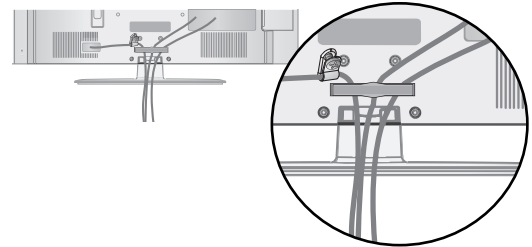

! HINWEIS

- ▶ Halten Sie den **Kabelclip** nicht fest, wenn Sie das TV-Gerät bewegen.
- Beim Herunterfallen des TV-Geräts können Verletzungen auftreten. Zudem kann das Produkt beschädigt werden.
- ▶ Bei manchen TV-Geräten sind **Steckhalterung** und **Kabelhalterung** Teil des Lieferumfangs. Nachdem diese Halterungen in den vorhandenen Öffnungen an der Rückseite des TV-Geräts eingeführt wurden, dürfen sie nicht mehr entfernt werden.

SCHWENKFUSS

- Ihr TV-Gerät kann von der Abbildung möglicherweise leicht abweichen.

Nach dem Aufstellen des Fernsehers kann das Gerät per Hand um 20 Grad nach links und nach rechts gedreht werden.

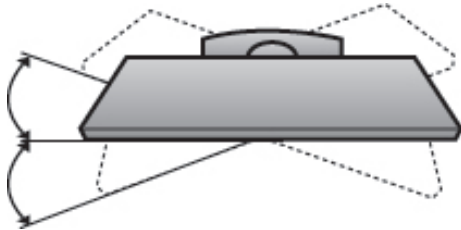

OHNE VERWENDUNG DES TISCHFUSSES

- Ihr TV-Gerät kann von der Abbildung möglicherweise leicht abweichen.

Zur Wandmontage des Gerätes muss die Schutzblende verwendet werden.

Befestigen Sie die **Schutzblende** am Fernsehgerät, bis ein Klickgeräusch zu hören ist.

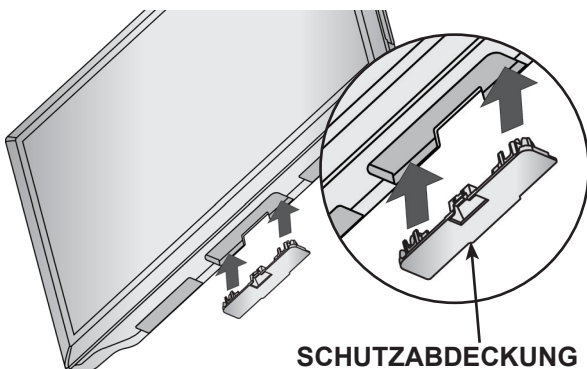

BEFESTIGUNG DES TV-GERÄT AN EINEM TISCH (Nur 32/37/42/47LD6***)

- Ihr TV-Gerät kann von der Abbildung möglicherweise leicht abweichen.

Das TV-Gerät muss so an einem Tisch befestigt werden, dass es nicht nach vorne oder hinten gezogen werden kann; dadurch könnte es zu Verletzungen oder zu einer Beschädigung des Produkts kommen.

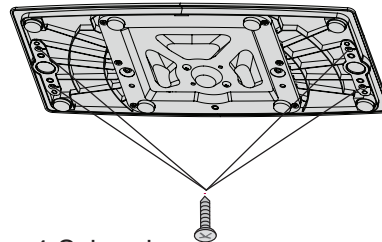

4 Schrauben
(nicht im Lieferumfang enthalten)

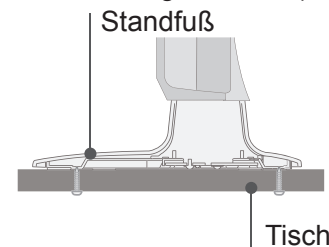

- Schrauben: M5 x L (*L: Tischtiefe + 8-10 mm) Tischtiefe: 15mm, Schraube: M5 x 25

(Nur 32/37/42LD6***)

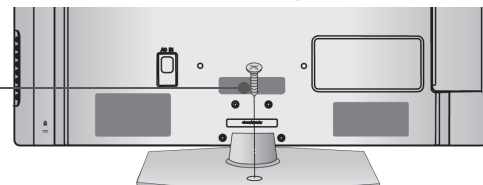

1-Schraube (im Lieferumfang enthalten)

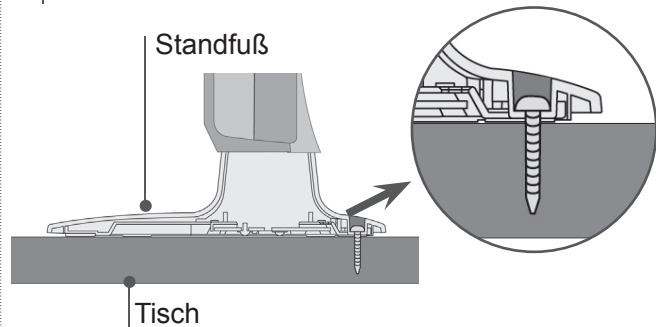

! WARNUNG

- Um ein Umkippen des Fernsehers zu vermeiden, sollte das Gerät laut Montageanleitungen fest am Untergrund/an der Wand befestigt werden. Beim Anstoßen oder Berühren könnte der Fernseher herun-terfallen und Verletzungen verursachen.

VORBEREITUNG

KENSINGTON-SICHERHEITSSYSTEM

- Diese Funktion steht nicht bei allen Modellen zur Verfügung.
- Ihr TV-Gerät kann von der Abbildung möglicherweise leicht abweichen.

Auf der Rückseite des TV-Geräts ist ein Kensington Security System-Anschluss angebracht. Schließen Sie das Kensington Security System-Kabel wie unten abgebildet an.

Detaillierte Informationen zur Installation und Verwendung des Kensington Security Systems finden Sie im Benutzerhandbuch, das mit dem Kensington Security System ausgeliefert wurde. Weitere Informationen erhalten Sie unter <http://www.kensington.com>, der Website der Firma Kensington. Kensington vertreibt Sicherheitssysteme für hochpreisige elektronische Geräte wie Notebooks und LCD-Projektoren.

! HINWEIS

- ▶ Das Kensington Security System ist optionales Zubehör.
- ▶ Wenn sich das Gerät kalt anfühlt, kann es beim Einschalten zu einem kurzen Flimmern kommen. Das ist normal und kein Fehler des Fernsehers.
- ▶ Auf dem Bildschirm können einige Punktfehler sichtbar sein, die als winzige rote, grüne oder blaue Punkte erkennbar sind. Diese haben jedoch keinerlei negative Auswirkungen auf die Monitorleistung.
- ▶ Vermeiden Sie es, den LCD-Bildschirm zu berühren oder mit den Fingern längere Zeit auf den Bildschirm zu drücken.

Dadurch kann es zu vorübergehenden Verzerrungseffekten auf dem Bildschirm kommen.

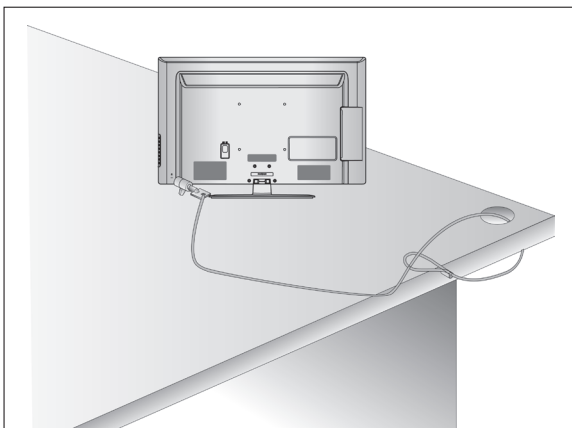

HINWEISE ZUR KORREKTEN MONTAGE

- Die erforderlichen Bauteile zur sicheren und festen Montage des Fernsehgerätes an der Wand erhalten Sie im Handel.
- Der Fernseher sollte möglichst nahe an der Wand montiert werden, um ein Herunterfallen beim Anstoßen des Gerätes zu vermeiden.
- Die folgenden Anleitungen dienen zur sicheren Montage des Fernsehers an der Wand und können ein Herunterfallen nach vorn beim Ziehen am Fernseher vermeiden. Auf diese Weise können ein mögliches Herunterfallen sowie Verletzungen vermieden werden. Zusätzlich wird das Fernsehgerät vor Beschädigungen geschützt. Achten Sie darauf, dass sich Kinder nicht an den Fernseher hängen oder daran hochklettern.

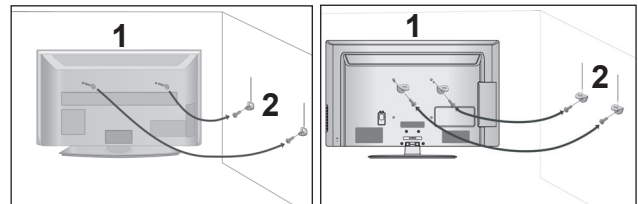

- 1 Verwenden Sie die Ringschrauben oder TV-Halterungen und -Schrauben, um das Produkt wie in der Abbildung dargestellt an der Wand anzubringen.
(Falls sich bereits Schrauben in den Ringschrauben befinden, entfernen Sie diese.)
* Setzen Sie die Ringschrauben oder TV-Halterungen und -Schrauben ein und ziehen Sie sie in den oberen Bohrungen fest.

- 2 Befestigen Sie die Wandhalterungen mit den Schrauben (nicht in der Lieferung enthalten) an der Wand. Achten Sie auf die Höhe der Halterungen an der Wand.

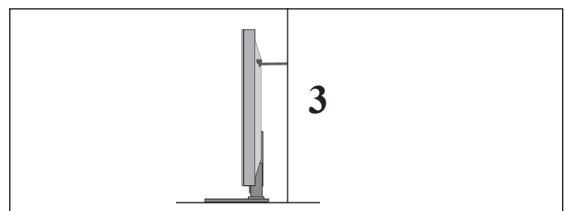

- 3 Binden Sie das Fernsehgerät mit einem festem Seil fest. Die Schnur sollte für eine möglichst sichere Anbringung horizontal zwischen Wand und Produkt ausgerichtet sein.

! HINWEIS

- ▶ Lösen Sie die Schnüre, bevor Sie das Produkt versetzen
- ▶ Verwenden Sie eine Haltevorrichtung oder einen Schrank, der nach Größe und Stabilität für die Größe und das Gewicht des Produkts geeignet ist.
- ▶ Für eine sichere Verwendung des Produkts sollten sich die Halterungen an der Wand auf gleicher Höhe mit jenen am Fernsehgerät befinden.

- Das Fernsehgerät kann auf unterschiedliche Arten installiert werden, z.B. an der Wand oder auf einem Schreibtisch.
- Das Gerät ist auf den Betrieb in horizontaler Position ausgelegt.

ERDUNG

Achten Sie darauf, den Erdungsleiter anzuschließen, um Stromschläge zu vermeiden. Falls keine Erdung möglich ist, sollte ein separater Überlastungsschalter verwendet und von einem qualifizierten Elektriker installiert werden.

Versuchen Sie nicht, das Gerät durch den Anschluss an Telefonleitungen, Blitzableitern oder Gasleitungen zu erden.

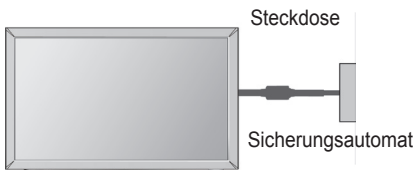

AUFSTELLEN MIT EINEM TISCHSTANDFUSS

- Ihr TV-Gerät kann von der Abbildung möglicherweise leicht abweichen.

Zur ausreichenden Belüftung sollte an allen Seiten des Fernsehers ein Mindestabstand von 10 cm eingehalten werden.

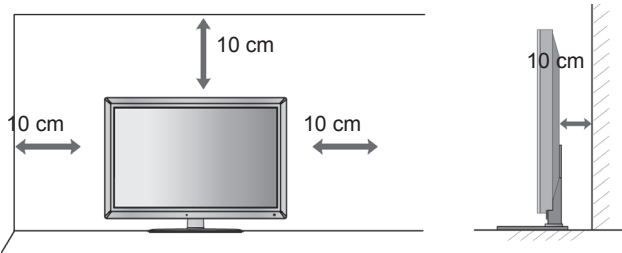

WANDMONTAGE: HORIZONTALE LAGE

- Zur Montage des Fernsehgerätes an der Wand empfehlen wir eine Wandhalterung des Herstellers LG.
- Zur Montage des Fernsehgerätes an der Wand empfehlen wir eine Wandhalterung gemäß VESA-Norm.
- LG empfiehlt, dass die Wandmontage von einem qualifizierten Techniker durchgeführt wird.

! HINWEIS

- ▶ Die Wandmontage sollte an einer stabilen Wand und im rechten Winkel zum Boden erfolgen.
- ▶ Zur Montage an der Decke oder geneigt an der Wand sollte eine spezielle Wandhalterung verwendet werden.
- ▶ Die Beschaffenheit der Wand, an dem das Gerät montiert wird, muss stabil genug sein, um das Gewicht des Fernsehgerätes tragen zu können; z. B. Beton, Naturstein, Ziegel oder Stahlbeton.
- ▶ Art und Länge der Montageschrauben ist abhängig von der Art der Wandmontage. Weitere Informationen erhalten Sie in den Anleitungen der Montagehalterung.
- ▶ LG übernimmt keine Haftung für Unfälle oder Beschädigungen von Sachgegenständen oder am Fernsehgerät aufgrund einer unsachgemäßen Montage:
 - Bei Verwendung einer Wandmontage, die nicht der VESA-Norm entspricht.
 - Bei unsachgemäßer Montage der Schrauben an der Oberfläche, dank derer das Fernsehgerät herunterfallen und Verletzungen verursachen kann.
 - Bei Nichtbeachtung der empfohlenen Montageanleitung.

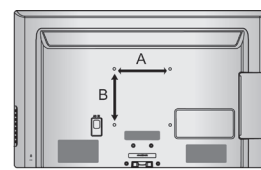
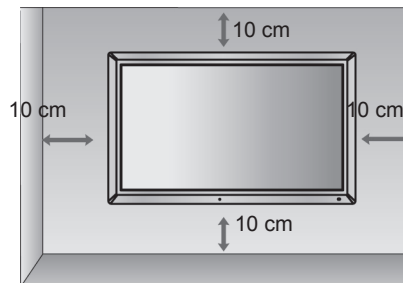

Modell	VESA (A * B)	Standard Schraube	Menge
32LD6***	200 * 100	M4	4
37/42/47LD6***	200 * 200	M6	4

VORBEREITUNG

WICHTIGE FUNKTIONEN DER FERNBEDIENUNG

Richten Sie die Fernbedienung bei Betätigung auf den Fernbedienungssensor des Fernsehgeräts.

VORBEREITUNG

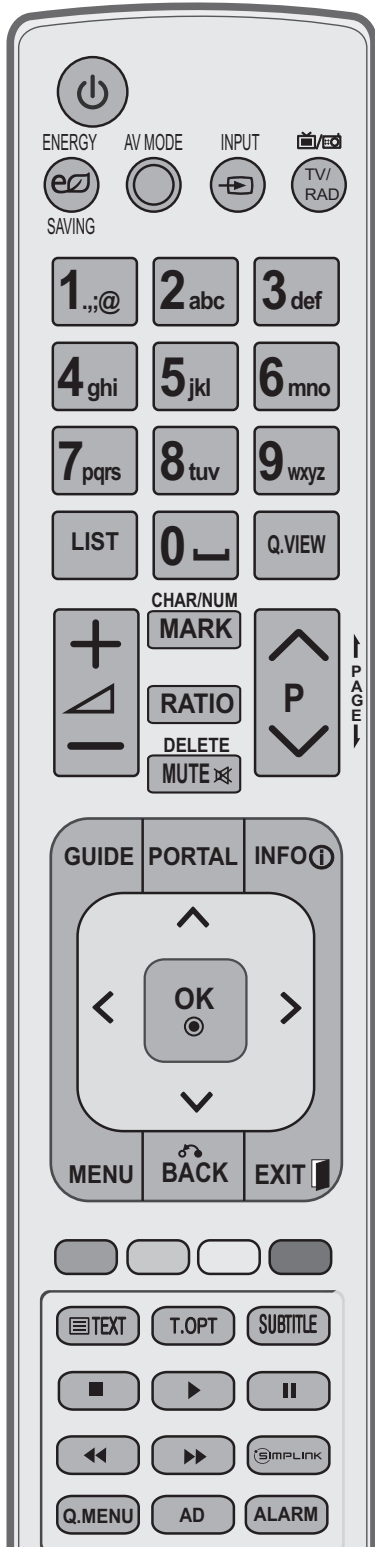

- ⏻ (STROM) Schaltet das Gerät aus dem Standby Ein oder in den Standby Aus.
- Energie sparen Stellen Sie den Energiesparmodus des TV-Geräts ein. (► S.82)
- AV MODUS Hilft beim Festlegen und Einstellen von Bild und Ton für angeschlossene AV-Geräte. (► S. 38)
- INPUT Externen Eingangsmodus regelmäßig wechseln. (► S.31)
- TV/RAD Wählt Radio-, TV- und DTV-Programme an.

- ANLEITUNG Zeigt den Programmführer. (► S. 75)
- PORTAL Blendet das interaktive Hotelménü ein und aus.
- INFO ⓘ Hier werden die aktuellen Bildschirminformationen angezeigt.
- TASTENFELD (nach oben/unten) Ermöglicht die Navigation in den On-Screen-Menüs und die individuelle Anpassung der Systemeinstellungen.
- OK Bestätigt Ihre Auswahl oder zeigt den aktuellen Modus an.
- MENU(MENÜ) Wählt ein Menü aus. Verlässt alle OSD-Menüs und kehrt in den TV-Modus zurück. (► S. 19)
- BACK(Zurück) Mit Hilfe dieser Taste kann der Benutzer innerhalb einer interaktiven Anwendung, der Programmvorschau (EPG) oder einer anderen interaktiven Benutzerfunktion einen Schritt zurückgehen.
- EXIT(BEENDEN) Alle Bildschirmmenüs ausblenden und zum TV-Bild zurückkehren.

- Q. MENU (SCHNELLMENÜ) Gewünschten Schnellmenü-Eintrag auswählen. (Format, Klare Stimme II, Bildmodus, Ton-Modus, Audio (oder Audiosprache), Sleep Timer, Überspringen Aus/Ein, USB-Gerät).(► S. 18)
- AD Schaltet die Audiobeschreibung ein oder aus.
- ALARM Stellt die Weckfunktion ein.

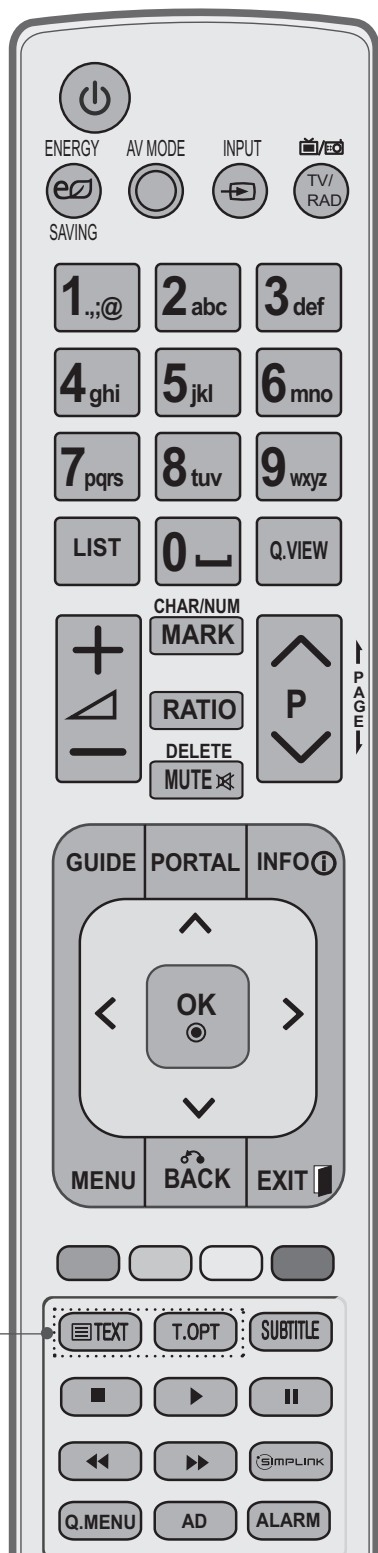

0 bis 9 Wählt ein Programm aus.
(Nummerntasten) Wählt einen Menüpunkt aus, der mit einer Zahl versehen ist.

(Leerzeichen) Gibt ein Leerzeichen auf der Bildschirmtastatur wieder.

LIST Zeigt die Programmtabelle an. (► S.30)

Q.VIEW Kehrt zum vorherigen Programm zurück.

Farbige Tasten Diese Tasten werden für den Teletext (nur **TELETEXT**-Modelle) oder **Senderliste Ordnen** verwendet.

1 **TELETEXT** -Tasten Diese Tasten werden für den Teletext verwendet. Weitere Informationen dazu erhalten Sie im Abschnitt „Teletext“. (► S. 118)

SUBTITLE Speichert im Digitalmodus Ihre bevorzugten Untertitel.

SIMPLINK Zeigen Sie eine Liste aller mit dem Fernsehgerät verbundenen AVGeräte an. Wenn Sie diese Taste verwenden, wird das Menü "Simplink" auf dem Bildschirm angezeigt. (► S. 34)

VORBEREITUNG

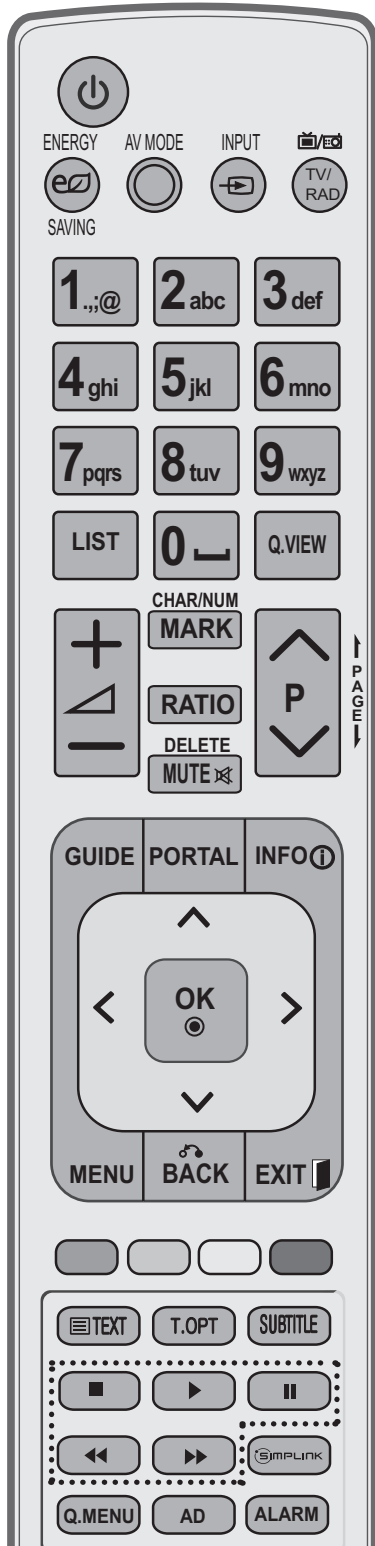

VOLUME AUF/
AB Regelt die Lautstärke.

CHAR/NUM Wechselt das Zeichen/die Nummer.
(Buchstaben/
Ziffern)

MARK Wählen Sie eine Eingangsquelle, auf die die
Einstellungen des Bildassistenten angewendet
werden sollen.
Markieren von Programmen im USB-Menü bzw.
Aufheben der Markierung

RATIO Wählt das gewünschte Bildformat aus. (► S. 79)

DELETE Löscht ein über die Bildschirmtastatur eingegebenes
Zeichen.

MUTE Ton ein- und ausschalten

Programme Wählt ein Programm aus.
NACH OBEN/
UNTEN

PAGE AUF/AB Anzeige der auf dem Bildschirm angezeigten Infor-
mationen auf der nächsten Seite fortsetzen.

SIMPLINK / Steuert die Menüs SIMPLINK oder MEINE MEDIEN
MEINE (Foto-, Musik- und Filmliste).
MEDIEN-
Menütasten

Einlegen der Batterien

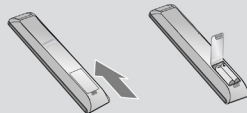

- Entfernen Sie den Deckel vom Batteriefach auf der Rückseite.
- Legen Sie zwei 1,5 V-AAA-Batterien ordnungsgemäß ein (+ zu +, - zu -). Verwenden Sie nicht gleichzeitig alte oder gebrauchte und neue Batterien.
- Schließen Sie die Batterieklappe wieder.
- Gehen Sie zum Herausnehmen der Batterien in umgekehrter Reihenfolge vor.

LED-LCD-TV-MODELLE : 32/37/42/47LV3***

ZUBEHÖR

Prüfen Sie, ob folgendes Zubehör mit Ihrem TV-Gerät geliefert wurde. Sollte etwas fehlen, wenden Sie sich bitte an den Händler, bei dem Sie dieses Produkt erworben haben.

- Ihr TV-Gerät kann von der Abbildung möglicherweise leicht abweichen.



Benutzerhandbuch

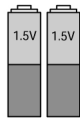

Batterien
(AAA)



Fernbedienung



x 8

(M4x12)
Schrauben für Fuß

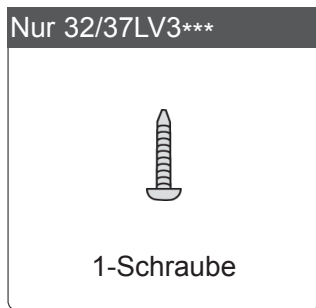

1-Schraube

Dieses Teil ist bei keinem der Modelle im Lieferumfang enthalten.



Tuch zum Abwischen der äußeren Geräteflächen
Polieren Sie den Bildschirm mit dem Tuch.

* Wenn das Gerät Flecken oder Fingerabdrücke aufweist, wischen Sie es nur mit den entsprechenden Reinigungstüchern ab.

Entfernen Sie Flecken vorsichtig. Zu viel Krafteinsatz kann zu Kratzern oder Verfärbungen führen.



Ferritkern

(Dieses Teil ist nicht bei allen Modellen im Lieferumfang enthalten.)

VERWENDUNG EINES FERRITKERNS (Diese Option steht nicht bei allen Modellen zur Verfügung.)

Ein Ferritkern vermindert elektromagnetische Störstrahlungen bei angeschlossenem Netzkabel. Je näher der Ferritkern am Netzstecker angebracht wird, desto größer ist seine Wirkung.

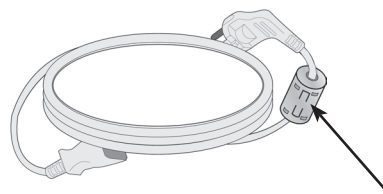

In der Nähe des Netzsteckers montieren.

VORBEREITUNG

STEUERELEMENTE AUF DER VORDERSEITE

! HINWEIS

- ▶ Das Fernsehgerät kann in den Bereitschaftsmodus versetzt werden, um den Stromverbrauch zu senken. Falls das Fernsehgerät über einen längeren Zeitraum nicht genutzt wird, sollte es über den Netzschalter am Gerät ausgeschaltet werden, um den Stromverbrauch zu senken. Der Stromverbrauch des eingeschalteten Fernsehers kann erheblich verringert werden, wenn die Helligkeit des Bildes vermindert wird.

! VORSICHT

- ▶ Nicht auf den Glasfuß treten oder ihn Stößen aussetzen. Der Fuß kann splintern, wodurch es zu Verletzungen kommen kann. Zudem kann das TV-Gerät herunterfallen.
- ▶ Bewegen Sie das TV-Gerät nie durch Ziehen. Dadurch kann es zu Beschädigungen am Boden oder am Gerät kommen.

- Ihr TV-Gerät kann von der Abbildung möglicherweise leicht abweichen.

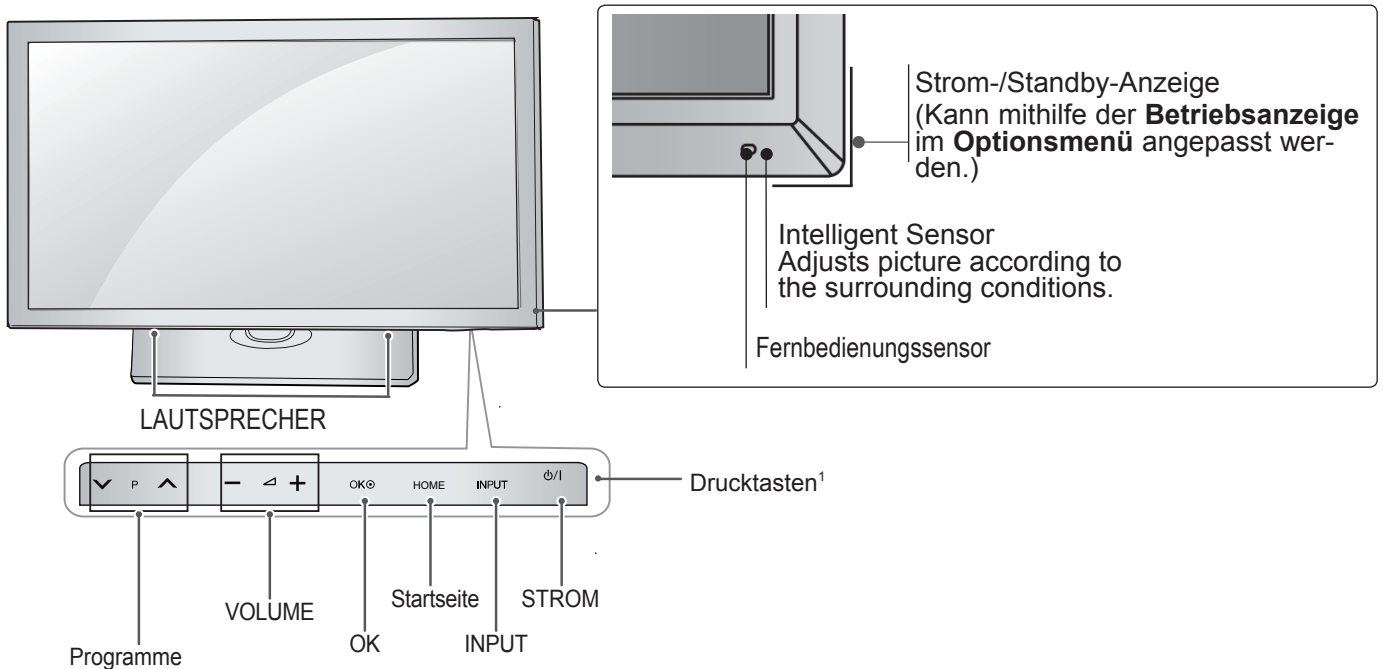

Drucktaste	Beschreibung
▼ P ▲	Navigieren durch die gespeicherten Programme.
- ▲ +	Anpassen der Lautstärke.
OK	Auswahl der markierten Menüoption oder Bestätigen einer Eingabe.
HOME	Zugriff auf das Startmenü oder Speichern Ihrer Eingaben und Beenden der Menüs.
INPUT	Ändern der Eingangsquelle.
phi/I	Ein- oder Ausschalten des Stroms.

1. Drucktaste - Sie können die gewünschte Tastenfunktion durch Drücken auswählen.

RÜCKSEITE

■ Ihr TV-Gerät kann von der Abbildung möglicherweise leicht abweichen.

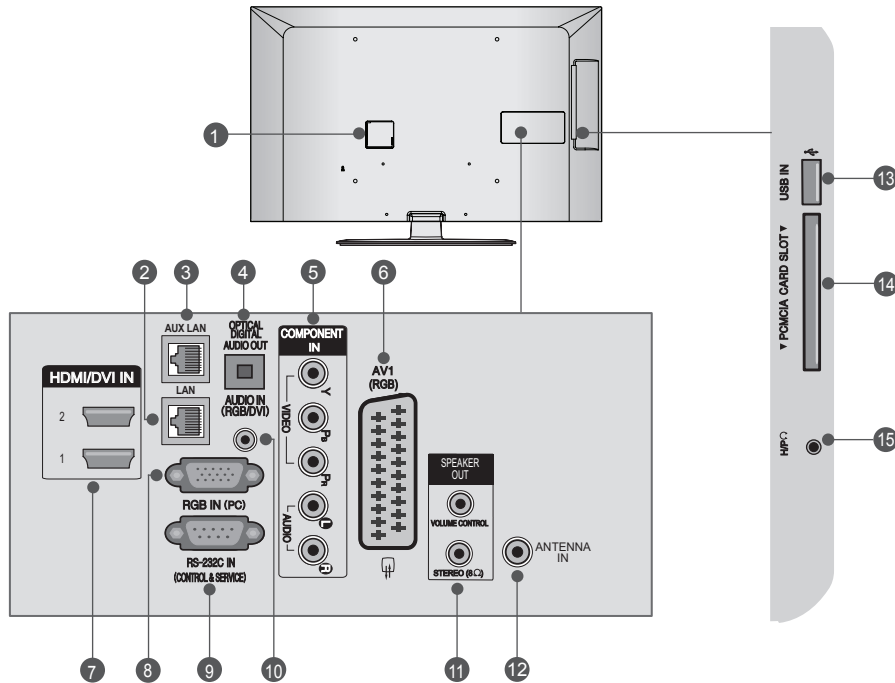

- 1 Anschlussbuchse für Stromkabel**
Dieses Fernsehgerät ist auf den Betrieb mit Wechselstrom ausgelegt. Die Spannung finden Sie auf der Seite mit den technischen Daten. (► S. 125 bis 128) Versuchen Sie niemals, das Gerät mit Gleichstrom zu betreiben.
- 2 LAN**
Netzwerkverbindung.
Auch für Video-, Foto- und Musikdateien in einem lokalen Netzwerk.
- 3 AUX LAN**
Netzwerkverbindung.
- 4 OPTICAL DIGITAL AUDIO OUT**
Anschluss digitaler Audioquellen verschiedener Geräte.
Anschluss eines digitalen Audio-Gerätes.
Verwenden Sie ein optisches Audio-Kabel.
- 5 Komponenten-Eingang**
Für den Anschluss eines Komponent-Video oder Audio-Geräts.
- 6 Euro-Scart-Anschluss (AV1)**
Für den Anschluss von Scart-Eingangs- und Ausgangssignalen von externen Geräten.
- 7 HDMI/DVI IN-Eingang**
Schließen Sie ein HDMI-Signal an HDMI IN an. Oder schließen Sie ein DVI-(VIDEO)-Signal über ein DVI-zu-HDMI-Kabel an den HDMI/DVI-Eingang an.
- 8 RRGB IN -Eingang**
Anschluss eines Ausgangskabels vom PC.
- 9 RS-232C-Eingang (STEUERUNG & WARTUNG)**
Verbinden Sie diesen Eingang mit dem RS-232C-Ausgang eines PC.
Dieser Anschluss dient für Servicezwecke oder wird in Hotels verwendet.
- 10 RGB/DVI-Audio-Eingang**
Anschluss eines Audiokabels vom PC oder DTV.
- 11 LAUTSPRECHERAUSGANG (STEREO)**
Für externe Lautsprecher wird dieser Anschluss verwendet.
- 12 Antenneneingang**
Anschlussbuchse für eine Antenne oder ein Kabel.
- 13 USB-Eingang**
Anschlussbuchse für ein USB-Speichergerät.
- 14 PCMCIA (Personal Computer Memory Card International Association)-Kartenslot.**
Stecken Sie das CI-Modul in den **PCMCIA-KARTENSTECKPLATZ**.
(Diese Funktion ist in einigen Ländern nicht verfügbar.)
- 15 Kopfhörer**
Schließen Sie die Kopfhörer am Kopfhöreranschluss an.

VORBEREITUNG

STANDFUSS

- Ihr TV-Gerät kann von der Abbildung möglicherweise leicht abweichen.
Stellen Sie beim Zusammenbau des Tischstandfußes sicher, ob alle Schrauben festgezogen wurden.

(Wenn die Schrauben nicht fest angezogen sind besteht die Gefahr, dass das Produkt nach der Installation nach vorne kippen kann.)

Wenn Sie die Schraube zu kräftig festziehen ist es möglich, dass die Schraube durch die Reibung in Mitleidenschaft gezogen wird.

- 1 Legen Sie das Fernsehgerät mit der Bildschirmseite nach unten auf eine gepolsterte Oberfläche, um den Bildschirm vor Beschädigungen zu schützen.

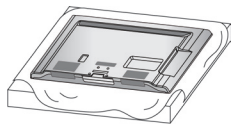

- 2 Befestigen Sie die Teile der **Standfußverbindung** am **Standfußsockel** des TV-Geräts.

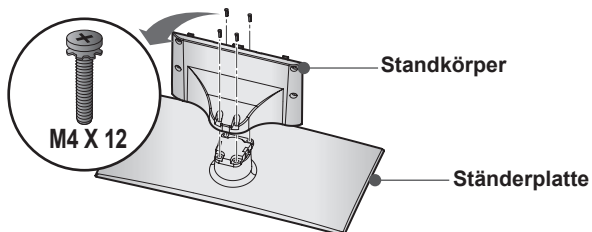

- 3 Montieren Sie das TV-Gerät wie abgebildet.

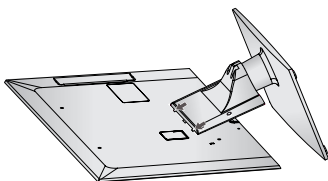

- 4 Befestigen Sie das TV-Gerät und den Standfuß mit den 4 Schrauben.

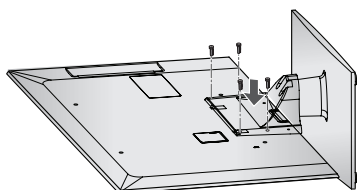

RÜCKSEITE FÜR DIE KABELANORDNUNG

- Image shown may differ from your TV.

- 1 Bündeln Sie die Kabel, und binden Sie sie mit dem **Kabelhalter** an der Rückwand des TV-Geräts zusammen.

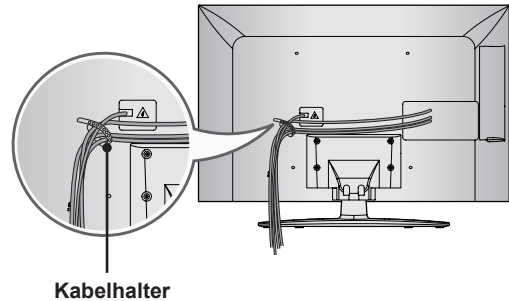

SCHWENKFUSS

- Ihr TV-Gerät kann von der Abbildung möglicherweise leicht abweichen.

Nach dem Aufstellen des Fernsehers kann das Gerät per Hand um 20 Grad nach links und nach rechts gedreht werden.

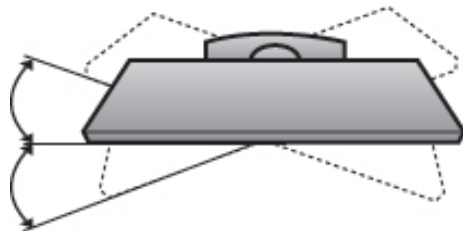

BEFESTIGUNG DES TV-GERÄT AN EINEM TISCH

(Nur 32/37/42/47LV3***)

- Ihr TV-Gerät kann von der Abbildung möglicherweise leicht abweichen.
- Das TV-Gerät muss so an einem Tisch befestigt werden, dass es nicht nach vorne oder hinten gezogen werden kann; dadurch könnte es zu Verletzungen oder zu einer Beschädigung des Produkts kommen.

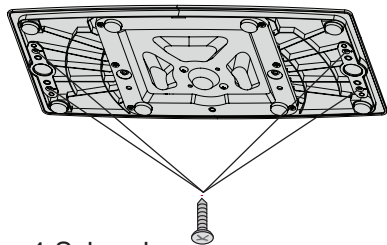

4 Schrauben
(nicht im Lieferumfang enthalten)

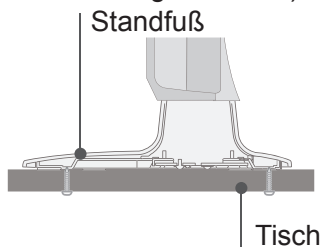

- Schrauben: M5 x L (*L: Tischtiefe + 8-10 mm) Tischtiefe: 15mm, Schraube: M5 x 25

(Nur 32/37LV3***)

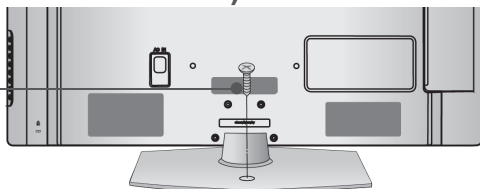

1-Schraube (im Lieferumfang enthalten)

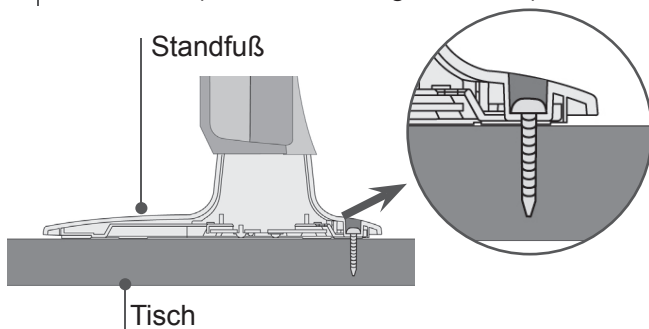

WARNUNG

- Um ein Umkippen des Fernsehers zu vermeiden, sollte das Gerät laut Montageanleitungen fest am Untergrund/an der Wand befestigt werden. Beim Anstoßen oder Berühren könnte der Fernseher herunterfallen und Verletzungen verursachen.

KENSINGTON-SICHERHEITSSYSTEM

- Diese Funktion steht nicht bei allen Modellen zur Verfügung.
- Ihr TV-Gerät kann von der Abbildung möglicherweise leicht abweichen.

Auf der Rückseite des TV-Geräts ist ein Kensington Security System-Anschluss angebracht. Schließen Sie das Kensington Security System-Kabel wie unten abgebildet an.

Detaillierte Informationen zur Installation und Verwendung des Kensington Security Systems finden Sie im Benutzerhandbuch, das mit dem Kensington Security System ausgeliefert wurde. Weitere Informationen erhalten Sie unter <http://www.kensington.com>, der Website der Firma Kensington. Kensington vertreibt Sicherheitssysteme für hochpreisige elektronische Geräte wie Notebooks und LCD-Projektoren.

! HINWEIS

- Das Kensington Security System ist optionales Zubehör.
- Wenn sich das Gerät kalt anfühlt, kann es beim Einschalten zu einem kurzen Flimmern kommen. Das ist normal und kein Fehler des Fernsehers.
- Auf dem Bildschirm können einige Punktfehler sichtbar sein, die als winzige rote, grüne oder blaue Punkte erkennbar sind. Diese haben jedoch keinerlei negative Auswirkungen auf die Monitorleistung.
- Vermeiden Sie es, den LCD-Bildschirm zu berühren oder mit den Fingern längere Zeit auf den Bildschirm zu drücken. Dadurch kann es zu vorübergehenden Verzerrungseffekten auf dem Bildschirm kommen.

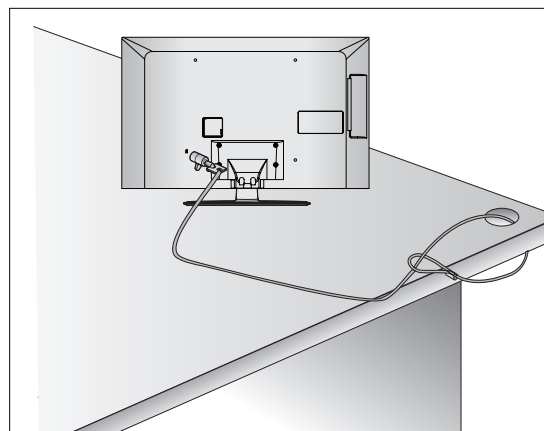

VORBEREITUNG

HINWEISE ZUR KORREKTEN MONTAGE

- Die erforderlichen Bauteile zur sicheren und festen Montage des Fernsehgerätes an der Wand erhalten Sie im Handel.
- Der Fernseher sollte möglichst nahe an der Wand montiert werden, um ein Herunterfallen beim Anstoßen des Gerätes zu vermeiden.
- Die folgenden Anleitungen dienen zur sicheren Montage des Fernsehers an der Wand und können ein Herunterfallen nach vorn beim Ziehen am Fernseher vermeiden. Auf diese Weise können ein mögliches Herunterfallen sowie Verletzungen vermieden werden. Zusätzlich wird das Fernsehgerät vor Beschädigungen geschützt. Achten Sie darauf, dass sich Kinder nicht an den Fernseher hängen oder daran hochklettern.

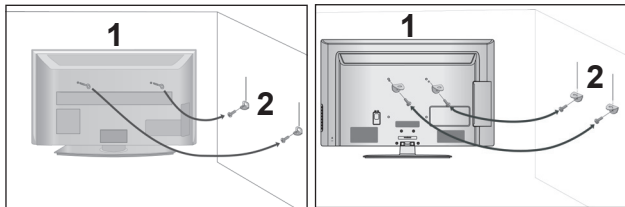

- 1 Verwenden Sie die Ringschrauben oder TV-Halterungen und -Schrauben, um das Produkt wie in der Abbildung dargestellt an der Wand anzubringen.
(Falls sich bereits Schrauben in den Ringschrauben befinden, entfernen Sie diese.)
* Setzen Sie die Ringschrauben oder TV-Halterungen und -Schrauben ein und ziehen Sie sie in den oberen Bohrungen fest.

- 2 Befestigen Sie die Wandhalterungen mit den Schrauben (nicht in der Lieferung enthalten) an der Wand. Achten Sie auf die Höhe der Halterungen an der Wand.

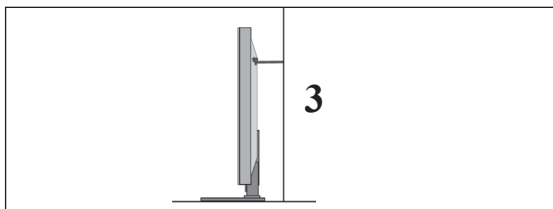

- 3 Binden Sie das Fernsehgerät mit einem festem Seil fest. Die Schnur sollte für eine möglichst sichere Anbringung horizontal zwischen Wand und Produkt ausgerichtet sein.

! HINWEIS

- ▶ Lösen Sie die Schnüre, bevor Sie das Produkt versetzen
- ▶ Verwenden Sie eine Haltevorrichtung oder einen Schrank, der nach Größe und Stabilität für die Größe und das Gewicht des Produkts geeignet ist.
- ▶ Für eine sichere Verwendung des Produkts sollten sich die Halterungen an der Wand auf gleicher Höhe mit jenen am Fernsehgerät befinden.

- Das Fernsehgerät kann auf unterschiedliche Arten installiert werden, z.B. an der Wand oder auf einem Schreibtisch.
- Das Gerät ist auf den Betrieb in horizontaler Position ausgelegt.

ERDUNG

Achten Sie darauf, den Erdungsleiter anzuschließen, um Stromschläge zu vermeiden. Falls keine Erdung möglich ist, sollte ein separater Überlastungsschalter verwendet und von einem qualifizierten Elektriker installiert werden.

Versuchen Sie nicht, das Gerät durch den Anschluss an Telefonleitungen, Blitzableitern oder Gasleitungen zu erden.

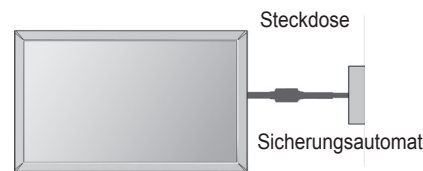

AUFSTELLEN MIT EINEM TISCHSTANDFUSS

- Ihr TV-Gerät kann von der Abbildung möglicherweise leicht abweichen.

Zur ausreichenden Belüftung sollte an allen Seiten des Fernsehers ein Mindestabstand von 10 cm eingehalten werden.

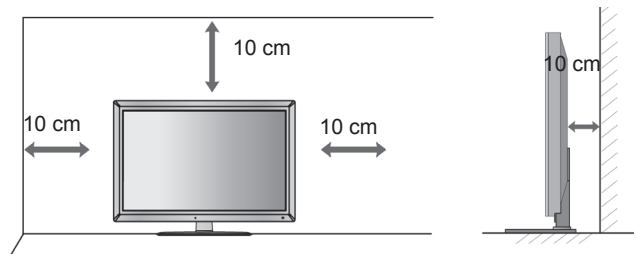

WANDMONTAGE: HORIZONTALE LAGE

- Zur Montage des Fernsehgerätes an der Wand empfehlen wir eine Wandhalterung des Herstellers LG.
- Zur Montage des Fernsehgerätes an der Wand empfehlen wir eine Wandhalterung gemäß VESA-Norm.
- LG empfiehlt, dass die Wandmontage von einem qualifizierten Techniker durchgeführt wird.

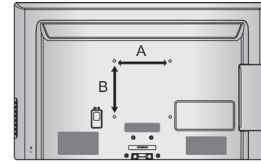

Modell	VESA (A * B)	Standard Schraube	Menge
32LV3***	200 * 100	M4	4
37LV3***	200 * 200	M6	4
42/47LV3***	400 * 400	M6	4

! HINWEIS

- ▶ Die Wandmontage sollte an einer stabilen Wand und im rechten Winkel zum Boden erfolgen.
- ▶ Zur Montage an der Decke oder geneigt an der Wand sollte eine spezielle Wandhalterung verwendet werden.
- ▶ Die Beschaffenheit der Wand, an dem das Gerät montiert wird, muss stabil genug sein, um das Gewicht des Fernsehgerätes tragen zu können; z. B. Beton, Naturstein, Ziegel oder Stahlbeton.
- ▶ Art und Länge der Montageschrauben ist abhängig von der Art der Wandmontage. Weitere Informationen erhalten Sie in den Anleitungen der Montagehalterung.
- ▶ LG übernimmt keine Haftung für Unfälle oder Beschädigungen von Sachgegenständen oder am Fernsehgerät aufgrund einer unsachgemäßen Montage:
 - Bei Verwendung einer Wandmontage, die nicht der VESA-Norm entspricht.
 - Bei unsachgemäßer Montage der Schrauben an der Oberfläche, dank derer das Fernsehgerät herunterfallen und Verletzungen verursachen kann.
 - Bei Nichtbeachtung der empfohlenen Montageanleitung.

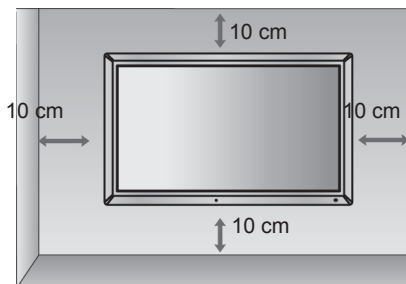

VORBEREITUNG

WICHTIGE FUNKTIONEN DER FERNBEDIENUNG

Richten Sie die Fernbedienung bei Betätigung auf den Fernbedienungssensor des Fernsehgeräts.

VORBEREITUNG

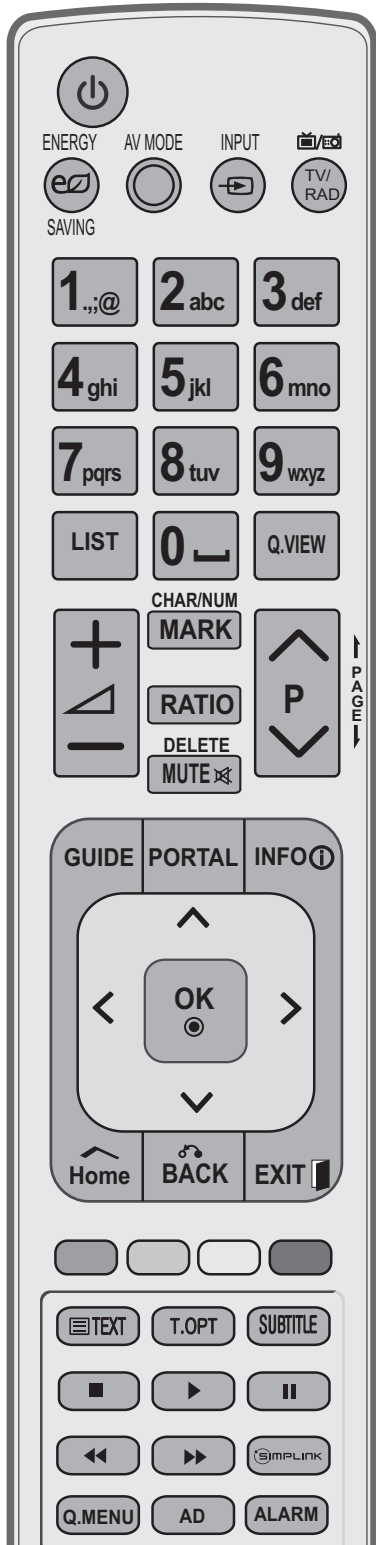

- ⏻ (STROM)** Schaltet das Gerät aus dem Standby Ein oder in den Standby Aus.
- Energie sparen** Stellen Sie den Energiesparmodus des TV-Geräts ein. (► **S.82**)
- AV MODUS** Hilft beim Festlegen und Einstellen von Bild und Ton für angeschlossene AV-Geräte. (► **S. 38**)
- INPUT** Externen Eingangsmodus regelmäßig wechseln. (► **S.31**)
- TV/RAD** Wählt Radio-, TV- und DTV-Programme an.

- ANLEITUNG** Zeigt den Programmführer. (► **S. 75**)
- PORTAL** Blendet das interaktive Hotelmenü ein und aus.
- INFO (i)** Hier werden die aktuellen Bildschirminformationen angezeigt.
- TASTENFELD** (nach oben/unten) Ermöglicht die Navigation in den On-Screen-Menüs und die individuelle Anpassung der Systemeinstellungen.
- OK** Bestätigt Ihre Auswahl oder zeigt den aktuellen Modus an.
- Home(Startseite)** Wählt ein Menü aus. Verlässt alle OSD-Menüs und kehrt in den TV-Modus zurück. (► **S. 19**)
- BACK(Zurück)** Mit Hilfe dieser Taste kann der Benutzer innerhalb einer interaktiven Anwendung, der Programmvorschau (EPG) oder einer anderen interaktiven Benutzerfunktion einen Schritt zurückgehen.
- EXIT(BEENDEN)** Alle Bildschirmmenüs ausblenden und zum TV-Bild zurückkehren.

- Q. MENU (SCHNELLMENÜ)** Gewünschten Schnellmenü-Eintrag auswählen. (Format, Klare Stimme II, Bildmodus, Ton-Modus, Audio (oder Audiosprache), Sleep Timer, Überspringen Aus/Ein, USB-Gerät).(► **S. 18**)
- AD** Schaltet die Audiobeschreibung ein oder aus.
- ALARM** Stellt die Weckfunktion ein.

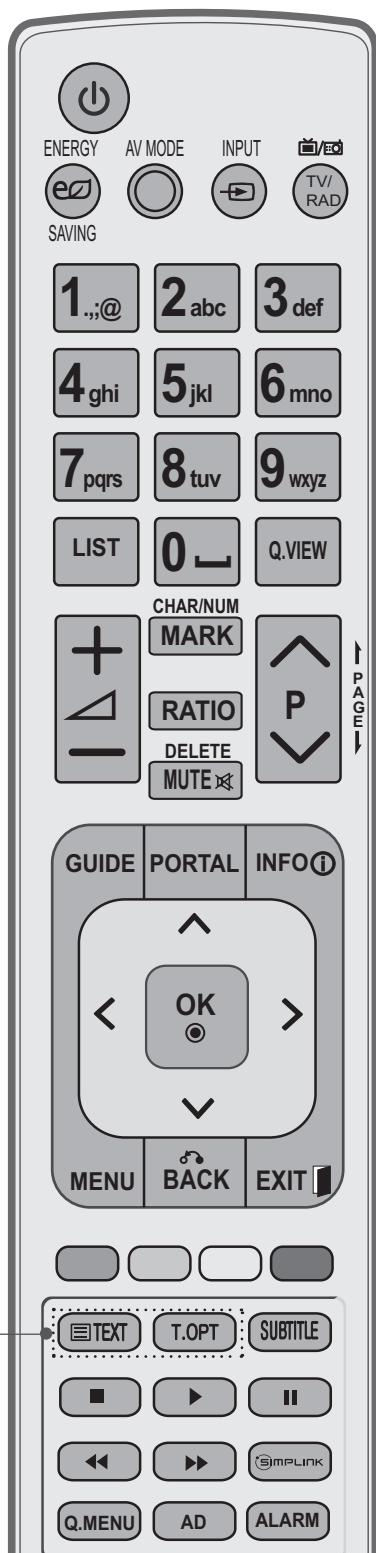

0 bis 9 Wählt ein Programm aus.
 (Nummerntasten) Wählt einen Menüpunkt aus, der mit einer Zahl versehen ist.

(Leerzeichen) Gibt ein Leerzeichen auf der Bildschirmstatur wieder.

LIST Zeigt die Programmtabelle an. (► S.30)

Q.VIEW Kehrt zum vorherigen Programm zurück.

Farbige Tasten Diese Tasten werden für den Teletext (nur **TELETEXT**-Modelle) oder **Senderliste Ordnen** verwendet.

1 TELETEXT Diese Tasten werden für den Teletext verwendet.
 -Tasten Weitere Informationen dazu erhalten Sie im Abschnitt „Teletext“. (► S. 118)

SUBTITLE Speichert im Digitalmodus Ihre bevorzugten Untertitel.

SIMPLINK Zeigen Sie eine Liste aller mit dem Fernsehgerät verbundenen AVGeräte an.
 Wenn Sie diese Taste verwenden, wird das Menü "Simplink" auf dem Bildschirm angezeigt. (► S. 34)

VORBEREITUNG

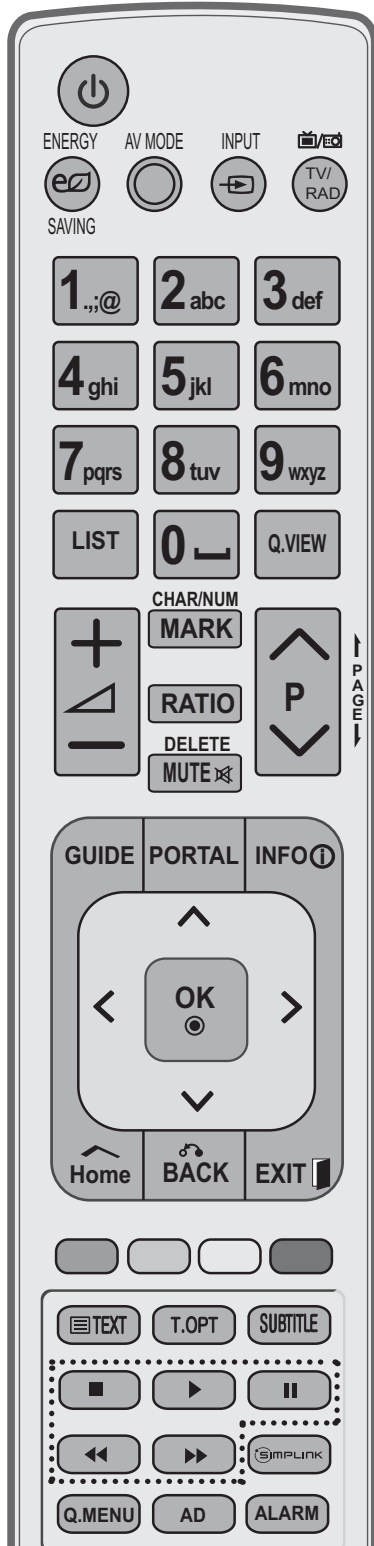

VOLUME AUF/ AB Regelt die Lautstärke.

CHAR/NUM (Buchstaben/ Ziffern) Wechselt das Zeichen/die Nummer.

MARK Wählen Sie eine Eingangsquelle, auf die die Einstellungen des Bildassistenten angewendet werden sollen.
Markieren von Programmen im USB-Menü bzw. Aufheben der Markierung

RATIO Wählt das gewünschte Bildformat aus. (► S. 79)

DELETE (Löschen) Löscht ein über die Bildschirmtastatur eingegebenes Zeichen.

MUTE Ton ein- und ausschalten

Programm NACH OBEN/ UNTEN Wählt ein Programm aus.

PAGE AUF/AB Anzeige der auf dem Bildschirm angezeigten Informationen auf der nächsten Seite fortsetzen.

SIMPLINK / MEINE MEDIEN-MENÜTASTEN Steuert die Menüs SIMPLINK oder MEINE MEDIEN (Foto-, Musik- und Filmliste).

Einlegen der Batterien

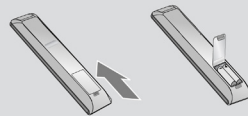

- Entfernen Sie den Deckel vom Batteriefach auf der Rückseite.
- Legen Sie zwei 1,5 V-AAA-Batterien ordnungsgemäß ein (+ zu +, - zu -). Verwenden Sie nicht gleichzeitig alte oder gebrauchte und neue Batterien.
- Schließen Sie die Batterieklappe wieder.
- Gehen Sie zum Herausnehmen der Batterien in umgekehrter Reihenfolge vor.

EINRICHTEN EXTERNER GERÄTE

- Schließen Sie zur Vermeidung von Schäden das Gerät erst dann an die Steckdose an, wenn alle anderen Geräte angeschlossen sind.
- Die Abbildungen in diesem Kapitel über den **ANSCHLUSS VON ZUSATZGERÄTEN** beziehen sich überwiegend auf die Modelle 32/37/42LD6***.
- Ihr TV-Gerät kann von der Abbildung möglicherweise leicht abweichen.

ANTENNENANSCHLUSS

- Justieren Sie die Antennenausrichtung für optimale Bildqualität.
- Antennenkabel und Wandler werden nicht mitgeliefert.

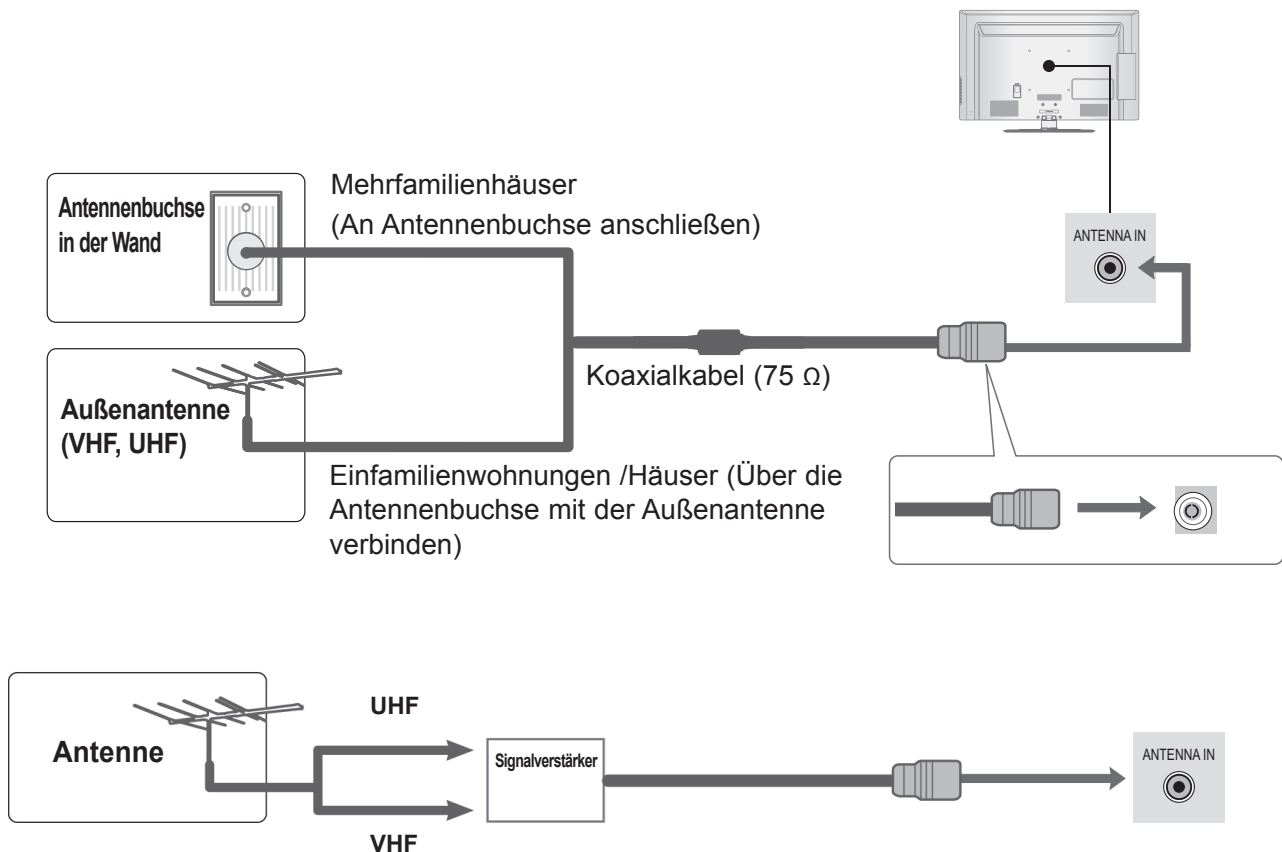

- Um bei schlechtem Empfang eine bessere Bildqualität zu erhalten, bringen Sie einen Signalverstärker an der Antenne an (siehe rechts).
- Wenn das Signal für zwei TV-Geräte verwendet werden soll, verwenden Sie eine Signalweiche für den Anschluss.

EINRICHTUNG VON EXTERNEN GERÄTEN

- Um Beschädigungen an Geräten zu vermeiden, sollten Sie Stromkabel erst anschließen, wenn alle Geräte wie gewünscht miteinander verbunden sind.

VERBINDUNG MIT EINEM KOMONENTEN-KABEL

Mit diesem Fernseher können digitale HF- sowie Kabelsignale ohne zusätzliche digitale Set-Top-Box empfangen werden. Falls Sie jedoch Digitalsignale eines Digitaalempfängers oder eines anderen digitalen Zusatzgerätes empfangen möchten, halten Sie sich an die folgende Abbildung.

- Schließen Sie die Videoausgänge (Y, P_B, P_R) des Zusatzgerätes (z. B. Digitaalempfänger oder DVD) an die **COMPONENT IN VIDEO**-Buchsen am Fernsehgerät an.
- Schließen Sie die Audioausgänge des Zusatzgerätes (z. B. Digitaalempfänger oder DVD) an die **COMPONENT IN AUDIO**-Buchsen am Fernseher an.
- Schalten Sie das externe Gerät ein. (Anweisungen zum Betrieb finden Sie im Handbuch des externen Geräts.)
- Wählen Sie über die Taste **INPUT** auf der Fernbedienung **Component** als Eingangsquelle.

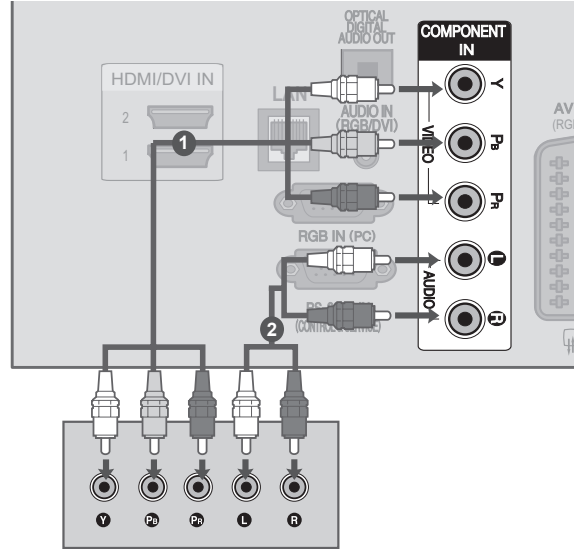

- Unterstützte Formate für HDMI-Audio: Dolby Digital, PCM. DTS-Audio wird nicht unterstützt.

Signal	Component	HDMI
480i/576i	O	X
480p/576p	O	O
720p/1080i	O	O
1080p	O (Nur 50 Hz / 60 Hz)	O (24 Hz / 30 Hz / 50 Hz / 60 Hz)

Component-Eingänge

Um eine bessere Bildqualität zu erreichen, können Sie, wie dargestellt, einen DVD-Player an den Komponenten-Eingängen anschließen.

Komponenten-Anschlüsse am Fernseher	Y	P _B	P _R
Video-Ausgänge am DVD-Player	Y	P _B	P _R
	Y	B-Y	R-Y
	Y	Cb	Cr
	Y	Pb	Pr

VERBINDUNG MIT EINEM HDMI-KABEL

- 1 Schließen Sie den HDMI-Ausgang des Zusatzgerätes (z. B. Digiteempfänger oder DVD) an die Buchse **HDMI/DVI IN 1**, **HDMI/DVI IN 2** am Fernsehgerät an.
- 2 Schalten Sie das externe Gerät ein.
(Anweisungen zum Betrieb finden Sie im Handbuch des externen Geräts.)
- 3 Wählen Sie über die Taste **INPUT** auf der Fernbedienung **HDMI1**, **HDMI2** als Eingangsquelle.

! HINWEIS

- ▶ Über ein HDMI-Kabel kann das Fernsehgerät Video- und Audio-Signale gleichzeitig empfangen.
- ▶ Wenn der DVD-Player kein Auto-HDMI unterstützt, müssen Sie die Ausgangsaufösung entsprechend anpassen.
- ▶ Überprüfen Sie, ob es sich bei Ihrem HDMI-Kabel um ein High-Speed-HDMI-Kabel handelt. Wenn es sich nicht um ein High-Speed-HDMI-Kabel handelt, können flackernde Bilder oder keine Anzeige die Folge sein. Verwenden Sie deshalb ein High-Speed-HDMI-Kabel.

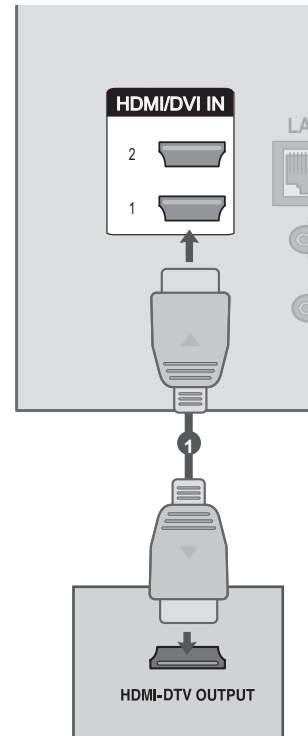

EINRICHTUNG VON EXTERNEN GERÄTEN

VERBINDUNG MIT EINEM HDMI-ZU-DVI-KABEL

- 1 Schließen Sie den Digitalempfänger oder den DVI-Ausgang des PCs an die Buchse **HDMI/DVI IN 1** oder **HDMI/DVI IN 2** am Fernsehgerät an.
- 2 Schließen Sie den Audioausgang des Digitalempfängers oder PCs an die Buchse **AUDIO IN (RGB/DVI)** am Fernseher an.
- 3 Schalten Sie den Digitalempfänger oder den PC und anschließend den Fernseher ein. (Informationen zum Digitalempfänger oder zum PC finden Sie im entsprechenden Handbuch.)
- 4 Wählen Sie über die Taste **INPUT** auf der Fernbedienung **HDMI1** oder **HDMI2** als Eingangsquelle.

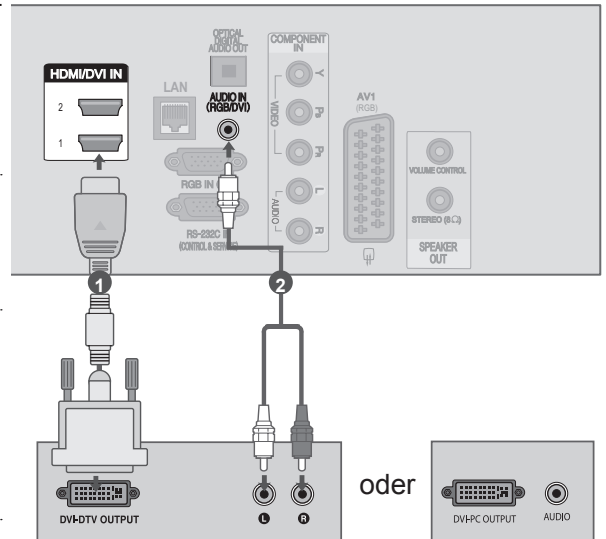

VERBINDUNG MIT EINEM EURO-SCART-KABEL

- 1 Schließen Sie den Euro-Scart-Stecker des externen Geräts (DVD-Player, Videorekorder, usw.) am **AV1**-Euro-Scart-Anschluss des Fernsehgeräts an.
- 2 Schalten Sie das externe Gerät ein.
(Anweisungen zum Betrieb finden Sie im Handbuch des externen Geräts.)
- 3 Wählen Sie über die Taste **INPUT** auf der Fernbedienung **AV1** als Eingangsquelle.

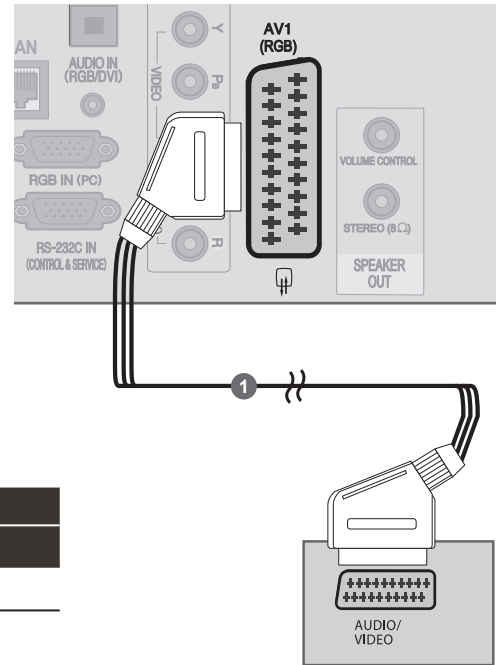

Scart	Input (Quellenwechsel)			Ausgang
	Video	Audio	RGB	Video, Audio
AV1	O	O	O	Analog-TV Digitalfernsehen

Ausgangstyp Aktueller Eingangsmodus	AV1 (TV-Ausg.)	AV1 (Wenn eine geplante DTV-Aufnahme unter Verwendung des Aufnahmegeräts aktiv ist.)
Digitalfernsehen	Digitalfernsehen	O
Analog-TV, AV	Analog-TV	O
Komponente/RGB	Analog-TV	(Der Eingangsmodus wird auf DTV geschaltet.)
HDMI	X	X

► TV-Ausgang: Ausgang für analoge und digitale Fernsehsignale.

! HINWEIS

- Das Euro-Scart-Kabel muss signaltechnisch abgeschirmt sein.

EINRICHTUNG VON EXTERNEN GERÄTEN

EINRICHTEN DES USB-EINGANGS

- 1 Schließen Sie das USB-Gerät an die Buchse **USB IN** am Fernsehgerät an.
- 2 Nach dem Anschluss an die Buchse **USB IN** kann die **USB-Funktion** verwendet werden. (► S.40)

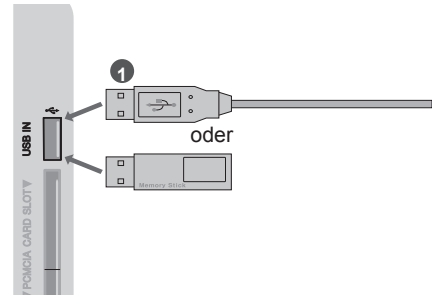

VERBINDUNG MIT einem HF-KABEL

Um Bildstörungen (durch Überlagerung) zu vermeiden, stellen Sie den Videorekorder ausreichend entfernt vom Fernseher auf.

- 1 Verbinden Sie die **ANTENNENAUSGANGSBUCHSE** des Videorekorders mit der **ANTENNENEINGANGSBUCHSE** des Fernsehgeräts.
- 2 Verbinden Sie das Antennenkabel mit der **ANTENNENEINGANGSBUCHSE** des Videorekorders.
- 3 Drücken Sie am Videorekorder die **WIEDERGABE**-Taste und stellen Sie den Fernseher auf den Kanal des Videorekorders ein.

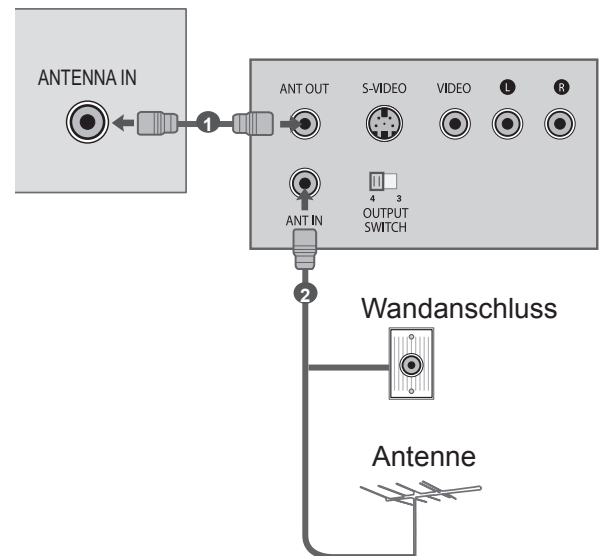

VERBINDUNG MIT EINEM 15-PIN-D-SUB-KABEL

Dieser Fernseher unterstützt Plug & Play, so dass der PC automatisch die Einstellungen des Fernsehers übernimmt.

- 1 Verbinden Sie den RGB-Ausgang des PCs mit der **RGB IN (PC)**-Buchse am Fernseher.
- 2 Verbinden Sie den PC-Audioausgang mit der **AUDIO IN (RGB/DVI)**-Buchse am Fernseher.
- 3 Schalten Sie den PC und das Fernsehgerät ein.
- 4 Wählen Sie über die Taste INPUT auf der Fernbedienung **RGB** als Eingangsquelle.

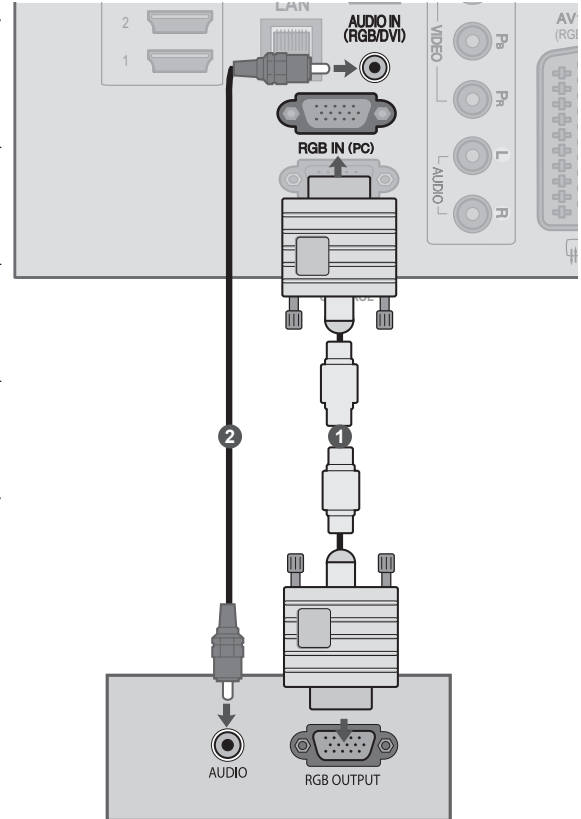

EINRICHTEN DES LAUTSPRECHERAUSGANGS

- 1 Schließen Sie den externen Lautsprecher am **LAUTSPRECHERAUSGANG (STEREO)** des Fernsehgeräts an.

Funktionsweise des Lautstärke-Steueranschlusses

Kabelspezifikation		<ul style="list-style-type: none"> • Jeder Up/Down-Stecker wird mit CPU GPIO auf 3,3 V eingestellt. • CPU erkennt Übergang von 3,3 V auf GND-Stufe für Lautstärkeregelung.
--------------------	--	--

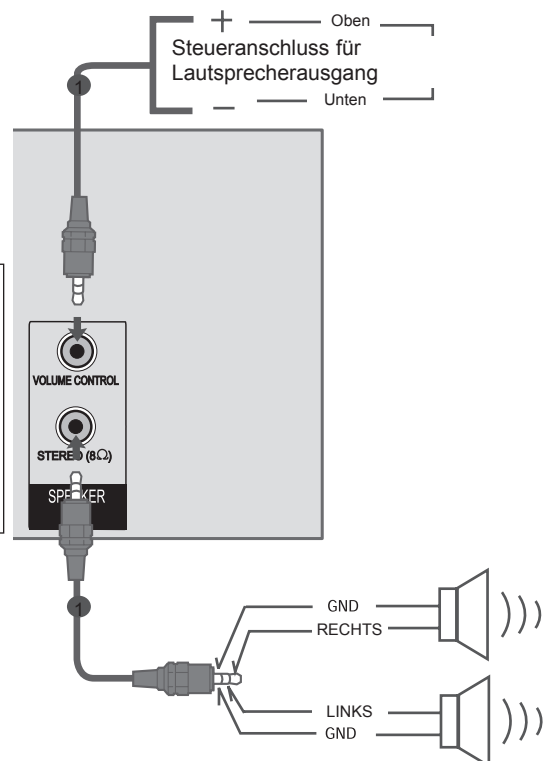

EINRICHTUNG VON EXTERNEN GERÄTEN

EINSETZEN eines CI-MODULS

Zur Anzeige verschlüsselter Sendungen (Pay-TV) im Digitalmodus. Diese Funktion ist in einigen Ländern nicht verfügbar.

- 1 Setzen Sie das CI-Modul wie gezeigt in den **PCMCIA** (Personal Computer Memory Card International Association)-**KARTENSTECKPLATZ** des Fernsehgeräts ein.

Weitere Informationen finden Sie auf S. 29.

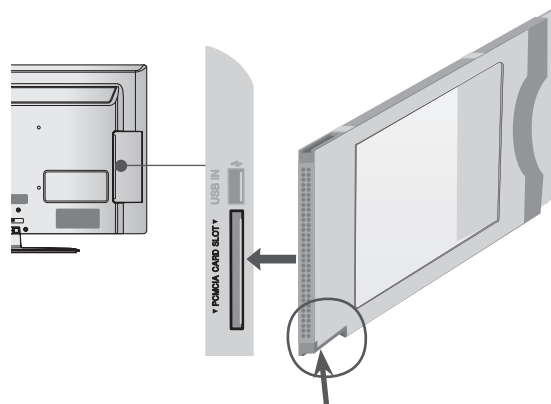

Halten Sie das CI Modul mit der Kerbe wie gezeigt und führen Sie es ein.

! HINWEIS

- ▶ Überprüfen Sie, ob das CI-Modul richtig herum in den PCMCIA-Kartensteckplatz gesteckt wurde. Falls das Modul nicht korrekt eingesetzt wurde, können Fernsehgerät und PCMCIA-Kartensteckplatz beschädigt werden.

KOPFHÖREREINSTELLUNG

Der Fernsehton kann über die Kopfhörer ausgegeben werden.

- 1 Schließen Sie die Kopfhörer am Kopfhöreranschluss an.
- 2 Die Lautstärke der Kopfhörer kann mit den Tasten \triangle + oder - eingestellt werden. Beim Drücken der Taste MUTE wird der Ton der Kopfhörer stummgeschaltet.

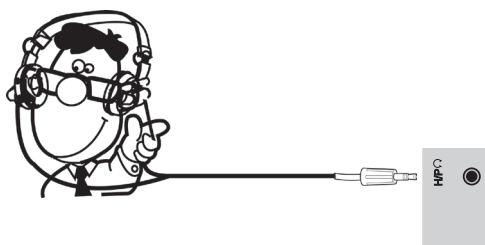

! HINWEIS

- ▶ Das Menü AUDIO wird bei angeschlossenem Kopfhörer deaktiviert.
- ▶ Beim Ändern des AV-MODUS bei angeschlossenem Kopfhörer wird die Änderung nur für das Bild, und nicht für den Ton übernommen.
- ▶ Bei angeschlossenem Kopfhörer ist der optische digitale Audioausgang nicht verfügbar.
- ▶ Kopfhörerimpedanz: 16 Ω
- ▶ Max. Ausgangsleistung am Kopfhöreranschluss: 10 mW bis 15 mW

EINRICHTUNG DER DIGITALEN AUDIOAusGÄNGE

Senden des Audiosignals des Fernsehers an externe Audiogeräte über den (optischen) digitalen Audioausgang-Anschluss.

Wenn Sie in den Genuss digitaler Übertragung über 5.1-Kanal-Lautsprecher kommen möchten, verbinden Sie den Anschluss OPTICAL DIGITAL AUDIO OUT an der Rückseite des Fernsehers mit einem Home Theater (oder Verstärker).

- 1 Schließen Sie ein Ende eines optischen Kabels am digitalen Audioausgang (optischen Ausgang) des Fernsehers an.
- 2 Schließen Sie das andere Ende des optischen Kabels am digitalen Audioeingang (optischen Eingang) des Audiogeräts an.
- 3 Informationen zum Betrieb entnehmen Sie dem Handbuch des externen Audiogeräts.

⚠ VORSICHT

- ▶ Blicken Sie nicht in den optischen Ausgangsanschluss. Der Laserstrahl könnte Ihren Augen schaden.

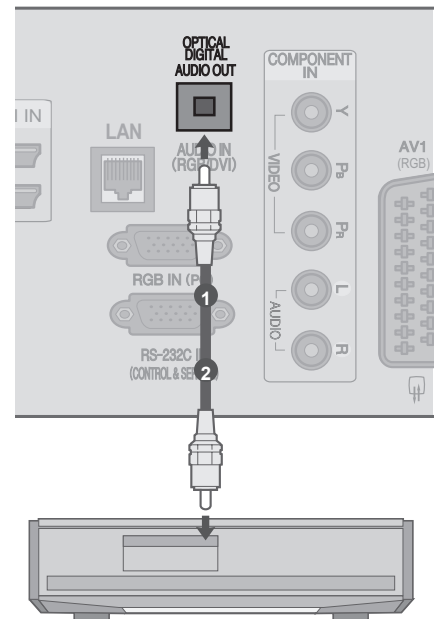

EINRICHTUNG VON EXTERNEN GERÄTEN

UNTERSTÜTZTE ANZEIGEAUFLÖSUNG

RGB-PC, HDMI/DVI-PC-Modus

Auflösung	Horizontale Frequenz (kHz)	Vertikalfrequenz (Hz)
720 x 400	31,468	70,08
640 x 480	31,469	59,94
800 x 600	37,879	60,31
1024 x 768	48,363	60,00
1280 x 768	47,78	59,87
1360 x 768	47,72	59,80
1280 x 1024	63,595	60,00
1920x1080 (RGB-PC)	66,587	59,93
1920x1080 (HDMI-PC)	67,5	60,00

Modus HDMI/DVI-DTV

Auflösung	Horizontale Frequenz (kHz)	Vertikalfrequenz (Hz)
720x480	31,469	59,94
	31,5	60
720x576	31,25	50
	37,5	50
1280x720	44,96	59,94
	45	60
1920x1080	33,72	59,94
	33,75	60
	28,125	50
	26,97	23,97
	27	24
	33,716	29,976
	33,75	30,00
	56,25	50
	67,43	59,94
	67,5	60

! HINWEIS

- ▶ Vermeiden Sie die zu lange Anzeige eines stehenden Bildes. Das Standbild könnte sich auf dem Bildschirm einbrennen. Verwenden Sie daher, wenn möglich, einen Bildschirmschoner.
- ▶ Im PC-Modus können hinsichtlich Auflösung, vertikalem Muster, Kontrast oder Helligkeit Störungen auftreten. Stellen Sie im PC-Modus eine andere Auflösung ein, ändern Sie die Bildwiederholrate, oder passen Sie Helligkeit und Kontrast im Menü an, bis das Bild optimal ist. Wenn die Bildwiederholrate der PC-Grafikkarte nicht geändert werden kann, wechseln Sie die Grafikkarte aus, oder wenden Sie sich an den Hersteller der Grafikkarte.
- ▶ Die Synchronisierungswellenformen für den Signaleingang für horizontale und vertikale Frequenzen sind voneinander getrennt.
- ▶ Für eine optimale Bildqualität im PC-Modus wird die Einstellung 1360 x 768, 60 Hz(Nur 32LD6***), 1920x1080, 60 Hz(Nur 37/42/47LD6***, 32/37/42/47LV3***) empfohlen.
- ▶ Verbinden Sie das Signalkabel des PC-Monitorausgangs mit dem RGB (PC)-Anschluss des Fernsehgeräts oder das Signalkabel des HDMI-Ausgangs des PCs mit dem HDMI IN (oder HDMI/DVI IN)-Anschluss des TV-Geräts.
- ▶ Verbinden Sie das Audiokabel des PCs mit dem Audioeingang am Fernseher. (Audiokabel sind nicht im Lieferumfang des Fernsehers enthalten).
- ▶ Wenn Sie eine Soundkarte verwenden, nehmen Sie die erforderlichen Klangeinstellungen am PC vor.
- ▶ Falls die Grafikkarte des PCs nicht gleichzeitig analoge und digitale RGB-Signale ausgibt, verwenden Sie nur einen der Anschlüsse RGB oder HDMI IN (oder HGMI/DVI IN), um den PC mit dem Fernsehgerät zu verbinden.
- ▶ Wenn die Grafikkarte des PCs analoge und digitale RGB-Signale gleichzeitig ausgibt, stellen Sie das Gerät auf RGB oder HDMI ein. (Der andere Modus wird durch das Gerät automatisch auf Plug-and-Play eingestellt.)
- ▶ Abhängig von der Videokarte funktioniert der DOS-Modus bei Einsatz eines HDMI-zu-DVI-Kabels möglicherweise nicht.
- ▶ Wenn Sie ein zu langes RGB-PC-Kabel verwenden, kann es zu Interferenzen auf dem Bildschirm kommen. Es wird empfohlen, ein Kabel mit weniger als fünf Metern Länge einzusetzen. So wird die beste Bildqualität erreicht.

EINRICHTUNG VON EXTERNEN GERÄTEN

EINRICHTEN DES BILDSCHIRMS FÜR PC-MODUS









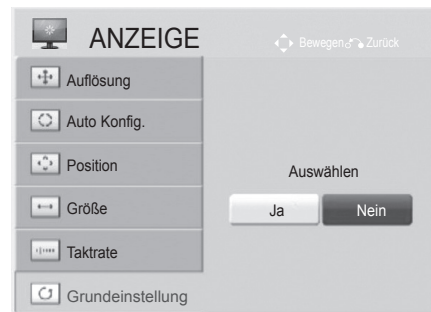

Bildschirm zurücksetzen

Bildlage, Größe und Taktrate auf die Werkseinstellungen zurücksetzen.

Diese Funktion ist in den folgenden Modi verfügbar: RGB[PC].

- Ihr TV-Gerät kann von der Abbildung möglicherweise leicht abweichen.



- 1   oder   Wählen Sie die Option **BILD**.
- 2   Wählen Sie die Option **Anzeige**.
- 3   Wählen Sie die Option **Grundeinstellung**.
- 4   Wählen Sie die Option **Ja**.
- 5  Rufen Sie **Grundeinstellung** auf.

- Drücken Sie die Taste **MENU(MENÜ)** oder **Home(Startseite)/EXIT(BEENDEN)**, um zur normalen TV-Wiedergabe zurückzukehren.
- Drücken Sie die Taste **BACK(ZURÜCK)**, um zum vorherigen Menübildschirm zurückzukehren.

Automatisch Konfig.(RGB-PC)









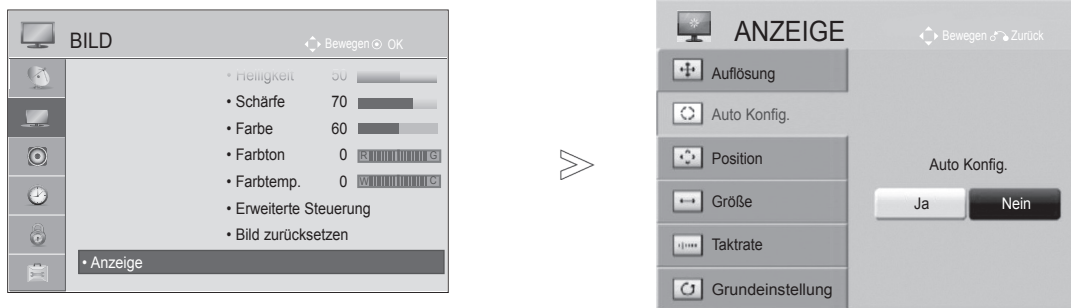

Die Bildposition wird automatisch ermittelt und eventuelle Bildverzerrungen aufgehoben. Wenn das Bild nach der Einstellung noch immer nicht korrekt angezeigt wird, funktioniert Ihr Fernsehgerät ordnungsgemäß, muss jedoch noch weiteren Anpassungen unterzogen werden.

Auto-Konfigurieren

Diese Funktion dient zur automatischen Einstellung der Bildlage, Größe und Taktrate. Während der automatischen Konfiguration flimmert das angezeigte Bild einige Sekunden lang.

- Ihr TV-Gerät kann von der Abbildung möglicherweise leicht abweichen.



- 1   oder   Wählen Sie die Option **BILD**.
- 2   Wählen Sie die Option **Anzeige**.
- 3   Wählen Sie die Option **Auto Konfig.**
- 4   Wählen Sie die Option **Ja**.
- 5  Führen Sie die Option **Auto Konfig.** aus.

- Wenn die Bildposition auch jetzt nicht korrekt ist, starten Sie die automatische Anpassung erneut.
- Sollte das Bild nach der automatischen Einstellung im RGB (PC)-Modus weiter angepasst werden müssen, können **Position**, **Größe** und **Taktrate** manuell eingestellt werden.

- Drücken Sie die Taste **MENU(MENÜ)** oder **Home(Startseite)/EXIT(BEENDEN)**, um zur normalen TV-Wiedergabe zurückzukehren.
- Drücken Sie die Taste **BACK(ZURÜCK)**, um zum vorherigen Menübildschirm zurückzukehren.

EINRICHTUNG VON EXTERNEN GERÄTEN

Auflösung einstellen



Um ein normales Bild anzuzeigen, passen Sie die Auflösung des RGB-Modus und des PC-Modus aneinander an.

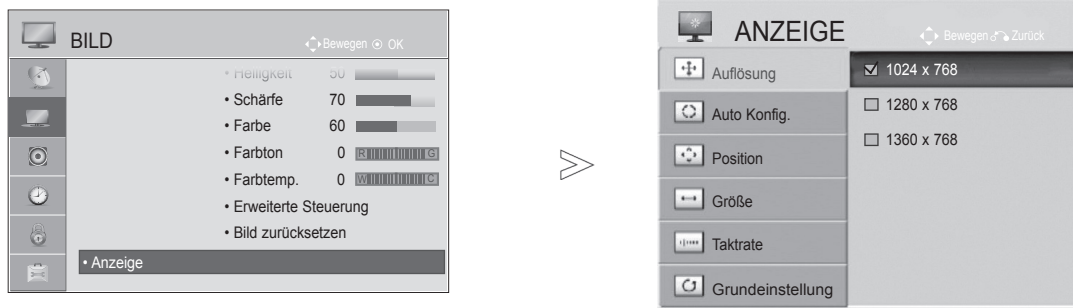

Diese Funktion ist in den folgenden Modi verfügbar: RGB[PC].

- Ihr TV-Gerät kann von der Abbildung möglicherweise leicht abweichen.



1   oder   Wählen Sie die Option **BILD**.

2   Wählen Sie die Option **Anzeige**.

3   Wählen Sie die Option **Auflösung**.

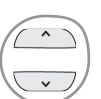
4   Wählen Sie die gewünschte Auflösung.

5 

- Drücken Sie die Taste **MENU(MENÜ)** oder **Home(Startseite)/EXIT(BEENDEN)**, um zur normalen TV-Wiedergabe zurückzukehren.
- Drücken Sie die Taste **BACK(ZURÜCK)**, um zum vorherigen Menübildschirm zurückzukehren.









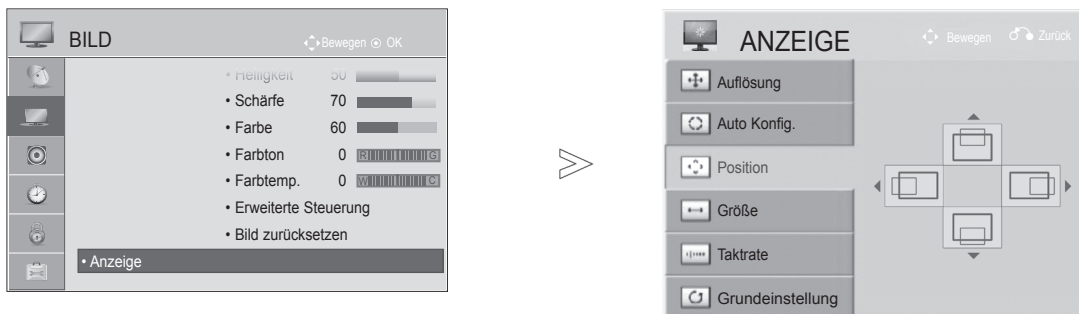



Position, Größe und Taktrate des Bildes anpassen

Wenn nach der Auto-Konfiguration kein klares Bild angezeigt wird und insbesondere Buchstaben noch "zittern", können Sie die Taktrate manuell einstellen.

Diese Funktion ist in den folgenden Modi verfügbar: RGB[PC].

- Ihr TV-Gerät kann von der Abbildung möglicherweise leicht abweichen.



- 1   oder   Wählen Sie die Option **BILD**.
- 2   Wählen Sie die Option **Anzeige**.
- 3   Wählen Sie die Option **Position**, **Größe** oder **Taktrate**.
- 4    Nehmen Sie die jeweiligen Einstellungen vor.
- 5 

- Drücken Sie die Taste **MENU(MENÜ)** oder **Home(Startseite)/EXIT(BEENDEN)**, um zur normalen TV-Wiedergabe zurückzukehren.
- Drücken Sie die Taste **BACK(ZURÜCK)**, um zum vorherigen Menübildschirm zurückzukehren.

EINRICHTUNG VON EXTERNEN GERÄTEN

NETZWERKEINRICHTUNG

Kabelgebundene Netzwerkverbindung

Dieser TV kann über den LAN-Anschluss mit einem LAN (Local Area Network) verbunden werden. Nach dem Herstellen der physischen Verbindung muss das TV-Gerät für die Netzwerkkommunikation eingerichtet werden.

- Ihr TV-Gerät kann von der Abbildung möglicherweise leicht abweichen.

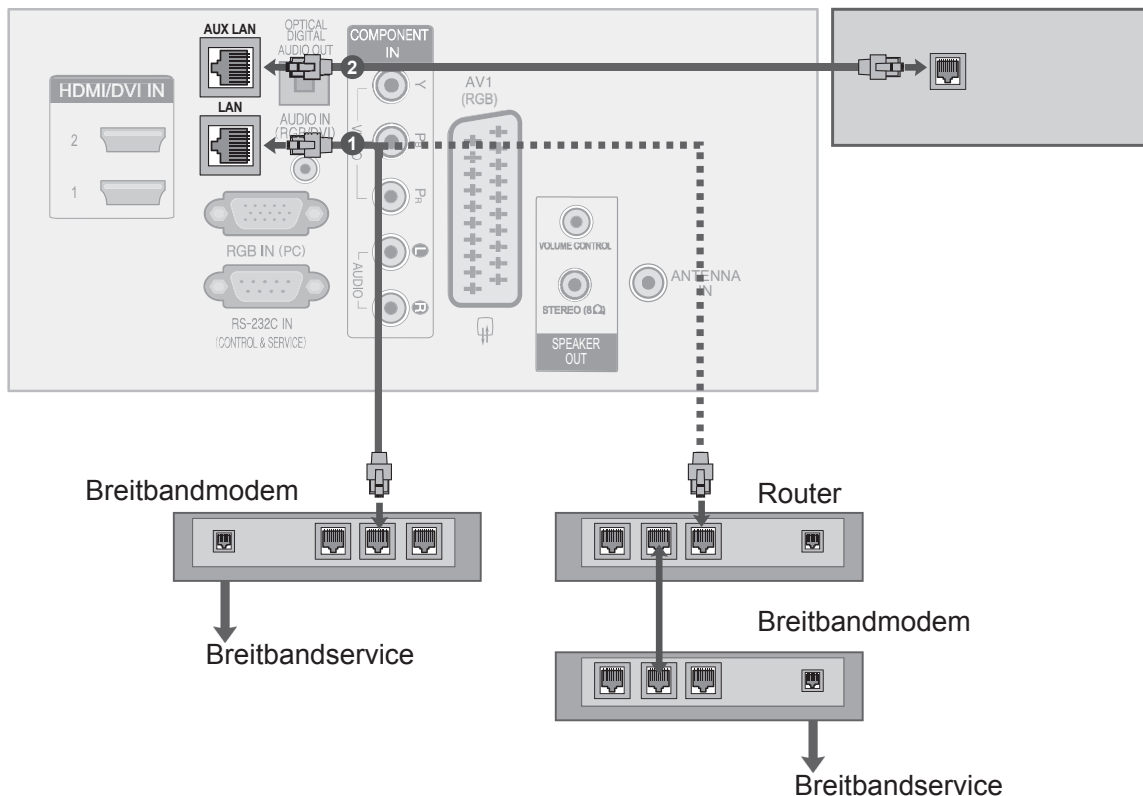

- 1 Verbinden Sie den LAN-Anschluss des Modems oder Routers mit dem LAN-Anschluss des TV-Geräts.
- 2 Verbinden Sie den LAN-Anschluss des PCs mit dem AUX-LAN-Anschluss des TV-Geräts. (Nur 47LD6***, 32/37/42/47LV3***)

⚠ VORSICHT

- ▶ Schließen Sie an den LAN-Port kein modulares Telefonkabel an.
- ▶ Da mehrere Verbindungsmethoden möglich sind, sollten Sie sich an die Spezifikationen Ihres Telekommunikations- oder Internetdienstanbieters halten.

FERNSEHEN/PROGRAMMAUSWAHL

EINSCHALTEN DES FERNSEHGERÄTS

Wenn das Gerät eingeschaltet ist, stehen Ihnen unterschiedliche Funktionen zur Verfügung.

- 1 Schließen Sie zuerst ordnungsgemäß das Netzkabel an.
Das Fernsehgerät wechselt dann in den Standby-Modus.
- 2 Im Standby-Modus schalten Sie das Fernsehgerät ein, indem Sie die Tasten  / I, **INPUT** oder **P** ^ v am Fernsehgerät oder die Tasten **POWER**, **INPUT**, **P** ^ v oder die **ZIFFERTASTEN** auf der Fernbedienung betätigen.

ERSTEINRICHTUNG

- 1 Wenn der OSD (On Screen Display)-Bildschirm nach Einschalten des Fernsehers angezeigt wird, können Sie die Einstellungen **Sprache**, **Moduseinstellungen**, **Land** oder **Zeitzone** (falls Russland als Land ausgewählt ist) oder **Passwort festlegen** (falls Frankreich als Land ausgewählt ist), **Auto. Einstellung** anpassen.

Hinweis:

- a. Falls die Ersteinrichtung vorzeitig abgebrochen wird, kann das Menü „Erste Einstellungen“ (Initial Setting) erneut angezeigt werden.
- b. Drücken Sie die Taste **ZURÜCK**, um zum vorherigen OSD-Menübildschirm zurückzukehren.
- c. In Ländern ohne festgelegte Standards für DTV-Sendungen können, je nach DTV-Sendungsumgebung, bestimmte DTV-Funktionen u. U. nicht genutzt werden.
- d. Falls Frankreich als Land ausgewählt wurde, lautet das Passwort nicht '0', '0', '0', '0', sondern '1', '2', '3', '4'.

PROGRAMMAUSWAHL

- 1 Wählen Sie das gewünschte Programm entweder mit der Taste **P** ^ v oder mit den ZIFFERTASTEN.

LAUTSTÄRKEREGELUNG

- 1 Drücken Sie die Taste  + oder - zur Änderung der Lautstärke.
- 2 Wenn Sie den Ton ganz ausstellen möchten, drücken Sie die Taste **MUTE**.









Um diese Funktion zu beenden, betätigen Sie eine der Tasten **MUTE**,  + , - oder **AV MODE**.

FERNSEHEN/PROGRAMMAUSWAHL

SCHNELLMENÜ

Das OSD-Menü (=am Bildschirm angezeigtes Menü) Ihres Fernsehgeräts kann sich leicht von den Abbildungen in diesem Handbuch unterscheiden.

Das Q.Menu (Schnellmenü) enthält eine Reihe häufig benötigter Funktionen.

-  **Format:** Auswahl des gewünschten Bildformats.
Wählen Sie im Menü Format für die Zoom-Einstellung entweder 14:9, Zoom und Kino-Zoom. Nach der Einstellung des Zooms wird wieder das Q.Menu eingeblendet.
-  **Klare Stimme II :** Durch Filterung des menschlichen Klangbereichs aus den übrigen Klangbereichen sind menschliche Stimmen deutlicher zu hören.
-  **Bildmodus:** Auswahl des gewünschten Bildmodus.
-  **Ton-Modus:** Diese Funktion stellt automatisch einen Klang ein, der am besten zu den angezeigten Bildern passt. Wählen Sie Ihren gewünschten Ton-Modus aus.
-  **Audio** oder **Audiosprache:** Auswahl der Tonausgabe.
-  **Sleep Timer:** Einstellen des Sleep-Timers.
-  **Überspringen Aus/Ein:** Auswahl von Überspringen Aus/Ein.
-  **USB -Gerät:** Wählen Sie den Eintrag "USB trennen", um ein USB-Gerät zu trennen.



1   Anzeigen der einzelnen Menüs.







2  Wählen Sie eine gewünschte Quelle aus.

3  

- Drücken Sie die Taste **Q.MENU(Q.MENÜ)/ EXIT(BEENDEN)**, um zum normalen Fernsehbild zurückzukehren.
- Drücken Sie die Taste **BACK(ZURÜCK)**, um zum vorherigen Menübildschirm zurückzukehren.

AUSWAHL UND EINSTELLUNG DER OSD-MENÜS

Das OSD-Menü (=am Bildschirm angezeigtes Menü) Ihres Fernsehgeräts kann sich leicht von den Abbildungen in diesem Handbuch unterscheiden.

- 1   oder   Anzeigen der einzelnen Menüs.
- 2   Wählen Sie ein Menüelement.
- 3  Popup-Menü einblenden.

- Drücken Sie die Taste **MENU(MENÜ)** oder **Home(Startseite)/EXIT(BEENDEN)**, um zur normalen TV-Wiedergabe zurückzukehren.
- Drücken Sie die Taste **BACK(ZURÜCK)**, um zum vorherigen Menübildschirm zurückzukehren.

! HINWEIS

► **CI-Informationen** können im Analogbetrieb nicht genutzt werden.



EINSTELLUNG ↔ Bewegen OK

- Auto. Einstellung
- Man. Einstellung
- Senderliste Ordnen
- Verstärker : Aus
- CI-Informationen







BILD ↔ Bewegen OK

- Format : 16:9
- Bildassistent
-  Energie sparen : Aus
- Bildmodus : Standard
 - Beleuchtung 70 
 - Kontrast 100 
 - Helligkeit 50 
 - Schärfe 70 

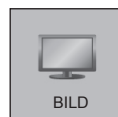
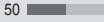

AUDIO ↔ Bewegen OK

- Auto. Lautstärke : Aus
- Klare Stimme II : Aus  3
- Balance 0 
- Ton-Modus : Standard
 - Infinite Sound : Aus
 - Höhen 50 
 - Bässe 50 
 - Grundeinstellung



ZEIT ↔ Bewegen OK

- Uhr
- Ausschaltzeit : Aus
- Einschaltzeit : Aus
- Sleep Timer : Aus
- Alarm : Aus

FERNSEHEN/PROGRAMMAUSWAHL



SPERREN ← Bewegen OK

- Passwort wählen
- System-Verriegelung : Aus
 - Sperre Programm(e)
 - Elterliche Vorgabe: Sperre aus
 - Eingang block.
- Tastensperre : Aus

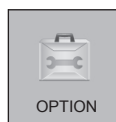

OPTION ← Bewegen OK

- Demo Modus : Ein
- Sprache(Language)
- Land : UK
- Hilfe für Benutzer mit Behinderungen
- Betriebsanzeige
- Werkseinstellung
- Set ID : 1

■ Ihr TV-Gerät kann von der Abbildung möglicherweise leicht abweichen.

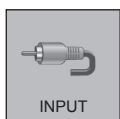

Eingangsliste ← Bewegen OK

USB-Laufwerk USB	Antenne	AV	Komponente	RGB	HDMI1
HDMI2					

Eingangsbezeichnung Ausgang



MEINE MEDIEN

Filmliste	Fotoliste	Musikliste	Zusätzliche Inhalte
-----------	-----------	------------	---------------------

Für Fotoanz. vom USB-Gerät OK drücken.

Option Ausgang







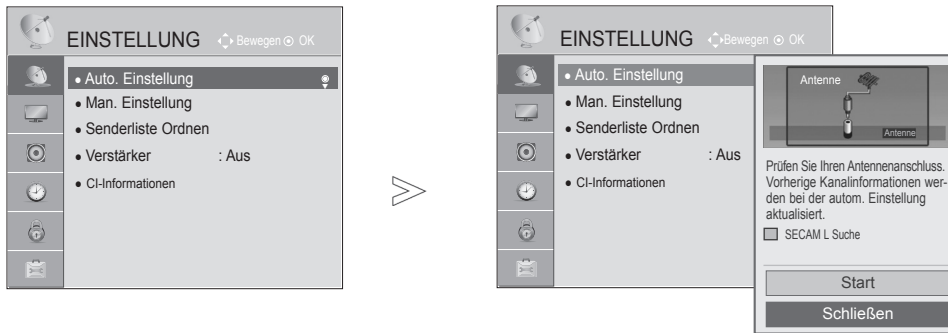

AUTOMATISCHE PROGRAMMIERUNG

Verwenden Sie diesen Modus, um alle Programme zu suchen und zu speichern.

Beim Starten der Autoprogrammierung werden sämtliche gespeicherten Dienste-Information gelöscht. Es können maximal 500 Programme gespeichert werden. Diese Anzahl kann jedoch je nach vorhandenen Sendesignalen abweichen.

Das Menü „DVB-T, DVB-C Auto. Einstellung“ kann von Benutzern in Ländern verwendet werden, in denen das DVB-Kabel zur Verfügung steht.



- 1   oder  
Wählen Sie die Option **EINSTELLUNG**.
- 2  
Wählen Sie die Option **Auto. Einstellung**.
- 3  
Wählen Sie die Option **Start**.
- 4 
Starten Sie die Option **Auto. Einstellung**.

- Verwenden Sie die ZIFFERTASTEN, um ein vierstelliges Passwort in **System-Verriegelung Ein** einzugeben.
- Wenn Sie mit der automatischen Programmierung fortfahren möchten, wählen Sie **Start** mithilfe der Tasten ^ ∨ aus. Drücken Sie dann die Taste **OK**. Anderenfalls wählen Sie **Schließen** aus.
- Wenn im Menü **Land** Italien gewählt wird und nach Auto. Einstellung das Pop-Up für Programmkonflikt erscheint, wählen Sie einen Sender zum Lösen des Konflikts mit dieser Programmnummer.



- Drücken Sie die Taste **MENU(MENÜ)** oder **Home(Startseite)/EXIT(BEENDEN)**, um zur normalen TV-Wiedergabe zurückzukehren.
- Drücken Sie die Taste **BACK(ZURÜCK)**, um zum vorherigen Menübildschirm zurückzukehren.

FERNSEHEN/PROGRAMMAUSWAHL

MANUELLE PROGRAMMIERUNG (IM DIGITALEN MODUS)

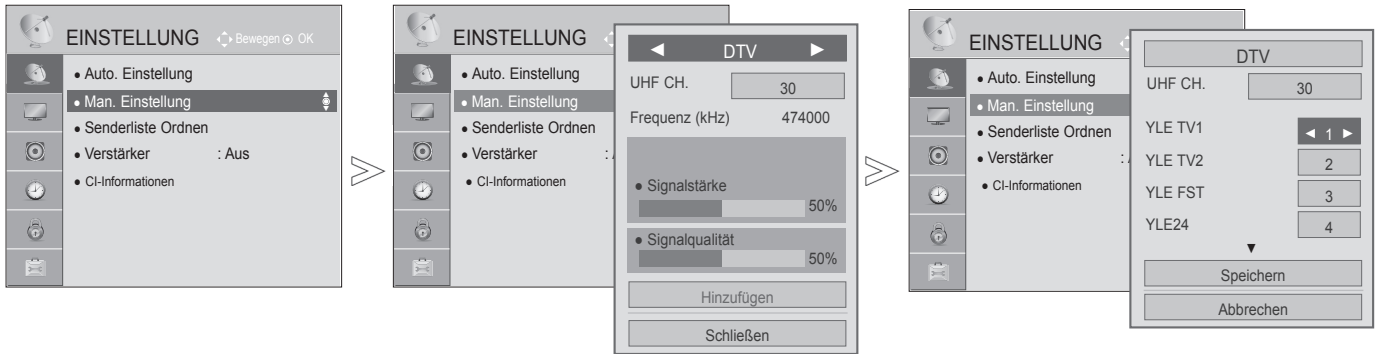
Mit der manuellen Einstellung können Sie ein Programm manuell in die Programmliste aufnehmen.





1  oder  Wählen Sie die Option **EINSTELLUNG**.

2  Wählen Sie die Option **Man. Einstellung**.

3  Wählen Sie die Option **DTV**.

4  Wählen Sie die gewünschte Kanalnummer aus.









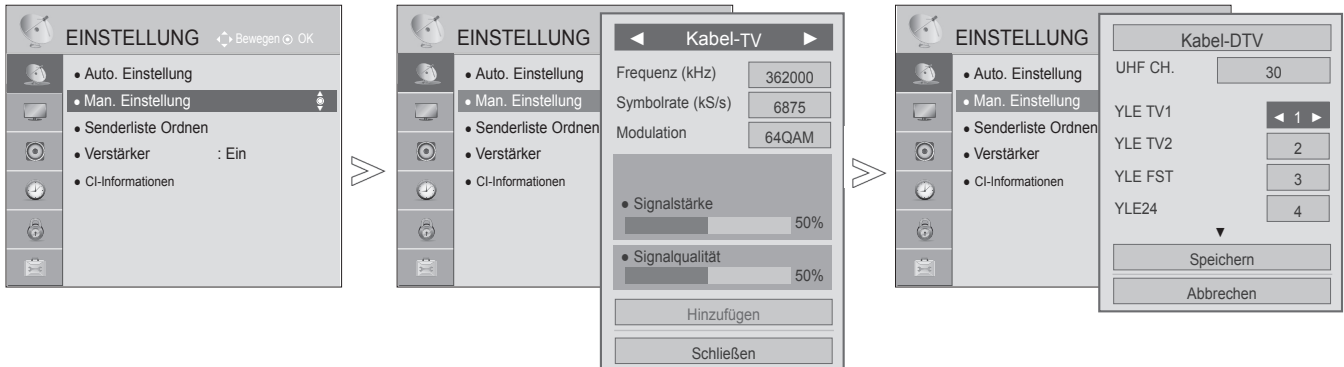





5  Wählen Sie eine der Optionen **Aktualisierung** oder **Hinzufügen**, wenn ein Signal vorhanden ist.

6  Wählen Sie für die einzelnen Kanäle jeweils eine Programmnummer aus.

- Verwenden Sie die ZIFFERTASTEN, um ein vierstelliges Passwort in **System-Verriegelung „Ein“** einzugeben.
- Sie können die Option **SBAND** auswählen, wenn das Land auf "Norwegen, Lettland" eingestellt ist.

- Drücken Sie die Taste **MENU(MENÜ)** oder **Home(Startseite)/EXIT(BEENDEN)**, um zur normalen TV-Wiedergabe zurückzukehren.
- Drücken Sie die Taste **BACK(ZURÜCK)**, um zum vorherigen Menübildschirm zurückzukehren.



- 1   oder   Wählen Sie die Option **EINSTELLUNG**.
- 2   Wählen Sie die Option **Man. Einstellung**.
- 3   Wählen Sie **Kabel-DTV**.
- 4    Nehmen Sie die jeweiligen Einstellungen vor.
- 5   Wählen Sie eine der Optionen **Aktualisierung** oder **Hinzufügen**, wenn ein Signal vorhanden ist.
- 6   Wählen Sie für die einzelnen Kanäle jeweils eine Nummer aus.

- Verwenden Sie die ZIFFERTASTEN, um ein vierstelliges Passwort in **System-Verriegelung „Ein“** einzugeben.
- **Symbolrate(kS/s)** : Eingabe einer vom Benutzer festgelegten Modulation. (Modulation: Auftragen von Ton- und Bildsignalen auf eine Trägerfrequenz).
- **Modulation** : Eingabe eines vom Benutzer festgelegten Frequenzbereichs. (Modulation: Auftragen von Ton- und Bildsignalen auf eine Trägerfrequenz).

- Drücken Sie die Taste **MENU(MENÜ)** oder **Home(Startseite)/EXIT(BEENDEN)**, um zur normalen TV-Wiedergabe zurückzukehren.
- Drücken Sie die Taste **BACK(ZURÜCK)**, um zum vorherigen Menübildschirm zurückzukehren.

FERNSEHEN/PROGRAMMAUSWAHL

(IM ANALOGEN MODUS)

Mit der manuellen Einstellung können Sie Sender manuell einstellen und in jeder gewünschten Reihenfolge anordnen.

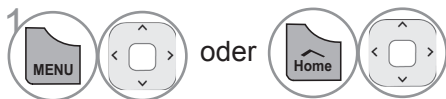

Wählen Sie die Option **EINSTELLUNG**.

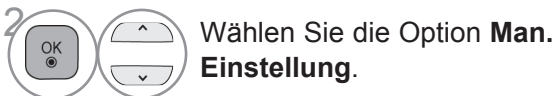

Wählen Sie die Option **Man. Einstellung**.



Wählen Sie die Option **TV** oder **Kabel-TV**.



Wählen Sie die gewünschte Programmnummer.

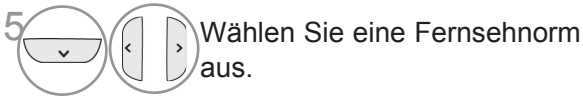

Wählen Sie eine Fernsehnorm aus.

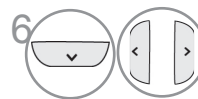

Wählen Sie die Option **V/ UHF** oder **S-Kan**.

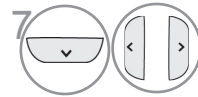

Wählen Sie die gewünschte Kanalnummer aus.

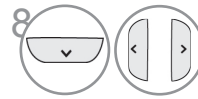

Beginnen Sie die Suche.

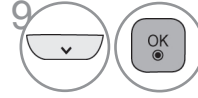

Wählen Sie die Option **Speichern**.

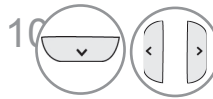

Wählen Sie für die einzelnen Kanäle jeweils eine Nummer aus.

- Drücken Sie die Taste **MENU(MENÜ)** oder **Home(Startseite)/EXIT(BEENDEN)**, um zur normalen TV-Wiedergabe zurückzukehren.
- Drücken Sie die Taste **BACK(ZURÜCK)**, um zum vorherigen Menübildschirm zurückzukehren.

- Verwenden Sie die ZIFFERTASTEN, um ein vierstelliges Passwort in **System-Verriegelung „Ein“** einzugeben.
- **L** : SECAM L/L' (Frankreich)
- **BG**: PAL B/G, SECAM B/G (Europa / Osteuropa / Asien / Neuseeland / Mittl.Osten / Afrika)
- **I**: PAL I (UK / Irland / Hongkong / Südafrika)
- **DK**: PAL D/K, SECAM D/K (Osteuropa / China / Afrika / CIS)
- Wiederholen Sie die Schritte 4 bis 10, um einen weiteren Kanal zu speichern.



■ Zuordnung eines Sendernamens

Sie können jeder Programmnummer einen Sendernamen mit bis zu fünf Zeichen zuordnen.

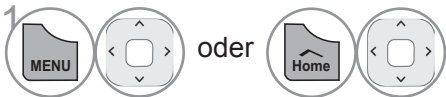

Wählen Sie die Option **EINSTELLUNG**.

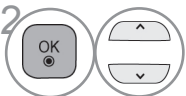

Wählen Sie die Option **Man. Einstellung**.

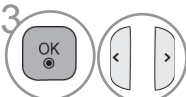

Wählen Sie die Option **TV** oder **Kabel-TV**.

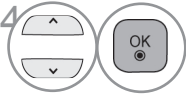

Wählen Sie die Option **Name**.

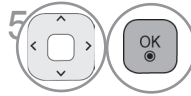

Wählen Sie die Position und treffen Sie Ihre Auswahl, dann für das zweite Zeichen usw. Sie können die Buchstaben **A** bis **Z**, die Zahlen **0** bis **9**, **+/-** - und das Leerzeichen verwenden.

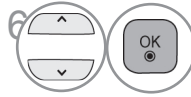

Wählen Sie die Option **Schließen**.

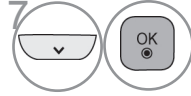

Wählen Sie die Option **Speichern**.

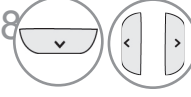

Wählen Sie für die einzelnen Kanäle jeweils eine Nummer aus.

■ Feinabstimmung

Im Normalfall ist eine Feinabstimmung nur bei schlechtem Empfang erforderlich.

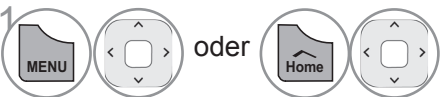

Wählen Sie die Option **EINSTELLUNG**.

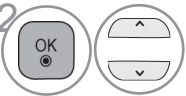

Wählen Sie die Option **Man. Einstellung**.

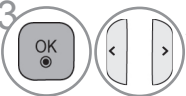

Wählen Sie die Option **TV** oder **Kabel-TV**.



Wählen Sie die Option **Feinabst.**.



Stellen Sie die Feinabstimmung so ein, dass Bild und Ton bestmöglich empfangen werden.

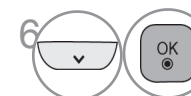

Wählen Sie die Option **Speichern**.

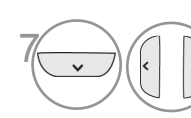

Wählen Sie für die einzelnen Kanäle jeweils eine Nummer aus.

- Drücken Sie die Taste **MENU(MENÜ)** oder **Home(Startseite)/EXIT(BEENDEN)**, um zur normalen TV-Wiedergabe zurückzukehren.
- Drücken Sie die Taste **BACK(ZURÜCK)**, um zum vorherigen Menübildschirm zurückzukehren.

FERNSEHEN/PROGRAMMAUSWAHL







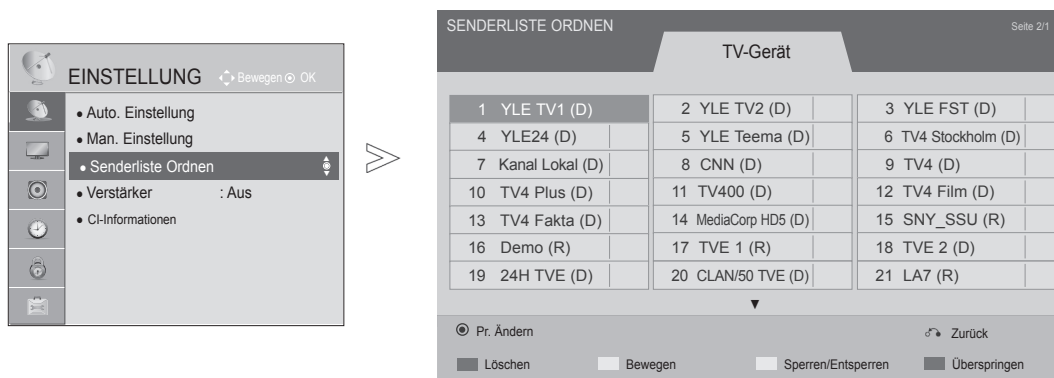

SENDERLISTE ORDNER

Wenn Sie eine Programmnummer überspringen, bedeutet dies, dass Sie dieses Programm später nicht mit der **P** ^ ∨-Taste während der TV-Wiedergabe auswählen können.

Wenn Sie das übersprungene Programm auswählen möchten, geben Sie mit den ZIFFERTASTEN direkt die Programmnummer ein oder wählen Sie es im Menü **Senderliste Ordnen** aus.

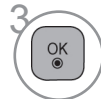

Mit dieser Funktion können Sie gespeicherte Programme überspringen.



-   oder   Wählen Sie die Option **EINSTELLUNG**.
-   Wählen Sie die Option **Senderliste Ordnen**.
-  Starten Sie **Senderliste Ordnen**.
-  Wählen Sie ein Programm aus, das gespeichert bzw. übersprungen werden soll.



- Drücken Sie die Taste **MENU(MENÜ)** oder **Home(Startseite)/EXIT(BEENDEN)**, um zur normalen TV-Wiedergabe zurückzukehren.
- Drücken Sie die Taste **BACK(ZURÜCK)**, um zum vorherigen Menübildschirm zurückzukehren.

■ Löschen eines Programms

- 1  Wählen Sie eine Programmnummer aus, die gelöscht werden soll.
- 2   Wählen Sie die Option **Ja** oder **Nein**.



- Wählen Sie **Ja**, um den ausgewählten Kanal zu löschen. Das entsprechende Feld bleibt dann leer.
- Wählen Sie **Nein**, um den ausgewählten Kanal zu löschen. Das gewählte Programm wird gelöscht, alle nachfolgenden Programme rücken um eine Position nach oben auf.

■ Verschieben eines Programms

- 1  Wählen Sie eine Programmnummer aus, die verschoben werden soll.
- 2   Die Farbe der Sendernummer wechselt zu Grün.



- 3  Loslassen.

■ Überspringen einer Programmnummer

- 1  Wählen Sie eine Programmnummer aus, die übersprungen werden soll.
- 2  Die Farbe der Sendernummer wechselt zu Blau.
- 3  Loslassen.

- Wenn Sie eine Programmnummer überspringen, bedeutet dies, dass Sie dieses Programm später nicht mit der **P** ^ v -Taste während der normalen TV-Wiedergabe auswählen können.
- Wenn Sie ein übersprungenes Programm auswählen möchten, geben Sie mit den ZIFFERTASTEN direkt die Programmnummer ein oder wählen Sie es unter Senderliste Ordnen bzw. EPG (Elektronische Programmübersicht) aus.

■ Sperren einer Programmnummer

- 1  Wählen Sie eine Programmnummer aus, die gesperrt werden soll.
- 2  Die Farbe der Sendernummer wechselt zu Gelb.
- 3  Loslassen.

- Es kann als gesperrtes Programm gespeichert werden, auch wenn die System-Verriegelung ausgeschaltet ist.

FERNSEHEN/PROGRAMMAUSWAHL

VERSTÄRKER

Wenn der Empfang eines digitalen Kanals schlecht ist können Sie versuchen, den Verstärker auf **Ein** zu stellen.

Wenn das Empfangssignal stark ist, wählen Sie **Aus**.

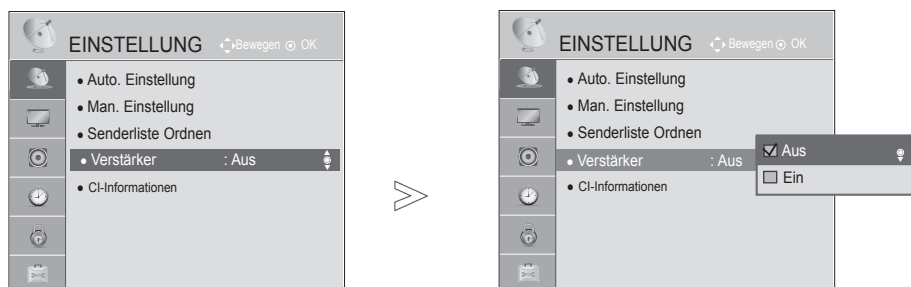

1   oder   Wählen Sie die Option **EINSTELLUNG**.

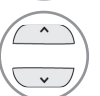
2   Wählen Sie die Option **Verstärker**.

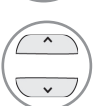
3   Wählen Sie **Ein** oder **Aus**.

4  Speichern Sie die Einstellung.

- Drücken Sie die Taste **MENU(MENÜ)** oder **Home(Startseite)/EXIT(BEENDEN)**, um zur normalen TV-Wiedergabe zurückzukehren.
- Drücken Sie die Taste **BACK(ZURÜCK)**, um zum vorherigen Menübildschirm zurückzukehren.

CI (COMMON INTERFACE)-INFORMATION

Mit dieser Funktion können Sie einige verschlüsselte Dienste (Bezahldienste) anschauen. Wenn Sie das CI-Modul entfernen, können Sie keine Bezahl Dienste anschauen.

Wenn das Modul in den CI-Steckplatz eingesteckt ist, können Sie das Modulmenü aufrufen. Zum Kauf eines Moduls und einer SmartCard wenden Sie sich bitte an Ihren Händler. Ein CI-Modul sollte nicht wiederholt in das Fernsehgerät eingesetzt und entfernt werden. Dies kann zu Fehlfunktionen führen. Möglicherweise erhalten Sie nach dem Einstecken eines CI-Moduls und Einschalten des Fernsehers keinen Ton.

Die Ursache kann sein, dass das CI-Modul und die SmartCard nicht kompatibel sind.

Abhängig von den Sendebedingungen des jeweiligen Landes stehen die CI (Common Interface)-Funktionen u. U. nicht zur Verfügung.

Wenn Sie ein CAM (Conditional Access Module) verwenden, vergewissern Sie sich bitte, ob dieses den Anforderungen gemäß DVB-CI bzw. CI plus entspricht.

Eine Störung des CAM(Conditional Access Module) kann zu schlechter Bildqualität führen.

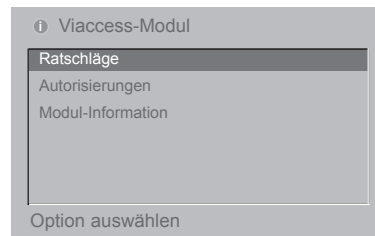

- Dieses OSD dient nur der Veranschaulichung. Menüoptionen und Bildschirmformat unterscheiden sich je nach Anbieter des digitalen Bezahl dienstes.
- Der CI (Common Interface)-Menübildschirm kann geändert werden. Wenden Sie sich diesbezüglich an Ihren Händler.

1 oder Wählen Sie die Option **EINSTELLUNG**.

2 Wählen Sie die Option **CI-Informationen**.

3 Wählen Sie die gewünschte Option: Modul-Information, SmartCard-Information, Sprache oder Software-Download usw.

4 Speichern Sie die Einstellung.

- Drücken Sie die Taste **BACK(ZURÜCK)/EXIT(BEENDEN)**, um zum vorherigen Menübildschirm zurückzukehren.

FERNSEHEN/PROGRAMMAUSWAHL

AUSWÄHLEN DER PROGRAMMLISTE

Durch Anzeigen der Programmliste können Sie prüfen, welche Programme gespeichert sind.

Mini-Glossar

 Wird angezeigt, wenn Programme gesperrt sind.



■ Anzeigen der Programmliste



Zeigen Sie die **Programmliste** an.

- Möglicherweise sehen Sie einige blaue Programme. Diese wurden so eingestellt, dass sie durch die automatische Programmierung oder im Modus zum Ordnen der Senderliste übersprungen werden.
- Wenn bei einigen Kanälen in der Programmliste die Programmnummer angezeigt wird, ist diesen kein Sendername zugeordnet worden.

BLAU

Wechseln Sie die Programmbearbeitung.

■ Auswählen eines Programms in der Programmliste



Wählen Sie ein Programm.

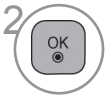

Wechseln Sie zur ausgewählten Programmnummer.

■ Blättern durch eine Programmliste



Umblättern.



Rückkehr zur normalen TV-Wiedergabe.

EINGANGSLISTE

HDMI und AV1 (SCART) werden durch einen Kontaktstift erkannt und deshalb nur dann aktiviert, wenn das externe Gerät die richtige Spannung anlegt.

Mit der Taste **TV/RAD** können Sie von einem externen Eingang zum HF-Eingang und damit zum zuletzt aufgerufenen Programm im DTV-/RADIO-/TV-Modus wechseln.

- Ihr TV-Gerät kann von der Abbildung möglicherweise leicht abweichen.

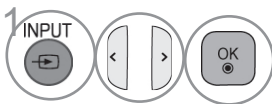

Wählen Sie die Eingangsquelle.

- **Antenne** : Wählen Sie diese Quelle bei Verwendung von DTV/RADIO/TV.
- **USB**: Wählen Sie diese Quelle, wenn ein USB-Gerät verwendet wird (abhängig vom Anschluss).
- **AV**: Wählen Sie diese Quelle, wenn ein Videorekorder oder externe Geräte angeschlossen sind.
- **Komponente** : Wählen Sie diese Quelle, wenn ein DVD-Player oder Digitelempfänger verwendet wird (abhängig vom Anschluss).
- **RGB**: Wählen Sie diese Quelle, wenn ein PC verwendet wird (abhängig vom Anschluss).
- **HDMI**: Wählen Sie diese Quelle, wenn ein DVD-Player, PC oder Digitelempfänger verwendet wird (abhängig vom Anschluss).

FERNSEHEN/PROGRAMMAUSWAHL

EINGANGSBEZEICHNUNG

Wählen Sie eine Bezeichnung für die einzelnen Signalquellen aus.

- Ihr TV-Gerät kann von der Abbildung möglicherweise leicht abweichen.



BLAU Wählen Sie die Option **Eingangsbezeichnung**.



Wählen Sie die Quelle aus.



Wählen Sie die Bezeichnung aus.

- Drücken Sie die Taste **MENU(MENÜ)** oder **Home(Startseite)/EXIT(BEENDEN)**, um zur normalen TV-Wiedergabe zurückzukehren.
- Drücken Sie die Taste **BACK(ZURÜCK)**, um zum vorherigen Menübildschirm zurückzukehren.







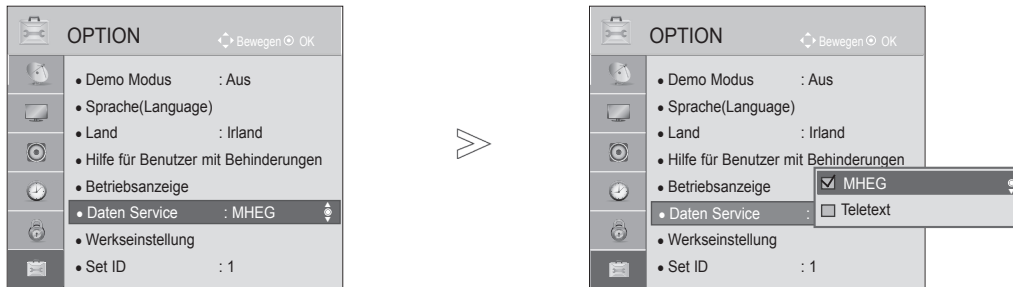

DATEN SERVICE

(Dieses Menü steht nur in Irland zur Verfügung.)

Mit dieser Funktion können die Benutzer zwischen **MHEG (digitaler Teletext)** und **Teletext** umschalten, falls beide gleichzeitig verfügbar sind.

Ist nur eine Version verfügbar, wird **MHEG** bzw. **Teletext** aktiviert, unabhängig davon, welche Option Sie ausgewählt haben.



- 1   oder   Wählen Sie **OPTION**.
- 2   Wählen Sie die Option **Daten Service**.
- 3   Wählen Sie die Option **MHEG** oder **Teletext**.
- 4  Speichern Sie die Einstellung.

- Drücken Sie die Taste **MENU(MENÜ)** oder **Home(Startseite)/EXIT(BEENDEN)**, um zur normalen TV-Wiedergabe zurückzukehren.
- Drücken Sie die Taste **BACK(ZURÜCK)**, um zum vorherigen Menübildschirm zurückzukehren.

FERNSEHEN/PROGRAMMAUSWAHL

SIMPLINK

Diese Funktion ist nur bei Geräten mit dem SIMPLINK-Logo verfügbar.

Bitte vergewissern Sie sich, ob ein SIMPLINK-Logo vorhanden ist.

Dieser Fernseher funktioniert möglicherweise nicht ordnungsgemäß, wenn er an anderen Produkten mit HDMI-CEC-Funktion betrieben wird.

Sie können damit andere AV-Geräte steuern und wiedergeben, die über ein HDMI-Kabel an den Bildschirm angeschlossen sind, ohne dass weitere Kabel oder Einstellungen erforderlich sind.

Wählen Sie die Option „**Aus**“, wenn Sie das SIMPLINK-Menü nicht nutzen möchten.



SIMPLINK anzeigen.



Wählen Sie **Ein** oder **Aus**.



Speichern Sie die Einstellung.

- Drücken Sie die Taste **MENU(MENÜ)** oder **Home(Startseite)/EXIT(BEENDEN)**, um zur normalen TV-Wiedergabe zurückzukehren.
- Drücken Sie die Taste **BACK(ZURÜCK)**, um zum vorherigen Menübildschirm zurückzukehren.

Verbindung mit einem SIMPLINK Home Theater.

- 1 Verbinden Sie den Anschluss **HDMI/DVI IN 1**, **HDMI/DVI IN 2** an der Rückseite des Fernsehers über HDMI-Kabel mit dem HDMI-Ausgangsanschluss am Home Theater.
- 2 Verbinden Sie den digitalen Audioausgang an der Rückseite des Fernsehers über ein Glasfaserkabel mit dem digitalen Audioeingang am Home Theater.
- 3 Wählen Sie im Lautsprechermenü durch Drücken der **SIMPLINK**-Taste das Home Theater.

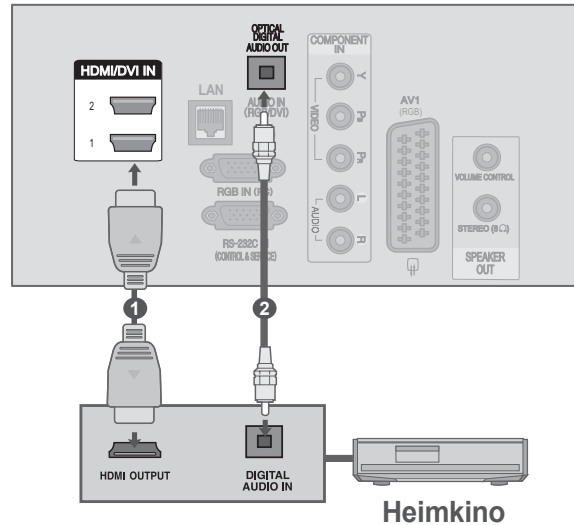

- ▶ Wenn Sie ein Mediengerät mit Home Theater-Funktion auswählen oder betreiben, werden die Lautsprecher automatisch auf die Lautsprecher des Home Theaters (HT-Lautsprecher) umgeschaltet.

! HINWEIS

- ▶ Verbinden Sie den Anschluss HDMI/DVI IN oder HDMI IN am Fernseher über das HDMI-Kabel mit dem Anschluss (HDMI-Anschluss) am SIMPLINK-Gerät.
- ▶ Wenn Sie die Eingangsquelle mit der Taste INPUT an der Fernbedienung umschalten, können Sie ein durch SIMPLINK gesteuertes Gerät stoppen.

FERNSEHEN/PROGRAMMAUSWAHL

SIMPLINK-Funktionen

Disk Wiedergabe

Steuerung verbundener AV-Geräte über die Tasten \wedge \vee $<$ $>$, OK, \blacktriangleright , \blacksquare , II , \blacktriangleleft und \blacktriangleright .

Direktwiedergabe

Nach dem Verbinden von AV-Geräten mit dem Fernseher können Sie diese Geräte direkt steuern und Medien ohne zusätzliche Einstellungen wiedergeben.

Wählen Sie das AV-Gerät

Gibt Ihnen die Möglichkeit, eines der mit dem Fernseher verbundenen AV-Geräte auszuwählen und zu bedienen.

Alle Geräte ausschalten

Wenn Sie den Fernseher ausschalten, werden alle damit verbundenen Geräte ausgeschaltet.

Audio abstellen

Bietet eine einfache Möglichkeit zum Abstellen des Audios.

Sync Stromversorgung ein

Wenn ein mit dem HDMI-Anschluss verbundenes Gerät mit Simplink-Funktion die Wiedergabe beginnt, wird der Fernseher automatisch eingeschaltet.

* Ein Gerät, das mit dem Fernseher über ein HDMI-Kabel verbunden ist, aber SIMPLINK nicht unterstützt, bietet diese Funktion nicht.

Hinweis: Für den SIMPLINK-Betrieb muss ein Hochgeschwindigkeits-HDMI-Kabel mit *CEC-Funktion verwendet werden. (*CEC: Consumer Electronics Control).

SIMPLINK-Menü

Drücken Sie die Taste $\wedge \vee < >$ und anschließend OK, um die gewünschte SIMPLINK-Quelle auszuwählen.

- 1 **TV-Wiedergabe:** Umschalten zum vorherigen Fernsehprogramm, unabhängig vom aktuellen Modus.
- 2 **DISK Wiedergabe:** Auswahl und Wiedergabe von verbundenen Disk-Geräten. Stehen mehrere Disk-Geräte zur Auswahl, wird die Art der Disk-Geräte entsprechend am unteren Bildschirmrand angezeigt.
- 3 **VCR Wiedergabe:** Wiedergabe und Steuerung des verbundenen Videorekorders.
- 4 **Festplatten-Wiedergabe:** Wiedergabe und Steuerung von Aufzeichnungen auf Festplatte.
- 5 **Audio Out zum TV:** Wählen Sie die Lautsprecher des Fernsehgeräts für die Audiowiedergabe aus.

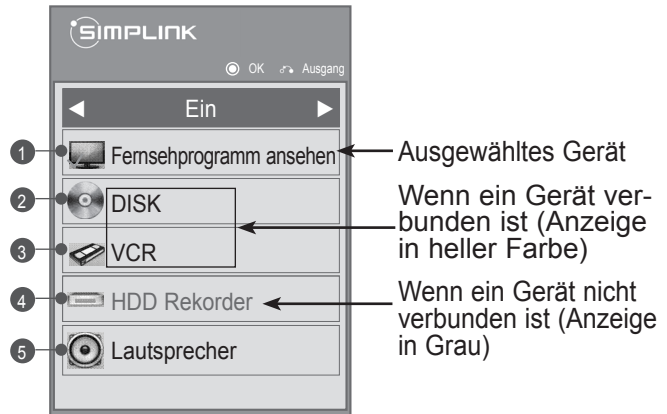

- DVD, Rekorder: Bis zu zwei Geräte werden gleichzeitig unterstützt.
- VCR: Nur ein Videorekorder wird gleichzeitig unterstützt.

FERNSEHEN/PROGRAMMAUSWAHL

AV-MODUS

Sie können beim Verbinden von AV-Geräten mit dem externen Eingang die optimalen Bild- und Toneinstellungen auswählen.

Aus	Deaktiviert den AV-MODUS.
Kino	Optimiert Video und Audio für die Wiedergabe von Filmen.
Sport	Optimiert Video und Audio für die Wiedergabe von Sportveranstaltungen.
Spiel	Optimiert Video und Audio für das Spielen von Spielen.

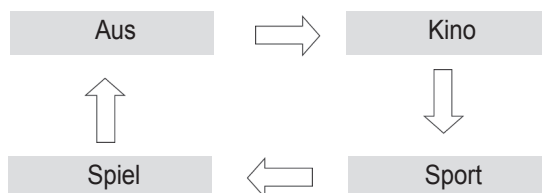

Drücken Sie mehrmals die Taste **AV-MODUS**, um die gewünschte Quelle auszuwählen.



- Wenn Sie im AV-Modus **Kino** auswählen, wird **Kino** sowohl für den **Bildmodus** als auch den **Ton-Modus** im Menü **BILD** bzw. im Menü **AUDIO** gewählt.
- Wenn Sie im AV-Modus „**Aus**“ wählen, werden für Bild und Ton Ihre zu Beginn gewählten Einstellungen gewählt.
- Wenn Sie mit einer PlayStation oder einer Xbox ein Spiel spielen, dann empfehlen wir die Verwendung des **Spielemodus**.
- Im **Spielemodus** werden die Funktionen für die Bildqualität zum Spielen von Videospielen optimiert.

INITIALISIEREN (RÜCKSETZEN AUF DIE ORIGINALWERKSEINSTELLUNGEN)







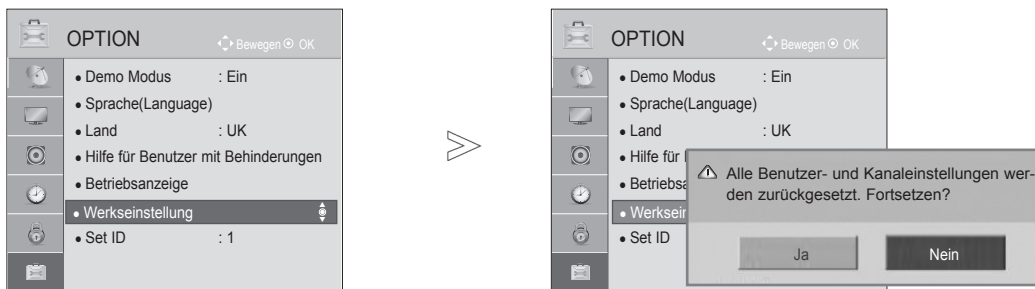

Mit dieser Funktion werden alle Einstellungen initialisiert.

Lediglich die Einstellungen für **Tag** und **Nacht** des **Bildmodus** können nicht initialisiert werden. Ein Initialisieren des Produktes ist immer dann vorteilhaft, wenn Sie in eine andere Stadt oder ein anderes Land umziehen.

Nach Abschluss des Zurücksetzens auf die Werkseinstellungen müssen Sie die Initialisierung der Einstellungen neu aufrufen.

Wenn im Menü **System-Verriegelung** „Ein“ eingestellt ist, erscheint der Hinweis, das Passwort einzugeben.



- 1  oder   oder  Wählen Sie **OPTION**.
- 2   Wählen Sie die Option **Werkseinstellung**.
- 3   Wählen Sie die Option **Ja**.
- 4  Starten Sie das Zurücksetzen auf die Werkseinstellungen.

• Wenn Sie bei **System-Verriegelung** auf „Ein“ Ihr Passwort vergessen haben, drücken Sie '0', '3', '2', '5' an der Fernbedienung.

- Drücken Sie die Taste **MENU(MENÜ)** oder **Home(Startseite)/EXIT(BEENDEN)**, um zur normalen TV-Wiedergabe zurückzukehren.
- Drücken Sie die Taste **BACK(ZURÜCK)**, um zum vorherigen Menübildschirm zurückzukehren.

VERWENDEN EINES USB-GERÄTS

BEIM ANSCHLIESSEN EINES USB-GERÄTS

Wenn Sie ein USB-Gerät verbinden, wird automatisch dieses Popup-Menü angezeigt.

Das Popup-Menü wird nicht angezeigt, während das OSD des Fernsehers (einschließlich Menü und EPG) aktiviert ist.

Wenn das Popup-Menü erscheint, können Sie im Menü **MEINE MEDIEN** die Musikliste, die Fotoliste, die Filmliste oder zusätzliche Inhalte auswählen.

Sie können im USB-Gerät weder neue Ordner anlegen noch bestehende Ordner löschen.

- 1 Schließen Sie das USB-Gerät an die Buchse **USB IN** am Fernsehgerät an.

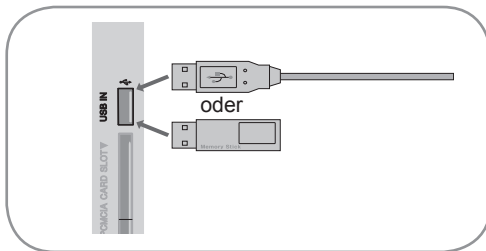

- Unterstützt werden nur Fotos (JPEG), Musik (MP3) sowie Filme (DAT, MPG, MPEG, VOB, AVI, DIVX, MP4, MKV, TS, TRP, TP, ASF, WMV) und Flash-Dateien (SWF).

- 2 Wählen Sie **Filmliste**, **Fotoliste**, **Musikliste** oder **Zusätzliche Inhalte** aus.



Entfernen eines USB-Geräts

Wählen Sie das Menü **USB-Gerät**, bevor Sie das USB-Gerät entfernen.

- 1 Wählen Sie **USB-Gerät**.

- 2 Wählen Sie die Option **Auswerfen**.

Vorsichtsmaßnahmen beim Verwenden eines USB-Geräts

- ▶ Nur USB-Speichermedien können erkannt werden.
- ▶ Falls das USB-Speichergerät über einen USB-Hub angeschlossen wird, wird das Gerät nicht erkannt.
- ▶ Ein USB-Speichergerät mit automatischem Erkennungsprogramm wird möglicherweise nicht erkannt.
- ▶ Ein USB-Speichergerät, das einen eigenen Treiber verwendet, wird möglicherweise nicht erkannt.
- ▶ Die Dauer, bis ein USB-Speichergerät erkannt wird, hängt vom jeweiligen Gerät ab.
- ▶ Wenn das verbundene USB-Speichergerät aktiv ist, schalten Sie den Fernseher nicht aus, und trennen Sie das USB-Gerät nicht vom Fernseher. Wenn ein solches Gerät plötzlich getrennt oder aus der Buchse gezogen wird, können die gespeicherten Daten oder das USB-Speichergerät beschädigt werden.
- ▶ Schließen Sie nur USB-Speichergeräte an, die mit dem PC kompatibel sind. Das Gerät kann verursachen, dass das Produkt nicht ordnungsgemäß funktioniert oder Daten nicht wiedergegeben werden können. Denken Sie stets daran, nur solche USB-Speicher zu verwenden, auf denen Musikdateien, Bilddateien oder Filmdateien gespeichert sind.
- ▶ Bitte verwenden Sie nur USB-Speicher, die mit dem FAT32-Dateisystem bzw. dem NTFS-Dateisystem formatiert wurden, das vom Windows-Betriebssystem verwendet wird. Falls ein Speicher mit einem anderen Dateisystem formatiert wurde, das nicht von Windows unterstützt wird, wird der Speicher möglicherweise nicht erkannt.
- ▶ Schließen Sie das USB-Speichergerät, sofern es eine externe Stromversorgung benötigt (mehr als 0,5 A), an die Stromversorgung an. Andernfalls wird das Gerät möglicherweise nicht erkannt.
- ▶ Verbinden Sie einen USB-Speicher mit dem vom Hersteller gelieferten Kabel.
- ▶ Einige USB-Speichergeräte werden möglicherweise nicht unterstützt oder funktionieren nicht störungsfrei.
- ▶ Die Art der Dateizuordnung des USB-Speichergeräts ist ähnlich wie bei Windows XP, und der Dateiname kann bis zu 100 Zeichen beinhalten.
- ▶ Vergewissern Sie sich, dass Sie wichtige Dateien sichern, denn es besteht die Möglichkeit, dass die Daten in einem USB-Speicher beschädigt werden. LG übernimmt keine Verantwortung für entstehende Datenverluste.
- ▶ Wenn eine USB-Festplatte ohne externe Stromversorgung verbunden wird, wird das USB-Gerät möglicherweise nicht erkannt. Stellen Sie deshalb sicher, dass die externe Stromversorgung angeschlossen ist. - Verwenden Sie zur externen Stromversorgung bitte ein entsprechendes Netzteil. Wir garantieren kein USB-Kabel für eine externe Stromquelle.
- ▶ Wenn sich auf Ihrem USB-Speicher mehrere Partitionen befinden, oder wenn Sie einen USB-Mehrfachkartenleser verwenden, können Sie bis zu 4 Partitionen oder USB-Speicher nutzen.
- ▶ Wenn sich ein USB-Speicher in einem USB-Mehrfachkartenleser befindet, wird möglicherweise die Datenträgerbezeichnung nicht erkannt.
- ▶ Falls das USB-Speichergerät nicht ordnungsgemäß funktioniert, trennen Sie das Gerät und schließen es erneut an.
- ▶ Wie schnell ein USB-Speicher erkannt wird, ist von Gerät zu Gerät unterschiedlich.
- ▶ Falls das USB-Gerät im Standby-Modus angeschlossen wird, wird dieses Speichermedium beim Einschalten des Fernsehers automatisch geladen.
- ▶ Die empfohlene Speicherkapazität beträgt max. 1 TB für eine externe USB-Festplatte und max. 32 GB für einen USB-Speicher.
- ▶ Eine höhere als die empfohlene Kapazität kann die Funktionsweise des jeweiligen Geräts beeinträchtigen.
- ▶ Wenn eine externe USB-Festplatte mit „Energiesparfunktion“ nicht funktioniert, schalten Sie die Festplatte aus und wieder ein, damit sie ordnungsgemäß funktioniert.
- ▶ USB-Speichergeräte unter der Version USB 2.0 werden ebenfalls unterstützt. Jedoch kann es sein, dass diese in der Filmliste nicht ordnungsgemäß funktionieren.
- ▶ In einem Ordner können maximal 999 Dateien oder Unterordner gespeichert werden.
- ▶ Befinden sich in einem Ordner zu viele Dateien bzw. Unterordner, ist eine ordnungsgemäße Funktion nicht sichergestellt.

VERWENDEN EINES USB-GERÄTS

FILMLISTE

Sie können Filmdateien von einem USB-Gerät wiedergeben.

Die Filmliste wird aktiviert, sobald USB erkannt wird. Sie dient zum Wiedergeben von Filmdateien auf dem Fernseher.

Sie zeigt die Filme im USB-Verzeichnis an und unterstützt die Wiedergabe.

Sie ermöglicht die Wiedergabe aller Filme im Ordner oder der vom Benutzer gewünschten Dateien.

In einer Filmliste werden die Ordnerinformationen und die Filmdatei angezeigt.

Die Anzeige auf dem Bildschirm kann bei Ihrem Fernseher unterschiedlich sein. Die Bilder sind nur als Beispiel gedacht, um bei der Bedienung des Fernsehers zu helfen.

Unterstützte Spielfilmdateien (*.mpg/*.mpeg/*.dat/*.ts/*.trp/*.tp/*.vob/*.mp4/*.mov/*.mkv/*.dvix/*.avi/*.asf/*.wmv/*.avi (motion-jpeg)/*.mp4 (motion-jpeg)/*.mkv (motion-jpeg))

Video-Format: DivX3.11, DivX4.12, DivX5.x, DivX6, Xvid1.00, Xvid1.01, Xvid1.02, Xvid1.03, Xvid1.10 beta-1/beta-2, Mpeg-1, Mpeg-2, Mpeg-4, H.264/AVC, VC1, JPEG, Sorenson H.263

Audio-Format: Dolby Digital, AAC, Mpeg, MP3, LPCM, HE-AAC, ADPCM, WMA

Bitrate: im Bereich von 32 kbit/s bis 320 kbit/s (MP3)

Format externer Untertitel: *.smi/*.srt/*.sub (MicroDVD, Subviewer 1.0/2.0)/*.ass/*.ssa/*.txt (TMPlayer)/*.psb (PowerDivX)

Format interner Untertitel: nur XSUB (das in DivX6-Dateien verwendete Untertitelformat)

- Bestimmte, vom Benutzer erzeugte Untertitel funktionieren möglicherweise nicht ordnungsgemäß.
- Einige Sonderzeichen werden in den Untertiteln nicht unterstützt.
- HTML-Tags werden in den Untertiteln nicht unterstützt.
- Untertitel in anderen Sprachen außer den unterstützten Sprachen sind nicht verfügbar.
- Die Änderung von Schriftart und Farbe in Untertiteln wird nicht unterstützt.
- Untertitel in anderen Sprachen als den angegebenen werden nicht unterstützt.
- Videodateien mit Untertiteldateien ab 1 MB Größe werden möglicherweise nicht ordnungsgemäß wiedergegeben.
- Auf dem Bildschirm kann es beim Wechseln der Audiosprache zu vorübergehenden Unterbrechungen kommen (Bild wird angehalten, schnellere Wiedergabe usw.).
- Eine beschädigte Spielfilmdatei wird möglicherweise nicht ordnungsgemäß wiedergegeben oder einige der Player-Funktionen sind nicht verfügbar.
- Spielfilmdateien, die durch bestimmte Encoder erstellt wurden, werden möglicherweise nicht ordnungsgemäß wiedergegeben.
- Falls die Video- und Audiostruktur der aufgenommenen Datei nicht Interleaved ist, findet weder eine Video- noch Audioausgabe statt.
- HD-Videos mit einer Auflösung von maximal 1920x1080 bei 25/30 Bildern/Sek. bzw. 1280x720 bei 50/60 Bildern/Sek. werden abhängig von der Bildwiederholrate unterstützt.
- HD-Videos mit einer Auflösung von mehr als 1920x1080 bei 25/30 Bildern/Sek. bzw. 1280x720 bei 50/60 Bildern/Sek. werden abhängig von der Bildwiederholrate möglicherweise nicht ordnungsgemäß wiedergegeben.
- Andere Filmdateitypen und -formate als die angegebenen funktionieren möglicherweise nicht ordnungsgemäß.
- **Die maximale Bitrate für abspielbare Spielfilmdateien beträgt 20 Mbit/s.**
- LG garantiert keine einwandfreie Wiedergabe von Profilen, die in H.264/AVC mit Level 4.1 oder höher codiert wurden.
- DTS-Audio wird nicht unterstützt.
- Die Wiedergabe von Spielfilmdateien mit einer Dateigröße von mehr als 30 GB wird nicht unterstützt.
- Eine DivX-Filmdatei und ihre Untertitel müssen im selben Ordner gespeichert sein.
- Der Name der Videodatei und der Name der Untertiteldatei müssen identisch sein, damit die Wiedergabe funktioniert.
- Die Wiedergabe eines Videos über eine USB-Verbindung, die keine hohe Übertragungsgeschwindigkeit unterstützt, funktioniert möglicherweise nicht ordnungsgemäß.
- Spielfilmdateien, die mit GMC (Global Motion Compensation) und Qpel (Quarterpel Motion Estimation) codiert wurden, werden nicht unterstützt.
- Wenn Sie einen Spielfilm über die Funktion Filmliste anschauen, können Sie über Tasten **Energie sparen** und **AV-Modus** an der Fernbedienung das Bild anpassen. Benutzereinstellungen sind nicht für jeden Bildmodus möglich.
- Der Trick-Modus unterstützt lediglich die Funktion ►►, wenn die Videodateien keine Indexinformationen haben.
- Bei der Wiedergabe einer Videodatei über das Netzwerk ist der Trick-Modus auf die Wiedergabe mit zweifacher Geschwindigkeit eingeschränkt.
- Videos, deren Dateinamen Sonderzeichen enthalten, können möglicherweise nicht wiedergegeben werden.





Unterstützte DivX-Datei





Dateierweiterungen	A/V	Codec	Profil-/Stufensupport	Erläuterung
.asf .wmv	Video	VC-1 Erweitertes Profil	Erweitertes Profil bei Stufe 3 (z. B. 720p60, 1080i60, 1080p30)	Nur Streams, die dem Standard SMPTE 421M VC-1 entsprechen, werden unterstützt.
		VC-1 Einfaches Profil und Hauptprofil	Einfaches Profil bei mittlerer Stufe (z. B. CIF, QVGA) Hauptprofil bei hoher Stufe (z. B. 1080p30)	
	Audio	WMA Standard		
		WMA 9 Professional		
.divx .avi	Video	DivX3.11	Erweitertes einfaches Profil (z. B. 720p/1080i)	Global Motion Compensation und Quarter-Pel Motion Compensation werden nicht unterstützt. Streams, die diese Syntax verwenden, werden nicht unterstützt.
		DivX4 DivX5 DivX6		
XViD				
H.264 / AVC	Hauptprofil bei Stufe 4.1 Hohes Profil bei Stufe 4.1 (z. B. 720p60, 1080i60, 1080p30)			
	Audio	MPEG-1 Layer I, II MPEG-1 Layer III (MP3) Dolby Digital		
.mp4 .m4v	Video	H.264 / AVC	Hauptprofil bei Stufe 4.1 Hohes Profil bei Stufe 4.1 (z. B. 720p60, 1080i60, 1080p30)	Global Motion Compensation und Quarter-Pel Motion Compensation werden nicht unterstützt. Streams, die diese Syntax verwenden, werden nicht unterstützt.
		MPEG-4 Part 2	Erweitertes einfaches Profil (z. B. 720p/1080i)	
	Audio	AAC	AAC-LC und HE-AAC	
.mkv	Video	H.264 / AVC	Hauptprofil bei Stufe 4.1 Hohes Profil bei Stufe 4.1 (z. B. 720p60, 1080i60, 1080p30)	Der Großteil des verfügbaren MKV-Inhalts wird vom Open-Source-Codec x264 verschlüsselt.
	Audio	AAC Dolby Digital	AAC-LC und HE-AAC	
.ts .trp .tp	Video	H.264 / AVC	Hauptprofil bei Stufe 4.1 Hohes Profil bei Stufe 4.1 (z. B. 720p60, 1080i60, 1080p30)	Nur Streams, die dem Standard SMPTE 421M VC-1 entsprechen, werden unterstützt.
		MPEG-2	Hauptprofil bei hoher Stufe (z. B. 720p60, 1080i60)	
VC-1	Einfaches Profil bei mittlerer Stufe (z. B. CIF, QVGA) Hauptprofil bei hoher Stufe (z. B. 1080p30) Erweitertes Profil bei Stufe 3 (z. B. 720p60, 1080i60, 1080p30)			
	Audio	MPEG-1 Layer I, II MPEG-1 Layer III (MP3) Dolby Digital		
		AAC	AAC-LC und HE-AAC	
.vob	Video	MPEG-1	Hauptprofil bei hoher Stufe (z. B. 720p60, 1080i60)	
		MPEG-2		
	Audio	Dolby Digital MPEG-1 Layer I, II DVD-LPCM		
.mpg	Video	MPEG-1	Hauptprofil bei hoher Stufe (z. B. 720p60, 1080i60)	Nur kompatible Streams, die entsprechend für TS, PS oder ES konfiguriert sind
		Audio	MPEG-1 Layer I, II	

VERWENDEN EINES USB-GERÄTS

Bildschirmelemente

Die Einstellung von **USB** ist auch im Menü **SIGNALQUELLE** möglich.

1   oder   Wählen Sie **OPTION**.

2     Wählen Sie die Option **Filmliste**.

1 Zum übergeordneten Ordner
2 Aktuelle Seite/Gesamtseiten
3 Entsprechende Tasten auf der Fernbedienung
4 Inhalt des Ordners ①
5 Aktuelle Seite/Gesamtseiten des Inhalts im Ordner ①

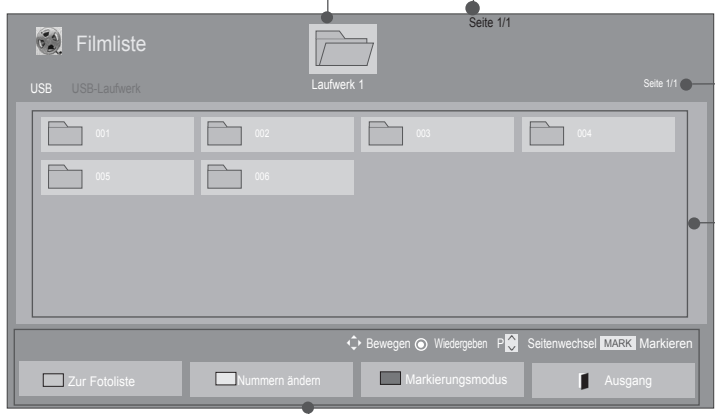

- Einige Dateien werden in der Vorschau nur durch ein Symbol angezeigt.



- Nicht unterstützte Dateien werden in der Vorschau nur durch ein Symbol angezeigt.







- Anormale Dateien werden als Bitmap angezeigt.

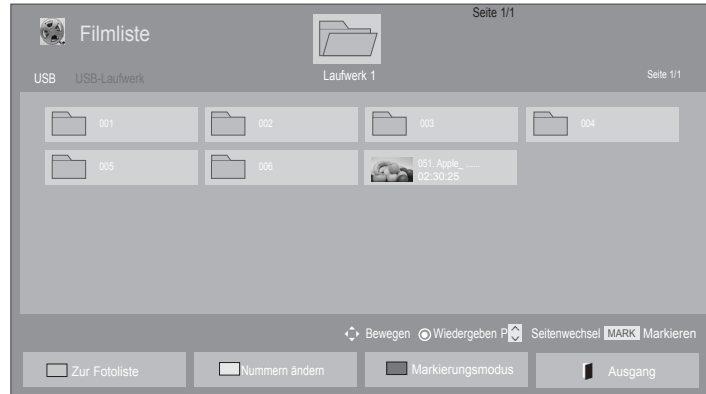

Spielfilmauswahl





■ Wiedergabe von Spielfilmdateien



-  Wählen Sie den Zielordner oder das Ziellaufwerk.
-   Wählen Sie den gewünschten Spielfilmtitle.
-  Die Spielfilme werden wiedergegeben.

• Navigieren Sie mit der Taste **P** ^ v zur Filmseite.







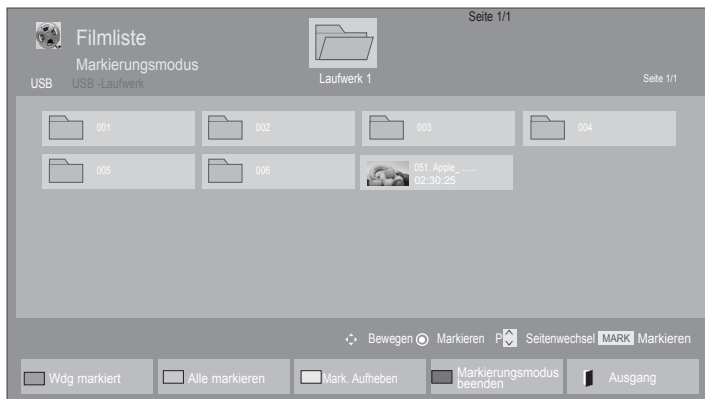

Verwendung der Fernbedienung

	Drücken Sie mehrmals die GRÜNE Taste, um von Fotoliste->Musikliste zu wechseln.
	Methode zur Ansicht als 5 große Miniaturbilder oder einfache Liste.
	Wechseln in den Markierungsmodus .
	Rückkehr zur normalen TV-Wiedergabe.
	Betätigen Sie die Taste PLAY(▶) , um zur normalen Wiedergabe zurückzukehren.

VERWENDEN EINES USB-GERÄTS

■ Wiedergabe der ausgewählten Spielfilme







- 1  Wählen Sie den Zielordner oder das Ziellaufwerk.
- 2   Wählen Sie den gewünschten Spielfilmtitlel.
- 3   Wechseln in den **Markierungsmodus**.
oder
- 4   Markieren Sie die gewünschte Filmdatei.
- 5  Die markierte Spielfilmdatei wird wiedergegeben.

- Werden eine oder mehrere Spielfilmdateien markiert, werden die markierten Spielfilme nacheinander wiedergegeben.

! HINWEIS

- ▶ Falls eine Datei nicht unterstützt wird, erscheint eine Meldung, dass dieses Dateiformat nicht unterstützt wird.

Verwendung der Fernbedienung

 ROT	Ausgewählte Spielfilmdatei wiedergeben. Nach der Wiedergabe einer Spielfilmdatei wird automatisch die nächste ausgewählte Datei wiedergegeben.
 GRÜN	Alle Spielfilmdateien auf dem Bildschirm markieren.
 GELB	Alle Markierungen entfernen.
 BLAU	Markierungsmodus beenden.
	Rückkehr zur normalen TV-Wiedergabe.

! HINWEIS

- ▶ Wenn Sie bei der Wiedergabe der gleichen Datei im OSD „Ja“ wählen, nachdem die Spielfilmdatei gestoppt wurde, wird die Wiedergabe wieder an dem Punkt fortgesetzt, an dem zuvor gestoppt wurde.
- ▶ Wenn sich innerhalb des Ordners eine Serie von Dateien befindet, wird die nächste Datei automatisch wiedergegeben. Dies gilt jedoch nicht, wenn die Funktion **Wiederholung** für die Option Filmliste auf „**Ein**“ eingestellt ist (Siehe S. 50) oder als markierte Wiedergabe eingestellt wurde.

VERWENDEN EINES USB-GERÄTS

Verwendung der Funktion Filmliste, Wiedergabe

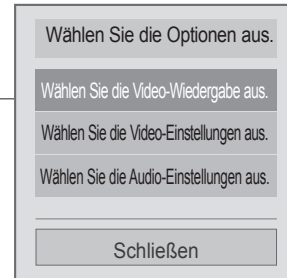







1  oder  oder  Anzeigen des Menüs **Option**.

2  Wählen Sie **Wählen Sie die Video-Wiedergabe aus.** und anschließend **Wählen Sie die Video-Einstellungen aus.** oder **Wählen Sie die Audio-Einstellungen aus.**

! HINWEIS

- ▶ Werte für Optionen, die in der **Filmliste** geändert werden, haben keinen Einfluss auf die **Fotoliste** und die **Musikliste**.
- ▶ Werte für Optionen, die in der **Fotoliste** bzw. der **Musikliste** geändert werden, werden entsprechend in der **Fotoliste** und der **Musikliste** geändert, jedoch nicht in der **Filmliste**.
- ▶ Wird die Wiedergabe einer Videodatei gestoppt, wird die erneute Wiedergabe wieder an dem Punkt fortgesetzt, an dem zuvor gestoppt wurde.

Verwendung der Fernbedienung

■	Halten Sie die Wiedergabe der Filmdatei an.
▶	Betätigen Sie die Taste PLAY(▶) , um zur normalen Wiedergabe zurückzukehren.
	<p>Drücken Sie während der Wiedergabe die Taste Pause ().</p> <ul style="list-style-type: none"> ■ Standbild wird angezeigt. ■ Wenn nach dem Anhalten 10 Minuten lang keine Tasten gedrückt werden, fährt das Fernsehgerät mit der Wiedergabe fort. ■ Betätigen Sie zur Wiedergabe in Zeitlupe die Taste Pause () und anschließend die Taste FF(▶▶).
◀◀ / ▶▶	<p>Während der Wiedergabe: mehrmals REW(◀◀) zum Erhöhen der Wiedergabegeschwindigkeit rückwärts ◀◀(x2) -> ◀◀◀◀(x4) -> ◀◀◀◀◀◀(x8) ->◀◀◀◀◀◀◀◀(x16) ->◀◀◀◀◀◀◀◀◀◀(x32).</p> <p>mehrmals die Taste FF(▶▶) zum Erhöhen der Wiedergabegeschwindigkeit vorwärts ▶▶(x2)-> ▶▶▶▶(x4) -> ▶▶▶▶▶▶(x8) ->▶▶▶▶▶▶▶▶(x16) -> ▶▶▶▶▶▶▶▶▶▶(x32).</p> <ul style="list-style-type: none"> ■ Durch wiederholtes Drücken dieser Tasten wird die Vorlauf-/ Rücklaufgeschwindigkeit erhöht.
	Anzeigen des Menüs Option .
 oder  oder 	<p>Schließt das Menü am Vollbildschirm.</p> <ul style="list-style-type: none"> ■ Um bei Vollbildschirmwiedergabe das Menü erneut aufzurufen, drücken Sie die Taste OK.
	Rückkehr zur normalen TV-Wiedergabe.
	<ul style="list-style-type: none"> ■ Beim Verwenden der Taste < oder > während der Wiedergabe wird auf dem Bildschirm ein Cursor als Hinweis auf die Position angezeigt.
	Drücken Sie die Taste ENERGY SAVING mehrmals, um die Helligkeit des Bildschirms anzupassen (siehe S. 82).
	Drücken Sie zur Auswahl der gewünschten Signalquelle wiederholt die Taste AV MODE .(Siehe S. 38)

VERWENDEN EINES USB-GERÄTS

■ Auswahl von Video-Wiedergabe-Einstellungen

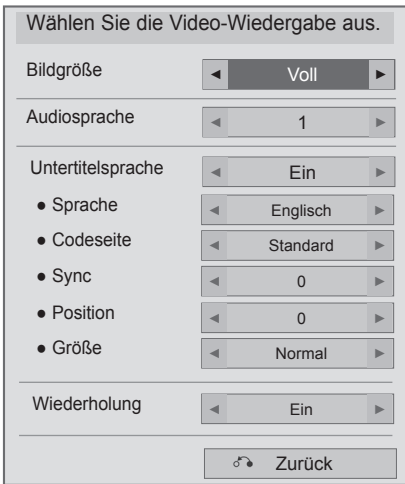

1   Wählen Sie **Bildgröße**, **Audiosprache**, **Untertitelsprache** oder **Wiederholung** aus.

2  Nehmen Sie die jeweiligen Einstellungen vor.

Untertitelsprache	Unterstützte Sprachen
Latein1	Englisch, Spanisch, Französisch, Deutsch, Italienisch, Schwedisch, Finnisch, Niederländisch, Portugiesisch, Dänisch, Rumänisch, Norwegisch, Albanisch, Galisch, Walisisch, Irisch, Katalanisch, Valencianisch
Latein2	Bosnisch, Polnisch, Kroatisch, Tschechisch, Slowakisch, Slowenisch, Serbisch, Ungarisch
Latein4	Estnisch, Lettisch, Litauisch
Kyrillisch	Bulgarisch, Makedonisch, Russisch, Ukrainisch, Kasachisch
Griechisch	Griechisch
Türkisch	Türkisch

- ▶ **Bildgröße:** Zur Auswahl des gewünschten Bildformats während der Spielfilmwiedergabe.
- ▶ **Audiosprache:** Ändert während der Spielfilmwiedergabe die Sprachgruppe. Bei Dateien mit nur einer Audiospur kann diese Option nicht gewählt werden.
- ▶ **Untertitelsprache:** Ein- bzw. Ausschalten der Untertitelung.
- ▶ **Sprache:** Ist bei SMI-Untertiteln aktiviert und ermöglicht die Auswahl der Sprache innerhalb der Untertitelung.
- ▶ **Codeseite:** Ermöglicht die Auswahl einer Schriftart für die Untertitel. Bei Standardeinstellung wird dieselbe Schriftart wie im allgemeinen Menü verwendet.
- ▶ **Sync:** Zur Einstellung der zeitlichen Synchronisierung der Untertitel während der Spielfilmwiedergabe von -10 Sekunden bis +10 Sekunden in Schritten von 0,5 Sekunden.
- ▶ **Position:** Verändert die Position der Untertitel während der Spielfilmwiedergabe nach oben oder unten.
- ▶ **Größe:** Zur Auswahl der gewünschten Untertitelgröße während der Spielfilmwiedergabe.
- ▶ **Wiederholung:** Zum Ein- bzw. Ausschalten der Wiederholungsfunktion der Spielfilmwiedergabe. Wenn diese Option eingeschaltet ist, wird die Datei innerhalb des Ordners wiederholt wiedergegeben. Auch wenn die wiederholte Wiedergabe ausgeschaltet ist, kann die Datei erneut wiedergegeben werden, wenn der Dateiname dem der vorherigen Datei ähnelt.

! HINWEIS

- ▶ Innerhalb einer Untertiteldatei können nur 10.000 Synchronisierungsblöcke unterstützt werden.
- ▶ Sie können die Bildgröße beim Abspielen von Videos anpassen, indem Sie die Taste **RATIO** drücken.

■ Auswahl von Video-Einstellungen

- Ihr TV-Gerät kann von der Abbildung möglicherweise leicht abweichen.

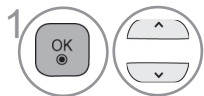
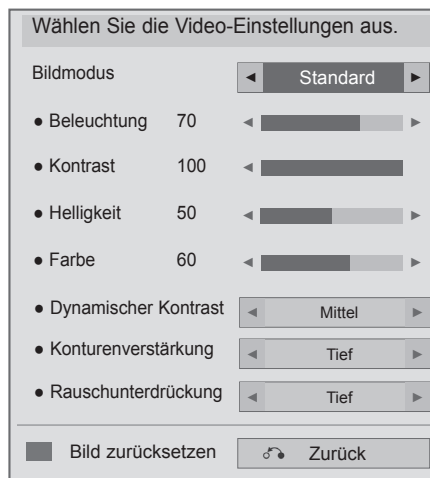

1 Wählen Sie die Option **Bildmodus**.





2 Nehmen Sie die jeweiligen Einstellungen vor. (Siehe S. 83 bis 90)

VERWENDEN EINES USB-GERÄTS

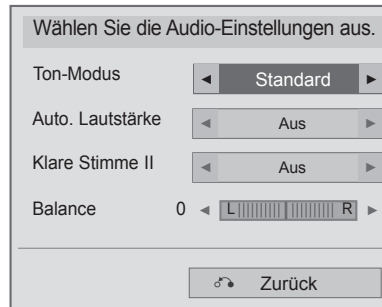
■ Auswahl von Audio-Einstellungen



-
-   Wählen Sie **Ton-Modus**, **Auto. Lautstärke**, **Klare Stimme II** oder **Balance**.
 -  Nehmen Sie die jeweiligen Einstellungen vor. (Siehe S. 94 bis 98)

FOTOLISTE

Sie können Fotodateien von einem USB-Gerät anzeigen.

Die Anzeige auf dem Bildschirm kann bei Ihrem Fernseher unterschiedlich sein. Die Bilder sind nur als Beispiel gedacht, um bei der Bedienung des Fernsehers zu helfen.

Wenn Sie die Fotos über die Funktion Fotoliste betrachten, können Sie den Bildmodus nicht ändern.

Unterstützte FOTO-Dateien (*.JPEG)

Bezugslinie: 64 x 64 bis 15.360 x 8.640

Progressiv: 64 x 64 bis 1.920 x 1.440

- Sie können nur JPEG-Dateien wiedergeben.
- Nicht unterstützte Dateien werden als vordefinierte Symbole angezeigt.
- Bei fehlerhaften Dateien oder Dateiformaten, die nicht wiedergegeben werden können, erscheint eine Fehlermeldung.
- Fehlerhafte Bilddateien werden möglicherweise nicht ordnungsgemäß angezeigt.
- Die Darstellung hoch auflösender Bilder im Vollbildmodus kann etwas dauern.
- Dateien mit einer Auflösung von 6.145 x 6.145 oder höher werden nicht unterstützt. (Nur 32LD6***)

Bildschirmelemente

Die Einstellung von **USB** ist auch im Menü **SIGNALQUELLE** möglich.

1 oder Wählen Sie die Option **MEINE MEDIEN**.

2 Wählen Sie die Option **Fotoliste**.

1 Zum übergeordneten Ordner

2 Aktuelle Seite/Gesamtseiten

3 Entsprechende Tasten auf der Fernbedienung

4 Inhalt des Ordners **1**

5 Aktuelle Seite/Gesamtseiten des Inhalts im Ordner **1**





The screenshot shows the 'Fotoliste' screen with a grid of 15 folders labeled 001 to 015. At the top, it says 'Fotoliste' and 'Seite 1/1'. Below the grid, there are navigation options: 'Bewegen', 'Ansicht', 'Seitenwechsel', and 'MARK Markieren'. At the bottom, there are four buttons: 'Zur Musikliste', 'Nummern ändern', 'Markierungsmodus', and 'Ausgang'. Numbered callouts 1-5 point to specific UI elements: 1 points to the folder icon, 2 to the page indicator, 3 to the navigation bar, 4 to the folder grid, and 5 to the page indicator on the right side of the grid.

VERWENDEN EINES USB-GERÄTS

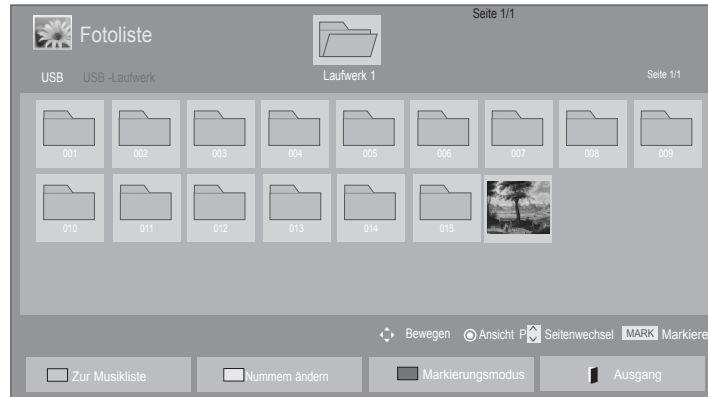
Fotoauswahl





■ Wiedergabe von Fotodateien



- 1  Wählen Sie den Zielordner oder das Ziellaufwerk.
- 2   Wählen Sie die gewünschten Fotos.
- 3  Fotodateien werden angezeigt.







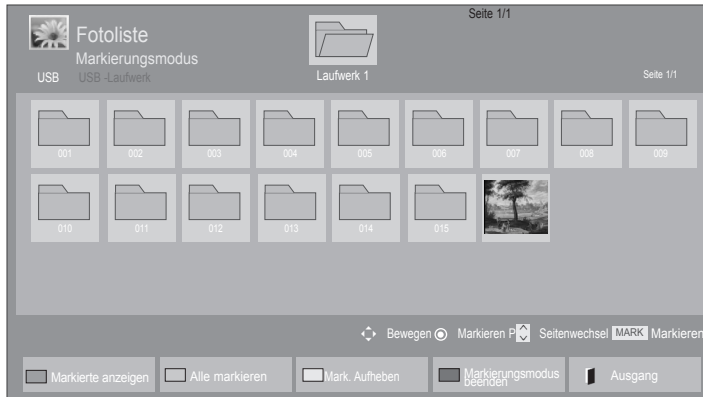

• Navigieren Sie mit der Taste **P** ^ v zur Fotoseite.

Verwendung der Fernbedienung

	Drücken Sie wiederholt die GRÜNE Taste, um von Musikliste->Filmliste zu wechseln.
	Methode zur Ansicht als 5 große Miniaturbilder oder einfache Liste.
	Wechseln in den Markierungsmodus .
	Rückkehr zur normalen TV-Wiedergabe.

■ Wenn die ausgewählten Fotodateien angezeigt werden







- 1  Wählen Sie den Zielordner oder das Ziellaufwerk.
- 2   Wählen Sie die gewünschten Fotos.
- 3   Wechseln in den **Markierungsmodus**.
oder
- 4   Markieren Sie die gewünschte Fotodatei.
- 5  Die markierte Fotodatei wird angezeigt.

• Wenn ein oder mehrere Fotos markiert sind, können Sie jedes markierte Foto einzeln ansehen oder eine Dia-Show aller markierten Fotos abspielen. Sind keine Fotos markiert, können Sie jedes einzelne Foto in einem Ordner ansehen oder eine Dia-Show aller Fotos im Ordner abspielen.

VERWENDEN EINES USB-GERÄTS

Verwendung der Fernbedienung



 ROT	Ausgewählte Fotodatei anzeigen.
 GRÜN	Alle Fotodateien auf dem Bildschirm markieren.
 GELB	Alle Markierungen entfernen.
 BLAU	Markierungsmodus beenden.
	Rückkehr zur normalen TV-Wiedergabe.

Ansehen von Fotos

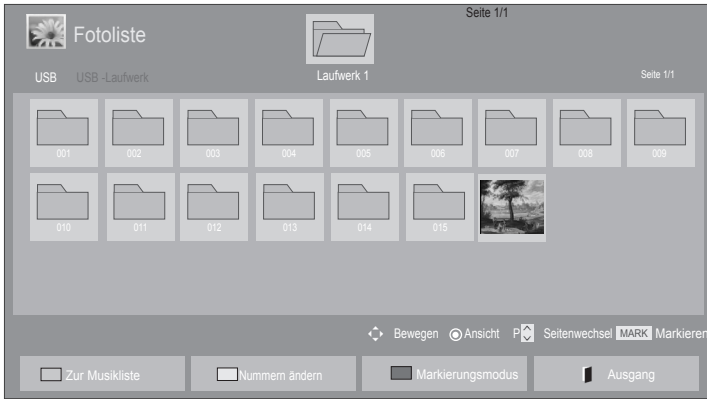
Detaillierte Funktionen stehen in der Vollbild-Ansicht für Fotos zur Verfügung.



Das Format eines Fotos ändert sich möglicherweise mit der Größe des in der Vollbild-Ansicht angezeigten Fotos.
Drücken Sie die Taste **EXIT**, um zum vorherigen Menübildschirm zurückzukehren.

-  Wählen Sie den Zielordner oder das Ziellaufwerk.
-  Wählen Sie die gewünschten Fotos.
-  Das gewünschte Foto wird in Vollbildgröße angezeigt.

• Navigieren Sie mit der Taste **P** $\wedge \vee$ zur Fotoseite.

- Drücken Sie die Taste **EXIT(BEENDEN)**, um zur Fotoliste zurückzukehren.
- Drücken Sie die Taste **BACK(ZURÜCK)**, um das Hilfe-OSD auszublenden.

VERWENDEN EINES USB-GERÄTS

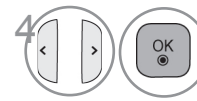

Wählen Sie eine der Optionen **Dia-Show**, **BGM**, **↻** (Drehen), **🔍/🔍+**, **eO**, **Option**, **Schließen** oder **Ausgang**.

- Wählen Sie mit der Taste < > das vorherige bzw. das nächste Foto aus.
- Wählen Sie mit der Taste < > das Menü im Vollbildschirm aus, und steuern Sie es.

- ▶ **Dia-Show**: Wenn kein Bild markiert wurde, werden alle Fotos im aktuellen Ordner als Dia-Show angezeigt. Werden nur einige Fotos markiert, werden diese Fotos als Dia-Show angezeigt.
 - Stellen Sie unter **Zeiteinstellung** das Zeitintervall für die Dia-Show ein.
- ▶ **BGM** (Hintergrundmusik) : Spielen Sie während der Ansicht der Fotos in Vollbildgröße Musik ab.
 - Stellen Sie unter Optionen das BGM-Gerät und das Album ein, bevor Sie diese Funktion verwenden.
 - Sie können die **Option** durch die Tasten **Q.MENU (Schnellmenü)**, **MENU (Menü)** oder **HOME (Startseite)** an der Fernbedienung anpassen.
- ▶ **↻ (Drehen)** : Drehen der Fotos.
 - Dreht das Foto um 90°, 180°, 270°, 360° im Uhrzeigersinn.
 - Das Foto kann nicht gedreht werden, wenn die Breite des Fotos breiter als die unterstützte maximale Höhe ist.
- ▶ **🔍/🔍+** : Sie können das Foto im Vollmodus oder im Originalmodus anzeigen.
- ▶ **eO** : Drücken Sie die Taste **ENERGY SAVING** mehrmals, um die Helligkeit des Bildschirms anzupassen. (Siehe S. 82)
- ▶ **Option**: Zur Einstellung der Werte für **Dia-Geschw.** und **BGM**.
 - Verwenden Sie die Taste **^ v < >** und die Taste **OK**, um die Werte festzulegen. Drücken Sie **OK**, um die Einstellungen zu speichern.
 - Sie können **BGM** nicht während des Abspielens der Hintergrundmusik ändern.
 - Sie können nur den auf dem Gerät gespeicherten MP3-Ordner anzeigen, aus dem das aktuelle Foto wiedergegeben wird.
- ▶ **Schließen**: Schließt das Menü am Vollbildschirm.
 - Um bei bildschirmfüllender Wiedergabe das Menü erneut aufzurufen, drücken Sie die Taste **OK**.

Drücken Sie die Taste **EXIT**, um zur **Fotoliste** zurückzukehren.

Verwendung der Funktion Fotoliste



1  oder  oder  Anzeigen des Menüs **Option**.

2  Wählen Sie **Wählen Sie die Foto-Ansicht aus.** und anschließend **Wählen Sie die Video-Einstellungen aus.** oder **Wählen Sie die Audio-Einstellungen aus.**



! HINWEIS

- ▶ Werte für Optionen, die in der **Filmliste** geändert werden, haben keinen Einfluss auf die **Fotoliste** und die **Musikliste**.
- ▶ Werte für Optionen, die in der **Fotoliste** bzw. der **Musikliste** geändert werden, werden entsprechend in der **Fotoliste** und der **Musikliste** geändert, jedoch nicht in der **Filmliste**.

VERWENDEN EINES USB-GERÄTS

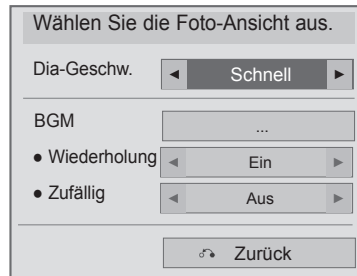
■ Auswahl von Foto-Ansicht-Einstellungen





1   Wählen Sie **Dia-Geschw.** oder **BGM**.

2  Nehmen Sie die jeweiligen Einstellungen vor.

■ Auswahl von Video-Einstellungen

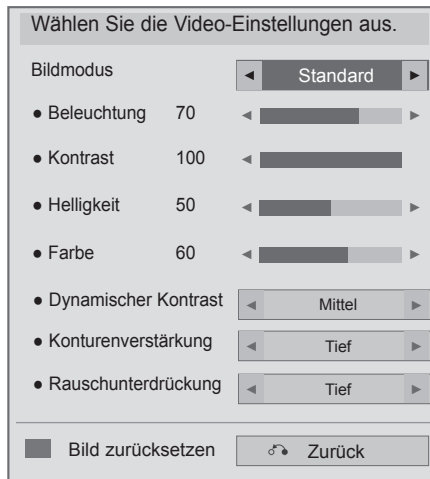
- Ihr TV-Gerät kann von der Abbildung möglicherweise leicht abweichen.



1   Wählen Sie die Option **Bildmodus**.

2  Nehmen Sie die jeweiligen Einstellungen vor. (Siehe S. 83 bis 90)

VERWENDEN EINES USB-GERÄTS

■ Auswahl von Audio-Einstellungen

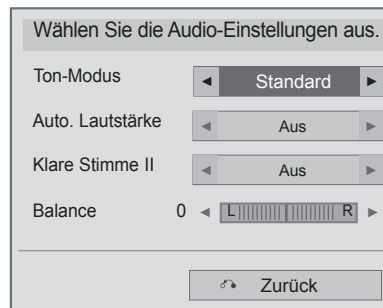

1   Wählen Sie **Ton-Modus**, **Auto. Lautstärke**, **Klare Stimme II** oder **Balance**.

2  Nehmen Sie die jeweiligen Einstellungen vor. (Siehe S. 94 bis 98)

MUSIKLISTE

Sie können Musikdateien von einem USB-Gerät wiedergeben.

Gekaufte Musikdateien (*.MP3) können möglicherweise Beschränkungen durch den Urheberrechtsschutz unterliegen. Möglicherweise unterstützt dieses Modell nicht die Wiedergabe dieser Dateien.

Musikdateien auf Ihrem USB-Gerät können damit wiedergegeben werden.

Die Anzeige auf dem Bildschirm kann bei Ihrem Fernseher unterschiedlich sein. Die Bilder sind nur als Beispiel gedacht, um bei der Bedienung des Fernsehers zu helfen.





Unterstützte MUSIK-Datei (*.MP3)



Bitrate 32 bis 320

- Abtastrate MPEG1 Layer3: 32 kHz, 44,1 kHz, 48 kHz
- Abtastrate MPEG2 Layer3: 16 kHz, 22,05 kHz, 24 kHz

Bildschirmelemente

Die Einstellung von **USB** ist auch im Menü **SIGNALQUELLE** möglich.

1   oder   Wählen Sie die Option **MEINE MEDIEN**.

2    Wählen Sie die Option **Musikliste**.

- 1 Vorschau: Wenn ein Album-Cover für diese Datei vorhanden ist, wird es angezeigt.
- 2 Zum übergeordneten Ordner
- 3 Aktuelle Seite/Gesamtseiten
- 4 Entsprechende Tasten auf der Fernbedienung
- 5 Inhalt des Ordners 2
- 6 Aktuelle Seite/Gesamtseiten des Inhalts im Ordner 2

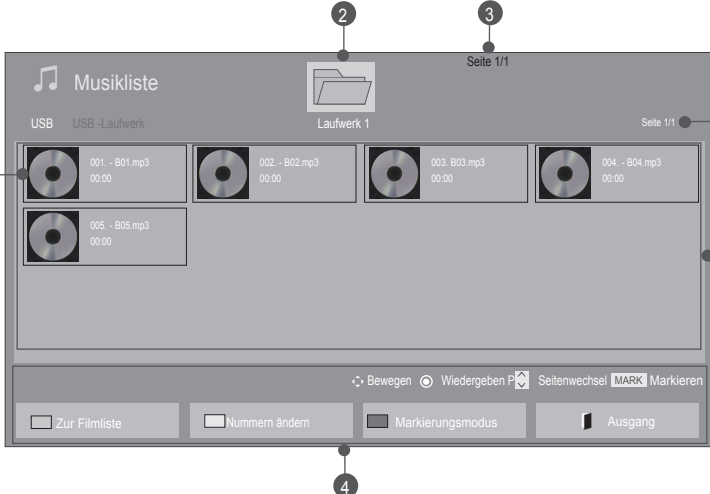



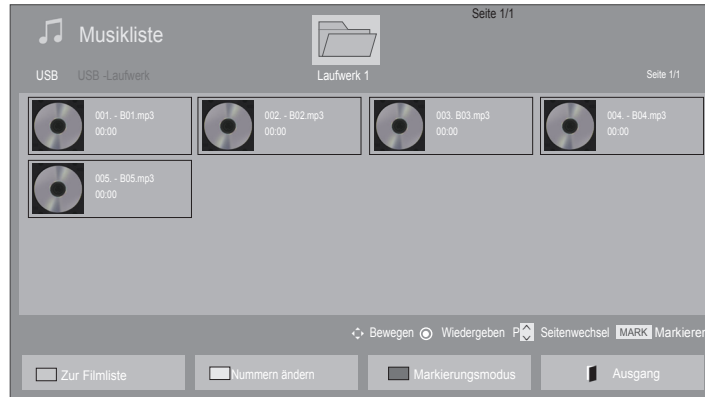

The screenshot shows a 'Musikliste' screen with a folder icon at the top labeled 'Laufwerk 1'. Below it, five MP3 files are listed: '001 - B01.mp3', '002 - B02.mp3', '003 - B03.mp3', '004 - B04.mp3', and '005 - B05.mp3'. Each file has a duration of '00:00'. The interface includes a 'Seite 1/1' indicator and a bottom menu with options: 'Zur Filmliste', 'Nummern ändern', 'Markierungsmodus', and 'Ausgang'. Navigation buttons like 'Bewegen', 'Wiedergeben', 'Seitenwechsel', and 'MARK Markieren' are also visible.

VERWENDEN EINES USB-GERÄTS

Musikauswahl







■ Bei der Wiedergabe von Musikdateien

- 1  Wählen Sie den Zielordner oder das Ziellaufwerk.
- 2   Wählen Sie den gewünschten Musiktitel.
- 3  Die Musikdateien werden wiedergegeben.







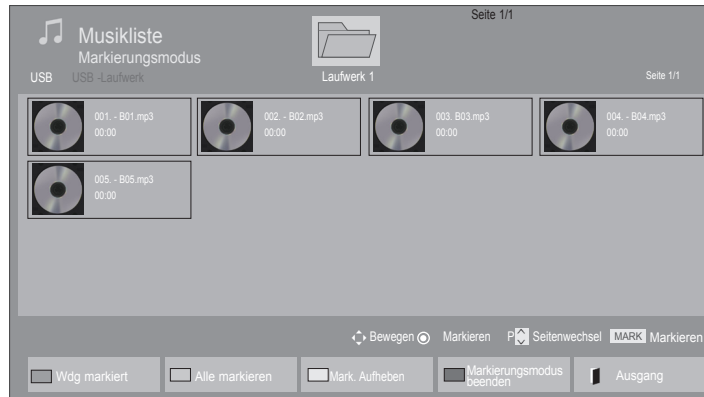

• Navigieren Sie mit der Taste **P** ^ v in der Musikseite nach oben/unten.

Verwendung der Fernbedienung

	Drücken Sie wiederholt die GRÜNE Taste, um von Filmliste->Fotoliste zu wechseln.
	Methode zur Ansicht als 5 große Miniaturbilder oder einfache Liste.
	Wechseln in den Markierungsmodus .
	Rückkehr zur normalen TV-Wiedergabe.

■ Bei Wiedergabe der ausgewählten Musikdateien







- 1  Wählen Sie den Zielordner oder das Ziellaufwerk.
- 2   Wählen Sie den gewünschten Musiktitel.
- 3   Wechseln in den **Markierungsmodus**.
oder
- 4   Markieren Sie die gewünschte Musikdatei.
- 5  Die markierte Musikdatei wird wiedergegeben.

- Werden eine oder mehrere Musikdateien markiert, werden die markierten Musiktitel nacheinander wiedergegeben. Möchten Sie beispielsweise eine Musik wiederholt anhören, markieren Sie nur diese Musik und geben Sie diese wieder. Wird keine Musik markiert, werden alle Musiktitel im Ordner nacheinander wiedergegeben.
- Wenn Sie die zufällige Wiedergabe aktivieren möchten, stellen Sie **Option -> Audio-Wiedergabe-Einstellungen -> Zufällig** auf **Ein**.





VERWENDEN EINES USB-GERÄTS

Verwendung der Fernbedienung

 ROT	Markierte Musikdatei anzeigen.
 GRÜN	Alle Musikdateien auf dem Bildschirm markieren.
 GELB	Alle Markierungen entfernen.
 BLAU	Markierungsmodus beenden.
	Rückkehr zur normalen TV-Wiedergabe.

Verwendung der Funktion Musikliste, Wiedergabe



- 1  oder  oder  Anzeigen des Menüs **Option**.
- 2  Wählen Sie die Option **Audio-Wiedergabe-Einstellungen** aus. oder wählen Sie **Audio-Einstellungen** aus.

! HINWEIS

- ▶ Werte für Optionen, die in der Filmliste geändert werden, haben keinen Einfluss auf die Fotoliste und die Musikliste.
- ▶ Werte für Optionen, die in der Fotoliste bzw. der Musikliste geändert werden, werden entsprechend in der Fotoliste und der Musikliste geändert, jedoch nicht in der Filmliste.
- ▶ Sie können nur von dem Gerät Musik hören, von dem derzeit Musik wiedergegeben wird.



VERWENDEN EINES USB-GERÄTS

Verwendung der Fernbedienung

■	Halten Sie die Wiedergabe der Musikdatei an.
▶	Betätigen Sie die Taste PLAY(▶) , um zur normalen Wiedergabe zurückzukehren.
	Wenn Sie während der Wiedergabe der Datei die Pausentaste () drücken, wird die Wiedergabe angehalten. Wenn Sie bei angehaltener Wiedergabe erneut die Pausentaste () drücken, wird die Wiedergabe wieder aufgenommen.
◀◀ / ▶▶	Während der Wiedergabe: Drücken Sie die Taste REW(◀◀) , um die nächste Musikdatei wiederzugeben. Drücken Sie die Taste FF(▶▶) , um die nächste Musikdatei wiederzugeben.
GRÜN	Starten Sie die Wiedergabe der ausgewählten Musikdateien und wechseln Sie dann zur Fotoliste .
ENERGY SAVING	Drücken Sie die Taste ENERGY SAVING mehrmals, um die Helligkeit des Bildschirms anzupassen (siehe S. 82). Aus der Spielfilmreihe, der Fotoliste und der Musikliste heraus funktionieren nur die Option „Aus/Bildschirm aus“.
MENU oder Home oder G.MENU	Anzeigen des Menüs Option . ■ Wenn Sie während der Musikwiedergabe Schließen wählen, wird der aktuell wiedergebende Musik-Player geschlossen. Es wird dann nur die Musikliste angezeigt.
EXIT	■ Wenn Sie Ausgang wählen, während der Musik-Player angezeigt wird, wird nur die Musikwiedergabe gestoppt. Das Gerät kehrt nicht zur normalen TV-Wiedergabe zurück. ■ Wenn Sie Ausgang wählen, während die Musikwiedergabe gestoppt oder der Musik-Player ausgeblendet ist, kehrt das Gerät zur normalen TV-Wiedergabe zurück.
<>	■ Beim Verwenden der Taste < oder > während der Wiedergabe wird auf dem Bildschirm ein Cursor als Hinweis auf die Position angezeigt.

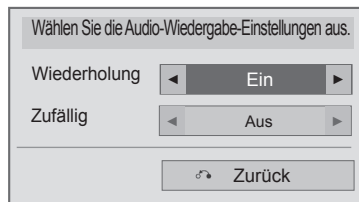
■ Auswahl von Audio-Wiedergabe-Einstellungen





-
-   Wählen Sie **Wiederholung** oder **Zufällig**.
 -  Nehmen Sie die jeweiligen Einstellungen vor.

VERWENDEN EINES USB-GERÄTS

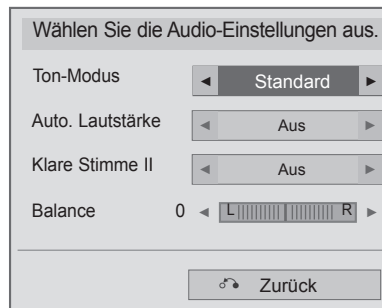
■ Auswahl von Audio-Einstellungen



-   Wählen Sie **Ton-Modus**, **Auto. Lautstärke**, **Klare Stimme II** oder **Balance**.
-  Nehmen Sie die jeweiligen Einstellungen vor. (Siehe S. 94 bis 98)

- Wenn Sie während der Wiedergabe eine gewisse Zeit keine Taste drücken, beginnt sich das Fenster mit den Wiedergabeinformationen (wie nachstehend gezeigt) als Bildschirmschoner über den Bildschirm zu bewegen.
- Der 'Bildschirmschoner'?
Zweck des Bildschirmschoners ist es, eine Beschädigung von Bildschirmpunkten zu verhindern, die durch die Wiedergabe eines Standbilds über einen längeren Zeitraum eintreten kann.

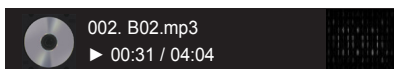

! HINWEIS

- ▶ Eine beschädigte oder fehlerhafte Musikdatei wird nicht wiedergegeben, sondern in der Wiedergabezeit wird 00:00 angezeigt.
- ▶ Musik, die von einem Bezahlndienst mit Urheberrechtsschutz heruntergeladen wurde, wird nicht wiedergegeben, sondern zeigt in der Wiedergabezeit unpassende Informationen an.
- ▶ Wenn Sie die Taste OK oder ■ drücken, wird der Bildschirmschoner gestoppt.
- ▶ In diesem Modus stehen ebenfalls die Tasten PLAY(▶), Pause(I I), ■, ▶▶, ◀◀ auf der Fernbedienung zur Verfügung.
- ▶ Wählen Sie mit der Taste ▶▶ den nächsten bzw. mit der Taste ◀◀ den vorherigen Musiktitel.

VERWENDEN EINES USB-GERÄTS

ZUSÄTZLICHE INHALTE

Sie können Anwendungsdateien von einem USB-Gerät wiedergeben.

Anwendungsdateien auf Ihrem USB-Gerät können damit wiedergegeben werden.

Die Anzeige auf dem Bildschirm kann bei Ihrem Fernseher unterschiedlich sein. Die Bilder sind nur als Beispiel gedacht, um bei der Bedienung des Fernsehers zu helfen.



FLASH (*.SWF)/GEM-Dateien

Eine mit Flash Lite 3.0 oder höher kompilierte SWF-Datei (Version 3.0 wird empfohlen).

- Die Anwendung Pro:Centric ist erforderlich. Sie startet automatisch im Flash-Speicher, wenn das Fernsehgerät eingeschaltet wird.
- Der Ordner /hcapfs/as/abs_service/ muss im Stammverzeichnis des USB-Laufwerks vorhanden sein.
- Die Datei xait.xml muss im Ordner /hcapfs/as/abs_service/ vorhanden sein.
- Wenn diese Bedingungen nicht zutreffen, wird bei Auswahl der Option „**Zusätzliche Inhalte**“ folgende Fehlermeldung angezeigt: **Die Datei konnte im USB-Gerät nicht ausgeführt werden. Bitte überprüfen Sie die Dateien im USB-Speicher.**
- Wenn alle oben genannten Bedingungen erfüllt werden, die Flash-Datei aber dennoch nicht wiedergegeben wird, dann sehen Sie im Abschnitt „Zusätzliche Inhalte herunterladen“ des Installationshandbuchs nach.
- GEM basiert auf JAVA.

■ Wiedergabe von Anwendungsdateien

1   oder   Wählen Sie die Option **MEINE MEDIEN**.

2   Wählen Sie **Zusätzliche Inhalte**.

3  Anwendungsdatei wird wiedergegeben.

■ Anhalten der Wiedergabe von Anwendungsdateien

Entnehmen Sie das USB-Gerät aus der **USB IN**-Buchse des Fernsehgeräts.

! HINWEIS

- ▶ Bei der Wiedergabe von Anwendungsdateien (FLASH- oder GEM-Dateien) sind die Schaltflächen gemäß den Einstellungen für die Option „Zusätzliche Inhalte“ belegt.

DIVX REGISTRIERUNGSCODE

Bestätigen Sie den DivX-Registrierungscode des Fernsehgeräts. Mit Hilfe der Registrierungsnummer können Spielfilme über www.divx.com/vod ausgeliehen oder gekauft werden.

Mit dem DivX-Registrierungscode eines anderen Fernsehers ist die Wiedergabe von geliehenen oder gekauften DivX-Dateien nicht erlaubt. (Es können nur DivX-Dateien wiedergegeben werden, die zum Registrierungscode des gekauften Fernsehers passen.)



- 1 Wählen Sie die Option **MEINE MEDIEN**.
- 2 Wählen Sie die Option **DivX Reg. Code**.
- 3 Anzeigen des DivX Reg. Code.

- Drücken Sie die Taste **MENU(MENÜ)** oder **Home(Startseite)/EXIT(BEENDEN)**, um zur normalen TV-Wiedergabe zurückzukehren.

DIVX HD

ÜBER DIVX-VIDEO: DivX® ist ein digitales Videoformat der Firma DivX, Inc. Dieses Gerät ist offiziell DivX zertifiziert® zur Wiedergabe von DivX-Videos. Weitere Informationen und Software-Tools zum Konvertieren von Dateien in das DivX-Format finden Sie unter www.divx.com.

ÜBER DIVX VIDEO-ON-DEMAND: Dieses DivX zertifizierte® Gerät muss registriert werden, damit Sie gekaufte DivX Video-on-Demand-Inhalte (VOD) wiedergeben können. Um einen Registrierungscode zu erhalten, rufen Sie im Einstellungsmenü des Gerätes den Bereich „DivX VOD“ auf. Weitere Informationen darüber, wie Sie Ihre Registrierung abschließen, finden Sie unter vod.divx.com.

„DivX zertifiziert® zur Wiedergabe von DivX®-Videos bis zu HD 1080p, einschließlich Premium-Inhalten.“

DivX®, DivX zertifiziert® sowie die entsprechenden Logos sind Marken von DivX, Inc. und werden unter Lizenz verwendet.

Geschützt durch eines oder mehrere der folgenden US- Patente: 7,295,673; 7,460,668; 7,515,710; 7,519,274

! HINWEIS

- ▶ Spielfilmdateien werden wie folgt unterstützt

Auflösung: unter 1920 x 1080 B x H Pixel

Bildwiederholrate: max. 30 Bilder/s (1920 x 1080), max. 60 Bilder/s (unter 1280 x 720)







- ▶ Video-Codec: MPEG 1, MPEG 2, MPEG 4, H.264/AVC, DivX 3.11, DivX 4.12, DivX 5.x, DivX 6, Xvid 1.00, Xvid 1.01, Xvid 1.02, Xvid 1.03, Xvid 1.10-beta1, Xvid 1.10-beta2, JPEG, VC1, Sorenson H.263/H.264

VERWENDEN EINES USB-GERÄTS

DEAKTIVIERUNG

Die Deaktivierung gibt Benutzern, die alle verfügbaren Geräte über den Webserver aktiviert haben und keine weiteren Geräte mehr aktivieren können, die Möglichkeit, Geräte zu deaktivieren. DivX VOD gibt den Verbrauchern die Möglichkeit, bis zu 6 Geräte unter einem Benutzerkonto zu aktivieren. Wenn der Verbraucher jedoch eines dieser Geräte ersetzen oder deaktivieren wollte, musste er bisher den DivX-Support kontaktieren und die Löschung anfordern. Mit dieser zusätzlichen Funktion haben Verbraucher jetzt die Möglichkeit, das Gerät selbst zu deaktivieren und so ihre DivX VOD-Geräte wesentlich besser verwalten zu können.



- 1  oder  Wählen Sie die Option **MEINE MEDIEN**.
- 2  **BLAU**  Wählen Sie die Option **Deaktivierung**.
- 3   Wählen Sie die Option **Ja**.
- 4  **Deaktivierung** anzeigen.

- Drücken Sie die Taste **MENU(MENÜ)** oder **Home(Startseite)/EXIT(BEENDEN)**, um zur normalen TV-Wiedergabe zurückzukehren.
- Drücken Sie die Taste **BACK(ZURÜCK)**, um zum vorherigen Menübildschirm zurückzukehren.

EPG (ELEKTRONISCHER PROGRAMMFÜHRER) (IM DIGITALEN MODUS)

Dieses System verfügt über einen elektronischen Programmführer (EPG), der Ihnen dabei hilft, durch alle möglichen Ansichtsoptionen zu navigieren.

EPG unterstützt dabei Informationen wie Programmlisten sowie Anfangs- und Endurzeiten für alle verfügbaren Dienste. Darüber hinaus sind in EPG oft detaillierte Informationen über das Programm verfügbar (Verfügbarkeit und die Menge an Programmdetails variieren je nach Sender).

Diese Funktion kann nur dann genutzt werden, wenn die entsprechenden Sender die EPG-Information auch übertragen.

Bevor Sie die EPG-Funktion nutzen können, müssen Sie im Menü **Zeit** die Uhr einstellen.

EPG zeigt Programmdetails für die nächsten 8 Tage an.

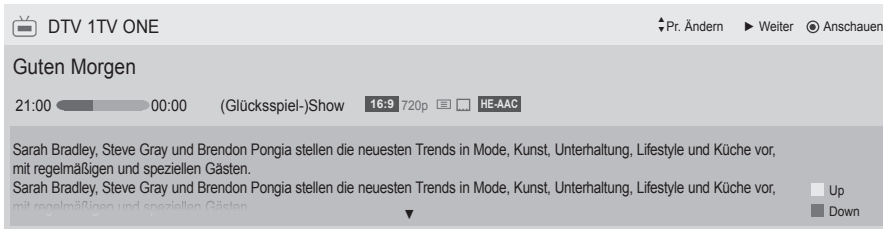

INFO Zeigt die aktuelle Programminformation.

	Wird bei TV- oder DTV-Programmen angezeigt.		Wird mit einem Teletext-Programm angezeigt.
	Wird mit einem Radio-Programm angezeigt.		Wird mit einem Untertitel-Programm angezeigt.
	Wird mit einem MHEG-Programm angezeigt.		Wird mit einem verschlüsselten Programm angezeigt.
	Wird mit einem HE-AAC-Programm angezeigt.		Wird mit einem Dolby Digital Programm angezeigt.
	Format des Programms.		Wird mit einem Dolby Digital Plus Programm angezeigt.
	Format des Programms.	576i/p, 720p, 1080i/p: Auflösung des Programms des jeweiligen Senders	
	Programme mit diesem Symbol werden abhängig von der Programminformation möglicherweise nicht im Monitor Out angezeigt.		

Zeigt die nächste Programminformation.

Weitere Programminformationen anzeigen

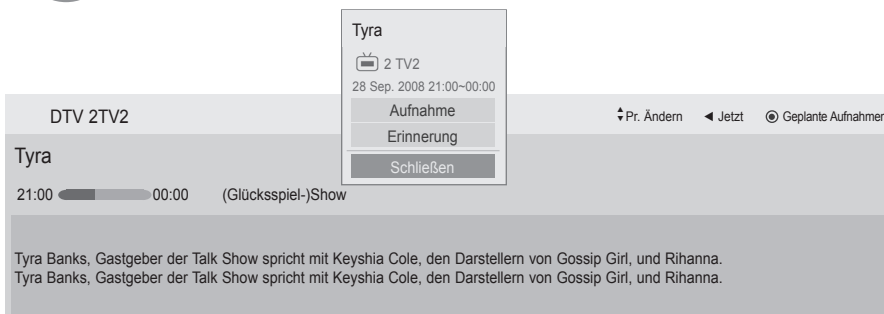

Es wird ein Pop-up-Fenster mit den Aufnahme-/Erinnerungseinstellungen angezeigt.



Wählen Sie den Einstellungsmodus für Timer-Aufnahme/Erinnerung.

EPG (ELEKTRONISCHER PROGRAMMFÜHRER)

EPG aus-/einschalten

1  EPG ein- oder ausschalten.

Wählen Sie ein Programm.

1  oder  Wählen Sie das gewünschte Programm.

Tastenfunktion im JETZT/WEITER-Programmführermodus

Sie können ein aktuell ausgestrahlte Programm sowie ein später anfangendes ansehen.

 **ROT** Ändern Sie den EPG-Modus.

 Wenn JETZT ausgewählt wurde, dann wird zum ausgewählten Programm gesprungen und der EPG angezeigt

 Wählen Sie entweder JETZT oder WEITER-Programm.

 Wählen Sie das Programm.

 Page auf/ab.

Programmführer

That '70s show 25. Nov. 2008 10:05

DTV 1 YLE TV1 25. Nov. 2008 09:45-10:15

	ALLE	JETZT	WEITER
DTV 1	YLE TV1	That '70s show	Keno
DTV 2	YLE TV2	Your World Today	World Business
DTV 4	TV...	Legenen om Den...	Fantomen
DTV 5	YLE FST	Naturtimmen	Kritiskt
DTV 6	CNN	Lyssna	ABC
DTV 8	YLE24	Glamour	Tänään otsikoissa

INFO Information Anschauen TV/RAD RADIO

Modus

 oder  oder  EPG abschalten.

 Wählen Sie entweder DTV oder das RADIO-Programm.

 Detailinformationen ein oder aus.

Tastenfunktion in 8-Tage-Programmführer



Ändern Sie den EPG-Modus.



Modus zur Datumseinstellung aufrufen.



Wenn „Aktuell ausgestrahltes Programm“ ausgewählt wurde, dann wird zum ausgewählten Programm gesprungen und der EPG ausgeblendet.



Wählen Sie Programm.



Wählen Sie das Programm.

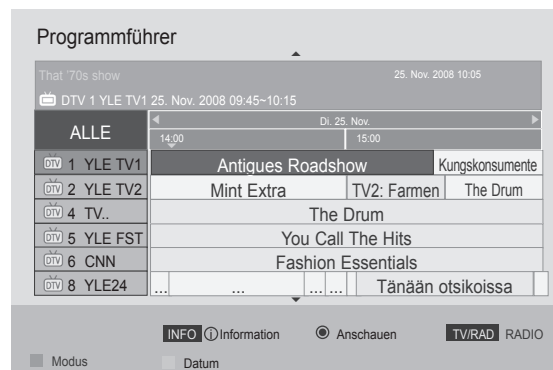

Page auf/ab.



oder



oder



EPG abschalten.



Wählen Sie entweder DTV oder das RADIO-Programm.



Detailinformationen ein oder aus.

BILDEINSTELLUNG





EINSTELLUNG DER BILDGRÖSSE (FORMAT)

Sie können die Anzeige in verschiedenen Bildformaten anschauen; 16:9, Just Scan, Original, Volle Breite, 4:3, 14:9, Zoom und Kino-Zoom.

Wird ein Standbild lange Zeit auf dem Bildschirm angezeigt, kann dieses Standbild einbrennen und ständig sichtbar bleiben.

Sie können die Vergrößerung mit den Tasten $\wedge \vee$ einstellen.

Diese Funktion arbeitet mit dem folgenden Signal.

-   Wählen Sie die Option **Format**.
-   Wählen Sie das gewünschte Bildformat.

- Das **Format** kann auch im Menü **BILD** eingestellt werden.
- Wählen Sie im Menü Format für die Zoom-Einstellung entweder **14:9**, **Zoom** und **Kino-Zoom**. Nach der Einstellung des Zooms wird wieder das Q.Menu eingeblendet.

• 16:9

Mit folgender Auswahl haben Sie die Möglichkeit, das Bild horizontal in linearer Proportion anzupassen, damit es den gesamten Bildschirm ausfüllt (nützlich beim Betrachten von DVDs im Format 4:3).



• Just Scan

Bei Auswahl dieser Option wird das Bild auf die optimale Größe ohne Verluste eingestellt.

Hinweis: Wenn das Originalbild verrauscht ist, können Sie das Rauschen an der Kante sehen.

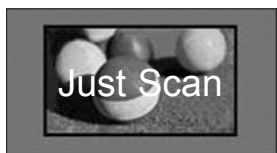

• Original

Wenn Ihr Fernseher ein Widescreen-Signal empfängt, wechselt er automatisch in das gesendete Bildformat.



• Volle Breite

Wenn Ihr Fernseher ein Widescreen-Signal empfängt, können Sie das Bild horizontal oder vertikal in linearen Proportionen so anpassen, dass es den gesamten Bildschirm ausfüllt.

Über den DTV-Eingang werden Videos in den Formaten 4:3 und 14:9 im Vollbildmodus ohne Verzerrung des Bildes unterstützt.



BILDSTEUERUNG

• 4:3

Mit folgender Auswahl haben Sie die Möglichkeit, ein Bild mit dem Original-Seitenverhältnis 4:3 anzusehen.



• 14:9

Mit dieser Option können Sie Filme oder Fernsehprogramme, die im 14:9 Format vorliegen, ansehen. Das 14:9 Format wird ähnlich wie das 4:3 Format dargestellt, nur dass es nach links und rechts vergrößert wird.



• Zoom

Mit folgender Auswahl haben Sie die Möglichkeit, ein Bild ohne Veränderungen anzusehen, wobei das Bild den gesamten Bildschirm füllt. Jedoch wird das Bild oben und unten abgeschnitten.

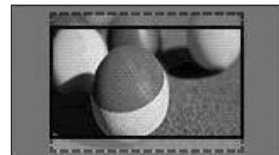

• Kino-Zoom

Wählen Sie „Kino-Zoom“, wenn Sie das Bild mit den korrekten Proportionen anzeigen möchten. Hinweis: Beim Vergrößern bzw. Verkleinern des Bildes kann dieses möglicherweise verzerrt werden.

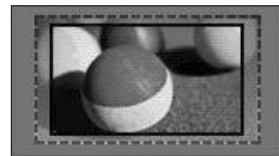

◀ oder ▶ Vergrößerungsfaktor im Kino-Zoom. Der Einstellungsbereich liegt zwischen 1 und 16. Taste ▼ oder ▲: Anzeige verschieben.

! HINWEIS

- ▶ Im Komponente-Modus können Sie nur **4:3**, **16:9** (Breit), **14:9** und **Zoom/Kino-Zoom** auswählen.
- ▶ Im HDMI-Modus können Sie nur **4:3**, Original, **16:9** (Breit), **14:9** und **Zoom/Kino-Zoom** auswählen.
- ▶ Im RGB-PC- und HDMI-PC-Modus können Sie nur **4:3** und **16:9** (Breit) auswählen.
- ▶ Im DTV/HDMI/Komponente-Modus (über 720p) ist die Funktion **Just Scan** verfügbar.
- ▶ Im Analog-/DTV/AV-/Scart-Modus ist das Format „Volle Breite“ verfügbar.

BILDASSISTENT









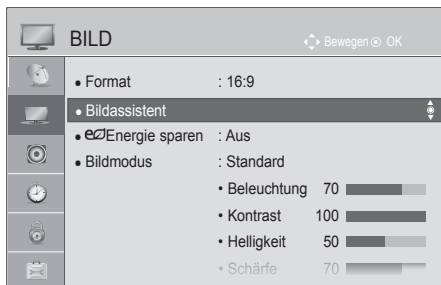

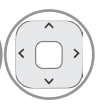

Mit dieser Funktion können Sie die Bildqualität des Originalbildes anpassen.

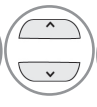
Setzen Sie diese Funktion dazu ein, um die Anzeigequalität zu kalibrieren, indem Sie die Schwarz- und Weißwerte usw. anpassen. Der allgemeine Benutzer kann die Anzeigequalität ganz einfach kalibrieren, indem er jeden Schritt befolgt.

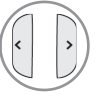
Wenn Sie das Bild auf Tief, Empfohlen oder Hoch anpassen, sehen Sie an einem Beispiel das Ergebnis der Änderung.

Im Modus RGB-PC/HDMI-PC/DVI-PC werden die geänderten Werte für Farbe, Farbton und H/V-Schärfe nicht verwendet.



- 1   oder   Wählen Sie die Option **BILD**.
- 2    Wählen Sie die Option **Bildassistent**.
- 3    Passen Sie die folgenden Einstellungen an: **Standard (Schwarzwert, Weißwert, Farbton, Farbe, Horizontale Schärfe, Vertikale Schärfe, Beleuchtung) oder Bevorzugt (Schwarzwert, Weißwert, Farbton, Farbe, Schärfe, Dynamischer Kontrast, Farbtemp., Beleuchtung)**.
- 4    Wählen Sie die Eingangsquelle zum Übernehmen der Einstellungen.
- 5 

- Wenn Sie die Einstellung vor der letzten Stufe stoppen, werden die Änderungen nicht verwendet.
- Der Einstellungswert wird unter **Expert1** gespeichert.
- Sobald der Bildassistent die Bildqualität einstellt, wird „Energie sparen“ auf „Aus“ geändert.
- Wird die Einstellung der Bildqualität für **Expert1** geändert, verwenden Sie die Funktion **Bild Zurücksetzen**, bevor Sie den **Bildassistenten** aufrufen, um die Einstellung für die Bildqualität zurückzusetzen.
- **Standard**: Modus zum Festlegen der Standard-Bildqualität.
- **Bevorzugt**: Modus zum Festlegen einer bevorzugten Bildqualität anstelle des Standardbildes.

- Drücken Sie die Taste **MENU(MENÜ)** oder **Home(Startseite)/EXIT(BEENDEN)**, um zur normalen TV-Wiedergabe zurückzukehren.
- Drücken Sie die Taste **BACK(ZURÜCK)**, um zum vorherigen Menübildschirm zurückzukehren.

BILDSTEUERUNG

eENERGIE SPAREN

Zur Reduzierung der Leistungsaufnahme des Fernsehers.



Die Standard-Werkseinstellung ist für einen angenehmen Wert für den privaten Gebrauch eingerichtet. Sie können die Bildschirmhelligkeit durch Anpassen der **Energiesparstufe** oder durch Einstellen des **Bildmodus** erhöhen.

Wenn Sie den Energiesparmodus im MGEG/MHP-Modus anpassen, werden die Energiespareinstellungen nach Beenden des MHEG/MHP-Modus übernommen.

Durch Einstellen von „**Bildschirm Aus**“ beim Anhören eines Radioprogramms wird die Leistungsaufnahme verringert.



1   oder   Wählen Sie die Option **BILD**.

2   Wählen Sie die Option **eEnergie sparen**.

3   Wählen Sie **Automatisch, Aus, Minimum, Mittel, Maximum** oder **Bildschirm aus**.

- Drücken Sie die Taste **MENU(MENÜ)** oder **Home(Startseite)/EXIT(BEENDEN)**, um zur normalen TV-Wiedergabe zurückzukehren.
- Drücken Sie die Taste **BACK(ZURÜCK)**, um zum vorherigen Menübildschirm zurückzukehren.

- Wenn Sie „Bildschirm Aus“ wählen, wird der Bildschirm innerhalb von 3 Sekunden ausgeschaltet und der Modus „Bildschirm Aus“ beginnt.
- Wenn Sie „**Energie sparen - Automatisch, Maximum**“ einstellen, funktioniert die Funktion **Beleuchtung** nicht.
- Sie können diese Funktion auch durch die Taste **Energie sparen** an der Fernbedienung anpassen.
- Wenn Sie „Automatisch“ wählen, wird die Beleuchtung automatisch durch den intelligenten Sensor entsprechend der Umgebungsbedingungen angepasst, vorausgesetzt, der Fernseher verfügt über einen intelligenten Sensor.



VOREINGESTELLTE BILDEINSTELLUNGEN

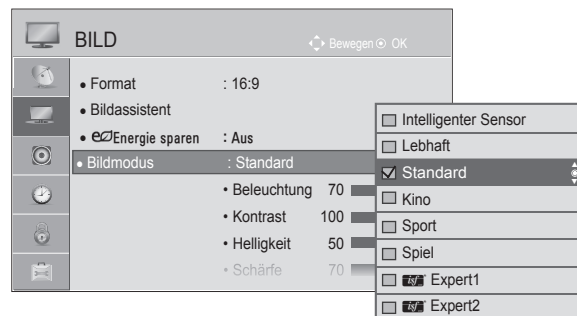

Bildmodus - Voreinstellung

Lebhaft Schärfe.	Darstellung eines lebhaften Bildes durch Anheben von Kontrast, Farbe und
Standard	Der allgemeine Anzeigestatus.
Kino	Optimiert Video für das Anschauen von Filmen.
Sport	Optimiert Video für das Anschauen von Sportveranstaltungen.
Spiel	Optimiert Video für das Spielen von Spielen.



1   oder   Wählen Sie die Option **BILD**.

2   Wählen Sie die Option **Bildmodus**.

3   Wählen Sie eine der Optionen **Intelligenter Sensor**, **Lebhaft**, **Standard**, **Kino**, **Sport** oder **Spiel**.

- Drücken Sie die Taste **MENU(MENÜ)** oder **Home(Startseite)/EXIT(BEENDEN)**, um zur normalen TV-Wiedergabe zurückzukehren.
- Drücken Sie die Taste **BACK(ZURÜCK)**, um zum vorherigen Menübildschirm zurückzukehren.

- **Bildmodus** stellt den Fernseher für die bestmögliche Bilddarstellung ein. Wählen Sie im Menü **Bildmodus** anhand der Programmkategorie die Voreinstellung aus.
- Wenn die Funktion „Intelligenter Sensor“ eingeschaltet ist, wird entsprechend der Umgebungsbedingungen automatisch die am Besten geeignete Bildeinstellung gewählt.
- Die Einstellung von **Bildmodus** ist auch im **Q. MENU** möglich.
- **Intelligenter Sensor**: Passt das Bild entsprechend der Umgebungsbedingungen an.

BILDSTEUERUNG

MANUELLE BILDANPASSUNG

Bildmodus - Benutzeroption

Beleuchtung

Passen Sie zur Einstellung der Bildschirmhelligkeit die Helligkeit des LCD-Felds an.
Das Anpassen der Beleuchtung wird beim Einstellen der Helligkeit des Gerätes empfohlen.

Kontrast

Zur Anpassung des Signalpegels zwischen den Werten für Schwarz und Weiß im Bild. Stellen Sie den Kontrast ein, wenn es zu einer Sättigung der hellen Bildanteile kommt.

Helligkeit

Zur Einstellung des Signalgrundpegels des Bildes.

Schärfe

Zur Einstellung der Kantenschärfe an den Übergängen zwischen hellen und dunklen Bereichen des Bildes.

Je niedriger der eingestellte Wert, desto weicher erscheint das Bild.

Farbe

Zur Anpassung der Intensität aller Farben.

Farbton

Zur Anpassung der Balance zwischen den Farben Rot und Grün.



Farbtemp.

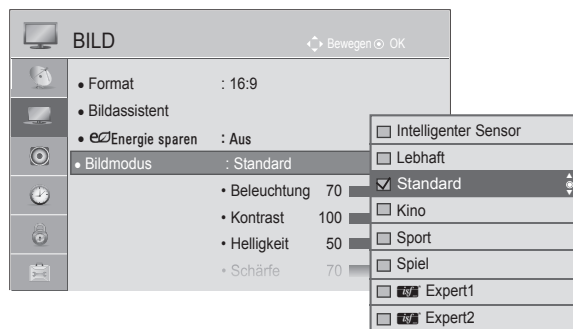

Bei einer Anpassung nach links wird das Bild rötlicher, bei einer Anpassung nach rechts wird es bläulicher.

Diese Funktion ist bei Aktivierung des „Intelligenten Sensors“ nicht verfügbar.





1   oder   Wählen Sie die Option **BILD**.

2   Wählen Sie die Option **Bildmodus**.

3   Wählen Sie die Option **Lebhaft**, **Standard**, **Kino**, **Sport** oder **Spiel**.

4   Wählen Sie die Option **Beleuchtung**., **Kontrast**, **Helligkeit**, **Schärfe**, **Farbe**, **Farbton** oder **Farbtemp.**.

5   Nehmen Sie die jeweiligen Einstellungen vor.

- Drücken Sie die Taste **MENU(MENÜ)** oder **Home(Startseite)/EXIT(BEENDEN)**, um zur normalen TV-Wiedergabe zurückzukehren.
- Drücken Sie die Taste **BACK(ZURÜCK)**, um zum vorherigen Menübildschirm zurückzukehren.

• **Vorteil der Verwendung der Option „Beleuchtung“**

- Der Stromverbrauch wird um bis zu 60 % reduziert.
- Die Helligkeit für den Wert Schwarz wird reduziert. (Weil Schwarz nun einen höheren Kontrast bietet, kommen Sie in den Genuss einer wesentlich besseren Qualität.)
- Sie können die Helligkeit unter Beibehaltung der Originalauflösung des Signals anpassen.

❗ **HINWEIS**

- ▶ Im RGB-PC/HDMI-PC-Modus können Sie Farbe, Schärfe und Farbton nicht anpassen.
- ▶ Wenn die Option **Expert 1/2** ausgewählt ist, können Sie **Beleuchtung**., **Kontrast**, **Helligkeit**, **H. Schärfe**, **V. Schärfe**, **Farbe** oder **Farbton** auswählen.

BILDSTEUERUNG

TECHNOLOGIE ZUR BILDVERBESSERUNG



Sie können die Anzeige für jeden Bildmodus passend zur Anzeige des jeweiligen Videos kalibrieren. Sie können für jede Signalquelle den Videowert unterschiedlich einstellen.

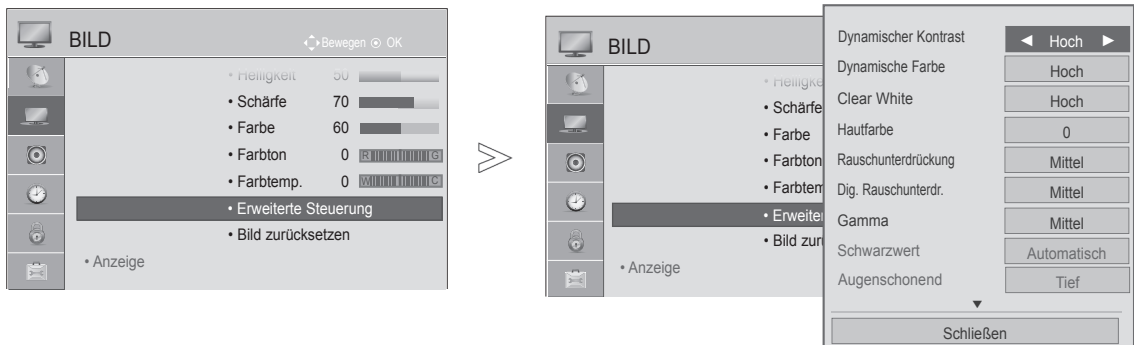

Um die Anzeige nach durchgeführten Anpassungen für jeden Video-Modus wieder auf den werkseitigen Vorgabewert zurückzusetzen, führen Sie die Funktion „Bild zurücksetzen“ für jeden Bildmodus aus.

- Ihr TV-Gerät kann von der Abbildung möglicherweise leicht abweichen.



1   oder   Wählen Sie die Option **BILD**.

2   Wählen Sie die Option **Erweiterte Steuerung**.

3   Wählen Sie eine gewünschte Quelle aus:
Dynamischer Kontrast, Dynamische Farbe, Clear White, Hautfarbe, Rauschunterdrückung, Dig. Rauschunterdr., Gamma, Schwarzwert, Augenschonend, Echtes Kino, Farbskala oder xvYCC. (Siehe S. 88 bis 89)

4  Nehmen Sie die jeweiligen Einstellungen vor.

- Drücken Sie die Taste **MENU(MENÜ)** oder **Home(Startseite)/EXIT(BEENDEN)**, um zur normalen TV-Wiedergabe zurückzukehren.
- Drücken Sie die Taste **BACK(ZURÜCK)**, um zum vorherigen Menübildschirm zurückzukehren.



EXPERTEN-BILDEINSTELLUNG

Durch eine Aufteilung in die Kategorien **Expert1** und **Expert2** stehen mehr Kategorien zur Verfügung, die dem Benutzer zur Einstellung einer passenden, optimalen Bildqualität dienen.

Damit steht auch dem professionellen Benutzer eine Möglichkeit zur Verfügung, die Leistung des Fernsehers für spezifische Videos anpassen zu können.

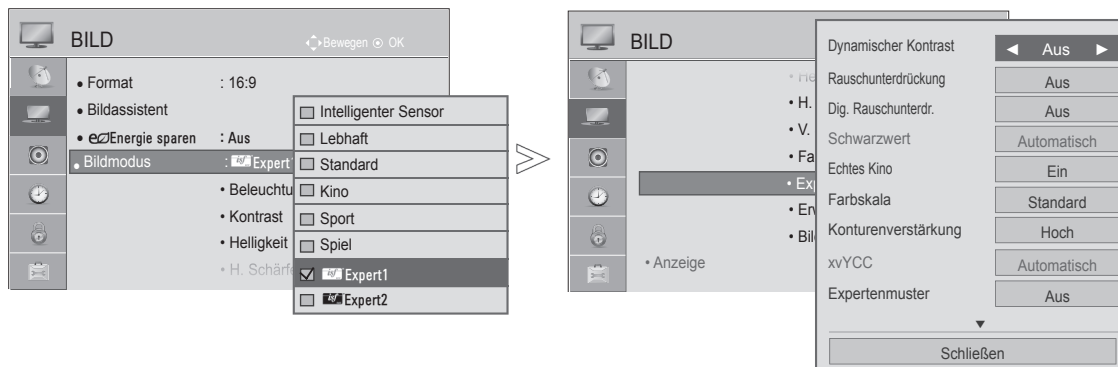
- Ihr TV-Gerät kann von der Abbildung möglicherweise leicht abweichen.

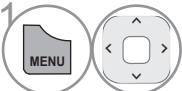
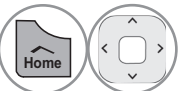

- 1  oder  Wählen Sie die Option **BILD**.
- 2  Wählen Sie die Option **Bildmodus**.
- 3  Wählen Sie  **Expert1** oder  **Expert2**.
- 4  Wählen Sie die Option **Experteneinstellung**.
- 5  Wählen Sie eine gewünschte Quelle aus.
- 6  Nehmen Sie die jeweiligen Einstellungen vor.

- Drücken Sie die Taste **MENU(MENÜ)** oder **Home(Startseite)/EXIT(BEENDEN)**, um zur normalen TV-Wiedergabe zurückzukehren.
- Drücken Sie die Taste **BACK(ZURÜCK)**, um zum vorherigen Menübildschirm zurückzukehren.

BILDSTEUERUNG

*Diese Funktion ist in einigen Ländern nicht verfügbar.

Dynamischer Kontrast (Aus/Tief/Mittel/Hoch)	<ul style="list-style-type: none"> ■ Passt den Kontrast optimal an die Helligkeit des Bildschirms an. Das Bild wird durch Aufhellen heller Bildanteile und Abdunkeln dunkler Bildanteile verbessert.
Dynamische Farbe (Aus/Tief/Hoch)	<ul style="list-style-type: none"> ■ Zur Anpassung der angezeigten Farben, um diese lebhafter, reichhaltiger und klarer erscheinen zu lassen. Mit dieser Funktion wird Farbton, Sättigung und Leuchtdichte verbessert, sodass Rot, Blau, Grün und Weiß lebhafter wirken.
Hautfarbe (-5 bis 5)	<ul style="list-style-type: none"> ■ Passt den Hautton des Bildes an, so dass Sie Ihre bevorzugte Hautfarbe einstellen können.
Rauschunterdrückung (Aus/Tief/Mittel/Hoch/ Automatisch (nur im Analogmodus))	<ul style="list-style-type: none"> ■ Verringert das Bildrauschen ohne die Videoqualität zu beeinträchtigen.
Digitale Rauschunterdrückung (Tief/Mittel/Hoch/Aus)	<ul style="list-style-type: none"> ■ Verringert das Rauschen in Bezug auf komprimiertes MPEG-Video.
Gamma (Erweiterte Einstellung: Tief/Mittel/ Hoch Experteneinstellung: 1,9/2,2/2,4)	<ul style="list-style-type: none"> ■ Zur Einstellung der Helligkeit im dunklen Bereich und des mittleren Grauwertebereichs des Bildes. <ul style="list-style-type: none"> • Tief/1,9: Lässt Bereiche mit dunklem und mittlerem Grau im Bild heller erscheinen. • Mittel/2,2: Darstellung der Originalwerte des Bildes. • Hoch/2,4: Lässt Bereiche mit dunklem und mittlerem Grau im Bild dunkler erscheinen.
Schwarzwert (Tief/Hoch/ Automatisch)	<ul style="list-style-type: none"> • Tief: Das angezeigte Bild wird dunkler. • Hoch: Das angezeigte Bild wird heller. • Automatisch: Setzt den Schwarzwert des Bildschirms automatisch auf Hoch oder Niedrig, entsprechend zum Eingangssignalpegel. ■ Mit dieser Funktion kann 'Tief' oder 'Hoch' in folgenden Modi gewählt werden: AV(NTSC-M), HDMI oder Komponente. Andernfalls ist 'Schwarzwert' auf 'Automatisch' eingestellt.
Clear White (Aus/Tief/Hoch)	<ul style="list-style-type: none"> ■ Macht den weißen Bereich des Bildschirms heller und klarer.
Augenschonend (Aus/Tief/Hoch)	<p>*Diese Funktion ist in einigen Ländern nicht verfügbar.</p> <ul style="list-style-type: none"> ■ Stellt die Helligkeit des Bildschirms automatisch auf die optimale Stufe ein, wenn der Bildschirm zu hell ist. ■ Diese Funktion ist in „Bildmodus-Lebhaft, Kino, Expert1, Expert2, Intelligenter Sensor“ deaktiviert.
Echtes Kino (Ein/Aus)	<ul style="list-style-type: none"> ■ Verringert ruckelnde Bilder bei der Wiedergabe von Kinofilmen. ■ Verwenden Sie diese Funktion, wenn Sie sich Material aus Spielfilmen anschauen. ■ Für diese Funktion muss TruMotion ausgeschaltet sein. (Nur 47LD6***)

<p>Farbskala (Erweiterte Steuerung) (Wide/Standard)</p>	<ul style="list-style-type: none"> • Standard: Modus zum Verwenden der Originalfarbskala, unabhängig von den Bildschirmeigenschaften. • Wide (Breit): Modus zum Verwenden der maximalen Farbskala auf dem Bildschirm des TV-Geräts.
<p>Farbskala (Experteneinstellung) (EBU/SMPTE/BT709/ Wide/Standard)</p>	<ul style="list-style-type: none"> • Standard: Modus zum Verwenden der Originalfarbskala, unabhängig von den Bildschirmeigenschaften. • Wide (Breit): Modus zum Verwenden der maximalen Farbskala auf dem Bildschirm des TV-Geräts. • EBU: Modus zum Anzeigen der EBU-Farbskala. • SMPTE: Modus zum Anzeigen der SMPTE-Farbskala. • BT709: Modus zum Anzeigen der BT709-Farbskala.
<p>Konturenverstärkung (Aus/Tief/Hoch)</p>	<ul style="list-style-type: none"> ■ Lässt die Kanten des Bildes schärfer und deutlicher erscheinen. ■ Diese Funktion kann in „Bildmodus - Expert“ verwendet werden.
<p>xvYCC (Auto./Aus/Ein)</p>	<p>*Diese Funktion ist in einigen Ländern nicht verfügbar.</p> <ul style="list-style-type: none"> ■ Mit dieser Funktion werden Farben reichhaltiger dargestellt. ■ Diese Funktion ist im „Bildmodus - Kino, Expert“ aktiviert, wenn ein xvYCC-Signal am HDMI-Eingang anliegt.
<p>Expertenmuster (Aus/Muster1/ Muster2)</p>	<ul style="list-style-type: none"> ■ Dieses Muster ist erforderlich, um das Bild des Digital-TV-Geräts zu prüfen. ■ Diese Funktion wird im "Anzeigemodus - Expert" beim DTV-Empfang aktiviert.
<p>Farbfilter (Aus/Rot/Grün/Blau)</p>	<ul style="list-style-type: none"> ■ Mit dieser Funktion können die jeweiligen Farben aus dem Videosignal gefiltert werden. <p>Sie können den RGB-Filter zur genauen Einstellung der Farbsättigung und des Farbtons verwenden.</p>
<p>Farbtemp. (Mittel/Warm/Kalt)</p>	<p>Diese Funktion dient zur Anpassung der gesamten Farbe der Anzeige nach Ihrem Geschmack.</p> <p>a. • Methode: 2-Punkt</p> <ul style="list-style-type: none"> • Muster: Innen, Außen • Rot/Grün/Blau-Kontrast, Rot/Grün/Blau-Helligkeit: <p>Der Einstellungsbereich liegt zwischen -50 und +50.</p> <p>b. • Methode: 10-Punkt IRE</p> <ul style="list-style-type: none"> • Muster: Innen / Außen • IRE (Institute of Radio Engineers) ist die Einheit zur Anzeige des Pegels eines Videosignals und kann zwischen 10, 20, 30 bis 100 eingestellt werden. Die Einstellung kann jeweils für die Farben Rot, Grün und Blau vorgenommen werden. • Leuchtdichte: Diese Funktion zeigt den berechneten Leuchtdichtewert für ein Gamma von 2,2 an. Sie können den gewünschten Leuchtdichtewert bei 100 IRE eingeben, dann wird der Leuchtdichte-Sollwert für ein Gamma von 2,2 von 10 IRE bis 90 IRE in Schritten von 10 angezeigt. • Rot/Grün/Blau: Der Einstellungsbereich geht von -50 bis +50.
<p>Farbmanagement</p>	<ul style="list-style-type: none"> ■ Da diese Funktion nur zur professionellen Einstellung mit Hilfe von Testmustern genutzt wird, werden andere Farben nicht beeinflusst, es können jedoch die sechs Farbbereiche (Rot/Grün/Blau/Cyan/Magenta/Gelb) separat eingestellt werden. <p>Farbunterschiede sind möglicherweise nicht zu sehen, selbst wenn Sie Anpassungen für allgemeines Video durchführen.</p> <ul style="list-style-type: none"> ■ Zur Anpassung von Rot/Grün/Blau/Gelb/Türkis/Magenta. • Farbe Rot/Grün/Blau/Gelb/Türkis/Magenta: Der Anpassungsbereich liegt zwischen -30 und +30. • Farbton Rot/Grün/Blau/Gelb/Türkis/Magenta: Der Anpassungsbereich liegt zwischen -30 und +30. ■ Diese Funktion ist im Modus RGB-PC und HDMI (PC) deaktiviert.







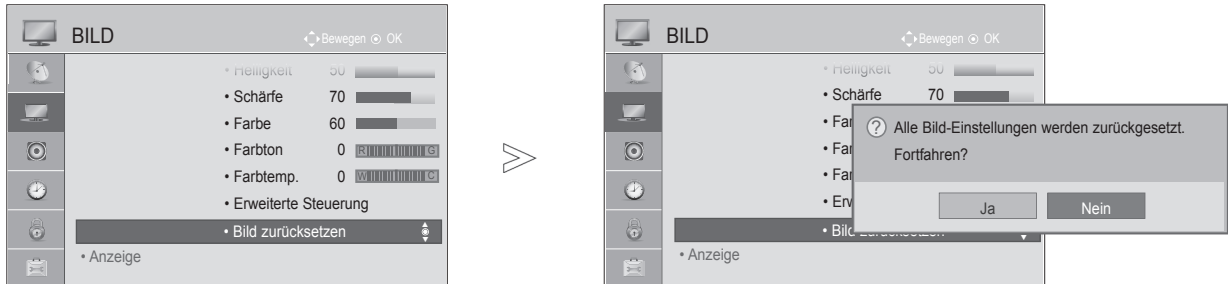

BILDSTEUERUNG

BILD ZURÜCKSETZEN

Die Einstellungen des ausgewählten Bildmodus werden auf die werkseitigen Voreinstellungen zurückgesetzt.

- Ihr TV-Gerät kann von der Abbildung möglicherweise leicht abweichen.



- 1   oder   Wählen Sie die Option **BILD**.
- 2   Wählen Sie die Option **Bild Zurücksetzen**.
- 3   Wählen Sie die Option **Ja**.
- 4  Den angepassten Wert initialisieren.

- Drücken Sie die Taste **MENU(MENÜ)** oder **Home(Startseite)/EXIT(BEENDEN)**, um zur normalen TV-Wiedergabe zurückzukehren.
- Drücken Sie die Taste **BACK(ZURÜCK)**, um zum vorherigen Menübildschirm zurückzukehren.

TRUMOTION

(Nur 47LD6***)

Dient zur Darstellung der bestmöglichen Bildqualität, wenn schnelle Bildfolgen oder ein Film ohne Bewegungs-Blur oder Ruckeln wiedergegeben werden soll.

Hoch: Für weichere Bildübergänge.

Tief: Für weiche Bildübergänge. Verwenden Sie diese Einstellung für den Standardgebrauch.

Aus: Schaltet die Funktion TruMotion aus.

Benutzer: Der Benutzer kann die Werte für **Judder** und **Blur** der Funktion TruMotion separat einstellen.

- **Judder:** Anpassen des Rauschens der Anzeige.

- **Blur:** Anpassen des Nachbildes der Anzeige.

Diese Funktion ist im Modus RGB-PC und HDMI-PC deaktiviert.



Beim Aktivieren von „TruMotion“ kann es zu Rauschen auf dem Bildschirm kommen.

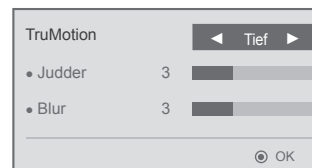

Sollte dieser Effekt eintreten, stellen Sie „TruMotion“ auf „Aus“.

Wenn Sie die Option „**Bildmodus-Spiel**“ auswählen, setzen Sie „**TruMotion**“ auf „**Aus**“.



1   oder   Wählen Sie die Option **BILD**.

2   Wählen Sie **TruMotion**.

3   Wählen Sie die Option **Tief, Hoch, Benutzer** oder **Aus**.

4  Nehmen Sie die jeweiligen Einstellungen vor.





- Drücken Sie die Taste **MENU(MENÜ)** oder **Home(Startseite)/EXIT(BEENDEN)**, um zur normalen TV-Wiedergabe zurückzukehren.
- Drücken Sie die Taste **BACK(ZURÜCK)**, um zum vorherigen Menübildschirm zurückzukehren.

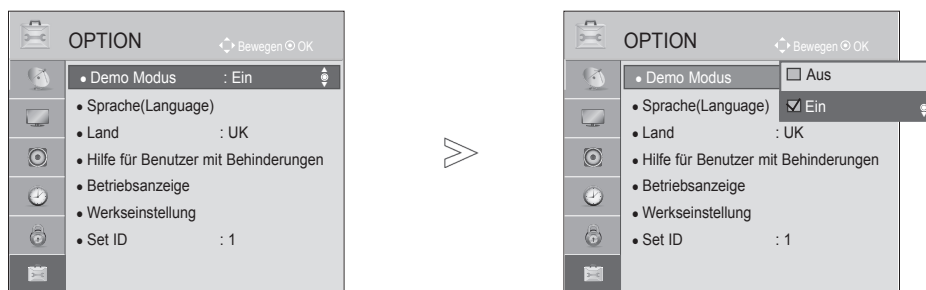

BILDSTEUERUNG

DEMO MODUS



Die Anzeige wird im **Demo Modus** automatisch nach 5 Minuten zurückgesetzt.



1   oder   Wählen Sie **OPTION**.

2   Wählen Sie **Demo Modus**.

3   Wählen Sie **Ein**.

4  Kehren Sie zum vorherigen Menübildschirm zurück.
Drücken Sie eine beliebige Taste, um die Demo zu stoppen (außer den Tasten Stumm,  + und -).

- Drücken Sie die Taste **MENU(MENÜ)** oder **Home(Startseite)/EXIT(BEENDEN)**, um zur normalen TV-Wiedergabe zurückzukehren.
- Drücken Sie die Taste **BACK(ZURÜCK)**, um zum vorherigen Menübildschirm zurückzukehren.

BETRIEBSANZEIGE

Stellen Sie die Betriebs-/Standby-Anzeige an der Vorderseite des Fernsehgeräts ein.





Bereitschaftsanzeige

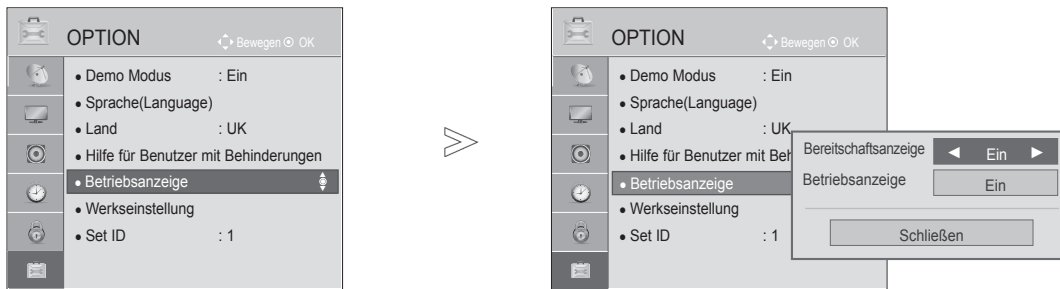

Legt fest, ob im Bereitschaftsmodus die Anzeigeleuchte an der Vorderseite des Fernsehers **Ein** oder **Aus** ist.

Betriebsanzeige

Legt fest, ob beim Einschalten der Stromversorgung die Anzeigeleuchte an der Vorderseite des Fernsehers **Ein** oder **Aus** ist.



1   oder   Wählen Sie **OPTION**.

2   Wählen Sie die Option **Betriebsanzeige**.

3   Wählen Sie die Option **Bereitschaftsanzeige** oder **Betriebsanzeige**.

4  Wählen Sie eine gewünschte Quelle aus.

- Drücken Sie die Taste **MENU(MENÜ)** oder **Home(Startseite)/EXIT(BEENDEN)**, um zur normalen TV-Wiedergabe zurückzukehren.
- Drücken Sie die Taste **BACK(ZURÜCK)**, um zum vorherigen Menübildschirm zurückzukehren.

TON- UND SPRACHEINSTELLUNG







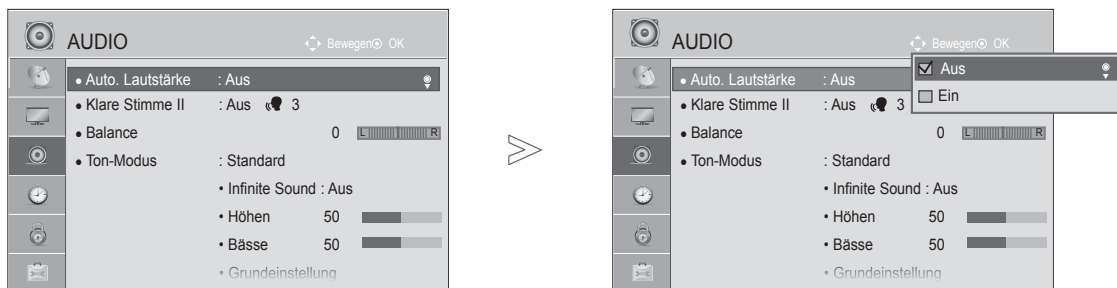

AUTOMATISCHER LAUTSTÄRKEAUSGLEICH

Die **automatische Lautstärke**instellung sorgt dafür, dass die Lautstärke unverändert bleibt, wenn Sie den Sender wechseln.

Weil jeder Sender seine eigenen Signalbedingungen hat, ist bei jedem Programmwechsel möglicherweise eine Lautstärkeanpassung erforderlich. Durch diese Funktion erhält der Benutzer stets eine gleich bleibende Lautstärke dank der automatischen Anpassung für jeden Sender.

Wenn die Tonqualität oder die Lautstärke nicht dem von Ihnen gewünschten Standard entspricht, wird der Einsatz eines separaten Home Theaters oder Verstärkers empfohlen, um den unterschiedlichen Benutzerumgebungen gerecht zu werden.







- 1   oder   Wählen Sie die Option **AUDIO**.
- 2   Wählen Sie die Option **Auto. Lautstärke**.
- 3   Wählen Sie **Ein** oder **Aus**.

- Drücken Sie die Taste **MENU(MENÜ)** oder **Home(Startseite)/EXIT(BEENDEN)**, um zur normalen TV-Wiedergabe zurückzukehren.
- Drücken Sie die Taste **BACK(ZURÜCK)**, um zum vorherigen Menübildschirm zurückzukehren.

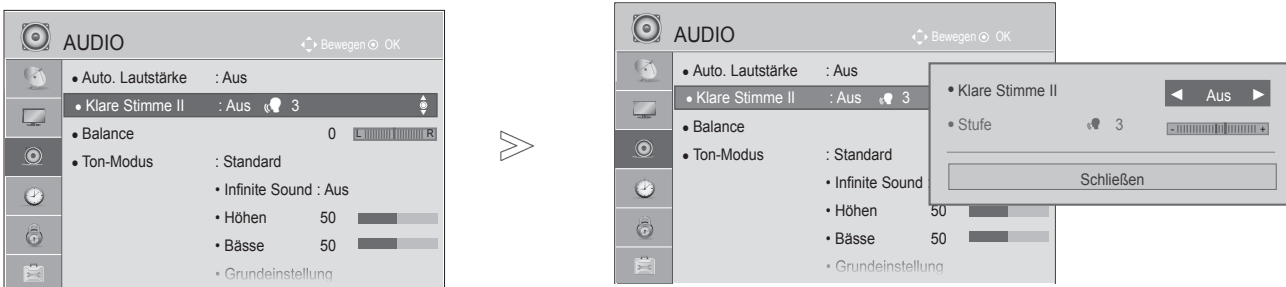
KLARE STIMME II



Durch Filterung des menschlichen Klangbereichs aus den übrigen Klangbereichen sind menschliche Stimmen deutlicher zu hören.



- 1  oder  Wählen Sie die Option **AUDIO**.
- 2  Wählen Sie die Option **Klare Stimme II**.
- 3  Wählen Sie **Ein** oder **Aus**.

- Wenn Sie die Einstellung „**Ein**“ für **Klare Stimme II** wählen, ist die Funktion **Infinite Sound** inaktiv.
- Wählen Sie eine Stufe zwischen ‘-6’ und ‘+6’.

Anpassen der Stufe für „Klare Stimme“, wenn „Ein“ gewählt wurde

- 4  Wählen Sie die Option **Stufe**.
- 5  Führen Sie die gewünschte Anpassung durch.

- Drücken Sie die Taste **MENU(MENÜ)** oder **Home(Startseite)/EXIT(BEENDEN)**, um zur normalen TV-Wiedergabe zurückzukehren.
- Drücken Sie die Taste **BACK(ZURÜCK)**, um zum vorherigen Menübildschirm zurückzukehren.

TON- UND SPRACHEINSTELLUNG

VOREINGESTELLTE TONEINSTELLUNGEN - TON-MODUS

Sie können Ihre bevorzugte Toneinstellung auswählen; Standard, Musik, Kino, Sport oder Spiel, und Sie können auch die Höhen und die Bässe anpassen.

Mit Ton-Modus kommen Sie immer in den Genuss des bestmöglichen Tons, ohne besondere Einstellungen vornehmen zu müssen, denn der Fernseher stellt je nach Inhalt des Programms die passenden Ton-Optionen ein.

Standard, Musik, Kino, Sport und Spiel sind werkseitig für optimale Tonqualität voreingestellt.

Standard Bietet Ton in Standardqualität.





Musik Optimiert den Ton wird für das Anhören von Musik.

Kino Optimiert den Ton für das Anschauen von Filmen.

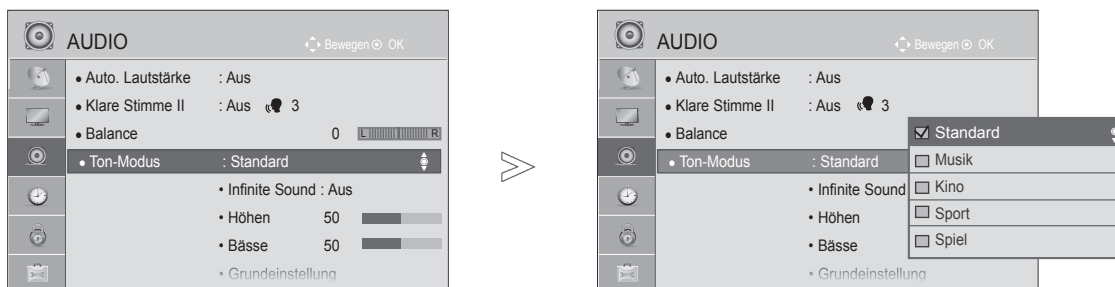
Sport Optimiert den Ton für das Anschauen von Sportveranstaltungen.

Spiel Optimiert den Ton für das Spielen von Videospiele.



- 1  oder  Wählen Sie die Option **AUDIO**.
- 2  Wählen Sie die Option **Ton-Modus**.
- 3  Wählen Sie die Option **Standard, Musik, Kino, Sport** oder **Spiel**.

• Die Einstellung von **Ton-Modus** ist auch im **Q. MENU** möglich.

- Drücken Sie die Taste **MENU(MENÜ)** oder **Home(Startseite)/EXIT(BEENDEN)**, um zur normalen TV-Wiedergabe zurückzukehren.
- Drücken Sie die Taste **BACK(ZURÜCK)**, um zum vorherigen Menübildschirm zurückzukehren.

ANPASSUNG DER TONEINSTELLUNG - BENUTZERMODUS



1 oder Wählen Sie die Option **AUDIO**.

2 Wählen Sie die Option **Ton-Modus**.

3 Wählen Sie die Option **Standard, Musik, Kino, Sport** oder **Spiel**.

4 Wählen Sie die Option **Höhen** oder **Bässe**.

5 Stellen Sie den gewünschten Tonpegel ein.

- Drücken Sie die Taste **MENU(MENÜ)** oder **Home(Startseite)/EXIT(BEENDEN)**, um zur normalen TV-Wiedergabe zurückzukehren.
- Drücken Sie die Taste **BACK(ZURÜCK)**, um zum vorherigen Menübildschirm zurückzukehren.

INFINITE SOUND

Wählen Sie diese Option, um einen realistischen Klang zu erhalten.

1 oder Wählen Sie die Option **AUDIO**.

2 Wählen Sie die Option **Infinite Sound**.

3 Wählen Sie **Ein** oder **Aus**.

Infinite Sound: Infinite Sound ist eine patentierte LG-eigene Technologie zur Klangbearbeitung, die den Eindruck eines 5.1 Surround Sounds mit den beiden Frontlautsprechern erzeugt.







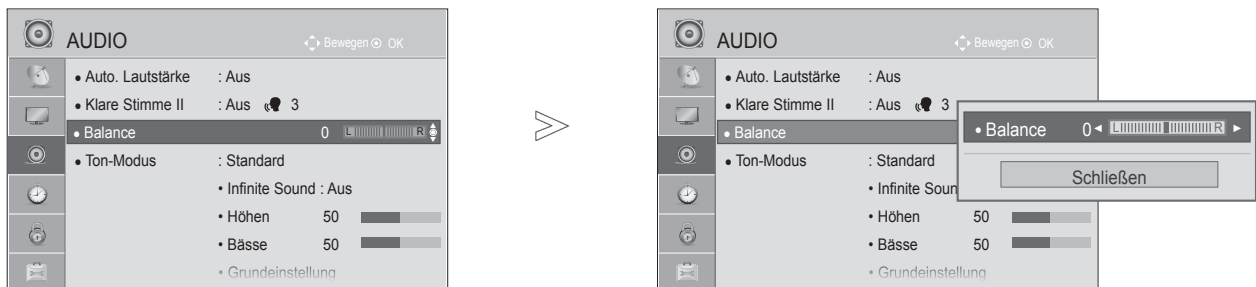

- Drücken Sie die Taste **MENU(MENÜ)** oder **Home(Startseite)/EXIT(BEENDEN)**, um zur normalen TV-Wiedergabe zurückzukehren.
- Drücken Sie die Taste **BACK(ZURÜCK)**, um zum vorherigen Menübildschirm zurückzukehren.

TON- UND SPRACHEINSTELLUNG

BALANCE

Zur Einstellung der Ton-Balance der Lautsprecher auf die bevorzugten Werte.









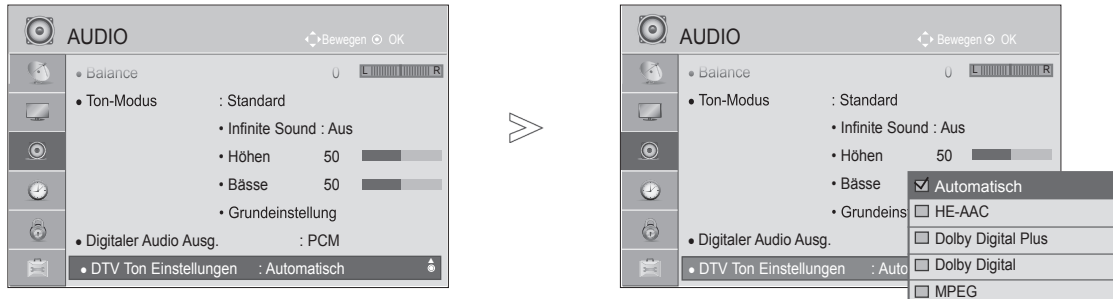

- 1   oder   Wählen Sie die Option **AUDIO**.
- 2   Wählen Sie die Option **Balance**.
- 3   Führen Sie die gewünschte Anpassung durch.

- Drücken Sie die Taste **MENU(MENÜ)** oder **Home(Startseite)/EXIT(BEENDEN)**, um zur normalen TV-Wiedergabe zurückzukehren.
- Drücken Sie die Taste **BACK(ZURÜCK)**, um zum vorherigen Menübildschirm zurückzukehren.

DTV-AUDIOEINSTELLUNG (NUR IM DIGITALMODUS)

Enthält ein Eingangssignal verschiedene Audio-Typen, können Sie mit dieser Funktion den gewünschten Audio-Typ wählen.



- 1   oder   Wählen Sie die Option **AUDIO**.
- 2   Auswählen **DTV Ton Einstellungen**.
- 3   Wählen Sie die Option **Automatisch, HE-AAC, Dolby Digital+, Dolby Digital** oder **MPEG**.

- Drücken Sie die Taste **MENU(MENÜ)** oder **Home(Startseite)/EXIT(BEENDEN)**, um zur normalen TV-Wiedergabe zurückzukehren.
- Drücken Sie die Taste **BACK(ZURÜCK)**, um zum vorherigen Menübildschirm zurückzukehren.

- **Auto:** Stellt die Ausgabereihenfolge automatisch auf **HE-AAC > Dolby Digital+ > Dolby Digital > MPEG** ein. (Außer in Italien)
- **Auto:** Stellt die Ausgabereihenfolge automatisch auf **HE-AAC > Dolby Digital+ > MPEG > Dolby Digital** ein. (Nur Italien)
- **HE-AAC, Dolby Digital +, Dolby Digital, MPEG:** Gibt dem Benutzer die Möglichkeit, den Audio-Typ zu wählen, den er möchte.
Beisp.: Wenn **MPEG** ausgewählt ist, erfolgt die Ausgabe stets als **MPEG**.
Falls MPEG nicht unterstützt wird, wird statt dessen ein anderer Audiotyp verwendet.
- Siehe S. 106 bis 107 (Auswahl der Audiosprache)

TON- UND SPRACHEINSTELLUNG

AUSWÄHLEN DES DIGITALEN AUDIO-AUSGANGS







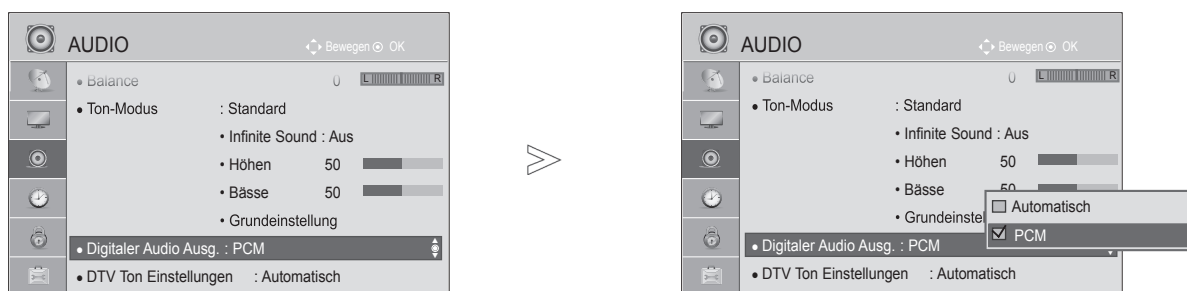

Mit dieser Funktion können Sie den bevorzugten digitalen Audio-Ausgang auswählen.

Wenn Dolby Digital verfügbar ist, wird durch Auswahl von „Auto“ im Menü „Digitaler Audio Ausg.“ der Ausgang SPDIF (Sony Philips Digital InterFace) auf Dolby Digital eingestellt.

Wenn im Menü „Digitaler Audio Ausg.“ die Option „Auto“ ausgewählt ist und Dolby Digital ist nicht verfügbar, wird der Ausgang SPDIF auf PCM (Pulse-Code Modulation) eingestellt.

Auch wenn für einen Kanal, der Dolby Digital Audio enthält, sowohl Dolby Digital als auch Audiosprache eingestellt wurde, wird nur Dolby Digital wiedergegeben.



- 1   oder   Wählen Sie die Option **AUDIO**.
- 2   Wählen Sie die Option **Digitaler Audio Ausg.**
- 3   Wählen Sie die Option **Automatisch** oder **PCM**.



Hergestellt unter Lizenz von Dolby Laboratories. Dolby und das Doppel-D-Symbol sind Warenzeichen der Firma Dolby Laboratories.

- Es besteht die Möglichkeit, dass im HDMI-Modus bei einigen DVD-Playern kein Ton über SPDIF ausgegeben wird. Stellen Sie dann den Ausgang für digitales Audio am DVD-Player auf PCM ein. (In HDMI wird Dolby Digital Plus nicht unterstützt).









Element	Audio-Eingang	Digitaler Audio-Ausgang
Auto (Lautsprecher Ein)	MPEG Dolby Digital Dolby Digital Plus HE-AAC	PCM Dolby Digital Dolby Digital PCM
Auto (Lautsprecher Aus)	MPEG Dolby Digital Dolby Digital Plus HE-AAC	PCM Dolby Digital Dolby Digital Dolby Digital
PCM	Alle	PCM

- Drücken Sie die Taste **MENU(MENÜ)** oder **Home(Startseite)/EXIT(BEENDEN)**, um zur normalen TV-Wiedergabe zurückzukehren.
- Drücken Sie die Taste **BACK(ZURÜCK)**, um zum vorherigen Menübildschirm zurückzukehren.

AUDIO GRUNDEINSTELLUNG

Die Einstellungen des ausgewählten Ton-Modus werden auf die werkseitigen Voreinstellungen zurückgesetzt.



- 1   oder   Wählen Sie die Option **AUDIO**.
- 2   Wählen Sie die Option **Grundeinstellung**.
- 3   Wählen Sie die Option **Ja**.
- 4  Den angepassten Wert initialisieren.

- Drücken Sie die Taste **MENU(MENÜ)** oder **Home(Startseite)/EXIT(BEENDEN)**, um zur normalen TV-Wiedergabe zurückzukehren.
- Drücken Sie die Taste **BACK(ZURÜCK)**, um zum vorherigen Menübildschirm zurückzukehren.

TON- UND SPRACHEINSTELLUNG

AUDIOBESCHREIBUNG (NUR IM DIGITALMODUS)



Diese Funktion ist für Blinde gedacht und liefert zusätzlich zum Basis-Audio eine erklärende Audiobeschreibung der aktuellen Situation in einem Fernsehprogramm.

Wenn für „Audiobeschreibung“ die Option „Ein“ gewählt wurde, werden Basis-Audio und Audiobeschreibung nur für solche Programme ausgegeben, die eine Audiobeschreibung beinhalten.

Lautstärke Zur Veränderung der Lautstärke der Audiobeschreibung

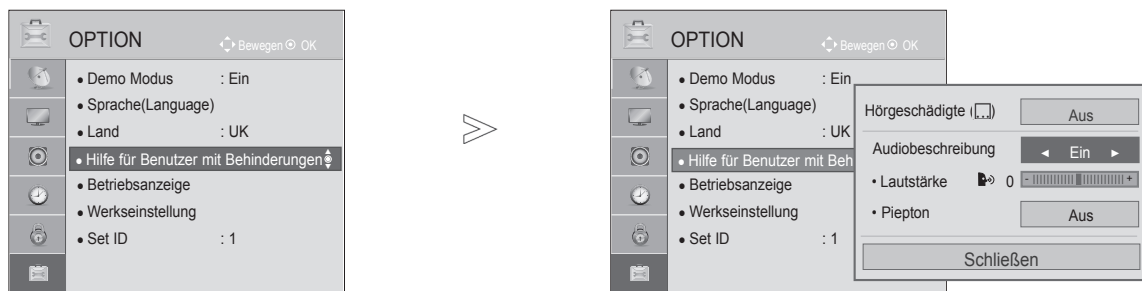
Piepton Wenn ein Programm mit Audiobeschreibung ausgewählt wird, ertönt ein Piepton





1  oder  Wählen Sie **OPTION**.

2  Wählen Sie **Hilfe für Benutzer mit Behinderungen**.

3  Wählen Sie die Option **Audiobeschreibung**.

Anpassen der Lautstärke für „Audiobeschreibung“, wenn „Ein“ gewählt wurde

4  Wählen Sie die Option **Lautstärke** oder **Piepton**.

5  Führen Sie die gewünschte Anpassung durch.

- Drücken Sie die Taste **MENU(MENÜ)** oder **Home(Startseite)/EXIT(BEENDEN)**, um zur normalen TV-Wiedergabe zurückzukehren.
- Drücken Sie die Taste **BACK(ZURÜCK)**, um zum vorherigen Menübildschirm zurückzukehren.

STEREO/DUAL-EMPfang (NUR IM ANALOG-MODUS)

Wenn ein Programm ausgewählt wird, erscheint die Toninformation für den Sender zusammen mit der Programmnummer und dem Sendernamen.

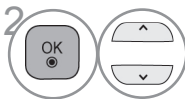
- 1  Wählen Sie die Option **Audio** oder **Audiosprache**.
- 2  Wählen Sie die Tonausgabe.

Sendung	On Screen Display (Bildschirmmenü)
Mono	MONO
Stereo	STEREO
Dual	DUAL I, DUAL II, DUAL I+II

■ Tonauswahl Mono

Wenn das Stereosignal nur schwach empfangen wird, können Sie zu Mono wechseln. Bei Mono-Empfang wird der Ton klarer.

■ Sprachauswahl bei zweisprachigen Sendungen

Wenn ein Programm in zwei Sprachen (zweisprachig) empfangen werden kann, können Sie zwischen DUAL I, DUAL II oder DUAL I+II wechseln.

- DUAL I** Die primär gesendete Sprache wird zu den Lautsprechern übertragen.
- DUAL II** Die sekundär gesendete Sprache wird zu den Lautsprechern übertragen.
- DUAL I+II** Überträgt an jeden Lautsprecher separat eine der Sprachen.

TON- UND SPRACHEINSTELLUNG

NICAM-EMPFANG (NUR IM ANALOG-MODUS)

Wenn der Fernseher mit einem Empfänger für NICAM-Empfang ausgestattet ist, kann qualitativ hochwertiger NICAM (Near Instantaneous Companding Audio Multiplex) Digitalton empfangen werden.

Die Tonausgabe kann entsprechend zum Typ der empfangenen Sendung gewählt werden.

-
- 1 Wenn **NICAM Mono** empfangen wird, können Sie **NICAM MONO** oder **FM MONO** wählen.
 - 2 Wenn **NICAM Stereo** empfangen wird, können Sie **NICAM STEREO** oder **FM MONO** wählen. Wechseln Sie zu **FM MONO**, wenn das Stereo-Signal schwach empfangen wird.
 - 3 Wenn **NICAM Dual** empfangen wird, können Sie **NICAM DUAL I**, **NICAM DUAL II**, **NICAM DUAL I+II** oder **FM MONO** wählen.
-

AUSWAHL DER LAUTSPRECHER-TONAUSGABE

Im Modus AV, Komponente, RGB und HDMI können Sie die Tonausgabe für den linken und rechten Lautsprecher wählen.

Wählen Sie die Tonausgabe.

- L+R:** Das Audiosignal vom Audio L-Eingang wird zum linken Lautsprecher gesendet und das Audiosignal vom Audio R-Eingang zum rechten Lautsprecher.
- L+L:** Das Audiosignal vom Audio L-Eingang wird zum linken und rechten Lautsprecher gesendet.
- R+R:** Das Audiosignal vom Audio R-Eingang wird zum linken und rechten Lautsprecher gesendet.

ONSCREEN-MENÜ-SPRACH-/LÄNDERAUSWAHL

Beim ersten Einschalten wird das Installationsmenü auf dem TV-Bildschirm angezeigt.

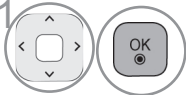
1  Wählen Sie die gewünschte Sprache.

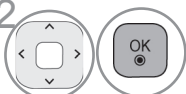
2  Wählen Sie Ihr Land aus.

* Wenn Sie die Sprach-/Länderauswahl ändern wollen.

1  Wählen Sie **OPTION**.

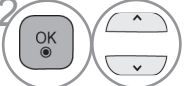
2  Wählen Sie **Sprache**.

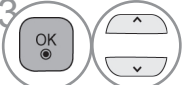
3  Wählen Sie **Menüsprache**.

4  Wählen Sie die gewünschte Sprache aus.

5  Speichern Sie die Einstellung.

1  Wählen Sie **OPTION**.

2  Wählen Sie **Land**.

3  Wählen Sie zunächst Ihr Land aus.

4  Wählen Sie die Option **Ja** oder **Nein**.

5  Speichern Sie die Einstellung.

- Drücken Sie die Taste **MENU(MENÜ)** oder **Home(Startseite)/EXIT(BEENDEN)**, um zur normalen TV-Wiedergabe zurückzukehren.
- Drücken Sie die Taste **BACK(ZURÜCK)**, um zum vorherigen Menübildschirm zurückzukehren.

! HINWEIS

- ▶ Falls Sie das **Installationsmenü** nicht über die Schaltfläche **ZURÜCK** verlassen oder das OSD-Menü (Bildschirmmenü) automatisch ausgeblendet wird, erscheint der Einstellungsbildschirm bei jedem Einschalten des Gerätes automatisch erneut.
- ▶ Falls Sie nicht das Land auswählen, in dem Sie sich gerade befinden, wird der Videotext u. U. nicht korrekt angezeigt und lässt sich nicht fehlerlos bedienen.
- ▶ Die CI-Funktion (CI-Modul) steht je nach den Sendern im jeweiligen Land u. U. nicht zur Verfügung.
- ▶ Abhängig von den Sendebedingungen des jeweiligen Landes funktionieren die Bedientasten für den DTV-Modus möglicherweise nicht.
- ▶ In Ländern ohne festgelegte Standards für DTV-Sendungen können, je nach DTV-Sendungsumgebung, bestimmte DTV-Funktionen u. U. nicht genutzt werden.
- ▶ Die Ländereinstellung "UK" sollte nur in Großbritannien aktiviert werden.
- ▶ Falls die Ländereinstellung auf "--" eingestellt wurde, können europäische terrestrische Digitalprogramme empfangen werden, jedoch können bestimmte DTV-Funktionen u. U. nicht genutzt werden.

TON- UND SPRACHEINSTELLUNG

SPRACHAUSWAHL











Mit der Audio-Funktion kann die bevorzugte Sprache ausgewählt werden.











Wenn in einer ausgewählten Sprache keine Audio-Daten ausgestrahlt werden, wird die Standard-Audiosprache wiedergegeben.

Verwenden Sie die Funktion Untertitel, wenn zwei oder mehr Untertitelsprachen gesendet werden. Wenn in einer ausgewählten Sprache keine Untertitel-Daten ausgestrahlt werden, wird die Standard-Untertitelsprache angezeigt.

Falls die Sprachen, die Sie für die Audiowiedergabe sowie die Untertitel und den Text ausgewählt haben, nicht unterstützt werden, können Sie die Sprachen in der zweiten Kategorie auswählen.

Verwenden Sie die Funktion Textsprache, wenn im digitalen Modus zwei oder mehr Textsprachen gesendet werden. Wenn in einer ausgewählten Sprache keine Teletext-Daten ausgestrahlt werden, wird die Standard-Textsprache angezeigt.

- 1   oder   Wählen Sie **OPTION**.
- 2   Wählen Sie **Sprache**.
- 3   Wählen Sie **Audiosprache**, **Untertitelsprache** oder **Textsprache** (Außer GB).
- 4   Wählen Sie die gewünschte Sprache aus.
- 5  Speichern Sie die Einstellung.

- 1   oder   Wählen Sie **OPTION**.
- 2   Wählen Sie **Hilfe für Benutzer mit Behinderungen**.
- 3   Wählen Sie **Hörgeschädigte** (🗠️).
- 4   Wählen Sie **Ein** oder **Aus**.

- Drücken Sie die Taste **BACK(ZURÜCK)**, um zum vorherigen Menübildschirm zurückzukehren.

< Sprachauswahl >

- ▶ Falls eine Sendung in zwei oder mehreren Sprachen ausgestrahlt wird, können Sie die gewünschte Sprache wählen.



Wählen Sie die Option **Audio** oder **Audiosprache**.

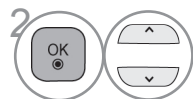

Wählen Sie eine Audiosprache.

< Sprachauswahl Untertitel >

- ▶ Falls zwei oder mehr Untertitelsprachen verfügbar sind, können Sie die gewünschte Sprache mit der Taste **SUBTITLE** auf der Fernbedienung auswählen.
- ▶ Betätigen Sie die Taste $\wedge \vee$, um eine Untertitelsprache auszuwählen.

- Audiountertitel können auch vereinfacht mit 1 bis 3 Zeichen dargestellt werden, je nach Angebot des Senders.
- Wenn Sie den zusätzlichen Ton (Ton für "Sehbehinderte und Hörgeschädigte") auswählen, ist der Hauptton teilweise ebenfalls zu hören.

OSD-Informationen zur Audiosprache

Display	Status
N.A	Nicht verfügbar
MPEG	MPEG-Audio
D	Dolby Digital-Audio
	Ton für "Sehbehinderte"
ABC	Ton für "Hörgeschädigte"
D+	Dolby Digital Plus Audio
HE-AAC	HE-AAC-Audio

OSD-Informationen zur Untertitelsprache

Display	Status
N.A	Nicht verfügbar
TEXT	Videotext-Untertitel
ABC	Untertitel für "Hörgeschädigte"

ZEITEINSTELLUNG

EINSTELLUNG FÜR ZEIT

Die Uhrzeit wird bei einem digitalen Sendersignal im **Automatischen** Modus automatisch eingestellt. Die Uhrzeit kann im **Manuellen** Modus manuell eingestellt werden.

Sie müssen die Uhrzeit korrekt einstellen, bevor Sie die Ein-/ Ausschalt-Zeit-Funktion ausführen.

Wenn Sie einen Ort in einer Zeitzone auswählen, wird die TV-Zeit basierend auf der Zeitzone und GMT (Greenwich Mean Time) über ein Rundfunksignal berechnet. Die Zeit wird über ein digitales Signal eingestellt.

Wenn sich unter **Zeitzone** die Zeitverschiebung für die Stadt geändert hat, können Sie die Uhrzeit um eine Stunde verstellen.

Das Menü für die **Zeitzone** können Sie im **Automatischen** Modus ändern.

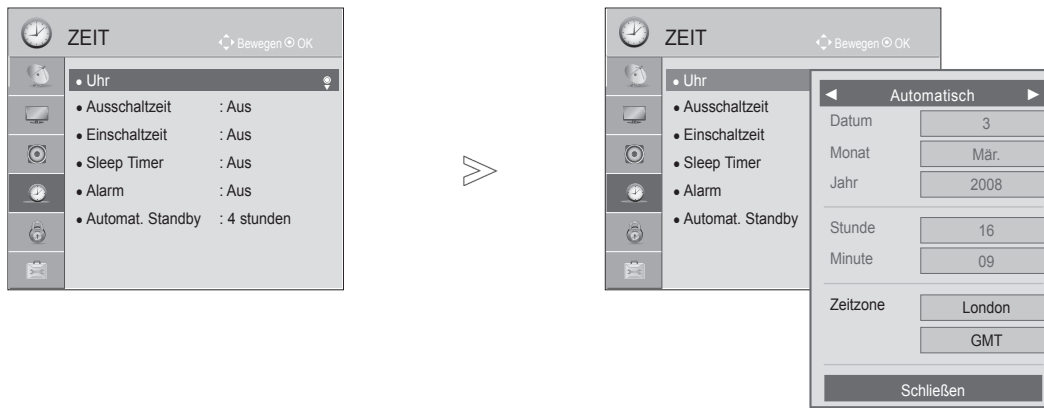

- 1 oder Wählen Sie die Option **ZEIT**.
- 2 Wählen Sie die Option **Uhr**.
- 3 Wählen Sie **Automatisch** oder **Manuell**.
- 4 Wählen Sie eine der Optionen Jahr, Monat, Zeit oder Zeitzone.
- 5 Wählen Sie eine der Optionen Jahr, Monat, Datum, Zeit oder Zeitzone.

Zeitzone
Moskau, Samara
Yekaterinburg
Omsk
Krasnoyarsk
Irkutsk
Yakutsk
Vladivostok
Magadan, Kamchatka
Kaliningrad

Die obenstehende Tabelle zeigt die 9 Zeitzonen in Russland. Wenn der Nutzer die Zeitzone für ihre oder seine Region in Russland auswählt, wird die Zeit für die entsprechende Region automatisch eingestellt.

Wenn jedoch die Lokalzeit des Senders nicht zur Verfügung steht, oder die Informationen zur Region nicht korrekt sind, obwohl der Nutzer ihre oder seine Region ausgewählt hat, kann der Nutzer die korrekte Zeit der Zeitzone manuell einstellen.

- Drücken Sie die Taste **MENU(MENÜ)** oder **Home(Startseite)/EXIT(BEENDEN)**, um zur normalen TV-Wiedergabe zurückzukehren.
- Drücken Sie die Taste **BACK(ZURÜCK)**, um zum vorherigen Menübildschirm zurückzukehren.

AUTOMATISCHE TIMER-EINSTELLUNG EIN/AUS





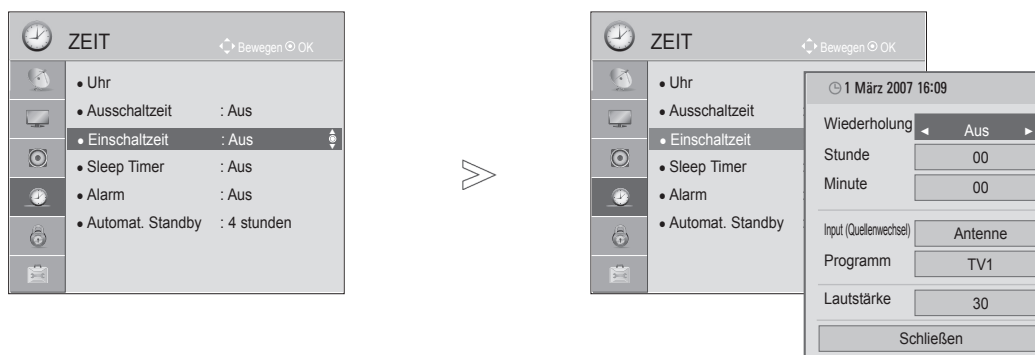

Die Ausschaltfunktion schaltet das Fernsehgerät zu einer voreingestellten Zeit automatisch in den Standby-Modus.

Zwei Stunden nachdem das Gerät durch die Einschaltzeit-Funktion eingeschaltet wurde, schaltet sich dieses automatisch zurück in den Bereitschaftsmodus, sofern zwischenzeitlich keine Taste betätigt wurde.





Die Ausschaltfunktion hat gegenüber der Einschaltfunktion Vorrang, wenn beide auf die gleiche Uhrzeit eingestellt sind.

Für die Einschaltfunktion muss das Gerät auf Bereitschaft geschaltet sein.



- 1  oder  Wählen Sie die Option **ZEIT**.
- 2  Wählen Sie die Option **Ausschaltzeit** oder **Einschaltzeit**.
- 3  Wählen Sie die Option **Wiederholung**.
- 4  Wählen Sie die Option **Aus**, **Einmal**, **Täglich**, **Mo. ~ Fr.**, **Mo. ~ Sa.**, **Sa. ~ So.** oder **So**.
- 5  Stellen Sie die Stunde ein.
- 6  Stellen Sie die Minute ein.

- Wählen Sie zum Deaktivieren der **Ein- und Ausschaltzeit** die Option **Aus**.
- Nur für die Funktion „Einschaltzeit“.

- 1  Wählen Sie die Option **Eingang**.
- 2  Wählen Sie die Eingangsquelle.
- 3  Stellen Sie das Programm ein.
- 4  Stellen Sie die Lautstärke beim Einschalten ein.



- Drücken Sie die Taste **MENU(MENÜ)** oder **Home(Startseite)/EXIT(BEENDEN)**, um zur normalen TV-Wiedergabe zurückzukehren.
- Drücken Sie die Taste **BACK(ZURÜCK)**, um zum vorherigen Menübildschirm zurückzukehren.



ZEITEINSTELLUNG

TIMER FÜR AUSSCHALTFUNKTION EINSTELLEN

Sie müssen das Gerät nicht ausschalten, bevor Sie einschlafen.

Die Funktion „Auto-Aus“ schaltet das Gerät automatisch nach einem bestimmten Zeitraum in den Standby-Modus.

1   Wählen Sie die Option **Sleep Timer**.

2   Wählen Sie die Option **Aus, 10, 20, 30, 60, 90, 120, 180 oder 240 min.**









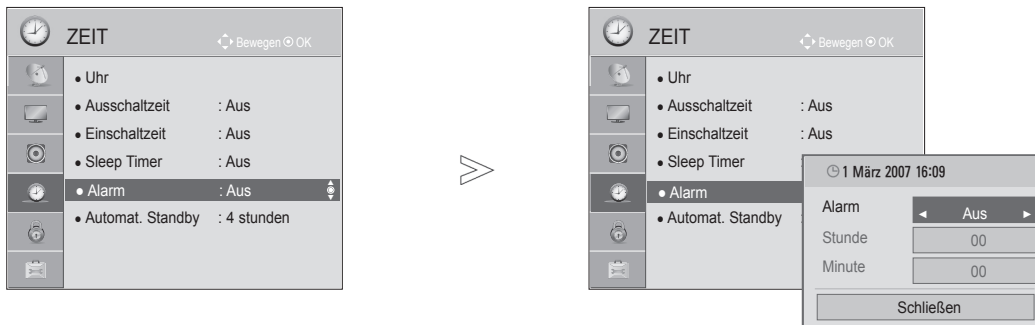



- Wenn Sie das Gerät ausschalten, wird die eingestellte Zeit automatisch aufgehoben.
- Der **Sleep Timer** kann auch im Menü **ZEIT** eingestellt werden.

ALARMEINSTELLUNG

Das Alarmsignal ertönt zur eingestellten Uhrzeit.
Nach 60 Sekunden bricht das Alarmsignal ab.

Wählen Sie **Aus**, wenn Sie die **Alarmfunktion** nicht nutzen möchten.



- 1  oder   oder  Wählen Sie die Option **ZEIT**.
- 2   Wählen Sie **Alarm**.
- 3   Wählen Sie **Ein**.
- 4   Stellen Sie die Stunde ein.
- 5   Stellen Sie die Minute ein.

- Wenn der Alarm im Standby-Modus ertönt, drücken Sie zum Abschalten eine beliebige Taste.
- Wenn der Alarm bei eingeschaltetem Gerät ertönt, drücken Sie zum Abschalten die Taste „OK“.

- Drücken Sie die Taste **MENU(MENÜ)** oder **Home(Startseite)/EXIT(BEENDEN)**, um zur normalen TV-Wiedergabe zurückzukehren.
- Drücken Sie die Taste **BACK(ZURÜCK)**, um zum vorherigen Menübildschirm zurückzukehren.

ZEITEINSTELLUNG







AUTOMAT. STANDBY

(Závisí na modelu)

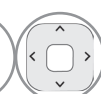
Wenn Sie keine Taste drücken, während die Funktion „Automatischer Bereitschaftsmodus“ aktiv ist, schaltet der Fernseher automatisch in den Bereitschaftsmodus um.

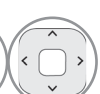
- Ihr TV-Gerät kann von der Abbildung möglicherweise leicht abweichen.

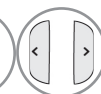

- 1   oder   Wählen Sie die Option **ZEIT**.
- 2   Wählen Sie **Automat. Standby**.
- 3   Wählen Sie **Aus, 4 stunden, 6 stunden oder 8 stunden**.

• Diese Funktion funktioniert nicht im **Demo Modus** oder während einer Software-Aktualisierung.

- Drücken Sie die Taste **MENU(MENÜ)** oder **Home(Startseite)/EXIT(BEENDEN)**, um zur normalen TV-Wiedergabe zurückzukehren.
- Drücken Sie die Taste **BACK(ZURÜCK)**, um zum vorherigen Menübildschirm zurückzukehren.

KINDERSICHERUNG/ALTERSFREIGABEN

PASSWORT- UND SPERRSYSTEM EINSTELLEN

Geben Sie das Passwort ein und drücken Sie dann „0“, „0“, „0“, „0“ auf der Fernbedienung.
Falls Frankreich als Land ausgewählt wurde, lautet das Passwort nicht „0“, „0“, „0“, „0“, sondern „1“, „2“, „3“, „4“.

Falls Frankreich als Land ausgewählt wurde, darf das Passwort nicht „0“, „0“, „0“, „0“ lauten.

Falls ein Kanal gesperrt wurde, muss das Passwort eingegeben werden, um diesen Kanal vorübergehend freizugeben.

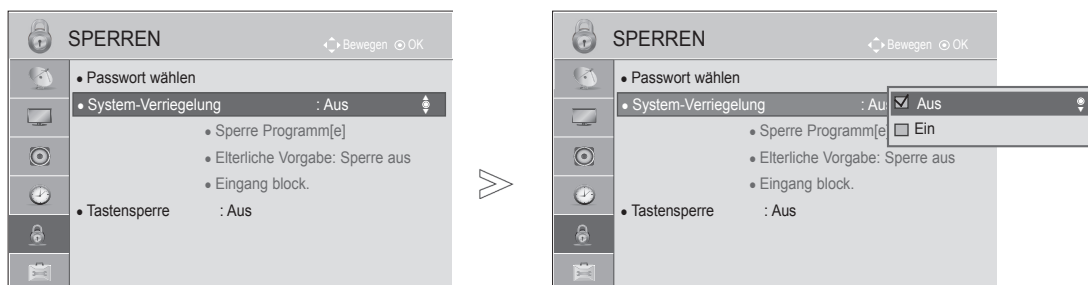

1  oder  Wählen Sie die Option **Sperren**.

2  Wählen Sie die Option **System-Verriegelung**.

3  Wählen Sie **Ein**.

4    Vergeben Sie ein Passwort.

5  Geben Sie ein vierstelliges Passwort ein.
Bitte merken Sie sich dieses Passwort!
Geben Sie das neue Passwort zur Bestätigung nochmals ein.

• Falls Sie Ihr Passwort vergessen sollten, drücken Sie „0“, „3“, „2“, „5“ auf der Fernbedienung.

- Drücken Sie die Taste **MENU(MENÜ)** oder **Home(Startseite)/EXIT(BEENDEN)**, um zur normalen TV-Wiedergabe zurückzukehren.
- Drücken Sie die Taste **BACK(ZURÜCK)**, um zum vorherigen Menübildschirm zurückzukehren.

KINDERSICHERUNG/ALTERSFREIGABEN

PROGRAMM SPERREN

Sperren eines nicht gewünschten bzw. eines für Kinder nicht geeigneten Programms.

Diese Funktion ist auch dann möglich, wenn **System-Verriegelung** auf „Ein“ steht.

Geben Sie das Passwort ein, um gesperrte Programme anzuschauen.

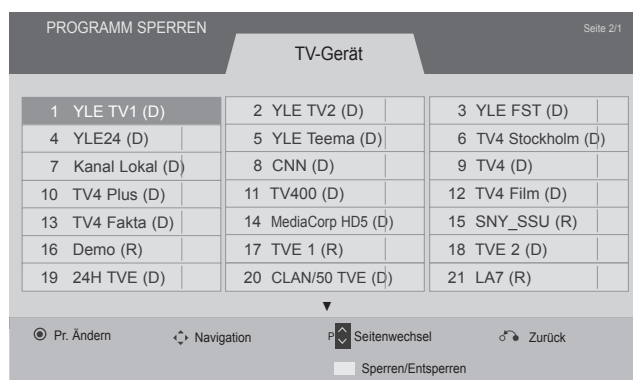
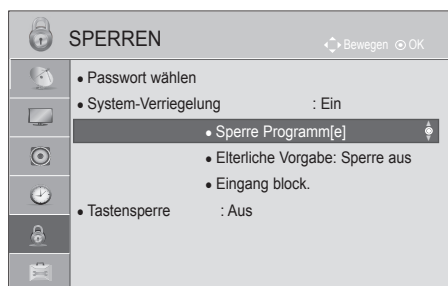

1  oder  Wählen Sie die Option **Sperren**.

2  Wählen Sie die Option **System-Verriegelung**.

3  Wählen Sie die Option **Sperre Programm[e]**.

4  Nehmen Sie die jeweiligen Einstellungen vor.

5  **GELB** Wählen Sie ein Programm aus, das gesperrt werden soll.

- Drücken Sie die Taste **MENU(MENÜ)** oder **Home(Startseite)/EXIT(BEENDEN)**, um zur normalen TV-Wiedergabe zurückzukehren.
- Drücken Sie die Taste **BACK(ZURÜCK)**, um zum vorherigen Menübildschirm zurückzukehren.

KINDERSICHERUNG (NUR IM DIGITALMODUS)

Diese Funktion nutzt Daten, die vom Sender bereitgestellt werden. Wenn daher das Signal die falschen Informationen beinhaltet, funktioniert diese Option nicht.

Für dieses Menü ist ein Passwort erforderlich.







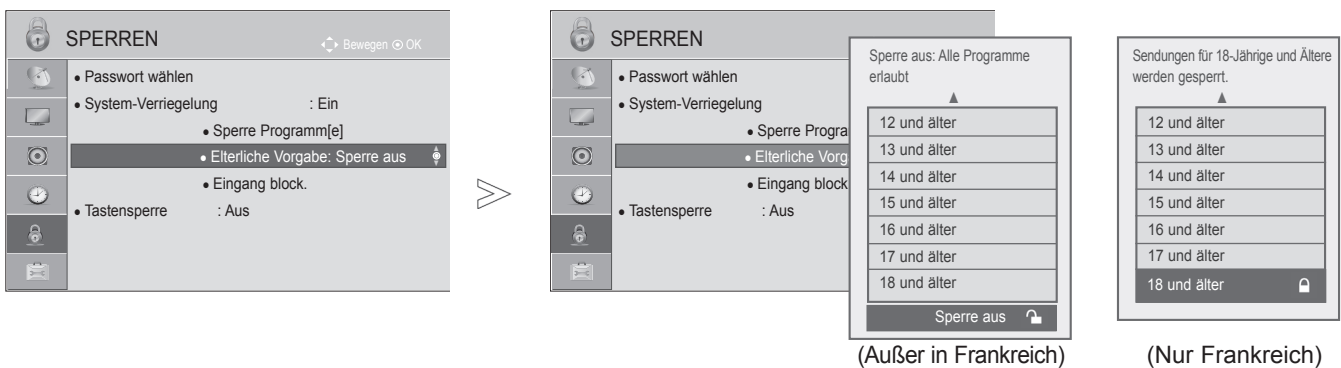

Dieses Fernsehgerät speichert die Optionen, die Sie vor dem Ausschalten des Gerätes eingestellt haben.

Verhindert, dass Kinder Fernsehprogramme anschauen können, die nicht der festgelegten Beschränkung entsprechen.

Geben Sie das Passwort ein, um gesperrte Programme anzuschauen.

Die Altersfreigabe ist von Land zu Land verschieden.



- 1   oder   Wählen Sie die Option **Sperren**.
- 2   Wählen Sie die Option **System-Verriegelung**.
- 3  Wählen Sie die Option **Elterliche Vorgabe**.
- 4   Nehmen Sie die jeweiligen Einstellungen vor.

- Drücken Sie die Taste **MENU(MENÜ)** oder **Home(Startseite)/EXIT(BEENDEN)**, um zur normalen TV-Wiedergabe zurückzukehren.
- Drücken Sie die Taste **BACK(ZURÜCK)**, um zum vorherigen Menübildschirm zurückzukehren.

KINDERSICHERUNG/ALTERSFREIGABEN









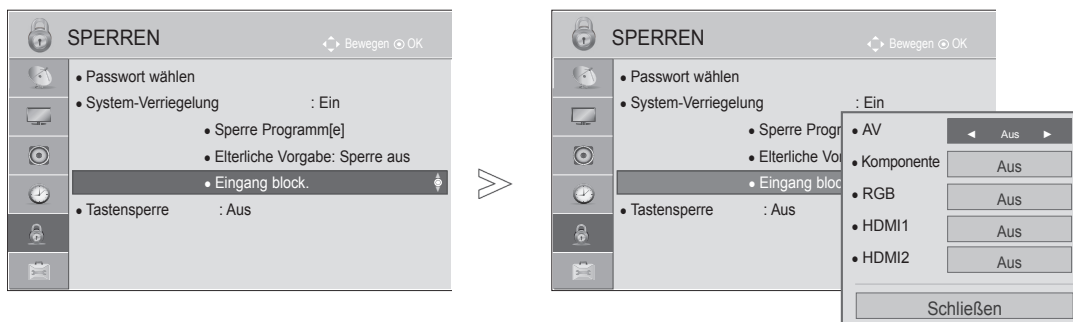

ZUSATZGERÄTE SPERREN

Sie können einen Eingang sperren.

Diese Funktion ist auch dann möglich, wenn **System-Verriegelung** auf „Ein“ steht.

- Ihr TV-Gerät kann von der Abbildung möglicherweise leicht abweichen.



- 1   oder   Wählen Sie die Option **Sperren**.
- 2   Wählen Sie die Option **System-Verriegelung**.
- 3  Wählen Sie **Eingang block.**
- 4   Wählen Sie die Eingangsquelle.
- 5   Wählen Sie **Ein** oder **Aus**.







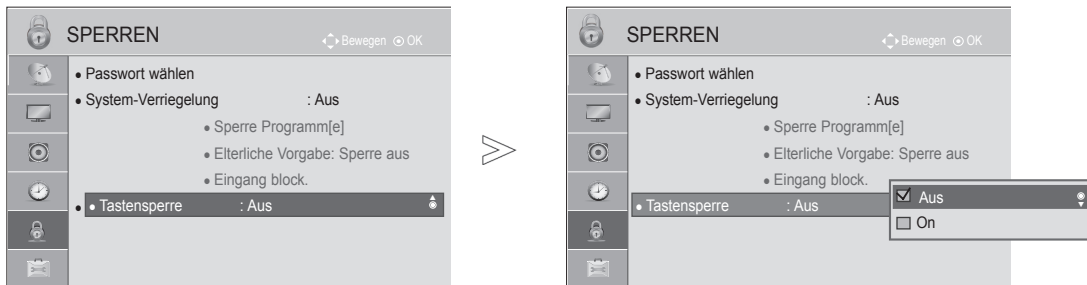

- Drücken Sie die Taste **MENU(MENÜ)** oder **Home(Startseite)/EXIT(BEENDEN)**, um zur normalen TV-Wiedergabe zurückzukehren.
- Drücken Sie die Taste **BACK(ZURÜCK)**, um zum vorherigen Menübildschirm zurückzukehren.



TASTENSPERRE

Mit dieser Funktion können Sie den unberechtigten Zugriff auf das Gerät verhindern. Die Schalter an der Vorderseite des Fernsehgeräts werden deaktiviert, sodass das nur noch die Fernbedienung verwendet werden kann.

Dieses Fernsehgerät speichert die Optionen, die Sie vor dem Ausschalten des Gerätes eingestellt haben.



- 1   oder   Wählen Sie die Option **Sperr**en.
- 2   Wählen Sie die Option **Tastensperre**.
- 3   Wählen Sie die Option **Ein** oder **Aus**.

- Wenn der Fernseher ausgeschaltet ist, drücken Sie im Modus **Tastensperre „Ein“** die Tasten **⏻ / I, INPUT, P ^ v** am Fernseher oder die Tasten **POWER, INPUT, P ^ v** bzw. die **ZAHLEN**-Tasten auf der Fernbedienung, um das Gerät einzuschalten.
- Wenn die **Tastensperre eingeschaltet** ist, wird auf dem Bildschirm der Text „ **Tastensperre ein**“ angezeigt, wenn bei laufendem Fernseher eine Taste an der Vorderseite gedrückt wird.
- Werden andere Bildschirmmenüs angezeigt, ist die Funktion „ **Tastensperre ein**“ nicht aktiv.

- Drücken Sie die Taste **MENU(MENÜ)** oder **Home(Startseite)/EXIT(BEENDEN)**, um zur normalen TV-Wiedergabe zurückzukehren.
- Drücken Sie die Taste **BACK(ZURÜCK)**, um zum vorherigen Menübildschirm zurückzukehren.

VIDEOTEXT

Diese Funktion steht nicht in allen Ländern zur Verfügung.

Videotext ist ein kostenloser aktueller Informationsdienst vieler Fernsehanstalten. Über Videotext werden sog. „Seiten“ mit Nachrichten, Wetterdaten, Fernsehprogrammen, Aktienkursen und vielen anderen Themen zur Verfügung gestellt.

Der Teletext-Decoder dieses Gerätes unterstützt SIMPLE-, TOP- und FASTEXT-Systeme. SIMPLE-Text (Standard-Videotext) besteht aus einer Reihe von Seiten, die durch direkte Eingabe der entsprechenden Seitenzahlen aufgerufen werden. TOP und FASTEXT sind neuere Funktionen, mit denen ein schnellerer Zugang zu Teletext-Informationen ermöglicht wird.

EIN-/AUSSCHALTEN

Drücken Sie die Taste **TEXT**, um in den Teletext-Modus zu wechseln. Nun wird die erste oder die letzte Seite auf dem Bildschirm angezeigt.

In der Kopfzeile des Bildschirms werden zwei Seitennummern, der Name des Fernsehsenders, Datum und Uhrzeit angezeigt. Die erste Seitennummer ist die gewählte Seitennummer, die zweite ist die Nummer der aktuell angezeigten Seite.

Drücken Sie die Taste **TEXT**, um den Teletext-Modus auszuschalten. Der vorige Modus wird wieder angezeigt.

SIMPLE TEXT

■ Seite aufrufen

- 1 Geben Sie mit den ZIFFER-Tasten die gewünschte dreistellige Seitennummer ein. Wenn Sie bei der Wahl eine falsche Nummer eingeben, ergänzen Sie zunächst die dreistellige Zahl, und geben dann die korrekte Seitennummer erneut ein.
- 2 Mit der Taste $P \wedge \vee$ können Sie die vorherige bzw. nächste Seite aufrufen.

(Ihr TV-Gerät kann von der Abbildung möglicherweise leicht abweichen.)

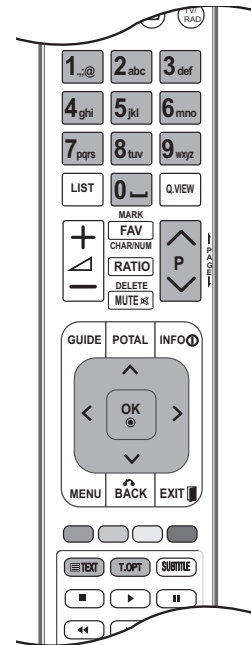

TOP TEXT

Das Benutzerhandbuch zeigt vier Felder unten am Bildschirm an - Rot, Grün, Gelb und Blau. Das gelbe Feld steht für die nächste Gruppe, das blaue Feld für den nächsten Block.

■ Auswahl von Block / Gruppe / Seite

- 1 Mit der blauen Taste können Sie von Block zu Block weitergehen.
- 2 Verwenden Sie die gelbe Taste, um zur nächsten Gruppe weiterzugehen, wobei der Übergang zum nächsten Block automatisch erfolgt.
- 3 Verwenden Sie die grüne Taste, um zur nächsten vorhandenen Seite weiterzugehen, wobei der Übergang zur nächsten Gruppe automatisch erfolgt.
Alternativ können Sie die Taste P ^ verwenden.
- 4 Mit der roten Taste kehren Sie zur vorherigen Auswahl zurück. Alternativ können Sie die Taste P v verwenden.

■ Direktauswahl von Seiten

Wie beim Teletext-Modus SIMPLE können Sie eine Seite auswählen, indem Sie mit den ZAHLEN-Tasten im TOP-Modus die dreistellige Seitenzahl eingeben.

FASTEXT

Die Teletextseiten sind entlang der Unterseite des Bildschirms farbcodiert und können durch Drücken der entsprechenden Farbtaste ausgewählt werden.

■ Seite aufrufen

- 1 Drücken Sie die Taste **T.OPT** und wählen Sie dann mit der Taste ^ v das Ei-Menü aus. Anzeigen der Indexseite.
- 2 Sie können die Seiten, die unten farbcodiert sind, mit den entsprechenden Farbtasten auswählen.
- 3 Wie beim Teletext-Modus SIMPLE, können Sie eine Seite auswählen, indem Sie mit den ZAHLEN-Tasten im FASTEXT-Modus die dreistellige Seitenzahl eingeben.
- 4 Mit der Taste P ^ v können Sie die vorherige bzw. nächste Seite aufrufen.

TELETEXT

SPEZIELLE VIDEOTEXT-FUNKTIONEN

- Drücken Sie die Taste **T. OPT** und wählen Sie mit den Tasten \wedge \vee das Menü **Textoptionen** aus.
- In GB (im digitalen Modus) steht die Taste T. (Textoptionen) nicht zur Verfügung.



■ Index

Startseite aufrufen.



■ Zeit

Drücken Sie am TV-Gerät diese Taste, um die Uhrzeit in der oberen, rechten Ecke des Bildschirms anzuzeigen.

Im Teletext-Modus können Sie mit dieser Taste eine Unterseite aufrufen. Die Nummer der Unterseite wird unten am Bildschirm angezeigt. Wenn Sie die Unterseite anhalten bzw. wechseln möchten, drücken Sie die Taste ROT / GRÜN, < > oder die ZIFFER-Tasten.



■ Halten

Teletext-Meldungen können auf mehrere Seiten verteilt sein, die dann automatisch weitergeblättert werden. Mit dieser Taste halten Sie die Seitenfortschaltung an. Die Anzahl der Unterseiten und die angezeigte Unterseite werden normalerweise unterhalb der Uhrzeit auf dem Bildschirm angezeigt. Beim Drücken dieser Taste erscheint das Stopp-Symbol in der oberen, linken Ecke des Bildschirms und der automatische Seitenwechsel wird unterdrückt.



■ Zeigen

Betätigen Sie diese Taste, um verborgene Informationen anzuzeigen, wie z. B. Lösungen für Quizfragen oder Rätsel.



■ Aktualisierung

Wenn Sie nach einer Seitenanwahl diese Taste drücken, wird auf das zuvor eingestellte Fernsehprogramm umgeschaltet, während Sie auf die neue Teletext-Seite warten. Das Symbol der Taste wird auf dem Bildschirm links oben eingeblendet. Sobald die Seite verfügbar ist, wird statt des Symbols die Seitennummer eingeblendet. Drücken Sie nochmals diese Taste, um die Teletextseite zu aktualisieren.

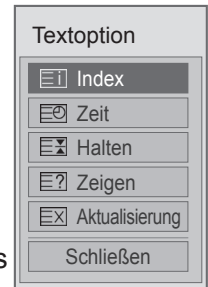

DIGITALER VIDEOTEXT

*Diese Funktion ist nur in Großbritannien und Irland verfügbar.

Das Gerät bietet Ihnen digitalen Videotext mit wesentlichen Verbesserungen in den Bereichen Text, Grafik usw.

Dieser digitale Videotext wird von speziellen Diensten und Sendern bereitgestellt.

VIDEOTEXT AUS DEM DIGITALEN DIENST

- 1 Drücken Sie die Ziffertasten oder **P ^ v**, um einen digitalen Dienst auszuwählen, der digitalen Teletext sendet.
- 2 Folgen Sie den Hinweisen im digitalen Teletext und gehen Sie zum nächsten Schritt, indem Sie die Tasten **TEXT**, **OK**, **^ v < >**, **ROT**, **GRÜN**, **GELB**, **BLAU** oder die **ZIFFER**tasten drücken.
- 3 Um den digitalen Teletextdienst zu wechseln, wählen Sie einfach einen anderen Dienst über die Ziffertasten oder die Taste **P ^ v**.



VIDEOTEXT IM DIGITALEN DIENST

- 1 Drücken Sie die Zahlentasten oder **P ^ v**, um einen bestimmten Dienst auszuwählen, der digitalen Teletext sendet.
 - 2 Drücken Sie die Taste **TEXT** oder eine Farbtaste, um in den Teletext zu wechseln.
 - 3 Folgen Sie den Hinweisen im digitalen Teletext und gehen Sie zum nächsten Schritt, indem Sie die Tasten **OK**, **^ v < >**, **ROT**, **GRÜN**, **GELB**, **BLAU** oder die **ZAHLEN**-Tasten drücken.
 - 4 Drücken Sie die Taste **TEXT** oder eine Farbtaste, um den digitalen Teletext auszuschalten und zum Fernsehbild zurückzukehren.
- Bei einigen Diensten können Sie durch Drücken der **ROTEN** Taste auf Textdienste zugreifen.

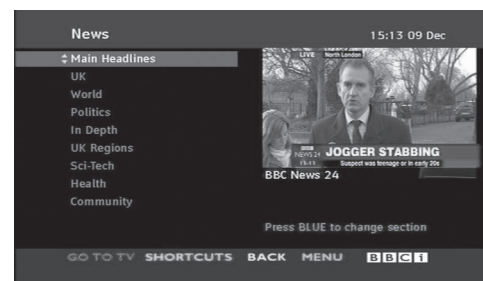

ANHANG

FEHLERBEHEBUNG

Das Gerät funktioniert nicht ordnungsgemäß.	
Die Fernbedienung funktioniert nicht.	<ul style="list-style-type: none"> ■ Prüfen Sie, ob sich zwischen dem Gerät und der Fernbedienung ein Hindernis befindet, das das Signal der Fernbedienung beeinträchtigt. Vergewissern Sie sich, dass Sie die Fernbedienung direkt auf den Fernseher richten. ■ Sind die Batterien richtig eingelegt (+ zu +, - zu -)? ■ Legen Sie neue Batterien ein.
Das Gerät wird plötzlich abgeschaltet.	<ul style="list-style-type: none"> ■ Ist der Timer für die Ausschaltfunktion eingestellt? ■ Überprüfen Sie die Steuerungseinstellungen der Stromversorgung. Wurde die Stromversorgung unterbrochen? ■ Falls nach dem Einschalten des Fernsehers kein Eingangssignal vorhanden ist, schaltet sich das Gerät nach 15 Minuten automatisch ab.

Die Videofunktion funktioniert nicht.	
Kein Bild und kein Ton	<ul style="list-style-type: none"> ■ Prüfen Sie, ob das Gerät eingeschaltet ist. ■ Versuchen Sie einen anderen Kanal. Das Problem kann mit der Übertragung zusammenhängen. ■ Ist das Stromkabel mit der Steckdose verbunden? ■ Prüfen Sie die Antennenausrichtung und/oder -position. ■ Prüfen Sie die Steckdose, mit der das Gerät verbunden ist. Stecken Sie hierfür ein anderes Gerät an.
Das Bild wird nach dem Einschalten nur langsam angezeigt.	<ul style="list-style-type: none"> ■ Das ist normal, da das Bild während des Einschaltvorgangs unterdrückt wird. Wenden Sie sich an Ihren Servicepartner, wenn das Bild 5 Minuten nach dem Einschalten nicht angezeigt wird.
Keine oder schlechte Farbe oder schlechtes Bild	<ul style="list-style-type: none"> ■ Passen Sie die Farbe im Menü an. ■ Sorgen Sie für einen ausreichenden Abstand zwischen dem Produkt und dem Videorecorder. ■ Versuchen Sie einen anderen Kanal. Das Problem kann mit der Übertragung zusammenhängen. ■ Sind die Videokabel ordnungsgemäß angeschlossen? ■ Aktivieren Sie die Funktion zur Wiederherstellung der Bildhelligkeit.
Horizontale/vertikale Streifen oder wackelndes Bild	<ul style="list-style-type: none"> ■ Überprüfen Sie, ob lokale Störungen vorliegen, z. B. durch ein elektrisches Gerät.
Schlechter Empfang auf einigen Kanälen	<ul style="list-style-type: none"> ■ Stations- oder Kabelprobleme. Wechseln Sie zu einer anderen Station. ■ Das Signal der Station ist zu schwach. Richten Sie die Antenne neu aus, um eine schwächere Station empfangen zu können. ■ Suchen Sie nach möglichen Störquellen.
Linien oder Streifen im Bild	<ul style="list-style-type: none"> ■ Überprüfen Sie die Antenne (Ausrichtung ändern).
Kein Bild bei HDMI-Verbindung	<ul style="list-style-type: none"> ■ Überprüfen Sie, ob es sich bei Ihrem HDMI-Kabel um ein High-Speed-HDMI-Kabel handelt. Wenn es sich nicht um ein High-Speed-HDMI-Kabel handelt, können flackernde Bilder oder keine Anzeige die Folge sein. Verwenden Sie deshalb ein High-Speed-HDMI-Kabel.

Die Audiofunktion funktioniert nicht.

Bild in Ordnung, aber kein Ton	<ul style="list-style-type: none"> ■ Drücken Sie die Taste \triangleleft + oder -. ■ Ton abgeschaltet? Drücken Sie die Taste STUMM. ■ Versuchen Sie einen anderen Kanal. Das Problem kann mit der Übertragung zusammenhängen. ■ Sind die Audiokabel ordnungsgemäß angeschlossen?
Einer der Lautsprecher gibt keinen Ton aus	<ul style="list-style-type: none"> ■ Passen Sie die Balance im Menü an.
Ungewöhnliche Geräusche aus dem Inneren des Geräts	<ul style="list-style-type: none"> ■ Eine Änderung der Umgebungsfeuchtigkeit bzw. -temperatur kann beim Ein- und Ausschalten des Geräts zu ungewöhnlichen Geräuschen führen. Dies deutet nicht auf eine Fehlfunktion des Geräts hin.
Kein Ton bei Anschluss eines HDMI- oder USB-Kabels	<ul style="list-style-type: none"> ■ Überprüfen Sie, ob es sich bei dem HDMI-Kabel um ein High-Speed-HDMI-Kabel handelt. ■ Das USB-Kabel muss mindestens die Version 2.0 unterstützen. <p style="text-align: right;"><small>*Diese Funktion ist in einigen Ländern nicht verfügbar.</small></p>

Es gibt ein Problem im PC-Modus. (Die Angaben gelten nur für den Anschluss an einen PC.)

Signal befindet sich außerhalb des Bereichs (ungültiges Format)	<ul style="list-style-type: none"> ■ Passen Sie Auflösung, horizontale Frequenz oder vertikale Frequenz an. ■ Überprüfen Sie die Eingangsquelle.
Vertikaler Streifen im Hintergrund, horizontales Rauschen und falsche Position	<ul style="list-style-type: none"> ■ Führen Sie die automatische Konfiguration durch oder stellen Sie die Uhr, die Taktrate oder die H/V-Position ein. (Option)
Bildschirmfarbe ist instabil oder nur eine Farbe	<ul style="list-style-type: none"> ■ Überprüfen Sie das Signalkabel. ■ Installieren Sie die PC-Grafikkarte neu.

ANHANG

WARTUNG

Frühzeitige Funktionsstörungen können verhindert werden. Durch die sorgfältige und regelmäßige Reinigung des Geräts kann die Lebensdauer Ihres neuen Fernsehgeräts verlängert werden.

VORSICHT: Schalten Sie das Gerät aus und ziehen Sie den Netzstecker, bevor Sie mit der Reinigung beginnen.

Reinigung des Bildschirms

- 1 Auf folgende Art und Weise halten Sie Ihren Bildschirm eine Zeit lang staubfrei. Befeuchten Sie ein weiches Tuch mit einer Lösung aus lauwarmem Wasser und etwas Weichspüler oder Geschirrspülmittel. Wringen Sie das Tuch aus, bis es fast trocken ist, und wischen Sie dann damit den Bildschirm ab.
- 2 Vergewissern Sie sich, dass sich kein überschüssiges Wasser auf dem Bildschirm befindet. Lassen Sie den Bildschirm vollständig trocknen, bevor Sie das Gerät einschalten.

Reinigung des Gehäuses

- Entfernen Sie Schmutz und Staub mit einem weichen, trockenen und flusenfreien Tuch vom Gehäuse.
- Verwenden Sie dafür kein nasses Tuch.

Längere Abwesenheit

▲ VORSICHT

- Wenn Sie das Fernsehgerät über einen längeren Zeitraum nicht verwenden (z. B. im Urlaub), ist es sinnvoll, den Netzstecker zu ziehen, um das Gerät vor der Beschädigung durch Blitzschlag oder vor Spannungsanstiegen zu schützen.

PRODUKTSPEZIFIKATIONEN

MODELLE		32LD6***
		32LD650H-ZA
Abmessungen (Breite x Höhe x Tiefe)	inklusive Standfuß	797,0 mm x 555,0 mm x 207,0 mm
	exklusive Standfuß	797,0 mm x 495,0 mm x 97,1 mm
Gewicht	inklusive Standfuß	10,2 kg
	exklusive Standfuß	9,4 kg
Strombedarf		AC 100-240 V~ 50 / 60 Hz
Gesamtleistungsaufnahme		150 W
MODELLE		37LD6***
		37LD650H-ZA
Abmessungen (Breite x Höhe x Tiefe)	inklusive Standfuß	916,0 mm x 625,0 mm x 261,0 mm
	exklusive Standfuß	916,0 mm x 560,0 mm x 88,9 mm
Gewicht	inklusive Standfuß	13,6 kg
	exklusive Standfuß	12,0 kg
Strombedarf		AC 100-240 V~ 50 / 60 Hz
Gesamtleistungsaufnahme		170 W
Größe CI-Modul (Breite x Höhe x Tiefe)		100,0 mm x 55,0 mm x 5,0 mm
Umgebungsbedingungen	Temperatur im Betrieb	0° C bis 40° C
	Luftfeuchtigkeit im Betrieb	Unter 80 %
	Temperatur bei Lagerung	-20 °C bis 60 °C
	Luftfeuchtigkeit bei Lagerung	Unter 85 %
Unterstützte Spielfilmdateien		Siehe S. 42 bis 43

- Diese Angaben sind freibleibend und können bei Qualitätsverbesserungen ohne Ankündigung geändert werden.

ANHANG

MODELLE		42LD6***
		42LD650H-ZA
Abmessungen (Breite x Höhe x Tiefe)	inklusive Standfuß	1024,0 mm x 685,0 mm x 261,0 mm
	exklusive Standfuß	1024,0 mm x 621,0 mm x 87,1 mm
Gewicht	inklusive Standfuß	16,7 kg
	exklusive Standfuß	15,1 kg
Strombedarf		AC 100-240 V~ 50 / 60 Hz
Gesamtleistungsaufnahme		210 W
MODELLE		47LD6***
		47LD650H-ZA
Abmessungen (Breite x Höhe x Tiefe)	inklusive Standfuß	1137,0 mm x 758,0 mm x 270,0 mm
	exklusive Standfuß	1137,0 mm x 685,0 mm x 76,8 mm
Gewicht	inklusive Standfuß	20,3 kg
	exklusive Standfuß	18,3 kg
Strombedarf		AC 100-240 V~ 50 / 60 Hz
Gesamtleistungsaufnahme		250 W
Größe CI-Modul (Breite x Höhe x Tiefe)		100,0 mm x 55,0 mm x 5,0 mm
Umgebungsbedingungen	Temperatur im Betrieb	0° C bis 40° C
	Luftfeuchtigkeit im Betrieb	Unter 80 %
	Temperatur bei Lagerung	-20 °C bis 60 °C
	Luftfeuchtigkeit bei Lagerung	Unter 85 %
Unterstützte Spielfilmdateien		Siehe S. 42 bis 43

- Diese Angaben sind freibleibend und können bei Qualitätsverbesserungen ohne Ankündigung geändert werden.

MODELLE		32LV3***
		32LV375H-ZA
Abmessungen (Breite x Höhe x Tiefe)	inklusive Standfuß	764,0 mm x 545,0 mm x 240,0 mm
	exklusive Standfuß	764,0 mm x 484,0 mm x 35,4 mm
Gewicht	inklusive Standfuß	11,4 kg
	exklusive Standfuß	9,6 kg
Strombedarf		AC 100-240 V~ 50 / 60 Hz
Gesamtleistungsaufnahme		80 W
MODELLE		37LV3***
		37LV375H-ZA
Abmessungen (Breite x Höhe x Tiefe)	inklusive Standfuß	888,0 mm x 614,0 mm x 240,0 mm
	exklusive Standfuß	888,0 mm x 553,0 mm x 35,4 mm
Gewicht	inklusive Standfuß	13,5 kg
	exklusive Standfuß	11,7 kg
Strombedarf		AC 100-240 V~ 50 / 60 Hz
Gesamtleistungsaufnahme		100 W
Größe CI-Modul (Breite x Höhe x Tiefe)		100,0 mm x 55,0 mm x 5,0 mm
Umgebungsbedingungen	Temperatur im Betrieb	0° C bis 40° C
	Luftfeuchtigkeit im Betrieb	Unter 80 %
	Temperatur bei Lagerung	-20 °C bis 60 °C
	Luftfeuchtigkeit bei Lagerung	Unter 85 %
Unterstützte Spielfilmdateien		Siehe S. 42 bis 43

- Diese Angaben sind freibleibend und können bei Qualitätsverbesserungen ohne Ankündigung geändert werden.

ANHANG

MODELLE		42LV3***
		42LV375H-ZA
Abmessungen (Breite x Höhe x Tiefe)	inklusive Standfuß	998,0 mm x 684,0 mm x 256,0 mm
	exklusive Standfuß	998,0 mm x 615,0 mm x 30,4 mm
Gewicht	inklusive Standfuß	15,5 kg
	exklusive Standfuß	13,3 kg
Strombedarf		AC 100-240 V~ 50 / 60 Hz
Gesamtleistungsaufnahme		120 W
MODELLE		47LV3***
		47LV375H-ZA
Abmessungen (Breite x Höhe x Tiefe)	inklusive Standfuß	1108,0 mm x 746,0 mm x 256,0 mm
	exklusive Standfuß	1108,0 mm x 677,0 mm x 30,4 mm
Gewicht	inklusive Standfuß	20,9 kg
	exklusive Standfuß	18,7 kg
Strombedarf		AC 100-240 V~ 50 / 60 Hz
Gesamtleistungsaufnahme		140 W
Größe CI-Modul (Breite x Höhe x Tiefe)		100,0 mm x 55,0 mm x 5,0 mm
Umgebungsbedingungen	Temperatur im Betrieb	0° C bis 40° C
	Luftfeuchtigkeit im Betrieb	Unter 80 %
	Temperatur bei Lagerung	-20 °C bis 60 °C
	Luftfeuchtigkeit bei Lagerung	Unter 85 %
Unterstützte Spielfilmdateien		Siehe S. 42 bis 43

	Digitalfernsehen	Analog-TV
Fernsehnorm	DVB-T DVB-C	PAL/SECAM B/G/D/K, PAL I/II, SECAM L/L'
Programmerfassung	VHF, UHF	VHF: E2 bis E12, UHF: E21 bis E69, CATV: S1 bis S20, HYPER: S21 bis S47
Maximale Anzahl speicherbarer Programme	500	
Impedanz der Außenantenne	75 Ω	75 Ω

- Diese Angaben sind freibleibend und können bei Qualitätsverbesserungen ohne Ankündigung geändert werden.

IR-CODES

*Diese Funktion ist in einigen Ländern nicht verfügbar.

Code (Hexa)	Funktion	Hinweis
95	Energie sparen	Taste der Fernbedienung
08	STROM	Taste der Fernbedienung (Ein/Aus)
0B	INPUT	Taste der Fernbedienung
79	RATIO	Taste der Fernbedienung
F0	TV/RAD	Taste der Fernbedienung
45	Q.MENU (SCHNELLMENÜ)	Taste der Fernbedienung
43	MENU(MENÜ) oder Home (Startseite)	Taste der Fernbedienung
AB	ANLEITUNG	Taste der Fernbedienung
40	Auf (^)	Taste der Fernbedienung
41	Ab (v)	Taste der Fernbedienung
07	Links (<)	Taste der Fernbedienung
06	Rechts (>)	Taste der Fernbedienung
44	OK(⊙)	Taste der Fernbedienung
28	BACK (ZURÜCK)	Taste der Fernbedienung
5B	EXIT (BEENDEN)	Taste der Fernbedienung
AA	INFO ⓘ	Taste der Fernbedienung
30	AV MODUS	Taste der Fernbedienung
02	↙ +	Taste der Fernbedienung
03	↙ -	Taste der Fernbedienung
1E	(MARK) (CHAR/NUM) (Markieren) (Buchstaben/Ziffern)	Taste der Fernbedienung
09	STUMM (LÖSCHEN)	Taste der Fernbedienung
00	P ^	Taste der Fernbedienung
01	P v	Taste der Fernbedienung
10 bis 19	ZIFFERTASTEN 0 bis 9	Taste der Fernbedienung
53	LIST	Taste der Fernbedienung
1A	Q.VIEW	Taste der Fernbedienung
72	ROT	Taste der Fernbedienung
71	GRÜN	Taste der Fernbedienung
63	Taste GELB	Taste der Fernbedienung
61	BLAUE Taste	Taste der Fernbedienung
20	TEXT	Taste der Fernbedienung
21	T.OPT(T.Option)	Taste der Fernbedienung
39	SUBTITLE	Taste der Fernbedienung
7E	SIMPLINK	Taste der Fernbedienung
91	AD	Taste der Fernbedienung
B1	■	Taste der Fernbedienung
B0	▶	Taste der Fernbedienung
BA		Taste der Fernbedienung
8F	◀◀	Taste der Fernbedienung
8E	▶▶	Taste der Fernbedienung
0C	PORTAL	Taste der Fernbedienung
E8	ALARM	Taste der Fernbedienung

EINSTELLUNG EINES EXTERNEN STEUERGERÄTS

RS-232C-Einrichtung

Schließen Sie den RS-232C-Eingangsstecker an ein externes Steuergerät (z. B. einen Computer oder ein A/V-Steuersystem) an und steuern Sie die TV-Funktionen extern.

Verbinden Sie den seriellen Anschluss des Steuergeräts mit dem RS-232C-Stecker an der Rückseite des TV-Geräts.

HINWEIS: Das RS-232C-Anschlusskabel ist nicht im Lieferumfang des TV-Geräts enthalten.

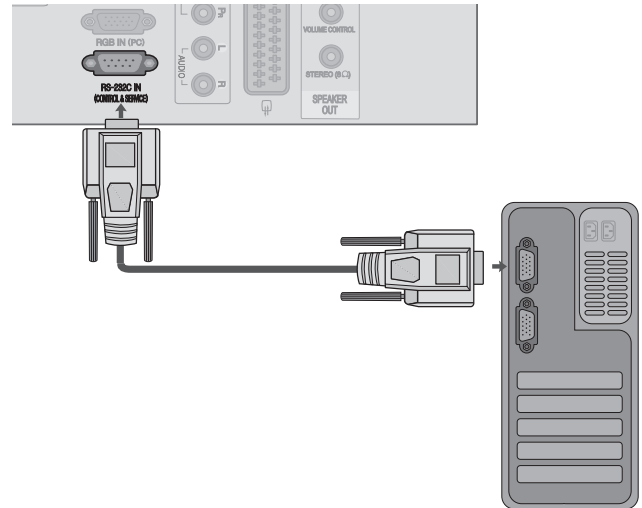

Anschlussstyp; 9-poliger D-Sub-Stecker

Nr.	Polbezeichnung
1	Kein Anschluss
2	RXD (Empfangsdaten)
3	TXD (Sendedaten)
4	DTR (DTE-Seite bereit)
5	GND
6	DSR (DCE-Seite bereit)
7	+5V Power out 1A
8	CTS (Löschen zum Senden)
9	+12V Power out 1A

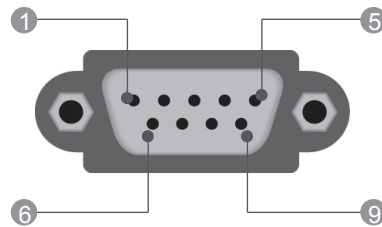







Modul-ID (Set ID)



Verwenden Sie diese Funktion, um eine Monitorkennung anzugeben.

Siehe „Echtdatenzuordnung“. ► **S.135**



1   oder   Wählen Sie **OPTION**.

2   Wählen Sie die Option **Set ID**.

3   Wählen Sie die gewünschte Set-ID für den Fernseher durch Anpassen von **Set ID**. Die Set-ID kann im Bereich von 1 bis 99 festgelegt werden.

• Drücken Sie die Taste **BACK(ZURÜCK)**, um zum vorherigen Menübildschirm zurückzukehren.

ANHANG

Kommunikationsparameter

- Baudrate: 9600 bit/s (UART)
- Datenlänge: 8 Bits
- Parität: Ohne
- Stoppbit: 1 Bit
- Übertragungscode: ASCII-Code
- Verwenden Sie ein Kreuzkabel (Rückkabel).

Befehlsreferenzliste

	Befehl: 1	Befehl: 2	DATEN (Hexadezimal)
01. Ein/Aus	k	a	00 bis 01
02. Bildformat	k	c	Siehe S. 133
03. Bildschirmabschaltung	k	d	Siehe S. 133
04. Stummschaltung	k	e	00 bis 01
05. Lautestärkeregelung	k	f	00 bis 64
06. Kontrast	k	g	00 bis 64
07. Helligkeit	k	h	00 bis 64
08. Farbe	k	i	00 bis 64
09. Farbton	k	j	00 bis 64
10. Schärfe	k	k	00 bis 64
11. OSD-Auswahl	k	l	00 bis 01
12. Fernbedienungssperre	k	m	00 bis 01
13. Höhen	k	r	00 bis 64
14. Bässe	k	s	00 bis 64
15. Balance	k	t	00 bis 64
16. Farbtemperatur	x	u	00 bis 64
17. Energie sparen	j	q	00 bis 05
18. Autom. Konfiguration	j	u	01
19. Tune-Befehl	m	a	Siehe S. 135
20. Programm hinzufügen/ überspringen	m	b	00 bis 01
21. Taste	m	c	Tastencode
22. Einstellen der Hintergrundbeleuchtung	m	g	00 bis 64
23. Eingangsauswahl (Haupt)	x	b	Siehe S. 136

* Hinweis: Während des USB-Betriebs, wie z. B. DivX oder EMF, können keine Befehle außer Power (ka) und Key (mc) ausgeführt werden und werden als NG behandelt.

Übertragungs-/Empfangsprotokoll

Übertragung

[Befehl:1][Befehl:2][][Set-ID][][Daten]][Umsch]

- * [Befehl: 1] : Erster Befehl.
(j, k, m oder x)
- * [Befehl: 2] : Zweiter Befehl.
- * [Set ID] : Sie können die Set-ID einstellen, um die gewünschte Monitor-ID im Optionsmenü zu wählen. Der Einstellungsbereich liegt zwischen 1 und 99. Wenn Sie als Set-ID „0“ auswählen, wird jedes angeschlossene TV-Set gesteuert. Die Set-ID wird im Menü als Dezimalzahl (1 bis 99) und im Übertragungs-/Empfangsprotokoll als Hexadezimalzahl (0x0 bis 0x63) angegeben.
- * [DATEN] : Für die Übertragung von Befehlsdaten. „FF“ übertragen, um Befehlsstatus zu lesen.
- * [Cr] : Carriage Return
ASCII-Code ‚0x0D‘
- * [] : ASCII-Code „Leerschritt (0x20)“

OK Bestätigung

[Befehl:2][][Set-ID][][OK][Daten][x]

- * Der Fernseher sendet ACK (Bestätigung) beim Empfang normaler Daten basierend auf diesem Format. Wenn sich zu diesem Zeitpunkt Daten im Datenlesemodus befinden, werden die aktuellen Statusdaten angezeigt. Wenn sich die Daten im Datenschreibmodus befinden, werden die Daten an den PC zurückgegeben.

Fehlerbestätigung

[Befehl:2][][Set-ID][][NG][Daten][x]

- * Beim Empfang unnormaler Daten aus ungültigen Funktionen oder bei Übertragungsfehlern sendet das TV-Gerät BEST (Bestätigung) in diesem Format.

Daten 00: Ungültiger Code

01. Ein/Aus (Befehl: k a)

- ▶ Schaltet das TV-Gerät ein und aus.

Übertragung

[k][a][][Set-ID][][Daten][Umsch]

Daten 00: Ausschalten 01: Einschalten

ACK

[a][][Set-ID][][OK/NG][Daten][x]

- ▶ Zeigt an, ob das Gerät ein- oder ausgeschaltet ist.

Übertragung

[k][a][][Set-ID][][FF][Umsch]

ACK

[a][][Set-ID][][OK/NG][Daten][x]

- * Wenn andere Funktionen „0xFF“-Daten in diesem Format übertragen, wird der Status jeder Funktion in ähnlicher Weise angezeigt.
- * Beim Einschalten des Fernsehers wird u. U. die Meldung OK Best., Fehler Best. oder andere Meldungen auf dem Bildschirm eingeblendet.

02. Bildformat (Befehl: k c) (Größe des Hauptbilds)

- ▶ Zur Einstellung des Bildformats. (Format des Hauptbildes)
Das Bildschirmformat kann auch über die Option **Format** im Q.MENU oder im Menü BILD festgelegt werden.

Übertragung

[k][c][][Set-ID][][Daten][Umsch]

Daten 01 : Normalbildschirm (4:3) 07 : 14:9
02 : Breitformat (16:9) 09 : Scannen
04 : Zoom 0B : Volle Breite
06 : Original 10 bis 1F : Kino- Zoom 1 bis 16

ACK

[c][][Set-ID][][OK/NG][Daten][x]

- * Über die PC-Eingabe wählen Sie das Seitenverhältnis 16:9 oder 4:3 aus.
- * Im DTV/HDMI (1080i 50 Hz / 60 Hz, 720p 50Hz / 60 Hz, 1080p 24 Hz / 30 Hz / 50 Hz / 60 Hz), Komponente (720p, 1080i, 1080p 50 Hz / 60 Hz)-Modus, ist die Einstellung „Nur suchen“ verfügbar.
- * Die Option **Volle Breite** wird nur für Digital, Analog und AV unterstützt.

03. Bildschirm-Ruhezustand (Befehl: k d)

- ▶ Aktiviert/deaktiviert die Bildschirmabschaltung.

Übertragung

[k][d][][Set-ID][][Daten][Umsch]

Daten 00 : Bildschirmabschaltung aus (Bild an)
Video-Stummschaltung aus
01 : Bildschirmabschaltung ein (Bild aus)
10 : Video-Stummschaltung ein

ACK

[d][][Set-ID][][OK/NG][Daten][x]

- * Beim Stummschalten eines Videos wird das Bildschirmmenü (OSD) eingeblendet. Beim Stummschalten des Bildschirms wird das OSD-Bildschirmmenü nicht eingeblendet.

04. Stummschaltung (Befehl: k e)

- ▶ Zur Aktivierung/Deaktivierung der Stummschaltung.
Sie können die Stummschaltung auch über die Taste MUTE der TV-Fernbedienung einstellen.

Übertragung

[k][e][][Set-ID][][Daten][Umsch]

Daten 00: Stummschaltung ein (Lautstärke aus)
01 : Stummschaltung aus (Lautstärke ein)

ACK

[e][][Set-ID][][OK/NG][Daten][x]

05. Lautstärkeregelung (Befehl: k f)

- ▶ Regelt die Lautstärke.
Sie können die Lautstärke auch über die LAUTSTÄRKEtasten der Fernbedienung einstellen.

Übertragung

[k][f][][Set-ID][][Daten][Umsch]

Daten Min. 00 bis Max. 64
* Siehe „Echtdatenzuordnung“ Siehe Seite 135.

ACK

[f][][Set-ID][][OK/NG][Daten][x]

06. Kontrast (Befehl: k g)

- ▶ Zur Einstellung des Bildkontrastes.
Sie können den Kontrast auch über das Menü BILD einstellen.

Übertragung

[k][g][][Set-ID][][Daten][Umsch]

Daten Min. 00 bis Max. 64
* Siehe „Echtdatenzuordnung“ Siehe Seite 135.

ACK

[g][][Set-ID][][OK/NG][Daten][x]

07. Helligkeit (Befehl: k h)

- ▶ Zur Einstellung der Bildhelligkeit.
Sie können die Helligkeit auch über das Menü BILD einstellen.

Übertragung

[k][h][][Set-ID][][Daten][Umsch]

Daten Min. 00 bis Max. 64
* Siehe „Echtdatenzuordnung“ Siehe Seite 135.

ACK

[h][][Set-ID][][OK/NG][Daten][x]

08. Farbe (Befehl: k i)

- ▶ Einstellung der Bildfarbe.
Sie können die Farbe auch über das Menü BILD einstellen.

Übertragung

[k][i][][Set-ID][][Daten][Umsch]

Daten Min. 00 bis Max. 64
* Siehe „Echtdatenzuordnung“ Siehe Seite 135.

ACK

[i][][Set-ID][][OK/NG][Daten][x]

ANHANG

09. Farbton (Befehl: k j)

- ▶ Zur Einstellung des Farbtons auf dem Bildschirm. Sie können den Farbton auch über das Menü BILD einstellen.

Übertragung

[k][j][][Set-ID][][Daten][Umsch]

Daten ROT: 00 bis GRUN: 64

* Siehe „Echtdatenzuordnung“ Siehe Seite 135.

ACK

[j][][Set-ID][][OK/NG][Daten][x]

10. Schärfe (Befehl: k k)

- ▶ Zur Einstellung der Schärfe auf dem Bildschirm. Sie können die Schärfe auch über das Menü BILD einstellen.

Übertragung

[k][k][][Set-ID][][Daten][Umsch]

Daten Min. 00 bis Max. 64

* Siehe „Echtdatenzuordnung“ Siehe Seite 135.

ACK

[k][][Set-ID][][OK/NG][Daten][x]

11. OSD-Auswahl (Befehl: k l)

- ▶ Ein- und Ausschalten des OSD-Menüs (= auf dem Bildschirm angezeigtes Menü) mit der Fernbedienung

Übertragung

[k][l][][Set-ID][][Daten][Umsch]

Daten 00: OSD Aus 01: OSD Ein

ACK

[l][][Set-ID][][OK/NG][Daten][x]

12. Fernbedienungssperre (Befehl: k m)

- ▶ Sperrt die Tasten auf der Fernbedienung und der Frontkonsole des Geräts.

Übertragung

[k][m][][Set-ID][][Daten][Umsch]

Daten 00: Sperre Aus 01: Sperre Ein

ACK

[m][][Set-ID][][OK/NG][Daten][x]

* Falls keine Fernbedienung verwendet wird, sollte dieser Modus eingestellt werden. Wenn die Netzstromversorgung aus-/eingeschaltet wird, wird die Sperre für das externe Steuergerät aufgehoben.

* Wenn die Tastensperre im Standby-Modus aktiviert ist, lässt sich das Gerät nicht über die Einschalttaste der IR-Fernbedienung und die lokalen Tasten einschalten.

13. Höhen (Befehl: k r)

- ▶ Zur Einstellung der Höhen. Die Höhen können ebenfalls im Menü AUDIO eingestellt werden.

Übertragung

[k][r][][Set-ID][][Daten][Umsch]

Daten Min. 00 bis Max. 64

* Siehe „Echtdatenzuordnung“ Siehe Seite 135.

ACK

[r][][Set-ID][][OK/NG][Daten][x]

14. Bässe (Befehl: k s)

- ▶ Zur Einstellung der Bässe. Sie können die Bässe auch über das Menü AUDIO einstellen.

Übertragung

[k][s][][Set-ID][][Daten][Umsch]

Daten Min. 00 bis Max. 64

* Siehe „Echtdatenzuordnung“ Siehe Seite 135.

ACK

[s][][Set-ID][][OK/NG][Daten][x]

15. Balance (Befehl: k t)

- ▶ Zur Einstellung der Balance. Sie können die Balance auch über das Menü AUDIO einstellen.

Übertragung

[k][t][][Set-ID][][Data][Umsch]

Daten Min. 00 bis Max. 64

* Siehe „Echtdatenzuordnung“ Siehe Seite 135.

ACK

[t][][Set-ID][][OK/NG][Daten][x]

16. Farbtemperatur (Befehl: x u)

- ▶ Zur Einstellung der Farbtemperatur. Sie können die Farbtemperatur auch über das Menü BILD einstellen.

Übertragung

[x][u][][Set ID][][Daten][Cr]

Daten Min. 00 bis Max. 64

* Siehe „Echtdatenzuordnung“ Siehe Seite 135.

ACK

[u][][Set ID][][OK/NG][Daten][x]

17. Energie sparen (Befehl: j q)

► Zur Reduzierung der Leistungsaufnahme des Fernsehers. Sie können die Funktion „Energie sparen“ auch im Menü BILD einstellen.

Übertragung

```
[j][q][ ][Set ID][ ][Daten][Cr]
```

Energiesparfunktion					Stufe				Beschreibung
7	6	5	4		3	2	1	0	
0	0	0	0	Low Power	0	0	0	0	Aus
0	0	0	0	Low Power	0	0	0	1	Minimum
0	0	0	0	Low Power	0	0	1	0	Mittel
0	0	0	0	Low Power	0	0	1	1	Maximal
0	0	0	0	Low Power	0	1	0	0	Automatisch
0	0	0	0	Low Power	0	1	0	1	Bildschirm aus

ACK

```
[q][ ][Set ID][ ][OK/NG][Daten][x]
```

18. Autom. Konfiguration (Befehl: j u)

► Zur automatischen Anpassung der Bildposition und Minimieren instabiler Bilder. Funktioniert nur im Modus RGB (PC).

Übertragung

```
[j][u][ ][Set ID][ ][Daten][Cr]
```

Daten 01: Zum TV

ACK

```
[u][ ][Set ID][ ][OK/NG][Daten][x]
```

19. Tune-Befehl (Befehl: m a)

► Kanal mit folgender Nummer wählen.

Übertragung

```
[m][a][ ][Set-ID][ ][Daten0][ ][Daten1][ ][Daten2][Umsch]
```

Daten00: Hochkanaldaten
 Daten01: Tiefkanaldaten
 z. B. Nr. 47 -> 00 2F (2FH)
 Nr. 394 -> 01 8A (18AH),
 DTV Nr. 0 -> Egal
 Daten02 : 0x00 : ATV Main
 0x10: DTV Haupt
 0x20 : Radio

Kanaldatenbereich

Analog – Min.: 00 bis Max: 63 (0 bis 99)
 Digital – Min.: 00 bis Max: 3E7 (0 bis 999)
 (Außer Schweden, Finnland, Norwegen, Dänemark, Irland)
 Digital – Min.: 00 bis Max: 270F (0 bis 9999)
 (Nur Schweden, Finnland, Norwegen, Dänemark, Irland)

ACK

```
[a][ ][Set-ID][ ][OK/NG][Daten][x]
```

Daten Min. 00 bis Max. 7DH

20. Programm hinzufügen/überspringen (Befehl: m b)

► Status des aktuellen Programms überspringen.

Übertragung

```
[m][b][ ][Set-ID][ ][Daten][Umsch]
```

Daten 00 : Überspr. 01 : hinzufügen

ACK

```
[b][ ][Set-ID][ ][OK/NG][Daten][x]
```

* Echtdatenzuordnung	
00 :	Schritt 0
:	
A :	Schritt 10 (Set-ID 10)
:	
F :	Schritt 15 (Set-ID 15)
10 :	Schritt 16 (Set-ID 16)
:	
64 :	Schritt 100
:	
6E :	Schritt 110
:	
73 :	Schritt 115
74 :	Schritt 116
:	
CF :	Schritt 199
:	
FE :	Schritt 254
FF :	Schritt 255

ANHANG

21. Taste (Befehl: m c)

► Für das Senden des IR-Fernbedienungs-Tastencodes.

Übertragung

[m][c][][Set-ID][][Daten][Umsch]

Daten Tastencode - Siehe Seite 129.

ACK

[c][][Set-ID][][OK/NG][Daten][x]

22. Hintergrundbeleuchtung steuern (Befehl: m g)

► Zur Einstellung der Hintergrundbeleuchtung.

Übertragung

[m][g][][Set-ID][][Daten][Umsch]

Daten : Daten Min: 00 bis Max: 64

ACK

[g][][Set-ID][][OK/NG][Daten][x]

23. Eingangsauswahl (Befehl: x b) (Haupt-Eingangsbildsignal)

► Auswahl der Eingangsquelle des Hauptbilds

Übertragung

[x][b][][Set-ID][][Daten][Umsch]

Daten Struktur

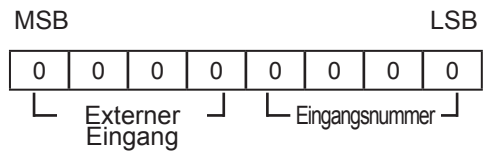

Externer Eingang				Daten
0	0	0	0	DTV
0	0	0	1	Analog
0	0	1	0	AV
0	1	0	0	Komponente
0	1	1	0	RGB
1	0	0	0	HDMI
0	1	1	1	
1	0	0	0	
1	0	0	1	
1	0	1	0	

Eingangsnummer				Daten
0	0	0	0	Eingang1
0	0	0	1	Eingang2
0	0	1	0	Eingang3
0	0	1	1	Eingang4

ACK

[b][][Set-ID][][OK/NG][Daten][x]

HINWEIS ZU OPEN-SOURCE-SOFTWARE

Die folgenden ausführbaren GPL-Dateien und LGPL-, MPL-Bibliotheken, die in diesem Produkt verwendet werden, unterliegen der GPL2.0/LGPL2.1/MPL1.1-Lizenzvereinbarung:

GPL AUSFÜHRBARE DATEIEN:

Linux Kernel, busybox, e2fsprogs, jfsutils, lzo, mtd-utils, udhcpc

LGPL-BIBLIOTHEKEN:

directFB, glib, iconv, uClibc

MPL-BIBLIOTHEKEN:

Cairo, Nanox

LG Electronics liefert Ihnen gegen eine Gebühr, die die Vertriebskosten, die Kosten des Mediums, den Versand und die Bearbeitung abdecken, gern den Quellcode auf CD-ROM. Wenden Sie sich bitte mit Ihrer Anfrage per E-Mail an LG Electronics unter: opensource@lge.com.

Dieses Angebot ist drei (3) Jahre ab Verkaufsdatum dieses Produkts durch LG Electronics gültig.

Ein Exemplar der Lizenzen für GPL, LGPL, MPL erhalten Sie auf der mit diesem Produkt gelieferten CD-ROM.

Eine Übersetzung der Lizenzen für GPL, LGPL finden Sie unter <http://www.gnu.org/licenses/old-licenses/gpl-2.0-translations.html>, <http://www.gnu.org/licenses/old-licenses/lgpl-2.1-translations.html>.

Dieses Produkt umfasst das ReportGUI-Tool, welches den Lizenzbedingungen für Apache (Version 2.0) unterliegt.

Ein Exemplar der Lizenz für Apache erhalten Sie unter folgendem Link: <http://www.apache.org/licenses/LICENSE-2.0.html>

Dieses Produkt enthält weitere Open-Source-Software.

- Chromium: Copyright © 2008, The Chromium Authors
- expat:
 - Copyright © 1998, 1999, 2000 Thai Open Source Software Center Ltd and Clark Cooper
 - Copyright © 2001-2007 Expat maintainers.
- freetype: Copyright © 2003 The FreeType Project (www.freetype.org).
- ICU: Copyright © 1995-2001 International Business Machines Corporation und andere
- libcurl: Copyright © 1996-2008, Daniel Stenberg
- libjpeg: Diese Software basiert teilweise auf dem Werk der Independent JPEG Group, Copyright © 1991-1998, Thomas G. Lane.
- libmng: Copyright © 2000-2007 Gerard Juyn, Glenn Randers-Pehrson
- libpng: Copyright © 1998-2008 Glenn Randers-Pehrson
- MT19937: Copyright © 1997 - 2002, Makoto Matsumoto und Takuji Nishimura
- NetBSD: Copyright © 1998 The NetBSD Foundation, Inc.
- openssl:
 - Kryptographiesoftware von Eric Young
 - Software von Tim Hudson
 - Software entwickelt vom OpenSSL Project zur Verwendung im OpenSSL Toolkit (<http://www.openssl.org>)

ANHANG

- pixman:
 - Copyright © 1987, 1988, 1989, 1998 The Open Group
 - Copyright © 1987, 1988, 1989 Digital Equipment Corporation
 - Copyright © 1999, 2004, 2008 Keith Packard
 - Copyright © 2000 SuSE, Inc.
 - Copyright © 2000 Keith Packard, Mitglied von The XFree86 Project, Inc.
 - Copyright © 2004, 2005, 2007, 2008 Red Hat, Inc.
 - Copyright © 2004 Nicholas Miell
 - Copyright © 2005 Lars Knoll & Zack Rusin, Trolltech
 - Copyright © 2005 Trolltech AS
 - Copyright © 2007 Luca Barbato
 - Copyright © 2008 Aaron Plattner, NVIDIA Corporation
 - Copyright © 2008 Rodrigo Kumpera
 - Copyright © 2008 André Tupinambá
 - Copyright © 2008 Mozilla Corporation
 - Copyright © 2008 Frederic Plourde
- portmap: Copyright © 1983,1991 The Regents of the University of California.
- tinyxml: Copyright © 2000-2006 Lee Thomason
- xysl:
 - Copyright © 2006-2008 Christophe Devine
 - Copyright © 2009 Paul Bakker
- zlib: Copyright © 1995-2005 Jean-loup Gailly and Mark Adler

Alle Rechte vorbehalten.

Hiermit wird kostenfrei jeder Person, die eine Kopie dieser Software und der dazugehörigen Dokumentationsdateien (die „Software“) erhält, die Erlaubnis erteilt, unbeschränkt mit dieser Software umzugehen, einschließlich des Rechts der unbeschränkten Nutzung, Vervielfältigung, Veränderung, Zusammenführung, Veröffentlichung, Vertrieb, Unterlizenzierung und/oder des Verkaufs von Kopien dieser Software und der Erlaubnis, dieses Recht auch an andere Personen, die diese Software erhalten, weiterzugeben, vorbehaltlich der folgenden Bedingungen:

DIE SOFTWARE WIRD „WIE BESEHEN“, OHNE JEDWEDE ZUSICHERUNG, AUSDRÜCKLICH ODER IMPLIZIERT, EINSCHLIESSLICH, ABER NICHT BESCHRÄNKT AUF ZUSICHERUNGEN DER MARKTFÄHIGKEIT, EIGNUNG ZU EINEM BESTIMMTEN ZWECK UND FREIHEIT VON RECHTSVERLETZUNGEN GELIEFERT. IN KEINEM FALL SIND DIE URHEBER ODER COPYRIGHT-INHABER HAFTBAR FÜR KLAGEN, SCHÄDEN ODER ANDERE PFLICHTEN, SEI ES IM FALLE EINER KLAGE AUFGRUND EINES VERTRAGS, EINES SCHADENS ODER SONSTIGEM, DIE SICH AUS ODER IM ZUSAMMENHANG MIT DER SOFTWARE ODER DER NUTZUNG ODER DEM UMGANG MIT DER SOFTWARE ERGIBT.



Notieren Sie sich die Modellnummer und die Seriennummer des TV-Geräts.

Wenn Sie Hilfe vom Kundendienst benötigen, notieren Sie sich die Informationen auf dem Etikett auf der Rückseite des Geräts, und teilen Sie diese Ihrem Händler mit.

Modell: _____

Prüfung der : _____