

CONDIZIONATORE D'ARIA (Impianto Separato di Tipo montato a Parete) **Manuale Utente**

ITALIANO

Prima di usare il vostro condizionatore d'aria leggere attentamente questo manuale e tenere a portata di mano per riferimento futuro.

INDICE

Istruzioni di sicurezza.....	3
Prima dell'uso operativo.....	6
Introduzione.....	7
Sicurezza elettrica.....	8
Istruzioni di funzionamento	10
Manutenzione e controlli.....	24



DATI DA REGISTRARE

Annotare qui sotto il tipo di modello e il numero di serie:

Model #

Serial #

Le suddette informazioni si possono trovare sulla targhetta riportata a lato di ciascun'unità.

Nome del rivenditore

Data di acquisto

■ Pinzare la ricevuta di acquisto a questa pagina, in modo da averla disponibile in futuro nell'eventualità che dovesse servirvi per questioni di garanzia o come prova di acquisto.



LEGGERE QUESTO MANUALE

Il manuale contiene molti suggerimenti utili su come usare e mantenere appropriatamente il condizionatore d'aria. Un minimo di cura preventiva da parte vostra potrà farvi risparmiare molto tempo e molto denaro durante il ciclo di vita del condizionatore d'aria.

Molti dei problemi che si riscontrano comunemente possono essere risolti consultando la tabella della guida ai malfunzionamenti. In caso di problemi, consultare prima la nostra tabella di guida ai malfunzionamenti; questo potrebbe rendere non necessario chiamare il servizio di assistenza.



AVVERTENZA

- Rivolgersi ad un centro di assistenza tecnica autorizzato per effettuare ogni intervento di riparazione di questo prodotto.
- Rivolgersi ad un addetto del mestiere per effettuare l'installazione di questo prodotto.
- Il condizionatore d'aria non è stato progettato per essere usato da bambini o da persone inabili senza la necessaria supervisione.
- Si deve prestare attenzione a che i bambini non usino il condizionatore d'aria per giocare.
- Qualora fosse necessario cambiare il cordone di alimentazione, la sostituzione deve essere eseguita da personale tecnico autorizzato usando solo parti di ricambio autentiche.
- Il lavoro d'installazione deve essere eseguito in conformità alle norme vigenti, solo da personale tecnico qualificato e legalmente autorizzato.

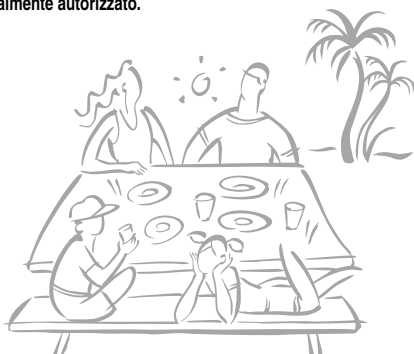

Istruzioni di sicurezza

È necessario seguire le seguenti istruzioni per prevenire lesioni all'utente o a terzi e danni alla proprietà.

- Un uso non corretto dettato da ignoranza delle istruzioni può causare lesioni o danni, la serietà dei quali viene classificata dalle indicazioni seguenti.



ATTENZIONE Questo simbolo indica la possibilità di morte o lesioni gravi.



AVVERTENZA Questo simbolo indica la possibilità di lesioni o danni alla sola proprietà.

- Gli elementi che seguono sono sempre classificati secondo i seguenti simboli.



Non fare mai così



Fare sempre così



■ Installazione

Collegare sempre l'apparecchio a terra.

- In caso contrario, ci potrebbero essere pericoli di scossa elettrica.

Non usare cordoni d'alimentazione, spine, o prese elettriche danneggiate o lasche.

- Ciò comporterebbe pericoli di scossa elettrica e di incendio.

Per l'installazione del prodotto, rivolgersi sempre ad un centro di assistenza qualificato o ad un'agenzia specializzata in installazioni.

- In caso contrario, ci potrebbero essere pericoli di scossa elettrica, incendio, esplosione e infortuni.

Collegare in modo sicuro ed affidabile la copertura delle parti elettriche dell'unità interna e il pannello di servizio all'unità esterna.

- Se la copertura delle parti elettriche dell'unità interna e/o il pannello di servizio non sono collegati in modo sicuro possono derivarne pericoli di scossa elettrica a causa della polvere, dell'acqua, ... ecc.

Installare sempre un sistema d'arresto delle fughe d'aria e un quadro elettrico dedicato.

- La loro non installazione può comportare rischi d'incendio e di scossa elettrica.

Non tenere o usare gas infiammabili vicino al condizionatore d'aria.

- In caso contrario, ci potrebbero essere pericoli di incendio o di malfunzionamento del prodotto.

Assicurarsi che l'intelaiatura di installazione dell'unità esterna non sia danneggiata a causa dell'usura del tempo.

- Potrebbero esserci pericoli di infortunio o di incidente.

Non smontare o riparare il prodotto in modo casuale.

- Ciò comporterebbe pericoli di scossa elettrica e d'incendio.

Non installare il prodotto in un luogo dove ci sono pericoli di caduta.

- In caso contrario, potrebbero esserci pericoli di infortuni.

Usare le necessarie precauzioni quando si disimballa e si installa il prodotto.

- i bordi affilati potrebbero essere fonte di infortuni.

■ Funzionamento

Non collegare ad una presa di corrente condivisa con altri elettrodomestici.

- Questo potrebbe comportare pericoli di scossa elettrica e d'incendio a causa del calore generato

Prestare attenzione a che il cordone di alimentazione non venga tirato durante il funzionamento operativo.

- Potrebbero esserci pericoli di scossa elettrica e d'incendio.

Take the power plug out if necessary, holding the head of the plug and do not touch it with wet hands.

- Otherwise, it may cause a fire or electrical shock.

Quando si vuole scollegare la spina elettrica, estrarla facendo presa sul suo corpo, e non toccarla con le mani bagnate.

- In caso contrario, potrebbero esserci pericoli di scossa elettrica o d'incendio.

Ventilare il locale quando l'apparecchio viene usato nello stesso ambiente dove si trovano forni, stufe, cucine a gas, o altre fonti di calore

- Potrebbe esserci una situazione di carenza di ossigeno.

Non salire sull'unità interna/esterna e non posare oggetti su di essa.

- Questo potrebbe causare infortuni dovuti a scivolamenti o caduta dell'unità.

Prestare attenzione a che i bambini non salgano sull'unità esterna.

- Ci sono seri pericoli di infortuni dovuti a cadute.

Non usare cordoni d'alimentazione danneggiati.

- Ciò comporterebbe pericoli di scossa elettrica e d'incendio.

Scollegare la spina elettrica di alimentazione del condizionatore qualora da esso provenissero suoni anomali, strani odori, o fumo.

- In caso contrario, potrebbero esserci pericoli di scossa elettrica o d'incendio.

Do not use the power cord near the heating tools.

- Otherwise, it may cause a fire and electrical shock.

Non usare il cordone d'alimentazione in prossimità di fonti di calore.

- Altrimenti, ci potrebbero essere pericoli di scossa elettrica e d'incendio.

Prima di pulire il prodotto, assicurarsi che l'alimentazione e l'interruttore generale siano interdetti.

- Altrimenti, ci potrebbero essere pericoli di scossa elettrica.

Non collocare oggetti pesanti sul cordone d'alimentazione.

- Altrimenti, ci potrebbero essere pericoli di scossa elettrica e d'incendio.

Non modificare o estendere in modo arbitrario la lunghezza del cordone d'alimentazione.

- Questo potrebbe comportare pericoli di scossa elettrica e d'incendio.

Tenere lontano da fiamme

- Altrimenti, ci potrebbero essere pericoli d'incendio.

Do not open the suction inlet of the indoor/outdoor unit during operation.

- Otherwise, it may electrical shock and failure.

Non aprire l'ingresso d'aspirazione dell'unità esterna/interna durante il funzionamento.

- Altrimenti, ci potrebbero essere pericoli di scossa elettrica e di malfunzionamenti.

Staccare l'interruttore generale quando si prevede di non usare il condizionatore d'aria per un lungo periodo.

- Altrimenti, ci potrebbero essere malfunzionamenti del prodotto e pericoli d'incendio.

Se il prodotto è stato immerso nell'acqua, consultare sempre un centro di assistenza qualificato.

- Altrimenti, ci potrebbero essere pericoli di scossa elettrica e d'incendio.

AVVERTENZA
■ Installazione

Installare il tubo di scarico per assicurarsi che il deflusso avvenga in modo insicuro.

- Altrimenti, ci potrebbero essere perdite d'acqua.

Controllare sempre l'eventuale presenza di perdite di gas dopo l'installazione o la riparazione del prodotto.

- Altrimenti, ci potrebbero essere malfunzionamenti del prodotto.

Installare il prodotto in maniera tale che il rumore o la corrente d'aria calda provenienti dall'unità non possano danneggiare i vicini.

- Altrimenti, ci potrebbero essere delle dispute con i vicini.

Mantenere il parallelismo dei livelli paralleli quando s'installa il prodotto.

- Altrimenti ci potrebbero essere vibrazioni o perdite d'acqua.

■ Funzionamento

Evitare il raffreddamento eccessivo e ventilare l'ambiente di tanto in tanto.

- Altrimenti, potrebbero esserci effetti dannosi per la vostra salute.

In caso di dispersioni di gas, aprire la finestra per ventilare l'ambiente prima di usare il prodotto.

- Altrimenti, ci potrebbero esserci pericoli di esplosione e d'incendio.

Non ostruire le aperture d'ingresso o d'uscita dell'aria.

- Questo potrebbe causare malfunzionamenti o incidenti.

Non inserire le mani o aste lungo le aperture d'ingresso o d'uscita dell'aria durante il funzionamento dell'unità.

- Altrimenti, ci potrebbero esserci pericoli di infortuni.

In caso di caduta del liquido delle batterie sulla pelle o sugli indumenti, lavare accuratamente con acqua pulita. Non utilizzare il telecomando se le batterie presentano delle perdite.

- Le sostanze chimiche delle batterie potrebbero causare scottature o altri pericoli.

Usare panni soffici per le operazioni di pulizia. Non usare prodotti wax, diluenti o detergenti forti.

- L'aspetto generale del condizionatore potrebbe deteriorarsi, cambiare colore, o subire graffiature superficiali.

Non usare il condizionatore d'aria per scopi particolari diversi da quelli specificati, quali preservare apparecchiature di precisione, vegetali, animali, e oggetti d'arte.

- Questo potrebbe danneggiare le parti stesse.

Montare sempre e in modo sicuro i filtri. Pulirli una volta ogni due settimane.

- Il funzionamento senza filtri può causare malfunzionamenti

Non bere acqua raccolta dal condizionatore d'aria.

- Ciò potrebbe provocare problemi alla salute.

In caso di ingestione di liquido della batteria, lavarsi i denti e consultare subito un medico. In caso di perdita dalle batterie, non utilizzare il telecomando.

- Le sostanze chimiche contenute nelle batterie potrebbero causare scottature o altri pericoli per la salute.

Prima dell'uso operativo

Preparativi per la messa in funzione

1. Rivolgersi ad uno specialista del mestiere per eseguire l'installazione.
2. Collegare appropriatamente la spina elettrica nella presa di corrente.
3. Usare una presa di rete dedicata.
4. Non utilizzare cordoni di prolunga.
5. Non avviare o arrestare l'apparecchio scollegando/collegando il cordone elettrico di alimentazione.
6. In caso di danni al cordone d'alimentazione o alla relativa la spina elettrica, sostituirli usando solo parti di ricambio autorizzate.

Uso

1. L'esposizione diretta e prolungata al flusso d'aria generato dall'apparecchio potrebbe essere dannoso per la vostra salute.
Non esporre persone, animali domestici, o piante al flusso d'aria per prolungati periodi di tempo.
2. A causa di possibili carenze di ossigeno, ventilare il locale quando l'apparecchio viene usato nello stesso ambiente con forni, stufe, cucine a gas, o altri dispositivi che sviluppano calore.
3. Non usare il condizionatore d'aria per scopi particolari diversi da quelli specificati (p.es., per preservare dispositivi di precisione, cibi, animali domestici, piante, e oggetti d'arte). Queste modalità d'uso potrebbero comportare danni alle parti interessate.

Pulizia e manutenzione

1. Non toccare le parti metalliche dell'unità quando si rimuove il filtro. Maneggiando i bordi metallici affilati si potrebbe incorrere in infortuni.
2. Non usare l'acqua per pulire l'interno del condizionatore. L'esposizione all'acqua può distruggere l'isolamento, con conseguenti rischi di scossa elettrica.
3. Prima di pulire il prodotto, assicurarsi che l'alimentazione e l'interruttore generale siano interdetti. Il ventilatore del condizionatore ruota a velocità piuttosto sostenuta durante il funzionamento, e ci sono seri rischi di incorrere in infortuni se l'alimentazione viene accidentalmente attivata mentre si è intenti a pulire le parti interne del prodotto.

Manutenzione

Per ogni intervento di riparazione e manutenzione rivolgersi al proprio rivenditore autorizzato.

Introduzione

Simboli usati in questo manuale



Questo simbolo segnala il rischio di scossa elettrica.



Questo simbolo segnala i pericoli che potrebbero causare danni al condizionatore d'aria.

AVVISO

Questo simbolo indica note speciali

Caratteristiche



ATTENZIONE quest'apparecchio deve essere installato in conformità alla normativa vigente sugli impianti elettrici. Questo manuale costituisce una guida finalizzata a fornire una descrizione del prodotto.

Interna

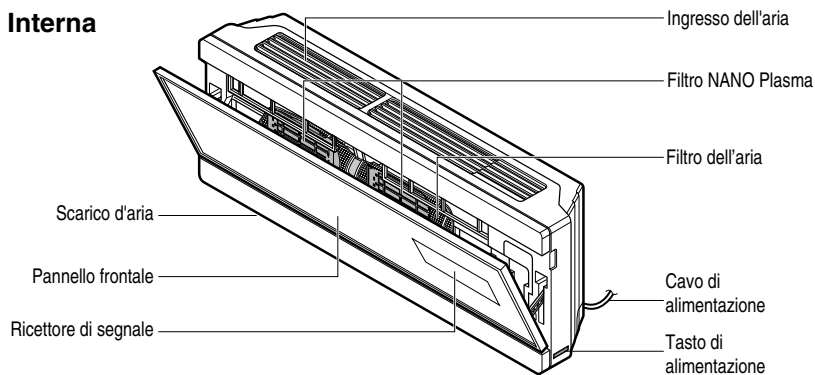

Esterna

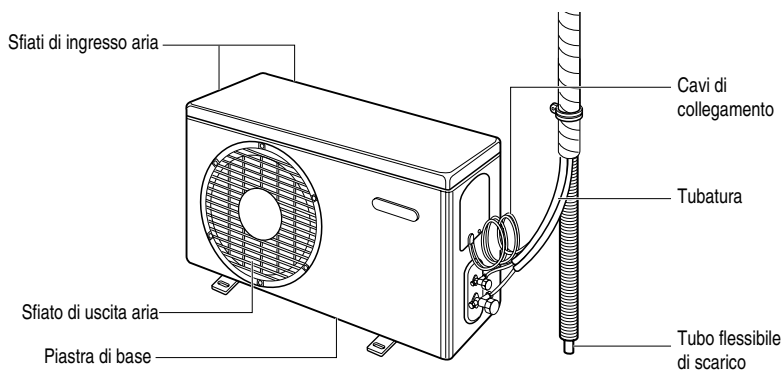

Sicurezza elettrica



ATTENZIONE: quest'apparecchio deve essere appropriatamente collegato a terra.

Per minimizzare il rischio di scossa elettrica, collegare sempre la spina elettrica a prese di rete dotate di terminale di messa a terra.

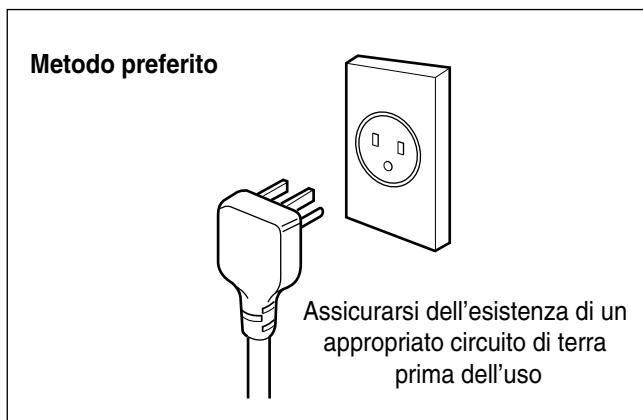

ATTENZIONE: non tagliare o rimuovere il terminale di terra della spina elettrica.



ATTENZIONE: il semplice collegamento del terminale di terra dell'adattatore di rete ad una vite del coperchio della presa elettrica non è sufficiente a garantire la messa a terra l'apparecchio, a meno che la vite del coperchio non sia in metallo e non isolata, e la presa a muro sia collegata a terra.



ATTENZIONE: per rimuovere ogni dubbio sulla bontà del collegamento di terra del condizionatore, fare controllare il circuito di messa a terra e la presa di corrente da un elettricista qualificato.

Uso temporaneo di adattatori di rete

Si scoraggia vivamente l'uso di adattatori di rete per il collegamento alla presa di corrente a causa dei potenziali pericoli.

Per connessioni temporanee, usare solo adattatori certificati UL, disponibili presso la maggior parte dei centri di vendita di materiale elettrico. Assicurarsi che il terminale largo dell'adattatore di rete sia allineato con quello largo della presa di corrente, in modo da effettuare una connessione elettrica con la giusta polarità.

Per disconnettere il cordone di alimentazione dall'adattatore di rete, afferrare con una mano l'adattatore e con l'altra il cavo per evitare danneggiamenti al terminale di terra. Evitare di collegare e scollegare frequentemente il cordone di alimentazione poiché questo potrebbe portare a danneggiamenti del terminale di terra.

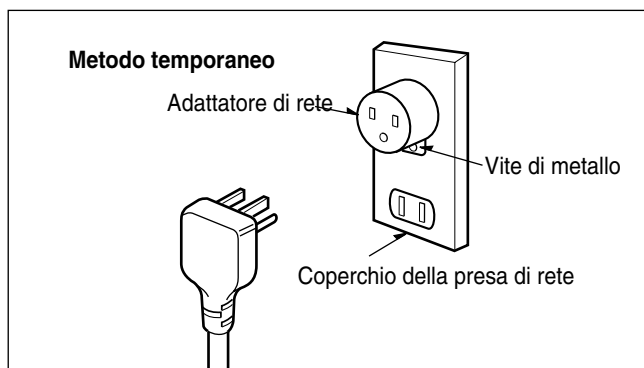

ATTENZIONE: non usare mai l'apparecchio con adattatori deteriorati o rotti.

Uso temporaneo di prolunghere di alimentazione

Si scoraggia vivamente l'uso di prolunghere per il cordone di alimentazione a causa dei potenziali pericoli per la sicurezza. Per situazioni temporanee, usare solo prolunghere certificate CSA o UL a tre poli e conduttore di terra, aventi correnti e tensioni nominali rispettivamente di 15 A e 125 V.

Istruzioni di funzionamento

Il Telecomando

Rimuovere il coperchio delle batterie tirandolo nella direzione indicata dalla freccia.

Inserire le nuove batterie assicurandosi che i poli (+) e (-) delle batterie siano nella direzione giusta.

Chiudere nuovamente il coperchio facendolo scorrere nuovamente in posizione.

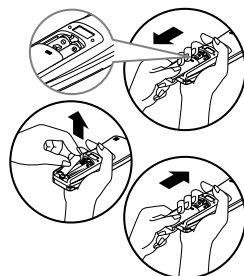

AVVISO Usare batterie AAA (1.5 Volt) Non usare batterie ricaricabili.

Magazzinaggio e consigli sull'Uso del Telecomando

• Il telecomando può essere montato alla parete.

• Per attivare il condizionatore d'aria della stanza puntare il telecomando al ricevitore del segnale.

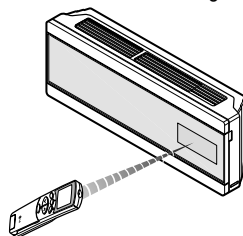
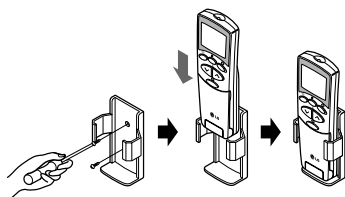

Ricettore Segnale

Riceve il segnale dal telecomando. (Il suono di ricezione segnale è costituito da due bip brevi ed uno lungo.)

Spie Luminose di Funzionamento

- Ⓛ Acceso/Spento : Si accende durante il funzionamento del sistema.
- ☆ Modo Risparmio : Si accende durante il funzionamento in Modo Risparmio.
- ⌚ Temporizzatore : Si accende durante il funzionamento nel modo Temporizzatore.
- ⊛ Modo Disgela : Si accende durante il funzionamento nel modo Disgela, o con il funzionamento Avviamento a Caldo (solamente il modello con la pompa calore).

BB Display : Indica la temperatura di impostazione.

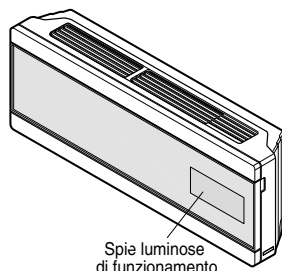

Spie luminose di funzionamento

PLASMA Plasma : Si accende durante il funzionamento di purificazione al PLASMA (A scelta.)

- ⓁⓂ Risparmio Energia: Si illumina durante il funzionamento in modalità a raffreddamento con risparmio d'energia. (opzionale)

Spia di funzionamento	Raffreddamento Riscaldamento deumidificazione	A.I modalità di funzionamento						Getto (Raffreddamento, Riscaldamento)	Modalità raf- freddamento con risparmio energetico	Funzionamento di prova
		Standard	Troppo caldo	Caldo	Confortevole	Freddo	Troppo freddo			
Forma del display	Impostazione temperatura	A1	-2	-1	0	1	2	P0	E0	L0

Funzionamento del telecomando

The remote control transmits the signals to the system.

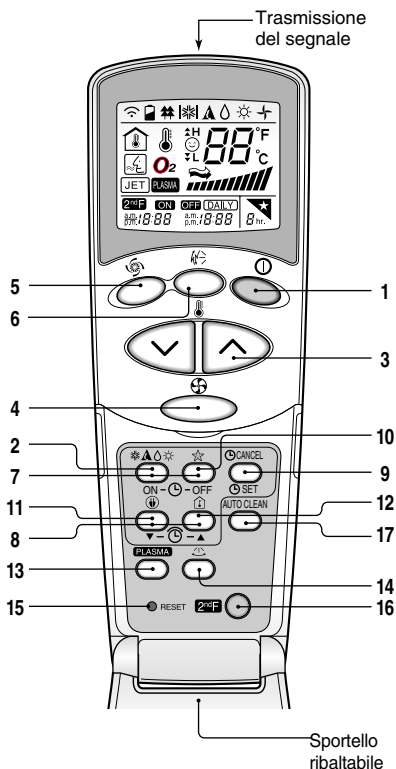

1. PULSANTE DI AVVIAMENTO/ARRESTO

Il funzionamento viene avviato quando questo pulsante viene premuto e viene fermato quando il pulsante viene premuto nuovamente.



2. PULSANTE PER LA SCELTA DEL MODO DI OPERAZIONE

Usato per selezionare il modo di operazione.



3. PULSANTI IMPOSTAZIONE TEMPERATURA AMBIENTE

Usato per selezionare la temperatura ambiente.



4. SELETTORE VELOCITÀ VENTILATORE INTERNO

Usato per selezionare la velocità del ventilatore su quattro velocità - bassa, media, alta, o CAOS.



5. RAFFREDDAMENTO A GETTO

Usato per avviare o arrestare il raffreddamento veloce. (Il raffreddamento veloce ha la ventola in funzione ad altissima velocità nel modo refrigerante.)



6. PULSANTE OSCILLAZIONE CAOS

Usato per avviare e arrestare il movimento delle feritoie di ventilazione ed impostare la direzione desiderata del flusso d'aria.



7. PULSANTI TEMPORIZZATORE ACCESO/SPENTO

Usato per impostare i tempi di avviamento e arresto del funzionamento.

8. PULSANTI PER L'IMPOSTAZIONE DEL OROLOGIO

Usato per regolare i tempi di esercizio. (Vedere a pagina 21)

9. PULSANTI DI IMPOSTAZIONE/CANCELLAZIONE TEMPORIZZATORE

Usato per impostare i tempi di esercizio desiderati e per cancellare il funzionamento del Temporizzatore. (Vedere a pagina 21)

10. PULSANTE MODO AUTOMATICO SONNO

Usato per impostare il funzionamento Automatico Modo Risparmio. (Vedere a pagina 21)

11. PULSANTE DI FUNZIONAMENTO IN MODALITÀ RAFFREDDAMENTO CON RISPARMIO ENERGIA (OPZIONALE)

Serve all'impostazione della modalità di raffreddamento con risparmio di energia.



12. PULSANTE DI CONTROLLO DELLA TEMPERATURA DELL'AMBIENTE

Usato per controllare la temperatura dell'ambiente.

13. PLASMA(OPZIONALE)

Usato per avviare o interrompere la funzione di purificazione al plasma. (Vedere a pagina 19)

14. PULSANTE DI CONTROLLO DIREZIONE FLUSSO D'ARIA ORIZZONTALE (NON SU TUTTI I MODELLI)

Viene usato per impostare la direzione desiderata del flusso d'aria orizzontale. (fare riferimento a pagina 22)

15. PULSANTE AZZERAMENTO

Usato prima di impostare nuovamente il tempo o dopo aver sostituito le batterie.

16. BOTTONE 2nd F

Adoperato prima per usare i regimi colorati in blu in basso alla tastiera. (Vedere a pagina 20)

17. PULIZIA AUTOMATICA (OPZIONALE)

Consente di impostare la modalità Pulizia automatica.

Operation Mode

Funzionamento Raffreddamento ❄️

Funzionamento automatico o Commutazione automatica ⚠️

Funzionamento Deumidificazione Salute 💧

Funzionamento Riscaldamento ☀️

• Modo Raffreddamento (↕️), Modello Pompa Calore (↕️)

Operazione di refrigerazione

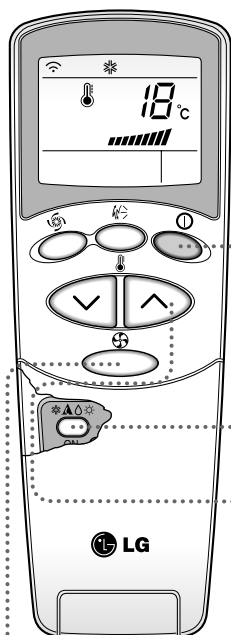

- 1** Premere il pulsante Avviamento/Arresto. Il gruppo risponde con un bip.



- 2** Aprire lo sportello sul comando a distanza. Per selezionare l'**operazione di Refrigerazione**, premere il pulsante Selezione Modo Operazione. Ogni volta che viene premuto il pulsante, il modo operazione viene spostato nella direzione della freccia.

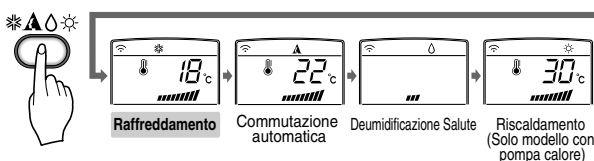

- 3** Chiudere lo sportello sul telecomando. Impostare la temperatura sotto a quella dell'ambiente. La temperatura può essere impostata su un'escursione da 18°C ~ a 30°C ad incrementi di 1°C.

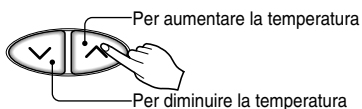

- 4** Impostare nuovamente la velocità della ventola con lo sportello del telecomando ancora chiuso. È possibile selezionare una di quattro velocità della ventola, bassa, media, alta, o CAOS. Ogni volta che viene premuto il pulsante, la velocità della ventola scatta a quella successiva.



Vento naturale utilizzando la logica CHAOS

- Al fine di ottenere una sensazione più fresca che dalla velocità della ventola, premere il Selettore Velocità Ventola ed impostare sul modo CAOS. Con questo modo il vento soffia come una brezza normale variando automaticamente la velocità della ventola seguendo la logica CHAOS.

Funzionamento a Commutazione automatica

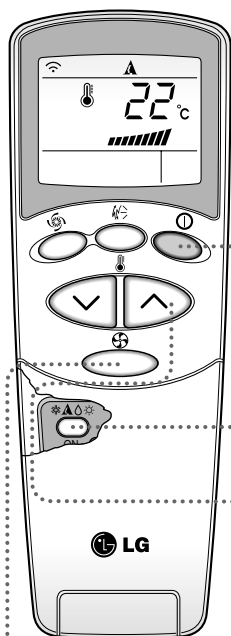

- 1** Premere il pulsante Avvio/Stop. L'unità risponde con un segnale acustico.



- 2** Aprire lo sportello del telecomando. Selezionare **Funzionamento a Commutazione automatica**, premere il pulsante di selezione della modalità di funzionamento. Ogni volta che il pulsante viene premuto, la modalità di funzionamento cambia nella direzione della freccia.

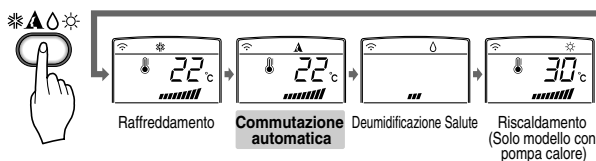

- 3** Chiudere lo sportello del telecomando. Impostare una temperatura inferiore rispetto alla temperatura del locale. La temperatura può essere impostata nell'arco della gamma da 18°C a 30°C, con incrementi di 1°C.

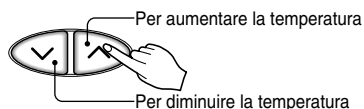

- 4** Impostare la velocità della ventola con lo sportello del telecomando ancora chiuso. È possibile selezionare la velocità della ventola in quattro configurazioni: bassa, media, alta e CAOS. Ogni volta che si preme il pulsante, la modalità di velocità della ventola cambia.



Durante il Funzionamento a Commutazione Automatica

- Il condizionatore d'aria cambia automaticamente la modalità di funzionamento per conservare la temperatura interna. Quando la temperatura del locale cambia di più di $\pm 2^{\circ}\text{C}$ al confronto con la temperatura di impostazione, la modalità di Funzionamento a Commutazione Automatica conserva la temperatura del locale entro la gamma $\pm 2^{\circ}\text{C}$ della temperatura di impostazione.

Funzionamento automatico (opzionale)

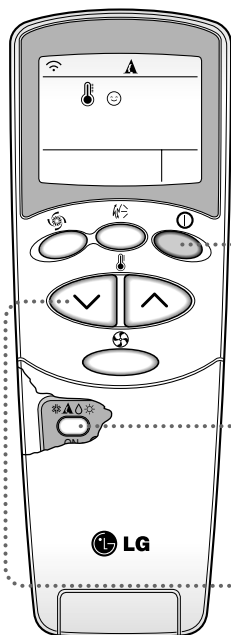

- 1** Premere il pulsante Avviamento/Arresto. Il gruppo risponde con un bip.



- 2** Aprire lo sportello sul comando a distanza. Per selezionare **Funzionamento Automatico** premere il pulsante Selezione Modo Operazione. Ogni volta che viene premuto il pulsante, il modo operazione viene spostato nella direzione della freccia.

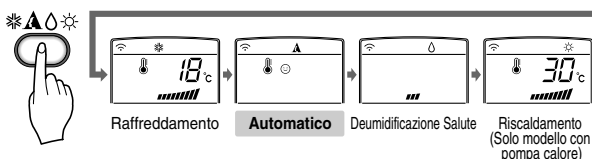

- 3** La temperatura e la velocità della ventola vengono impostate automaticamente dai controlli elettronici basati sulla temperatura attuale dell'ambiente. Se volete modificare la temperatura impostata, chiudere lo sportello del telecomando e premere i pulsanti di Impostazione Temperatura Ambiente. Maggiore è il fresco o il caldo che sentite, maggiori saranno le volte (fino a due volte) che dovrete premere il pulsante. La temperatura impostata verrà quindi modificata automaticamente.

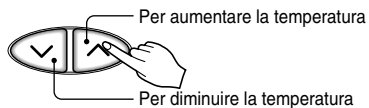

Durante il Funzionamento Automatico:

- Non è possibile modificare la velocità del ventilatore interno. È già stata impostata dalla regola Fuzzy.
- Se l'impianto non funziona come desiderato, passare manualmente ad un altro modo. L'impianto non passerà automaticamente dal modo refrigerante al modo riscaldamento, o dal modo riscaldamento al modo refrigerante, questo passaggio deve essere effettuato manualmente.
- Durante il Funzionamento Automatico, se premete il pulsante di Avviamento/Arresto della direzione del Flusso Aria, le feritoie orizzontali oscillano automaticamente verso l'alto e verso il basso. Se volete interrompere la funzione di oscillazione automatica, premere nuovamente il pulsante di oscillazione caos.

Funzionamento Deumidificazione Salute

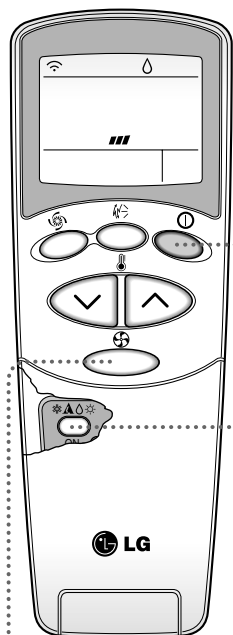

- 1** Premere il pulsante Avviamento/Arresto. Il gruppo risponde con un bip.



- 2** Aprire lo sportello sul comando a distanza. Per selezionare **Funzionamento Deumidificazione Salute** premere il pulsante Selezione Modo Operazione. Ogni volta che viene premuto il pulsante, il modo operazione viene spostato nella direzione della freccia.

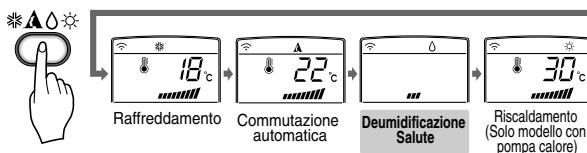

- 3** Impostare nuovamente la velocità della ventola con lo sportello del telecomando ancora chiuso. È possibile selezionare una di quattro velocità della ventola, bassa, media, alta, o CAOS. Ogni volta che viene premuto il pulsante, la velocità della ventola scatta a quella successiva.



Vento naturale utilizzando la logica CHAOS

- ❑ Al fine di ottenere una sensazione più fresca che dalla velocità della ventola, premere il Selettore Velocità Ventola ed impostare sul modo CAOS. Con questo modo il vento soffia come una brezza normale variando automaticamente la velocità della ventola seguendo la logica CHAOS.

Durante il Funzionamento Deumidificazione Salute:

- ❑ Quando selezionate il modo deumidificazione salute con il pulsante selettore, il Condizionatore d'aria avvia il funzionamento nel modo deumidificazione, impostando automaticamente la temperatura dell'ambiente, ed il volume del flusso aria alle condizioni ottimali per la deumidificazione basate sulla temperatura dell'ambiente correntemente rilevata. Comunque in questo caso la temperatura impostata non viene visualizzata sul telecomando e non possibile neanche controllare la temperatura dell'ambiente.
- ❑ Nella funzione di deumidificazione salute, il volume del flusso d'aria viene impostato automaticamente all'algoritmo di ottimizzazione che corrisponde allo stato della temperatura ambiente corrente e rende le condizioni dell'ambiente salutari e confortevoli anche quando la stagione è molto umida.

Funzionamento Riscaldamento (solo il modello con pompa calore)

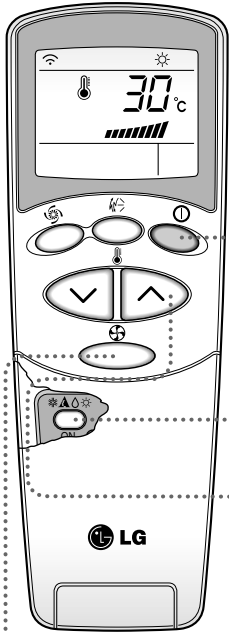

- 1** Premere il pulsante Avviamento/Arresto. Il gruppo risponde con un bip.



- 2** Aprire lo sportello sul comando a distanza. Per selezionare **Funzionamento Riscaldamento**, premere il pulsante Selezione Modo Operazione. Ogni volta che viene premuto il pulsante, il modo operazione viene spostato nella direzione della freccia.

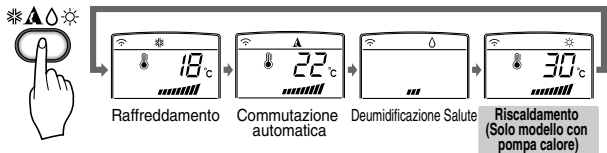

- 3** Chiudere lo sportello sul telecomando. Impostare la temperatura sotto a quella dell'ambiente. La temperatura può essere impostata su un'escursione da 16°C~ 30°C ad incrementi di 1°C.

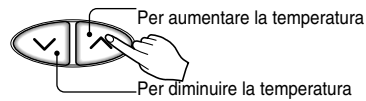

- 4** Impostare nuovamente la velocità della ventola con lo sportello del telecomando ancora chiuso. È possibile selezionare una di quattro velocità della ventola, bassa, media, alta, o CHAOS. Ogni volta che viene premuto il pulsante, la velocità della ventola scatta a quella successiva.

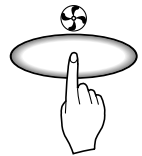

Vento naturale utilizzando la logica CHAOS

- Al fine di ottenere una sensazione più fresca che dalla velocità della ventola, premere il Selettore Velocità Ventola ed impostare sul modo CAOS. Con questo modo il vento soffia come una brezza normale variando automaticamente la velocità della ventola seguendo la logica CHAOS.

Funzionamento Refrigerazione a Getto

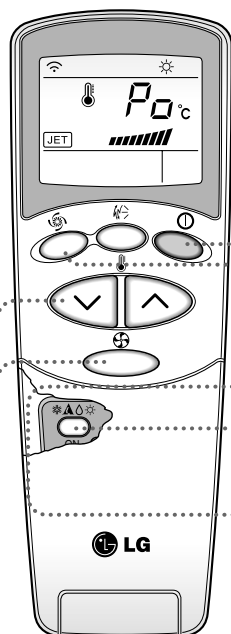

- 1** Premere il pulsante Avviamento/Arresto. Il gruppo risponde con un bip.



- 2** Aprire lo sportello sul comando a distanza. Per selezionare **Funzionamento Raffreddamento** o **Funzionamento Deumidificazione Salute**.

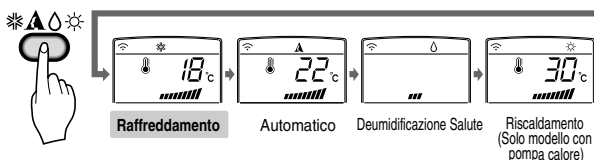

- 3** Premere il Pulsante **Refrigerazione a Getto** per attivare il modo refrigerazione super veloce e il gruppo funzionerà con la ventola attivata ad alta velocità nel modo refrigerazione per 30 minuti.



- 4** Per cancellare il modo **Refrigerazione a Getto**, premere il pulsante Refrigerazione a Getto nuovamente o il pulsante velocità della ventola o il pulsante di impostazione della temperatura ambiente e il gruppo funzionerà nel modo refrigerazione ventola ad alta velocità.

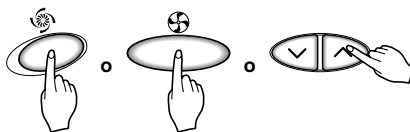

AVVISO

- ❑ Con la funzione REFRIGERAZIONE A GETTO in qualsiasi momento, il condizionatore d'aria si avvia sotto all'aria fredda ad altissima velocità per 30 minuti impostando automaticamente la temperatura ambiente a 18°C. Viene usato per raffreddare l'ambiente in poco tempo nel periodo estivo. Nel modo pompa calore o nero fuzzy, al funzione di refrigerazione super veloce non è disponibile.
- ❑ Per tornare al modo refrigerante normale dal modo Refrigerazione Getto, bisogna premere il pulsante di selezione modo operativo, il pulsante selezione volume flusso aria o il pulsante di impostazione temperatura oppure premere nuovamente il pulsante di refrigerazione super veloce.

Funzionamento Riscaldamento a Getto (Opzionale)

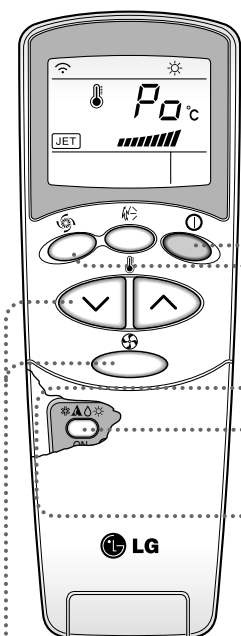

- 1** Premere il pulsante **Avvio/Arresto**.
L'unità risponderà con un segnale acustico (bip)



- 2** Aprire lo sportello sul telecomando
Per selezionare il funzionamento Riscaldamento

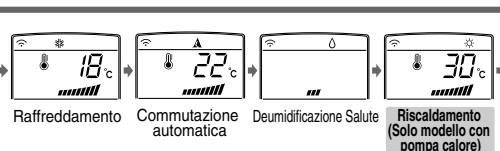

- 3** Premere il pulsante Jet Heat per attivare il modo di raffreddamento rapido e l'unità funzionerà con il ventilatore ad ultra alta velocità nel modo riscaldamento per 60 minuti.



- 4** Per annullare la modalità riscaldamento rapido, premere nuovamente il pulsante di riscaldamento rapido Jet Heat o il pulsante della velocità della ventola o il pulsante per l'impostazione della temperatura dell'ambiente e l'unità funzionerà ad alta velocità nella modalità riscaldamento

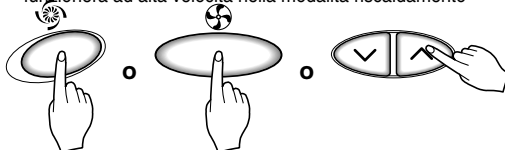

AVVISO

- Durante la funzione di JET HEAT (riscaldamento a getto) in qualsiasi momento, il C/A inizia a soffiare l'aria calda ad alta velocità per 60 minuti impostando automaticamente la temperatura della stanza a 30°C. Viene usato specialmente per abbassare la temperatura dell'ambiente nel tempo più breve possibile quando l'inverno è freddo. Tuttavia, nel modo raffreddamento o deumidificazione sana o nella modalità neuro fuzzy, la funzione RISCALDAMENTO A GETTO non è disponibile.
- Per tornare al modo riscaldamento normale dal modo JET HEAT, basta premere il pulsante di selezione del modo operativo, oppure i pulsanti di selezione del volume di flusso d'aria o temperatura oppure nuovamente il pulsante JET HEAT.

Procedura di Purificazione al PLASMA (Opzionale)

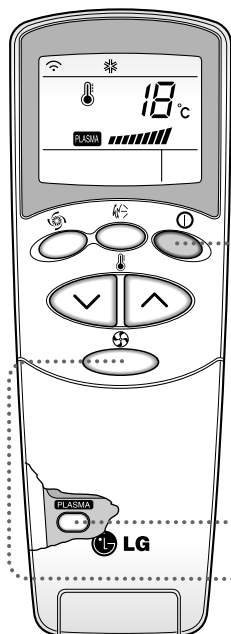

- 1** Premere il pulsante di Avviamento/Arresto.
L'unità risponde con un bip.



- 2** Aprire lo sportello sul comando a distanza.
Premere il pulsante di ACCENSIONE/ARRESTO per la procedura di purificazione dell'aria al PLASMA.
La procedura viene avviata quando il pulsante viene premuto e si ferma quando il pulsante viene premuto di nuovo.



- 3** Impostare nuovamente la velocità della ventola con lo sportello del telecomando ancora chiuso. Potete selezionare la velocità della ventola da quattro posizioni bassa, media, alta o CAOS. Ogni volta che viene premuto il pulsante, si passa al modo velocità della ventola successivo.



* Procedura di purificazione dell'aria (PLASMA) con refrigerazione, riscaldamento o altre operazioni.

Procedura di purificazione dell'aria al PLASMA solamente

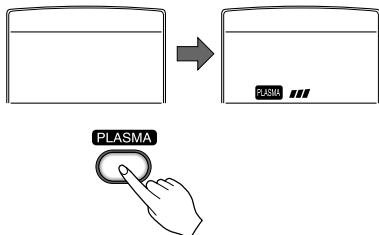

Se premete il pulsante solo PLASMA, entra in funzione solamente la purificazione dell'aria al PLASMA.

Poi, la velocità della ventola è bassa. Potete selezionare la velocità della ventola da quattro posizioni possibili bassa, media, alta o CAOS. Ogni volta che viene premuto il pulsante (🌀) si passa al modo velocità della ventola successivo.

2ndF Funzionamento

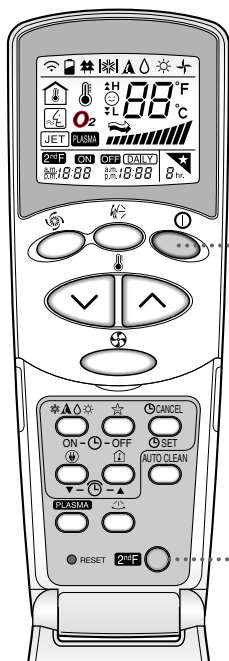

- 1** Premere il pulsante Avviamento/Arresto. Il gruppo risponde con un bip.



- 2** Aprire il coperchio del controllo a distanza e premere il bottone 2nd Function per attivare le funzioni colorate in blu in basso alla tastiera.
(Verificare le indicazioni sulla seconda funzione del controllo a distanza sullo schermo.)
Questi bottoni fanno funzionare il temporizzatore come segue:

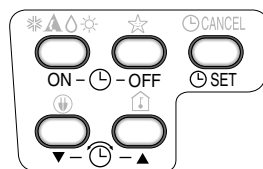

- 3** La seconda funzione va via in breve tempo automaticamente oppure quando il bottone viene premuto di nuovo.

Per ulteriori dettagli, verificare le funzioni sulla pagina seguente.

Caratteristiche aggiuntive

★ Modo Risparmio

1. Premere il pulsante Modo Risparmio Automatico per impostare l'ora in cui volete che il gruppo si spenga automaticamente.
2. Il Temporizzatore viene programmato a incrementi di un ora premendo il pulsante Modo Risparmio Automatico da 1 a 7 volte. Il modo risparmio è disponibile da 1 a 7 volte. Per modificare il periodo di tempo in periodi di un ora, premere il Pulsante Modo Risparmio puntando verso il condizionatore d'aria.
3. Assicurarsi che la spia LED del Modo Risparmio Automatico si accenda.

Per cancellare il Modo Risparmio, premere il pulsante Modo Risparmio Automatico varie volte fino a quando la stella (★) non scompare dal display di funzionamento.

AVVISO Il Modo Risparmio funzionerà con la velocità bassa della ventola (refrigerazione) o velocità lento della ventola (solamente la pompa calore) per un funzionamento silenzioso durante il sonno.

Modo Refrigerazione: la temperatura aumenterà automaticamente di 1°C nei 30 minuti seguenti e 2°C in un ora per un sonno confortevole.

🕒 Impostazione del Tempo

1. L'ora può essere impostata una volta premuto il pulsante di azzeramento (reset)
Se avete appena inserito le batterie, il pulsante Azzeramento deve essere premuto per azzerare l'ora. Premere il pulsante Avviamento/Arresto.
2. Premere il bottone 2nd F e verificare se appare l'icona 2nd F
3. Premere i pulsanti di Impostazione Tempo fino a quando il tempo desiderato non sia stato impostato.
4. Premere il pulsante IMPOSTAZIONE Temporizzatore.

AVVISO Controllare l'indicatore per l'indicazione A.M (antimeridiano) e P.M (pomeridiano)

🕒 Avviamento Ritardato/Arresto Programmato

1. Verificare che il tempo sia correttamente visualizzato sul telecomando.
2. Premere il bottone 2nd F
3. Premere i pulsanti Acceso/Spento del temporizzatore per accendere o spegnere il Temporizzatore.
4. Premere i pulsanti di impostazione del Temporizzatore fino a quando non sia stato impostato il tempo desiderato.
5. Per fissare il tempo scelto premere il bottone Timer SET (aggiustamento temporizzatore)

Per cancellare l'impostazione del temporizzatore.



Verificare se l'icona 2nd F sia spenta.

Premere il pulsante Cancella Temporizzatore mentre si punta il telecomando in direzione del ricevitore del segnale. (La spia luminosa del temporizzatore sul condizionatore d'aria e sul telecomando si spegnerà.)

AVVISO Selezionare uno dei quattro tipi di funzionamento che seguono.

Con il gruppo in funzione



Temporizzatore Avviamento Ritardato Spento



Temporizzatore Avviamento Ritardato Acceso



Temporizzatore Avviamento Ritardato Spento e Acceso

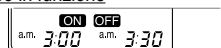

Temporizzatore Avviamento Ritardato Acceso e Spento

Direzione del Flusso d'Aria

Il flusso d'aria verso l'alto e verso il basso (Flusso Aria Verticale) può essere regolato mediante il telecomando.

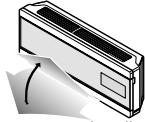

1. Premere il pulsante Acceso/Spento per avviare il gruppo condizionatore.
2. Aprire lo sportello del telecomando. Premere il pulsante Oscillazione Caos e le feritoie oscilleranno verso l'alto e verso il basso. Premere il pulsante Oscillazione Caos nuovamente per impostare la feritoia verticale nella direzione desiderata.



AVVISO

- ❑ Se premete il pulsante oscillazione CHAOS, la direzione del flusso d'aria orizzontale viene modificata automaticamente basata sull'algoritmo CHAOS per distribuire l'aria nell'ambiente in modo uniforme ed allo stesso tempo per fare sì che il copro umano sia il più confortevole possibile, come se si trattasse di una brezza naturale.
- ❑ Usare sempre il telecomando per regolare la direzione del flusso verticale verso l'alto e verso il basso. LO spostamento manuale delle feritoie potrebbe danneggiare il condizionatore d'aria.
- ❑ Quando il gruppo viene spento, la feritoia flusso aria verso l'alto e verso il basso chiuderà la presa di uscita aria del gruppo.

Comando di direzione flusso d'aria orizzontale (Opzionale)

Il (flusso d'aria orizzontale) sinistra/destra può essere regolato tramite il telecomando.

Premere il pulsante di Avviamento/Arresto per avviare l'unità.

Aprire lo sportello del telecomando. Premere il pulsante di Avviamento/Arresto della direzione del flusso d'aria e le feritoie di ventilazione oscilleranno a sinistra e a destra. Premere nuovamente il Pulsante di Controllo di Direzione del Flusso d'Aria Orizzontale per impostare la feritoia di ventilazione orizzontale nella posizione desiderata.

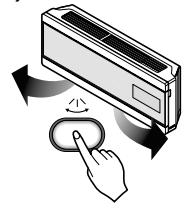

Modo raffreddamento a risparmio d'energia (Opzionale)

Il Modo Raffreddamento a Risparmio d'Energia riduce i consumi durante il funzionamento nei modi operativi Raffreddamento e Deumidificazione in virtù del miglioramento dell'efficienza operativa, miglioramento ottenuto tramite l'impostazione dei tempi d'adattamento del corpo alle variazioni climatiche e di temperatura e per mezzo della regolazione automatica della temperatura desiderata.

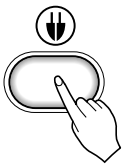

1. Premere il tasto di Avviamento/Arresto per avviare l'unità
2. Aprire lo sportellino del telecomando. Selezionare il funzionamento Raffreddamento o Deumidificazione
3. Premere il pulsante Modo Raffreddamento a Risparmio Energia
4. Per cancellare il modo di Raffreddamento a Risparmio d'Energia, premere il tasto Modo Raffreddamento a Risparmio Energia e l'unità tornerà a funzionare nel modo precedente (modi Raffreddamento o Deumidificazione)

Pulizia automatica (Opzionale)

AUTO CLEAN



- Ogni volta che si preme il pulsante di pulizia automatica, la funzione viene pianificata e annullata.
- La funzione di pulizia automatica funziona prima e dopo la modalità di raffreddamento o deumidificazione. Per maggiori informazioni, vedere i punti seguenti.
- Quando l'unità viene avviata dopo la pianificazione della pulizia automatica, la funzione di avvio raffreddamento si attiva e la ventola si avvia dopo 20 secondi.
- Quando si preme il pulsante di Avvio/Stop per spegnere l'unità dopo aver pianificato la funzione di pulizia automatica, il condizionatore d'aria fa circolare l'aria interna nella modalità di pulizia automatica senza alcuna operazione di raffreddamento o deumidificazione.
Per il modello a solo raffreddamento la durata è di 30 minuti, mentre per il modello con pompa di calore è di 16 minuti.
- Se si preme nuovamente il pulsante di pulizia automatica durante il funzionamento del prodotto, la funzione di pulizia automatica sarà annullata.

AVVISO

Questa funzione consente di rimuovere odori spiacevoli provocati da muffa e altri batteri presenti nel condizionatore d'aria, e di rimuovere automaticamente l'umidità durante le estati umide, fornendo in questo modo aria purificata all'interno.

Funzionamento Manuale

Procedure di funzionamento impiegate quando non è possibile utilizzare il telecomando.

Il funzionamento viene avviato quando viene premuto il pulsante. Se si desidera interrompere l'esecuzione, premere nuovamente il pulsante.

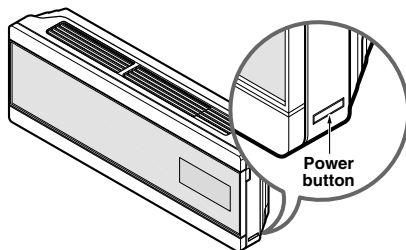

	Modello refrigerante	Modello Pompa Calore		
		Temp. Amb. $\geq 24^\circ$	$21^\circ \leq$ Temp. Amb. $< 24^\circ$	Temp. Amb. $< 21^\circ$
Modo Funzionamento	Refrigerazione	Refrigerazione	Deumidificazione Salute	Riscaldamento
Velocità Ventola Interno	Alta	Alta	Alta	Alta
Temperatura Impostata	22°	22°	23°	24°

Funzionamento di prova

Durante il FUNZIONAMENTO DI PROVA, l'unità lavora nel modo raffreddamento con ventilatore ad alta velocità a prescindere dalla temperatura dell'ambiente e viene azzerato dopo 18 minuti.

Durante il funzionamento di prova, il segnale del telecomando viene ricevuto, e l'unità funziona quando viene impostato il telecomando. Se si desidera usare questa procedura aprire il pannello frontale verso l'alto e premere il pulsante di accensione tenendolo pressato per 3 secondi.

Se si desidera interrompere l'esecuzione, premere nuovamente il pulsante.

AUTO RESTART

Quando torna la corrente dopo un'interruzione, il Funzionamento in Nuovo Avviamento Automatico è la funzione che riporta le procedure di funzionamento su quelle precedenti all'interruzione.

Pertanto non è necessario attivare questa funzione usando una chiave o premendo un bottone.

Nella modalità iniziale, il ventilatore funziona a bassa velocità ed il compressore si avvia dopo 2.5-3 minuti.

Quando il compressore si avvia, anche la velocità della ventola riprende la modalità precedentemente impostata.

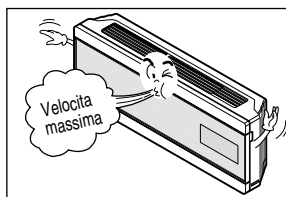

Informazioni Utili

Velocità della ventola e capacità refrigerante

La capacità refrigerante indicata nelle specifiche e il valore quando la velocità della ventola viene impostata su massimo, e la capacità e inferiore con velocità della ventola impostate a minima o media.

Si consiglia la velocità massima quando si desidera refrigerare velocemente la stanza.

Manutenzione e controlli

Unita Interna

! ATTENZIONE: Spegnerne il sistema prima di pulire. Per pulire strofinare con un panno morbido e asciutto. Non usare sbiancanti o abrasivi.

AVVISO L'alimentazione deve essere scollegata prima di procedere con la pulizia dell'unità interna.

1. Aprire il lato superiore del pannello frontale.

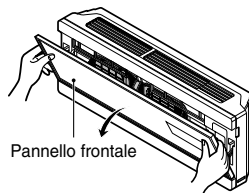

2. Sollevare il pannello frontale. Il gancio del pannello si staccherà.

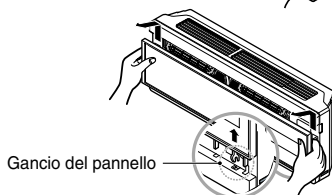

3. Abbassare il pannello e rimuovere il filtro dell'aria.

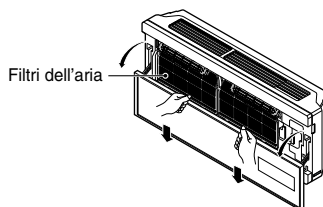

! ATTENZIONE: Non toccare il filtro PLASMA per almeno 10 secondi dopo aver aperto la griglia di immissione in quanto ciò potrebbe causare scosse elettriche.

4. Pulire con una spazzola morbida e un aspirapolvere. In caso di sporcizia eccessiva, lavare con acqua.

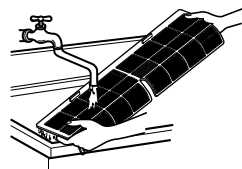

5. Riposizionare il filtro dell'aria fatto asciugare all'ombra, quindi chiudere il pannello.

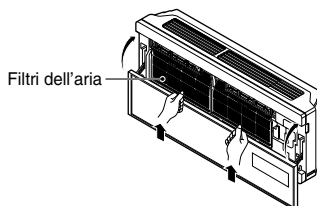

Non usare mai quanto segue:

- Acqua più calda di 40°C
Questo potrebbe causare deformazione e/o discolorazione.
- Sostanze volatili
Queste potrebbero danneggiare le superfici del condizionatore di aria.



Unita Esterna

Le serpentine di scambio calore e le prese d'aria del pannello dell'unità esterna devono essere controllate regolarmente. Se intasate da sporcizia o fuliggine, si possono far pulire professionalmente con vapore sia le serpentine che le prese d'aria.

AVVISO Serpentine sporche o intasate riducono l'efficienza del sistema e portano a costi operativi più elevati.

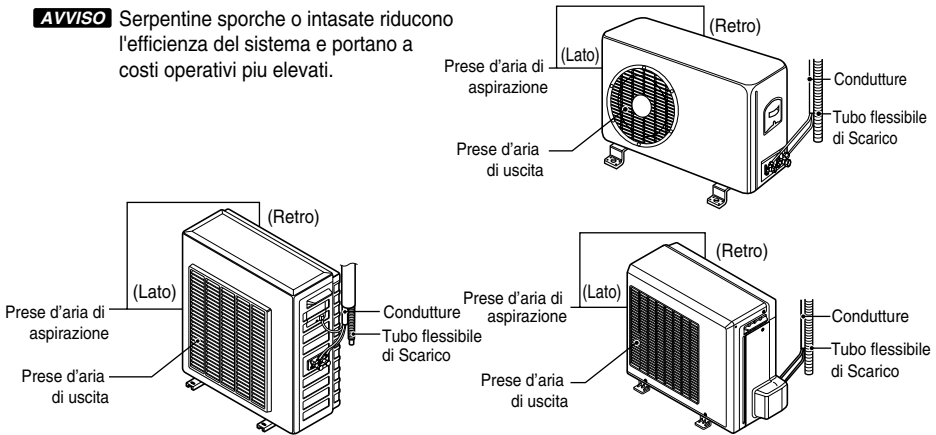

ITALIANO

Pulizia del filtro

• Periodo d'uso consigliato: circa 3 mesi

1. Aprire il lato superiore del pannello frontale.
2. Sollevare il pannello frontale. Il gancio del pannello si staccherà.
3. Rimuovere i filtri dell'aria ed estrarre il filtro NANO Plasma.

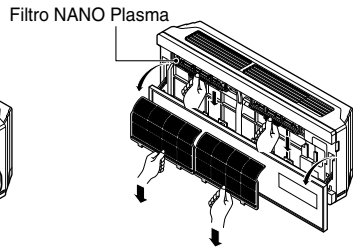
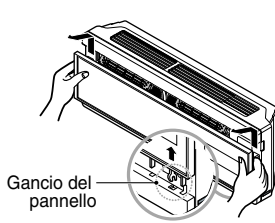
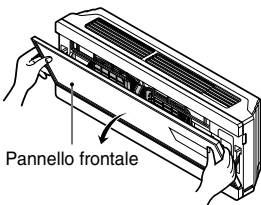

4. Pulire il filtro NANO Plasma utilizzando un aspirapolvere.
5. Riposizionare il filtro NANO Plasma fatto asciugare all'ombra, quindi inserire il filtro dell'aria.

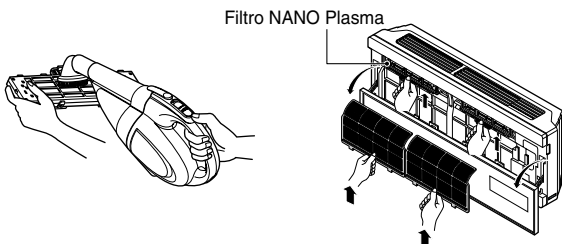

Nel caso di inutilizzo prolungato del condizionatore

Nel caso di inutilizzo prolungato del condizionatore

1 Utilizzare il condizionatore nel modo Circolazione Aria per 2 o 3 ore.

- Questo asciuga i meccanismi interni.

2 Spegnerne l'interruttore automatico e scollegare la spina.



AVVISO: Spegnerne l'interruttore automatico nel caso di inutilizzo del condizionatore per un lungo e periodo di tempo.

Lo sporco si può accumulare e causare incendi.

3 Rimuovere le batterie del telecomando.

Quando il condizionatore deve essere nuovamente utilizzato.

1 Pulire il filtro ed installarlo nel gruppo interno. (Fare riferimento alla pagina 24 per la pulizia dei filtri)

2 Assicurarsi che le prese d'aria in aspirazione ed in uscita dell'unità interna/esterna non siano bloccate.

Suggerimenti di uso

Non refrigerare eccessivamente l'ambiente.

Questo non fa bene alla vostra salute ed è uno spreco di elettricità.

Assicurarsi che porte e finestre siano ben chiuse.

Evitare il più possibile di aprire porte e finestre per mantenere l'aria fresca nell'ambiente.

Tenere chiuse tende e veneziane.

Non lasciare che la luce diretta del sole entri nell'ambiente quando il condizionatore d'aria è in funzione.

Pulire regolarmente il filtro d'aria.

Blocchi nel filtro d'aria riducono il flusso d'aria e diminuiscono la capacità refrigerante e gli effetti deumidificatori. Pulire almeno una volta ogni due settimane.

Mantenere la temperatura dell'ambiente uniforme.

Regolare le direzioni di flusso d'aria verticali e orizzontali in modo da assicurare una temperatura uniforme all'ambiente.

Ventilare occasionalmente l'ambiente.

Poiché le finestre vengono tenute chiuse, è una buona idea aprirle di tanto in tanto per ventilare l'ambiente.

Malfunzionamenti

Controllate i seguenti suggerimenti prima di richiedere riparazioni o assistenza... Se il problema persiste contattare il proprio rivenditore o centro di assistenza.

Custodia	Spiegazione	Vedere a pagina
Non funziona.	• Avete fatto un errore nella programmazione dell'Orologio?	21
	• E saltato un fusibile o è scattato l'interruttore automatico?	-
L'ambiente ha un odore anomalo.	• Assicurarsi che non sia l'odore di umido rilasciato da muri, tappeti, mobili o articoli di vestiario presenti nell'ambiente.	-
Sembra che ci sia condensa che gocciola dal gruppo.	• Si ha la formazione di condensa quando il condizionatore d'aria refrigera l'aria calda presente nell'ambiente.	-
Il condizionatore d'aria non funziona per circa 3 minuti dopo che viene riavviato.	• Questo è un Dispositivo di Protezione del condizionatore d'aria. • Il filtro d'aria è sporco? Vedere le istruzioni relative alla pulizia del filtro d'aria.	-
Non refrigera o scalda con efficienza.	• Probabilmente la stanza era molto calda quando è stato acceso il condizionatore. Dategli abbastanza tempo per raffreddarsi.	24
	• La temperatura è stata correttamente impostata?	12, 16
	• Le prese d'aria dell'unità interna o esterna sono ostruite?	-
Il funzionamento del condizionatore è rumoroso.	• Nel caso di rumori che assomigliano allo scorrere dell'acqua. - questo è il rumore del freon che scorre all'interno dell'unità. • Nel caso di rumore simile ad aria compressa rilasciata nell'atmosfera - Questo è il rumore dell'acqua di deumidificazione che viene trattata all'interno del gruppo condizionatore.	-
Il display del telecomando è molto debole o non si vede affatto.	• Le batterie sono scariche? • Le batterie sono state inserite nelle direzioni opposte (+) e (-)?	10
Si sente un rumore scoppiettante.	• Questo rumore viene generato dall'espansione/compressione del pannello anteriore, ecc. a causa delle variazioni di temperatura.	-

