

CONDITIONNEUR D'AIR (Installation séparée du type montée sur paro) **Manuel de l'utilisateur**

Avant d'utiliser votre conditionneur d'air, lisez attentivement ce manuel et gardez-le pour toute référence future.

TABLE DES MATIÈRES

Mesures de sécurité.....	3
Avant la mise en service	9
Introduction	10
Sécurité électrique	11
Mode d'emploi	12
Entretien et service technique	23



POUR VOS ARCHIVES

Ecrivez les numéros de modèle et de série ci-après:

N° de modèle

N° de série

Vous les trouverez sur une étiquette dans la partie latérale de chaque unité.

Nom du revendeur

Date d'achat

■ Agrafez votre reçu à cette page au cas où vous en auriez besoin pour prouver la date d'achat ou pour vous prévaloir de la garantie.



LISSEZ CE GUIDE

Vous y trouverez plusieurs conseils utiles sur la manière d'utiliser et d'entretenir correctement votre climatiseur. Rien qu'un petit soin préventif de votre part peut vous épargner une grande quantité de temps et d'argent pendant la durée de vie de votre climatiseur.

Vous trouverez plusieurs réponses aux problèmes communs dans la charte de conseils de dépannage. Si vous lisez d'abord notre charte de **Conseils de Dépannage**, vous n'aurez peut-être aucun besoin de faire appel au service technique.



PRÉCAUTION

- **Contactez un technicien agréé pour la réparation ou maintenance de cette unité.**
- **Contactez un installateur pour l'installation de cette unité.**
- **Le climatiseur n'est pas destiné à l'usage de petits enfants ou des handicapés sans surveillance.**
- **Les petits enfants doivent être surveillés afin de vous assurer qu'ils ne jouent pas avec le climatiseur.**
- **Si le cordon d'alimentation doit être remplacé, ce travail de remplacement ne doit être confié qu'à du personnel accrédité et il ne doit être effectué qu'en utilisant des pièces de rechange d'origine.**
- **Le travail d'installation doit être réalisé conformément au Code Électrique National, seulement par du personnel qualifié et accrédité.**

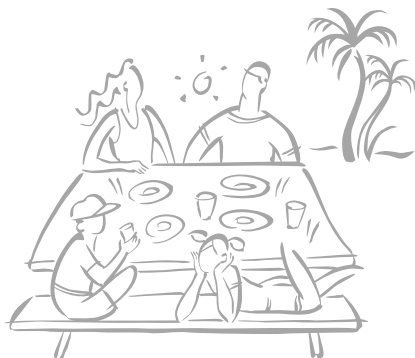

Mesures de sécurité

Pour éviter des blessures à l'utilisateur ou à d'autres personnes ainsi que des dommages matériels, vous devez suivre les instructions ci-dessous.

- L'utilisation incorrecte de l'appareil due à la méconnaissance des instructions provoquera des blessures ou des dommages, dont la gravité est indiquée au moyen des symboles suivants.

⚠ AVERTISSEMENT

Ce symbole indique la possibilité de mort ou de blessures graves.

⚠ ATTENTION

Ce symbole indique la possibilité de blessures ou de dommages matériels uniquement.

- La signification des symboles utilisés dans ce guide est indiquée ci-dessous.



Veillez à ne pas faire.



Veillez à suivre cette instruction.

⚠ AVERTISSEMENT

■ AVERTISSEMENT

N'utilisez des câbles électriques ou des fiches endommagés, ni des prises desserrées.

- Ceci risque de provoquer un incendie ou un choc électrique.



Pour un travail électrique, contactez le distributeur, le vendeur, un électricien qualifié ou un centre de service après-vente agréé.

- Autrement, vous risqueriez de provoquer un incendie ou un choc électrique.



Utilisez toujours une fiche d'alimentation et une prise de courant avec borne de mise à la terre.

- Autrement, vous risqueriez de provoquer un choc électrique.

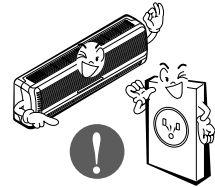

Installez fermement le panneau et le couvercle du tableau de commande.

- Autrement vous risqueriez de provoquer un incendie ou un choc électrique.

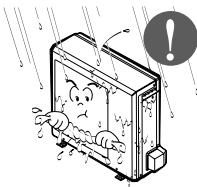

Ne modifiez ni prolongez le cordon d'alimentation.

- Ceci risquerait de provoquer un incendie ou un choc électrique.

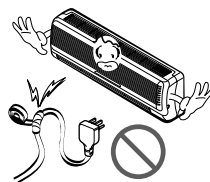

N'installez, n'enlevez ni remettez en place l'unité vous-même (si vous êtes un client).

- Vous pourriez provoquer un incendie, un choc électrique, une explosion ou vous blesser.

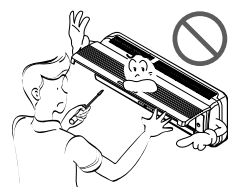

Prenez soin lorsque vous déballez et installez ce produit.

- Les bords aiguisés peuvent provoquer des blessures. Faites attention en particulier aux bords aiguisés.

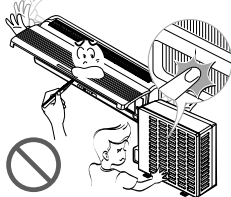

Contactez toujours le revendeur ou un centre de service après vente agréé pour effectuer l'installation.

- Autrement, vous pourriez provoquer un incendie, un choc électrique, une explosion ou vous blesser.

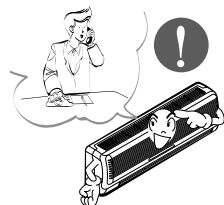

N'installez pas le produit sur un support d'installation défectueux.

- Ceci peut provoquer des blessures, un accident ou bien endommager le produit.

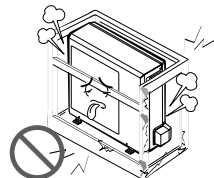

■ Fonctionnement

Assurez-vous que la zone d'installation n'est pas abîmée par le temps.

- Si la base s'écroule, le climatiseur pourrait tomber avec elle, provoquant des dommages matériels, une défaillance du produit et des blessures.

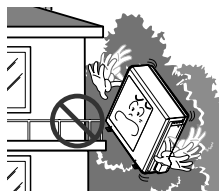

Assurez-vous qu'on ne tire ni n'endommage le cordon d'alimentation en cours du fonctionnement de l'unité.

- Ceci risquerait de provoquer un incendie ou un choc électrique.

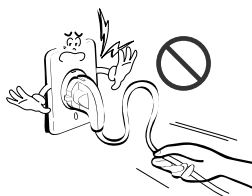

Ne placez aucun objet sur le cordon d'alimentation.

- Ceci risquerait de provoquer un incendie ou un choc électrique.

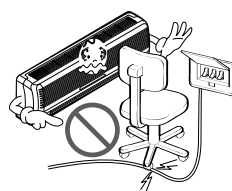

Ne mettez en marche ni arrêtez le climatiseur en branchant la fiche d'alimentation.

- Ceci risquerait de provoquer un incendie ou un choc électrique.

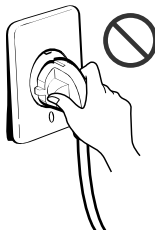

Utilisez une prise de courant dédiée pour cet appareil.

- Autrement, vous risqueriez de provoquer un incendie ou un choc électrique.

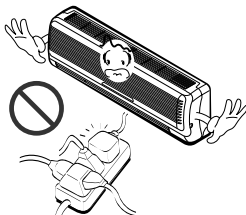

Saisissez la fiche pour retirer le cordon de la prise de courant. Ne touchez pas la fiche avec les mains humides.

- Ceci risquerait de provoquer un incendie ou un choc électrique.



Ne placez pas de plinthes ou d'autres appareils près du cordon d'alimentation.

- Ceci pourrait provoquer un incendie, une défaillance de l'appareil ou un choc électrique.

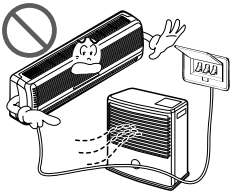

Ne permettez pas que de l'eau s'écoule sur les pièces électriques.

- Ceci pourrait provoquer un incendie, une défaillance de l'appareil ou un choc électrique.

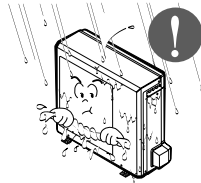

N'emmagasinez ni utilisez de substances inflammables ou combustibles près de ce climatiseur.

- Ceci entraînerait un risque d'incendie ou de défaillance du produit.



N'utilisez pas ce produit dans un espace fermé hermétiquement pendant une longue période de temps.

- Un manque d'oxygène pourrait survenir.

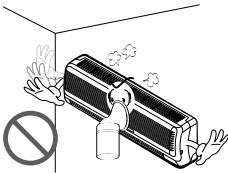

S'il y a une fuite de gaz inflammable, fermez le robinet à gaz et ouvrez une fenêtre pour ventiler la pièce avant de mettre en marche le climatiseur. N'utilisez le téléphone ni déplacez les interrupteurs sur les positions marche/arrêt.

- Ceci risquerait de provoquer une explosion ou un incendie.

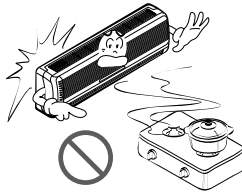

Si l'unité dégage des sons, des odeurs ou de la fumée, débranchez-la.

- Ceci pourrait provoquer un incendie, une défaillance de l'appareil ou un choc électrique.



Arrêtez le climatiseur et fermez la fenêtre en cas de tempête ou d'ouragan. Si possible, retirez le produit de la fenêtre avant que l'ouragan n'arrive.

- Autrement, vous risqueriez de provoquer des dommages matériels, une défaillance du produit ou un choc électrique.

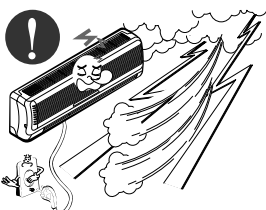

N'ouvrez pas la grille d'entrée d'air du produit alors que celui-ci est en fonctionnement. (Ne touchez pas le filtre électrostatique, si l'unité en est équipée.)

- Autrement, vous risquez de subir des blessures physiques, un choc électrique ou de provoquer une défaillance du produit.

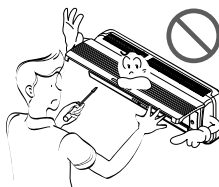

Contactez un centre de service après-vente agréé si le produit est trempé (rempli d'eau ou submergé).

- Ceci risque de provoquer un choc électrique.



Ventilez le produit de temps en temps lorsque vous l'utilisez simultanément avec une poêle, etc.

- Autrement, vous risquez de provoquer un incendie ou un choc électrique.



Débranchez l'appareil avant de procéder à des opérations de nettoyage ou de maintenance du produit.

- Autrement, vous risquez de provoquer un choc électrique.

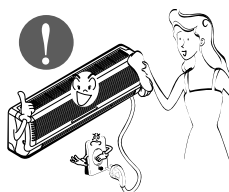

Si vous n'allez pas utiliser le produit pendant une longue période de temps, débranchez le cordon d'alimentation ou mettez le disjoncteur sur la position arrêt.

- Autrement, vous risquez d'endommager le produit, de provoquer une défaillance de celui-ci ou bien une mise en marche involontaire de l'unité.

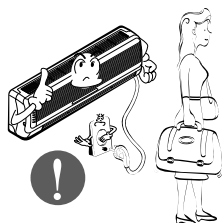

Assurez-vous que personne ne pourra marcher ou tomber sur l'unité extérieure.

- Ceci pourrait provoquer des blessures personnelles et endommager le produit.



⚠ ATTENTION

■ Installation

Vérifiez toujours s'il y a des fuites de gaz (frigorigène) suite à l'installation ou à la réparation du produit.

- Des niveaux de frigorigène trop bas peuvent provoquer une défaillance du produit.

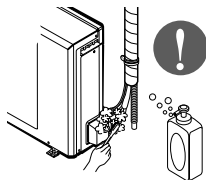

Installez le raccord de drainage de manière à assurer un drainage approprié.

- Une mauvaise connexion peut provoquer des fuites d'eau.

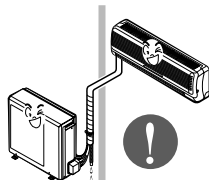

Maintenez le produit de niveau lors de son installation.

- Ceci sert à éviter des vibrations ou des fuites d'eau.

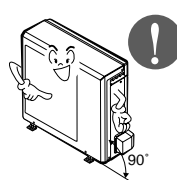

N'installez pas le produit à un endroit où le bruit ou l'air chaud dégagés de l'unité extérieure pourraient déranger les voisins.

- Ceci peut provoquer des problèmes à vos voisins.

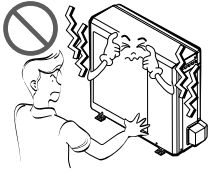

Faites appel à deux ou plusieurs personnes pour enlever et transporter ce climatiseur.

- Evitez des blessures.



N'installez pas ce produit à un endroit où il serait exposé directement au vent de la mer (pulvérisation d'eau de mer).

- Ceci peut produire de la corrosion sur le produit. La corrosion, particulièrement sur les ailettes du condenseur et de l'évaporateur, peut provoquer un dysfonctionnement ou un fonctionnement inefficace du produit.

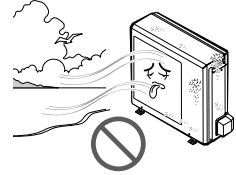

■ Fonctionnement

N'orientez pas le flux d'air vers les occupants de la pièce (Ne vous asseyez pas sous le courant d'air).

- Ceci pourrait nuire à votre santé.



N'utilisez pas ce produit pour des objectifs spéciaux tels que la préservation d'aliments, d'oeuvres d'art, etc. C'est un climatiseur grand public, non pas un système de refroidissement de précision.

- Il y a risque de dommage à la propriété ou pertes matérielles.

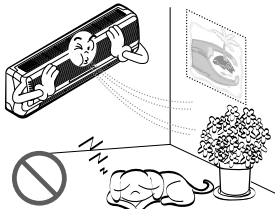

Ne bloquez pas l'entrée ou la sortie du flux d'air.

- Ceci peut provoquer une défaillance du produit.

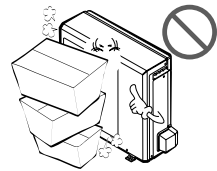

Utilisez un chiffon doux pour le nettoyage. N'employez pas de détergents agressifs, de dissolvants, etc.

- Ceci risquerait de provoquer un incendie, un choc électrique ou des dommages aux pièces plastiques du produit. Ne touchez pas les pièces métalliques du produit lorsque vous enlevez le filtre à air.

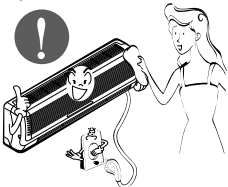

Elles sont très aiguisées!

- Vous risquez de subir des blessures.

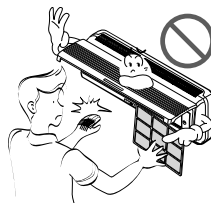

Ne marchez ni placez aucun objet sur le produit (unité extérieure).

- Ceci risquerait de provoquer des blessures et une défaillance du produit.

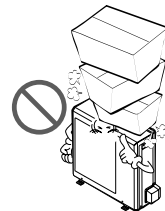

**Insérez toujours fermement le filtre.
Nettoyez le filtre toutes les deux semaines
ou plus souvent si besoin.**

- Un filtre sale réduit l'efficacité du climatiseur et pourrait provoquer un mauvais fonctionnement de l'appareil ou l'endommager.

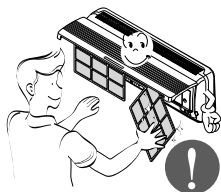

**N'insérez pas les mains ou d'autres objets à
travers l'entrée ou la sortie d'air lorsque le
climatiseur est branché.**

- Il y a des bords aiguisés et des pièces mobiles qui pourraient vous blesser.

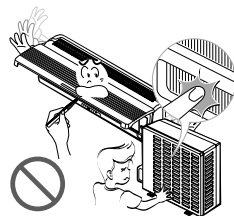

**Ne buvez pas l'eau drainée
du produit.**

- Ceci n'est pas hygiénique et pourrait entraîner de sérieux problèmes de santé.

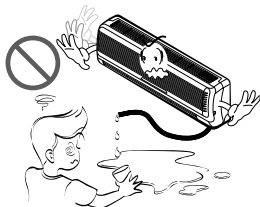

**Utilisez une banquette ou
une échelle solide lorsque
vous faites des opérations
de nettoyage ou de
maintenance du produit.**

- Faites attention et évitez des blessures. Remplacez les piles vieilles de la télécommande par des piles neuves du même type.

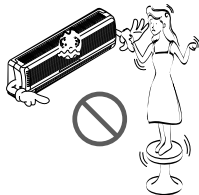

**Remplacez les piles de la
télécommande.**

- Il y a risque d'incendie, dommage du produit et/ou choc électrique.

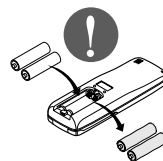

■ Désuétude

**Ne rechargez ni démontez
les piles.
Ne placez pas les piles sur
le feu.**

- Elles peuvent brûler ou exploser.

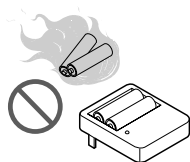

**Si le liquide des piles tombe sur
votre peau ou vos vêtements,
lavez-les bien avec de l'eau propre.
N'utilisez pas la télécommande si
les piles ont des fuites.**

- Les substances chimiques des piles pourraient produire des brûlures ou entraîner d'autres risques pour la santé.



**Si vous ingurgitez le liquide de
la pile, lavez-vous les dents
et consultez votre dentiste. Ne
pas utiliser la télécommande
si les piles ont fuit.**

- Les produits chimiques à l'intérieur des piles pourraient vous causer des brûlures ou d'autres ennuis de santé.



Avant la mise en service

Préparation pour la mise en service

1. Confiez l'installation à un spécialiste en installations.
2. Branchez correctement la fiche d'alimentation.
3. Utilisez un circuit dédié.
4. N'utilisez pas de rallonges.
5. Ne mettez en marche ni arrêtez cette unité en branchant/débranchant le cordon d'alimentation.
6. Si le cordon ou la fiche sont endommagés, remplacez-les uniquement par une pièce de rechange autorisée.

Usage

1. S'exposer directement au flux d'air pour une longue période de temps pourrait entraîner des risques pour la santé. N'exposez pas directement les occupants, les animaux domestiques ou les plantes au flux d'air pendant de longues périodes de temps.
2. Aérez la pièce lorsque vous utilisez le climatiseur simultanément avec d'autres dispositifs de chauffage. Autrement, un manque d'oxygène pourrait survenir.
3. N'utilisez pas ce climatiseur pour des objectifs spéciaux non spécifiés (p.ex. pour préserver des dispositifs de précision, des aliments, des animaux domestiques, des plantes ou des objets d'art). Un tel usage pourrait endommager vos biens.

Nettoyage et entretien

1. Ne touchez pas les composants métalliques de l'unité lorsque vous enlevez du filtre. Vous pourriez vous blesser.
2. N'utilisez pas de l'eau pour nettoyer l'intérieur du climatiseur. Le contact avec de l'eau peut détruire l'isolement, ce qui risquerait de provoquer un choc électrique.
3. Lors du nettoyage de l'unité, assurez-vous d'abord que l'interrupteur et le disjoncteur sont sur la position Arrêt (off). Le ventilateur tournant à une vitesse très forte pendant que l'unité est en marche, vous pourriez vous blesser si l'unité est accidentellement mise en marche alors que vous nettoyez son intérieur.

Service technique

Pour réparation et maintenance de l'unité, contactez votre centre de service après-vente agréé.

Introduction

Symboles utilisés dans ce guide



Ce symbole vous avertit sur un risque de choc électrique.



Ce symbole vous avertit sur des risques d'endommager le climatiseur.

REMARQUE

Ce symbole indique des remarques spéciales.

Caractéristiques

AVERTISSEMENT

- Cet appareil doit être installé conformément au Code Électrique National. L'information ci-après joue le rôle d'un guide vous aidant à comprendre les caractéristiques du produit.

Unité intérieure

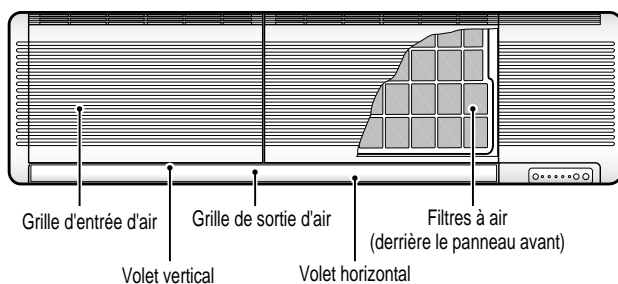

Unité extérieure

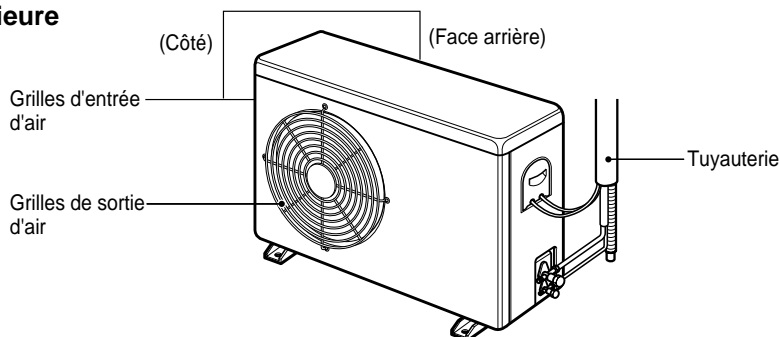

Sécurité électrique

AVERTISSEMENT

- Cet appareil doit être correctement mis à la terre.
Pour réduire au minimum le risque de choc électrique, vous devez toujours brancher cet appareil sur une prise de courant mise à la terre.
- Ne coupez ni enlevez la broche de mise à la terre de la fiche d'alimentation.
- Raccorder la borne de mise à la terre de l'adaptateur à la vis du couvercle de la prise murale n'assure pas la mise à la terre, à moins que la vis du couvercle soit métallique et non isolée et que la prise murale soit mise à la terre par l'intermédiaire de l'installation électrique.
- Si vous doutez que le climatiseur soit correctement mis à la terre, demandez à un électricien qualifié d'examiner la prise murale ainsi que le circuit électrique.

Utilisation temporaire d'un adaptateur

Nous **décourageons vivement** l'utilisation d'un adaptateur en raison des risques potentiels pour la sécurité. Pour des connexions temporaires, utilisez uniquement un adaptateur certifié UL, disponible dans la plupart des magasins de matériel électrique. Assurez-vous que la grande encoche de l'adaptateur est alignée avec la grande encoche de la prise murale afin de les brancher en respectant la polarité.

Pour débrancher le cordon d'alimentation de l'adaptateur, prenez chacun d'eux avec une main, afin ne pas endommager la borne de terre. Évitez de débrancher fréquemment le cordon d'alimentation car ceci pourrait endommager la borne de terre.

AVERTISSEMENT

- Ne branchez jamais cet appareil à l'aide d'un adaptateur cassé.

Utilisation temporaire d'une rallonge

Nous **décourageons vivement** l'utilisation d'une rallonge en raison des risques potentiels pour la sécurité.

Mode d'emploi

Comment insérer les piles

- 1 Enlevez le couvercle du compartiment des piles en tirant de celui-ci dans la direction indiquée par la flèche.
- 2 Insérez des piles neuves. Assurez-vous de respecter la polarité (+) et (-).
- 3 Remettez le couvercle à sa place en le faisant glisser vers sa position initiale.

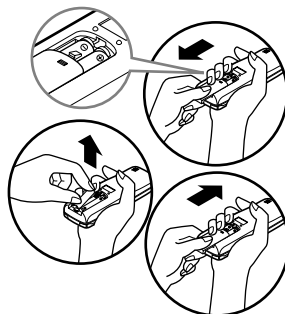

REMARQUE Utilisez 2 piles AAA (1.5volts).
N'employez pas de piles rechargeables.

Stockage et conseils d'utilisation de la télécommande

- Vous devez garder la télécommande dans un support fixé au mur.
- Pour faire fonctionner ce climatiseur individuel, pointez la télécommande vers le récepteur de signaux de l'unité.

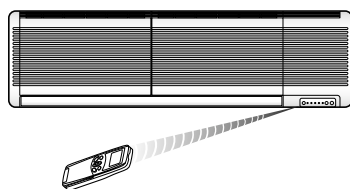
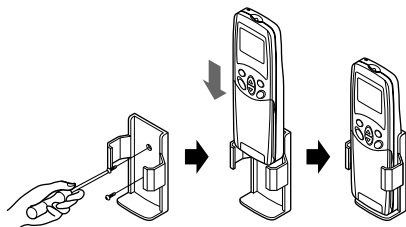

Récepteur de signaux

Il reçoit les signaux provenant de la télécommande. (Son de réception de signal: deux bips courts ou un bip long.)

Voyants de fonctionnement

- ① Marche/arrêt (on/off) : S'allume pendant le fonctionnement du système.
- ⌚ Mode sommeil ou minuterie : S'allume pendant l'utilisation de la fonction minuterie ou le fonctionnement en mode sommeil.
- *
⊖ Mode dégivrage : S'allume pendant le fonctionnement en mode dégivrage ou lors du démarrage à chaud. (Modèle thermopompe uniquement)
- OUT DOOR Fonctionnement de l'unité extérieure : S'allume lorsque l'unité extérieure est en marche (Modèle climatisation uniquement)
- Mode redémarrage automatique : S'allume lorsque vous appuyez sur le bouton RESTART.
- RESTART Bouton redémarrage automatique : Si vous appuyez sur ce bouton en cas d'une panne d'électricité, l'unité se mettra en marche suivant la dernière configuration dès que l'électricité sera rétablie.
- POWER Bouton de fonctionnement forcé : L'unité se met en marche lorsque vous appuyez pour la première fois sur ce bouton, elle s'arrête lorsque vous appuyez encore une fois sur ce bouton.

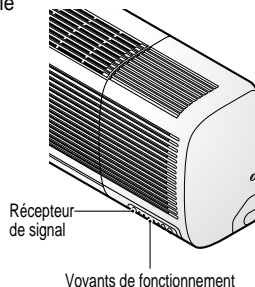

Fonctions de la télécommande

La télécommande transmet les signaux au système.

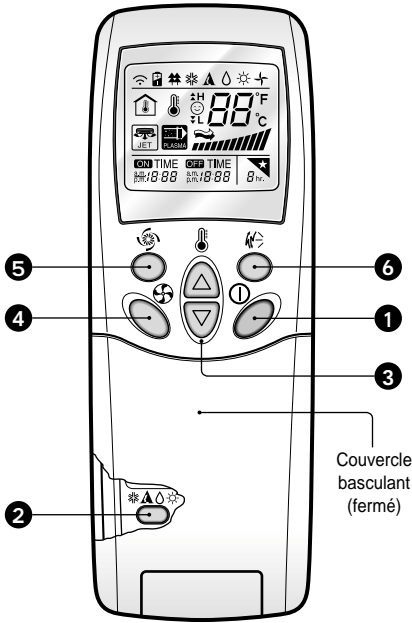

1 BOUTON MARCHE/ARRET

L'unité se met en marche lorsque vous appuyez sur ce bouton. L'unité s'arrête lorsque vous appuyez encore une fois sur ce bouton.



2 BOUTON SÉLECTEUR DU MODE DE FONCTIONNEMENT

Utilisé pour sélectionner le mode de fonctionnement.



3 BOUTONS POUR REGLAGE DE LA TEMPÉRATURE AMBIANTE

Utilisés pour sélectionner la température ambiante.



4 SELECTEUR DE VITESSE DU VENTILATEUR INTERIEUR

Utilisé pour sélectionner la vitesse du ventilateur à quatre niveaux: faible, moyenne, forte ou CHAOS.



5 REFROIDISSEMENT RAPIDE

Utilisé pour mettre en marche ou arrêter le mode refroidissement rapide. (L'unité marche alors en mode refroidissement et le ventilateur marche à vitesse super forte)



6 BOUTON BALANCEMENT CHAOS (CHAOS SWING)

Utilisé pour démarrer ou arrêter le mouvement des volets ainsi que pour régler l'orientation désirée du flux d'air vers le haut/bas.

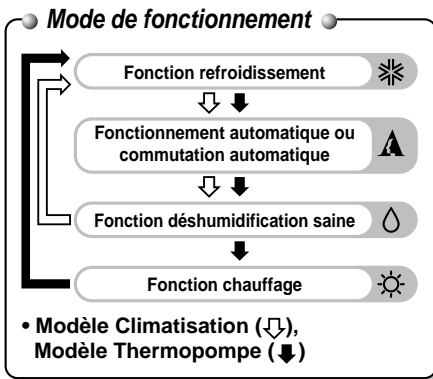

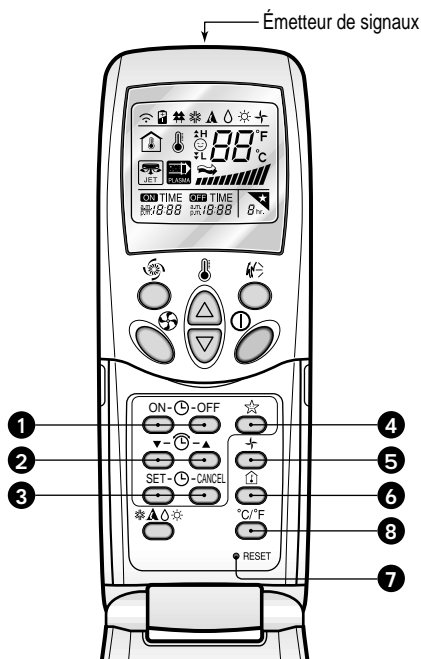

1 BOUTONS MINUTERIE MARCHE/ARRET

Utilisé pour établir l'heure de démarrage et d'arrêt de fonctionnement.

2 BOUTONS POUR REGLAGE DE L'HEURE

Utilisés pour régler l'heure. (Voir page 20)

3 BOUTONS POUR ÉTABLIR/ANNULER LA MINUTERIE

Utilisés pour configurer la minuterie lorsque l'heure désirée est atteinte et pour annuler la fonction minuterie. (Voir page 20)

4 BOUTON MODE SOMMEIL AUTOMATIQUE (AUTO SLEEP)

Utilisé pour établir le fonctionnement en mode sommeil automatique. (Voir page 20)

5 BOUTON POUR CIRCULATION D'AIR

Utilisé pour faire circuler l'air ambiant sans le refroidir ni le réchauffer (met en marche ou arrête le ventilateur intérieur). (Voir page 21)

6 BOUTON POUR VERIFICATION DE LA TEMPÉRATURE AMBIANTE

Utilisé pour vérifier la température ambiante.

7 BOUTON RETABLIR (RESET)

Utilisé avant de rétablir l'heure ou après avoir remplacé les piles.

8 BOUTON POUR BASCULER ENTRE °C ET °F

Utilisé pour basculer la lecture de la température de degrés Centigrade à Fahrenheit.



Mode Refroidissement

- 1** Appuyez sur le bouton Marche/Arrêt. L'unité répondra en émettant un bip.



- 2** Ouvrez le couvercle de la télécommande. Pour sélectionner le **Mode Refroidissement**, appuyez sur le bouton sélecteur du mode de fonctionnement. À chaque fois que vous appuyez sur ce bouton, le mode de fonctionnement change suivant le sens de la flèche.

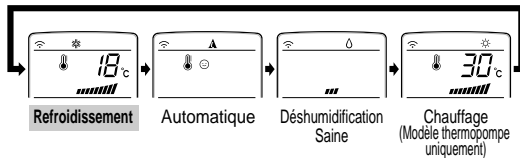

- 3** Fermez le couvercle de la télécommande. Réglez une température inférieure à la température ambiante. La température peut être réglée dans une plage de 64°F ~ 86°F (18°C ~ 30°C) par des augmentations ou des diminutions de 2°F (1°C).

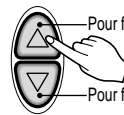

Pour faire augmenter la température

Pour faire diminuer la température

- 4** Réglez encore une fois la vitesse du ventilateur avec le couvercle de la télécommande encore fermé. Vous pouvez sélectionner la vitesse du ventilateur parmi quatre niveaux: faible, moyen, fort et CHAOS. À chaque fois que vous appuyez sur ce bouton, le mode de la vitesse du ventilateur change.



Vent naturel avec la logique CHAOS

- Pour obtenir une sensation plus fraîche, appuyez sur le bouton sélecteur de la vitesse du ventilateur intérieur et réglez-le en mode CHAOS. Le vent soufflera alors comme une brise naturelle grâce aux changements automatiques de la vitesse du ventilateur suivant la logique CHAOS.



Fonctionnement automatique

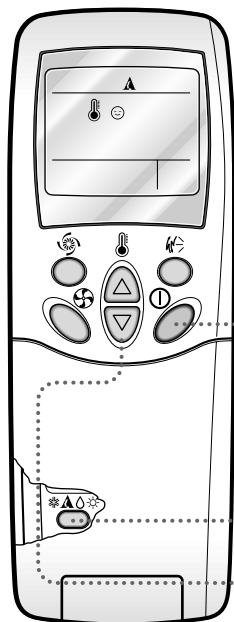

- 1** Appuyez sur le bouton Marche/Arrêt. L'unité répondra en émettant un bip.



- 2** Ouvrez le couvercle de la télécommande. Pour sélectionner le mode de **Fonctionnement Automatique**, appuyez sur le bouton sélecteur du mode de fonctionnement. À chaque fois que vous appuyez sur ce bouton, le mode de fonctionnement change suivant le sens de la flèche.

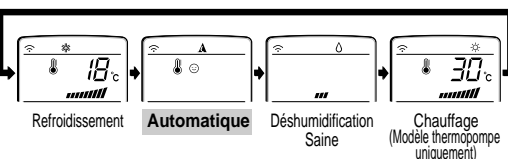

- 3** La température et la vitesse du ventilateur sont automatiquement réglées par des commandes électroniques sur la base de la température ambiante réelle. Si vous voulez changer la température réglée, appuyez sur les boutons pour réglage de la température. Vous devrez appuyer sur le bouton (jusqu'à deux fois) selon combien de froid ou de chaleur vous ressentez. La température réglée changera alors automatiquement.

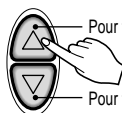

Pour faire augmenter la température

Pour faire diminuer la température

Pendant le Fonctionnement Automatique:

- Vous ne pouvez pas contrôler la vitesse du ventilateur. Elle a déjà été réglée par une règle floue.
- Si le système ne marche pas comme désiré, faites-le basculer manuellement vers un autre mode. Le système ne bascule pas automatiquement du mode refroidissement au mode chauffage, ou du mode chauffage au mode refroidissement, cette commutation doit être effectuée manuellement en rétablissant les sélections souhaitées.
- En cours de Fonctionnement Automatique, si vous appuyez sur le bouton Balancement Chaos (Chaos Swing), les volets horizontaux se balancent automatiquement du haut en bas. Si vous voulez arrêter ce mouvement automatique, appuyez encore une fois sur le bouton Balancement Chaos (Chaos Swing).



Mode de fonctionnement Déshumidification Saine

Ce mode de fonctionnement déshumidifie l'air sans le refroidir.

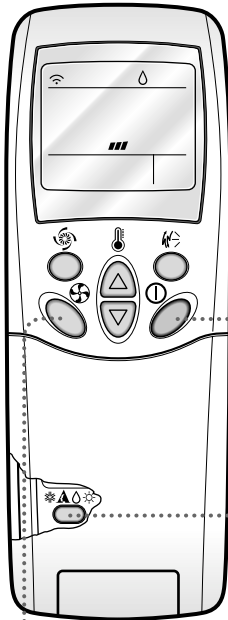

- 1** Appuyez sur le bouton Marche/Arrêt. L'unité répondra en émettant un bip.



- 2** Ouvrez le couvercle de la télécommande. Pour sélectionner le mode **Déshumidification Saine**, appuyez sur le bouton sélecteur du mode de fonctionnement. À chaque fois que vous appuyez sur ce bouton, le mode de fonctionnement change suivant le sens de la flèche.

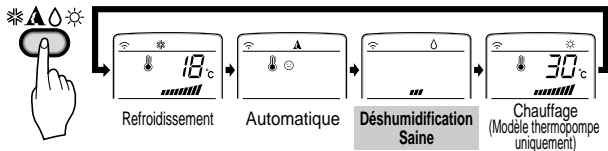

- 3** Réglez encore une fois la vitesse du ventilateur avec le couvercle de la télécommande encore fermé. Vous pouvez sélectionner la vitesse du ventilateur parmi quatre niveaux: faible, moyen, fort et CHAOS. À chaque fois que vous appuyez sur ce bouton, le mode de la vitesse du ventilateur change.



Vent naturel avec la logique CHAOS

- Pour obtenir une sensation plus fraîche, appuyez sur le bouton de sélection de vitesse du ventilateur intérieur et réglez-le en mode CHAOS. Le vent soufflera alors comme une brise naturelle grâce aux changements automatiques de la vitesse du ventilateur suivant la logique CHAOS.

En cours de fonctionnement en mode Déshumidification Saine

- Si vous sélectionnez le mode de fonctionnement déshumidification à l'aide du bouton sélecteur du mode de fonctionnement, le climatiseur met en marche la fonction déshumidification. L'unité règle automatiquement la température ambiante ainsi que le débit d'air à la meilleure condition pour déshumidifier, sur la base de la température ambiante actuelle captée.

Dans ce cas, cependant, la température réglée n'est pas affichée sur la télécommande et vous ne pouvez pas non plus régler la température ambiante.

- En mode déshumidification saine, le débit d'air, réglé automatiquement suivant l'algorithme d'optimisation en fonction de la température ambiante actuelle, rend la pièce saine et confortable même en saison très humide.



Mode Chauffage (modèle thermopompe uniquement)

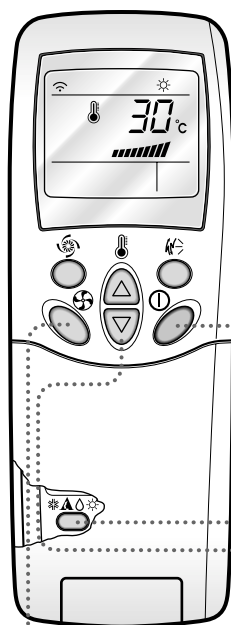

- 1** Appuyez sur le bouton Marche/Arrêt. L'unité répondra en émettant un bip.



- 2** Ouvrez le couvercle de la télécommande. Pour sélectionner le **Mode Chauffage**, appuyez sur le bouton sélecteur du mode de fonctionnement. À chaque fois que vous appuyez sur ce bouton, le mode de fonctionnement change suivant le sens de la flèche.

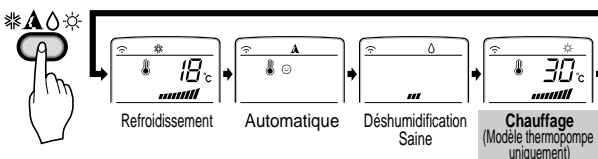

- 3** Fermez le couvercle de la télécommande. Réglez une température supérieure à la température ambiante. La température peut être réglée dans une plage de 60°F ~ 86°F (16°C ~ 30°C) par des augmentations ou des diminutions de 2°F (1°C).

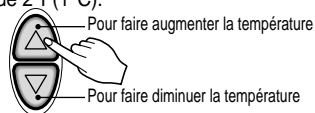

- 4** Réglez encore une fois la vitesse du ventilateur avec le couvercle de la télécommande encore fermé. Vous pouvez sélectionner la vitesse du ventilateur parmi quatre niveaux: faible, moyen, fort et CHAOS. À chaque fois que vous appuyez sur ce bouton, le mode de la vitesse du ventilateur change.





Mode Refroidissement Rapide

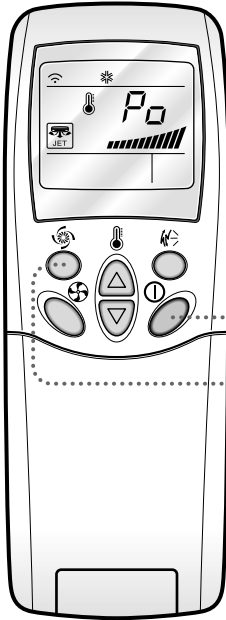

- 1** Appuyez sur le bouton Marche/Arrêt. L'unité répondra en émettant un bip.



- 2** Appuyez sur le bouton **Refroidissement rapide (Jet Cool)** pour mettre en marche le mode refroidissement rapide et l'unité marchera en mode refroidissement à une vitesse du ventilateur super forte pendant 30 minutes.



- 3** Pour annuler le mode **Refroidissement rapide**, appuyez encore une fois sur le bouton **Refroidissement rapide (Jet Cool)**, sur le bouton vitesse du ventilateur ou sur le bouton de réglage de la température et l'unité marchera en mode refroidissement à une vitesse de ventilation forte.



REMARQUE

- ❑ En mode REFROIDISSEMENT RAPIDE, le climatiseur commence, à un moment donné, à souffler de l'air frais à une vitesse extrêmement rapide pendant 30 minutes, réglant ainsi automatiquement la température ambiante à 64°F(18°C). Ceci est utilisé particulièrement pour refroidir rapidement la température ambiante lors d'un été chaud.

En mode thermopompe ou neuroflou, la fonction REFROIDISSEMENT RAPIDE n'est pas disponible.

- ❑ Afin de revenir au mode de refroidissement normal à partir du mode REFROIDISSEMENT RAPIDE, vous devez seulement appuyer soit sur le bouton sélecteur du mode de fonctionnement, soit sur le bouton pour sélection du débit d'air ou sur celui pour réglage de la température, soit, encore une fois, sur le bouton REFROIDISSEMENT RAPIDE.

Fonctions supplémentaires



Mode sommeil

- Appuyez sur le bouton du mode sommeil automatique (Sleep Mode Auto) pour établir l'heure à laquelle vous voulez que l'unité s'arrête automatiquement.
- La minuterie peut être programmée par des augmentations d'une heure en appuyant sur le bouton du mode sommeil automatique de 1 à 7 fois. Le mode sommeil est disponible pour être utilisé sur 1 à 7 heures différentes. Pour changer l'heure d'arrêt par des périodes d'une heure, appuyez sur le bouton du mode sommeil (Sleep Mode) tout en pointant la télécommande vers le climatiseur.
- Assurez-vous que le voyant du mode sommeil automatique est allumé.



Pour annuler le mode sommeil, appuyez à plusieurs reprises sur le bouton du mode sommeil automatique jusqu'à ce que l'étoile () disparaisse de l'écran d'affichage du fonctionnement.

REMARQUE

Le mode sommeil s'activera à une vitesse de ventilation basse (refroidissement) ou à une vitesse de ventilation moyenne (thermopompe uniquement) pour un repos tranquille.

EN MODE REFOUILLISSEMENT OU DÉSHUMIDIFICATION SAINE:

Pour un repos confortable, la température augmentera automatiquement de 2.0°F(1°C) dans les prochaines 30 minutes et de 4.0°F(2°C) dans 1 heure.



Réglage de l'heure

- L'heure ne peut être réglée qu'en appuyant sur le bouton Reset (Rétablir). Si vous venez de remplacer les piles, vous devrez appuyer sur le bouton Reset afin de rétablir l'heure.

Appuyez sur le bouton Marche/Arrêt (on/off).



- Appuyez sur les boutons de Réglage de l'heure jusqu'à établir l'heure désirée.

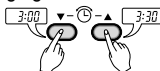

- Appuyez sur le bouton de Réglage de la minuterie (Timer SET).



REMARQUE

Vérifiez le voyant qui indique si l'heure affichée est une heure avant midi ou après midi (AM ou PM).



Délai pour démarrage/arrêt pré-réglés

- Assurez-vous que l'heure est bien réglée sur l'afficheur de la télécommande.
- Appuyez sur les boutons Minuterie marche/arrêt (ON/OFF Timer) pour démarrer ou annuler la minuterie.
- Appuyez sur les boutons pour réglage de l'heure jusqu'à établir l'heure désirée.

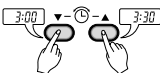

- Confirmez la configuration sélectionnée pour la mise en marche/arrêt en appuyant sur le bouton de réglage de la minuterie en même temps que vous pointez la télécommande vers le récepteur de signaux.



Pour annuler le réglage de la minuterie.



Appuyez sur le bouton Annuler Minuterie (Timer Cancel) en même temps que vous pointez la télécommande vers le récepteur de signaux. (Le voyant de la minuterie disparaîtra du climatiseur et de l'afficheur.)

REMARQUE Sélectionnez l'un des quatre types de fonctionnement suivants.

L'unité étant en fonctionnement



Délai Minuterie ARRÊT



Délai Minuterie MARCHÉ



Délai Minuterie ARRÊT et MARCHÉ



Délai Minuterie MARCHÉ et ARRÊT



Commande de direction du flux d'air

Le flux d'air peut être réglé vers le haut/bas et vers la droite/gauche à l'aide de la télécommande.

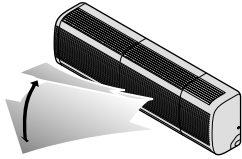

1. Appuyez sur le bouton marche/arrêt (Start/Stop) pour mettre en marche l'unité.
2. Ouvrez le couvercle de la télécommande. Appuyez sur le bouton Chaos Swing et les volets oscilleront. Appuyez encore une fois sur le bouton Chaos Swing pour régler le volet vertical à la position offrant la direction du flux d'air désirée.



REMARQUE

- ❑ Si vous appuyez sur le bouton Balancement Chaos (CHAOS swing), la direction du flux d'air horizontal change automatiquement sur la base de l'algorithme CHAOS pour distribuer l'air ambiant de façon équilibrée, pour faire le corps humain se sentir plus à l'aise, comme s'il profitait d'une brise naturelle.
- ❑ Utilisez toujours la télécommande pour régler la direction du flux d'air vers le haut/bas. Le déplacement du volet vertical de direction du flux d'air avec la main peut endommager le climatiseur.
- ❑ Quand l'unité est arrêtée, le volet de direction du flux d'air vers le haut/bas sera fermé pour empêcher l'entrée d'air dans le système.

Pour régler la direction du flux d'air vers la gauche/droite (flux d'air horizontal)

⚠ ATTENTION

Assurez-vous que l'unité est arrêtée avant de régler la commande de direction du flux d'air horizontal.

Ouvrez avec soin le volet vertical afin de permettre l'accès à l'orientation horizontale du flux d'air.

Réglez la direction du flux d'air vers la gauche/droite avec la main.

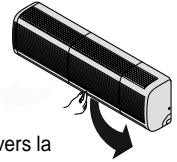

Mode Circulation d'air

Fait circuler l'air sans le refroidir ni le réchauffer.

1. Appuyez sur le bouton marche/arrêt. L'unité répondra en émettant un bip.
2. Ouvrez le couvercle de la télécommande. Appuyez sur le bouton pour circulation d'air. Fermez le couvercle de la télécommande. Maintenant, à chaque fois que vous appuyez sur le sélecteur de vitesse du ventilateur intérieur, la vitesse du ventilateur change de vitesse basse à CHAOS et revient à basse de nouveau.

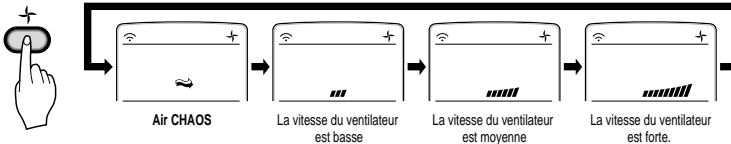

REMARQUE

- ❑ La fonction Air CHAOS économise de l'électricité et prévient le refroidissement excessif. La vitesse du ventilateur change automatiquement de haute à basse ou vice-versa, en fonction de la température ambiante.



Fonctionnement forcé

Ce sont les procédures d'utilisation à employer lorsque la télécommande ne peut pas être utilisée.

Le climatiseur démarrera lorsque vous appuyez sur le bouton POWER. Si vous voulez arrêter le climatiseur, appuyez encore une fois sur ce bouton.

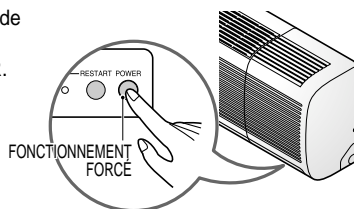

	Modèle Climatisation	Modèle Thermopompe		
		Temp. ambiante $\geq 75.2^{\circ}\text{F}(24^{\circ}\text{C})$	$69.8^{\circ}\text{F}(21^{\circ}\text{C}) \leq$ Temp. ambiante $< 75.2^{\circ}\text{F}(24^{\circ}\text{C})$	Temp. ambiante $< 69.8^{\circ}\text{F}(21^{\circ}\text{C})$
Mode de fonctionnement	Refroidissement	Refroidissement	Déshumidification Saine	Chauffage
Vitesse du ventilateur intérieur	Forte	Forte	Règle de Déshumidification Saine	Forte
Température réglée	$71.6^{\circ}\text{F}(22^{\circ}\text{C})$	$71.6^{\circ}\text{F}(22^{\circ}\text{C})$	$73.4^{\circ}\text{F}(23^{\circ}\text{C})$	$75.2^{\circ}\text{F}(24^{\circ}\text{C})$

Fonction Test

En FONCTION TEST, l'unité marche en mode refroidissement à haute vitesse de ventilation, sans tenir compte de la température ambiante et elle rétablit l'état initial en 18 minutes.

Si le climatiseur reçoit un signal de la télécommande lorsqu'il est en fonction test, l'unité répond aux réglages établis par la télécommande.

Si vous voulez utiliser cette fonction, ouvrez le panneau avant vers le haut, puis appuyez sur le bouton marche et maintenez-le enfoncé pendant environ 3 secondes.

Si vous voulez arrêter cette fonction, appuyez à nouveau sur le bouton marche.



Redémarrage automatique

En cas de rétablissement de l'électricité après une panne d'électricité, le mode redémarrage automatique est la fonction qui permet de rétablir automatiquement les dernières conditions de fonctionnement.

Il n'est donc pas nécessaire d'activer cette fonction en appuyant sur une touche ou sur un bouton.

En mode initial, le ventilateur marche à vitesse faible et le compresseur démarre 2.5-3 minutes après.

Quand le compresseur démarre, la vitesse du ventilateur reprend aussi le mode réglé préalablement.

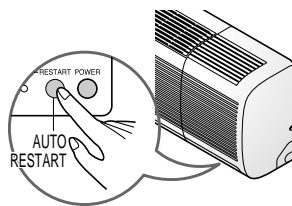

Information utile

En vue d'une durée de vie et d'une efficacité optimale du produit, cette unité a été conçue pour se bloquer, en mode chauffage, à des températures extérieures au-dessous des $26-29^{\circ}\text{F}$.

À des températures extérieures au-dessous des $26-29^{\circ}\text{F}$, un autre moyen de chauffage doit être fourni pour la surface conditionnée.

Vitesse de ventilation et capacité de refroidissement.

La capacité de refroidissement indiquée dans les spécifications correspond à la valeur obtenue en vitesse de ventilation forte. Cette capacité sera inférieure en vitesse moyenne ou faible.

La vitesse de ventilation forte est recommandée lorsque vous voulez refroidir la pièce rapidement.

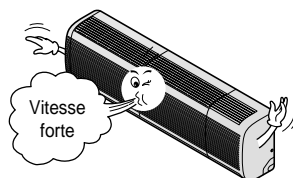

Entretien et Service Technique

⚠ ATTENTION

Avant d'effectuer toute opération d'entretien, placez l'interrupteur principal du système sur la position arrêt (off).

Unité intérieure

Grille, boîtier et télécommande

- ❑ Arrêtez le climatiseur avant de le nettoyer. Pour le nettoyage, frottez-le avec un chiffon sec et doux. N'utilisez pas de l'eau de Javel ou des abrasifs.

REMARQUE

Le cordon d'alimentation doit être débranché avant de procéder au nettoyage de l'unité intérieure.

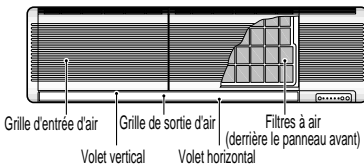

FILTRES À AIR

Les filtres à air placés derrière la grille avant doivent être examinés et nettoyés toutes les deux semaines ou plus souvent si nécessaire.

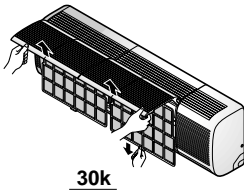

- ❑ N'utilisez jamais aucun des produits suivants:

- De l'eau chaude à plus 104°F(40°C) Ceci peut provoquer une déformation et/ou une décoloration.
- Des substances volatiles
Ceci peut endommager les surfaces du climatiseur.



1. Levez le panneau avant d'accès et tirez la languette du filtre doucement en avant pour enlever le filtre.
2. Nettoyez le filtre à l'aide d'un aspirateur ou avec de l'eau savonneuse tiède.
 - Si la saleté est remarquable, lavez le filtre avec de l'eau tiède additionnée de détergent.
 - Si vous utilisez de l'eau chaude (104°F(40°C) ou plus), le filtre pourrait en résulter déformé.
3. Après le nettoyage avec de l'eau, faites-le sécher convenablement à l'ombre.
4. Remettez le filtre à sa place.

Unité extérieure

Le serpentin échangeur de chaleur et les grilles du panneau de l'unité extérieure doivent être contrôlés régulièrement. S'ils sont obstrués par saleté ou suie, l'échangeur de chaleur et les grilles du panneau peuvent être nettoyés à la vapeur par un professionnel.

REMARQUE

Un serpentin sale ou obstrué réduirait l'efficacité de fonctionnement du système et entraînerait des coûts de fonctionnement plus élevés.

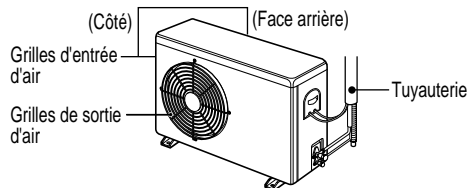

Problèmes communs et solutions

Avant de faire appel au service technique

Si vous avez des problèmes avec votre climatiseur, lisez l'information suivante et essayez de résoudre le problème. Si vous n'arrivez pas à trouver une solution au problème, arrêtez le climatiseur et contactez votre revendeur.

Le climatiseur ne marche pas

1. Assurez-vous que le climatiseur est branché sur une prise de courant appropriée.
2. Examinez le fusible et le disjoncteur.
3. Vérifiez si la tension est anormalement haute ou basse.

L'air n'est pas suffisamment refroidi en mode refroidissement

1. Assurez-vous que le réglage de la température est correct.
2. Vérifiez si le filtre à air est obstrué par la poussière. Si c'est le cas, nettoyez le filtre.
3. Assurez-vous que le flux d'air de l'extérieur n'est pas obstrué et qu'il y a un jeu supérieur à 20" entre la face arrière du climatiseur et le mur ou la clôture derrière lui.
4. Fermez toutes les portes et les fenêtres et assurez-vous qu'il n'y a aucune source de chaleur dans la pièce.



Avant de faire appel au service technique, veuillez revoir la liste de problèmes communs et solutions suivante.

Le climatiseur marche normalement lorsque:

- Vous entendez un cliquetis. Ceci est dû à l'eau captée par le ventilateur dans les jours pluvieux ou dans des conditions d'humidité élevée. Cette fonction est conçue pour contribuer à enlever l'humidité de l'air et améliorer l'efficacité du refroidissement.
- Vous voyez de l'eau qui suinte de l'arrière de l'unité. De l'eau peut s'accumuler dans le bac à condensats dans des conditions d'humidité élevée ou dans des jours pluvieux. Cette eau déborde et coule de l'arrière de l'unité.
- Vous entendez le ventilateur en marche alors que le compresseur est silencieux. C'est une caractéristique de fonctionnement normal.

Dépannage

Le climatiseur peut marcher anormalement quand:

Problème	Causes possibles	Quoi faire
Le climatiseur ne démarre pas	■ Le climatiseur est débranché.	• Assurez-vous que la fiche du climatiseur est complètement enfoncée dans la prise de courant.
	■ Le fusible a sauté / le disjoncteur est déclenché.	• Examinez le coffret à fusibles/disjoncteurs de la maison et remplacez le fusible ou remettez le disjoncteur à sa position initiale.
	■ Panne d'électricité.	• S'il y a une panne d'électricité, placez la commande de mode de fonctionnement sur la position Arrêt (Off). Une fois l'électricité rétablie, attendez 3 minutes avant de remettre en marche le climatiseur, pour éviter un dysfonctionnement par surcharge du compresseur.
Le climatiseur ne refroidit pas comme il devrait le faire	■ Le flux d'air est restreint.	• Assurez-vous qu'il n'y a pas de rideaux, de stores ou des meubles bloquant la façade du climatiseur.
	■ Le filtre à air est sale.	• Nettoyez le filtre au moins toutes les deux semaines. Voir la section Entretien et Service Technique.
	■ La température ambiante est chaude.	• Lorsque le climatiseur est mis en marche pour la première fois, vous devez attendre un certain temps pour que la température ambiante diminue.
	■ L'air refroidi s'échappe.	• Assurez-vous qu'il n'y a pas de conduits de reprise ou de bouches de chauffage ouvertes.
	■ Le serpentin de refroidissement s'est congelé.	• Voir ci-après "Le climatiseur se congèle"

* Vous pouvez vous reporter au programme détaillé Energy Star à www.energystar.gov.



LG Electronics Inc.