

PRADA



PRADA phone by  LG / 使用手冊

PRADA / LG ELECTRONICS INC.



繁體中文
簡體中文
ENGLISH

使用手機前，請務必詳讀本手冊。
並小心保存本手冊，以備日後參考之用。

PRADA phone by  LG

CE 0168 

www.pradaphonebylg.com

P/N : MMBB0326502(1.0) 

Bluetooth QD ID B014644

｜ KF900 ｜ 使用手冊

此手冊中的部份內容可能會因手機軟件或服務供應商而有所不同。

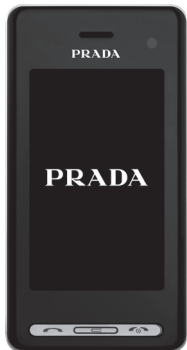

內容

安全與有效使用準則

設定

9 了解您的手機

10 手機展開

12 安裝智能喆和電池

14 記憶喆

您的備用觸控

15 觸控屏幕提示

17 使用觸控屏幕

17 直接啓用快捷鍵

17 觸控屏幕提示

20 功能表地圖

基本功能

21 通話功能

21 撥打電話或視像通話

21 變更撥號鍵盤的顯示設定

21 透過通訊錄撥打電話

22 接聽來電和拒接來電

23 調節通話音量

23 快速撥號

23 撥打其他電話

24 關閉 DTMF

24 檢視通話記錄

24 使用來電轉駁

25 使用通話限制

25 變更一般通話設定

26 變更視像通話設定

27 通訊錄

27 搜尋通訊錄

27 新增通訊錄

28 通訊錄選項

28 建立群組

29 變更通訊錄設定

29 檢視資訊

30 訊息

30 訊息

30 發送訊息

30 輸入文字

31 T9 模式

31 Abc 模式

31 Qwerty 鍵盤

31 輸入文字

31 使用鍵盤的文字輸入模式

32 透過新帳戶發送電子郵件

32 設定電子郵件

- 32 擷取電子郵件
 - 33 變更電子郵件設定
 - 33 訊息資料夾
 - 34 管理訊息
 - 34 使用範本
 - 34 使用情感圖示
 - 35 變更文字訊息設定
 - 35 變更多媒體訊息設定
 - 35 變更其他設定
- ## 自製功能
- ### 36 相機
-
- 36 快速拍照
 - 36 拍攝相片後
 - 37 了解取景器
 - 38 使用補光燈
 - 38 選擇拍攝類型
 - 38 連環拍攝
 - 38 拍攝全景圖片
 - 39 調整曝光
 - 39 使用進階設定
 - 40 變更圖像大小
 - 40 選擇色彩效果
- ### 41 視像攝錄機
-
- 41 拍攝快速影片
 - 41 錄製影片後
 - 42 了解取景器
 - 43 調整曝光
 - 43 使用進階設定
 - 43 變更影片圖像大小
 - 44 選擇色調
- ### 45 照片及影片
-
- 45 檢視照片及影片
 - 45 檢視照片時使用縮放功能
 - 45 檢視影片時調節音量
 - 45 以投影片播放形式檢視照片
 - 45 將照片設定為牆紙
 - 46 編輯照片
 - 46 在相片中加入文字
 - 47 在照片中加入效果
 - 47 調整相片大小
 - 47 使相片變形
 - 48 強化相片色彩
 - 48 色彩轉換
 - 48 在電視上觀看影片
 - 48 編輯影片
 - 49 裁剪影片長度
 - 49 合併兩段影片
 - 49 合併照片和影片
 - 50 在影片中加入文字
 - 50 覆蓋照片
 - 50 新增錄音
 - 50 在影片中加入原聲帶
 - 51 變更影片速度

51 新增變暗效果

52 多媒體

52 圖片

52 我的圖像選項功能表

52 發送照片

53 使用圖像

53 標記圖像

53 列印圖像

53 移動或複製圖像

53 建立投影片播放

53 檢查記憶體狀態

54 聲音

54 使用聲音

54 影片

54 在暫停影片時使用選項

54 發送錄像片段

55 使用影片選項功能表

55 遊戲和應用程式

55 玩遊戲

55 使用選項功能表

55 安裝 Java 遊戲及應用程式

56 Flash 內容

56 檢視 SWF 檔案

56 檢視 SWF 檔案時使用選項

56 文件

56 傳送檔案到手機

56 檢視檔案

56 其他

57 製作電影

57 音樂

57 將音樂傳送至手機

58 播放歌曲

58 播放音樂時使用選項

58 建立播放列表

59 編輯播放列表

59 刪除播放列表

59 使用收音機

59 搜尋電台

60 重設頻道

60 收聽電台

管理功能

61 記事簿

61 新增事件至日曆

61 變更預設日曆檢視

61 新增項目至待辦事項

62 分享待辦事項項目

62 使用日期搜尋器

62 設定鬧鐘

63 新增備忘錄

63 語音備忘錄

63 錄製聲音或語音

64 發送錄音

64 使用計算機

64 轉換單位

64 使用秒錶

64 新增城市至世界時間

65 電腦同步

- 65 在電腦上安裝 LG PC Suit
- 65 連接手機和電腦
- 65 備份和還原手機資訊
- 65 檢視電腦上的手機檔案
- 66 同步處理通訊錄
- 66 同步訊息
- 66 將手機用作大容量儲存裝置
- 67 使用 iSync
- 67 DivX 轉換器

網絡功能

68 網絡功能

- 68 瀏覽器
- 68 存取網絡
- 68 新增並存取書籤
- 68 使用 RSS 讀取裝置
- 69 儲存網頁
- 69 存取已儲存的網頁
- 69 檢視瀏覽器記錄
- 69 變更網頁瀏覽器設定

- 69 將手機用作數據機

設定

71 設定

- 71 變更屏幕設定
- 71 個人化情景模式
- 71 變更手機設定
- 72 變更觸控板設定
- 72 變更連接設定
- 73 使用記憶體管理
- 73 使用飛航模式
- 73 使用藍芽發送和接收檔案
- 74 同其他藍芽裝置配對
- 74 使用藍芽耳機

75 WIFI

76 配件

77 網絡服務

78 技術數據

79 疑難排解

請讀取以下簡易的使用規則。違反這些準則可能會發生危險或觸犯法律。

射頻能量暴露準則

無線電波暴露及比吸收率 (SAR) 資訊

本手機型號 KF900 已為遵守無線電波暴露的應用安全要求而設計。此要求包括可確保市民安全的設計準則，範圍涵蓋各年齡階層與所有的健康狀況。

- 無線電波暴露指引的度量單位叫作比吸收率或 SAR。SAR 測試使用標準方法進行，用手機以在所有使用的頻帶最高的合格電波源水平傳輸。
- 雖然不同型號的 LG 電話的 SAR 水平有所差異，但所有這些電話都為達到無線電波暴露的相關指引而設。
- 國際非離子化輻射保護委員會 (ICNIRP) 建議的 SAR 限制，即平均 10 克組織 2W/kg。
- 經 DASY4 測試，本型號手機在耳邊使用的最高 SAR 值為 0.208 W/kg (10g)，攜帶於身上時則為 1.55 W/kg (10g)。
- 採用了電氣與電子工程師學會 (IEEE) 建議的 SAR 限制，即平均 1 克組織 1.6 W/kg 的國家/地區居民的 SAR 數據資訊。

產品護理及維修

>警告：

僅請使用經認可可用於此特定手機型號的電池、充電器及配件。使用其他種類可能使手機的認可或保養失效，並可能引致危險。

- 請勿拆開此裝置。需要對手機進行維修時，請將其帶到合資格的維修技師處。
- 請遠離電視、收音機或電腦等電器產品而使用手機。
- 裝置需遠離發熱來源，如散熱器或烹調器具。
- 請勿掉落手機。
- 請勿讓此裝置遭機械震動或電擊。
- 請於任何有特殊限制的地方關閉手機。例如，請勿在醫院內使用手機，否則，它可能會對敏感的醫療設備造成影響。
- 請勿以潮濕的雙手對充電中的手機進行操作。這可能會引致觸電或造成手機嚴重損壞。
- 不要在易燃材料附近為手機充電，因為充電期間手機會發熱並導致火災。
- 使用乾布清潔裝置表面（請勿使用如苯、稀釋劑或酒精等溶劑）。
- 切勿在柔軟家具上為手機充電。
- 手機應在通風良好的環境中充電。
- 請勿讓此裝置接觸過多煙或塵埃。
- 請勿將手機置於信用卡或車票附近，這可能會影響磁帶上的資料。
- 請勿以尖銳物件敲打屏幕，否則可能會對手機造成損毀。

- 請勿將手機暴露於液體或濕氣中。
- 請小心使用配件，如耳機。如非必要，請勿觸及天線。

有效手機操作

電子裝置

所有手機都可能會因為受到干擾而影響效能。

- 請勿在未得到批准下在醫療儀器附近使用您的手機。避免將手機放置在起搏點上，例如您的胸部口袋。
- 手機可能影響到某些助聽器。
- 輕微干擾可影響電視、收音機、個人電腦等。

道路安全

檢查您駕駛時地區使用手機的法例及規則。

- 駕駛時請勿使用手提手機。
- 請專心一致駕駛。
- 如有免提聽筒套件，請使用免提聽筒套件。
- 若有駕駛條例要求，請駛離馬路並停泊好汽車後才撥打或接聽電話。
- RF 能量可能會影響車內某些電子設備，例如立體聲音響及安全設備等。
- 如果您的汽車配有氣囊，切勿讓已安裝的無線設備或手提無線設備阻擋氣囊。它有可能因使用不當而失靈或造成嚴重損傷。
- 如果在外出時聆聽音樂，請確保將音量設定至合適水平，以便可以對周圍環境產生警覺。這在馬路旁邊時尤為必要。

避免損害您的聽覺

如果長時間以較大音量收聽，可能會對聽覺造成損害。所以我們建議開啓或關閉手機時，不要將它放於太近耳朵。我們亦建議將音樂及通話音量設定至合適水平。

玻璃部件

手機的部分部件採用玻璃製成。若手機墜落至堅固表面或受到硬物碰撞，玻璃會破碎。若玻璃破碎，則切勿觸碰或企圖移除玻璃。應停止使用手機，直到經由授權服務供應商更換玻璃才能再次使用。

爆破地區

請勿在進行爆破時使用手機。請嚴格遵守相關限制、規定或條例。

潛在爆炸氣壓

- 請勿在燃料補給點使用手機。
- 請勿在燃料或化學物質旁使用。
- 請勿使用放置了手機及配件的汽車傳輸或放置易燃氣體、液體或爆炸物。

在飛機上

無線裝置可引致飛機干擾。

- 登機前，請先關掉手機。
- 未經地勤人員批准，請勿在陸上使用手機。

兒童

請將手機放在兒童接觸不到的安全地方。手機包含微細零件，如果拆開，可能造成哽咽危險。

緊急呼叫

緊急電話可能在某些流動網絡中不能發出。因此，您不應僅倚賴手機作為緊急電話方式。請向您本地的服務供應商查詢。

電池資料及保護

- 充電前，您無需完全放電。跟其他電池系統不同，沒有記憶影響可降低電池的效能。
- 只使用 LG 電池及充電器。LG 充電器是為將電池壽命擴至最大而設。
- 請勿拆解電池組或造成電池組短路。
- 請保持電池組的金屬接點清潔。
- 當電池不再提供可接受的效能，請更換電池。電池組可重充數百次直至需要更換為止。
- 如果電池很久沒有使用來擴展其用量，需重充電池。
- 請勿直接將充電器暴露於日光下或高溫度環境（如浴室）中。
- 請勿把電池放置在熱或冷的地方，這可損害電池效能。
- 若使用類型不當的電池，則有發生爆炸的危險。
- 請根據製造商的指示來處理廢棄電池。請盡量回收利用。請勿作為家庭廢棄物處理。
- 如果需要更換電池，請帶同手機前往最近的授權 LG 電子產品服務點或經銷商以尋求協助。
- 請謹記在手機完全充電後從牆壁插座拔出充電器，避免充電器造成不必要的電力損耗。

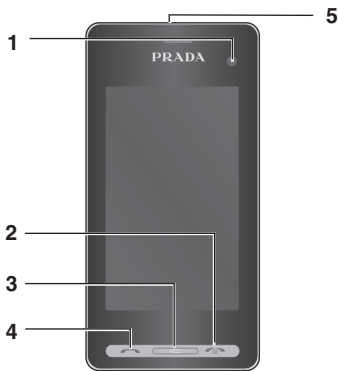

了解您的手機

1. 內相機鏡頭
2. 關閉/電源鍵
 - 結束或拒接通話。開啓/關閉手機。按一下可返回備用屏幕。
3. 清除鍵
4. 通話鍵
 - 撥打電話及接聽來電。

手機置於口袋中時，若將較重物體置於手機上，或坐在手機上會損壞手機的屏幕和觸控功能。

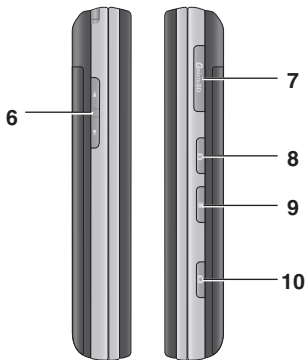

5. 充電器、USB線、免提插孔

要連接 USB 線，請先開機，並註冊到網絡。

6. 音量鍵
 - 屏幕處於備用狀態時：調較不同音量。
 - 在通話中：耳機音量。
7. 記憶咭插槽
8. 鎖定/解除鎖定鍵
9. 多項工作鍵
10. 相機鍵

手機展開

**清除鍵**

◦ 每按一下就清除一個字元。長按按鍵清除所有輸入內容。

ENTER 鍵**符號鍵**

輸入符號字元。

變更文字模式
(大寫/小寫)

字母數字鍵

空格鍵

編輯時用於輸入空格。

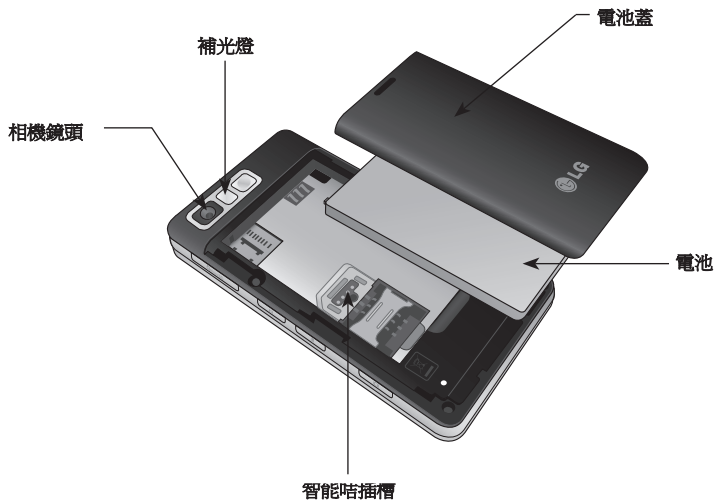

安裝智能咭和電池

1. 移除電池蓋

推動手機電池蓋，並提起電池蓋。



2. 取下電池

握住電池邊緣，將電池拿出電池格外。



取下電池時，不要使用指甲。

手機開機時，不要取下電池，因為這樣會損壞手機。

3. 安裝智能咭

將智能咭滑入智能咭插槽。請確保智能咭上的金屬接觸區面向下方。若要取出智能咭，請向相反方向輕輕拉出。



4. 安裝電池

先將電池頂部頂入電池格上方邊緣。請確保電池觸點對準手機觸點。將電池的底部壓入定位。



5. 重新合上電池蓋

蓋上電池蓋，並蓋緊電池蓋。

6. 手機充電

打開KF900的充電器插槽蓋。插入充電器並插入電源插座。為您的KF900手機充電，直至觸控上顯示「電池電量已滿」訊息。



記憶咭

安裝記憶咭



使用記憶咭，擴展手機可使用的記憶體空間。

1. 根據第 12 頁所示，取下電池蓋。
2. 將記憶咭滑入側面的插槽，直到卡緊為止。請確保金屬接觸區面向下。



格式化記憶咭

您的記憶咭可能已格式化了。如果您的記憶咭尚未格式化，則在開始使用前，需要將其格式化。

1. 從備用屏幕中選擇 ，然後點按  **設定** 並選擇 **手機設定**。
2. 點按 **記憶體管理**，然後選擇 **外置記憶體**。
3. 點按 **格式化** 並確認您的選擇。
4. 若設定有密碼，則輸入密碼，且卡將被格式化，可隨時使用。

要變更預設儲存目標，請從「電話設定」功能表開啓「記憶體管理」並選擇「主要儲存裝置設定」。

若記憶咭中包含內容，則其中內容會被記錄至正確的資料夾中，例如，影片會儲存到「我的影片」資料夾中。

複製通訊錄

將通訊錄從手機複製到智能咭：

1. 從「通訊」標籤中，選擇 **通訊錄**，然後選擇 **設定**。
2. 點按 **複製**。
3. 選擇手機至智能咭並點按完成。
4. 選擇 **選擇全部** 或依次序選擇名稱，然後點按 **複製**。

在備用屏幕，您可從此處存取所有功能表選項，快速撥打電話並檢視手機的狀態及很多其他內容。

觸控屏幕提示

主屏幕亦是熟悉觸控屏幕的最佳位置。要選擇某個項目，請準確點按相應圖示。若能識別出您所點按的操作，KF900 便會輕微震動。(視乎觸控設定)

如要捲動清單，請點按觸控上顯示的最後一個項目並用手指向觸控上方滑動。該清單會向上移動以便顯示更多項目。

- 點按觸控屏幕時無需重按，只需要輕輕按中即可。
- 使用指尖點按所需的選項。小心不要按附近的任何其他鍵。
- 觸控燈光熄滅後，按右側的解鎖/鎖定按鍵，以便還原至桌面。
- 不要用護套或護蓋蓋住手機，因為一旦觸控屏幕上蓋有任何東西，它將無法正常運作。

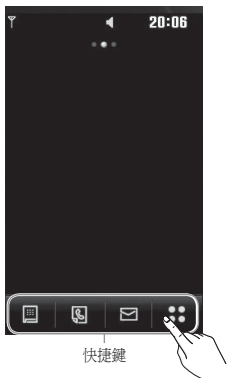

快捷鍵

快捷鍵提供簡單、單觸式操作存取最常用的功能。



點按以顯示觸控撥號盤，以撥打電話。使用標準鍵盤輸入所需號碼，然後點按通話鍵或按  硬鍵。



點按以開啓通訊錄功能表。若要搜尋撥號號碼，請使用觸控板輸入聯絡人名稱。您亦可以新增通訊錄或編輯現有通訊錄。詳情請參閱第27頁。



點按以存取「訊息」選項目錄。您可從此處建立新訊息。更多詳情，請參閱第30頁。



點按以開啓完整功能表，此功能表分爲四個子功能表。點按各子功能表垂直標籤，檢視進一步選項。

使用觸控屏幕

您的 LG KF900 手機是一件小巧玲瓏的傑作，集時尚設計與水晶般清晰的智能化屏幕於一體。觸控式屏幕可為您提供超快捷的互動式使用體驗。

直接啓用快捷鍵

只需點按一下觸控，即可存取和使用撥號、訊息和通訊錄功能表。

觸控屏幕提示

解鎖後，觸控將會切換至互動式觸控鍵盤。若要選擇某個項目，請點按屏幕上的圖示。若能識別出您所點按的操作，KF900 便會震動。(視乎觸控設定)

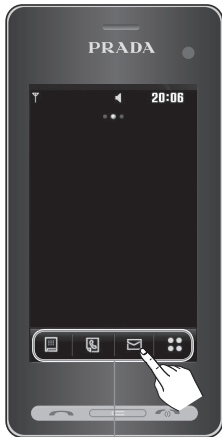

快捷鍵

狀態列

狀態列透過使用多種圖示，指明如訊號強度、新訊息和電池電量等情況，亦告訴您是否已啟動藍芽或 GPRS。

下表說明可能在狀態列中看到的圖示的含義。

圖示	說明
	多項工作列表
	網絡訊號強度（列數會有變化）
	無網絡訊號
	電池電量
	電池已耗盡
	新文字訊息
	多媒體信息
	新語音訊息
	訊息收件匣已滿
	發送訊息失敗
	鬧鐘已設定
	正在使用標準情景模式
	正在使用戶外情景模式
	正在使用靜音情景模式

圖示	說明
	通話線路已轉接
	正在使用 EDGE
	漫遊
	飛航模式已開啟
	藍芽已啟動
	設定日程表
	檢視外置記憶體的狀態
	正在使用 HSDPA
	播放 MP3 檔案
	暫停 MP3 檔案
	Wifi 開啓

從狀態列變更狀態

點按狀態列中表示目前設定的當前狀態圖示，以開啓狀態摘要。將顯示當前時間、網絡、服務 ID、電池、手機記憶體、外置記憶體、情景模式、MP3、藍芽和 Wifi 狀態。您可設定情景模式類型，播放/暫停 MP3 並啓用/停用藍芽和 Wifi。

使用多項工作功能

按  側鍵，開啓多項工作功能表。您可從此處檢視已執行的所有應用程式並透過點按操作進行存取。

從任何應用程式，點按「多項工作」鍵並選擇桌面，以返回至備用屏幕，而毋需結束或關閉應用程式。

當某些應當某些應用程式正在使用時，則  會顯示在狀態列中。

在備用屏幕中點按  開啓上層功能表。您可從此處存取下一級功能表：**通訊**、**娛樂**、**實用程式**和**設定**。

通訊

- 1 撥號
- 2 快速撥號
- 3 通訊錄
- 4 通話記錄
- 5 新增訊息
- 6 新電子郵件
- 7 訊息匣
- 8 訊息

實用程式

- 1 瀏覽器
- 2 世界時間
- 3 記事簿
- 4 鬧鐘
- 5 備忘錄
- 6 語音備忘錄
- 7 工具
- 8 STK (智能咭工具組)

娛樂



- 1 圖片集
- 2 我的檔案
- 3 相機
- 4 視像攝錄機
- 5 Muvee Studio
- 6 音樂
- 7 FM 收音機
- 8 遊戲及應用

設定





- 1 情景模式
- 2 屏幕設定
- 3 手機設定
- 4 通話設定
- 5 觸控設定
- 6 連接
- 7 藍芽
- 8 Wi-Fi

通話功能

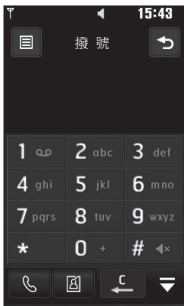
撥打電話或視像通話

1. 點按  開啟按鍵。
2. 使用鍵盤輸入號碼。要刪除數字，請按清除鍵。
3. 點按  硬鍵，開始通話。
4. 若要結束通話，請按  硬鍵。





- ：您可撥打語音通話。
- ：您可撥打視像通話。
- ：刪除某個數字或字元
- ：退出撥號鍵盤

若要在撥打國際電話時輸入「+」，請點按  兩秒鐘。

點按鎖定/解鎖鍵，鎖定觸控觸控，避免錯誤撥號。

透過點按 ，您可發送訊息、儲存號碼或搜尋通訊錄。

變更撥號鍵盤的顯示設定

1. 點按  開啟按鍵。
2. 點按  並選擇**撥號屏幕設定**以變更撥號鍵盤顯示。
3. 您可變更字型式樣、大小和色彩。

透過通訊錄撥打電話

1. 從備用屏幕點按  開啟通訊錄，或點按「通訊」標籤中的**通訊錄**。
2. 您可從**新增通訊錄、搜尋、群組和設定**中選擇。
3. 選擇**搜尋**，點按**名稱**並輸入要通話聯絡人的名字。
4. 從篩選清單中點按要通話的聯絡人，然後選擇要使用的電話號碼（若存有多個記錄）。
5. 點按**通話**鍵。

您可在通話中搜尋通訊錄。點按  並選擇「搜尋」通訊錄。捲動通訊錄，或輸入名字以篩選清單。

接聽來電和拒接來電

手機響鈴後，按  硬鍵接聽來電。

點按靜音符號可使響鈴靜音。如果在開會時忘記將設定檔變更為「靜音」，此功能將十分有用。

按  硬鍵拒接來電。

調節通話音量

若要在通話中調節音量大小，請使用手機左側的音量鍵。





快速撥號

您可為常撥聯絡人指定一個快速撥號號碼。

1. 從備用屏幕，點按  以開啓功能表。
2. 點按 **快速撥號**。
3. 您的語音留言信箱已經設定至快速撥號 1。您無法變更。點按任何其他號碼，為其指定快速撥號聯絡人。
4. 通訊錄將開啓。透過點按一下相應的電話號碼，選擇要將其指定給此號碼的聯絡人。

若要撥打快速撥號號碼，請從備用屏幕點按 ，然後按住指定的號碼，直到聯絡人顯示在屏幕上。手機將自動撥出，而沒有必要按通話鍵。

撥打其他電話

1. 初始通話中，點按  並選擇要通話的號碼。
2. 撥號或搜尋通訊錄（詳情請參閱第 21 頁的 **撥打電話或視像通話**）。
3. 按  連接通話。
4. 兩個通話均將顯示於通話屏幕上。初始通話將會被鎖定，來電者被保留。
5. 若要變更兩個通話，請點按  並選擇 **切換通話** 或按保留通話之號碼。
6. 若要結束其中一個或兩個通話，請按  並依次選擇 **結束通話**、**使用中通話**、**保留通話** 或 **所有通話**。

檢查網絡供應商支援會議通話。

您需為撥打的每個通話付費。

關閉 DTMF

透過 DTMF，您可以使用數字指令在自動化通話內導覽功能表。預設情況下，雙音多頻處於開啓狀態。

若要在通話期間關閉 DTMF（例如，記下號碼），請點按  並選擇DTMF關閉。

檢視通話記錄

如要檢視更多選項清單，請點按屏幕上顯示的最後一個項目並用指尖向上滑動屏幕。該清單會向上移動以便顯示更多項目。

點按  並選擇  通訊，然後點按**通話記錄**。

選擇要檢視的對象：

- **所有通話**：檢視所有已撥、已接和未接來電的完整清單。
- **撥出通話**：檢視所有已撥通話的清單。
- **已接來電**：檢視所有已接聽來電的清單。
- **未接來電**：檢視所有未接來電的清單。

從任何通話記錄點按  和「刪除全部」，刪除所有記錄項目。

點按任何單個通話記錄項目，檢視呼叫的日期、時間和長度。



使用來電轉駁

1. 點按  設定，然後選擇**通話設定**。
2. 點按**來電轉駁**並選擇**語音通話**或**視像通話**。
3. 可選擇全部語音/視像通話、線路繁忙時、無人接聽、無法接通時。
4. 輸入轉駁號碼。
5. 點按**要求**予以啓用。

轉駁電話需要收費。請聯絡網絡供應商，了解詳情。



要關閉所有來電轉駁，請從來電轉駁功能表選擇**停用全部**。

使用通話限制

1. 點按 ，選擇  **設定**，然後選擇**通話設定**。
2. 點按通話限制並選擇語音通話或視像通話。
3. 選擇以下五個選項的任何一個或所有：
 - 所有撥出通話**
 - 國際通話撥號**
 - 本地以外的國際撥號**
 - 所有來電**
 - 國際漫遊時來電**
4. 輸入通話限制密碼。請向您的網絡商查詢這項服務。



選擇固定撥號號碼，開啓並編譯可從此手機撥出的號碼清單。您需要從您的網絡商處得到一個 PIN2 碼。僅固定撥號清單中包含的號碼可從手機撥出。

變更一般通話設定

1. 點按 ，選擇  **設定**，然後選擇**通話設定**。
2. 點按**通用設定**（您可能需要向下捲動以查看到此設定）。您可從此處修改以下選項的設定：
 - **來電拒接**：滑動開關，顯示拒接列表。您可點按文字方塊，從所有通話、通訊錄，無名稱號碼（即不在通訊錄中的號碼）無來電號碼中選擇。點按**儲存**變更設定。
 - **發送我的號碼**：選擇撥出通話時，是否顯示您的號碼。
 - **自動重撥**：點按以開啓或關閉。
 - **接聽模式**：選擇是否使用發送鍵或任意鍵接聽來電。
 - **分鐘提示**：點按以開啓此功能，這樣您便可在通話時聽到分鐘提示音。
 - **藍芽接聽模式**：選擇**免提**以使用藍芽耳機接聽來電，或選擇**手機**便可透過按手機上的任一按鍵接聽來電。
 - **儲存新號碼**：選擇**是**儲存新號碼。
 - **選擇線路**：您可根據兩條線路服務（如線路 1 和線路 2），發送您的電話號碼。（視乎網絡商）

如要檢視更多選項清單，請點按屏幕上顯示的最後一個項目並用指尖向上滑動屏幕。該清單會向上移動以便顯示更多項目。

變更視像通話設定

1. 點按 ，選擇  設定，然後選擇**通話設定**。
2. 點按**視像通話設定**。
3. 確定是否使用私人圖片並選擇一個，並且/或者開啓鏡像功能。

通訊錄

搜尋通訊錄

有兩種方法可搜尋通訊錄：

從備用屏幕

1. 從備用屏幕，點按  以開啓通訊錄。要刪除數字，請按清除  硬鍵。
2. 點按**通話鍵**或  硬鍵開始通話。

透過選擇「群組」，您可按群組搜尋。這將顯示所有群組清單。

從主功能表

1. 點按 ，選擇  **通訊**。
2. 點按**通訊錄**。
3. 通訊錄將顯示對應於輸入字母的聯絡人清單。

如要捲動您的通訊錄清單，請點按屏幕上顯示的最後一個項目並用指尖向上滑動屏幕。該清單會向上移動以便顯示更多項目。

新增通訊錄

1. 從備用屏幕，點按  並選擇**新增通訊錄**。
2. 選擇將通訊錄儲存到**手機或智能咭**。
3. 輸入新聯絡人的名字和姓氏。您不必同時輸入名和姓，但必須輸入其中一個。
4. 輸入多達五個不同的號碼並為各號碼指定一個類型。您可選擇**手機、主頁、辦公室、傳呼機、傳真、VT 和一般**。
5. 新增電郵地址。
6. 將聯絡人指定給一個或多個群組。從以下選項中選擇：**沒有群組、家庭、朋友、同事、同學或重要人士**。
7. 您亦可新增**鈴聲、生日、週年紀念、主頁、住宅地址、公司名稱、職位、公司地址和備忘錄**。
8. 點按**儲存**可儲存通訊錄。

您可為聯絡人建立自訂群組，請參閱第 28 頁的建立群組。



通訊錄選項

您可在檢視通訊錄時進行多項操作。以下是存取和使用功能表的方式：

1. 開啓您要使用的通訊錄。請參閱第 27 頁上的**搜尋通訊錄**。
2. 您可直接從此處撥打電話或發送訊息。
3. 按  開啓選項清單。在此處您可以：
 - **視像通話撥號**：向聯絡人撥打視像通話。
 - **編輯**：變更聯絡人的任何詳細資料。
 - **刪除**：刪除聯絡人。點按是如果您肯定。
 - **複製或移動至智能咭/手機記憶**：選擇要移動或複製到智能咭還是手機（視您起初儲存通訊錄的位置而定）。
 - **發送名片**：以名片方式向他人發送聯絡人的詳細資料。選擇以**文字訊息**、**多媒體訊息**、**電子郵件**或透過**藍芽**發送。

發送訊息 - 發送訊息給聯絡人。若該聯絡人有電郵地址，請選擇要發送電子郵件還是文字訊息/多媒體訊息。請參閱第 30 頁，了解如何發送訊息的詳情。

建立群組

1. 從功能表中，點按  並選擇**群組**。
2. 點按 。
3. 選擇**新增群組**。
4. 為您的新群組輸入名稱。
5. 點按**儲存**。



若要刪除某群組，指定給該群組的聯絡人將不會遺失。它們仍會保留在您的通訊錄中。

透過顯示現有群組並點按  以進行編輯。選擇將聯絡人成員新增至群組，指定群組鈴聲，重新命名群組或刪除群組。



變更通訊錄設定

您可對通訊錄設定進行調整，以便通訊錄符合您自己的偏好。

如要檢視更多選項清單，請點按屏幕上顯示的最後一個項目並用指尖向上滑動屏幕。該清單會向上移動以便顯示更多項目。

1. 從備用屏幕  點按  並選擇**設定**。
2. 您可從此處對以下設定進行調整：
 - **通訊錄列表設定**：選擇檢視已同時儲存到您的手機和智能咭中的通訊錄，還是僅檢視儲存於手機或智能咭中的通訊錄。您亦可選擇是先顯示聯絡人的名還是姓。
 - **複製**：在手機與智能咭之間進行通訊錄複製。您可選擇依次序進行或同時複製全部。若選擇依次序，您需要逐一選擇要複製的每個聯絡人。
 - **移動**：此操作與複製操作一樣，但通訊錄僅會儲存於您所移動至的位置。因此，如果您將一個通訊錄從智能咭移動至手機，它將從智能咭記憶體中刪除。
 - **透過藍芽傳送所有通訊錄**：使用藍芽將您的通訊錄發送至另一裝置。若選定了此選項，系統將會提示您開啓藍芽。
 - **備份通訊錄**：請參閱第 65 頁上的**備份和還原手機資訊**。
 - **還原通訊錄**：請參閱第 65 頁上的**備份和還原手機資訊**。
 - **清除通訊錄資料**：刪除您所有的通訊錄。若確定要清除整個通訊錄，請點按**是**。

檢視資訊

1. 從備用屏幕點按 ，然後點按  和**資訊**。
2. 您可以從此處檢視您的**服務撥號號碼**、**本機號碼**、**記憶體資訊**（所剩記憶空間）及**我的名片**。

若尚未為自己新增名片，請選擇我的名片，並輸入要用於聯絡的所有詳細資料。點按儲存以完成操作。

訊息

訊息

KF900 手機將文字訊息、多媒體訊息和電子郵件集中在同一目錄中，使用起來方便簡單。

您可以透過以下兩種方法，進入訊息中心：

1. 從備用屏幕上點按 。
2. 從備用屏幕點按 ，然後依次選擇  訊息。

發送訊息

1. 點按「通訊」標籤中的**新精訊息**開啓空白訊息，或選擇訊息功能表中的**建立新訊息**。
2. 您可從此處發送文字訊息或多媒體訊息。若要發送電子郵件，請在「通訊」標籤中選擇**新電子郵件**。
3. 點按**附加**以便新增圖像、影片、聲音或常用範本等。
4. 點按收件者，輸入收件者號碼，或點按搜尋圖示，開啓通訊錄。點按**發送**。輸入手機號碼或點按**通訊錄**以開啓通訊錄清單。您可以新增多個聯絡人。

您將按收件者每則文字訊息 160 字元計費。

若在文字訊息加插了圖像、影片或聲音，它將自動轉換為多媒體訊息，而您亦需為此支付相應費用。

快速回覆 - 使用範本，迅速回覆選定的訊息。

輸入文字

有三種方法輸入文字：

T9 模式/標準文字模式/Qwerty 鍵盤。

點按一下觸控，鍵盤會出現。



 點按開啓 T9 模式。

 可選擇寫入語言。

 點按變更數字、符號和文字按鍵。

使用  捲動每種文字輸入模式中的不同鍵盤類型（例如大寫或小寫）。

若要輸入空格，請點按 。

若要刪除某個字元或移除句子，請點按清除 。

只要點按各個字母，便可寫入訊息，並按：

 切換到大寫字母

 可新增空格

T9 模式

在 T9 模式下，您將看到 。

T9 模式使用內置字典，識別根據點按按鍵順序寫入的單字。只需點按與要輸入字母關聯的數字按鍵，字典便可預測要使用的單字。例如，按 8、3、5、3、7、4、6、6、3 可得到「telephone」。

若您想要的文字沒有顯示，請點按**串法**。點按**拼寫**後，您可以使用 Abc 模式輸入單字，且您的單字或名稱將新增到字典中。

Abc 模式

在 Abc 模式下，您將看到 。

在 Abc 模式下，您必須重複點按按鍵，才能輸入字母。例如，要寫入「hello」，請點按 4 兩次、3 兩次、5 三次、5 又三次，然後按 6 三次。

QWERTY 鍵盤

輸入文字

使用手機鍵盤，您可輸入英數字元。例如，在通訊錄中儲存名稱、編寫訊息和在日曆中建立日程表，都需要輸入文字。手機中提供以下可用的文字輸入方式：ABC 手動模式和 123 模式。

部份欄位只可使用一種文字輸入模式（例如通訊錄欄位中的電話號碼）。

要在文字輸入欄位中輸入符號，請按  鍵並選擇符號，然後選擇**確定**。

使用導覽鍵捲動以顯示更多符號選項。

按  可在每個單字後加入空格。

要刪除某個字元，請按  鍵。

使用鍵盤的文字輸入模式

要求輸入文字時，如編寫訊息，鍵盤將預設為 ABC 模式。輸入號碼時，例如撥打電話，鍵盤數字鍵將預設為數字模式。

在 ABC 模式下，您可先按 ，然後按所需數字，即可輸入號碼。

透過新帳戶發送電子郵件

若要發送/接收電子郵件，您必須建立一個電子郵件帳戶（請參閱下文）。

1. 從備用屏幕點按 ，然後選擇**訊息**。
2. 選擇建立新訊息-**電子郵件**，則新電子郵件將開啓。或者，若在「通訊」標籤下選擇**新電子郵件**，您可直接進入此功能表。
3. 您可輸入收件者地址，然後編寫您的訊息。您亦可附加圖像、影片、聲音或其他類型檔案。
4. 使用鍵盤輸入訊息。
5. 點按「附加」並選取一個要新增的附件：**圖像/影片/聲音/常用範本/情感圖示/密件抄送/簽名/名稱及號碼/更多（名片/日程表/備忘錄/待辦事項/我的名片/文件/其他檔案）**。

設定電子郵件

縱使出門在外，您亦可使用 KF900 上的電子郵件功能與他人保持聯絡。設定 POP3 或 IMAP4 電子郵件帳戶簡單方便。

如要檢視更多選項清單，請點按屏幕上顯示的最後一個項目並用指尖向上滑動屏幕。該清單會向上移動以便顯示更多項目。

1. 從備用屏幕點按 ，然後點按**訊息**。
2. 選擇**設定**。
3. 依次點按**郵箱**和**電子郵件帳號**。
4. 點按**新增帳號**。
5. 您現在可選擇帳戶的工作方式：
 - **電郵地址**：輸入帳戶的用戶名稱。



- **密碼**：輸入帳戶的密碼。
- **使用者名稱**：輸入帳戶用戶名稱。
- **郵箱類型**：輸入郵箱類型，即 POP3 或 IMAP4。
- **內送郵件伺服器**：輸入內送電郵伺服器位址。
- **外寄郵件伺服器**：輸入外送電郵伺服器位址。
- **SMTP 驗證**：選擇外寄郵件伺服器安全設定。
- **帳戶名稱**

現在，您的帳戶經已完成設定，並會出現於電郵資料夾的帳戶清單當中。

擷取電子郵件

您可以自動或手動檢查您帳戶中的新電子郵件。請參閱第 33 頁的**變更電子郵件設定**，了解如何自動查收。

如要手動查收：

1. 依次點按  和**訊息**。
2. 選擇**郵箱**。
3. 點按要使用的帳戶，然後點按 。
4. 選擇**擷取或同步**，KF900 便會連接至您的電郵帳戶並擷取新訊息。

變更電子郵件設定

您可根據自己的偏好，變更電子郵件設定。

如要檢視更多選項清單，請點按屏幕上顯示的最後一個項目並用指尖向上滑動屏幕。該清單會向上移動以便顯示更多項目。

1. 從備用屏幕點按 ，然後點按**訊息**。
2. 選擇**設定**。
3. 點按**郵箱**，然後您可調整以下設定：
 - **電子郵件帳號**：設定電子郵件帳戶。
 - **允許回覆電郵**：選擇是否允許發送「閱讀確認」訊息。
 - **要求回覆電郵**：選擇是否請求「讀取確認」訊息。
 - **擷取時隔**：選擇 KF900 查收新電郵訊息的頻率。
 - **擷取數量**：選擇一次擷取的電子郵件數量。
 - **轉寄與回覆時加入原始訊息**：選擇回覆中是否加入原始訊息。
 - **包括附件**：選擇是否在任何回覆中加入原始附件。
 - **在漫遊時自動擷取**：選擇是否在出國（漫遊）時自動擷取訊息。
 - **新電子郵件通知**：選擇是否要獲得新電子郵件通知。
 - **簽名**：建立電子郵件簽名並啓用此功能。
 - **重要性**：選擇電子郵件訊息的優先等級。

訊息資料夾

由於各資料夾的名稱相當清楚，您可辨識用於 KF900 的資料夾結構。

- **收件匣**：您所收到的全部訊息將置於收件匣中。您可從此處進行檢視、刪除等操作，詳情將參閱管理訊息（第 34 頁）。透過快捷鍵進入此功能表。
- **郵箱**：KF900 上收到的所有訊息將置於郵箱中。
- **草稿**：若不夠時間完成訊息，您可將寫完的部份儲存於此處。
- **寄件匣**：這裡是發送中的訊息之臨時存放資料夾。
- **已發送項目**：發送的所有訊息將置於此資料夾中。
- **我的資料夾**：建立資料夾以儲存訊息。

管理訊息

您可使用收件匣來管理您的訊息。

如要檢視更多選項清單，請點按屏幕上顯示的最後一個項目並用指尖向上滑動屏幕。該清單會向上移動以便顯示更多項目。

1. 依次點按**訊息**和**收件匣**。或者，您可透過通訊標籤中的**訊息**進入此功能表。
2. 點按 ，然後選擇：
 - **刪除**：刪除已標記的訊息。
 - **更改檢視**：您可變更功能表的顯示樣式。
 - **建立新訊息**：開啓新的空白訊息或電子郵件。
 - **移動至我的資料夾**：將已標記的訊息移動到您的資料夾中。
 - **篩選**：按類型檢視訊息。此操作僅僅可將文字訊息與多媒體訊息分開。
 - **刪除全部**：刪除全部訊息。

看到無足夠空間儲存智能咕訊息這則訊息時，請從收件匣中刪除部份訊息。
看到無足夠空間儲存訊息這則訊息時，您可透過刪除訊息或已儲存的檔案來釋放空間。

使用範本

爲您最常發送的文字訊息及多媒體訊息建立範本。您會發現手機上已存有部份範本，您可根據需要對其進行編輯。

1. 點按**訊息**，然後選擇**常用範本**。
2. 選擇**文字範本**或**多媒體範本**。然後，您可點按  以**新增、刪除或刪除全部**範本。

使用情感圖示

情感圖示令您的訊息更添生氣。您會發現手機上已存有一些常用情感圖示。

1. 點按**訊息**，然後選擇**情感圖示**。
2. 點按  以**新增、刪除或刪除全部**情感圖示。

變更文字訊息設定

您的 KF900 已預先定義訊息設定，以便您可立即發送訊息。您可根據自己的偏好變更這些設定。

如要檢視更多選項清單，請點按屏幕上顯示的最後一個項目並用指尖向上滑動屏幕。該清單會向上移動以便顯示更多項目。

點按**訊息**，然後選擇**設定**和**文字訊息**。您可對以下各項進行變更：

- **文字訊息中心**：為您的訊息中心輸入詳細資料。
- **發送報告**：向左滑動開關以便在訊息發送後接收確認訊息。
- **有效時期**：選擇訊息在訊息中心的保留時間。
- **訊息類型**：將您的文字轉換為**語音**、**傳真**、**X.400** 或**電子郵件**。
- **字元編碼**：選擇字元的編碼方式。這將影響到您的訊息大小，進而影響資料費用。
- **發送長文字時設為**：選擇以多個文字訊息或一個多媒體訊息方式發送長訊息。

變更多媒體訊息設定

您的 KF900 已預先定義訊息設定，以便您可立即發送訊息。您可根據自己的偏好變更這些設定。

點按**訊息**，然後依次選擇**設定**和**多媒體訊息**。您可對以下各項進行變更：

- **接收模式**：選擇**本地**或**漫遊網絡**。隨後若選擇**手動**，您只會先收到訊息通知，以便您決定是否進行完整下載。
- **發送報告**：選擇是否允許及/或要求發送報告。
- **讀取報告**：選擇是否允許及/或發送閱讀回覆。
- **重要性**：選擇多媒體訊息的優先等級。
- **有效時期**：選擇訊息在訊息中心的保留時間。
- **投影片播放時間**：選擇投影片在屏幕上的顯示時間。
- **建立模式**：選擇訊息模式。
- **發送時間**：選擇訊息的發送時間。
- **多媒體訊息中心**：為您的訊息中心輸入詳細資料。

變更其他設定

點按**訊息**，選擇**設定**，然後選擇：

- **留言信箱**：聯絡網絡商，了解他們提供服務的更多詳情。
- **服務訊息**：選擇要接收還是阻止服務訊息。您亦可透過建立受信任的和不受信任的寄件者列表來設定您的訊息安全性。
- **資訊服務**：選擇您的區域廣播、頻道及語言。

相機







快速拍照

1. 按手機右側的  鍵。
2. 取景器將顯示在屏幕上。
3. 水平握住手機，將鏡頭對準拍照對象。
4. 輕按拍攝按鈕，對焦方塊會顯示在取景器觸控的中央。
5. 定位手機，以便您在對焦方塊中看到拍照的對象。
6. 當對焦方塊變綠且相機發出提示音時，表示相機對焦完成。
7. 完全按下拍攝按鈕。

拍攝相片後

拍攝的照片會顯示在屏幕上。圖像的名稱會同右下側的五個圖示一起顯示在屏幕的底部。



-  直接轉至圖片集。
-  點按以訊息、電子郵件或藍芽方式發送相片。
-  點按以使用不同工具編輯圖像。
-  點按以將拍攝的圖片設為牆紙。
-  點按以刪除剛剛拍攝的相片並點按是確認。取景器將再次出現。
-  點按以直接拍攝另一張相片。當前相片將會被儲存。

了解取景器

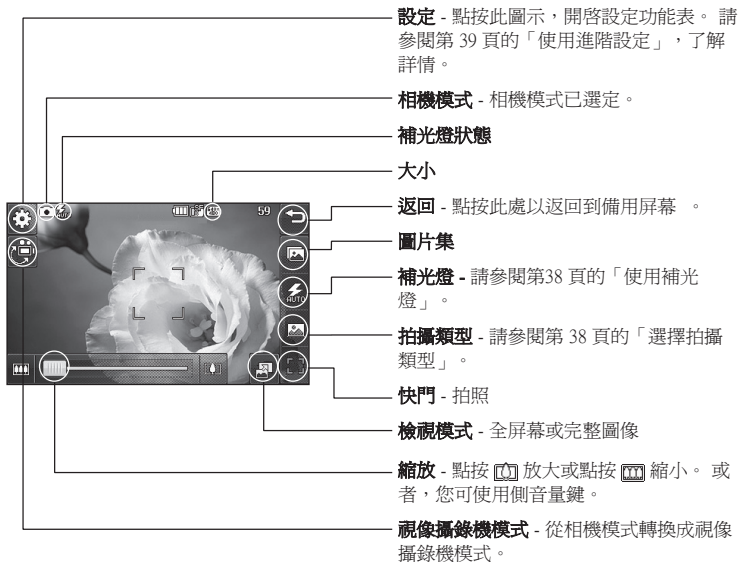

只需要點按一下取景器中央。要再調用選項，請再按一下屏幕。

使用補光燈

預設情況下，補光燈設定為自動，但仍存在其他選項。

1. 從取景器右側選擇  以進入補光燈子功能表。
2. 存在以下四個補光燈選項：
 - **自動**：相機會評估所需的光線，以便獲取較好的拍攝效果並在必要時使用補光燈。
 - **常開**：在相機模式下補光燈將永遠開啓。
 - **永遠關閉**：相機永不使用補光燈。此選項對於節省電力將十分有用。
 - **拍照時**：相機在拍照時會閃光。
3. 點按要使用的補光燈選項。
4. 作出選擇後，補光燈功能表將自動關閉，為拍攝圖片作好準備。
5. 取景器中的補光燈圖示會隨著新補光燈模式而變。

選擇拍攝類型

1. 點按拍攝類型圖示以開啓可用類型。
2. 請從以下三個選項中選擇：
 - **標準拍攝**：這是預設拍攝類型，相片將如拍攝快照所述，以正常方式拍攝。
 - **連環拍攝**：此功能可讓您自動快速而連貫地拍攝多張照片。
 - **廣角鏡**：此拍攝類型尤適用於為大型人群拍照或拍攝全景圖片。

連環拍攝

1. 點按拍攝類型圖示開啓可用拍攝類型並選擇**連環拍攝**，然後選擇拍攝數量。
2. 在取景器中定位對象並於要拍攝標準照片時，按拍攝按鈕。
3. 您可選擇相片。透過點按縮圖來選擇所需的一張；按一次為檢視，您可刪除相片。

拍攝全景圖片



使用廣角鏡模式，拍出的照片栩栩如生。相機機會讓您拍攝三張相片，成一條線排列，且將其合併為一張闊屏幕圖像，

1. 點按拍攝類型圖示開啓可用拍攝類型並選擇**廣角鏡**拍攝。
2. 按常規方式來拍攝第一張相片。圖像右側的鏡像版本會顯示在取景器中。
3. 拍攝第二張和第三張照片時，將之前圖像的鏡像同取景器中的圖像對齊。
4. 在相片圖片集中，相片將以全景圖像方式儲存。

由於圖像大小的緣故，在「圖片集」視圖中顯示的全景圖片會稍有扭曲。點按兩次以正常檢視。

調整曝光

曝光定義圖像在有光和黑暗中的區別。低對比度會將圖像顯示得較模糊，而高對比度會將圖像顯示得較清晰。

1. 從取景器中，點按以開啓所有進階設定選項。
2. 點按**曝光**。
3. 將對比度指示符沿列向  滑動，曝光度將減低，獲得的圖像較模糊，向  滑動，曝光度將升高，獲得的圖像較清晰。

使用進階設定

從取景器，點按  以開啓所有進階設定選項。

預覽設定

- **曝光**：曝光值表示指定曝光的光線強度。若拍攝的主對象較背景要暗些，則需要增加曝光值。若拍攝對象較背景要淡些，則需要降低曝光值。
- **大小**：變更相片大小以儲存於記憶體空間中，或拍攝預設圖片為聯絡人更正大小。請參閱第 40 頁的變更圖像大小。
- **色彩效果**：選擇色調，以應用於拍攝的相片。請參閱第 40 頁的選擇色彩效果。
- **白平衡**：從自動、白熱光、陽光、日光燈或陰天中進行選擇。
- **微距**：開啓此功能進行近距離拍攝。

- **自拍時計**：自拍時計讓您設定按拍攝按鈕後的延遲時間。可供選擇的選項為：3 秒、5 秒或 10 秒。當您要加入拍攝的群組照片中時，此選項十分有效。
- **ISO**：ISO 決定相機光線感應器的敏感度。ISO 越高，相機感光性越好。此選項在光線較暗的環境下且補光燈亦無法使用的情況下較有效。從**自動**、**ISO 100**、**ISO 200**、**ISO 400**或**ISO 800**中選擇 ISO 值。
- **質素**：在特細緻、細緻及標準之間選擇。質量越細緻，相片便越清晰，但占用的檔案空間會增大，從而在記憶體中儲存的照片會相應減少。
- **對內鏡頭/對外鏡頭**：若要為自己拍照，請切換到 LG KP900 對內相機。

其他設定

- **記憶體**：選擇是將相片儲存至手機記憶體，還是儲存至外置記憶體。
- **防手震**：使您在拍照時不會出現相機不穩定或抖動現象。
- **對焦**：從開啓或關閉中選擇。
- **快門聲**：從三種快門聲音中選擇一種。
- **屏幕格線**：從關閉、十字形或三等分之間選擇。
- **重設設定**：重新設定所有相機設定。

結束相機時，所有設定將返回為預設情況。所需的任何非預設設定需要重設，如色調和 ISO。錄製下一張照片前，需要進行檢查。

設定功能表疊加在取景器上，這樣，當變更圖像色彩或質量的要素時，您將能夠在設定功能表後的預覽中查看到圖像變更。

變更圖像大小

像素越高，檔案大小越大，從而佔據的記憶體空間便越多。若要使手機儲存更多的照片，請變更圖片像素，以縮小檔案大小。

1. 從取景器中點按左上角的 .
2. 從預覽功能表中選擇大小。
3. 從以下六個數字選項（5M：2560x1920、3M：2048x1536、2M：1600x1200、1M：1280x960、640x480、320x240）選擇像素值或選擇預設值：



選擇色彩效果

1. 從取景器中點按左上角的 .
2. 從預覽功能表中選擇**色彩效果**。
3. 可使用以下五種色調選項：**關閉**、**黑白**、**負片**或**復古**。
4. 作出選擇後，為拍攝圖片作好準備。

拍攝相片後，您可將照片顏色從彩色變更為黑白或復古，但您無法將黑白色或復古照片變為彩色。

視像攝錄機





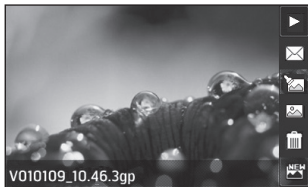

拍攝快速影片

1. 點按「娛樂」標籤中的**視像攝錄機**。
2. 攝影機的取景器將顯示於屏幕上。
3. 水平握住手機，將鏡頭對準拍攝對象。
4. 按一下拍攝按鈕，開始錄製。
5. **REC** 將顯示於取景器頂部，而底部的計時器則會顯示影片錄製的長度。
6. 若要暫停影片，請點按  並透過選擇  繼續。
7. 點按屏幕上的  或再按一下拍攝按鈕，以停止錄製。

錄製影片後

已錄製的影片會顯示在屏幕上。影片的名稱會同圖示一起顯示在屏幕。



-  點按播放影片。
-  點按以**訊息**、**電子郵件**或透過**藍芽**方式發送影片。請參閱第 30 頁的**發送訊息**，或參閱第 73 頁的**使用藍芽發送和接收檔案**。
-  點按以編輯視像檔。
-  點按以檢視已儲存影片的圖片集。
-  點按以刪除剛剛錄製的影片，透過點按 **是**予以確定。取景器將再次出現。
-  點按此鍵可直接錄製另外一個影片。當前影片將會被儲存。

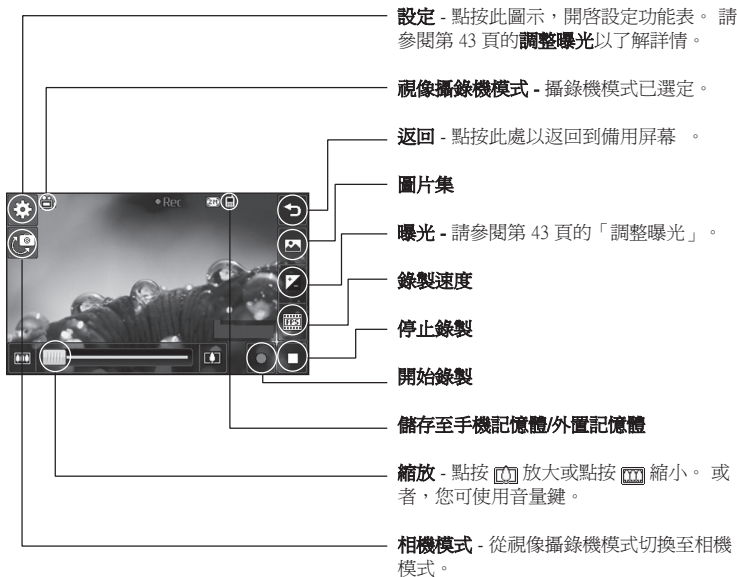

了解取景器



只需要點按一下取景器中央。要再調用選項，請再按一下屏幕。

調整曝光

曝光定義圖像在有光和黑暗中的區別。低對比度會將圖像顯示得較模糊，而高對比度會將圖像顯示得較清晰。

1. 點按 。
2. 將曝光指示符沿列向  滑動，曝光度將減低，獲得的圖像較模糊，向  滑動，對比度將升高，獲得的圖像較清晰。

使用進階設定

從取景器中，點按**設定**開啓所有進階設定選項。

預覽設定

- **影片大小**：變更影片大小以節省記憶體空間。請參閱變更影片圖像大小。
- **色彩效果**：選擇色調，以應用於拍攝的相片。請參閱第 44 頁的選擇色調。
- **白平衡**：白平衡可確保影片中的任何白色顯示真實。爲了使相機正常調整白平衡，您可能需要確定光線條件。從**自動**、**白熱光**、**陽光**、**日光燈**或**陰天**中進行選擇。
- **質素**：在特細緻、細緻及標準之間選擇。質素越細緻，則視像越清晰，佔用的檔案空間就會增加，從而使手機記憶體中儲存的視像數目減少。
- **設定時間**：爲影片設定播放時間限制。從**無限制**或**多媒體訊息**之間選擇，限制影片大小，以便能夠透過多媒體訊息發送。

若選擇多媒體訊息播放時間，則可嘗試選擇較低圖片品質，以讓您錄製較長的影片。

- **對內鏡頭/對外鏡頭**：切換到 LG KF900 手機的對內相機，以錄製您自己的影片。

其他設定

- **記憶體**：選擇將影片儲存至**手機記憶體**，或是儲存至**外置記憶體**。
- **靜音**：選擇靜音以錄製影片，而沒有聲音。
- **重設設定**：重新設定所有視像攝錄機設定。

變更影片圖像大小

像素越高，檔案越大，從而佔據的記憶體空間便越多。若要使手機儲存更多的影片，請變更像素數目，以縮小檔案大小。

1. 從取景器中，選擇左上角的**設定**。
2. 從預覽功能表中選擇**影片大小**。
3. 從以下五個選項中選擇像素值：
720x480(D1)、**640x480(VGA)** - 最高品質的觸控選項。
400x240 (Wide) - 這也是觸控選項，但解像度有所降低。
640x480 (VGA) - 標準大小 VGA。
320x240 (QVGA) - 圖像大小較小，從而佔用的檔案空間較小。適合於節省記憶體空間。
176x144 (QCIF) - 圖像大小最小，從而佔用的檔案空間也最小。
4. 選擇要使用的大小選項。

對於影片格式轉換軟件，請參閱隨 KF900 提供的光碟。



選擇色調

1. 從取景器中點按左上角的 。
2. 從設定功能表中選擇**色彩效果**。
3. 可使用以下五種色調選項：**關閉**、**黑白**、**負片**或**復古**。
4. 點按要使用的色調。

您可透過與使用主相機相同的方式點按「設定」，變更影片大小、持續時間、靜音、白平衡、色調和記憶體。

照片及影片

檢視照片及影片

1. 點按相機預覽屏幕上的 。
2. 圖片集將顯示於屏幕上。
3. 點按影片或相片，以便完全開啓。
4. 點按以播放影片。要暫停播放，請點按屏幕，使其顯示選項並選擇 

左右滑動以檢視其他相片或影片。

要刪除相片或影片，請開啓並選擇 。點按是以確認。

檢視照片時使用縮放功能

您可以以手指對角地移動至放大或縮小。

檢視影片時調節音量





要在播放影片時，調節其音效音量，則上下滑動屏幕左邊的音量標記列。

以投影片播放形式檢視照片

投影片模式將以投影片播放的形式，一次一張顯示照片。無法以投影片播放形式檢視影片。

1. 按兩下開始投影片播放的照片，予以打開。
2. 選擇投影片圖示。
3. 投影片開始播放。

投影片放映中有多个選項：

-  再按一下繼續播放。
-  點按以暫停特定相片的投影片放映。
-  自動開啓或關閉。
-  點按此鍵可加快或減慢投影片的放映速度。







將照片設定為牆紙

1. 按兩下要將其設為牆紙，予以打開。
2. 點按 。
3. 屏幕將切換為指定圖片。

編輯照片

可對照片執行多項操作，如編輯、變更、或保持原樣。



1. 開啓要編輯的相片，並點按  以顯示相關選項。
2. 點按圖示，以修改照片：
 -  裁剪相片。選擇裁剪區域，並用指尖在屏幕上滑動以選擇區域。
 -  用手在相片上進行繪製。從四個選項中選擇線條的厚度以及想要使用的顏色。
 -  在圖片上編寫文字。請參閱**在相片中加入文字**。
 -  使用印章裝飾相片。從不同印章中選擇並加到照片上。
 -  擦除剛用手繪製的線條。
 -  點按以返回圖片集。

 儲存對相片作出的變更。選擇以儲存對**原始檔案**的變更，或儲存為**新檔案**。選擇**新檔案**後，輸入檔案名稱。

 復原對相片作出的上一次**效果**或編輯。

 使用不同的工具在相片中加入效果。

 點按以開啓更多效果選項，包括**旋轉**。同時，存在更多的進階編輯選項。

請參閱第 47-48 頁的使相片變形、**強化相片色彩**及**色彩轉換**。

 可調整相片效果。

在相片中加入文字

1. 從編輯屏幕中點按 **T**。
2. 選擇**簽名**以新增無邊框文字，或選擇一個語音氣泡形狀，然後點按OK。
3. 使用按鍵輸入文字並點按儲存。
4. 透過點按並將其滑至目標位置，從而移動文字氣泡。

在照片中加入效果

1. 從編輯屏幕中點按 。
2. 選擇將十八個選項的任何一個應用於相片。選擇OK，應用變更或選擇復原圖示予以取消。
 - **臉部美化**：自動偵測圖像中的人物面部並使其變亮。
 - **暗角效果**：變更效果，以便圖片看似在隧道中完成拍攝。
 - **彩色負片**：彩色負片效果。
 - **黑白**：黑白色彩效果。
 - **深褐色**：深褐色效果。
 - **模糊**：應用模糊效果。
 - **銳利強化**：沿著指示列移動標記，以銳化相片焦點。
 - **馬賽克**：點按以將模糊馬賽克效果應用於相片。
 - **油畫**：油畫效果。
 - **素描**：對圖片應用特殊效果，使其看起來像素描。
 - **浮雕**：浮雕效果。
 - **曝光**：變更光線的曝光效果
 - **鮮艷**：明亮鮮明效果。
 - **月光**：變更光線效果，使其看起來像月光。
 - **復古**：老式圖像效果。
 - **發光**：光束效果。
 - **卡通**：卡通效果。
 - **水彩**：調節水彩油畫。
3. 要復原效果，只要按一下**復原**。

您可給相片加入多種效果。

調整相片大小

1. 從編輯屏幕，點按 。
2. 選擇所需的區域。
3. 點按所需大小，變更照片大小。

使相片變形



使相片變形最適宜於變更朋友的面部表情或僅僅扭曲照片，以獲得藝術化的效果。

1. 從編輯屏幕，點按 。
2. 選擇**變形**後，四個交叉將顯示於照片上。
3. 移動照片附近的交叉，以便使其位於要變形的部份。例如，若要變形面部，請將交叉分別置於眼睛的外角和嘴唇兩側。
4. 選擇表示您希望如何變形照片的面容。
5. 選擇OK以儲存變更。

強化相片色彩

1. 從編輯觸控中點按 。
2. 選擇**色彩強化**。
3. 選擇照片部份。輪廓線將包括顯示於此區域內一切顏色相近之部份。
例如，某人的頭髮或外衣的色彩。
4. 點按OK。
5. 所有顏色將從照片刪除，以同為顏色強化標記的部份分離。
6. 透過沿強度列上下滑動標記，以變更強化明暗度。
7. 選擇OK以儲存變更。

色彩轉換

1. 從編輯觸控中點按 。
2. 選擇**色彩轉換**。
3. 選擇照片部份。輪廓線將包括顯示於此區域內一切顏色相近之部份。
例如，某人的頭髮或外衣的色彩。
4. 點按  選擇色彩。
5. 按OK。
6. 為色彩強化選定的照片部份將變更為選定的色彩轉換。
7. 選擇OK以儲存變更。

在電視上觀看影片

使用電視輸出線將 KF900 連接至電視。開啓要在電視上放映的影片，並啓動播放。

電視輸出線需要另行購買。

編輯影片

除 720x480 和 640x480 之外，編輯功能可用於手機支援的其他解像度影片。若計劃編輯影片，則不要採用此格式來錄製。

裁剪影片長度

1. 開啓要編輯的影片，然後選擇 並點按屏幕以顯示選項。
2. 選擇 ，然後選取**裁剪**。
3. 點按 並使用 標記新的開始和結束點。
4. 點按**預覽**，確保對新剪切滿意。
5. 點按**儲存**，或點按 以返回圖片集並放棄變更。





合併兩段影片

1. 開啓要編輯的影片，然後選擇 並點按屏幕以顯示選項。
2. 依次選擇 和**影片合併**。
3. 將開啓我的影片資料夾。選擇要合併的影片。
4. 點按並滑動照片，將其合併至影片的開頭或結尾。
5. 點按**效果**，選擇影片合併方式：**無、淡出、搖攝變焦、橢圓、揭露、百葉窗、棋盤、分解、已分開或塑造菱形**。
6. 按**儲存**後按**是**，儲存新合併影片。選擇在原始檔案上儲存，或儲存為新檔案。
7. 重複這些步驟，合併更多影片。





合併照片和影片

1. 開啓要編輯的影片，然後選擇 並點按屏幕以顯示選項。
2. 依次選擇 和**圖像合併**。
3. 將開啓我的圖像資料夾。選擇要合併至視頻中的照片。
4. 點按並滑動照片，將其合併至影片的開頭或結尾。
5. 點按**效果**，選擇合併相片與影片的方式：**無、淡出、搖攝變焦、橢圓、揭露、百葉窗、棋盤、分解、已分開或塑造菱形**。
6. 按**儲存**後，按**是**。選擇在原始檔案上儲存，或儲存為新檔案。
7. 重複這些步驟，合併更多相片。





在影片中加入文字

1. 開啓要編輯的影片，然後選擇  並點按屏幕以顯示選項。
2. 依次選擇  和**文字覆疊**。
3. 使用鍵盤輸入文字，並選擇儲存。
4. 點按  並使用  標記何時顯示文字。
5. 點按要在其上顯示文字的屏幕區域。
6. 點按  以標記何時使文字消失。
7. 點按**預覽**，以確保對文字覆疊滿意。
8. 按**儲存**後，按**是**。選擇在原始檔案上儲存，或儲存為新檔案。
9. 重複這些步驟，新增更多文字。



覆疊照片

1. 開啓要編輯的影片，然後選擇  並點按屏幕以顯示選項。
2. 依次選擇  和**圖像覆疊**。
3. 將開啓我的圖像資料夾。選擇要覆疊影片的照片，並點按**選擇**。
4. 點按  並使用  標記何時顯示相片。
5. 點按要在其上顯示照片的屏幕區域。若照片太大，則會覆疊整個屏幕，而不只是所選區域。
6. 點按  以標記何時使照片消失。
7. 點按**預覽**，確保您對照片重疊滿意。
8. 按**儲存**後，按**是**。選擇在原始檔案上儲存，或儲存為新檔案。
9. 重複這些步驟，新增更多相片。



新增錄音

1. 開啓要編輯的影片，然後選擇  並點按屏幕以顯示選項。
2. 依次選擇  和聲音錄製。
3. 原始音效的質素將受到新增錄音的影響。點按**是**以繼續。
4. 點按  檢視影片。達到要錄製語音的位置時，按 。
5. 按  停止錄製並進行播放。
6. 點按**預覽**，確保對錄製語音滿意。
7. 依次點按**儲存**和**是**以儲存。選擇在原始檔案上儲存，或儲存為新檔案。
8. 重複此步驟，新增更多聲音錄製至影片中。



在影片中加入原聲帶

1. 開啓要編輯的影片，然後選擇  並點按屏幕以顯示選項。
2. 依次選擇  和**配音**。
3. 將開啓我的聲音資料夾。選擇要新增至影片中的曲目並點按**選擇**。
4. 影片的原聲音效將被清除。點按**是**以繼續。
5. 若音效長度比影片短，則選擇是**播放一次**，還是**重複播放**。
6. 選擇在原始檔案上儲存，或儲存為新檔案。

變更影片速度



1. 開啓要編輯的影片，然後選擇  並點按屏幕以顯示選項。
2. 依次選擇  和 **時間調整**。
3. 選擇四種速度選項中的一種：**x4**、**x2**、**x1/4**、**x1/2**。
4. 選擇在原始檔案上儲存，或儲存為新檔案。

新增變暗效果

1. 開啓要編輯的影片，然後選擇  並點按屏幕以顯示選項。
2. 依次選擇  和 **變暗效果**。
3. 選擇在原始檔案上儲存，或儲存為新檔案。
4. 現在，影片會在開始時淡入，在結束時淡出。

多媒體

您可將多媒體檔案儲存在手機記憶體中，以便輕鬆存取所有圖像、聲音、影片和遊戲。您亦可將檔案儲存至記憶咭中。使用記憶咭的好處在於，您可以釋放手機記憶體的空間。

要存取多媒體功能表，請依次點按  和  **娛樂**。點按我的檔案以開啓儲存所有多媒體檔案的資料夾清單。

圖片

我的圖像包括圖片清單，其中有預載至手機的預設圖像、下載的圖像和透過手機相機拍攝的圖像。

我的圖像選項功能表



我的圖像中可用選項取決於選定的圖像類型。所有選項均可用於手機相機上拍攝的圖片，但僅使用方式、排序方式和記憶體資訊選項可用於預設圖像。

查看圖片時，如手機變成橫向模式，可在屏幕右側顯示更多選項。從發送、播放投影片、設為牆紙、編輯和刪除中選擇。

- **發送**：將圖像發送給朋友。
- **移動**：將圖像從手機記憶體移動到記憶咭，反之亦然。
- **複製**：將圖像從手機記憶體複製到記憶咭，反之亦然。
- **刪除**：刪除圖像。
- **重新命名**：為圖像重新命名。



- **列印**：使用藍芽支援的打印機列印選定圖像。
- **建立新資料夾**：在我的圖像資料夾內建立新資料夾。
- **播放投影片**：為選定圖像建立投影片放映。
- **多格子檢視/列表檢視**：在多格子檢視與列表檢視之間變換。
- **資料夾資訊**：檢視每個資料夾的訊息。
- **記憶體資訊**：檢視記憶體狀態。
- **刪除全部**：刪除所有圖像。

發送照片

1. 依次點按  和  **娛樂**。
2. 點按**我的檔案**，然後選擇**我的圖像**。
3. 點按**發送**，並從**訊息**、**電子郵件**或**藍芽**中選擇。
4. 若選擇**訊息**或**電子郵件**，您的相片會附加至訊息中，且您可按正常方式編寫和發送訊息。若選擇**藍芽**，手機會提示您開啓藍芽，並搜尋要向其發送圖片的裝置。

使用圖像

您可選擇牆紙或通訊錄圖像。



1. 依次點按  和  娛樂。
2. 依次點按**我的檔案**和**我的圖像**。
3. 選擇一個圖像並點按 。
4. 點按**使用方式**並選擇以下一項：
 - **牆紙**：為備用屏幕設定牆紙。
 - **通訊錄圖像**：給通訊錄清單中的特定聯絡人分配一個圖像，以便在其向您致電時顯示。

標記圖像

可在不降低圖片質素的情況下，調節弱光相片。

1. 依次點按  和  娛樂。
2. 依次點按**我的檔案**和**我的圖像**。



列印圖像

1. 依次點按  和**娛樂**。
2. 依次點按**我的檔案**和**我的圖像**。
3. 選擇一個圖像並點按 。
4. 點按**列印**，然後在**藍芽**和**PictBridge**之間選擇。

透過藍芽或連接到 PictBridge 相容打印機，您可進行列印。



移動或複製圖像

您可以在手機記憶體和記憶咭之間移動或複製圖像。若要釋放某記憶庫中的部份空間，或要確保圖像不會遺失，您便需要進行這項程序。

1. 依次點按  和  娛樂。
2. 依次點按**我的檔案**和**我的圖像**。
3. 然後點按 。
4. 選擇**移動**或**複製**。



建立投影片播放

若要查看手機上的所有圖像，則可建立播放投影片，這樣就省去逐一開啓、關閉圖像的麻煩。

1. 依次點按  和  娛樂。
2. 依次點按**我的檔案**和**我的圖像**。
3. 選擇一個圖像，並按  和**播放投影片**。

檢查記憶體狀態

您可查看已使用的記憶體空間及所剩記憶體空間。



1. 依次點按  和  娛樂。
2. 依次點按**我的檔案**和**我的圖像**。
3. 依次點按  和**記憶體資訊**。
4. 選擇**手機記憶體**或**外置記憶體**。

若您尚未插入記憶咭，您就無法選擇外置記憶體。

聲音

我的聲音資料夾包含已下載的聲音、**預設聲音**和**錄音記錄**。您可在此處管理、發送或將聲音設定為鈴聲。

使用聲音

1. 依次點按  和  **娛樂**。
2. 依次點按**我的檔案**和**我的圖像**。
3. 選擇**預設聲音**或**錄音記錄**。
4. 選擇某個聲音，並開始播放此聲音。
5. 點按 ，然後選擇**使用方式**。
6. 從**鈴聲**、**訊息提示音**、**開機**或**關機**中選擇。

影片

我的影片資料夾會顯示已下載的影片清單以及您在手機上錄製的影片清單。

觀看影片

1. 依次點按  和  **娛樂**。
2. 依次點按**我的檔案**和**我的圖像**。
3. 選擇一個影片進行播放。

在暫停影片時使用選項

在暫停模式下點按  並從以下選項中選擇：

- **發送**：透過訊息或藍芽方式發送影片。
- **刪除**：刪除影片。
- **編輯**：提供一系列編輯選項。
- **檔案資訊**：檢視檔案名稱、大小、日期、類型、長度。

電視輸出線需要另行購買。

發送錄像片段

1. 選擇影片並點按 。
2. 點按 **發送**並從**訊息**、**電子郵件**或**藍芽**中選擇。
3. 若選擇**訊息**或**電子郵件**，則錄像片段會附加至訊息中，您亦可正常編寫和發送訊息。若選擇**藍芽**，手機會開啓藍芽，並搜尋要向其發送影片的裝置。

使用影片選項功能表



從我的影片資料夾中，您可從以下選項中選擇：

- **發送**：向好友發送影片。
- **移動**：將影片片段從手機記憶體移到記憶咭，反之亦然。
- **複製**：將影片片段從手機記憶體複製到記憶咭，反之亦然。
- **刪除**：刪除影片。
- **重新命名**：重新命名影片。
- **建立新資料夾**：在「我的影片」資料夾內建立新資料夾。
- **排序方式**：按日期、類型或名稱對影片進行排序。
- **列表檢視/多格子檢視**：按列表或多格子類型檢視功能表。
- **資料夾資訊**：檢視每個資料夾的訊息。
- **記憶體資訊**：檢視記憶體狀態。
- **刪除全部**：刪除所有影片。

遊戲和應用程式

您可以將新的遊戲和應用程式下載到手機上，以便在休閒時娛樂。

玩遊戲



1. 依次點按  和  娛樂。
2. 點按**遊戲及應用**。
3. 點按**我的遊戲及應用**。
4. 點按遊戲或應用程式資料夾。
5. 選擇並點按某個遊戲或應用程式以啓動。

使用選項功能表

在**遊戲及應用程式**資料夾內，以下選項可供選擇：

- **建立新資料夾**：在**遊戲或應用程式**內建立資料夾。
- **排序方式**：按日期、大小或名稱對遊戲及應用程式排序。
- **記憶體管理**：檢視手機或外置記憶體的記憶體狀態。

安裝 Java 遊戲及應用程式

1. 依次點按  和  娛樂。
2. 依次點按**我的檔案**、**其他**或**我的記憶咭**。插入新記憶咭後，您可選擇**我的記憶咭**功能表。
3. 選擇要安裝的檔案（*.jad 或 *.jar），並點按**安裝**。

Flash 內容

Flash 內容資料夾中包含您所有的預設及已下載 SWF 檔案。

檢視 SWF 檔案

1. 依次點按  和  **娛樂**。
2. 依次點按**我的檔案**和 **Flash 內容**。
3. 選擇要檢視的檔案。

檢視 SWF 檔案時使用選項

點按  並從以下選項中選擇：

- **播放/暫停**：播放或暫停 Flash 檔案。
- **主屏幕主題**：將檔案設為牆紙。
- **靜音**：關閉聲音。
- **檔案資訊**：檢視檔案的名稱、大小、日期、類型和保護。

文件

從文件功能表，您可檢視所有文件檔案。您可從此處檢視 Excel、Powerpoint、Word、文字和 pdf 檔案。您可以以手指放大或縮小。



傳送檔案到手機

藍芽很可能是將檔案從電腦傳送到手機的最簡易方式。您也可以透過USB線使用 LG PC Suite。

接收藍芽傳送：

1. 確保您的手機與電腦均已開啓藍芽，並已被對方偵測到。
2. 使用電腦，透過藍芽發送檔案。
3. 檔案發送後，您需要按**是**予以接受。
4. 該檔案應出現於我的檔案的資料夾中。

檢視檔案



1. 依次點按  和  **娛樂**。
2. 依次點按**我的檔案**和**文件**。
3. 選擇一個文件，以**檢視**。

其他





此**其他**資料夾用於儲存圖片、聲音、影片、遊戲或應用程式以外的檔案。其使用方式與**文件**資料夾相同。您可能發現，從電腦將檔案傳送到手機時，這些檔案將出現於**其他**資料夾而不是**文件**資料夾中。

若發生這種情況，您可以將其移走。

如要將檔案從其他移到文件：



1. 依次點按  和  **娛樂**。
2. 依次點按**我的檔案**和**其他**。
3. 選擇檔案並點按 。
4. 點按**移動**，然後再次點按**移動**。

製作電影

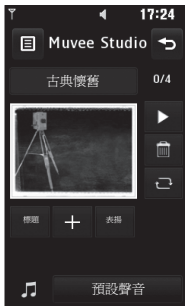
1. 依次點按  和  **娛樂**。
2. 點按 **Muvee studio**。
3. 點按  以新增圖像。點按要包含於其中的圖像並選擇**附加**。
4. 點按式樣標籤，選擇 Muvee 式樣。
5. 點按**播放**按鈕，查看已建立的內容。
6. 依次點按  和**順序**進行排序。
7. 依次點按  和**儲存位置**，選擇儲存電影的位置。



音樂

LG KF900 具有內置的音樂播放機，這樣，您可播放所有喜愛的曲目。若要存取音樂播放機，請依次點按 、 **娛樂**和**音樂**。您可從此處存取大量資料夾：

- **最近播放**：檢視所有最近播放的歌曲。
- **全部曲目**：包含手機上具有的所有歌曲。
- **演出者**：按演出者瀏覽音樂收藏。
- **專輯**：按專輯瀏覽音樂收藏。
- **類型**：按類型瀏覽音樂收藏。
- **播放列表**：包含建立的任何播放列表。
- **隨機播放曲目**：按隨機順序播放曲目。







將音樂傳送至手機

將音樂傳送至手機的最簡單方式是透過藍芽或USB線。

您亦可使用 LG PC Suite，詳情請參閱第 65 頁。接收藍芽傳送：

1. 確保兩個裝置均開啓藍芽，且彼此可看見對方。
2. 選擇其他裝置上的音樂檔案並選擇透過藍芽發送。
3. 檔案發送後，您需要按**是**予以接受。
4. 檔案應顯示於**音樂 > 全部曲目**。

播放歌曲

1. 依次點按  和  **娛樂**。
2. 點按**音樂**，然後按**全部曲目**。
3. 選擇要播放的歌曲。
4. 點按  以暫停歌曲。
5. 點按  以跳至下一首歌曲。
6. 點按  以跳至上一首歌曲。
7. 點按  返回至**音樂**功能表。

若要在收聽音樂時調節音量，則按**音量鍵**。

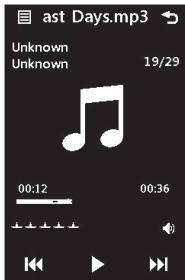



播放音樂時使用選項

- 點按  並從以下選項中選擇：
- **最小化**：使音樂播放機觸控消失，這樣，您可按正常方式繼續使用手機。
 - **轉至我的音樂**：檢視音樂檔案
 - **均衡器**：調整聲音偏好
 - **發送**：以訊息或透過藍芽方式發送歌曲
 - **使用方式**：將歌曲用作鈴聲。 訊息提示音、開機或關機
 - **檔案資訊**：檢視歌曲的名稱、大小、日期、時間、類型、長度、保護和版權詳情。

建立播放列表

透過從全部曲目資料夾中選擇歌曲項目，從而建立自己的播放列表。



1. 依次點按  和  **娛樂**。
2. 點按**音樂**，然後按**播放列表**。
3. 點按**新增播放列表**，輸入播放列表名稱並點按**儲存**。
4. 全部曲目資料夾將顯示。點按要納入播放列表的所有歌曲；記號將顯示於對應的曲目標稱旁。
5. 點按**完成**。

要播放播放列表，請選擇並點按播放。



要**新增第二個播放列表**，然後按**增加新的播放列表**。

編輯播放列表

您可能需要不時新增歌曲，或從播放列表中刪除歌曲。要執行此操作時，您可編輯播放列表。

1. 依次點按  和  **娛樂**。
2. 點按**音樂**，然後按**播放列表**。
3. 選擇播放列表。
4. 點按 ，然後選擇：
 - **新增歌曲**：新增更多歌曲至播放列表中。標記所需歌曲並點按**完成**。
 - **移除**：選擇要移除的歌曲。點按**移除**以確認。
 - **記憶體狀態**：檢視記憶體狀態。
 - **移除全部**：從播放列表中移除所有曲目。

刪除播放列表

1. 依次點按  和  **娛樂**。
2. 點按**音樂**，然後按**播放列表**。
3. 依次點按 、**刪除**或**刪除全部**以刪除全部播放列表。

使用收音機



LG KF900 手機具有 FM 收音機功能，以便您可在外出時收聽喜歡的電台節目。

您需要插入耳機才可收聽收音機。將耳機插入耳機插孔（與插入充電器的插孔相同）。

搜尋電台

透過手動或自動搜尋電台節目，將其保留到手機中。這些節目將儲存至特定頻道編號，如此以來，您就不需要重新調諧。手機中最多可儲存 50 個頻道。



自動調諧：

1. 依次點按  和  **娛樂**。
2. 依次點按 **FM 收音機**和 。
3. 點按**自動掃描**，然後選擇**是**。找到的電台將自動分配至手機中的頻道編號。



您亦可透過使用顯示在電台頻率旁的  和  或在屏幕上滾動調諧器，手動調諧電台。

還可使用  和  搜尋下一個電台。

重設頻道

1. 依次點按  和  娛樂。
2. 依次點按 **FM 收音機** 和 .
3. 選擇重新設定以重設目前頻道，或選擇重設全部以重設所有頻道。每個頻道將返回至開始 87.5Mhz 頻率。



收聽電台

1. 依次點按  和  娛樂。
2. 點按 **FM 收音機**，然後點按要收聽電台的頻道編號。

如要改善收音機的接收效果，您可延長作為收音機天線的耳機線。



記事簿

新增事件至日曆

1. 從備用屏幕中選擇 ，然後點按  **實** 用程式並選擇**記事簿**。
選擇**日曆**。
2. 選擇要將事件新增至的日期。
3. 依次點按  和**新增事件**。
4. 點按**類型**，然後從以下選項中選擇：**約會**、**週年紀念**或**生日**。
檢查日期，並輸入開始事件的時間。
5. 對於約會和週年紀念日，請在下方兩個時間和日期方塊中輸入結束的時間和日期。
6. 若要為事件加入主題或備註，請點按**備註**，並鍵入備註內容。
7. 設定**鬧鐘**和**重複**。
8. 選擇**儲存**，則事件將儲存至日曆中。方形游標會標記已儲存事件的日期，設有響鐘的事件會響鈴，以便您可以進行組織。

您可以在日曆中設定假期。每次點按假日中的一日，然後點按  並選擇設定假日。



變更預設日曆檢視

1. 從備用屏幕中選擇 ，然後點按  **實** 用程式並選擇**記事簿**。
選擇**設定**。
2. 點按**日曆**，並選擇**預設檢視功能表**中的**每月檢視**或**每星期檢視**。
3. 設定**每星期開始於**，以設定每週起始日。
4. 按**儲存**確認選擇。

新增項目至待辦事項

1. 從備用屏幕中選擇 ，然後點按**實用程式**並選擇**記事簿**。
2. 選擇**待辦事項**。
3. 為待辦事項項目設定日期，新增記錄並選擇重要性：**高**、**中**或**低**。
4. 透過選擇**儲存**，儲存您的待辦事項清單項目。

分享待辦事項項目



1. 從備用屏幕中選擇 ，然後依次選擇  **實用程式及記事簿**。選擇**待辦事項**。
2. 選擇要分享的待辦事項項目，然後點按 。
3. 選擇**發送**。您可選擇按**文字訊息**、**多媒體訊息**、**電子郵件**或**藍芽發送**。

提示：您可以備份並同電腦同步日曆。



使用日期搜尋器

日期搜尋器是一種方便快捷的工具，有助於您計算特定天數後的日期。例如，自 07 年 10 月 10 日 60 天後的日期為 2007 年 12 月 09 日。



非常適合標記時限。

1. 從備用屏幕中選擇 ，然後點按  **實用程式及記事簿**。
2. 選擇**日期搜尋器**。
3. 在由標籤中設定所需日期。
4. 在**之後**標籤中設定天數。
5. 以下將顯示預計日期。

設定鬧鐘

1. 從備用屏幕中選擇 ，然後點按  **實用程式**並選擇**鬧鐘**。
2. 點按**新增鬧鐘**。
3. 設定鬧鐘響鈴的時間並點按**設定時間**。
4. 選擇鬧鐘響鈴方式：一次、每天、星期一至星期五、星期一至星期六、星期六至星期日、假日除外或選取工作天等。圖示指明您選擇的工作天。
5. 選擇**設定鬧鐘類型**，選擇鬧鐘類型。
6. 點按**鬧鐘提示音**，然後從**我的聲音**或**我的記憶咭**中選擇聲音。若要收聽聲音，請點按 。
7. 新增鬧鐘備忘錄。完成鍵入備忘錄時，點按**儲存**。
8. 最後，您可將延後間隔設定為 5、10、20、30 分鐘、1 小時或關閉。
9. 一旦設定鬧鐘後，點按**儲存**。



新增備忘錄

1. 從備用屏幕中選擇 ，然後點按  **實用程式**並選擇**備忘錄**。
2. 鍵入備忘錄，然後按**儲存**。
3. 下次開啓**備忘錄**應用程式時，備忘錄將顯示在屏幕上。





您可以編輯現有備忘錄。選擇要編輯的備忘錄，並鍵入您的變更內容。

語音備忘錄

使用語音備忘錄錄製語音備忘錄或其他聲音。

1. 依次點按  和  **實用程式**。
2. 依次點按**語音備忘錄**和  並從以下選項中選取：
 - **設定**
 - **長度**：設定錄製時長。可選選項包括無限制、多媒體訊息大小或1分鐘。
 - **質素**：選擇聲音質素。從特細緻、細緻或標準中進行選擇。
 - **記憶體使用裝置**：更改儲存位置。
 - **轉至我的聲音**：開啓**我的聲音**中的錄音資料夾。

錄製聲音或語音

1. 依次點按  和  **實用程式**。
2. 點按**語音備忘錄**。
3. 點按  以開始錄製。
4. 點按  以結束錄製。
5. 點按  以收聽錄音。

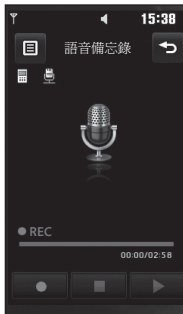



發送錄音



1. 完成錄製後，點按 。
2. 點按**發送方式**並從**訊息**、**電子郵件**或**藍芽**中選擇。若選擇**訊息**或**電郵**，錄製會新增至訊息中，您可按正常方式編寫和發送。若選擇藍芽，則系統會開啓藍芽。

完成錄製後，點按  並選擇發送方式、檔名 > 重新命名、刪除、使用方式（將錄製用作鈴聲設定）或轉至我的聲音。



使用計算機

1. 從備用屏幕選擇 ，然後點按  **實用程式**並選擇**工具**。
2. 選擇**計算機**。
3. 點按數字鍵，輸入數字。
4. 對於簡單計算，點按所需的功能（+、-、*、/），然後按 =。
5. 對於較複雜的計算，請點按  並從 **sin**、**cos**、**tan**、**log**、**ln**、**exp**、**deg** 或 **rad** 等中選擇。



轉換單位

1. 從備用屏幕選擇 ，然後點按  **實用程式**並選擇**工具**。
2. 選擇**單位轉換器**。
3. 選擇要轉換**匯率**、**面積**、**長度**、**重量**、**溫度**、**體積**還是**速度**。
4. 然後，您可選擇單位，輸入要轉換的值，然後輸入要轉換至的單位。
5. 對應值將顯示於屏幕上。

使用秒錶

1. 從備用屏幕選擇 ，然後點按  **實用程式**並選擇**工具**。
2. 選擇**秒錶**。
3. 點按**開始**開始使用計時器。
4. 如果要記錄圈速，點按**分段**。
5. 點按**停止**結束計時器。
6. 點按**恢復**以在停止的時刻處重新啓動秒錶，或點按**重新設定**重新開始計時。



新增城市至世界時間

1. 從備用屏幕選擇 ，然後點按  **實用程式**。
2. 選擇**世界時間**。
3. 點按  圖示，然後點按**新增城市**。並在此選擇您需要新增的城市。

電腦同步

您可將電腦同手機保持同步，從而確保所有重要詳情和日期相匹配，同時作為重要檔案備份，讓您完全放心。

在電腦上安裝 LG PC Suit

1. 從備用屏幕中依次選擇  和  **設定**。
2. 選擇**連接**，然後選擇 **USB 連接模式**。
3. 點按**音樂同步**。
4. 插入提供的光碟，然後按指示安裝。
5. 選擇執行安裝程式時使用的語言並按一下**確定**。
6. 遵循屏幕上的說明，完成 LG PC Suite 安裝程式精靈。
7. 安裝完成後，LG PC Suite 圖示將顯示於桌面上。

連接手機和電腦

1. 將 USB 線連接到手機和電腦。
2. 連接兩下位於桌面上的 **LG PC Suite** 圖示。
3. 依次按**連線精靈**和 **USB**。
4. 依次按**下一步**、**下一步**和**完成**。
手機和電腦現已連接。

備份和還原手機資訊

1. 如同以上所述，將手機連接到電腦。
2. 按一下**備份**圖示，並選擇**備份**或**還原**。
3. 標記要備份或還原的內容。選擇要將資訊備份至的位置或還原自其資訊的位置。按一下**確定**。
4. 資訊將會備份。

檢視電腦上的手機檔案

1. 如同以上所述，將手機連接到電腦。
2. 按一下**內容**圖示。
3. 所有儲存至手機上的文件、flash 內容、圖像、聲音和影片將會顯示於 LG 手機資料夾的屏幕上。

在電腦上檢視手機的內容，有助您整理檔案、管理文件並刪除不再需要的內容。

同步處理通訊錄

1. 將手機連接到電腦。
2. 按一下聯絡人圖示。
3. 現在，電腦匯入並顯示儲存至智能咭和手機的所有通訊錄。
4. 按一下 **檔案** 並選擇 **儲存**。現在，您可選擇要儲存通訊錄的位置。

要備份儲存至智能咭的通訊錄，請按一下位於電腦觸控左側的智能咭資料夾。選擇屏幕頂部的編輯，然後選擇全部選擇。在通訊錄上按滑鼠右鍵，並選擇複製至通訊錄。現在按一下位於屏幕左側的手機資料夾，顯示所有號碼。

同步訊息

1. 將手機連接到電腦。
2. 按一下 **訊息** 圖示。
3. 所有電腦和手機訊息將顯示於屏幕的資料夾中。
4. 使用位於屏幕頂端的工具列以整理訊息。

將手機用作大容量儲存裝置

只有在您已插入記憶咭的情況下，手機方用作大量儲存裝置。

1. 斷開電腦與手機之連接。
2. 從備用觸控，選擇  並點擊 **設定**。
3. 依次選擇 **連接** 和 **USB 連接** 模式。
4. 點擊 **大容量儲存**。
5. 將手機連接到電腦。手機將讀取：**以大型儲存裝置連接...** 及 **以大型儲存裝置模式連線**。傳送期間，請勿斷開連接。
6. 所有手機檔案將自動儲存至電腦硬碟上。

手機必須從電腦上拔除，以啟動大型儲存裝置。

大型儲存裝置僅備份儲存在記憶咭而非手機記憶體上的內容。要傳送手機記憶體的內容(例如，通訊錄)，您需要使用「電腦同步」來進行同步。

使用 iSync

透過提供的光碟安裝 iSync plug-in 程式, 請透過藍芽或和 USB 連接, 這支援 Machintosh 電腦和手機安裝檔案。

要透過藍芽同步, 需要配對 Machintosh 電腦和手機。

假如需要透過 USB 連接設定, 請在功能表的 USB 連接模式選擇 iSync。

DivX 轉換器

安裝同電腦同步軟件相同 CD 上提供的 DivX 轉換器。

安裝完成後, 從電腦的「程式檔案」上選擇 DivX, 然後依次選擇「DivX converter」和「Converter」。

這將開啓「Converter」應用程式。使用應用程式中的箭頭, 將轉換格式變更為「Mobile」。若在應用程式方塊上按一下滑鼠右鍵, 並選擇「偏好」, 則您可變更儲存轉換檔案的位置。

一旦準備就緒, 開始轉換檔案後, 只需要將檔案拖放至應用程式中, 便可進行初始分析。執行此操作後, 您將需要為要開始的流程選擇「轉換」。完成流程後, 「Conversion complete」自動彈出將顯示。



現在, 您可以透過使用大型儲存裝置功能 (請參閱第 66 頁了解詳情) 或使用電腦同步軟件, 透過內容「上載」(請參閱第 65 頁了解詳情), 將轉換的檔案傳送到手機中。

網絡功能

瀏覽器

瀏覽器可讓您快速、盡情享受遊戲、音樂、新聞、體育和娛樂，並直接往手機中載入更多內容。而無論您身在何處，有何種需求，均能一一滿足您。



存取網絡

1. 從備用屏幕中選擇 ，然後點按  **應用程式**並選擇**瀏覽器**。
2. 要直接存取瀏覽器主頁，請選擇**主頁**。或者，選擇**輸入網址**並鍵入所需的 URL，然後點按**連接**。

連線至此服務和下載內容，需另行收費。請向網絡供應商諮詢資料費用。

新增並存取書籤

為了方便快捷存取喜愛的網站，您可新增書籤並儲存網頁。

1. 從備用屏幕中選擇 ，然後點按  **實用程式**並選擇**瀏覽器**。
2. 選擇**書籤**。書籤清單顯示在屏幕上。
3. 要新增書籤，請點按新增書籤。依次輸入書籤名稱和網址。
4. 點按**儲存**。此時，書籤將顯示於書籤清單中。
5. 若要存取書籤，只需要點按書籤，然後點按**連接**。您將連線到該網頁。

使用 RSS 讀取裝置

RSS (Really Simple Syndication) 是網絡 feed 格式成員之一，用於發布經常更新的內容，如 blog 條目、新聞標題或天氣預報。RSS 文件也稱為 feed、web feed 或頻道，包含來自關聯網站的內容概要或完整文字。RSS 使得人們可以自動跟蹤其最愛網站的更新，這比手動查看要容易多了。

用戶可透過在閱讀器中輸入 feed 連結或按一下啟動訂閱程序的瀏覽器等中的 RSS 圖示，即可訂閱 feed 服務。閱讀器會定期檢查用戶訂閱的 feeds，查看是否有新內容更新，並下載其發現的任何更新。



儲存網頁

1. 按照以上所述操作，存取所需的網頁。
2. 點按  並選擇 **儲存此網頁**。
3. 為網頁輸入名稱，這樣，您可方便進行識別。
4. 點按 **儲存**。

存取已儲存的網頁

1. 從備用屏幕中選擇 ，然後點按  **實** 用程式並選擇 **瀏覽器**。
2. 選擇 **儲存的網頁**。
3. 選擇所需的頁面後，頁面即會開啓。

檢視瀏覽器記錄

1. 從備用屏幕中選擇 ，然後點按  **實** 用程式並選擇 **瀏覽器**。
選擇 **記錄**。
2. 最近存取的網頁標題清單會顯示。要存取這些網頁中的一個，只要選擇所需的網頁並點按連接。

變更網頁瀏覽器設定

1. 從備用屏幕中選擇  **實** 用程式並選擇 **瀏覽器**。
選擇 **設定**。
2. 您可以選擇編輯 **網絡設定**、**外觀設定**、**快捷**、**Cookies**、**安全**，或者，您亦可選擇重設設定以 **重設所有設定**。
3. 您可透過點按圖示，僅將這些選項設定為開啓或關閉。

將手機用作數據機

KF900 亦可用作電腦的數據機，為您提供電郵和互聯網存取功能。您可以使用 USB 線或藍芽。

使用 USB 線：

1. 確保 LG PC Suite 已安裝於電腦上。
2. 使用 USB 線連接 KF900 手機和電腦，並啓動 LG PC Suite 軟件。
3. 按一下電腦上的 **通訊**。然後，按一下 **設定** 並選擇 **數據機**。
4. 選擇 **LG Mobile USB 數據機** 並選擇 **確定**。此時，它將顯示在屏幕上。
5. 按一下連接，您的電腦便可透過 KF900 手機進行連線。

有關使用 LG PC Suite 進行同步的詳情，請參閱第 66 頁。

使用藍芽：

1. 確保藍芽已**開啓**，且**可見於**電腦和 KF900 手機。
2. 配對電腦和 KF900 手機，以便連線時需要密碼。
3. 使用 LG PC 套件上的**連線精靈**，建立有效的藍芽連線。
4. 按一下電腦上的**通訊**。然後按一下**設定**。
5. 按一下**數據機**。
6. 選擇以**藍芽連線的標準數據機**並按一下**確定**。此時，它將顯示在屏幕上。
7. 按一下**連接**，您的電腦便可透過 KF900 手機進行連線。



有關藍芽的更多資訊，請參閱第 73 頁。

設定

在此資料夾內，您可調整各項設定，以便讓此 KF900 彰顯您的個性。

有關通話設定的更多資訊，請參閱第 25 頁。

變更屏幕設定

1. 點按 ，然後選擇  **設定**。
2. 點按 **屏幕設定** 並從以下選項中選擇：
 - **牆紙**：為備用屏幕選擇主題。
 - **上層功能表**：備用模式下的手機顯示功能表。
 - **撥號**：調校號碼大小和色彩。
 - **字體**：調整字體大小。



背景燈開啟時間越長，耗費的電量就越多，這樣，手機充電將更頻繁。

- **背景燈**：選擇背景燈的維持時間。
 - **亮度**：調校屏幕亮度。
 - **手機主題**：快速變更觸控的整體外觀。
 - **問候語訊息**：選擇開啟或關閉，填寫問候語訊息。
3. 點按 **儲存**，儲存您的設定。

個人化情景模式

您可以在備用屏幕中快速變更您的情景模式。只需要點按頂部的狀態摘要列，並點按情景模式標籤。



使用設定功能表，您便可個人化每種情景模式設定。

1. 按 ，然後選擇  **設定**。
2. 點按 **情景模式**，然後選擇您要編輯的情景模式。
3. 然後，您便可變更清單中的所有可用聲音和提示選項，包括語音/視像通話鈴聲及音量、訊息提示音、按鍵音設定等。

變更手機設定

您可隨意調整 KF900 的設定，以便適合您的個人偏好。

如要檢視更多選項清單，請點按屏幕上顯示的最後一個項目並用指尖向上滑動屏幕。該清單會向上移動以便顯示更多項目。

1. 點按 ，然後選擇  **設定**。
2. 點按 **手機設定**，然後從以下清單中進行選擇。
 - **日期及時間**：調整您的日期和時間設定，或選擇根據夏令時間來自動更新時間。
 - **省電模式**：選擇切換原廠設定省電設定 **關閉**、**僅限夜間** 和 **常用**。
 - **語言**：變更 KF900 的顯示語言。
 - **自動鍵盤鎖**：在備用屏幕下自動鎖定按鍵。

- **安全：**調節您的安全設定，包括 PIN 碼及手機鎖。
- **記憶體管理：**請參閱第 73 頁的**使用記憶體管理**，了解更多資訊。
- **重設設定：**將所有設定恢復為原廠設定。
- **資訊：**檢視 KF900 手機的技術資訊。

變更觸控板設定

您可變更觸控板的設定值。點按 ，然後選擇**觸控設定**。

- **觸控類型：**變更觸控類型，如震動或不設效果。
- **觸控音效：**變更觸控觸控時的提示音。
- **音效音量：**控制提示音音量。
- **觸控震動：**變更震動類型。
- **震動級別：**控制震動強度。

變更連接設定

您的網絡商已經為您設定連線設定，因而，您可以立即享用您的新手機。若要變更任何設定，請使用此功能表。

依次點按  和 **設定**。點按**連接**。

• **網絡設定：**您的 KF900 會自動連接至您的首選網絡。

使用此功能表可變更這些設定。

- **互聯網設定：**設定設定檔，連接到互聯網。
- **存取點：**您的網絡商已經為您儲存此資訊。您可以使用此功能表來新增存取點。
- **分組數據連線：**設定分組數據連線。

- **USB 連接模式：**選擇 PC Suite 並透過 LG PC Suite 軟件同步您的 KF900，藉此複製您手機中的檔案。

若將音樂同步與 Windows Media Player 配合使用，則選擇此功能表中的音樂同步。音樂同步功能僅可用於同步音樂內容。若要同步外置記憶體，您可使用「外置記憶體」作為主要儲存裝置。若要同步內置記憶體，您可使用「內置記憶體」作為主要儲存裝置。

選擇 PictBridge 列印出我的物件功能表中的數據。每次詢問表示功能表將始終提供一個 USB 連線的選項。

- **電視輸出：**選擇 PAL 或 NTSC 以便將 KF900 連接至 TV。
- **串流播放設定：**您的網絡商已經為您儲存此資訊。若要作出變更，您可對其進行編輯。
- **Divx VOD 註冊：**安裝同電腦同步軟件相同光碟上提供的 DivX 轉換器。安裝完成後，從電腦的「程式檔案」上選擇 DivX，然後依次選擇「DivX converter」和「Converter」。

電視輸出線需要另行購買。

- 關於 DIVX 影像：DivX[®] 是 DivX, Inc. 推出的一種數碼影像格式。這種官方 DivX 認可裝置可播放 DivX 影像。
- 關於 DIVX 隨選影像：這種 DivX[®] 認可裝置必須註冊 DivX 才能播放 DivX 隨選 (VOD) 內容。先為裝置產生 DivX VOD 註冊碼，然後在註冊過程中予以提交。[注意事項：DivX VOD 內容受 DivX DRM (數碼權限管理) 系統保護，限制在註冊 DivX 認可裝置上進行播放。若嘗試在裝置上播放未經授權的 DivX VOD 內容，則訊息「授權錯誤」將顯示，且無法播放您的內容。] 瀏覽 www.divx.com/vod 網站了解詳情。

使用記憶體管理

KF900 手機具有三種可用記憶體：手機、智能咭和外置記憶咭（您可能需要另行購買記憶咭）。

您可以使用記憶體管理確定如何使用各記憶體，且查看可用的空間。

依次點按  和  **設定**。選擇**手機設定**，然後選擇**記憶體管理**。

- **手機共用記憶體**：檢視 KF900 手機上可用於圖片、聲音、影片、Flash、多媒體訊息、電子郵件、Java 應用程式和其他的記憶體。
- **手機預留記憶體**：檢視手機上可用於文字訊息、通訊錄、日曆、待辦事項、備忘錄、鬧鐘、通話記錄、書籤和其他的記憶體。
- **智能咭記憶體**：檢視智能咭上的可用記憶體。
- **外置記憶體**：檢視可用於外置記憶咭的記憶體（您可能需要另行購買記憶咭）。

- **主要儲存裝置設定**：選擇首選儲存項目的位置。

有關安裝記憶咭的資訊，請參閱第 14 頁。

使用飛航模式

透過依次選擇  和  **設定**，開啓飛航模式。點按**情景模式**，然後選擇**飛航模式**。

在飛航模式中，您不可撥打電話、連線到互聯網、發送訊息或使用藍芽。

使用藍芽發送和接收檔案

藍芽是一種發送和接收檔案的好方法，因為不需要 USB 線，且連線方便快捷。您亦可連接藍芽到手機，以接聽來電。

發送檔案：



1. 開啓要發送的檔案，通常為照片、影片或音樂檔案。
2. 點按 ，然後選擇**發送**。
選擇**藍芽**。
3. 若您已配對藍芽裝置，KF900 將無法自動搜尋其他藍芽裝置。否則，KF900 手機將搜尋範圍內其他已啓動藍芽的裝置。
4. 選擇要將檔案發送至的裝置並點按**選擇**。
5. 您的檔案將會送出。

留意進度列，確保檔案已發送。

接收檔案：

1. 接收檔案前，藍芽必須均設定為**開啓**和**可見**。詳情請參閱以下的變更藍芽設定。
2. 系統顯示一則訊息，提示您接受來自寄件者的檔案。點按是以接收檔案。
3. 您可查看到儲存檔案的位置且選擇**檢視**檔案或**用作牆紙**。檔案通常會儲存至媒體集中的合適資料夾。

變更您的藍芽設定：

1. 點按  並選擇  **設定**。
2. 選擇**藍芽**，然後點按  並選擇**設定**。對以下選項作出變更：
 - **顯示我的手機**：選擇**可見**或**隱藏**或**可見時間**為 1 分鐘。
 - **我的裝置名稱**：為 KF900 輸入名稱。
 - **支援的服務**：根據不同服務選擇如何使用藍芽。
 - **遠端智能咕模式**：開啓/關閉
 - **我的位址**：顯示您的藍芽地址。

同其他藍芽裝置配對

透過將 KF900 手機同其他裝置配對起來，您可設定一個密碼保護連接。這意味著配對會更安全。

1. 檢視藍芽是否為**開啓**和**可見**。您可在**設定**功能表中變更您的可見狀態。
2. 點按**搜尋**。
3. 您的 KF900 將搜尋裝置。完成搜尋後，**重新整理**將顯示在觸控上。
4. 選擇要配對的裝置並輸入密碼，然後點按**確定**。

5. 然後，手機將連接到其他裝置，且您必須在此裝置上輸入相同的通行碼。
6. 密碼保護藍芽連線已準備就緒。

使用藍芽耳機

1. 檢視藍芽是否為**開啓**和**可見**。
2. 遵循隨手機附帶的說明，將手機置於配對模式中並配對裝置。
3. 點選**每次必須問我或不需問就許可**並點按**是立即連接**。您的 KF900 將自動切換至耳機設定檔。

參閱第 22 頁，了解有關藍芽接聽模式的詳情，以便在連線藍芽耳機時，可以控制如何接聽來電。

WIFI

無線管理可讓您管理裝置上的 Wi-Fi 互聯網。它容許手機連接本地無線網絡或無線存取互聯網。Wi-Fi 速度較快，且比藍芽無線技術擁有的範圍更廣。

KF900 手機支援 WEP、WPA-PSK/2 加密，不支援 EAP、WPS 加密。如果 Wi-Fi 服務供應商或網絡管理員設定網絡安全性的加密，您應在彈出視窗中輸入對應密碼。如果尚未設定加密，則系統不會顯示此彈出視窗。如果您不知道密碼，則需要向 Wi-Fi 服務供應商或網絡管理員諮詢。

配件

以下配件隨 KF900 手機一併提供。

充電器



電池



立體聲耳機



USB 線及光碟

在 KF900 和電腦間建立連接並進行同步。



使用手冊

了解更多 KF900。



- 只可用原裝 LG 配件。
- 不使用原裝 LG 配件，保養可能失效。
- 不同的地區可能有不同的配件，請向我們的地區服務公司或代理商了解更多詳情。

網絡服務

本指南所述之無線電話經認可可用於 GSM 850、E-GSM 900、DCS 1800、PCS 1900 和 W-CDMA 網絡。

手冊中提及的多項功能均為網絡服務。這些特殊服務需向您的無線服務供應商申請。使用這些網絡服務前，您必須向無線網絡供應商訂閱服務並獲取有關如何使用的說明。

技術數據

一般

產品名稱：KF900

系統：GSM 850 / E-GSM 900 / DCS 1800 / PCS 1900 / W-CDMA

環境溫度

最高：+55°C（放電中）

+45°C（充電中）

最低：-10°C

疑難排解

本章列出了您在使用手機過程中可能會遇到的一些問題。部份問題可能需要諮詢服務供應商，而絕大部份的問題都可自行輕鬆解決。

訊息	可能原因	可用解決方法
智能咭錯誤	手機中無智能咭，或插入方式不正確。	請確保智能咭正確插入。
無網絡	訊號較弱 位於 GSM 網絡服務範圍外	舉高手機面向窗口或移到開闊的位置。諮詢服務供應商，瞭解服務區域地圖。
代碼不匹配	在變更安全密碼前，您必須再次輸入以確認新密碼。兩次輸入的密碼不匹配。	聯絡服務供應商。
無法設定功能	服務供應商不支援此功能或功能需要註冊	聯絡服務供應商。
無法撥打電話	撥號錯誤 新插入的智能咭已達通話費用上限	未獲得新網絡的使用授權。查看新的限制條款。聯絡服務供應商或使用 PIN 2 碼重設限制。
無法開機	按開/關鍵時間太快 電池已耗盡 電池觸片不潔淨	按開/關鍵至少兩秒鐘。 為電池充電。檢查觸控充電指示器。 清潔觸片。

訊息	可能原因	可用解決方法
充電錯誤	<p>電池完全無電</p> <p>不在適當溫度範圍內</p> <p>接觸問題</p> <p>電源無電</p> <p>充電器故障</p> <p>使用不當充電器</p> <p>電池故障</p>	<p>為電池充電。</p> <p>確定室溫合適，稍候再充電。</p> <p>檢查電源以及與手機的連接。檢查電池觸片，必要時進行清潔。</p> <p>插入到其他插座或檢查電壓。</p> <p>如果充電器沒有反應，請更換充電器。</p> <p>只可使用原廠 LG 配件。</p> <p>更換電池。</p>
手機失去網絡連接	訊號太弱	自動重新連接到其他服務供應商。
號碼不准許	固定撥號功能已開啓。	檢查設定。

Declaration of Conformity



Suppliers Details

Name

LG Electronics Inc

Address

LG Electronics Inc, LG Twin Towers 20,
Yeouido-dong, Yeongdeungpo-gu, Seoul, Korea 150-721

Product Details

Product Name

GSM 850 / E-GSM 900 / DCS 1800 / PCS 1900 / W-CDMA Terminal Equipment

Model Name

KF900

Trade Name

LG



Applicable Standards Details

R&TTE Directive 1999/5/EC

EN 301 489-01 V1.6.1, EN 301 489-07 v1.3.1, EN 301 489-17 v1.2.1, EN 301 489-24 V1.3.1
EN 301 511 V9.0.2
EN 301 908-1 V3.2.1 EN 301 908-2 V3.2.1
EN 50360/EN 50361:2001
EN 60950-1 : 2001
EN 300 328 V1.7.1

Supplementary Information

The conformity to above standards is verified by the following Notified Body(BABT)

BABT, Balfour House, Churchfield Road, Walton-on-Thames, Surrey, KT12 2TD, United Kingdom
Notified Body Identification Number : 0168

Declaration

I hereby declare under our sole responsibility that the product mentioned above to which this declaration relates complies with the above mentioned standards and Directives

Name

Issued Date

Seung Hyeon, Ji / Director

15. Oct. 2008

LG Electronics Inc, Amsterdam Office
Veluwezoom 15, 1327 AE Almere, The Netherlands
Tel : +31 - 36 - 547 - 8940, e-mail : seekim @ lge.com

Signature of representative

| KF900 | 用户手册

视话机软件或服务提供商而定，本手册中的部分内容可能与您的手机有所不同。

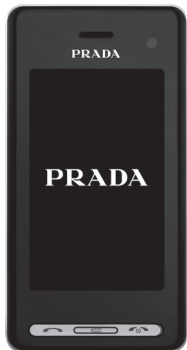

内容

关于安全有效使用手机的准则

设置

9 开始了解您的手机

10 打开视图

12 安装 USIM 卡和电池

13 存储卡

待机屏幕

15 触摸屏提示

17 更便捷地使用触摸屏

17 直接激活顶层菜单

17 触摸屏提示

20 菜单地图

基本功能

21 通话

21 拨打电话或视频电话

21 更改拨号键盘屏幕设置

21 从电话本拨打电话

22 接听和拒绝电话

23 调节呼叫音量

23 单键拨号

23 拨打第二个电话

24 关闭 DTMF

24 查看通话记录

24 使用呼叫转接

25 使用呼叫限制

25 更改常用通话设置

25 更改视频通话设置

26 电话本

26 搜索联系人

26 添加新联系人

27 联系人选项

27 创建群组

28 更改联系人设置

28 查看信息

29 信息

29 信息

29 发送信息

29 输入文本

30 T9 预测

30 Abc 手动

30 标准键盘

30 输入文本

30 使用键盘文本输入模式

31 使用新帐户发送电子邮件

31 设置电子邮件

- 32 检索电子邮件
- 32 更改电子邮件设置
- 32 信息文件夹
- 33 管理信息
- 33 使用模板
- 33 使用图释
- 34 更改文本信息设置
- 34 更改多媒体信息设置
- 34 更改其它设置

高级功能

35 相机

- 35 快速拍照
- 35 拍照后
- 36 了解取景器
- 37 使用闪光灯
- 37 选择拍摄类型
- 37 连拍
- 38 拍摄全景照片
- 38 调节曝光
- 38 使用高级设置
- 39 更改图像大小
- 39 选择色彩效果

40 摄像机

- 40 快速摄像
- 40 拍摄视频后
- 41 了解取景器
- 42 调节曝光

- 42 使用高级设置
- 42 更改视频大小
- 43 选择色调

44 照片和视频

- 44 查看照片和视频
- 44 查看照片时使用缩放
- 44 观看视频时调节音量
- 44 以幻灯片显示方式查看照片
- 44 将照片设为墙纸
- 45 编辑照片
- 45 为照片添加文本
- 46 为照片添加效果
- 46 调整照片大小
- 46 变形照片
- 47 为照片添加颜色
- 47 交换照片中的颜色
- 47 在电视上观看视频
- 47 编辑视频

- 48 剪辑视频长度
- 48 合并两段视频
- 48 合并照片和视频
- 49 为视频添加文本
- 49 叠加照片
- 50 添加录音
- 50 向视频添加原声碟
- 50 更改视频速度
- 50 添加淡化效果

51 多媒体

- 51 图片
 - 51 “我的图像”选项菜单
 - 52 发送照片
 - 52 使用图像
 - 52 调整图像
 - 52 打印图像
 - 52 移动或复制图像
 - 53 创建幻灯片
 - 53 查看内存状态
 - 53 声音
 - 53 使用声音
- 53 视频
 - 53 暂停视频时使用选项
 - 54 发送视频剪辑
 - 54 使用视频选项菜单
 - 54 游戏和应用程序
 - 55 玩游戏
 - 55 使用选项菜单
 - 55 安装 Java 游戏和应用程序
 - 55 Flash 内容
 - 55 查看 SWF 文件
 - 55 查看 SWF 文件时使用选项
 - 55 文档
 - 56 将文件传输到手机
 - 56 查看文件
 - 56 其它
 - 56 创建电影
 - 57 音乐
 - 57 将音乐传输到手机
 - 57 播放歌曲
 - 58 播放音乐时使用选项
 - 58 创建播放列表
- 58 编辑播放列表
- 58 删除播放列表
- 58 使用收音机
- 59 搜索电台
- 59 重置频道
- 59 收听收音机

管理功能

60 管理器

- 60 将事件添加到日历中
- 60 更改默认日历视图
- 60 向任务列表添加项目
- 61 更改任务项
- 61 使用日期计算器
- 61 设置闹钟
- 62 添加备忘录
- 62 语音备忘录
- 62 录制声音或语音
- 63 发送录音
- 63 使用计算器
- 63 换算单位

- 63 使用秒表
- 63 向世界时间添加城市

64 电脑同步

- 64 在计算机上安装 LG PC 套件
- 64 连接手机和电脑
- 64 备份和恢复手机信息
- 64 在电脑上查看手机文件
- 65 同步电话本
- 65 同步信息
- 65 将手机用作 Mass Storage 设备
- 65 使用 iSync
- 66 DivX Converter

网络

67 网络

- 67 浏览器
- 67 访问网页
- 67 添加并访问书签
- 67 使用 RSS 阅读器
- 68 保存页面
- 68 访问已保存页面
- 68 查看浏览器历史记录
- 68 更改网络浏览器设置
- 68 将手机用作调制解调器

设置

70 设置

- 70 更改屏幕设置
- 70 更改情景模式
- 70 更改手机设置
- 71 更改触控键盘设置
- 71 更改连接设置
- 72 使用内存管理器
- 72 使用飞行模式

- 72 使用蓝牙发送和接收文件
- 73 与其它蓝牙设备配对

- 73 使用蓝牙耳机

74 WIFI

75 配件

76 网络服务

77 技术参数

78 故障排除

请阅读以下简单的准则。违反这些准则可能造成危险或者触犯法律。

暴露在射频能量之下

无线电波暴露和“特定吸收率” (SAR) 信息。

此款 KF900 型手机已设计为遵守有关适用的无线电波暴露安全要求。此要求基于相关的科学准则，其中包括为确保所有人员（无论年龄和健康状况）安全而设计的安全裕量。

- 无线电波暴露准则采用一种称为“特定吸收率”或 SAR 的测量单位。SAR 测试是在所有用到的频段中以手机的最高认可功率电平进行发射时使用标准化方法执行的。
- 不同的 LG 手机型号可能有不同的 SAR 等级，但它们均符合相关的无线电波暴露准则。
- 国际非游离辐射防护委员会 (ICNIRP) 建议的 SAR 上限值为：每 10 克重的人体组织吸收的能量平均值不超过 2W/kg。
- 由 DASY4 对该型号手机进行的测试，人耳能够承受的 SAR 最大值为 0.208 W/kg (10 克)，戴在身体上时，其值为 1.55 W/kg (10 克)。
- 电气电子工程师协会 (IEEE) 建议的 SAR 上限值为 1.6 W/kg，平均值超过 1 克薄纸，此 SAR 数据适用于各个国家/地区的居民。

产品保养和维护

警告：

仅使用经核准为用于此特定手机型号的电池、充电器和配件。使用任何其它类型可能导致适用于此手机的许可或保修失效，并可能造成危险。

- 不要拆解本机。当需要维修时，请将手机送往合格的服务技术人员处。
- 远离诸如电视、收音机或个人计算机之类的电器。
- 远离诸如暖气片或厨灶之类的热源。
- 小心不要让手机摔落。
- 不要让手机受到机械振动或撞击。
- 在任何有特殊条例要求的区域关闭手机。例如，请勿在医院使用手机，因为它可能影响敏感的医疗设备。
- 手机充电时，请勿用湿手操作手机。这可能会导致电击或手机严重受损。
- 请勿在靠近易燃物体的位置充电，因为手机可能因加热而引发火灾。
- 使用干布清洁手机外壳（不要使用如苯、稀释剂或酒精之类的溶剂）。
- 如果手机置于柔软物体之上，请不要充电。
- 应在通风条件好的位置对手机进行充电。
- 不要在烟雾或灰尘过多的环境中使用或存放手机。
- 不要将手机放在信用卡或卡式车票旁边，它可能会影响磁条上的信息。

- 不要用尖锐物体敲击屏幕，这可能会损坏手机。
- 不要将手机暴露在液体或潮气中。
- 谨慎使用如耳机之类的配件。在不必要的情况下，不要触摸天线。

有效的手机操作

电子设备

所有手机都可能受到干扰，这种干扰会对性能造成影响。

- 在未经允许的情况下，不得在医疗设备附近使用手机。不要将手机放在心脏起搏点上，例如，胸前的口袋里。
- 手机可能会对某些助听器造成干扰。
- 微弱的干扰可能会影响电视、收音机、个人计算机等。

行车安全

查阅有关在驾驶时使用手机的本地法律法规。

- 不要在驾驶时使用手持式手机。
- 将注意力完全集中在驾驶上。
- 如果有免提装置，请使用免提装置。
- 如果行驶条件需要，请在拨打或接听电话之前将车辆驶离道路并停车。
- 射频能量可能影响车辆内的电子系统，例如立体声音响、安全设备等。
- 当车辆配备气囊时，不要让安装的或便携式的无线设备阻挡气囊。否则，可能导致安全气囊失效，或由于不适当的个人行为造成严重伤害。

- 如果您在外出时使用耳机收听音乐，请确保将音量设置为合理的音量级别，以便注意周围的情况。在过马路时，尤其要注意这一点。

避免对您的听力造成伤害

如果您长时间置于高音环境中，那么您的听力可能会遭到伤害。因此，我们建议您在开机或关机时不要将手机置于耳边。同时，我们还建议您将音乐和通话音量设置为合理的音量级别。

玻璃部分

手机部分为玻璃制。如果手机摔落到坚硬表面或受到强烈撞击，玻璃会破碎。如果玻璃破碎，请勿触摸或尝试取出玻璃碎片。停止使用手机，在授权的服务供应商处更换玻璃。

爆破区域

不要在正进行爆破的地区使用手机。请依照有关限制，并遵守任何规章或规定。

易爆环境

- 不要在加油站内使用手机。
- 请勿在加油点或化工厂附近使用手机。
- 不要在放有手机和配件的车厢内运输或存放可燃气体、液体或爆炸品。

在飞机上

无线设备可能对飞机造成干扰。

- 登机前，请关机。
- 未经机务人员允许，不得在地面上使用手机。

儿童

将手机放在儿童接触不到的安全地方。手机中包含细小零件，如果脱落可能导致窒息危险。

紧急呼叫

并非在所有手机网络中均可使用紧急电话。因此，您不应仅依赖于手机的紧急呼叫功能。请向本地的服务提供商核准。

电池信息及保养

- 您无需在再次充电前对电池进行完全放电。与其它电池系统不同，本机电池不具有可能影响电池性能的记忆效应。
- 只能使用 LG 电池和充电器。LG 充电器设计为最大程度地延长电池使用寿命。
- 不要拆解电池组或将其短路。
- 保持电池组的金属触点清洁。
- 当电池不再提供合乎要求的性能时，请更换电池。在需要更换之前，电池组可以反复充电数百次。
- 如果电池已经使用很长一段时间，请对电池再次进行充电以保持最佳使用状态。
- 不要将电池充电器暴露在直射阳光下，也不要放在诸如浴室之类的高湿环境中使用。
- 不要将电池存放在过热或过冷的地方，这可能损害电池的性能。

- 如果用不适当的电池进行替换，可能会有爆炸危险。
- 请按制造商的说明处置用过的电池。如果可能，请循环使用电池。不要象处理家用废物一样处理电池。
- 如果要更换电池，请将其携带至 LG Electronics 授权服务点或经销商处以寻求帮助。
- 手机充好电后，请务必将充电器从墙上插座拔下，以避免不必要的耗电。

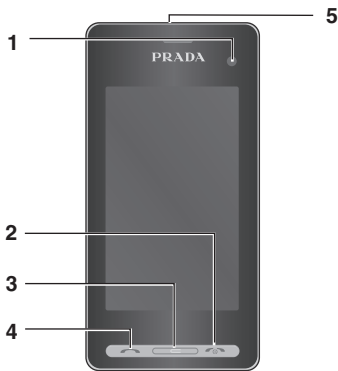

开始了解您的手机

1. 内置相机镜头
2. 结束/电源键
 - 挂断或拒接来电。 开机/关机。 按一次返回待机屏幕。
3. 清除键
4. 通话键
 - 拨打电话号码并接听来电。

在手机上放置重物或将手机卧放在口袋中可能会损坏手机的 LCD 屏幕及触摸屏的功能。

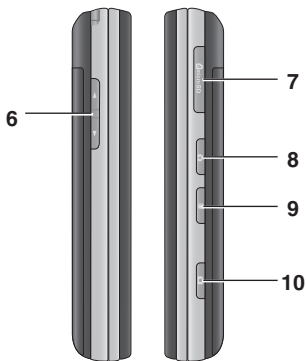

5. 充电器、数据线、免提连接器

要连接 USB 数据线，请等到手机开机并注册网络。

6. 侧键
 - 屏幕处于待机模式时：音效音量。
 - 通话时：耳机音量。
7. 存储卡插槽
8. 锁定/解锁键
9. 多任务键
10. 相机键

打开视图



清除键

。每按一下清除一个字符。按住此键清除所有输入内容。

回车键

符号键

输入符号字符。

空格键

在编辑时用于输入空格。

更改文本模式 (大写/小写)

字母数字键

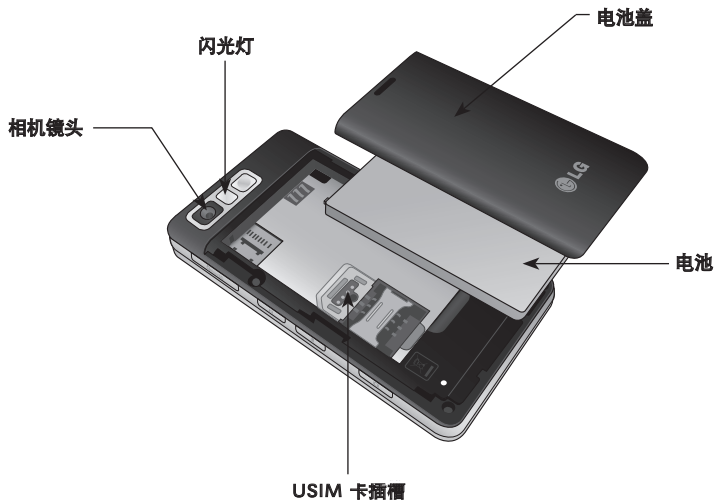

安装 USIM 卡和电池

1. 卸下电池盖

推动手机电池盖，将电池盖滑出。



2. 取出电池

握住电池边缘，将其从电池格中取出。



不要使用指甲取出电池。

手机开机时，不要取出电池，这可能会损坏手机。

3. 安装 USIM 卡

将 USIM 卡滑进 USIM 卡弹夹中。确保卡的金色接触区域面朝下。要取出 USIM 卡，沿反方向轻推。



4. 安装电池

先将电池顶端插入电池室顶部。请确保电池触点与手机端子对齐。向下推电池底端，直至电池卡入到位。



5. 装回电池盖

将电池盖盖好，卡入到位。

6. 充电

打开 KF900 的充电器插槽盖。插入充电器并插入电流插座。只要屏幕上显示“电池电量已满”信息，KF900 充电才完成。



存储卡

安装存储卡



使用存储卡，可以扩展手机的可用存储空间。

1. 如第 12 页所示卸下电池盖。
2. 将存储卡滑入插槽，直到卡入到位。确保金色接触区域面朝下。



格式化存储卡

您的存储卡已格式化。如果尚未格式化存储卡，您需要在开始使用之前，先进行格式化。

1. 从待机屏幕选择 ，然后点触  **设置** 并选择**手机设置**。
2. 点触**内存管理器**，然后选择**外部存储器**。
3. 点触**格式化**，然后确认选择。
4. 输入密码（如果已设置）以格式化存储卡，现在，您可以使用该存储卡了。

要更改默认存储位置，请从“手机设定”菜单选择“主存储器设置”，以打开“内存管理器”。

如果存储卡中已有内容，它将自动保存在正确的文件夹中，例如，视频将自动保存到“我的视频”文件夹中。

传输电话本

将电话本从手机复制到USIM 卡：

1. 从“通信”选项卡中选择**电话本**，然后选择**设置**。
2. 点触**复制**。
3. 选择**从手机到USIM卡**，然后点触**完成**。
4. 选择**全部选择**或逐个选择姓名，然后点触**确定**。

在主屏上，您可以访问所有菜单选项、快速拨打电话、查看手机状态以及进行其它一些操作。

触摸屏提示

您也可以在主屏上熟悉使用触摸屏。

要选择项目，请准确点触图标。当 KF900 识别您点触的选项时，会轻微振动。（视乎触控设定）

要在列表中滚动，请点触所见的最后一个条目，然后使用手指向上滑过屏幕。列表向上滚动，您将看到更多条目。

- 无需大力按，触摸屏非常敏感，仅需点触即可。
- 使用指尖点触所需选项。请注意不要触碰到旁边的其它键。
- 屏幕指示灯关时，按右手边的解锁/锁定键可以恢复主屏。
- 不要使用手机套，使用金属套可能导致触摸屏不可用。

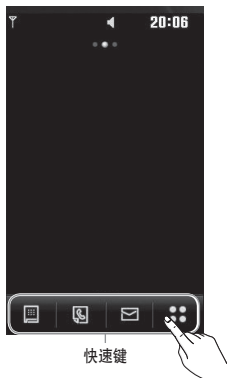

快速键

快速键使您可以一键式轻松访问常用功能。



点触可打开触摸拨号键盘，以拨打电话。按使用普通键盘的方式输入号码，然后点触**呼叫**或按  硬键。



点触可以打开“电话本”菜单。要搜索您要呼叫的号码，请使用键盘输入联系人姓名。您也可以创建新的联系人以及编辑现有联系人。有关详细信息，请参阅第 26 页。



点触可以进入“信息”选项菜单。在此，您可以创建新的短信。有关详细信息，请参阅第 29 页。



点触可以打开完整顶层菜单，该菜单被划分为四个子菜单。点触每个子菜单的垂直选项卡以查看更多选项。

更便捷地使用触摸屏

LG KF900 是一款完美之作，融合了时尚设计、精巧外形以及智能 LCD。点触交互式 LCD，感受交互及超便捷体验。

直接激活顶层菜单

仅需点触屏幕即可进入并使用“拨号”、“信息”、“电话本”菜单。

触摸屏提示

如果解锁屏幕，屏幕将切换至交换式触摸键盘。

要选择一个项目，请点触触摸屏上的图标。当 KF900 识别您点触的选项时，会振动。（视乎触控设定）

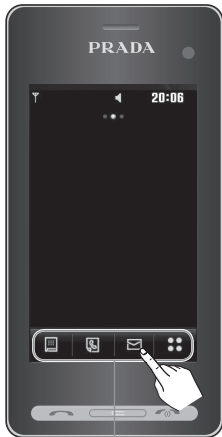

快速键

状态栏

状态栏使用不同图标指示诸如信号强度、新信息和电池使用寿命等信息，以及告知您是否启动了蓝牙或 GPRS。

下表说明了您可能在状态栏中看到的不同图标的涵义。

图标	说明
	多任务
	网络信号强度（指示栏数不同）
	无网络信号
	剩余电量
	电池电量空
	新建文本信息
	多媒体信息
	新语音信息
	收件箱已满
	信息发送失败
	已设定闹钟
	正在使用“标准”情景模式
	正在使用“户外”情景模式
	正在使用“静音”情景模式

图标	说明
	呼叫被转接
	正在使用 EDGE
	正在漫游
	飞行模式开
	蓝牙已启动
	设置日程表
	查看外部存储器的状态
	正在使用 HSDPA
	播放 MP3 文件
	暂停 MP3 文件
	WiFi 开

从状态栏更改状态

点触状态栏中显示您当前设置的当前状态图标将打开“状态摘要”。它显示当前时间、网络、服务 ID、电池、手机内存、外部存储器、情景模式、MP3、蓝牙及 WiFi 状态。您可以设置情景模式类型、播放/暂停 MP3 及激活/关闭蓝牙和 WiFi。

使用多任务功能

按  侧键打开“多任务”菜单。在此，您可以查看正在运行的所有应用程序，并通过一个点触操作进入该应用程序。

从任何应用程序按“多任务”键并选择“主屏”可以返回待机屏幕，而不退出或关闭该应用程序。

如果后台中正在运行某个应用程序（如，游戏或 FM 收音机），状态栏中将显示 。

点触待机屏幕中的 ☰ 以打开**顶层菜单**。在此，您可以访问更多菜单：**通信、娱乐、实用工具和设置**。

通信

- 1 拨号
- 2 快速拨号
- 3 电话本
- 4 通话记录
- 5 新建信息
- 6 新建电子邮件
- 7 信息箱
- 8 信息

娱乐

- 1 图片库
- 2 我的文档
- 3 相机
- 4 摄像机
- 5 Muvee studio
- 6 音乐
- 7 FM 收音机
- 8 游戏和应用程序

实用工具



- 1 浏览器
- 2 世界时间
- 3 公文包
- 4 闹钟
- 5 备忘录
- 6 语音录音机
- 7 工具
- 8 STK (SIM 卡工具包)

设置





- 1 网络设定
- 2 显示设置
- 3 手机设置
- 4 通话设置
- 5 触摸设置
- 6 连接
- 7 蓝牙
- 8 Wi-Fi

通话

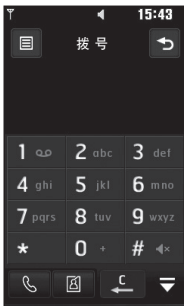
拨打电话或视频电话

1. 点触  以打开键盘。
2. 使用键盘键入号码。要删除一个数字，请按清除键。
3. 点触  硬键启动通话。
4. 要结束通话，请按  硬键。





-  拨打语音通话
-  拨打视像通话
-  删除一个数字或字符
-  退出拨号键盘

要输入 + 拨打国际电话，请点触  并按住两秒。

点触“锁定/解锁”键锁定触摸屏，防止无意拨出电话。

通过点触 ，您可以拨打视频电话、发送信息、保存号码或搜索电话本。

更改拨号键盘屏幕设置



1. 点触  以打开键盘。
2. 点触 ，选择拨号屏幕设置可更改拨号屏的显示。
3. 您可以更改字体样式、大小和颜色。

从电话本拨打电话

1. 从待机屏点触  以打开地址簿，或点触“通信”选项卡中的“联系人”。
2. 您可以从以下选项中选择：“添加联系人”、“搜索”、“群组”和“设置”。
3. 选择“搜索”，点触“姓名”并输入您要呼叫的联系人的前几个字母。
4. 从过滤列表中间点触您要呼叫的联系人，如果保存了多个号码，请选择您要使用的那个。
5. 点触“呼叫”。

您可以从呼叫屏幕搜索联系人。点触  并选择“搜索联系人”。在电话本中滚动，或输入号码的前几个数字以筛选显示的列表。

接听和拒绝电话

电话铃响起时，按  硬键接听电话。轻触  以静音。如果您在开会时忘记将情景模式更改为“静音”，这非常有帮助。按  硬键拒接来电。



调节呼叫音量

要调节通话过程中的音量，请使用手机左侧的向上和向下按钮。





单键拨号

您可以为常用联系人指定快速拨号号码。

1. 从待机屏幕点触  以打开菜单。
2. 点触**快速拨号**。
3. 语音信箱和视频信箱已设为快速拨号 1。不能对此设置进行更改。点触任意其它号码，为其指定快速拨号联系人。
4. 此时将打开您的地址簿。点触要指定到该号码的联系人电话号码一次，以选择该联系人。

要拨打快速拨号号码，请从待机屏幕点触 ，然后按住为其指定的号码，直到屏幕上显示该联系人。将自动启动呼叫，无需再按 。

拨打第二个电话

1. 在初始呼叫中，点触  并选择您要呼叫的号码。
2. 拨打号码或搜索联系人（有关详细信息，请参阅第 21 页的**拨打电话或视频电话**。）
3. 按  以连接通话。
4. 此时呼叫屏幕上将显示两个呼叫。初始呼叫被锁定，通话方进入保持状态。
5. 要在通话间更改，请点触 ，然后选择**切换通话**或按保持的通话的号码。
6. 要结束一个呼叫或同时结束两个呼叫，请按 ，选择**全部**、**已保留**或**启动**，然后选择**结束**。

查看您的网络提供商是否支持多方通话。

您需要对每通电话付费。

关闭 DTMF

DTMF 允许您使用自动通话中的数字命令导航。DTMF 默认为启动。

要在通话过程中关闭它（例如，要记下某个电话号码），请点触  并选择“关闭声音多频”。

查看通话记录

要在选项列表中滚动，请点触所见的最后一个条目，然后使用手指向上滑过屏幕。列表向上滚动，您将看到更多条目。

点触 ，选择  **通信**，然后点触**通话记录**。



选择以查看：

- **所有** - 查看所有拨电、已接来电和未接来电的完整列表。
- **已拨** - 查看所有已拨打的电话的列表。
- **已接** - 查看打给您的所有电话的列表。
- **未接** - 查看您没接到的所有电话的列表。

从通话记录中点触  及全部删除以删除所有录制的項目。

点触任意单个通话记录条目，以查看通话日期、时间和时长。

使用呼叫转接

1. 点触 ，选择  **设置**，然后选择**通话设置**。
2. 点触**呼叫转接**，然后选择**视频呼叫和/或语音呼叫**。
3. 选择转接电话的情况：转接所有通话、线路忙时转接、无人接听时转接，或无法接通时转接。
4. 输入您要转接的号码。
5. 点触**请求**以激活。

转接通话会产生相应费用。有关详细信息，请联系您的网络提供商。

要关闭所有通话转接，请从呼叫转接菜单中选择**关闭全部**。

使用呼叫限制

1. 点触  **设置**，然后选择**通话设置**。
2. 点触**呼叫限制**，然后选择**视频呼叫和/或语音呼叫**。
3. 选择以下五个选项中的一项或所有项：
所有拨出电话
拨打国际电话
国际漫游时拨打电话
所有来电
国际漫游时来电
4. 输入呼叫限制密码。请与您的网络运营商联系，了解有关此服务的信息。

选择固定拨号打开并汇集一个号码列表，可从手机拨打此列表中的号码。您需要运营商提供的 PIN2 码。仅可以使用手机拨打此号码列表中的号码。

更改常用通话设置

1. 点触  **设置**，然后选择**通话设置**。
2. 点触**常用设置**（向下滚动以查看此选项）。在此，您可以修改以下设置：
 - **拒接来电**：滑动开关以突出显示拒绝列表。您可以点触文本框，从所有通话、特定联系人或未知号码（不在电话本中的号码）中进行选择。点触**保存**以更改设置。
 - **发送本机号码**：选择当您呼叫对方时是否显示您的号码。
 - **自动重拨**：向左滑动开关为**开**，向右滑动开关为**关**。

- **接听模式**：选择是使用发送键还是任意键接听电话。
- **分钟提示音**：向左滑动开关，将其设为**开**，在通话过程中每隔一分钟将听到提示音。
- **蓝牙接听模式**：选择**免提**可使用蓝牙耳机接听来电，或选择**手机**按手机任意键接听来电。
- **保存新号码**：选择**是**以保存新号码。
- **选择线路**：您可以根据两条服务线路（如线路 1 和线路 2）发送手机号码。（视乎网络商）

要在选项列表中滚动，请点触所见的一个条目，然后使用手指向上滑过屏幕。列表向上滚动，您将看到更多条目。

更改视频通话设置



1. 点触  **设置**，然后选择**通话设置**。
2. 点触 **视频通话**。
3. 选择视频通话的设置。确定使用个人图片/我的图像的大小，选择一个对象并/或打开“镜像”。

电话本

搜索联系人



有两种方式可搜索联系人：

从待机屏幕

1. 从待机屏幕点触  以打开电话本。要删除一个数字，请按“清除”  硬键。
2. 点触 **通话** 或  硬键激活通话。

您可以通过选择“群组”以按群组搜索。此时将显示您的所有群组列表。

从主菜单

1. 点触 ，选择  **通信**。
2. 点触 **电话本**。
3. 电话本将列出与您输入的字母对应的联系人列表。

要在联系人列表中滚动，请点触所见的最后一个条目，然后使用手指向上滑过屏幕。列表向上滚动，您将看到更多条目。

添加新联系人

1. 从待机屏幕点触 ，然后选择**添加联系人**。
2. 选择是将联系人保存到**手机**还是 **USIM 卡**。
3. 输入新联系人的姓氏和名称。您无需同时输入姓氏和名称，但必须输入一个。
4. 可以为每个联系人输入最多 5 个不同的号码并指定一个号码类型。从以下选项选择：**手机、家庭、办公室、传呼机、传真、VT和普通**。点触**确定**。
5. 添加电子邮件。
6. 将联系人分配到一个或更多群组。从以下选项选择：**无群组、家人、朋友、同事、同学或重要人士**。
7. 您还可以添加**铃声、生日、周年纪念、主页、家庭地址、公司名称、职位、公司地址和备忘录**。
8. 点触**保存**以保存联系人。

您可以为联系人创建自定义群组，请参阅第 27 页的创建群组。



联系人选项

查看联系人时，您可以执行多项操作。以下显示如何进入并使用选项菜单：

1. 打开您要使用的联系人。请参阅第 26 页的**搜索联系人**。
2. 您可以从此处呼叫或发送信息。
3. 按  打开选项列表。在此，您可以：
 - **拨打视频电话**：视频呼叫联系人。
 - **编辑**：更改联系人的任何详细信息。
 - **删除**：删除联系人。如果确定，请点触是。
 - **复制或移动到 USIM 卡/手机**：选择是移动到 USIM 卡还是手机（取决于联系人的初始保存位置）。
 - **发送名片**：将联系人的详细信息作为名片发送给其他人。选择发送方式：作为**文本信息**、作为**多媒体信息**、通过**电子邮件**或**蓝牙**。

发送信息 - 向联系人发送信息。如果联系人有电子邮件地址，请选择是发送电子邮件还是短信/彩信。有关如何发送信息的详细信息，请参阅第 29 页。

创建群组

1. 从待机屏幕点触 ，然后选择**群组**。
2. 点触 。
3. 选择**添加群组**。
4. 输入新群组的名称。
5. 点触**保存**。



如果您删除一个群组，分配至该群组的联系人不会被删除。他们仍将保留在电话本中。

您可以通过突出显示现有群组并点触  以编辑它。选择以通过电话本向群组添加成员，指定群组铃声、重命名群组或删除群组。

更改联系人设置



您可以调整您的电话本设置，使电话本符合您的需要。

要在选项列表中滚动，请点触所见的一个条目，然后使用手指向上滑过屏幕。列表向上滚动，您将看到更多条目。

1. 从待机屏幕  点触 ，然后选择**设置**。
2. 在此，您可以调整以下设置：
 - **联系人列表设置：**选择要查看的联系人保存位置：**手机 + USIM卡**、**仅限手机**、**仅限 USIM 卡**。
您还可以选择是先显示联系人的姓还是名。
 - **复制：**将联系人从 USIM 卡复制到手机，或从手机复制到 USIM 卡。请选择是一次复制一个还是全部复制。如果选择一次复制一个，您需要逐个选择每个联系人以进行复制。
 - **移动：**其操作与“复制”相同，但联系人进保存在移动目标位置。因此，如果将联系人从 USIM 卡移动到手机，其将从 USIM 存储卡中删除。
 - **通过蓝牙发送所有联系人：**使用蓝牙，将所有联系人发送到其它设备或计算机。如果选择此选项，您会收到打开蓝牙的提示。

- **备份电话本：**请参阅第 64 页的**备份和恢复手机信息**。
- **恢复电话本：**请参阅第 64 页的**备份和恢复手机信息**。
- **清空电话本：**删除所有联系人。如果确定要清空地址簿，请点触是。

查看信息

1. 从待机屏幕点触 、 和**信息**。
2. 您可以在此查看**服务号码**、**本机号码**、**内存信息**（剩余内存空间）和**我的名片**。

如果您为自己添加了名片，选择我的名片并输入所有您可能为其他联系人输入的详细信息。点触“保存”完成。

信息

信息

KF900 将短信、多媒体信息和电子邮件结合到一个直观易使用的菜单中。

有两种方式进入信息中心：

1. 从待机屏幕点触 。
2. 从待机屏幕点触 ，然后依次选择 **通信、信息**。

发送信息

1. 点触“通信”选项卡中的**新建信息**以打开一则空白信息，或选择“信息”菜单中的**创建新信息**。
2. 在此，您可以发送文本信息或多媒体信息。要发送电子邮件，请从“通信”选项卡中选择**新建电子邮件**。
3. 点触**插入**添加图像、视频、声音或模板。
4. 点触屏幕顶部的**收件人 1**输入收件人号码，或点触搜索图标打开电话本。点触**发送**。输入电话号码，或点触**电话本**以打开联系人列表。您可以添加多个联系人。

您将按每个收件人每条文本信息 160 个字符付费。

如果在短信中添加图像、视频或声音，则短信将自动转换为彩信，您需要支付相应费用。

快速回复 - 使用模板将回复快速发送至选定信息。

输入文本

有三种方式可输入文本：

T9 文本模式/普通文本模式/标准键盘。
点触屏幕一次，将出现键盘。



 点触可以打开 T9 预测文本。

 您可以选择撰写语言。

 点触以更改号码、符号和文本键盘。

在每种文本输入模式中，使用  在不同键盘类型之间滚动（例如，大写字母或小写字母）。

要输入空格，请点触 。

要删除一个字符或整个句子，请点触 。

点触每个字母即可写入您的信息，然后按：

 切换到大写

 添加空格

T9 预测

在 T9 模式中，您将看到 .

T9 模式使用内置字典，根据您点触按键的顺序识别您写入的内容。只需点触与您要输入的字母关联的数字键即可，随着您的键入内容，字典将预测您想要使用的单词。

例如，依次按 8、3、5、3、7、4、6、6、3 输入“telephone”。

如果没有出现您需要的单词，请点触**拼写**。

如果点触**拼写**，您可以随后使用 Abc 手动模式输入单词，且您输入的单词或名称将添加到字典中。

Abc 手动

在 Abc 模式中，您将看到 .

在 Abc 模式中，要输入字母，您必须重复点触按键。例如，要写入“hello”，需要点触两次 4、两次 3、三次 5，再点触三次 5，最后点触三次 6。

标准键盘

输入文本

您可以使用手机键盘输入字母数字字符。例如，在电话本中存储姓名、写短信、在日程表中安排事件等，都需要输入文本。手机中可以使用以下文本输入法：ABC 手动模式和 123 模式。

某些字段可能只允许以一种文本输入模式输入（如在地址簿字段输入电话号码）。

要在文本输入字段中输入符号，请按  键，选择一个符号，然后选择**确定**。

使用导航键滚动以显示更多符号选项。

按  以空格结束每个单词。

要删除字符，请按  键。

使用键盘文本输入模式

需要输入文本时，如写信息时，键盘将默认为 ABC 模式。输入号码时，如拨打电话时，键盘数字键将默认为数字。

在 ABC 模式下，您可以先按 ，然后输入所输号码。

使用新帐户发送电子邮件

要发送/接收电子邮件，您应先设置电子邮件帐户（请参阅以下内容）。

1. 从待机屏幕中点触 ，然后选择**信息**。
2. 选择“创建新信息” - **电子邮件**，此时将打开一封新电子邮件。或者，您可以选择“通信”选项卡中的**新建电子邮件**以直接进入此菜单。
3. 您可以输入收件人的地址，写信息。您还可以附加图像、视频、声音或其它文件类型。
4. 使用键盘输入信息。
5. 选择**选项**，选择要添加的附件：**图像/视频/声音/模板/图释/密件抄送/签名/姓名和号码/更多（名片）/日程表/备忘录/任务/我的名片/Flash 内容/文档/其它文件**）。

设置电子邮件

使用 KF900 中的电子邮件，您可以在旅途中随时与他人保持联系。设置 POP3 或 IMAP4 电子邮件帐户非常快捷。

要在选项列表中滚动，请点触所见的一个条目，然后使用手指向上滑过屏幕。列表向上滚动，您将看到更多条目。



1. 从待机屏幕中点触 ，然后点触**信息**。
2. 选择**设置**。
3. 点触**电子邮箱**，然后点触**电子邮件帐户**。
4. 点触**添加帐户**。
5. 现在，您可以选择帐户工作方式：

- **密码**：输入帐户密码。
 - **用户名**：输入帐户的用户名。
 - **邮箱类型**：输入邮箱类型：POP3 或 IMAP4。
 - **接收邮件服务器**：输入接收邮件服务器地址
 - **发出邮件服务器**：输入发出邮件服务器地址
 - **SMTP 认证**：选择发送邮件服务器的安全设置。
 - **帐户名称**
- 现在，已经设置了您的帐户，它将显示在“电子邮件”文件夹的帐户列表中。

检索电子邮件

您可以自动或手动查看帐户的新电子邮件。请参阅第 37 页上的**更改电子邮件设置**以自动查看。

手动查看：

1. 点触 ，然后选择**信息**。
2. 选择电子邮箱。
3. 点触您要使用的帐户，然后点触 。
4. 选择**检索或同步**，KF900 将连接到您的电子邮件帐户并检索新邮件。

更改电子邮件设置

您可以更改电子邮件设置以满足您的个人需要。

要在选项列表中滚动，请点触所见的最后一个条目，然后使用手指向上滑过屏幕。列表向上滚动，您将看到更多条目。

1. 从待机屏幕中点触 ，然后点触**信息**。
2. 选择**设置**。
3. 点触**电子邮件**，然后，您可以调整以下设置：
 - **电子邮件帐户**：设置电子邮件帐户。
 - **允许回复电子邮件**：选择是否允许发送读取确认邮件。
 - **请求回复电子邮件**：选择是否要请求读取确认邮件。
 - **检索间隔时间**：选择 KF900 查看新电子邮件信息的频率。
 - **检索数量**：选择一次要检索的电子邮件数目。

- **转发和回复时包括附件**：选择在回复时是否要包括原始邮件。
- **包含附件**：选择在回复中是否包含原始附件。
- **漫游时自动检索**：选择在国外（漫游）时是否自动检索邮件。
- **新电子邮件通知**：选择在收到新电子邮件时是否需要提示。
- **签名**：创建电子邮件签名并打开此功能。
- **优先级**：选择电子邮件信息的优先级级别。

信息文件夹

您可以识别 KF900 中的文件夹结果，完全无需进行说明。

- **收件箱**：您接收到的所有信息将放置在收件箱。在此，您可以查看、删除及执行其它操作，有关详细信息，请参阅**管理信息**。您可以通过**信息箱**进入此菜单。
- **电子邮箱**：KF900 接收到的所有电子邮件将放置在电子邮箱中。
- **草稿箱**：如果您来不及写完一条信息，您可以将已写信息保存在此。
- **发件箱**：这是发送信息时的临时储存文件夹。
- **已发送**：您所发送的所有信息将放置在此文件夹。
- **我的文件夹**：创建文件夹以存储信息。

管理信息

您可以使用收件箱管理信息。

要在选项列表中滚动，请点触所见的最后一个条目，然后使用手指向上滑过屏幕。列表向上滚动，您将看到更多条目。

1. 点触**信息**，然后点触**收件箱**。或者，您可以通过“通信”选项卡的**信息箱**进入此菜单。
2. 点触 ，然后选择：
 - **删除**：删除选定的信息。
 - **更改视图**：您可以更改菜单的显示样式。
 - **创建新信息**：打开新的空白信息或电子邮件。
 - **移至我的文件夹**：将标记的信息移至“我的文件夹”。
 - **过滤器**：按类型查看信息。将文本信息分组并与彩信分开。
 - **全部删除**：删除所有信息。

如果看到信息无空间接收 USIM 卡信息，您应从收件箱中删除一些信息。
如果看到信息无空间接收信息，您可以删除信息或保存的文件以腾出空间。

使用模板

为您最常使用的短信和彩信创建模板。手机中已有一些模板，您可以根据需要进行编辑。

1. 点触**信息**，然后选择**模板**。
2. 选择**文本模板**或**多媒体模板**。然后，您可以点触  以**新增**、**删除**或**全部删除**模板。

使用图释

使用图释，使您的信息更具趣味性。手机中已有一些常用图释。

1. 点触**信息**，然后选择**图释**。
2. 点触  以**新增**、**删除**或**全部删除**图释。

更改文本信息设置

KF900 已预定义信息设置，因此，您可以立即发送信息。可以根据您的个人需要更改这些设置。

要在选项列表中滚动，请点触所见的最后一个条目，然后使用手指向上滑过屏幕。列表向上滚动，您将看到更多条目。

点触**信息**，然后选择**设置**和**文本信息**。您可以更改：

- **文本信息中心**：输入信息中心的详细信息。
- **状态报告**：向左滑动开关，在对方收到您发送的信息时接收确认。
- **有效期**：选择信息在信息中心中的最长保存时间。
- **信息类型**：将文本转换为**语音**、**传真**、**X.400** 或**电子邮件**。
- **符号编码**：选择符号编码方式。这将影响信息大小并因此产生数据费用。
- **将长文本另发送为**：选择是以多条短信还是一条彩信发送长信息。

更改多媒体信息设置

KF900 已预定义信息设置，因此，您可以立即发送信息。可以根据您的个人需要更改这些设置。

点触**信息**，然后选择**信息设置**和**多媒体信息**。您可以更改：

- **检索模式**：选择是**本地**还是**漫游网络**。如果选择**手动**，那么您只会收到彩信通知，随后，您可以决定是否要完整下载该信息。
- **发送报告**：选择是否允许请求发送报告。
- **已读回执**：选择是否允许发送已读回执。
- **优先级**：选择多媒体信息的优先级级别。
- **有效期**：选择信息在信息中心中的最长保存时间。
- **幻灯片播放时间**：选择幻灯片在屏幕上显示多长时间。
- **创建模式**：选择信息模式。
- **发送时间**：选择信息发送前的时间。
- **多媒体信息中心**：输入信息中心的详细信息。

更改其它设置

点触**信息**，选择**设置**，然后：

- **语音邮件**：点触  添加新的语音邮件服务。有关其提供的服务的详细资料，请联系您的网络运营商。
- **服务信息**：选择是接收还是阻止服务信息。您也可以通过创建可信和不可信发件人列表来设置信息安全。
- **信息服务**：选择接收状态、语言和其它设置。

相机







快速拍照

1. 按手机右侧的  键。
2. 屏幕上将显示取景器。
3. 水平放置相机，将镜头对准要拍摄的物体。
4. 轻按拍摄按钮，取景器屏幕的中间会出现一个对焦框。
5. 使用相机定位，以便在对焦框中看到要拍摄的物品。
6. 当对焦框变绿时，会发出提示音表示相机已对物体对好焦。
7. 完全按下拍摄按钮。

拍照后

拍好的照片将显示在屏幕上。图像名称在屏幕底部显示，屏幕右侧将显示五个图标。



-  转接转到图片库。
-  点触可以信息、电子邮件或蓝牙方式发送照片。
-  点触各种工具以编辑图像。
-  点触可以将您拍摄的图片设为墙纸。
-  点触可以删除您拍摄的照片，然后点触 **是** 确认。此时将出现取景器。
-  点触可以立即拍摄其它照片。将保存您的当前照片。

了解取景器

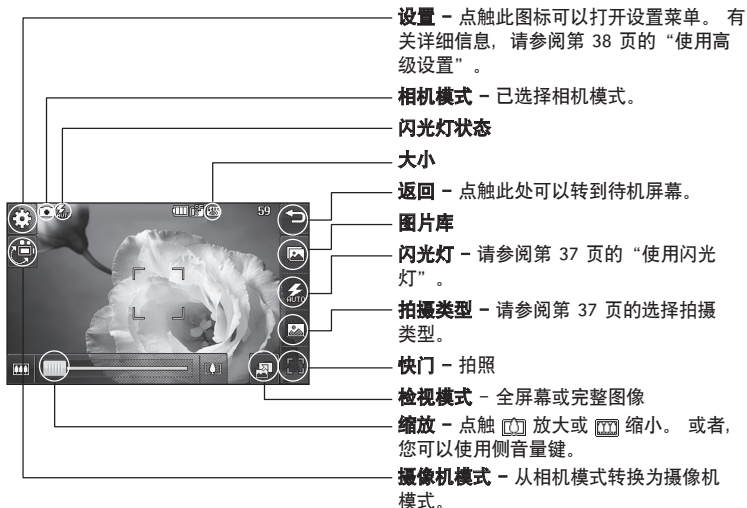

几秒钟后，快捷键选项会自动消失。点触一次取景器中心即可。要调用选项，请再次点触屏幕。

使用闪光灯

闪光灯默认为自动，此外还有其它选项。

1. 选择取景器右侧的  进入闪光灯子菜单。
2. 有四个闪光灯选项：
 - **自动：** 相机将自动评估拍摄好照片所需的光照条件，并在需要时使用闪光灯。
 - **始终打开：** 闪光灯始终打开。
 - **始终关闭：** 相机从不使用闪光灯。此选项有助于节省电池电量。
 - **拍照时：** 仅在拍照时，相机会使用闪光灯。
3. 点触您要使用的闪光灯选项。
4. 选择后，闪光灯菜单将自动关闭，您就可以拍照了。
5. 取景器中的闪光灯状态图标将根据您设置的新闪光灯模式而更改。

选择拍摄类型

1. 点触  打开可用的拍摄类型。
2. 从三个选项中选择：
 - **标准拍摄：** 此为默认拍摄模式，照片将以标准方式拍摄，如快速拍照中所述。
 - **连拍：** 这允许您快速地连续拍摄九张照片。
 - **全景：** 此拍摄类型对于拍摄一群人或拍摄全景非常有用。

连拍

1. 点触  以打开可用的拍摄类型，选择**连拍**，然后选择连拍张数。
2. 将物体定位在取景器中，请像拍摄普通照片一样按下拍摄按钮。
3. 您可以保存其中的一张照片。通过点触缩略图选择您要保留的照片：第一次是查看，然后点触“保存”以保存。

拍摄全景照片



使用全景拍摄真实记录您的生活。您可以使用相机拍摄三张对齐的照片，然后将它们组合成一张广角照片。

1. 点触  打开可用的拍摄类型，然后选择**全景拍摄**。
2. 正常拍摄第一张照片。图像右侧以虚景显示在取景器中。
3. 当您拍摄第二张和第三张照片时，将上一张照片的虚景处与取景器中的图像连接。
4. 照片将作为全景照片保存在图片库中。

由于图像大小问题，全景照片在“图片库”视图中可能会轻微扭曲。点触两次以精确查看。

调节曝光

曝光定义图像的深浅差别。对比度低的图像显示模糊，而对比度高的图像则显示更为清晰。

1. 从取景器中点触以打开所有高级设置选项。
2. 点触**曝光**。
3. 沿滚动条滑动对比度指示器， 对应对比度更低、更模糊的图像， 对应对比度更高、更清晰的图像。

使用高级设置

从取景器中点触  以打开所有高级设置选项。

预览设置

- **曝光：**曝光值取决于特定曝光场合下的光量。当拍照主体比背景暗时，会增加曝光值。如果主体比背景亮，则会减小曝光值。
- **大小：**更改保存在内存中的照片大小，或预设的拍摄照片的大小，使其大小适用于电话本。请参阅第 39 页的更改图像大小。
- **色彩效果：**选择适用于您所拍摄的照片的色调。请参阅第 39 页的选择色彩效果。
- **白平衡：**从以下选项中选择：自动、白炽灯、日光、荧光灯或阴天。
- **微距：**切换到拍摄特写。
- **自拍器：**自拍器允许您设置按下拍摄按钮后的延迟。从 **3 秒**、**5 秒** 或 **10 秒** 中选择。如果照片中要包括您自己，自拍器非常有用。
- **ISO：**ISO 确定相机的光照传感器的感光性。ISO 越高，相机感光性能越好。在较黑的光照条件下，当不能使用闪光灯时，这非常有用。从**自动**、**ISO 100**、**ISO 200**、**ISO 400** 或 **ISO 800** 中选择 **ISO 值**。
- **质量：**在**超精细**、**精细**和**标准**之间选择。质量越精细，照片将越清晰，同时，文件更大，这意味着内存中可存储的照片越少。
- **内置相机/外相机：**要自拍，请切换到 LG KF900 内置相机。

其它设置

- **存储位置：** 选择是将照片保存到手机内存还是外部存储器。
- **图像稳定：** 您可以稳定相机以拍摄照片。
- **对焦：** 从“开”或“关”中选择。
- **快门声音：** 从三种快门声音中选择一种。
- **网格屏幕：** 从“关”、“简单十字”或“三等分”中选择。
- **重置设置：** 重设所有相机设置。

退出相机时，除图像大小和图像质量外，所有设置将恢复默认设置。您需要对任何所需的非默认设置进行重设，例如，色调和ISO。拍摄下一张照片之前，请先查看。

设置菜单层叠在取景器之上，因此，当您更改图像颜色或质量时，您将在设置菜单下预览到图像更改效果。

更改图像大小

像素越高，文件越大，同时意味着将占用更多内存。如果要在手机中保存更多图片，请更改像素大小，使文件更小。

1. 从取景器点触左上角的 .
2. 从“预览”菜单中选择**大小**。
3. 从以下六个数值选项中选择像素值：
(5M: 2592x1944, 3M: 2048x1536, 2M: 1600x1200, 1M: 1280x960, 640x480, 320x240) 或选择预设值：



选择色彩效果

1. 从取景器点触左上角的 .
2. 从“预览”菜单中选择**色彩效果**。
3. 有五个色调选项可供选择：**关闭、黑白、反色或棕褐色**。
4. 选择背部图标后，色调菜单将关闭，您可以拍照了。

您可以将照片从彩色更改为黑白或怀旧，但是，您不可以将黑白或怀旧照片还原为彩色。

摄像机





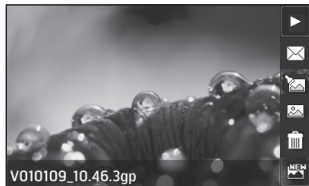

快速摄像

1. 点触“娱乐”选项卡中的“摄像机”。
2. 屏幕上将显示摄像机的取景器。
3. 水平放置相机，将镜头对准要拍摄的物体。
4. 按拍摄按钮一次，开始录制。
5. 取景器顶部将出现 **REC**，底部计时器显示视频长度。
6. 要暂停视频，请点触 ，要恢复录制，请选择 。
7. 点触屏幕上的  或再按一次拍摄按钮停止录制。

拍摄视频后

屏幕上将显示所拍摄视频的静态图像。视频名称在屏幕底部显示，屏幕右侧将显示五个图标。



-  点触可以播放视频。
-  点触可以将视频作为信息或电子邮件，或蓝牙发送。有关发送信息的信息，请参阅第 29 页，有关使用蓝牙发送和接收文件的信息，请参阅第 72 页。
-  点触可以编辑视频文件。
-  点触可以查看保存的视频库。
-  点触可以删除您刚拍摄的视频，点触“是”确认。此时将出现取景器。
-  点触可以立即拍摄另一段视频。将保存您的当前视频。

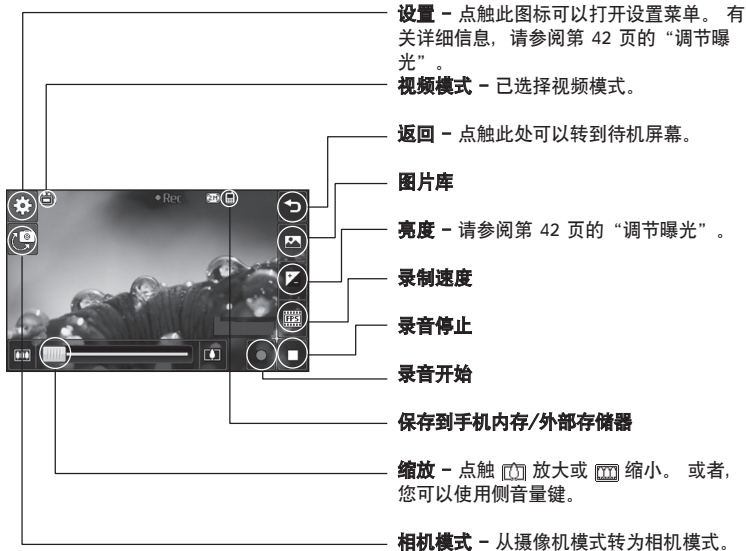

了解取景器



几秒钟后，快捷键选项会自动消失。点触一次取景器中心即可。要调用选项，请再次点触屏幕。

调节曝光

曝光定义图像的深浅差别。对比度低的图像显示模糊，而对比度高的图像则显示更为清晰。

1. 点触 。
2. 沿滚动条滑动曝光指示器， 对应曝光度更低、更模糊的图像， 对应曝光度更高、更清晰的图像。

使用高级设置

从取景器中点触“设置”以打开所有高级设置选项。

预览设置

- **视频大小：**更改保存在存储空间中的视频大小。请参阅“更改视频大小”。
- **色彩效果：**选择适用于您所拍摄的视频的色调。请参阅第 43 页的“选择色调”。
- **白平衡：**白平衡确保视频中的白色显示真实。要正确调整相机的白平衡，您需要确定光照条件。从自动、白炽灯、日光、闪光灯或阴天中选择。
- **质量：**在超精细、精细和标准之间选择。质量越精细，视频将越清晰，同时，文件更大，这意味着内存中可存储的视频越少。
- **设置时间：**设置视频的长度限制。选择无限制或彩信以限制可作为彩信发送的视频的大小。

如果长度选择“彩信”，请尝试选择较低的图片质量以拍摄更长视频。

- **内置相机：**切换到 KF900 内置相机可以自己录制视频。

其它设置

- **存储位置：**选择是将视频保存到手机内存还是外部存储器。
- **语音：**选择“静音”，录制视频而不录制声音。
- **重设设置：**重设所有摄像机设置。

更改视频大小

像素越高，文件越大，同时意味着将占用更多内存。如果要在手机中保存更多视频，请更改像素大小，使文件更小。

1. 从取景器点触左上角的“设置”。
2. 从“预览”菜单中选择视频大小。
3. 从五个选项中选择像素值：
 - 720x480(D1), 640x480(VGA)** – 质量最高的宽屏选项。
 - 400x240(Wide)** – 同样为宽屏，但分辨率较低。
 - 640x480 (VGA)** – 标准大小的 VGA。
 - 320x240 (QVGA)** – 图像较小，因此文件较小。适用于保存在内存中。
 - 176x144 (QCIF)** – 图像最小，文件最小。
4. 选择您要使用的大小选项。

有关视频格式转换软件，请查看 KF900 随附的 CD。

选择色调



1. 从取景器点触左上角的 .
2. 从“设置”菜单中选择色彩效果。
3. 有五个色调选项可供选择：**关闭、黑白、反色或棕褐色。**
4. 点触您要使用的色调。

您可以将拍摄的视频从彩色更改为黑白或怀旧，但是，您不可以将拍摄的黑白或怀旧视频还原为彩色。

您还可以通过点触“设置”更改图像大小、视频质量、长度、静音、白平衡、色调和内存，方式与使用主相机相同。

照片和视频

查看照片和视频

1. 点触相机预览屏幕上的 。
2. 屏幕上将显示您的图片库。
3. 点触视频或照片两次以完全打开。
4. 视频即开始自动播放。要暂停播放，请点触屏幕以打开选项，然后选择 。

向左或向右轻弹以查看其它照片或视频。

要删除照片或视频，请打开它，然后选择 。
点触“是”确认。

查看照片时使用缩放

您可以以手指对角地移动至放大或缩小。

观看视频时调节音量





要在播放视频时调节音量，请向上或向下滑动屏幕左侧的音量条。

以幻灯片显示方式查看照片

幻灯片模式允许以幻灯片的形式一次性显示图片库中的所有照片。无法以幻灯片模式观看视频。

1. 点触您要开始以幻灯片放映的照片两次，以打开它。
2. 选择 。
3. 开始幻灯片放映。

幻灯片下有多个选项：

-  再次点触可以恢复播放。
-  点触可以在放映到特定照片时，暂停幻灯片放映。
-  自动开启或关闭。
-  点触可以使幻灯片放映速度更快或更慢。

将照片设为墙纸

1. 点触您要设为墙纸的照片两次，以打开它。
2. 点触 。
3. 屏幕将切换到肖像模式。您可以更改图片大小。
4. 对图片满意后，请点触“设置”。

编辑照片

您可以对照片进行多方面的更改、修饰或使其更具趣味性。





1. 打开您要编辑的照片，点触  以显示选项。

2. 点触图标以调整照片：

 裁切照片。选择方形或圆形裁切区域，使用手指移过选定区域。

 徒手对照片进行绘制更改。从四个选项中选择线条粗细，并选择您要使用的颜色。

 在图片上写字。请参阅为**照片添加文本**。

 使用标记修饰照片。从可用的标记中进行选择，点触照片中要放置标记的位置。

 更改标记、线条或部分文本的颜色。在绘制、写或对照片添加标记之前，您必须选择颜色。

 点触可以返回图片库。

 保存您对照片所做的更改。选择是将更改保存在**源文件**中，还是另存为**新文件**。如果选择**新文件**，请输入文件名。

 撤消上一个**效果**，或您对照片所做的更多编辑。

 使用各种工具添加照片效果。

 点触可以打开更多效果选项，包括**旋转**。此外还有一些高级编辑选项。请参阅第 46 页的**变形照片**、**添加色调**和**交换照片中的颜色**。

 可调整相片效果。

为照片添加文本



1. 从编辑屏幕点触 。

2. 选择“签名”可以添加无框文本，或选择“speech bubble”形式中的一种，然后点触“确定”。

3. 使用键盘输入文本，然后点触“完成”。

4. 通过点触文本来移动它，然后将其拖到所需位置。

为照片添加效果

1. 从编辑屏幕点触 .
2. 选择为照片应用 18 个选项中的任意一个。选择“确定”图标以应用更改，或选择  以取消。
 - **面部修饰**：自动检测图像中的面部，并突出显示。
 - **隧道效果**：更改效果，使照片看起来象在隧道中拍摄的一样。
 - **彩色负片**：彩色负片效果。
 - **黑白**：黑白效果。
 - **棕褐色**：棕褐色效果。
 - **模糊**：应用模糊效果。
 - **锐度**：沿滚动条移动滑块，锐化照片对焦效果。
 - **马赛克**：点触以作为照片应用马赛克效果。
 - **油画**：油画效果。
 - **素描**：应用效果以使图片看上去像素描。
 - **浮雕**：浮雕效果。
 - **过曝**：将曝光效果更改为日光
 - **逼真**：一种清晰真实的效果。
 - **月光**：使灯光看起来像月光。
 - **怀旧**：老相片效果。
 - **明亮**：光束效果。
 - **卡通**：卡通效果。
 - **水彩**：水彩画效果。
3. 要撤消效果，点触“撤消”即可。

您可以为照片添加多个效果。

调整照片大小

1. 从编辑屏幕点触 .
2. 选择“调整大小”。
3. 点触所需尺寸，更改照片大小。

变形照片



当您更改朋友的面部表情，或扭曲照片以达到某种艺术效果时，变形照片功能非常有用。

1. 从编辑屏幕点触 .
2. 选择变形，此时照片上会出现四个十字架。
3. 移动十字架，指定您要对照片照片中哪个部分进行变形。例如，如果您要变形面部表情，请在每只眼睛的眼角外分别放置一个十字架，然后在每个嘴角外分别放置一个十字架。
4. 选择您要为照片应用的面部表情。
5. 选择保存以保存所做的更改。

为照片添加颜色

1. 从编辑屏幕点触 。
2. 选择颜色。
3. 选择照片中的一部分。该区域中所有具有相同或类似颜色的内容周围将显示一条轨迹线。
例如，某人的头发或外衣。
4. 点触“完成”。
5. 照片中的所有颜色都将清除，除了作颜色标记的部分。
6. 向上或向下移动亮度栏的滑块，调整颜色亮度。
7. 选择保存以保存所做的更改。

交换照片中的颜色

1. 从编辑屏幕点触 。
2. 选择颜色交换。
3. 选择照片中的一部分。该区域中所有具有相同或类似颜色的内容周围将显示一条轨迹线。
例如，某人的头发或外衣。
4. 点触 ，然后选择一种颜色。
5. 按“确定”。
6. 照片选定部分的颜色将更改为选定的颜色。
7. 选择保存以保存所做的更改。

在电视上观看视频

使用 TV 输出数据线，将 KF900 连接到电视。打开您要在电视上观看的视频，并启动播放。





TV 输出数据线需单独购买。

编辑视频



编辑功能适用于除 720x480 和 640x480 外的所有视频类型。

如果您计划对视频进行编辑，请不要使用这两种格式。



剪辑视频长度

1. 打开您要编辑的视频，选择 ，然后点触屏幕以列出选项。
2. 选择 ，然后选择“剪辑”。
3. 点触 ，使用  标记新的开始点和结束点。
4. 点触“预览”以确保您对新的剪辑结果满意。
5. 点触“保存”，或者点触  返回图片库并放弃更改。





合并两段视频

1. 打开您要编辑的视频，选择 ，然后点触屏幕以列出选项。
2. 选择 ，然后选择“视频合并”。
3. 此时将打开“我的视频”文件夹。选择您要合并的视频，然后点触“选择”。
4. 点触并滑动照片，将其与视频的结尾或开头合并。
5. 点触“效果”以选择合并视频的方式：
无、淡出、缩放、椭圆形、落花流水、遮帘、棋盘、消失、分离或菱形效果。
6. 按“是”后，再按“保存”以保存新合并的视频。选择是保存在源文件中还是另存为新文件。
7. 重复这些步骤以合并更多视频。





合并照片和视频

1. 打开您要编辑的视频，选择 ，然后点触屏幕以列出选项。
2. 选择 ，然后选择“图像合并”。
3. 此时将打开“我的图像”文件夹。选择您要合并的照片，然后点触“选择”。
4. 点触并滑动照片，将其与视频的结尾或开头合并。
5. 点触“效果”以选择合并照片和视频的方式：
无、淡出、缩放、椭圆形、落花流水、遮帘、棋盘、消失、分离或菱形效果。
6. 按“是”后再按“保存”。选择是保存在源文件中还是另存为新文件。
7. 重复这些步骤以合并更多照片。





为视频添加文本

1. 打开您要编辑的视频，选择 ，然后点触屏幕以列出选项。
2. 选择 ，然后选择“文字叠加”。
3. 使用键盘输入文本，然后选择“完成”。
4. 点触  并使用  标记何时要显示文本。
5. 点触屏幕中您要显示文本的区域。
6. 点触  以标记何时使文本消失。
7. 点触“预览”以确保您对文字叠加结果满意。
8. 按“是”后再按“保存”。选择是保存在源文件中还是另存为新文件。
9. 重复这些步骤以添加更多文本。



叠加照片

1. 打开您要编辑的视频，选择 ，然后点触屏幕以列出选项。
2. 选择 ，然后选择“图像叠加”。
3. 此时将打开“我的图像”文件夹。选择您要叠加在视频上的照片，然后点触“选择”。
4. 点触  并使用  标记何时要显示照片。
5. 点触屏幕中您要显示照片的区域。如果照片太大，将叠加在整个屏幕上，而不仅仅是所选区域。
6. 点触  以标记何时使照片消失。
7. 点触“预览”以确保您对照片叠加结果满意。
8. 按“是”后再按“保存”。选择是保存在源文件中还是另存为新文件。
9. 重复这些步骤以叠加更多照片。



添加录音

1. 打开您要编辑的视频，选择 ，然后点触屏幕以列出选项。
2. 选择 ，然后选择“录音”。
3. 添加录音将影响源音频文件的质量。点触“是”继续。
4. 点触  以查看视频。到达您要录音的部分时，请按 。
5. 按 停止录音并播放。
6. 点触“预览”以确保您对录音结果满意。
7. 按“是”后再按“保存”以保存。选择是保存在源文件中还是另存为新文件。
8. 重复这些步骤以向视频添加更多录音。



向视频添加原声碟

1. 打开您要编辑的视频，选择 ，然后点触屏幕以列出选项。
2. 选择 ，然后选择“配音”。
3. 此时将打开“我的声音”文件夹。选择您要添加到视频的曲目，然后点触“选择”。
4. 源音频文件将被清除。点触“是”以继续。
5. 如果音频比视频短，请选择是播放一次还是重复播放。
6. 选择是保存在源文件中还是另存为新文件。

更改视频速度



1. 打开您要编辑的视频，选择 ，然后点触屏幕以列出选项。
2. 选择 ，然后选择“时间分段”。
3. 选择四个速度选项之一：**x4**、**x2**、**x1/4**、**x1/2**。
4. 选择是保存在源文件中还是另存为新文件。

添加淡化效果

1. 打开您要编辑的视频，选择 ，然后点触屏幕以列出选项。
2. 选择 ，然后选择“淡化效果”。
3. 选择是保存在源文件中还是另存为新文件。
4. 视频将立即在最开始淡入，在最后淡出。

多媒体

您可以将任意多媒体文件存储到手机内存中，这样，您可以轻松访问所有图片、声音、视频和游戏。您也可以将文件保存到存储卡中。使用存储卡的优点是：您可以释放手机内存的存储空间。

要访问“多媒体”菜单，请点触，然后点触 **娱乐**。点触**我的文档**以打开文件夹列表，该列表保存您所有的多媒体文件。

图片

我的图像包含一个图片列表，其中包括预先加载到手机中的默认图像、您下载的图像以及手机相机拍摄的图像。



“我的图像”选项菜单

我的图像中可用的选项取决于您选择的图像类型。对于手机相机拍摄的照片，所有选项均可用；对于默认图像，仅可使用**用作、打印、排序方式和内存管理器**选项。

查看图片时，请横向打开图片，以便在屏幕右侧显示更多选项。从“发送”、“幻灯片显示”、“图片库”、“编辑”和“删除”中选择。



- **发送**：向朋友发送图像。
- **移动**：将图像从手机内存移到存储卡，或从存储卡移到手机内存。
- **复制**：将图像从手机内存复制到存储卡，或从存储卡复制到手机内存。
- **删除**：删除图像。
- **重命名**：重命名图像。
- **打印**：使用蓝牙支持的打印机打印选定图像。
- **新建文件夹**：在“我的图像”文件夹中创建一个新的文件夹。
- **幻灯片显示**：为所选图像创建幻灯片。
- **网格视图/列表视图**：从“网格视图”切换到“列表视图”，反之亦然。
- **文件夹信息**：查看每个文件夹的信息。
- **内存管理器**：查看内存状态。
- **全部删除**：删除所有图像。

发送照片

1. 点触 ，然后点触  **娱乐**。
2. 点触 **我的文档**，然后选择 **我的图像**。
3. 点触 **发送并**从 **多媒体信息、电子邮件**或 **蓝牙**中选择。
4. 如果选择 **信息**或 **电子邮件**，照片将被附加到信息中，您可以照常撰写和发送信息。
如果选择 **蓝牙**，手机将提示您打开蓝牙并搜索要将图片发送至的设备。



使用图像

您可以选择图像以用作墙纸和屏幕保护程序，或用来识别呼叫者。



1. 点触 ，然后点触  **娱乐**。
2. 点触 **我的文档**，然后选择 **我的图像**。
3. 选择图像并点触 。
4. 点触 **用作**并从以下选项中选择：
 - **墙纸**：设为待机屏幕的墙纸。
 - **联系人图像**：将图像分配给联系人列表中的某人，当其呼叫时，您的手机上会显示该图片。

调整图像

可以在不损坏照片质量的前提下对微光照片进行调整。

1. 点触 ，然后点触  **娱乐**。
2. 点触 **我的文档**，然后选择 **我的图像**。



打印图像

1. 点触 ，然后点触 **娱乐**。
2. 点触 **我的文档**，然后选择 **我的图像**。
3. 选择图像并点触 。
4. 点触 **打印**，然后再 **蓝牙**和 **图片打印机**之间选择。

您可以通过蓝牙或连接到图片打印机兼容的打印机打印。



移动或复制图像

您可以在手机内存和存储卡之间移动或复制图像。您可能需要执行此操作以释放其中一个存储位置的存储空间，或保护图像不丢失。

1. 点触 ，然后点触  **娱乐**。
2. 点触 **我的文档**，然后选择 **我的图像**。
3. 选择图像并点触 。
4. 选择 **移动**或 **复制**。



创建幻灯片

如果要在手机上查看所有图像，您可以创建一个幻灯片显示，这样，您无需对每张图像都执行打开和关闭操作。

1. 点触 ，然后点触  **娱乐**。
2. 点触 **我的文档**，然后选择 **我的图像**。
3. 点触 ，然后点触 **幻灯片显示**。

查看内存状态

您可以查看已用存储空间和剩余存储空间。



1. 点触 ，然后点触  **娱乐**。
2. 点触 **我的文档**，然后选择 **我的图像**。
3. 点触 ，然后点触 **内存管理器**。
4. 选择 **手机内存**或**外部存储卡**。

如果您没有插入存储卡，则无法选择外部存储器。

声音

我的声音文件夹包含“下载的声音”、**默认声音**和**录音**。在此，您可以管理、发送或将声音设为铃声。



使用声音

1. 点触 ，然后点触  **娱乐**。
2. 点触 **我的文档**，然后点触 **我的声音**。
3. 选择 **默认声音**或**录音**。
4. 选择一个声音，随即将播放此声音。
5. 点触 ，然后选择**用作**。
6. 从**语音铃声**、**视频铃声**、**信息提示音**、**开机铃声**或**关机铃声**中选择。

视频

我的视频文件夹显示已下载的视频以及手机中录制的视频列表。

观看视频

1. 点触 ，然后点触  **娱乐**。
2. 点触 **我的文档**，然后点触 **我的视频**。
3. 选择要播放的视频

暂停视频时使用选项

在暂停模式下点触  并从以下选项中选择：

- **发送：**以信息、电子邮件形式或通过蓝牙发送视频。
- **删除：**删除视频。
- **编辑：**提供一系列编辑选项。
- **文件信息：**查看名称、大小、日期、类型、长度和保护信息。

TV 输出数据线需单独购买。

发送视频剪辑

1. 选择视频，然后点触 。
2. 点触**发送**并从**信息、电子邮件**或**蓝牙**中选择。
3. 如果选择**信息**或**电子邮件**，视频剪辑将被附加到信息中，您可以照常撰写和发送信息。如果选择**蓝牙**，手机将提示您打开蓝牙并搜索要将视频发送至的设备。

使用视频选项菜单



从**我的视频**文件夹，您可以选择以下选项：

- **发送：**向朋友发送视频。
- **移动：**将视频剪辑从手机内存移至存储卡，或从存储卡移至手机内存。
- **复制：**将视频剪辑从手机内存复制到存储卡，或从存储卡复制到手机内存。
- **删除：**删除视频。
- **重命名：**重命名视频。
- **新建文件夹：**在“我的视频”文件夹中创建一个新的文件夹。
- **排序方式：**按日期、类型或名称排列视频。
- **列表视图/网格视图：**按列表类型或网格类型查看菜单。
- **文件夹信息：**查看每个文件夹的信息。
- **内存管理器：**查看内存状态。
- **全部删除：**删除所有视频。

游戏和应用程序

您可以为手机下载新游戏和应用程序，它们将在闲顿时为您带来乐趣。

玩游戏



1. 点触 ，然后点触  **娱乐**。
2. 点触 **游戏和应用程序**。
3. 点触 **我的应用程序**。
4. 点触“游戏或应用程序”文件夹。
5. 选择并点触一个游戏或应用程序以启动。

使用选项菜单

在**游戏和应用程序**文件夹中，可以使用以下选项：

- **新建文件夹**：在有**游戏或应用程序**中创建文件夹
- **排序方式**：按**日期、大小或名称**设置权限对游戏和应用程序排序。
- **内存管理器**：查看内存状态（手机或外部存储卡）。



安装 Java 游戏和应用程序

1. 点触 ，然后点触  **娱乐**。
2. 点触 **我的文档**，然后选择 **其它** 或 **外部存储器**。如果插入新存储卡，您可以选择 **外部存储器** 菜单。
3. 选择您要安装的文件（*.jad 或 *.jar），然后点触 **安装**。

Flash 内容

“Flash 内容”文件夹包含所有默认和下载的 SWF 文件。

查看 SWF 文件

1. 点触 ，然后点触  **娱乐**。
2. 点触 **我的文档**，然后点触 **Flash 内容**。
3. 选择要查看的文件。

查看 SWF 文件时使用选项

点触  并从以下选项中选择：

- **播放/暂停**：播放或暂停 Flash 文件。
- **静音**：关闭声音。
- **发送**：以**多媒体、电子邮件**形式或通过**蓝牙**发送文件。
- **主屏主题**：将文件设为墙纸。
- **文件信息**：查看文件的名称、大小、日期、时间、类型和保护。
- **删除**：删除选定的文件。

文档

从文档菜单中，您可以查看所有文档文件。在此，您可以查看 Excel、PowerPoint、Word、文本和 PDF 文件。您可以以手指放大或缩小。



将文件传输到手机

蓝牙可能是将文件从计算机传输到手机最简单的方法。您也可以通过同步数据线使用 LG PC 套件。

使用蓝牙传输：

1. 请确保手机和计算机都已打开蓝牙，彼此可见。
2. 通过蓝牙，使用计算机发送文件。
3. 文件发出后，您必须点触**是**在您的手机上接受它。
4. 文件应出现在**文档**或**其它**文件夹中。

查看文件



1. 点触 ，然后点触  **娱乐**。
2. 点触**我的文档**，然后点触**文档**。
3. 选择文档，然后点触**查看**。

其它





其它文件夹用于存储非图片、声音、视频、游戏或应用程序文件。其使用方式与**文档**文件夹相同。当您把文件从计算机传输到手机时，您可能发现文件保存在**其它**而不是**文档**文件夹中。

如果这样，您可以移动文件。

将文件从“其它”文件夹移到“文档”文件夹：



1. 点触 ，然后点触  **娱乐**。
2. 点触**我的文档**，然后点触**其它**。
3. 选择文件，然后点触 。
4. 点触**移动**，然后再次点触**移动**。

创建电影

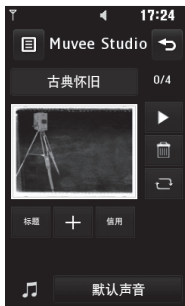
1. 点触 ，然后点触  **娱乐**。
2. 点触 **Muvee 工作室**。
3. 点触  以添加图像。点触您要包含其中的图像，然后选择**插入**。
4. 点触样式标签，然后选择“Muvee 样式”。
5. 点触**播放**按钮观看您创建的内容。
6. 点触 ，然后点触**排序**以排序。
7. 点触 ，然后点触**保存位置**以选择电影的保存位置。



音乐

LG KF900 拥有内置的音乐播放器，因此，您可以播放所有喜爱的曲目。要进入音乐播放器，请依次点触 、 **娱乐**和**音乐**。您可以在此访问多个文件夹：

- **最近播放：**查看您最近播放的所有歌曲。
- **所有曲目：**包含手机中的所有歌曲。
- **艺术家：**按艺术家浏览音乐集合。
- **专辑：**按专辑浏览音乐集合。
- **流派：**按流派浏览音乐集合。
- **播放列表：**包含您创建的任何播放列表。
- **随机曲目：**以随机顺序播放您的曲目。







将音乐传输到手机

将音乐传输到手机的最轻松的方法是通过蓝牙或同步数据线。

您也可以使用 LG PC 套件，有关详细信息，请参阅第 65 页。使用蓝牙传输：

1. 请确保双方设备都已打开蓝牙，对对方可见。
2. 选择另一个设备上的音乐文件，选择通过蓝牙发送。
3. 文件发出后，您必须点触是在您的手机上接受它。
4. 文件应显示在**音乐 > 所有曲目**中。

播放歌曲

1. 点触 ，然后点触  **娱乐**。
2. 点触**音乐**，然后点触**所有曲目**。
3. 选择您要播放的歌曲，然后点触**播放**。
4. 点触  暂停歌曲。
5. 点触  以跳到下一首歌曲。
6. 点触  以跳到上一首歌曲。
7. 点触 ，返回到**音乐**菜单。

要在聆听音乐时更改音量，请点触 。

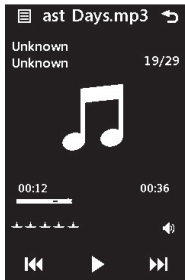



播放音乐时使用选项

点触  并从以下选项中选择:

- **最小化:** 隐藏音乐播放器屏幕, 以便您可以继续照常使用手机。
- **转到我的音乐:** 查看您的音乐文件
- **均衡器:** 调节声音首选项
- **发送:** 以信息形式或通过蓝牙发送歌曲
- **用作:** 将歌曲用作来电铃声、视频铃声、信息提示音、开机或关机音
- **文件信息:** 查看歌曲的名称、大小、日期、时间、类型、长度、保护和版权等信息。

创建播放列表

您可以从**所有曲目**文件夹中进行选择, 以创建自己的播放列表。



1. 点触 , 然后点触  **娱乐**。
2. 点触**音乐**, 然后点触**播放列表**。
3. 点触**新建播放列表**, 输入播放列表名称, 然后点触保存。
4. 此时会显示“所有曲目”文件夹。点触所有要包含在播放列表中的歌曲; 这些曲目名称旁边将显示一个勾号。
5. 点触**完成**。

要播放播放列表, 请选择列表, 然后点触播放。



要另外添加一个播放列表, 然后点触“添加新的播放列表”。

编辑播放列表

您可能随时想要向播放列表添加新歌曲或从中删除歌曲。要执行此操作, 您可以编辑播放列表。

1. 点触 , 然后点触  **娱乐**。
2. 点触**音乐**, 然后点触**播放列表**。
3. 选择播放列表。
4. 点触  并选择:
 - **新增歌曲:** 将更多歌曲添加到播放列表。标记所需的歌曲, 然后点触**完成**。
 - **删除:** 从播放列表中删除歌曲。点触是确认。
 - **内存状态:** 查看内存状态。
 - **全部删除:** 从播放列表中删除所有曲目。

删除播放列表

1. 点触 , 然后点触  **娱乐**。
2. 点触**音乐**, 然后点触**播放列表**。
3. 点触 , 然后点触**删除**或**全部删除**从播放列表中删除所有歌曲。

使用收音机



LG KF900 拥有 FM 收音机功能, 以便您转到喜爱的电台并收听无线广播。

要收听收音机, 您需要插入耳机。将耳机插入耳机插槽 (与插入充电器的插槽相同)。

搜索电台

您可以手动或自动微调电台。搜索后，它们将保存为特定频道编号，这样，您就不用重复进行微调。您可以在手机中最多保存 50 个频道。



自动微调：

1. 点触 ，然后点触  娱乐。
2. 点触 **FM 收音机**，然后点触 。
3. 点触 **自动微调**，然后点触 **是**。手机将自动为找到的电台分配一个频道编号。



您也可以手动微调电台：使用  和显示在电台频率旁边的 ，或拖动触摸屏上的调谐器。

您还可以通过使用  和  搜索下一个电台。

重设频道

1. 点触 ，然后点触  娱乐。
2. 点触 **FM 收音机**，然后点触 。
3. 选择 **重设** 以重设当前频道，或选择 **全部重设** 以重设所有频道。每个频道的开始频率将返回为 87.5Mhz。



收听收音机

1. 点触 ，然后点触  娱乐。
2. 点触 **FM 收音机**，然后点触您要收听的电台的频道编号。

要提高收音机接收质量，请伸展耳机线，它具有收音机天线的功能。



管理器

将事件添加到日历中

1. 从待机屏幕选择 ，然后点触  “实用工具”，并选择“管理器”。
选择“日历”。
2. 选择您要添加事件的日期。
3. 点触 ，然后选择“添加事件”。
4. 点触“类别”，然后从“约会”、“周年纪念”或“生日”中选择。
查看日期并输入事件开始的时间。
5. 对于约会和周年纪念，请在下面的“时间”和“日期”框中输入事件结束的时间和日期。
6. 如果您要为事件添加主题或备注，请点触“备注”，键入备注后点触“保存”。
7. 设置“闹钟”和“重复”。
8. 选择“保存”，您的事件将保存在日程表中。方形光标标记已保存事件的日期，在事件开始时间会有闹钟提醒，以便您进行安排。

您可以在日历中设置假期。一次性点触您要休假的每一天，然后点触  并选择“设置假期”。假期中的每一天都将变为红色。



更改默认日历视图

1. 从待机屏幕选择 ，然后点触  “实用工具”，并选择“管理器”。
选择“设置”。
2. 点触“日历”并从“默认视图”中选择“月视图”或“周视图”。
3. 设置“周起始日”以设置一周的开始那一天。
4. 按“保存”确认您的选择。

向任务列表添加项目

1. 从待机屏幕选择 ，然后点触“实用工具”，并选择“管理器”。
2. 选择“添加任务”。
3. 为任务项设置日期、添加备注或选择优先级：“高”、“中”或“低”。
4. 选择“保存”以保存任务列表项。



更改任务项

1. 从主屏选择 ，然后选择  “实用工具”和“管理器”。选择“任务”。
2. 选择您要共享的任务项，然后点触 。
3. 选择“发送”。您可以通过文本信息、多媒体信息、电子邮件或蓝牙共享任务项。



提示：您可以将日历备份在计算机上或与计算机同步。

使用日期计算器



日期计算器是一款便捷的工具，有助于您计算特定天数后的日期。例如，2007 年 10 月 10 日后 60 天是 2007 年 9 月 12 日。这有助于确保不误期。

1. 从待机屏幕选择 ，然后点触  “实用工具”，并选择“管理器”。
2. 选择“日期计算器”。
3. 在“自”选项卡中，设置所需日期。
4. 在“之后”选项卡中，设置天数。
5. 此时会在下面显示预定日期。

设置闹钟

1. 从待机屏幕选择 ，然后点触  “实用工具”，并选择“闹钟”。
2. 点触“添加闹钟”。
3. 设置您希望闹钟响起的时间，然后点触“设置时间”。
4. 选择您希望闹钟响起的方式：重复一次、每天、星期一至星期五、星期一至星期六、星期六至星期天、节假日除外或选择工作日。
图标指示您选择的工作日。
5. 选择“设置闹钟类型”为您的闹钟选择一个类型。
6. 点触“闹钟铃声”，然后从“我的声音”或“外部存储器”中选择一个声音。要听声音，请点触声音，然后点触 。
7. 为闹钟添加备忘录。键入备忘录后，点触“保存”。
8. 最后，您可以设置暂停间隔：5、10、20、30 分钟、1 小时或关。
9. 设置闹钟后，请点触“保存”。



添加备忘录

1. 从待机屏幕选择 ，然后点触  “实用工具”，并选择“添加备忘录”。
2. 键入备忘录，然后选择“保存”。
3. 在您下一次打开备忘录应用程序时，屏幕上将显示此备忘录。





您可以编辑现有备忘录。选择您要编辑的备忘录，然后键入更改。

语音备忘录

使用录音机录制语音备忘录或其它声音。

1. 点触 ，然后点触  “实用工具”。
2. 点触“语音备忘录”，然后点触  并从以下选项中选择：
 - **设置**
 - **长度：** 设置录音长度。从彩信大小、1分钟或无限制中选择。
 - **质量：** 选择声音质量。从“超精细”、“精细”或“标准”中选择。
 - **存储位置：** 查看每个存储器的当前状态。
 - **转到我的声音：** 在我的声音中打开“录音”文件夹。

录制声音或语音

1. 点触 ，然后点触  “实用工具”。
2. 点触“语音备忘录”。
3. 点触  开始录音。
4. 点触  结束录音。
5. 点触  收听录音。

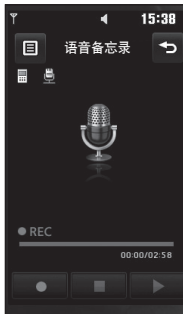



发送录音



1. 完成录制后，请点触 。
2. 点触“发送方式”并从“信息”、“电子邮件”或“蓝牙”中选择。如果选择“信息”或“电子邮件”，录音将被添加到信息中，您可以照常撰写或发送信息。如果选择“蓝牙”，手机可能提示您打开蓝牙。

完成录音后，请点触  并从“发送方式”、“文件”>“重命名”、“删除”、“用作”（将录音用作铃声）或“转到我的声音”中选择。



使用计算器

1. 从待机屏幕选择 ，然后点触  “实用工具”，并选择“工具”。
2. 选择“计算器”。
3. 点触数字键以输入数字。
4. 对于简单计算，点触您所需的函数（+，-，*，/），然后点触 =。
5. 对于较复杂的计算，请点触  并从 sin、cos、tan、log、ln、exp、deg 或 rad 等中选择。



换算单位

1. 从待机屏幕选择 ，然后点触  “实用工具”，并选择“工具”。
2. 选择换算器。
3. 选择要换算的内容：币种、面积、长度、重量、温度、体积或速率。
4. 随后，您可以选择单位，输入要换算的初始值，然后选择要换算的目标单位。
5. 屏幕上将显示相应的值。

使用秒表

1. 从待机屏幕选择 ，然后点触  “实用工具”，并选择“工具”。
2. 选择秒表。
3. 点触开始启动计时器。
4. 如果您要记录时间，请点触。
5. 点触“停止”结束计时器。
6. 点触继续从您停止的时间重新开始秒表，或点触重设重新开始计时。



向世界时间添加城市

1. 从待机屏幕选择 ，然后点触  “实用工具”，并选择“工具”。
2. 选择世界时间。
3. 点触  图标，然后选择“添加城市”。并在此选择您需要新增的城市。

电脑同步

您可以使用手机同步电脑，以确保所有重要信息和日期匹配，同时做好备份。

在计算机上安装 LG PC 套件

1. 从待机屏幕选择 ，然后点触  **设置**。
2. 选择**连接**，然后选择 **USB** 连接模式。
3. 点触**音乐同步**。
4. 选择安装程序运行的语言，然后单击**确定**。
5. 根据屏幕说明完成 LG PC 套件安装程序向导。
6. 安装完成后，桌面上将显示 LG PC 套件图标。

连接手机和电脑

1. 将 USB 数据线连接到手机和电脑。
2. 双击桌面上的 **LG PC 套件** 图标。
3. 单击**连接向导**，然后单击 **USB**。
4. 单击**下一步**，再单击**下一步**，最后单击**完成**。
现在，手机与电脑已连接。

备份和恢复手机信息

1. 如上所述，将手机连接到电脑。
2. 单击**备份**图标，选择**备份**或**恢复**。
3. 标记您要备份或恢复的内容。选择您要保存备份信息的位置，或恢复信息的位置。单击**确定**。
4. 您的信息将备份。

在电脑上查看手机文件

1. 如上所述，将手机连接到电脑。
2. 单击**内容**图标。
3. 手机中保存的所有文档、Flash 内容、图像、声音和视频将显示在“LG 手机”文件夹屏幕中。

在电脑中查看手机内容有助于您排列文件、整理文档或删除不再需要的内容。

同步电话本

1. 将手机连接到电脑。
2. 单击**电话本**图标。
3. 电脑中将导入并显示 USIM 卡和手机中保存的所有联系人。
4. 单击**文件**，然后选择**保存**。现在，您可以选择要保存电话本的位置。

要备份保存在 USIM 卡中的电话本，请单击电脑屏幕左侧的“SIM 卡”文件夹。选择屏幕顶部的编辑，然后选择全选。右键单击联系人，然后选择“复制到电话本”。现在，请单击屏幕左侧的手机文件夹，此时将显示您的所有号码。

同步信息

1. 将手机连接到电脑。
2. 单击**信息**图标。
3. 所有电脑和手机信息将显示在屏幕上的文件夹中。
4. 使用屏幕顶部的工具栏整理信息。

将手机用作 Mass Storage 设备

只有插入存储卡时，您的手机才可以用作 Mass Storage 设备。

1. 断开手机与电脑的连接。
2. 从待机屏幕选择 ，然后点触**设置**。
3. 选择**连接**，然后选择 **USB 连接** 模式。
4. 点触 **Mass Storage**。
5. 将手机连接到电脑。此时手机将显示：**正作为 Mass Storage 连接...**，随后将显示**已以 Mass Storage 模式连接**。传输期间不要断开连接。
6. 所有手机文件将自动保存在 PC 硬盘中。

要启动 Mass Storage，必须将手机从电脑上拔下。

Mass Storage 将仅备份保存在存储卡中的内容，而不备份手机内存中的内容。要传输手机内存中的内容（如，电话本），您需要使用“电脑同步”进行同步。

使用 iSync

透过提供的光盘安装 iSync plug-in 程序，请透过蓝芽或和 USB 连接，这支持 Machintosh 计算机和手机安装档案。要透过蓝芽同步，需要配对 Machintosh 计算机和手机。

假如需要透过 USB 连接设定，请在菜单的 USB 连接模式选择 iSync。

DivX Converter

安装作为电脑同步软件、在同一 CD 中提供的 DivX Converter。

安装后，请从电脑的程序文件中选择 DivX，然后，依次选择“DivX Converter”和“Converter”。

此时将打开“Converter”应用程序。使用应用程序中的箭头将转换格式更改为“手机”。如果右键单击应用程序框，选择“首选项”，您可以更改保存转换文件的位置。准备好转换文件后，将文件拖放至应用程序以进行初始分析即可。随后，您需要选择“Convert”以开始转换过程。转换过程完成后，会显示一则“转换已完成”提示消息。



现在可使用 Mass Storage 功能将转换的文件传输到手机中（有关详细信息，请参阅第 65 页），或使用电脑同步软件上载内容

网络

浏览器

浏览器为您提供了一个涵盖游戏、音乐、新闻、体育、娱乐和下载的缤纷世界，您可以快速、直接地通过手机访问。畅行无阻、精彩无限。



访问网页

1. 从待机屏幕选择 ，然后点触  “实用工具”，并选择“浏览器”。
2. 要直接访问浏览器主页，请选择“主页”。或者，选择输入地址并键入所需的 URL，然后选择“连接”。

连接此服务并下载内容时，可能会产生额外费用。查看网络提供商要求的数据付费。

添加并访问书签

为了轻松地访问收藏的网站，您可以添加书签并保存网页。

1. 从待机屏幕选择 ，然后点触  “实用工具”，并选择“浏览器”。
2. 选择“书签”。此时屏幕上将出现一个书签列表。
3. 要添加新书签，请点触“添加书签”。输入书签名称和 URL。
4. 点触“保存”。现在，您添加的书签将显示在书签列表中。
5. 要访问书签，点触书签后点触“连接”即可。您将连接到书签。

使用 RSS 阅读器



RSS（简易供稿）是一种网络订阅源格式，可用于发布最近更新的内容，如博客、新闻标题或播客。RSS 文档通常被称为订阅源、网络订阅源或频道，它包含相关网站的内容摘要或完整文本。RSS 使人们可以以主动方式随时关注其感兴趣的网站，而无需手动查看。

用户订阅源的方式：将订阅源的链接输入阅读器，或单击浏览器中的 RSS 图标即可开始订阅流程。阅读器将定期检查用户订阅的源以查看新内容并下载找到的任何更新。



保存页面

1. 如上所述，访问所需网页。
2. 点触  并选择“保存此页面”。
3. 为网页输入一个名称，便于您轻松识别。
4. 点触“保存”。



访问已保存页面

1. 从待机屏幕选择 ，然后点触  “实用工具”，并选择“浏览器”。
2. 选择“已保存页面”。
3. 选择所需页面，随即将打开该页面。

查看浏览器历史记录

1. 从待机屏幕选择 ，然后点触  “实用工具”，并选择“浏览器”。选择“历史记录”。
2. 此时将显示一个您最近访问过网页的标题列表。要访问其中一个网页，只需选择所需页面。

更改网络浏览器设置

1. 从待机屏幕选择 ，然后点触  “实用工具”，并选择“浏览器”。选择设置。
2. 您可以选择以编辑网络设定、外观设置、缓存、Cookie、安全性，或者，您可以选择“恢复初始设定”以重置所有设置。
3. 您可以轻松将这些设置为开或关，点触图标即可。

将手机用作调制解调器

KF900 可以同时用作电脑的调制解调器，使您在无法使用有线连接时仍可访问电子邮件和互联网。您可以使用 USB 数据线或蓝牙。

连接 USB 数据线：

1. 确保电脑上已经安装了 LG PC 套件。
2. 用 USB 电缆连接 KF900 和您的电脑并启动 LG PC 套件软件。
3. 单击电脑上的“通信”。然后，单击“设置”并选择“调制解调器”。
4. 选择“LG Mobile USB 调制解调器”，然后选择“确定”。此时将在屏幕上打开。
5. 单击“连接”，您的电脑将与 KF900 之间建立连接。

有关使用 LG PC 套件同步的详细信息，请参阅第 65 页。

使用蓝牙:

1. 确保已打开蓝牙并在电脑和 KF900 上均可见。
2. 配对电脑和 KF900, 以便需要通行码才能建立连接。
3. 使用 LG PC 套件上的连接向导创建一个活动的蓝牙连接。
4. 单击电脑上的“通信”。然后, 单击“设置”。
5. 单击“调制解调器”。
6. 选择 Standard Modem over Bluetooth link, 然后单击“确定”。此时将在屏幕上打开。
7. 单击“连接”, 您的电脑将与 KF900 之间建立连接。



有关蓝牙的详细信息, 请参阅第 72 页。

设置

使用此文件夹，您可以调整设置以使 KF900 更具个性化。

有关通话设置的信息，请参阅第 25 页。

更改屏幕设置



1. 点触 ，然后选择  **设置**。
2. 点触 **屏幕设置**，然后从以下选项中选择：
 - **墙纸**：为待机屏幕选择主题。
 - **顶层菜单**：待机屏幕上显示的手机菜单。
 - **拨号**：调整数字大小和颜色。
 - **字体**：调整字体大小。

背景灯打开时间越长，电池耗电量就越大，您可能需要更频繁的对手机进行充电。

- **背景灯**：选择背景灯持续时间。
 - **亮度**：调整屏幕亮度。
 - **手机主题**：快速更改屏幕整体外观。
 - **问候语信息**：选择开或关，然后填写问候语信息。
3. 点触 **保存** 以保存设置。

更改情景模式



您可以在待机屏幕上快速更改情景模式。点触顶部的状态摘要栏及情景模式标签即可。使用设置菜单，您可以个性化每个情景模式设置。

1. 按 ，然后选择  **设置**。
2. 点触 **情景模式**，然后选择您要编辑的情景模式。
3. 随后，您可以更改列表中可用的所有声音和提示选项，包括来电/视频铃声和音量、信息提示音、屏幕声音设置等。

更改手机设置

您可以根据自己的需要，随心所欲地对 KF900 进行调节。

要在选项列表中滚动，请点触所见的最后一个条目，然后使用手指向上滑过屏幕。列表向上滚动，您将看到更多条目。

1. 点触 ，然后选择  **设置**。
2. 点触 **手机设置**，然后从下表中选择。
 - **日期和时间** - 调整日期和时间设置，或者，选择在旅行时或针对夏令时自动更新时间。
 - **省电**：选择 **开**、**关**和**自动**以切换初始省电设置。
 - **语言**：更改 KF900 的显示语言。
 - **自动键盘锁**：在待机屏幕下自动锁定键盘。
 - **安全性**：调整您的安全设置，包括 PIN 码和手机锁。

- **内存管理器:** 有关详细信息, 请参阅第 72 页的使用内存管理器。
- **重设设置:** 将所有设置重置到其出厂设置。
- **信息:** 查看 KF900 的技术信息。

更改触式键盘设置

您可以更改触式键盘的设置值。点触 , 然后选择 **触摸设置**。

- **触摸类型:** 将触摸类型更改为: 振动、提示音、振动+提示音、无反锁。
- **触摸音:** 更改触摸屏幕时的提示音。
- **音量:** 控制音量。
- **触摸振动:** 更改振动类型。
- **振动音量:** 控制振动力度。

更改连接设置

网络运营商已为您设置连接设置, 因此, 您开机即可使用手机。如果要更改设置, 请使用此菜单。

点触 , 然后点触  **设置**。点触 **连接**。

- **网络设置:** KF900 将自动连接到首选网络。
要更改这些设置, 请使用此菜单。
- **互联网网络设定:** 设置连接到互联网的网络设定。
- **接入点:** 网络运营商已保存此信息。您可以使用此菜单添加新的接入点。
- **分组数据连接:** 设置分组数据连接。

- **USB 连接模式:** 选择数据服务并使用 LG PC 套件软件同步 KF900 以复制手机中的文件。

如果使用带 Windows Media Player 的音乐同步, 请在此菜单中选择“音乐同步”。音乐同步仅可用于音乐内容。如果要使用外部存储器同步, 您可以将“外部存储器”用作首选存储器。如果要使用内部存储器同步, 您可以将“内部存储器”用作首选存储器。

选择图片打印机以打印“我的文档”菜单中的数据。始终询问意味着菜单会始终提供一个 USB 连接选项。

- **TV 输出:** 要将 KF900 连接到 TV, 请选择 PAL 或 NTSC。
 - **流媒体设置:** 网络运营商已保存此信息。您可以对其进行编辑以更改。
 - **Divx VOD 注册:** 安装作为电脑同步软件、在同一 CD 中提供的 DivX Converter。
- 安装后, 请从电脑的程序文件中选择 DivX, 然后, 依次选择“DivX Converter”和“Converter”。

TV 输出数据线需单独购买。

- 关于 DivX 视频: DivX® 是由 DivX, Inc. 开发的一种数码视频格式。是播放 DivX 视频的 DivX 官方认证设备。
- 关于 DivX VIDEO-ON-DEMAND: 要播放 DivX Video-on-Demand (VOD) 内容, 必须先向 DivX 注册此 DivX® 认证设备。首先, 将为您的设备生成 DivX VOD 注册码, 在注册过程中, 需要提交此注册码。[重要: DivX VOD 内容受 DivX DRM (数字版权管理) 系统保护, 该系统对已注册的 DivX 认证设备有播放限制。如果您尝试播放未经授权的 DivX VOD 内容, 会收到“认证错误”消息且无法播放内容。] 有关详细信息, 请访问 www.divx.com/vod。

使用内存管理器

KF900 有三种可用存储器: 手机、USIM 卡和外部存储卡 (您可能需要单独购买存储卡)。

您可以使用内存管理器确定每种存储器的使用方式以及查看可用空间。



点触 , 然后点触  **设置**。选择 **手机设置**, 然后选择 **内存管理器**。

- **手机公用内存:** 查看 KF900 中针对以下各项的可用内存: 图片、声音、视频、Flash、彩信、电子邮件、Java 应用程序、其它。
- **手机剩余内存:** 查看手机目前针对以下各项的可用内存: 短信、电话本、日历、任务列表、备忘录、闹钟、通话记录、书签及其它。
- **USIM 卡内存:** 查看 USIM 卡的可用内存。

- **外部存储器:** 查看外部存储卡的可用内存 (您可能需要单独购买存储卡)。
- **主存储器设置:** 选择项目的首选保存位置。

有关安装存储卡的信息, 请参阅第 13 页。

使用飞行模式

通过依次选择  和  **设置** 打开飞行模式。点触 **情景模式**, 然后选择 **飞行模式**。飞行模式下, 您不能拨打电话、连接到互联网、发送信息或使用蓝牙。

使用蓝牙发送和接收文件

蓝牙适用于在无线条件下发送和接收文件, 连接快速且方便。您也可以连接蓝牙耳机拨打和接听电话。

发送文件:



1. 打开要发送的文件, 通常是照片、视频或音乐文件。
2. 点触  并选择 **发送**。
选择 **蓝牙**。
3. 如果已配对蓝牙设备, KF900 将不会自动搜索以配对其它蓝牙设备。否则, KF900 将搜索范围内其它启用了蓝牙的设备。
4. 选择您要向其发送文件的设备, 然后点触 **选择**。
5. 您的文件将被发送。

注意进度栏, 确保文件已发送。

接收文件:

1. 要接收文件，您的蓝牙必须为**开且可见**。有关详细信息，请参阅下面的“更改蓝牙设置”。
2. 手机会提示您一条信息，是否接收来自其他发件人的文件。点触“是”以接收文件。
3. 您可以查看文件的保存位置，可以选择**查看文件**或**用作墙纸**。文件通常保存在“媒体相册”中的相应文件夹。

更改蓝牙设置:

1. 点触 ，然后选择  **设置**。
2. 选择**蓝牙**，然后点触  并选择**设置**。
进行更改:
 - **我的设备可见性:** 选择**可见**、**隐藏**或**可见 1 分钟**。
 - **我的设备名称:** 为您的 KF900 输入一个名称。
 - **支持的服务:** 选择在其它关联服务中如何使用蓝牙。
 - **远程 SIM 卡模式:** 开/关
 - **我的地址:** 显示您的蓝牙地址。

与其它蓝牙设备配对

要将您的 KF900 与其它设备配对，您可以设置受通行码保护的连接。这意味着配对更加安全。

1. 查看蓝牙是否为**开且可见**。您可以在**设置**菜单中更改可见性。
2. 点触**搜索**。
3. KF900 将搜索设备。搜索完成时，屏幕上将显示**刷新**。
4. 选择您要与之配对的设备，输入通行码，然后点触**确定**。
5. 随后，您的手机将连接到其它设备，您可以在该设备上输入相同的通行码。
6. 现在，受通行码保护的蓝牙连接已经准备就绪了。

使用蓝牙耳机

1. 查看蓝牙是否为**开且可见**。
2. 根据耳机随附的说明书将耳机置于配对模式下并配对设备。
3. 点触**始终询问**或**允许而不询问**，然后点触**是立即连接** KF900 即自动转到“耳机”情景模式。

有关蓝牙接听模式的详细信息，请参阅第 25 页，以便您可以控制接听来电的方式，以及何时连接蓝牙耳机。

WiFi

无线管理器能让您管理设备上的 Wi-Fi Internet。它能允许手机连接本地无线网络，或者无线访问 Internet。Wi-Fi 相较于蓝牙无线技术，速度更快、覆盖范围也更广。

KF900 支持 WEP、WPA-PSK/2 加密，不支持 EAP、WPS 加密。如果您的 Wi-Fi 服务提供商或网络管理员为网络安全设置了加密，您应在弹出窗口中输入密钥。如果未设置加密，不会显示此弹出窗口。如果您不知道密钥，需要咨询 Wi-Fi 服务提供商或网络管理员。

配件

这些配件随 KF900 提供。

充电器



USB线和光碟

在 KF900 和电脑间建立连接并同步。



电池



用户指南

了解更多关于 KF900 的信息。



立体声耳机



- 务必使用正品 LG 配件。
- 否则可能导致保修失效。
- 在不同地区提供的配件可能不同；如需进一步查询有关情况，请与我们的地区服务公司或代理联系。

网络服务

本指南中描述的无线手机适用于 GSM 850、E-GSM 900、DCS 1800、PCS1900 和 W-CDMA 网络。

本指南中包含的一系列功能称为网络服务。这些服务是由您的无线服务提供商提供的特殊服务。在利用这些网络服务之前，必须先向您的服务提供商预订，并获取使用说明。

技术参数

一般

产品名称: KF900

系统: GSM 850 / E-GSM 900 / DCS 1800 / PCS 1900 / W-CDMA

外部环境

最高温度: +55° C (放电)

+45° C (充电)

最低温度: -10° C

故障排除

本章列出了您在使用手机过程中可能遇到的一些问题。对于某些问题，您可能需要致电服务提供商，但是大部分问题，您都可以执行解决。

信息	可能原因	可行解决措施
SIM 卡错误	手机中无 SIM 卡或 SIM 卡插入不正确。	请确保正确插入 SIM 卡。
无网络连接	信号弱 不在 GSM 网络中	移到靠近窗户或空旷地区的较高位置。检查服务提供商覆盖图。
代码不匹配	要更改安全码，您需要在输入后再确认一次新的安全码。两次输入的代码不匹配。	请与提供商联系。
无法设置功能	服务提供商不支持或需要注册	请与提供商联系。
无法拨打电话	拨号错误 插入的新 SIM 卡达到尝试次数上限	新网络未获得授权。查看新的限制。与服务提供商联系或重新设置 PIN 2 的限制。
手机无法打开	按开/关键时间过短 电池电量空 电池触点脏	请按开/关键至少两秒钟。 为电池充电。检查显示屏上的充电指示灯。 清洁触点。
充电错误	电池电量空 温度超出范围 触点问题 无电源电压 充电器故障 错误充电器 电池故障	为电池充电。 确保外部环境温度适当，稍等片刻，然后重新充电。 检查电源，连接到手机。检查电池触点，如果需要，请清洁。 插入其它插口，或检查电压。 如果充电器不发热，请替换。 请仅使用正品 LG 配件。 替换电池。

信息	可能原因	可行解决措施
手机无网络	信号太弱	将自动重新连接到其它服务提供商。
不允许输入号码	已打开固定拨号功能。	检查设置。

Declaration of Conformity



Suppliers Details

Name

LG Electronics Inc

Address

LG Electronics Inc, LG Twin Towers 20,
Yeouido-dong, Yeongdeungpo-gu, Seoul, Korea 150-721

Product Details

Product Name

GSM 850 / E-GSM 900 / DCS 1800 / PCS 1900 / W-CDMA Terminal Equipment

Model Name

KF900

Trade Name

LG



Applicable Standards Details

R&TTE Directive 1999/5/EC

EN 301 489-01 V1.6.1, EN 301 489-07 v1.3.1, EN 301 489-17 v1.2.1, EN 301 489-24 V1.3.1
EN 301 511 V9.0.2
EN 301 908-1 V3.2.1 EN 301 908-2 V3.2.1
EN 50360/EN 50361:2001
EN 60950-1 : 2001
EN 300 328 V1.7.1

Supplementary Information

The conformity to above standards is verified by the following Notified Body(BABT)

BABT, Balfour House, Churchfield Road, Walton-on-Thames, Surrey, KT12 2TD, United Kingdom
Notified Body Identification Number : 0168

Declaration

I hereby declare under our sole responsibility that the product mentioned above to which this declaration relates complies with the above mentioned standards and Directives

Name

Issued Date

Seung Hyoum, Ji / Director

15. Oct. 2008

LG Electronics Inc, Amsterdam Office
Veluwezoom 15, 1327 AE Almere, The Netherlands
Tel : +31 - 36- 547 - 8940, e-mail : seokim @ lge.com

Signature of representative

| KF900 | USER GUIDE

Some of the contents in this manual may differ from your phone depending on the software of the phone or your service provider.



Disposal of your old appliance

1. When this crossed-out wheeled bin symbol is attached to a product it means the product is covered by the European Directive 2002/96/EC.
2. All electrical and electronic products should be disposed of separately from the municipal waste stream via designated collection facilities appointed by the government or the local authorities.
3. The correct disposal of your old appliance will help prevent potential negative consequences for the environment and human health.
4. For more detailed information about disposal of your old appliance, please contact your city office, waste disposal service or the shop where you purchased the product.

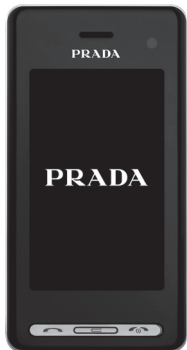

CONTENTS

Guidelines for safe and efficient use

Set up

11 GETTING TO KNOW YOUR PHONE

12 Open view

14 INSTALLING THE USIM AND BATTERY

16 MEMORY CARD

Your standby screen

18 TOUCH SCREEN TIPS

20 USING TOUCHSCREEN MORE CONVENIENTLY

20 Activating top menus directly

20 Touchscreen tips

23 MENU MAP

The basics

24 CALLS

24 Making a call or video call

24 CHANGING THE SETTING OF DIALLING KEYPAD DISPLAY

24 Making a call from your contacts

25 Answering and rejecting a call

26 Adjusting the call volume

26 Speed dialling

26 Making a second call

27 Turning off DTMF

27 Viewing your call logs

27 Using call divert

28 Using call barring

28 Changing the common call setting

29 Changing your video call settings

30 CONTACTS

30 Searching for a contact

30 Adding a new contact

31 Contact options

31 Creating a group

32 Changing your contact settings

32 Viewing information

33 MESSAGING

33 Messaging

33 Sending a message

34 Entering text

34 T9 predictive

34 Abc manual

35 Qwerty keypad

- 35 Entering text
- 35 Text input mode using the keypad
- 35 Sending an email using your new account
- 36 Setting up your email
- 36 Retrieving your email
- 37 Changing your email settings
- 37 Message folders
- 38 Managing your messages
- 38 Using templates
- 38 Using emoticons
- 39 Changing your text message settings
- 39 Changing your multimedia message settings
- 40 Changing your other settings

Get creative**41 CAMERA**

- 41 Taking a quick photo
- 41 After you've taken your photo
- 42 Getting to know the viewfinder
- 43 Using the flash
- 43 Choosing a shot type
- 44 Taking a burst shot
- 44 Taking a panoramic shot
- 44 Adjusting the exposure
- 45 Using the advanced settings
- 46 Changing the image size
- 46 Choosing a colour effect
- 47 VIDEO CAMERA**

- 47 Shooting a quick video
- 47 After you've shot your video

- 48 Getting to know the viewfinder
- 49 Adjusting the Exposure
- 49 Using the advanced settings
- 50 Changing the video image size
- 50 Choosing a color effect

51 YOUR PHOTOS AND VIDEOS

- 51 Viewing your photos and videos
- 51 Using zoom when viewing a photo
- 51 Adjusting the volume when viewing a video
- 51 Viewing your photos as a slide show
- 51 Setting a photo as wallpaper
- 52 Editing your photos
- 53 Adding text to a photo

- | | | |
|--------------------------------------|--|---|
| 53 Adding an effect to a photo | 60 MULTIMEDIA | 65 Installing a Java game and application |
| 53 Resizing a photo | 60 Pictures | 65 Flash contents |
| 54 Morphing a photo | 60 My images option menus | 65 Viewing an SWF file |
| 54 Adding a colour accent to a photo | 61 Sending a photo | 65 Using options while viewing the SWF file |
| 55 Swapping the colours in a photo | 61 Using an image | 65 Documents |
| 55 Watching your videos on your TV | 62 Marking up your images | 65 Transferring a file to your phone |
| 55 Editing your videos | 62 Printing an image | 66 Viewing a file |
| 56 Trimming the length of your video | 62 Moving or copying an image | 66 Others |
| 56 Merging two videos together | 62 Creating a slide show | 66 Creating a movie |
| 57 Merging a photo with a video | 62 Checking your memory status | 67 Music |
| 57 Adding text to a video | 63 Sounds | 67 Transferring music onto your phone |
| 58 Overlaying a photo | 63 Using a sound | 68 Playing a song |
| 58 Adding a voice recording | 63 Videos | 68 Using options while playing music |
| 59 Adding a soundtrack to your video | 63 Using options while video is paused | 69 Creating a playlist |
| 59 Changing the speed of your video | 64 Sending a video clip | 69 Editing a playlist |
| 59 Adding a dimming effect | 64 Using the video options menu | 69 Deleting a playlist |
| | 64 Games and Applications | |
| | 64 Playing a game | |
| | 64 Using the options menu | |

- 70 Using the radio
- 70 Searching for stations
- 70 Resetting channels
- 70 Listening to the radio

Get organised

71 ORGANISER

- 71 Adding an event to your calendar
- 71 Changing your default calendar view
- 71 Adding an item to your to do list
- 72 Sharing a to do item
- 72 Using date finder
- 72 Setting your alarm
- 73 Adding a memo
- 73 Voice recorder
- 73 Recording a sound or voice
- 74 Sending the voice recording
- 74 Using your calculator
- 74 Converting a unit
- 74 Using the stopwatch
- 75 Adding a city to your world time

76 PC SYNC

- 76 Installing LG PC Suite on your computer
- 76 Connecting your phone and PC
- 76 Backing up and restoring your phone's information
- 77 Viewing your phone files on your PC
- 77 Synchronising your contacts
- 77 Synchronising your messages
- 77 Using your phone as a mass storage device
- 78 Using iSync
- 78 DivX Converter

The web

79 THE WEB

- 79 Browser
- 79 Accessing the web
- 79 Adding and accessing your bookmarks
- 80 Using RSS reader
- 80 Saving a page
- 80 Accessing a saved page
- 80 Viewing your browser history
- 81 Changing the web browser settings
- 81 Using your phone as a modem

Settings

82 SETTINGS

- 82 Changing your screen settings
- 82 Personalising your profiles
- 82 Changing your phone settings
- 83 Changing the setting of touchpad
- 83 Changing your connectivity settings
- 84 Using memory manager
- 85 Using flight mode
- 85 Sending and receiving your files using Bluetooth
- 86 Pairing with another Bluetooth device
- 86 Using a Bluetooth headset

87 WIFI

87 ANTI-THEFT MOBILE TRACK (ATMT)

88 ACCESSORIES

89 NETWORK SERVICE

90 TECHNICAL DATA

91 TROUBLESHOOTING

Please read these simple guidelines. Not following these guidelines may be dangerous or illegal.

EXPOSURE TO RADIO FREQUENCY ENERGY

Radio wave exposure and Specific Absorption Rate (SAR) information

This mobile phone model KF900 has been designed to comply with applicable safety requirements for exposure to radio waves. These requirements are based on scientific guidelines that include safety margins designed to assure the safety of all persons, regardless of age and health.

- The radio wave exposure guidelines employ a unit of measurement known as the Specific Absorption Rate, or SAR. Tests for SAR are conducted using standardised methods with the phone transmitting at its highest certified power level in all used frequency bands.
- While there may be differences between the SAR levels of various LG phone models, they are all designed to meet the relevant guidelines for exposure to radio waves.
- The SAR limit recommended by the International Commission on Non-ionizing Radiation Protection (ICNIRP) is 2W/kg averaged over 10g of tissue.

- The highest SAR value for this model phone tested by DASy4 for use at the ear is 0.208 W/kg (10g) and when worn on the body is 1.55 W/Kg(10g).
- SAR data information for residents in countries/regions that have adopted the SAR limit recommended by the Institute of Electrical and Electronics Engineers (IEEE), which is 1.6 W/kg averaged over 1g of tissue.

PRODUCT CARE AND MAINTENANCE

> WARNING:

Only use batteries, chargers and accessories approved for use with this particular phone model. The use of any other types may invalidate any approval or warranty applying to the phone, and may be dangerous.

- Do not disassemble this unit. Take it to a qualified service technician when repair work is required.
- Keep away from electrical appliances such as TVs, radios, and personal computers.
- The unit should be kept away from heat sources such as radiators or cookers.
- Do not drop.

- Do not subject this unit to mechanical vibration or shock.
- Switch off the phone in any area where you are required by special regulations. For example, do not use your phone in hospitals as it may affect sensitive medical equipment.
- Do not handle the phone with wet hands while it is being charged. It may cause an electric shock and can seriously damage your phone.
- Do not to charge a handset near flammable material as the handset can become hot and create a fire hazard.
- Use a dry cloth to clean the exterior of the unit (do not use solvents such as benzene, thinner or alcohol).
- Do not charge the phone when it is on soft furnishings.
- The phone should be charged in a well ventilated area.
- Do not subject this unit to excessive smoke or dust.
- Do not keep the phone next to credit cards or transport tickets; it can affect the information on the magnetic strips.
- Do not tap the screen with a sharp object as it may damage the phone.
- Do not expose the phone to liquid or moisture.
- Use the accessories like earphones cautiously. Do not touch the antenna unnecessarily.

EFFICIENT PHONE OPERATION

ELECTRONICS DEVICES

All mobile phones may get interference, which could affect performance.

- Do not use your mobile phone near medical equipment without requesting permission. Avoid placing the phone over pacemakers, for example, in your breast pocket.
- Some hearing aids might be disturbed by mobile phones.
- Minor interference may affect TVs, radios, PCs, etc.

ROAD SAFETY

Check the laws and regulations on the use of mobile phones in the area when you drive.

- Do not use a hand-held phone while driving.
- Give full attention to driving.
- Use a hands-free kit, if available.
- Pull off the road and park before making or answering a call if driving conditions so require.
- RF energy may affect some electronic systems in your vehicle such as car stereos and safety equipment.

- When your vehicle is equipped with an air bag, do not obstruct with installed or portable wireless equipment. It can cause the air bag to fail or cause serious injury due to improper performance.
- If you are listening to music whilst out and about, please ensure that the volume is at a reasonable level so that you are aware of your surroundings. This is particularly imperative when near roads.

AVOID DAMAGE TO YOUR HEARING

Damage to your hearing can occur if you are exposed to loud sound for long periods of time. We therefore recommend that you do not turn on or off the handset close to your ear. We also recommend that music and call volumes are set to a reasonable level.

GLASS PARTS

Some parts of your mobile device are made of glass. This glass could break if your mobile device is dropped on a hard surface or receives a substantial impact. If the glass breaks, do not touch or attempt to remove. Stop using your mobile device until the glass is replaced by an authorized service provider.

BLASTING AREA

Do not use the phone where blasting is in progress. Observe restrictions, and follow any regulations or rules.

POTENTIALLY EXPLOSIVE ATMOSPHERES

- Do not use the phone at a refueling point.
- Do not use near fuel or chemicals.
- Do not transport or store flammable gas, liquid, or explosives in the same compartment of your vehicle as your mobile phone and accessories.

IN AIRCRAFT

Wireless devices can cause interference in aircraft.

- Turn your mobile phone off before boarding any aircraft.
- Do not use it on the ground without permission from the crew.

CHILDREN

Keep the phone in a safe place out of the reach of small children. It includes small parts which may cause a choking hazard if detached.

EMERGENCY CALLS

Emergency calls may not be available under all mobile networks. Therefore, you should never depend solely on the phone for emergency calls. Check with your local service provider.

BATTERY INFORMATION AND CARE

- You do not need to completely discharge the battery before recharging. Unlike other battery systems, there is no memory effect that could compromise the battery's performance.
- Use only LG batteries and chargers. LG chargers are designed to maximize the battery life.
- Do not disassemble or short-circuit the battery pack.
- Keep the metal contacts of the battery pack clean.
- Replace the battery when it no longer provides acceptable performance. The battery pack may be recharged hundreds of times until it needs replacing.
- Recharge the battery if it has not been used for a long time to maximize usability.
- Do not expose the battery charger to direct sunlight or use it in high humidity, such as in the bathroom.
- Do not leave the battery in hot or cold places, this may deteriorate the battery performance.
- There is risk of explosion if the battery is replaced by an incorrect type.
- Dispose of used batteries according to the manufacturer's instructions. Please recycle when possible. Do not dispose as household waste.
- If you need to replace the battery, take it to the nearest authorized LG Electronics service point or dealer for assistance.
- Always unplug the charger from the wall socket after the phone is fully charged to save unnecessary power consumption of the charger.

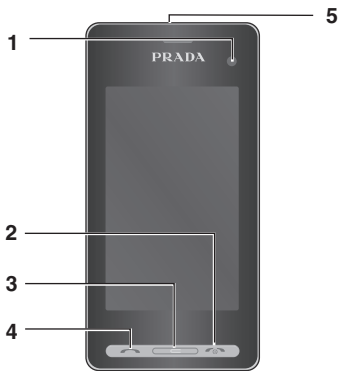

GETTING TO KNOW YOUR PHONE

1. INNER CAMERA LENS

2. END/POWER KEY

- Ends or rejects a call. Turns the phone on/off. Press once to return to the standby screen.

3. CLEAR KEY

4. CALL KEY

- Dials a phone number and answers incoming calls.

Placing a heavy object on the phone or sitting on it while it is in your pocket can damage the phone's LCD and touch screen functionality.

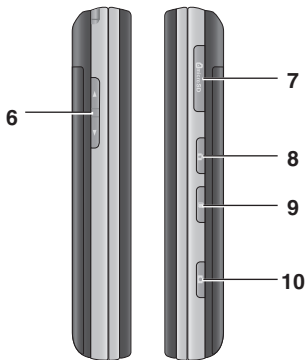

5. CHARGER, CABLE, HANDSFREE CONNECTOR

To connect the USB cable, wait until the phone has powered up and has registered to the network.

6. SIDE KEYS

- **When the screen is idle:** volume of key tone.
- **During a call:** volume of the earpiece.

7. MICRO SD MEMORY CARD SOCKET

8. LOCK/ UNLOCK KEY

9. MULTITASKING KEY

10. CAMERA KEY

OPEN VIEW

**CLEAR KEY**

◦ Clears a character with each press. Hold the key down to clear all input.

ENTER KEY

CHANGE THE TEXT MODE (Capital/ Small)

ALPHA NUMERIC KEYS

SPACE KEY

Use to enter space while editing.

SYMBOL KEY

Enters symbolic character.

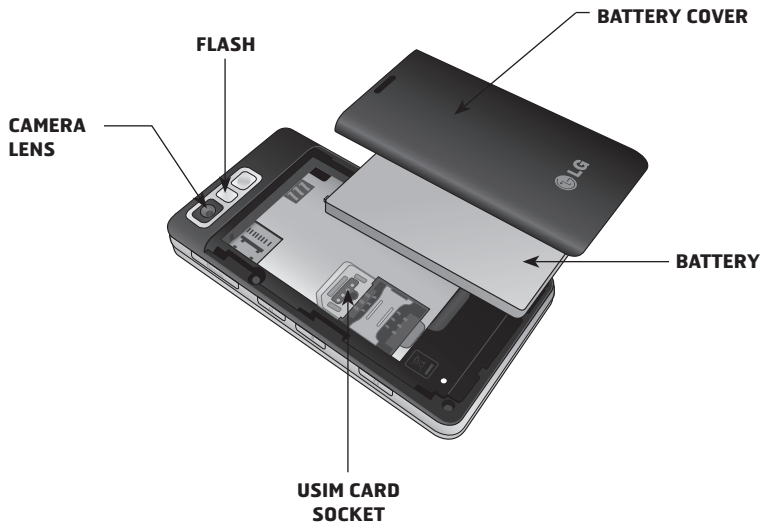

INSTALLING THE USIM AND BATTERY

1. REMOVE THE BATTERY COVER

Move the battery cover and lift off the battery cover.



Do not use your fingernail when removing the battery.

Do not remove the battery when the phone is switched on, as this may damage the phone.

2. REMOVE THE BATTERY

Hold the top edge of the battery and lift it from the battery compartment.



3. INSTALL THE USIM CARD

Slide the USIM card into the USIM card holder. Make sure that the gold contact area on the card is facing downwards. To remove the USIM card, pull it gently in the opposite direction.



4. INSTALL THE BATTERY

Insert the top of the battery first into the top edge of the battery compartment. Ensure that the battery contacts align with the terminals on the phone. Press down the bottom of the battery until it clips into place.



5. REPLACE THE COVER

Place the cover over the battery and slide up into position.

6. CHARGING YOUR PHONE

Slide back the cover of the charger socket on the top of your KF900. Insert the charger and plug into a mains electricity socket. Your KF900 will need to be charged until a message reading "Battery full" appears on screen.



MEMORY CARD

INSTALLING A MEMORY CARD



You can expand the memory space available on your phone using a memory card.

1. For inserting memory card no need to remove Battery cover.
2. Slide the memory card into the slot at the top, until it clicks into place. Make sure that the gold contact area is facing downwards.



FORMATTING THE MEMORY CARD

Your memory card may already be formatted. If your card isn't already formatted, you will need to do so before you can begin using it.

1. From the standby screen select , then touch  **Setting** and choose **Phone settings**.
2. Touch **Memory manager** then choose **External memory**.
3. Touch **Format** and then confirm your choice.
4. Enter the password, if one is set, and your card will be formatted and ready to use.

To change your default storage destination, open Memory manager from the Phone settings menu and select Primary storage settings.

If your memory card has existing content on, it will automatically be filed in the correct folder, for example, videos will be stored in the My Videos folder.

TRANSFERRING YOUR CONTACTS

To transfer your contacts from your USIM to your phone:

1. From the Communicate tab, select **Contacts** and choose **Settings**.
2. Touch **Copy**.
3. Choose **Handset to USIM** and touch **Done**.
4. Choose **Select all** or choose names one by one and touch **OK**.

Whenever your KF900 is not in use it will return to your home screen. From here you can access all menu options, make a quick call and view the status of your phone - as well as many other things.

TOUCH SCREEN TIPS

The home screen is also a great place to get accustomed to the touch screen. To select an item, touch the icon accurately. Your KF900 will vibrate slightly when it recognises you've touched an option.

To scroll through lists, touch the last item visible and slide your finger up the screen. The list will move up so more items are visible.

- There's no need to press too hard, the touchscreen is sensitive enough to pick up on a light yet firm touch.
- Use the tip of your finger to touch the option you require. Be careful not to touch any other keys around it.
- When the screen light is off, press the Unlock/Lock key on the right hand side to restore the home screen.
- Don't cover the phone with a case or cover as the touchscreen will not work with any material covering it.

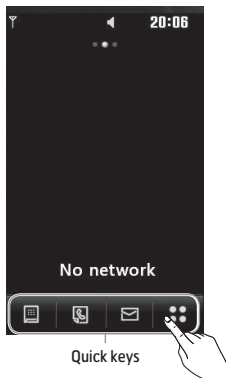

THE QUICK KEYS

The quick keys provide easy, one-touch access to your most used functions.



Touch to bring up the touch dialling pad to make a call. Input the number as you would using a normal key pad and touch **Call** or press the  hard key.



Touch to open your **Contacts** menu. To search for the number you want to call enter the name of the contact using the touchpad. You can also create new contacts and edit existing ones. See page 30 for details.



Touch to access the Messaging options menu. From here you can create a new SMS. See page 33 for details.



Touch to open the full Top menu which is separated into four sub-menus. Touch each sub-menu's vertical tab to view further options.

USING TOUCHSCREEN MORE CONVENIENTLY

Your LG KF900 is a small masterpiece, combining stylish design and a crystal sharp, smart LCD. The touch reactive LCD gives an interactive and ultra-convenient experience.

Activating top menus directly

You can access and use the Dialling, Messaging, Contacts menu by a simple touch of the screen.

Touchscreen tips

If you unlock the screen, the screen will switch to the interactive touchscreen keypad.

To select an item touch the icon on the touchscreen. Your KF900 will vibrate when it recognises you've touched an option.



























Quick keys

THE STATUS BAR

The status bar uses various icons to indicate things like signal strength, new messages and battery life as well as telling you whether your Bluetooth or GPRS is active.

Below is a table which explains the meaning of icons you're likely to see in the status bar.

Icon	Description
	Multitasking
	Network signal strength (number of bars will vary)
	No network signal
	Remaining battery life
	Battery empty
	New text message
	Multimedia Message
	New voice message
	Message inbox is full
	Message sending failed
	An alarm is set
	Normal profile in use

Icon	Description
	Outdoor profile in use
	Silent profile in use
	Calls are diverted
	EDGE in use
	Roaming
	Flight mode is on
	Bluetooth is active
	Set the schedule
	View the status of external memory
	HSDPA in use
	Play the MP3 file
	Pause the MP3 file
	Wifi on

CHANGING YOUR STATUS FROM THE STATUS BAR

Touch the current status icon that represents your current setting in the status bar to open the Status Summary. It shows the current Time, Network, SVC ID, Battery, Handset memory, External Memory, Profile, MP3, Bluetooth and Wifi status. You can set Profile type, play/pause MP3 and activate/deactivate Bluetooth and Wifi.

USING THE MULTITASKING FUNCTION

Press  side key to open the Multitasking menu. From here you can view all the applications you have running and access them with one touch.

From any application, press the Multitasking key and select Home screen to return to the standby screen without exiting or closing the application. When you have an application running in the background (e.g. a game or the FM radio),  will appear in the status bar.

Touch  in the standby screen to open a **Top menu**. From here you can access further menus: **Communicate**, **Entertainment**, **Utilities** and **Settings**.



Communicate

- 1 Dialling
- 2 Speed dials
- 3 Contacts
- 4 Call history
- 5 New message
- 6 New Email
- 7 Message box
- 8 Messaging



Utilities

- 1 Browser
- 2 World time
- 3 Organiser
- 4 Alarms
- 5 Memo
- 6 Voice recorder
- 7 Tools
- 8 STK (SIM Tool Kit)



Entertainment

- 1 Gallery
- 2 My stuff
- 3 Camera
- 4 Video camera
- 5 Muvee studio
- 6 Music
- 7 FM radio
- 8 Games & apps





Settings





- 1 Profiles
- 2 Screen settings
- 3 Phone settings
- 4 Call settings
- 5 Touch settings
- 6 Connectivity
- 7 Bluetooth
- 8 Wi-Fi

CALLS

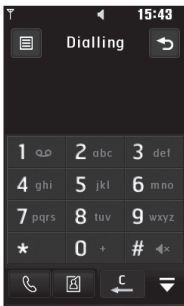
MAKING A CALL OR VIDEO CALL

1. Touch  to open the keypad.
2. Key in the number using the keypad. To delete a digit press the clear key.
3. Touch the  hard key to initiate the call.
4. To end the call press the  hard key.





- : Makes a voice call
- : Makes a video call
- : Delete a number or character
- : Exits the dialling keypad

To enter + for making an international call, touch  for two seconds.

Touch the lock/unlock key to lock the touchscreen to prevent calls being made by mistake.

You can Make video call, Send message, Save number or Search contacts by tapping  .

CHANGING THE SETTING OF DIALLING KEYPAD DISPLAY

1. Touch  to open the keypad.
2. Touch  and select **Dial screen setting** to change the display of dialling pad.
3. You can change the font style, size and colour.

MAKING A CALL FROM YOUR CONTACTS

1. From the standby screen touch  to open the address book, or touch **Contacts** in Communicate tab.
2. You can choose from **Add contact, Search, Groups, and Settings**.
3. Choose **Search**, touch **Name** and enter the first few letters of the contact you would like to call.
4. From the filtered list, touch the contact you'd like to call and select the number to use if you have more than one saved.
5. Touch **Call**.

You can search your contacts from the call screen. Touch  and choose **Search contacts**. Scroll through your contacts or enter the first few digits of a number to filter the list.

ANSWERING AND REJECTING A CALL

When your phone rings press the  hard key to answer the call.

Press the  hard key to reject an incoming call.

Adjusting the call volume

To adjust the volume during a call, use the up and down buttons on the left side of the phone.

Speed dialling





You can assign a frequently-called contact to a speed dial number.

1. From the standby screen touch  to open the menu.
2. Touch **Speed dials**.
3. Your Voicemail and Videomail are already set to speed dial 1. You cannot change this. Touch any other number to assign it a speed dial contact.
4. Your address book will open. Select the contact you'd like to assign to that number by touching the phone number once.

To call a speed dial number, touch  from the standby screen then press and hold the assigned number until the contact appears on screen. The call will initiate automatically, there's no need to press

 .

Making a second call

1. During your initial call, touch  and select the number you want to call.
2. Dial the number or search your contacts (see **Making a call or video call** on page 24 for details).
3. Press  to connect the call.
4. Both calls will be displayed on the call screen. Your initial call will be locked and the caller put on hold.
5. To change between the calls, touch  and choose **Swap call** or press the number of the held call.
6. To end one or both calls press  and select **End call** followed by **All calls**, **Held call** or **Active call**.

You can combine your calls by selecting  then Join. Check that your network provider supports conference calling.

You will be charged for each call you make.

Turning off DTMF

DTMF allows you to use numerical commands to navigate menus within automated calls. DTMF is switched on as default.

To turn it off during a call (to make a note of a number for example) touch  and select DTMF off.

Viewing your call logs

To scroll through a list of options, touch the last item visible and slide your finger up the screen. The list will move up so more items are visible.

Touch  and select  **Communicate** and tap **Call history**.



Choose to view:

- **All calls:** View a complete list of all your dialled, received and missed calls.
- **Dialled calls:** View a list of all the numbers you have called.
- **Received calls:** View a list of all the numbers that have called you.
- **Missed calls:** View a list of all the calls you have missed.

From any call log touch  and **Delete all** to delete all the recorded items.

Touch any single call log entry to view the date, time and duration of the call.



Using call divert

1. Touch , select  **Setting** and choose **Call settings**.
2. Touch **Call Divert** and choose **Video calls** and/or **Voice calls**.
3. Choose whether to divert all calls, when the line is busy, when there is no answer or when you are not reachable.
4. Input the number you'd like to divert to.
5. Touch **Request** to activate.

Charges are incurred for diverting calls. Please contact your network provider for details.



To turn off all call diverts, choose **Deactivate all** from the **Call divert** menu.

Using call barring

1. Touch , select  **Setting** and choose **Call settings**.
2. Touch **Call barring** and choose **Video calls** and/or **Voice calls**.
3. Choose any or all of the six options:
 - All outgoing**
 - Outgoing international**
 - Outgoing international calls except home country**
 - All incoming**
 - Incoming when abroad**
4. Enter the call barring password. Please check with your network operator for this service.



Select Fixed dial number to turn on and compile a list of numbers which can be called from your phone. You'll need your PIN2 code from your operator. Only numbers included in the fixed dial list can be called from your phone.

Changing the common call setting

1. Touch , select  **Setting** and choose **Call settings**.
2. Touch **Common settings** (you may have to scroll down to see this). From here you can amend the settings for:
 - **Call reject:** Slide the switch to highlight the Reject list. You can touch the text box to choose from all calls, specific contacts or groups, or those from unregistered numbers (those not in your contacts). Touch **Save** to change the setting.
 - **Send my number:** Choose whether your number will be displayed when you call someone.
 - **Auto redial:** Slide the switch left for **On** or right for **Off**.
 - **Answer mode:** Choose whether to answer the phone using the send key or any key.
 - **Minute minder:** Slide the switch left to **On** to hear a tone every minute during a call.
 - **BT answer mode:** Select **Hands-free** to be able to answer a call using a Bluetooth headset, or select **Handset** to press a key on the handset to answer a call.
 - **Save new number:** Select **Yes** to save a new number.
 - **Select line:** You can send your phone number depending on two line service such as line 1 or line 2.

To scroll through a list of options, touch the last item visible and slide your finger up the screen. The list will move up so more items are visible.

Changing your video call settings



1. Touch  , select  **Setting** and choose **Call settings**.
2. Touch **Video call**.
3. Choose the settings for your video calling. Determine whether to Use private picture/ My image size and select one, and/or switch on the Mirror.

CONTACTS

Searching for a contact



There are two ways to search for a contact:

From the standby screen

1. From the standby screen touch then  to open the address book. To delete a digit press the Clear  hard key.
2. Touch **Call** or the  hard key to initiate the call.

You can search by group by selecting Groups. This will bring up a list of all your groups.

From the main menu

1. Touch , select  **Communicate**.
2. Touch **Contacts**.
3. Touch **Search**.
4. Enter the letters in Name filed.
5. Your address book will bring up a list of the contacts corresponding to the letters you've entered.

To scroll through your list of contacts, touch the last item visible and slide your finger up the screen. The list will move up so more items are visible.

Adding a new contact

1. From the standby screen touch  and select **Add contact**.
2. Choose whether to save the contact to your **Handset** or **USIM**.
3. Enter the first and last name of your new contact. You do not have to enter both, but you must enter one or the other.
4. Enter up to five different numbers and assign a type for each. Choose from **Mobile, Home, Office, Pager, Fax, VT** and **General**. Touch **OK**.
5. Add an email.
6. Assign the contact to one or more groups. Choose from **No group, Family, Friends, Colleagues, School** or **VIP**.
7. You can also add a **Ringtone, Birthday, Anniversary, Homepage, Home address, Company name, Job title, Company address** and a **Memo**.
8. Touch **Save** to save the contact.

You can create customised groups for your contacts, see Creating a group on page 31.



Contact options

There are many things you can do when viewing a contact. Here's how to access and use the options menu:

1. Open the contact you'd like to use. See **Searching for a contact** on page 30.
2. You can call or send a message directly from here.
3. Press  to open the list of options. From here you can:
 - **Make a video call:** Video call the contact.
 - **Edit:** Change any of the contact's details.
 - **Delete:** Delete the contact. Touch **Yes** if you are sure.
 - **Copy or Move to USIM/Handset:** Choose to move or copy to the USIM card or handset (depending on where you originally saved the contact).
 - **Send business card:** Send the contact's details to another person as a business card. Choose to send as a **Text message**, **Multimedia message**, **Email** or via **Bluetooth**.

Send message - Send a message to the contact. If the contact has an email address, select whether you'd like to send an email or SMS/MMS. See page 33 for details on how to send messages.

Creating a group

1. From the standby screen touch  and touch  and select **Groups**.
2. Touch  .
3. Select **Add group**.
4. Enter a name for your new group.
5. Touch **Save**.



If you delete a group, the contacts which were assigned to that group will not be lost. They will remain in your address book.

You can edit an existing group by highlighting it and touching  . Choose to Add members to the group from your contacts, assign a Group ringtone, Rename the group or Delete a group.

Changing your contact settings



You can adapt your contact settings so that your address book suits your own preferences.

To scroll through a list of options, touch the last item visible and slide your finger up the screen. The list will move up so more items are visible.

1. From the standby screen touch  touch  and select **Settings**.
2. From here you can adjust the following settings:
 - **Contact list settings:** Choose whether to view contacts saved to both your **Handset & USIM**, **Handset only** or **USIM only**.
You can also choose to show the first name or last name of a contact first.
 - **Copy:** Copy your contacts from your USIM to your handset or from your handset to your USIM. Choose to do this one at a time, or all at once. If you select one at a time, you'll need to select each contact to copy one by one.
 - **Move:** This works in the same way as Copy, but the contact will only be saved to the location you've moved it to. So, if you move a contact from the USIM to the handset it will be deleted from the USIM memory.

- **Send all contacts via Bluetooth:** Send all of your contacts to another device using Bluetooth. You will be prompted to turn on Bluetooth if you select this option.
- **Backup contacts:** See **Backing up and restoring your phone's information** on page 76.
- **Restore contacts:** See **Backing up and restoring your phone's information** on page 76.
- **Clear contacts:** Delete all your contacts. Touch **Yes** if you are sure you want to wipe your address book.

Viewing information

1. From the standby screen touch  touch  and touch **Information**.
2. From here you can view your **Service dial numbers**, your **Own number**, your **Memory info.** (how much memory space is left) and **My business card**.



If you've yet to add a business card for yourself, select **My business card** and enter all your details as you would for any contact. Touch **Save** to finish.

MESSAGING

Messaging

Your KF900 combines SMS, MMS and email into one intuitive and easy to use menu.

There are two ways to enter the messaging centre:

1. Touch  from the standby screen.
2. Touch  from the standby screen, then select  **Communicate** then **Messaging**.

Sending a message

1. Touch **New message** in Communicate tab to open a blank message or select **Create new message** in Messaging menu.
2. From here you can send a text message or Multimedia message. To send an email, choose **New Email** in Communicate tab.
3. Touch **Insert**, to add an image, video, sound or template.

4. Touch Recipient at the left hand side bottom and touch **To1** at the top of the screen to enter the recipient's number, or touch the search icon to open your address book. Touch **Send**. Enter the phone number or touch **Contacts** to open your contacts list. You can add multiple contacts.

You will be charged per 160 character text message for each person that you send the message to.



If an image, video or sound is added to an SMS it will be automatically converted to an MMS and you will be charged accordingly.

Quick reply - Send a reply promptly to the selected message using a template.

Entering text

There are three ways to enter text:
 T9 text mode/ Normal text mode/Qwerty keypad.
 Tap the screen once, the keyboard appears.



-  Touch to turn on T9 predictive text.
-  You can choose the writing language.
-  Tap to change numbers, symbols and texts keypad.

Use  to scroll through the different keyboard types in each text entry mode (for example, capitals or lower case).

To enter a space touch .

To delete character or remove the sentence, touch clear .

Simply touch each letter to write your message and press:



to switch to upper case



to add a space

T9 predictive

In T9 mode you will see .

T9 mode uses a built-in dictionary to recognise words you're writing based on the key sequences you touch. Simply touch the number key associated with the letter you want to enter, and the dictionary will predict the word you want to use. For example, press 8, 3, 5, 3, 7, 4, 6, 6, 3 to write 'telephone'.

If the word you want doesn't appear, touch **Spell**. If you touch **Spell** you can then enter the word using Abc manual mode and your word or name will be added to the dictionary.

Abc manual

In Abc mode you must touch the key repeatedly to enter a letter. For example, to write 'hello', touch 4 twice, 3 twice, 5 three times, 5 three times again, then 6 three times.

QWERTY KEYPAD

Entering text

You can enter alphanumeric characters using the phone's keypad. For example, storing names in Contacts, writing a message and creating scheduling events in the calendar all require entering text. The following text input methods are available in the phone: ABC manual mode and 123 mode.

Some fields may allow only one text input mode (e.g. telephone number in address book fields).

To input a symbol in the text entry field, press the  key and select a symbol, then select **OK**.

Scroll using the navigation keys to show more symbol options.

Complete each word with a space by pressing .

To delete a character, press  key.

Text input mode using the keypad

When you are required to enter text, for example when writing a message, the keypad will default to ABC mode. If you are entering a number, for example when making a call, the keypad number keys will default to numbers.

In ABC mode you can enter numbers by first pressing  and then the number you require.

Sending an email using your new account

To send/receive an email, you should set up an email account (see below).

1. Touch  from the standby screen, and select **Messaging**.
2. Choose Create new message- **Email** and a new email will open. Or, if you select **New Email** in Communicate tab, you can enter this menu directly.
3. You can enter the recipient's address and write your message. You can also attach images, videos, sounds or other file types.
4. Enter your message using the keypad.
5. Select **Options** and choose an attachment to add: **Image/Video/Sound/Template/Emoticon/Bcc/Singture/Name&Number/More (Business card/Schedule/Memo/To do /My business card/FlashContents/Documents/Other files)**.

Setting up your email

You can stay in touch on the move using email on your KF900. It's quick and simple to set up a POP3 or IMAP4 email account. If you complete setting up e-mail account, "Update inbox now?" message will be displayed. You can receive the e-mail of selected account.

To scroll through a list of options, touch the last item visible and slide your finger up the screen. The list will move up so more items are visible.

1. Touch  from the standby screen, and touch **Messaging**.
2. Select **Settings**.
3. Touch **Mailbox** then **Email accounts**.
4. Touch **Add account**.
5. You can now choose how your account works:
 - **Email address:** Enter the e-mail address.
 - **Password:** Enter the account's password.
 - **Username:** Enter the account's username.
 - **Mailbox type:** Enter the mailbox type, POP3 or IMAP4.
 - **Incoming server:** Enter the incoming email server address
 - **Outgoing server:** Enter the outgoing email server address

- **SMTP authentication:** Choose the security settings for the outgoing mail server

- **Account name**



Now your account is set up, it will appear in the list of accounts in your Email folder.

Retrieving your email

You can automatically or manually check your account for new emails. See

Changing your email settings on page 37 to check automatically.

To check manually:

1. Touch  then **Messaging**.
2. Select **Mailbox**.
3. Touch the account you want to use then  .
4. Choose **Retrieve or Sync** and your KF900 will connect to your email account and retrieve your new messages.

Changing your email settings

You can change your email settings according to your own preferences.

To scroll through a list of options, touch the last item visible and slide your finger up the screen. The list will move up so more items are visible.

1. Touch  from the standby screen, and touch **Messaging**.
2. Select **Settings**.
3. Touch **Mailbox** and then you can adapt the following settings:
 - **Email accounts:** Set up the Email account.
 - **Allow reply Email:** Choose to allow the sending of read confirmation messages.
 - **Request reply Email:** Choose whether to request read confirmation messages.
 - **Retrieve interval:** Choose how often your KF900 checks for new email messages.
 - **Retrieve amount:** Choose the number of emails to be retrieved at one time.
 - **Include message in Fwd & Reply:** Choose to include the original message in your reply.
 - **Include attachment:** Choose to include the original attachment in any reply.
 - **Auto Retrieval in Roaming:** Choose whether to retrieve your messages automatically when abroad (roaming).

- **New email notification:** Choose whether to be alerted to new emails.
- **Signature:** Create an email signature and switch this feature on.
- **Priority:** Choose the priority level of your email messages.

Message folders

You'll recognise the folder structure used on your KF900, which is fairly self-explanatory.

- **Inbox:** All the messages you receive are placed into your inbox. From here you can view, delete and more, see **Managing your messages** below for details. You can enter this menu through **Message box**.
- **Mailbox:** All the emails you receive on your KF900 will be placed in your mailbox.
- **Drafts:** If you don't have time to finish writing a message, you can save what you've done so far here.
- **Outbox:** This is a temporary storage folder while messages are being sent.
- **Sent items:** All the messages you have sent are placed in this folder.
- **My Folders:** Create folders to store your messages.

Managing your messages

You can use your Inbox to manage your messages.

To scroll through a list of options, touch the last item visible and slide your finger up the screen. The list will move up so more items are visible.

1. Touch **Messaging** then **Inbox**. Or, you can enter this menu through **Message box** in Communicate tab.
2. Touch  and then choose to:
 - **Delete**: Delete marked messages.
 - **Change view**: You can change the style of message display.
 - **Create new message**: Open a new blank message or email.
 - **Move to my folders**: Move the marked messages to My folders.
 - **Filter**: View your message by type. This will group only text message separately from MMS.
 - **Delete all**: Delete all of the messages.

If you see the message **No space for USIM messages** you should delete some messages from your inbox. If you see the message **No space for messages** you can delete either messages or saved files to create space.

Using templates

Create templates for the SMS and MMS messages you send most frequently. You'll find some templates already on your phone, you can edit these if you wish.

1. Touch **Messaging** then choose **Templates**.
2. Choose **Text templates** or **Multimedia templates**. You can then touch  to **Add new**, **Delete** or **Delete all** templates.

Using emoticons

Liven up your messages using emoticons. You'll find some commonly used emoticons already on your phone.

1. Touch **Messaging** then choose **Emoticons**.
2. Touch  to **Add new**, **Delete** or **Delete all** emoticons.

Changing your text message settings

Your KF900 message settings are pre-defined so that you can send messages immediately. These settings can be changed according to your preferences.

To scroll through a list of options, touch the last item visible and slide your finger up the screen. The list will move up so more items are visible.

Touch **Messaging** then choose **Settings** and **Text message**. You can make changes to:

- **Text message centre:** Enter the details of your message centre.
- **Delivery report:** Slide the switch to the left to receive confirmation that your messages have been delivered.
- **Validity period:** Choose how long your messages are stored at the message centre.
- **Message types:** Convert your text into **Voice, Fax, X.400** or **Email**.
- **Character encoding:** Choose how your characters are encoded. This impacts the size of your messages and therefore data charges.
- **Send long text as:** Choose to send long messages as Multiple SMS or as MMS.

Changing your multimedia message settings

Your KF900 message settings are pre-defined so that you can send messages immediately. These settings can be changed according to your preferences. Touch **Messaging** then choose **Message settings** and **Multimedia message**. You can make changes to:

- **Retrieval mode:** Choose **Home** or **Roaming network**. If you then choose **Manual** you will receive only notifications of MMS and you can then decide whether to download them in full.
- **Delivery report:** Choose to allow and/or request a delivery report.
- **Read reply:** Choose to allow and/or send a read reply.
- **Priority:** Choose the priority level of your MMS.
- **Validity period:** Choose how long your message is stored at the message centre.
- **Slide duration:** Choose how long your slides appear on screen.
- **Creation mode:** Choose your message creation mode.
- **Delivery time:** Choose how long before a message is delivered.
- **Multi msg. centre:** Enter the details of your message centre.

Changing your other settings

Touch **Messaging**, choose **Settings** then:

- **Voicemail:** Touch  to add a new Voicemail service. Contact your network operator for more information on the service they provide.
- **Service message:** Choose to receive or block service messages. You can also set your message security by creating trusted and untrusted lists of senders.
- **Info service:** Choose your reception status, language and other settings.

CAMERA

Taking a quick photo

1. Press the  key on the right side of the phone.
2. The viewfinder will appear on screen.
3. Holding the phone horizontally, point the lens towards the subject of the photo.
4. Slightly press the capture button, a focus box will appear in the centre of the viewfinder screen.
5. Position the phone so you can see the subject of your photo in the focus box.
6. When the focus box turns green and the tone sounds the camera has focused on your subject.
7. Press the capture button fully.

After you've taken your photo

Your captured photo will appear on screen. The name of the image runs along the bottom of the screen together with five icons down the right side.



-  Go to gallery of pictures directly.
-  Touch to send the photo as a message, e-mail or Bluetooth.
-  Touch to edit the image by using various tools.
-  Touch to set the picture you have taken as Wallpaper.
-  Touch to delete the photo you have just taken and confirm by touching **Yes**. The viewfinder will reappear.
-  Touch to take another photo straightaway. Your current photo will be saved.

Getting to know the viewfinder

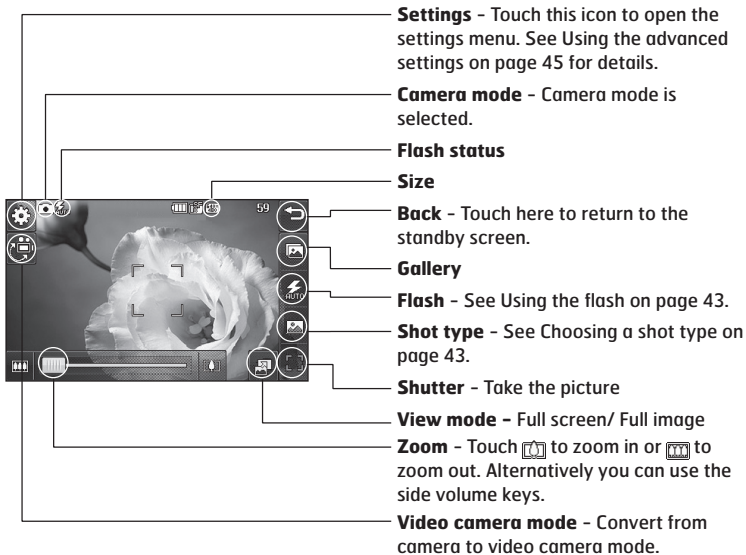

The shortcut options disappear after a few seconds automatically. Simply touch the centre of the viewfinder once. To recall the options touch the screen again.

Using the flash

The flash is set to auto as default, but there are other options.

1. Select  from the right side of the viewfinder to enter the flash sub-menu.
2. There are three flash options:
 - **Auto:** Your camera will assess the lighting needed to take a good picture and use the flash as necessary.
 - **Always on:** The flash will always be on.
 - **Always off:** The camera will never flash. This is useful if you want to save battery power.
 - **When taking:** The camera will flash when taking a picture.
3. Touch the flash option you'd like to use.
4. When you've made your selection the flash menu will automatically close, ready for you to take your picture.
5. The flash status icon in the viewfinder will change according to your new flash mode.

Choosing a shot type

1. Touch  to open the available shot types.
2. Choose from three options:
 - **Normal shot:** This is the default shot type, the photo will be taken in the normal way, as outlined in taking a quick photo.
 - **Burst shot:** This enables you to take nine shots automatically in very quick succession.
 - **Panorama:** This shot type is great for taking a photo of a large group of people or for capturing a panoramic view.

Taking a burst shot

1. Touch  open the available shot types and select **Burst shot** then choose the number of shots.
2. Position the subject in the viewfinder and press the capture button as you would to take a normal photo.
3. Automatically all the images will get saved. Select the one you want to keep by touching the thumbnail: once to view and touch Save to save.

Taking a panoramic shot



Capture life as it appears using a panoramic shot. The camera will let you take three photos, all aligned, and combine them into one wide angle image.

1. Touch  to open the available shot types and select **Panorama shot**.
2. Take the first photo as normal. A ghosted version of the right side of the image will appear in the viewfinder.
3. When you take the second and third photo, line the ghost of the previous image up with the image in the viewfinder.
4. In the photo gallery, the photos will be saved as panoramic image.

Due to the image size the panoramic photo will appear slightly distorted in the Gallery view. Touch it twice to view it properly.

Adjusting the exposure

Exposure defines the difference between light and dark in an image. A low contrast image will appear foggy, whereas a high contrast image will appear much sharper.

1. From the viewfinder touch to open all the advanced settings options.
2. Touch **Exposure**.
3. Slide the contrast indicator along the bar, towards  for a lower exposure, hazier image or towards  for a higher exposure, sharper image.

Using the advanced settings

From the viewfinder touch  to open all the advanced settings options.

Preview settings

- **Exposure:** Exposure value refers to the amount of light for a given exposure. When the main subject is darker than the background, increase exposure value. If the subject is much lighter than the background, decrease exposure value.
- **Size:** Change the size of the photo to save on memory space or take a picture preset to the correct size for contact. See **Changing the image size** on page 46.
- **Colour Effect:** Choose a color effect to apply to the photo you're taking. See **Choosing a colour effect** on page 46.
- **White balance:** Choose from Auto, Incandescent, Sunny, Fluorescent or Cloudy.
- **Macro:** Switch on to take close up shots.
- **Self-timer:** The self-timer allows you to set a delay after the capture button is pressed. Choose from **3 seconds**, **5 seconds** or **10 seconds**. Great for that group photo you want to be part of.
- **ISO:** ISO determines the sensitivity of the camera's light sensor. The higher the ISO, the more sensitive the camera will be. This is useful in darker conditions when the flash can't be used. Choose an ISO

value from **Auto**, **ISO 100**, **ISO 200**, **ISO 400** or **ISO 800**.

- **Quality:** Choose between **Super fine**, **Fine** and **Normal**. The finer the quality the sharper a photo will be, but the file size will increase as a result, which means you'll be able to store fewer photos in your memory.
- **Inner/Outer Camera:** For self portraits, switch to the LG KF900's inner camera.

Other settings

- **Memory:** Choose whether to save your photos to the Handset memory or to the External memory.
- **Image stabilization:** Enables you to take a photo without camera instability or shake.
- **Focus:** Choose from On or Off.
- **Shutter sound:** Select one of the three shutter sounds.
- **Grid screen:** Choose from Off, Simple cross or Trisection
- **Reset settings:** Reset all the camera settings.

When you exit the camera all your settings will return to default, except image size and image quality. Any non-default settings you require will need to be reset, for example colour tone and ISO. Check them before you shoot your next photo.

The settings menu is super imposed over the viewfinder, so when you change elements of the image colour or quality you'll be able to see the image change in preview behind the settings menu.

Changing the image size

The more pixels, the larger the file size, which in turn means they take up more of your memory. If you want to fit more pictures on to your phone you can alter the pixel number to make the file size smaller.

1. From the viewfinder touch  in the top left corner.
2. Select **Size** from the Preview menu.
3. Select a pixel value from the six numerical options (**5M: 2592x1944, 3M: 2048x1536, 2M: 1600x1200, 1M: 1280x960, 640x480, 320x240**) or choose the preset:



Choosing a colour effect

1. From the viewfinder touch  in the top left corner.
2. Select **Colour Effect** from the Preview menu.
3. There are five colour tone options: **Off, Black & White, Negative** or **Sepia**.
4. When you've made your selection the colour tone menu will be closed after selecting back icon, ready for you to take your picture.

You can change a photo taken in colour to black and white or sepia after it's taken, but you cannot change a picture taken in black and white or sepia back to colour.

VIDEO CAMERA





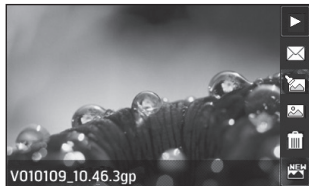

Shooting a quick video

1. Touch **Video camera** in Entertainment tab.
2. The video camera's viewfinder will appear on screen.
3. Holding the phone horizontally, point the lens towards the subject of the video.
4. Press the capture button once to start recording.
5. **REC** will appear at the top of the viewfinder and a timer at the bottom showing the length of your video.
6. To pause the video touch  and resume by selecting .
7. Touch  on screen or press the capture button a second time to stop recording.

After you've shot your video

A still image representing your captured video will appear on screen. The name of the video runs along the bottom of the screen together with five icons down the right side .



-  Touch to play the video.
-  Touch to send the video as **Message**, **Email** or by **Bluetooth**. See page 33 for **Sending a message**, or page 85 for **Sending and receiving your files using Bluetooth**.
-  Touch to edit video file.
-  Touch to view a gallery of saved videos.
-  Touch to delete the video you have just made and confirm by touching **Yes**. The viewfinder will reappear.
-  Touch to shoot another video straight away. Your current video will be saved.

Getting to know the viewfinder

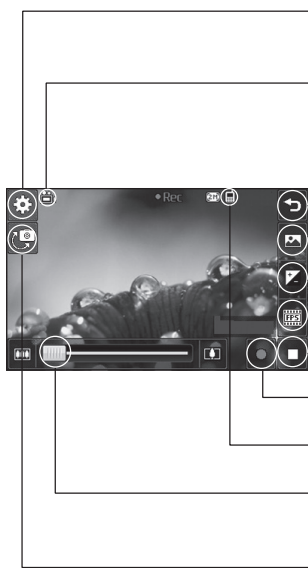

Settings - Touch this icon to open the settings menu. See **Adjusting the exposure** on page 49 for details.

Video mode - Video mode is selected.

Back - Touch here to return to the standby screen.

Gallery



Brightness - See **Adjusting the Exposure** on page 49.

Recording speed

Recording stop

Recording start

Saving to handset memory/external memory



Zoom - Touch  to zoom in or  to zoom out. Alternatively you can use the side volume keys.

Camera mode - Change from video camera to camera mode.

The shortcut options disappear after a few seconds automatically. Simply touch the centre of the viewfinder once. To recall the options touch the screen again.

Adjusting the Exposure

Exposure defines the difference between light and dark in an image. A low contrast image will appear foggy, whereas a high contrast image will appear much sharper.

1. Touch .
2. Slide the exposure indicator along the bar, towards  for a lower exposure, hazier image, or towards  for a higher contrast, sharper image.

Using the advanced settings

From the viewfinder touch **Settings** to open all the advanced settings options.

Preview settings

- **Video size:** Change the size of the video to save on memory space. See **Changing the video image size** on page 50.
- **Colour Effect:** Choose a colour effect to apply to the video you're taking. See **Choosing a colour effect** on page 50.
- **White balance:** The white balance ensures that any white in your videos is realistic. In order for your camera to correctly adjust the white balance you may need to determine the light conditions. Choose from **Auto**, **Incandescent**, **Sunny**, **Fluorescent** or **Cloudy**.

- **Quality:** Choose between **Super fine**, **Fine** and **Normal**. The finer the quality the sharper a video will be, but the file size will increase as a result, which means you'll be able to store fewer videos in the phone's memory.
- **Set time:** Set a duration limit for your video. Choose from **No limit**, or **MMS** to limit the size to be able to send the video as an MMS.

If you choose MMS duration, try choosing a lower image quality to enable you to shoot a longer video.

- **Inner camera:** Switch to your KF900's inner camera to record a video of yourself.

Other settings

- **Memory:** Choose whether to save your videos to the **Handset memory** or to the **External memory**.
- **Voice:** Choose Mute to record a video without sound.
- **Reset settings:** Reset all the video camera settings.

Changing the video image size

The more pixels, the larger the file size, which in turn means they take up more memory. If you want to fit more videos onto your phone you can alter the pixel number to make the file size smaller.

1. From the viewfinder touch **Settings** in the top left corner.
2. Select **Video size** from the Preview menu.
3. Select a pixel value from the five options:
 - 720x480(D1)**, **640x480(VGA)** - The highest quality widescreen option.
 - 400x240 (Wide)** - This is also widescreen, but of a lower resolution.
 - 640x480 (VGA)** - Standard sized VGA.
 - 320x240 (QVGA)** - Smaller image size, therefore smaller file size. Great for saving on memory space.
 - 176x144 (QCIF)** - Smallest image size and therefore smallest file size.
4. Select the size option you'd like to use.

For video format conversion software, see the CD you received with your KF900.



Choosing a color effect

1. From the viewfinder touch  in the top left corner.
2. Select **Colour Effect** from the settings menu.
3. There are five colour tone options, **Off**, **Black & White**, **Negative**, **Sepia**.
4. Touch the colour tone you'd like to use.

You can still alter the image size, video quality, duration, mute, white balance, colour tone and the memory by touching Settings in the same way as when using the main camera.

YOUR PHOTOS AND VIDEOS

Viewing your photos and videos

1. Touch  on your camera preview screen.
2. Your gallery will appear on screen.
3. Touch the video or photo twice to open it fully.
4. Videos will begin to play automatically.
To pause playback touch the screen to bring up the options and select .

Flick left or right to view other photos or videos.

To delete a photo or video, open it and select . Touch Yes to confirm.

Using zoom when viewing a photo





Use the thumbnail in the bottom right corner to move the focus area.

Adjusting the volume when viewing a video

To adjust the volume of the audio on a video whilst it is playing, slide the marker up and down the volume bar on the left side of the screen.

Viewing your photos as a slide show

Slideshow mode will show all the photos in your gallery one at a time as a slideshow. Videos can not be viewed as a slideshow.

1. Touch the photo you would like to begin the slideshow twice to open it.
2. Select .
3. The slideshow will begin.
There are options within slideshows:
 -  Touch again to resume playback.
 -  Touch to pause the slideshow on a particular photo.
 -  Random On/ Off
 -  Touch to increase or decrease the speed of the slideshow.

Setting a photo as wallpaper

1. Touch the photo you would like to set as wallpaper twice to open it.
2. Touch .
3. The screen will switch to portrait mode.
You can change the size of the picture.
4. When you are happy with the picture touch **Set**.

Editing your photos

There are loads of great things you can do to your photos to change them, add to them or liven them up a little.



1. Open the photo you'd like to edit and touch **Edit** to bring up the options.
2. Touch the icons to adapt your photo:
 - Crop your photo. Choose a square or circular crop area and move your finger across the screen to select the area.
 - Draw something on your photo freehand. Select the thickness of the line from the four options and the colour you would like use.
 - Put writing on the picture. See **Adding text to a photo** on page 53.

Decorate your photo with stamps. Choose from the different stamps available and touch your photo wherever you'd like them to be.

Remove the drawing line.

Touch to return to the gallery.

Save the changes you have made to the photos. Select to save the changes over the **Original file**, or as a **New file**. If you select **New file** enter a file name.

Undo the last **Effect** or edit you made to the photo.

Add an effect to a photo by using various tools.



Touch to open further effect options including **Rotate**. There are also more advanced editing options. See **Morphing a photo**, **Adding a colour accent** and **Swapping the colours in a photo** on page 55.

See **Adding an effect to a photo** on page 53.

Adding text to a photo

1. From the editing screen, touch **T**.
2. Select **Signature** to add unframed text or choose one of the speech bubble shapes then touch **OK**.
3. Enter your text using the keypad and touch **Done**.
4. Move the text bubble by touching it and sliding it to the place you'd like it to be.

Adding an effect to a photo

1. From the editing screen, touch .
2. Choose to apply any of the eighteen options to the photo. Select **OK** icon to apply the changes or choose  to cancel.
 - **Face Beautyfy**: Automatically detect a face in the image and brighten it up.
 - **Tunnel effect**: Change the effect so that the picture appears to have been taken in a tunnel.
 - **Colour negative**: Colour negative effect.
 - **Black and white**: Black and white colour effect.
 - **Sepia**: Sepia effect.
 - **Blur**: Apply a blurred effect.
 - **Sharpen**: Move the marker along the bar to sharpen the focus of the photo.
 - **Mosaic blur**: Touch to apply a blurred mosaic effect to the photo.
 - **Oil painting**: Oil painting effect.
 - **Sketch**: Apply an effect to make the picture look like a sketch.

- **Emboss**: Emboss effect.
 - **Solarize**: Change the effect of exposure to the light
 - **Vivid**: An effect of clearness and brilliance.
 - **Moonlight**: Change the light to look like moonlight.
 - **Antique**: An old image effect.
 - **Glow**: A light beam effect.
 - **Cartoon**: A cartoon effect.
 - **Water color**: Adjust water color painting.
3. To undo an effect simply touch **Undo**.

You can add more than one effect to a photo.

Resizing a photo

1. From the editing screen touch .
2. Choose **Resize**.
3. Touch your desired size to change the size of the photo.

Morphing a photo



Morphing a photo is great for changing the facial expressions of friends, or just for distorting a photo for artistic effect.

1. From the editing screen touch .
2. Choose **Morphing** and four crosses will appear on the photo.
3. Move the crosses around the photo so they are on the part you'd like to morph. For example, if you are morphing a face, place a cross on the outside corner of each eye and one each side of the lips.
4. Select a face to represent how you'd like to morph the photo.
5. Select **Save** to save the changes.

Adding a colour accent to a photo

1. From the editing screen, touch .
2. Choose **Colour accent**.
3. Select part of the photo. A traced line will appear around everything in that area which is of the same or similar colour.
For example, someone's hair or the colour of their jumper.
4. Touch **Done**.
5. All colour will be removed from the photo, apart from the section marked for colour accenting.
6. Alter the intensity of the accenting by sliding the marker up or down the intensity bar.
7. Select **Save** to save the changes.

Swapping the colours in a photo

1. From the editing screen, touch .
2. Choose **Colour swapping**.
3. Select part of the photo. A traced line will appear around everything in that area which is of the same or similar colour.
For example, someone's hair or the colour of their jumper.
4. Touch  and select a colour.
5. Press **OK**.
6. The part of the photo selected for colour accenting will change to the selected colour.
7. Select **Save** to save the changes.

Watching your videos on your TV

Connect your KF900 to your TV using the TV output cable. Open the video you'd like to watch on TV, select play.





The TV output cable is available for purchase separately.

Editing your videos



The editing features are available for all video types except 720x480 and 640x480.

Don't record in these formats if you plan to edit your video.

Trimming the length of your video

1. Open the video you'd like to edit, select  and touch the screen to bring up the options.
2. Select  and choose **Trim**.
3. Touch  and mark the new start and end points using .
4. Touch **Preview** to ensure you are happy with the new cut.
5. Touch **Save** or, alternatively, touch  to return to the gallery and discard the changes.





Merging two videos together

1. Open the video you'd like to edit, select  and touch the screen to bring up the options.
2. Select  and choose **Video merge**.
3. The My videos folder will open. Choose the video you would like to merge and touch **Select**.
4. Touch and slide the photo to merge it to the end or the beginning of the video.
5. Touch **Effect** to choose how the videos merge together: **None, Fade out, Pan zoom, Oval, Uncover, Blind, Checker board, Dissolve, Split** or **Shape diamond**.
6. Press  followed by **Yes** to save the new merged video. Choose to save over the original file or as a new file.
7. Repeat these steps to merge more videos.

Merging a photo with a video

1. Open the video you'd like to edit, select  and touch the screen to bring up the options.
2. Select  and choose **Image merge**.
3. The My images folder will open. Choose the photo you would like to merge into your video and touch **Select**.
4. Touch and slide the photo to merge it to the end or the beginning of the video.
5. Touch **Effect** to choose how the photo and video merge together: **None, Fade out, Pan zoom, Oval, Uncover, Blind, Checker board, Dissolve, Split** or **Shape diamond**.
6. Press  followed by **Yes**. Choose to save over the original file or as a new file.
7. Repeat these steps to merge more photos.







Adding text to a video

1. Open the video you'd like to edit, select  and touch the screen to bring up the options.
2. Select  and choose **Text overlay**.
3. Enter your text using the keypad and select **Save**.
4. Touch  and mark when you'd like the text to appear using .
5. Touch the area of the screen you'd like the text to appear in.
6. Touch  to mark when you'd like the text to disappear.
7. Touch **Preview** to ensure you are happy with the text overlay.
8. Touch **Save** followed by **Yes**. Choose to save over the original file or as a new file.
9. Repeat these steps to add more text.



Overlaying a photo

1. Open the video you'd like to edit, select  and touch the screen to bring up the options.
2. Select  and choose **Image overlay**.
3. The My images folder will open. Choose the photo you would like to overlay your video and touch **Select**.
4. Touch  and mark when you'd like the photo to appear using .
5. Touch the area of the screen you'd like the photo to appear in. If the photo is too big it will overlay the whole screen, not just the area selected.
6. Touch  to mark when you'd like the photo to disappear.
7. Touch **Preview** to ensure you are happy with the photo overlay.
8. Touch  followed by **Yes**. Choose to save over the original file or as a new file.
9. Repeat these steps to add more photos.



Adding a voice recording

1. Open the video you'd like to edit, select  and touch the screen to bring up the options.
2. Select  and choose **Voice recording**.
3. The quality of the original audio will be affected by adding a voice recording. Touch **Yes** to continue.
4. Touch  to view your video. When you get to the part you'd like to record your voice over, press .
5. Press  to stop recording and playback.
6. Touch **Preview** to ensure you are happy with the voice recording.
7. Touch  followed by **Yes** to save. Choose to save over the original file or as a new file.
8. Repeat these steps to add more voice recordings to the video.



Adding a soundtrack to your video

1. Open the video you'd like to edit, select  and touch the screen to bring up the options.
2. Select  and choose **Audio dubbing**.
3. The My sounds folder will open. Choose the track you would like to add to your video and touch **Select**.
4. The original audio of your video will be erased. Touch **Yes** to continue.
5. If the audio is shorter than the video choose whether to play **Once** or to **Repeat** it.
6. Choose to save over the original file or as a new file.

Changing the speed of your video



1. Open the video you'd like to edit, select  and touch the screen to bring up the options.
2. Select  and choose **Time scaling**.
3. Select one of the four speed options: **x4**, **x2**, **x1/4**, **x1/2**.
4. Choose to save over the original file or as a new file.

Adding a dimming effect

1. Open the video you'd like to edit, select  and touch the screen to bring up the options.
2. Select  and choose **Dimming effect**.
3. Choose to save over the original file or as a new file.
4. Your video will now fade in at the start and fade out at the end.

MULTIMEDIA

You can store any multimedia files into your phone's memory so that you have easy access to all of your pictures, sounds, videos and games. You can also save your files to a memory card. The advantage of using a memory card is that you can free up space on your phone's memory.

To access the Multimedia menu, touch  then  **Entertainment**. Touch **My stuff** to open a list of folders storing all of your multimedia files.

Pictures

My images contains a list of pictures including default images pre-loaded onto your phone, images downloaded by you and images taken on your phone's camera.



My images option menus

The options which are available to you in **My images** depend on what type of image you have selected. All of the options will be available for pictures you have taken on the phone's camera, but only the **Use as**, **Print**, **Sort by** and **Memory manager** options are available for default images.

When looking at a picture, turn the phone to landscape to bring up further options on the right side of the screen. Choose from send, slideshow, gallery, edit and delete.



- **Send:** Send the image to a friend.
- **Move:** Move an image from the phone memory to a memory card or vice versa.
- **Copy:** Copy an image from the phone memory to a memory card or vice versa.
- **Delete:** Delete an image.
- **Rename:** Rename an image.
- **Print:** Print the selected image using a printer supported by Bluetooth.
- **Create new folder:** Create a new folder within the My images folder.
- **Slide show:** Create slide show of selected images.
- **Grid view/ List view:** Grid view to List view or vice versa.
- **Folder info.:** View the information of each folder.
- **Memory manager:** View the memory status.
- **Delete all:** Delete all of your images.

Sending a photo

1. Touch  then  **Entertainment**.
2. Touch **My stuff** then choose **My images**.
3. Touch , then select send and touch on message or email or bluetooth from the options under send.
4. If you choose **Message** or **Email**, your photo will be attached to a message and you can write and send the message as normal. If you choose **Bluetooth**, you will be prompted to turn Bluetooth on and your phone will search for a device to send the picture to.

Using an image

You can choose images to use as wallpapers and screensavers or even to identify a caller.



1. Touch  then  **Entertainment**.
2. Touch **My stuff** then **My images**.
3. Select an image and touch  .
4. Touch **Use as** and choose from:
 - **Wallpaper**: Set a wallpaper for the standby screen.
 - **Contacts image**: Allocate an image to a particular person in your contacts list so that the picture shows when they call you.

Marking up your images

A low- light photo can be adjusted without lowering the quality of the picture.

1. Touch  then **Entertainment**.
2. Touch **My stuff** then **My images**.



Printing an image

1. Touch  then **Entertainment**.
2. Touch **My stuff** then **My images**.
3. Select an image and touch .
4. Touch **Print** then choose between **Bluetooth** and **PictBridge**.

You can to print via bluetooth or by connecting to a PictBridge compatible printer.

Moving or copying an image

You can move or copy an image between the phone memory and the memory card. You might want to do this to either free up some space in one of the memory banks or to safeguard your images from being lost.

1. Touch  then **Entertainment**.
2. Touch **My stuff** then **My images**.
3. Touch  then **Move**.
4. Select **Move** or **Copy**.



Creating a slide show

If you want to look at all of the images on your phone, you can create a slide show to save you from having to open and close each individual image.

1. Touch  then **Entertainment**.
2. Touch **My stuff** then **My images**.
3. Touch  then **Slide show**.

Checking your memory status

You can check to see how much of your memory space you have used and how much you have left to use.



1. Touch  then **Entertainment**.
2. Touch **My stuff** then **My images**.
3. Touch  then **Memory info**.
4. Choose **Handset memory** or **External memory**.

If you do not have a memory card inserted, you will not be able to select External memory.

Sounds

The **My sounds** folder contains the Downloaded sounds, **Default sounds** and **Voice recordings**. From here you can manage, send or set sounds as ringtones.

Using a sound

1. Touch  then  **Entertainment**.
2. Touch **My stuff** then **My sounds**.
3. Select **Default sounds** or **Voice recordings**.
4. Select a sound and it will begin to play.
5. Touch  and select **Use as**.
6. Choose from **Voice ringtone**, **Video ringtone**, **Message tone**, **Start-up** or **Shut down**.

Videos

The **My videos** folder shows a list of downloaded videos and videos you have recorded on your phone.

Watching a video

1. Touch  then  **Entertainment**.
2. Touch **My stuff** then **My videos**.
3. Select a video to play.

Using options while video is paused

Touch  while in pause mode and choose from:

- **Send:** Send the video in a message or via Bluetooth, Email.
- **Delete:** Delete the video.
- **Edit :** Offers a range of editing options
- **File info.:** View the Name, Size, Date, Type, Duration and Protection.

The TV output cable is available for purchase separately.

Sending a video clip

1. Select a video and touch  .
2. Touch **Send** and choose from **Message**, **Email** or **Bluetooth**.
3. If you choose **Message** or **Email**, your video clip will be attached to the message and you can write and send the message as normal. If you choose **Bluetooth**, you will be prompted to turn Bluetooth on and your phone will search for a device to send the video to.

Using the video options menu

From the **My videos** folder, you can choose from the following options:

- **Send:** Send a video to a friend.
- **Move:** Move a video clip from the phone memory to a memory card or vice versa.
- **Copy:** Copy a video clip from the phone memory to a memory card or vice versa.
- **Delete:** Delete a video.
- **Rename:** Rename a video.
- **Create new folder:** Create a new folder within the My videos folder.
- **Sort by:** Sort videos into order by Date, Type or Name.
- **List view/ Grid view:** View the menu by list type or grid type.
- **Folder info.:** View the information of each folder.
- **Memory manager:** View the memory status.
- **Delete all:** Delete all videos.

Games and Applications

You can download new games and applications to your phone to keep you amused when you have time to spare.

Playing a game

1. Touch  then  **Entertainment**.
2. Touch **Games & Apps**.
3. Touch **My games and apps**.
4. Touch Games or Applications folder.
5. Choose and touch a game or an application to launch.

Using the options menu

Within **Games** and **Application** folders, the following options are available:

- **Create new folder:** Create a folder within **Games** or **Applications**
- **Sort by:** Sort the games and applications by **Date**, **Size** or **Name**.
- **Memory manager:** View the memory status handset or external memory.

Installing a Java game and application

1. Touch  then  **Entertainment**.
2. Touch **My stuff** then **Others** or **My memory card**. If you insert new memory card, you can select **My memory card** menu.
3. Select the file(*.jad or *.jar) you want to install and touch **Install**.

Flash contents

The Flash contents folder contains all of your default and downloaded SWF files.

Viewing an SWF file

1. Touch  then  **Entertainment**.
2. Touch **My stuff** then **Flash contents**.
3. Select the file to view.

Using options while viewing the SWF file

Touch  and choose from:

- **Play/Pause:** Play or pause the flash file.
- **Main screen theme:** Set the file as your wallpaper.
- **Mute:** Switch the sound off.
- **File info.:** View the Name, Size, Date, Time, Type and Protection of the file.
- **Delete:** Remove the selected file.

Documents

From the Documents menu, you can view all of your document files. From here you can view Excel, Powerpoint, Word, Text and pdf files.



Transferring a file to your phone

Bluetooth is probably the easiest way to transfer a file from your computer to your phone. You can also use LG PC Suite via your sync cable.

To transfer using Bluetooth:

1. Make sure your phone and computer have Bluetooth switched on and are visible to one another.
2. Use your computer to send the file via Bluetooth.
3. When the file is sent you will have to accept it on your phone by touching **Yes**.
4. The file should appear in your **Documents** or **Others folder**.

Viewing a file



1. Touch  then  **Entertainment**.
2. Touch **My stuff** then **Documents**.
3. Select a document and touch **View**.

Others





The **Others** folder is used to store files which are not pictures, sounds, videos, games or applications. It is used in the same way as the **Documents** folder. You may find that when you transfer files from your computer to your phone that they appear in the **Others** folder rather than the **Documents** folder.

If this happens you can move them.

To Move a file from Others to Documents:

1. Touch  then  **Entertainment**.
2. Touch **My stuff** then **Others**.
3. Touch  then **Move**.
4. Select the file you want to move then touch **Move** again.

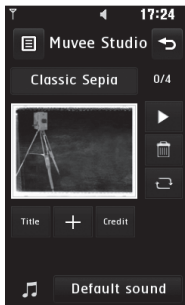

Creating a movie

1. Touch  then  **Entertainment**.
2. Touch **Muvee studio**.
3. Touch  to add an image. Touch the images you want to include then select **Insert**.
4. Touch style tab to choose a Muvee style.
5. Touch **Play** button to see what you've created.
6. Touch  then **Order** to make an order.
7. Touch  then **Save Location** to choose where to save the movie. Touch **Music type** to choose between Use To Send and Use To Save.



Music

Your LG KF900 has a built-in music player so you can play all your favourite tracks.

To access the music player, touch  then  **Entertainment** then **Music**. From here you can access a number of folders:

- **Recently played:** View all of the songs you have played recently.
- **All tracks:** Contains all of the songs you have on your phone.
- **Artists:** Browse through your music collection by artist.
- **Albums:** Browse through your music collection by album.
- **Genres:** Browse through your music collection by genre.
- **Playlists:** Contains any playlists you have created.
- **Shuffle tracks:** Play your tracks in a random order.







Transferring music onto your phone

The easiest way to transfer music onto your phone is via Bluetooth or your sync cable.

You can also use LG PC Suite, see page 76 for details. To transfer using Bluetooth:

1. Make sure both devices have Bluetooth switched on and are visible to one another.
2. Select the music file on the other device and choose to send it via Bluetooth.
3. When the file is sent you will have to accept it on your phone by touching **Yes**.
4. The file should appear in **Music > All tracks**.

Playing a song

1. Touch  then  **Entertainment**.
2. Touch **Music**, then **All tracks**.
3. Select the song you want to play and touch **Play**.
4. Touch  to pause the song.
5. Touch  to skip to the next song.
6. Touch  to skip to the previous song.
7. Touch  to return to the **Music** menu.

To change the volume while listening to music, touch .

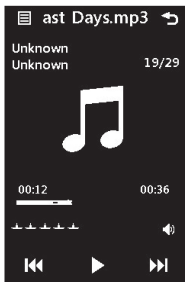



Using options while playing music

Touch  and choose from:

- **Minimize:** Make the music player screen disappear so that you can continue using your phone as normal.
- **Go to my music:** View your music files
- **Equalizer:** Adjust the sound preferences
- **Send:** Send the song as a message or via Bluetooth
- **Use as:** Use the song as a ringtone. Message tone, Start-up or Shut-down
- **File info:** View information including the Name, Size, Date, Time, Type, Duration, Protection and Copyright of the song.

Creating a playlist



You can create your own playlists by choosing a selection of songs from the **All tracks** folder.

1. Touch  then  **Entertainment**.
 2. Touch **Music**, then **Playlists**.
 3. Touch **Add new playlist**, enter the playlist name and touch **Save**.
 4. The All tracks folder will show. Touch all of the songs that you would like to include in your playlist; a tick will show next to the track names.
 5. Touch **Done**.
- To play a playlist, select it and touch Play.



To add a second playlist, touch Add new playlist.

Editing a playlist

From time to time, you may want to add new songs or delete songs from a playlist. When you want to do this, you can edit the playlist.

1. Touch  then  **Entertainment**.
2. Touch **Music**, then **Playlists**.
3. Select the playlist.
4. Touch  and select:
 - **Add new songs:** To add more songs to the playlist. Mark the ones you want and touch **Done**.
 - **Remove:** Remove a song from the playlist. Touch **Yes** to confirm.
 - **Memory status:** View the memory status.
 - **Remove all:** Remove all tracks from the playlist.

Deleting a playlist

1. Touch  then  **Entertainment**.
2. Touch **Music**, then **Playlists**.
3. Touch  then Delete, select the playlists which you want to delete then **Delete** or **Delete all** to delete all the playlists.

Using the radio



Your LG KF900 has an FM radio feature so you can tune into your favourite stations to listen to on the move.



You will need to insert your headphones in order to listen to the radio. Insert them into the headphone socket (this is the same socket that you plug your charger into).



Searching for stations

You can tune radio stations into your phone by searching for them either manually or automatically. They will then be saved to specific channel numbers so you don't have to keep re-tuning. You can save up to 50 channels in your phone.



To auto tune:

1. Touch  then  **Entertainment**.
2. Touch **FM radio** then .
3. Touch **Auto scan** then **Yes**. The stations found will automatically be allocated to channel numbers in your phone.



You can also manually tune into a station by using  and  displayed next to the radio frequency or dragging the tuner on the touch screen.

You can also search next station by using  and .

Resetting channels

1. Touch  then  **Entertainment**.
2. Touch **FM radio** then .
3. Choose **Reset** to reset the current channel or choose **Reset all** to reset all of the channels. Each channel will return to the starting 87.5Mhz frequency.

Listening to the radio

1. Touch  then  **Entertainment**.
2. Touch **FM radio** then touch the channel number of the station you would like to listen to.

To improve the radio reception, extend the headset cord, which functions as the radio antenna.



ORGANISER

Adding an event to your calendar

1. From the standby screen select , then touch  **Utilities** and choose **Organiser**.
Select **Calendar**.
2. Select the date you would like to add an event to.
3. Touch  then **Add event**.
4. Touch **Category** then choose from **Appointment**, **Anniversary** or **Birthday**.
Check the date and enter the time you would like your event to begin.
5. For appointments and anniversaries enter the time and date your event finishes in the lower two time and date boxes.
6. If you would like to add a subject or a note to your event, touch **Note** and type in your note, followed by **Save**.
7. Set **Alarm** and **Repeat**.
8. Select **Save** and your event will be saved in the calendar. A square cursor will mark the day that any events have been saved to and a bell will ring at the start time of your event, so that you can stay organised.

You can set a holiday in your calendar. Touch each day you are on holiday one at a time, then touch  and select **Set holiday**. Each day will be shaded red.



Changing your default calendar view

1. From the standby screen select , then touch  **Utilities** and choose **Organiser**.
Select **Settings**.
2. Touch **Calendar** and choose either **Month view** or **Week view in Default view menu**.
3. Set **Week starts on** to start the day of week.
4. Press **Save** to confirm your choice.

Adding an item to your to do list

1. From the standby screen select , then touch **Utilities** and choose **Organiser**.
2. Select **Add to do**.
3. Set the date for the to do item, add notes and select a priority level: **High**, **Medium** or **Low**.
4. Save your to do list item by selecting **Save**.

Sharing a to do item



1. From the standby screen select , then touch  **Utilities** and choose **Organiser**. Select **To do**.
2. Select the to do item you would like to share, then touch .
3. Select **Send**. You can choose to share your to do item by **Text message**, **Multimedia msg.**, **Email** or **Bluetooth**.

Tip: You can back up and synchronise your calendar with your computer.

Using date finder

Date finder is a handy tool to help you calculate what the date will be after a certain amount of days has passed. For example, 60 days from 10.10.07 will be 09.12.2007.



This is great for keeping tabs on deadlines.

1. From the standby screen select , then touch  **Utilities** and choose **Organiser**.
2. Select **Date finder**.
3. In the **From** tab set your required date.
4. In the **After** tab set the number of days.
5. The **Target date** will be shown below.

Setting your alarm

1. From the standby screen select , then touch  **Utilities** and choose **Alarms**.
2. Touch **Add alarm**.
3. Set the time you would like the alarm to sound and touch **Set time**.
4. Choose whether you would like your alarm to repeat Once, Daily, Mon - Fri, Mon - Sat, Sat - Sun, Except holiday or Choose weekday. The icons indicate the weekday you select.
5. Select **Set alarm type** to select a type for your alarm.
6. Touch **Alarm tone** then choose a sound from **My sounds** or **My memory card**. To listen to sounds touch the sound, followed by .
7. Add a memo for the alarm. Touch **Save** when you have finished typing the memo.
8. Finally you can set the snooze interval at 5, 10, 20, 30 minutes, 1hour or off.
9. Once you have set your alarm, touch **Save**.



Adding a memo

1. From the standby screen select , then touch  **Utilities** and choose **Add Memo**.
2. Type your memo, followed by **Save**.
3. Your memo will appear on screen next time you open the **Memo** application.





You can edit an existing memo. Select the one you want to edit and type your changes.

Voice recorder

Use your voice recorder to record voice memos or other sounds.

1. Touch , then touch  **Utilities**.
2. Touch **Voice recorder** then  and choose from:
 - **Settings**
 - **Duration:** Set the recording duration. Choose from **MMS message size**, **1 minute** or **No limit**.
 - **Quality:** Select the sound quality. Choose from Super Fine, Fine or Normal.
 - **Memory in use:** Check the current status of memory.
 - **Go to my sounds:** Open the Voice recordings folder in **My sounds**.

Recording a sound or voice

1. Touch , then touch  **Utilities**.
2. Touch **Voice recorder**.
3. Touch  to begin recording.
4. Touch  to end recording.
5. Touch  to listen to your recording.

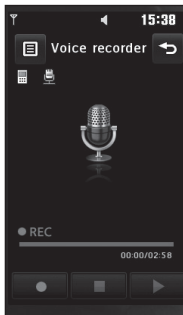



Sending the voice recording



1. Once you have finished recording, touch  .
2. Touch **Send via** and choose from **Message, Email** or **Bluetooth**. If you choose **Message** or **Email**, the recording will be added to the message and you can write and send it as normal. If you choose **Bluetooth**, you will be prompted to turn **Bluetooth** on.

After you have finished recording, touch  and choose **Send via, File > Rename, Delete, Use as (to use the recording as your ringtone Settings) or Go to my sounds.**



Using your calculator

1. From the standby screen select  , then touch  **Utilities** and choose **Tools**.
2. Select **Calculator**.
3. Touch the numeric keys to input numbers.
4. For simple calculations, touch the function you require (+, -, *, /), followed by =.
5. For more complex calculations, touch  and choose from **sin, cos, tan, log, ln, exp, deg** or **rad** etc..



Converting a unit

1. From the standby screen select  , then touch  **Utilities** and choose **Tools**.
2. Select **Converter**.
3. Choose whether you would like to convert **Currency, Surface, Length, Weight, Temperature, Volume** or **Velocity**.
4. You can then select the unit, and enter the value you would like to convert from, followed by the unit you would like to convert to.
5. The corresponding value will appear on the screen.

Using the stopwatch

1. From the standby screen select  , then touch  **Utilities** and choose **Tools**.
2. Select **Stopwatch**.
3. Touch **Start** to begin the timer.
4. Touch **Lap** if you want to record a lap time.
5. Touch **Stop** to end the timer.
6. Touch **Resume** to restart the stopwatch at the time you stopped it at, or touch **Reset** to begin the time again.

Adding a city to your world time

1. From the standby screen select , then touch  **Utilities** and choose **Tools**.
2. Select **World time**.
3. Touch the  icon, followed by **Add city**.
Start searching the city you require.

PC SYNC

You can synchronise your PC with your phone to make sure all your important details and dates match, but also to backup your files to put your mind at ease.

Installing LG PC Suite on your computer

1. From the standby screen select , then **Settings**.
2. Select **Connectivity**, then **USB connection mode**.
3. Touch **PC suite**.
4. Insert the supplied CD into your PC. Click on the LG PC suite Installer which will appear on your screen.
5. Select the language you would like the installer to run in and click **OK**.
6. Follow the instructions on screen to complete the LG PC Suite Installer wizard.
7. Once installation is complete, the LG PC Suite icon will appear on your desktop.

Connecting your phone and PC

1. Connect the USB cable to your phone and your PC.
2. Double click on the **LG PC Suite** icon on your desktop.
3. Click on **Connection Wizard**, then **USB**.
4. Click on **Next**, then **Next** again, then **Finish**.
Your phone and PC are now connected.

Backing up and restoring your phone's information

1. Connect your phone to your PC as outlined above.
2. Click on the **Backup** icon, and select **Backup** or **Restore**.
3. Mark the contents you would like to back up or restore. Select the location you would like to backup information to, or restore information from. Click **OK**.
4. Your information will be backed up.

Viewing your phone files on your PC

1. Connect your phone to your PC as outlined above.
2. Click on the **Contents** icon.
3. All of the documents, flash contents, images, sounds and videos you have saved onto your phone will be displayed on the screen in the LG Phone folder.

Viewing the contents of your phone on your PC helps you to arrange files, organise documents and remove contents you no longer need.

Synchronising your contacts

1. Connect your phone to your PC.
2. Click on the **Contacts** icon.
3. Your PC will now import and display all contacts saved to your USIM card and handset.
4. Right on **File** and select **Save**. You can now select where you would like to save your contacts to.

To backup contacts saved to your USIM card, click on the SIM card folder on the left side of your PC screen. Select Edit at the top of the screen, then Select all. Right-click your contacts and select Copy to contact. Now click on the Handset folder on the left of your screen and all your numbers will be displayed.

Synchronising your messages

1. Connect your phone to your PC.
2. Click on the **Messages** icon.
3. All of your PC and phone messages will be displayed in folders on your screen.
4. Use the tool bar at the top of your screen to edit and rearrange messages.

Using your phone as a mass storage device

Your phone can only be used as a mass storage device if you have a memory card inserted.

1. Disconnect your phone from your PC.
2. From the standby screen select , then touch **Settings**.
3. Select **Connectivity**, then **USB connection mode**.
4. Touch **Mass storage**.
5. Connect your phone to your PC. Your phone will read: **Connecting as Mass Storage...** followed by **Connected as Mass Storage Mode**. Do not disconnect during transfer.
6. All of your phone files will automatically be stored onto your PC hard drive.

Your phone must be unplugged from your PC to initiate Mass Storage.

Mass storage backs up content saved on your memory card only, not your handset memory. To transfer the content of your handset memory (e.g. contacts) you'll need to synchronise using PC Sync.

Using iSync

Install the iSync plug-in install file which is supported between Machintosh PC and phone via Bluetooth or USB. Use the KF900.pkg program is supplied on the CD. To synchronise via Bluetooth, you have to set up pairing between Machintosh PC and phone. If you want to set up via USB, select **iSync** menu in USB connection mode.

DivX Converter

Install the DivX converter which is supplied on the same CD as the PC Sync software. Once installed select DivX from the Program Files on your PC, then DivX converter followed by Converter. This will open the Converter application. Use the arrows in the application to change the conversion format to Mobile. If you right click on the application box and select Preferences, you can change the location of where the converted files are saved.

Once you are ready to convert your files, simply drag and drop the files into the application, for initial analysis. Following this, you will need to select Convert for the process to begin. When the process is finished a Conversion complete pop up will be displayed.



The converted file can now be transferred to your phone, using the Mass Storage functionality (see page 77 for details) or Upload contents using the PC Sync software.

THE WEB

Browser

Browser gives you a fast, full colour world of games, music, news, sport, entertainment and loads more, straight to your mobile phone. Wherever you are and whatever you're into.



Accessing the web

1. From the standby screen select , then touch  **Utilities** and choose **Browser**.
2. To access the browser homepage directly, select **Home**. Alternately select **Enter address** and type in your desired URL, followed by **Connect**.

An additional cost is incurred when connecting to this service and downloading content. Check your data charges with your network provider.

Adding and accessing your bookmarks

For easy and fast access to your favourite websites, you can add bookmarks and save web pages.

1. From the standby screen select , then touch  **Utilities** and choose **Browser**.
2. Select **Bookmarks**. A list of your Bookmarks will appear on the screen.
3. To add a new bookmark, touch **Add bookmark**. Enter a name for your bookmark followed by the URL.
4. Touch **Save**. Your Bookmark will now appear in the list of bookmarks.
5. To access the bookmark simply touch the bookmark and then touch connect. You will be connected to your bookmark.

Using RSS reader



RSS (Really Simple Syndication) is a family of web feed formats used to publish frequently updated content such as blog entries, news headlines or forecasts. An RSS document, which is called a feed, web feed, or channel, contains either a summary of content from an associated web site or the full text. RSS makes it possible for people to keep up with their favourite web sites in an automated manner that is easier than checking them manually.

The user subscribes to a feed by entering the feed's link into the reader or by clicking an RSS icon in a browser that initiates the subscription process. The reader checks the user's subscribed feeds regularly for new content, downloading any updates that it finds.



Saving a page

1. Access your required webpage as described above.
2. Touch  and select **Save this page**.
3. Enter a name for the webpage so you can easily recognise it.
4. Touch **Save**.



Accessing a saved page

1. From the standby screen select , then touch  **Utilities** and choose **Browser**.
2. Select **Saved pages**.
3. Select the required page and it will open.

Viewing your browser history

1. From the standby screen select , then touch  **Utilities** and choose **Browser**. Select **History**.
2. A list of web page titles you have accessed recently will be displayed. To access one of these pages, simply select the required page.

Changing the web browser settings

1. From the standby screen select , then touch  **Utilities** and choose **Browser**. Select **Settings**.
2. You can choose to edit **Profiles**, **Appearance settings**, **Cache**, **Cookies**, **Security**, or to reset all settings, select **Reset Settings**.
3. You can simply set these to on or off by touching the icon.

Using your phone as a modem

Your KF900 can double as a modem for your PC, giving you email and internet access even when you can't connect using wires. You can use either the USB cable or Bluetooth.

Using the USB cable:

1. Ensure you have the LG PC Suite installed on your PC.
2. Connect your KF900 and your PC using the USB cable and launch the LG PC Suite software.
3. Click **Communicate** on your PC. Then click **Settings** and select **Modem**.
4. Choose **LG Mobile USB Modem** and select **OK**. It will now appear on screen.
5. Click **Connect** and your PC will connect through your KF900.

For more information on synchronising using the LG PC Suite see page 77.

Using Bluetooth:

1. Ensure Bluetooth is switched **On** and **Visible** for both your PC and KF900.
2. Pair your PC and KF900 so that a passcode is required for connection.
3. Use the **Connection wizard** on your LG PC Suite to create an active Bluetooth connection.
4. Click **Communicate** on your PC. Then click **Setting**.
5. Click **Modem**.
6. Choose **Standard Modem over Bluetooth link** and click **OK**. It will now appear on screen.
7. Click **Connect** and your PC will connect through your KF900.



For more information on Bluetooth see page 85.

SETTINGS

Within this folder you can adapt your settings to make your KF900 personal to you.

For information on call settings see page 28.

Changing your screen settings

1. Touch  then choose  **Settings**.
2. Touch **Screen settings** and then choose from:
 - **Wallpaper:** Choose the theme for your standby screen.
 - **Top menu:** Phone displays menu in standby.
 - **Dialling:** Adjust the number size and colour.
 - **Font:** Adjust the font size.



The longer the backlight is on for, the more battery power is used and you may need to charge your phone more often.

- **Backlight:** Choose how long the backlight remains on for.
 - **Brightness:** Adjust the screen brightness.
 - **Handset theme:** Quickly change the whole look of your screen.
 - **Greeting message:** Choose on or off and fill in the greeting message.
3. Touch **Save** to save your settings.

Personalising your profiles

You can quickly change your profile on the standby screen. Simply touch the status summary bar on the top and touch the profile tab.



Using the settings menu you can personalise each profile setting.

1. Press  and then choose  **Settings**.
2. Touch **Profiles** and then choose the profile you want to edit.
3. You can then change all of the sounds and alert options available in the list, including your Voice/Video call ring tone and volume, message alerts, screen sound settings and more.

Changing your phone settings

Enjoy the freedom of adapting how your KF900 works to your own preferences.

To scroll through a list of options, touch the last item visible and slide your finger up the screen. The list will move up so more items are visible.

1. Touch  then choose  **Settings**.
2. Touch **Phone settings** then choose from the list below.
 - **Date & Time:** Adjust your date and time settings or choose to auto update the time when you travel or for daylight saving.

- **Power save:** Choose to switch the factory set power saving settings **On**, **Off** and **Auto**.
- **Languages:** Change the language of your KF900's display.
- **Autokeylock:** Lock the keypad automatically in standby screen.
- **Security:** Adjust your security settings, including PIN codes and handset lock.
- **Memory manager:** See **Using memory manager** on page 84 for more information.
- **Reset settings:** Reset all the settings to their factory definitions.
- **Information:** View the technical information for your KF900.

Changing the setting of touchpad

You can change the setting value of touchpad. Touch  and then choose **Touch settings**.

- **Touch type:** Change the touching type such as vibration, tone, vibration & tone, No feedback.
- **Touch tone:** Change the tone when touching the screen.
- **Tone volume:** Controls the volume of tone.
- **Touch vibration:** Change the type of vibration
- **Vibration volume:** Controls the strength of vibration.

Changing your connectivity settings

Your connectivity settings have already been set up by your network operator, so you can enjoy your new phone from the off. If you want to change any settings, use this menu.

Touch  then  **Settings**. Touch **Connectivity**.

- **Network settings:** Your KF900 connects automatically to your preferred network. To change these settings use this menu.

- **Internet profiles:** Set the profiles to connect to the internet.

- **Access points:** Your network operator has already saved this information. You can add new access points using this menu.

- **Packet data conn.:** Set the packet data connection.

- **USB connection mode:** Choose PC suite and synchronise your KF900 using the LG PC Suite software to copy files from your phone.

If you use Music sync with Windows Media Player, select Music sync in this menu. Music sync is only available for music content. You can synchronize data with external memory card or Phone Internal memory or both.

Choose PictBridge to print out the data in My stuff menu. **Always ask** means that the menu will always offer a choice of USB connections.

- **TV out:** Choose PAL or NTSC for connecting your KF900 to a TV.

Synch service is dependent upon the network service.

- **Streaming settings:** Your network operator has already saved this information. You may edit it if you'd like to make changes.
- **Divx VOD registration:** Install the DivX converter which is supplied on the same CD as the PC Sync software. Once installed select DivX from the Program Files on your PC, then DivX converter followed by Converter.

The TV output cable is available for purchase separately.

- **ABOUT DIVX VIDEO:** DivX[®] is a digital video format created by DivX, Inc. This is an official DivX Certified device that plays DivX video.

- **ABOUT DIVX VIDEO-ON-DEMAND:** This DivX[®] Certified device must be registered with DivX in order to play DivX Video-on-Demand (VOD) content. First generate the DivX VOD registration code for your device and submit it during the registration process. [Important: DivX VOD content is protected by a DivX DRM (Digital Rights Management) system that restricts playback to registered DivX Certified devices. If you try to play DivX VOD content not authorized for your device, the message "Authorization Error" will be displayed and your content will not play.] Learn more at www.divx.com/vod.

Using memory manager

Your KF900 has three memories available: the phone, the USIM Card and an external memory card (you may need to purchase the memory card separately).



You can use memory manager to determine how each memory is used and see how much space is available.

Touch  followed by  **Settings**. Select **Phone settings** then **Memory Manager**.

- **Handset common memory:** View the memory available on your KF900 for Pictures, Sounds, Video, Flash, MMS, Email, Java applications and others.
- **Handset reserved memory:** View the memory available on your handset for SMS, Contacts, Calendar, To do list, Memo, Alarm, Call history, Bookmarks and Miscellaneous items.
- **SIM memory:** View the memory available on your USIM Card.
- **External memory:** View the memory available on your external memory card (you may need to purchase the memory card separately).
- **Primary storage settings:** Choose the location you prefer items to be saved to.

See page 16 for information on Installing a memory card.

Using flight mode

Turn on flight mode by selecting  then  **Settings**. Touch **Profiles** and choose **Flight mode**.

Flight mode will not allow you to make calls, connect to the Internet, send messages or use Bluetooth.

Sending and receiving your files using Bluetooth

Bluetooth is a great way to send and receive files as no wires are needed and connection is quick and easy. You can also connect to a Bluetooth headset to make and receive calls.

To send a file:

1. Open the file you want to send, typically this will be a photo, video or music file.
2. Touch  and choose **Send**. Choose **Bluetooth**.
3. If you have already paired the Bluetooth device, your KF900 will not automatically search for other Bluetooth devices. If not, your KF900 will search for other Bluetooth enabled devices within range.
4. Choose the device you want to send the file to and touch **Select**.
5. Your file will be sent.



Keep an eye on the progress bar to make sure your file is sent.

To receive a file:

1. To receive files your Bluetooth must be both **On** and **Visible**. See change your Bluetooth settings below for more information.
2. A message will prompt you to accept the file from the sender. Touch Yes to receive the file.

3. You will see where the file has been saved and you can choose to **View** the file or **Use as wallpaper**. Files will usually be saved to the appropriate folder in your Media Album.

Changing your Bluetooth settings:

1. Touch  and choose  **Settings**.
2. Choose **Bluetooth** then touch  and choose **Settings**. Make your changes to:
 - **My device visibility:** Choose to be **Visible** or **Hidden** or **Visible for 1 min**.
 - **My device name:** Enter a name for your KF900.
 - **Supported services:** Choose how to use Bluetooth in association with different services.
 - **Remote SIM Mode:** On /Off
 - **My address:** Show your Bluetooth address.

Pairing with another Bluetooth device

By pairing your KF900 and another device, you can set up a passcode protected connection. This means your pairing is more secure.

1. Check your Bluetooth is **On** and **Visible**.
You can change your visibility in the **Settings** menu.
2. Touch **Search**.

3. Your KF900 will search for devices.
When the search is completed **Refresh** will appear on screen.
4. Choose the device you want to pair with and enter the passcode, then touch **OK**.
5. Your phone will then connect to the other device, on which you should enter the same passcode.
6. You passcode protected Bluetooth connection is now ready.

Using a Bluetooth headset

1. Check your Bluetooth is **On** and **Visible**.
2. Follow the instructions that came with your headset to place your headset in pairing mode and pair your devices.
3. Touch **Ask always** or **Allow without ask** and touch **Yes** to Connect now
Your KF900 will automatically switch to Headset profile.

See page 28 for details on BT answer mode so that you can control how you answer calls when your Bluetooth headset is connected.

WIFI

Wireless Manager allows you to manage Wi-Fi Internet on your device. It allows the phone to connect to local wireless networks, or access the Internet wirelessly. Wi-Fi is faster and has a greater range than Bluetooth wireless technology.

KF900 supports WEP, WPA-PSK/2 encryption not EAP, WPS encryption. If your Wi-Fi service provider or network administrator sets the encryption for network security, you should fill in the key in the pop-up window. If the encryption is not set, this pop-up window is not shown. If you don't know the key, you need to ask for it from your Wi-Fi service provider or network administrator.

ANTI-THEFT MOBILE TRACK (ATMT)

The ATMT feature of this phone provides you with the ability to have a tracking system in place for your Mobile in case you lose or misplace it.

The moment an un-authorized user uses your phone, a SMS is triggered from your phone and the Message is sent to your pre-defined number.

- In case you want to use your phone with some other SIM card, make sure to set the ATMT feature OFF.
- It is recommended to enter the Number for ATMT with the country code.
- Default ATMT code is "000000".

ACCESSORIES

These accessories were supplied with KF900.

Charger



Data cable and CD

Connect and synchronise your KF900 and PC.



Battery



User Guide

Learn more about your KF900.



Stereo headset



- Always use genuine LG accessories.
- Failure to do this may invalidate your warranty.
- Accessories may be different in different regions; please check with our regional service company or agent for further inquiries.

NETWORK SERVICE

The wireless phone described in this guide is approved for use on the GSM 850, E-GSM 900, DCS 1800, PCS 1900 and W-CDMA network.

A number of features included in this guide are called Network Services. These are special services that you arrange through your wireless service provider. Before you can take advantage of any of these Network Services, you must subscribe to them through your service provider and obtain instructions for their use from your service provider.

TECHNICAL DATA

General

Product name : KF900

System : GSM 850 / E-GSM 900 / DCS 1800 / PCS 1900 / W-CDMA

Ambient Temperatures

Max. : +55°C (discharging)

+45°C (charging)

Min : -10°C

TROUBLESHOOTING

This chapter lists some problems that you might encounter while using your phone. Some problems require that you call your service provider, but most of problems you encounter are easy to correct yourself.

Message	Possible causes	Possible Corrective measures
SIM error	There is no SIM card in the phone or you may have inserted it incorrectly.	Make sure that the SIM card is correctly inserted.
No connection to the network	Signal weak Outside GSM network	Move higher to a window or open space. Check service provider coverage map.
Codes do not match	When you want to change a security code you have to confirm the new code by entering it again. The two codes that you have entered do not match.	Contact your Service Provider.
Function cannot be set	Not supported by Service Provider or registration required	Contact your Service Provider.
Calls not available	Dialling error New SIM card inserted Charge limit reached	New network not authorised. Check for new restrictions. Contact Service Provider or reset limit with PIN 2.
Phone cannot be switched on	On/Off key pressed too briefly Battery empty Battery contacts dirty	Press On/Off key for at least two seconds. Charge battery. Check charging indicator in the display. Clean contacts.

Message	Possible causes	Possible Corrective measures
Charging error	Battery totally empty	
	Temperature out of range	Charge battery. Make sure the ambient temperature is right, wait for a while, and then charge again.
	Contact problem	Check power supply and connection to the phone. Check the battery contacts, clean them if necessary.
	No mains voltage	Plug in to a different socket or check voltage.
	Charger defective	If the charger does not warm up, replace it.
	Wrong charger	Only use original LG accessories. Replace battery.
Battery defective		
Phone loses network	Signal too weak	Reconnection to another service provider is automatic.
Number not permitted	The Fixed dial number function is on.	Check settings.

Declaration of Conformity



Suppliers Details

Name

LG Electronics Inc

Address

LG Electronics Inc, LG Twin Towers 20,
Yeouido-dong, Yeongdeungpo-gu, Seoul, Korea 150-721

Product Details

Product Name

GSM 850 / E-GSM 900 / DCS 1800 / PCS 1900 / W-CDMA Terminal Equipment

Model Name

KF900

Trade Name

LG



Applicable Standards Details

R&TTE Directive 1999/5/EC

EN 301 489-01 V1.6.1, EN 301 489-07 v1.3.1, EN 301 489-17 v1.2.1, EN 301 489-24 V1.3.1
EN 301 511 V9.0.2
EN 301 908-1 V3.2.1 EN 301 908-2 V3.2.1
EN 50360/EN 50361:2001
EN 60950-1 : 2001
EN 300 328 V1.7.1

Supplementary Information

The conformity to above standards is verified by the following Notified Body(BABT)

BABT, Balfour House, Churchfield Road, Walton-on-Thames, Surrey, KT12 2TD, United Kingdom
Notified Body Identification Number : 0168

Declaration

I hereby declare under our sole responsibility that the product mentioned above to which this declaration relates complies with the above mentioned standards and Directives

Name

Issued Date

Seung Hyoun, Ji / Director

15. Oct. 2008

LG Electronics Inc, Amsterdam Office
Veluwezoom 15, 1327 AE Almere, The Netherlands
Tel : +31 - 36- 547 - 8940, e-mail : seokim @ lge.com

Signature of representative



Warranty Card
產品保用證

Mobile Phone
手提電話

Warranty Card

產品保用證

LG Customer Care Centre

客戶維修服務中心



Welcome to contact for detailed information
& Customer Care Centre address

歡迎致電查詢詳細資料及維修服務中心地址

Customer Service Hotline 客戶服務熱線 : (852) 3543 7777

E-mail Us 客戶查詢電郵 : cshelpdesk@lge.com

LG Website 瀏覽網站 : hk.lge.com

Thank you for your purchase of LG Electronics product under the terms and conditions listed on this warranty card.

多謝閣下購買及使用本公司之產品，請參閱保用證所列之產品保用條款。

IMPORTANT : Please keep and present this warranty card and purchase invoice when services are rendered.
Otherwise, this warranty will be voided.

重要事項：顧客請保留此保用證和購貨發票，並需在檢查/維修時出示，否則保用無效。

手提電話保用條款

- (1) LG Electronics Hong Kong Limited (hereafter LGEHK) provides warranty period from the date of purchase as follows and only valid for mobile purchase in Hong Kong only (any promotion gift item is not included):
 - (i) Handset: 12 months
 - (ii) Charger: 6 months
 - (iii) Battery: 6 months
 - (iv) Hand free earphone: 3 months
- (2) Warranty is valid only for authorized product; parallel import and counterfeit product are invalid.
- (3) Product is under warranty against manufacturing defects by reason of faulty workmanship or internal electronic parts materials. This warranty does not cover defects arising from natural wear of the product (including casing, key pad, display, antenna, and accessories, etc.)
- (4) If check-up or repairing is required, customer must present the original invoice and warranty card on which the relevant IMEI number was printed. Upon any failure to present the above documentation, customer must pay for the costs of the services provided.
- (5) All parts replaced within the warranty period are the property of LGEHK. We have rights to handle those parts as necessary.
- (6) Data stored in handsets may be lost after the repair and thus should be properly stored by customer beforehand.
- (7) Warranty will be voided under the following conditions, and LGEHK reserves the right to refuse providing service and/or shall demand charges for any costs of servicing from customer:
 - (i) Product has been tampered with or undergone unauthorized repair by third parties, improper installation, alteration or modification to this product, or damage, tearing, removal of the warranty sticker that is affixed to this product.
 - (ii) Defects arising from misuse, mishandling, abuse, accident, negligence and damage caused directly or indirectly by fire, flood, liquid water, corrosion, convulsion of nature, war, riot or civil commotion.
 - (iii) The IMEI number sticker on this product has been erased or modified.
 - (iv) The content of warranty policy has been modified without authorization.
- (8) LGEHK is not responsible for any loss of data or system corruption during the process of transportation or repair to and from the Service Centre and due to the forces of nature.
- (9) LGEHK reserves the right to terminate or modify the terms of this warranty card. For exceptional cases, subject to report of our investigation, we reserve the right to terminate this warranty card or modify terms of warranty policy.
- (10) Our company will not be liable for any loss directly or indirectly caused by the breakdown of the product.
- (11) This warranty card is restricted within Hong Kong SAR only.

- (1) 本公司為客戶提供保用期如下，只適用於香港購買之手機，並不包括各促銷活動之贈品(自購買日起計)
 - (i) 機身: 12個月
 - (ii) 充電器: 6個月
 - (iii) 電池: 6個月
 - (iv) 免提耳機: 3個月
- (2) 保修服務只適用於原裝行貨，水貨及冒牌貨均屬無效。
- (3) 此保修只適用於生產上的瑕疵，如電子零件偶然出現毛病，並不包括手機的自然磨損包括外殼、鍵盤、顯示屏、天線、附件等。
- (4) 用戶要求維修服務時，須同時攜帶手機、保用證及印有IMEI號碼之有效發票正本到本公司指定之維修中心進行維修，否則保修服務無效，客戶須繳付維修費用。
- (5) 在保用期內維修更換後的所有零件、配置及附件，均屬本公司所有，本公司有權作任何處置。
- (6) 手機內存資料有可能與維修后遺失，請顧客要自行保存。
- (7) 在下列情況下本保用證將自動失效，本公司有權拒絕維修或向客人釀收所有的維修費用。
 - (i) 手機曾作未許可之維修、不適當的安裝、更改、或貼於其上的維修貼紙遭受損壞、撕破、除去、保修服務即無效。
 - (ii) 手機曾被錯誤使用、錯誤處理、疏忽使用、直接或間接意外由火、液體、火災、腐蝕、地震、戰爭、暴亂或天災所造成的損壞。
 - (iii) 手機上的IMEI號碼貼紙一經修改或除去，保修服務即無效。
 - (iv) 擅自修改本保用證的內容。
- (8) 本公司將對任何於使用、維修或運送時引致之系統錯誤及資料遺失，或因天災災害、意外事件造成之損失概不負責。
- (9) 本保用證的發出及截止權均屬本公司所有，就不明的情況或個案，經審查後，本公司有權發出或截止本保用證。
- (10) 本公司將不負責由於產品損壞而直接或間接引致之任何損失。
- (11) 此保用證只適用於香港特別行政區範圍內。



服務承諾

- 服務員親切熱情的服務態度
- 多用途互動訊息系統
- 完善售後服務，提供專業的保養服務
- 為客戶介紹及推薦最新產品
- 有效率和快捷的服務
- 不斷創新產品，給客戶無限驚喜



To:

LG Electronics HK Ltd.
North Point Post Office Box No.54509
香港北角郵政信箱54509號

Limited Warranty

限期保用證

To provide our best after-sales service, please complete and return this warranty card to us.
您的寶貴意見能使我們的服務更加完善，請填妥及寄回此保用證以享受閣下尊有的售後服務。

Customer Information

客戶資料

Purchaser's Name:

客戶姓名

Address:

地址

E-mail:

電郵

Mobile:

手提電話

Home:

家居電話

Model No.:

型號

IMEI No.:

機身IMEI編號

Date of Purchase:

購買日期

Invoice/Sales Docket No.:

購買單據編號

