



РЪКОВОДСТВО ЗА ПОТРЕБИТЕЛЯ

Автомобилен CD/MP3/WMA ресивър

Преди да използвате вашата система, прочетете внимателно настоящото ръководство и го запазете за бъдещи справки.

LCS510IR/LCS510UR/LCF610IR



MFL67409318

БЪЛГАРСКИ

Информация за безопасност



ВНИМАНИЕ
РИСК ОТ ЕЛЕКТРИЧЕСКИ
УДАР – НЕ ОТВАРЯЙ

ВНИМАНИЕ: ЗА ДА СЕ НАМАЛИ ОПАСНОСТТА ОТ ЕЛЕКТРИЧЕСКИ УДАР, НЕ СВАЛЯЙТЕ ГОРНИЯ (ИЛИ ЗАДНИЯ) КАПАК. ВЪТРЕ НЯМА ЧАСТИ, КОИТО ДА СЕ ОБСЛУЖВАТ ОТ ПОТРЕБИТЕЛЯ. ЗА ОБСЛУЖВАНЕ ТЪРСЕТЕ КВАЛИФИЦИРАН ПЕРСОНАЛ ОТ СЕРВИЗ.



Знакът „светкавица в равноностранен триъгълник“ има за цел да предупреди потребителя за наличието на неизолирано опасно напрежение в затворената част на уреда, което може да е достатъчно силно, за да представлява риск от електрически удар.



Знакът „удивителна в равноностранен триъгълник“ има за цел да предупреди потребителя за наличието на важни инструкции за работа и поддръжка (обслужване) в ръководството, съпровождащо уреда.

ПРЕДУПРЕЖДЕНИЕ: ЗА ДА НАМАЛИТЕ РИСКА ОТ ПОЖАР ИЛИ ЕЛЕКТРИЧЕСКИ УДАР, НЕ ИЗЛАГАЙТЕ ТОЗИ УРЕД НА ДЪЖД ИЛИ ВЛАГА.

ПРЕДУПРЕЖДЕНИЕ: Не инсталирайте този уред в затворено пространство, като например шкаф за книги или подобна мебел.



Винаги управлявайте превозното средство по безопасен начин. Не се разсейвайте по време на шофиране и винаги имайте предвид пътните условия. Не променяйте настройките или другите функции. Преди да се опитате да извършите такава операция, спрете на безопасно и разрешено място.



Не използвайте уреда в продължение на много часове при изключително високи или ниски температури. (-10 °C до 60 °C)



За да се намали рискът от ел. удар, не отстранявайте капака на този уред. В него няма части, които да се обслужват от потребителя. За сервизно обслужване се обръщайте към квалифициран сервизен персонал.



За да се намали опасността от пожар или ел. удар, не излагайте този уред на капеща или течеща вода, дъжд или влага.



Поради висока температура на външната повърхност на уреда моля използвайте уреда само инсталиран в кола.

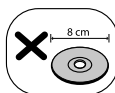

Този уред не може да работи с 8-сантиметрови дискове (използват се само 12-сантиметрови).



Когато шофирате, поддържайте настройката на силата на звука на подходящо ниво.



Винаги пазете от изпускане и избягвайте силен удар.



Това устройство е за превозни средства с 12-волтова акумулаторна батерия и отрицателно заземяване. Преди да инсталирате в превозно средство за почивка, в камион или автобус, проверете волтажа на акумулаторната батерия. За да избегнете късо съединение в електрическата система, уверете се, че кабелът на електрическото захранване е откачен преди да започнете инсталирането.

ВНИМАНИЕ: Този продукт използва лазерна система. За да се осигури правилното използване на този продукт, моля прочетете внимателно това ръководство за потребителя и го запазете за бъдещи справки. Ако уредът се нуждае от поправка, свържете се с официален сервизен център.

Използване на прибори, настройки или изпълнение на процедури, различни от посочените тук, може да доведе до излагане на опасно лъчение.

За да се предпазите от директно излагане на лазерния лъч, не се опитвайте да отваряте корпуса. Лазерният лъч е видим при отваряне. **НЕ ГЛЕДАЙТЕ В ЛЪЧА.**

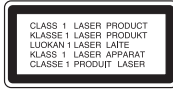

Това устройство е снабдено с преносима батерия или акумулатор.

Безопасен начин за изваждане на батерията или акумулатора от уреда:

Извадете старата батерия или акумулатор, като следвате в обратен ред стъпките за инсталирането им. За да предотвратите замърсяване на околната среда и евентуални заплахи за здравето на хора и животни, оставете старата батерия или акумулатор в подходяща опаковка на определеното място за събирането им. Не изхвърляйте батерии или акумулатори заедно с другите отпадъци. Препоръчително е да използвате батерии и акумулатори, предлагани от местните системи за възстановяване на част от стойността им при връщане на старите." Батерията не трябва да бъде излагана на прекалено висока температура, като например слънчеви лъчи, огън и т.н.

Трябва да настроите опцията за дисков формат на [Mastered], за да направите дисковете съвместими с плеърите на LG, когато форматирате презаписваеми дискове. Когато настроите опцията на Live System, няма да можете да го използвате на LG плеър.

(Файлова система Mastered/Live: система на дисков формат за Windows Vista)

⚠ ВНИМАНИЕ

Когато е свързан по неправилен начин, уредът показва следното

- Антена / Дистанционен порт късо :
"EXTERNAL ON PORT SHORT CIRCUIT CHECK"
(Проверете за свързан накъсо вход на външно устройство)

След като направите ново свързване, рестартирайте уреда.

Изхвърляне на стария уред



1. Когато този символ на зачеркнат контейнер за смет е поставен върху дадено изделие, това означава, че изделието попада под разпоредбите на Европейска директива 2002/96/ЕС.
2. Всички електрически и електронни изделия трябва да се изхвърлят отделно от битовите отпадъци, на определени за целта места, определени от държавните или местните органи.
3. Правилното изхвърляне на стария уред ще предпази околната среда и човешкото здраве от евентуални негативни последици.
4. За по-подробна информация за изхвърлянето на вашия стар уред се обърнете към вашата община, службата за събиране на отпадъци или магазина, откъдето сте закупили уреда.

CE С настоящото LG Electronics декларира, че това/тези изделие(я) отговаря(т) на основните изисквания и другите приложими разпоредби на Директива 2006/95//ЕО и на Правило 10.03 (3.2.9) на ИКЕ.

Представител за Европа:

LG Electronics Service Europe B.V.
Veluwezoom 15, 1327 AE Almere. The Netherlands
(Tel : +31-(0)36-547-8888)

Уредът е съвместим с дистанционното управление на волана.

Функцията позволява работа чрез изпращане на сигнал към уреда от дистанционното управление на волана.

За подробности се консултирайте с вашия продавач.

Съдържание

1

1 Първи стъпки

- 2 Информация за безопасност
- 5 Преден панел [LCS510IR/ LCS510UR]
- 6 Дистанционно управление [LCF610IR]
- 7 Дистанционно управление
- 7 – Поставяне на батериите

3

2 Свързване

- 8 За подвижния панел за управление [LCS510IR/LCS510UR]
- 8 – Поставяне на панела за управление
- 8 – Откачане на панела за управление
- 9 За подвижния панел за управление [LCF610IR]
- 9 – Поставяне на панела за управление
- 9 – Откачане на панела за управление
- 10 Инсталиране
- 10 – Основно инсталиране
- 10 – Извадете наличния приемник.
- 10 – ISO-DIN Монтаж
- 11 Свързване
- 11 – Свързване към автомобила

4

5

3 Използване

- 12 Работа
- 12 – Основни функции
- 12 – Временно изключване на звука
- 12 – Използване на EQ (еквалайзер)
- 12 – Показване на часовника
- 12 – Изключване на осветлението на дисплея
- 12 – Инициализиране на уреда
- 13 – Регулиране на общите настройки
- 14 Слушане на CD
- 14 – Пауза или възобновяване на възпроизвеждането на CD
- 14 – Търсене на откъс в рамките на една писта/ файл
- 15 – Прескачане към друга писта/ файл

- 15 – Проверка на информация за вашата музика
- 15 – Възпроизвеждане на записи/ файлове по желания от вас начин
- 16 Слушане на музика от външно устройство
- 16 – Предотвратяване на значителни промени в силата на звука при превключване на източниците на звук
- 17 Слушане на радио
- 17 – Ръчно записване на желаните честоти
- 17 – Слушане на предварително записана радиостанция
- 18 – Регулиране на настройките на ТУНЕРА
- 19 Използване на USB устройство
- 19 – Избиране на друг носител
- 19 – Бързо търсене на желан файл
- 19 – Изискване за USB устройство за възпроизвеждане
- 19 – Запис на USB от CD диск или FM тунер
- 20 Слушане на музика чрез свързване на iPod/iPhone [LCS510IR/LCF610IR]
- 20 – Поставяне на пауза или възобновяване на възпроизвеждането
- 20 – Търсене на откъс в рамките на една писта/ файл
- 20 – Проверка на информация за вашата музика
- 20 – Възпроизвеждане на записи/ файлове по желания от вас начин
- 20 – Възпроизвеждане на файлове по музикални менюта
- 21 – Съвместими модели iPod

4 Отстраняване на неизправности

- 22 Отстраняване на неизправности

5 Приложение

- 23 Технически характеристики

Преден панел [LCS510IR/ LCS510UR]

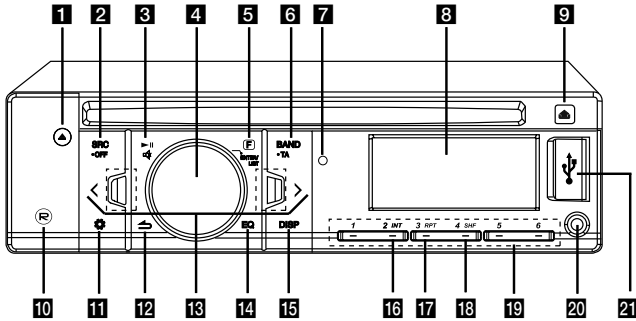

1

Първи стъпки

1 ▲

Изважда диска.

2 SRC / • OFF

- Като го натиснете, избира функционални източници.
- Като се натисне и задържи, включва или изключва устройството.

3 ▶||

Превключва между възпроизвеждане и пауза.



Спира временно звука.

4 Копче за силата на звука

- Регулира силата на звука.
- Потвърждава направените настройки.
- Проверка на пистите, файловете или предварително запаметените станции.

5 [F]

Избира какво да се възпроизвежда в различните режими.

6 BAND

Избира честота на станция в режим Tuner.

• TA (ОПЦИЯ)

Търси станции, които имат TA/TR информация, когато го натиснете и задържите.

7 Датчик за дистанционно управление

8 Екран

9 [Up Arrow]

Отваря предния панел.

10 [R]

Запис върху USB.

11 [Gear]

Активира менюто за настройка.

12 [Left Arrow]

Връща се на предходната стъпка.

13 [Left/Right Arrow]

Пропускане / Преглеждане / Търсене / Настройване

14 EQ

Подобрява качеството на звука.

- Когато натиснете бутона, се избира функцията EQ.
- Когато натиснете и задържите, настройват силата на звука.

15 DISP

- При натискане показва часовника.
- При натискане и задържане можете да включвате/изключвате дисплея и осветяването на светодиодните бутони.

16 INT

Сканиране по начало

17 RPT

Повтаря възпроизвеждането

18 SHF

Произволно възпроизвеждане

19 Numeric buttons (1 - 6)

Избира номер на запаметена радиостанция в режим TUNER (ТУНЕР).

20 AUX

При свързване на портативен плеър може да слушате музика от него на устройството.

21 USB порт

Дистанционно управление [LCF610IR]

1

Първи стъпки

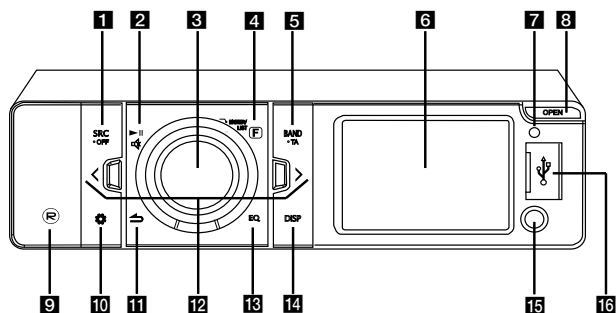

1 SRC/•OFF

- Като го натиснете, избира функционални източници.
- Когато натиснете и задържите, уредът се изключва.

2 ►||

Превключва между възпроизвеждане и пауза.



Спира временно звука.

3 Копче за силата на звука

- Регулира силата на звука.
- Потвърждава направените настройки.
- Проверка на пистите, файловете или предварително запаметените станции.

4 [F]

Избира какво да се възпроизвежда в различните режими.

5 BAND

Избира честота на станция в режим Tuner.

• TA (ОПЦИЯ)

Търси станции, които имат TA/TR информация, когато го натиснете и задържите.

6 Екран

7 Датчик за дистанционно управление

8 OPEN

Отваря предния панел.

9 [R]

Recording to USB.

10 [G]

Активира менюта за настройка.

11 [L]

Връща се на предходната стъпка

12 [C/]/

Пропускане / Преглеждане / Търсене / Настройване

13 EQ

Подобрява качеството на звука.

- Когато натиснете бутона, се избира функцията EQ.
- Когато натиснете и задържите, настройват силата на звука.

14 DISP

- При натискане показва часовника.
- При натискане и задържане можете да включвате/изключвате дисплея и осветяването на светодиодните бутони.

15 AUX

При свързване на портативен плеър може да слушате музика от него на устройството.

16 USB порт

Дистанционно управление

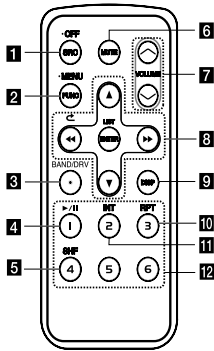

1 SRC / OFF

- Като го натиснете, избира функционални източници.
- Когато натиснете и задържите, уредът се изключва.

2 FUNC

При натискане настройва опциите за възпроизвеждане във всеки режим.

• MENU

Когато натиснете и задържите, се активира менюто за настройки.

3 BAND

Избира честота на станция в режим Tuner.

DRV

Придвижване към следващото USB устройство.

4 ►/|| Превключва между възпроизвеждане и пауза.

5 SHF Произволно възпроизвеждане

6 MUTE Спира временно звука.

7 VOLUME ▲/▼

Регулира силата на звука.

8 ◀◀/▶▶

Пропускане / Преглеждане / Търсене / Настройване



Връща се на предходната стъпка.



- Списък нагоре/ надолу
- Регулира настройките.

- Придвижване с 10 MP3/WMA писти назад или напред, ако на CD няма папка или има една папка.

- Придвижване към предишната или следващата папка, ако на CD има повече от 2 папки.

ENTER/ LIST

- Потвърждава направените настройки.
- Проверка на пистите, файловете или предварително запазените станции.

9 DISP

- При натискане показва часовника.
- С натискане и задържане можете да включвате/изключвате дисплея.

10 RPT

Повтаря възпроизвеждането

11 INT

Сканиране по начало

12 Numeric buttons (1 - 6)

Избира номер на запазена радиостанция в режим TUNER (TUNEP).

Поставяне на батериите

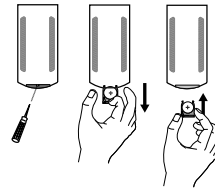

1. Издърпайте държача на батериите с остър предмет като химикалка, например.
2. Поставете батерията **+** и **-** правилно в държача.
3. Плъзнете обратно държача на батериите в първоначалното му положение.

! ЗАБЕЛЕЖКА

- Използвайте една CR2025 (3 V) литиева батерия.
- Свалете батерията, ако не използвате дистанционното управление дълго време.
- Не оставяйте продукта на топло и влажно място.
- Не пипайте батерията с метални инструменти.
- Не съхранявайте батерията с метални материали.

За подвижния панел за управление [LCS510IR/ LCS510UR]

Поставяне на панела за управление

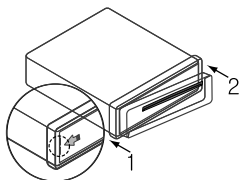

1. Долепете лявата страна на панела до ограничителя.
2. Натиснете дясната страна на панела към уреда, докато щракне.

⚠ ВНИМАНИЕ

- Бутоните за управление могат да не работят както трябва, ако панелът за управление не е поставен правилно. Ако това се случи, леко натиснете екрана.
- Не оставяйте панела за управление в която и да е част изложен на висока температура или пряка слънчева светлина.
- Не изпускайте панела за управление или не го подлагайте по друг начин на силно въздействие.
- Не позволявайте летливи агенти като бензин, разтворители или инсектициди да влизат в контакт с повърхността на панела за управление.

Откачане на панела за управление

1. Натиснете , за да отворите панела за управление.

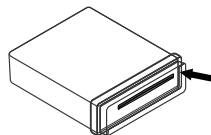

2. Натиснете панела за управление надясно.

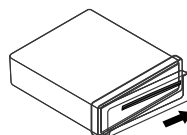

3. Издърпайте панела за управление от устройството.
4. Поставете извадения панел за управление в защитната кутия.

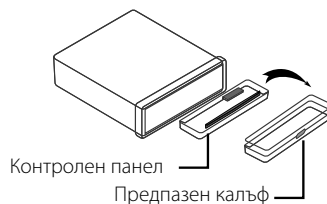

⚠ ЗАБЕЛЕЖКА

Периодично почиствайте контактните гнезда на гърба на панела за управление с памучна кърпа, навлажнена със спирт. За безопасност, изключете двигателя преди да почистите и извадете ключа от стартера.

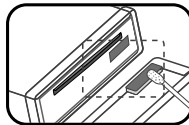

За подвижния панел за управление [LCF610IR]

Поставяне на панела за управление

1. Свържете част **A** на контролния панел **A** част B на уреда.

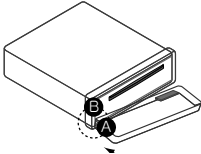

2. Свържете част **C** на контролния панел **D** част D на уреда, докато натискате контролния панел наляво.
3. Затворете контролния панел.

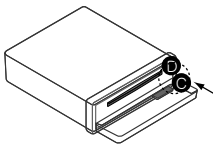

⚠ ВНИМАНИЕ

- Бутоните за управление могат да не работят както трябва, ако панелът за управление не е поставен правилно. Ако това се случи, леко натиснете екрана.
- Не оставяйте панела за управление в която и да е част изложен на висока температура или пряка слънчева светлина.
- Не изпускайте панела за управление или не го подлагайте по друг начин на силно въздействие.
- Не позволявайте летливи агенти като бензин, разтворители или инсектициди да влизат в контакт с повърхността на панела за управление.

Откачане на панела за управление

1. Натиснете OPEN, за да отворите контролния панел.

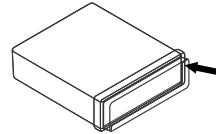

2. Натиснете панела за управление на ляво.

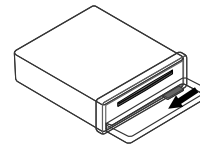

3. Издърпайте панела за управление от устройството.
4. Поставете извадения панел за управление в защитната кутия.

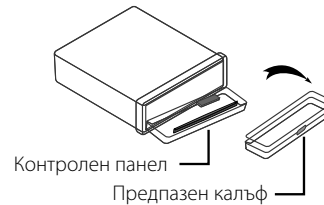

⚠ ЗАБЕЛЕЖКА

Периодично почиствайте контактните гнезда на гърба на панела за управление с памучна кърпа, навлажнена със спирт. За безопасност, изключете двигателя преди да почистите и извадете ключа от стартера.

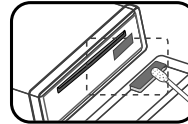

Инсталиране

Основно инсталиране

Преди да монтирате, уверете се дали запалването е изключено и извадете клемата за акумулаторната батерия, за да избегнете късо съединение.

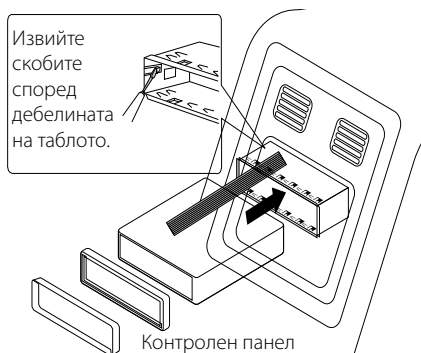

Контролен панел

1. Извадете наличния приемник.
2. Направете нужните свързвания.
3. Монтирайте монтажната кутия
4. Монтирайте приемника в монтажната кутия.

Извадете наличния приемник.

Ако вече има монтажна кутия за приемник в таблото, трябва да се извади.

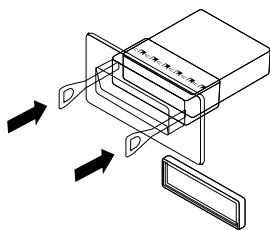

1. Извадете задната подложка от устройството.
2. Извадете панела за управление и регулиращия пръстен от устройството.
3. Поставете рамото в дупката от едната страна на устройството. Изпълнете същото действие от другата страна и издърпайте устройството от монтажната рамка.

ISO-DIN Монтаж

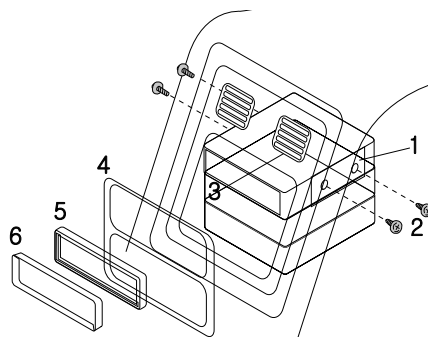

Контролен панел

1. Плъзнете устройството в ISO-DIN рамка.
2. Поставете винтовете от старото устройство.
3. Плъзнете устройството и рамката в преградния отвор.
4. Монтирайте панела на отвора или платката за адаптера.
(В зависимост от моделите тази стъпка може да не е необходима).
5. Монтирайте външната рамка към уреда.
6. Монтирайте панела за управление към устройството.

Свързване

Свързване към автомобила

Преди да монтирате, уверете се дали запалването е изключено и извадете клемата за акумулаторната батерия, за да избегнете късо съединение.

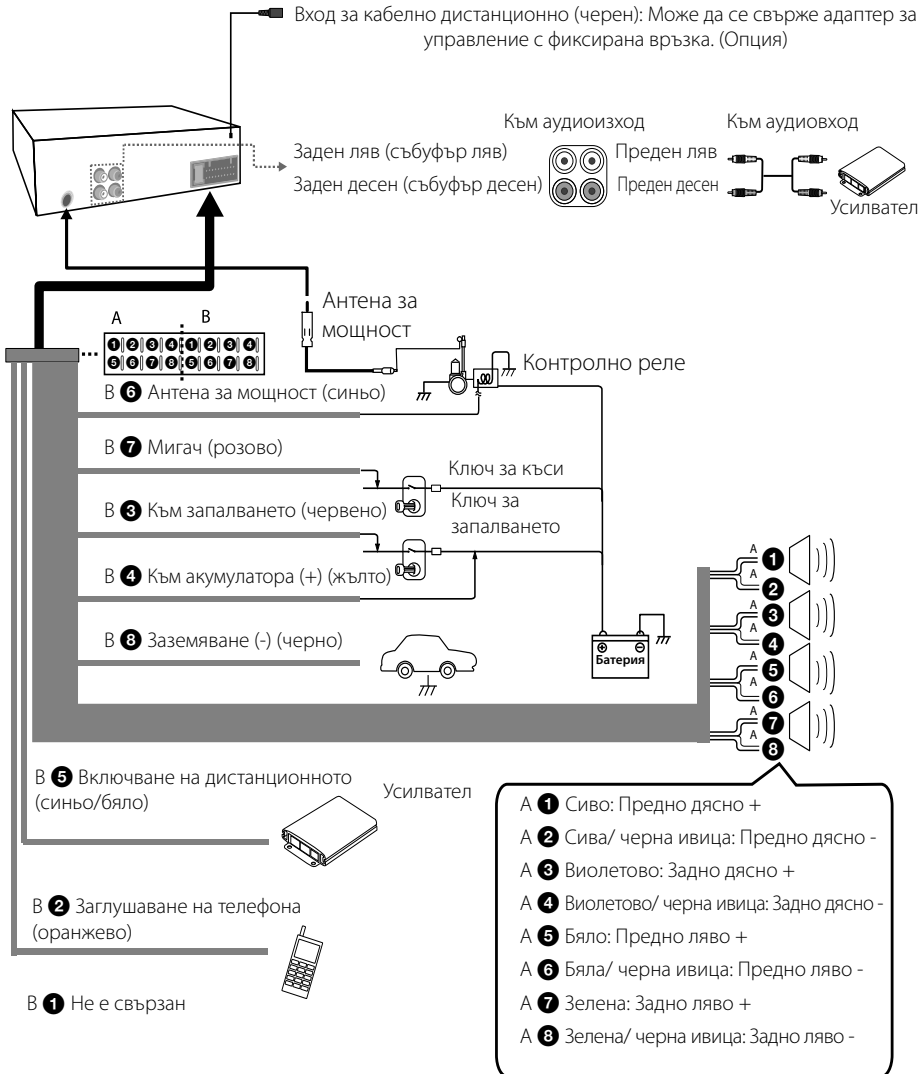

Работа



Основни функции

1. Включете уреда като натиснете който и да е бутон върху него.
2. Изберете източник, като натиснете SRC.
3. Завъртете копчето за силата на звука, за да регулирате силата на звука на уреда. Или натиснете VOLUME \wedge/\vee на дистанционното управление.

! ЗАБЕЛЕЖКА

Ако към уреда няма свързан източник, той не може да бъде разпознат.

Временно изключване на звука

1. Натиснете , за да заглушите звука на вашето устройство. Или натиснете MUTE на дистанционното управление.
2. За да отмените настройката, натиснете  отново. Или натиснете отново MUTE.

Използване на EQ (еквалайзер)

EQ се използва за усилване или намаляване на силата на сигнала на аудиочестотите. Функцията ви помага да се радвате на по-богат звук. Индикаторът светва в следния ред.

Натиснете неколкократно EQ на уреда.

Индикаторът светва в следната последователност.

XDSS+ \rightarrow POP \rightarrow CLASSIC \rightarrow ROCK \rightarrow JAZZ \rightarrow
 VOCAL \rightarrow SALSA \rightarrow SAMBA \rightarrow REGGAE \rightarrow RUSSY
 \rightarrow USER 1 \rightarrow USER 2 \rightarrow Изкл. (няма индикация)

! ЗАБЕЛЕЖКА

Можете да регулирате нивото на звука по ваше предпочитание. Изберете режим USER 1/2 и натиснете  на уреда, след това настройте силата на звука (BASS (баси), MID (средни), TRB (високи), BAL (ляв/ десен високоговорител), FAD (преден/ заден високоговорител), S-W (събуфър: опция); настройките ще бъдат запазени автоматично за избрания режим USER 1/2. Вижте „Настройване на [SOUND] (звук)“ за режим USER 1/2 на стр. 13.

Показване на часовника

1. Натиснете DISP, за да се покаже часовникът.
2. Натиснете го отново, за да премахнете часовника от дисплея.

Изключване на осветлението на дисплея

1. Натиснете и задръжте DISP.
2. Натиснете и задръжте бутона отново, за да включите осветлението.

! ЗАБЕЛЕЖКА

При изключено осветление натискането на който да е бутон включва осветлението; ако не се натисне отново бутон, то автоматично угасва след няколко секунди.

Инициализиране на уреда

Можете да рестартирате устройството, когато не работи добре.

1. Сваляне на панела за управление.
 Вж. страница 8-9 за начина на сваляне на панела за управление.
2. Натиснете бутона зад отвора RESET (ИНИЦИАЛИЗИРАНЕ) със заострен предмет.

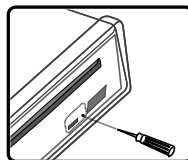

[LCSS510IR/ LCS510UR]

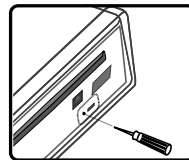



[LCF610IR]







Регулиране на общите настройки

Можете да настроите [SOUND] (звук), [LIGHT] (осветление) и [OTHER] (други).

На уреда

1. Натиснете .
2. Завъртете копчето за силата на звука и изберете [SOUND] (звук), [LIGHT] (осветление) или [OTHER] (други), след което го натиснете.
3. Завъртете копчето за силата на звука, за да изберете параметър, и го натиснете.
4. Завъртете копчето за силата на звука наляво или надясно, за да регулирате нивото.
5. Натиснете копчето за силата на звука, за да потвърдите избраната настройка.
Ако желаете да се върнете на предходната стъпка, натиснете .

На дистанционното управление

1. Натиснете и задръжте FUNC/• MENU.
2. Натиснете  / , за да изберете [SOUND] (звук), [LIGHT] (осветление) или [OTHER] (други), след което натиснете ENTER.
3. Натиснете  / , за да изберете режима, и натиснете ENTER.
4. Натиснете  / , за да регулирате нивото.
5. Натиснете ENTER, за да потвърдите настройката.
Ако желаете да се върнете на предходната стъпка, натиснете .

Настройване на [SOUND] (звук)

Качеството на звука се регулира чрез настройка на нивото на BASS (баси), MID (средни), TRB (високи), BAL (ляв/десен високоговорител), FAD (преден/заден високоговорител) и SWC (управление на събуфъра).

- Когато настроите EQ (еквалайзер) на режим USER 1/2.

(Или натиснете и задръжте бутона EQ):

Можете да регулирате нивото на BASS (баси), MID (средни), TRB (високи), BAL (ляв/десен високоговорител), FAD (преден/заден високоговорител), SWC (управление на събуфъра).

Настройване на [LIGHT] (осветление)

Светлинните ефекти се настройват чрез параметрите LED, DIM и DIM L.

- LED COL1/ COL2/ AUTO: Можете да промените цвета на светодиодния дисплей.
- DIM (намаляване на осветеността) OFF (изкл.)/ ON (вкл.)/ AUTO (автоматично): Можете да промените яркостта на дисплея при включено състояние.

Настройки	Описание
DIM ON	Дисплеят потъмнява.
DIM OFF	Дисплеят става ярък.
DIM AUTO	Намаляването на осветеността на дисплея функционира в съответствие с настройката на осветеността на арматурното табло.

- DIM L (степен на намаляване на осветеността на дисплея): Когато настроите DIM на ON/ AUTO, можете да регулирате нивото на осветеността. (-2, -1, 0, +1, +2)

Настройване на [OTHER] (други)

- AUX (допълнително у-во) ON (вкл.) / OFF (изкл.)
С този уред можете да използвате допълнителни устройства. Когато използвате допълнително устройство, свързано към този уред, активирайте настройката AUX (допълнително у-во).

- DEMO OFF / ON

Можете да смените първоначалната индикация на дисплея с информация (име на функцията, настройка на еквайзера и т.н.), докато слушате даден източник.

- SW (събуфър) OFF (изкл.) / SW 55 Hz / SW 85 Hz / SW 120 Hz

Можете да активирате събуфъра.
SW OFF <-> SW 55 Hz <-> SW 85 Hz <-> SW 120 Hz.

- A-EQ (автоматичен еквайзер) ON (вкл.) / OFF (изкл.)
Автоматичният EQ (AUTO EQ) работи само с музикален файл, поддържан с Genre (жанр) в устройството. Когато настроите AUTO EQ на ON (вкл.), автоматично се избира POP, CLASSIC, ROCK или JAZZ в съответствие с музикалния жанр.

- BEEP 2ND / ALL

BEEP 2ND: Генерира се звук, когато се натисне бутон за по-дълго от 2 секунди.

BEEP ALL: Звуковия сигнал се генерира при натискане на който и да е бутон.

- CLK (часовник)

При модели, които не поддържат RDS (система за предаване на данни), или дори при такива, които поддържат RDS.

- Когато не се получава RDS CT информация, а след това настроите CT на OFF (изкл.), можете сами да нагласите часовника. Нагласете часовника, както следва:

1. Изберете TUNER.
2. Натиснете **F**, за да изберете CT, и след това настроите CT на OFF (изкл.). (Вижте "Регулиране на настройките на ТУНЕРА" на стр. 18 за настройване на CT (точно време) на ON (вкл.) / OFF (изкл.).)
3. Натиснете **⚙** на уреда, за да изберете [OTHER] (други), и след това изберете CLK чрез въртене на копчето за силата на звука.
4. Нагласете часа чрез въртене на копчето за силата на звука.
5. Натиснете копчето за силата на звука, за да потвърдите часа.
6. Нагласете минутите чрез въртене на копчето за силата на звука.
7. Натиснете копчето за силата на звука, за да потвърдите минутите.

- Когато се получава RDS CT информация; Часовникът показва часа в съответствие с получената RDS CT информация.

- Когато RDS не се поддържа, нагласете часовника, както е показано в стъпки 3-7.

Слушане на CD

[LCS510IR/ LCS510UR]

1. Поставете компактдиск.
2. Завъртете копчето за силата на звука, за да регулирате силата на звука на уреда.
Или натиснете VOLUME **▲/▼** на дистанционното управление.

[LCF610IR]

1. Натиснете OPEN, за да отворите контролния панел.
2. Поставете компактдиск.
3. Затворете контролния панел.
4. Завъртете копчето за силата на звука, за да регулирате силата на звука на уреда.
Или натиснете VOLUME **▲/▼** на дистанционното управление.



ЗАБЕЛЕЖКА

Непременно натиснете **▲**, след като сте натиснали OPEN, за да извадите диска.

Пауза или възобновяване на възпроизвеждането на CD

1. Натиснете **▶||** на уреда, за да поставите възпроизвеждането на пауза.
Или натиснете **▶||** на дистанционното управление.
2. Натиснете бутона още веднъж, за да възобновите възпроизвеждането.

Търсене на откъс в рамките на една писта/ файл

1. Натиснете и задръжте **</>** на уреда за около 1 секунда по време на възпроизвеждане.
Или натиснете и задръжте **◀◀ / ▶▶** на дистанционното управление.
2. Натиснете **▶||** на уреда в желаната точка.
Или натиснете **▶||** на дистанционното управление.

Прескачане към друга писта/ файл

Натиснете </> на уреда.

Или натиснете ◀▶ на дистанционното управление.

Или

1. Натиснете копчето за силата на звука на уреда, за да изберете желаната директория (ROOT) или папка, и го натиснете. Или натиснете ENTER на дистанционното управление.
2. Завъртете копчето за силата на звука на уреда, за да изберете желаната директория (ROOT) или папка, и го натиснете. Или натиснете ▲ / ▼ и натиснете ENTER на дистанционното управление.
3. Завъртете копчето за силата на звука на уреда, за да изберете желаната писта/ файл, и го натиснете. Или натиснете ▲ / ▼ и натиснете ENTER на дистанционното управление.

! ЗАБЕЛЕЖКА

За да прескочите до предишна писта, натиснете < бързо в рамките на 3 секунди време за възпроизвеждане.

Проверка на информация за вашата музика

MP3/WMA файловете често съдържат тагове. Тагът съдържа информация за Title (заглавие), Artist (изпълнител) или Album (албум).

Натиснете DISP неколкократно по време на възпроизвеждане на MP3/WMA/CD TEXT файл. Ако няма информация, на дисплея ще се покаже "NO TEXT".

Възпроизвеждане на записи/файлове по желания от вас начин

Използване на съответните бутони

1. Натиснете бутона INT (интродукция), RPT (повторение) или SHF (случаен ред).
2. Натиснете същия бутон повторно, за да отмените действието му.

Или

Използване на бутона FUNC (функция)

На уреда

1. Натиснете **F**.
2. Завъртете копчето за силата на звука, за да изберете параметър, и го натиснете.
3. Завъртете копчето за силата на звука, за да изберете опцията.
4. Натиснете копчето за силата на звука, за да настроите опцията. Ако желаете да се върнете на предходната стъпка, натиснете ↶.

На дистанционното управление

1. Натиснете FUNC/ • MENU.
 2. Натиснете ▲ / ▼, за да изберете параметър, и го натиснете.
 3. Натиснете ▲ / ▼, за да изберете опцията.
 4. Натиснете ENTER, за да настроите опцията. Ако желаете да се върнете на предходната стъпка, натиснете ↶.
- INT (търсене на интродукция)
Възпроизвеждат се първите 10 секунди от всички писти/ файлове (INT) или от всеки файл в избраната папка (■ INT) на диска.
 - RPT (повторение)
Избраните писти/файлове (1 RPT) или папка (■ RPT) на диска се възпроизвеждат повторно.
 - SHF (случаен ред)
Всички файлове от избраната папка (SHF) или всички писти/файлове (■ SHF) на диска се възпроизвеждат в произволен ред. По време на възпроизвеждане в произволен ред, дори ако натиснете <, няма да можете да се върнете на предишната писта.

! ЗАБЕЛЕЖКА

-  : Тази икона се показва по време на възпроизвеждане на MP3/WMA.
- **Съвместимостта на MP3/WMA дисковете с този уред е ограничена както следва:**
 1. Честота на импулсна модулация / 8 kHz до 48 kHz (MP3) 22,05 kHz до 48kHz (WMA)
 2. Скорост на предаване в битове / в рамките на 8 kbps до 320 kbps (включително VBR - променлива скорост на предаване в битове) (MP3) 32 kbps до 320 kbps (WMA)
 3. Файловата система на CD-R/CD-RW трябва да бъде „ISO 9660”
 4. Ако записвате MP3/WMA файлове използвайки софтуер, който не може да създава файлова система (FILE SYSTEM), например „Direct-CD” и т.н., не е възможно да се възпроизведат MP3/WMA файлове. Следователно Ви препоръчваме да използвате продукта „Easy-CD Creator”, който създава файлова система според ISO 9660.

Трябва да настроите опцията формат на диска на [Mastered], за да направите диска съвместим с LG плъърите, когато форматирате презаписваем диск. Когато настроите опцията на Live File System, няма да можете да го използвате на LG плъери. (Mastered/Live File System: система на дисков формат за Windows Vista)

Клиентите трябва също така да отбележат, че се изисква разрешение за изтегляне на MP3/WMA файлове и музика от интернет. Нашата компания няма правото да дава такова разрешение. Разрешението винаги трябва да се търси от собственика на авторското право.

Слушане на музика от външно устройство

1. Свържете външно устройство към AUX буксата с входен кабел.
2. Изберете AUX.
3. Пуснете свързаното допълнително оборудване.
4. Завъртете копчето за силата на звука, за да регулирате силата на звука на уреда. Или натиснете VOLUME ▲/▼ на дистанционното управление.

Предотвратяване на значителни промени в силата на звука при превключване на източниците на звук

Когато параметърът AUX (допълнително у-во) е настроен на ON (вкл.), чрез избиране на стойности на параметъра GAIN (усилване) 0/ +6 може да се регулира силата на звука от всеки източник, за да се предотврати рязка промяна в силата на звука при превключване на източниците.

1. Натиснете **F** на уреда. Или натиснете FUNC/ • MENU на дистанционното управление.
2. Завъртете копчето за силата на звука на уреда. Или натиснете ▲ / ▼ на дистанционното управление, за да настроите опцията. (GAIN 0/ +6)
3. Натиснете копчето за силата на звука на уреда. Или натиснете ENTER на дистанционното управление, за да потвърдите настройката.
4. Ако желаете да се върнете на предходната стъпка, натиснете **↩**.

Слушане на радио

1. Натиснете неколкократно SRC, за да изберете TUNER.
2. Натиснете неколкократно BAND (обхват), за да изберете желания обхват.
3. За ръчно търсене натиснете и задръжте </> на уреда, докато на дисплея се покаже "MANUAL" (ръчно). След това го натиснете неколкократно, за да изберете желаната честота.
Или натиснете и задръжте ◀▶ / ▶▶ на дистанционното управление. За автоматично търсене натиснете </> на уреда, докато на дисплея се покаже "SEARCH" (търсене).
Или натиснете ◀▶ / ▶▶ на дистанционното управление.
4. Завъртете копчето за силата на звука, за да регулирате силата на звука на уреда.
Или натиснете VOLUME ▲/▼ на дистанционното управление.

Ръчно записване на желаните честоти

1. Натиснете BAND, за да изберете обхвата, който желаете да запазите.
2. Натиснете и задръжте </> на уреда, докато се чуе звуков сигнал.
Или натиснете и задръжте ◀▶ / ▶▶ на дистанционното управление.
3. Натиснете го неколкократно, за да изберете желаната честота.
4. Натиснете и задръжте един от номерираните бутони от 1 до 6, докато се чуе звуков сигнал.
(Само за LCS510IR/ LCS510UR)
Натиснете копчето за силата на звука и го завъртете, за да изберете предварително запазена станция от 1 до 6, а след това натиснете и задръжте копчето за силата на звука, докато се чуе звуков сигнал.
(Само за LCF610IR)
5. Повторете стъпки от 1 до 4, за да запазите други станции.

! ЗАБЕЛЕЖКА

когато запазвате станция с предварително зададени номера, на които има вече запазена станция от същия обхват, записаната станция автоматично се изтрива.

Слушане на предварително записана радиостанция

1. Натиснете неколкократно BAND (обхват), за да изберете желания обхват.
2. Натиснете копчето за силата на звука на уреда.
Или натиснете ENTER на дистанционното управление.
3. Завъртете копчето за силата на звука, за да изберете предварително запазена станция.
Или натиснете ▲ / ▼ на дистанционното управление.
4. Натиснете копчето за силата на звука .
Или натиснете ENTER на дистанционното управление.

Или

Натиснете BAND и после един от номерираните бутони от 1 до 6. (Само за LCS510IR/ LCS510UR)

Регулиране на настройките на ТУНЕРА

На уреда

1. Натиснете **F**.
2. Завъртете копчето за силата на звука, за да изберете параметър, и го натиснете.
3. Завъртете копчето за силата на звука, за да настроите опцията, и го натиснете.
4. Ако желаете да се върнете на предходната стъпка, натиснете **↩**.

На дистанционното управление

1. Натиснете FUNC/• MENU.
2. Натиснете **▲ / ▼**, за да изберете параметър, и натиснете ENTER.
3. Натиснете **▲ / ▼**, за да изберете опция, и натиснете ENTER.
4. Ако желаете да се върнете на предходната стъпка, натиснете **↩**.

- A/S (автоматично запаметяване)
Шестте най-силни честоти за излъчване ще бъдат запазени от бутоните за предварителна настройка от 1 до 6 по реда на силата на сигнала. За да го отмените, натиснете копчето за силата на звука (или ENTER на дистанционното управление).
- P/S (търсене на предварително запаметени станции)
Появяват се всички предварително запаметени станции. За да го отмените, натиснете копчето за силата на звука (или ENTER на дистанционното управление).
- SENS (чувствителност на тунера) MID/ HI/ LOW
Позволява тунерът да открива повече радиостанции в области със слаб сигнал. Колкото по-слаб е сигналът, толкова по-ниска стойност трябва да се избере.

RDS (ОПЦИЯ)

- PTY (Тип програма)
Търси радиостанции по видове програми на FM тунера.
Типът на програмата се показва по следния начин.

NEWS	FINANCE	EASY M
AFFAIRS	CHILDREN	LIGHT M

INFO	SOCIAL	CLASSICS
SPORT	RELIGION	OTHER M
EDUCATE	PHONE IN	JAZZ
DRAMA	TRAVEL	COUNTRY
CULTURE	LEISURE	NATION M
SCIENCE	DOCUMENT	OLDIES
VARIED	POP M	FOLK M
WEATHER	ROCK M	

- AF(алтернативна честота) ON/ OFF
Когато качеството на приемане се влоши, тунерът автоматично се настройва на друга станция от мрежата, излъчваща с по-добро качество, чрез използване на кодовете PI и AF.
- REG (Region) ON/ OFF
REG ON: Уредът прехвърля на друга станция в същата мрежа, която излъчва същата програма, когато получените сигнали от текущата станция отслабнат.
REG OFF: Уредът прехвърля на друга станция в същата мрежа, когато получените сигнали от текущата станция отслабнат. (В този режим програмата може да се различава от приеманата обикновено.)
- TA(съобщения за пътната обстановка) ALARM/ SEEK
TA ALARM: Когато настроената станция няма TP информация в продължение на 5 секунди, системата издава двукратен звуков сигнал.
TA SEEK: Когато настроената станция не получава TP информация в продължение на 5 секунди, ресивърът се връща на следващата станция, която има TP информация.
- PI (идентификация на програма) SOUND/ MUTE
PI SOUND: Когато слушаната радиостанция превключи на алтернативна честота (AF) с известен идентификатор на програмата (PI), радиото продължава да работи нормално.
PI MUTE: Когато слушаната радиостанция превключи на алтернативна честота (AF) с неизвестен идентификатор на програмата (PI), радиото изключва звука, докато определи PI.
- CT (Часово време) ON/ OFF
Можете да използвате RDS CT информацията, за да сверите часовника. Когато не се получава RDS CT информация, а след това настроите CT на OFF (изкл.), можете сами да нагласите часовника. Вижте стр. 14 за нагласяването на часовника.

Използване на USB устройство

1. Отворете капачето на USB устройството.
2. Свържете USB устройството.
3. Натиснете неколккратно SRC, за да изберете USB.
4. Завъртете копчето за силата на звука, за да регулирате силата на звука на уреда. Или натиснете VOLUME ▲/▼ на дистанционното управление.

Избиране на друг носител

Когато свържете този уред към многокартов четец, натиснете BAND на уреда (или DRV на дистанционното управление (ОПЦИЯ)), за да изберете друг носител. При всяко натискане на бутона се променя носителят.

Бързо търсене на желан файл

Можете да изберете и възпроизведете желан файл независимо от последователността им в USB.

1. Натиснете копчето за силата на звука на уреда. Или натиснете ENTER на дистанционното управление.
2. Завъртете копчето за силата на звука на уреда, за да изберете желаната директория (ROOT) или папка, и го натиснете. Или натиснете ▲ / ▼ и натиснете ENTER на дистанционното управление.
3. Завъртете копчето за силата на звука на уреда, за да изберете желаната писта/ файл, и го натиснете. Или натиснете ▲ / ▼ и натиснете ENTER на дистанционното управление.

! ЗАБЕЛЕЖКА

Другите функции са същите като при "Слушане на CD". Вж. стр. 14-15.

Изискване за USB устройство за възпроизвеждане

- Не изваждайте USB устройството по време на работа (възпроизвеждане и т.н.).
- Не се поддържа USB устройство, което изисква допълнително програмно инсталиране, когато го включвате към компютър.
- Препоръчително е редовно да правите резервно копие за предотвратяване на загуба на данни.
- Ако използвате удължителен USB кабел, USB

хъб, USB мулти-четец или външен твърд диск (HDD), е възможно USB устройството да не бъде разпознато.

- Когато свържете USB устройство разделено на сектори, само първият сектор се чете.
- Някои USB устройства може да не работят с този уред.
- Цифрови фотоапарати и мобилни телефони не се поддържат.
- USB портът на уреда не може да се свърже към компютър. Уредът не може да се използва като запаметяващо устройство.
- Използването на файлова система NTFS не се поддържа. (Поддържа се само файлова система FAT 16/32.)

Запис на USB от CD диск или FM тунер

1. Махнете капачето на USB устройството и го свържете към уреда.
2. Изберете CD диск или FM тунер.
3. Започнете възпроизвеждане.
4. Натиснете  за да започнете записването. За запис на една писта от CD диск го натиснете веднъж. За запис на всички писти го натиснете и задръжте, докато се чуе звуков сигнал.
5. Натиснете го отново за стоп.

! ЗАБЕЛЕЖКА

- Запис е възможен само от CD диск и FM тунер.
- Не изваждайте USB устройството по време на запис, защото на компютъра може да се създаде непълен файл, който няма да може да се изтрие.
- Когато паметта на USB устройството е пълна, на екрана се появява "Not Enough Memory" (Няма достатъчно памет) и записването спира.
- При запис от тунер излъчванията се записват по 20 секунди на едно име на файл.

Правенето на неразрешени копия на защитен срещу копиране материал, включително на компютърни програми, файлове, предавания и звукозаписи, може да бъде нарушение на авторски права и да представлява умышлено престъпление. Този уред не трябва да се използва за такива цели.

Бъдете отговорни
Спазвайте авторските права

Слушане на музика чрез свързване на iPod/iPhone [LCS510IR/LCF610IR]

С уреда можете да слушате музика, съхранена в iPod/iPhone, като го свържете към USB конектора с подходящ кабел.

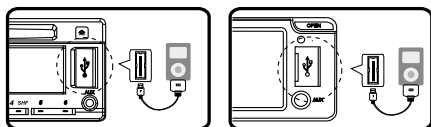

[LCS510IR]

[LCF610IR]

1. Отворете капачето на USB устройството.
2. Свържете iPod/iPhone.
3. Натиснете SRC, за да изберете USB източник.
4. Завъртете копчето за силата на звука, за да регулирате силата на звука на уреда.
Или натиснете VOLUME ▲/▼ на дистанционното управление.

! ЗАБЕЛЕЖКА

Вижте стр. 21, за да проверите за iPod модел, съвместим с този уред.

Поставяне на пауза или възобновяване на възпроизвеждането

1. Натиснете ►|| на уреда, за да поставите възпроизвеждането на пауза.
Или натиснете ►/|| на дистанционното управление.
2. Натиснете бутона още веднъж, за да възобновите възпроизвеждането.

Търсене на откъс в рамките на една писта/ файл

По време на възпроизвеждане натиснете и задръжте </>, а след това отпуснете в желаната точка.

Проверка на информация за вашата музика

MP3/WMA файловете често съдържат тагове. Тагът съдържа информация за Title (заглавие), Artist (изпълнител) или Album (албум).

Натиснете DISP неколкократно по време на възпроизвеждане на MP3/WMA файл. Ако няма информация, на дисплея ще се покаже "NO TEXT".

Възпроизвеждане на записи/файлове по желания от вас начин

На уреда

1. Натиснете **F**.
2. Завъртете копчето за силата на звука, за да изберете параметър, и го натиснете.
3. Завъртете копчето за силата на звука, за да изберете опцията.
4. Ако желаете да се върнете на предходната стъпка, натиснете ↶.

На дистанционното управление

1. Натиснете RPT/ SHF.
2. Натиснете същия бутон повторно, за да отмените действието му.
Или
 1. Натиснете FUNC/ • MENU.
 2. Натиснете ▲ / ▼, за да изберете параметър, и натиснете ENTER.
 3. Натиснете ▲ / ▼, за да изберете опцията.
 4. Натиснете ENTER, за да настроите опцията.
Ако желаете да се върнете на предходната стъпка, натиснете ↶.
- RPT (повторение)
Избраните писти/файлове (1 RPT) или папка (■ RPT) на вашия iPod се възпроизвеждат повторно.
- SHF (случаен ред)
Всички файлове от избрания в момента албум (■ SHF) или всички писти/файлове (SHF) в iPod се възпроизвеждат в произволен ред. По време на възпроизвеждане в произволен ред, дори ако натиснете <, няма да можете да се върнете на предишната писта.
- SPD (СКОРОСТ НА АУДИОКНИГА)
Можете да настроите скоростта на аудиокнига за iPod на NOR (нормална), SLOW

(бавна) или FAST (бърза).

Възпроизвеждане на файлове по музикални менюта

Можете да разглеждате файловете по музикални менюта и да ги възпроизвеждате.

Музикалните менюта са както следва.

PLAYLISTS ➔ ARTISTS ➔ ALBUMS ➔ GENRES
➔ SONGS ➔ COMPOSER ➔ AUDIO BOOK ➔
PODCAST ➔ ...

1. Натиснете копчето за силата на звука на уреда. Или натиснете ENTER на дистанционното управление.
2. Завъртете копчето за силата на звука на уреда, за да изберете музикално меню, и го натиснете. Или натиснете ▲ / ▼ на дистанционното управление.
3. Завъртете копчето за силата на звука, за да изберете файл. Или натиснете ▲ / ▼ на дистанционното управление.
4. Натиснете копчето за силата на звука на уреда, за да потвърдите избраната настройка. Или натиснете ENTER на дистанционното управление. Ако желаете да се върнете на предходната стъпка, натиснете ↩.

Съвместими модели iPod

iPod classic (5-о/ 6-о поколение)

iPod nano (1-во/ 2-ро/ 3-то/ 4-то/ 5-о поколение)

iPod touch (1-во/ 2-ро/ 3-то поколение)

iPhone

iPhone 3G

iPhone 3GS

iPhone 4

**Препоръчваме ви да използвате
операционна система версия 4.2.1 или
по-нова.**



„Made for iPod“ означава, че електронно устройство е предназначено да се свързва специално към iPod и е сертифицирано от разработчика, за да отговаря на експлоатационните стандарти на Apple. „Works with iPhone“ означава, че електронно устройство е предназначено да се свързва специално към iPhone и е сертифицирано от разработчика, за да отговаря на експлоатационните стандарти на Apple. Apple не носи отговорност за работата на това устройство или за неговото съответствие със стандартите за безопасност и нормативните стандарти. iPod е запазна търговска марка на Apple Inc., регистрирана в САЩ и други държави. iPhone е търговска марка на Apple Inc.

Отстраняване на неизправности

Признаци	Причина	Решение
Електрозахранването не е включено. Устройството не работи.	Проводниците и клемите не са свързани правилно.	Потвърдете още веднъж, че всички свързвания са правилни.
	Предпазителът е изгорял.	Поправете проблема, който е накарал бушонът да гръмне и после го сменете. Уверете се, че правилно сте инсталирали бушон със същата мощност.
	Смущения и други фактори са причина за неправилното функциониране на вградения микропроцесор.	Изключете и включете уреда.
Не се чува звук.	Кабелите не са свързани правилно.	Свържете правилно кабелите.
Звукът е накъсан.	Уредът не е добре закрепен.	Закрепете уреда здраво.
Възпроизвеждането е невъзможно.	Дискът е замърсен.	Почистете диска.
	Зареден е невъзпроизводим диск.	Проверете типа на диска.
Не могат да се настроят радиостанции.	Силата на сигнала на станцията е твърде слаб (когато се настройва автоматично).	Настройте станциите ръчно.
	Няма предварително запаметени станции или запаметените станции са изтрети. (При настройване чрез търсене на предварително запаметени станции.)	Предварително настройте и запаметете станциите. (Вижте стр. 17)
iPod/iPhone не работи.	Проверете дали вашият iPod/iPhone е свързан към уреда правилно.	Свържете го правилно към уреда.
Уредът не работи нормално дори при натискане на съответните бутони на дистанционното.	Батерията е отслабнала.	Батериите на дистанционното управление са изтощени.

Технически характеристики

Общи

Изходна мощност: 53 W x 4 CH (Max.)
 Източник на захранване: DC 12 V
 Импеданс на високоговорителя: 4 Ω
 Заземителна система: Отрицателна
 Размери (Ш x В x Д): 178 x 50 x 169 mm без панела за управление)
 Нето тегло: 1,37 kg

TUNER

FM обхват за настройка:
 от 87,5 до 108,0 MHz
 Съотношение сигнал – шум: 55 dB
 Изкривяване: 0,7 %
 Прагова чувствителност: 12 dBμV
 AM(MW) обхват за настройка:
 от 520 до 1720 kHz и 522 до 1620 kHz
 Съотношение сигнал – шум: 50 dB
 Изкривяване: 1,0 %
 Прагова чувствителност: 28 dBμV

CD

Честотен обхват: 20 Hz до 20 kHz
 Съотношение сигнал – шум: 80 dB
 Изкривяване: 0,12 %
 Разделяне на канали (1 kHz): 55 dB

AUX

Честотен обхват: 20 Hz до 20 kHz
 Съотношение сигнал – шум: 80 dB
 Изкривяване: 0.1 %
 Разделяне на канали (1 kHz): 45 dB
 Максимално входно ниво (1 kHz): 1,1 V

USB

Версия: USB 1,1 и USB 2,0 Full Speed
 Захранване на шината (USB): DC 5V $\overline{\text{---}}$ 1A

Изход (ОПЦИЯ)

Честотен обхват: 20 Hz до 20 kHz
 Изходно напрежение: 2 V (макс)

Нискочестотен високоговорител (ОПЦИЯ)

Честотен обхват: 20 Hz до 120 Hz
 Изходно напрежение: 2 V (макс)

- Дизайнът и техническите характеристики подлежат на промени без предизвестие.

