



ENGLISH

FRANÇAIS

OWNER'S MANUAL  
GUIDE D'UTILISATION

# AIR CONDITIONER CLIMATISEUR DE PIÈCE

Please read this manual carefully before operating your set and retain it for future reference.

S'il vous plaît lisez attentivement ce manuel avant d'utiliser votre appareil et le conserver pour référence future.

MODEL, MODÈLE: LW5012



P/NO: MFL67415501

[www.LG.com](http://www.LG.com)

# TABLE OF CONTENTS

Safety Precautions .....	3
Before Operation .....	7
Introduction .....	8
Symbols Used in this Manual .....	8
Features .....	8
Electrical Safety .....	9
Installation .....	11
Window Requirements .....	11
Size .....	11
Location .....	12
Clearance .....	12
Preparation of Chassis .....	13
Unit Installation .....	14
Operating Instructions .....	15
Location and function of Controls.....	15
Additional Features.....	16
Air Direction .....	16
Drain Pipe.....	16
Removal from Window.....	16
Maintenance and Service .....	17
Air Filter .....	17
Cleaning the Air Conditioner.....	17
How to Remove the Front Grille .....	17
Common Problems and Solutions.....	18
Troubleshooting.....	19



## FOR YOUR RECORDS

Write the model and serial numbers here:

Model # \_\_\_\_\_

Serial # \_\_\_\_\_

You can find the numbers on a label on the side of the product.

Dealer's Name \_\_\_\_\_

Date Purchased \_\_\_\_\_

■ Staple your receipt to this page in the event you need it to prove date of purchase or for warranty issues.



## READ THIS MANUAL

Inside you will find many helpful hints on how to use and maintain your air conditioner properly. Just a little preventive care on your part can save you a great deal of time and money over the life of your air conditioner.

You'll find many answers to common problems in the chart of troubleshooting tips. If you review our chart of Troubleshooting Tips first, you may not need to call for service at all.



## PRECAUTION

- Contact an Authorized Service Center for repair or maintenance of this unit.
- Contact the installer for installation of this unit.
- The air conditioner is not intended for use by young children or invalids without supervision.
- Young children should be supervised to ensure that they do not play with the air conditioner.
- If the power cord requires replacement, have an Authorized Servicer install an exact replacement part.
- Installation work must be performed in accordance with the National Electric Code by qualified and authorized personnel only.



# Safety Precautions

To prevent injury to the user or other people and property damage, the following instructions must be followed.

- Incorrect operation due to ignoring instructions will cause harm or damage. The seriousness is classified by the following indications.
- Because of the weight of the product, it is recommended that you have a helper to assist in the installation.

**⚠ WARNING** This symbol indicates the possibility of death or serious injury.

**⚠ CAUTION** This symbol indicates the possibility of injury or damage to property only.

- Meanings of symbols used in this manual are as shown below.



**Be sure not to do.**



**Be sure to follow the instruction.**

## ⚠ WARNING

### ■ Installation

**Always install the expansion panel(s).**

- Improper assembly or installation may cause incorrect operation, including injury, fire, and poor performance, electric shock hazards.

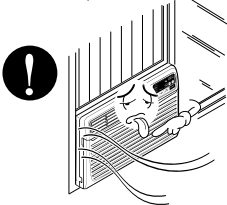

**Do not place the power cord near a heater.**

- It may cause fire and electric shock.

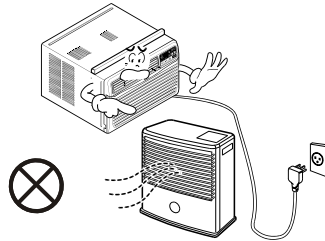

**Do not use the power cord near flammable gas or combustibles such as gasoline, benzene, thinner, etc.**

- It may cause explosion or fire.

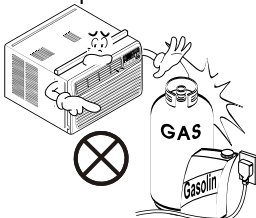

**Do not disassemble or modify products.**

- It may cause electric shock and failure.

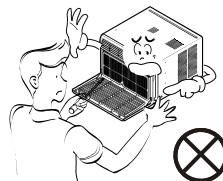

## Operation

**Plug in the power plug properly.**

- Otherwise, it will cause electric shock or fire.

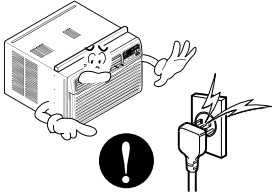

**Do not operate or stop the unit by inserting or pulling out the power plug.**

- It will cause electric shock or fire.

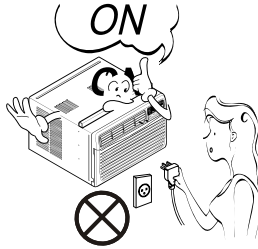

**Do not damage or use an unspecified power cord.**

- It will cause electric shock or fire.

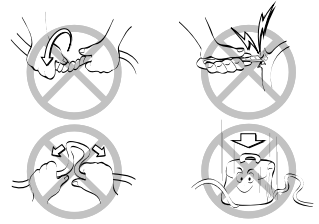

**Do not modify power cord length.**

- It will cause electric shock or fire.

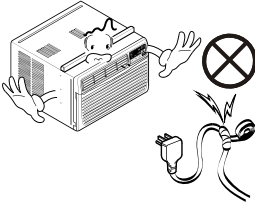

**Use the air conditioner on a single outlet circuit. (See page 7.) Do not share the outlet with other appliances.**

- It will cause electric shock or fire.

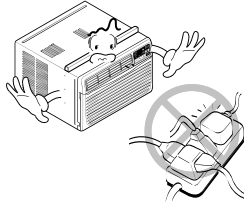

**Always plug into a grounded outlet.**

- No grounding may cause electric shock.

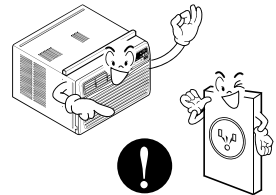

**Unplug the unit if strange sounds, odors, or smoke come from it.**

- Otherwise it will cause fire and electric shock accident.

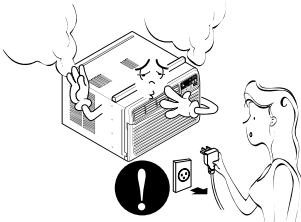

**Do not use the socket if it is loose or damaged.**

- It may cause fire and electric shock.

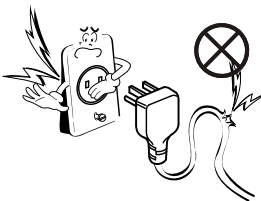

**Do not operate with wet hands or in damp environment.**

- It may cause electric shock.

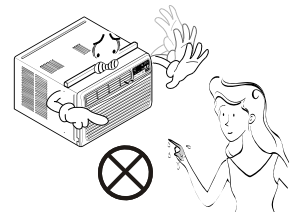

**Close all doors, windows and other outside openings to the room.**

- The air conditioner must be operated in a enclosed area to be most effective.

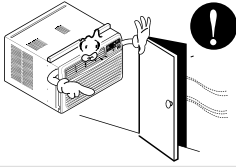

**Do not operate the air conditioner if you smell gas.**

- It may cause explosion, fire, and burn.

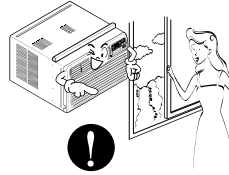

**If water enters the product, turn off the the power switch of the main body of appliance. Contact service center after taking the power-plug out from the socket.**

- It will cause electric shock or failure of machine.



**Do not clean the air conditioner with water.**

- Water may enter the unit and degrade the insulation. It may cause an electric shock.



For inner cleaning, contact an Authorized Service Center or a dealer.

Do not use harsh detergent that causes corrosion or damage on the unit.

Harsh detergent may also cause failure of product, fire, or electronic shock.

**CAUTION**

**Installation**

**Never touch the metal parts of the unit when removing the filter.**

- They are sharp and may cause injury.



**Do not block the inlet or outlet.**

- It may cause failure of appliance or performance deteriorate.

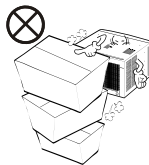

**Ensure that the outer case is not damaged by age or wear.**

- If the outer case is damaged, it must be repaired or replaced immediately. Leaving it damaged could result in the air conditioner falling out of the window, creating a safety hazard

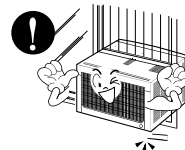

## ■ Operation

**Be cautious not to touch the sharp edges when installing.**

- It may cause injury.

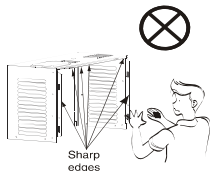

**Hold the plug by the hand (not the cable) when taking it out.**

- It may cause electric shock and damage.



**Unplug the air conditioner if it will not be used for a long period.**

- It will waste power consumption in vain and it may cause accident.

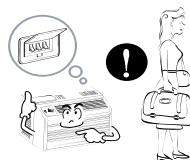

**Unplug the air conditioner before cleaning it.**

- Since the fan rotates at high speed during operation, it may cause injury.



**Do not put a pet or house plant where it will be exposed to direct air flow.**

- This could injure the pet or plant.



**Do not use this appliance for special purposes such as cooling pets, foods, precision machinery, or objects of art.**

- It is an air conditioner, not a precision refrigeration system.

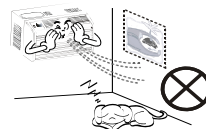

**Always insert the filter securely. Clean it every two weeks.**

- Operation without filters will cause failure.



**Use a soft cloth to clean. Do not use wax, thinner, or a strong detergent.**

- The appearance of the air conditioner may deteriorate, change color, or develop surface flaws.



**Do not drink water drained from air conditioner. Do not direct airflow at room occupants only.**

- It is not sanitary and could cause illness or personal injury hazard.

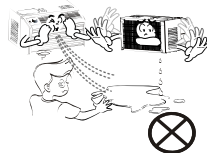

**If the liquid from the battery gets onto your skin or clothes, wash it well with clean water. Do not use the remote if the battery have leaked.**

- The chemicals in battery could cause burns or other health hazards.



**If you eat the liquid from the battery, brush your teeth and see doctor. Do not use the remote if the battery have leaked.**

- The chemicals in battery could cause burns or other health hazards.



# Before Operation

## Preparing for operation

1. Plug in the power plug properly.
2. Use a dedicated circuit. Overloading the line could create a fire hazard.
3. Do not use an extension cord. See page 10 for more details.
4. Do not start/stop operation by plugging/unplugging the power cord.
5. If the power cord is damaged and requires replacement, have an Authorized Servicer install an exact replacement part.

## Usage

1. Being away for an extended period of time could be hazardous to your health.  
Do not expose occupants, pets, or plants to direct light for extended periods of time.
2. Due to the possibility of oxygen deficiency, ventilate the room when used together with stoves or other heating devices.
3. Do not use this air conditioner for purposes (e.g. preserving precision devices, food, pets, plants, and art objects). Such usage could damage the items.
4. The air conditioner is a consumer comfort appliance, not a precision climate control system.

## Cleaning and maintenance

1. Do not touch the metal parts of the unit when removed. Injuries can occur when handling sharp metal edges.
2. Do not use water to clean inside the air conditioner. Exposure to water can destroy the insulation, leading to possible electric shock.
3. When cleaning the unit, first make sure that the power and breaker are turned off. The fan rotates at a very high speed during operation.  
There is a possibility of injury if the unit's power is accidentally triggered on while cleaning inner parts of the unit.

## Service

For repair and maintenance, contact an Authorized Service Center. See the warranty page for details or call 1-888-LG-CANADA (542 2623). Have your model number and serial number available.

# Introduction

## Symbols Used in this Manual



This symbol alerts you to the risk of electric shock.



This symbol alerts you to hazards that could cause harm to their conditioner.

**NOTICE**

This symbol indicates special notes.

## Features



**WARNING:** This appliance should be installed in accordance with the National Electric Code.

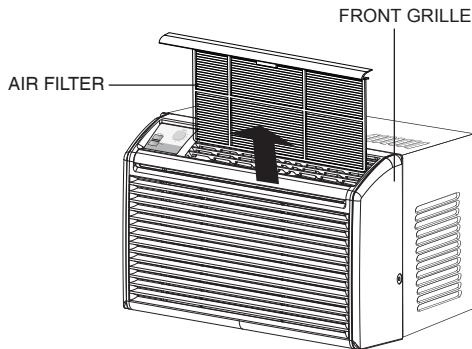
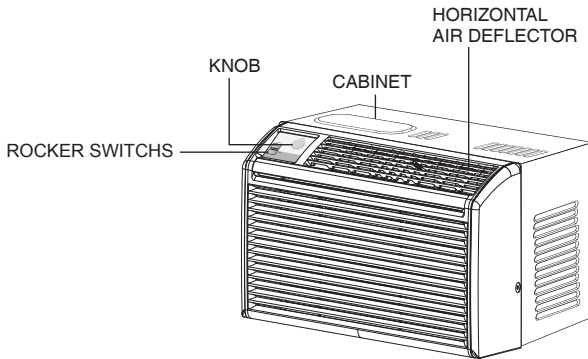

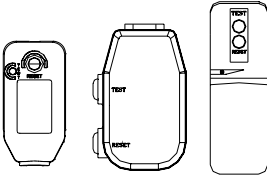
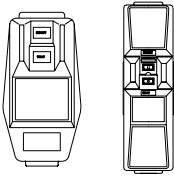

# Electrical Safety

## Electrical Data

115V~	230V~	
		<p>Power cord may include a current interrupter device. A test and reset button is provided on the plug case. The device should be tested on a periodic basis by first pressing the TEST button and then the RESET button. If the TEST button does not trip or if the RESET button will not stay engaged, discontinue use of the air conditioner and contact a qualified service technician.</p>

### NOTICE

The shape may be different according to its model.

Use Wall Receptacle	Power Supply
 <p>Standard 125V, 3-wire grounding receptacle rated 15A, 125V AC</p>	<p>Use 15 AMP. time delay fuse or 15 AMP. circuit breaker.</p>
 <p>Standard 250V, 3-wire grounding receptacle rated 15A, 250V AC</p>	
 <p>Standard 250V, 3-wire grounding receptacle rated 20A, 250V AC</p>	<p>Use 20 AMP. time delay fuse or 20 AMP. circuit breaker.</p>

### NOTICE

DO NOT USE AN EXTENSION CORD on 230, 208, and 230/208 Volt units.

All wiring should be made in accordance with local electrical codes and regulations.

Aluminum house wiring may pose special problems. Consult a qualified electrician.

### WARNING

**Never push the test button during operation  
Otherwise this plug can damaged.**

This device contains chemical, including lead, known to the State of California to cause cancer, and birth defects or other reproductive harm.

Wash hands after handling.

Do not remove, modify or immerse this plug. If this device trips, the cause it to be corrected before further use.

### CAUTION

The conductors inside this cord are surrounded by shields, which monitor leakage current.

These shields are not grounded.

Periodically examine the cord for any damage. Do not use this product in the event the shields become exposed. Avoid shock hazard, this unit can not be user serviced opening the tamper resistant. Sealed portion of the unit voids all warranties and performance claims. This unit not intended for use as an on-off switch.

## Electrical Safety

### **IMPORTANT (PLEASE READ CAREFULLY)**

**FOR THE USER'S PERSONAL SAFETY, THIS  
APPLIANCE MUST BE PROPERLY GROUNDED**

The power cord of this appliance is equipped with a three-prong (grounding) plug. Use this with a standard three-slot (grounding) wall power outlet to minimize the hazard of electric shock. The customer should have the wall receptacle and circuit checked by a qualified electrician to make sure the receptacle is properly grounded.

**DO NOT CUT OR REMOVE THE THIRD (GROUND)  
PRONG FROM THE POWER PLUG.**

#### **A. SITUATIONS WHEN THE APPLIANCE WILL BE DISCONNECTED OCCASIONALLY:**

Because of potential safety hazards, we strongly discourage the use of an adapter plug. However, if you wish to use an adapter, a TEMPORARY CONNECTION may be made. Use UL-listed adapter, available from most local hardware stores.

The large slot in the adapter must be aligned with the large slot in the receptacle to assure a proper polarity connection.

### **▲ CAUTION**

**: Attaching the adapter ground terminal to the wall receptacle cover screw does not ground the appliance unless the cover screw is metal, and not insulated, and the wall receptacle is grounded through the house wiring. The customer should have the circuit checked by a qualified electrician to make sure the receptacle is properly grounded.**

Disconnect the power cord from the adapter, using one hand on each. Otherwise, the adapter ground terminal might break. DO NOT USE the appliance with a broken adapter plug.

#### **B. SITUATIONS WHEN THE APPLIANCE WILL BE DISCONNECTED OFTEN.**

Do not use an adapter plug in these situations. Unplugging the power cord frequently can lead to an eventual breakage of the ground terminal. The wall power outlet should be replaced by a three-slot (grounding) outlet instead.

#### **USE OF EXTENSION CORDS**

Because of potential safety hazards, we strongly discourage the use of an extension cord. However, if you wish to use an extension cord, use a CSA certified/UL-listed 3-wire (grounding) extension cord, rated at 15A, 125V.

***Use of adapter plugs not permitted in Canada.***

# Installation

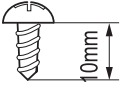
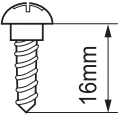
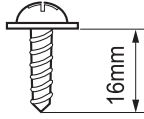
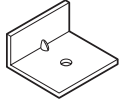
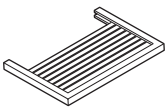
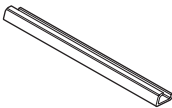
Type A: 14 EA (Short Screw)	Type B: 2 EA (Wood Screw)	Type C: 2 EA (Wood Screw)	Type D: 3 EA (L Bracket)
			
Type E: 1 EA (Seal Strip)	Type F: 1 EA (Sash Seal)	Type G: 2 EA (Guide Panel)	Type H: 1 EA (Upper Guide)
(Adhesive backed)	(Not adhesive backed)		

Have the following tools available for installation:

- \* Screwdriver (Slotted and Phillips)
- \* Knife
- \* Pencil
- \* Ruler
- \* Hammer
- \* Level

## Window Requirements

### Size

This room air conditioner is designed for installation in standard double-hung windows with actual opening widths from 533mm to 889mm.

The upper and lower window sash must open sufficiently to allow a clear vertical opening of 305mm from the bottom of the upper sash to the window stool.

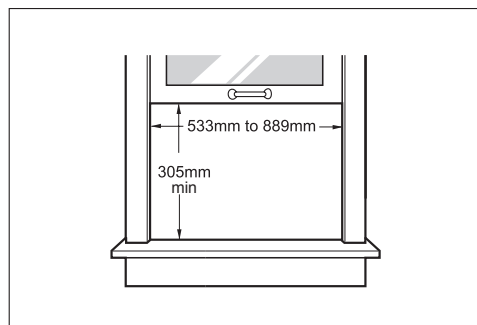

**WARNING:** This product is a WINDOW AIR CONDITIONER. As such, a standard single-hung or double-hung window is required for proper installation. Non-window installations, including using sleeves, holes in walls, and other installations are not recommended.

### Location

Install the air conditioner where the sunlight does not shine directly on the unit.

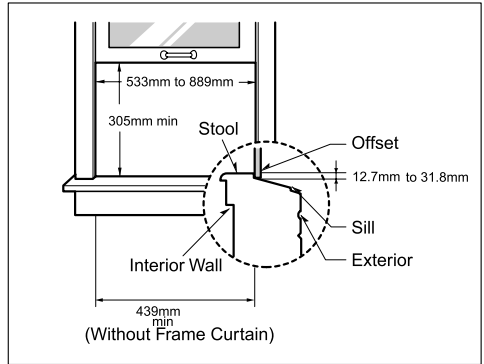

### Clearance

Proper clearance enhances the cooling efficiency of the unit and prevents heat radiation of the condenser.

- \* The bottom of the cabinet should be 762mm to 1524mm above the ground.
- \* The outside of the cabinet must extend outward for at least 305mm.
- \* There should be no obstacles such as a fence or wall within 508mm from the back of the cabinet.
- \* All side louvers of the cabinet must remain exposed to the outside of the structure.

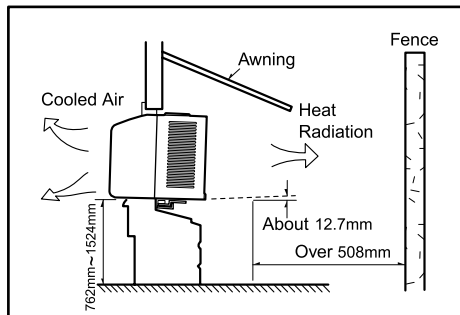

## Preparation of Chassis

1. Insert the guide panels (Type G) into the guides of the air conditioner (Type H). Fasten the curtains to the unit with screws (Type A).

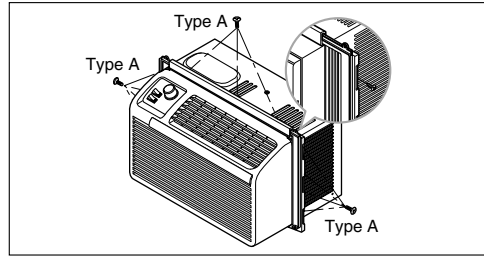

2. Cut the adhesive-backed seal strip (Type E) to the window width. Remove the backing from the seal strip and attach the seal strip to the underside of the bottom window.

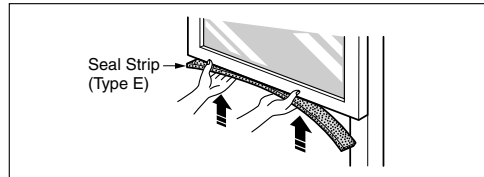

3. **Locating unit in window** Open the window and mark center line on the center of the inner sill.

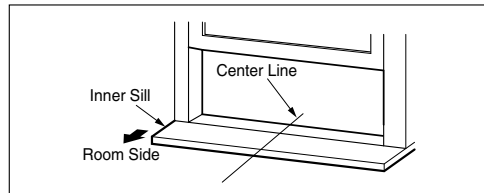

### 4. Attach L bracket

- 4-1. Install the L brackets behind the inner window sill, with short side of bracket as shown. Use the 2 screws (Type A) provided.

- 4-2. The bracket helps to hold unit securely in place. Be sure to place bracket edge flush against back of inner sill.

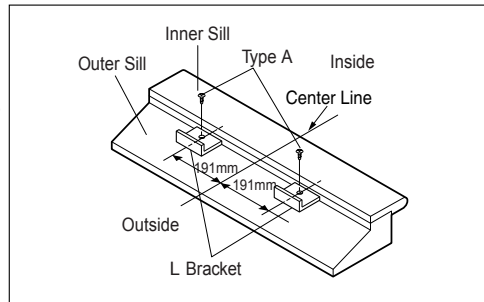

# Unit Installation

**⚠ Caution:** During the following step, hold unit firmly until window sash is lowered to top channel behind side panel frames. Personal injury or property damage may result if unit falls from window.

1. Install the air conditioner in the window

1-1. Carefully lift the air conditioner and slide it into the open window. Make sure the bottom guide of the air conditioner drops into the notches of the L bracket.

**NOTICE:** When the air conditioner drops into the L bracket, the air conditioner will be centered in window opening.

1-2. While steadying the air conditioner, carefully bring the window sash down behind the upper guide of the air conditioner. When the air conditioner is properly installed, it should tilt slightly down at the back. If it is set correctly in the window, it will hang lower in the back automatically. If it does not, there is a problem with the installation.

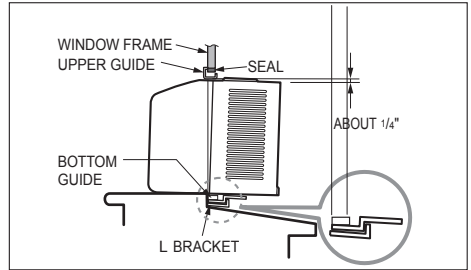
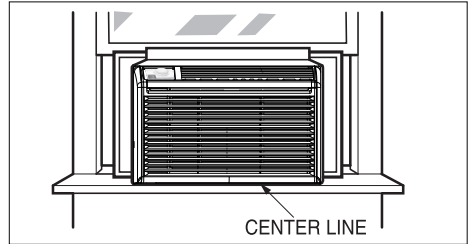

2. Secure the guide panels  
Extend the guide panels (Type G) to fill the window opening using 2 screws (Type B) 2, screws (Type C) to secure them.

3. Install the sash seal and sash lock  
3-1. Cut the sash seal (Type F) to the window width. Stuff the sash seal between the glass and the window to prevent air and insects from getting into the room.

3-2. Fasten the L bracket using a screw (Type A).

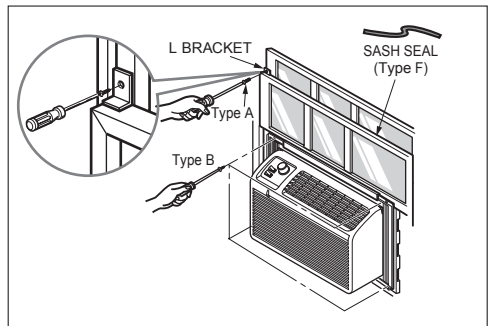

4. Window installation of room air conditioner is now completed.  
See ELECTRICAL DATE for attaching power cord to electrical outlet.

# Operating Instructions

## Location and Function of Controls



**CAUTION:** If you turn off the air conditioner or switch from cooling to the fan, wait at least 3 minutes before setting to cooling again.

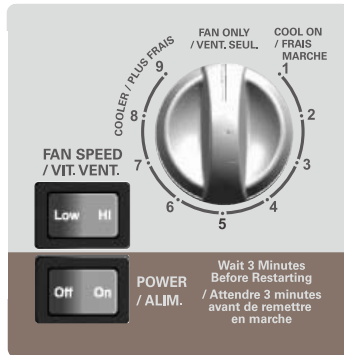

- ▷ **POWER** - Turns air conditioner off.
- ▷ **FAN SPEED "L"** - Low speed fan operation with cooling or not.
- ▷ **FAN SPEED "H"** - High speed fan operation with cooling or not.  
This automatically controls the temperature of indoor air. Turn the knob so that the arrow points to the cooler marks for more moderate cooling.
- ▷ **Normal Fan**
  1. Turn the FAN speed mode switch to the "H" or the "L" setting
  2. Set the thermostat control to the temperature mark "FAN only"
- ▷ **Normal cooling**
  1. Turn the FAN speed mode switch to the "H" or the "L" setting
  2. Set the thermostat control to the desire temperature (the mid-point is a good starting position).  
If the room temperature is not satisfactory after a reasonable time, adjust the control to a warmer setting, as appropriate.
- ▷ **Maximum cooling**
  1. Turn the FAN speed mode switch to the "H" setting
  2. Set the thermostat control to the cooler temperature mark.
- ▷ **Quieter operation**
  1. Turn the FAN speed mode switch to the "L" setting
  2. Set the thermostat control as needed.

## Additional Features

### Air Direction

Adjusting the air direction using the horizontal.

Using the control tabs, the air flow can be directed to the left, right, straight ahead, or any combination of these directions.

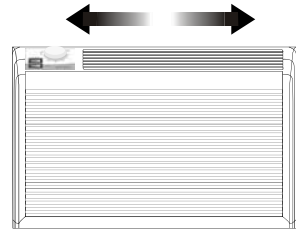

### Drain Pipe

In humid weather, excess water may cause the Base Pan to overflow. To drain the water, remove the Drain Cap and secure the Drain Pipe to the rear hole of the Base Pan.

Press the drain pipe into the hole by pushing down and away from the fins to avoid injury.

This air conditioner is equipped with a slinger fan. (See drawing, below.) The fan has an outer ring that runs in the water that collects in the base pan if it gets deep. That condensate is then picked up by the fan and expelled through the condenser, making the air conditioner more efficient.

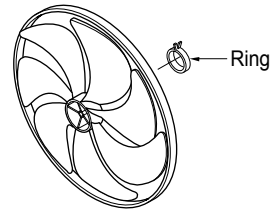
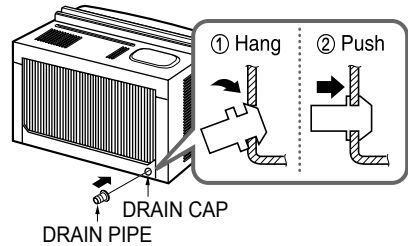

**CAUTION:** Be careful when inserting the drain pipe. Push away from the sharp fin area to avoid slipping and injuring yourself.

### Removal From Window

Turn the air conditioner off, disconnect the power cord, remove the L bracket, the screws and Support Bracket installed through the top and bottom of the guide panels, and save for reinstallation later. Close the guide panels. Keeping a firm grip on the air conditioner, raise the sash, and carefully tilt the air conditioner backward, draining any condensate. Lift the air conditioner from the window and remove the sash seal from between the windows. Be sure to drain ALL condensate from the air conditioner. If you don't, it could run out while you carry the unit, making a mess and creating a slipping hazard. This simple step will save you much cleaning and make a safer work environment.

# Maintenance and Service

## Air Filter

Check the air filter at least twice a month to see if cleaning is necessary. Trapped particles in the filter can build up and block the air flow, reducing cooling capacity and causing an accumulation of frost on the evaporator. To clean the air filter:

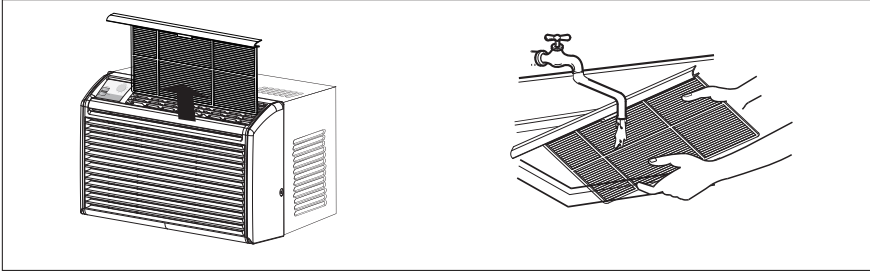

1. Remove the air filter from the front grille by lifting the air filter up.
2. Wash the filter using lukewarm water below 40°C (104°F)
3. Gently shake the excess water from the filter and replace.

## Cleaning The Air Conditioner

The front grille and Inlet grille may be wiped with a cloth dampened in a mild detergent solution. The cabinet may be washed with mild soap or detergent and lukewarm water, then polished with Liquid Wax for Appliances.

To ensure continued use peak efficiency, the condenser coils (outside of unit) should be checked periodically and cleaned if clogged with soot or dirt from the atmosphere.

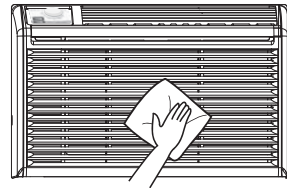

### • HOW TO REMOVE THE FRONT GRILLE

1. Remove the screws securing the Front Grille.
2. Push the grille up from the bottom and pull the top of the grille away from the case as the top tabs lift out of their slots.

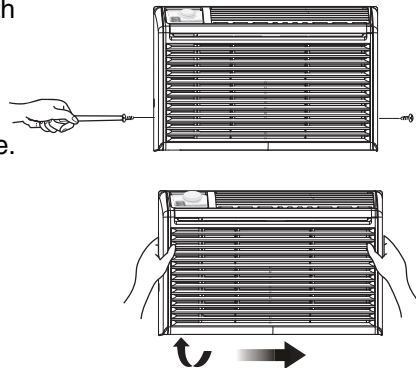

## Common Problems and Solutions

### Before Calling for Service

If you have problems with your air conditioner, read the following information and try to solve the problem. If you cannot find a solution, turn off the air conditioner and contact your dealer.

#### Air conditioner does not operate

1. Ensure that the air conditioner is plugged into a proper outlet.
2. Check the fuse or circuit breaker.
3. Check whether the voltage is unusually high or low.

#### Air does not feel cold enough on the cooling setting

1. Ensure that the temperature settings are correct.
2. Check to see if the air filter is clogged with dust. If so, clean the filter.
3. Ensure that the air flow from the outside is not obstructed and that there is a clearance of over 508mm between the back of the air conditioner and the wall or fence behind it.
4. Close all doors and windows and check for any source of heat in the room.



Before calling for service, please review the following list of common problems and solutions.

The air conditioner is operating normally when:

- You hear a pinging noise. This is caused by water being picked up by the fan on rainy days or in highly humid conditions. This feature is designed to help remove moisture in the air and improve cooling efficiency. See the section on Slinger Fan, page 16.
- You hear the thermostat click. This is caused by the compressor cycle starting and stopping.
- You see water dripping from the rear of the unit. Water may be collected in the base pan in highly humid conditions or on rainy days. This water overflows and drips from the rear of the unit.
- You hear the fan running while the compressor is silent. This is a normal operational feature.

## Troubleshooting

### The air conditioner may be operating abnormally when:

Problem	Possible Causes	What To Do
Air conditioner does not start	The air conditioner is unplugged.	Make sure the air conditioner plug is pushed completely into the outlet.
	The fuse is blown/circuit breaker is tripped.	Check the house fuse/circuit breaker box and replace the fuse or reset the breaker.
	Power failure.	If power failure occurs, turn the mode control to off. When power is restored, wait 3 minutes to restart the air conditioner to prevent tripping of the compressor overload.
Air conditioner does not cool as it should	Airflow is restricted.	Make sure there are no curtains, blinds, or furniture blocking the front of the air conditioner.
	The thermostat may not be set high enough.	Turn the knob to a higher number. The highest setting provides maximum cooling.
	The air filter is dirty.	Clean the filter at every 2 weeks. See the care and Maintenance section.
	The room may have been hot.	When the air conditioner is first turned on, you need to allow time for the room to cool down.
	Cold air is escaping.	Check for open furnace floor registers and cold air returns.
	Cooling coils have iced up.	See Air Conditioner Freezing Up below.
Air conditioner freezing up	Ice blocks the air flow and stops the air conditioner from cooling the room.	Set the mode control at High Fan or High Cool with thermostat at 1 or 2.

\* You can refer to the Energy Star program in detail at [www.energystar.gov](http://www.energystar.gov).

# TABLE DES MATIERES

Précautions .....	21
Précédent la mise en service.....	25
Introduction .....	26
Symboles Utilisés dans ce Manuel.....	26
Caractéristiques .....	26
Sécurité électrique.....	27
Installation .....	29
Conditions pour l'installation.....	29
La préparation de Châssis .....	31
Avant l'installation .....	32
Mode d'emploi.....	33
Emplacement et fonction des commandes.....	33
Caractéristiques supplémentaires.....	34
Entretien et Service.....	35
Problèmes fréquents et Solutions.....	36
Dépannage.....	37



## POUR VOS ARCHIVES

Ecrivez le modèle et le numéro de série ci-après:

Modèle n°

N° de série

Vous les trouverez sur une étiquette dans la partie latérale de chaque unité.

Nom du revendeur

Date d'achat

■ Agrafez votre reçu à cette page au cas où vous en auriez besoin pour prouver la date d'achat ou pour vous prévaloir de la garantie.



## LISSEZ CE MANUEL

Vous trouverez dedans plusieurs conseils utiles sur la manière d'utiliser et d'entretenir correctement votre climatiseur. Rien qu'un petit soin préventif de votre part peut vous épargner une grande quantité de temps et d'argent pendant la durée de vie de votre climatiseur. Vous trouverez plusieurs réponses aux problèmes communs dans la charte de conseils de dépannage. Si vous lisez d'abord notre charte de Conseils de dépannage, il est possible que vous n'ayez aucun besoin d'appeler le service technique.



## PRECAUTION

- Contactez le service technique agréé pour la réparation ou l'entretien de cette unité.
- Contactez l'installateur pour l'installation de cette unité.
- Contactez un installateur pour l'installation de cette unité.
- Le climatiseur n'est pas destiné à l'usage de petits enfants ou des handicapés sans surveillance.
- Les enfants doivent être surveillés afin de vous assurer qu'ils ne jouent pas avec le climatiseur.
- Si le cordon d'alimentation doit être remplacé, faites installer une pièce de rechange appropriée par un technicien agréé.
- Le travail d'installation doit être réalisé conformément au Code Electrique National, seulement par du personnel qualifié et agréé.



# Précautions

Pour éviter des blessures à l'utilisateur ou à d'autres personnes et des dommages à la propriété, vous devez suivre les instructions ci-dessous.

- L'utilisation incorrecte de l'appareil due à la méconnaissance des instructions de ce manuel provoquera des blessures ou des dommages, dont la gravité est indiquée au moyen des symboles suivants.
- En raison du poids du produit, il est recommandé de recourir à un assistant pour l'installation de cet appareil.

**⚠ ATTENTION** Ce symbole représente la possibilité de mort ou de blessures graves.

**⚠ PRECAUTION** Ce symbole indique la possibilité de blessures ou de dommages uniquement à la propriété.

- La signification des symboles utilisés dans ce manuel est indiquée ci-dessous.



**Assurez-vous de ne pas faire.**



**Assurez-vous de suivre l'instruction.**

## ⚠ ATTENTION

### ■ Installation

#### Installez toujours le(s) panneau(x) extensible(s).

- Le montage ou l'installation incorrects de cet appareil peuvent être à l'origine d'un mauvais fonctionnement, y compris les dommages, un risque d'incendie et des risques de choc électrique.

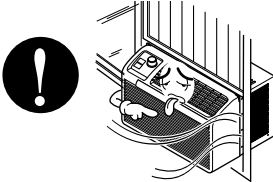

#### N'utilisez pas le cordon d'alimentation près d'un appareil de chauffage.

- Ceci peut provoquer un incendie ou un choc électrique.

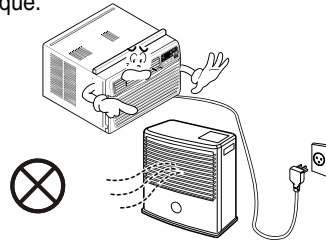

#### N'utilisez pas le cordon d'alimentation près de substances inflammables ou combustibles, comme essence, benzène, diluant, etc.

- Ceci peut provoquer une explosion ou un incendie.

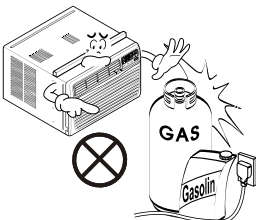

#### Ne démontez ni modifiez les produits.

- Ceci peut provoquer une défaillance de l'appareil ou un choc électrique.

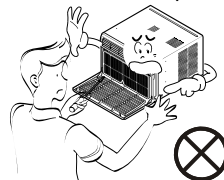

## ■ Fonctionnement

**Branchez correctement cette unité sur une prise de courant.**

- Autrement, ceci provoquera un choc électrique ou un incendie dû au dégagement de chaleur ou un choc électrique.

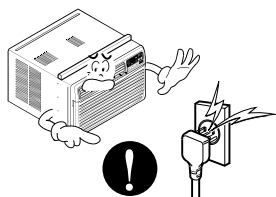

**Ne mettez en marche ni arrêtez l'unité en branchant ou débranchant la fiche d'alimentation.**

- Ceci risque de provoquer un choc électrique ou un incendie dû au dégagement de chaleur.

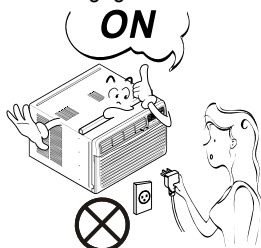

**N'utilisez pas de câbles électriques endommagés ou non spécifiés**

- Ceci risque de provoquer un choc électrique ou un incendie.



**Ne modifiez pas la longueur du cordon d'alimentation.**

- Ceci risque de provoquer un choc électrique ou un incendie dû au dégagement de chaleur.

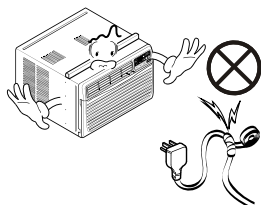

**Installez le climatiseur sur un circuit de sortie dédié. (Référez-vous à la page 7). Ne partagez pas la prise de courant avec d'autres appareils.**

- Ceci risque de provoquer un choc électrique ou un incendie dû au dégagement de chaleur.

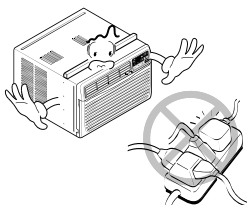

**Branchez toujours cette unité sur une prise reliée à la terre.**

- L'absence de mise à la terre peut provoquer un choc électrique (Voir le Manuel d'Installation).

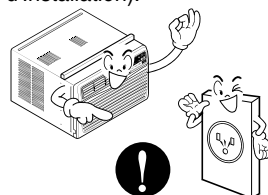

**Débranchez l'unité si elle dégage de la fumée, des sons ou des odeurs étranges.**

- Ceci peut provoquer un incendie et un incident de choc électrique.



**N'utilisez pas une prise de courant desserrée ou endommagée.**

- Ceci peut provoquer un incendie et un choc électrique.

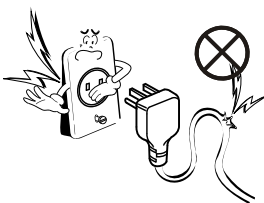

**N'utilisez pas cette unité avec les mains humides ou dans une ambiance humide.**

- Ceci risque de provoquer un choc électrique.

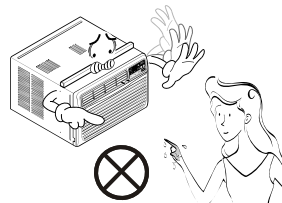

**Fermez toutes les portes, fenêtres et ouvertures extérieures.**

- Le climatiseur est plus performant lorsqu'il fonctionne dans un endroit fermé.

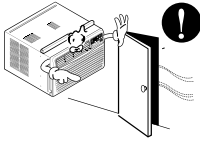

**S'il y a eu une fuite de gaz, aérez la pièce avant de mettre en marche le climatiseur.**

- Autrement, vous risquez de provoquer une explosion, un incendie ou des brûlures.

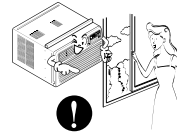

**Si de l'eau entre dans le climatiseur, mettez-le hors tension depuis le commutateur de puissance situé sur le corps principal de l'appareil. Contactez votre centre de service après-vente après avoir débranché la prise de courant du secteur.**

- Autrement, il peut se produire un choc électrique ou un dysfonctionnement de l'appareil.



**Ne nettoyez pas le climatiseur avec de l'eau.**

- L'eau pourrait entrer dans l'unité et dégrader l'isolation. Ceci pourrait être à l'origine d'un choc électrique.



Pour le nettoyage de l'intérieur, veuillez contacter un Centre de Service Agréé ou un concessionnaire.

N'utilisez pas de détergent puissants qui provoquent la corrosion ou endommagent l'unité.

Les détergents puissants peuvent aussi provoquer des pannes, des incendies ou des chocs électriques.

## ⚠ PRECAUTION

### ■ Installation

**Ne touchez pas les composants métalliques de l'unité lors de l'enlèvement du filtre.**

- Il y a des bords aiguisés pouvant vous provoquer des blessures.

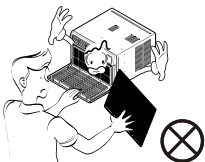

**Ne bloquez pas la grille d'entrée ou de sortie d'air.**

- Ceci pourrait nuire au rendement de l'appareil ou faire que celui-ci tombe en panne.

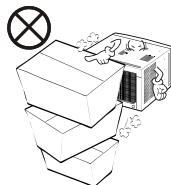

**Assurez-vous que le boîtier extérieur n'est pas endommagé par son utilisation prolongée ou par usure naturelle.**

- Si le boîtier extérieur est endommagé, il doit être réparé ou remplacé immédiatement. Autrement, le climatiseur pourrait tomber de la fenêtre, ce qui constitue un risque en matière de sécurité.

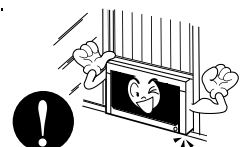

## ■ Fonctionnement

Prenez soin de ne pas toucher les bords aigus des lors de l'installation.

- Ceci peut provoquer des blessures.



Prenez la fiche par sa t ête lorsque vous la d ébranchez.

- Autrement vous risquez de provoquer un choc électrique et des dommages.

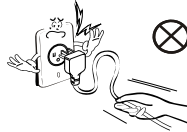

Débranchez le climatiseur s 'il ne sera pas utilis é pendant une longue période.

- Autrement, il consommera de l'énergie électrique inutilement tout en étant susceptible de provoquer un accident.



Lors du nettoyage de l'unit é, assurez-vous d'abord que l'interrupteur et le disjoncteur

- Autrement, vous pourriez vous blesser, le ventilateur tournant à une vitesse très forte lorsque l'unité est en marche.



N'exposez pas un animal domestique ou une plante au flux direct de l'air.

- Ceci peut nuire à l'animal ou à la plante.

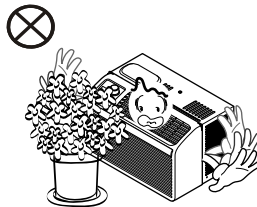

N'utilisez pas cet appareil pour des objectifs sp éciaux comme pour des animaux ou des plantes, des dispositifs de précision, ou pour la conservation d'objets d'art.

- C'est un climatiseur, non pas un système de réfrigération de

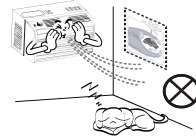

Insérez toujours fermement les filtres. Nettoyez-les toutes les deux semaines.

- Faire marcher le climatiseur sans filtres peut provoquer un dysfonctionnement.

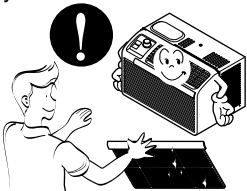

Utilisez un chiffon doux pour le nettoyage. N'utilisez pas de cire, de diluant ou de détergents agressifs.

- L'aspect du climatiseur peut être détérioré, la couleur peut changer ou des imperfections peuvent apparaître sur la surface.



Ne buvez pas l'eau drain ée du climatiseur. / N'orientez pas le flux d'air uniquement vers les occupants de la pi èce.

- Ce n'est pas hygiénique et pourrait entraîner de sérieux problèmes de santé.

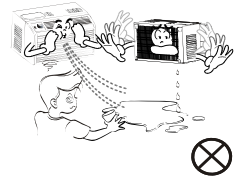

Si le liquide des piles entre en contact avec votre peau ou vos vêtements, nettoyez-les bien avec de l'eau. N'utilisez pas la télécommande si les piles ont subi des fuites.

- Les produits chimiques à l'intérieur des piles pourraient vous causer des brûlures ou d'autres ennuis de santé.



Si vous ingurgitez le liquide de la pile, lavezvous les dents et consultez votre dentiste. Ne pas utiliser la télécommande si les piles ont fuit.

- Les produits chimiques à l'intérieur des piles pourraient vous causer des brûlures ou d'autres ennuis de santé.



# Précédent la mise en service

## Mise en route

1. Branchez correctement le cordon d'alimentation.
2. Installez-le sur un circuit dédié. La surcharge de la ligne peut être à l'origine d'un incendie.
3. N'utilisez pas de cordon de rallonge. Rapportez-vous à la page 10 pour plus de détails.
4. Ne mettez pas en marche l'appareil, ni ne l'arrêtez en branchant ou en débranchant le cordon d'alimentation.
5. Si le cordon d'alimentation est endommagé et doit être remplacé, faites installer une pièce de rechange appropriée par un technicien agréé.

## Utilisation

1. L'exposition prolongée au débit d'air direct peut être dangereux pour la santé. N'exposez pas trop longtemps les animaux ou les plantes au débit d'air direct.
2. Etant donné la possibilité de déficience d'oxygène, ventiler la pièce lors de l'utilisation simultanée de poêles ou d'autres appareils de chauffage.
3. N'utilisez pas ce climatiseur à des fins nonspécifiées (par exemple, conservation d'équipements de précision, nourriture, animaux domestiques, plantes et objets d'art). Cette utilisation peut causer des dommages matériels.
4. Le climatiseur est un appareil de confort prévu à l'usage de l'utilisateur ; ce n'est pas un système de commande de la température de précision.

## Nettoyage et entretien

1. Ne nettoyez pas l'intérieur de l'appareil avec de l'eau. L'eau peut détériorer l'isolation et entraîner la possibilité de chocs électriques.
2. Éteignez toujours l'appareil avant de le nettoyer. La haute vitesse de rotation du ventilateur lors du fonctionnement de l'appareil, peut causer des blessures. Il existe un fort risque de blessures si l'appareil est accidentellement allumé lors du nettoyage des pièces internes de l'appareil.

## Service

Contactez un centre de service accrédité pour l'entretien et la réparation.  
Pour la réparation et l'entretien, contactez un centre de service après-vente agréé. Pour des informations plus précises, référez-vous au texte de la garantie ou appelez le 1-888-LG-CANADA (542 2623). Veuillez avoir les numéros de modèle et de série de votre appareil à portée de main.

# Introduction

## Symboles Utilisés dans ce Manuel



Ce symbole indique un risque de choc électrique.



Ce symbole indique des risques qui pourraient endommager le climatiseur.

**REMARQUE**

Ce symbole indique des remarques particulières.

## Caractéristiques



**ATTENTION** : Cet appareil doit être installé conformément aux standards nationaux sur le câblage.

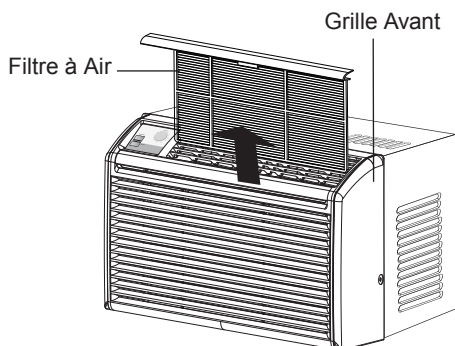
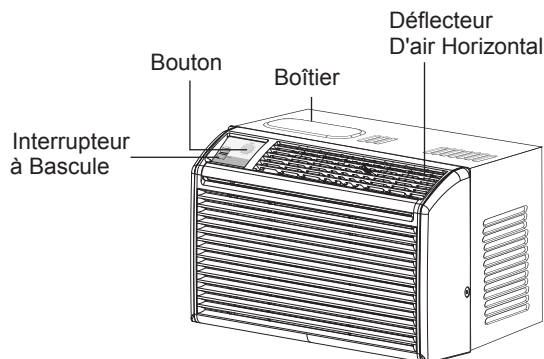

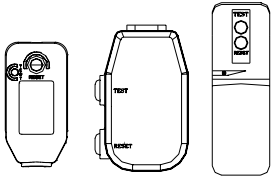
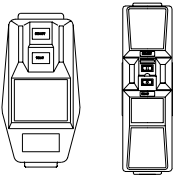

# Sécurité électrique

## Données électriques

115V~	230V~	Le cordon d'alimentation peut inclure un dispositif de coupure. Un bouton Test et un bouton Reset (rétablir) sont fournis dans le boîtier de la fiche. Ce dispositif doit être périodiquement testé en appuyant d'abord sur le bouton TEST et ensuite sur le bouton RESET. Si le bouton TEST ne déclenche pas ou que le bouton RESET ne reste pas activé, veuillez suspendre l'utilisation du climatiseur et contacter un technicien
		

### AVIS

La forme peut varier en fonction du modèle.

Utilisez une prise murale	Alimentation
 <p>Prise trifilaire standard de 125 V, avec mise à la terre, classée 15 A, pour c.a. de 125 V.</p>	Utilisez un fusible à action différée ou un coupe-circuit de 15 ampères.
 <p>Prise trifilaire standard de 250 V, avec mise à la terre, classée 15 A, pour c.a. de 250 V.</p>	
 <p>Prise trifilaire standard de 250 V, avec mise à la terre, classée 20 A, pour c.a. de 250 V.</p>	Utilisez un fusible à action différée ou un coupe-circuit de 20 ampères.

### AVIS

**N'UTILISEZ PAS DE RALLONGE** pour des unités à 230, 208 et 230/208 volts.

Tout le câblage doit être effectué conformément aux réglementations et aux codes électriques locaux.

Une installation électrique en aluminium peut poser des problèmes particuliers. Consultez un électricien qualifié.

### ⚠ AVERTISSEMENT

Ne jamais appuyer sur le bouton TEST lorsque l'appareil est en fonctionnement. Autrement, la prise de courant pourrait être endommagée.

L'appareil contient des substances chimiques, dont du plomb, qui est reconnu par l'Etat de Californie comme pouvant provoquer des cancers, des anomalies congénitales ou des troubles de la fertilité.

Lavez-vous les mains après utilisation.

Ne pas retirer, modifier ni immerger la prise de courant.

Si l'appareil ne fonctionne pas normalement, le problème doit être réparé avant toute nouvelle utilisation.

### ⚠ ATTENTION

Les conducteurs présents à l'intérieur du câble sont entourés d'écrans de protection qui contrôlent les fuites de courant.

Ces écrans de protection ne sont pas mis à la terre.

Vérifiez de temps en temps que le câble ne soit pas endommagé. Ne pas utiliser l'appareil si les écrans de protection sont visibles.

Évitez tout risque de décharge électrique. Cet appareil n'a pas été conçu pour être révisé par l'utilisateur car vous ne devez pas ouvrir le boîtier inviolable. Si la partie étanche de l'appareil a été forcée, la garantie est annulée et la déclaration de mauvais fonctionnement ne sera pas prise en compte. L'appareil n'a pas été conçu pour être utilisé comme un interrupteur électrique.

## Sécurité électrique

### IMPORTANT

**(VEUILLEZ LIRE ATTENTIVEMENT CETTE SECTION.)**

**CET APPAREIL DOIT ÊTRE CORRECTEMENT RELIÉ À LA TERRE, AFIN DE PRÉSERVER LA SÉCURITÉ PERSONNELLE DE L'UTILISATEUR**

Le cordon d'alimentation de cet appareil est muni d'une fiche tripolaire pour mise à la terre. Pour réduire au minimum le risque de choc électrique, utilisez cette fiche sur une prise murale standard à trois encoches. Le client doit demander à un électricien qualifié de vérifier la prise murale ainsi que le circuit afin de confirmer que la prise murale est correctement reliée à la terre.

**NE COUPEZ NI N'ENLEVEZ LA BROCHE DE MISE A LA TERRE DE LA FICHE**

#### A. SITUATIONS PRÉSENTÉES LORSQUE L'APPAREIL EST DÉBRANCHÉ DE TEMPS EN TEMPS :

En raison des risques potentiels pour la sécurité, nous décourageons vivement l'utilisation d'un adaptateur. Cependant, si vous voulez utiliser un adaptateur, il est possible d'effectuer une CONNEXION TEMPORAIRE. Utilisez un adaptateur certifié UL, commercialisé dans la plupart des magasins de matériel électrique.

La grande encoche de l'adaptateur doit être alignée avec la grande encoche de la prise murale afin d'assurer un branchement respectant la polarité.

### ATTENTION

**: Raccorder la borne de mise à la terre de l'adaptateur à la vis du couvercle de la prise murale n'assure pas la mise à la terre, à moins que la vis du couvercle soit métallique et non isolée et que la prise murale soit mise à la terre par l'intermédiaire de l'installation électrique. Le client doit demander à un électricien qualifié de vérifier le circuit afin de confirmer que la prise murale est correctement reliée à la terre.**

Pour débrancher le cordon d'alimentation de l'adaptateur, prenez chacun d'eux avec une main. Autrement, la borne de terre de l'adaptateur pourrait en résulter endommagée. N'UTILISEZ PAS cet appareil avec un adaptateur cassé.

#### B. SITUATIONS PRÉSENTÉES LORSQUE L'APPAREIL EST FRÉQUEMMENT DÉBRANCHÉ.

N'utilisez pas d'adaptateur dans ces situations. Débrancher le cordon d'alimentation fréquemment peut éventuellement endommager la borne de terre. Dans ce cas, la prise murale doit être remplacée par une prise à trois encoches reliée à la terre.

#### UTILISATION DE RALLONGES

En raison des risques potentiels pour la sécurité, nous décourageons vivement l'utilisation d'une rallonge. Cependant, si vous voulez utiliser une rallonge, utilisez une rallonge trifilaire (pour mise à la terre) certifiée UL et CSA, classée 15 A, pour 125 V.

*L'utilisation de l'adaptateur se branche pas permitted au Canada.*

# Installation

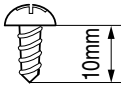
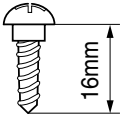
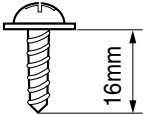
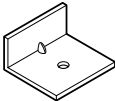
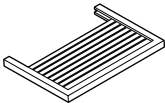
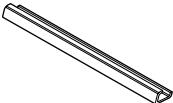
Type A: 14 EA (Vis courte)	Type B: 2 EA (Vis à bois)	Type C: 2 EA (Vis à bois)	Type D: 3 EA (L Crochet)
			
Type E: 1 EA (Bande d'étanchéité)	Type F: 1 EA (Bande d'étanchéité)	Type G: 2 EA (Panneaux coulissants)	Type H: 1 EA (Guide supérieur)
(Endos adhésif)	(Aans endos adhésif)		

Vous devez disposer des outils suivants pour effectuer l'installation :

- \* Tournevis (pour écrous à fente et type Philips)
- \* Règle
- \* Couteau
- \* Marteau
- \* Crayon
- \* Niveau

## Conditions pour l'installation dans la fenêtre

### Taille

Ce climatiseur de pièce est conçu pour être installé dans des fenêtres à guillotine à deux châssis mobiles standard dont la largeur d'ouverture varie entre 533mm et 889mm.

Le châssis du haut et celui du bas doivent s'ouvrir suffisamment pour permettre une ouverture verticale de 305mm à partir du bas de la glissière jusqu'au rebord de la fenêtre.

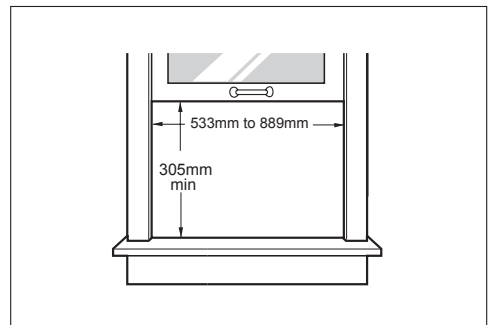

**ATTENTION :** Cet appareil est un CLIMATISEUR FENÊTRE

Par conséquent, pour une installation appropriée, il devrait être monté dans une fenêtre à guillotine à un châssis mobile ou à deux châssis mobiles. Les installations hors les fenêtres, y compris l'utilisation de manchons, les trous dans les murs, et d'autres installations, ne sont pas recommandées.

## Emplacement

Installez le climatiseur dans un endroit où il ne reçoit pas la lumière directe du soleil.

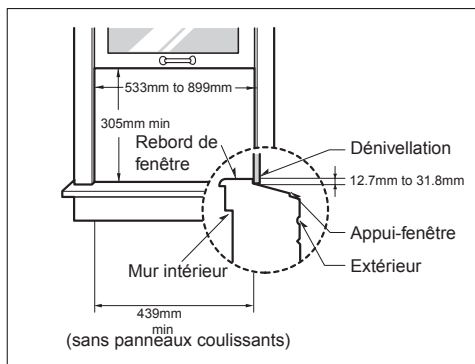

## Dégagement

Un dégagement approprié augmente l'efficacité de refroidissement de l'unité et permet une propagation adéquate de la chaleur du condensateur.

- \* La partie inférieure du boîtier devrait être à 762mm – 1524mm au-dessus du sol.
- \* La partie extérieure du boîtier doit sortir au moins 12.7mm.
- \* Il ne doit pas y avoir d'obstacles, tels qu'un mur ou une clôture, à une distance d'au moins 508mm de l'arrière du boîtier.
- \* Tous les volets sur les côtés du boîtier doivent se trouver à l'extérieur du bâtiment.

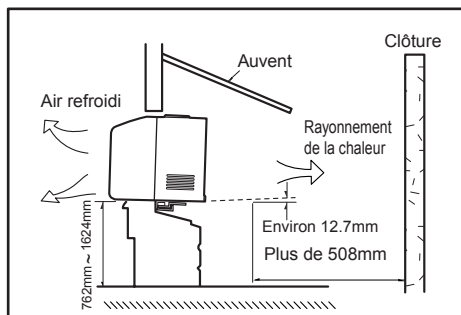

## La préparation de Châssis

1. Insérez les panneaux coulissants dans les guides du climatiseur, Attachez les panneaux coulissants à l'appareil en vous servant des vis de type A.

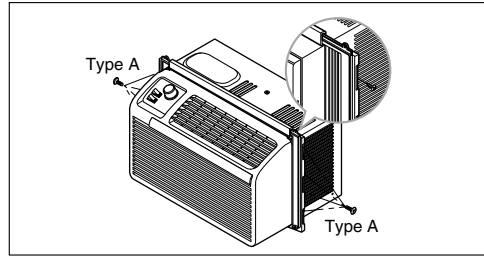

2. Coupez la bande d'étanchéité autocollante (Type E) selon la largeur de la fenêtre. Retirez l'endos autocollant de la bande et collez-la sur le dessous de la fenêtre du bas.

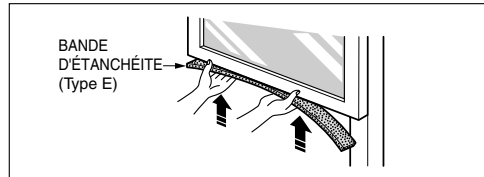

3. **PLACEZ L'APPAREIL DANS LA FENÊTRE**  
Ouvrez la fenêtre et faites une marque ligne au centre du intérieur

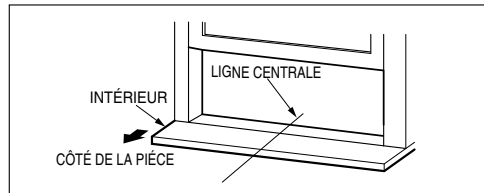

### 4. ATTACHEZ LE SUPPORT EN L

- 4-1. Installez les consoles L derrière le seuil de la fenêtre intérieure, avec le côté court de la console somme montré. Utilisez les 2 vis (Type A) foarnis. Le support sert à maintenir l'appareil en place de façon plus sécuritaire.
- 4-2. Assurez-vous de le fixer contre l'arrière du rebord intérieur.

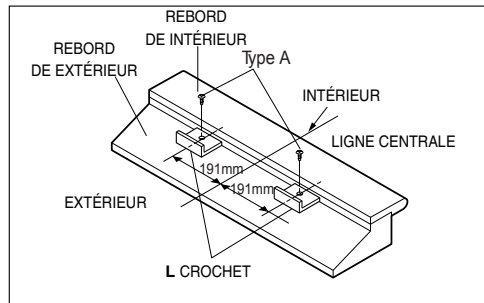

**⚠ PRECAUTION:** Durant les étapes qui suivent, tenez le climatiseur fermement jusqu'à ce que le cadre de la fenêtre soit descendu et fermement appuyé sur la rainure supérieure, qui se trouve derrière les panneaux latéraux. La chute de l'appareil pourrait causer des blessures ou des dommages à la propriété.

## 1. INSTALLEZ LE CLIMATISEUR À LA FENÊTRE

1-1. Levez doucement le climatiseur et glissez-le dans la fenêtre ouverte. Assurez-vous que le guide sous le climatiseur tombe dans les coches du support en L.

**REMARQUE :** Lorsque le climatiseur tombe dans le mensula en L, le climatiseur sera maintenant centré dans la fenêtre.

1-2. Pendant que vous stabilisez le climatiseur, descendez tranquillement la glissière de la fenêtre en arrière du guide supérieur du climatiseur. Si le climatiseur est correctement installé, il doit être légèrement incliné vers le bas dans sa face arrière. S'il est correctement installé dans la fenêtre, la face arrière s'inclinera automatiquement vers le bas. Si ce n'est pas le cas, c'est qu'il y a un problème avec l'installation.

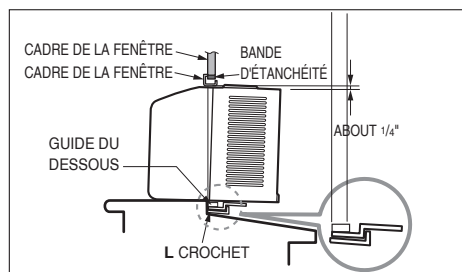
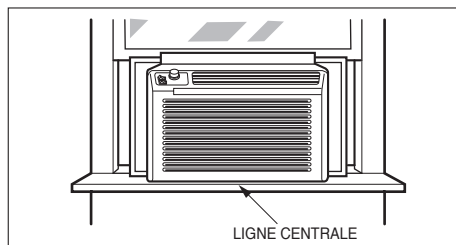

## 2. ATTACHEZ LES PANNEAUX COULISSANTS

Étirez les panneaux coulissants de façon à ce qu'ils occupent toute l'ouverture de la fenêtre et attachez-les à l'aide des 4 vis (Type B)

## 3. INSTALLEZ LA BANDE ET LE VERRU DE LA GLISSIÈRE

3-1. Coupez la bande d'étanchéité de la glissière selon la largeur de la fenêtre (Type F). Bourrez l'espace entre la fenêtre et le verre avec la bande de la glissière de façon à empêcher l'air et les insectes d'entrer dans la pièce.

3-2. Vissez le verrou de la glissière en vous servant d'une vis de type A

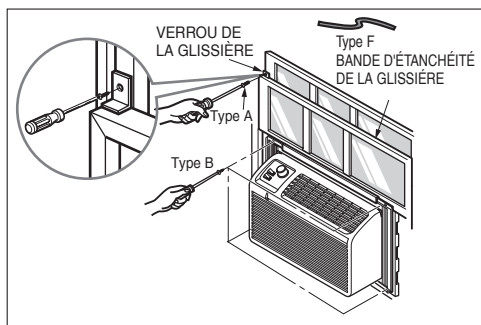

4. Vous avez maintenant complété l'installation de votre climatiseur. Consultez la section sur les MESURES DE SÉCURITÉ ÉLECTRIQUES pour tous les détails du branchement du fil d'alimentation à la prise de courant.

# Mode d'emploi

## Emplacement et fonction des commandes

**⚠ ATTENTION : Si vous arrêtez le climatiseur ou que vous passez de la fonction refroidissement à la fonction ventilateur, attendez au moins 3 minutes avant de régler de nouveau le mode refroidissement.**

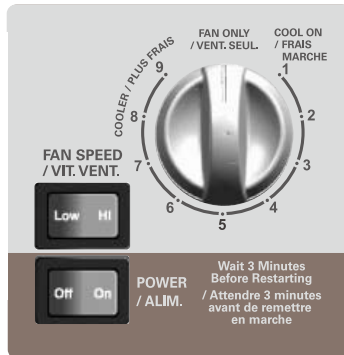

- ▷ **POWER [ALIMENTATION]** - Permet d'éteindre le climatiseur.
- ▷ **VITESSE DU VENTILATEUR "LENTE"** - Le ventilateur fonctionne à une vitesse faible avec ou sans refroidissement.
- ▷ **VITESSE DU VENTILATEUR "RAPIDE"** - Le ventilateur fonctionne à une vitesse rapide avec ou sans refroidissement.

Ceci commande automatiquement la température de l'air intérieur. Pour un refroidissement plus modéré, tournez le bouton de sorte que la flèche pointe vers les indicateurs de température plus fraîche.

- ▷ **Ventilateur Normal.**
  1. Tournez le commutateur de vitesse du VENTILATEUR à la position "HI" [RAPIDE] ou à "LOW" [LENTE].
  2. Réglez la commande du thermostat à la température indiquée comme "Fan Only" [Ventilateur seulement].
- ▷ **Refroidissement Normal.**
  1. Tournez le commutateur de vitesse du VENTILATEUR à la position "HI" [RAPIDE] ou "LOW" [LENTE].
  2. Réglez la commande du thermostat à la température souhaitée (le point intermédiaire est une bonne position de départ). Si la température ambiante n'est pas satisfaisante après un temps raisonnable, réglez la commande sur une position plus chaude.
- ▷ **Refroidissement Maximum.**
  1. Tournez le commutateur de vitesse du VENTILATEUR à la position "HI" [RAPIDE].
  2. Réglez la commande du thermostat à la température plus froide.
- ▷ **Fonctionnement silencieux.**
  1. Tournez le commutateur de vitesse du VENTILATEUR à la position "LOW" [LENTE].
  2. Réglez la commande du thermostat à votre gré.

## Caractéristiques supplémentaires

### La Direction de l'air

POUR AJUSTER LA DIRECTION DE L'AIR À L'AIDE DE LA COMMANDE DE DIRECTION HORIZONTALE DE L'AIR

En vous servant des languettes de contrôle, vous pouvez diriger la circulation d'air vers la gauche, la droite, droit devant ou n'importe quelle combinaison de ces directions.

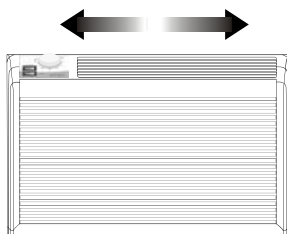

### Capuchon d'évacuation

En temps humide, l'eau peut causer le débordement du BAC DE BASE. Pour évacuer l'eau, enlevez le couvercle d'évacuation et fixez le tuyau d'évacuation à l'orifice arrière du BAC DE LA BASE.

Ce climatiseur est équipé d'un ventilateur à hélice. (Voyez l'image ci-dessous.)

Le ventilateur possède un anneau externe qui fonctionne dans l'eau qui s'accumule dans le bac à condensats si celle-ci devient profonde. Cette eau est alors ramassée par le ventilateur puis expulsée par le condensateur, ce qui rend le climatiseur plus performant.

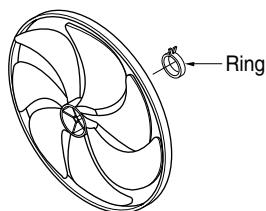
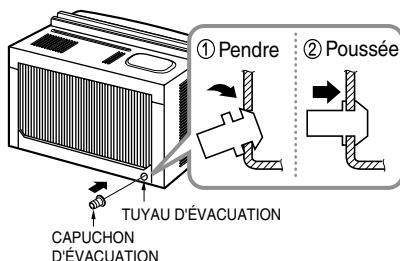

**⚠ ATTENTION : Faites très attention lors de l'insertion du tuyau de drainage. Maintenez-vous à l'écart des bords aiguisés afin d'éviter de vous blesser.**

### LE RETRAIT DE LA FENÊTRE

Tournez le bouton des fonctions à la position "Off" (hors tension), débranchez le fil d'alimentation et retirez le verrou de la glissière et les vis installées au haut et au bas des panneaux coulissants. Conservez ces vis pour toute installation ultérieure. Refermez les panneaux coulissants. En tenant solidement le climatiseur, soulevez la glissière de la fenêtre à guillemettes et penchez lentement l'appareil par en arrière en prenant soin de récolter l'excédent d'eau qui pourrait couler. Glissez le climatiseur vers la droite et sortez-le de la fenêtre; retirez ensuite la bande d'étanchéité de la glissière qui se trouve entre les fenêtres. Assurez-vous de vider TOUT le bac à condensats du climatiseur. Autrement, il pourrait se produire un drainage de l'eau lors du transport de l'unité, tout en entraînant un risque de glissement. Cette action toute simple vous permettra de dépenser moins de temps pour le nettoyage et contribuera à créer un environnement de travail plus sûr.

# Entretien et Service

## Filtre à air

Vérifiez le filtre à air au moins deux fois par mois pour voir s'il a besoin d'être nettoyé. Les particules emprisonnées dans le filtre peuvent s'accumuler et bloquer le flux d'air, entraînant une réduction de la capacité de refroidissement de l'appareil ainsi qu'une accumulation de gel sur le vaporisateur. Pour nettoyer le filtre à air :

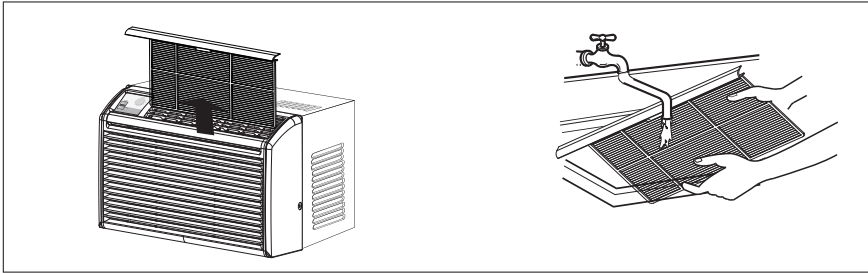

1. Retirez le filtre à air de la grille avant en le soulevant.
2. Lavez le filtre à air à l'eau tiède (au dessous de 40°C (104°F)).
3. Secouez doucement l'excès d'eau du filtre puis remettez-le à sa place.

## NETTOYER LE CLIMATISEUR

Vous pouvez nettoyer le grillage frontal et le grillage d'admission à l'aide d'un chiffon humecté d'un détergent doux (Schéma 2).

Vous pouvez également nettoyer le boîtier en utilisant un savon ou détergent doux et de l'eau tiède, puis faites-le briller à l'aide de cire liquide pour appareils électroménagers.

Afin de maintenir une performance constante de l'appareil, les bobines de condensateur (du côté extérieur) doivent être vérifiées régulièrement; nettoyez-les si elles sont bloquées par la suie ou par les saletés provenant du dehors.

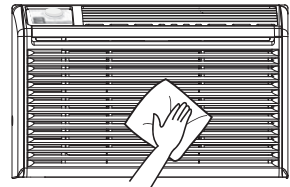

## COMMENT ENLEVER LE GRILLAGE FRONTAL

1. Retirez les boutons du thermostat et des fonctions en tirant dessus.
2. Retirez la vis qui tient le grillage frontal (Schéma 3).
3. Poussez sur le grillage vers le haut, à partir du bas, et tirez sur le dessus de façon à l'éloigner du boîtier; les languettes supérieures sortiront de leurs fentes

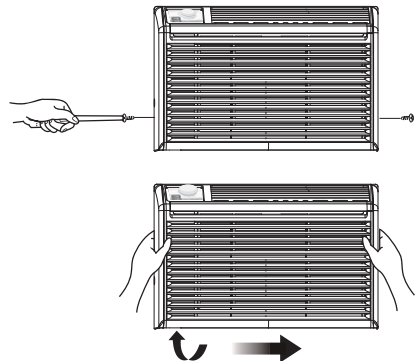

## Problèmes fréquents et Solutions

### Avant de faire appel au service technique

Si vous avez des problèmes avec votre climatiseur, lisez l'information suivante et essayez de résoudre le problème. Si vous n'arrivez pas à trouver une solution au problème, arrêtez le climatiseur et contactez votre revendeur.

#### Le climatiseur ne marche pas.

1. Assurez-vous que le climatiseur est branché sur une prise de courant appropriée.
2. Examinez la boîte à fusibles ou le disjoncteur.
3. Vérifiez si la tension est anormalement haute ou basse.

#### L'air n'est pas suffisamment refroidi en mode refroidissement.

1. Assurez-vous que le réglage de la température est correct.
2. Vérifiez si le filtre à air est obstrué par la poussière. Si c'est le cas, nettoyez le filtre.
3. Assurez-vous que le flux d'air de l'extérieur n'est pas obstrué et qu'il y a un dégagement de plus de 20po entre la face arrière du climatiseur et le mur ou la clôture derrière lui.
4. Fermez toutes les portes et fenêtres et vérifiez qu'il n'y ait aucune source de chaleur dans la pièce.



Avant de faire appel au service technique, veuillez revoir la liste de problèmes communs et solutions suivante.

#### Le climatiseur marche normalement lorsque :

- Vous entendez un cliquetis. Ceci est dû à l'eau captée par le ventilateur dans les jours pluvieux ou dans des conditions d'humidité élevée. Cette fonction est conçue pour contribuer à enlever l'humidité de l'air et améliorer l'efficacité de refroidissement. Référez-vous à la section Ventilateur à hélice, à la page 34.
- Vous entendez le thermostat faire un déclic. Ceci est produit par le cycle du compresseur lorsqu'il démarre ou qu'il s'arrête.
- Vous voyez de l'eau qui suinte de l'arrière de l'unité. De l'eau peut s'accumuler dans bac à condensats dans des conditions d'humidité élevée ou pendant les jours pluvieux. Cette eau déborde et coule de l'arrière de l'unité.
- Vous entendez le ventilateur en marche alors que le compresseur est silencieux. C'est une caractéristique de fonctionnement normal.

## Dépannage

**Le climatiseur peut fonctionner anormalement quand :**

PROBLÈME	CAUSES POSSIBLES	SOLUTION
Le climatiseur ne part pas.	Le climatiseur est débranché	Assurez-vous de bien enfoncer la fiche du climatiseur dans la prise de courant.
	Le fusible est sauté ou le disjoncteur, déclenché dans la boîte électrique.	Vérifiez le fusible ou le disjoncteur, remplacez le fusible ou remettez le disjoncteur en fonction.
	En cas de panne de courant	S'il y a eu panne de courant, tournez la commande des modes à la position hors circuit Off. Après avoir ramené le courant, attendez 3 minutes avant de repartir le climatiseur, ce qui empêchera de déclencher la surcharge du compresseur.
Le climatiseur ne refroidit pas de manière efficace.	Il y a blocage de la circulation d'air.	Assurez-vous d'éloigner tout rideau, store ou meuble pouvant obstruer l'avant du climatiseur.
	Le réglage du thermostat n'est peut-être pas suffisamment élevé.	Tournez le bouton de réglage à un numéro plus élevé. Le chiffre le plus élevé procure un refroidissement maximum.
	Le filtre à air est sale.	Nettoyez régulièrement le filtre (au moins à toutes les deux semaines). Consultez la section des instructions de fonctionnement à ce sujet.
	Il se peut que la pièce ait été excessivement chaude avant de partir le climatiseur.	Lorsque vous mettez le climatiseur en marche pour la première fois, vous devez lui laisser suffisamment de temps pour refroidir la pièce.
	Il y a de l'air froid qui s'échappe.	Vérifiez si les registres du système de chauffage au plancher et les retours d'air froid sont fermés.
	Les bobines de refroidissement sont recouvertes de glace.	Consultez la rubrique "Le climatiseur est gelé" ci-dessous.
Le climatiseur est gelé	Le givre bloque la circulation d'air et empêche le climatiseur de refroidir la pièce	Réglez la commande des modes à la position élevée du ventilateur High Fan ou de refroidissement élevé High Cool en ajustant le thermostat à 1 ou 2.

\* Vous pouvez vous reporter au programme détaillé Energy Star à [www.energystar.gov](http://www.energystar.gov).

# GARANTIE LIMITÉE DE CLIMATISEUR PIÈCE LG

## CE QUI EST COUVERT PAR LA GARANTIE

Si le climatiseur de pièce LG présente un vice de matière ou de fabrication dans des conditions normales d'utilisation ménagère pendant la période de garantie indiquée ci-dessous, LG, à son choix, réparera ou remplacera le produit. Cette garantie limitée n'est offerte qu'à l'acheteur au détail d'origine du produit, ne peut pas être assignée ni transférée à un acheteur ou un utilisateur subséquent et ne s'applique que si le produit a été acheté par l'entremise d'un revendeur ou distributeur agréé LG et utilisé au Canada.

**Note :** Les produits de rechange ou les pièces réparées pourront être neufs ou remis à neuf à l'usine et seront garantis pour le restant de la période de garantie originale du produit ou quatre-vingt-dix (90) jours, selon la plus longue des périodes. Veuillez conserver le bon de caisse ou de livraison daté comme preuve de date d'achat aux fins de la garantie (vous pourriez avoir à en fournir une copie à LG ou à un de ses représentants autorisés).

## DURÉE DE LA GARANTIE :

**1 an** à compter de la date d'achat : **toutes les pièces internes/fonctionnelles et la main-d'oeuvre.**

## EXÉCUTION DU SERVICE : Service à domicile

Le service à domicile sera assuré pendant la période de garantie si un tel service est offert au Canada. Le service à domicile peut ne pas être offert dans certaines régions. Pour obtenir un service à domicile, le produit doit se trouver à un endroit accessible et sans obstruction pour le personnel d'entretien. Si la réparation ne peut pas être effectuée au moment de la visite à domicile, il pourra être nécessaire de retirer, réparer et retourner le produit. Si le service à domicile n'est pas offert dans votre région, LG pourra, à son choix, opter de défrayer le transport aller-retour du produit à un centre de service agréé de LG.

## CE QUE LA GARANTIE LIMITÉE NE COUVRE PAS

1. Les services de livraison, de ramassage ou d'installation du produit et d'instruction sur son utilisation.
2. Le remplacement de fusibles ou le réenclenchement de disjoncteurs, la modification du câblage ou de la plomberie ou la modification de l'installation du produit, au domicile.
3. Les dommages ou les pannes causés par les fuites, le bris ou le gel de tuyaux d'eau ou de tuyaux de drainage, l'interruption de l'alimentation en eau ou un mauvais apport d'air.
4. Les dommages ou les pannes causés par un accident, la vermine, la foudre, le vent, un incendie, une inondation ou un acte fortuit.
5. Les dommages ou les pannes causés par mauvaise utilisation, usage abusif, mauvaise installation, réparation ou entretien. La mauvaise installation englobe l'utilisation de pièces non approuvées ou non spécifiées par LG.
6. Les dommages ou les pannes causés par une modification non autorisée du produit.
7. Les dommages ou les pannes causés par l'application d'un courant ou d'une tension électrique inappropriée ou le manque à respecter le code de plomberie.
8. Les dommages d'apparence comme les éraflures, les bosselures, l'écaillage ou tout autre dommage au fini à moins que ce dommage soit causé par un vice de matière ou de fabrication et est rapporté à LG dans les sept (7) jours ouvrables suivant la date de livraison.
9. Les dommages ou les pièces manquantes à un produit de plancher, en boîte ouverte, à rabais ou remis à neuf.
10. Un produit dont le numéro de série original de l'usine a été éliminé, falsifié ou modifié d'une façon quelconque.
11. Les réparations quand le produit est utilisé d'une façon autre que l'usage ménager normal (ex. : location, usage commercial, bureaux ou installations récréatives) ou d'une façon contraire aux directives dans le manuel de l'utilisateur.
12. Le retrait et la réinstallation d'un produit installé à un endroit inaccessible.

**CETTE GARANTIE REMPLACE TOUTE AUTRE GARANTIE EXPRESSE OU IMPLICITE Y COMPRIS, SANS LIMITE, LA GARANTIE DE BONNE VENTE ET D'APTITUDE À PRODUIRE UNE TÂCHE PARTICULIÈRE. SI UNE GARANTIE IMPLICITE QUELCONQUE EST REQUISE PAR LA LOI, CETTE GARANTIE SERA D'UNE DURÉE ÉGALE À LA DURÉE INDIQUÉE CI-HAUT. LA RÉPARATION OU LE REMPLACEMENT OFFERT AU TITRE DE CETTE GARANTIE REPRÉSENTE LE REMÈDE EXCLUSIF AU CLIENT. NI LE FABRICANT NI SON DISTRIBUTEUR CANADIEN NE PEUT ÊTRE TENU RESPONSABLE DE QUELQUE DOMMAGE INDIRECT, FORTUIT, CONSÉQUENTIEL, SPÉCIAL OU PUNITIF QUE CE SOIT, Y COMPRIS, SANS LIMITE, LA PERTE DE REVENUS OU DE PROFITS OU TOUT AUTRE DOMMAGE, QU'IL SOIT FONDÉ SUR UN CONTRAT, UN TORT OU AUTRE.**

**CERTAINES PROVINCES NE PERMETTENT PAS L'EXCLUSION OU LA LIMITE DES DOMMAGES INDIRECTS OU FORTUITS OU LA LIMITE DE DURÉE D'UNE GARANTIE IMPLICITE; IL SE PEUT DONC QUE LES EXCLUSIONS OU LES LIMITES CI-HAUT NE S'APPLIQUENT PAS DANS VOTRE CAS. CETTE GARANTIE VOUS ACCORDE DES DROITS LÉGAUX PARTICULIERS ET VOUS POURRIEZ AUSSI AVOIR D'AUTRES DROITS QUI VARIENT D'UNE PROVINCE À L'AUTRE.**

## POUR OBTENIR UN SERVICE AU TITRE DE LA GARANTIE OU DES RENSEIGNEMENTS ADDITIONNELS

Composez le 1-888-LG-CANADA(542 2623) ou consultez notre site Web [www.lg.com](http://www.lg.com)

**Poste :** Centre de service à la clientèle LG (a/s du : CIC)  
550 Matheson Blvd. East Mississauga  
Ontario L4Z 4G3

# LG ROOM AIR CONDITIONER LIMITED WARRANTY-CANADA

## WHAT THIS WARRANTY COVERS:

LG Electronics Canada Inc. ("LG") warrants your LG Room Air Conditioner ("product") against defect in materials or workmanship under normal household use, during the warranty period set forth below, LG will, at its option, repair or replace the product. This limited warranty is valid only to the original retail purchaser of the product, is not assignable or transferrable to any subsequent purchaser or user, and applies only when the product is purchased through an LG authorized dealer or distributor and used within Canada.

**Note:** Replacement products and repair parts may be new or factory-remanufactured and are warranted for the remaining portion of the original unit's warranty period or ninety (90) days, whichever is longer. Please retain dated receipt or delivery ticket as evidence of the Date of Purchase for proof of warranty (you may be required to submit a copy to LG or authorized representative).

## WARRANTY PERIOD:

**1 year** from the Date of Purchase: **Any internal/ functional Parts and Labor.**

## HOW SERVICE IS HANDLED: In-Home Service

In-home service will be provided during the warranty period subject to availability within the United States. In-home service may not be available in all areas. To receive in-home service, the product must be unobstructed and accessible to service personnel. If during in-home service repair cannot be completed, it may be necessary to remove, repair and return the product. If in-home service is unavailable, LG may elect, at our option, to provide for transportation of our choice to and from a LG authorized service center.

## THIS LIMITED WARRANTY DOES NOT COVER:

1. Service trips to deliver, pick up, or install the product or for instruction on product use.
2. Replacing house fuses or resetting of circuit breakers, correction of house wiring or plumbing, or correction of product installation.
3. Damage or failure caused by leaky/ broken/ frozen water pipes, restricted drain lines, inadequate or interrupted water supply or inadequate supply of air.
4. Damage or failure caused by accidents, pests and vermin, lightning, wind, fire, floods or acts of God.
5. Damage or failure resulting from misuse, abuse, improper installation, repair or maintenance. Improper repair includes use of parts not approved or specified by LG.
6. Damage or failure caused by unauthorized modification or alteration to the product.
7. Damage or failure caused by incorrect electrical current, voltage, or plumbing codes.
8. Cosmetic damage, including scratches, dents, chips or other damage to the finish of the product, unless such damage results from defects in materials or workmanship and is reported to LG within seven (7) calendar days from the date of delivery.
9. Damage or missing items to any display, open box, discounted, or refurbished product.
10. Product where the original factory serial numbers have been removed, defaced or changed in any way.
11. Repairs when product is used in other than normal and usual household use (e.g. rental, commercial use, offices, or recreational facilities) or contrary to the instructions outlined in the owner's manual.
12. The removal and reinstallation of the Product if it is installed in an inaccessible location.

**THIS WARRANTY IS IN LIEU OF ANY OTHER WARRANTY, EXPRESS OR IMPLIED, INCLUDING AND WITHOUT LIMITATION TO, ANY WARRANTY OF MERCHANTABILITY OR FITNESS FOR A PARTICULAR PURPOSE. TO THE EXTENT ANY IMPLIED WARRANTY IS REQUIRED BY LAW, THIS WARRANTY IS LIMITED IN DURATION TO THE TERM PERIOD EXPRESSED ABOVE. REPAIR OR REPLACEMENT AS PROVIDED UNDER THIS WARRANTY IS THE EXCLUSIVE REMEDY FOR THE CUSTOMER. NEITHER THE MANUFACTURER NOR ITS U.S. DISTRIBUTOR SHALL BE LIABLE FOR ANY INCIDENTAL, CONSEQUENTIAL, INDIRECT, SPECIAL, OR PUNITIVE DAMAGES OF ANY NATURE, INCLUDING AND WITHOUT LIMITATION TO, LOST REVENUES OR PROFITS, OR ANY OTHER DAMAGE, WHETHER BASED IN CONTRACT, TORT, OR OTHERWISE.**

**SOME STATES DO NOT ALLOW THE EXCLUSION OR LIMITATION OF INCIDENTAL OR CONSEQUENTIAL DAMAGES OR LIMITATIONS ON HOW LONG AN IMPLIED WARRANTY LASTS, SO THE ABOVE EXCLUSION OR LIMITATION MAY NOT APPLY TO YOU. THIS WARRANTY GIVES YOU SPECIFIC LEGAL RIGHTS AND YOU MAY ALSO HAVE OTHER RIGHTS THAT VARY FROM STATE TO STATE.**

## HOW TO OBTAIN WARRANTY SERVICE & ADDITIONAL INFORMATION:

Call 1-888-LG-CANADA(542 2623) or visit our website at [www.lg.cca](http://www.lg.cca)

**Mail to:** LG Electronics Canada Inc.

550 Matheson Blvd East Mississauga.

Ontario L4Z 4G3



LG ELECTRONICS CANADA INC.  
550 Matheson BLVD East Mississauga  
Ontario L4Z 4G3

LG Customer Information Center

1-888-LG-CANADA (542 2623)

Register your product Online!

[LG.com](http://LG.com)