

MANUALE DEL'UTENTE CLIMATIZZATORE

Leggere con attenzione questo manuale prima di usare l'unità e conservare per uso futuro.

TIPO: NASCOSTO SOFFITTO CONDOTTO



AIO64



KZ.O.02.0561



001



003

INDICE

A. Precauzioni di sicurezza	3
B. Introduzione del prodotto	6
Nome e funzione dei componenti.....	6
Cosa fare prima dell'uso.....	6
Nome e funzione del telecomando.....	7
Telecomando senza fili (Accessorio).....	8
C. Istruzioni operative	9
Funzionamento standard - Raffreddamento standard.....	9
Funzionamento standard - Modalità deumidificatore.....	10
Funzionamento standard - Modalità riscaldamento.....	10
Funzionamento standard - Modalità ventilatore.....	11
Funzionamento standard - Modalità funzionamento automatico.....	12
Funzionamento standard – Controllo impostazione temperatura/temperatura ambiente.....	13
Funzione secondaria – Depurazione plasma (opzionale).....	14
Impostazioni di funzionamento - Blocco di sicurezza.....	15
Impostazioni di funzionamento – Cancellazione simbolo del filtro.....	16
Impostazioni di funzionamento – Modifica dell'ora corrente.....	17
Programmazione – Programmazione semplice.....	19
Programmazione: Prenotazione settimanale.....	20
Programmazione – Programmazione sleep.....	22
Programmazione – Programmazione ON (attiva).....	23
Programmazione – Programmazione OFF (disabilitata).....	25
Programmazione: Impostazione vacanze.....	27
Unità interna.....	28
D. Assistenza e manutenzione	28
Quando il condizionatore non funziona.....	29
Suggerimenti di utilizzo!.....	29
Consigli per la risoluzione dei problemi. Risparmiare tempo e denaro!.....	30
Chiamare immediatamente l'assistenza quando si verificano le seguenti condizioni.....	30



PER I PROPRI ARCHIVI

Annotare qui modello e numero di serie:

Modello # _____

N. di serie # _____

Si potrà trovare la targhetta indicativa sul lato di ciascuna unità

Nome del rivenditore _____

Data Acquisto _____

■ Pinzare la propria ricevuta su questa pagina nel caso sia necessario dimostrare la data di acquisto o ai fini della garanzia



LEGGERE QUESTO MANUALE

All'interno del manuale si troveranno molti consigli utili su come usare il condizionatore d'aria ed eseguire una manutenzione corretta. Con solo una minima manutenzione regolare e preventiva da parte dell'utente sarà possibile risparmiare tempo e denaro nell'arco della vita di esercizio del condizionatore.

Nella sezione relativa ai consigli per la risoluzione dei problemi si potranno trovare molte risposte ai problemi più comuni. Consultando preventivamente la tabella di

Suggerimenti per la risoluzione dei problemi, è possibile che non sia necessario chiamare l'assistenza.



PRECAUZIONE

- Per la manutenzione e riparazione di questa unità rivolgersi sempre ad un tecnico specializzato.
- Per l'installazione del condizionatore d'aria, rivolgersi ad un installatore.
- Il condizionatore d'aria non è stato progettato per l'uso da parte di bambini o persone invalide senza supervisione.
- I bambini devono essere tenuti sotto controllo per evitare che giochino con il condizionatore d'aria.
- Quando è necessario sostituire il cavo di alimentazione, l'intervento di sostituzione deve essere effettuato da personale autorizzato usando solo ricambi originali.
- L'installazione deve essere eseguita in conformità agli standard nazionali che regolano gli impianti elettrici e solo da personale autorizzato.

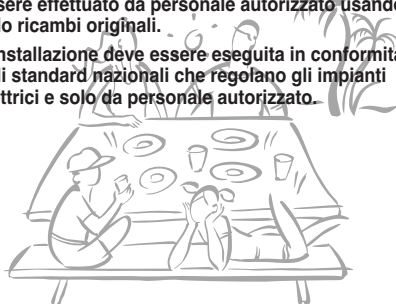

Precauzioni di sicurezza

È necessario seguire le seguenti istruzioni per prevenire lesioni alle persone o danni alla proprietà.

■ L'uso scorretto dovuto ad ignoranza delle istruzioni può provocare lesioni o danni.

La gravità viene classificata sulla base delle indicazioni seguenti.



PERICOLO

Questo simbolo indica la possibilità di morte o infortuni gravi.



ATTENZIONE

Questo simbolo indica la possibilità di infortuni o danni alle proprietà.

PERICOLO

Mettere sempre il prodotto a terra.

- C'è il rischio di folgorazione.

Per tutti gli interventi elettrici, rivolgersi al rivenditore, venditore elettricista qualificato o centro di assistenza autorizzato. Non smontare o riparare il prodotto da soli.

- C'è il rischio di scossa elettrica o incendio.

Usare fusibili o interruttore automatico della potenza nominale corretta.

- C'è il rischio di scossa elettrica o incendio.

Non montare il prodotto su un supporto difettoso. Verificare che la zona di installazione non si deteriori con l'età.

- Può provocare una caduta del prodotto.

Controllare bene il refrigerante da usare. Leggere con attenzione la targhetta riportata sul prodotto

- L'uso di un refrigerante sbagliato può impedire il normale funzionamento dell'unità.

Non posizionare un riscaldatore o altre apparecchiature nelle vicinanze del cavo di alimentazione.

- C'è il rischio di scossa elettrica o incendio.

Non usare un interruttore automatico difettoso o di potenza nominale insufficiente. Usare un fusibile e interruttore automatico della potenza nominale corretta.

- C'è il rischio di scossa elettrica o incendio.

Mettere sempre il prodotto a terra come indicato dagli schemi elettrici. Non connettere il filo di terra alle tubazioni dell'acqua o del gas, palina parafulmini o filo di terra del telefono.

- C'è il rischio di scossa elettrica o incendio.

Non modificare o prolungare il cavo. Se il cavo di alimentazione è graffiato o sbucciato o deteriorato, deve essere sostituito.

- C'è il rischio di scossa elettrica o incendio.

Non installare l'unità esterna su una base mobile o in una posizione dalla quale potrebbe cadere.

- Una caduta dell'unità esterna può provocare danni o lesioni o anche la morte di una persona.

Non usare un cavo di alimentazione, una spina o presa allentata danneggiati.

- In caso contrario c'è rischio di incendio o folgorazione.

Non lasciare che acqua entri in contatto con componenti elettrici. Installare l'unità lontano da fonti d'acqua.

- C'è il rischio di scossa elettrica, incendio o malfunzionamento del prodotto.

Non usare una presa multipla. Usare questa apparecchiatura sempre su un circuito elettrico dedicato dotato di interruttore automatico.

- In caso contrario c'è pericolo di incendio o folgorazione.

Montare saldamento il pannello e coperchio della scatola di controllo.

- C'è il rischio di incendio o scossa elettrica a causa di acqua, polvere ecc.

Per l'installazione, rimozione o nuova installazione, rivolgersi sempre al proprio rivenditore o centro di assistenza autorizzato.

- C'è il rischio di scossa elettrica o incendio, esplosione o lesioni.

Quando il prodotto è completamente bagnato (alluvionato o sommerso dall'acqua), rivolgersi al centro di assistenza per la riparazione prima di usarlo nuovamente.

- C'è il rischio di scossa elettrica o incendio.

Non toccare, usare o riparare il prodotto con mani bagnate. Tenere la presa con la mano prima di estrarla

- C'è il rischio di prendere la scossa o provocare un incendio.

Non conservare o usare o permettere gas o combustibile nelle vicinanze del prodotto.

- C'è il rischio di incendio.

I collegamenti del cablaggio interno/esterno devono essere ben saldi e il cavo deve essere disposto in modo corretto in modo che non vi sia trazione sul cavo dai terminali.

- Allacciamenti errati o allentati possono provocare calore o incendio.

Nell'unità esterna il condensatore a gradini fornisce elettricità ad alta tensione ai componenti elettrici. Scaricare completamente il condensatore prima di effettuare lavori di riparazione

- Un condensatore carico potrebbe provocare scosse elettriche.

Non usare il prodotto in ambienti ermeticamente chiusi per periodi prolungati di tempo. Ventilare regolarmente.

- Si potrebbe verificare una carenza di ossigeno dannosa per la salute.

Ventilare regolarmente la stanza in cui si trova l'apparecchiatura quando questa viene usata insieme a una stufa o elemento riscaldante ecc.

- Si potrebbe verificare una carenza di ossigeno dannosa per la salute.

Assicurarsi che nessuno, specialmente bambini, possa inciampare o cadere sull'unità esterna.

- Questo potrebbe avere come risultato lesioni personali o danni al prodotto.

Non inserire o staccare la spina per accendere e spegnere l'unità.

- C'è il rischio di scossa elettrica o incendio.

Smaltire in modo corretto tutti i materiali d'imballaggio. Come ad esempio viti, chiodi, batterie, elementi rotti ecc. una volta terminata l'installazione o manutenzione e poi strappare e gettare i sacchi di plastica d'imballaggio.

- Bambini potrebbero utilizzarli come materiale da gioco e farsi male.

Quando si installa l'unità, usare il kit di installazione fornito in dotazione al prodotto.

- In caso contrario l'unità potrebbe cadere e provocare lesioni.

Non aprire la griglia anteriore quando l'apparecchio è in funzione. (Non toccare il filtro elettrostatico, nel caso l'unità ne fosse provvista.

- C'è il rischio di lesioni fisiche, scossa elettrica o guasto del prodotto.

Spegnere l'apparecchio e staccare il cavo di alimentazione per pulire quando si esegue la pulizia o manutenzione dell'apparecchio.

- C'è il rischio di scossa elettrica.

Assicurarsi che il cavo elettrico non possa essere estratto o danneggiato durante l'operazione.

- C'è il rischio di scossa elettrica o incendio.

Assicurarsi che il cavo di alimentazione non sia sporco, allentato o rotto e poi inserire solo completamente la spina

- Una spina rotta, sporca o allentata può provocare un incendio o rischio di folgorazione.

Usare soltanto i componenti elencati nell'elenco dei componenti di servizio. Non provare a modificare l'attrezzatura.

- L'uso di componenti errati può provocare scossa elettrica, generazione eccessiva di calore o incendio.

Se si sentono rumori strani, oppure dall'apparecchio si sprigionano odore o fumo, spegnere immediatamente l'interruttore centralizzato oppure staccare il cavo di alimentazione.

- C'è il rischio di prendere la scossa o incendio.

Quando non si intende utilizzare il prodotto per un periodo prolungato, staccare l'alimentazione o spegnere l'interruttore automatico.

- C'è il rischio di danni al prodotto o guasto o utilizzo non intenzionale.

Non posizionare ALCUN OGGETTO sul cavo di alimentazione.

- C'è il rischio di scossa elettrica o incendio.

Quando si verificano perdite di gas, spegnere il gas ed aprire una finestra per la ventilazione prima di accendere il prodotto.

- Non usare il telefono o accendere o spegnere interruttori. C'è il pericolo di esplosione o incendio.

ATTENZIONE

Per sollevare e trasportare l'apparecchio devono essere sempre usate due persone.

- Evitare lesioni personali.

Mantenere il prodotto in livello durante l'installazione.

- Per evitare vibrazioni o rumore.

Non installare il prodotto dove possa essere esposto direttamente al vento del mare (spruzzi di sale).

- Può provocare corrosione del prodotto.

Non installare il prodotto in posizioni in cui il rumore o aria calda proveniente dall'unità esterna possano danneggiare o recare disturbo al vicinato.

- Potrebbe creare problemi con i vicini e portare a cause di litigio.

Montare il tubo flessibile di scarico per garantire il corretto drenaggio dell'acqua di condensa.

- Un collegamento malfatto potrebbe provocare perdite d'acqua.

Controllare sempre che non vi siano perdite del gas (refrigerante) successivamente all'installazione o riparazione del prodotto.

- Livelli di refrigerante insufficienti possono provocare guasti al prodotto.

Non usare il prodotto per scopi speciali, come per la conservazione del cibo, opere d'arte, ecc. Si tratta di un condizionatore d'aria per consumatori, non un sistema di refrigerazione di precisione.

- C'è il rischio di danni o perdita di proprietà.

Non bloccare il flusso di ingresso o uscita aria.

- Può provocare il guasto del prodotto.

Usare un panno morbido per la pulizia. Non usare detergenti aggressivi, diluenti o schizzi d'acqua.

- Esiste il rischio di incendio, scossa elettrica o danni ai componenti di plastica del prodotto.

Quando si rimuove il filtro non toccare mai gli elementi metallici del filtro d'aria.

- C'è il rischio di lesioni personali.

Non calpestare o appoggiare oggetti sul prodotto. (unità esterne)

- C'è il rischio di lesioni personali guasto del prodotto.

Dopo la pulizia introdurre nuovamente saldamente il filtro. Pulire il filtro ogni due settimane o più spesso se necessario.

- Un filtro sporco riduce l'efficienza di funzionamento.

Non inserire le mani o altri oggetti attraverso le feritoie dell'aria di ingresso o scarico dell'aria quando il prodotto è in funzione.

- Ci sono componenti taglienti o in movimento che possono provocare lesioni personali.

Esercitare sempre la massima attenzione quando si disimballa e installa il prodotto.

- I bordi taglienti potrebbero provocare lesioni.

Se il gas refrigerante si scarica durante la riparazione, non toccare il gas refrigerante in scarico.

- Il refrigerante può provocare congelamento (bruciature da freddo)

Non inclinare l'unità quando si effettua la rimozione o disinstallazione.

- Vi possono essere versamenti dell'acqua di condensa.

Evitare di miscelare aria o gas diverso dal refrigerante specificato nel sistema refrigerante.

- Se aria entra nel sistema del refrigerante, si verifica una pressione molto alta con conseguente danni alle attrezzature o lesioni.

Se ci sono perdite di gas refrigerante durante l'installazione, ventilare immediatamente la zona.

- In caso contrario vi potrebbero essere danni alla vostra salute.

Quando l'unità viene smontata il trattamento dell'olio refrigerante e dei componenti deve essere effettuato in conformità con gli standard locali e nazionali.

Sostituire le batterie del telecomando con batterie nuove dello stesso tipo. Non mischiare batterie nuove con batterie vecchie o tipi di diversi di batterie.

- C'è il rischio di incendio o cattivo funzionamento del prodotto.

Non ricaricare o smontare le batterie. Non smaltire le batterie nel fuoco.

- Possono bruciare o esplodere.

Se il liquido delle batterie si versa sui vestiti o pelle, lavare bene con acqua pulita. Non usare il telecomando se le batterie hanno avuto perdite.

- I prodotti chimici all'interno delle batterie possono provocare incendi o pericoli per la salute.

In caso di ingestione di liquido della batteria, lavarsi i denti e consultare subito un medico. In caso di perdita dalle batterie, non utilizzare il telecomando.

- Le sostanze chimiche contenute nelle batterie potrebbero causare scottature o altri pericoli per la salute.

Non tenere il condizionatore d'aria in funzione per un periodo prolungato quando l'umidità è elevata e una porta o finestra è lasciata aperta.

- Si può formare condensa che potrebbe danneggiare o bagnare i mobili.

Non esporre la propria pelle o bambini o piante a correnti di aria fredda o calda.

- Questo potrebbe creare problemi di salute.

Non bere l'acqua scaricata dal prodotto.

- Non è igienica e potrebbe provocare malattie gravissime.

Quando si interviene sul prodotto ad una certa altezza per la pulizia, manutenzione o riparazione usare uno sgabello sicuro o una scala.

- Fare attenzione a non procurarsi lesioni personali.

Introduzione del prodotto

Nome e funzione dei componenti

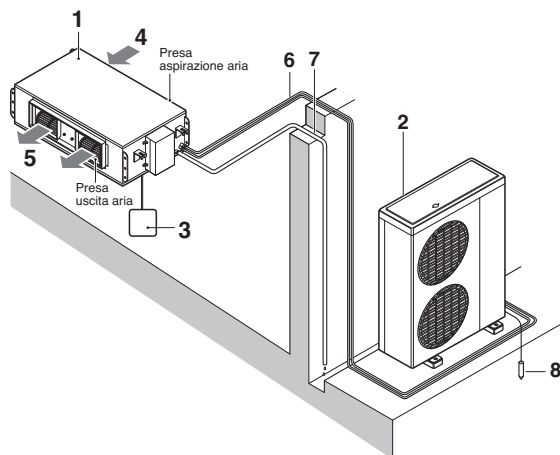

- 1: Unità interna
- 2: Unità esterna
- 3: Telecomando
- 4: Aria di aspirazione
- 5: Aria di scarica
- 6: Tubazioni del refrigerante, filo elettrico di connessione
- 7: Linea di drenaggio
- 8: Filo di terra Fornire l'unità esterna di un filo di messa a terra per evitare il pericolo di scosse elettriche.

Cosa fare prima dell'uso

Sistema combinato o sistema con funzionamento simultaneo

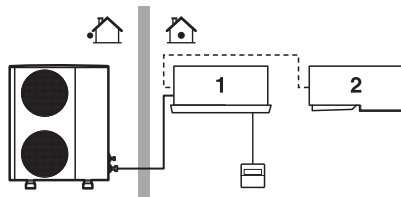

Se il vostro impianto dispone di un sistema di controllo personalizzato, chiedere al rivenditore LG quale sia la procedura che corrisponde al proprio impianto sistema.

Multi sistema

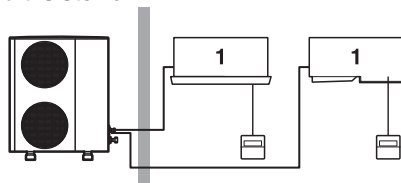

- 1: Unità con telecomando
- 2: Unità senza telecomando (quando utilizzato come funzionamento simultaneo)

Nome e funzione del telecomando

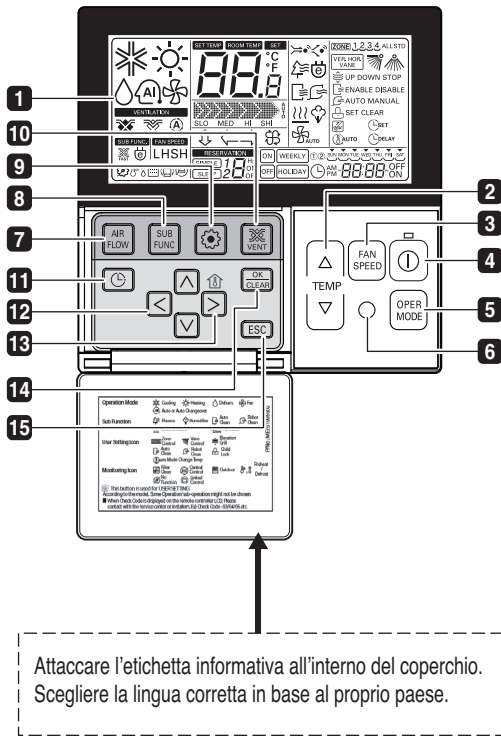

- 1** SCHERMO INDICATORE OPERAZIONE
- 2** TASTO DI IMPOSTAZIONE DELLA TEMPERATURA
- 3** TASTO VELOCITÀ VENTOLA
- 4** Tasto ON/OFF (ACCESO / SPENTO)
- 5** TASTO DI SELEZIONE DELLA MODALITÀ DI FUNZIONAMENTO
- 6** RICEVITORE DEL TELECOMANDO WIRELESS
 - Alcuni prodotti non ricevono i segnali wireless.
- 7** TASTO DEL FLUSSO D'ARIA
- 8** TASTO DELLA FUNZIONE SECONDARIA
- 9** TASTO DI IMPOSTAZIONE DELLA FUNZIONE
- 10** TASTO DEL VENTILATORE
- 11** PRENOTAZIONE
- 12** TASTO SU, GIÙ, SINISTRA, DESTRA
 - Per controllare la temperatura interna premere il pulsante .
- 13** TASTO PER LA TEMPERATURA AMBIENTE
- 14** TASTO DI IMPOSTAZIONE/ANNULLAMENTO
- 15** TASTO USCITA

Attaccare l'etichetta informativa all'interno del coperchio.
Scegliere la lingua corretta in base al proprio paese.

* Alcune funzioni potrebbero non essere disponibili e visualizzate in base al tipo di prodotto.

NOTA

- * La visualizzazione della temperatura può variare dalla temperatura reale dell'ambiente se il telecomando è installato in un punto in cui i raggi del sole cadono direttamente sul punto o vicino a una fonte di calore.
- * Il prodotto può essere diverso da quanto descritto in precedenza dipendendo dal tipo di modello.
- * Quando si usa il sistema di operazione simultanea, ogni volta che si preme il pulsante del telecomando, il sistema funzionerà dopo 1-2 minuti.

Telecomando senza fili (Accessorio)

Questo condizionatore d'aria è dotato di base con un telecomando cablato.

MA se si desidera il modello con un telecomando wireless è necessario pagare.

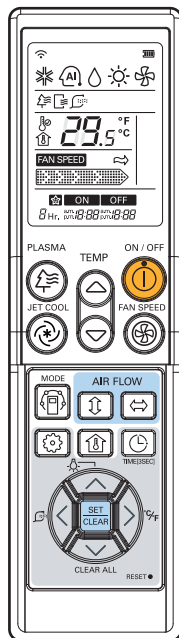

PQWRHDF0



ATTENZIONE: nel uso del telecomando

- Puntare il ricevente del segnale sul telecomando cablato per il funzionamento
- Il segnale del telecomando può essere ricevuto fino ad una distanza di 7 m.
- Verificare che non vi siano ostacoli tra il telecomando ed il ricevente del segnale
- Non lasciar cadere o lanciare il telecomando.
- Non posizionare il telecomando in un punto esposto alla luce diretta del sole, o vicino ad un radiatore o altra fonte di calore
- Bloccare eventuali fasci luminosi molto intensi sul ricevente del segnale con una tenda o simili in modo da impedire un funzionamento anomalo. (per esempio avvio veloce, ELBA; lampada fluorescente di tipo inverter)

NOTA

- * Il telecomando wireless non opera sul controllo angolare alette.(tipo 4 vie)
- * Per ulteriori dettagli vedere il manuale supplementare del telecomando wireless.
- * Il prodotto può essere diverso da quanto descritto in precedenza dipendendo dal tipo di modello.
- * Il telecomando wireless non funziona quando si utilizza il sistema ad operazione simultanea.

Istruzioni operative

Funzionamento standard – Raffreddamento standard

Raffredda la stanza con un flusso d'aria gradevole e pulito.

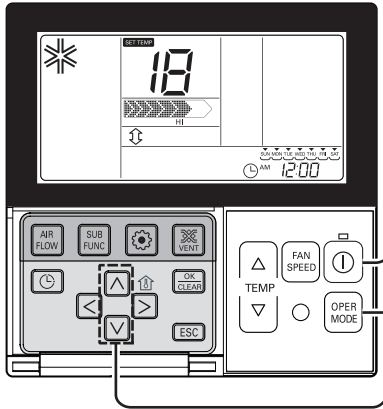



1 Premere il pulsante  per accendere l'unità interna.



2 Premere il pulsante  per selezionare la modalità di raffreddamento.



3 Selezionare la temperatura desiderata premendo il pulsante  o . Premere il pulsante  per controllare la temperatura ambiente. Quando si imposta una temperatura desiderata più alta della temperatura ambiente, viene attivato il solo flusso d'aria del ventilatore, invece del flusso d'aria di raffreddamento.







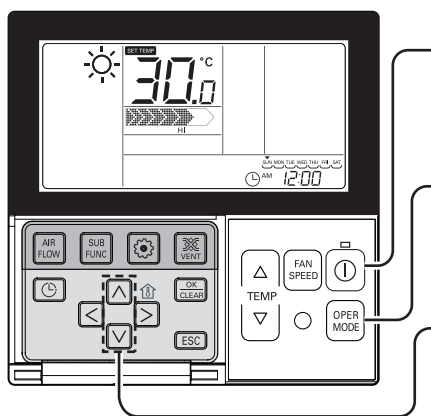

* Intervallo di impostazione: 18°C~30°C (64°F~86°F)

Funzionamento standard - Modalità riscaldamento

Fornisce aria calda all'interno







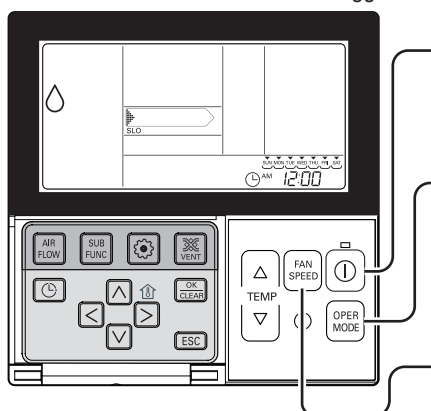

- 1** Premere il pulsante  per accendere l'unità interna. 
- 2** Premere il pulsante  per selezionare la modalità di riscaldamento (per controllare la temperatura interna premere il pulsante della temperatura ambiente). 
- 3** Selezionare la temperatura desiderata premendo il pulsante . 
Quando si imposta una temperatura desiderata più bassa di quella ambiente, viene attivato solo il flusso d'aria di ventilazione.

- Il motore per il riscaldamento funziona solo nel modello dotato di funzione di raffreddamento e riscaldamento.
- Il riscaldamento non funziona nel modello dotato di sola funzione di raffreddamento.

Funzionamento standard - Modalità deumidificatore

Elimina l'umidità mentre raffredda leggermente l'aria.



- 1** Premere il pulsante  per accendere l'unità interna. 
- 2** Premere il pulsante  per selezionare la modalità di deumidificazione. durante il funzionamento in questa modalità non è possibile impostare la temperatura. 
- 3** Premere il pulsante  per impostare un flusso d'aria debole 'leggero', medio 'forte' automatico. La potenza iniziale del flusso d'aria del motore per la deumidificazione è su 'leggero'. 

- Nei periodi di pioggia o con clima a umidità elevata, è possibile utilizzare contemporaneamente le modalità deumidificatore e raffreddamento per rimuovere l'umidità in maniera efficace.
- La voce di menu per la potenza del flusso d'aria potrebbe non essere selezionata parzialmente in base al tipo di unità.

Funzionamento standard - Modalità ventilatore

Produce aria come all'interno, non aria fredda.

- 1 Premere il pulsante per accendere l'unità interna.
- 2 Premere il pulsante per selezionare la modalità ventilatore
- 3 A ogni pressione del pulsante , si passa attraverso le modalità LO → MED → HI.
Durante l'utilizzo del ventilatore, il compressore dell'AHU (sistema di condizionamento dell'aria) non funziona.

- Il motore del ventilatore non emette aria fredda, ma produce la normale circolazione d'aria di una ventola.
- Poiché la temperatura del flusso d'aria non è diversa da quella ambientale, la sua funzione è quella di mettere in circolo l'aria.
- La voce di menu per la potenza del flusso d'aria potrebbe non essere selezionata parzialmente in base al tipo di unità.

Funzionamento standard - Modalità funzionamento automatico

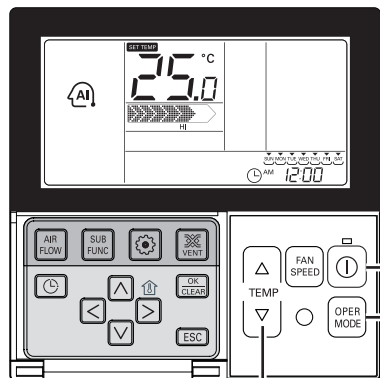

1 Premere il pulsante  per accendere l'unità interna.



2 Premere il pulsante  per selezionare la modalità Intelligenza artificiale.



3 Con il modello dotato delle funzioni di raffreddamento e riscaldamento, è possibile regolare la temperatura come nell'immagine a destra.

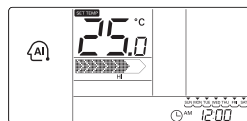

4 Per il modello dotato solo di funzione di raffreddamento, come nell'immagine a destra, è possibile regolare la temperatura da caldo a freddo, da '-2' a '2' con valore di base '00'.

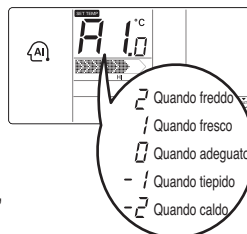

Durante il funzionamento in modalità automatica

- È possibile utilizzare il pulsante FAN SPEED (velocità ventola)
- È possibile passare manualmente a un'altra modalità di funzionamento.

Funzionamento standard – Controllo impostazione temperatura/temperatura ambiente

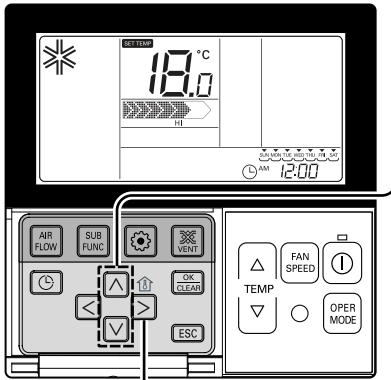

Impostazione temperatura

1 È possibile regolare in maniera semplice la temperatura desiderata.

- Premere il pulsante per regolare la temperatura desiderata.

: Ogni pressione incrementa la temperatura di 1°C o 2°F

: Ogni pressione riduce la temperatura di 1°C o 2°F

- Temp. ambiente: indica la effettiva temperatura ambiente.
- Imposta temperatura: indica la temperatura che l'utente desidera impostare.

* A seconda del tipo di controller, la temperatura desiderata può essere regolata di 0,5°C o 1°F.

Raffreddamento

- La modalità di raffreddamento non funziona se la temperatura desiderata è più alta della temperatura ambiente. Abbassare la temperatura desiderata.

Riscaldamento

- La modalità di riscaldamento non funziona se la temperatura desiderata è più bassa della temperatura ambiente. Aumentare la temperatura desiderata.

Controllo della temperatura ambientale

1 Se si preme il pulsante la temperatura ambiente è visualizzata per 5 secondi. Dopo circa 5 secondi, viene visualizzata di nuovo la temperatura desiderata. A seconda della posizione del telecomando, la temperatura ambiente reale e quella visualizzata potrebbero essere diverse.

• I valori impostabili sono da 18°C a 30°C per il motore di raffreddamento e da 16°... a 30°... per il motore di riscaldamento.



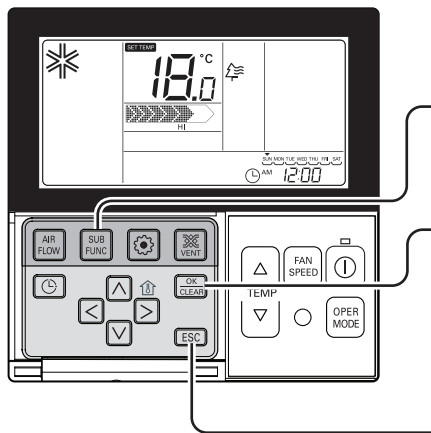

• Il valore più adatto come differenza tra la temperatura della stanza e quella esterna è di 5°C.

Funzione secondaria – Depurazione plasma (opzionale)

Può essere utilizzata solo dai prodotti con la funzione di umidificatore.



Il metodo per impostare la pulizia dell'aria



- 1 Continuare a premere il pulsante **SUB FUNC** fino a quando l'icona  non lampeggia. 
- 2 Attiva o annulla la funzione Depurazione plasma premendo il pulsante **OK CLEAR** (l'icona  appare/scompare sul display **SUB FUNCTION** a seconda della selezione). 
- 3 Dopo l'impostazione, premere **ESC** per uscire. 
 - * Dopo aver effettuato le impostazioni, se non si preme alcun pulsante per 25 secondi, si esce automaticamente dalla modalità di configurazione.
 - * Se si esce senza premere il pulsante di impostazione, il valore modificato non viene preso in considerazione.



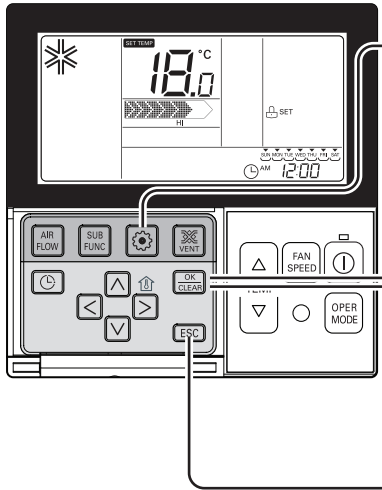

- La funzione per la pulizia dell'aria è aggiuntiva e potrebbe non essere indicata oppure non funzionare sull'unità parziale.
- La funzione per la pulizia dell'aria è utilizzabile solo se l'unità è in fase di funzionamento.
- Se si desidera un motore indipendente per la pulizia dell'aria, impostare la pulizia dell'aria premendo il pulsante del motore aggiuntivo sul motore del ventilatore.





Impostazioni di funzionamento - Blocco di sicurezza

Questa funzione serve per prevenire l'utilizzo da parte di bambini o altri soggetti non autorizzati.



- 1** Premere ripetutamente il pulsante  fino a quando l'icona  non lampeggia.

- 2** Spostandosi nell'area dell'icona 'Configurazione' usando il pulsante  , l'icona 'Configurazione' lampeggia; la funzione di blocco di sicurezza viene configurata premendo in quel momento il pulsante .

- 3** Quando si cancella la funzione di blocco, spostandosi all'icona 'Cancella' premendo il pulsante   e poi il pulsante , si annulla la funzione di blocco di sicurezza.
- 4** Premere il pulsante  per uscire.
 * Dopo aver effettuato le impostazioni, se non si preme alcun pulsante per 25 secondi, si esce automaticamente dalla modalità di configurazione.
 * Se si esce senza premere il pulsante di impostazione, il valore modificato non viene preso in considerazione.

Impostazioni di funzionamento – Cancellazione simbolo del filtro

Questa funzione cancella l'indicatore di pulizia del filtro interno.

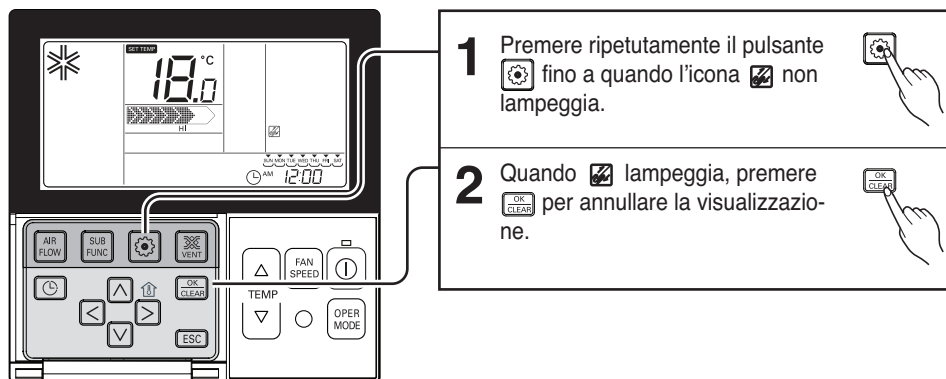

• Quando il filtro è coperto di polvere, l'efficienza raffreddamento/riscaldamento è ridotta ed è necessario un maggiore consumo energetico. Pertanto, pulire il filtro ad ogni scadenza.

* Dopo un certo periodo di tempo, la segnalazione per la pulizia del filtro è cancellata automaticamente senza che si debba eseguire l'apposita procedura.

Impostazioni di funzionamento – Modifica dell'ora corrente

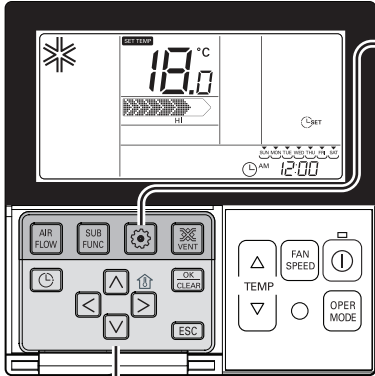

- 1** Premere il pulsante di configurazione della funzione. Premendo ripetutamente il pulsante di configurazione della funzione, ci si sposta al menu di configurazione dell'orario. Viene visualizzata l'icona 'Configurazione dell'orario' e data e orario lampeggiano nell'area di visualizzazione dell'orario.

Es.) cambiare l'orario corrente in 'Lunedì /10:20'.

- 2** Premere il tasto per regolare il giorno corrente.



- 3** Premere il tasto per spostarsi alla modalità di impostazione di AM/PM - mattina/pomeriggio (il segmento 'AM/PM' lampeggia).



- 4** Impostare il valore AM/PM (mattina/pomeriggio) premendo il pulsante .



- 5** Premere il pulsante per spostarsi alla modalità di impostazione delle 'Ore' (il segmento 'Ore' lampeggia).



- 6** Impostare l'ora premendo il pulsante .



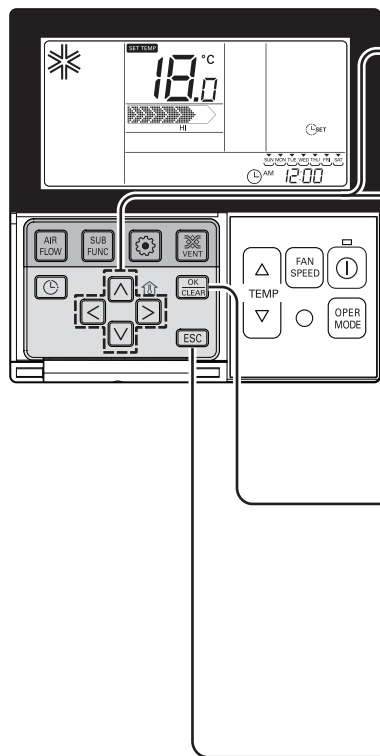

7 Premere il pulsante per spostarsi alla modalità di impostazione dei 'Minuti' (il segmento 'Minuti' lampeggia).



8 Selezionare i 'minuti' premendo il pulsante .



9 Premere il pulsante per terminare.



10 Durante la procedura, premere per annullare e per uscire dalla modalità di impostazione. (in caso di uscita con informazioni incomplete, si torna alle impostazioni precedenti).

* Se si esce senza premere il pulsante di impostazione, il valore modificato non viene preso in considerazione.

Programmazione – Programmazione semplice

La pianificazione può essere impostata in unità di 1 ora, da 1 ora a 7 ore.

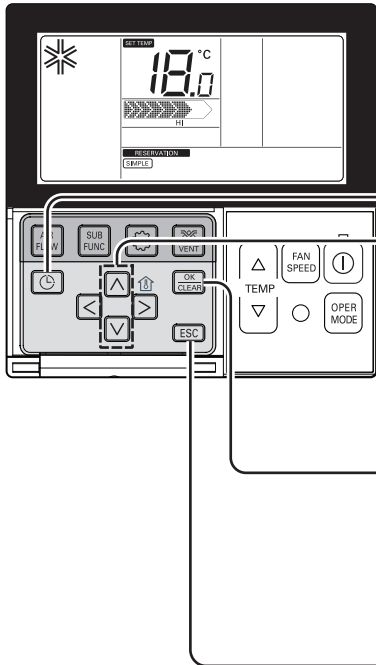

- 1** Premere il pulsante per accedere alla modalità di programmazione (il segmento **SIMPLE** lampeggia).



Es.) Impostare l'ora di programmazione

- 2** Premere il pulsante per impostare l'orario di prenotazione.

1 → **3**

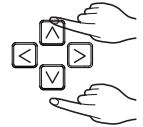

- 3** Premere il pulsante per terminare la configurazione.

3



- 4** Premere il pulsante per uscire.
 * Dopo aver effettuato le impostazioni, se non si preme alcun pulsante per 25 secondi, si esce automaticamente dalla modalità di configurazione.
 * Se si esce senza premere il pulsante di impostazione, il valore modificato non viene preso in considerazione.

* Quando si configura la prenotazione semplice, il prodotto si avvia o si arresta automaticamente all'orario impostato.

Programmazione: Prenotazione settimanale

È possibile impostare la programmazione quotidianamente su base settimanale.

La prenotazione settimanale resta attiva fin quando non viene cancellata.

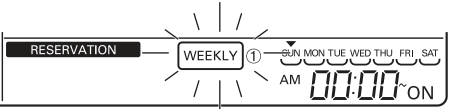
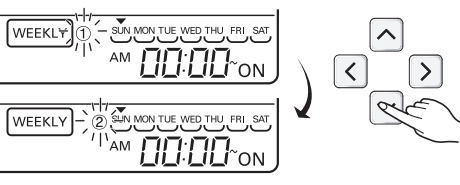
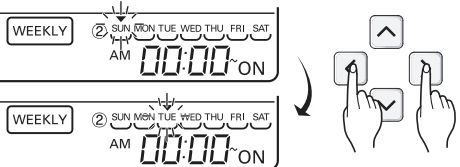
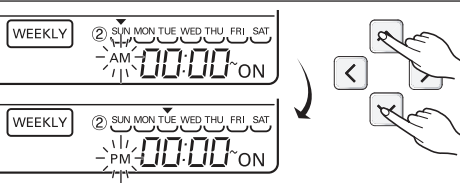
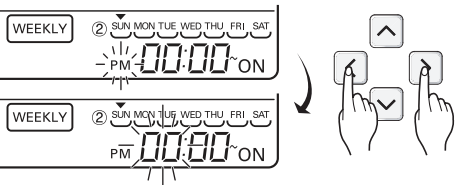
<p>1 Spostarsi alla modalità di prenotazione premendo ripetutamente il pulsante di pianificazione. * È possibile configurare due pianificazioni settimanali al giorno, e fino a quattordici a settimana. Ad esempio, per impostare (martedì mattina acceso alle 11:30 ~ spento alle 12:30 del pomeriggio), bisogna seguire i passi descritti nel seguito.</p>	
<p>2 Spostarsi su 'Settimanale' premendo ripetutamente il pulsante di pianificazione. 'Settimanale' lampeggia.</p>	
<p>3 Selezionare prenotazione settimanale \downarrow o prenotazione settimanale \downarrow usando il pulsante $\left[\downarrow \right]$ $\left[\checkmark \right]$. * È possibile impostare due pianificazioni al giorno, la pianificazione settimanale 1 e la pianificazione settimanale 2.</p>	
<p>4 Spostarsi alla sezione di configurazione della 'Data' usando il pulsante $\left[\leftarrow \right]$ $\left[\rightarrow \right]$. Se 'Data' lampeggia, configurare la data. Impostare la data da lunedì a domenica.</p>	
<p>5 Spostarsi nella sezione di configurazione 'AM/PM' (mattina/pomeriggio) usando il pulsante $\left[\uparrow \right]$ $\left[\checkmark \right]$.</p>	
<p>6 Spostarsi alla sezione di configurazione dell'ora per l'accensione usando il pulsante $\left[\leftarrow \right]$ $\left[\rightarrow \right]$. - Si tratta dell'orario in cui il condizionatore d'aria verrà acceso.</p>	
<p>7 Cambiare l'orario usando il pulsante $\left[\uparrow \right]$ $\left[\checkmark \right]$. È possibile impostare l'ora tra 0 e 12.</p>	
<p>8 Spostarsi alla sezione di configurazione dei minuti per l'accensione usando il pulsante $\left[\rightarrow \right]$.</p>	
<p>9 Se 'Minuti' lampeggia, configurare i minuti usando il pulsante $\left[\uparrow \right]$ $\left[\checkmark \right]$.</p>	

- 10** Spostarsi nella sezione di configurazione 'AM/PM' (mattina/pomeriggio) per lo spegnimento usando il pulsante  .
- La configurazione di AM/PM (mattina/pomeriggio) è uguale a quanto già visto.

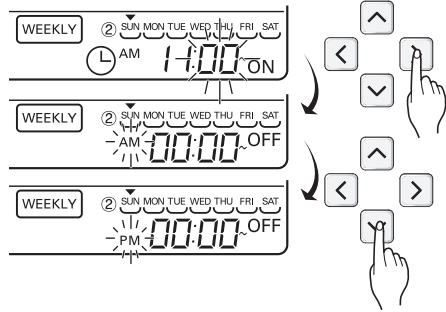

- 11** Spostarsi nella sezione di configurazione delle 'Ore' per lo spegnimento usando il pulsante Destra.
- Si tratta dell'orario in cui il condizionatore d'aria verrà spento.
 - Se 'Ore' lampeggia, configurare l'ora.

* Impostare le ore e i minuti in maniera analoga a quanto già fatto per l'orario di accensione.

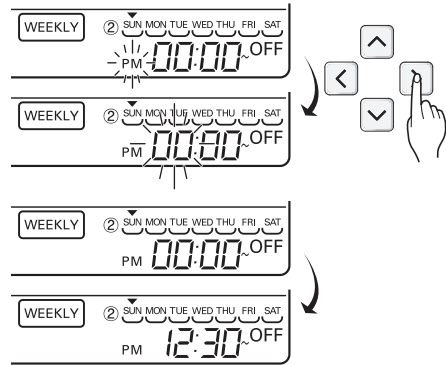

- 12** Terminata la configurazione della pianificazione settimanale, premere il pulsante Configurazione/cancellazione. La configurazione della pianificazione settimanale per il giorno scelto è terminata.

- 13** Con lo stesso metodo indicato, è possibile configurare gli altri giorni della settimana. Se l'orario di accensione e quello di spegnimento coincidono, la funzione di pianificazione non funzionerà.

Spiegazione della pianificazione settimanale

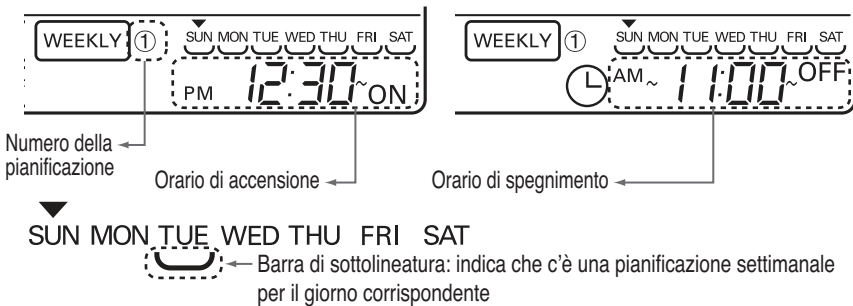

* L'unità interna è attivata alla temperatura desiderata se essa è configurata usando il pulsante alta/bassa durante l'impostazione dell'ora di uso settimanale (campo scelta temperatura: 18°C~30°C).

- Quando la temperatura desiderata non è impostata, essa viene inserita automaticamente con la temperatura desiderata dell'utilizzo precedente.

Programmazione – Programmazione sleep

La pianificazione in modalità sleep consente di avviare e fermare il condizionatore d'aria dopo un certo periodo di tempo. Se collegato a un ventilatore ed è impostata la programmazione della modalità sleep, quando il sistema entra in modalità sleep al raggiungimento dell'orario prefissato, viene cancellata solo la programmazione della modalità sleep.

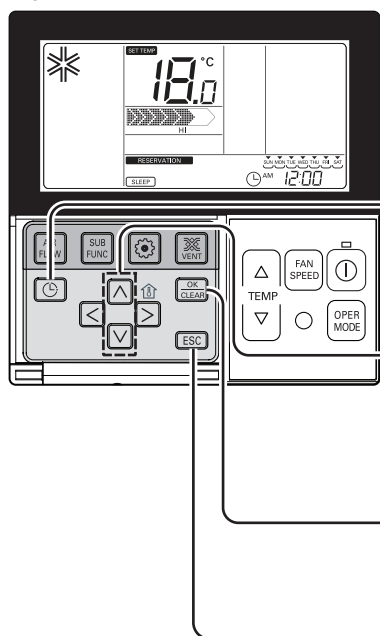

1 Premere il pulsante per accedere alla modalità di programmazione.



Es.) Impostare l'ora di sleep su '3'.

2 Premere ripetutamente il pulsante per accedere alla modalità di impostazione della programmazione SLEEP (il segmento **SLEEP** lampeggia).

3 Premere il pulsante per impostare l'orario di prenotazione.

La modalità Sleep è disponibile da 1 a 7 ore.

1h → **3h**

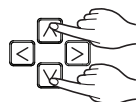

4 Premere il pulsante per terminare la configurazione.

La prenotazione è conclusa.



5 Premere il pulsante per uscire.

- * Dopo aver effettuato le impostazioni, se non si preme alcun pulsante per 60 secondi, si esce automaticamente dalla modalità di configurazione.
- * Se si esce senza premere il pulsante di impostazione, il valore modificato non viene preso in considerazione.
 - Se la pianificazione è configurata, 'Sleep' viene visualizzato nella parte più bassa dello schermo LCD.

6 Terminata la configurazione della pianificazione in modalità 'Sleep', il condizionatore d'aria si avvierà o si fermerà all'orario indicato.

ATTENZIONE

È necessario programmare la funzione sleep a un orario adeguato (un raffreddamento eccessivo potrebbe arrecare danni alla salute).

- Dal momento che la temperatura viene regolata automaticamente per garantire un raffreddamento dell'aria confortevole, potrebbe esserci differenza tra la temperatura desiderata del telecomando e la temperatura desiderata del corpo del condizionatore d'aria.
- La pianificazione in modalità sleep funziona come spegnimento pianificato per quelle unità la cui temperatura non può essere regolata per passi di 0,5°C.

Programmazione – Programmazione ON (attiva)

L'unità è accesa automaticamente all'orario di pianificazione impostato.

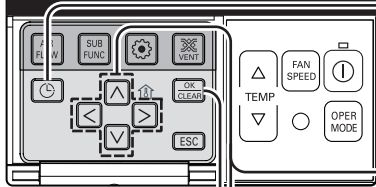
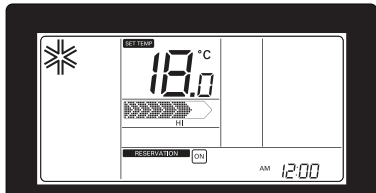

1 Premere il pulsante .



Es.) Impostare l'ora prenotazione per l'accensione su '10:20 AM'.

2 Premere il pulsante per accedere alla modalità di impostazione della programmazione per l'accensione .



3 Premere il pulsante per impostare AM/PM.



4 Premere il pulsante per la modalità di impostazione delle 'Ore'. Quando l'icona delle ore lampeggia, impostare l'orario. L'intervallo consentito è 1~12.



5 Premere il pulsante per spostarsi alla modalità di impostazione dei minuti. Quando l'icona dei minuti lampeggia, impostare i minuti. L'intervallo consentito è 00~59.

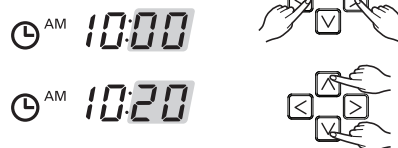

6 Premere il pulsante per terminare la configurazione.



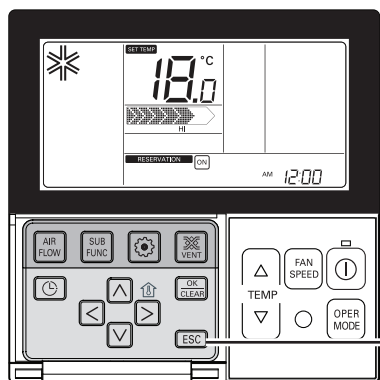

- 7** Premere il pulsante **ESC** per uscire.
- * Dopo aver effettuato le impostazioni, se non si preme alcun pulsante per 25 secondi, si esce automaticamente dalla modalità di configurazione.
 - * Se si esce senza premere il pulsante di impostazione, il valore modificato non viene preso in considerazione.
 - Se la pianificazione è impostata, nella parte più bassa dello schermo LCD viene visualizzato 'Acceso'; il condizionatore d'aria si attiverà all'orario impostato.
 - Se la pianificazione è cancellata, l'indicazione 'Acceso' sparisce.

Programmazione – Programmazione OFF (disabilitata)

L'unità è spenta automaticamente all'orario di pianificazione impostato.

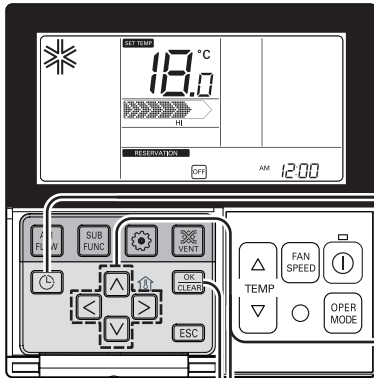

1 Premere il pulsante (Es.) Impostare l'orario di spegnimento alle '10:20 AM'.

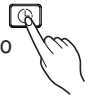

2 Premere ripetutamente il pulsante per accedere alla modalità di impostazione della programmazione per lo spegnimento (il segmento **OFF** lampeggia).



3 Premere il pulsante per impostare AM/PM.

AM 12:00

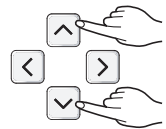

4 Premere il pulsante per spostarsi alla modalità di impostazione delle ore. Quando l'icona delle ore lampeggia, impostare l'orario. L'intervallo consentito è 1~12.

AM 12:00

AM 10:00

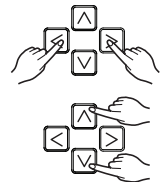

5 Premere il pulsante per spostarsi alla modalità di impostazione dei minuti. Quando l'icona dei minuti lampeggia, impostare i minuti. L'intervallo consentito è 00~59.

AM 10:00

AM 10:20

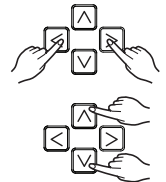

6 Premere il pulsante per terminare la configurazione.

AM 10:20



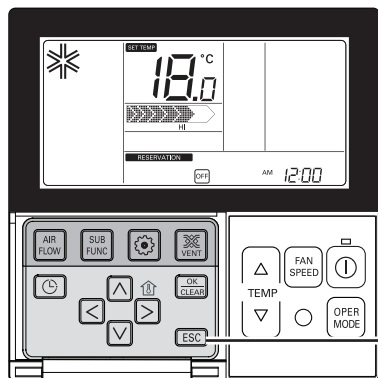

- 7** Premere il pulsante **[ESC]** per uscire.
- * Dopo aver effettuato le impostazioni, se non si preme alcun pulsante per 25 secondi, si esce automaticamente dalla modalità di configurazione.
 - * Se si esce senza premere il pulsante di impostazione, il valore modificato non viene preso in considerazione.
 - Se la pianificazione è impostata, nella parte più bassa dello schermo viene visualizzato 'Spento'; il condizionatore d'aria si spegnerà all'orario impostato.
 - Se la pianificazione è cancellata, l'indicazione 'Spento' sparisce.

Programmazione: Impostazione vacanze

Si disattiva automaticamente nel giorno pianificato.

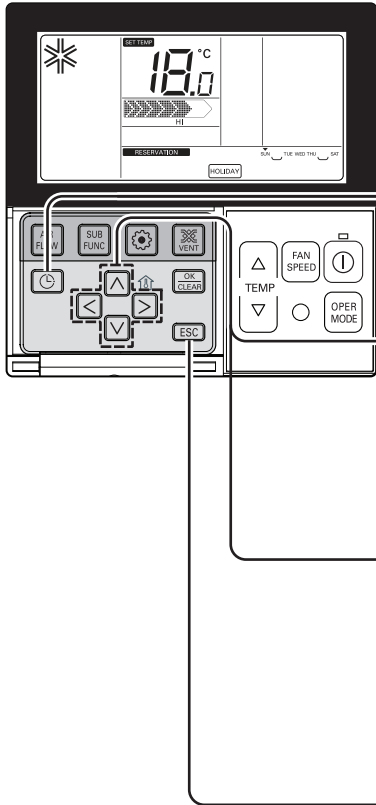

1 Premere il pulsante .
Si accede alla modalità di configurazione della pianificazione.

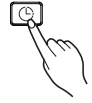

2 Spostarsi su 'Festività' premendo ripetutamente il pulsante .



3 Spostarsi alla sezione di configurazione della 'Data' per cui si desidera impostare la festività usando il pulsante .

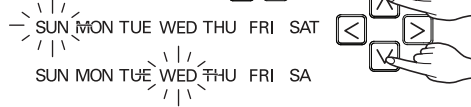

4 Scegliere o cancellare la festività usando il pulsante oppure il pulsante .
Ad esempio, quando si imposta lunedì/venerdì come festività
- Le lettere 'lunedì', 'venerdì' spariscono.



5 Premere il pulsante per terminare la configurazione delle festività.
* Quando si arriva a un giorno segnalato come festività, il condizionatore d'aria si ferma automaticamente. Fin quando resta attiva l'indicazione della festività e non si procede alla cancellazione, il condizionatore d'aria si spegnerà entro un'ora anche se attivato manualmente.

Assistenza e manutenzione

Unità interna

Griglia, rivestimento e telecomando

- Prima di eseguire la pulizia spegnere il sistema. Pulire strofinando con un panno morbido ed asciutto. Non usare candeggina o abrasivi.

NOTA

Sc Collegare l'alimentazione prima di pulire l'unità interna.

Filtri Aria

I filtri di aria dietro all'unità interna (lato aspirazione) devono essere controllati e puliti una volta ogni 2 settimane o più spesso se necessario.

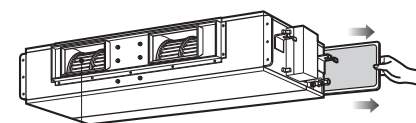

Pres a uscita aria

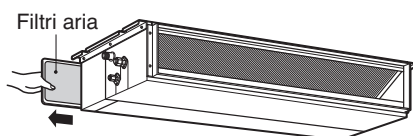

Filtri aria

Filtro al PLASMA (OPZIONALE)

Controllare e pulire il filtro PLASMA ogni mese o, se necessario, ancora più frequentemente.

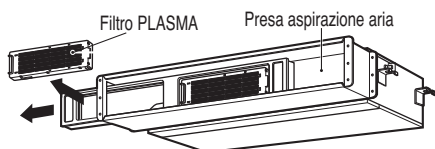

Filtro PLASMA

Pres a aspirazione aria



Non toccare il filtro PLASMA per 10 secondi dopo aver estratto il Depuratore d'Aria: pericolo di shock elettrico.

■ Non usare mai i componenti elencati:

- Acqua ad una temperatura superiore a 40°C. Il suo uso potrebbe deformare o scolorire la superficie esterna del condizionatore
- Sostanze volatili
L'uso di queste sostanze potrebbe danneggiare la superficie del condizionatore d'aria.



1 Rimuovere i filtri dell'aria

- Afferrare la linguetta e tirare leggermente in avanti per rimuovere il filtro.



ATTENZIONE: Quando si rimuove il filtro d'aria non toccare le parti mobili o elettriche dell'unità interna

Può provocare lesioni.

2 Pulire lo sporco presente sul filtro aria usando un aspirapolvere o lavando con acqua.

- Se è molto sporco, lavare con una soluzione detergente neutra e acqua tiepida.
- Non usare acqua caldissima (50°C) per evitare di deformare il rivestimento del condizionatore d'aria.

3 Dopo avere lavato il condizionatore d'aria con acqua, lasciarlo asciugare bene all'ombra.

- Non esporre il filtro alla luce diretta del sole o ad una fonte di calore quando si asciuga.

4 Installare nuovamente il filtro aria.

Suggerimenti di utilizzo!

Non raffreddare in modo eccessivo l'ambiente.

Oltre che a nuocere alla salute è anche uno spreco di corrente.

Tenere le tapparelle o tende chiuse.

Non lasciare che la luce diretta del sole entri nell'ambiente quando il condizionatore è in funzione.

Mantenere uniforme la temperatura dell'ambiente

Regolare il flusso verticale e orizzontale dell'aria per garantire una temperatura uniforme della stanza.

Assicurarsi che porte finestre siano ben chiuse.

Evitare il più possibile di aprire le porte e finestre per mantenere l'aria fresca nella stanza.

Pulire regolarmente il filtro aria.

Le ostruzioni del filtro dell'aria riducono il flusso dell'aria diminuendo l'effetto di raffreddamento e deumidificazione. Pulire i filtri almeno una volta ogni due settimane.

Ventilare occasionalmente l'ambiente

Poiché le finestre vengono tenute chiuse, è una buona idea aprirle regolarmente per aerare l'ambiente.

Quando il condizionatore non funziona

Quando il condizionatore d'aria non verrà usato per un lungo periodo

- Usare il climatizzatore con le seguenti impostazioni per 2 o 3 ore.
 - Tipo di funzionamento: Modo funzionamento ventilatore (Fare riferimento a pagina 14)
 - Ciò serve ad asciugare i meccanismi interni.
- Disinserire l'interruttore automatico.



ATTENZIONE: Disinserire l'interruttore automatico nel caso in cui si preveda di non utilizzare il condizionatore d'aria per lunghi periodi di tempo. L'accumulo di sporco può provocare incendi.

- Rimuovere le batterie dal telecomando.

Informazioni utili

I filtri d'aria e la bolletta elettrica.

Se la polvere intasa i filtri d'aria la capacità di raffreddamento diminuisce, e il 6% dell'elettricità utilizzata per usare l'apparecchio sarà sprecata

Rimessa in funzione del condizionatore d'aria

- Pulire il filtro aria e installarlo nell'unità interna. (Vedere la pagina 22 per la pulizia.)
- Assicurarsi che le griglie di aspirazione e di scarico dell'aria delle unità interna e esterna non siano bloccate.
- Assicurarsi che il cavo di terra sia collegato in modo corretto. Può essere collegato sul lato unità interna.

Consigli per la risoluzione dei problemi. Risparmiate tempo e denaro!

Leggere le indicazioni riportate di seguito prima di richiedere la riparazione o la manutenzione del condizionatore d'aria... Se il cattivo funzionamento permane, rivolgersi al proprio rivenditore.

Caso	Spiegazione
Il condizionatore non funziona.	<ul style="list-style-type: none"> • Il timer è stato impostato correttamente? • Il fusibile è bruciato oppure l'interruttore automatico è scattato?
La stanza ha uno strano odore.	<ul style="list-style-type: none"> • Assicurarsi che non sia odore di umido emanato da pareti, tappeto o altri tessuti nella stanza.
Ci sono perdite di condensa dal condizionatore d'aria.	<ul style="list-style-type: none"> • La condensa si verifica quando il flusso d'aria dal condizionatore d'aria raffredda l'aria della stanza.
Il condizionatore non funziona per circa 3 minuti al riavvio.	<ul style="list-style-type: none"> • Questa condizione si verifica a causa dell'attivazione del meccanismo di protezione. • Attendere circa tre minuti e inizia a funzionare.
Non raffredda ne scalda in modo efficiente.	<ul style="list-style-type: none"> • Il filtro aria è sporco? Vedere le istruzioni per la pulizia del filtro dell'aria. • È probabile che l'ambiente fosse molto caldo al momento dell'accensione del condizionatore. Dare il tempo sufficiente per raffreddare. • La temperatura è stata impostata correttamente? • Le feritoie di ventilazione di aspirazione o espulsione dell'unità interna sono ostruite?
Il funzionamento del condizionatore è rumoroso.	<ul style="list-style-type: none"> • Se il rumore è simile a quello di acqua che circola. -Questo è il rumore del freon che scorre all'interno del condizionatore. • Per un rumore simile all'aria compressa rilasciata nell'atmosfera. - Questo è il rumore dell'acqua di deumidificazione all'interno dell'unità di condizionamento dell'aria.
Si sente come un rumore di schiocco.	<ul style="list-style-type: none"> • Questo rumore viene generato dall'espansione retrazione del pannello anteriori provocati dai cambiamenti di temperatura.
La spia indicatore del filtro (LED) è accesa.	<ul style="list-style-type: none"> • Pulizia del filtro, premere il pulsante Timer e il pulsante ◀ del telecomando cablato contemporaneamente per 3 sec.
Il display del telecomando è scarsamente visibile o non si vede affatto.	<ul style="list-style-type: none"> • L'interruttore automatico è scattato? • Le batterie sono inserite in senso (+) e (-) inverso?
Il codice di errore si è verificato dopo un fulmine.	<ul style="list-style-type: none"> • A questo prodotto è stata applicata una sovracorrente al circuito di protezione. Si può verificare un errore, ma è un comportamento normale. Dopo alcuni minuti funzionerà nuovamente normalmente.

Chiamare immediatamente l'assistenza quando si verificano le seguenti condizioni

1. Condizioni anomale quali odore di bruciato, rumori forti. Spegnerne l'unità e staccare l'alimentazione generale. In questi casi non tentare mai di effettuare le riparazioni.
2. Il cavo di alimentazione generale è troppo caldo o danneggiato.
3. Il codice di errore viene generato dall'autodiagnostica.
4. Ci sono perdite di acqua dall'unità interna anche se l'umidità è bassa.
5. Qualsiasi interruttore, interruttore automatico (di sicurezza, di terra) o fusibile non funziona in modo corretto

L'utente deve eseguire dei controlli di routine e pulizia per evitare un funzionamento inadeguato dell'unità. Nel caso di situazioni speciali, il lavoro deve essere eseguito solo da personale qualificato.

