

# MANUAL DEL PROPIETARIO

# AIRE ACONDICIONADO

Por favor lea este manual detenidamente antes de utilizar su equipo y guárdelo para consultas futuras.

TIPO : CONDUCTO OCULTO DE TECHO



# CONTENIDO

<b>A. Precauciones de seguridad</b> .....	3
<b>B. Introducción al producto</b> .....	6
Nombre y función de las piezas.....	6
Qué hacer antes de la puesta en funcionamiento .....	6
Nombre y función de los botones del controlador remoto .....	7
Mando a distancia sin cables (Accesorio).....	8
<b>C. Instrucciones de funcionamiento</b> .....	9
Funcionamiento estándar – Refrigeración estándar .....	9
Funcionamiento estándar – Modo deshumidificación.....	10
Funcionamiento estándar – Modo calefacción .....	10
Funcionamiento estándar – Modo ventilador.....	11
Funcionamiento estándar – Modo de funcionamiento automático.....	12
Funcionamiento estándar – Comprobación de temperatura ambiente/Configuración de temperatura.....	13
Función secundaria – Purificación de plasma (opcional) .....	14
Configuración de función - Bloqueo para niños .....	15
Configuración de función – Borrar señal de filtro .....	16
Configuración de función - Cambio de hora actual..	17
Programación – Reserva sencilla .....	19
Programación: Reserva semanal.....	20
Programación – Reserva de sueño .....	22
Programación – Reserva activada.....	23
Programación – Reserva desactivada.....	25
Programación: Reserva de vacaciones .....	27
<b>D. Mantenimiento y asistencia técnica</b> .....	28
Unidad interior.....	28
Consejos para el funcionamiento.....	29
Cuando el aire acondicionado no va a.....	29
Consejos para la localización de averías Ahorre tiempo y dinero.....	30
Llame al servicio en los siguientes casos .....	30



## PARA SUS REGISTROS

Escriba aquí el número de modelo y serie:

**Nº modelo #** \_\_\_\_\_

**Nº serie #** \_\_\_\_\_

Puede encontrarlos en la etiqueta de la parte lateral de cada unidad.

**Nombre del distribuidor** \_\_\_\_\_

**Fecha de compra** \_\_\_\_\_

■ Grape su recibo a esta página por si lo necesita para mostrar la fecha de compra o para servicios de garantía.



## LEA ESTE MANUAL

En el interior encontrará muchos consejos útiles sobre cómo utilizar y mantener debidamente su aire acondicionado. Con sólo unos pequeños cuidados preventivos por su parte le podrán ahorrar mucho tiempo y dinero a lo largo de la vida útil de su aire acondicionado. Encontrará muchas respuestas a problemas comunes en la tabla de consejos para la solución de problemas. Si lee nuestra tabla de

**Consejos para la localización de averías** primero, es posible que no necesite llamar al servicio técnico en absoluto.



## PRECAUCIONES

- Contacte con el técnico de servicio autorizado para reparar o mantener esta unidad.
- Póngase en contacto con el instalador para proceder a la instalación de esta unidad.
- Este aire acondicionado no está diseñado para ser utilizado sin supervisión por niños de corta edad ni por personas disminuidas.
- Debería vigilarse a los niños de corta edad para asegurarse de que no juegan con el aire acondicionado.
- Cuando tenga que sustituir el cable de alimentación, las tareas de sustitución deben ser realizadas por personal autorizado utilizando únicamente piezas de recambio originales.
- Las tareas de instalación deben realizarse de acuerdo con el Código Eléctrico Nacional y sólo puede llevarlas a cabo personal cualificado y autorizado.

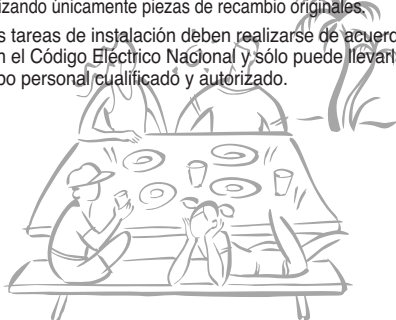

# Precauciones de seguridad

Para evitar lesiones al usuario o a otras personas y daños materiales, deben seguirse estas instrucciones.

■ Una operación incorrecta por ignorar las instrucciones provocará lesiones o daños. La gravedad se clasifica mediante las siguientes indicaciones.



## PELIGRO

Este símbolo indica la posibilidad de muerte o lesiones graves.



## PRECAUCIÓN

Este símbolo indica la posibilidad de lesiones o daños.



## PELIGRO

Realice siempre la conexión del aparato a tierra.

- Existe riesgo de descarga eléctrica.

Para trabajos eléctricos, póngase en contacto con el distribuidor, vendedor, técnico cualificado o centro de asistencia técnica autorizado. No desmonte ni repare el producto usted mismo.

- Existe riesgo de incendio o descarga eléctrica.

Utilice el interruptor o fusible de valor nominal adecuado.

- Existe riesgo de incendio o descarga eléctrica.

No instale el aparato en una superficie de instalación insegura. Asegúrese de que el soporte de instalación no se deteriora con el tiempo.

- Podría causar un fallo en el producto.

Asegúrese de comprobar el refrigerante usado. Lea la etiqueta del producto.

- Un refrigerante incorrecto podría prevenir el correcto funcionamiento de la unidad.

No coloque una estufa ni otros aparatos de calefacción cerca del cable de alimentación.

- Existe riesgo de incendio y descarga eléctrica.

No utilice un interruptor automático defectuoso o de valor nominal inferior al correspondiente. Utilice el interruptor y el fusible de valor nominal adecuado.

- Existe riesgo de incendio o descarga eléctrica.

Realice siempre la conexión del aparato a tierra como se indica en el diagrama de conexión. No conecte a tierra en tuberías de agua o de gas, a un pararrayos o a cables telefónicos.

- Existe riesgo de incendio o descarga eléctrica.

No modifique ni utilice un prolongador en el cable de alimentación. Si el cable de alimentación está rayado o pelado, o se ha deteriorado, entonces se debe sustituir.

- Existe riesgo de incendio o descarga eléctrica.

No instale la unidad exterior en un soporte móvil o en un lugar donde pueda caerse.

- Si se cae la unidad exterior, podría dañarse, herir una persona o incluso matarla.

No utilice un cable de alimentación, enchufe o una toma suelta y dañada.

- De lo contrario, podría provocar un incendio o descarga eléctrica.

No permita que entre agua en las piezas eléctricas. Instale la unidad lejos de fuentes de agua.

- Existe riesgo de incendio, avería del producto o descarga eléctrica.

No utilice una regleta / ladrón. Utilice siempre este aparato en un circuito y un interruptor específicos.

- De lo contrario, podría ocurrir una descarga eléctrica o incendio.

Instale correctamente el panel y la cubierta de la caja de control.

- Hay riesgo de incendio o de descarga eléctrica por polvo, agua, etc.

Para la instalación, extracción o reinstalación, contacte con su distribuidor o con el Centro de servicio autorizado.

- Existe riesgo de incendio, descarga eléctrica, explosión o lesiones.

Si el aparato se moja (inundado o sumergido), póngase en contacto con un Centro de servicio técnico autorizado.

- Existe riesgo de incendio o descarga eléctrica.

No toque, manipule o repare el producto con las manos mojadas. Manipule el cable de alimentación tomándolo por el enchufe.

- Existe riesgo de descarga eléctrica o incendio.

No almacene o utilice, ni deje el producto cerca de gas inflamable o combustibles.

- Hay riesgo de incendio.

Las conexiones de cableado interior / exterior deben asegurarse y el cable debe enrutarse adecuadamente para que el cable no quede demasiado tirante desde los terminales de conexión.

- Las conexiones incorrectas o sueltas podrían provocar la generación de calor, o incluso el fuego.

En la unidad exterior, el capacitor de subida suministra electricidad de alto voltaje a los componentes eléctricos. Asegúrese de descargar el capacitor por completo antes de llevar a cabo la reparación.

- Un capacitor cargado podría provocar una descarga eléctrica.

No utilice el aparato en un espacio cerrado durante un periodo prolongado de tiempo. Ventile regularmente.

- La falta de oxígeno podría dañar su salud.

Ventile la sala del producto de vez en cuando combine el producto con una estufa u otros aparatos de calefacción, etc.

- La falta de oxígeno podría dañar su salud.

Asegúrese de que nadie se siente o apoye sobre la unidad exterior, especialmente los niños.

- Podrían producirse lesiones personales y daños en el aparato.

No enchufe o desenchufe la clavija de alimentación para encender o apagar la unidad.

- Existe riesgo de incendio o descarga eléctrica.

Elimine con seguridad los materiales de empaquetado. Por ejemplo, tornillos, uñas, pilas, partes rotas, etc, después de la instalación o el servicio. Elimine también las bolsas de empaquetado.

- Los niños podrían jugar con ellos y provocar daños.

Cuando instale la unidad, utilice el kit de instalación que acompaña el producto.

- De lo contrario, la unidad podría caerse y provocar graves heridas.

No abra la parrilla frontal del aparato mientras está en funcionamiento. (No toque el filtro electrostático, si la unidad dispone del mismo).

- Existe riesgo de lesiones personales, descarga eléctrica o avería del aparato.

Desconecte la alimentación y desenchufe la unidad al limpiar o reparar el producto.

- Existe riesgo de descarga eléctrica.

Asegúrese de que el cable de alimentación no pueda estirarse o dañarse durante el funcionamiento.

- Existe riesgo de incendio o descarga eléctrica.

Asegúrese de comprobar que el enchufe del cable de alimentación no esté sucio, suelto o roto y, a continuación, introdúzcalo completamente.

- Un enchufe de alimentación sucio, suelto o roto puede provocar una descarga eléctrica o un incendio.

Asegúrese de utilizar sólo las piezas que aparecen en la lista de piezas de servicio. No intente modificar el equipo.

- El uso de piezas no apropiadas podría provocar una descarga eléctrica, generación excesiva de calor o un incendio.

Si escucha sonidos extraños, o sale olor o humo del producto, apague el interruptor o desconecte el cable de alimentación.

- Existe riesgo de descarga eléctrica o incendio.

Cuando el aparato no se vaya a utilizar durante un largo periodo de tiempo, desconecte el enchufe de la alimentación o apague el interruptor diferencial.

- Existe riesgo de daños en el aparato, avería o funcionamiento inesperado.

No coloque nada sobre el cable de alimentación.

- Existe riesgo de incendio o descarga eléctrica.

Si hay fugas de gas, apague el gas y abra una ventana para ventilar antes de encender el aparato.

- No utilice el teléfono ni encienda o apague los interruptores. Existe riesgo de explosión o incendio.

### PRECAUCIÓN

Se necesitan o más personas dos personas para levantar y transportar el aparato.

- Evite lesiones personales.

Mantenga nivelado incluso al instalar el producto.

- Para evitar vibración o ruido.

No instale el aparato donde quede expuesto directamente al viento del mar (rocío salino).

- Podría causar corrosión en el aparato.

No instale el aparato donde el ruido o el aire caliente de la unidad exterior puedan molestar a los vecinos.

- Podría provocar un problema con los vecinos y, por lo tanto, disputas.

Instale la manguera de drenaje para asegurarse de que el agua condensada se drena correctamente.

- Una mala conexión puede causar fugas de agua.

Compruebe siempre las fugas de gas (refrigerante) después de la instalación o reparación del aparato.

- Niveles bajos de refrigerante pueden producir una avería del aparato.

**No utilice este aparato para fines específicos, como la conservación de alimentos, obras de arte, etc. Se trata de un aparato de aire acondicionado de consumo, no de un sistema de refrigeración de precisión.**

- Existe riesgo de daños o pérdidas materiales.

**No toque las partes metálicas del aparato al sacar el filtro del aire.**

- Existe riesgo de lesiones personales.

**No introduzca las manos u otros objetos en la entrada o salida del aire acondicionado mientras el aparato esté en funcionamiento.**

- Hay partes afiladas y móviles que podrían producir lesiones personales.

**No gire la unidad cuando la saque o la desinstale.**

- El agua condensada del interior podría derramarse.

**El desmantelamiento de la unidad, el tratamiento del aceite refrigerante y las piezas debe realizarse según la normativa local y nacional.**

**Si entra líquido de las pilas en contacto con la piel o ropa, lávela inmediatamente con agua. No utilice el mando a distancia si las pilas tienen fugas.**

- Los productos químicos de las pilas podrían causar quemaduras u otros perjuicios a la salud.

**No exponga la piel, los niños o las plantas a corrientes de aire calientes.**

- Podría ser perjudicial para su salud.

**No bloquee la entrada ni la salida del flujo de aire.**

- Podría causar una avería en el aparato.

**No se suba ni coloque nada sobre el aparato. (unidades exteriores)**

- Existe riesgo de lesiones personales y avería del aparato.

**Tenga cuidado al desembalar e instalar el aparato.**

- Los bordes afilados podrían provocar lesiones.

**No mezcle aire o gas que no sean los refrigerantes especificados en el sistema.**

- Si entra aire por el sistema refrigerante, resulta una presión excesiva, lo que provoca que el equipo se dañe.

**Sustituya todas las pilas del mando a distancia por pilas nuevas del mismo tipo. No mezcle pilas nuevas y viejas o diferentes tipos de pilas.**

- Podría provocarse un incendio o fallar el producto.

**Si el líquido de las pilas alcanzara su boca, cepille sus dientes y consulte a un médico. No utilice el mando a distancia si las pilas han experimentado fugas.**

- Los productos químicos de las pilas pueden ocasionar quemaduras u otros peligros para la salud.

**No beba el agua que drena el aparato.**

- No es potable y podría causar graves problemas en la salud.

**Utilice un paño suave para limpiar. No utilice detergentes abrasivos, disolventes ni salpicaduras de agua, etc.**

- Existe riesgo de incendio, descarga eléctrica o daños en las piezas de plástico del producto.

**Asegúrese de insertar con firmeza el filtro una vez limpio. Limpie el filtro cada dos semanas o más a menudo, si fuera necesario.**

- Un filtro sucio reduce la eficiencia.

**Si hay fugas de gas refrigerante durante la reparación, no toque las fugas de gas refrigerante.**

- El gas refrigerante podría causar congelación en los miembros.

**Si hay fugas de gas refrigerante, ventile de inmediato la zona.**

- De lo contrario, podría dañarse su salud.

**No recargue ni desmonte las pilas. No tire las pilas al fuego.**

- Podrían arder o explotar.

**No deje funcionando el aire acondicionado durante mucho tiempo cuando la humedad sea muy alta y haya una puerta o ventana abierta.**

- Podría condensarse la humedad y mojar o dañar el mobiliario.

**Utilice un taburete fijo o una escalera cuando limpie, mantenga o repare el producto hacia lo alto.**

- Tenga cuidado y evite lesiones personales.

# Introducción al producto

## Nombre y función de las piezas

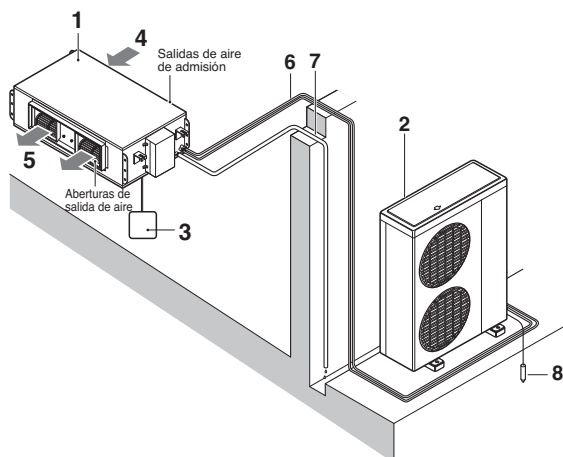

- 1: Unidad interior
- 2: Unidad exterior
- 3 Mando a distancia
- 4: Aire de entrada
- 5: Aire de salida
- 6: Tubería del refrigerante, cableado eléctrico de conexiones
- 7: Tubería de drenaje
- 8: Cable de toma de tierra Cable a tierra de unidad exterior para prevenir descargas eléctricas.

## Qué hacer antes de la puesta en funcionamiento

### Sistema par o sistema de funcionamiento simultáneo

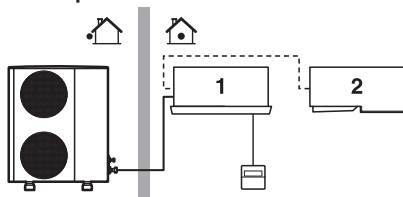

Si su instalación cuenta con un sistema de control personalizado, pregunte a su distribuidor LG qué acción corresponde a su sistema.

### Multisistema

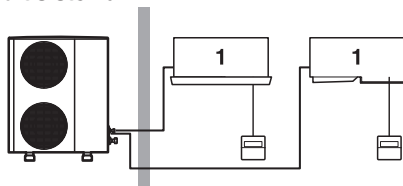

- 1: Unidad con mando a distancia
- 2: Unidad sin mando a distancia (utilizada como funcionamiento simultáneo)

## Nombre y función de los botones del controlador remoto

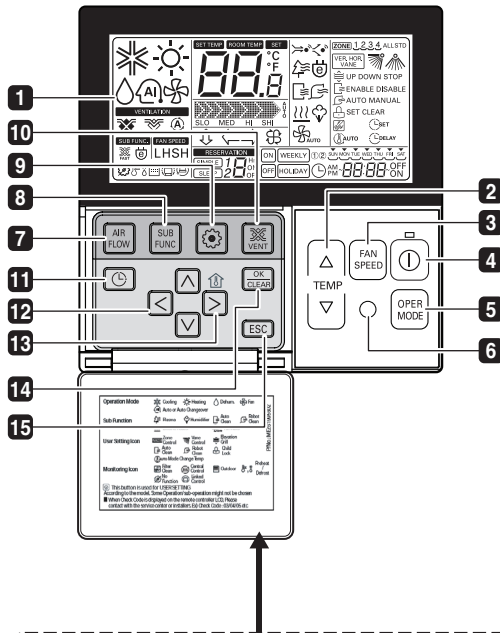

Adjunte la etiqueta de información en el interior de la puerta.  
Elija el idioma adecuado dependiendo de su país.

- 1** PANTALLA DE INDICACIÓN DE FUNCIONAMIENTO
- 2** BOTÓN DE CONFIGURACIÓN DE TEMPERATURA
- 3** BOTÓN DE VELOCIDAD DEL VENTILADOR
- 4** BOTÓN ENCENDIDO/APAGADO
- 5** BOTÓN DE SELECCIÓN DEL MODO DE FUNCIONAMIENTO
- 6** RECEPTOR DEL CONTROLADOR REMOTO INALÁMBRICO
  - Algunos productos no reciben las señales inalámbricas.
- 7** BOTÓN DE FLUJO DE AIRE
- 8** BOTÓN DE FUNCIÓN SECUNDARIA
- 9** BOTÓN DE CONFIGURACIÓN DE FUNCIÓN
- 10** BOTÓN DE VENTILACIÓN
- 11** RESERVA
- 12** BOTÓN ARRIBA, ABAJO, IZQUIERDA, DERECHA
  - Para comprobar la temperatura interior, pulse el botón
- 13** BOTÓN DE TEMPERATURA AMBIENTE
- 14** BOTÓN DE CONFIGURACIÓN/CANCELAR
- 15** BOTÓN SALIR

\* Según el producto, puede que algunas funciones no se activen o no se muestren.

### NOTA

- \* La temperatura de la pantalla puede ser diferente de la temperatura real de la sala si el mando a distancia se ha instalado en un lugar expuesto a luz solar directa o en un lugar cerca de una fuente de calor.
- \* El producto real puede diferir de la imagen superior según el tipo de modelo.
- \* Al utilizar un sistema de operación simultánea, cada vez que pulse el botón del mando a distancia, el sistema operará tras 1-2 minutos.

## Mando a distancia sin cables (Accesorio)

Este aire acondicionado incluye un mando a distancia con cables de serie. También puede adquirir un mando a distancia sin cables de forma opcional.

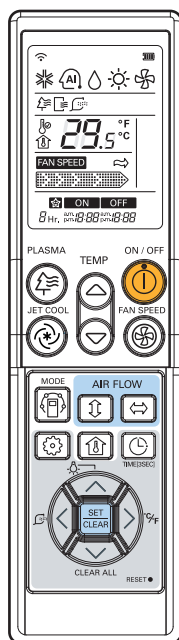

PQRHDF0



**Cuidado:** al manejar el mando a distancia

- Apunte al receptor de la señal en el mando a distancia con cables para que funcione.
- La señal del mando a distancia puede recibirse a una distancia de unos 7 metros.
- Asegúrese de que no hay obstrucciones entre el mando a distancia y el receptor de la señal.
- No deje caer ni lance el mando a distancia.
- No coloque el mando a distancia en un lugar expuesto a la luz solar directa, o cerca de la unidad de calefacción, o cerca de otra fuente de calor.
- Si al receptor de señal le llega una luz intensa, bloquéela con una cortina, por ejemplo, para evitar un funcionamiento anormal. (ex: inicio rápido electrónico, ELBA, lámpara fluorescente de tipo invertido)

### NOTA

- \* El mando a distancia inalámbrico no puede accionar el control del ángulo de los álabes. (Tipo de 4 modos).
- \* Para más detalles, consulte el Manual de accesorios del mando a distancia sin cables.
- \* El producto real puede diferir de la imagen superior según el tipo de modelo.
- \* El control remoto inalámbrico no funcionará al utilizar sistemas de operación simultáneos.

# Instrucciones de funcionamiento

## Funcionamiento estándar – Refrigeración estándar

Refresca la habitación con un aire limpio y agradable.

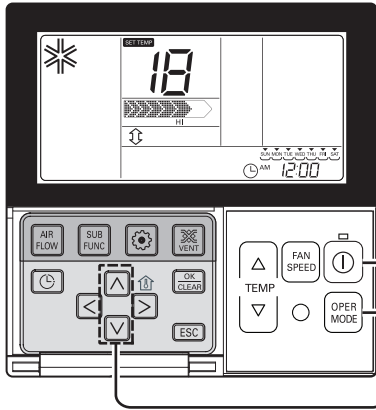



**1** Pulse el botón  para activar la unidad interior.



**2** Pulse el botón  para seleccionar el modo de funcionamiento Refrigeración.



**3** Ajuste la temperatura deseada pulsando los botones  . Pulse el botón  para comprobar la temperatura ambiente. Cuando configure la temperatura deseada en un valor superior al de la temperatura ambiente, sólo se expulsará aire de ventilación en vez de aire de refrigeración.







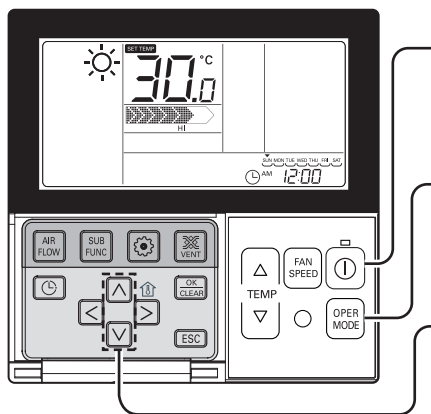

\* Configuración de rango de temperatura: 18°C ~ 30°C (64°F ~ 86°F)

## Funcionamiento estándar – Modo calefacción

Suministra aire templado a la habitación.



The diagram shows the air conditioner control panel with three numbered steps indicating the process of setting the heating mode. Step 1 points to the power button, step 2 points to the OPER MODE button, and step 3 points to the temperature up and down buttons.

- 1 Pulse el botón  para activar la unidad interior. 
- 2 Pulse el botón  para seleccionar el modo Calefacción. (Para comprobar la temperatura interior, pulse el botón de temperatura ambiente). 
- 3 Ajuste la temperatura deseada pulsando los botones  .   
Cuando configure la temperatura deseada en un valor inferior al de la temperatura ambiente, sólo saldrá aire de ventilación.





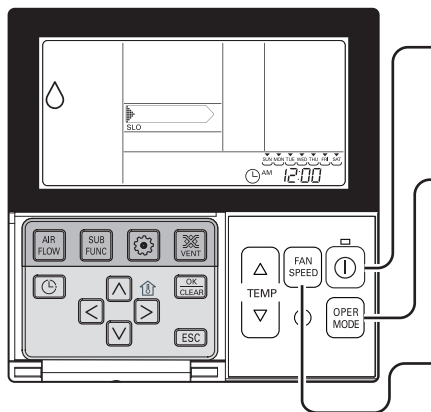

- La unidad de calefacción sólo funciona con modelos de refrigeración y calefacción.
- La calefacción no funcionará en modelos exclusivamente de refrigeración.

## Funcionamiento estándar – Modo deshumidificación

Elimina la humedad mientras refrigera ligeramente el aire.



The diagram shows the air conditioner control panel with three numbered steps indicating the process of setting the dehumidification mode. Step 1 points to the power button, step 2 points to the OPER MODE button, and step 3 points to the FAN SPEED button.

- 1 Pulse el botón  para activar la unidad interior. 
- 2 Pulse el botón  para seleccionar el modo Deshumidificación. La configuración de temperatura no se puede ajustar durante el funcionamiento en este modo. 
- 3 Pulse el botón  para seleccionar entre flujo de aire mínimo 'débil', medio 'fuerte', automático. (La potencia inicial de la unidad de eliminación de humedad es "débil"). 

- En la época de lluvias o de mucha humedad, es posible utilizar el deshumidificador y el modo de refrigeración de forma simultánea para eliminar la humedad de forma eficaz.
- El elemento del menú de potencia de aire puede no ser seleccionable dependiendo del producto.

## Funcionamiento estándar – Modo ventilador

Expulsa aire como en el interior, y no el viento frío.

**1** Pulse el botón  para activar la unidad interior.





**2** Pulse el botón  para seleccionar el modo ventilador.

**3** Cada vez que pulse el botón , puede seleccionar el flujo de aire entre LO → MED → HI. Durante la ventilación, el compresor AHU no funcionará.

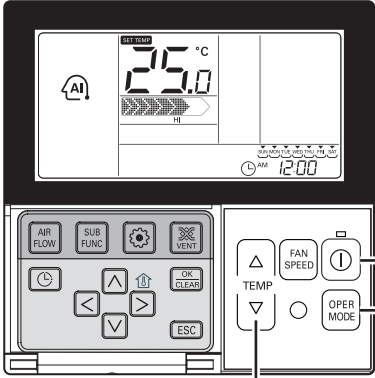
- La unidad de ventilación no producirá aire frío sino de ventilación.
- Al producir aire de ventilación, el viento no provocará diferencias en la temperatura ambiente sino que hará circular el aire.
- El elemento del menú de potencia de aire puede no ser seleccionable dependiendo del producto.

# Funcionamiento estándar – Modo de funcionamiento automático

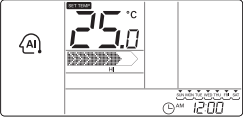
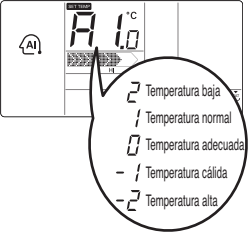

- 1** Pulse el botón  para activar la unidad interior. 
- 2** Pulse el botón  para seleccionar el modo de inteligencia artificial. 
- 3** Puede ajustar la temperatura como se muestra en la imagen de la derecha para los modelos de refrigeración y calefacción. 
- 4** En el caso de un equipo sólo de refrigeración, como el de la imagen de la derecha, puede ajustar la temperatura de caliente a fría, de "-2" a "2" basándose en "00". 

**Durante el funcionamiento en el modo de funcionamiento automático:**

- Podemos utilizar el botón de VELOCIDAD DEL VENTILADOR
- Podemos cambiar manualmente a otro modo de funcionamiento.

## Funcionamiento estándar – Comprobación de temperatura ambiente/Configuración de temperatura

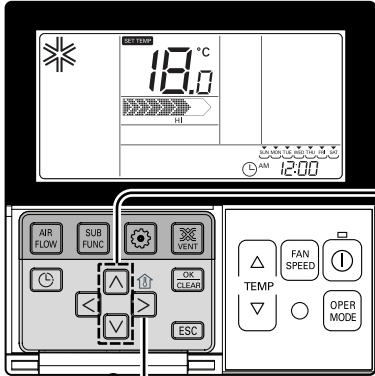

### Configuración de temperatura

- 1** Puede ajustar simplemente la temperatura que desee.
- Pulse los botones para ajustar la temperatura deseada.

: Aumenta 1°C o 2 °F cada vez que se pulsa.

: Disminuye 1°C o 2 °F cada vez que se pulsa.

- Temp. ambiente: Indica la temperatura ambiente actual.

- Conf. temp.: Indica la temperatura que el usuario desea configurar.

✳ Dependiendo de qué tipo de controlador, la temperatura desea se puede ajustar en 0,5°C o en 1°F.

### Funcionamiento de refrigeración:

- El modo de refrigeración no funciona si la temperatura deseada es superior a la temperatura ambiente. Por favor, baje la temperatura deseada.

### Funcionamiento de calefacción:

- El modo de calefacción no funciona si la temperatura deseada es inferior a la temperatura ambiente. Por favor, aumente la temperatura deseada.

### Comprobación de temperatura ambiente

- 1** Siempre que pulse el botón , la temperatura ambiente se mostrará en 5 segundos.

Después de 5 segundos, volverá a la temperatura deseada.

Debido a la ubicación del controlador remoto, la temperatura ambiente real y el valor mostrado pueden no coincidir.

- Puede seleccionar la temperatura para la unidad de refrigeración de aire, de 18°C a 30°C, y para la unidad de calefacción, de 16°C a 30°C.



- Lo más adecuado es una diferencia de 5°C entre la temperatura de interior y la de exterior.

## Función secundaria – Purificación de plasma (opcional)

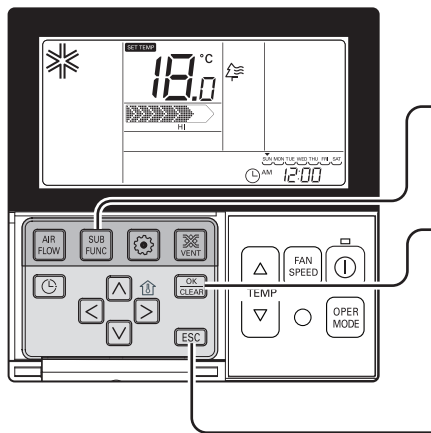
Sólo pueden utilizar esta función los productos con función de humidificación.



**El método para configurar la limpieza de aire**

- 1 Vuelva a pulsar el botón **SUB FUNC** hasta que el icono  empiece a parpadear.
- 2 Accionar o cancelar Plasma Función de purificación al pulsar el botón **OK CLEAR**. (El icono  aparece/desaparece en la parte superior de la pantalla **SUB FUNCTION** para permitir la selección).
- 3 Después de realizar el ajuste, pulse el botón **ESC** para salir.







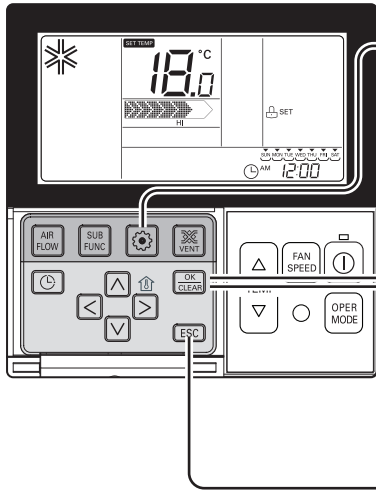

\* Después de la configuración, si no se pulsa ningún botón durante 25 segundos, saldrá automáticamente del modo de configuración.  
\* Si se sale sin pulsar el botón de ajuste, el valor modificado no se reflejará.

- La función de limpieza de aire es una función adicional y podría no indicarse o funcionar en una parte del producto.
- La función de limpieza de aire sólo puede utilizarse cuando el producto esté funcionando.
- Si desea una unidad de limpieza de aire independiente, configure la función pulsando el botón de unidad adicional en la unidad de ventilación.

## Configuración de función - Bloqueo para niños

Es la función que se utiliza para evitar que los niños u otras personas lo utilicen sin cuidado.





- 1** Pulse el botón  varias veces hasta que  comience a parpadear.
- 2** Si se desplaza hasta el área del icono "configuración" utilizando el botón  , el icono "configuración" parpadeará y se configurará la función de secado automático si se pulsa el botón .
- 3** Al cancelar la función de bloqueo, si se desplaza hasta el icono "cancelar" pulsando el botón  , y, a continuación, pulsa el botón , se cancelará la función de secado automático.
- 4** Pulse el botón  para salir.  
 \* Después de la configuración, si no se pulsa ningún botón durante 25 segundos, saldrá automáticamente del modo de configuración.  
 \* Si se sale sin pulsar el botón de ajuste, el valor modificado no se reflejará.

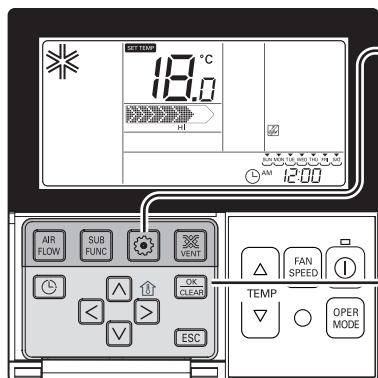

## Configuración de función – Borrar señal de filtro

Esta función permite borrar el indicador de limpieza del filtro interior.



**1** Pulse el botón  varias veces hasta que  comience a parpadear.



**2** Cuando  empiece a parpadear, pulse  para borrar esta pantalla.



• Cuando el filtro tenga suciedad, reducirá su eficacia de refrigeración/calefacción y requerirá más potencia eléctrica.

Por lo tanto, limpie el filtro siempre que se exceda el tiempo de limpieza.

\* La indicación de limpieza de filtro se cancela automáticamente sin la cancelación independiente tras cierto periodo de tiempo.

## Configuración de función - Cambio de hora actual

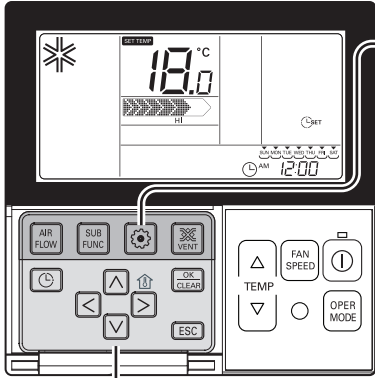

- 1** Pulse el botón de configuración de función. Si pulsa el botón de función repetidamente, entrará en el menú de configuración de hora. El icono de "configuración de hora" aparecerá en ese momento y la fecha parpadeará en el área de indicación de hora.



Ejemplo: cambio de hora actual, como "Lunes/10:20 a.m."

- 2** Pulse la tecla para ajustar el día actual.

SUN MON TUE WED THU FRI SAT



- 3** Pulse la tecla para modificar el modo de configuración a.m./p.m. (el segmento "a.m./p.m." empezará a parpadear).

AM 12:00



- 4** Configuración del valor a.m./p.m. al pulsar el botón .

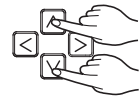

- 5** Pulse el botón para modificar el modo de configuración de "Hora". (el segmento "Hora" empezará a parpadear).

AM 12:00

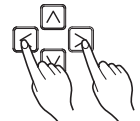

- 6** Configure el valor de Hora pulsando el botón .

AM 10:00



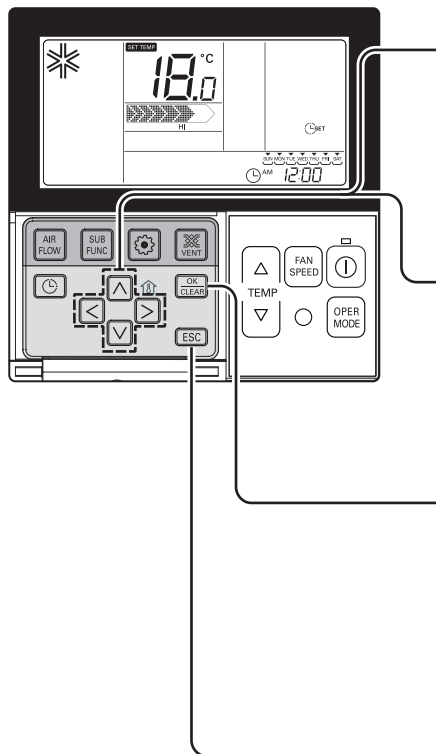

**7** Pulse el botón para modificar el modo de configuración de "Minutos". (El segmento "Minutos" empezará a parpadear).

AM 10:00

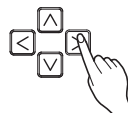

**8** Configure el valor de Minutos pulsando el botón .

AM 10:20

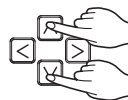

**9** Pulse el botón para finalizar.

AM 10:20



**10** En el proceso, pulse el botón para salir y abandonar el modo de configuración.  
(En caso de salir con información incompleta, volverá a la configuración previa).

\* Si se sale sin pulsar el botón de ajuste, el valor modificado no se reflejará.



## Programación – Reserva sencilla

Puede configurar la reserva en las unidades de 1 hora, desde 1 hora hasta 7 horas.

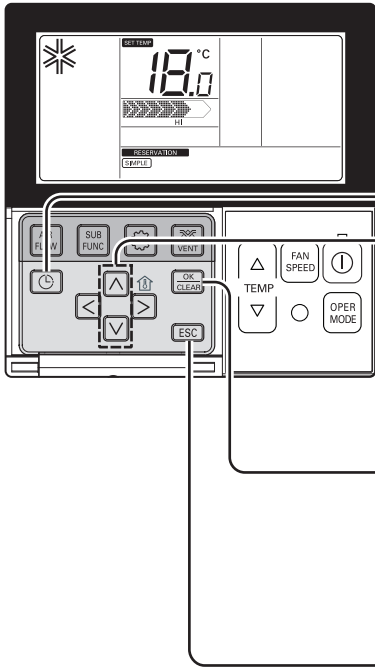

**1** Pulse el botón para acceder al modo de programación. (el segmento **SIMPLE** empezará a parpadear).  
Ejemplo: configuración del tiempo de reserva en "3".



**2** Pulse el botón para ajustar el tiempo de reserva.

1 → 3

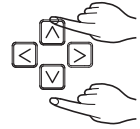

**3** Pulse el botón para finalizar el ajuste.

3



**4** Pulse el botón para salir.  
\* Después de la configuración, si no se pulsa ningún botón durante 25 segundos, saldrá automáticamente del modo de configuración.  
\* Si se sale sin pulsar el botón de ajuste, el valor modificado no se reflejará.

\* Cuando configure una reserva simple, el producto se iniciará o detendrá automáticamente después del tiempo establecido.

## Programación: Reserva semanal

Puede configurar la reserva diaria de forma semanal.

La reserva semanal seguirá funcionando hasta que la cancele mediante la configuración.

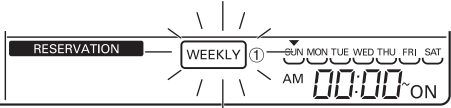
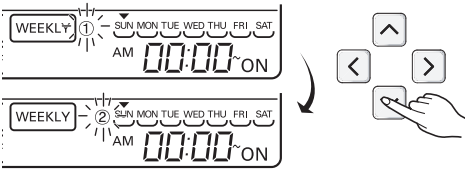
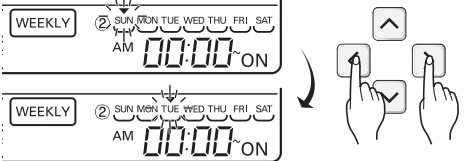
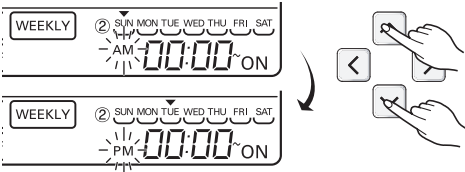
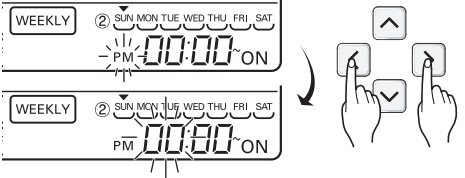
<p><b>1</b> Desplácese hasta el modo de configuración de reserva pulsando el botón de reserva. * Puede configurar dos reservas semanales para un día y hasta catorce reservas para una semana. Por ejemplo, para configurar (Martes, 11:30 de la mañana, encendido - 12:30 apagado) debe configurarlo en el orden siguiente.</p>	
<p><b>2</b> Desplácese hasta "semanal" pulsando varias veces el botón de reserva. El indicador "semanal" parpadeará.</p>	
<p><b>3</b> Seleccione la reserva semanal <math>\uparrow</math> o la reserva semanal <math>\downarrow</math> utilizando el botón <math>\left[ \uparrow \right]</math> <math>\left[ \downarrow \right]</math>. * Y puede configurar dos reservas, reserva semanal 1 y reserva semanal 2, para un día.</p>	
<p><b>4</b> Desplácese hasta la parte de configuración "fecha" utilizando el botón <math>\left[ \leftarrow \right]</math> <math>\left[ \rightarrow \right]</math>. Si parpadea la opción "fecha", configure la fecha. Puede configurar la fecha de lunes a domingo.</p>	
<p><b>5</b> Desplácese hasta la configuración "a.m./p.m." activando la opción con el botón <math>\left[ \uparrow \right]</math> <math>\left[ \downarrow \right]</math>.</p>	
<p><b>6</b> Desplácese hasta la parte de configuración "Hora" de encendido utilizando el botón <math>\left[ \leftarrow \right]</math> <math>\left[ \rightarrow \right]</math>. - Es la parte de configuración de Hora a la que se encenderá el aire acondicionado.</p>	
<p><b>7</b> Cambie la hora utilizando el botón <math>\left[ \uparrow \right]</math> <math>\left[ \downarrow \right]</math>. - Puede configurar la Hora entre 0~12.</p>	
<p><b>8</b> Desplácese hasta la parte de configuración "Minutos" de encendido utilizando el botón <math>\left[ \rightarrow \right]</math>.</p>	
<p><b>9</b> Si parpadea la indicación "Minutos", configure la opción "Minutos" utilizando el botón <math>\left[ \uparrow \right]</math> <math>\left[ \downarrow \right]</math>.</p>	

**10** Desplácese hasta la parte de configuración "a.m./p.m." desactivando la opción con el botón Derecha.

- La configuración "a.m./p.m." es idéntica a la configuración de hora de encendido.

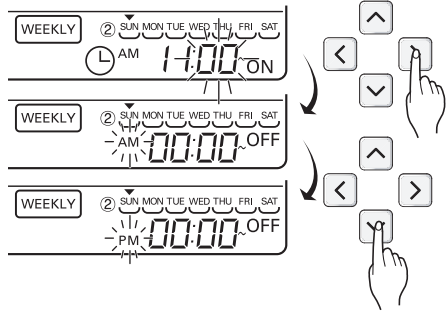

**11** Desplácese hasta la parte de configuración "Hora" desactivando la opción con el botón Derecha.

- Es la parte de reserva de hora a la que se apagará el aire acondicionado.  
- Si parpadea la opción "Hora", configure la hora.

\* Configure la opción "Hora" y "Minutos" de forma idéntica con el método de configuración de hora de encendido.

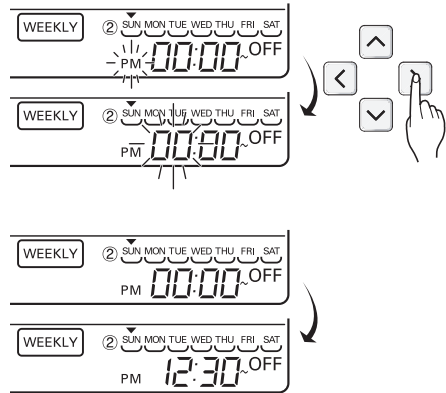

**12** Para terminar la configuración de la reserva semanal, pulse el botón de configuración/cancelación. La configuración de reserva semanal para el día elegido se ha completado.

**13** Si lo configura con el método idéntico al anterior seleccionando el día que desea configurar, funcionará como reserva semanal. Si configura el tiempo de activación y desactivación como el mismo, no funcionará la unidad de reserva.

**explicación de la reserva semanal**

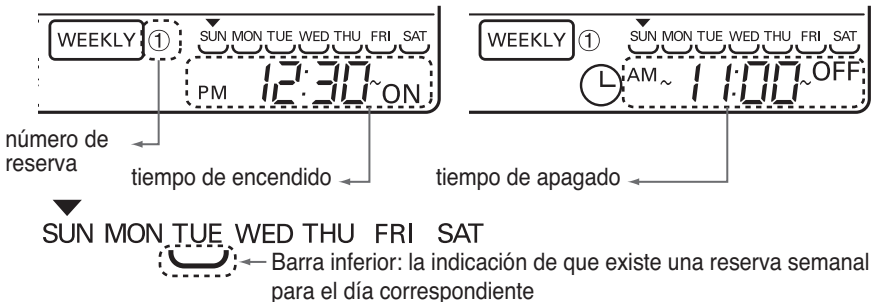



\* La unidad de interior se enciende a la temperatura deseada si se ha configurado mediante el botón arraba/abajo durante la preselección del calendario de funcionamiento semanal (Intervalo de selección de temperatura: 18°C~30°C).  
- Si la temperatura deseada no se ha seleccionado, se enciende automáticamente con la temperatura deseada del funcionamiento anterior.

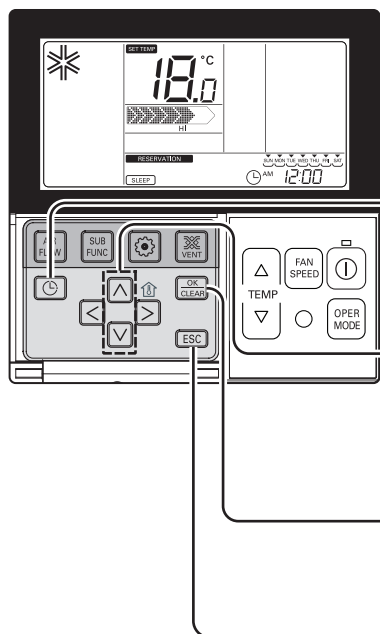

## Programación – Reserva de sueño

La reserva de sueño es la función del aire acondicionado que enciende y apaga el equipo transcurrido un periodo de tiempo en el modo sueño. Cuando está conectado a un producto de ventilación y configura la reserva del modo sueño, sólo se cancela la reserva del modo sueño cuando transcurre el tiempo fijado.





**1** Pulse el botón  para acceder al modo de programación.  
Ejemplo: configuración de reserva de sueño en "3". 

**2** Pulse el botón  para acceder al modo de configuración de reserva de SUEÑO.  
(El segmento **SLEEP** empezará a parpadear).

**3** Pulse el botón   para ajustar el tiempo de reserva.  
El tiempo de reserva de SUEÑO está comprendido entre 1 y 7 horas.

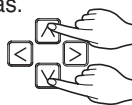
**1h** → **3h**



**4** Pulse el botón  para finalizar el ajuste.  
Siempre que se realice la reserva. 

**5** Pulse el botón  para salir.  
\* Después de la configuración, si no se pulsa ningún botón durante 60 segundos, saldrá automáticamente del modo de configuración.  
\* Si se sale sin pulsar el botón de ajuste, el valor modificado no se reflejará.  
- Si se configura la reserva, en la parte inferior de la pantalla LCD se mostrará el indicador "sueño".

**6** Si se configura la reserva de sueño, el aire acondicionado ejecutará el modo de sueño transcurrido el tiempo configurado.

### PRECAUCIÓN

Configure la reserva de tiempo adecuadamente para dormir. (Una refrigeración excesiva no es buena para la salud.)

- Dado que en el modo sueño se ajusta automáticamente la temperatura que desea para una refrigeración agradable, podría haber una diferencia entre la temperatura del controlador remoto y la temperatura seleccionada para el cuerpo.
- La reserva de sueño funciona como una reserva de apagado para los productos cuyo ajuste de temperatura no esté controlado con unidades de 0,5°C.

## Programación – Reserva activada

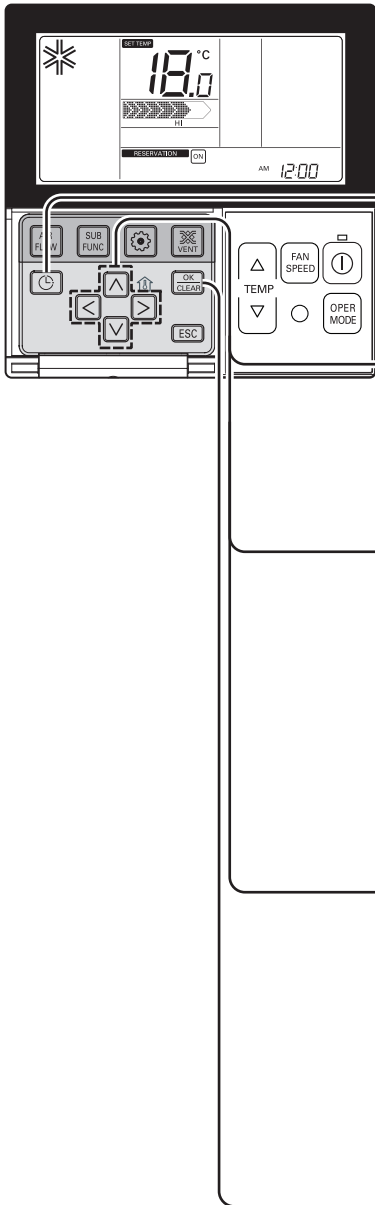

El equipo se encenderá automáticamente a la hora reservada.





**1** Pulse el botón .

Ejemplo: configuración de la hora de reserva activada en "10:20 a.m."





**2** Pulse el botón  para acceder al modo de configuración de reserva ACTIVADA. (el segmento  empezará a parpadear).



**3** Pulse el botón   para ajustar el valor a.m./p.m.

 AM 12:00





**4** Pulse el botón   para el modo de configuración de Hora. Cuando el icono de Hora parpadee, configure la hora. El rango de ajuste está comprendido entre 1 y 12.

 AM 12:00

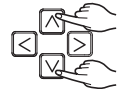

 AM 10:00



**5** Pulse el botón   para pasar al modo de configuración de Minutos. Cuando el icono de Minutos comience a parpadear, configure los minutos comprendidos entre 00 y 59.

 AM 10:00



 AM 10:20

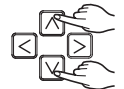

**6** Pulse el botón  para finalizar el ajuste.

 AM 10:20



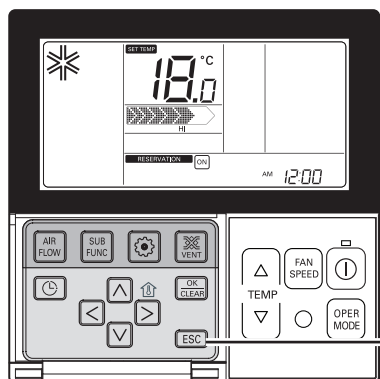

- 7** Pulse el botón **ESC** para salir.
- \* Después de la configuración, si no se pulsa ningún botón durante 25 segundos, saldrá automáticamente del modo de configuración.
  - \* Si se sale sin pulsar el botón de ajuste, el valor modificado no se reflejará.
    - Si la reserva se ha configurado como "Activada", la indicación se mostrará en la parte inferior de la pantalla LCD y el aire acondicionado se encenderá a la hora seleccionada.
    - Si se cancela la reserva, desaparecerá la indicación de "activada".

## Programación – Reserva desactivada

El equipo se apagará automáticamente a la hora reservada.

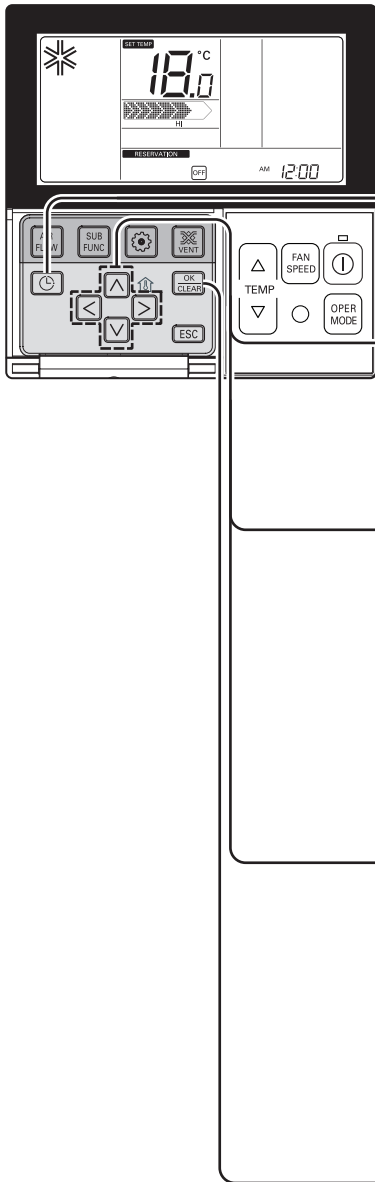

**1** Pulse el botón .  
Ejemplo: configuración de reserva desactivada. Hora en "10:20 a.m.".



**2** Pulse el botón para acceder al modo de configuración de reserva DESACTIVADA. (el segmento OFF empezará a parpadear).



**3** Pulse el botón para ajustar el valor a.m./p.m.

AM 12:00

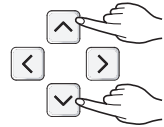

**4** Pulse el botón para pasar al modo de configuración de Hora. Cuando el icono de Hora parpadee, configure la hora. El rango de ajuste está comprendido entre 1 y 12.

AM 12:00



AM 10:00

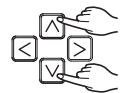

**5** Pulse el botón para pasar al modo de configuración de Minutos. Cuando el icono de Minutos comience a parpadear, configure los minutos comprendidos entre 00 y 59.

AM 10:00



AM 10:20

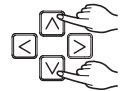

**6** Pulse el botón para finalizar el ajuste.

AM 10:20



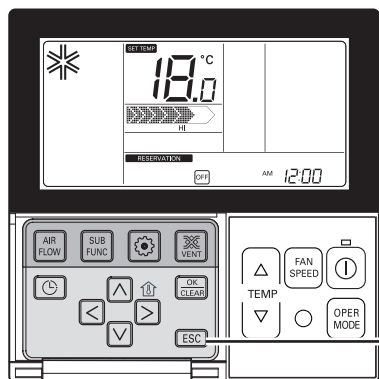



- 7** Pulse el botón **ESC** para salir.
- \* Después de la configuración, si no se pulsa ningún botón durante 25 segundos, saldrá automáticamente del modo de configuración.
  - \* Si se sale sin pulsar el botón de ajuste, el valor modificado no se reflejará.
    - Si la reserva se ha configurado como "apagado", la indicación se mostrará en la parte inferior de la pantalla LCD y el aire acondicionado se apagará a la hora seleccionada.
    - Si se cancela la reserva, desaparecerá la indicación de "desactivada".

## Programación: Reserva de vacaciones

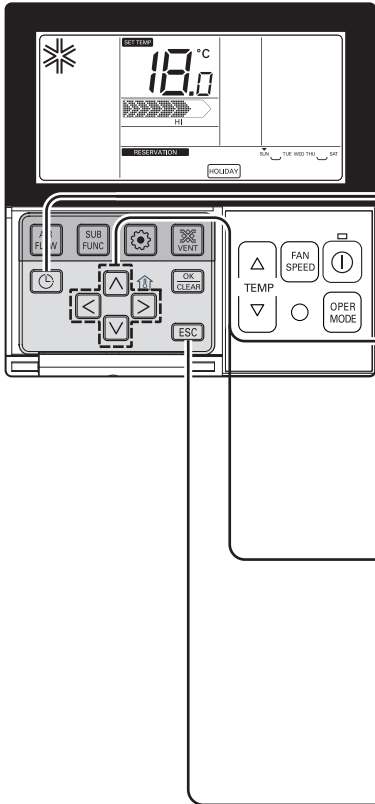
El equipo se apagará automáticamente en el día configurado.



- 1** Pulse el botón . Accederá al modo de configuración de reserva.

- 2** Desplácese hasta "Vacaciones" pulsando varias veces el botón .

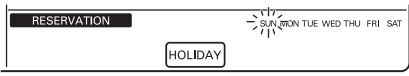
- 3** Desplácese hasta la "Fecha" en la que desee configurar las vacaciones con el botón .

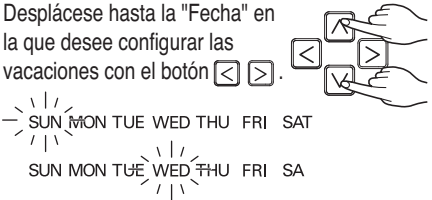
- 4** Señale o cancele las vacaciones utilizando el botón o . Por ejemplo, cuando configure las vacaciones como lunes/martes - desaparecerán las letras correspondientes a "lunes" y "viernes".

- 5** Pulse el botón para completar la configuración de vacaciones.  
 \* Si llega el día seleccionado, el aire acondicionado se apagará automáticamente. Una vez seleccionada las vacaciones, hasta antes de cancelar la configuración, el aire acondicionado se detendrá automáticamente en una hora incluso si el equipo está funcionando.

# Mantenimiento y asistencia técnica

## Unidad interior

### Parilla, carcasa y mando a distancia

- ❑ Apague el sistema antes de limpiar. Para limpiar, utilice un paño suave y seco. No utilice lejía ni productos abrasivos.

### NOTA

La alimentación debe estar desconectada antes de limpiar la unidad interior.

## Filtros de Aire

Los filtros de aire situados en la parte trasera de la unidad interior (el lado de succión) deben examinarse y limpiarse quincenalmente o más a menudo si es necesario.

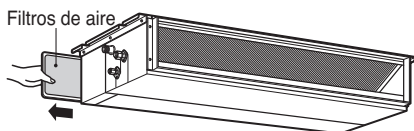
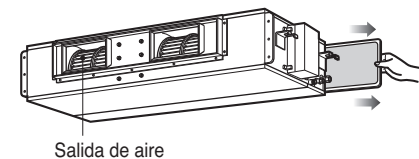

- No utilice nunca nada de lo siguiente:

- Agua más caliente de 40°C. Podría deformar y/o decolorar.
- Sustancias volátiles. Podrían dañarse las superficies del aire acondicionado.



## Filtro de PLASMA(OPCIONAL)

El filtro del PLASMA se debe revisar y limpiar una vez al mes o con más frecuencia si fuera necesario.

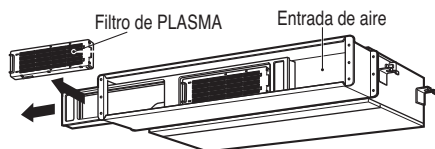

No toque el filtro del PLASMA en los 10 segundos siguientes después de sacar el brazo del limpiador de aire, ya que se pueden producir sacudidas eléctricas.

### 1 Saque los filtros de aire.

- Tome la pestaña y jale de ella hacia adelante para extraer el filtro.



**PRECAUCIÓN:** Cuando haya que retirar el filtro del aire, no toque las partes metálicas de la unidad interior. Podría ocasionar daños.

### 2 Limpie la suciedad del filtro del aire mediante una aspiradora o lavándolo con agua.

- Si queda suciedad oculta, lave con detergente neutro en agua tibia
- Si se usa agua caliente (50°C o más), podría deformarse el aparato.

### 3 Después de lavar con agua, séquelo bien a la sombra.

- No esponga el filtro del aire a la luz solar directa o al calor de un fuego para secarlo.

### 4 Instale el filtro de aire.

## Consejos para el funcionamiento

### No enfríe demasiado la sala.

No es bueno para la salud y malgasta electricidad.

### Mantenga cerradas las persianas y las cortinas.

No deje que la luz directa del sol entre en la sala cuando el aire acondicionado esté en funcionamiento.

### Mantenga uniforme la temperatura de la sala.

Ajuste la dirección del flujo de aire vertical y horizontal para asegurar una temperatura uniforme en la sala.

### Asegúrese de que las puertas y ventanas están bien cerradas.

Evite abrir puertas y ventanas si es posible y mantenga el aire frío en la sala.

### Limpie el filtro de aire regularmente.

Las obstrucciones en el filtro de aire reducen el flujo de aire y hacen descender los efectos de refrigeración y deshumidificación. Limpie el aparato una vez cada dos semanas.

### Ventile ocasionalmente la sala.

Dado que las ventanas se mantienen cerradas, es buena idea abrirlas y ventilar la sala de vez en cuando.

## Cuando el aire acondicionado no va a....

### Si el aire acondicionado no se va a utilizar durante un período prolongado de tiempo.

1. Utilice el aire acondicionado con los siguientes ajustes durante 2 ó 3 horas.
  - Tipo de función: Modo de funcionamiento del ventilador. (consulte la página 14.)
  - Así se secarán los mecanismos internos.
2. Apague el interruptor.



**PRECAUCIÓN: Apague el interruptor cuando el aire acondicionado no se vaya a utilizar durante un período prolongado de tiempo. La suciedad puede acumularse y provocar un incendio.**

3. Saque las pilas del mando a distancia.

## Información útil

Filtros de aire y factura de luz

Si los filtros de aire se atascan con polvo, la capacidad de refrigeración descenderá y se perderá el 6% de la luz utilizada para hacer funcionar el aire acondicionado.

### Cuando vuelva a utilizar el aire acondicionado.

1. Limpie el filtro de aire e instálelo en la unidad interior. (Consulte la página 22 para la limpieza).
2. Compruebe que la entrada y salida de aire de la unidad interior/exterior no están bloqueadas.
3. Compruebe que el cable de toma de tierra está correctamente conectado. Puede estar conectado a la unidad interior.

## Consejos para la localización de averías Ahorre tiempo y dinero

Compruebe los siguientes puntos antes de solicitar reparación o asistencia técnica. Si sigue el fallo, consulte a su distribuidor.

Problema	Explicación
El aire acondicionado no funciona.	<ul style="list-style-type: none"> <li>• ¿Ha cometido un fallo en la operación del temporizador?</li> <li>• ¿Se ha fundido el fusible o se ha disparado el interruptor diferencial?</li> </ul>
La sala tiene un olor peculiar.	<ul style="list-style-type: none"> <li>• Compruebe que no se trata de humedad de las paredes, alfombras, muebles o prendas de vestir en la sala.</li> </ul>
Parece que hay una fuga de condensación en el aire acondicionado .	<ul style="list-style-type: none"> <li>• La condensación ocurre cuando el flujo de aire del aire acondicionado enfría el aire caliente de la sala.</li> </ul>
El aire acondicionado no funciona unos 3 minutos después de reiniciarlo.	<ul style="list-style-type: none"> <li>• Éste es el protector del mecanismo.</li> <li>• Espere unos 3 minutos y el aparato iniciará su funcionamiento.</li> </ul>
No enfría ni calienta con efectividad.	<ul style="list-style-type: none"> <li>• ¿Está sucio el filtro de aire? Consulte las instrucciones de limpieza del filtro de aire.</li> <li>• La sala puede haber estado muy caliente cuando se encendió por primera vez el aire acondicionado. Deje tiempo para que se enfríe.</li> <li>• ¿Ha ajustado la temperatura incorrectamente?</li> <li>• ¿Están obstruidas las entradas y salidas de aire de la unidad interior?</li> </ul>
El aire acondicionado hace mucho ruido.	<ul style="list-style-type: none"> <li>• Si se trata de un ruido que suena como flujo de agua.                             <ul style="list-style-type: none"> <li>- Éste es el sonido del freón que fluye dentro de la unidad de aire acondicionado.</li> </ul> </li> <li>• Si se trata de un ruido que suena como aire comprimido que se libera a la atmósfera.                             <ul style="list-style-type: none"> <li>- Éste es el sonido del agua de la deshumidificación que se procesa dentro del aire acondicionado.</li> </ul> </li> </ul>
Se oyen crujidos.	<ul style="list-style-type: none"> <li>• Este sonido se genera por la expansión/contracción de la parrilla de entrada, etc. debido a cambios de temperatura.</li> </ul>
El indicador de señales del filtro (LED) está activado.	<ul style="list-style-type: none"> <li>• Limpie el filtro, pulse el botón Temporizador y el botón * del mando a distancia con cables de forma simultánea durante 3 segundos.</li> </ul>
La pantalla del mando a distancia no es clara, o no hay visualización.	<ul style="list-style-type: none"> <li>• ¿Se ha disparado el interruptor diferencial?</li> <li>• ¿Están las pilas insertadas en polos (+) y (-) opuestos?</li> </ul>
Se ha producido un error después de la caída del rayo.	<ul style="list-style-type: none"> <li>• Este producto se ha aplicado al circuito de protección contra sobrecorriente. Se puede producir un error, siendo éste un comportamiento normal. Después de varios minutos, funcionará con normalidad.</li> </ul>

## Llame al servicio en los siguientes casos

1. Se da un problema extraño, como un olor a quemado, un sonido muy fuerte, etc.  
Apague la unidad y desactive el interruptor. No intente reparar usted mismo o reiniciar el sistema en estos casos.
2. El cable de la electricidad está demasiado caliente o está dañado.
3. El código de error se genera por el autodiagnóstico.
4. Hay escapes de agua desde la unidad interior aunque la humedad es baja.
5. Los interruptores, interruptores automáticos (seguridad, tierra) o el fusible dejan de funcionar correctamente.

**El usuario debe llevar a cabo comprobaciones y limpieza de rutina para evitar un rendimiento defectuoso. En una situación especial, sólo personal de servicio puede llevar a cabo los trabajos de reparación.**

