

INSTRUKCJA OBSŁUGI

MONITOR INFORMACYJNY

Proszę dokładnie przeczytać ten podręcznik przed rozpoczęciem użytkowania urządzenia i zachować go na przyszłość

MODELE MONITORÓW INFORMACYJNYCH
M4214C

SPIS TREŚCI

Akcesoria	3
Mocowanie podstawy	4
Podłączanie głośników	5
Aby zainstalować w trybie pionowym	6
Używanie pilota	7
Nazwy i funkcje części	9
Podłączanie do urządzeń zewnętrznych	10
Podłączanie do komputera	10
Korzystanie z sieci LAN	12
Korzystanie z funkcji kaskadowego połączenia monitorów	13
Montowanie urządzenia za pomocą uchwytu ściennego VESA FDMI	14
Wejście video	16
Wejście Component (480i/480p/576i/576p/720p/1080i/1080p).....	17
Wejścia HDMI (480p/576p/720p/1080i/1080p)	18
Menu użytkownika	19
Opcje regulacji ekranu	19
Menu użytkownika	21
Kolejność czynności w menu ekranowym	22
Jak automatycznie dostosować ekran	22
OBRAZ Dobór kolorystyki	23
DŹWIĘK Regulacja dźwięku	29
CZAS Regulacja czasu	30
SPECJALNE Wybór funkcji specjalnej	31
Służy do regulowania opcji rozmieszczenia okien na ekranie.	33
Służy do regulowania opcji interfejsu USB.....	35
Rozwiązywanie problemów	49
Dane techniczne	52
Sterowanie wieloma produktami	A1

Akcesoria

Akcesoria

Dziękujemy za wybranie naszego produktu. Prosimy sprawdzić produkt oraz akcesoria pokazane poniżej.

❖ W rzeczywistości akcesoria mogą wyglądać inaczej niż na załączonych rysunkach.



Pilot / Baterie



Przewód D-Sub



Przewód zasilający



CD-ROM / Karty

Do osobnego zakupu

W celu poprawienia jakości produktu producent może bez powiadomienia zmieniać istniejące akcesoria dodatkowe oraz dodawać nowe. Dodatkowe akcesoria dostępne są w sklepach ze sprzętem elektronicznym i za pośrednictwem stron internetowych. Informacje na ich temat można także uzyskać od sprzedawcy, u którego zakupiono produkt.

❖ Dostępność dodatkowych akcesoriów (do osobnego zakupu) zależy od modelu.

❖ W rzeczywistości dodatkowe akcesoria mogą wyglądać inaczej niż na załączonych rysunkach.

Zestaw głośnikowy

❖ Tylko do modeli z możliwością podłączenia głośników.

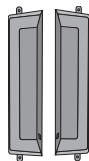

Głośniki (2)



Śruby (4) /
Przewody (2)

Uchwyty przewodu / Opaski zaciskowe



Mogą być niedostępne w przypadku niektórych regionów i modeli.

Zestaw do mocowania podstawki

❖ Tylko do modeli z możliwością przykręcenia podstawek.

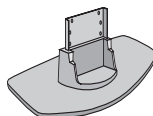

Podstawki (1)



Śruby (6)

Zestaw NC2000

❖ Tylko do modeli z możliwością obsługi NC2000.



NC2000



CD-ROM /
Karty



Śruby (2)



System zarządzania
przewodami (1)

Mocowanie podstawy

- Tylko w niektórych modelach.

1. Wyjmij części podstawy z opakowania i złoż, jak pokazano na rysunku.

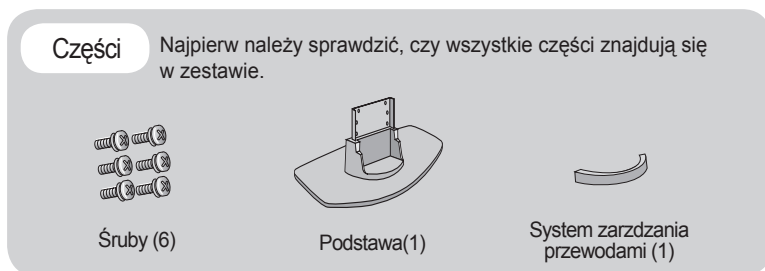

2. Umieść urządzenie ekranem skierowanym w dół na miękkiej tkaninie rozłożonej na stole. Podłącz podstawę, jak pokazano na rysunku poniżej.

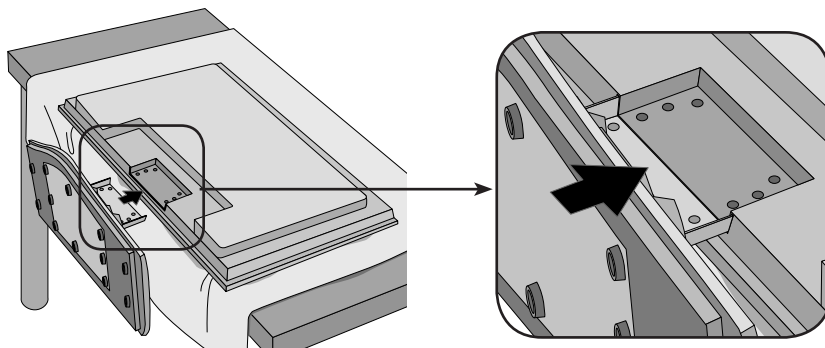

3. Używając wkrętów, przymocuj podstawę z tyłu urządzenia, jak to zostało pokazane na rysunku.

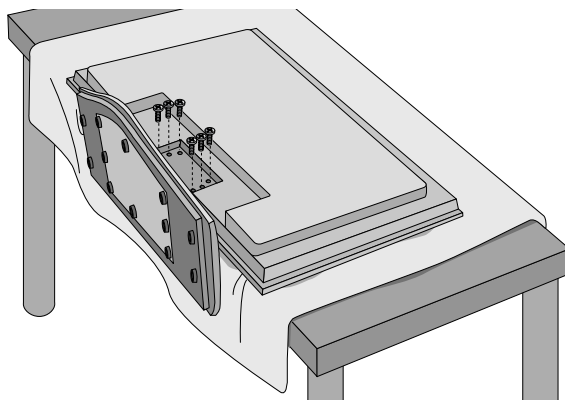

Podłączanie głośników

- Tylko w niektórych modelach.

Zamontuj głośniki przy użyciu wkrętów, jak na poniższym rysunku, a następnie podłącz przewody głośnikowe.

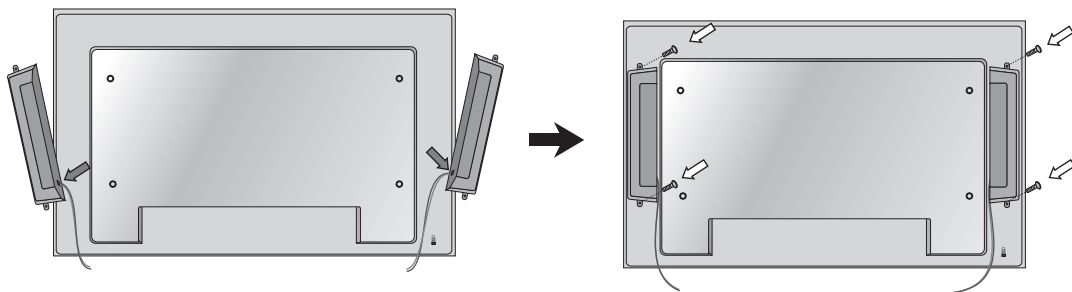

Po zainstalowaniu głośników, użyj uchwytów oraz opaski w celu bezpiecznego umocowania przewodów głośnikowych.

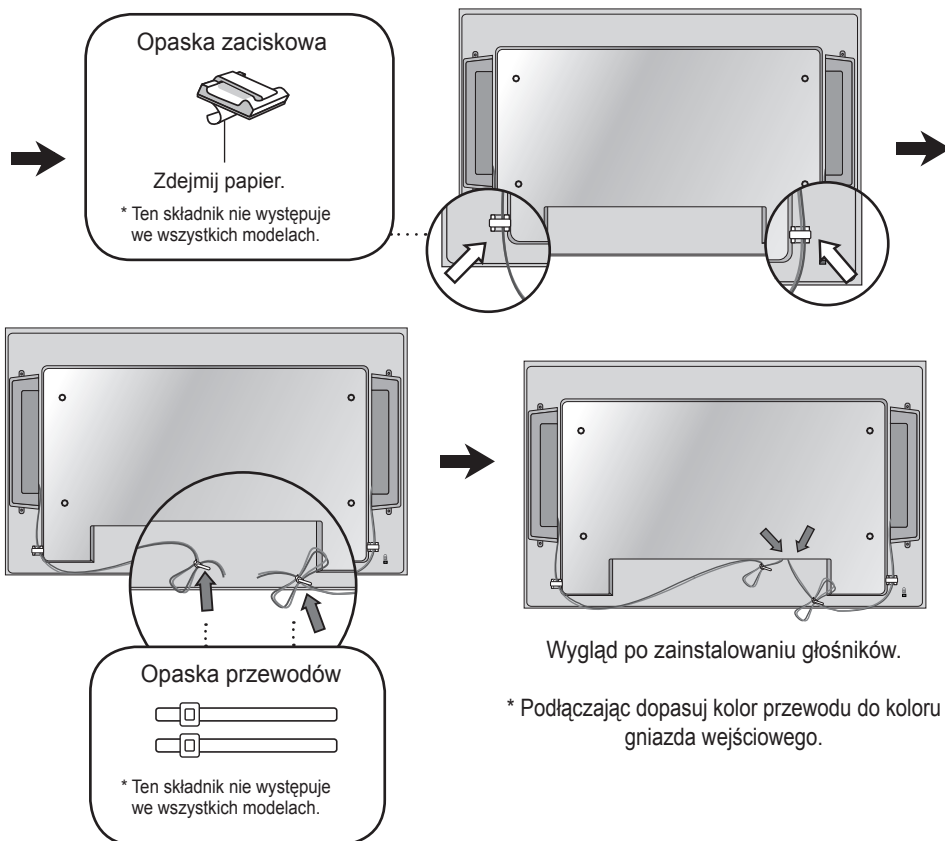

Aby zainstalować w trybie pionowym

- Tylko w niektórych modelach.

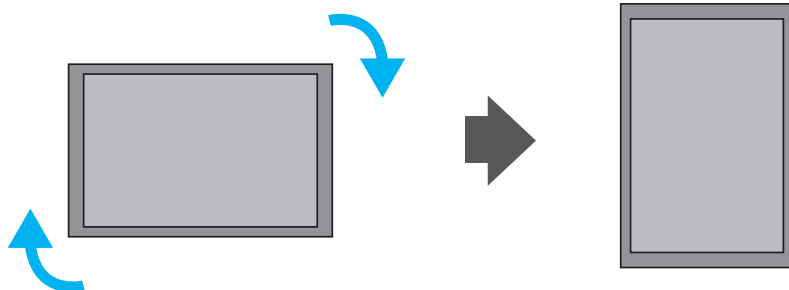

W przypadku instalacji w trybie pionowym należy obrócić urządzenie zgodnie z kierunkiem ruchu wskazówek zegara od frontu.

Używanie pilota

● Nazwy przycisków na pilocie zdalnego sterowania

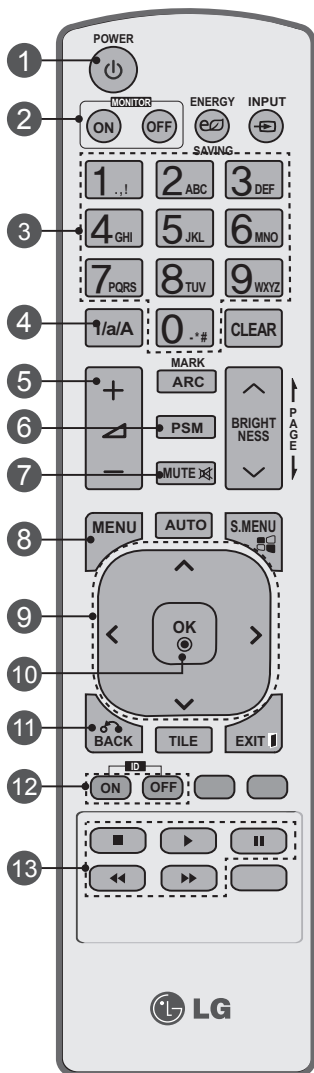

- 1 Przycisk zasilana (wł./wył.)**
- Włączanie monitora (z trybu czuwania) lub wyłączenie monitora (do trybu czuwania)
- 2 Przyciski włączania/wyłączenia monitora**
- Włączanie i wyłączenie monitora.
- 3 Przyciski numeryczne i alfabetyczne**
- Wpisywanie cyfr i liter.
- 4 Przycisk 1/a/A**
- Wybór trybu wprowadzania liczby/litery (tylko wejście SuperSign)
- 5 Przycisk zwiększania/zmniejszania głośności**
- Regulacja głośności.
- 6 Przycisk PSM**
- Wybór trybu obrazu.
- 7 Przycisk MUTE**
- Wyciszenie i ponowne włączenie dźwięku.
- 8 Przycisk MENU**
- Wybór menu.
- Zamknięcie menu ekranowego i powrót z dowolnego menu do trybu oglądania telewizji.
- 9 Przyciski nawigacyjne (w górę, dół, lewo i prawo)**
- Umożliwiają nawigację po menu ekranowym i dostosowywanie ustawień urządzenia.
- 10 Przycisk OK**
- Zatwierdzenie wyboru oraz wyświetlanie aktualnego trybu.
- 11 Przycisk BACK**
- Powrót do poprzedniego kroku w interaktywnych aplikacjach.
- 12 Przyciski ID ON/OFF**
- Gdy liczba w polu Wprowadź identyfikator jest równa liczbie w polu Tryb identyfikatora, można sterować wybranym monitorem w warunkach wielu urządzeń wyświetlających.
- 13 Przyciski sterowania menu USB**
- Sterowanie menu USB (Lista zdjęć, Lista muzyki i Lista filmów).

Używanie pilota

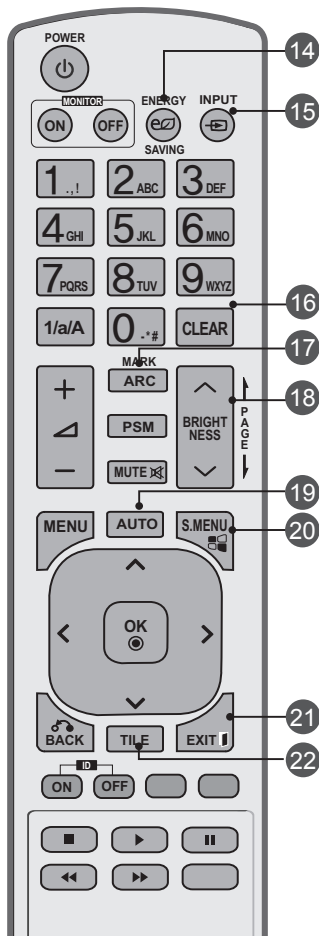

- 14 Przcisk Energy Saving**
- Umożliwia wybór trybu oszczędzania energii.
- 15 Przcisk INPUT**
Jednokrotne naciśnięcie tego przycisku powoduje wyświetlenie poniższego okna wyboru źródła sygnału wejściowego. Typ sygnału można wybrać przy użyciu przycisków < >.
- 
- 16 Przcisk CLEAR**
- Usuwanie wpisanych cyfr i liter. (Tylko wejście SuperSign)
- 17 Przcisk ARC**
- Wybór trybu proporcji ekranu
- 18 Przcisk BRIGHTNESS**
- Dostosowanie jasności poprzez naciśnięcie strzałek w górę i w dół na pilocie.
- W trybie USB menu ekranowe zawiera funkcję przewijania strony umożliwiającą przejście do następczej listy plików.
- 19 Przcisk AUTO**
- Automatyyczne regulowanie położenia obrazu i minimalizacja drgań obrazu (tylko wejście RGB).
- 20 Przcisk S.Menu (Menu SuperSign)**
- Wybór menu ekranowego SuperSign. (Tylko wejście SuperSign)
- 21 Przcisk EXIT**
- Zamknięcie menu ekranowego i powrót z dowolnego menu do trybu wyświetlania obrazu.
- 22 Przcisk TILE**
- Wybór trybu kafelków.

Wkładanie baterii do pilota zdalnego sterowania

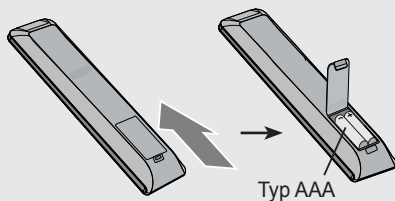

1. Odsuń pokrywę komory baterii.
 2. Włóż baterie zgodnie z symbolami biegunowości (+/-).
 3. Zamknij pokrywę komory baterii.
 4. W celu wyjęcia baterii należy wykonać czynności takie jak przy ich instalowaniu, ale w odwrotnej kolejności.
- Zużyte baterie należy wyrzucić do odpowiedniego pojemnika, aby chronić środowisko przed zanieczyszczeniem.

Nazwy i funkcje części

* Rzeczywisty wygląd produktu może się różnić od rysunków zawartych w niniejszej instrukcji.

Widok z tyłu

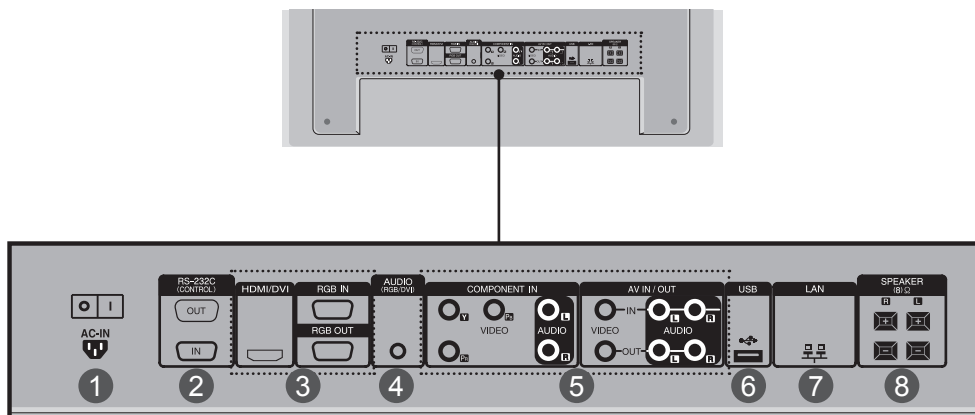

- 1 Złącze zasilania**
Podłącz przewód zasilania.
- 2 Porty szeregowo RS-232C**
- 3 Porty RGB, HDMI/DVI**
Wejście HDMI obsługuje sygnał wejściowy High Definition i technologię HDCP (High-bandwidth Digital Content Protection). Niektóre urządzenia do obsługi sygnału w standardzie HD wymagają technologii HDCP.
- 4 Gniazdo karty dźwiękowej komputera**
Przewód audio należy podłączyć do gniazda
*LINE OUT (WYJŚCIE LINII) karty dźwiękowej komputera.
- 5 Porty Component i AV**
- 6 Port USB**
- 7 Porty LAN**
- 8 Gniazda głośników**

* LINE OUT (WYJŚCIE LINII)

Złącze używane do połączenia z głośnikiem z wbudowanym wzmacniaczem (Amp). Przed podłączeniem sprawdź złącze karty dźwiękowej w komputerze. Jeśli karta dźwiękowa w komputerze ma tylko złącze Speaker Out (Wyjście głośnika), zmniejsz głośność w komputerze. Jeśli wyjście Audio Out (Wyjście audio) karty dźwiękowej w komputerze obsługuje dwie funkcje Speaker Out (Wyjście głośnika) i Line Out (Wyjście linii), zmień funkcję na Line Out (Wyjście linii) za pomocą zworki (Sprawdź w podręczniku karty dźwiękowej).

Podłączanie do urządzeń zewnętrznych

1 Podłączanie do komputera

1 Przed wszystkim sprawdź, czy komputer, urządzenie i urządzenia peryferyjne są wyłączone. Następnie podłącz przewód sygnału wejściowego.

A. Podłączenie za pomocą przewodu sygnału wejściowego D-Sub

B. Podłączenie przy pomocy przewodu sygnałowego HDMI-DVI (spoza zestawu).
*po podłączeniu komputera w trybie HDMI może pojawić się problem z brakiem kompatybilności.

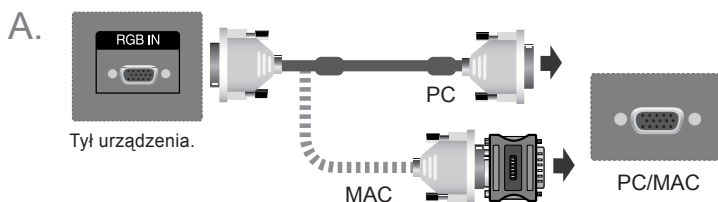

Adapter do komputerów Macintosh (nieodłączony) :
Należy zastosować standardowy adapter Macintosh, ponieważ na rynku dostępne są niekompatybilne adaptery (inny system sygnalizacji).

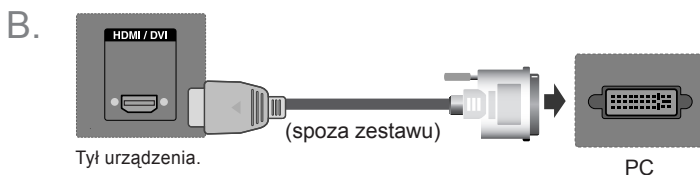

* Użytkownik jest zobowiązany do korzystania z ekranowanych przewodów sygnałowych (15-stykowy D-Sub / przewód HDMI-DVI) wyposażonych w filtry ferrytowe dla zachowania zgodności produktu z normami.

2 Podłącz przewód audio;

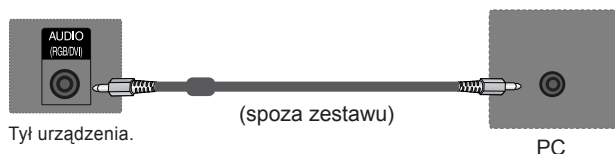

3 Podłącz przewód zasilania.

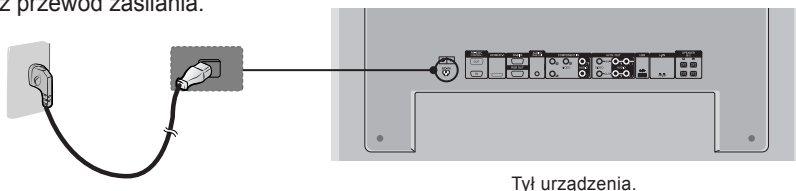

Podłączanie do urządzeń zewnętrznych

- 4 1. Włącz zasilanie, naciskając przycisk zasilania na urządzeniu.



Przycisk włączania/wyłączania zasilania

2. Włącz komputer.

- 5 Wybierz sygnał wejściowy.
Naciśnij przycisk **INPUT** na pilocie zdalnego sterowania w celu wybrania sygnału wejściowego.

INPUT → < > → **OK**

Możesz również nacisnąć przycisk **INPUT** przy dolnej krawędzi urządzenia.

INPUT → ◀ ▶ → **AUTO/SET**

- A. Podłączanie za pomocą przewodu sygnału wejściowego D-Sub.
• Wybierz **RGB** : 15-stykowy przewód sygnału analogowego D-Sub.



- B. Podczas podłączania za pomocą wejściowego kabla sygnałowego HDMI-DVI i kabla sygnałowego HDMI.
• Wybierz opcję **HDMI/DVI** : Cyfrowy sygnał DVI lub Cyfrowy sygnał HDMI.



Uwaga

- Sposób łączenia z dwoma komputerami.
Podłącz kable sygnałowe (HDMI-DVI i D-Sub) do każdego komputera.
Naciśnij przycisk **INPUT** (**WYBÓR WEJŚCIA**) na pilocie zdalnego sterowania w celu wybrania komputera.
- Urządzenie należy podłączyć bezpośrednio do uziemionego gniazda ściennego lub do listwy zasilania (wtyczka ma 3 bolce).

Podłączanie do urządzeń zewnętrznych

1 Korzystanie z sieci LAN

1 Korzystanie z sieci LAN

A. Podłącz komputer bezpośrednio do monitora.

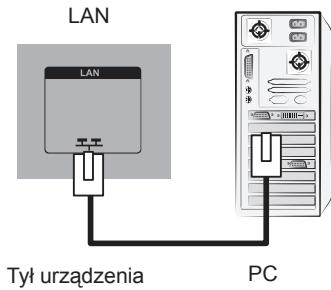

B. Korzystanie z routera (przełącznika)

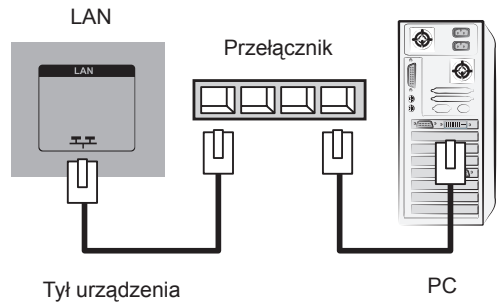

C. Korzystanie z Internetu.

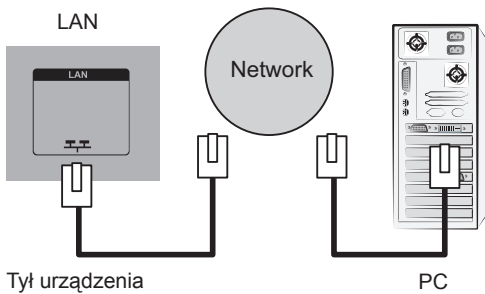

- 2 Podłącz kabel LAN i zainstaluj program eZ-Net Manager dostępny na dysku CD-ROM. Więcej informacji o programie eZ-Net Manager można znaleźć w Podręczniku użytkownika znajdującym się na dysku CD.

Uwaga



- Sieć LAN umożliwia komunikację między komputerem a monitorem oraz pozwala korzystać z menu ekranowych na komputerze i monitorze.

Podłączanie do urządzeń zewnętrznych

● Korzystanie z funkcji kaskadowego połączenia monitorów

A. Wejście RGB

Aby korzystać z różnych urządzeń połączonych ze sobą, podłącz jeden koniec przewodu sygnału wejściowego (15-stykowy przewód sygnałowy D-Sub) do gniazda wyjściowego RGB OUT pierwszego urządzenia, a drugi koniec do gniazda wejściowego RGB IN innego urządzenia.

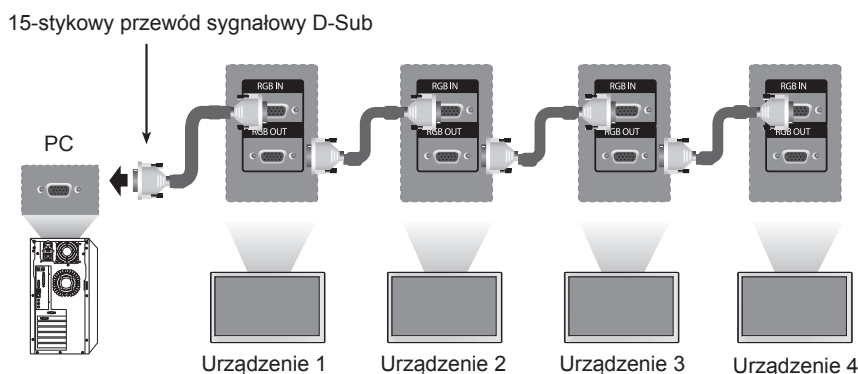

B. Wejście AV

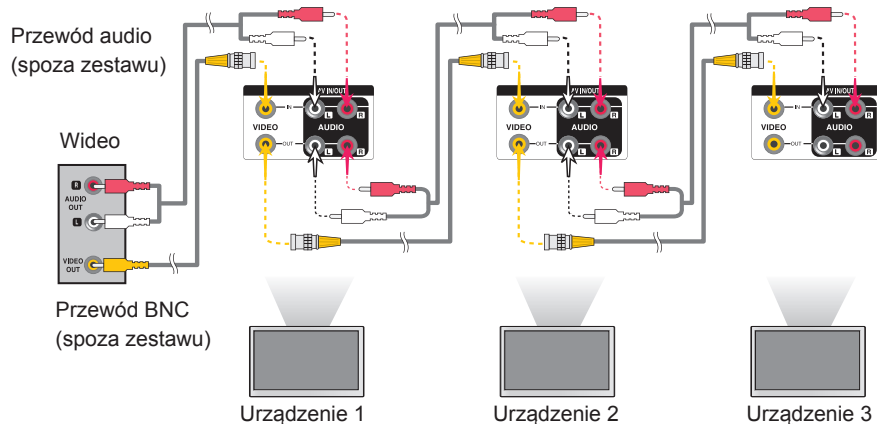

Uwaga

- Liczba monitorów, które można podłączyć do jednego wyjścia zależy od jakości sygnału i przewodów. Jeśli sygnał jest dobry i na przewodach nie występuje strata jego jakości, możliwe jest podłączenie nawet 9 monitorów. Do podłączenia większej liczby monitorów zalecane jest użycie rozdzielacza.

Podłączanie do urządzeń zewnętrznych

● Montowanie urządzenia za pomocą uchwyty ścienne VESA FDMI

To urządzenie można przymocować za pomocą uchwyty VESA FDMI. Uchwyty te nie są częścią zestawu i nie są sprzedawane przez firmę LG. Więcej informacji można znaleźć w dokumentacji dołączonej do uchwyty.

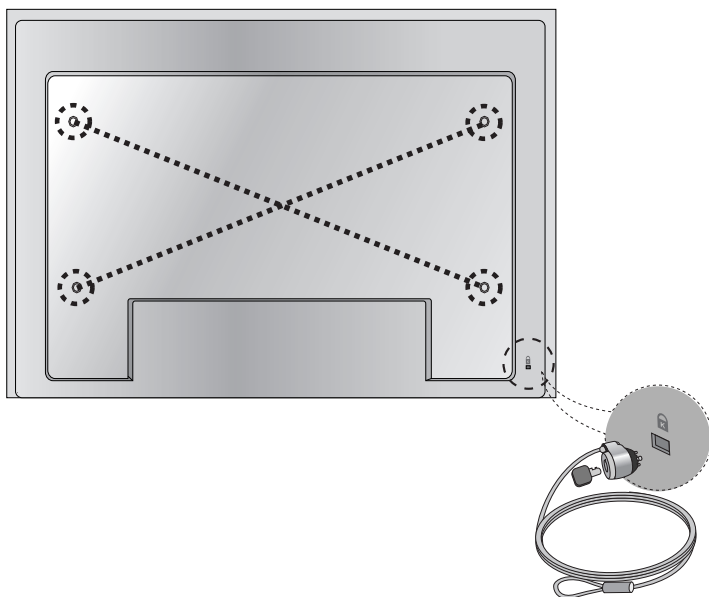

Gniazdo bezpieczeństwa Kensington

Na tylnym panelu telewizora znajduje się złącze systemu ochrony Kensington. Przewód i blokada są dostępne osobno i nie są sprzedawane przez firmę LG. Więcej informacji można znaleźć na stronie internetowej firmy Kensington pod adresem <http://www.kensington.com>.



Uwaga

- U dołu tylnej części obudowy znajduje się przełącznik. Przed podłączeniem przewodu zasilającego można przesunąć przełącznik w pozycję „On” w celu łatwiejszego korzystania z urządzenia.

Podłączanie do urządzeń zewnętrznych

● System zarządzania przewodami

- Tylko w niektórych modelach.

1. Umieść kable na środku, jak pokazano na poniższym rysunku.

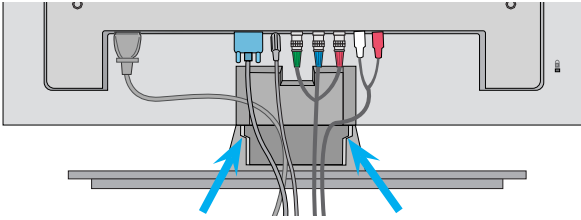

2. Uchwyt przewodów należy zamontować z tyłu urządzenia, dzięki czemu zarządzanie przewodami będzie łatwiejsze.

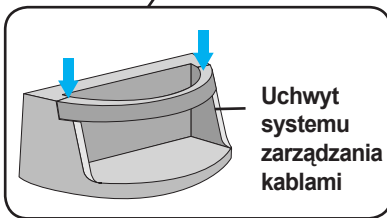
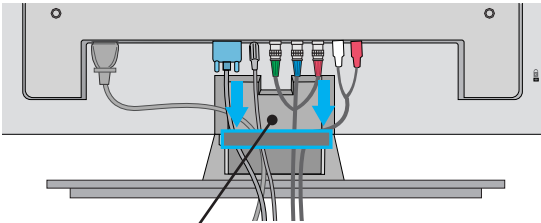

Wymywanie uchwyty przewodów.

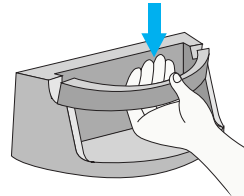

Trzymając obręcz uchwyty systemu zarządzania okablowaniem, pociągnij go w dół.

Uwaga

- Nie używaj systemu zarządzania kablami jako uchwytu do przenoszenia monitora.

Podłączanie do urządzeń zewnętrznych

● Wejście wideo

- 1 Podłącz przewody wideo/audio, tak jak pokazano na rysunku, a następnie podłącz przewód zasilania (patrz strona 10).

Podłączanie za pomocą przewodu BNC.

- Podłączając dopasuj kolor przewodu do koloru gniazda wejściowego.

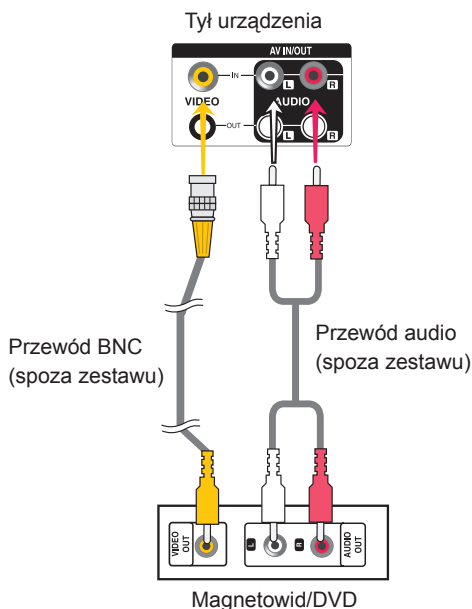

- 2 Wybierz sygnał wejściowy.
Naciśnij przycisk **INPUT** na pilocie zdalnego sterowania w celu wybrania sygnału wejściowego.

INPUT → < > → **OK**

Możesz również nacisnąć przycisk **INPUT** przy dolnej krawędzi urządzenia.

INPUT → ◀ ▶ → **AUTO/SET**

Podłączanie za pomocą przewodu BNC.

- Wybierz **AV**



Podłączanie do urządzeń zewnętrznych

● Wejście Component (480i/480p/576i/576p/720p/1080i/1080p)

- 1 Podłącz przewody audio-video, tak jak pokazano na rysunku poniżej, a następnie podłącz przewód zasilania (zob. strona 10).
 - Podłącz końcówkę wejściową o właściwym kolorze.

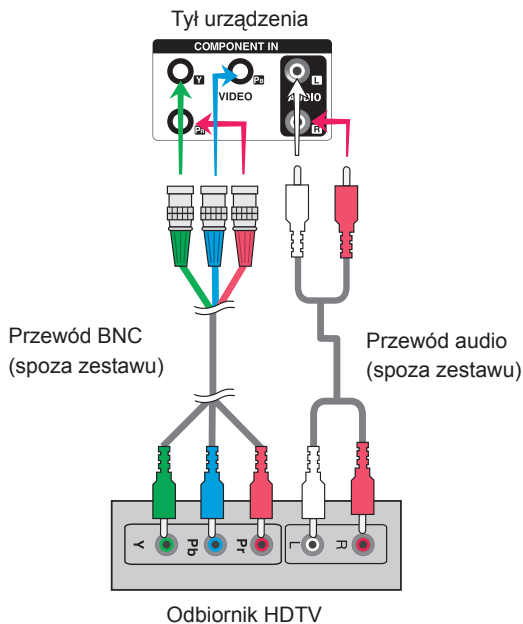

Uwaga

- Niektóre urządzenia do obsługi sygnału w standardzie HD mogą wymagać technologii HDCP.
- Wejście Component nie obsługuje technologii HDCP.

- 2 Wybierz sygnał wejściowy.
Naciśnij przycisk **INPUT** na pilocie zdalnego sterowania w celu wybrania sygnału wejściowego.

INPUT → < > → OK

Możesz również nacisnąć przycisk **INPUT** przy dolnej krawędzi urządzenia.

INPUT → ◀ ▶ → **AUTO/SET**

- Wybierz **Component**



Podłączanie do urządzeń zewnętrznych

● Wejścia HDMI (480p/576p/720p/1080i/1080p)

Wejście HDMI obsługuje sygnał High Definition i technologię HDCP (High-bandwidth Digital Content Protection). Niektóre urządzenia do obsługi sygnału w standardzie HD wymagają technologii HDCP.

- 1 Podłącz przewody audio-video, tak jak pokazano na rysunku poniżej, a następnie podłącz przewód zasilania (zob. strona 10).

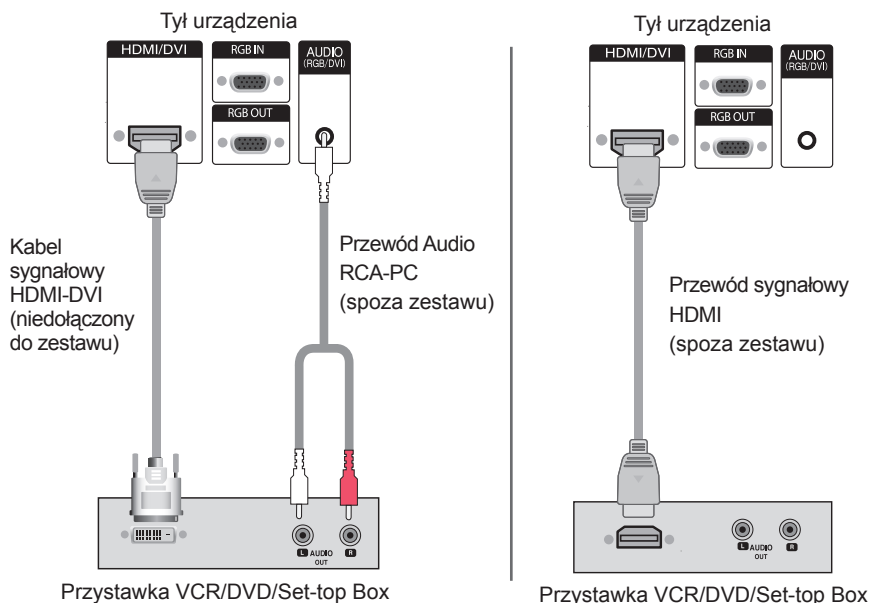

Note : Dolby Digital is not supported.

- 2 Wybierz sygnał wejściowy.
Naciśnij przycisk **INPUT** na pilocie zdalnego sterowania w celu wybrania sygnału wejściowego.

INPUT → < > → **OK**

Możesz również nacisnąć przycisk **INPUT** przy dolnej krawędzi urządzenia.

INPUT → ◀ ▶ → **AUTO/SET**

Podczas podłączania za pomocą wejściowego kabla sygnałowego HDMI-DVI.

Podczas podłączania za pomocą wejściowego kabla sygnałowego HDMI.

- Wybierz **HDMI/DVI**

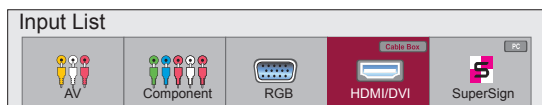

Menu użytkownika

● Opcje regulacji ekranu

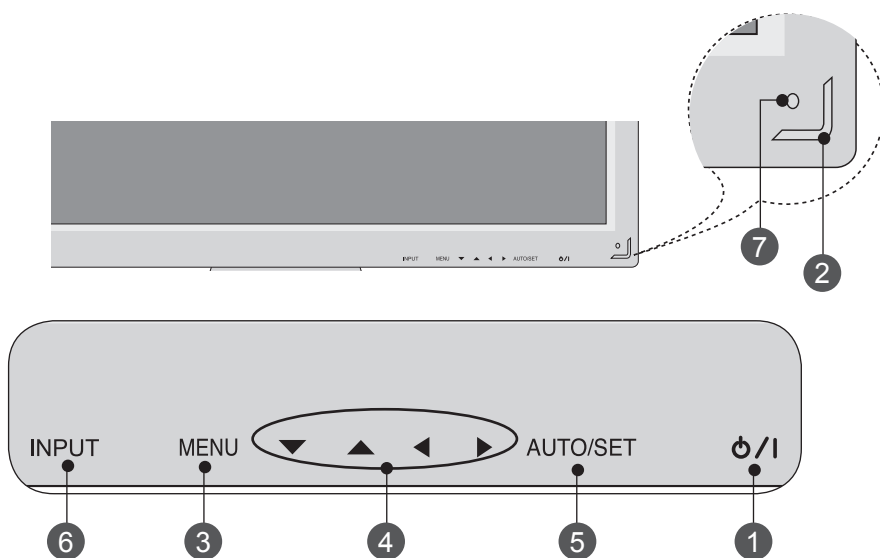

1 **Przycisk włączania/wyłączania zasilania** Przycisk ten służy do włączania i wyłączania urządzenia.

2 **Wskaźnik zasilania** Wskaźnik ten świeci na zielono, kiedy monitor normalnie pracuje (tryb włączenia). Jeśli monitor jest w trybie uśpienia (oszczędzanie energii), kolor wskaźnika zmienia się na bursztynowy.

3 **Przycisk MENU** Przycisk ten służy do wyświetlania/ukrywania menu ekranowego.

4 **Przyciski wyboru/regulacji menu ekranowego** Przyciski te służą do wybierania ikony lub określania ustawień w menu ekranowym.

▼ ▲ Regulacja w górę lub w dół.

◀ ▶ Regulacja głośności.



Menu użytkownika

5 Opcje regulacji ekranu

5 Przycisk AUTO/SET

[Analogowy sygnał PC]

Auto in progress
For optimal display change
resolution to 1920 x 1080

[W trybie XGA i przy
rozdzielczości 1920 x 1080]

Auto in progress

6 Przycisk INPUT

INPUT → ◀ ▶ → AUTO/SET

- Do przełączania między źródłami sygnału

AV	Composite Video
Component	HDTV, DVD
RGB	Sygnał analogowy D-Sub
HDMI/DVI	Sygnał cyfrowy
SuperSign	Sygnał SuperSign









7 Odbiornik zdalnego sterowania

Miejsce odbioru sygnału z pilota zdalnego sterowania.

Menu użytkownika

● Menu użytkownika

Ikona	Opis funkcji
 Picture	Dostosowywanie jasności obrazu, kontrastu i kolorów.
 Audio	Regulacja dźwięku.
 Time	Dostosowywanie opcji zegara.
 Option	Dostosowywanie opcji zegara.
 Tile	Służy do regulowania opcji rozmieszczenia okien na ekranie.
 USB	Służy do regulowania opcji interfejsu USB.



Uwaga

Menu ekranowe

Menu ekranowe zapewnia wygodą regulację ustawień ekranu dzięki grafice.

Menu użytkownika

Kolejność czynności w menu ekranowym

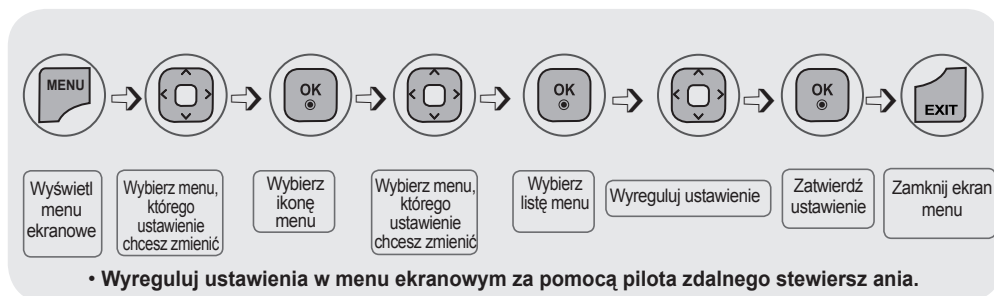

- 1 Naciśnij przycisk **MENU**, aby pojawiło się główne menu ekranowe.
- 2 Aby wybrać element sterujący, użyj przycisków $\wedge \vee$.
- 3 Kiedy żądana ikona zostanie podświetlona, naciśnij przycisk **OK**.
- 4 Aby wybrać element sterujący, użyj przycisków $\wedge \vee$.
- 5 Po zaznaczeniu odpowiedniej listy, naciśnij przycisk **OK**.
- 6 Użyj przycisków $\wedge \vee < >$ aby odpowiednio wyregulować dany parametr.
- 7 Zaakceptuj zmiany, naciskając przycisk **OK**.
- 8 Wyjdź z menu ekranowego, naciskając przycisk **EXIT**.

Jak automatycznie dostosować ekran

Naciśnij przycisk **AUTO/SET** (AUTO/USTAW) na komputerze (Przycisk **AUTO** na pilocie zdalnego sterowania ania). Zostanie wybrane ustawienie ekranu optymalne dla bieżącego trybu. Jeśli wyniki nie będą zadowalające, ustawienia ekranu można dostosować ręcznie.

[Aktywny tryb XGA i wybrana rozdzielczość 1920x1080 pikseli]

Auto in progress

Menu użytkownika

OBRAZ Dobór kolorystyki

Aspect Ratio

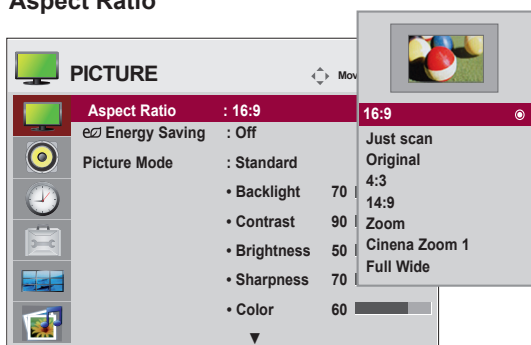

Wybieranie rozmiaru obrazu na ekranie.

16:9 : Tryb szerokoekranowy.

Just Scan : Umożliwia wyświetlanie transmitowanych obrazów w całości, bez ucinania. (*To menu jest aktywne tylko w trybach 720P,1080P,1080i (HDMI/DVI-DTV, Component))

Original : Współczynnik proporcji nie jest dostosowywany względem oryginalnego obrazu. Jest ustawiany przez oglądany program.

4:3 : Współczynnik obrazu 4:3.

1:1 : Współczynnik proporcji obrazu pozostaje niezmienny w stosunku do oryginału. 1:1 jest wykorzystywany w trybie PC (tylko przy sygnale HDMI/DVI i RGB z PC)

14:9 : Programy w formacie 14:9 są wyświetlane, ale u góry i u dołu ekranu dodawane są czarne pasy. Obraz programów w formacie 4:3 jest powiększany wzdłuż wszystkich czterech krawędzi.

Zoom : Obraz programów w formacie 4:3 są powiększane do formatu 16:9. Góra i dolna część obrazu zostaną ucięte.

Cinena Zoom 1 : Opcja Cinema Zoom powoduje modyfikację obrazu — wydłużenie w poziomie i przycięcie w pionie. Powstały obraz jest wynikiem kompromisu między zakresem zniekształceń a pokryciem jak największej części ekranu.

Full Wide : Gdy telewizor odbiera sygnał programu nadawanego w pełnej szerokości, użytkownik może dostosować obraz poziomo lub pionowo w proporcji liniowej, tak aby został wypełniony cały ekran.

ARC	MODE	HDMI / DVI					
		AV	Component	RGB PC	DTV	PC	SuperSign
16 : 9	●	●	●	●	●	●	●
Just Scan	×	●	×	●	×	×	×
Original	●	×	×	×	×	×	×
4 : 3	●	●	●	●	●	●	●
1 : 1	×	×	●	×	●	●	●
14 : 9	●	●	×	●	×	×	×
Zoom	●	●	×	●	×	×	×
Cinema Zoom 1	●	●	×	●	×	×	×
Full Wide	●	×	×	×	×	×	×

Menu użytkownika

OBRAZ Dobór kolorystyki

Energy Saving(Oszczędzanie energii)

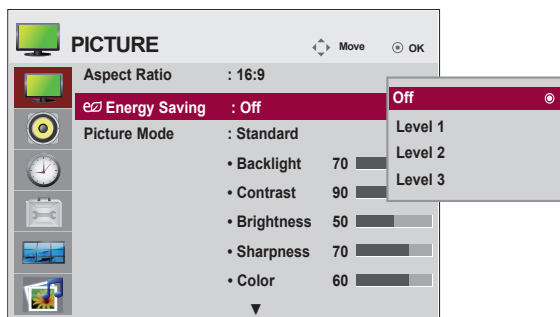

To menu służące do regulacji jasności ekranu pozwala zmniejszyć zużycie energii.

Level (Poziom) : dostępne są w sumie 4 poziomy jasności ekranu.

- **Off (Wył.)** : 100% jasności
- **Level 1 (Poziom 1)** : 80% jasności
- **Level 2 (Poziom 2)** : 60% jasności
- **Level 3 (Poziom 3)** : 40% jasności

Uwaga

- Jeśli w ustawieniu „Picture Mode” (Tryb obrazu) wybrano wartość „Cinema” (Kino), tryb „Energy saving” (Oszczędzanie energii) będzie wyłączony.

Menu użytkownika

OBRAZ Dobór kolorystyki

Picture Mode

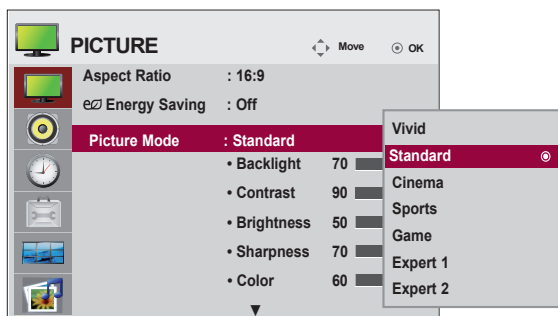

Przełącza między ustawieniami wstępnymi ekranu.

Standard (Standardowy) : Najbardziej uniwersalny i naturalny stan obrazu.

Vivid (Żywy) : Wybierz tę opcję, aby wyświetlić obraz o dużej ostrości.

Cinema (Kino) : Tę opcję należy wybrać, aby obniżyć jasność obrazu o jeden poziom.

Sport (Sport) : Wybierz tę opcję, aby wyświetlić miękki obraz.

Game (Gra) : Wybierz tę opcję, aby cieszyć się dynamicznym obrazem w trakcie grania.

Expert1,2 : Wybierz tę opcję, aby zastosować ustawienie zdefiniowane przez użytkownika.

Uwaga

- Jeśli w opcji **Picture Mode (Pamięć stanu obrazu)** w menu **Picture (Obraz)** zostanie wybrane ustawienie **Vivid (Żywy)**, **Standard (Standardowy)**, **Cinema (Kino)**, **Sport (Sport)** lub **Game (Gra)**, kolejne menu będą ustawiane automatycznie.

Menu użytkownika

OBRAZ Dobór kolorystyki

Picture Mode

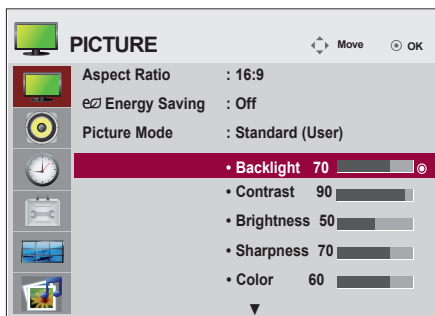

Backlight (Podświetlenie): Aby wyregulować jasność ekranu, wyreguluj jasność panelu LCD.

Contrast (Kontrast): Regulowanie różnicy między poziomem jasności i przyciemnienia obrazu.

Brightness (Jasność): Regulowanie jasności ekranu. Color (Kolor): Ustawianieżądanego poziomu koloru.

Sharpness (Ostrość): Regulowanie wyrazistości ekranu.

(Z tej funkcji można korzystać wyłącznie w trybach AV, Component i HDMI/DVI(DTV)).

Color (Kolor): Ustawianie danego poziomu koloru.

(Z tej funkcji można korzystać wyłącznie w trybach AV, Component i HDMI/DVI(DTV)).

Tint (Odcień): Ustawianieżądanego poziomu odcieni.

(Z tej funkcji można korzystać wyłącznie w trybach AV, Component i HDMI/DVI(DTV)).

Menu użytkownika

OBRAZ Dobór kolorystyki

Advanced Control

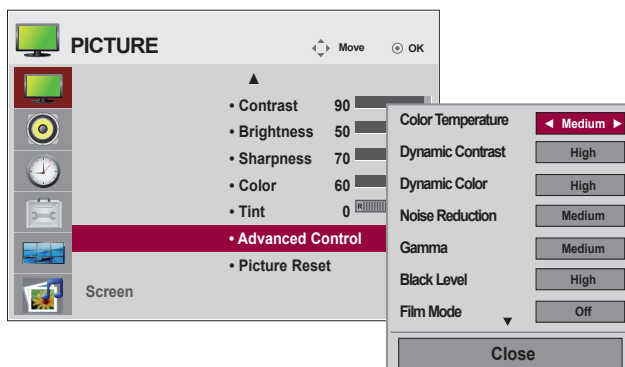

Colour Temperature : Wybieranie zestawu kolorów ustawionych fabrycznie.

Cool (Zimny) : Fioletowy odcień bieli.

Medium (Normalny) : Niebieskawy odcień bieli.

Warm (Ciepły) : Czerwonawy odcień bieli.

Dynamic Contrast: Automatyczne optymalizowanie kontrastu w zależności od jasności odbicia.

(Z tej funkcji można korzystać wyłącznie w trybach AV, Component i HDMI/DVI(DTV)).

Dynamic Colour: Automatyczne dostosowanie koloru odbicia w sposób zapewniający jak najwierniejsze odwzorowanie kolorów naturalnych.

(Z tej funkcji można korzystać wyłącznie w trybach AV, Component i HDMI/DVI(DTV)).

Noise Reduction (REDUKCJA ZAKŁÓCEN) : usuwanie zakłóceń bez naruszania oryginalnego obrazu.

(Z tej funkcji można korzystać wyłącznie w trybach AV, Component i HDMI/DVI(DTV)).

Gamma : Do ustawiania własnej wartości współczynnika gamma.

Duże wartości współczynnika gamma powodują wyświetlanie bladych obrazów, a małe wartości – wyświetlanie obrazów o dużym kontraście.

Black Level (Poziom czerni) : (Funkcja działa w następujących trybach: AV, Component, HDMI-DTV) i dostosowuje kontrast i jasność obrazu, modyfikując poziom czerni ekranu.

Low (Niski) : Odbicia światła na ekranie stają się jaśniejsze.

High (Wysoki) : Odbicia światła na ekranie stają się ciemniejsze.

Film Mode (Kino) : (Funkcja działa w następujących trybach: AV, Component 480i/576i/1080i, HDMI/DTV 480i/576i/1080i). Podczas odtwarzania filmu funkcja ta dostosowuje parametry wyświetlanego obrazu.

White Balance : Ta funkcja służy do ogólnej regulacji kolorów obrazu w celu uzyskaniażądanego wrażenia (funkcja działa w trybach obrazu Expert 1 i Expert 2).

Color Management System : Narzędzie używane przez ekspertów w celu dokonania regulacji za pomocą wzorów testowych. Opcja nie wpływa na inne kolory, lecz umożliwia wybiórczą regulację 6 przestrzeni barw (czerwonej/zielonej/niebieskiej/turkusowej/purpurowej/żółtej). Różnica barw może nie być wyraźnie widoczna, nawet po zmianie ogólnych ustawień obrazu (funkcja działa w trybach obrazu Expert 1, Expert 2).

Menu użytkownika

OBRAZ Dobór kolorystyki

Picture Reset

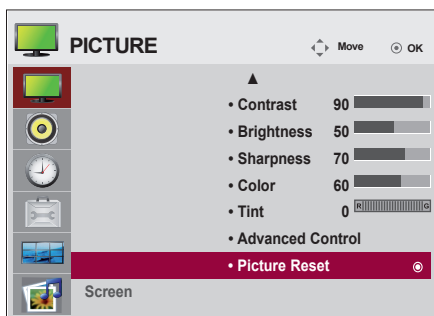

Przywróć domyślne ustawienia dla trybu obrazu.

Screen

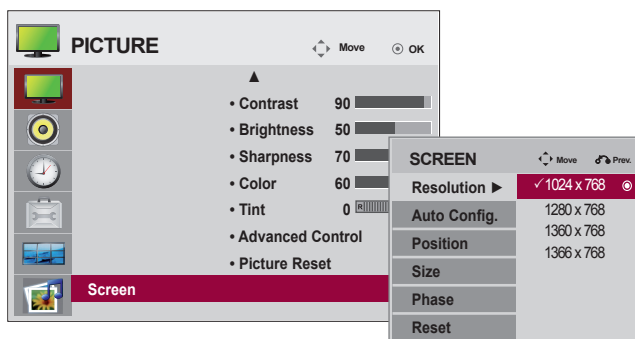

Regulacja wideo wyświetlanego na ekranie

Resolution : Wyświetlenie standardowego obrazu wymaga ustawienia jednakowej rozdzielczości dla trybu RGB i trybu PC. Funkcja działa w następującym trybie: RGB[PC].

Auto Config. Ta funkcja służy do automatycznego regulowania położenia ekranu oraz ustawień zegara i fazy. Ta funkcja jest dostępna wyłącznie w przypadku sygnałów analogowych. (Tylko źródło sygnału RGB-PC)

Position : Zmiana położenia ekranu.

Size : Regulowanie rozmiarów ekranu.

Phase : Do ustawiania ostrości ekranu. Ta funkcja umożliwia usunięcie poziomych szumów oraz zwiększenie czytelności i ostrości obrazu znaków. Ta funkcja jest dostępna wyłącznie w przypadku sygnałów analogowych.

Reset : Przywraca ustawienia fabryczne menu Manual Config.

Menu użytkownika

DŹWIĘK Regulacja dźwięku

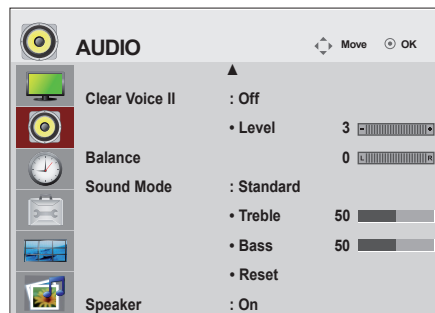
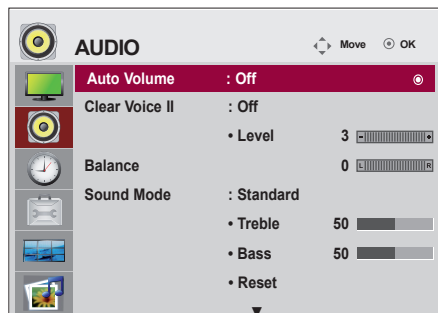

Auto Volume

Automatyczne utrzymanie odpowiedniego poziomu głośności, który będzie jednakowy na wszystkich programach oraz dla wszystkich sygnałów. Aby włączyć tę funkcję, wybierz ustawienie On (Wł.).

Clear Voice II

Poprzez automatyczne oddzielenie pasma częstotliwości głosu ludzkiego od dźwięków tła, tryb ten uwydatnia głos aktorów i ułatwia wsłuchiwanie się w dialogi.

Balance

Funkcja ta umożliwia ustawienie balansu dźwięku z lewego i prawego głośnika.

Sound Mode

Wybierana jest najlepsza jakość dźwięku odpowiednio do aktualnie odtwarzanego obrazu.

Standard (Standardowy) : Najbardziej zdyscyplinowane i naturalne brzmienie.

Music (Muzyka) : Zapewnia wierność brzmienia przy odtwarzaniu muzyki.

Cinema (Kino) : Wyrafinowane brzmienie.

Sport : Ustawienie odpowiednie do oglądania transmisji sportowych.

Game (Gra) : Wybierz tę opcję, aby cieszyć się dynamicznym dźwiękiem w trakcie grania.

Speaker

Stan głośników można zmieniać. Jeśli użytkownik chce korzystać z zewnętrznego systemu dźwięku hi-fi stereo, musi wyłączyć wbudowane głośniki telewizora.

Menu użytkownika



CZAS Regulacja czasu

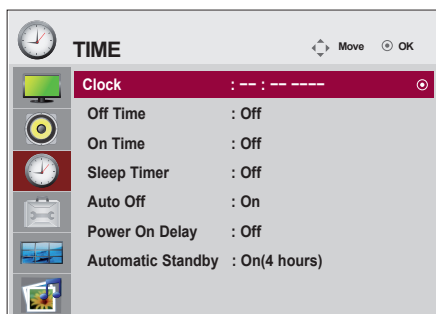

Clock (Zegar)

Jeśli aktualna godzina jest nieprawidłowa, należy ręcznie zmienić ustawienia zegara.

- 1) Naciśnij przycisk **MENU**, a następnie przy użyciu przycisków $\wedge \vee < >$ wybierz menu **Time** (Czas), i naciśnij przycisk OK, aby otworzyć to menu.
- 2) Naciśnij przycisk $\wedge \vee$, a następnie za pomocą przycisków $\wedge \vee$ wybierz menu **clock** (zegar).
- 3) Naciśnij przycisk $>$, a następnie za pomocą przycisków $< >$ wybierz datę.
- 4) Naciśnij przycisk $\wedge \vee$, a następnie za pomocą przycisków $< >$ ustaw godzinę (od 00 do 23).
- 5) Naciśnij przycisk $\wedge \vee$, a następnie za pomocą przycisków $< >$ ustaw minuty (od 00 do 59).

On/Off time (Czas wł./wył.)

Ustawienie Off time (Czas wyłączenia) powoduje automatyczne wyłączenie urządzenia o ustawionym czasie.

- 1) Naciśnij przycisk **MENU**, a następnie przy użyciu przycisków $\wedge \vee < >$ wybierz menu **Time** (Czas) i naciśnij przycisk OK, aby otworzyć to menu.
- 2) Naciśnij przycisk $>$, a następnie za pomocą przycisków $\wedge \vee$ wybierz menu **On/Off Timer** (Czas wł./wył.).
- 3) Naciśnij przycisk $>$, a następnie za pomocą przycisków $< >$ wybierz datę.
- 4) Naciśnij przycisk $\wedge \vee$, a następnie za pomocą przycisków $< >$ ustaw godzinę (od 00 do 23).
- 5) Naciśnij przycisk $\wedge \vee$, a następnie za pomocą przycisków $< >$ ustaw minuty (od 00 do 59).
- 6) Naciśnij przycisk $\wedge \vee$, a następnie wybierz polecenie add (dodaj), jeśli będzie to potrzebne.

Sleep timer (Wyłącznik czasowy)

Powoduje automatyczne wyłączenie zasilania po upływie ustawionego czasu.

- 1) Naciśnij przycisk **MENU**, a następnie przy użyciu przycisków $\wedge \vee < >$ wybierz menu Time (Czas) i naciśnij przycisk OK, aby otworzyć to menu.
- 2) Naciśnij przycisk $>$, a następnie za pomocą przycisków $\wedge \vee$ wybierz menu **Sleep timer** (Wyłącznik czasowy).
- 3) Naciśnij przycisk $\wedge \vee$, a następnie za pomocą przycisków $< >$ ustaw minuty (od Off (Wyt.) do 240).

Auto off (Automatyczne wyłączenie)

Jeśli tryb Auto off (Automatyczne wyłączenie) jest aktywny, a do urządzenia przez 15 minut nie będzie przesyłany żaden sygnał, urządzenie wyłączy się automatycznie.

- 1) Naciśnij przycisk **MENU**, a następnie przy użyciu przycisków $\wedge \vee < >$ wybierz menu **Timer** (Wyłącznik), i naciśnij przycisk OK, aby otworzyć menu.
- 2) Naciśnij przycisk $>$, a następnie przy użyciu przycisków $\wedge \vee$ wybierz menu **Auto off** (Automatyczne wyłączenie).
- 3) Naciśnij przycisk $>$, a następnie za pomocą przycisków $\wedge \vee$ wybierz polecenie **On** (Wł.) lub **Off** (Wyt.).

Power On Delay (Opóźnienie włączenia)

Gdy podłączonych jest wiele monitorów, po włączeniu zasilania są one uruchamiane pojedynczo, aby zapobiec przeciążeniu.

Automatic Standby (Automatyczne przejście do trybu czuwania)

Monitor przejdzie automatycznie do trybu czuwania, jeśli nie będzie używany przez ponad 4 godziny.

Uwaga



- Po ustawieniu godziny włączenia lub wyłączenia funkcje te działają codziennie o ustawionej godzinie.
- Funkcja zaplanowanego wyłączenia działa prawidłowo tylko pod warunkiem, że ustawienia czasu w urządzeniu są prawidłowo skonfigurowane. Jeśli ustawione czasy zaplanowanego włączenia i wyłączenia są identyczne, czas wyłączenia ma wyższy priorytet, jeśli urządzenie jest włączone. Z kolei jeśli urządzenie jest wyłączone, priorytet będzie miało ustawienie czasu włączenia.
- Kiedy ustawiona jest funkcja wyłącznika czasowego, wyświetlacz zostanie włączony, tak jak został wcześniej wyłączony.
- Funkcja **Automatic Standby (Automatyczne przejście do trybu czuwania)** może być niedostępna w niektórych krajach.

Menu użytkownika



SPECJALNE Wybór funkcji specjalnej

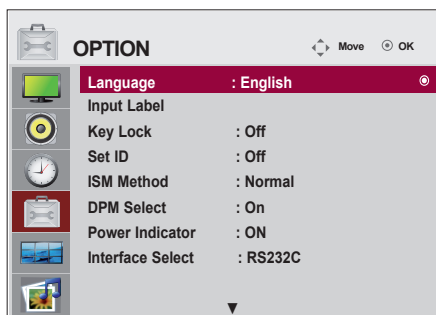

Language

Do wybierania języka, w którym są wyświetlane nazwy elementów sterujących.

Input Label

Umożliwia wybór etykiety dla każdego źródła sygnału wejściowego.

Na przykład: w przypadku podłączania do komputera w trybie RGB:

* W polu podłączanego urządzenia należy wybrać pozycję „PC”. W przeciwnym razie ekran może nie być prawidłowo wyświetlany.

Key Lock

Za pomocą przycisków \wedge \vee wybierz ustawienie **Wł.** lub **Wył.** Funkcję tę można tak ustawić, aby korzystać z niej wyłącznie za pomocą pilota zdalnego sterowania. Uniemożliwia ona oglądanie obrazu bez zezwolenia. Aby zablokować możliwość regulacji w menu ekranowym, ustaw opcję Blokady w pozycji **Wł.** Aby odblokować tę funkcję, wykonaj następujące czynności:

Naciśnij przycisk **MENU** na pilocie zdalnego sterowania i ustaw opcję Blokady w pozycji **Wył.**

Set ID

W przypadku podłączenia wielu monitorów do każdego z nich można przypisać unikatowy numer identyfikacyjny (nazwę). Określ numer (od 1 do 99), korzystając z przycisków $<$ $>$ i zakończ. Przypisany identyfikator odbiornika umożliwia sterowanie każdym monitorem oddzielnie za pomocą Programu sterowania monitorem.

* Jeśli opcja Set ID (Identyfikator urządzenia) jest ustawiona na wartość Off (Wył.), sterowanie za pomocą funkcji RS-232C jest niemożliwe. Aby korzystanie z funkcji RS-232C było możliwe, należy wybrać dla opcji Set ID (Identyfikator urządzenia) inną wartość niż Off (Wył.).

ISM Method

Długotrwałe wyświetlanie jednego obrazu może uszkodzić ekran i spowodować wypalenie. Aby chronić produkt w przypadku długiego czasu używania, należy włączyć w komputerze wygaszacz ekranu lub uruchomić dostępną w produkcie funkcję zabezpieczenia przed powstawaniem obrazu szczytkowego, a kiedy produkt jest nieużywany, wyłączyć zasilanie. Wypalenia i inne związane z nimi uszkodzenia nie są objęte gwarancją na ten produkt.

Normal : To ustawienie można zachować, jeśli użytkownik nie obawia się utrwalenia obrazu.

Orbiter : Pomaga zapobiegać występowaniu obrazów widmowych. Jednak najlepiej jest nie dopuszczać do utrwalenia się obrazów na ekranie. Aby obraz nie utrwalił się, zawartość ekranu będzie przesuwana co 2 minuty.

Inversion : Funkcja ta służy do odwracania schematu kolorów ekranu. Odwrócenie schematu kolorów następuje automatycznie co 30 minut.

White wash : Wybielanie powoduje wyświetlenie na ekranie białego obrazu. Pomaga to usunąć z ekranu utrwalone obrazy. Czasami usunięcie trwałych obrazów za pomocą funkcji White Wash (Wybielanie) może okazać się niemożliwe.

Menu użytkownika



SPECJALNE Wybór funkcji specjalnej

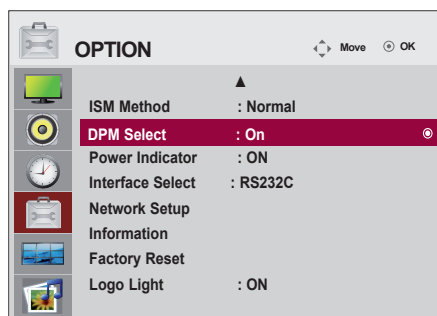

DPM Select

Użytkownik może włączyć lub wyłączyć tryb oszczędzania energii.

Power Indicator

Funkcja ta umożliwi **włączenie („On”)** lub **wyłączenie („Off”)** wskaźnika zasilania znajdującego się na przedniej obudowie urządzenia. Wybranie „Off” sprawi, że wskaźnik wyłączy się, natomiast po wybraniu „On” wskaźnik zasilania będzie włączał się automatycznie.

Interface Select

Konfigurowanie połączeń sieciowych.

- **Network** : LAN - Umożliwia komunikację przez sieć Ethernet.
- **RS-232C** : Umożliwia komunikację przez port szeregowy (Serial).

Network Setup

- **DHCP** : Automatyczne przydzielanie i konfigurowanie adresu IP.
- **Manual** : Ustawianie adresu IP, bramy, maski podsieci, głównego serwera DNS i podrzędnego serwera DNS. Proces konfiguracji jest zakończony, gdy wybrane polecenie Execute (Wykonaj), a u dołu ekranu wyświetli się informacja „**IP Setup Completed**” (**Konfiguracja adresu IP ukończona**). W trakcie wyświetlania komunikatu „**Wait for IP Setup**” (**Czekaj na skonfigurowanie adresu IP**) nie można używać przycisków lokalnych ani pilota zdalnego sterowania. Komunikat „**Wait for IP Setup**” wyświetla się maksymalnie przez 40 sekund.

* Jeśli w menu Konfiguracja sieci wybrano ustawienie RS232C, tryby DHCP i Ręczny są niedostępne.

Information

Tu dostępne są informacje o numerze seryjnym, wersji oprogramowania wbudowanego oraz adresach IP i MAC.

Factory Reset

Tę opcję należy wybrać, aby przywrócić ustawienia fabryczne.

Logo Light

Podświetlenie logo – funkcja ta umożliwia włączenie („On”) lub wyłączenie („Off”) podświetlenia logo LG na przedniej obudowie urządzenia. Po wybraniu „On” podświetlenie logo będzie włączało się automatycznie.

* Funkcja może być niedostępna w niektórych produktach. Patrz tabela poniżej.

Kolor produktu	Logo Light
Czarny	x
Biały	o

Menu użytkownika

 Służy do regulowania opcji rozmieszczenia okien na ekranie.

Tile Mode

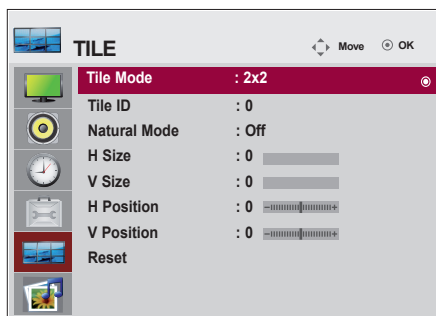

- Urządzenie jest używane z innymi produktami.
- Urządzenie pracuje w trybie RS-232C lub RGB Out
- Używany do powiększania ekranu i używany także z innymi produktami do wyświetlania zawartości ekranu.

Wybierz tryb Tile Mode (Kafelki), dostosuj ułożenie kafelków i określ identyfikator odbiornika, aby wyświetlać obraz w wybranej lokalizacji.

Zmiany ustawień zostaną zapisane dopiero po naciśnięciu przycisku SET.

- Tile mode (Kafelki): kolumna x wiersz (k = 1, 2, 3, 4, 5 w = 1, 2, 3, 4, 5),
- Tryb 5X5 jest dostępny.
- Dostępna jest konfiguracja zarówno ekranu połączanego, jak również każdego z poszczególnych wyświetlaczy.



- Tile mode (Kafelki) (urządzenia od 1 do 4): k (2) x w (2)

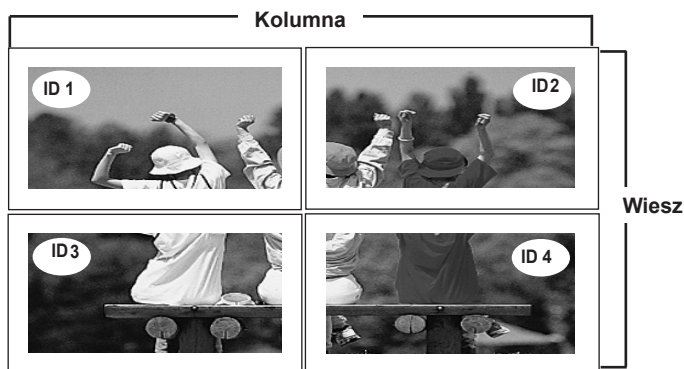

Menu użytkownika

 Służy do regulowania opcji rozmieszczenia okien na ekranie.

- Tile mode (Kafelki) (urządzenia od 1 do 9): k (3) x w (3)

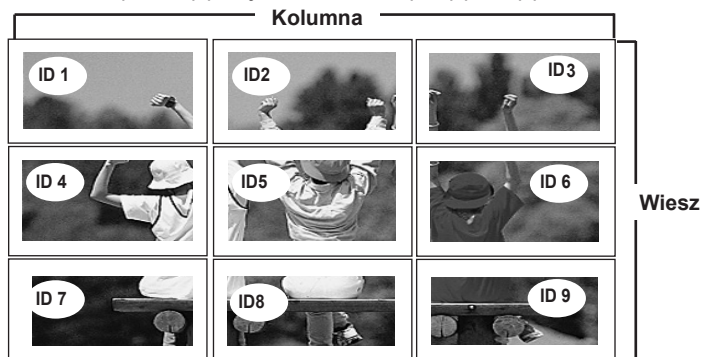

- Tile mode (Kafelki) (urządzenia od 1 do 2): k (1) x w (2)

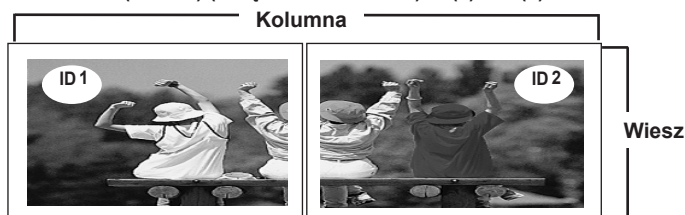

- Tile mode (Kafelki) (urządzenia od 1 do 16): k (4) x w (4)

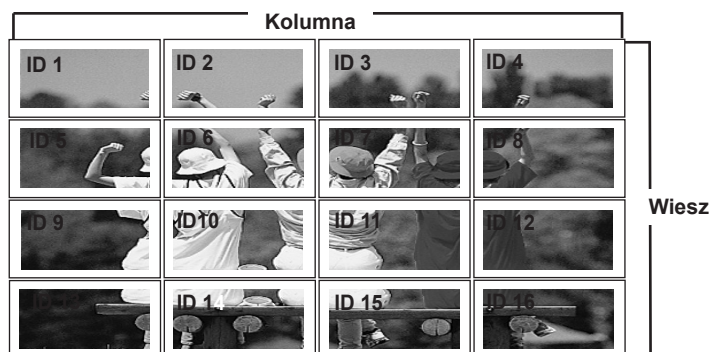

Tile ID (Identyfikator kafelka) : Określenie identyfikatora pozwala następnie na wybór lokalizacji ' wyświetlanego kafelka.

Natural (Naturalne) : Część obrazu, która powinna znajdować się w przestrzeni między ekranami, jest omijana, aby obraz miał po złożeniu swój pierwotny kształt.

H-Size (Rozmiar w poziomie) : Dostosowywanie rozmiaru ekranu w poziomie na podstawie rozmiaru ramki.

V-Size (Rozmiar w pionie) : Dostosowywanie rozmiaru ekranu w pionie na podstawie rozmiaru ramki

H-Position (Położenie w poziomie) : Przenoszenie położenia ekranu poziomo.

V-Position (Położenie w pionie) : Przenoszenie położenia ekranu pionowo.

Reset : Funkcja ta jest wykorzystywana do zerowania ustawień związanych z kafelkami. Wszystkie ustawienia kafelek zostają przywrócone do stanu pierwotnego po wybraniu „Tile recall”, a obraz jest wyświetlany ponownie w trybie pełnoekranowym.

Menu użytkownika



Służy do regulowania opcji interfejsu USB.

Podłączanie urządzenia USB

Po podłączeniu urządzenia USB, niżej przedstawione okno dialogowe zostanie wyświetlone automatycznie. Okno to nie zostanie wyświetlone, jeśli aktualnie na ekranie jest wyświetlane OSD włącznie z menu, EPG lub listą zadań.

Po pojawieniu się okna dialogowego, możesz wybrać listę muzyki (Music List), listę zdjęć (Photo List) lub listę filmów (Movie List) w menu MY MEDIA.

1. Podłącz urządzenie **USB** do portu USB monitora.

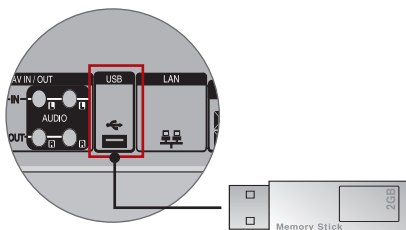

2. Wybierz listę muzyki (**Music List**), listę zdjęć (**Photo List**) lub listę filmów (**Movie List**)



Menu użytkownika



Służy do regulowania opcji interfejsu USB.

Środki ostrożności podczas korzystania z urządzenia USB

- Rozpoznawane są tylko urządzenia typu pamięć USB.
- Jeżeli pamięć USB zostanie podłączona poprzez rozgałęźnik USB, wówczas nie będzie obsługiwana.
- Urządzenie pamięci masowej USB korzystające z funkcji automatycznego rozpoznawania programu może nie zostać rozpoznane.
- Pamięć USB korzystająca ze swojego własnego sterownika może nie zostać rozpoznana.
- Szybkość rozpoznania urządzenia USB może być inna dla każdego urządzenia.
- Podczas pracy urządzenia pamięci masowej USB nie należy wyłączać telewizora ani odłączać urządzenia USB. Jeżeli urządzenie takie zostanie nagle oddzielone lub odłączone, wówczas zapisane pliki lub sama pamięć mogą ulec uszkodzeniu.
- Proszę nie podłączać pamięci USB, które były przerabiane przy pomocy komputera PC. Może to spowodować nieprawidłowe działanie urządzenia lub niemożliwość odtwarzania. Należy używać jedynie takich urządzeń pamięci masowej USB, które zawierają normalne pliki muzyczne, pliki obrazów lub filmy.
- Należy używać tylko pamięci USB sformatowanych w systemie plików dostarczonym przez system operacyjny Windows, czyli FAT16, FAT32 oraz NTFS. Urządzenie pamięci masowej USB może nie zostać rozpoznane, jeśli zostało sformatowane za pomocą innego programu narzędziowego, który nie jest obsługiwany przez system Windows. Danych zapisanych na urządzeniu pamięci masowej USB nie można usunąć w systemie plików NTFS.
- Do pamięci USB wymagających zasilania należy podłączyć zewnętrzne źródło zasilania. Jeżeli tak się nie stanie, urządzenie może nie zostać rozpoznane.
- Pamięć USB należy podłączyć przy pomocy odpowiedniego kabla USB. W razie użycia nieprawidłowego lub zbyt długiego kabla USB urządzenie może nie zostać rozpoznane.
- Niektóre pamięci USB mogą nie być obsługiwane lub mogą działać wolno.
- Urządzenie rozpoznaje do 999 plików i folderów.
- Struktury danych zgromadzonych w pamięci USB nie można dostosowywać. Rozpoznawane są nazwy plików składające się maksymalnie ze 128 angielskich znaków.
- Należy wykonać kopię zapasową ważnych plików, ponieważ dane zapisane w pamięci USB mogą ulec uszkodzeniu. Trochę o zapisane dane jest odpowiedzialnością użytkownika, a producent nie odpowiada za wszelkie szkody powstałe w wyniku ich utraty.
- Jeżeli urządzenie USB podłączane jest w trybie czuwania, po włączeniu telewizora zostanie automatycznie załadowany odpowiedni dysk twardy.
- Zalecane pojemności to 1 TB lub mniej dla zewnętrznych dysków twardych USB oraz 32 GB dla pamięci USB.
- Urządzenia z większą pojemnością niż zalecana mogą nie działać prawidłowo.
- Jeżeli zewnętrzny dysk twardy USB wyposażony w funkcję oszczędzania energii nie działa, należy go wyłączyć, a następnie ponownie włączyć.
- Nazwy plików i napisy w niektórych językach mogą nie być wyświetlane prawidłowo (dot. koreańskiego, chińskiego i japońskiego).
- W przypadku korzystania z plików z napisami w języku koreańskim, japońskim lub chińskim lub plików o nazwie w tym języku zaleca się ustawienie języka na odpowiedni język.

Menu użytkownika



Służy do regulowania opcji interfejsu USB.

Photo List (LISTA ZDJĘĆ)

Możliwe jest oglądanie plików zdjęć przechowywanych w urządzeniu pamięci masowej USB.

Menu ekranowe może się różnić w zależności od danego odbiornika. Ilustracje są przykładami pomagającymi w obsłudze telewizora.

Jeżeli przeglądasz zdjęcia, korzystając z funkcji Lista zdjęć, nie możesz zmienić trybu zdjęcia.

Obsługiwane pliki zdjęć (*.JPEG)

Wymiary : 15360 x 8640

Progresywnie : 1024 x 768

• Odtwarzać można tylko pliki JPEG.

• Nieobsługiwane pliki są wyświetlane w postaci mapy bitowej.

Elementy Ekranu

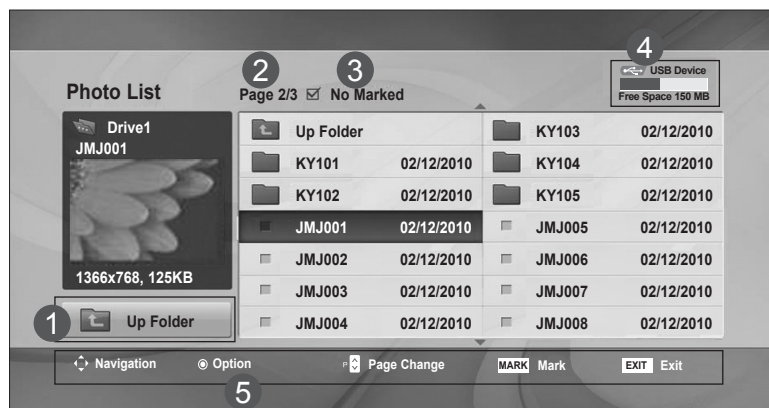

- 1 Przenosi na wyższy poziom
- 2 Bieżąca strona/Razem stron
- 3 Łączna liczba oznaczonych zdjęć
- 4 Dostępna pamięć USB
- 5 Przyciski odpowiadające klawiszom pilota zdalnego sterowania

Menu użytkownika



Służy do regulowania opcji interfejsu USB.

Wybór zdjęcia i wyskakujące menu

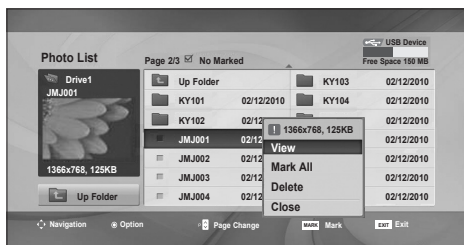
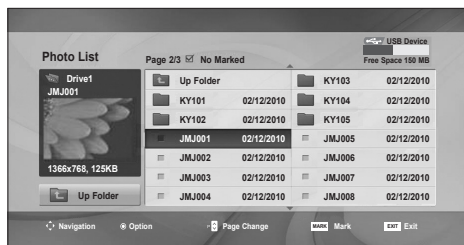

View : Wyświetlanie zaznaczonego elementu.

Mark All : Zaznaczanie wszystkich zdjęć wyświetlonych na ekranie.

Unmark All : Anulowanie zaznaczenia wszystkich zaznaczonych zdjęć.

Delete : Usuwanie zaznaczonego zdjęcia.

Close : Zamykanie wyskakującego menu.

Menu użytkownika



Służy do regulowania opcji interfejsu USB.

Sposób oglądania zdjęć

Szczegółowe operacje są dostępne na ekranie wyświetlania zdjęć w pełnym rozmiarze.

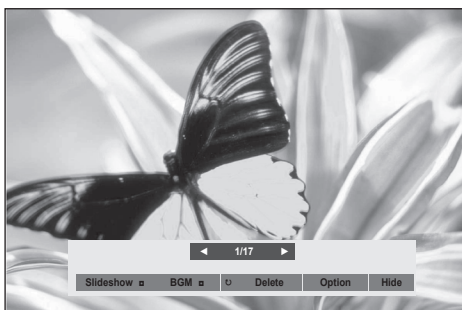

Proporcje zdjęcia mogą spowodować zmianę rozmiaru zdjęcia wyświetlanego na ekranie w pełnym rozmiarze.

Naciśnij przycisk **EXIT** (wyjście) w celu przejścia do poprzedniego ekranu menu.

- ▶ **Pokaz sl. (Pokaz slajdów)** : jeśli nie wybrano żadnego zdjęcia, wszystkie zdjęcia w bieżącym folderze są wyświetlane w ramach pokazu slajdów.
W przypadku zaznaczenia niektórych zdjęć w pokazie slajdów wyświetlane są te zdjęcia.
- Za pomocą pozycji **Opcja** można określić interwał.
- ▶ **BGM (Muzyka w tle)**
podczas oglądania zdjęć w pełnym rozmiarze można słuchać muzyki.
- Jeśli szerokość obrazu jest większa od obsługiwanej wysokości, nie można go obracać.
- ▶  **(Obracanie)**
• umożliwia obracanie zdjęć. Powoduje obrócenie zdjęcia o 90°, 180°, 270°, 360° zgodnie z kierunkiem wskazówek zegara.
- ▶ **Delete**
Usuwanie zdjęć.
- ▶ **Option (Opcje)**
określa wartości ustawień **Szybkość sl.** i **Folder muz.** dla funkcji **BGM**.
- Użyć przycisku $\wedge \vee < >$ oraz przycisku **OK** do ustawienia wartości.
- Podczas odtwarzania muzyki w tle nie można zmienić folderu z muzyką.
- ▶ **Hide(Ukryj)** : ukrywa menu na pełnym ekranie
Aby ponownie wyświetlić menu na pełnym ekranie, naciśnij przycisk **OK**.
Po ukryciu menu naciśnięcie przycisku ARC na pilocie umożliwia przełączanie między trybem normalnym i pełnoekranowym.

Menu użytkownika



Służy do regulowania opcji interfejsu USB.

LISTA MUZYKI

Możliwe jest odtwarzanie muzyki zapisanej w urządzeniu pamięci masowej USB. Zakupione pliki muzyczne (*.MP3) mogą mieć ograniczenia dotyczące praw autorskich. Odtwarzanie takich plików może nie być obsługiwane przez ten model.

To urządzenie umożliwia odtwarzanie plików muzycznych z urządzenia USB.

Menu ekranowe może się różnić w zależności od danego odbiornika. Ilustracje są przykładami pomagającymi w obsłudze telewizora.

Obsługiwane pliki muzyczne (*.MP3)

Szybkość transmisji bitów: 32 do 320 kb/s

• Częstotliwość próbkowania MPEG1 Layer3 : 32 kHz, 44.1 kHz, 48 kHz

Screen Components

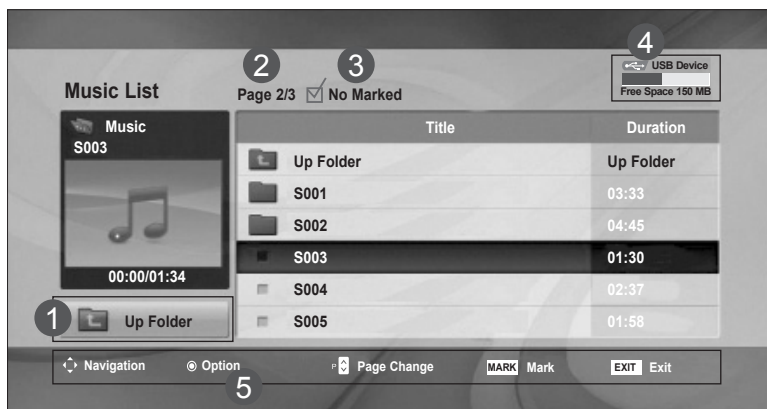

- 1 Przenosi na wyższy poziom
- 2 Bieżąca strona/Razem stron
- 3 Łączna liczba zaznaczonych utworów muzycznych
- 4 Dostępna pamięć USB
- 5 Przyciski odpowiadające klawiszom pilota zdalnego sterowania

Menu użytkownika



Służy do regulowania opcji interfejsu USB.

Wybór utworu muzycznego i wyskakujące menu

Jak widać na ilustracji, na jednej stronie może zostać wyświetlonych maksymalnie 6 utworów.

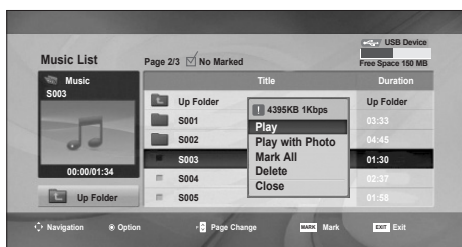
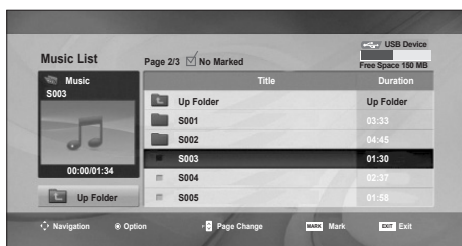

Play (przy zatrzymanym odtwarzaniu): odtwarzanie zaznaczonych utworów muzycznych. Po zakończeniu odtwarzania jednego utworu zaczyna się odtwarzanie następnej zaznaczonej piosenki. W przypadku odtworzenia wszystkich zaznaczonych utworów będzie odtwarzany pierwszy z pozostałych utworów znajdujących się w bieżącym folderze. Przejście do innego folderu i naciśnięcie przycisku OK spowoduje zatrzymanie aktualnie odtwarzanych utworów.

Play Marked: odtwarzanie zaznaczonych utworów muzycznych. Po zakończeniu odtwarzania jednego utworu rozpocznie się automatyczne odtwarzanie następnego zaznaczonego utworu.

Stop Play (przy trwającym odtwarzaniu): zatrzymanie odtwarzania utworów.

Play with Photo: uruchomienie odtwarzania zaznaczonych utworów muzycznych, a następnie przejście do listy zdjęć.

Mark All: zaznaczanie wszystkich utworów muzycznych znajdujących się w folderze.

Unmark All: anulowanie zaznaczenia wszystkich zaznaczonych utworów muzycznych.

Delete: Usuwanie zaznaczonych utworów.

Close: zamykanie wyskakującego menu.

Menu użytkownika



Służy do regulowania opcji interfejsu USB.

Jeśli podczas odtwarzania nie zostanie przez pewien czas naciśnięty żaden przycisk, okno informacyjne odtwarzania (przedstawione poniżej) będzie wyświetlane jako wygaszacz ekranu.

Wygaszacz ekranu

Wygaszacz ekranu zapobiega uszkodzeniu pikseli, które może być spowodowane wyświetlaniem tego samego obrazu na ekranie przez dłuższy czas.

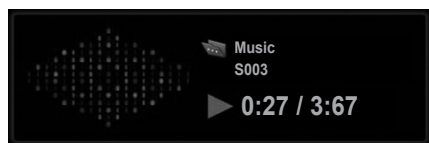

Uwaga



- Uszkodzone pliki muzyczne nie są odtwarzane. W przypadku takich plików wyświetlany jest czas odtwarzania 00:00.
- Pliki muzyczne pobrane z płatnego serwisu, które są chronione prawami autorskimi, nie są odtwarzane.
W przypadku takich plików wyświetlane są niewłaściwe informacje dotyczące czasu odtwarzania.
- Naciśnięcie przycisków OK, ■ powoduje wyłączenie wygaszacza ekranu.
- W tym trybie dostępne są także przyciski PLAY(▶), Pause(II), ■, ▶▶, ◀◀ na pilocie zdalnego sterowania.
- Możesz użyć przycisku ▶▶ aby przejść do następnego utworu oraz ◀◀ aby wrócić do poprzedniego utworu.

Menu użytkownika



Służy do regulowania opcji interfejsu USB.

Lista filmów

Możliwe jest odtwarzanie plików wideo zapisanych w urządzeniu pamięci masowej USB.

Lista filmów jest aktywowana po wykryciu urządzenia USB. Funkcja ta jest używana podczas odtwarzania filmów na odbiorniku.

Umożliwia wyświetlenie filmów w folderze urządzenia USB i obsługę odtwarzania.

Możliwe jest odtwarzanie wszystkich filmów w folderze i plików wybranych przez użytkownika.

Jest to lista filmów, na której wyświetlane są informacje o folderze i pliku wideo.

Menu ekranowe może się różnić w zależności od danego odbiornika. Ilustracje są przykładami pomagającymi w obsłudze telewizora.

Obsługa plików filmowych (*.avi/*.DivX)

Format wideo: MPEG1, MPEG2, MPEG4 (nie obsługuje Microsoft MPEG 4-V2, V3), DivX 3.xx, DivX 4.xx, DivX 5.xx, DivX VOD (DRM), XviD, DivX 6.xx (odtwarzanie)

Format audio: Mpeg, Mp3, PCM, Dolby Digital

Częstotliwość próbkowania: 32 do 48 kHz

Prędkość transmisji: 32 do 320 kb/s

Format napisów: *.smi/*.srt/*.sub (MicroDVD, SubViewer 2.0)/*.ass/*.ssa/*.txt (DVD Subtitle System)

- W przypadku niektórych rodzajów i sposobów zapisu DivX odtwarzanie może nie być możliwe.
- Jeżeli struktura wideo oraz audio nagranych plików nie jest przeplatana, wysyłany jest sygnał wideo lub audio.
- Maksymalną wartość FPS (klatki na sekundę) można osiągnąć tylko na poziomie SD. Wartość FPS wynosi 25 (720*576) lub 30 (720*480), w zależności od rozdzielczości.
- Maksymalna prędkość transmisji DivX wynosi 4 Mb/s.
- Pliki, których wartość FPS wynosi 25, 30 lub więcej, mogą nie być odtwarzane poprawnie.
- Plik z filmem DivX oraz przypisany mu plik z napisami muszą być zapisane w tym samym folderze.
- Nazwa pliku wideo oraz nazwa pliku napisów muszą być identyczne, aby napisy były wyświetlane.
- Odtwarzanie wideo za pomocą połączenia USB nie obsługującego trybu High Speer może nie działać prawidłowo.
- Pamięci USB standardu niższego od 2.0 są także obsługiwane. Mogą one jednak nie działać prawidłowo w trybie listy filmów.
- Pliki zakodowane w GMC (Global Motion Compensation) mogą się nie odtwarzać.

Rozszerzenie	Dekoder Wideo	Kodek Audio	Maks. Rozdzielczość
mpg, mpeg, vob, dat	MPEG1, MPEG2	AC3,MPEG,MP3,PCM	720x576@25p 720x480@30p
Avi, DivX, m4v	MPEG4-SP, MPEG4-ASP, DivX 3.xx, DivX 4.xx, DivX 5.xx DivX 6.xx(Playback), XviD	AC3,MPEG,MP3,PCM	

Menu użytkownika



Służy do regulowania opcji interfejsu USB.

Elementy Ekranu

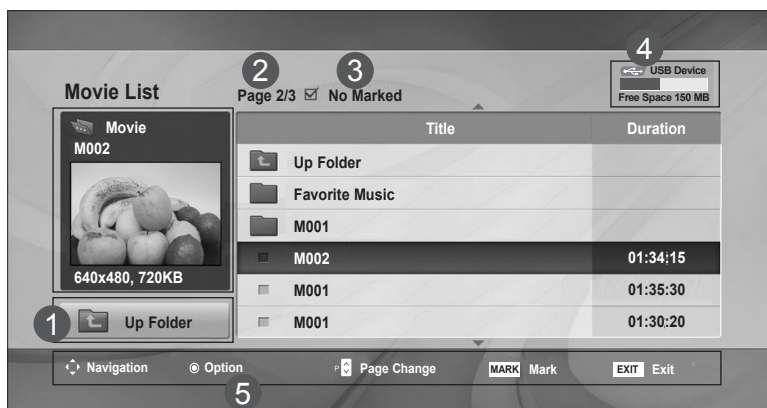

- 1 Przenosi na wyższy poziom
- 2 Bieżąca strona/Razem stron
- 3 Łączna liczba zaznaczonych filmów
- 4 Dostępna pamięć USB
- 5 Przyciski odpowiadające klawiszom pilota zdalnego sterowania



Uwaga • Podczas odtwarzania filmu można używać klawiszy strzałek (< / >), aby przejść do żądanej klatki filmu (do przodu lub do tyłu). W przypadku niektórych plików klawisze strzałek (< / >) mogą nie działać właściwie.

Menu użytkownika



Służy do regulowania opcji interfejsu USB.

Wybór filmu i wyskakujące menu

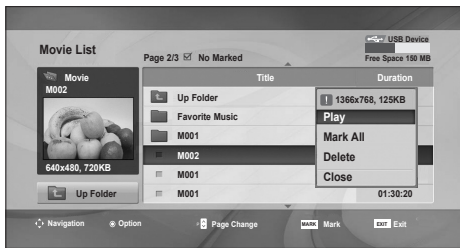
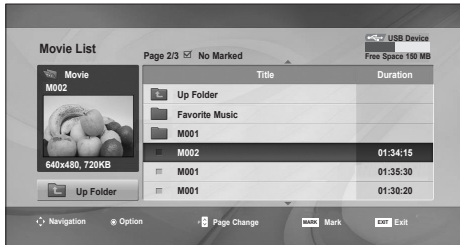

- Play:** odtwarzanie zaznaczonego filmu. Podczas odtwarzania filmu w formacie DivX następuje zmiana ustawień ekranu.
- Mark All:** zaznaczanie wszystkich filmów znajdujących się w folderze.
- Unmark All:** anulowanie zaznaczenia wszystkich zaznaczonych filmów.
- Delete:** usuwanie zaznaczonego filmu.
- Close:** zamykanie wyskakującego menu.

Używanie pilota zdalnego sterowania

	Podczas odtwarzania naciskaj wielokrotnie przycisk REW (◀◀), aby przyspieszyć przewijanie ◀◀(x2) -> ◀◀◀◀(x4) -> ◀◀◀◀◀◀(x8) -> ◀◀◀◀◀◀◀◀(x16) -> ◀◀◀◀◀◀◀◀◀◀◀(x32). naciskaj wielokrotnie przycisk FF (▶▶), aby przyspieszyć przewijanie ▶▶(x2)->▶▶▶▶(x4) -> ▶▶▶▶▶▶(x8) -> ▶▶▶▶▶▶▶▶(x16) -> ▶▶▶▶▶▶▶▶▶▶(x32). Kolejne naciśnięcia tych przycisków zwiększają szybkość przewijania do przodu lub do tyłu.
	Podczas odtwarzania naciśnij przycisk Pause (). Na ekranie zostanie wyświetlony nieruchomy obraz (stoplatka).
	Podczas odtwarzania zatrzymuje obraz wyświetlany na ekranie.
	Aby powrócić do normalnego odtwarzania, naciśnij przycisk PLAY (▶).



- W przypadku nieobsługiwanych plików wyświetlany jest komunikat z odpowiednią informacją.

Menu użytkownika



Służy do regulowania opcji interfejsu USB.

Wybór opcji filmu

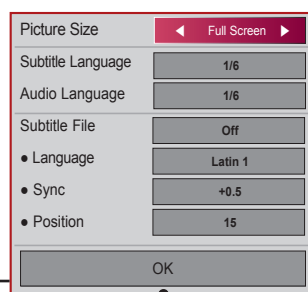
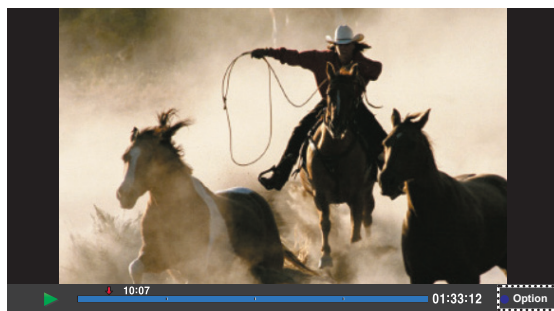

Picture Size : umożliwia wybór formatu [Full Screen] lub [Original Size].

Subtitle Language : umożliwia wybór języka w przypadku plików, dla których dostępne są napisy w wielu językach.

Ta opcja jest niedostępna w przypadku plików z jedną wersją napisów.

Audio Language : umożliwia wybór języka w przypadku plików, dla których dostępnych jest wiele ścieżek dźwiękowych.

Ta opcja jest niedostępna w przypadku plików z jedną wersją ścieżki dźwiękowej.

Subtitle File : umożliwia włączenie (ustawienie On) lub wyłączenie (ustawienie Off) napisów.

Language: Umożliwia wybór jednej z dostępnych opcji grup językowych: Latin1 (Łaciński1), Latin2 (Łaciński2), Latin4 (Łaciński4), Latin5 (Łaciński5), Cyrillic (Cyrlic), Greek (Grecki), Hebrew (Hebrajski), Chinese (Chiński) i Korean (Koreański).

Sync : umożliwia dostosowanie opóźnienia napisów w zakresie od 0 do +5,0, co 0,5 sekundy.

Position : umożliwia określenie położenia napisów w skali od 0 do 16.

* Film można przewijać w przód i w tył za pomocą przycisków < i > .

Menu użytkownika



Służy do regulowania opcji interfejsu USB.

Kod rejestracji DivX

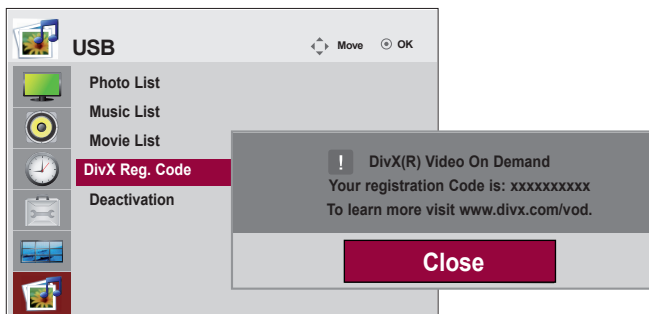

Potwierdź kod rejestracji DivX odbiornika. Używając numeru rejestracyjnego, można wypożyczać lub kupować filmy pod adresem www.divx.com/vod.

Nie jest dozwolone odtwarzanie wypożyczonych lub zakupionych plików DivX przy użyciu kodu rejestracji DivX z innego odbiornika. Możliwe jest odtwarzanie tylko plików DivX zgodnych z kodem rejestracji zakupionego odbiornika.

Uwaga



- Obsługiwane formaty plików filmowych
Rozdzielczość: do 25 klatek/s — (720x576 pikseli szer. x wys.).
Szybkość odtwarzania klatek: do 30 klatek/s (720x480)
- Kodek wideo: MPEG1, MPEG2, MPEG4 (nie obsługuje Microsoft MPEG4-V2, V3), DivX3.xx, DivX4.xx, DivX5.xx, , DivX VOD (DRM), XviD, DivX6.xx (odtwarzanie).
- Podczas ładowania niektóre przyciski mogą nie działać.

Menu użytkownika



Służy do regulowania opcji interfejsu USB.

Deactivation (Dezaktywacja)

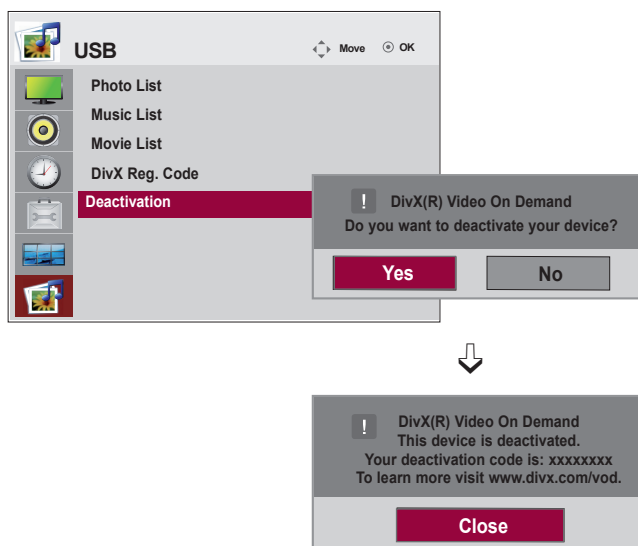

Celem funkcji dezaktywacji jest zapewnienie możliwości dezaktywacji urządzeń użytkownikom, którzy dokonali aktywacji wszystkich dostępnych urządzeń za pomocą serwera sieciowego, przez co aktywacja kolejnych urządzeń jest niemożliwa. DivX VOD umożliwia użytkownikowi aktywację do 6 urządzeń w ramach jednego konta, lecz w celu zmiany lub dezaktywacji tych urządzeń należy skontaktować się z działem obsługi DivX i zgłosić żądanie usunięcia urządzenia. Dzięki dodaniu tej funkcji użytkownicy mogą dezaktywować urządzenie samodzielnie, dzięki czemu możliwe jest lepsze zarządzanie urządzeniami DivX VOD.

Rozwiązywanie problemów

Brak obrazu

- Czy przewód zasilania urządzenia jest podłączony?
 - Czy wskaźnik zasilania świeci?
 - Zasilanie jest włączone, wskaźnik zasilania świeci na niebiesko, ale ekran pozostaje bardzo ciemny.
 - Czy wskaźnik zasilania świeci na bursztynowo?
 - Czy na ekranie pojawił się komunikat „Out of range” (Złe ustawienia)?
 - Czy na ekranie pojawił się komunikat „Check signal cable” (Sprawdź przewód sygnałowy)?
- Sprawdź, czy przewód zasilania urządzenia jest poprawnie włączony do gniazda sieciowego.
 - Sprawdź, czy naciśnięty został przycisk zasilania.
• Być może należy skontaktować się z serwisem.
 - Wyreguluj ponownie jasność i kontrast.
• Podświetlenie może wymagać naprawy.
 - Jeśli urządzenie jest w trybie oszczędzania energii, porusz myszą lub naciśnij dowolny klawisz.
• Wyłącz, a następnie włącz oba urządzenia.
 - Sygnał z komputera (karty wideo) jest poza zakresem częstotliwości poziomej lub pionowej urządzenia. Wyreguluj zakres częstotliwości, korzystając z rozdziału „Dane techniczne” w niniejszym podręczniku.
* **Maksymalna rozdzielczość**
RGB : 1920 x 1080 @ 60 Hz
HDMI/DVI : 1920 x 1080 @ 60 Hz
 - Przewód sygnałowy między komputerem a urządzeniem nie jest podłączony. Sprawdź przewód sygnałowy.
• Naciśnij przycisk INPUT (WEJŚCIE) na pilocie, aby sprawdzić sygnał wejściowy.

Po podłączeniu urządzenia na ekranie pojawił się komunikat „Unknown Product” (Nieznane urządzenie)

- Czy jest zainstalowany sterownik urządzenia?
- Zainstaluj sterownik dostarczony wraz z urządzeniem lub pobierz go z witryny WWW (<http://www.lg.com>).
- Sprawdź w instrukcji obsługi karty wideo, czy obsługuje ona funkcję Plug & Play.

Wyświetli się komunikat Key Lock On (Zabezpieczenie przycisków włączone).

- Komunikat Key Lock On (Zabezpieczenie przycisków włączone) pojawia się po naciśnięciu przycisku Menu.
- Funkcja blokady pozwala uniknąć przypadkowej zmiany ustawień menu ekranowego. Aby zwolnić blokadę, przejdź do Menu, Option (Opcje) i wyłącz funkcję Key Lock (Blokada przycisków).

Rozwiązywanie problemów

Wyświetlany obraz jest nieprawidłowy

- **Czy położenie ekranu jest prawidłowe?**
 - Sygnał analogowy D-Sub – Naciśnij przycisk „AUTO” na pilocie zdalnego sterowania, aby automatycznie wybrać ustawienia ekranu optymalne dla bieżącego trybu. Jeśli efekt zmian nie jest zadowalający, skorzystaj z opcji Position (Położenie) w menu ekranowym.
 - Sprawdź, czy rozdzielczość i częstotliwość karty wideo są obsługiwane przez urządzenie. Jeżeli częstotliwość nie mieści się w zakresie, ustaw zalecaną częstotliwość w menu Panel sterowania – Ekran – Ustawienia.
- **Czy w tle ekranu pojawiają się paski?**
 - Sygnał analogowy D-Sub – Naciśnij przycisk „AUTO” na pilocie zdalnego sterowania, aby automatycznie wybrać ustawienia ekranu optymalne dla bieżącego trybu. Jeśli efekt zmian nie jest zadowalający, skorzystaj z opcji Clock (Zegar) w menu ekranowym.
- **Pojawiają się poziome zakłócenia lub znaki są niewyraźne.**
 - Sygnał analogowy D-Sub – Naciśnij przycisk „AUTO” na pilocie zdalnego sterowania, aby automatycznie wybrać ustawienia ekranu optymalne dla bieżącego trybu. Jeśli efekt zmian nie jest zadowalający, skorzystaj z opcji Phase (Faza) w menu ekranowym.
- **Ekran jest wyświetlany w sposób nietypowy.**
 - Właściwe źródło sygnału nie jest podłączone do portu sygnału. Podłącz przewód sygnałowy odpowiedni dla danego źródła sygnału.

Występuje obraz wtórny

- **Po wyłączeniu urządzenia występuje obraz wtórny.**
 - Wyświetlanie przez długi czas nieruchomych obrazów może spowodować trwałe uszkodzenie pikseli. Należy używać wygaszacza ekranu.

Uwaga



* **Częstotliwość pionowa:** Aby umożliwić użytkownikowi korzystanie z urządzenia, obraz wyświetlany na ekranie musi być odświeżany kilkadziesiąt razy na sekundę. Częstotliwość pionowa (częstotliwość odświeżania) to liczba odświeżeń obrazu w ciągu sekundy. Jest ona mierzona w Hz.

* **Częstotliwość pozioma:** Interwał poziomy to czas wyświetlania jednej linii pionowej. Po podzieleniu 1 przez interwał poziomy liczbę linii poziomych wyświetlanych w ciągu sekundy można wyrazić w postaci częstotliwości poziomej. Jest ona mierzona w kHz.

Rozwiązywanie problemów

Urządzenie dźwięku nie działa

- Brak dźwięku?
 - Sprawdź, czy przewód audio jest prawidłowo podłączony.
 - Wyreguluj głośność.
 - Sprawdź, czy prawidłowo skonfigurowano dźwięk.
- Dźwięk jest zbyt przytłumiony.
 - Dostosuj ustawienia Clear Voice II (Czysty głos II), Treble (Tony wysokie) i Bass (Tony niskie).
- Dźwięk jest zbyt cichy.
 - Wyreguluj głośność.

Kolor ekranu jest nieprawidłowy

- Rozdzielczość kolorów ekranu jest słaba (16 kolorów).
 - Ustaw rozdzielczość kolorów wyższą niż 24 bity (true colour) W systemie Windows wybierz Panel sterowania – Ekran – Ustawienia – Paleta kolorów.
- Wyświetlany obraz jest monochromatyczny lub kolory są niestabilne.
 - Sprawdź stan podłączenia przewodu sygnałowego lub włóż ponownie kartę wideo.
- Czy na ekranie pojawiają się czarne punkty?
 - Na ekranie mogą pojawiać się pojedyncze piksele (czerwone, zielone, białe lub czarne), charakterystyczne dla paneli LCD. Nie jest to usterka.

Funkcja nie działa prawidłowo.

- Urządzenie nagle się wyłączyło.
 - Czy jest ustawiony programator wyłączenia?
 - Sprawdź ustawienia sterowania zasilaniem. Zasilanie przerwane.
 - CAUTION! FAN STOP!™ (UWAGA! WENTYLATOR ZATRZYMANY!) Jeśli zasilanie wyłączy się po wyświetleniu tego komunikatu, oznacza to awarię wentylatora. W takim przypadku należy skontaktować się z lokalnym serwisem.

Dane techniczne

Sygnal wideo	Maks. rozdzielczość	RGB : 1920 x 1080 @ 60 Hz HDMI/DVI : 1920 x 1080 @ 60 Hz - Taka rozdzielczość może być nieobsługiwana w zależności od systemu operacyjnego lub rodzaju karty graficznej.
	Rozdzielczość zalecana	RGB : 1920 x 1080 @ 60 Hz HDMI/DVI : 1920 x 1080 @ 60 Hz - Taka rozdzielczość może być nieobsługiwana w zależności od systemu operacyjnego lub rodzaju karty graficznej.
	Częstotliwość pozioma	RGB : 30 kHz do 83 kHz HDMI/DVI : 30 kHz do 83 kHz
	Częstotliwość pionowa	RGB : 56 Hz do 75 Hz HDMI/DVI : 56 Hz do 60 Hz
	Typ synchronizacji	Separowany/Composite/cyfrowy.
Złącze wejścia	Analogowe D-Sub, HDMI/DVI (cyfrowe), Composite video, Component, RS-232C, LAN,USB	
Warunki otoczenia	Praca	Temperatura: 0°C do 40°C, Wilgotność : 10% do 80%
	Przechowywanie	Temperatura: -20°C do 60°C, Wilgotność : 5% do 95%

* Dotyczy tylko modeli obsługujących głośniki.

Sygnal dźwiękowy	Moc wyjściowa audio (wartość skuteczna)	10 W + 10 W (P + L)
	Czułość wejściowa	0,7 Vrms
	Impedancja głośników	8 Ω

Uwaga



- Informacje w tym dokumencie mogą ulec zmianie bez powiadomienia.

Dane techniczne

Tryb PC – Tryb wstępnie ustawiony

Tryb wstępnie ustawiony		Częstotliwość pozioma (kHz)	Częstotliwość pionowa (Hz)	Tryb wstępnie ustawiony		Częstotliwość pozioma (kHz)	Częstotliwość pionowa (Hz)
1	640 x 350	31.469	70.8	*11	1280 x 768	47.7	60
2	720 x 400	31.468	70.8	*12	1360 x 768	47.72	59.799
*3	640 x 480	31.469	59.94	*13	1366 x 768	47.7	60
4	640 x 480	37.5	75	*14	1280 x 1024	63.981	60.02
*5	800 x 600	37.879	60.317	15	1280 x 1024	79.98	75.02
6	800 x 600	46.875	75	*16	1680 x 1050	65.290	59.954
7	832 x 624	49.725	74.55	*17	1920 x 1080	67.5	60
*8	1024 x 768	48.363	60				
9	1024 x 768	60.123	75.029				
*10	1280 x 720	44.772	59.855				

1 do 17: tryb RGB

*: tryb HDMI/DVI

Tryb DTV — telewizji cyfrowej

	Component	HDMI/DVI(DTV)
480i	o	x
576i	o	x
480p	o	o
576p	o	o
720p	o	o
1080i	o	o
1080p	o	o

Wskaźnik zasilania

Tryb	Produkt
Praca	Niebieski
Uśpienie	Bursztynowy
Wyłączony	-

Uwaga



- Wybór między trybem DTV i PC dla wejścia HDMI/DVI jest dostępny w przypadku następujących rozdzielczości obrazu z komputera : 640 x 480 / 60 Hz, 1280 x 720 / 60 Hz, 1920 x 1080 / 60 Hz i rozdzielczościach DTV : 480p, 720p, 1080p.

Do jednego komputera można podłączyć wiele produktów. Można sterować jednocześnie wieloma produktami podłączonymi do pojedynczego komputera.

Jeśli ustawienie [Set ID] w menu [Option] ma wartość WYŁ., identyfikator monitora powinien być ustawiony na wartość z zakresu 1 do 99.

Podłączanie kabla

- Kabel RS-232C należy podłączyć w sposób pokazany na rysunku.
- Kabel RS-232C należy zakupić, ponieważ nie jest dołączony do zestawu.

Protokół RS-232C służy do komunikacji między komputerem a produktem. Za pośrednictwem komputera można włączać i wyłączać produkt, wybierać źródło sygnału wejściowego i regulować ustawienia menu ekranowego.

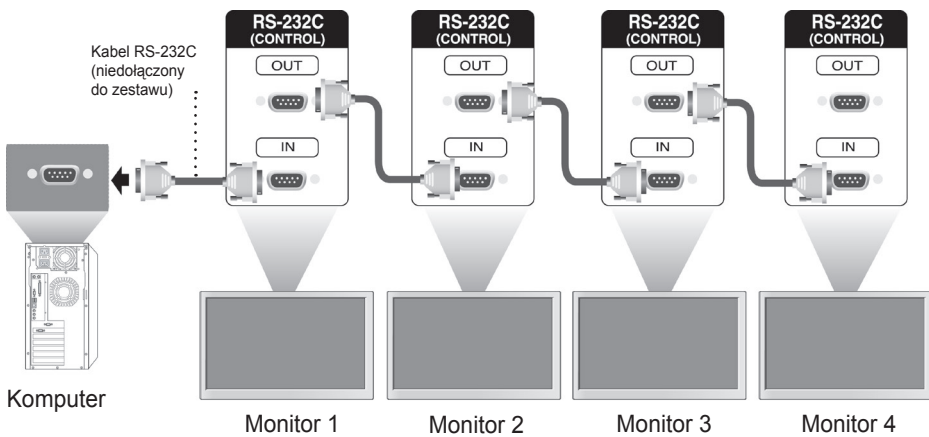

Konfiguracja kabla RS-232C

Konfiguracja 7-przewodowa (standardowy kabel RS-232C)

	Komputer	Monitor	
RXD	2	3	TXD
TXD	3	2	RXD
GND	5	5	GND
DTR	4	6	DSR
DSR	6	4	DTR
RTS	7	8	CTS
CTS	8	7	RTS

D-Sub 9 (żeński) D-Sub 9 (żeński)

Konfiguracja 3-przewodowa (kabel niestandardowy)

	Komputer	Monitor	
RXD	2	3	TXD
TXD	3	2	RXD
GND	5	5	GND
DTR	4	6	DTR
DSR	6	4	DSR
RTS	7	7	RTS
CTS	8	8	CTS

D-Sub 9 (żeński) D-Sub 9 (żeński)

Parametry komunikacji

- ▶ Szybkość transmisji: 9600 b/s (UART)
- ▶ Długość pakietu danych: 8 bitów
- ▶ Bit parzystości: brak
- ▶ Liczba bitów stopu: 1 bit
- ▶ Sterowanie przepływem: brak
- ▶ Kod komunikacji: ASCII
- ▶ Użyć kabla skrzyżowanego.

 Lista poleceń

	COMMAND	COMMAND	DATA	DATA	DATA
	1	2	1	2	3
01. Zasilanie	k	a	00H do 01H		
02. Współczynnik proporcji	k	c	01H do 1FH		
03. Wygaszenie ekranu	k	d	00H do 01H		
04. Wyciszenie	k	e	00H do 01H		
05. Regulacja głośności	k	f	00H do 64H		
06. Kontrast	k	g	00H do 64H		
07. Jasność	k	h	00H do 64H		
08. Kolor k	k	i	00H do 64H		
09. Odcień	k	j	00H do 64H		
10. Ostrość	k	k	00H do 64H		
11. Wybór menu ekranowego	k	l	00H do 01H		
12. Blokada zdalnego sterowania/Blokada przycisków	k	m	00H do 01H		
13. Balans	k	t	00H do 64H		
14. Temperatura kolorów	k	u	00H do 02H		
15. Stan nietypowy	k	z	FFH		
16. Tryb ISM	j	p	01H do 08H		
17. Automatyczna konfiguracja	j	u	01H		
18. Przycisk	m	c	Key Code		
19. Tryb Kafelki	d	d	00H do 55H		
20. Położenie kafelków w poziomie	d	e	00H do 14H		
21. Położenie kafelków w pionie	d	f	00H do 14H		
22. Szerokość kafelków	d	g	00H do 64H		
23. Wysokość kafelków	d	h	00H do 64H		
24. Ustawianie identyfikatora kafelków	d	i	00H do 19H		
25. Tryb naturalny (w trybie Kafelki)	d	j	00H do 01H		
26. Tryb obrazu (PSM)	d	x	00H do 06H		
27. Tryb dźwięku	d	y	01H do 05H		
28. Sprawdzenie stanu wentylatora	d	w	FFH		
29. Odczyt upływającego czasu	d	l	FFH		
30. Wartość temperatury	d	n	FFH		
31. Sprawdzenie stanu lampy	d	p	FFH		
32. Automatyczny poziom głośności	d	u	00H do 01H		
33. Głośnik	d	v	00H do 01H		
34. Czas	f	a	00H do 06H	00H do 17H	00H do 3BH
35. Czas programatora włączania (włączania/wyłączania)	f	d	F1H do F4H E0H do E4H	00H do 17H	00H do 3BH
36. Czas programatora wyłączenia (włączania/wyłączania)	f	e	01H do 80H F1H do F4H E0H do E4H 01H do 80H	00H do 17H	00H do 3BH

	COMMAND 1	COMMAND 2	DATA 1	DATA 2	DATA 3
37. Planowanie wyboru wejścia	f	u	F1H do F4H	02H do 09H	
38. Wyłącznik czasowy	f	f	00H do 08H		
39. Automatyczny wyłącznik czasowy	f	g	00H do 01H		
40. Opóźnienie włączania zasilania	f	h	00H do 64H		
41. Język	f	i	00H do 09H		
42. Wybór zasilania wyświetlacza	f	j	00H do 01H		
43. Resetowanie	f	k	00H do 02H		
44. Oszczędzanie energii f	f	l	00H do 03H		
45. Wskaźnik zasilania	f	o	00H do 01H		
46. Wskaźnik logo	f	p	00H do 01H		
* Funkcja może być niedostępna w niektórych produktach.					
47. Numer seryjny	f	y	FFH		
48. Wersja oprogramowania	f	z	FFH		
49. Wybór wejścia	x	b	20H do A0H		

● Protokół transmisji/odbioru

Transmisja

[Command1][Command2][][Set ID][][Data][Cr]

- * [Command 1]: pierwsze polecenie (k, j, m, d, f, x).
- * [Command 2]: drugie polecenie (od a do u).
- * [Set ID]: ustawienie numeru identyfikacyjnego odbiornika.
Zakres: od 01H do 63H. W przypadku ustawienia „0” serwer steruje wszystkimi produktami.
 - * W przypadku jednoczesnego korzystania z więcej niż dwóch odbiorników i określenia identyfikatora odbiornika „0” nie należy sprawdzać potwierdzenia.
Potwierdzenia są wysyłane przez wszystkie odbiorniki, co uniemożliwia sprawdzenie wszystkich komunikatów.
- * [DATA]: transmisja danych polecenia.
Transmisja danych „FF” umożliwia odczyt stanu polecenia.
- * [Cr]: kod ASCII polecenia
powrotu karetki „0 x 0 D”
- * []: kod ASCII spacji (0 x 20)

Potwierdzenie prawidłowości

[Command2][][Set ID][][OK][Data][x]

- * Produkt transmituje sygnał ACK (potwierdzenie) w tym formacie, gdy odbiera normalne dane. Jeśli w tym czasie jest aktywny tryb odczytu danych, potwierdzenie wskazuje aktualny stan danych.
Jeśli jest aktywny tryb zapisu danych, kod ten zwraca dane do komputera.

Potwierdzenie błędu

[Command2][][Set ID][][NG][Data][x]

- * W przypadku wystąpienia błędu zwraca wartość NG.

 Protokół transmisji/odbioru

01. Zasilanie (Polecenie: k a)

► Włączanie i wyłączanie zasilania telewizora

Transmisja

```
[k][a][ ][Set ID][ ][Data][Cr]
```

Dane 0: Zasilanie wył. 1: Zasilanie wł.

Potwierdzenie

```
[a][ ][Set ID][ ][OK][Data][x]
```

► Wyświetlanie stanu zasilania

Transmisja

```
[k][a][ ][Set ID][ ][FF][Cr]
```

Potwierdzenie

```
[a][ ][Set ID][ ][OK][Data][x]
```

Dane 0: Zasilanie wył. 1: Zasilanie wł.

● Protokół transmisji/odbioru

02. Współczynnik proporcji (Polecenie: k c) (Format obrazu głównego)

► Wybór formatu ekranu

Format ekranu można również określić za pomocą przycisku ARC (wybór proporcji obrazu, Aspect Ratio Control) na pilocie zdalnego sterowania lub w menu Ekran.

Transmisja

[k][c][][Set ID][][Data][Cr]

Dane 1: Normalny ekran (4:3)

2: Szeroki ekran (16:9)

4: Zoom (Zbliżenie) (AV(CVBS), Component, HDMI-DTV)

6: Original (Oryginalny) (AV(CVBS))

7: 14:9 (AV(CVBS))

9: Just Scan (1:1 piksel) (HD DTV)

* Gdy sygnał RGB, HDMI / DVI PC jest odbierany w trybie, SuperSign (1:1)

10–1F: Cinema Zoom (Zbliżenie kinowe)

od 1 do 16 (AV(CVBS), Component, HDMI-DTV)

B: Full Wide (Pełna szerokość) (AV(CVBS))

Potwierdzenie

[c][][Set ID][][OK][Data][x]

03. Wygaszenie ekranu (Polecenie: k d)

► Włączanie i wyłączanie wygaszania ekranu

Transmisja

[k][d][][Set ID][][Data][Cr]

Dane 0: Wygaszanie ekranu wyl. (obraz wyl.)

1: Wygaszanie ekranu wyl. (obraz wyl.)

Potwierdzenie

[d][][Set ID][][OK][Data][x]

● Protokół transmisji/odbioru

04. Wyciszenie (Polecenie: k e)

- ▶ Włączanie i wyłączanie wyciszenia dźwięku

Transmisja

```
[k][e][ ][Set ID][ ][Data][Cr]
```

Dane 0: Wyciszenie dźwięku włączone (dźwięk wyłączony)

1: Wyciszenie dźwięku wyłączony (dźwięk włączony)

Potwierdzenie

```
[e][ ][Set ID][ ][OK][Data][x]
```

Dane 0: Wyciszenie dźwięku włączone (dźwięk wyłączony)

1: Wyciszenie dźwięku wyłączony (dźwięk włączony)

05. Regulacja głośności (Polecenie: k f)

- ▶ Regulacja głośności

Transmisja

```
[k][f][ ][Set ID][ ][Data][Cr]
```

Dane Min.: 00H do maks.: 64H
(kod szesnastkowy)

Potwierdzenie

```
[f][ ][Set ID][ ][OK][Data][x]
```

Dane Min.: 00H do maks.: 64H

* Mapowanie danych rzeczywistych

0: KROK 0

:

A: KROK 10

:

F: KROK 15

10: KROK 16

:

64: KROK 100

 Protokół transmisji/odbioru

06. Kontrast (Polecenie: k g)

► Regulacja kontrastu obrazu

Kontrast można również regulować w menu Obraz.

Transmisja

[k][g][][Set ID][][Data][Cr]

Dane Min.: 00H do maks.: 64H

Potwierdzenie

[g][][Set ID][][OK][Data][x]

* Patrz „Mapowanie danych rzeczywistych”, str. A7.

07. Jasność (Polecenie: k h)

► Regulacja jasności obrazu

Jasność można również regulować w menu Obraz.

Transmisja

[k][h][][Set ID][][Data][Cr]

Dane Min.: 00H do maks.: 64H

* Patrz „Mapowanie danych rzeczywistych” poniżej.

Potwierdzenie

[h][][Set ID][][OK][Data][x]

* Patrz „Mapowanie danych rzeczywistych”, str. A7.

● Protokół transmisji/odbioru

08. Kolor (Polecenie: k i) (tylko taktowanie sygnału wideo)

► Regulacja koloru na ekranie

Kolor można również regulować w menu Obraz.

Transmisja

```
[k][i][ ][Set ID][ ][Data][Cr]
```

Dane Min.: 00H do maks.: 64H

(kod szesnastkowy)

* Patrz „Mapowanie danych rzeczywistych”, str. A7.

Potwierdzenie

```
[i][ ][Set ID][ ][OK][Data][x]
```

Dane Min.: 00H do maks.: 64H

09. Odcień (Polecenie: k j) (tylko taktowanie sygnału wideo)

► Regulacja odcienia obrazu

Odcień można również regulować w menu Obraz.

Transmisja

```
[k][j][ ][Set ID][ ][Data][Cr]
```

Dane od Czerwony: 00H do Zielony: 64H

(kod szesnastkowy)

* Patrz „Mapowanie danych rzeczywistych”, str. A7.

Potwierdzenie

```
[j][ ][Set ID][ ][OK][Data][x]
```

Dane od Czerwony: 00H do Zielony: 64H

* Mapowanie danych rzeczywistych odcienia

0: Krok 0 do Czerwony

:

64: Krok 100 do Zielony

● Protokół transmisji/odbioru

10. Ostrość (Polecenie: k k) (tylko taktowanie sygnału wideo)

► Regulacja ostrości obrazu

Ostrość można również regulować w menu Obraz.

Transmisja

```
[k][k][ ][Set ID][ ][Data][Cr]
```

Dane Min.: 00H do maks.: 64H

(kod szesnastkowy)

* Patrz „Mapowanie danych rzeczywistych”, str. A7.

Potwierdzenie

```
[k][ ][Set ID][ ][OK][Data][x]
```

Dane Min.: 00H do maks.: 64H

11. Wybór menu ekranowego (Polecenie: k l)

► Włączanie i wyłączanie menu ekranowego odbiornika

Transmisja

```
[k][l][ ][Set ID][ ][Data][Cr]
```

Dane 0: Menu ekranowe wył. 1: Menu ekranowe wł.

Potwierdzenie

```
[l][ ][Set ID][ ][OK][Data][x]
```

Dane 0: Menu ekranowe wył. 1: Menu ekranowe wł.

12. Blokada zdalnego sterowania/Blokada przycisków (Polecenie: k m)

► Włączanie i wyłączanie blokady zdalnego sterowania odbiornikiem

Ta funkcja blokuje zdalne sterowanie i przyciski lokalne w przypadku sterowania przez port RS-232C.

Transmisja

```
[k][m][ ][Set ID][ ][Data][Cr]
```

Dane 0: wył. 1: wł.

Potwierdzenie

```
[m][ ][Set ID][ ][OK][Data][x]
```

Dane 0: wył. 1: wł.

 Protokół transmisji/odbioru

13 Balans (Polecenie: k t)

► Regulacja balansu dźwięku

Transmisja

[k][t][][Set ID][][Data][Cr]

Dane Min.: 00H do maks.: 64H
(kod szesnastkowy)

00H: krok L50

64H: krok R50

Potwierdzenie

[t][][Set ID][][OK][Data][x]

Dane Min.: 00H do maks.: 64H

00H: kroki 0–L50

64H: kroki 100–R50

* Balans: od L50 do R50

14. Temperatura kolorów (Polecenie: k u)

► Regulacja temperatury kolorów na ekranie

Transmisja

[k][u][][Set ID][][Data][Cr]

Dane 0: Średnia

1: Niska

2: Wysoka

Potwierdzenie

[u][][Set ID][][OK][Data][x]

Dane 0: Średnia

1: Niska

2: Wysoka

 Protokół transmisji/odbioru

15. Stan nietypowy (Polecenie: k z)

► Stan nietypowy: odczyt stanu wyłączenia w trybie czuwania

Transmisja

[k][z][][Set ID][][Data][Cr]

Dane FF: Odczyt

Potwierdzenie

[z][][Set ID][][OK][Data][x]

- 0: Normalny (zasilanie włączone i sygnał obecny)
- 1: Brak sygnału (włączone zasilanie)
- 2: Monitor wyłączony za pomocą pilota zdalnego sterowania
- 3: Monitor wyłączony za pomocą wyłącznika czasowego
- 4: Monitor wyłączony za pomocą funkcji RS-232C
- 8: Monitor wyłączony za pomocą funkcji programatora wyłączenia
- 9: Monitor wyłączony za pomocą funkcji automatycznego wyłączenia

16. Tryb ISM (Polecenie: j p)

► Wybór funkcji zapobiegania powstawaniu obrazów wtórnych

Transmisja

[j][p][][Set ID][][Data][Cr]

Dane 1H: Inwersja

2H: Orbiter

4H: Wybielanie

8H: Normalna

Potwierdzenie

[p][][Set ID][][OK][Data][x]

 Protokół transmisji/odbioru

17. Automatyčna konfiguracja (Polecenie: j u)

► Automatyčna regulacja pozycji i eliminacja drgań obrazu – działa tylko w trybie RGB (PC)

Transmisja

[j][u][][Set ID][][Data][Cr]

Dane 1: Do odbiornika

Potwierdzenie

[u][][Set ID][][OK][Data][x]

18. Klucz (Polecenie: m c)

► Przesyłanie kodu IR klucza pilota zdalnego sterowania

Transmisja

[m][c][][Set ID][][Data][Cr]

Dane Kod klucza: patrz str. A 32.

Potwierdzenie

[c][][Set ID][][OK][Data][x]

 Protokół transmisji/odbioru

19. Tryb Kafelki (Polecenie: d d)

► Zmiana trybu na Kafelki

Transmisja

[d][d][][Set ID][][Data][x]

Dane	Opis
00 lub 11	Tryb Kafelki wyłączony.
12	Tryb 1 x 2 (kolumny x wiersze)
13	Tryb 1 x 3
14	Tryb 1 x 4
...	...
55	Tryb 5 x 5

* Danych nie można ustawić na 0X ani X0, z wyjątkiem wartości 00.

Potwierdzenie

[d][][00][][OK/NG][Data][x]

 Protokół transmisji/odbioru

20. Położenie kafelków w poziomie (Polecenie: d e)

► Ustawianie położenia w poziomie

Transmisja

[d][e][][Set ID][][Data][x]

Dane Min.: 00H do maks.: 14H

00H: Krok -10 (w lewo)

14H: Krok 10 (w prawo)

Potwierdzenie

[e][][Set ID][][OK/NG][Data][x]

21. Położenie kafelków w pionie (Polecenie: d f)

► Ustawianie położenia w pionie

Transmisja

[d][f][][Set ID][][Data][x]

Dane Min.: 00H do maks.: 14H

00H: Krok -10 (W DÓŁ)

14H: Krok 10 (W GÓRĘ)

Potwierdzenie

[f][][Set ID][][OK/NG][Data][x]

 Protokół transmisji/odbioru

22. Szerokość kafelków (Polecenie: d g)

► Ustawianie szerokości

Transmisja

[d][g][][Set ID][][Data][x]

Dane Min.: 00H do maks.: 64H

* Patrz „Mapowanie danych rzeczywistych”, str. A7.

Potwierdzenie

[g][][Set ID][][OK/NG][Data][x]

23. Wysokość kafelków (Polecenie: d h)

► Ustawianie wysokości

Transmisja

[d][h][][Set ID][][Data][x]

Dane Min.: 00H do maks.: 64H

* Patrz „Mapowanie danych rzeczywistych”, str. A7.

Potwierdzenie

[h][][Set ID][][OK/NG][Data][x]

● Protokół transmisji/odbioru

24. Ustawianie identyfikatora kafelków (Polecenie: d i)

- Przypisywanie identyfikatora kafelków w ramach funkcji kafelków

Transmisja

```
[d][i][ ][Set ID][ ][Data][x]
```

Dane Min.: 00H do maks.: 19H
(kod szesnastkowy)

Potwierdzenie

```
[i][ ][Set ID][ ][OK/NG][Data][x]
```

25 Tryb naturalny (w trybie Kafelki) (Polecenie: d j)

- Przypisywanie trybu naturalnego kafelków w ramach funkcji kafelków

Transmisja

```
[d][j][ ][Set ID][ ][Data][x]
```

Dane 0: Tryb naturalny wyłączony
1: Tryb naturalny włączony
ff: Odczyt stanu

Potwierdzenie

```
[j][ ][Set ID][ ][OK/NG][Data][x]
```

26. Tryb obrazu (Polecenie: d x)

- Ustawianie trybu obrazu

Transmisja

```
[d][x][ ][Set ID][ ][Data][x]
```

Struktura danych

Dane (w postaci szesnastkowej)	TRYB
00	Żywy
01	Standard
02	Kino
03	Sport
04	Gra
05	Użytkownika1
06	Użytkownika2

Potwierdzenie

```
[x][ ][Set ID][ ][OK/NG][Data][x]
```

● Protokół transmisji/odbioru

27. Tryb dźwięku (Polecenie: d y)

► Ustawianie trybu dźwięku

Transmisja

```
[d][y][Set ID][Data][X]
```

Struktura danych

Dane (w postaci szesnastkowej)	Tryb
01	Standard
02	Muzyka
03	Kino
04	Sport
05	Gra

Potwierdzenie

```
[y][Set ID][OK/NG][Data][x]
```

28. Sprawdzanie stanu wentylatora (Polecenie: d w)

► Sprawdzenie stanu wentylatora telewizora.

Transmisja

```
[d][w][Set ID][Data][x]
```

* Zawsze dane FF (w postaci szesnastkowej).

Dane ff: Odczyt stanu

Potwierdzenie

```
[w][Set ID][OK/NG][Data][x]
```

* Dane określają wartość stanu wentylatora.

Data 0: Awaria wentylatora

1: Wentylator sprawny

2: Niedostępny

● Protokół transmisji/odbioru

29. Odczyt upływającego czasu (Polecenie: d l)

► Odczyt upływającego czasu

Transmisja

```
[d][l][ ][Set ID][ ][Data][x]
```

* Zawsze dane FF (w postaci szesnastkowej).

Potwierdzenie

```
[l][ ][Set ID][ ][OK/NG][Data][x]
```

* Dane oznaczają wykorzystane godziny.
(kod szesnastkowy)

30. Wartość temperatury (Polecenie: d n)

► Odczyt wartości temperatury wewnętrznej

Transmisja

```
[d][n][ ][Set ID][ ][Data][x]
```

* Zawsze dane FF (w postaci szesnastkowej).

Potwierdzenie

```
[n][ ][Set ID][ ][OK/NG][Data][x]
```

* Długość danych wynosi 1 bajt w postaci szesnastkowej.

31. Sprawdzenie stanu lampy (Polecenie: d p)

► Sprawdzanie stanu lampy

Transmisja

```
[d][p][ ][Set ID][ ][Data][x]
```

* Zawsze dane FF (w postaci szesnastkowej).

Potwierdzenie

```
[p][ ][Set ID][ ][OK/NG][Data][x]
```

Dane 0: Awaria lampy

1: Lampa działa prawidłowo

2: Nie dot. (DPM – zarządzanie zasilaniem wyświetlacza/wyłączenie zasilania)

 Protokół transmisji/odbioru

32. Automatyczny poziom głośności (Polecenie: d u)

► Automatyczna regulacja poziomu głośności

Transmisja

[d][u][Set ID][Data][x]

Dane 0: Wył.

1: Wł.

Potwierdzenie

[u][Set ID][OK/NG][Data][x]

33. Głośnik (Polecenie: d v)

► Włączanie i wyłączanie głośnika

Transmisja

[d][v][Set ID][Data][x]

Dane 0: Wył.

1: Wł.

Potwierdzenie

[v][Set ID][OK/NG][Data][x]

 Protokół transmisji/odbioru

34. Czas (Polecenie: f a)

► Ustawienie bieżącego czasu

Transmisja

```
[f][a][Set ID][Data1][Data2][Data3][Cr]
```

[Data1]

0: Poniedziałek

1: Wtorek

2: Środa

3: Czwartek

4: Piątek

5: Sobota

6: Niedziela

[Data2]

od 0H do 17H (godziny)

[Data3]

od 00H do 3BH (minuty)

Potwierdzenie

```
[a][Set ID][OK/NG][Data1][Data2][Data3][x]
```

* Podczas odczytu dane [Data1], [Data2] i [Data3] są zastępowane danymi FFH. W pozostałych przypadkach wszystkie dane są traktowane jak dane NG.

● Protokół transmisji/odbioru

35. Czas programatora włączania (włączania/wyłączania) (Polecenie: f d)

► Ustawianie programatora włączania

Transmisja

```
[f][d][Set ID][Data1][Data2][Data3][Cr]
```

[Data1]

1. od f1h do f4h (odczyt jednego indeksu)

f1: odczyt 1. indeksu listy czasu włączania

f2: odczyt 2. indeksu listy czasu włączania

f3: odczyt 3. indeksu listy czasu włączania

f4: odczyt 4. indeksu listy czasu włączania

2. e1h~e4h (usuwanie jednego indeksu), e0h (usuwanie wszystkich indeksów)

e0: usuwanie wszystkich indeksów listy czasu włączania

e1: usuwanie 1. indeksu listy czasu włączania

e2: usuwanie 2. indeksu listy czasu włączania

e3: usuwanie 3. indeksu listy czasu włączania

e4: usuwanie 4. indeksu listy czasu włączania

3. od 01h do 80h (zapis) (dzień tygodnia)

bit0 (01h): Poniedziałek

bit1 (02h): Wtorek

bit2 (04h): Środa

bit3 (08h): Czwartek

bit4 (10h): Piątek

bit5 (20h): Sobota

bit6 (40h): Niedziela

bit7 (80h): Codziennie

(1fh): Od poniedziałku do piątku

(3fh): Od poniedziałku do soboty

(60h): Od soboty do niedzieli

[Data 2]

od 00h do 17h, ffh (godziny)

[Data 3]

od 00h do 3bh, ffh (minuty)

* Podczas odczytu lub usuwania bieżącej listy czasu włączania wszystkie dane [Data2][Data3] muszą mieć wartość FFX.

ex1: fd 01 f1 ff ff — podczas odczytu 1. indeksu listy czasu włączania

ex2: fd 01 e1 ff ff — podczas usuwania 1. indeksu listy czasu włączania

ex3: fd 01 3f 02 03 — podczas zapisywania jednej porcji danych czasu włączania „Od poniedziałku do soboty, 02:03”)

Potwierdzenie

```
[d][Set ID][OK][Data1][Data2][Data3][x]
```

● Protokół transmisji/odbioru

36. Czas programatora wyłączenia (wyłączania/włączenia) (Polecenie: f e)

► Ustawianie programatora wyłączenia

Transmisja

[f][e][Set ID][Data1][Data2][Data3][Cr]

[Data 1]

1. od f1h do f4h (odczyt jednego indeksu)

f1: odczyt 1. indeksu listy czasu wyłączenia

f2: odczyt 2. indeksu listy czasu wyłączenia

f3: odczyt 3. indeksu listy czasu wyłączenia

f4: odczyt 4. indeksu listy czasu wyłączenia

2. od e1h do e4h (usuwanie jednego indeksu), e0h (usuwanie wszystkich indeksów)

e0: usuwanie wszystkich indeksów listy czasu wyłączenia

e1: usuwanie 1. indeksu listy czasu wyłączenia

e2: usuwanie 2. indeksu listy czasu wyłączenia

e3: usuwanie 3. indeksu listy czasu wyłączenia

e4: usuwanie 4. indeksu listy czasu wyłączenia

3. od 01h do 80h (zapis) (dzień tygodnia)

bit0 (01h): Poniedziałek

bit1 (02h): Wtorek

bit2 (04h): Środa

bit3 (08h): Czwartek

bit4 (10h): Piątek

bit5 (20h): Sobota

bit6 (40h): Niedziela

bit7 (80h): Codziennie

(1fh): Od poniedziałku do piątku

(3fh): Od poniedziałku do soboty

(60h): Od soboty do niedzieli

[Data 2]

od 00h do 17h, ffh (godziny)

[Data 3]

od 00h do 3bh, ffh (minuty)

* Podczas odczytu lub usuwania bieżącej listy czasu włączenia wszystkie dane [Data2]

[Data3] muszą mieć wartość FFh.

(przykład 1: fd 01 f1 ff ff – podczas odczytu 1. indeksu listy czasu wyłączenia

przykład 2: fd 01 e1 ff ff – podczas usuwania 1. indeksu listy czasu wyłączenia

przykład 3: fd 01 3f 02 03 – podczas zapisu jednego elementu danych czasu wyłączenia,

„Monday to Saturday, 02:03”)

Potwierdzenie

[e][Set ID][OK][Data1][Data2][Data3][x]

● Protokół transmisji/odbioru

37. Planowanie wyboru wejścia (Polecenie: f u) (Sygnał wejściowy obrazu głównego)

► Wybór źródła sygnału wejściowego telewizora w zależności od dnia

Transmisja

[f][u][][Set ID][][Data1][][Data2][Cr]

[Data 1]

1. od f1h do f4h (zapis/odczyt jednego indeksu)

f1: odczyt 1. indeksu danych wejściowych czasu włączenia

f2: odczyt 2. indeksu danych wejściowych czasu włączenia

f3: odczyt 3. indeksu danych wejściowych czasu włączenia

f4: odczyt 4. indeksu danych wejściowych czasu włączenia

[Data 2]

Wejście

Dane (w postaci szesnastkowej)	SYGNAŁ WEJŚCIOWY
02	AV
04	Komponentowy
07	RGB — PC
08	HDMI/DVI — HD-DVD
09	HDMI/DVI — PC
0B	SuperSign

* Podczas odczytu lub usuwania bieżących danych wejściowych czasu włączenia dane [Data2] powinny przybrać wartość FFH.

(ex1: fu 01 f1 ff — podczas odczytu 1. indeksu danych wejściowych czasu włączenia

ex2: fu 01 f3 02 — podczas zapisu jednej porcji danych wejściowych czasu włączenia do 3. indeksu, „AV”)

Potwierdzenie

[u][][Set ID][][OK][Data1][Data2][x]
--

 Protokół transmisji/odbioru

38. Wyłącznik czasowy (Polecenie: f f)

► Ustawianie wyłącznika czasowego

Transmisja

[f][f][Set ID][Data][Cr]

Dane

0: Wyl.

1 : 10

2 : 20

3 : 30

4 : 60

5 : 90

6 : 120

7 : 180

8 : 240

Potwierdzenie

[f][Set ID][OK/NG][Data][x]

39. Automatyczny wyłącznik czasowy (Polecenie: f g)

► Ustawianie automatycznego wyłącznika czasowego

Transmisja

[f][g][Set ID][Data][Cr]

Dane 0 : Wyl.

1 : Wł.

Potwierdzenie

[g][Set ID][OK/NG][Data][x]

 Protokół transmisji/odbioru

40. Opóźnienie włączania zasilania (Polecenie: f h)

► Ustawianie wartości opóźnienia włączania zasilania (w sekundach)

Transmisja

```
[f][h][ ][Set ID][ ][Data][Cr]
```

Dane: 00H do 64H (wartość danych)

* Patrz „Mapowanie danych rzeczywistych”, str. A7.

Potwierdzenie

```
[h][ ][Set ID][ ][OK/NG][Data][x]
```

41. Język (Polecenie: f i)

► Wybór języka menu ekranowego.

Transmisja

```
[f][i][ ][Set ID][ ][Data][Cr]
```

Dane

0: Angielski

1: Francuski

2: Niemiecki

3: Hiszpański

4: Włoski

5: Portugalski

6: Chiński

7: Japoński

8: Koreański

9: Rosyjski

Potwierdzenie

```
[i][ ][Set ID][ ][OK/NG][Data][x]
```

 Protokół transmisji/odbioru

42. Wybór zasilania wyświetlacza (Polecenie: f j)

► Ustawianie funkcji DPM (zarządzanie zasilaniem wyświetlacza, Display Power Management)

Transmisja

[f][j][Set ID][Data][Cr]

Dane 0: Wył.
1: Wł.

Potwierdzenie

[j][Set ID][OK/NG][Data][x]

43. Resetowanie (Polecenie: f k)

► Wykonywanie funkcji resetowania obrazu, ekranu i przywracania ustawień fabrycznych

Transmisja

[f][k][Set ID][Data][Cr]

Dane
0: Resetowanie obrazu
1: Resetowanie ekranu
2: Przywracanie ustawień fabrycznych

Potwierdzenie

[k][Set ID][OK/NG][Data][x]

 Protokół transmisji/odbioru

44. Oszczędzanie energii (Polecenie: f l)

► Ustawianie trybu energooszczędnego.

Transmisja

[f][l][Set ID][Data][Cr]

Dane 0: Wyl.

1: (poziom statyczny 1)

2: (poziom statyczny 2)

3: (poziom statyczny 3)

Potwierdzenie

[l][Set ID][OK/NG][Data][x]

45. Wskaźnik zasilania (Polecenie: f o)

► Ustawianie kontrolki wskaźnika zasilania

Transmisja

[f][o][Set ID][Data][Cr]

Dane 0: Wyl.

1: Wł.

Potwierdzenie

[o][Set ID][OK/NG][Data][x]

● Protokół transmisji/odbioru

46. Wskaźnik logo (Polecenie: f p)

► Ustawianie kontrolki wskaźnika zasilania

Transmisja

```
[f][p][ ][Set ID][ ][Data][Cr]
```

Dane 0: Wył.

1: Wł.

Potwierdzenie

```
[p][ ][Set ID][ ][OK/NG][Data][x]
```

* Funkcja może być niedostępna w niektórych produktach.

47. Sprawdzenie numeru seryjnego (Polecenie: f y)

► Odczyt numerów seryjnych

Transmisja

```
[f][y][ ][Set ID][ ][Data][Cr]
```

Dane FF (odczyt numerów seryjnych)

Potwierdzenie

```
[y][ ][Set ID][ ][OK/NG][Data1] ~ [Data13] [x]
```

* Dane w formacie kodu ASCII.

● Protokół transmisji/odbioru

48. Wersja oprogramowania (Polecenie: f z)

► Sprawdzanie wersji oprogramowania

Transmisja

```
[f][z][ ][Set ID][ ][Data][Cr]
```

Dane FFH: Odczyt

Potwierdzenie

```
[z][ ][Set ID][ ][OK/NG][Data][x]
```

49. Wybór wejścia (Polecenie: x b)

► Wybór źródła sygnału wejściowego odbiornika

Transmisja

```
[x][b][ ][Set ID][ ][Data][Cr]
```

Dane 20H: AV

40H: Komponentowe

60H: RGB (PC)

90H: HDMI/DVI (DTV)

A0H: HDMI/DVI (PC)

Potwierdzenie

```
[b][ ][Set ID][ ][OK][Data][x]
```

Dane 20H: AV

40H: Komponentowe

60H: RGB (PC)

90H: HDMI/DVI (DTV)

A0H: HDMI/DVI (PC)

Kod IR pilota zdalnego sterowania

Sygnal wyjściowy

pulsacja pojedyncza, modulowany sygnałem o częstotliwości 37,917 kHz przy 455 kHz

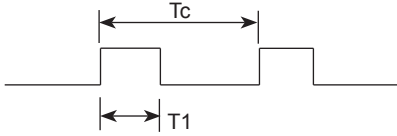

Częstotliwość nośna

$$FCAR = 1 / Tc = fosc / 12$$

$$\text{Współczynnik obciążenia} = T1 / Tc = 1 / 3$$

► Konfiguracja ramki

▪ 1. ramka

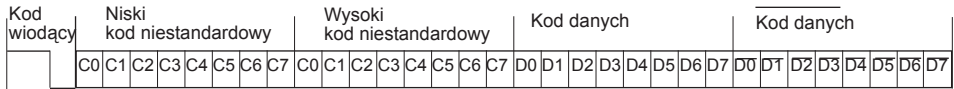

▪ Powtórzona ramka

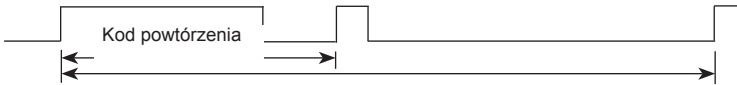

► Kod wiodący

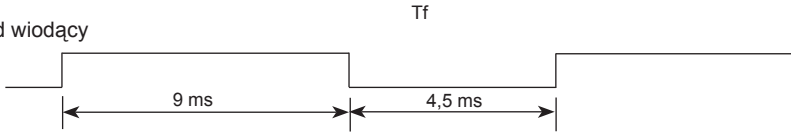

► Kod powtórzenia

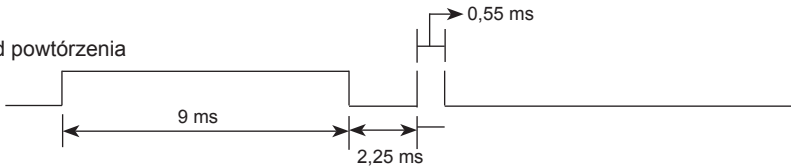

► Opis bitów

▪ Bit „0” • Bit „1”



► Interwał ramki: Tf

• Sygnal jest transmitowany tak długo, jak długo wciśnięty jest przycisk.



Tf = 108 ms przy 455 kHz

Kod (szesnastkowy)	Funkcja	Uwagi
40	W GÓRĘ (∧)	Przycisk R/C
41	W DÓŁ (∨)	Przycisk R/C
06	W PRAWO (→)	Przycisk R/C
07	W LEWO (←)	Przycisk R/C
08	ZASILANIE WŁ./WYŁ.	Przycisk R/C
C4	MONITOR WŁ.	Przycisk R/C (Dyskretny kod IR)
C5	MONITOR WYŁ.	Przycisk R/C (Dyskretny kod IR)
09	WYCISZENIE	Przycisk R/C
95	Oszczędzanie energii	Przycisk R/C
0B	SYGNAŁ WEJŚCIOWY	Przycisk R/C
43	MENU	Przycisk R/C
5B	WYJŚCIE	Przycisk R/C
4D	PSM (PAMIĘĆ STANU	Przycisk R/C
44	OBRAZU)	Przycisk R/C
10	OK	Przycisk R/C
11	Przycisk numeryczny 0	Przycisk R/C
12	Przycisk numeryczny 1	Przycisk R/C
13	Przycisk numeryczny 2	Przycisk R/C
14	Przycisk numeryczny 3	Przycisk R/C
15	Przycisk numeryczny 4	Przycisk R/C
16	Przycisk numeryczny 5	Przycisk R/C
17	Przycisk numeryczny 6	Przycisk R/C
18	Przycisk numeryczny 7	Przycisk R/C
19	Przycisk numeryczny 8	Przycisk R/C
79	Przycisk numeryczny 9	Przycisk R/C
	ARC (OZNACZ)	(Dyskretny kod IR)
02	Głośn. +	Przycisk R/C
03	Głośn. -	Przycisk R/C

Kod (szesnastkowy)	Funkcja	Uwagi
E0	Jasny ^ (Page Up)	Przycisk R/C
E1	Jasny v (Page Down)	Przycisk R/C
28	WSTECZ	Przycisk R/C
99	AUTOMATYCZNA KONFIGURACJA	Przycisk R/C (Dyskretny kod IR)
72	ID WŁ.(Czerwony)	Przycisk R/C
71	ID WYŁ.(Zielony)	Przycisk R/C
63	(Żółty)	Przycisk R/C
61	(Niebieski)	Przycisk R/C
7B	KAFELKI	Przycisk R/C
B0	▶	Przycisk R/C
B1	■	Przycisk R/C
BA		Przycisk R/C
8F	◀◀	Przycisk R/C
8E	▶▶	Przycisk R/C
5A	AV	Dyskretny kod IR (Wybór źródła AV)
BF	KOMPONENTOWE	Dyskretny kod IR (Wybór źródła KOMPONENTOWE)
D5	RGB PC	Dyskretny kod IR (Wybór źródła RGB PC)
C6	HDMI/DVI	Dyskretny kod IR (Wybór źródła HDMI/DVI)
76	ARC (4:3)	Dyskretny kod IR (Tylko tryb 4:3)
77	ARC (16:9)	Dyskretny kod IR (Tylko tryb 16:9)
AF	ARC (ZBLIŻENIE)	Dyskretny kod IR (Tylko tryb Zbliżenie, Zbliżenie kinowe 1)

LICENCJE

W zależności od modelu zastosowanie mają różne licencje. Więcej informacji na temat licencji można znaleźć na stronie www.lg.com.



HDMI, logo HDMI i nazwa High-Definition Multimedia Interface są znakami towarowymi lub zastrzeżonymi znakami towarowymi firmy HDMI Licensing LLC.



O FORMACIE DIVX: DivX® jest formatem cyfrowego obrazu wideo stworzonym przez firmę DivX, LLC będącą podmiotem zależnym Rovi Corporation. To urządzenie posiada certyfikat DivX Certified® i odtwarza obraz w formacie DivX. Więcej informacji oraz narzędzia do konwersji plików wideo na format DivX można znaleźć na stronie www.divx.com.

O USŁUDZE DIVX VOD (VIDEO-ON-DEMAND, wideo na żądanie): to urządzenie z certyfikatem DivX Certified® musi zostać zarejestrowane, aby można było na nim odtwarzać filmy kupione w ramach usługi DivX VOD (Video-on-Demand). W celu uzyskania kodu rejestracyjnego należy skorzystać z sekcji DivX VOD w menu ustawień urządzenia. Więcej informacji na temat procedury rejestracji można znaleźć na stronie vod.divx.com.

Certyfikowane urządzenie DivX umożliwiające odtwarzanie plików wideo w formacie DivX, w tym treści z kategorii premium.

DivX®, DivX Certified® oraz związane z nimi logotypy są znakami towarowymi Rovi Corporation lub jej podmiotów zależnych i mogą być wykorzystywane jedynie na podstawie udzielonej licencji.

Chronione jednym lub kilkoma spośród następujących amerykańskich patentów: 7 295 673; 7 460 668; 7 515 710; 7 519 274



Wyprodukowano na podstawie licencji firmy Dolby Laboratories. „Dolby” i symbol złożony z podwójnego D są znakami towarowymi firmy Dolby Laboratories.



Przed rozpoczęciem korzystania z produktu należy się zapoznać z zasadami bezpieczeństwa.

Instrukcja obsługi (na dysku CD) powinna zawsze znajdować się pod ręką.

Nazwa modelu i numer seryjny urządzenia są umieszczone z tyłu i na jednym z boków. Spisz je poniżej na wypadek, gdyby należało oddać urządzenie do naprawy.

MODEL _____

NUMER SERYJNY _____

ENERGY STAR is a set of power-saving guidelines issued by the U.S. Environmental Protection Agency(EPA).



As an ENERGY STAR Partner LGE U. S. A., Inc. has determined that this product meets the ENERGY STAR guidelines for energy efficiency.

Ważne

WARRANTY VOID
IF REMOVED

Usunięcie tej nalepki powoduje unieważnienie gwarancji.

OSTRZEŻENIE – To urządzenie jest produktem klasy A.

W środowisku domowym ten produkt może powodować zakłócenia fal radiowych. W takim przypadku użytkownik może być zobowiązany do podjęcia odpowiednich środków zaradczych.

Tymczasowy hałas jest zjawiskiem normalnym w czasie WŁĄCZANIA i WYŁĄCZANIA urządzenia.