



## Télé Plasma GUIDE DE L'UTILISATEUR

MODÈLES :

42PB4D      50PB4D

60PB4D

Lire attentivement ce manuel avant de faire fonctionner votre appareil.

Le conserver à des fins de références.

Noter les numéros de modèle et de série de l'appareil.

Voir l'étiquette au dos du moniteur et donner cette information au marchand si un service est requis.

ENERGYSTAR est un ensemble de directives en matière d'économie d'énergie publiées par l'Agence de protection de l'environnement des États-Unis (EPA).



En tant que partenaire d'ENERGY STAR, LGE U.S.A., Inc. a déterminé que ce produit est conforme aux lignes directrices ENERGY STAR en matière d'efficacité énergétique.

# AVERTISSEMENT/ATTENTION



AVERTISSEMENT / ATTENTION  
RISQUE DE CHOC ÉLECTRIQUE  
NE PAS OUVRIR



POUR RÉDUIRE LE RISQUE DE CHOC ÉLECTRIQUE, NE PAS ENLEVER LE COUVERCLE (OUDOS). AUCUNE PIÈCE NE PEUT ÊTRE RÉPARÉE PAR L'UTILISATEUR. RÉFÉRER TOUT SERVICE À UN TECHNICIEN QUALIFIÉ.



L'éclair avec flèche dans un triangle équilatéral est destiné à aviser l'utilisateur de la présence de tension dangereuse non isolée dans le boîtier de l'appareil pouvant être suffisamment forte pour causer un risque de choc électrique.



Le point d'exclamation dans un triangle équilatéral est destiné à aviser l'utilisateur de la présence d'instructions de fonctionnement et d'entretien.

## AVERTISSEMENT/ATTENTION

POUR ÉVITER TOUT RISQUE DE CHOC ÉLECTRIQUE OU D'INCENDIE, NE PAS EXPOSER CE PRODUIT À LA PLUIE OU À L'HUMIDITÉ.

## NOTE À L'INSTALLATEUR DE LA CÂBLODISTRIBUTION

Ceci est un rappel à l'installateur de la câblodistribution de tenir compte de l'article 820-40 du National Electric Code (É.-U.). On y trouve les lignes directrices portant sur une mise à la terre conforme. On y stipule, entre autres, que le conducteur de terre du câble doit être raccordé au système de mise à la terre de l'immeuble, aussi près que possible du point d'entrée du câble.

## AVERTISSEMENT/ATTENTION

POUR ÉVITER TOUT RISQUE DE CHOC ÉLECTRIQUE OU D'INCENDIE, NE PAS EXPOSER CE PRODUIT À LA PLUIE OU À L'HUMIDITÉ.

### AVIS DE LA FCC

#### Appareil numérique de classe B

Cet appareil a été testé et est conforme aux exigences pour appareil numérique de classe B, partie 15 des règlements de la FCC. Ces limites sont conçues pour assurer une protection raisonnable contre les interférences nocives dans une installation résidentielle. Cet équipement génère, utilise et peut radier de l'énergie de radiofréquence et s'il n'est pas installé et utilisé conformément aux instructions, peut causer des interférences nuisibles aux communications radio. Toutefois, il n'y a aucune garantie que des interférences ne surviendront pas. Si cet appareil cause des interférences à la réception radio et télé, ce qui peut être déterminé en mettant l'appareil hors circuit, puis en circuit, l'utilisateur peut essayer de corriger cette interférence d'une des façons suivantes :

- Réorienter l'antenne réceptrice.
- Éloigner l'appareil du récepteur.
- Brancher l'appareil sur un circuit différent de celui du récepteur.
- Consulter le marchand ou un technicien qualifié en radio et téléviseur.

**Tout changement ou modification non expressément approuvé par la partie responsable concernant la conformité peut annuler la possibilité de l'utilisateur à utiliser cet appareil.**

### ATTENTION

Ne pas tenter de modifier cet appareil de quelle que façon que ce soit sans une autorisation écrite de LG Electronics.

Toute modification non autorisée peut annuler la possibilité de l'utilisateur à utiliser cet appareil.

# CONSIGNES DE SÉCURITÉ

## INSTRUCTIONS DE SÉCURITÉ IMPORTANTES

Des instructions de sécurité importantes sont fournies avec chaque appareil. Cette information doit figurer sur un livret ou une feuille séparé ou doit être située avant toute instruction de fonctionnement pour l'installation à des fins d'utilisation et fournie avec l'appareil. Cette information doit être fournie dans une langue acceptable pour le pays où l'appareil sera utilisé.

Le titre doit être « Instructions de sécurité importantes ». Les instructions de sécurité suivantes doivent être comprises là où il est applicable et, lorsque utilisées, doivent être indiquées comme ci-dessous. Toute information de sécurité supplémentaire peut figurer avec des énoncés additionnels à la suite des instructions ci-dessous. Au choix du fabricant, une illustration ou un dessin donnant une instruction spécifique peut être placé immédiatement à côté de l'instruction de sécurité :

**Lire ces instructions.**

**Conserver ces instructions.**

**Observer les avertissements.**

**Observer les instructions.**



- 1 Ne pas utiliser cet appareil près de l'eau.



- 2 Nettoyer seulement avec un chiffon sec.



- 3 Ne pas obstruer les ouvertures de ventilation. Installer conformément aux instructions du fabricant.



- 4 Ne pas installer à proximité de sources de chaleur comme radiateurs, registres de chauffage, cuisinières ou tout autre appareil (incluant amplificateurs) produisant de la chaleur.



- 5 Ne pas outrepasser le dispositif de sécurité de la fiche polarisée ou mise à la terre. Une

fiche polarisée est dotée de deux lames dont une plus large que l'autre. Une fiche mise à la terre est dotée de deux lames et d'une broche mise à la terre. La lame large ou la broche sont destinées à la sécurité. Si la fiche ne peut être branchée sur la prise, demander à un électricien qualifié de remplacer la prise usitée.



- 6 Protéger le cordon d'alimentation afin qu'il ne soit pas écrasé ni pincé, surtout à la prise et au point où il sort de l'appareil.



- 7 Utiliser seulement les accessoires spécifiés par le fabricant.



- 8 Débrancher l'appareil pendant un orage électrique ou s'il n'est pas utilisé pendant une longue période.

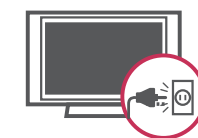

- 9 Utiliser seulement avec chariot, support, fixation ou table spécifiés par le fabricant ou vendus avec l'appareil. Au moment d'utiliser avec un chariot, faire attention pour le déplacer afin qu'il ne bascule pas avec l'appareil.



- 10 Ne jamais toucher cet appareil ou l'antenne lors d'un orage ou d'une tempête.

- 11 Faites attention à ce qu'aucun objet ne choque sur l'appareil, et ne laissez pas tomber d'éléments solides sur l'écran. (Vous risquez de vous blesser ou bien l'appareil pourrait être endommagé.)

- 12 Référer tout service à un technicien qualifié. Un service est requis lorsque l'appareil a été endommagé comme le cordon d'alimentation ou la fiche, du liquide a été renversé ou des objets sont tombés dans l'appareil, s'il a été exposé à la pluie ou à l'humidité, s'il ne fonctionne pas normalement ou a été échappé.



- 13 **ATTENTION** concernant le cordon d'alimentation :  
Il est recommandé que la plupart des appareils soient branchés sur un circuit dédié qui est une prise simple qui alimente seulement cet appareil et qu'il n'y a pas d'autres prises additionnelles ou circuits terminaux. Vérifier les données techniques dans le guide du propriétaire.  
Ne pas surcharger les prises murales. Une surcharge, des prises endommagées ou lâches, des rallonges, des cordons effrités ou dont l'isolation est endommagée, peuvent être dangereux. Si ces conditions existent, il peut en résulter un risque de choc électrique ou d'incendie. Vérifier périodiquement le cordon de l'appareil et s'il semble endommagé et détérioré, le débrancher et ne pas utiliser l'appareil tant que le cordon n'est pas remplacé par un modèle de rechange semblable par un

technicien qualifié.

Protéger le cordon de tout abus physique ou mécanique. Il ne doit pas être tordu, pincé, situé près de la porte et il ne faut pas marcher dessus. Porter une attention particulière aux fiches, prises murales et au point de sortie de l'appareil



- 14 Identification d'utilisation extérieure :  
**AVERTISSEMENT** – pour réduire le risque d'incendie ou de choc électrique, ne pas exposer cet appareil à la pluie ou à l'humidité.



- 15 Identification d'emplacement mouillé :  
L'appareil ne doit pas être exposé aux gouttes de liquide ou aux éclaboussures et aucun objet rempli de liquide, comme un vase, ne doit être placé sur l'appareil.



- 16 **MISE À LA TERRE**  
S'assurer de brancher la mise à la terre pour empêcher les chocs électriques possible. Si les méthodes de mise à la terre ne sont pas possibles, demander à un électricien d'installer un coupe-circuit séparé. Ne pas mettre l'appareil à la terre sur les fils de téléphone, paratonnerre ou tuyau à gaz.

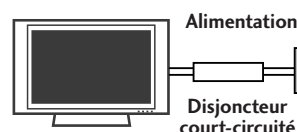

- 17 **DÉCONNEXION DE L'APPAREIL DU RÉSEAU ÉLECTRIQUE**  
Vous devez débrancher l'appareil de la prise principale. La prise doit demeurer disponible et fonctionnelle.

# TABLE DES MATIÈRES

<b>AVERTISSEMENT/ATTENTION</b> .....	1
<b>CONSIGNES DE SÉCURITÉ</b> .....	2
<b>AVIS CONCERNANT L'HORAIRE TÉLÉ POUR LES É.-U./COMPATIBILITÉ DE CÂBLE NUMÉRIQUE</b> .....	6
<b>CARACTÉRISTIQUES DU TÉLÉVISEUR</b> ...	7

## PRÉPARATION

Accessories .....	8
Menu Accueil .....	9
Information relative au panneau avant .....	10
Information relative au panneau arrière .....	11
Fixer la Télévision au Mur .....	12
Couvercle arrière pour arrangement des câbles .....	13
Système de fixation vesa (Association des standards vidéo) .....	14
Installation sur un Bureau .....	15
Connexion antenne ou câble .....	16
CableCARD™ .....	17

## CONFIGURATION DE LA SOURCE AUXILIAIRE

Installation de Récepteur HD .....	22
Réglage DVD .....	25
Réglage magnétoscope .....	27
Réglage source A/V externe .....	29
Réglage PC .....	30
Réglage AV Out .....	35

## VISIONNEMENT DE LA TÉLÉVISION / COMMANDE DES CHÂÎNES

Fonctions de la télécommande .....	36
Mise en circuit du téléviseur .....	38
Sélection de Chaîne .....	39
Réglage du Volume .....	39
Sélection et configuration des menus OSD ...	40
Repérage de canaux	
- Recherche automatique des chaînes (Balayage EZ) .	41

- Ajout/Suppression des chaînes (DÉCHIFFRAGE MANUEL) .	42
- Édition des chaînes .....	43
Brève info. ....	44
Sélection de la source d'entrée. ....	45
Lien automatique .....	46
SimpLink .....	47
Étiquette auxiliaire .....	49
Puissance du signal DTV .....	50

## SYSTÈME TV GUIDE À L'ÉCRAN™

Réglage de TV Guide à l'Écran™ .....	51
Système Guide TV à l'Écran™ .....	55
- Généralités .....	55
- Composants /Menu Panneau .....	56
- Liste .....	58
- Recherche .....	59
- Enregistrements .....	63
- Horaire .....	65
- Réglage .....	66
- Enregistrement .....	70
- Rappeler .....	73

## DVR (Enregistreur Vidéo Numérique)

Décalage	
(Pause et reprise de la télévision en direct) .....	76
Enregistrement .....	79
Enregistrement programmé .....	82
Liste des programmes de télévision enregistrés .....	83
Formatage du disque dur .....	89

## COMMANDE DE L'IMAGE

Visionnement PIP (Image dans l'image)	
POP (Incrustation d'image) /image double .....	90
Commande de la taille de l'image (rapport d'aspect) ..	94
Configuration pré-réglée des images	
- Image EZ - Pré-réglage .....	95
- Mode image adaptative (APM) .	96
- Tonalité de la couleur - Pré-réglage .....	97

Réglage manuel de l'image	
- Image EZ - Mode utilisateur	98
- Tonalité de la couleur - Mode utilisateur	99
XD - Technologie d'amélioration de l'image	100
Advanced - Mode Cinéma 3:2 Pulldown avancé	101
Advanced - Niveau du Noir (Noirceur) avancé	102
Réinitialisation de l'image	103
Méthode ISM (minimisation d'incrustation d'image)	104
Mode Image à faible puissance	105

## COMMANDE DU SON ET DE LA LANGUE

Contrôle Automatique du Volume (EZ SoundRite)	106
Configuration pré réglée du son (EZ Audio)	107
Réglages du son - Mode utilisateur	108
Équilibre	110
BBE – Technologie d'amélioration du son	111
Réglage diffusions stéréo/SAP	112
Réglage marche-arrêt des haut-parleurs du téléviseur	113
Langage audio	114
Sélection de langue pour les menus à l'écran	115
Sous-titres/texte	116
Option sous-titres	118

## REGLAGE DE L'HEURE

Réglage de l'horloge	119
Réglage de la Minuterie - Mise en marche/arrêt automatique	121
Minuterie	122
Arrêt automatique	123

## COMMANDE PARENTALE / CLASSEMENT

Système de Réglage de mot de passe et Verrouillage	124
Blocage des chaînes	127
Classement des films et des émissions télévisées	128
Blocage de l'entrée externe	131

## ANNEXE

Chek-list de dépannage	132
Entretien	135
Données techniques	136
Programmation de la télécommande	137
Code IR	141
Commande externe par le biais du RS-232C	143

# AVIS CONCERNANT L'HORAIRE TÉLÉ POUR LES É.-U.



## Avis de marque de commerce

Aux États Unis TV GUIDE et d'autres marques relatives sont des marques déposées de Gemstar-TV Guide International, Inc. et/ou d'une de ses sociétés affiliées. Au Canada TV GUIDE est une marque déposée de Transcontinental Inc., utilisée sous licence de Gemstar-TV Guide International, Inc.

## Avis de licence

Le système TV Guide On Screen est fabriqué sous licence de Gemstar-TV Guide International, Inc. et/ou d'une de ses sociétés affiliées.

## Avis de brevet

Le système TV Guide On Screen est protégés par un ou plusieurs brevets émis aux États Unis, comme le 6,498,895, 6,418,556, 6,331,877; 6,239,794; 6,154,203; 5,940,073; 4,908,713; 4,751,578; 4,706,121.

Utilisation de la marque de commerce CableCARD™.

“CableCARD est une marque de commerce de Cable Television Laboratories inc.”

## COMPATIBILITÉ DE CÂBLE NUMÉRIQUE

La télévision numérique peut recevoir la programmation câble télé prioritaire numérique et numérique de base, analogique de base par une connexion directe sur un système de câble offrant une telle programmation. Une carte de sécurité fournie par le câblodistributeur est requise pour visionner les programmes numériques codés. Rehaussent le système de programmation TV Guide On Screen et le service de télévision à données rehaussées peut nécessiter l'utilisation d'une boîte. Pour plus d'informations, communiquer avec le télédistributeur de la région.



Terme officiel pour une TV Haute définition conforme au standard des télévisions câblées numériques Plug&Play (prête à utiliser) qui utilisent les cartes d'accès POD (Point de Déploiement), également appelées CableCARD, permettant aux utilisateurs de brancher le câble directement dans la TV Haute Définition sans devoir passer par un boîtier externe pour pouvoir profiter de la télévision HD et câblée.



Fabriqué sous la licence de Dolby Laboratories. 'Dolby' et le symbole du double D sont des marques déposées de Dolby Laboratories.



Télévision Haute Définition. Système de diffusion et de lecture d'émissions de télévision numérique à grande résolution, comprenant environ 1 millions de pixels, le format d'écran 16/9 et l'audio numérique AC3. Avec une télévision non numérique, les formats HDTV comprennent les résolutions 1080i et 720p.



SRS TruSurround XT est une marque déposée de SRS Labs, Inc. La technologie TruSurround XT est comprise dans la licence de SRS Labs, Inc.



L'appareil possède 2 entrées HDMI qui permettent de raccorder les appareils audio et vidéo au moyen d'un seul câble et de produire des images numériques et un son de qualité supérieure.



Un Enregistreur Vidéo Numérique (DVR) est un appareil que vous permet de contrôler ce que vous regardez quand vous le regardez. Il vous permet de conserver et d'accéder à des émissions de TV – comme un magnétoscope mais sans cassette. Avec un DVR, vous pouvez également mettre en pause la télévision en direct et sélectionner les programmes que vous souhaitez enregistrer via un guide électronique des programmes.



Le générateur d'images numériques de LG comprend un processeur d'images numériques complet, le ode APM et 6 facteurs différents de qualité d'image.



Fabriqué sous la licence de BBE Sound, Inc.



Grâce à la prise en charge d'appareils audiovisuels LG connectés à une entrée HDMI (high-definition multimedia interface), les téléviseurs LG portant ce logo sont faciles à utiliser avec une seule télécommande.

# CARACTÉRISTIQUES DU TÉLÉVISEUR

## Qu'est-ce qu'une Télévision Plasma?

Utiliser un écran plasma est la meilleure solution pour obtenir un grand affichage plat avec une excellente qualité d'image. La Télévision Plasma peut être imaginée comme un excellente lampe à néon ou bien comme une série de lampes fluorescentes.

## Comment cela fonctionne ?

La Télévision Plasma est un ensemble de cellules, dénommées pixels, qui sont divisées en 3 catégories de sous pixels correspondant chacune aux couleurs rouge, vert et bleu. Dans un environnement plasma, le gaz est utilisé pour réactiver les phosphores dans chaque sous-pixel pour produire des lumières colorées (rouge, verte ou bleue). Ces phosphores sont du même type que ceux utilisés dans les appareils à Tube Cathodique (CRT) comme les téléviseurs, ou les écrans classiques d'ordinateur. La Télévision Plasma offre un bel affichage dynamique car chaque sous pixel est contrôlé individuellement par de l'électronique de pointe pour produire 16 millions de différentes couleurs.

Ceci signifie que vous obtenez des images parfaites qui peuvent être lues facilement dans un écran plus fin que 5 pouces.

## Angle de vision de 160°

Votre écran plat plasma vous offre un angle de vision exceptionnel de plus de 160 degrés. Cela signifie que l'image est claire et nette pour les toutes les personnes de la salle.

## Grand Écran

Le grand écran vous donne la sensation d'être dans un cinéma depuis votre salon.

## Multimédia

Reliez votre écran plasma à un ordinateur et utilisez-le pour faire des conférences, pour jouer ou pour naviguer sur internet. La fonction Image-Inscrutée vous permet de visualiser en même temps votre ordinateur et des images vidéo.

## Polyvalent

Son poids léger et sa petite épaisseur vous permettent de l'installer dans une grande quantité d'endroits ou des téléviseurs normaux ne rentrent pas.

## Le processus de fabrication de la TV Plasma : ils se peut des minuscules points de couleurs apparaissent à l'écran

La TV Plasma contient entre 0,9 et 2,2 millions de cellules. Il est normal que certaines cellules aient un défaut au cours du processus de fabrication. Il est acceptable d'avoir quelques minuscules points colorés à l'écran. Ceci est courant pour tous les téléviseurs plasma même ceux d'autres marques. En effet ne signifie pas que votre téléviseur ait un défaut. De plus, la défaillance de quelques cellules ne constitue pas une raison suffisante pour rendre ou échanger votre téléviseur plasma. Notre technologie minimise la défaillance de ces cellules pendant la fabrication et l'utilisation de ce produit.

## Bruit du Ventilateur

(Cette fonction n'est pas disponible pour tous les modèles.)

De la même façon qu'un ventilateur est utilisé pour un ordinateur afin de garder l'unité centrale à une température normale, le Téléviseur Plasma est équipé de ventilateurs de refroidissement pour rafraîchir l'écran et assurer son bon fonctionnement. C'est pourquoi, il est possible que vous écoutiez un léger bruit pendant que les ventilateurs fonctionnent et refroidissent la TV Plasma.

Le bruit du ventilateur n'a aucun effet négatif sur le bon fonctionnement du téléviseur Plasma. Il s'agit d'un bruit normal pendant le fonctionnement d'un tel produit. Nous espérons que vous comprendrez et accepterez ce léger bruit ainsi que le fait qu'il ne constitue pas une raison suffisante pour rendre ou échanger votre TV Plasma.

# PREPARATION

## ACCESSOIRES

PRÉPARATION

S'assurer que les accessoires suivants sont compris avec l'appareil. S'il manque des accessoires, communiquer avec le marchand où l'appareil a été acheté.

L'utilisateur doit utiliser des câbles de passage de signaux blindés (câbles D-sub à 15 broches) à noyaux de ferrite pour conserver la conformité du produit aux normes de la standard.

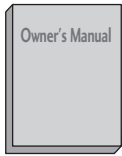

Manuel de l'Utilisateur

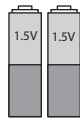

Piles



Télécommande



Manuel sur CD



Cordon d'alimentation

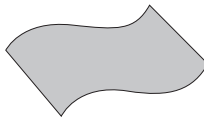

Chiffon à lustrer

- \* S'il y a des taches ou des empreintes digitales sur la surface extérieure de l'appareil, veuillez les essuyer légèrement à l'aide d'un chiffon de nettoyage pour surfaces extérieures uniquement.
- \* N'essuyez pas énergiquement la surface pour enlever la saleté. Autrement, cela risquerait de rayer ou de décolorer la surface de l'appareil.



Câble rond 75Ω

### En option

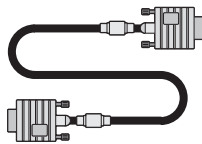

D-sub câble 15 broches

### Pour 42/50PB4D

Cette fonction n'est pas disponible pour tous les modèles.

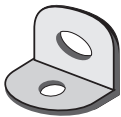

2-équerres murales



2 boulons à oeillet

### Pour 60PB4D

Cette fonction n'est pas disponible pour tous les modèles.



2-équerres murales  
2-équerres de TV

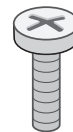

2-équerres de TV

## MENU ACCUEIL

Ce menu est un guide du contenu.

Dans le Menu ACCUEIL, vous pouvez accéder à la liste sauvegardée de DVR, Guide TV, Horaires du Guide TV, Enregistrement Manuel du DVR ou Menu TV.

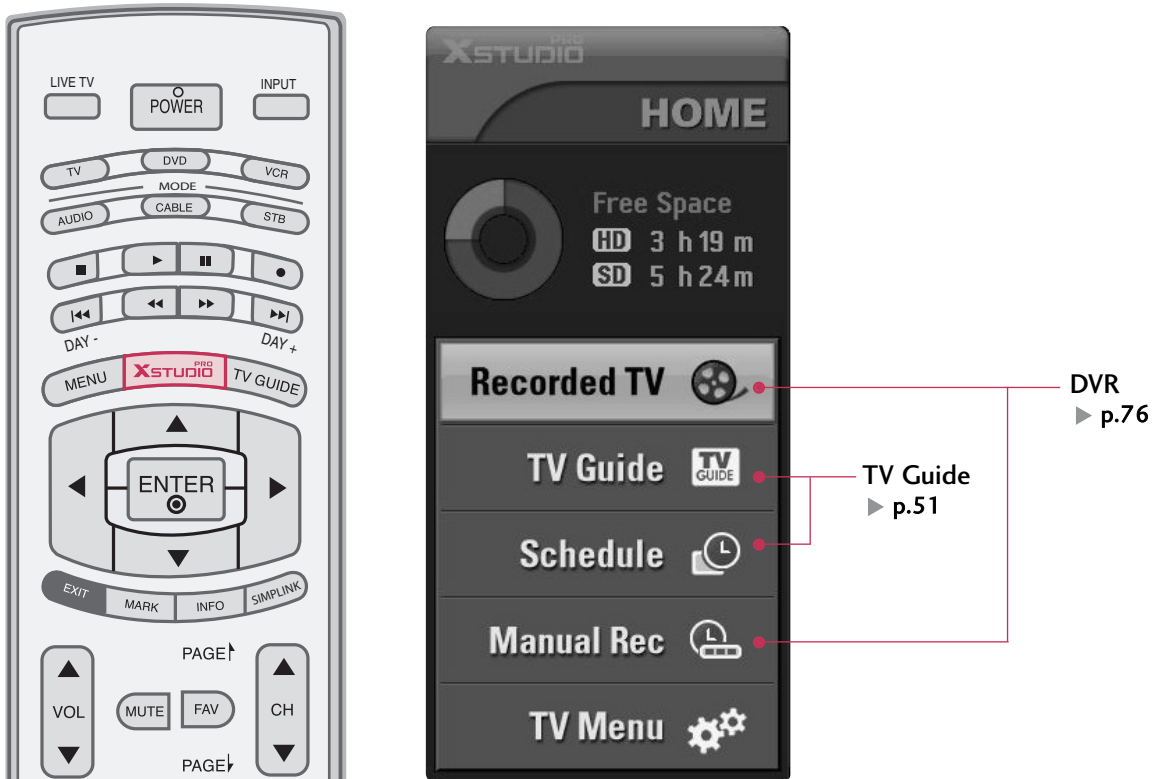

# PRÉPARATION

## INFORMATION RELATIVE AU PANNEAU AVANT

- La représentation peut être quelque peu différente de la réalité.
- Si votre produit vient avec un ruban de protection, enlevez-le. Et ensuite nettoyez le produit avec un chiffon (si votre produit est livré avec un chiffon de polissage, utilisez celui-ci).

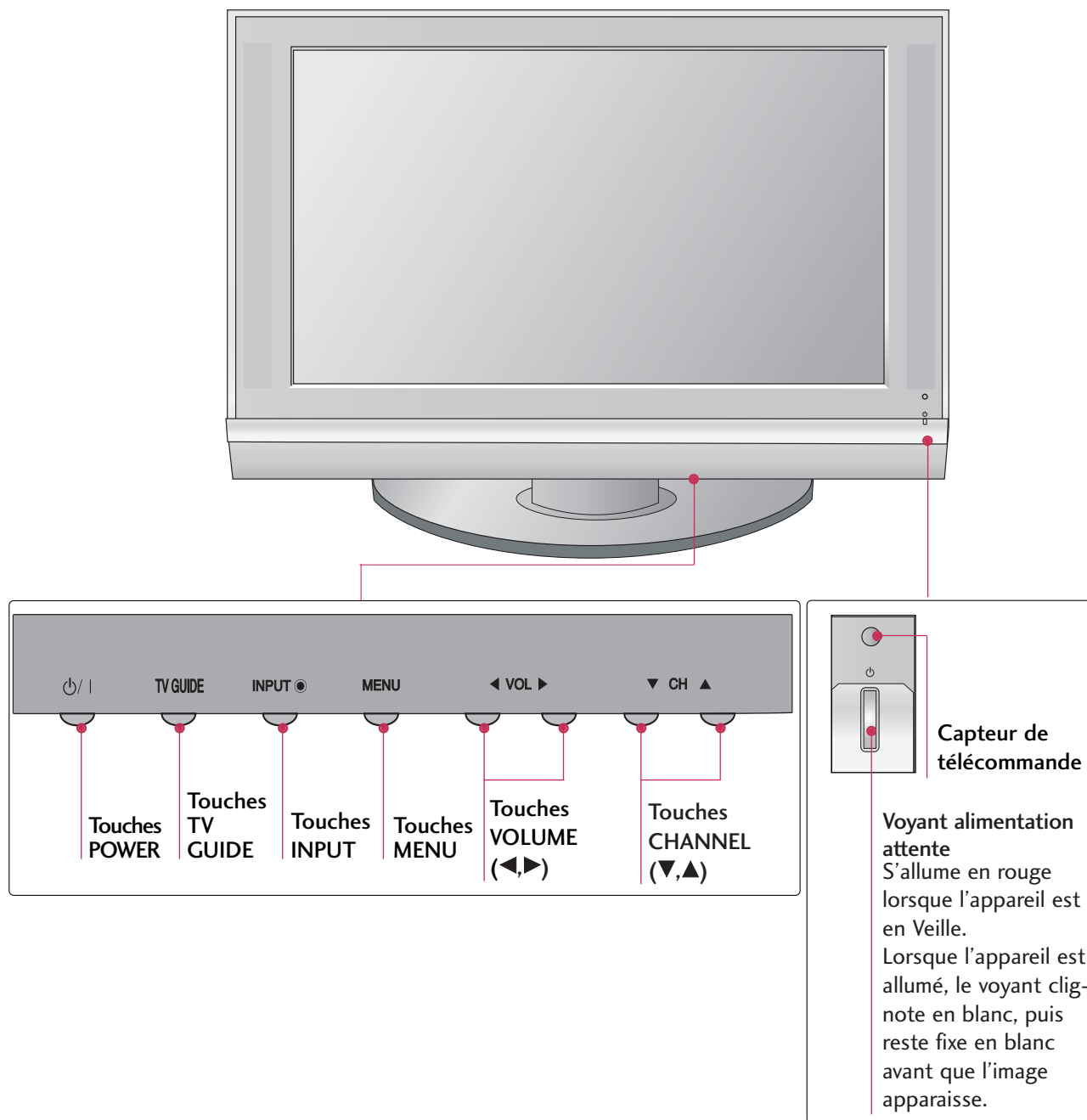

# INFORMATION RELATIVE AU PANNEAU ARRIÈRE

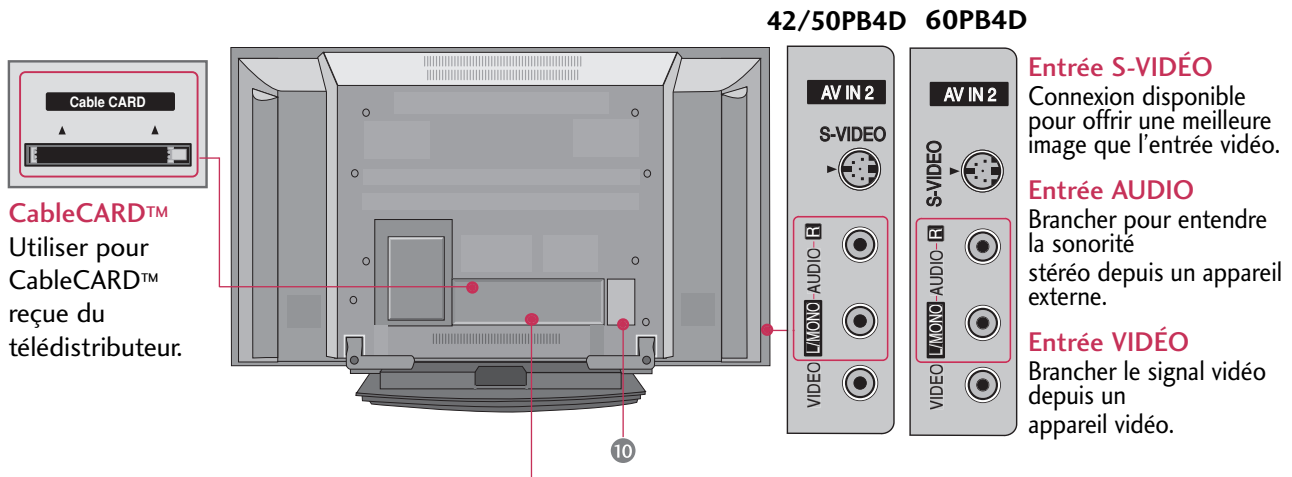

## Entrée S-VIDÉO

Connexion disponible pour offrir une meilleure image que l'entrée vidéo.

## Entrée AUDIO

Brancher pour entendre la sonorité stéréo depuis un appareil externe.

## Entrée VIDÉO

Brancher le signal vidéo depuis un appareil vidéo.

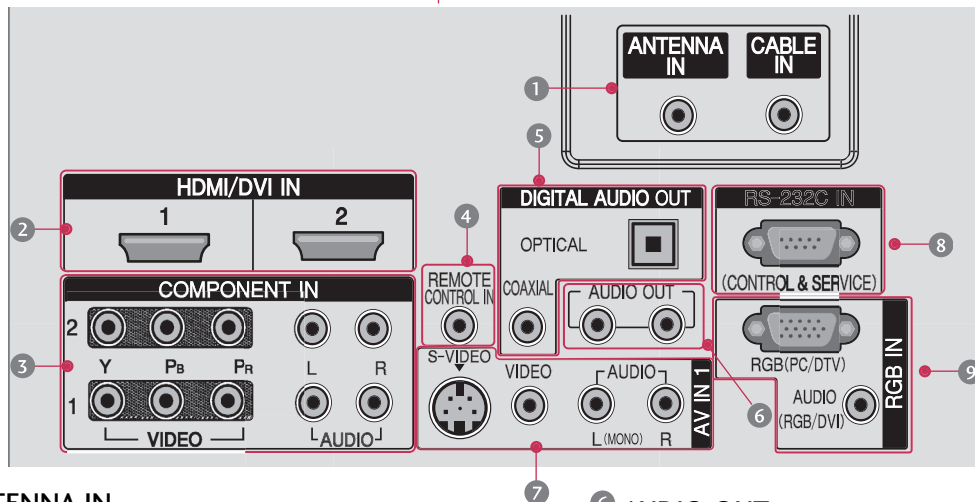

### 1 ANTENNA IN

Brancher les signaux d'antenne sur l'appareil.

### CABLE IN

Reliez les signaux du câble à cette prise.

### 2 HDMI/DVI IN

Reliez un signal HDMI au port 1 ou 2.

Ou bien un signal DVI (VIDÉO) au port 1 ou 2 avec un câble DVI vers HDMI.

### 3 COMPONENT IN

Brancher un appareil vidéo-audio composant sur ces prises.

### 4 REMOTE CONTROL IN

Brancher la télécommande à fil sur ce port.

### 5 DIGITAL AUDIO OUT

Brancher l'audio numérique depuis différents appareils.

Remarque: en mode attente, ces ports ne fonctionnent pas.

### 6 AUDIO OUT

Brancher l'audio analogue depuis différents appareils.

### 7 AV (Audio/Video) IN 1

Brancher la sortie audio-vidéo depuis un appareil externe sur ces prises.

### S-VIDEO

Brancher la sortie S-Vidéo depuis un appareil S-VIDÉO.

### 8 RS-232C IN (CONTROL & SERVICE) PORT

Brancher le port RS-232C sur un ordinateur.

### 9 RGB IN

Brancher le connecteur sortie moniteur depuis un ordinateur sur le port approprié.

### 10 Power Cord Socket

Cet appareil fonctionne sur c.a.

Avertissement : Ne jamais faire fonctionner sur une alimentation c.c.

## FIXER VOTRE TÉLÉVISEUR AU MUR

- Cette fonction n'est pas disponible pour tous les modèles.

Nous vous conseillons d'installer votre téléviseur à proximité immédiate d'un mur afin que ce dernier retienne l'appareil en cas de basculement vers l'arrière.

De plus, nous vous conseillons également d'attacher le téléviseur au mur afin qu'il ne bascule pas vers l'avant, ce qui pourrait causer des blessures et endommager l'appareil.

Attention : Assurez-vous que les enfants ne montent pas ni s'accrochent au téléviseur.

42/50PB4D

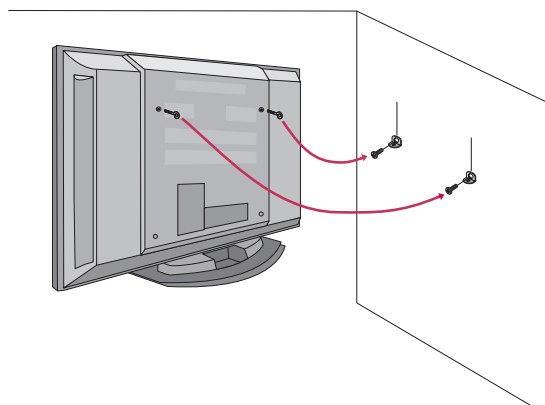

60PB4D

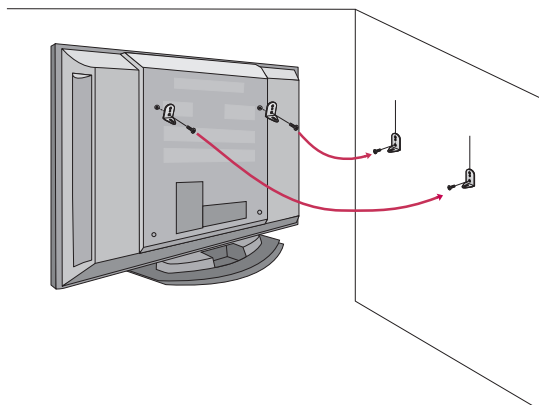

- Insérez les boulons à œil (ou les supports et boulons de la TV) pour attacher le produit au mur comme le montre l'image.

\*Insérez les boulons à œil et serrez-les à fond dans les orifices supérieurs.

Fixez les supports au mur avec les boulons (non-fournis avec le produit, doivent donc être achetés à part).

Faites correspondre la hauteur des supports montés au mur avec les orifices du produit. Vérifiez que les boulons à œil et supports soient bien complètement serrés.

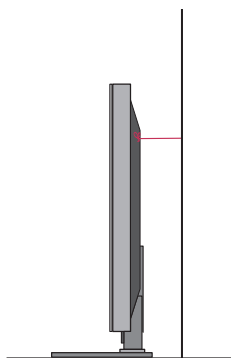

- Utilisez une ficelle solide (non-fournie avec le produit, doit donc être achetée à part) pour attacher l'appareil. Il est plus sûr d'attacher la corde de façon à ce qu'elle soit horizontale entre le mur et l'appareil.

## COUVERCLE ARRIÈRE POUR ARRANGEMENT DES CÂBLES

- 1 Tenir le **Compartiment à Fils** avec les deux mains et tirez-le vers vous comme montré ci-dessous.

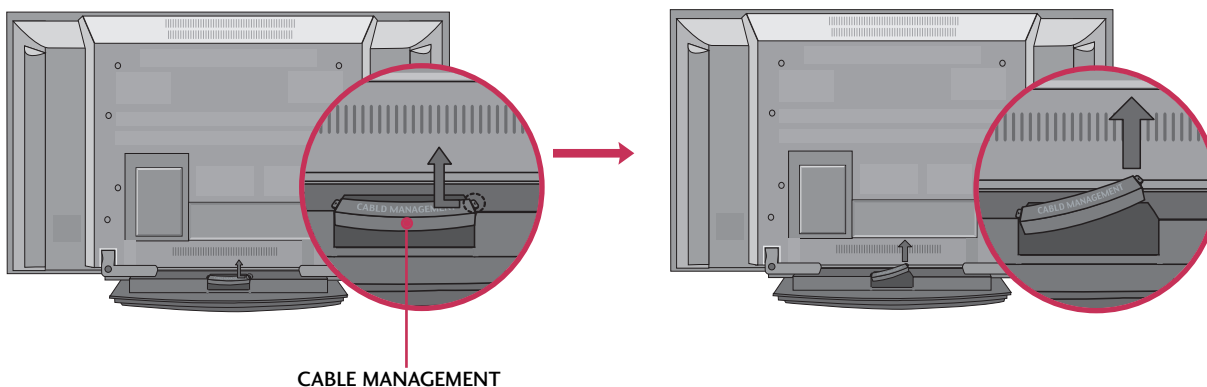

- 2 Branchez les câbles convenablement.  
Pour relier un appareil supplémentaire, reportez-vous à la section **Branchement Appareil Supplémentaire**.

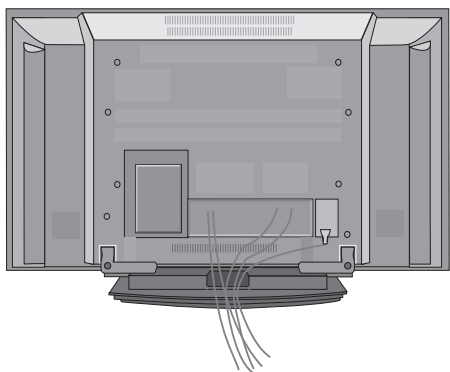

- 3 Installez le **Compartiment à Fils** comme montré.

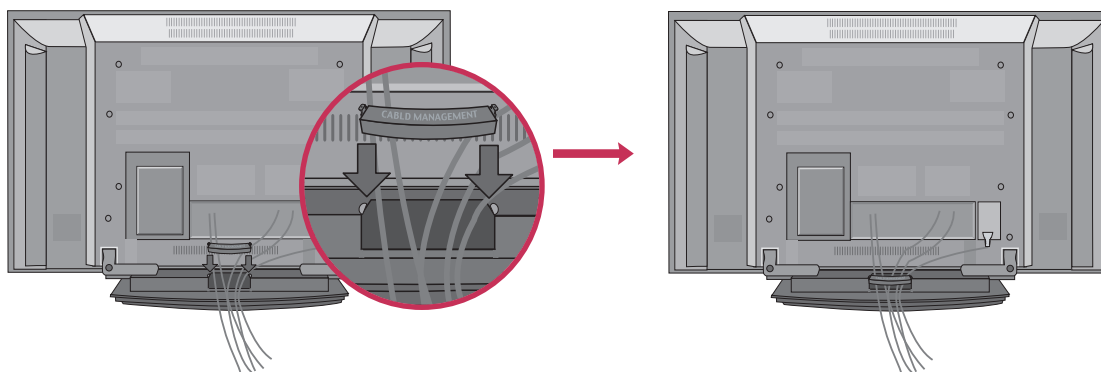

# PRÉPARATION

## SYSTÈME DE FIXATION VESA (ASSOCIATION DES STANDARDS VIDÉO)

Ce produit accepte les sellettes d'interface de montage VESA. (en option)  
Quatre orifices filetés sont disponibles pour monter le support

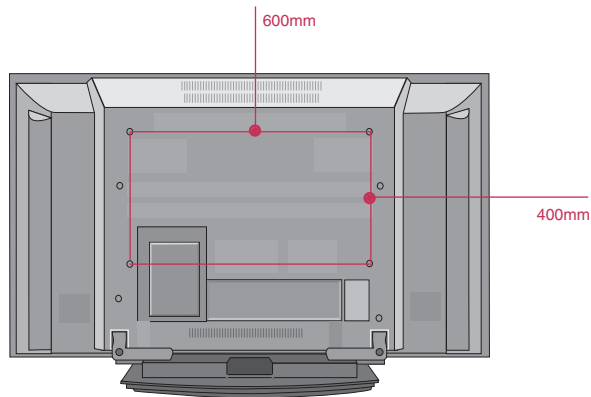

### ! REMARQUE

- La longueur des vis dépend du type de support mural utilisé. Pour plus d'informations, reportez-vous au Guide d'instructions de montage mural VESA.

## INSTALLATION SUR UN BUREAU

Pour assurer une bonne ventilation, laissez un espace de 10 cm autour de l'appareil (côtés et en haut).

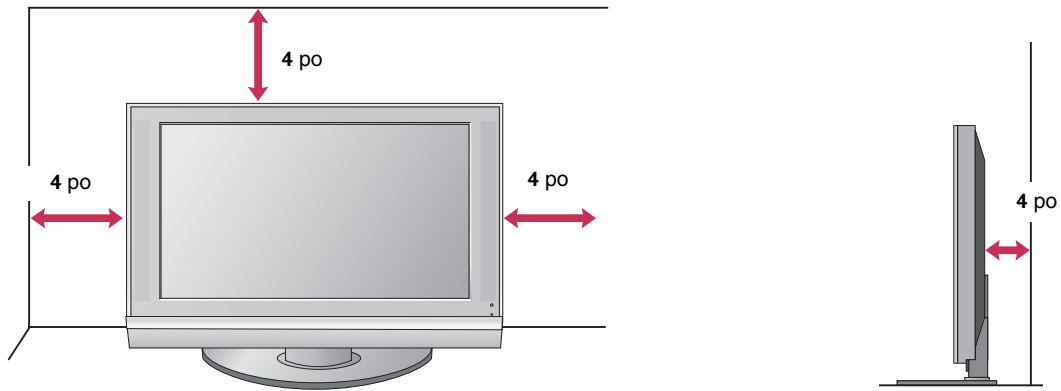

### ⚠ ATTENTION

- ▶ Assurez une bonne ventilation en respectant ces recommandations.

## CONNEXION ANTENNE OU CÂBLE

### 1. Antenne (analogique ou numérique)

Douille d'antenne murale ou antenne extérieure sans connexion à un convertisseur. Pour une qualité d'image maximale, régler la direction de l'antenne au besoin.

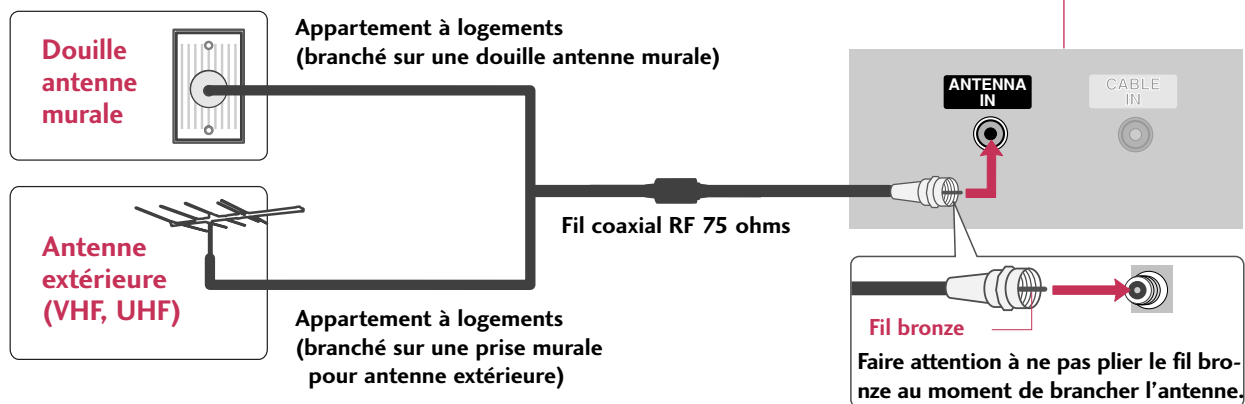

### 2. Câble

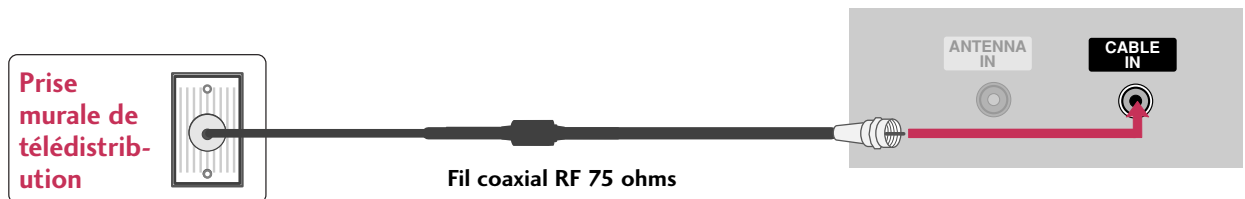

### 3. Utilisation de l'antenne et du câble.

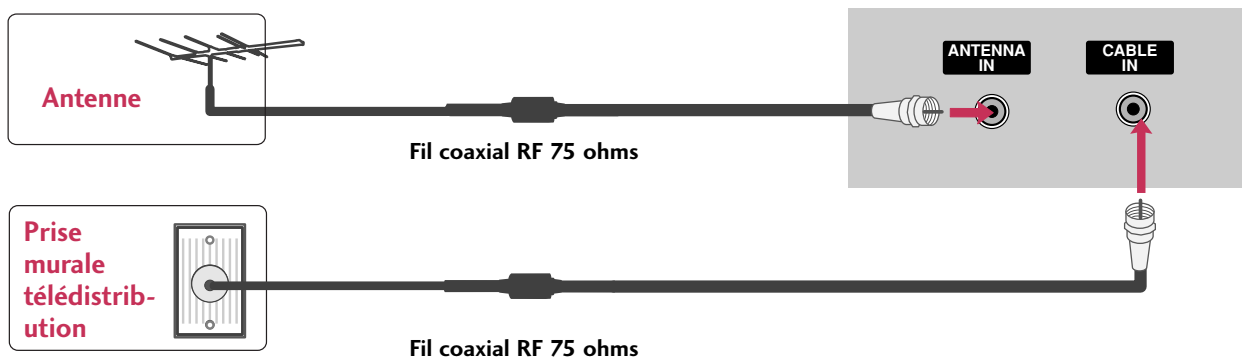

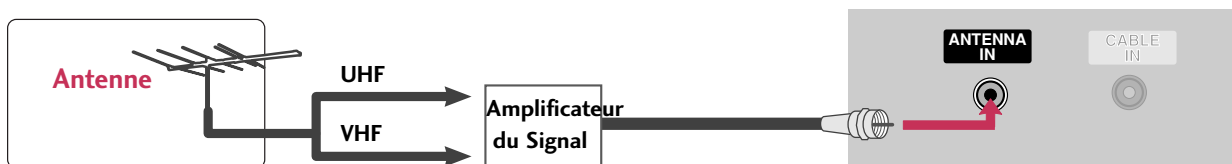

- Dans une zone où le signal est faible, pour améliorer la qualité, acheter et installer un amplificateur de signal.
- Si l'antenne doit être séparée pour deux téléviseurs, installer un séparateur de signal 2 façons pour les connexions.
- Si l'antenne n'est pas installée adéquatement, communiquer avec le marchand pour de l'aide.

### ! REMARQUE

- ▶ Le téléviseur indique lorsque le balayage de canaux numériques, analogiques ou câble est terminé.

## CABLECARD™

### RÉGLAGE CABLECARD™

#### Comment utiliser

Insérer le CableCARD™ reçu du câblodistributeur dans la fente CableCARD™ du panneau arrière du téléviseur.

Si l'information combinée du téléviseur et du CableCARD™ est automatiquement affichée à l'écran, communiquer avec le câblodistributeur par téléphone.

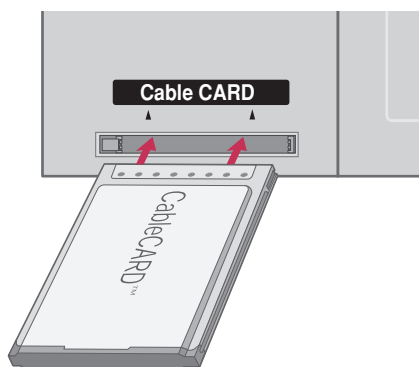

### ! REMARQUE

- ▶ CableCARD™ a les types Motorola, Scientific Atlanta, SCM, etc. Ces 3 types de CableCARD™ peuvent être utilisés avec le téléviseur.

### ! ATTENTION

- ▶ Au moment d'enlever le CableCARD™, faire attention à ne pas la laisser tomber.

# PRÉPARATION

## FONCTION CableCARD™

Dans ce guide, l'affichage à l'écran peut être différent de celui du téléviseur puisqu'il s'agit que d'un exemple pour aider au fonctionnement.

### OPTIONS MENU CÂBLE

Le menu secondaire câble figure lorsque CableCARD™ est insérée dans le téléviseur.

The CableCARD™ est de type Motorola, Scientific Atlanta (SA) ou SCM, etc.

L'affichage à l'écran est différent selon le type de carte.

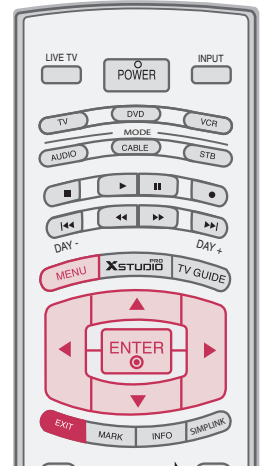

1 Presser **MENU** et utiliser les touches ▲ ou ▼ pour afficher le menu **CABLE**.

2 Presser ►, puis ▲ or ▼ pour sélectionner le point désiré.

3 Presser ►.

4 Presser **EXIT** pour reprendre le visionnement normal.

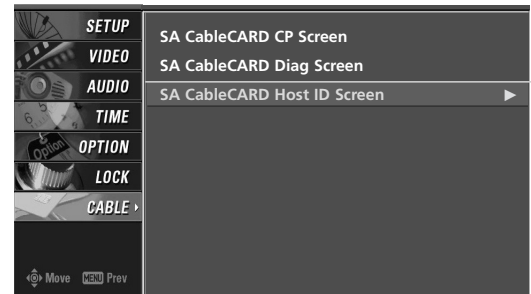

Dans le cas d'une CableCARD™ Scientific Atlanta



Comme montré, les chiffres assortis donne l'identification du téléviseur et CableCARD™. Pour plus de détails concernant le service par câble, communiquer avec le câblodistributeur de la région.

## CANAL BROUILLÉ

- 1 Insérer la CableCARD™. Si c'est la première fois, il faut environ 1 minute pour échanger les données entre le téléviseur et la carte. Ensuite, le téléviseur affiche l'écran à droite.

---

- 2 Laisser savoir au câblodistributeur l'identification CableCARD™ et hôte.

---

- 3 Si le câblodistributeur est enregistré, l'on peut regarder les canaux prioritaires ou autres.

---

- 4 Si l'on est enregistré avec le câblodistributeur, l'on peut regarder les canaux prioritaires sans message.

---

- 5 Si le certificat ne correspond pas entre le téléviseur et CableCARD™, l'affichage à l'écran à gauche figure.

---

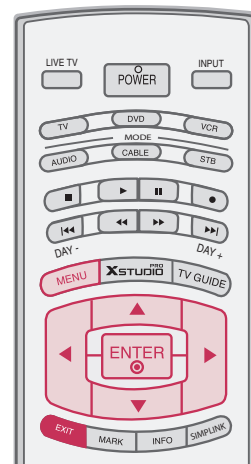
1 2 3 4

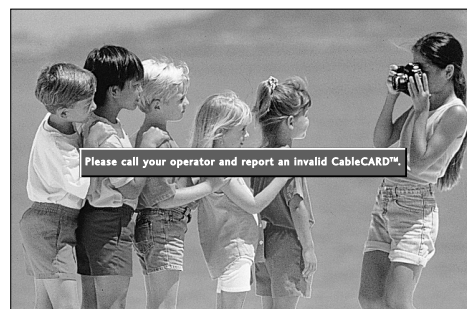

5

## LISTE DE CANAUX CÂBLE

- 1 Si vous choisissez **Edit Chaînes** après avoir lancé un balayage EZ sans un CableCARD™, la liste des chaînes câblées s'affiche comme illustré ci-dessous.
- 2 Insérer la CableCARD™. Ensuite le téléviseur reçoit la liste de canaux qui est habituellement d'un canal. Il faut environ 2 à 3 minutes pour recueillir la liste de canaux après avoir inséré la CableCARD™, comme ci-dessus. (Il faut parfois plus de temps).

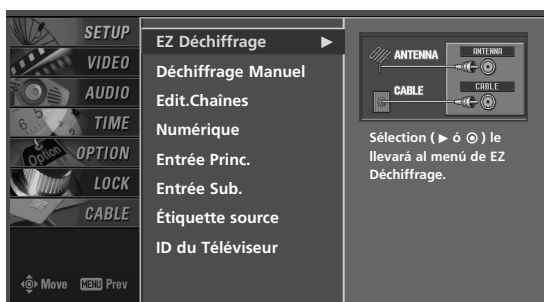

1



1

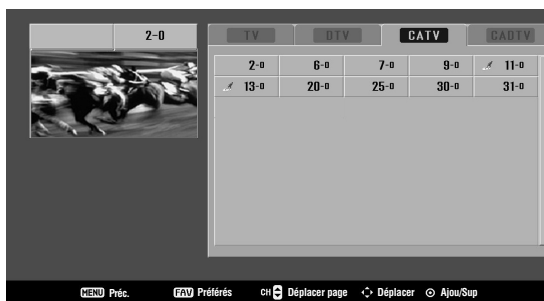

1

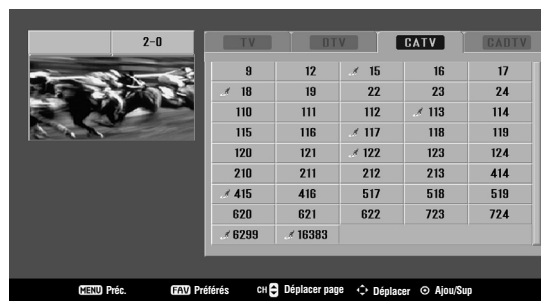

2

## MESSAGE D'ALERTE D'URGENCE

---

- 1 Si une situation d'urgence survient pendant que l'on regarde TV/DTV/CATV/CADTV, l'on peut recevoir un message par le câblodistributeur.
  - 2 Au moment de recevoir le message d'urgence, il figure à l'écran comme montré ci-dessous ou le canal est automatiquement changé à un canal qui garde le message d'urgence. Ce dernier disparaît après quelques temps.
- 



1 2

# CONFIGURATION DE LA SOURCE AUXILIAIRE

## INSTALLATION DE RÉCEPTEUR HD

Cet appareil peut recevoir les signaux câble/hors antenne numérique sans boîte numérique extérieure. Toutefois il faut recevoir les signaux numériques depuis une boîte ou autre appareil externe numérique, voir l'illustration ci-dessous.

Ce téléviseur supporte le protocole HDCP (protection de contenu numérique à large bande élevée) pour le contenu numérique.

### Lors du branchement d'un Composant

#### 1. Comment brancher

- 1 Reliez les sorties vidéo (Y, PB, PR) du boîtier de la télévision numérique aux prises d'entrée **COMPONENT IN VIDEO 1** de l'appareil. Respectez les couleurs des prises (Y = vert, PB = bleu, et PR = rouge).
- 2 Reliez la sortie audio du boîtier de la télévision numérique aux prises d'entrée **COMPONENT IN AUDIO 1** de l'appareil.

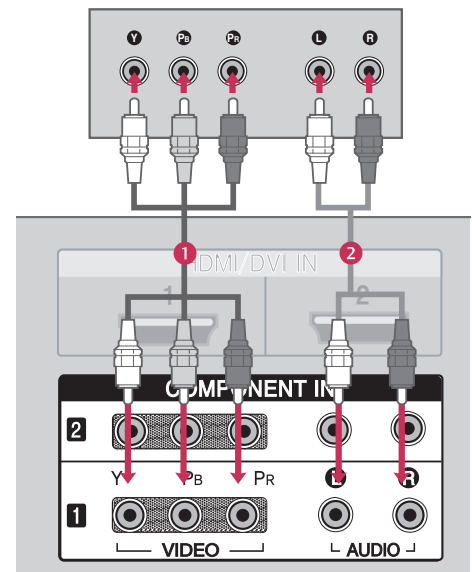

#### 2. How to use

- Mettre la boîte numérique en circuit. (voir le guide du propriétaire).
- Sélectionnez la source **COMPONENT 1** en utilisant la touche **INPUT** de la télécommande.
- Si vous êtes connecté à la prise d'entrée **COMPONENT IN 2** sélectionnez la source **COMPONENT 2**.

Signal	Composante 1/2	RGB-DTV, HDMI1/DVI, HDMI2
480i	Oui	Non
480p	Oui	Oui
720p	Oui	Oui
1080i	Oui	Oui

## Lors du branchement du câble D-sub 15pin

### 1. Comment brancher

- 1 Reliez la sortie RGB du boîtier de la télévision numérique à la prise **RGB (PC/DTV)** de l'appareil.
- 2 Reliez les sorties audio du boîtier de la télévision numérique à la prise **AUDIO (RGB/DVI)** de l'appareil.

### 2. Comment l'utiliser

- Allumez le boîtier de la télévision numérique (Consultez le manuel de l'utilisateur de votre boîtier numérique).
- Sélectionnez la source **RGB-DTV** en utilisant la touche **INPUT** de la télécommande.

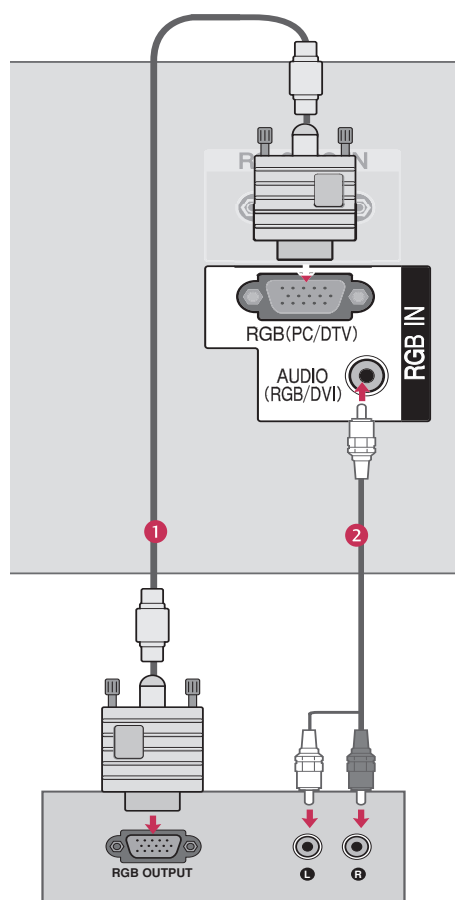

## Lors du branchement du câble HDMI

### 1. Comment brancher

- 1 Reliez le boîtier de la télévision numérique à la prise **HDMI/DVI IN 1** ou **2** de l'appareil.
- 2 Un branchement audio séparé n'est pas nécessaire.

### 2. Comment l'utiliser

- Allumez le boîtier de la télévision numérique (Consultez le manuel de l'utilisateur de votre boîtier numérique).
- Sélectionnez la source **HDMI1/DVI** ou **HDMI2** en utilisant la touche **INPUT** de la télécommande.

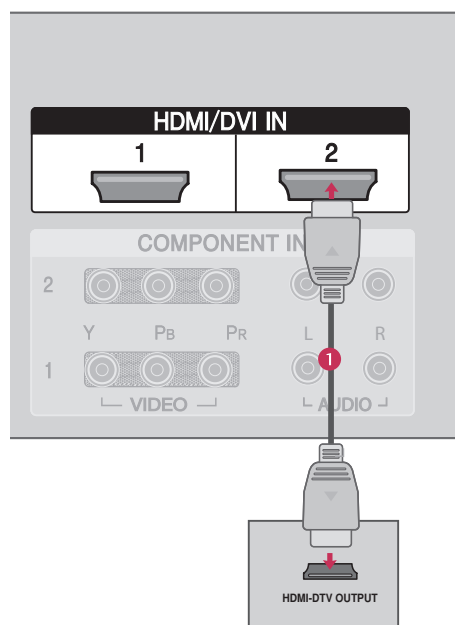

# CONFIGURATION DE LA SOURCE AUXILIAIRE

## Lors du branchement du câble HDMI vers DVI

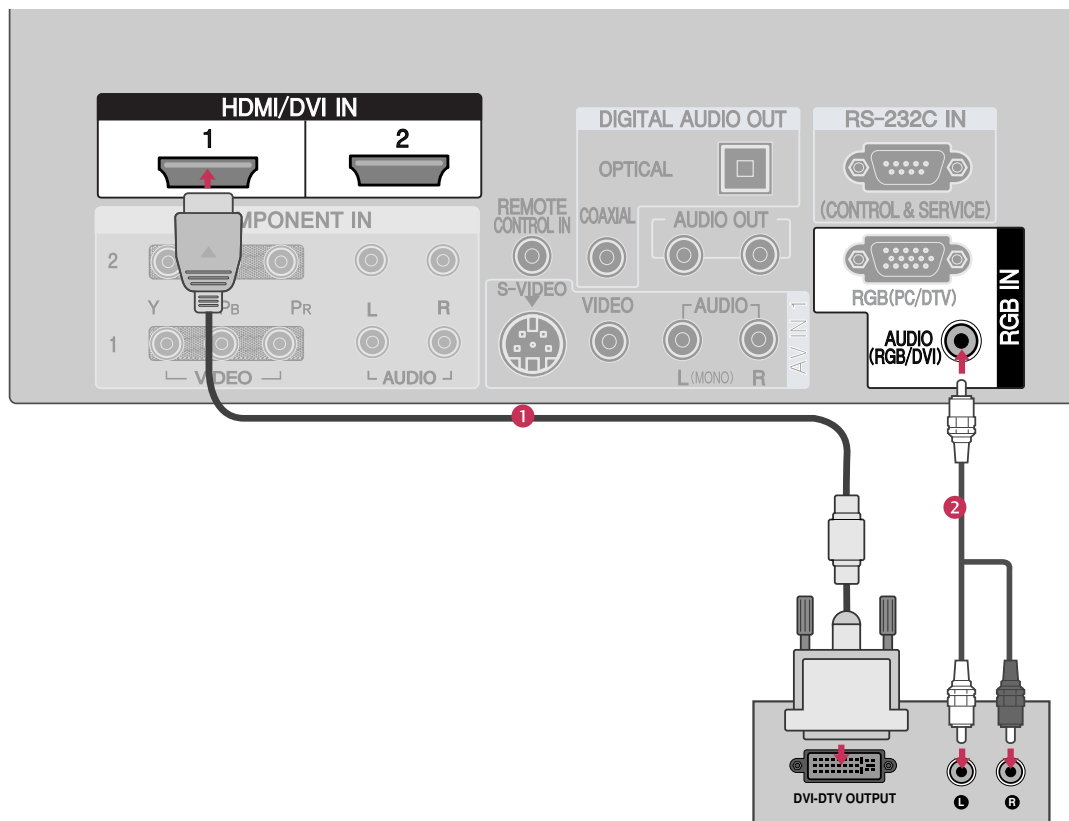

### 1. Comment brancher

- 1 Reliez la sortie DVI du boîtier de la télévision numérique à la prise **HDMI/DVI IN 1** de l'appareil.
- 2 Reliez la sortie audio du boîtier de la télévision numérique à la prise **AUDIO(RGB/DVI)** de l'appareil.

### 2. Comment l'utiliser

- Allumez le boîtier de la télévision numérique .  
(Consultez le manuel de l'utilisateur de votre boîtier numérique.)
- Sélectionnez la source **HDMI1/DVI** en utilisant la touche **INPUT** de la télécommande.

# RÉGLAGE DVD

## Lors du branchement du Câble Composant

### 1. Comment brancher

- 1 Reliez les sorties vidéo (Y, Pb, Pr) du DVD aux prises **COMPONENT IN VIDEO1 VIDEO1** de l'appareil. Respectez les couleurs. (Y = vert, PB = bleu, PR = rouge).
- 2 Reliez les sorties audio du DVD aux prises **COMPONENT IN AUDIO1** de l'appareil.

### 2. Comment l'utiliser

- Allumez votre lecteur et insérez un DVD.
- Sélectionnez la source **COMPONENT 1** en utilisant la touche **INPUT** de la télécommande.
- Si vous êtes connecté à la source **COMPONENT IN 2**, sélectionnez la source **COMPONENT 2**.
- Reportez-vous au manuel d'utilisation du lecteur DVD.

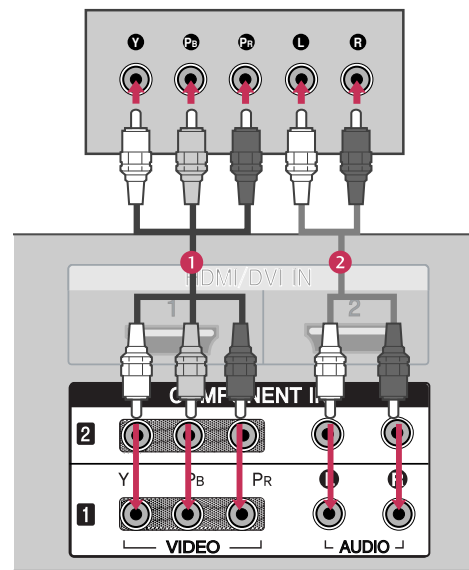

### Ports Entrée Composante

Pour une meilleure qualité d'image, connectez votre lecteur DVD aux ports d'entrée composante comme montré ci-dessous.

Ports Composante de la TV	Y	P <sub>B</sub>	P <sub>R</sub>
Ports de sortie vidéo du lecteur DVD	Y	P <sub>B</sub>	P <sub>R</sub>
	Y	P <sub>b</sub>	P <sub>r</sub>
	Y	B-Y	R-Y
	Y	C <sub>b</sub>	C <sub>r</sub>

# CONFIGURATION DE LA SOURCE AUXILIAIRE

## Lors du branchement avec le câble S-Vidéo

### 1. Comment brancher

- 1 Reliez la sortie S-VIDEO du DVD à la prise d'entrée S-VIDEO de l'appareil.
- 2 Reliez les sorties audio du DVD aux prises d'entrée AUDIO de l'appareil.

### 2. Comment l'utiliser

- Allumez votre lecteur et insérez un DVD.
- Sélectionnez la source **AV1** en utilisant la touche **INPUT** de la télécommande.
- Si vous êtes connecté à la source **AV IN 2**, sélectionnez la source **AV2**.
- Reportez-vous au manuel d'utilisation du lecteur DVD.

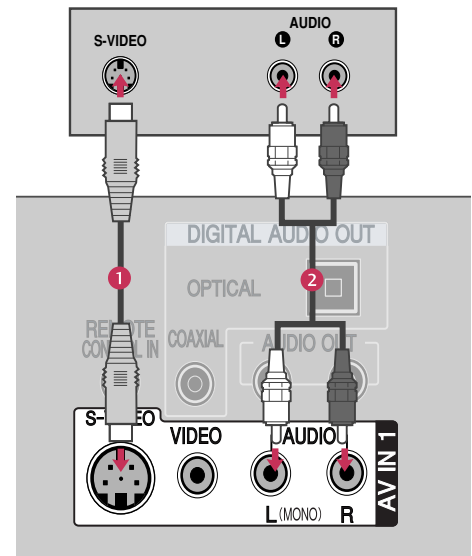

## Lors du branchement d'un câble HDMI

### 1. Comment brancher

- 1 Reliez la sortie HDMI du DVD aux prises HDMI/DVI IN1 ou 2 de l'appareil.
- 2 Un branchement audio séparé n'est pas nécessaire.

### 2. Comment l'utiliser

- Sélectionnez la source **HDMI1/DVI** ou **HDMI2** en utilisant la touche **INPUT** de la télécommande.
- Reportez-vous au manuel d'utilisation du lecteur DVD.

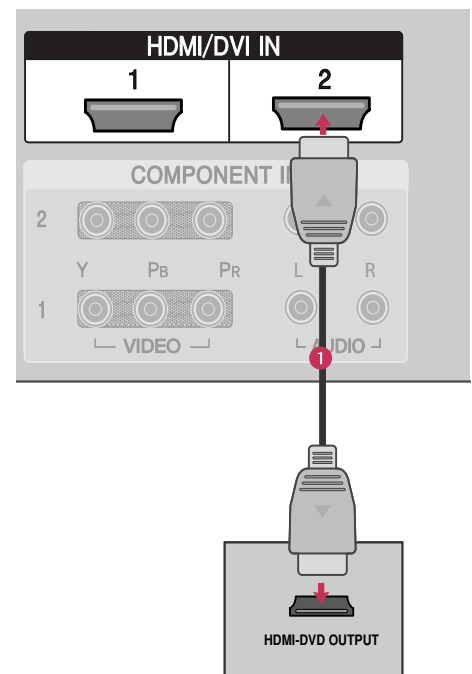

## RÉGLAGE MAGNÉTOSCOPE

- Pour éviter les parasites (interférences), laisser une distance appropriée entre le magnétoscope et le téléviseur.
- Utiliser la méthode ISM (au menu options) pour éviter d'avoir une image fixe qui demeure longtemps à l'écran. Si le format 4 :3 est utilisé, les images fixes sur les côtés de l'écran peuvent rester visibles.

### Lors du branchement à une antenne

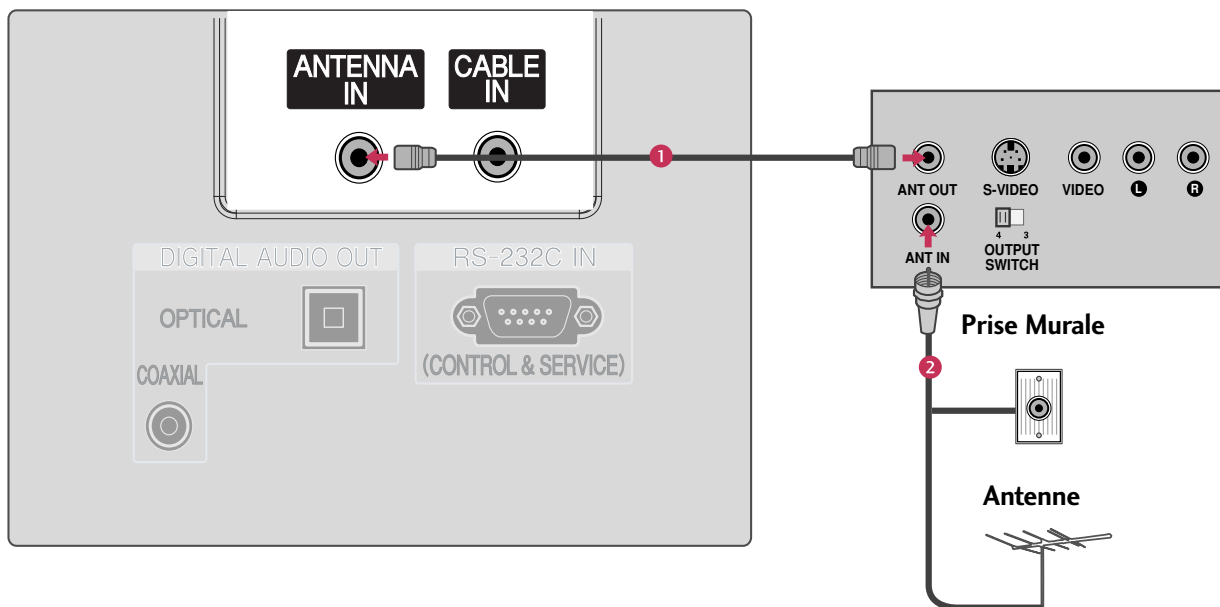

### 1. Comment brancher

- 1 Reliez la sortie antenne RF du magnétoscope à la prise Antenne de l'appareil.
- 2 Branchez le câble de l'antenne à la prise antenne RF du magnétoscope.

### 2. Comment l'utiliser

- Réglez l'interrupteur de sortie du magnétoscope sur 3 ou 4 puis réglez la télévision sur le même canal.
- Insérez une cassette vidéo dans le magnétoscope et appuyez sur la touche PLAY.  
(Reportez-vous au manuel de l'utilisateur du magnétoscope).

# CONFIGURATION DE LA SOURCE AUXILIAIRE

## Lors du branchement avec un câble RCA

### 1. Comment brancher

- 1 Reliez les prises **AUDIO/VIDEO** du téléviseur et du magnétoscope.  
Respectez les couleurs (Vidéo = jaune, Audio Gauche = blanc, et Audio Droit = rouge).

### 2. Comment l'utiliser

- Insérez une cassette vidéo dans le magnétoscope et appuyez sur la touche **PLAY**. (Reportez-vous au manuel de l'utilisateur du magnétoscope).
- Sélectionnez la source **AV1** en utilisant la touche **INPUT** de la télécommande.
- Si vous êtes connecté à la prise **AV IN 2**, sélectionnez la source **AV2**.

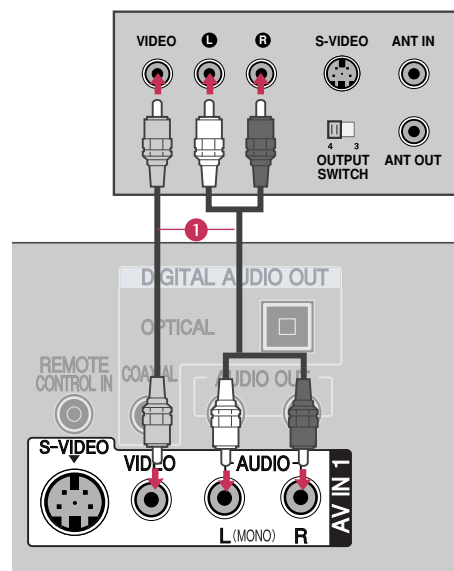

### REMARQUE

- ▶ Si votre magnétoscope n'est pas stéréo, reliez le câble audio entre le magnétoscope et la prise **AUDIO L/MONO** de l'appareil.

## Lors du branchement en S-Vidéo

### 1. Comment brancher

- 1 Reliez la sortie S-VIDEO du magnétoscope à la prise d'entrée **S-VIDEO** de l'appareil. La qualité de l'image s'améliore en comparaison de la source classique (câble RCA).
- 2 Reliez les sorties audio du magnétoscope aux prises d'entrée **AUDIO** de l'appareil.

### 2. Comment l'utiliser

- Insérez une cassette vidéo dans le magnétoscope et appuyez sur la touche **PLAY**. (Reportez-vous au manuel de l'utilisateur du magnétoscope).
- Sélectionnez la source **AV1** en utilisant la touche **INPUT** de la télécommande.
- Si vous êtes connecté à la prise **AV IN 2**, sélectionnez la source **AV2**.

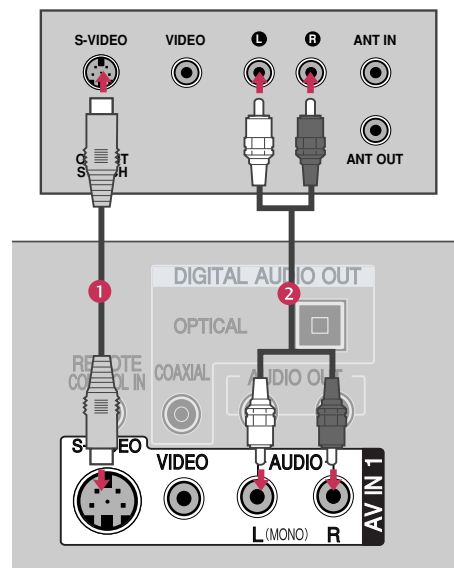

### ATTENTION

- ▶ Si vous branchez à la fois les câbles Vidéo et S-Vidéo, seul le système S-Vidéo fonctionnera.

## RÉGLAGE SOURCE A/V EXTERNE

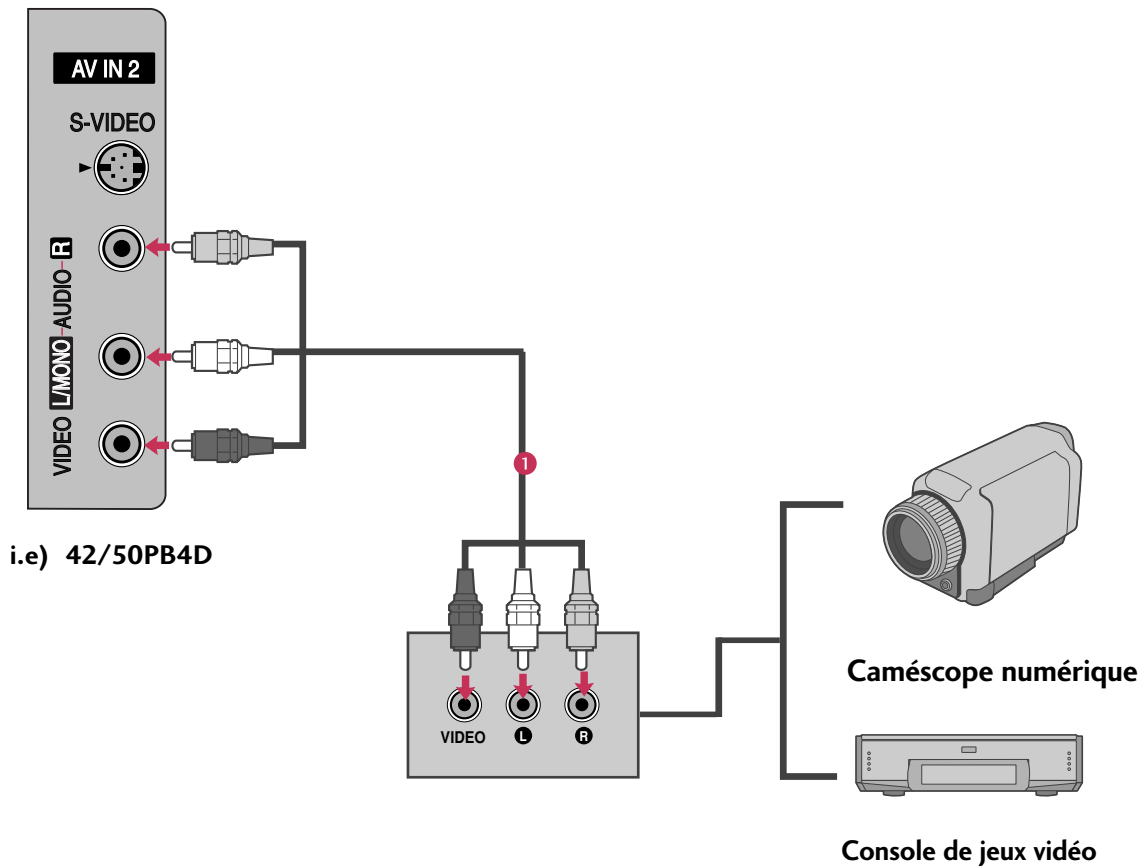

### 1. Comment brancher

- 1 Reliez les prises **AUDIO/VIDEO** du téléviseur et de l'appareil externe.  
Respectez les couleurs (Vidéo = jaune, Audio Gauche = blanc, et Audio Droit = rouge).

### 2. Comment l'utiliser

- Sélectionnez la source **AV1** en utilisant la touche **INPUT** de la télécommande.
- Si vous êtes connecté à la prise **AV IN 2**, sélectionnez la source **AV2**.
- Faites fonctionner l'appareil externe.

# CONFIGURATION DE LA SOURCE AUXILIAIRE

## RÉGLAGE PC

Cette TV dispose d'une fonctionnalité Plug&Play (prête à utiliser), ce qui signifie que l'ordinateur se règle automatiquement en fonction des réglages de la télévision.

La télévision perçoit une résolution de 640x480, 60Hz en tant que Télévision Numérique 480p en fonction de la carte graphique de l'ordinateur. Si besoin est, modifiez le taux de balayage de la carte graphique.

### Lors du branchement d'un câble D-sub 15 pin

#### 1. Comment brancher

- 1 Reliez la sortie RGB de l'ordinateur à la prise **RGB (PC/DTV)** de l'appareil.
- 2 Reliez la sortie audio du PC à la prise **AUDIO (RGB/DVI)** de l'appareil.

#### 2. Comment l'utiliser

- Allumez votre ordinateur et l'appareil.
- Sélectionnez la source **RGB-PC** dans l'option de la source principale à partir du menu RÉGLAGE. (► p.45)
- Une fois la sélection faite, la touche **INPUT** a une utilisation similaire.

#### ! REMARQUE

- Vérifiez l'image sur votre télévision. Il se peut qu'il y ait des défauts au niveau de la résolution, de l'alignement vertical, du contraste ou de la brillance en mode PC. Si tel est le cas, modifier la résolution de la sortie PC ainsi que le taux de rafraîchissement et réglez la brillance et le contraste dans le menu VIDÉO jusqu'à ce que l'image soit claire. Si le taux de rafraîchissement de la carte graphique du PC ne peut pas être changé, changez votre carte graphique ou bien contactez le fabricant de la carte.

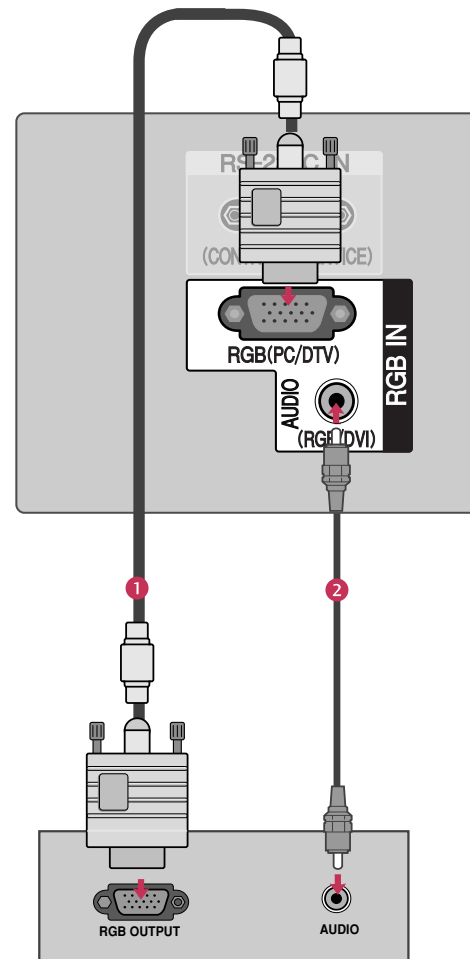

## Lors du branchement d'un câble HDMI vers DVI

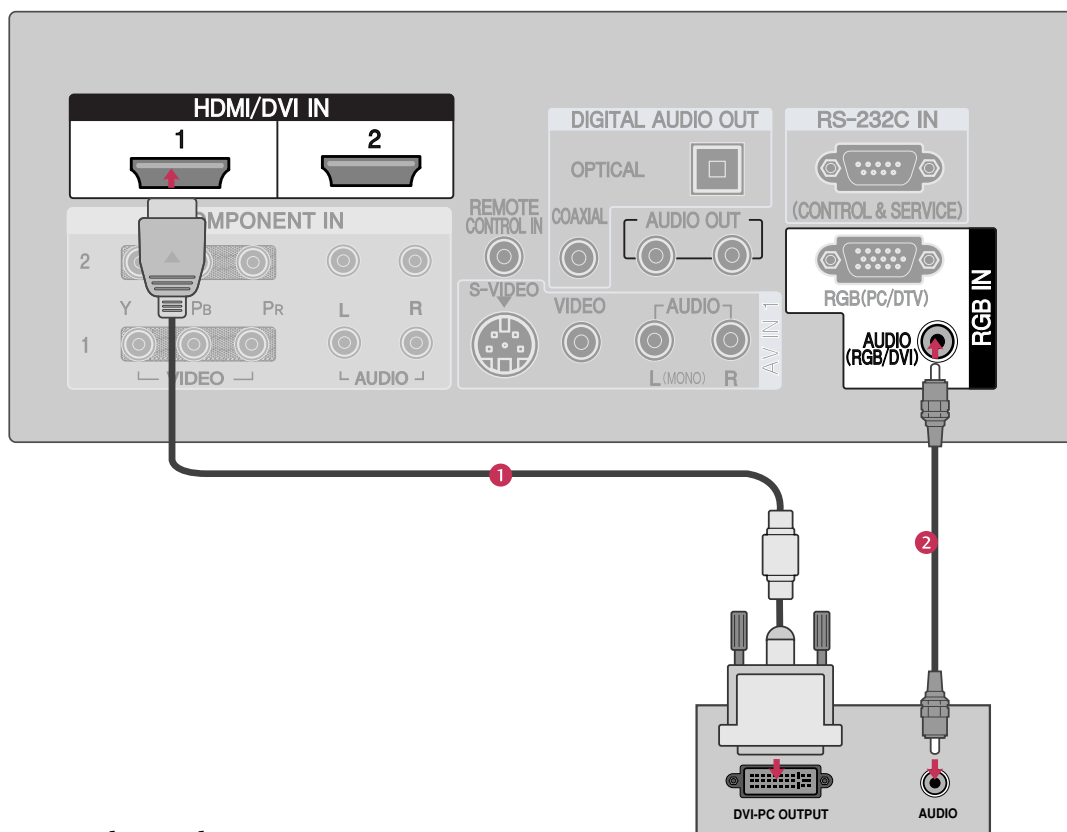

### 1. Comment brancher

- 1 Reliez la sortie DVI du PC à la prise **HDMI/DVI IN 1** de l'appareil.
- 2 Reliez la sortie audio du PC à la prise **AUDIO(RGB/DVI)** de l'appareil.

### 2. Comment l'utiliser

- Allumez votre PC et l'appareil.
- Sélectionnez la source **HDMI1/DVI** en utilisant la touche **INPUT** de la télécommande.

#### ! REMARQUE

- ▶ La source HDMI2 n'est pas compatible avec la source DVI.
- ▶ Si l'ordinateur dispose d'une sortie DVI au lieu d'une sortie HDMI, un branchement audio séparé est nécessaire.

# CONFIGURATION DE LA SOURCE AUXILIAIRE

## ! REMARQUES

- ▶ Pour obtenir la meilleure qualité d'image possible, réglez la carte graphique de votre ordinateur à la résolution 1024x768, 60Hz.
- ▶ En fonction de votre carte graphique, il se peut que le mode DOS ne fonctionne pas si vous utilisez un câble HDMI vers DVI.
- ▶ Lorsque des Appareils Sources sont reliés à l'entrée HDMI/DVI, il se peut que la résolution de la sortie PC (VGA, SVGA, XGA), la Position et la Taille ne correspondent pas à l'écran. Comme le montre l'image, appuyez sur la touche ADJUST pour ajuster la position de l'écran du téléviseur et contactez le service après-vente de votre carte graphique.
- ▶ Lorsque des Appareils Sources sont reliés à l'entrée HDMI/DVI, la résolution de sortie de la TV (480p, 720p, 1080i) et l'affichage de la TV les spécifications EIA/CEA-861 -B de l'écran. Si tel n'est pas le cas, consultez le manuel de l'appareil source HDMI/DVI ou bien contactez le service après-vente.
- ▶ Si l'appareil source HDMI/DVI n'est pas relié au Câble ou bien s'il y a une mauvaise connexion câblée, « Pas de Signal » apparaît sur l'entrée HDMI/DVI. Cela signifie que cette résolution vidéo n'est pas compatible. Si « Format Invalide » s'affiche, consultez le manuel de l'appareil source ou bien contactez le service après-vente.
- ▶ Évitez de laisser une image fixe à l'écran pendant une période prolongée. Celle-ci pourrait s'imprimer de manière permanente à l'écran.
- ▶ La synchronisation des fréquences Horizontales et Verticales est séparée.

### Spécifications des Affichages Compatibles (RGB/HDMI-PC)

Résolution	Fréquence Horizontale(KHz)	Fréquence Verticale (Hz)
640x350	31.468	70.09
720x400	31.469	70.08
640x480	31.469	59.94
	37.861	72.80
	37.500	75.00
800x600	35.156	56.25
	37.879	60.31
	48.077	72.18
	46.875	75.00
1024x768	48.363	60.00
	56.476	70.06
	60.023	75.02
1280x768	47.776	59.870
1360x768	47.720	59.799

\* uniquement en mode RGB-PC: 640x350, 720X400

### Spécifications des Affichages Compatibles (RGB/HDMI-DTV)

Résolution	Fréquence Horizontale(KHz)	Fréquence Verticale (Hz)
720x480p	31.47	60
	31.47	59.94
1280x720p	45.00	60.00
	44.96	59.94
1920x1080i	33.75	60.00
	33.72	59.94

# CONFIGURATION DE LA SOURCE AUXILIAIRE

## Réglage de l'écran pour mode PC

### Vue d'ensemble

Lorsque la prise RGB est connectée à la sortie PC et que l'entrée RGB-PC est sélectionnée, cette fonction est utilisée.

Lorsque la prise HDMI IN 1 (DVI) est connectée à la sortie PC et que l'entrée HDMI1/DVI est sélectionnée, cette fonction est utilisée.

En mode RGB-DTV, la TAILLE et la PHASE ne sont pas disponibles.

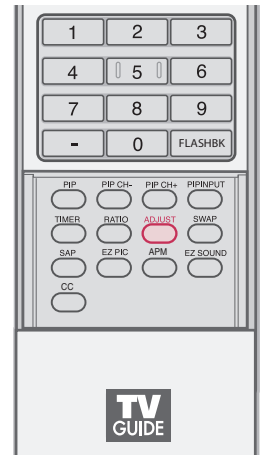

### Réglage de la position de l'écran, de la taille, de la phase, Réinitialisation

1 Appuyer sur la touche **ADJUST** et aidez-vous des touches de direction ▲ ou ▼ pour régler la position, les dimensions ou la **Position, Size, ou Phase**.

2 Appuyez sur la touche **ENTER** et aidez-vous des touches de direction ▲ / ▼ ou ◀ / ▶ pour effectuer les réglages appropriés.

- La plage de réglage de la **Phase** est comprise entre -16 ~ +16.
- La plage de réglage de la **Size** est comprise entre -30 ~ +30.

3 Appuyez sur la touche **ENTER**.

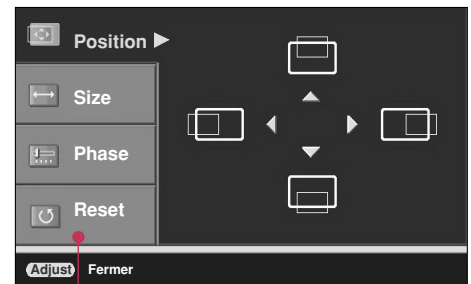

**Position** Cette fonction sert à ajuster la position Gauche/Droite et Haut/Bas de l'image en fonction de vos préférences.

**Taille** Cette fonction sert à réduire les lignes verticales ou les rayures visibles en fond d'écran. Les dimensions horizontales de l'écran sont également modifiées.

**Phase** Cette fonction vous permet d'éliminer le brouillage horizontal et d'améliorer la netteté et le contraste de l'affichage des caractères. Cette fonction n'est pas disponible en mode HDMI/DVI-PC.

### Initialisation (chargement des paramètres usine)

Pour charger les paramètres définis en usine.

1 Appuyez sur la touche **ADJUST** et aidez-vous des touches de direction ▲ ou ▼ pour charger les paramètres usine.

2 Appuyez sur la touche **ENTER** et aidez-vous des touches de direction ◀ or ▶ pour valider les modifications.

3 Appuyez sur la touche **ENTER**.

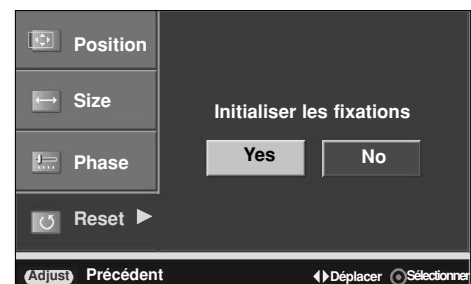

# RÉGLAGE AUDIO OUT

Envoyer l'audio de la TV vers un équipement audio externe via le port Sortie Audio.

## 1. Comment brancher

### Analogue

- 1 Branchez le audio output aux prises **AUDIO OUT** de l'appareil.
- 2 Réglez « Option Haut-parleurs TV – OFF » dans le menu AUDIO. (► p.113). Consultez le manuel d'utilisation de l'équipement audio externe.

### Numérique

- 1 Branchez une extrémité du câble optique ou coaxial dans le port **OPTICAL** ou **COAXIAL** de la **DIGITAL AUDIO OUT** de la télévision.
- 2 Branchez l'autre extrémité dans l'entrée audio numérique de l'équipement audio.
- 3 Réglez « Option Haut-parleurs TV – OFF » dans le menu AUDIO. (► p.113). Consultez le manuel d'utilisation de l'équipement audio externe.

### ! REMARQUE

- Lorsque vous branchez équipements audios externes comme des amplificateurs ou des haut-parleurs, veuillez éteindre les haut-parleurs. (► p.113)

### ⚠ ATTENTION

- Ne pas regarder à l'intérieur du port de sortie optique. Regarder un rayon laser peut endommager vos yeux.

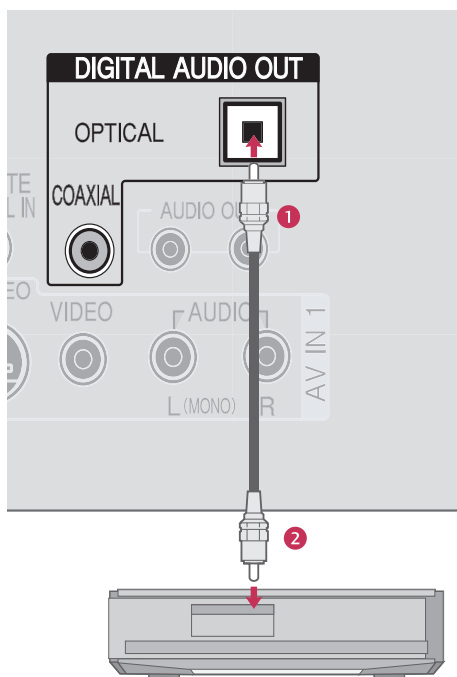
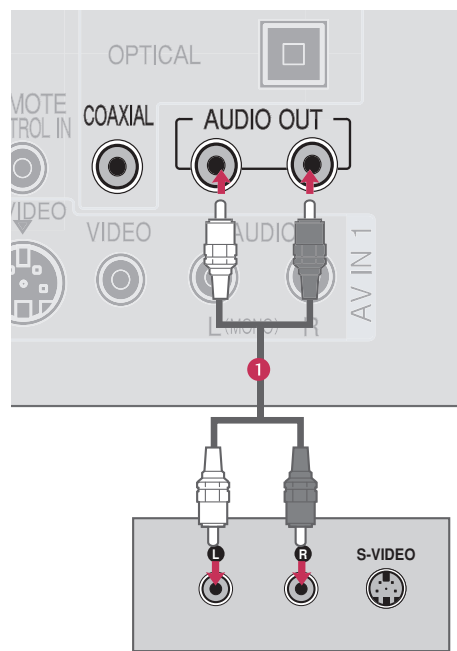

# VISIONNEMENT DE LA TÉLÉVISION/ COMMANDE DES CHÂÎNES

## FONCTIONS DES TOUCHES DE LA TÉLÉCOMMANDE

Au moment d'utiliser la télécommande, la diriger vers le capteur sur l'appareil.

**MODE** Mode de fonctionnement de la télécommande : TV, DVD, VCR, AUDIO, CABLE ou STB.

**XSTUDIO PRO mode control buttons**

- Utilisation pour enregistrement DVR ou lecture. ► p.78, 86
- Contrôle En mode XSTUDIO PRO.
- Pour de plus amples informations, reportez-vous à la section **DVR**.

**VCR/DVD buttons** Contrôle certains magnétoscopes ou lecteurs DVD.

**DAY+/DAY-** Avance ou recule en tranches de 24 heures sur la grille horaire.

**MENU** Affiche le menu principal. Pour entrer ou sortir du menu panneau en système TV Guide à l'écran.

**TV GUIDE** Affiche à l'écran le système TV Guide. ► p.51

**XSTUDIO PRO** Pour entrer dans le XSTUDIO PRO mode.

**THUMBSTICK (Up/Down/Left Right/ENTER)** Permet de naviguer les menus à l'écran et effectuer les réglages selon ses préférences.

**EXIT** Efface tous les affichages à l'écran et prendre le visionnement télé depuis tout menu.

**MARK** Pour accéder aux fonctions sélectionnées. ► p.84

**INFO** Pour afficher les informations en haut de l'écran. ► p.44

**SIMPLINK** Consulter une liste des appareils audiovisuels connectés au téléviseur.  
Lorsque vous appuyez sur cette touche, le menu SimpLink apparaît à l'écran.

**VOLUME UP /DOWN** Amplifie ou atténue le niveau sonore.

**MUTE** Sonorité marche-arrêt. ► p.39

**FAV** Utiliser pour faire défiler les canaux préférés.

**CHANNEL UP/DOWN** Pour sélectionner les chaînes disponibles.

**PAGE UP/ PAGE DOWN** Passe d'une page d'information à l'autre.

**NUMBER button**

**FLASHBK** Syntonise les canaux plus récents.

**— (DASH)** Utilisé pour rentrer un numéro de programme pour les canaux à programmes multiples comme 2-1, 2-2, etc.

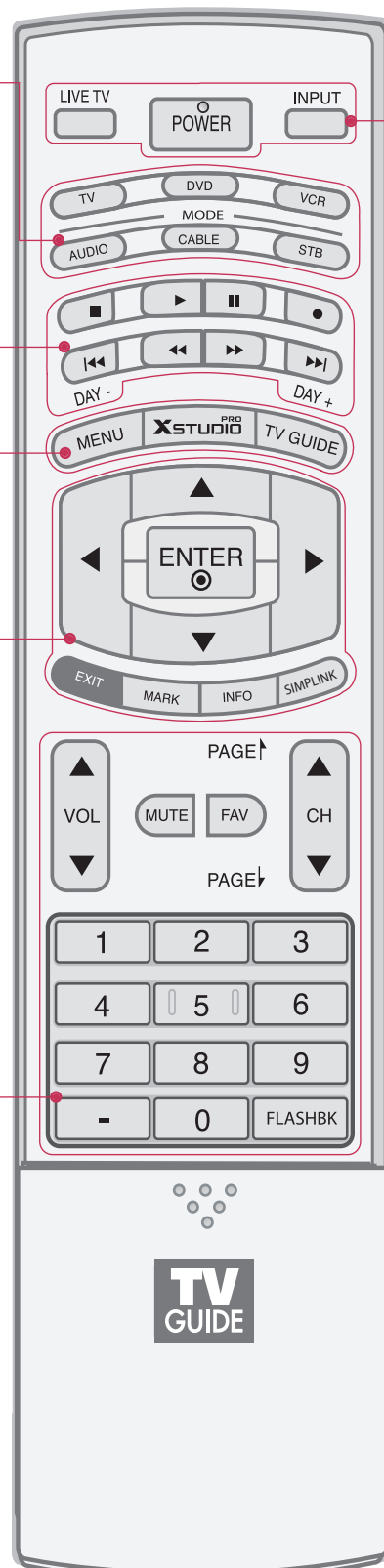

- POWER** Met le téléviseur ou autres appareils en ou hors circuit, selon le mode.
- LIVE TV** Si la source est AV 1-2, Composante 1-2, RGB-DTV (ou RGB-PC), HDMI1/DVI ou HDMI2, l'écran revient à la dernière chaîne de télévision affichée.
- INPUT** Les modes de source externe tournent en séquence régulière : les sources Antenne, Câble, AV1-2, Component 1-2, RGB-DTV (ou RGB-PC), HDMI1/DVI et HDMI2 (AV 1-2, Component 1-2, RGB-DTV (ou RGB-PC), HDMI1/DVI, et HDMI2 sont automatiquement liées, uniquement si elles sont connectées.

## Sous le Couvercle Coulissant

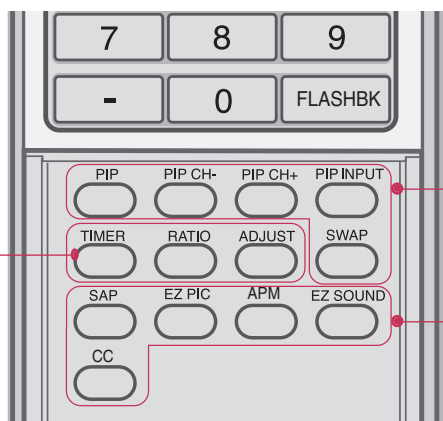

**TIMER** Pour choisir la durée avant la mise hors circuit automatique du téléviseur. ► p.122

**RATIO** Pour changer le ratio. ► p.94

**ADJUST** Pour régler la position, format et phase de l'écran en mode PC. ► p.34

**PIP** Pour passer l'image secondaire en mode PIP, POP, Twin ou Off. ► p. 90

**PIPCH-/PIPCH+** Pour modifier la canal PIP. ► p. 91

**PIP INPUT** Pour sélectionner la source connectée de l'image secondaire. ► p. 91

**SWAP** Pour inverser l'image principale et secondaire. ► p. 92

**SAP** Pour choisir la sonorité MTS : mono, stéréo et SAP en mode analogique. Change la langue audio en mode DTV.

**EZ PIC** Pour choisir le mode image réglée en usine selon l'environnement de visionnement.

**APM** Compare le mode jour, normal, soir et au Utilisateur 1 (ou 2). ► p. 96

**EZ SOUND** sélectionner le son approprié pour le programme.

**CC** Pour choisir arrêt. ► p. 116 (\*En modes DTV/CADTV. ► p. 117)

## Installation des piles

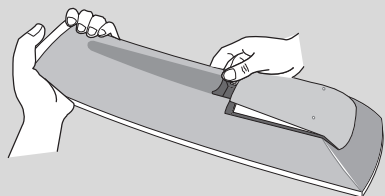

- Ouvrir le couvercle du compartiment à piles à l'arrière et installer les piles en observant les polarités (+ avec + et - avec -).
- Installer deux piles 1,5 V AA. Ne pas mélanger des piles usées avec des piles neuves.
- Remettre le couvercle.

## Zone de réception de la télécommande

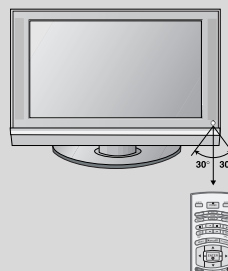

- Utilisez la télécommande à une distance maximum de 7 mètres et une inclinaison de 30° (gauche/droite) à partir du récepteur de l'appareil.
- Jetez les piles usagées dans une poubelle de recyclage afin de préserver l'environnement.

# VISIONNEMENT DE LA TÉLÉVISION/COMMANDE DES CHÂÎNES

## MISE EN CIRCUIT DU TÉLÉVISEUR

- 1 D'abord, brancher correctement le cordon d'alimentation. À ce moment le téléviseur se met en mode attente.
  - En mode attente pour mettre l'appareil en circuit, presser **⏻/⏻** (ou ON/OFF), **INPUT** , **CH** (**▲** ou **▼**) sur le téléviseur ou presser **POWER**, **INPUT**, **LIVE TV**, **CH**(**▲** ou **▼**), **Number (0~9)** sur la télécommande.

- 2 Sélectionner la source de visionnement avec les touches **INPUT** sur la télécommande.
  - Le téléviseur est programmé pour se rappeler à quelle position il était même si le cordon d'alimentation est enlevé.

- 3 Lorsque l'on a terminé d'utiliser le téléviseur, presser **POWER** sur la télécommande, l'appareil revient au mode attente.

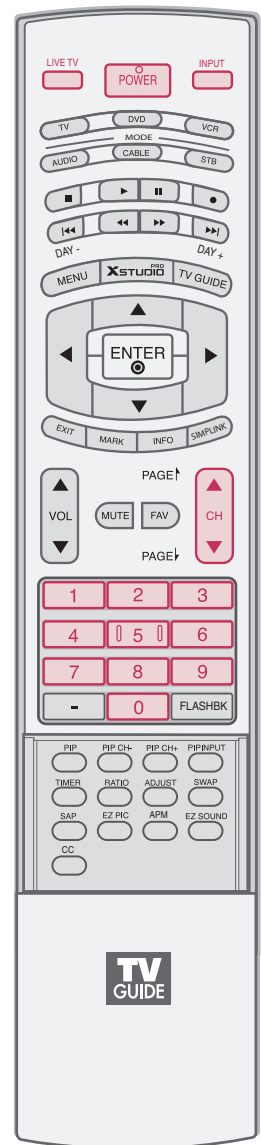

### ! REMARQUES

- ▶ Si l'on part en vacances, débrancher le cordon d'alimentation de la prise murale.
- ▶ Après la mise en circuit du téléviseur, il faut jusqu'à une semaine pour que le système TV Guide à l'écran soit reçu pour les listes.

## SELECTION DE CHAINE

- 1 Appuyez sur la touche **CH ▲** ou **▼** ou **NUMBER** pour définir un numéro de chaîne.



## REGLAGE DU VOLUME

Réglez le volume à votre convenance.

- 1 Appuyez sur la touche **VOL ▲** ou **▼** pour ajuster le volume.
- 2 Si vous souhaitez couper le son, appuyer sur la touche **MUTE** (silence).
- 3 Vous pouvez réactiver le son en appuyant de nouveau sur la touche **MUTE** ou bien sur les touches **VOL ▲** ou **▼**.

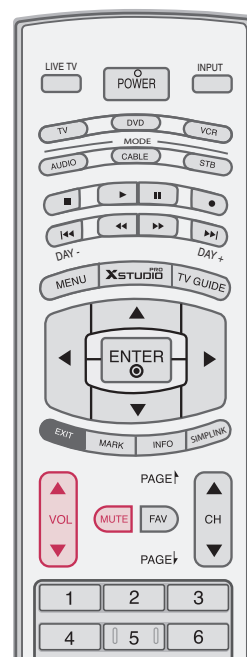

# VISIONNEMENT DE LA TÉLÉVISION/COMMANDE DES CHAÎNES

## SÉLECTION ET CONFIGURATION DES MENUS OSD

L'affichage OSD (On Screen Display) de votre poste de télévision peut différer légèrement par rapport aux illustrations présentées dans ce manuel.

- 1 Appuyez sur la touche **MENU** puis aidez-vous des touches **▲** ou **▼** de direction pour naviguer dans les entrées de menu .
- 2 Appuyez sur la touche **▶** et aidez-vous des touches **▲▼◀▶** de direction pour afficher les options disponibles pour chaque menu.

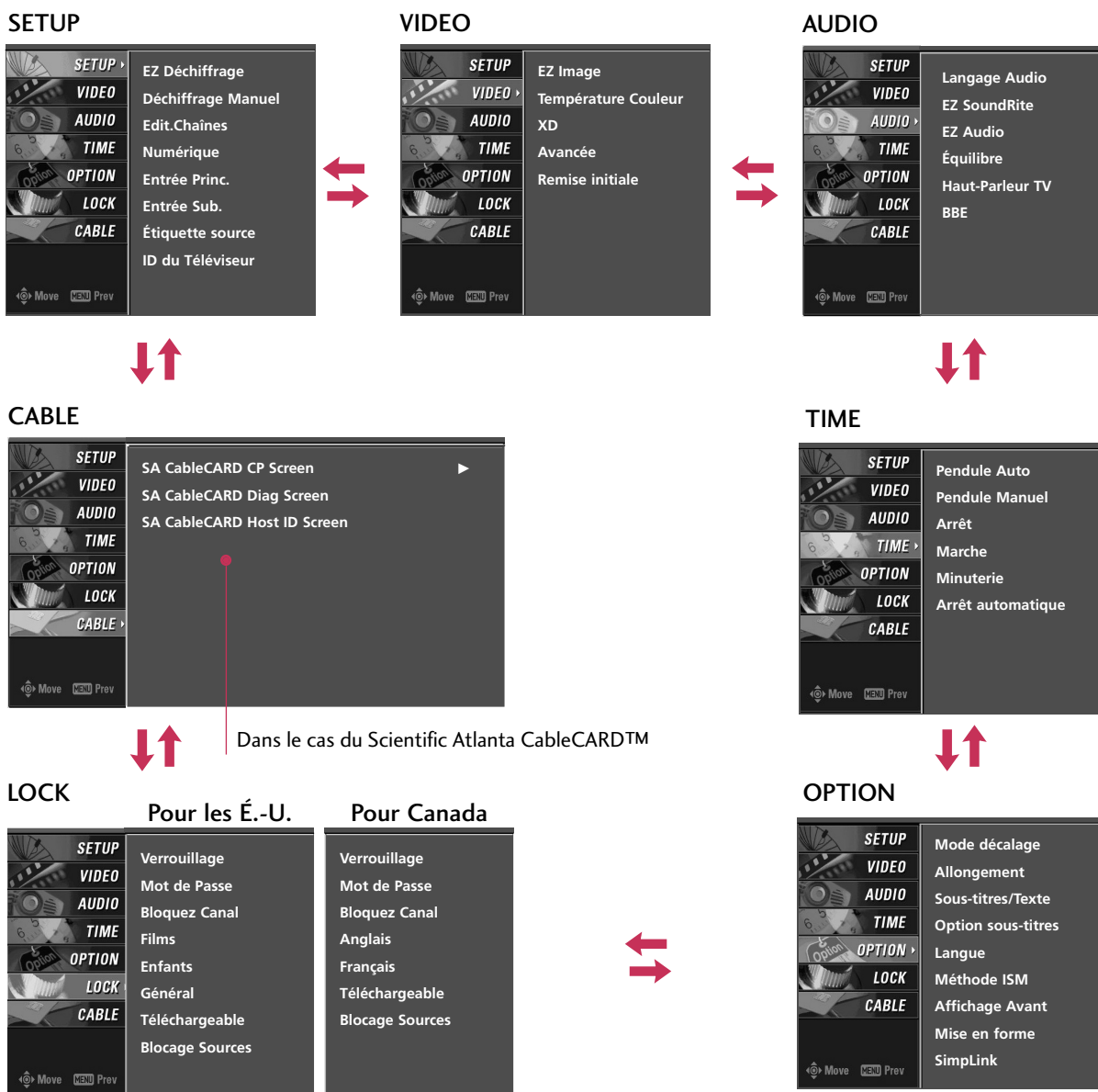

## REPÉRAGE DE CANAUX

### Recherche automatique des chaînes (BALAYAGE EZ)

Trouve automatiquement tous les canaux disponibles par l'antenne ou la télédistribution et les met en mémoire dans la liste de canaux.

Effectuer le balayage de nouveau après chaque changement de connexion antenne/câble.

Un mot de passe est requis pour accéder au menu balayage EZ si le système de verrouillage est activé.

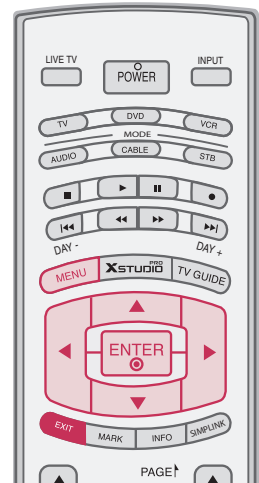

1 Presser **MENU** et utiliser les touches ▲ ou ▼ pour afficher le menu **SETUP**.

2 Presser ► et ▲ ou ▼ pour sélectionner **EZ Déchiffrage**.

3 Presser **ENTER** pour commencer le repérage de canaux.  
Laisser le balayage EZ compléter sa recherche pour **ANTENNA** et **CABLE**.



1



2



3

### ! REMARQUE

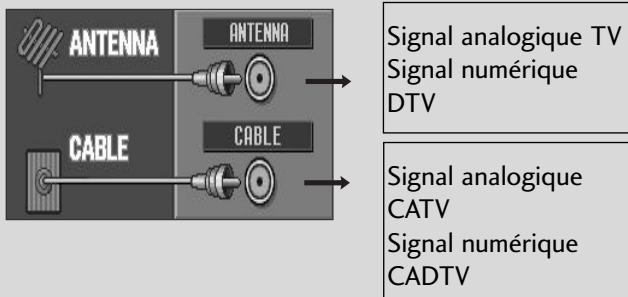

# VISIONNEMENT DE LA TÉLÉVISION/COMMANDE DES CHÂÎNES

## Ajout/Effacement des chaînes (DÉCHIFFRAGE MANUEL)

Un mot de passe est requis pour accéder au menu balayage manuel si le système de verrouillage est actionné. Lors de l'utilisation de CableCARD™, CATV, CADTV ne fonctionne pas en mode balayage manuel.

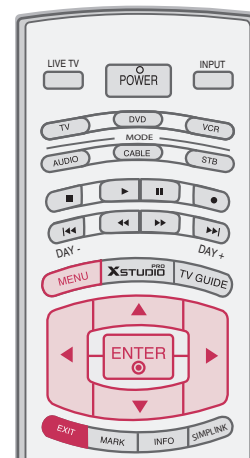

- 1 Presser **MENU** et utiliser les touches ▲ ou ▼ pour afficher le menu **SETUP**.
- 2 Presser ► et ▲ ou ▼ pour sélectionner **Déchiffrage Manuel**.
- 3 Presser ► et ▲ ou ▼ pour choisir TV, DTV, CATV, et CADTV.
- 4 Presser ► et ▲ ou ▼ pour choisir l'indicatif de canal à ajouter ou supprimer.
- 5 Presser **ENTER** pour ajouter ou supprimer le canal.
- 6 Presser **EXIT** pour reprendre le visionnement normal ou presser **MENU** pour revenir au menu précédent.

### REMARQUE

- Ce numéro de chaîne numérique est un numéro de chaîne physique, lequel est différent du numéro de chaîne normal affiché dans Channel Edit.



1

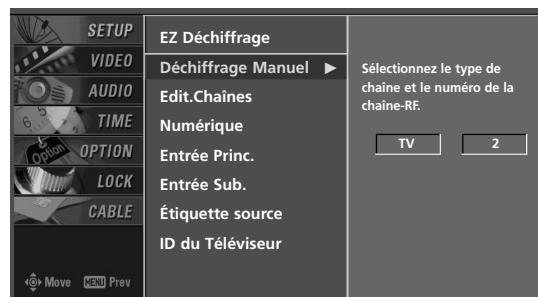

2

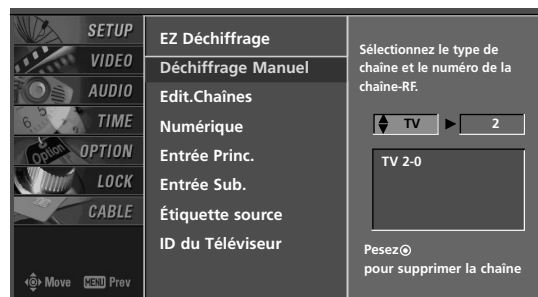

3 4 5

## Édition des chaînes

Créer deux types différents de listes de canaux dans la mémoire : au choix et préférés depuis la liste de canaux par défaut créée par le repérage de canaux du balayage EZ.

La liste au choix est créée en alternant chaque canal, marche ou arrêt, avec la touche **ENTER**. Les canaux de cette liste sont affichés en noir et ceux sup-primés sont en gris. Une fois un canal surligné, l'on peut l'ajouter ou le sup-primer en référant à la petite fenêtre dans le coin supérieur gauche de l'écran.

L'on peut créer une liste préférée. Utiliser la touche **FAV** sur la télécommande lorsqu'un canal est surligné, puis l'ajouter ou le supprimer de la liste des canaux préférés.

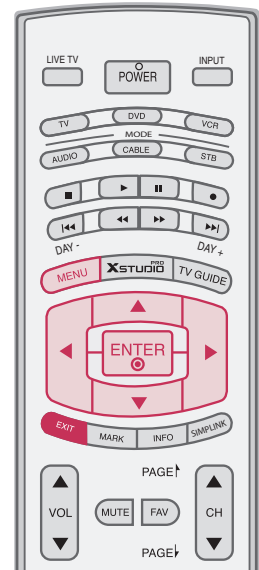

- 1 Presser **MENU** et utiliser les touches ▲ ou ▼ pour afficher le menu **SETUP**.
- 2 Presser ► et ▲ ou ▼ pour sélectionner **Edit.Chaînes**.
- 3 Presser ► et l'on voit un écran rempli d'indicatifs de canaux et un aperçu.
- 4 Presser ▲▼◀▶ pour choisir le canal et utiliser **ENTER** pour ajouter ou sup-primer. Presser **FAV** pour l'ajouter à la liste des canaux préférés. L'icône du surfeur apparaîtra en face du numéro de chaîne.
- 5 Presser **EXIT** pour reprendre le visionnement normal ou presser **MENU** pour revenir au menu précédent.



1

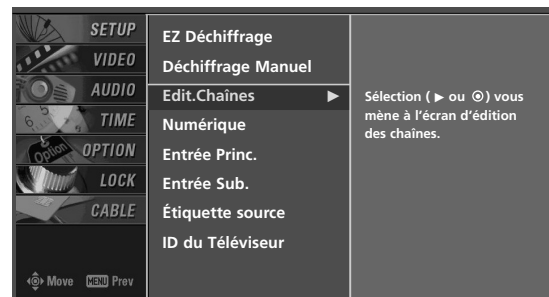

2

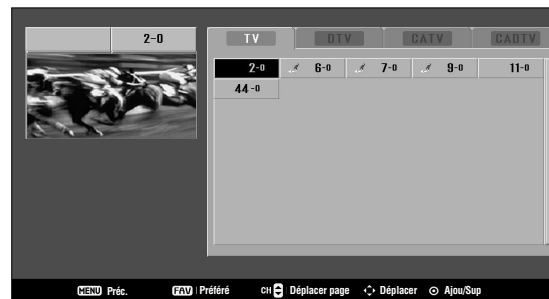

3 4

# VISIONNEMENT DE LA TÉLÉVISION/COMMANDE DES CHAÎNES

## BRÈVE INFO.

### Qu'est-ce que Écran Info ?

: Écran Info vous montre les informations de l'écran en cours.

: Pendant le visionnage avec le signal de l'entrée supérieure, appuyez sur la touche **INFO**.

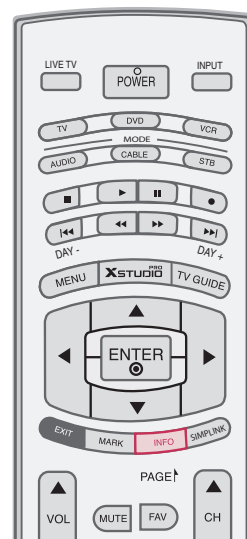

### Comment l'utiliser ?

1. Appuyez sur la touche **INFO** pour faire apparaître l'Écran Info.
2. Appuyez sur la touche **INFO** ou **EXIT** pour quitter l'écran.



	<b>Multilingue</b> : Appuyez sur la touche SAP pour faire votre choix.
	<b>Sous-titrage</b> : Appuyez sur la touche CC pour votre sous-titrage fermé souhaité.
	Ratio du Signal d'Entrée de l'Écran 4:3. Ratio du Signal d'Entrée de l'Écran 16/9.
	480i Résolution du Signal d'Entrée 720x480i. 480p Résolution du Signal d'Entrée 720x480p. 720p Résolution du Signal d'Entrée 1280x720p. 1080i Résolution du Signal d'Entrée 1920x1080i.
	Le Signal d'Entrée dispose d'une classification. Reportez-vous au 'Menu Verrou'. D(Dialogue), L(Language), S(Sexe), V(Violence)

- 1 Titre programme
- 2 Jour, Mois, Année
- 3 Heure début programme
- 4 Barre de progression du programme
- 5 Heure fin programme
- 6 Heure en cours
- 7 Information programme
- 8 Bande d'information

# SÉLECTION DE SOURCE SÉLECTION DE LA SOURCE D'ENTRÉE

Changer la source d'image pour regarder le téléviseur, magnéto-scope, DVD ou tout autre appareil branché sur le téléviseur.

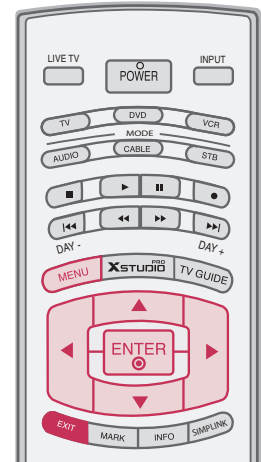

- 1 Presser **MENU** et utiliser les touches ▲ ou ▼ pour afficher le menu **SETUP** .
- 2 Presser ► et ▲ ou ▼ pour sélectionner **Entrée Princ.**.
- 3 Presser ► et ▲ ou ▼ pour sélectionner la source : Antenne, Câble, AV1, AV2, Composante1, Composante2, RGB-DTV (ou RGB-PC), HDMI1/DVI, HDMI2.
  - Pour basculer entre RGB-DTV et RGB-PC, sélectionnez RGBDTV (ou RGB-PC) et appuyez sur la touche ► .
- 4 Presser **EXIT** pour reprendre le visionnement normal ou presser **MENU** pour revenir au menu précédent.



1

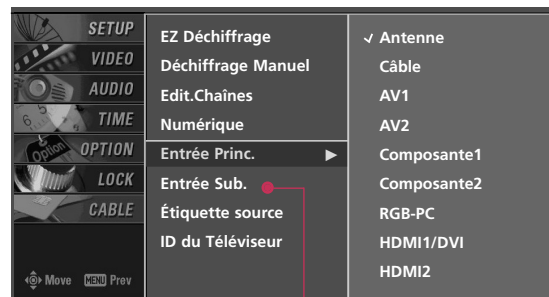

2 3

## Sub Picture Source Selection

Sélectionnez les sources pour l'Entrée Sélectionnez les sources pour **Entrée Sub.** dans le menu **SETUP**.

Voir page 91 pour sélectionner la source d'entrée de l'image secondaire en appuyant sur la touche **PIP INPUT**.

# VISIONNEMENT DE LA TÉLÉVISION/COMMANDE DES CHAÎNES

## LIEN AUTOMATIQUE

Appuyez sur la touche **INPUT** et la liste des appareils externes connectés s'affiche à l'écran.

Appuyez sur **ENTER** pour modifier l'entrée principale de l'appareil externe actif. Utilisez les touches ▲ ou ▼ pour sélectionner la source d'entrée principale.

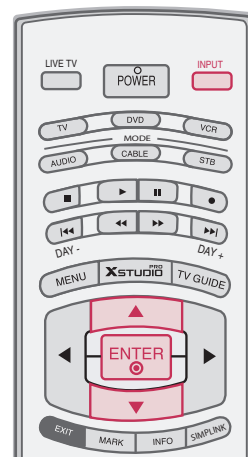
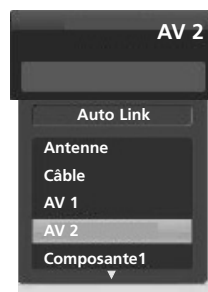

1 Lorsque tous les équipements externes sont connectés :

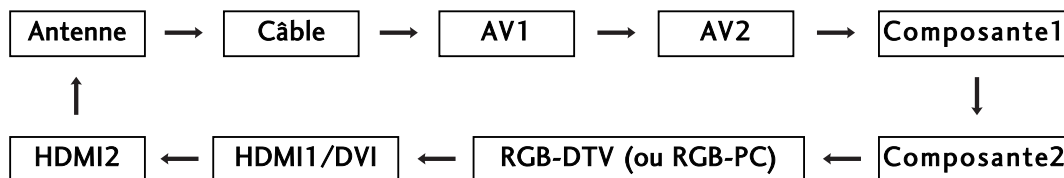

2 Lorsque aucun appareil externe est connecté :



3 Lorsque certains appareils externes sont connectés :  
(ex : lorsque connectés uniquement à AV 2)

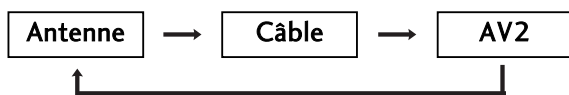

- Vous pouvez également sélectionner **Entrée Princ.** dans le Menu **SETUP**.

**Antenne** : À sélectionner lorsque vous regardez la TV/DTV.

**Câble** : À sélectionner lorsque vous regardez la CATV/CADTV.

**AV 1, AV 2** : À sélectionner lorsque vous regardez le magnétoscope ou un appareil externe.

**Composante 1-2** : À sélectionner lorsque vous utilisez un DVD ou le boîtier de la télévision numérique en fonction de la prise.

**RGB-PC /RGB-DTV** : À sélectionner lorsque vous utilisez un ordinateur ou le boîtier de la télévision numérique en fonction de la prise.

**HDMI1 /DVI, HDMI2** : À sélectionner lorsque vous utilisez un DVD, un ordinateur ou le boîtier de la télévision numérique en fonction de la prise.



Ce système ne fonctionne qu'avec les appareils portant le logo **SIMPLINK**. Vérifiez si l'appareil porte le logo **SIMPLINK**. Cela vous permet de commander et d'utiliser d'autres appareils AV raccordés à l'affichage par l'intermédiaire d'un câble HDMI sans qu'il soit nécessaire d'utiliser d'autres câbles ou configurations.

- Lorsque la fonction Simplink est utilisée, la fonction Décalage est désactivée en mode HDMI1/DVI ou HDMI2.

## Préparations Simplink

**1** Branchez la borne HDMI/DVI IN 1 ou HDMI IN 2 du téléviseur sur la borne arrière (sortie HDMI) de l'appareil Simplink à l'aide du câble HDMI. Après avoir connecté la prise HDMI du cinéma maison doté de la fonction Simplink selon la méthode ci-dessus, connectez le DIGITAL AUDIO OUT OPTICAL à l'arrière du téléviseur sur la borne DIGITAL AUDIO IN à l'arrière de l'appareil Simplink au moyen du câble optique.

**2** Presser **MENU** et utiliser les touches **▲** ou **▼** pour afficher le menu **OPTION**.

**3** Presser **▶** et **▲** ou **▼** pour sélectionner **Simplink**.

**4** Presser **▶** et **▲** ou **▼** pour sélectionner **Marche**.

**5** Presser **EXIT** pour reprendre le visionnement normal ou presser **MENU** pour revenir au menu précédent.

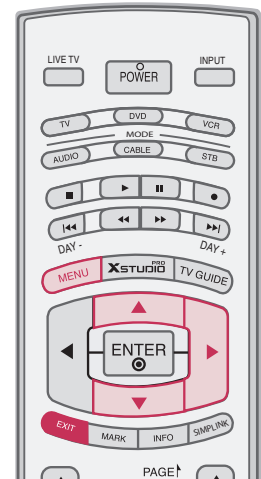

2

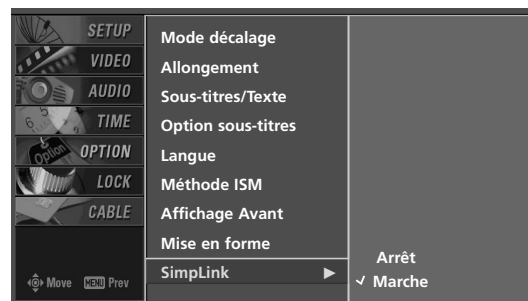

3 4 5

### ! REMARQUE









- ▶ Lorsque vous utilisez l'appareil externe avec Simplink, appuyez sur la touche TV parmi les touches MODE de la télécommande.
- ▶ Lorsque vous changez de source d'entrée avec la touche INPUT de la télécommande, vous pouvez désactiver l'appareil commandé par Simplink.
- ▶ Lorsque vous sélectionnez ou utilisez l'appareil média avec la fonction de cinéma maison, la fonction haut-parleurs passe automatiquement en mode cinéma maison.
- ▶ Lorsque vous exécutez la fonction Recorded TV au cours de la lecture d'un DVD se trouvant dans le lecteur d'un cinéma maison pris en charge, Simplink s'interrompt et la fonction applicable s'exécute après avoir changé l'entrée pour TV.

# VISIONNEMENT DE LA TÉLÉVISION/COMMANDE DES CHÂÎNES

## Fonctions Simplink

**Lecture directe :** après avoir connecté les appareils audiovisuels au téléviseur, vous pouvez commander directement les appareils et la lecture de médias sans définir de paramètres supplémentaires.

**Sélection de l'appareil audiovisuel:** vous permet de sélectionner l'un des appareils audiovisuels connecté au téléviseur et de l'utiliser.

**Lecture de disque:** pour commander les appareils audiovisuels en appuyant sur les touches , , , , , , , , , **ENTER** et sur les touches de lecture, d'arrêt, de pause, de retour rapide, d'avance rapide et de saut de chapitre.





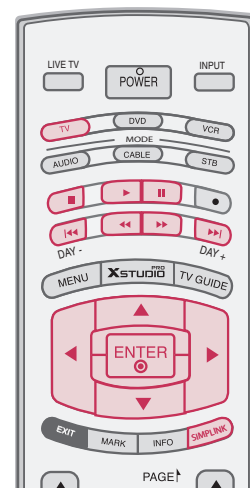

**Mise hors tension de tous les appareils:** lorsque vous éteignez le téléviseur, tous les appareils connectés sont également éteints.

**Basculement de la sortie audio:** procure un moyen facile pour changer la sortie audio.

(Un appareil connecté au téléviseur par un câble HDMI mais qui n'est pas pris en charge par Simplink n'offre pas cette fonction.)

Remarque: Pour le fonctionnement d'un lien simple, on peut utiliser le câble HDMI dans une version supérieure à 1.2 avec \*CEC. (\*CEC: Consumer Electronics Control). La version 1.2 est le câble connecté au Pin No.13 qui est la ligne permettant l'échange d'information entre les unités.



- 1 Après avoir sélectionnez le bouton **TV** de la section **MODE** de la télécommande, appuyez sur le bouton **SIMPLINK**.
- 2 Utilisez les boutons **▲ ▼ ◀ ▶** pour sélectionner le périphérique désiré, puis appuyez sur le bouton **ENTER**.
- 3 Pour commander les appareils audiovisuels en appuyant sur les touches , , , , , , , **ENTER**.

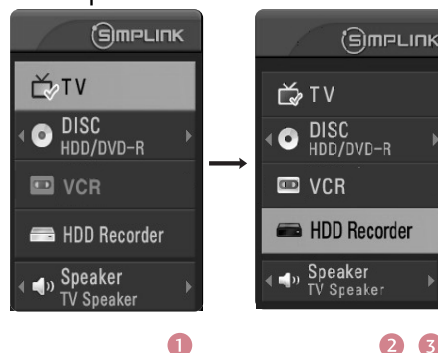

## Menu Simplink

- 1 **Affichage télé:** passe à la chaîne de télévision précédente peu importe le mode courant.
- 2 **Lecture de disque:** permet de sélectionner et de lire des disques. Lorsque de multiples disques sont disponibles, les titres de disques s'affichent de façons pratique au bas de l'écran.
- 3 **Lecture de magnétoscope:** pour lire une cassette et commander le magnétoscope connecté.
- 4 **Lecture d'enregistrements sur disque dur:** pour lire et commander les enregistrements stockés sur le disque dur.
- 5 **Sortie audio vers les haut-parleurs de cinéma maison/sortie audio vers le téléviseur:** sélectionnez les haut-parleurs de cinéma maison ou du téléviseur pour la sortie audio.



## ÉTIQUETTE AUXILIAIRE

Pour régler une étiquette à chaque source d'entrée non utilisée lorsque vous appuyez sur la touche INPUT.

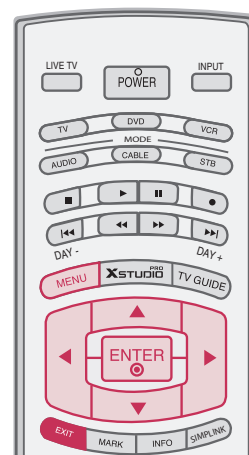

1 Presser **MENU** et utiliser les touches ▲ ou ▼ pour afficher le menu **SETUP**.

2 Presser ► et ▲ ou ▼ pour sélectionner **Étiquette source**.

3 Presser ► et ▲ ou ▼ pour sélectionner la source: AV1, AV2, Composante1, Composante2, RGB, HDMI1/DVI ou HDMI2.

4 Appuyez sur la touche ◀ ou ▶ pour sélectionner l'étiquette.

5 Presser **EXIT** pour reprendre le visionnement normal ou presser **MENU** pour revenir au menu précédent.



1



2 3 4

# VISIONNEMENT DE LA TÉLÉVISION/COMMANDE DES CHAÎNES

## PUISSANCE DE SIGNAL DTV

Montre la force du signal DTV et s'il faut régler la sortie antenne ou câble numérique. Plus le signal est fort, moins il y a de dégradation d'image.

Les signaux DTV ; cette fonction est disponible seulement lorsque le signal d'entrée est DTV ou CADTV.

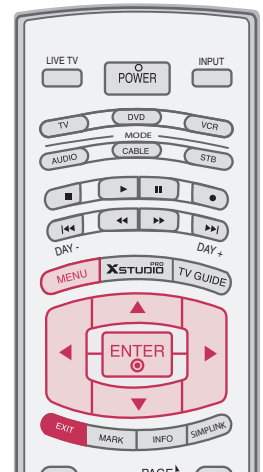

- 1 Presser **MENU** et utiliser les touches ▲ ou ▼ pour afficher le menu **SETUP**.
- 2 Presser ► et ▲ ou ▼ pour sélectionner **Numérique**.
- 3 Voir la force de signal à l'écran pour la qualité du signal reçu.
- 4 Presser **EXIT** pour reprendre le visionnement normal ou presser **MENU** pour revenir au menu précédent.



1



2 3

# SYSTÈME TV GUIDE À L'ÉCRAN™

## RÉGLAGE DE TV GUIDE À L'ÉCRAN™

Le système TV guide utilise l'information de réglage pour fournir une liste des programmes dans la région qui sont mis à jour plusieurs fois par jour.

Une fois le réglage effectué selon les instructions du fabricant, l'on peut régler le système TV guide à l'écran.

### ! REMARQUE

- ▶ Le système TV Guide interactif offre une liste pour la télédistribution, convertisseur, services de câble numérique ainsi que les diffusions hors antenne. Non offert pour le service satellite.

# SYSTÈME TV GUIDE À L'ÉCRAN™

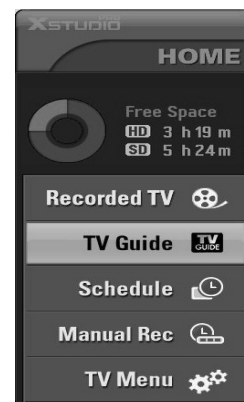

## Prêt à régler

### 1 Écran de bienvenue

L'écran de bienvenue du système figure :

- En pressant la touche **TV Guide**
- Lorsque l'on met le téléviseur en circuit et que l'on a sauté réglage TV Guide à l'écran rappel.

L'écran de bienvenue met en évidence les caractéristiques du système TV guide.

Presser **ENTER** pour commencer.



1

### 2 Écran rappel

L'écran rappel du système TV guide figure :

- Après le réglage initial du téléviseur.
- Si mise hors circuit du téléviseur puis remise en circuit.

Pour faire la sélection, utiliser **▲** ou **▼** pour mettre en évidence une option et presser **ENTER**.

- Réglage de l'écran TV guide figure pour souhaiter la bienvenue. Presser **ENTER** pour commencer.
- Rappel de régler plus tard ramène au visionnement de la télé.
- Ne pas rappeler ramène au visionnement de la télé et arrête l'écran rappel de figurer.

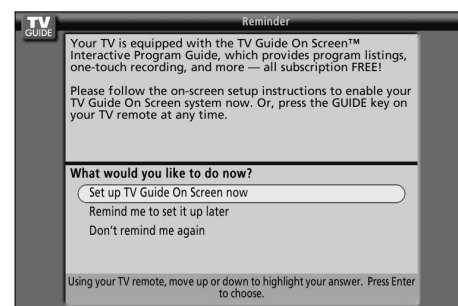

2

# Utilisation du Guide TV

## 1 Écran 1 : Pays

- Cet écran demande l'endroit du téléviseur.
- Utiliser ▲ ou ▼ pour mettre le pays en évidence.
- Presser **ENTER** pour afficher l'écran 2.

## 2 Écran 2 : entrer code postal

### Option 1

- Si l'on choisit É.-U. à l'écran 1, le code ZIP figure.
- Entrer les chiffres en pressant les touches numériques sur la télécommande ou avec ▲ ou ▼ pour afficher un chiffre, puis ◀ ou ▶ pour passer à un autre champ.
- Presser **ENTER** pour passer à l'écran 3.

### Option 2

- Si l'on choisit Canada à l'écran 1, le code postal figure.
- Entrer les caractères avec ▲ ou ▼, puis ◀ ou ▶ pour passer à un autre champ.
- Presser **ENTER** pour passer à l'écran 3.

## 3 Écran 3 : télédistribution est-elle branchée?

- Si oui, écran 4 figure.
- Si non, écran 4 figure.

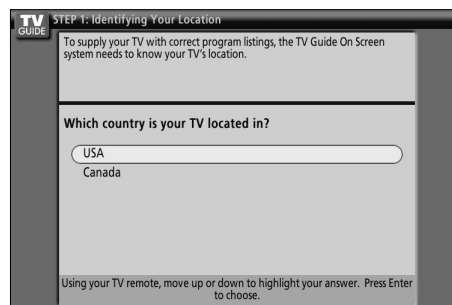

1

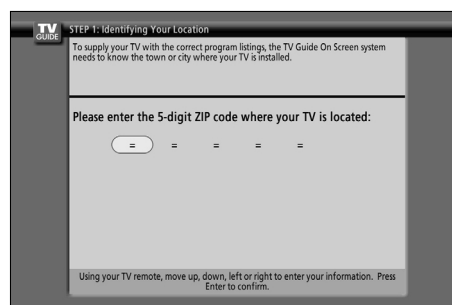

2

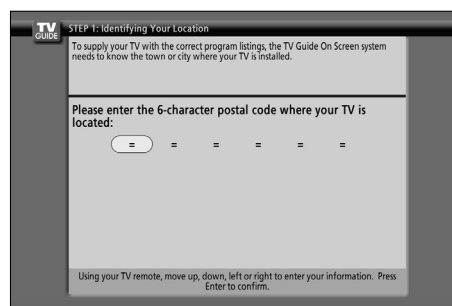

2

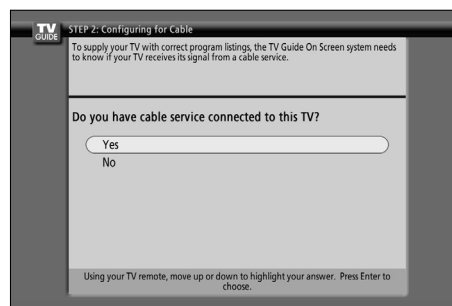

3

## 4 Écran 4: une antenne est-elle branchée ?

- Si oui, l'écran 5 figure.
- Si non est choisi, l'écran 5 figure.

### ! REMARQUE

- ▶ Si l'on a choisi non à l'écran 3, il faut choisir oui à cet écran pour recevoir la liste des canaux et l'horaire.

## 5 Écran 5 : les réglages de base sont-ils corrects ?

- Si oui, l'écran 6 figure.
- Si non, l'écran 1 figure.

## 6 Écran 6 : félicitations

- Presser **ENTER** pour afficher l'écran 7.

## 7 Écran 7 : information pratique

- Cet écran donne de l'information sur la façon d'utiliser le guide.
- Presser **ENTER** pour visionner le téléviseur.

### ! REMARQUE

- ▶ Le système TV guide à l'écran reçoit la liste de programmation par le câble ou le signal vidéo hors antenne. Afin de recevoir la liste de programmes régulière, ne pas oublier de faire ce qui suit :
  1. Mettre le téléviseur hors circuit lorsqu'il n'est pas utilisé (ne pas débrancher le cordon d'alimentation).
  2. S'il y a plus d'un système de câble dans la région, il faudra peut-être sélectionner quelles données de programmes du système de câble à charger. Si demandé, suivre les instructions à l'écran.
- ▶ Les listes de programmes sont mises à jour plusieurs fois par jour. Il faut jusqu'à 24 heures pour commencer à recevoir toute liste. et jusqu'à une semaine pour recevoir la liste pour les 8 jours.

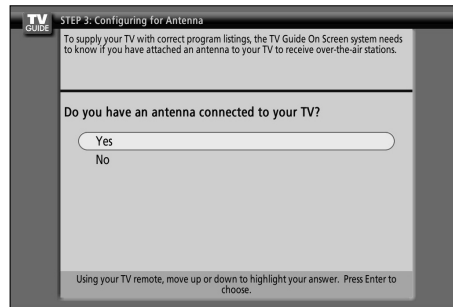

4

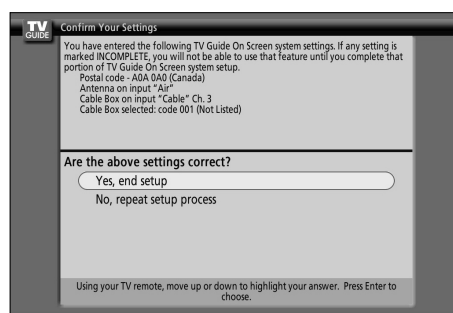

5

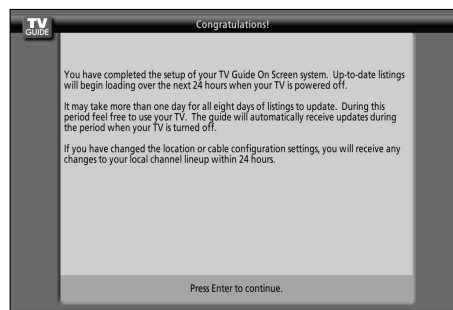

6

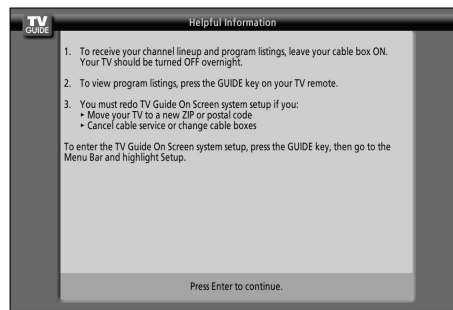

7

# SYSTÈME GUIDE TV À L'ÉCRAN™

## Généralités

Ce téléviseur contient le guide de programmation interactif TV Guide à l'écran.

Ce système est doté de caractéristiques pouvant aider à profiter pleinement de l'expérience de visionnement.

## Généralités de TV Guide à l'écran

Voici les principales caractéristiques :

- 8 jours de programmation (aujourd'hui + 7 jours).
- Icones indiquant la cote, stéréo, HDTV, nouveaux épisodes, etc.
- Navigation ascendante-descendante, gauche-droite avec la télécommande.
- Règle les programmes à enregistrer.
- Rappel de programmes.
- Recherche de programmes par catégorie (ex. : films, sport, enfants, etc.).
- Recherche de programmes par mots clés ou titres alphabétiques.
- Syntonisation directe à un canal.
- Réglage du système et options de réglage par défaut.
- Personnalisation des canaux.
- Écran d'aide pendant le guide.

# SYSTÈME TV GUIDE À L'ÉCRAN™

## Composants

Les écrans affichés dans le système TV Guide ont les mêmes composants, voir figure ci-dessous.:



- 1 Fenêtre vidéo - Affiche vidéo pendant que le guide figure.
- 2 Barre de service - Donne accès à 5 services Guide principaux,
- 3 Étiquette de service en cours - Pour indiquer le service en cours.
- 4 Mosaïque - Donne le titre du programme.
- 5 Surlignage - Indique le titre actif
- 6 Boîte INFO - donne l'information sur le titre surligné.

- 7 Touche INFO - Passe en séquence les différents formats de boîte info.
- 8 Logo de canal - identifie le réseau.
- 9 Icones enregistrement/rappel - Indique le programme réglé pour l'enregistrement ou pour rappel.
- 10 Panneau publicité - endroit où le programme ou le produit, information spécifique figurent (et où le menu panneau figure).

## Menu panneau

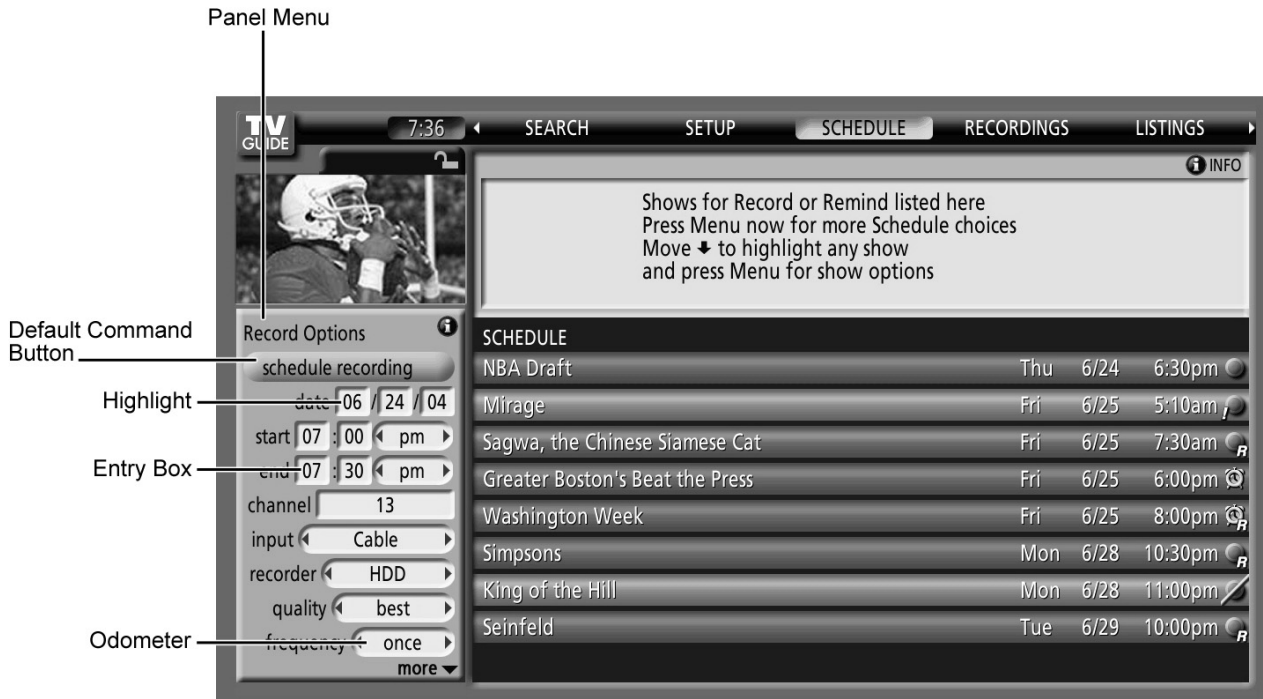

- Un menu panneau figure lorsque la touche **MENU** est pressée pour un titre surligné et des options additionnelles sont disponibles. Figure également lorsque **ENTER** est pressé pour une émission débutant plus tard.
- Lorsqu'un menu panneau figure, le titre surligné change de couleur pour indiquer que le menu panneau correspond à ce titre.
- Le menu panneau figure sous la fenêtre vidéo.
- De l'aide est disponible pour un menu panneau en pressant **INFO**.
- La touche **▲** ou **▼** se déplace dans les options du menu.
- Les flèches **◀** ou **▶** se déplacent aux options adjacentes à moins que le surlignage soit sur un odomètre, où elles changent le choix.
- Presser **ENTER** depuis un odomètre ou une entrée numérique déplace le surligneur à la commande par défaut sur le menu panneau; par exemple, horaire, rappel, etc.
- Presser **ENTER** depuis l'odomètre ou numéro de boîte d'entrée déplace le surlignage au bouton de commande par défaut de ce menu panneau (ex. : rappel d'horaire)
- Sélectionner annuler pour annuler tout changement et presser **ENTER** pour fermer ce menu
- Presser **MENU** pour un raccourci à l'annulation ; pour annuler tout changement et fermer le menu.
- Si un menu panneau contient plus d'options pouvant être affichées en un seul écran, la touche **▼** figure au haut ou au bas du menu. Simplement défiler pour accéder aux.

# SYSTÈME TV GUIDE À L'ÉCRAN™

## Principaux services

### Liste

Accéder aux listes en pressant la touche **TV GUIDE** sur la télécommande ou sur le panneau avant du téléviseur.

La liste est toujours le premier service dans le guide.

La liste en évidence, presser la touche **INFO** pour afficher l'écran d'aide. Presser la touche **INFO** de nouveau pour fermer l'écran.

**1** Utiliser les touches ▲ ▼ ◀ ▶ pour déplacer le surlignage dans la liste :

- Visionner 8 jours de programmation
- Lire les descriptions de programmes
- Syntoniser directement un programme en cours
- Régler un rappel de programme
- Régler un enregistrement de programme
- Verrouiller et déverrouiller la fenêtre vidéo
- Accéder aux panneaux et annonces de canaux

### REMARQUE

- ▶ Il peut y avoir des moments où le système TV Guide à l'écran peut afficher partiellement ou non une liste de programme. Les raisons sont :
  - L'information du programme prévu n'est pas fournie à TV guide.
  - La transmission de la liste de programmation a été interrompue.
  - La phrase « aucune liste » sera remplacée par l'information de programme pendant la transmission suivante qui survient dans un délai de 24 heures.
  - Ne pas oublier de mettre le téléviseur hors circuit s'il n'est pas utilisé afin de recevoir la liste de programmation.



1

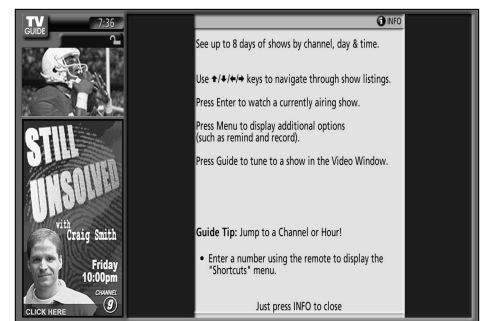

1



1

## Recherche

La recherche permet de trouver les programmes par catégories (alphabétique, films, sport, enfants, éducationnel, nouvelles, variété, séries, HDTV) ou par mots clés.

La recherche surlignée, presser la touche **INFO** pour afficher l'écran d'aide. Presser de nouveau pour fermer l'écran.

### Exemple de recherche de catégorie : films

- 1 Depuis la recherche, Utiliser la touche ▼ pour mettre en évidence les films.

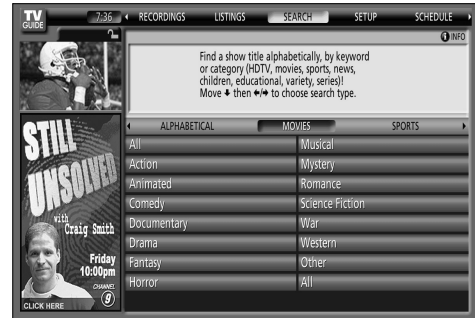

1

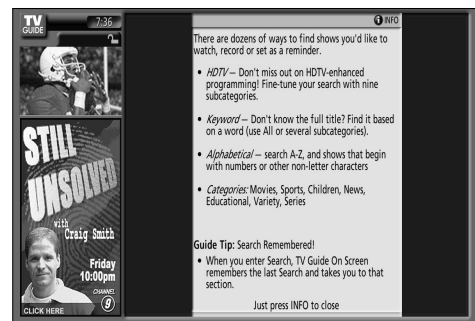

1



1

# SYSTÈME TV GUIDE À L'ÉCRAN™

**2** Utiliser la touche ▼ pour surligner la sous catégorie (par exemple, tous).

**3** Presser **ENTER** pour afficher la liste de tous les films en ordre de date et d'heure.

**4** Surligner un programme et presser **ENTER** pour le regarder (si diffusé maintenant) ou la touche **MENU** pour afficher le menu options épisodes.

**5** L'on peut choisir d'enregistrer, de rappeler ou de syntoniser le canal.

- ▶ Aller à la barre service - ferme le menu, change aucune information et retourne à la barre service de recherche.
- ▶ Syntonise le canal – sort du guide et syntonise le canal du programme surligné (programme diffusé plus tard).

## ! REMARQUE

cette option indique Afficher maintenant si le programme est en cours.

- ▶ Réglage enregistrement - affiche le menu option enregistrement, depuis lequel l'on peut régler la fréquence, la mise en marche, l'heure d'arrêt, etc.
- ▶ Règle enregistrement - affiche le menu options rappels duquel l'on peut régler la fréquence, quand, alimentation marche automatique et syntonisation automatique du téléviseur.
- ▶ Annulation – ferme le menu, change aucune information, et revient au programme surligné.

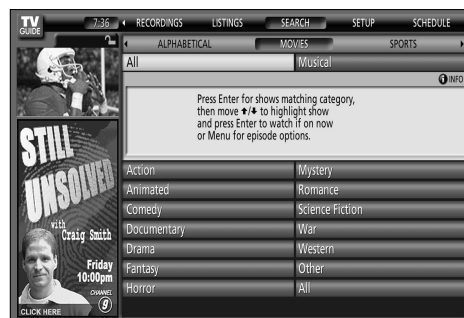

## Recherche de mots clés

Ceci permet d'entrer un ou plusieurs mots pour un programme particulier par catégorie ou pour un titre correspondant.

- 1 Surligner l'étiquette de navigation mot clé et presser **ENTER** pour afficher le menu recherche mot clé.
- 2 Surligner nouvelle recherche et presser **ENTER**.
- 3 Le menu option recherche figure.
- 4 Surligner la catégorie et utiliser les touches ◀ ou ▶ pour sélectionner une catégorie (ex. : tout, enfant, HDTV, sport, etc.) Lorsque terminé, utiliser la touche ▼ pour surligner entrer mot clé.
- 5 Surligner entrer mot clé, presser **ENTER**. Un clavier figure.
- 6 Utiliser ▲ ▼ ◀ ▶ pour surligner un caractère et presser **ENTER** pour l'afficher. Lorsque terminé, surligner « fait » et presser **ENTER**.

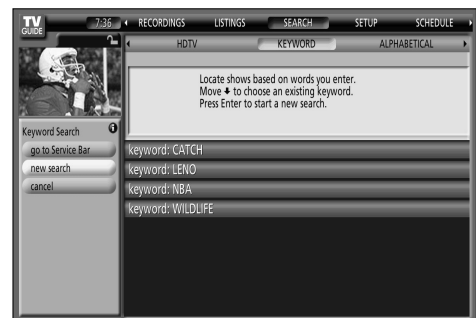
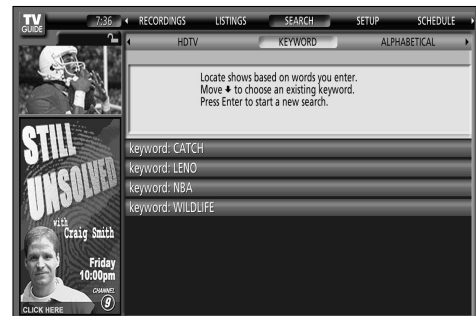

## 7 Une liste de programmes correspondants au mot clé figure.

Comme l'exemple de repérage par catégorie, l'on peut surligner un programme et presser **ENTER** pour afficher les diffusions. L'on peut surligner une liste spécifique et presser **ENTER** pour visionner (si dif-fusé maintenant) ou la touche **MENU** pour afficher le menu option épisode.

Depuis le menu option épisode, choisir d'enregistrer, de rappeler ou de syntoniser le canal, tel qu'il est précédemment décrit.

Le système TV Guide à l'écran met en mémoire tous les mots clés entrés. Pour éditer ou supprimer un mot clé, surligner le mot en question et presser la touche **MENU**.

Le menu option recherche figure.

- ▶ Aller à la barre service - ferme le menu, change aucune
- ▶ Recherche édition – affiche le clavier pour changer le mot clé.
- ▶ Recherche annulée – un menu de confirmation figure.
  - Oui - supprime la recherche.
  - Non - ferme le menu panneau
- ▶ Annulation - ferme le menu, change aucune information, et revient au programme surligné.



7



7

## Enregistrements

Les enregistrements donnent une liste des programmes précédemment ou en cours d'enregistrement sur le DVR.

**1** Avec enregistrement en évidence, presser la touche **INFO** pour afficher l'écran aide. Presser **INFO** de nouveau pour fermer l'écran.

**2** Choisir la façon dont les enregistrements sont affichés en surlignant enregistrement à la barre service, puis presser **MENU** pour afficher le menu options d'enregistrement. Utiliser les touches Use the **▲** ou **▼** pour choisir :

- Voir comme, utiliser les touches **◀** ou **▶** pour choisir entre
  - ▶ Groupe – programme enregistrés listés sans donner chaque épisode enregistré (voir écran A).
  - ▶ Liste – affiche la liste complète de chaque épisode enregistré, écran B.
  
- Trier comme, utiliser les touches **◀** ou **▶** pour choisir entre.
  - ▶ Titre – programmes affichés en ordre alphabétique (voir écran A).
  - ▶ Date – programmes affichés par date et heure, depuis les plus récents (voir écran B).

**3** Lorsque terminé, presser **ENTER** pour surligner « Done » (fait). Presser **ENTER** de nouveau pour choisir le menu et afficher les enregistrements avec les options sélectionnées.

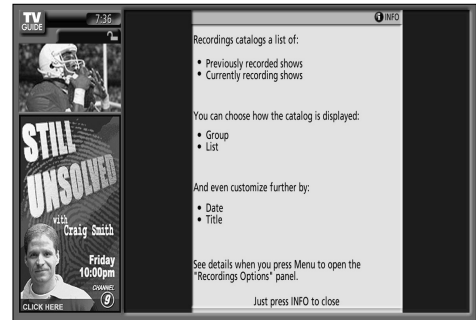

**1**



**2 3 4 5**

# SYSTÈME TV GUIDE À L'ÉCRAN™

4 Voir par liste, surligner un épisode et une boîte d'information figure. Presser **MENU** pour afficher le menu option épisode.

5 Voir par groupe, surligner un programme et presser **ENTER** pour voir un sommaire de tous les programmes enregistrés avec une liste d'épisode (preser **ENTER** de nouveau pour enlever la liste d'épisodes).

6 Surligner un épisode spécifique, presser **MENU** pour afficher le menu option épisode.

Pour visionner un épisode :

- Surligner un épisode, presser **ENTER** pour le visionner.

- ▶ Barre de service – Pour fermer le menu, ne pas valider pas les changements et retourner à la barre de service Enregistrements.
- ▶ Lecture depuis le début – Pour visionner l'épisode depuis le début en mode TV.
- ▶ Effacer épisode – Pour effacer l'épisode de la liste des enregistrements, une boîte de dialogue de confirmation apparaît.
  - Oui - Pour effacer l'épisode,
  - Non - Pour fermer le menu contextuel.
- ▶ Annuler - Pour fermer le menu, ne pas valider les changements, et retourner à l'émission sélectionnée.

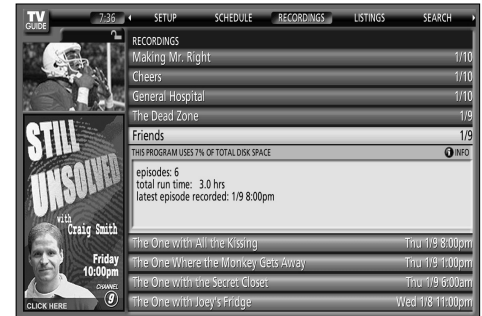

6

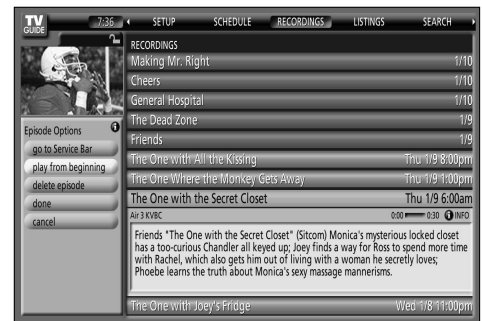

6



6

## Horaire

Ceci permet de revoir, éditer ou supprimer des programmes enregistrés et rappelés. Surligné, presser **INFO** pour afficher l'écran d'aide. Presser de nouveau pour fermer l'écran.

Un icone identifie le type d'événement :

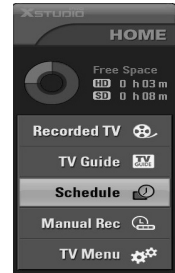

## Enregistrement

- Une fois - Pour un rappel une seule fois.
- Régulier - Règle un rappel d'émission chaque fois qu'elle est diffusé au même canal et à la même heure.
- Hebdomadaire - Règle un rappel d'émission chaque semaine, au même jour qu'elle est diffusé au même canal et à la même heure.
- Arrêt - garde l'émission dans la liste mais ne fait pas un rappel tant que la fréquence n'est pas changée.

## Rappel

- Une fois - Rappelle une seule fois..
- Régulier - rappelle le programme chaque fois qu'il est diffusé au même canal et commence à la même heure.
- Hebdomadaire - Rappelle le programme chaque fois qu'il est diffusé le même jour de semaine, au même canal et commence à l'heure.
- Arrêt - garde le programme dans la liste mais ne l'enregistre pas tant que la fréquence n'est pas changée.

Surligner un événement, presser la touche **MENU** pour les options.

(Remarque : Les options diffèrent en fonction du type d'évènement sélectionné)

- ▶ Barre de service – Pour fermer le menu, ne pas valider pas les changements et retourner à la barre de service Programmation.
- ▶ Réglage chaîne – Pour quitter le système de Guide TV sur écran et retourner à l'émission sélectionnée.
- ▶ Réglage Enregistrement – Pour ouvrir un menu à partir duquel vous pouvez régler un enregistrement pour l'émission. (le rappel n'est pas annulé)
- ▶ Réglage Rappel – Pour ouvrir un menu à partir duquel vous pouvez régler le rappel. (l'enregistrement n'est pas annulé)
- ▶ Effacer Enregistrement – Pour supprimer l'enregistrement de la programmation après un écran de confirmation.
- ▶ Effacer Rappel – Pour supprimer le rappel de la programmation après un écran de confirmation.
- ▶ Éditer Enregistrement – Pour ouvrir un menu à partir duquel vous pouvez modifier les informations d'enregistrement existantes.
- ▶ Éditer Rappel – Pour ouvrir un menu à partir duquel vous pouvez modifier les informations de rappel existantes.
- ▶ Annuler – Pour fermer le menu, ne pas valider les modifications, et retourner à la vue en surbrillance.

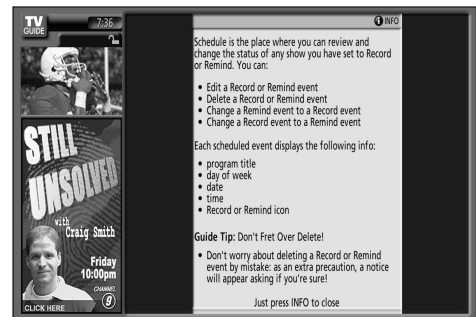

# SYSTÈME TV GUIDE À L'ÉCRAN™

## Réglage

Après avoir complété le réglage du guide, l'on peut effectuer des changements aux réglages dans les zones suivantes :

- Réglages du système
- Affichage de canal
- Options par défaut

1 Surligner un choix, presser **ENTER** et suivre les instructions à l'écran.

2 Avec Réglages surlignés, presser **INFO** pour afficher l'écran d'aide. Presser **INFO** de nouveau pour fermer l'écran.

### Changement des réglages du système

3 Cette option figure lorsque l'on a complété le processus initial de réglage.

Presser **ENTER** pour afficher l'écran de confirmation des réglages. L'on voit les réglages en cours.

4 Choisir une des options, presser **ENTER** et suivre les instructions à l'écran.

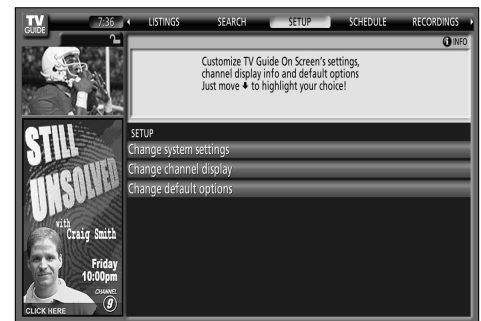

1

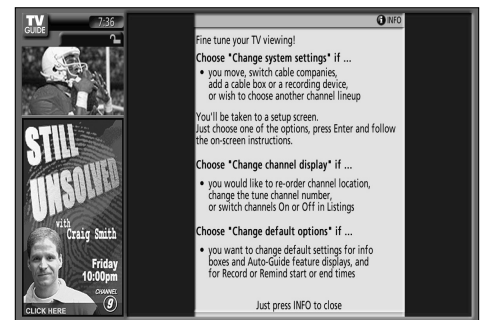

2

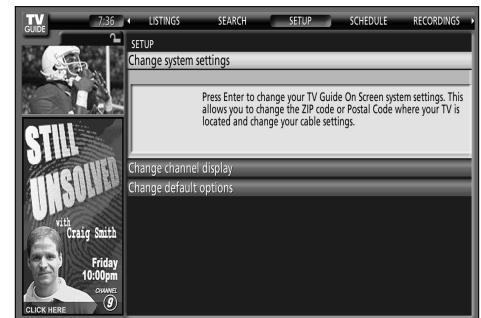

3

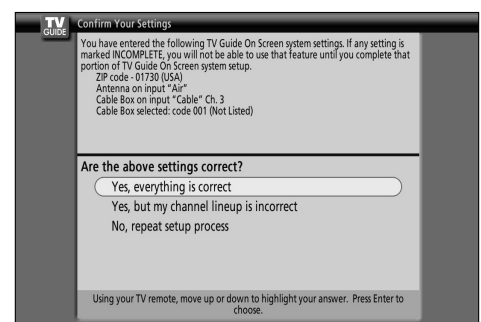

4

## Changement affichage de canal

- 1 Ceci permet d'éditer l'information de canal figurant dans la liste. L'on peut :
- Modifier la position de la chaîne dans les listes.
  - Changer le canal syntonisé.
  - Changer de canal.

- ▶ Marche – le canal figure toujours.
- ▶ Arrêt – le canal ne figure jamais.
- ▶ Cache automatique – le canal figure seulement lorsque l'information de programme est disponible.

- 2 Presser **ENTER** pour afficher l'écran éditeur de canal. Ensuite, surligner un canal et presser **MENU**. Un menu option grille figure.

Surligner Retour à réglage pour fermer le menu, changer aucune information et revenir à la barre service réglage.

Ou faire les changement et lorsque terminé, presser **ENTER** pour surligner « fait ». Presser **ENTER** de nouveau pour fer-mer le menu et accepter les changements. Surligner annulation pour fermer le menu, changer aucune information et revenir à la barre service réglage.

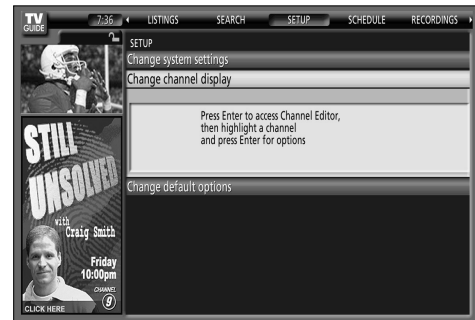

1

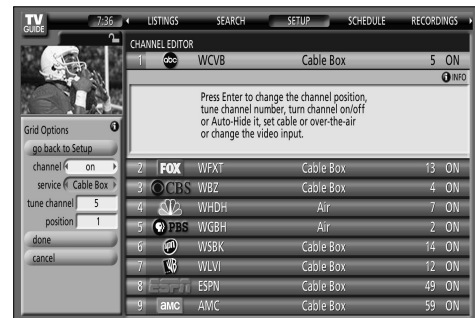

2

# SYSTÈME TV GUIDE À L'ÉCRAN™

## Changement options par défaut

Ceci permet de changer les réglages par défaut dans les catégories suivantes :

- Options par défaut générales
- Enregistrement par défaut
- Rappel par défaut

Surligner changement options par défaut, et presser **ENTER**.

### 1 Options par défaut générales

Permet de régler par défaut ce qui suit :

- Format de boîte info initiale lorsque l'on entre dans le système TV Guide.  
Les choix sont : aucun, petite, grande, dernière utilisée. (défaut = dernière utilisée)
- Rotation de dimension de boîte info lorsque la touche **INFO** est pressée dans le système TV Guide Les choix sont : non seulement, petite seulement, grande seulement, aucune et petite, aucune et large, petite et grande, tout. (défaut = tout)
- Entrée automatique dans le système TV Guide lorsque le téléviseur est mis en circuit Les choix sont : marche ou arrêt. (défaut = marche)

Surligner options par défaut générales et presser la touche **MENU** pour afficher le menu options par défaut générales.

Surligner aller à la barre service pour fermer le menu, changer aucune information et retourner à la barre service réglage.

Lorsque terminé, presser **ENTER** pour surligner « fait ». Presser **ENTER** de nouveau pour fermer le menu et accepter les changements.

Surligner annulation pour fermer le menu, changer aucune information et retourner à la barre service réglage.



1



1

## 2 Enregistrement par défaut

Permet de régler par défaut ce qui suit :

- Quand commencer un enregistrement. Choix de 120 minutes avant ou après, à l'heure. (défaut = à l'heure)
- Quand prend fin l'enregistrement. Choix de 120 minutes avant ou après, à l'heure. (défaut = à l'heure)
- Choix d'enregistrement. Choisir le magnétoscope seulement. Ce téléviseur n'offre pas d'autres appareils avec la fonction enregistrement.

Surligner enregistrement par défaut et presser **MENU** pour afficher le menu options enregistrement par défaut. Surligner aller à la barre service pour fermer le menu, changer aucune information et retourner à la barre service réglage.



2

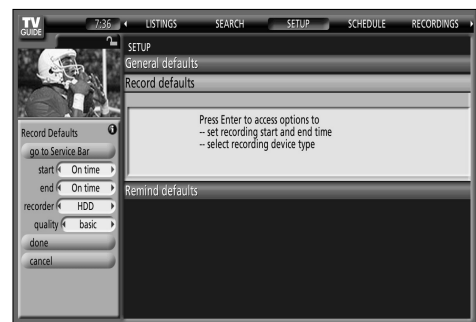

2

## 3 Rappel par défaut

Permet de régler par défaut ce qui suit :

- Alimentation marche, si arrêt, lorsqu'un rappel est prévu. Choisir oui ou non. (défaut = non)
- Syntonise automatiquement le téléviseur à un canal (téléviseur doit être en circuit), lorsqu'un rappel est prévu. Choix oui ou non. (défaut = non)
- Quand afficher un rappel. Choix de 30 secondes à 15 minutes avant ou après, à l'heure. (défaut = 1 minute avant)

Surligner rappel par défaut et presser **MENU** pour afficher le menu options rappel par défaut.

Surligner aller à la barre service pour fermer le menu, changer aucune information et retourner à la barre service réglage.

Lorsque terminé, presser **ENTER** pour surligner « fait ». Presser **ENTER** de nouveau pour fermer le menu et accepter les changements.

Surligner annulation pour fermer le menu, changer aucune information et retourner à la barre service réglage.



3



3

## Caractéristiques d'enregistrement et de rappel

### Enregistrement



L'on peut régler un programme pour l'enregistrement de la liste, recherche et horaire ou changer les réglages istrement pour un programme à l'horaire. Il y a 3 façons:

#### Utiliser la touche RECORD sur la télécommande

- Presser la touche **Record** pour enregistrer un programme une fois avec les réglages par défaut (début et fin d'enregistrement à l'heure). Chaque pression de cette touche, l'on change la fréquence d'enregistrement (mais pas les réglages par défaut) entre une fois (défaut), régulier, arrêt, hebdomadaire et annulation.

#### ! REMARQUE

- ▶ l'icône d'enregistrement approprié figure sur le titre du programme lorsque la touche **Record** est pressée.

-  Une fois - Enregistre une seule fois.
  -  Régulier - enregistre le programme chaque fois qu'il est diffusé au même canal et commence à la même heure.
  -  Hebdomadaire - Enregistre le programme chaque fois qu'il est diffusé le même jour de semaine, au même canal et commence à l'heure.
- Annulation (aucun icône) — n'enregistre pas.

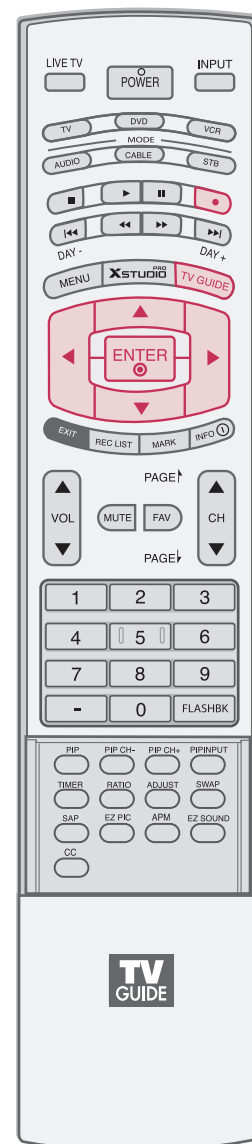

#### Depuis le menu panneau

- 1 Surligner un programme et presser **MENU** pour afficher le menu options épisodes.
- 2 Surligner réglage enregistrement et presser **ENTER** pour afficher le menu options enregistrement.



- 3 Surligner l'option fréquence et utiliser les flèches ◀ ou ▶ pour choisir entre une fois, régulier, arrêt, hebdomadaire et annulation.

Choix d'appareil : choisir le magnétoscope. Cet appareil n'offre pas d'autres appareils à des fins d'enregistrement.

- 4 Lorsque terminé, presser **ENTER** pour surligner enregistrement prévu.

Presser **ENTER** de nouveau pour fermer le menu. L'on voit un icône enregistrement pour la fréquence sélectionnée à côté du titre du programme.

Surligner Annulation pour fermer le menu, changer aucune information et revenir au programme surligné.

### ! REMARQUE

- ▶ Dans Listes, utilisez la touche **PIP** pour changer le statut de la Fenêtre Vidéo (verrouillée ou déverrouillée).

## Enregistrement manuel

- 1 Mettez en surbrillance la Grille de Programmation et appuyez sur la touche **MENU** pour afficher le menu des Options de Programmation.

- 2 Mettez en surbrillance Nouvel Enregistrement Manuel et appuyez sur **ENTER** pour afficher le menu des Options d'Enregistrement.

- 3 Les informations en cours (i.e. date, heure de début, heure de fin, chaîne, entrée) sont affichées.

- 4 Utilisez ▲▼◀▶ la touche pour vous déplacer dans les options. Utilisez ▲▼◀▶ le chiffre ou la touche pour modifier l'information si nécessaire.

- 5 Choix de l'enregistreur : Veuillez choisir HDD uniquement. Ce téléviseur n'est pas compatible avec les autres appareils enregistreurs.



3



4



1 2



3 4 5

- 6** Mettez en surbrillance l'option Fréquence, et utilisez les touches ◀ ou ▶ pour choisir parmi Une fois, Tous les jours, Toutes les semaines, et Off comme suit :

- Une fois - enregistre l'heure, canal, entrée une fois.
- Quotidien - enregistre l'heure, canal, entrée du lundi au vendredi.
- Hebdomadaire - enregistre l'heure, canal, entrée une fois par semaine le jour choisi.
- Arrêt (non annulation) - garde heure, canal, entrée dans la liste sans enregistrer jusqu'à ce que la fréquence soit changée.

- 7** Lorsque terminé, presser **ENTER** pour surligner enregistrement prévu.

Presser **ENTER** de nouveau pour fermer le menu. Vous pouvez voir l'icône Enregistrement pour la fréquence choisie à côté de l'entrée et du numéro de chaîne.

Surligner Annulation pour fermer le menu, changer aucune information et revenir au programme surligné.

- 8** Avant que l'enregistrement ne commence, un avis figure à l'écran lorsque le téléviseur est en circuit. À ce moment, l'on peut choisir de débiter ou d'annuler l'enregistrement. Si le téléviseur est hors circuit, l'enregistrement commence comme prévu. S'il n'y a aucune activité dans un délai de 3 minutes, l'avis se ferme et complète le point surligné.

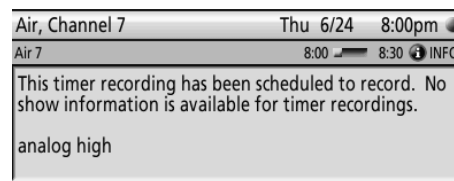

7



8

## Conflit d'enregistrement

Un message d'erreur apparaît dans les cas suivants :

- Une émission programmée pour être enregistrée empiète sur une partie d'une autre émission programmée antérieurement pour être enregistrée.
- Une émission programmée pour être enregistrée empiète sur un programme d'enregistrement automatique.

Sélectionnez une des options suivantes :

- Ignorer – Ce programme devient prioritaire sur le programme existant ou réglé automatiquement.
- Ne pas enregistrer cette émission – Pour annuler l'Enregistrement,

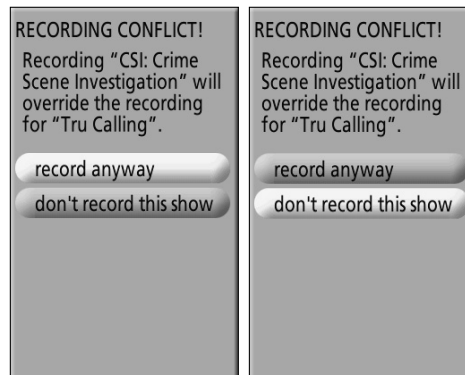





# Rappeler

L'on peut régler un programme pour le rappel de la liste, recherche et horaire ou changer les réglages de rappel pour un programme à l'horaire. Il y a 2 façons :

## Depuis le menu panneau

- 1 Surligner un programme et presser **MENU** pour afficher le menu options épisodes.
- 2 Surligner réglage rappel et presser **ENTER** pour afficher le menu options rappel.
- 3 Surligner l'option fréquence et utiliser les flèches ◀ ou ▶ pour choisir entre une fois, régulier, arrêt, hebdomadaire et annulation. :

-  Une fois - Rappelle une seule fois.
-  Régulier - Srappelle le programme chaque fois qu'il est dif-fusé au même canal et commence à la même heure.
-  Hebdomadaire - rappelle le programme chaque fois qu'il est diffusé le même jour de semaine, au même canal et com-mence à l'heure.
-  Arrêt(non annulé) - garde le programme dans la liste mais ne l'enregistre pas tant que la fréquence n'est pas changée.

- 4 Mettre le téléviseur en circuit si hors circuit, lorsqu'un rappel est prévu, choisir oui ou non (défaut = non).
- 5 Syntonise automatiquement le téléviseur au canal (doit être en circuit) lorsque le rappel est prévu. Choisir oui ou non. (défaut = non)
- 6 Pour afficher le rappel à l'écran. Choix de 30 secondes à 15 min-utes avant ou après l'heure. (défaut = 1 minute avant)
- 7 Lorsque terminé, presser **ENTER** pour surligner rappel prévu. Presser **ENTER** de nouveau pour fermer le menu. Un icone rap-pel pour la fréquence choisie est à côté du titre du programme. Surligner Annulation pour fermer le menu, changer aucune infor-mation et revenir au programme surligné.



1 2



3 4 5 6



7

## Rappel manuel

- 1 Surligner étiquette de service horaire et presser **MENU** pour afficher le menu options horaires.
- 2 Surligner nouveau rappel manuel et presser **ENTER** pour afficher le menu options rappel.
- 3 L'information en cours (ex. : date, heure début et fin, canal, entrée) figure.
- 4 Utiliser les touches ▲▼◀▶ pour se déplacer dans les options. Utiliser les touches numériques ou ▲▼◀▶ pour changer l'information au besoin.
- 5 Surligner l'option fréquence et utiliser les flèches ◀ ou ▶ pour choisir entre une fois, quotidien, hebdomadaire et arrêt, comme suit.

- ☑ Une fois - rappelle l'heure, canal, entrée une fois.
- ☑ Quotidien - rappelle l'heure, canal, entrée du lundi au vendredi.
- ☑ Hebdomadaire - rappelle l'heure, canal, entrée une fois par semaine le jour choisi.
- ☑ Arrêt (non annulation)- garde heure, canal, entrée dans la liste sans rappel jusqu'à ce que la fréquence soit changée.

- 6 Mettre le téléviseur en circuit si hors circuit, lorsqu'un rappel est prévu, choisir oui ou non. (défaut = non)
- 7 Syntonise automatiquement le téléviseur au canal (doit être en circuit) lorsque le rappel est prévu. Choisir oui ou non. (défaut = non)



1 2



3 4 5 6 7

- 8** Lorsque terminé, presser **ENTER** pour surligner rappel prévu. Presser **ENTER** de nouveau pour fermer le menu. L'on voit un icône rappel pour la fréquence sélectionnée à côté du titre du programme.

Surligner Annulation pour fermer le menu, changer aucune information et revenir au programme surligné.

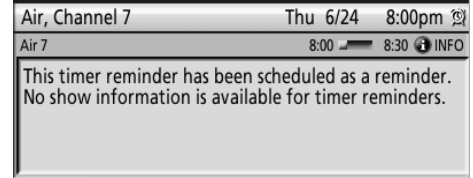

8

- 9** En fonction des réglages d'options, un avis à l'écran figure si le téléviseur est en circuit à l'heure du rappel. L'on peut choisir de cacher le rappel ou surligner le programme et presser ENTER pour syntoniser le programme. S'il n'y a pas d'activité dans un délai de 3 minutes, l'avis se ferme et complète le point surligné. (cache le rappel)

Si l'on choisit cache rappel, la fenêtre se ferme pour le programme, mais ne modifie en rien les autres rappels réglés.

**REMARQUE**

- ▶ s'il y a plus de 2 rappels réglés à la même heure, des flèches figurent à l'écran rappel. Utiliser les touches ▲ ou ▼ pour voir les programmes.

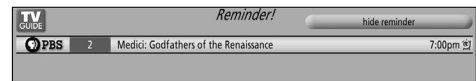

9

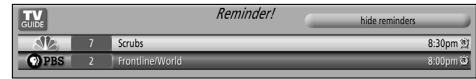

9

**10 Conflit de rappel**

Un message de conflit figure pour les raisons suivantes :

- Un programme réglé pour le rappel automatique chevauche un autre déjà prévu.
- Si l'on utilise un convertisseur, un programme réglé pour le rappel automatique chevauche un programme précédemment réglé pour une syntonisation automatique.

Choisir une de ces options :

- Syntonisation automatique – cette émission out-repasse un programme existant réglé pour la syntonisation automatique.
- Procédé, aucune syntonisation automatique – règle le programme comme rappel mais ne fait pas la syntonisation automatique.
- Ne pas régler comme rappel – annule le rappel.

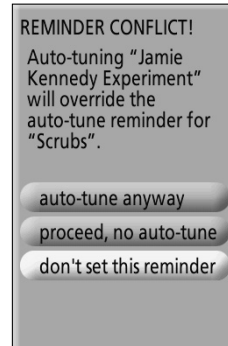
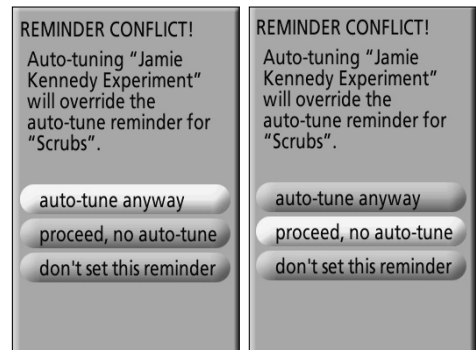

10

# DVR (Enregistreur Vidéo Numérique)

## DÉCALAGE (Pause et reprise de la télévision en direct)

Cette fonction permet à l'appareil d'enregistrer automatiquement en direct et de le rendre disponible pour le visionnement en tout temps.

Avec le tamponnement automatique en circuit, l'on peut faire une pause et rembobiner le visionnement en tout temps sans manquer une diffusion en direct.

- Lorsque la fonction Simplink est utilisée, la fonction Décalage est désactivée en mode HDMI1/DVI ou HDMI2.

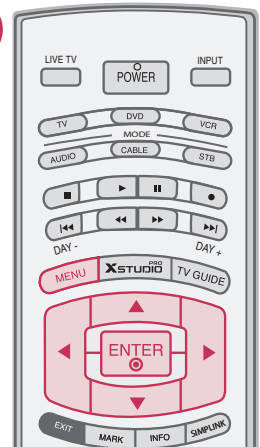

1 Presser **MENU** et utiliser ▲ ou ▼ button to select the **OPTION** menu.

2 Presser ► et utiliser ▲ ou ▼ pour sélectionner **Mode décalage**.

3 Presser ► et utiliser ▲ ou ▼ pour sélectionner **Marche** ou **Arrêt**.



1

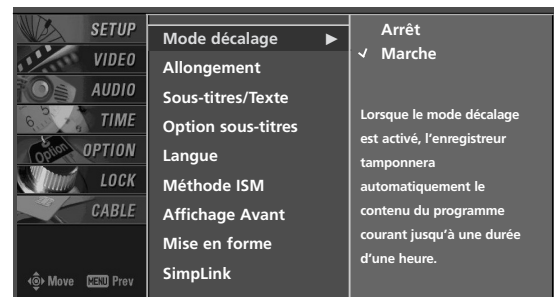

2 3

## Fonction encapsulation progressive



- 1 Après avoir choisir le **Mode décalage Marche**, presser **ENTER**.
  - Dès que cette fonction commence, une barre progressive indique la position d'enregistrement en cours au bas de l'écran.
  - Presser **EXIT** pour cacher la barre de progression. Presser **ENTER** pour l'afficher.
  - Demeure même si l'on change de canal.

### 'Barre progressive'?

Cette fonction indique une section DVR possible, à l'écran direct et position de diffusion réelle, une section d'enregistrement de section.

- 1 Indique la position courant de la vidéo affichée.
- 2 Indique la durée courant sauvegardée.
- 3 Indique intervalle 15 minutes depuis le décalage (total – une heure).
- 4 Indique la position courant du décalage.

- 2 Lorsque l'on a terminé avec la fonction encapsulation, entrer au menu et **Mode décalage à Arrêt**

### ! REMARQUE

- ▶ DVR (enregistreur vidéo enregistreur) : dispositif qui enregistre et fait la lecture du contenu de programme dif-fusé sur un disque dur du téléviseur ou boîte de réglage.
- ▶ Si l'espace disponible est faible lorsque le décalage est activé, il disparaît automatiquement de la vieille partie.
- ▶ Pour sauvegarder de l'espace sur le disque, aucune sauvegarde n'est faite s'il n'y a pas de signal.
- ▶ L'espace total du disque dur est de 160 GB et un minimum de 10GB est gardé pour le décalage.
- ▶ À la mise en circuit, il faut jusqu'à 3 minutes pour initialiser le HDD.
- ▶ La fonction décalage n'est pas initialisée pour un programme avec protection de copie.
- ▶ Puisqu'un signal analogique est transféré sur un signal numérique, les images ayant un mouvement rapide peuvent afficher des rayures. Ceci se produit lorsque le signal analogique est comprimé puis rétabli en signal numérique. Cet appareil tente d'adoucir la vidéo afin de réduire l'effet de parasites excessifs.
- ▶ Avec le mode PIP/POP, le décalage est arrêté.
- ▶ Le décalage est disponible avec AV1, AV2, antenne et câble.
- ▶ Le décalage est disponible avec Component1,2, HDMI1,2.
- ▶ Le décalage n'est pas disponible avec audio à un canal.
- ▶ Pour certaines lectures audios, il se peut que la fonction Timeshift ne fonctionne pas.

# DVR (Enregistreur Vidéo Numérique)

## Encapsulation progressive, lecture

À cette fonction, il y a une lecture diversifiée.



Indique la diffusion en cours et affiche la différence vidéo affichée.

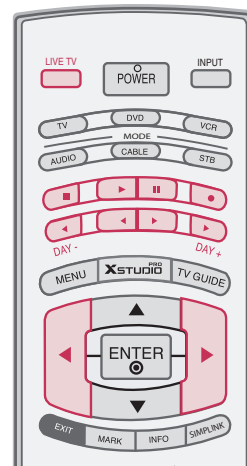

## Utilisation de la télécommande

L'on peut déplacer la lecture à tout point pendant la lecture d'un programme enregistré.



	<p>Lors de la lecture, appuyez sur les touches <b>REW</b> (◀◀) ou <b>FF</b> (▶▶).</p> <ul style="list-style-type: none"><li>Appuyez sur ◀◀ -&gt; ◀◀ -&gt; ◀◀ -&gt; ◀◀ -&gt; pour accélérer.</li><li>Une pression répétée sur ces touches accélère la vitesse d'Avance/Retour rapide.</li></ul>
	<p>Appuyez sur les touches ◀ ou ▶ pour reculer ou avancer dans le programme en cours.</p> <ul style="list-style-type: none"><li>Appuyez sur la touche ▶ pour faire un saut d'environ 20 secondes en avant.</li><li>Appuyez sur la touche ◀ pour faire un saut d'environ 8 secondes en arrière.</li></ul>
	<p>Pendant la lecture, appuyez sur la touche <b>Pause</b> (⏸).</p> <ul style="list-style-type: none"><li>Une image figée est affichée.</li><li>Appuyez répétitivement sur la touche <b>Pause</b> (⏸) pour avancer image par image.</li><li>Appuyez sur la touche <b>Pause</b> (⏸) puis sur la touche <b>FF</b> (▶▶) pour effectuer un ralenti (même résultat que la pression de la touche ▶.)</li></ul>
	<ul style="list-style-type: none"><li>Lors de l'utilisation des touches ▶ ou ◀ pendant la lecture le curseur est visible à l'écran.</li></ul>
	<p>Appuyez sur la touche <b>PLAY</b> (▶) pour rétablir le mode de lecture normal. button to return to normal playback.</p>
	<p>Si vous souhaitez à nouveau visionner les émissions en direct, appuyez sur la touche <b>LIVE TV</b>.</p>

# ENREGISTREMENT

Cette fonction peut enregistrer le canal regardé à l'écran principal d'une diffusion analogique ou numérique.

## Enregistrement instantané

Cette fonction enregistre le canal en cours.

- 1 Sélectionnez la chaîne que vous souhaitez enregistrer et appuyez sur la touche  .  
Durant l'enregistrement  est affiché. Vous pouvez enregistrer de cette façon jusqu'à deux heures d'émission télévisée.



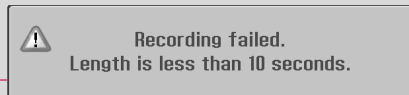

- 2 Si vous souhaitez mettre fin à l'enregistrement, appuyez sur la touche  .  
L'enregistrement s'arrête.

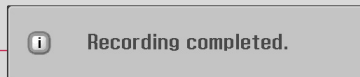

- Pendant l'enregistrement, une pression de moins de dix secondes sur la touche  provoque l'apparition du message suivant :



- Une pression de plus de 10 secondes sur la touche  provoque l'apparition du message suivant :



- 3 Pendant l'enregistrement, vous pouvez raccourcir ou prolonger la durée de l'enregistrement d'une simple pression sur la touche  . Appuyez sur la touche  ou  plusieurs fois pour raccourcir ou prolonger la durée de l'enregistrement. Chaque pression sur la touche  ou  incrémente ou décrémente de 10 minutes la durée de l'enregistrement.

 +10min → +20min → +30min → +40min → +50min → +1 hr  
 No Change  
 -10min → -20min → -30min → -40min → -50min → -1 hr

- En voulant raccourcir la durée de l'enregistrement, n'allez pas en deçà de ce qui a été effectivement enregistré ou vous obtiendrez le message d'erreur suivant :

(Par exemple, si vous avez déjà enregistré 35 mn de programme, vous ne pouvez pas retirer 40 minutes.)



# DVR (Enregistreur Vidéo Numérique)

Le temps d'enregistrement supplémentaire ajouté au réglage courant est égal à la durée d'enregistrement finale.

- 4 Après avoir de nouveau réglé le temps d'enregistrement, choisir **OK**. Puis la barre de progression figure.

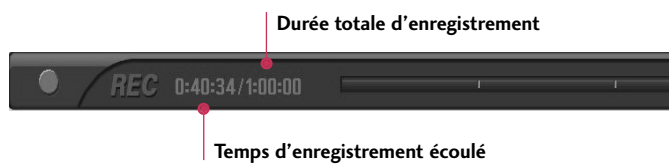

- Presser **EXIT** pour enlever la barre de progression. Presser **ENTER** pour la faire figurer.

- 5 L'enregistrement s'arrête quand vous appuyez sur la touche  ou bien lorsque la durée programmée de l'enregistrement est atteinte.  
Remarque : même si l'enregistrement est terminé, la minuterie reste active.

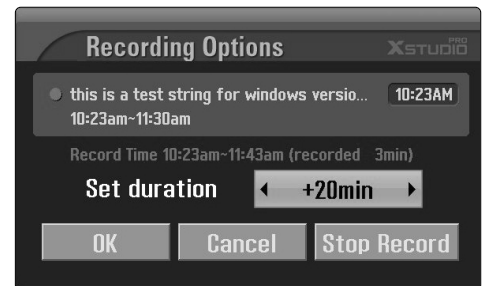

3

## ! REMARQUE

- ▶ Pour l'enregistrement, si l'espace de sauvegarde est trop faible, l'enregistrement est automatiquement arrêté.
- ▶ Les enregistrements de moins de 10 secondes ne sont pas sauvegardés.
- ▶ Pour sauvegarder l'espace de disque pendant l'enregistrement analogique ou numérique, aucune donnée n'est sauvegardée s'il n'y a pas de signal.
- ▶ Cette fonction enregistrement n'est pas activée pour un programme à protection de copie.
- ▶ La durée affichée diffère légèrement de la durée réelle.
- ▶ En absence de signal vidéo, La durée affichée diffère légèrement de la durée réelle.

- ▶ Les programmes protégés contre la copie ne peuvent pas être enregistrés en mode Timeshift.

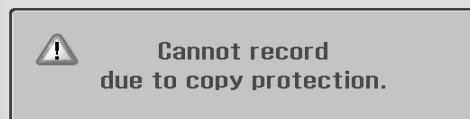

Si vous appuyez sur Record (Enregistrement) lorsque vous regardez une émission TV (dont le contenu est protégé) et que vous utilisez la fonction minuterie, l'enregistrement débute à l'instant.

- ▶ Si vous programmez un enregistrement de longue durée, et que le signal analogique est faible, la durée d'enregistrement restante.

## Visionnement et enregistrement

Pendant un enregistrement instantané ou réservé, l'on peut changer partiellement un canal et entrée, l'écran est montré image par image au bas à droite de l'écran.



- 1 Après avoir commencé l'enregistrement instantané ou réservé, changer le canal ou l'entrée.
  - L'on peut vérifier l'écran qui est enregistré dans le coin inférieur droit de l'écran principal, comme ci-dessous.
  - Presser **PIP** pour annuler ou afficher l'écran qui est enregistré.
  - Presser **SWAP** pour retourner à l'écran qui est enregistré en visionnement/enregistrement.
  - En changeant au canal qui est enregistré en visionnement/enregistrement, l'écran est changé en mode enregistrement instantané ou réservé.



Écran d'enregistrement

### REMARQUE

- ▶ Lorsqu'une diffusion numérique est enregistrée, une autre diffusion numérique ne peut être syntonisée.

### ATTENTION

- ▶ Si l'alimentation est mise hors circuit à l'enregistrement, ce message figure comme ci-dessous.



- ▶ Si l'on choisit Yes, l'enregistrement s'arrête et l'alimentation se met hors circuit.
- ▶ Si l'on choisit No, l'enregistrement continue et l'alimentation se met hors circuit.

Enregistrement	Numérique	Analogique	AV1	AV2
Visionnement				
Numérique	X	0	0	0
Analogique	0	0	0	0
AV1	0	0	0	0
AV2	0	0	0	0
Composante 1	0	0	0	0
Composante 2	0	0	0	0
RGB-PC/DTV	0	0	0	0
HDMI1/DVI	0	0	0	0
HDMI2	0	0	0	0

Enregistrement	Composante1	Composante2
Visionnement		
Numérique	X	X
Analogique	X	X
AV1	X	X
AV2	X	X
Composante 1	X	X
Composante 2	X	X
RGB-PC/DTV	X	X
HDMI1/DVI	X	X
HDMI2	X	X

Port d'entrée visionnement et enregistrement

# DVR (Enregistreur Vidéo Numérique)

## Enregistrement programmé

Cette fonction est facilement utilisable.

- Pour utiliser cette fonctionnalité, vous devez d'abord configurer le système TV Guide On Screen.

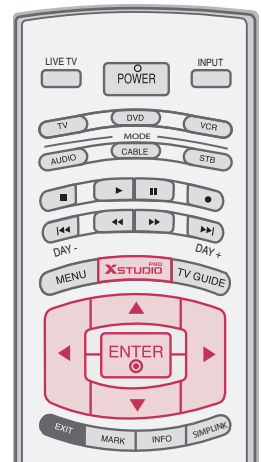

- 1 Appuyez sur la touche **XSTUDIO** pour afficher le menu **HOME**. Aidez-vous des touches de déplacement ▲ ou ▼ pour sélectionner l'entrée de menu **Manual Rec**, validez ensuite d'une pression sur la touche **ENTER** ou la touche de déplacement ►.

- 2 Un aperçu de la fenêtre correspondante (**Manual Rec**) est affiché ci-dessous. Aidez-vous des touches ▲▼◀▶ de déplacement pour définir l'entrée, la chaîne, la date, l'heure de début, l'heure de fin, la fréquence.

- ▶ **Input (entrée)** : Sélectionnez la source d'entrée dans les options disponibles (TV, DTV, CATV, CADTV, AV1, AV2, Component1,2).

Remarque : si la fonction Guide TV à l'Écran est uniquement réglée pour l'antenne : les options CATV and CADTV ne sont pas disponibles ; si la fonction Guide TV à l'Écran est réglée pour le câble uniquement : les options TV and DTV ne sont pas disponibles.

- ▶ **Channel (chaîne)** : sélectionnez la chaîne en cours ou une chaîne balayée.
- ▶ **Date** : Vous pouvez programmer un enregistrement jusqu'à un mois à l'avance.
- ▶ **Start Time /End Time (heure de début/ heure de fin)** : assurez-vous d'avoir réglé l'horloge (AM – matinée, et PM – après-midi) convenablement.
- ▶ **Frequency (fréquence)** : choisissez parmi Once (une fois), Daily (quotidiennement) et Weekly (hebdomadaire).

- 3 Après avoir défini les options **Manual Rec**, validez en appuyant sur la touche **ENTER**.

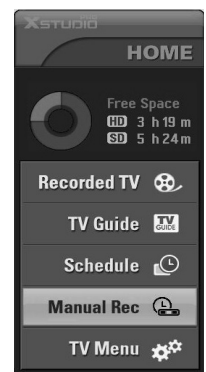

### REMARQUE

- ▶ Vous pouvez visionner les informations détaillées de la programmation à partir de l'option SCHEDULE du menu Guide TV à l'Écran.
- Vous pouvez également configurer l'enregistrement manuel à partir de la fenêtre de définition des options de programmation accessible depuis l'option de menu SCHEDULE. ( ► p.65)

# LISTE DES PROGRAMMES DE TÉLÉVISION ENREGISTRÉS

Vous pouvez consulter d'un coup d'œil la liste des émissions enregistrées.

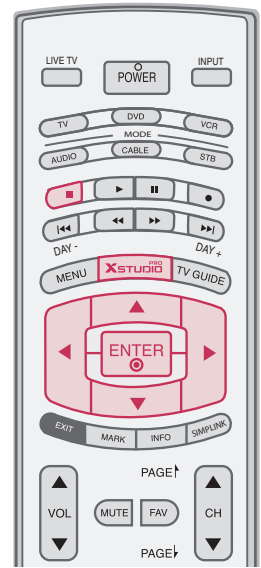

- Appuyez sur la touche **XSTUDIO** pour faire apparaître le menu **HOME**.  
Aidez-vous des touches de défilement **▲** et **▼** pour sélectionner l'option de menu **Recorded TV** et validez votre choix d'une pression sur la touche **ENTER** ou **▶** de la télécommande.



## Composant de l'écran

### 1 HDD utilisable

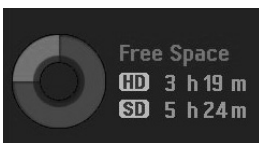

### 2 Liste fichier

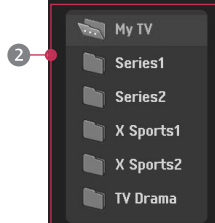

### 3 Page en cours/pages totales

Page 1/2 0 Marked

### 4 Numéro de vignette photo marquée

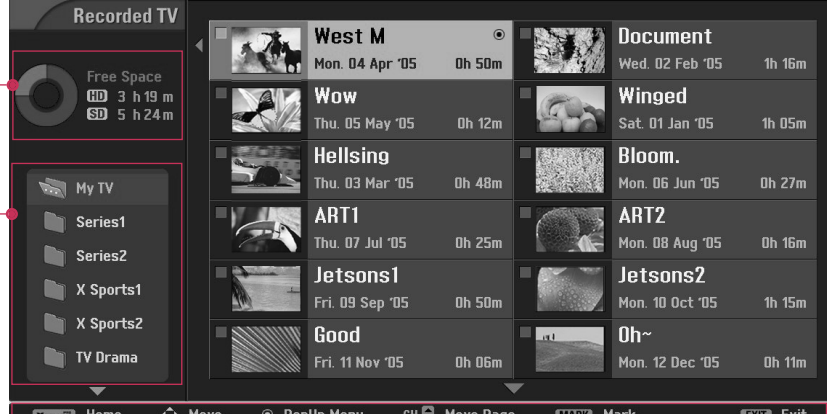

### 5 Touches directes



# DVR (Enregistreur Vidéo Numérique)

## Liste fichier

Sélectionner le fichier désiré dans la liste et presser **ENTER** pour voir le menu de détails.

- ▶ Create: Pour créer un nouvel album.
- ▶ Delete : pour supprimer un fichier sauf 'My TV'.
- ▶ Rename : l'on peut éditer le nom du fichier sauf 'My TV'.

Aidez-vous des touches de défilement ▲▼◀▶ et de la touche **ENTER** pour éditer le nom du dossier.

Déplacez le curseur sur OK et appuyez sur la touche **ENTER** pour sauvegarder les modifications.

- ▶ Cancel : fait disparaître le menu de détail.



## Sélection des émissions enregistrées et menu contextuel

Un aperçu de la liste des enregistrements est présenté ci-dessus.

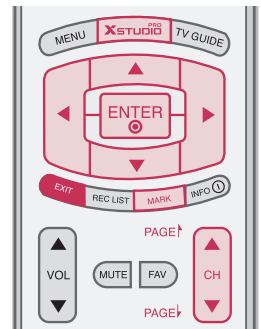

- 1 Utiliser **CH** ▲ ou ▼ pour naviguer les images .

- 2 Utiliser **MARK** pour ajouter ou supprimer la photo marquée dans la liste. Une  figure à côté de la photo vignette si un article est marqué.



3 Utiliser ▲▼◀▶ pour naviguer les vignettes, puis presser **ENTER** pour régler le menu fenêtre.

- ▶ **Play (lire)** : débute la lecture de l'enregistrement sélectionné dans la liste.
- ▶ **Mark All (tout cocher)** : Sélectionne l'ensemble des enregistrements de la liste.
- ▶ **Unmark All (tout décocher)** : Désélectionne l'ensemble des enregistrements précédemment sélectionnés.
- ▶ **Move (déplacer)** : déplace un enregistrement sauvegardé sur le disque dur dans un dossier différent.
- ▶ **Delete (effacer)** : Supprime l'enregistrement sélectionné.
- ▶ **Rename (renommer)** : édite le nom du programme enregistré.
- ▶ **Cancel (annuler)** : Ferme le menu contextuel.



3

4 Presser de façon répétitive **EXIT** pour revenir au visionnement télé ou presser **XETU000** pour revenir au menu **HOME**.

- Si le HDD a un problème à effectuer une fonction (enregistrement) relativement au DVR, sélectionner **Yes** ou **No** pour initialiser HDD comme ci-dessous. Si l'on choisit **Yes**, la liste enregistrée sera annulée. Même si l'on choisit **No**, il ne peut actionner les fonctions DVR de lecture, enregistrement, etc.
- Si la température est inférieure à 0°, ce message figure pour initialiser HDD comme ci-dessous.

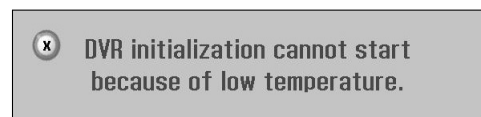
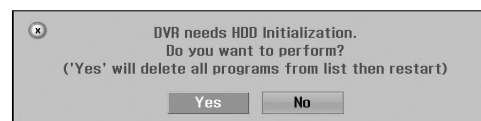

4

# DVR (Enregistreur Vidéo Numérique)

## Lecture des émissions enregistrées

L'on peut lire le programme sélectionné à la liste de programme enregistré.

- 1 Faire la lecture d'un programme enregistré.
- 2 Pendant la lecture, l'on peut diversifier l'écran lecture comme ci-dessous.
  - D'abord, un icone montrant le mode lecture en cours figure avec . Presser ensuite **ENTER** pour afficher la barre de progression.
  - Pour enlever l'icone programme enregistré, presser **EXIT**.

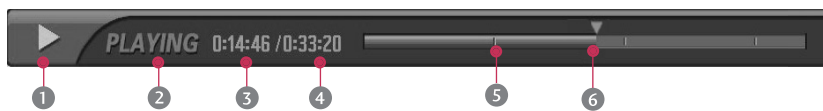



























### 'Barre de progression'?

Cette fonction indique un révisionnement possible DVR, un affichage à l'écran en cours et une position de diffusion réelle, une section d'une section d'enregistrement.

- 1 Indique le mouvement du programme enregistré.
- 2 Indique la position du programme enregistré.
- 3 Indique le temps de lecture écoulé.
- 4 Indique le temps total de lecture.
- 5 Indique le quart de la durée du programme.
- 6 Indique la position courante de lecture.

## Utilisation de la télécommande





L'on peut déplacer la lecture à tout point pendant la lecture d'un programme enregistré.

	<p>Lors de la lecture, appuyez sur les touches <b>REW</b> () ou <b>FF</b> () .</p> <ul style="list-style-type: none"><li>▪ Appuyez sur  -&gt;  -&gt;  -&gt;  pour accélérer.</li><li>▪ Une pression répétée sur ces touches accélère la vitesse d'Avance/Retour rapide.</li></ul>
	<p>Appuyez sur les touches  ou  pour reculer ou avancer dans le programme en cours.</p> <ul style="list-style-type: none"><li>▪ Appuyez sur la touche  pour faire un saut d'environ 20 secondes en avant.</li><li>▪ Appuyez sur la touche  pour faire un saut d'environ 8 secondes en arrière.</li></ul>
	<p>Pendant la lecture, appuyez sur la touche <b>Pause</b> () .</p> <ul style="list-style-type: none"><li>▪ Une image figée est affichée.</li><li>▪ Appuyez répétitivement sur la touche <b>Pause</b> () pour avancer image par image.</li><li>▪ Appuyez sur la touche <b>Pause</b> () puis sur la touche <b>FF</b> () pour effectuer un ralenti (même résultat que la pression de la touche  .)</li></ul>
	<ul style="list-style-type: none"><li>▪ Lors de l'utilisation des touches  ou  pendant la lecture le curseur est visible à l'écran.</li></ul>
	<p>Appuyez sur la touche <b>PLAY</b> () pour rétablir le mode de lecture normal. button to return to normal playback.</p>
	<p>Si vous souhaitez à nouveau visionner les émissions en direct, appuyez sur la touche <b>LIVE TV</b> .</p>
	<ul style="list-style-type: none"><li>▪ Si vous appuyez sur la touche <b>STOP</b> () , vous pouvez regarder la TV.</li></ul>

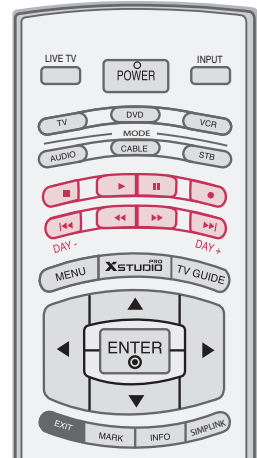
## Edition d'une section

L'on peut sauvegarder l'écran désiré dans la liste programme enregistré après l'édition du programme enregistré.



- 1 Au point de départ désiré, presser  .
  - La barre de progression indique la section éditée en rouge.
  - Il est possible de chercher ( ou  ), et faire une pause pendant l'édition de la section.
- 2 Pour arrêter, presser  .
  - Arrête l'édition de la section.

- 3 Si l'on répète les étapes 1 et 2, il est possible d'éditer certains programmes.



- 4 Si l'on presse  pour arrêter la lecture de programme enregistré, ce message figure comme ci-dessous.

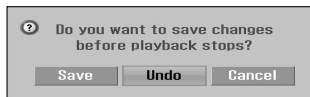

- ▶ **Save** : sauvegarde le contenu de la section éditée et termine la lecture du programme enregistré.
- ▶ **Undo** : Ne pas sauvegarder le contenu de la section éditée et terminer la lecture du programme enregistré.
- ▶ **Cancel** : L'écran revient à la lecture.

### ! REMARQUE

- ▶ Il est possible de lire l'enregistrement / l'enregistrement réservé.
- ▶ Le disque dur peut émettre des bruits pendant la lecture de l'enregistrement. Ce bruit est normal, et n'est pas lié à un mauvais fonctionnement du disque.
- ▶ Lorsque vous sauvegardez le contenu de la section éditée, effacez la portion non sélectionnée.
- ▶ Si une panne de courant survient pendant l'édition, l'enregistrement et les modifications peuvent ne pas être sauvegardés. Appuyez sur la touche **STOP** () après avoir contrôlé la liste des enregistrements.
- ▶ Vous pouvez éditer jusqu'à 10 enregistrements.
- ▶ Vous devez sélectionner au moins 10 secondes de programme pour que la portion éditée soit sauvegardée.

# DVR (Enregistreur Vidéo Numérique)

## Pendant la lecture d'un programme enregistré, répéter une section

Vous pouvez régler l'enregistrement pour répéter la même section.

- 1 Au point de départ désiré, presser **MARK**.

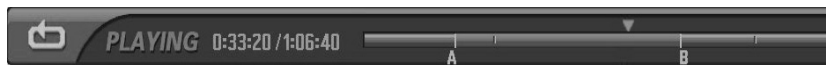



- Le symbole suivant apparaîtra : .

- 2 Au point de fin désiré, presser **MARK**.

- Le symbole suivant apparaîtra : .
- Lisez plusieurs fois la même section.
- Vous ne pouvez pas créer des sections de moins de 5 secondes.
- La barre de progression pour la section dupliquée apparaîtra en bleu.

- 3 Presser **MARK** pour arrêter la lecture de la section répétée.

### ! REMARQUE

- ▶ Il est possible d'effectuer une recherche à l'aide des touches de déplacement ( / ).
- Pause pour éditer une section pendant la répétition.

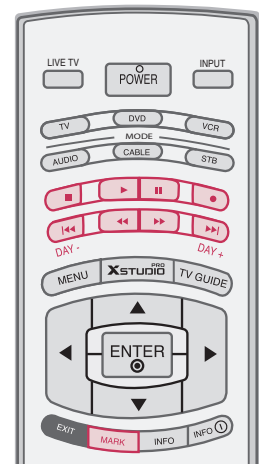

# FORMATAGE DU DISQUE DUR

Pour effacer tous les programmes et initialiser le disque dur.

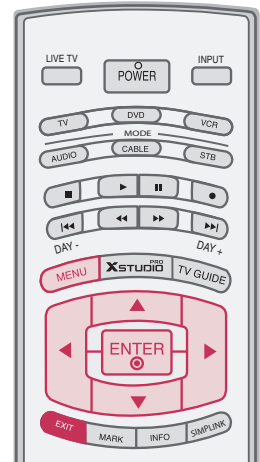

- 1 Presser **MENU** et utiliser les touches ▲ ou ▼ pour afficher le menu **OPTION**.
- 2 Presser ► et ▲ ou ▼ pour sélectionner **Mise en forme**.
- 3 Appuyez sur **ENTER** ou sur la touche ►. Sélectionnez **Oui** ou **Non** pour le format HDD montré ci-dessous.

**i** Voulez-vous faire la mise en forme du disque dur?

- Si vous sélectionnez **Oui**, la Liste des Enregistrements (Enregistrement) sera effacé. Même si vous sélectionnez **Non**, il se peut que le DVR ne fonctionne pas s'il y a des problèmes avec le disque dur.

- 4 Presser **EXIT** pour reprendre le visionnement normal ou presser **MENU** pour revenir au menu précédent.



1



2 3

# COMMANDE DE L'IMAGE

## VISIONNEMENT PIP (IMAGE DANS L'IMAGE)/ POP (INCRUSTATION D'IMAGE) /IMAGE DOUBLE

PIP permet de voir 2 entrées différentes à l'écran du téléviseur à la fois. Une source est large et l'autre plus petite.

Le mode image double sépare l'écran en deux, permettant d'avoir 2 sources d'image à l'écran. Elles ont un format égal.

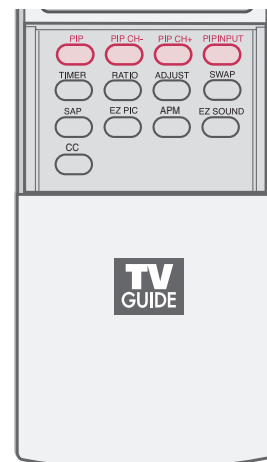

### Visionnement PIP/POP/image double

Presser PIP pour accéder à l'image secondaire.  
Chaque pression change les options PIP comme ci-dessous.

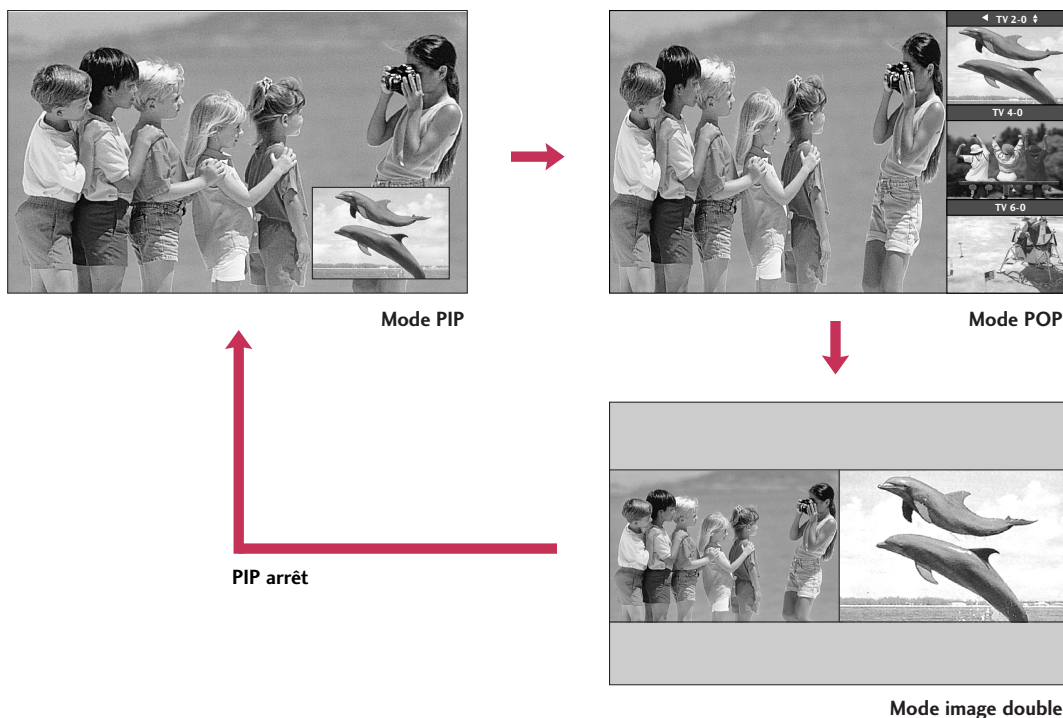

## Sélection d'une source de signal pour PIP/image double

Utiliser **PIP INPUT** pour sélectionner la source d'entrée pour l'image secondaire. Chaque pression change la source PIP. L'on peut aussi choisir les sources par **Entrée Princ.** au menu **SETUP**.

Source image principale	Sources image secondaire disponibles
DTV/CADTV	Analogique(TV/CATV), AV1, et AV2
TV/CATV, AV1, AV2, Composante1, Composante2, RGB-PC/RGB-DTV, HDMI1/DVI, HDMI2	DTV/CADTV, Analogique(TV/CATV), AV1, et AV2

## Sélection de programme télé pour PIP

- 1 Presser **PIP**.
- 2 Sélectionner l'option **Antenne** ou **Câble** au menu entrée secondaire ou avec **PIP INPUT**. Utiliser **PIP CH+** / **PIP CH-** pour sélectionner un canal pour l'image secondaire. (L'on peut sélectionner DTV pour l'image principale et secondaire simultanément).

## Déplacement de l'image secondaire PIP

- 1 En mode PIP, presser **▲ ▼ ◀ ▶** pour déplacer l'image secondaire à différents endroits à l'écran.

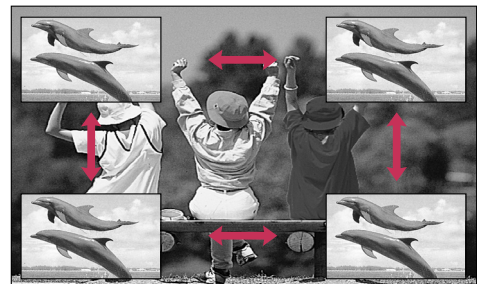

# COMMANDE DE L'IMAGE

## Permutation PIP/image double

1 Presser **SWAP** de façon répétitive pour permuter les images principale et secondaire.

- Les sources d'entrée composante 1, composante 2, RGB-PC (ou RGB-DTV), HDMI1/DVI, HDMI2 pour l'image principale ne peuvent être utilisées pour la permutation.

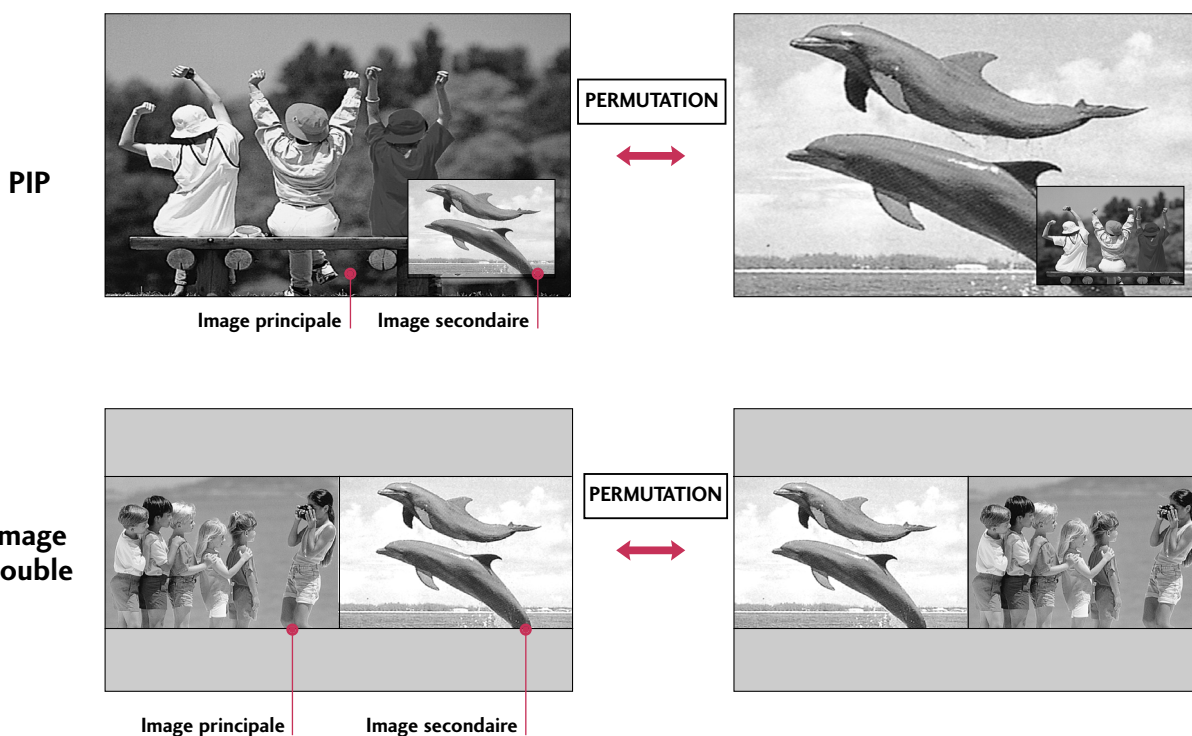

## Réglage du format image principale et secondaire pour l'image double

1 Utiliser ▲ ▼ ◀ ▶ pour changer les formats de l'image principale et secondaire en mode image double.

- Si l'écran est réglé au format maximal, le grand écran figure comme partie noire sur les côtés supérieur et inférieur.

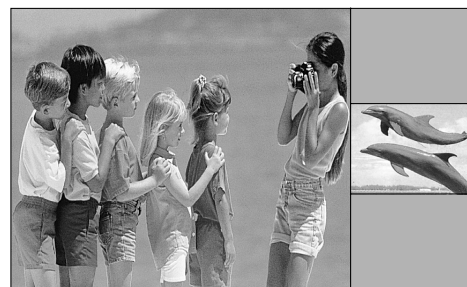

## POP (image hors image : balayage de canal)

Utiliser pour rechercher les programmes de tous les canaux en mémoire un à la fois avec 3 images (pendant que l'image principale demeure au canal en cours). Les images des canaux programmés sont recherchées.

1 Presser **PIP** pour activer le mode POP pendant le mode PIP.

- **Sélection de canal** : Utilisez la touche de défilement ◀ pour agrandir votre sélection (chaîne) dans la fenêtre d'aperçu en mode diapo (PIP) et basculer en mode plein écran.
- **Sélection PIP** : Utiliser ▲ ou ▼ pour sélectionner une des 3 images en mode **POP**.
- Lorsque vous recevez en mode TV/CATV, TV/DTV ou CATV/CADTV les images Sub sont balayées. En revanche, lorsque vous recevez en mode DTV/CADTV, seules les images Sub TV/CATV sont balayées.

2 Presser **EXIT** pour annuler le mode POP.



### ! REMARQUE

- ▶ Effectuer la recherche de canaux par le balayage EZ avant d'utiliser le mode POP.
- ▶ Lorsque les images secondaires sont changées depuis TV/DTV à CATV/CADTV en mode POP, il y a du bruit depuis le syntonisateur.

# COMMANDE DE L'IMAGE

## COMMANDE DE LA TAILLE DE L'IMAGE (RAPPORT D'ASPECT)

Cette fonctionnalité vous permet de choisir comment vous souhaitez qu'une image analogique 4:3 apparaisse à l'écran. Lorsque vous recevez une image analogique de 4:3 sur un écran 16/9, vous devez spécifier comment vous souhaitez que l'image soit affichée.

- À la source d'entrée RGB-PC/DVI-PC, seule 4 :3 et 16 :9 sont disponibles.

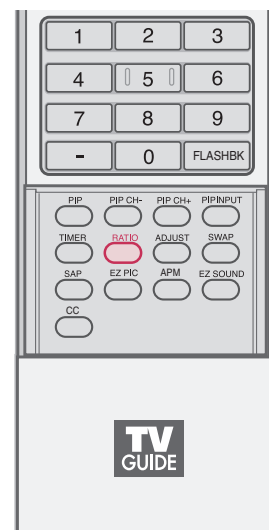

- 1 Appuyez sur la touche **RATIO** à plusieurs reprises pour sélectionner le format d'image désiré. L'on peut aussi **Allongement** le menu **OPTION**.

### Par Programme

Sélectionner la proportion appropriée pour correspondre à la source d'image.

(4:3 → 4:3)

(16:9 → 16:9)

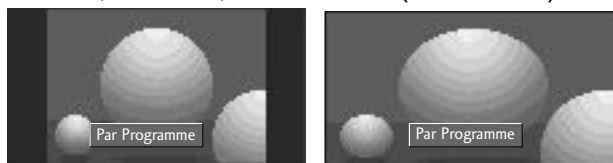

### 4:3

Choisir ce format pour visionner une image avec le rapport d'origine .



### 16:9

Choisir ce format pour régler une image horizontalement en proportion linéaire pour remplir l'écran.



### Horizon

L'écran est plus large sur les bords afin de créer une vue plus spectaculaire.

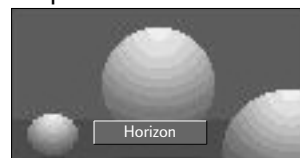

### Zoom 1

Choisir pour visionner une image sans altération. Toutefois les portions du haut et du bas sont coupées.

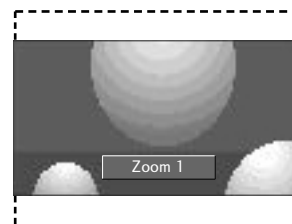

### Zoom 2

Choisir pour altérer l'image, coupée et allongée verticalement. L'image est à mi chemin entre l'altération et couverture de l'écran.

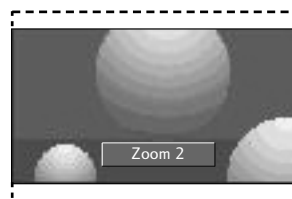

### Zoom Cinéma

Choisir pour agrandir l'image en proportion correcte. Remarque: en agrandissant ou rapetissant une image, elle peut devenir déformée.

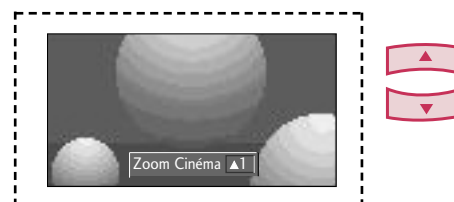

- La portée de réglage est 1-16.

# CONFIGURATION PRÉRÉGLÉE DES IMAGES

## Image EZ - Préréglage

Ceci règle le téléviseur pour la meilleure image. Sélectionner la valeur préréglée au menu image EZ en fonction de la catégorie de programmes.

Les réglages **Lumière du jour**, **Normal**, **Soirée** sont prédéterminés en usine pour une obtenir qualité d'image optimale, et ne peuvent pas être modifiés.

En modes **Personnel1** et **Personnel2** uniquement, l'utilisateur peut changer directement les réglages du contraste, brillance, couleur, définition et teinte.

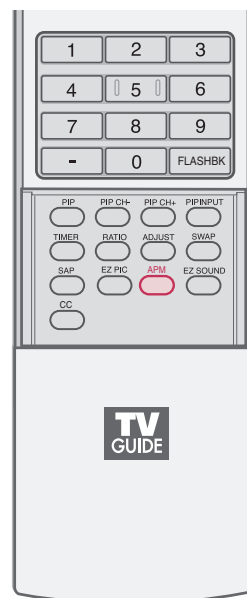

- 1 Presser **EZ PIC** de façon répétitive pour sélectionner l'option réglage d'apparence d'image comme suit:

**Lumière du jour**, **Normal**, **Soirée**, **Personnel1** et **Personnel2** (réglages personnels)

- 2 Presser **EXIT** pour sauvegarder et reprendre le visionnement du téléviseur.

■ Vous pouvez également utiliser le menu **VIDEO** pour régler **EZ Image**.

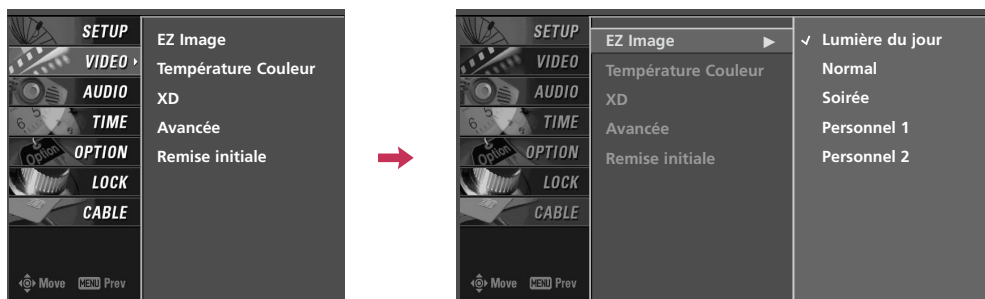

# COMMANDE DE L'IMAGE

## Mode image adaptative (APM)

Permet au spectateur de choisir le mode d'image préféré après avoir comparé les 4 réglages (Lumière du jour, Normal, Soirée, Personnel1 (o Personnel2)).

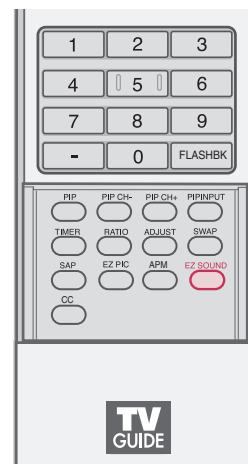

1 Presser **APM** une fois. Comme ci-dessous, l'écran se divise en 4.

2 Utiliser **▲▼◀▶** pour naviguer les images. Presser **ENTER** pour sélectionner le mode désiré.

3 Appuyez deux fois sur la touche **APM**. 4 écrans identiques s'affichent pour que vous puissiez facilement comparer les 4 modes.

4 Utiliser **▲▼◀▶** pour naviguer les images. Presser **ENTER** pour sélectionner le mode désiré.



1 2 3

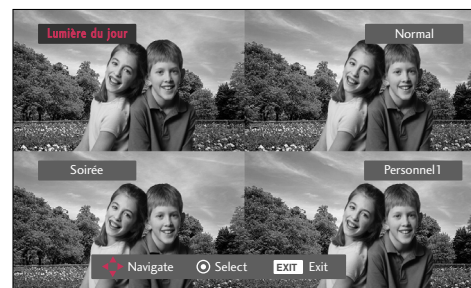

4 5 6

### ! REMARQUE

- ▶ Pendant le fonctionnement des 4 vignettes, toute touche sauf **APM, ENTER, EXIT, VOLUME ▲ et ▼**, **MUTE** et **▲▼◀▶** n'est pas disponible.

## Tonalité de la couleur - Préréglage

Choisir un des 3 réglages automatiques. Régler à chaud pour rehausser les couleurs comme rouge et régler à froid pour voir des couleurs moins intenses avec plus de bleu.

Lorsque les options EZ Imge (Lumière du jour, Normal et Soirée), sont sélectionnées, l'option Température Couleur est automatiquement modifiée.

Lorsque les options Mode image (Personnel 1 et Personnel 2), sont sélectionnées, vous pouvez choisir la Température Couleur.

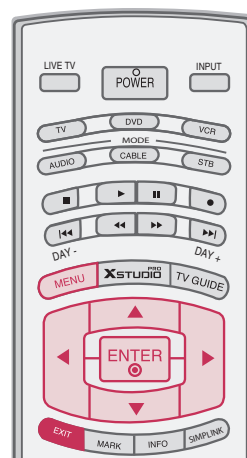

- 1 Presser **MENU** et utiliser les touches ▲ ou ▼ pour afficher le menu VIDEO .
- 2 Presser ► et ▲ ou ▼ pour sélectionner **Température Couleur**.
- 3 Presser ► et ▲ ou ▼ pour choisir **Froid, Moyen, Chaud** ou **Personnel**.
- 4 Presser **EXIT** pour reprendre le visionnement normal ou presser **MENU** pour revenir au menu précédent.

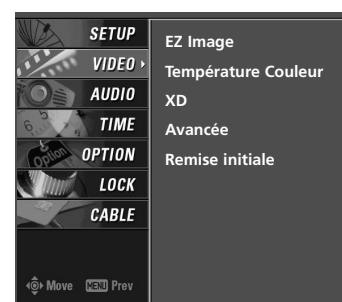

1

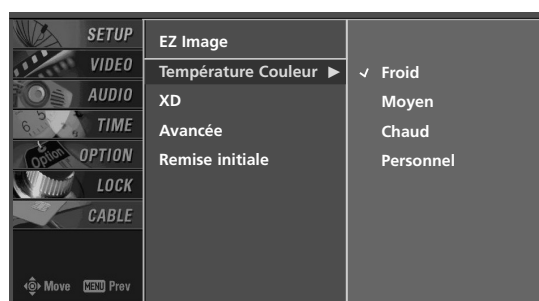

2 3

# COMMANDE DE L'IMAGE

## RÉGLAGE MANUEL DE L'IMAGE

### Image EZ - Mode utilisateur

Règle l'apparence de l'image selon ses préférences et situations de vision-nement.

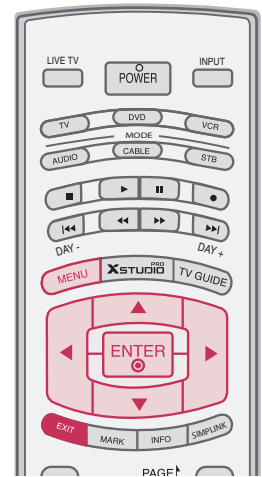

- 1 Presser **MENU** et utiliser les touches ▲ ou ▼ pour afficher le menu **VIDEO**.
- 2 Presser ► et ▲ ou ▼ pour sélectionner **EZ Image**.
- 3 Presser ► et ▲ ou ▼ pour sélectionner **Personnel 1** ou **Personnel 2**.
- 4 Presser ► et ▲ ou ▼ pour choisir l'option désirée (**Contraste**, **Brillance**, **Couleur**, **Nétteté**, ou **Teinte**).
- 5 Presser ► et ▲ ou ▼ pour faire le réglage approprié.
- 6 Presser **EXIT** pour reprendre le visionnement normal ou presser **MENU** pour revenir au menu précédent.

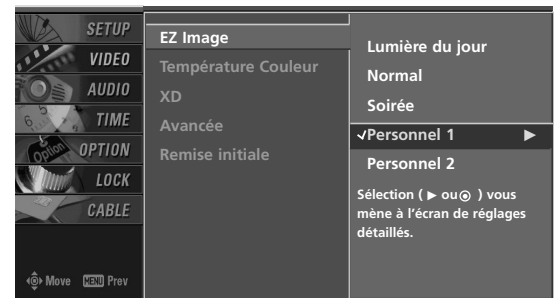

## Tonalité de la couleur - Mode utilisateur

Vous pouvez également ajuster les réglages détaillés (Rouge, Vert, Bleu) en sélectionnant le menu **Personnel**.

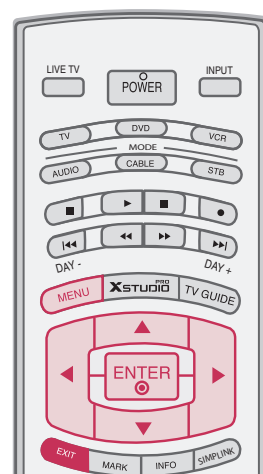

1 Presser **MENU** et utiliser les touches ▲ ou ▼ pour afficher le menu **VIDEO**.

2 Presser ► et ▲ ou ▼ pour sélectionner **Température Couleur**.

3 Presser ► et ▲ ou ▼ pour sélectionner **Personnel**.

4 Presser ► et ▲ ou ▼ pour choisir **Rouge, Vert** ou **Bleu**.

5 Presser ► et ◀ ou ▶ pour faire le réglage approprié.

- La gamme de réglage de **Rouge, Vert** ou **Bleu** est comprise entre -20 et +20.

6 Presser **EXIT** pour reprendre le visionnement normal ou presser **MENU** pour revenir au menu précédent.



1

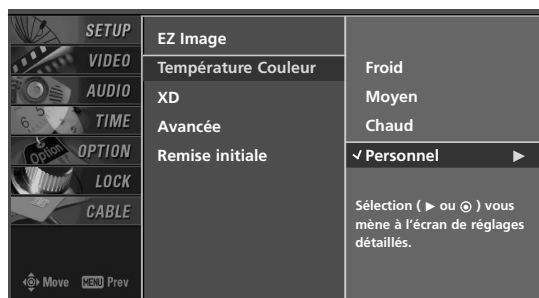

2 3

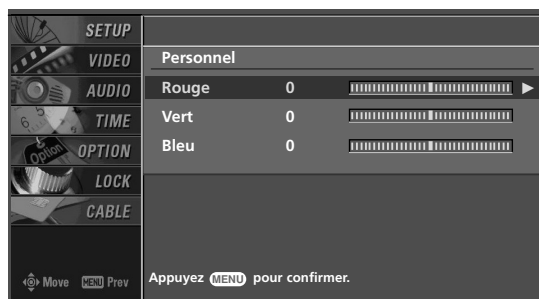

4



5

# COMMANDE DE L'IMAGE

## XD - TECHNOLOGIE D'AMÉLIORATION DE L'IMAGE

La technologie XD d'amélioration de l'image de LG est la seule à afficher une véritable source Haute Définition via un signal numérique avancé, en se servant d'algorithme.

Lorsque vous sélectionnez les options EZ Image (Lumière du jour, Normal et Soirée), XD passe automatiquement à Auto.

Lorsque vous sélectionnez les options EZ Image (Personnel 1 et Personnel 2), vous pouvez également choisir la fonction Auto ou Manuelle.

Lorsque vous choisissez Manuelle, vous pouvez régler le Contraste XD, Couleur XD et Bruit XD.

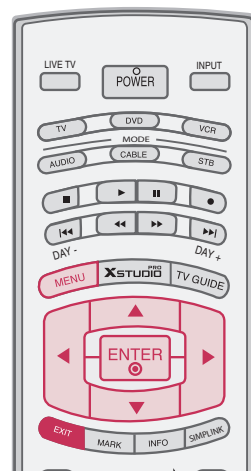

1 Presser **MENU** et utiliser les touches ▲ ou ▼ pour afficher le menu **VIDEO**.

2 Presser ► et ▲ ou ▼ pour choisir **XD**.

3 Presser ► et ▲ ou ▼ pour choisir **Auto** ou **Manuelle**.

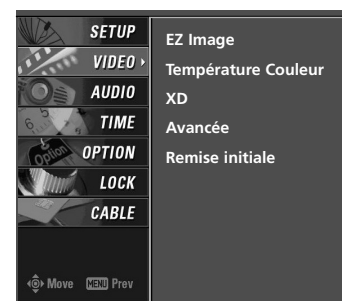

### Sélection de la fonction Manuelle

1. Presser ► et ◀ ou ► pour sélectionner **Contraste XD**, **Couleur XD** ou **Bruit XD**.

- **Contraste XD**: Optimise le contraste automatiquement en fonction de la brillance du reflet.
- **Couleur XD**: Ajuste les couleurs du reflet automatiquement pour reproduire des couleurs aussi naturelles que possible.
- **Bruit XD** : Élimine les défauts pour qu'ils ne gênent plus l'image originale.

2. Presser ▲ ou ▼ pour sélectionner **Marche** ou **Arrêt**.

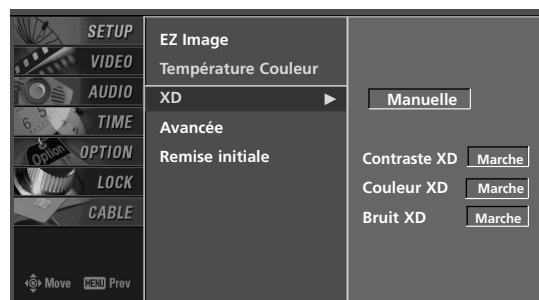

4 Presser **EXIT** pour reprendre le visionnement normal ou presser **MENU** pour revenir au menu précédent.

## ADVANCED - MODE CINÉMA 3:2 PULLDOWN AVANCÉ

Réglez votre téléviseur pour obtenir la meilleure image pour regarder des films.

Lorsque vous actionnez l'option Cinéma (Mode 3:2 Pull-Down ou bien Mode Correction Cinéma), le téléviseur va régler les vidéos 24 fps à partir des films de 30 fps pour l'affichage (Cette fonction est uniquement disponible en mode Analogique, AV1, AV2, Component 480i).

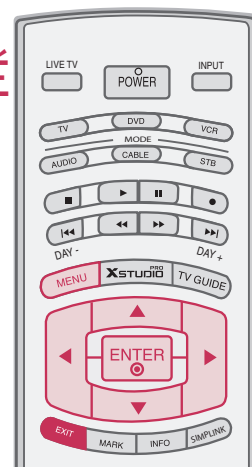

- 1 Presser **MENU** et utiliser les touches ▲ ou ▼ pour afficher le menu **VIDEO**.
- 2 Presser ► et ▲ ou ▼ pour sélectionner **Avancée**.
- 3 Presser ► et ▲ ou ▼ pour sélectionner **Mode cinéma 3:2**.
- 4 Presser ► et ▲ ou ▼ pour sélectionner **Marche** ou **Arrêt**.
- 5 Presser **EXIT** pour reprendre le visionnement normal ou presser **MENU** pour revenir au menu précédent.

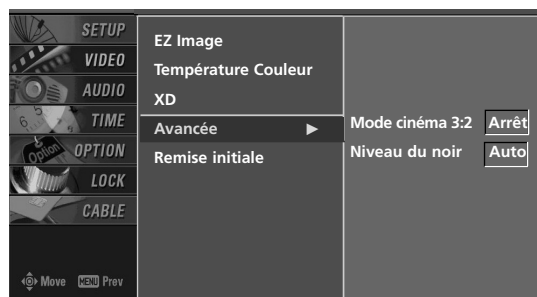

2 3 4

# COMMANDE DE L'IMAGE

## ADVANCED - NIVEAU DU NOIR (NOIRCEUR) AVANCÉ

Régler le contraste et la brillance de l'écran en utilisant l'intensité du noir de l'image.

Cette fonctionnalité est disponible en modes HDMI1 /DVI, HDMI2 ou AV1, AV2.

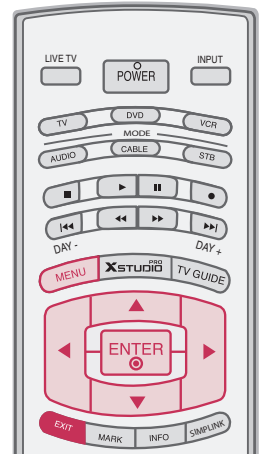

1 Presser **MENU** et utiliser les touches ▲ ou ▼ pour afficher le menu **VIDEO**.

2 Presser ► et ▲ ou ▼ pour sélectionner **Avancée**.

3 Presser ► et ▲ ou ▼ pour sélectionner **Niveau du noir**.

4 Presser ► et ▲ ou ▼ pour choisir **Auto, Faible** ou **Élevé**.

### ■ Auto

Pour rendre l'intensité du noir à l'écran plus naturelle, et pour la régler sur Fort ou Faible automatiquement.

### ■ Faible

Le reflet de l'écran s'assombrit.

### ■ Élevé

Le reflet de l'écran s'éclaircit.

5 Presser **EXIT** pour reprendre le visionnement normal ou presser **MENU** pour revenir au menu précédent.

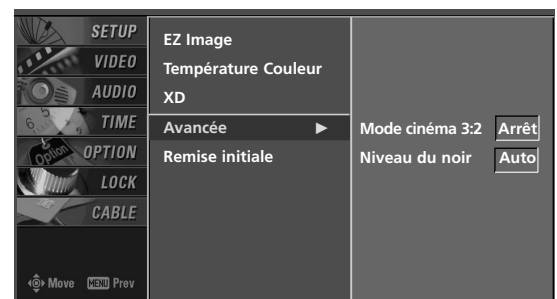
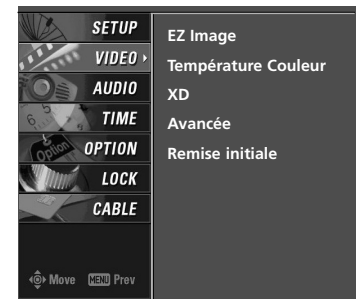

3 4

# RÉINITIALISATION DE L'IMAGE

Utiliser pour remettre rapidement les options du menu vidéo à leurs valeurs d'origine en usine.

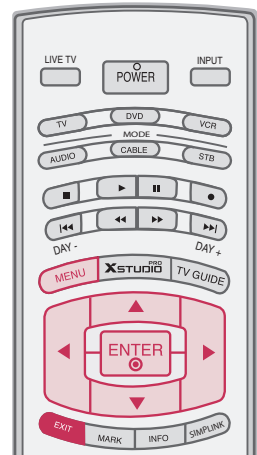

- 1 Presser **MENU** et utiliser les touches ▲ ou ▼ pour afficher le menu **VIDEO**.
- 2 Presser ► et ▲ ou ▼ pour sélectionner **Remise initiale**.
- 3 Presser ► et ◉ pour remettre les valeurs d'origine.



3

# COMMANDE DE L'IMAGE

## MÉTHODE ISM (MINIMISATION D'INCRUSTATION D'IMAGE)

Une image figée d'un PC/jeu vidéo à l'écran pendant de longues périodes peut causer une image-fantôme ; même si l'on change d'image. Éviter de laisser une image fixe demeurer longtemps à l'écran.

- 1 Presser **MENU** et utiliser les touches ▲ ou ▼ pour afficher le menu **OPTION**.

- 2 Presser ► et ▲ ou ▼ pour sélectionner **Méthode ISM**.

- 3 Presser ► et ▲ ou ▼ pour sélectionner **Normal**, **Cérusé**, **Orbiteur** ou **Inversion**.

### ■ Normal

Si le collage d'image n'est pas un problème, ISM n'est pas nécessairement réglé à normal

### ■ Cérusé

Pour enlever les images permanentes à l'écran.

### ! REMARQUE

- ▶ une image permanente excessive peut être impossible à effacer entièrement avec le blanc. Pour reprendre le visionnement normal, presser toute touche.

### ■ Orbiteur

Peut aider à prévenir les images-fantômes. Toutefois, il est préférable de ne pas laisser une image fixe demeurer à l'écran. Pour éviter cela, l'image se déplace une fois par minute Gauche → Droite → Haut → Bas → Droite → Gauche → Bas → Haut.

### ■ Inversion

Inverse automatiquement la couleur du panneau d'affichage plasma toutes les 30 minutes.

- 4 Presser **EXIT** pour reprendre le visionnement normal ou presser **MENU** pour revenir au menu précédent.

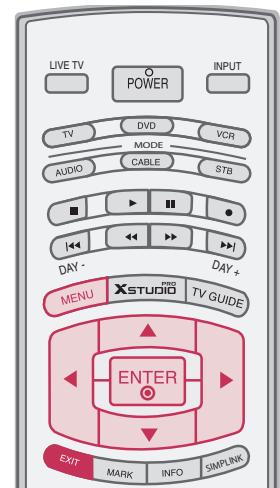

1

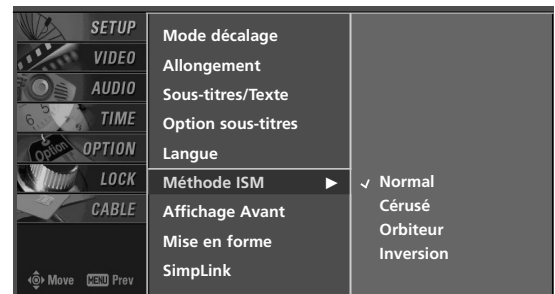

2 3

# MODE IMAGE À FAIBLE PUISSANCE

La faible puissance réduit la consommation d'énergie de l'écran plasma.

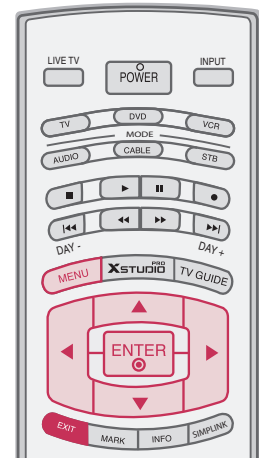

1 Presser **MENU** et utiliser les touches ▲ ou ▼ pour afficher le menu **OPTION**.

2 Presser ► et ▲ ou ▼ pour sélectionner **Affichage Avant**

3 Presser ► et ▲ ou ▼ pour sélectionner **Marche** ou **Arrêt**

■ Lorsque vous sélectionnez **Marche**, l'écran s'obscurcit.

4 Presser **EXIT** pour reprendre le visionnement normal ou presser **MENU** pour revenir au menu précédent.



1



2 3

# COMMANDE DU SON ET DE LA LANGUE

## CONTRÔLE AUTOMATIQUE DU VOLUME (EZ SOUNDRITE)

Balaie les changements de sonorité pendant les publicités, puis règle le niveau sonore pour correspondre au niveau audio spécifié. S'assure que le volume demeure constant que l'on regarde une publicité ou un programme télé.

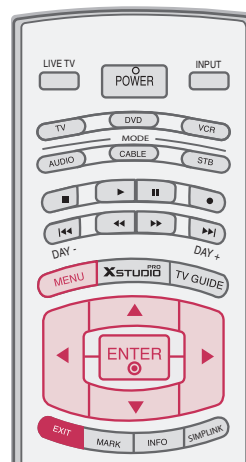

- 1 Presser **MENU** et utiliser les touches ▲ ou ▼ pour afficher le menu **AUDIO**.
- 2 Presser ► et ▲ ou ▼ pour sélectionner **EZ SoundRite**.
- 3 Presser ► et ▲ ou ▼ pour sélectionner **Marche** ou **Arrêt**.
- 4 Presser **EXIT** pour reprendre le visionnement normal ou presser **MENU** pour revenir au menu précédent.

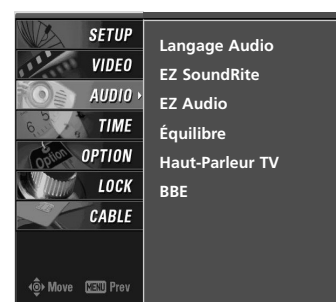

1

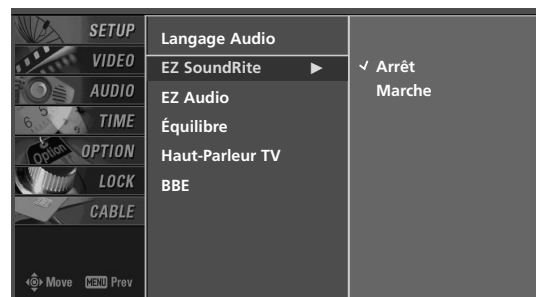

2 3

## Configuration pré-réglée du son (EZ AUDIO)

Balaie les changements de sonorité pendant les publicités, puis règle le niveau sonore pour correspondre au niveau audio spécifié.

Normal, Stade, Nouvelles, Musique et Théâtre sont les options pré-réglées en usine pour améliorer la qualité du son, et ne peuvent pas être modifiées.

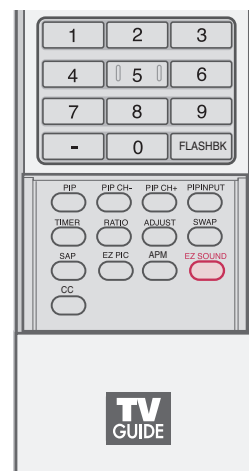

1 Presser **EZ SOUND** de façon répétitive pour sélectionner le réglage approprié comme suit :  
**Normal, Stade, Nouvelles, Musique, Théâtre et Personnel** (réglages personnels).

2 Presser **EXIT** pour reprendre le visionnement normal.

■ Vous pouvez également régler l'option EZ Audio dans le menu **AUDIO**.

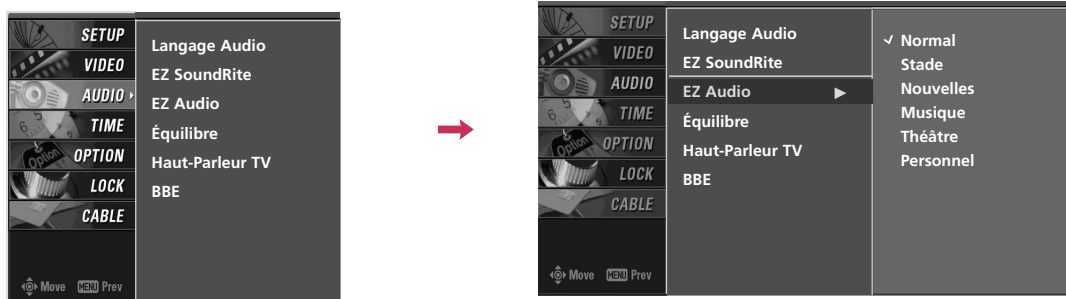

# COMMANDE DU SON ET DE LA LANGUE

## RÉGLAGES DU SON - MODE UTILISATEUR

Règle le son selon ses préférences et l'emplacement de la pièce.

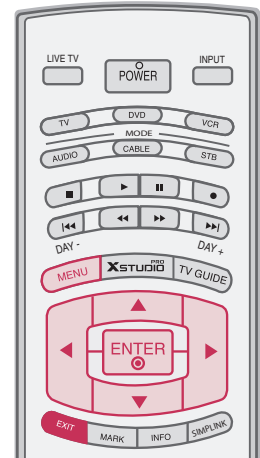

- 1 Presser **MENU** et utiliser les touches ▲ ou ▼ pour afficher le menu **AUDIO**.
- 2 Presser ► et ▲ ou ▼ pour sélectionner **EZ Audio**.
- 3 Presser ► et ▲ ou ▼ pour sélectionner **Personnel**.
- 4 Presser ► et ▲ ou ▼ pour choisir l'option désirée (**Aiguës**, **Basses** ou **Ambiophonie**).

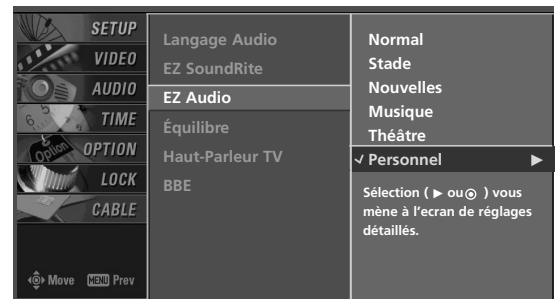

1 2 3



4

- 5 Presser ► et ◀ ou ► pour faire le réglage approprié.

#### \* Sélection du Ambiophonie

Presser ► et ◀ ou ► pour sélectionner **Arrêt**, **Système 3D EchoSound** ou **SRS** (Sound Retrieval System) **TruSurround XT**.



- 6 Presser **EXIT** pour reprendre le visionnement normal ou presser **MENU** pour revenir au menu précédent.

#### SRS TruSurround XT

Prend avantage de tout format multi canal sans avoir besoin d'ajouter des haut-parleurs ou équipements additionnels. Clarté des dialogues, enrichissement des basses et l'ajout d'un rehaussement audio stéréo produisent une expérience sonore immersive du matériel stéréo standard.

#### Système 3D EchoSound

Crée des effets stéréo simulés sans pareils de toute sonorité monophonique et une sonorité tridimensionnelle réaliste avec une sonorité profonde et large dans la sonorité stéréo.

# COMMANDE DU SON ET DE LA LANGUE

## ÉQUILIBRE

Réglez le son du haut-parleur gauche/droit en fonction de vos préférences et de la disposition de la pièce.

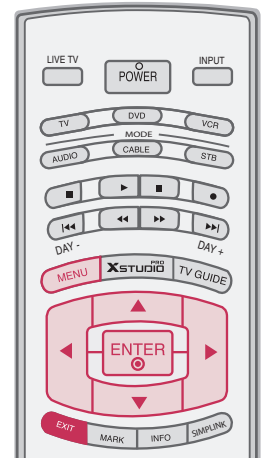

- 1 Presser **MENU** et utiliser les touches ▲ ou ▼ pour afficher le menu **AUDIO**.
- 2 Presser ► et ▲ ou ▼ pour choisir **Équilibre**.
- 3 Presser ► et ◀ ou ▶ pour faire le réglage approprié.
- 4 Presser **EXIT** pour reprendre le visionnement normal ou presser **MENU** pour revenir au menu précédent.

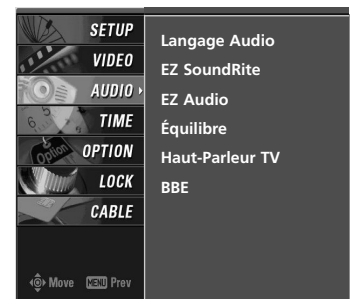

1



2

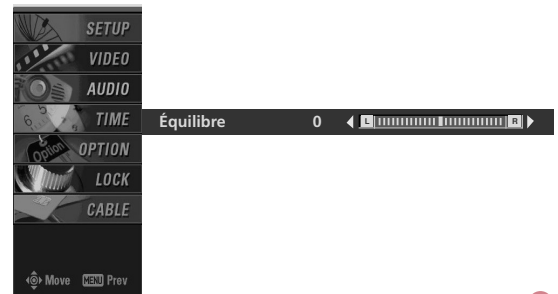

3

## BBE-Technologie d'amélioration du son

La sonorité à haute définition rétablit la clarté et la présence pour une meilleure compréhension du langage et de la musique.

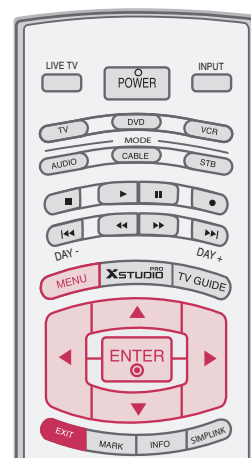

- 1 Presser **MENU** et utiliser les touches ▲ ou ▼ pour afficher le menu **AUDIO**.
- 2 Presser ► et ▲ ou ▼ pour sélectionner **BBE**.
- 3 Presser ► et ▲ ou ▼ pour sélectionner **Arrêt** ou **Marche**.
- 4 Presser **EXIT** pour reprendre le visionnement normal ou presser **MENU** pour revenir au menu précédent.

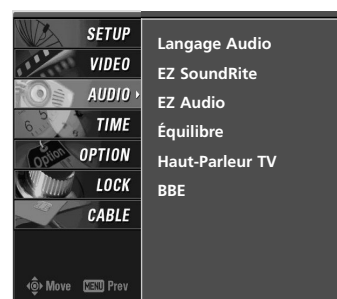

1

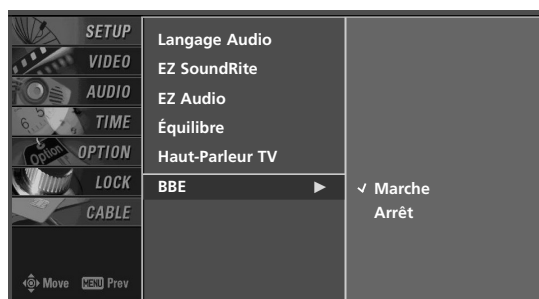

2 3

# COMMANDE DU SON ET DE LA LANGUE

## RÉGLAGE DIFFUSIONS STÉRÉO/SAP

Ce téléviseur peut recevoir les programmes stéréo MTS et tout SAP accompagnant un programme stéréo si la station transmet un signal sonore additionnel en plus de celui d'origine.

Après avoir presser la touche STEREO ou SAP sur la télécommande, le téléviseur peut recevoir le signal si la station le diffuse.

La sonorité monophonique est automatiquement reçue si en mono ; même si stéréo ou SAP est sélectionné.

Choisir mono si l'on désire écouter la sonorité monophonique dans des régions éloignées pendant la diffusion stéréo ou SAP. Stéréo ou SAP peut être reçu en canal analogique.

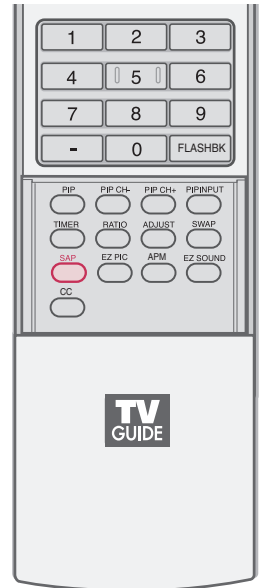

- 1 Utiliser **SAP** pour sélectionner le mode MTS désiré en signal analogique. Chaque pression de la touche **SAP**, Mono, Stéréo ou SAP figure.
  - Si d'autres langues sont disponibles pour le signal numérique, les sélectionner avec **SAP**.

- 2 Presser **EXIT** pour sauvegarder et reprendre le visionnement télé.

# RÉGLAGE MARCHE-ARRÊT DES HAUT-PARLEURS DU TÉLÉVISEUR

Met les haut-parleurs du téléviseur hors circuit si l'on utilise un équipement audio externe. Pour mettre en ou hors circuit.

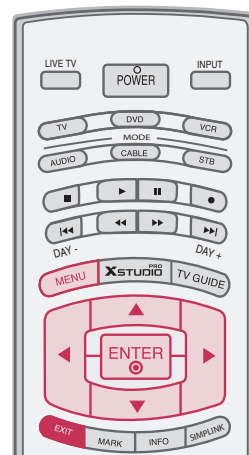

1 Presser **MENU** et utiliser les touches ▲ ou ▼ pour afficher le menu **AUDIO**.

2 Presser ► et ▲ ou ▼ pour choisir **Haut-Parleur TV**.

3 Presser ► et ▲ ou ▼ pour sélectionner **Arrêt** ou **Marche**.

4 Presser **EXIT** pour reprendre le visionnement normal ou presser **MENU** pour revenir au menu précédent.

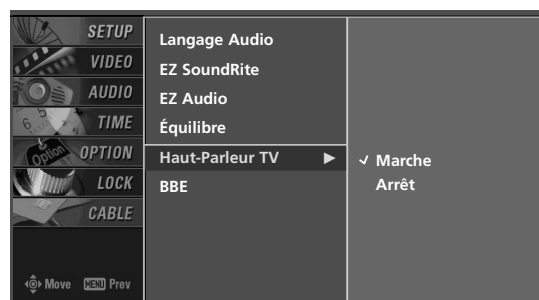
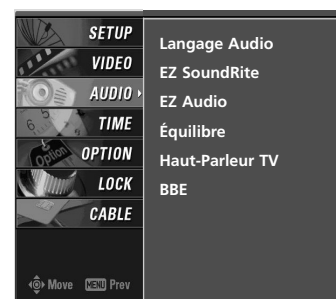

# COMMANDE DU SON ET DE LA LANGUE

## LANGAGE AUDIO

D'autres langues sont disponibles si un signal numérique est fourni par le diffuseur.

Cette fonctionnalité est disponible uniquement en mode DTV/CADTV.

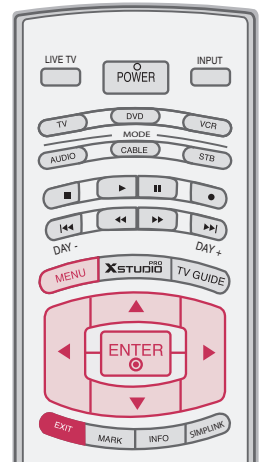

1 Presser **MENU** et utiliser les touches ▲ ou ▼ pour afficher le menu **AUDIO**.

2 Presser ► et ▲ ou ▼ pour choisir **Langage Audio**.

3 Presser ► et ▲ ou ▼ pour sélectionner : **English**, **Español** ou **Français**.

4 Presser **EXIT** pour reprendre le visionnement normal ou presser **MENU** pour revenir au menu précédent.

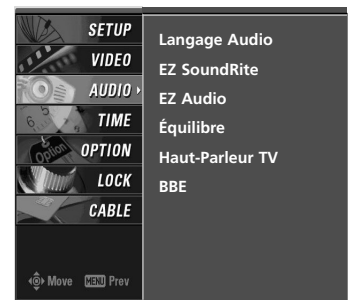

1



2 3

# SÉLECTION DE LANGUE POUR LES MENUS À L'ÉCRAN

Les menus peuvent figurer dans la langue choisie.

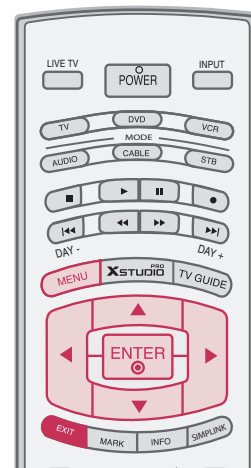

- 1 Presser **MENU** et utiliser les touches ▲ ou ▼ pour afficher le menu **OPTION**.
- 2 Presser ► et ▲ ou ▼ pour choisir la **Langue**.
- 3 Presser ► et ▲ ou ▼ pour choisir la langue désirée. À partir de ce point les menus à l'écran figurent dans la langue choisie.
- 4 Presser **EXIT** pour reprendre le visionnement normal ou presser **MENU** pour revenir au menu précédent.

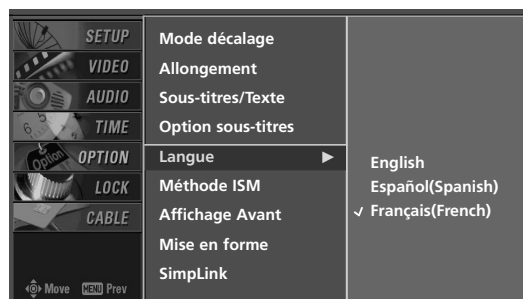

3

# COMMANDE DU SON ET DE LA LANGUE

## SOUS-TITRES/TEXTE

### Sous-titres à système de diffusion analogique

Sélectionner un mode sous-titres pour afficher l'information fournie par le programme. Les sous-titres analogiques donnent l'information à toute position à l'écran, habituellement le dialogue.

Les affichages de texte, habituellement dans le bas de l'écran, sont utilisés pour l'information et les données, généralement non reliés au programme. Les sous-titres/texte, si fournis par le télédiffuseur, seraient offerts pour les canaux numériques et analogiques, sur la source antenne/câble.

Ce téléviseur est programmé pour se rappeler le mode sous-titres/texte réglé au moment de la mise hors circuit.

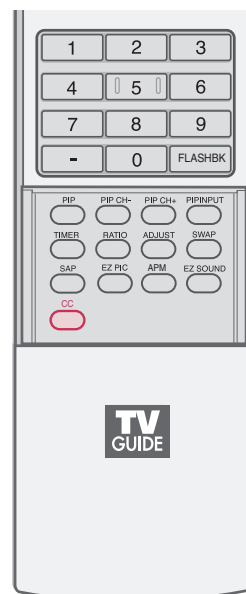

1 Utiliser **CC** de façon répétitive pour choisir **Arrêt**, **S-Titre1**, **S-Titre2**, **S-Titre3**, **S-Titre4**, **Texte1**, **Texte2**, **Texte3** ou **Texte4**.

#### ■ Sous-titres

Il s'agit des mots qui défilent au bas de l'écran, habituellement la portion audio d'un programme pour malentendants.

#### ■ Texte

Il s'agit de mots qui défilent dans un grand cadre noir couvrant presque tout l'écran, habituellement des messages fournis par le diffuseur.

2 Appuyez sur la touche **EXIT** pour sauvegarder et revenir en mode TV.

■ Vous pouvez également utiliser le menu **OPTION** pour sélectionner **Sous-titres/Texte**.

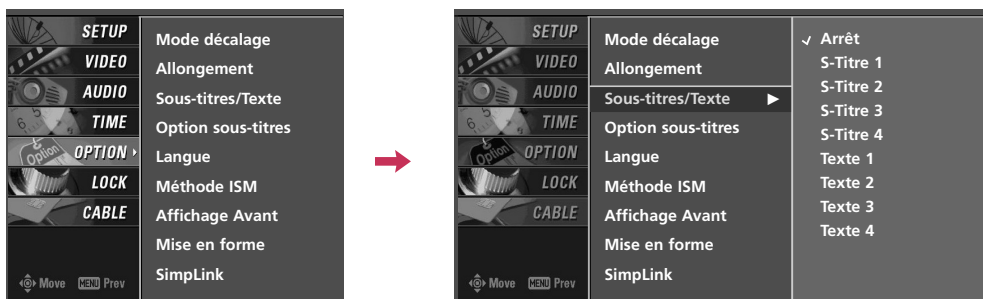

## Sous-titres à système de diffusion numérique

Choisir la langue désirée pour les sous-titres DTV/CADTV.  
Les langues peuvent être choisies seulement pour les sources numériques si elles sont comprises dans le programme.

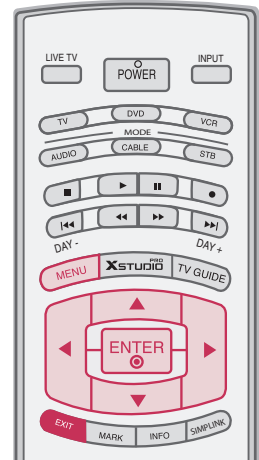

1 Presser **MENU** et utiliser les touches ▲ ou ▼ pour afficher le menu **OPTION**.

2 Presser ► et ▲ ou ▼ pour sélectionner **Sous-titres/Texte**.

3 Presser ► et ▲ ou ▼ pour choisir les langues disponibles : **English, Français, ou Español**.

4 Presser **EXIT** pour reprendre le visionnement normal ou presser **MENU** pour revenir au menu précédent.



1

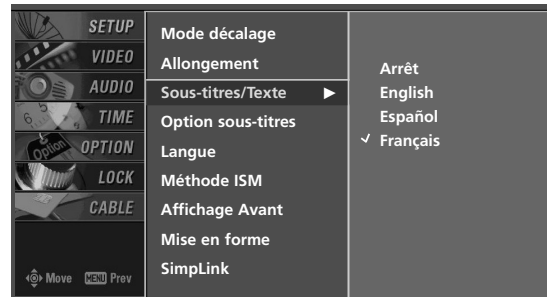

2 3

# COMMANDE DU SON ET DE LA LANGUE

## OPTION SOUS-TITRES

Pour personnaliser les sous-titres DTV/CADTV figurant à l'écran.

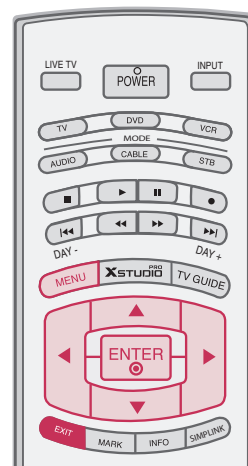

1 Presser **MENU** et utiliser les touches ▲ ou ▼ pour afficher le menu **OPTION**.

2 Presser ► et ▲ ou ▼ pour sélectionner **Option sous-titres**.

3 Presser ► et ◀ ou ► pour sélectionner **Personnalisé**.

4 Utiliser ▲ ou ▼ pour personnaliser le style, police, etc. selon ses préférences. Un icône aperçu figure au bas de l'écran, l'utiliser pour voir les sous-titres.

- **Taille** : Règle la grosseur des mots figurant.
- **Caractères**: Sélectionne le type des mots.
- **Couleur texte** : Pour choisir la couleur du texte.
- **Opacité texte**: Spécifier l'opacité pour la couleur du texte.
- **Couleur fond** : Pour choisir la couleur du fond.
- **Opacité fond** : Pour choisir l'opacité du fond.
- **Type bordure** : Pour choisir un type de bordure.
- **Couleur bordure** : Pour choisir la couleur de bordure.

5 Presser **EXIT** pour reprendre le visionnement normal ou presser **MENU** pour revenir au menu précédent.

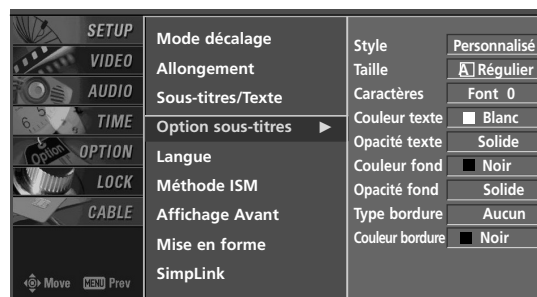

3

# REGLAGE DE L'HEURE

## RÉGLAGE DE L'HORLOGE

### Réglage de pendule automatique

L'heure est réglée automatiquement depuis un signal de canal numérique.

Le signal de canal numérique comprend l'information pour l'heure en cours fournie par le diffuseur.

Régler la pendule manuellement, si l'heure est incorrecte.

Remarque: Lorsque l'on règle le système TV Guide à l'écran, le menu Pendule Auto n'est pas sélectionné.

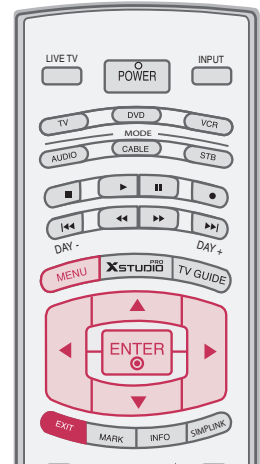

1 Presser **MENU** et utiliser les touches ▲ ou ▼ pour afficher le menu **TIME**.

2 Presser ► et ▲ ou ▼ pour sélectionner **Pendule Auto**.

3 Presser ► et ▲ ou ▼ pour sélectionner **Marche**.

4 Presser ► et ▲ ou ▼ pour choisir la zone de visionnement :

États-Unis : **Est, Centrale, Rocheuses, Pacifique, Alaska** ou **Hawaii**.

Canada : **Est, Centrale, Rocheuses, Pacifique, Maritime** ou **Atlantique**.

5 Presser ► et ▲ ou ▼ pour sélectionner **Auto**, **Arrêt**, **Marche** si votre pays est soumis au passage à l'heure d'été.

6 Presser **EXIT** pour reprendre le visionnement normal ou presser **MENU** pour revenir au menu précédent.



1



2 3 4 5

# REGLAGE DE L'HEURE

## Réglage de pendule manuelle

Si l'heure en cours est erronée, régler manuellement

Lorsque l'on règle le système TV Guide à l'écran, le menu Pendule Manuel ne fonctionne pas.

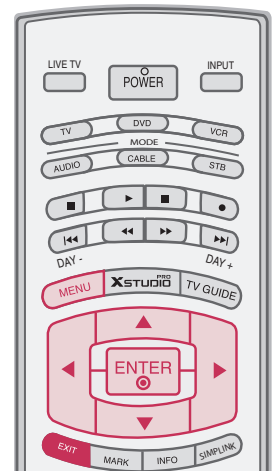

- 1 Presser **MENU** et utiliser les touches ▲ ou ▼ pour afficher le menu **TIME**.
- 2 Presser ► et ▲ ou ▼ pour choisir **Pendule Manuel**.
- 3 Presser ► et ◀ ou ► pour choisir l'année, date ou heure. Une fois sélectionné, utiliser ▲ ou ▼ pour les régler.
- 4 Presser **EXIT** pour reprendre le visionnement normal ou presser **MENU** pour revenir au menu précédent.



3

## RÉGLAGE DE LA MINUTERIE - MISE EN MARCHÉ/ARRÊT AUTOMATIQUE

Fonctionne seulement si l'heure est réglée.

Minuterie arrêt outrepassé minuterie marche si elles sont réglées à la même heure.

Le téléviseur doit être en mode attente pour que la minuterie marche fonctionne.

Si aucune touche n'est pressée dans un délai de 2 heures une fois le téléviseur mis en circuit avec la minuterie marche, le téléviseur revient automatiquement au mode attente.

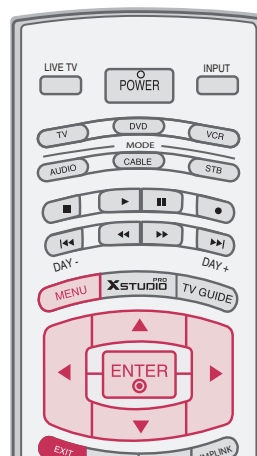

- 1 Presser **MENU** et utiliser les touches ▲ ou ▼ pour afficher le menu **TIME**.

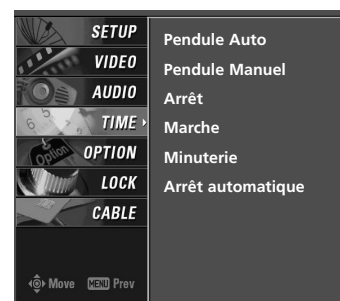

- 2 Presser ► et ▲ ou ▼ pour sélectionner **Arrêt** ou **Marche**.

- 3 Presser ► et ▲ ou ▼ pour sélectionner **Marche**.
  - Pour annuler **Marche/Arrêt**, choisir **Arrêt**

- 4 Presser ► et ▲ ou ▼ pour régler l'heure.

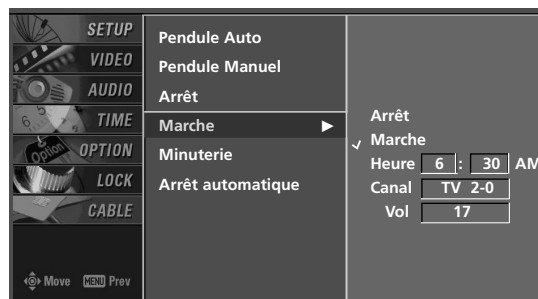

- 5 Presser ► et ▲ ou ▼ pour régler les minutes.

- 6 **Pour la fonction Marche seulement**

Presser ► et ▲ ou ▼ pour régler pour choisir le canal à syntoniser.

Presser ► et ▲ ou ▼ pour régler pour régler le niveau sonore à la mise en circuit.

- 7 Presser **EXIT** pour reprendre le visionnement normal ou presser **MENU** pour revenir au menu précédent.

# REGLAGE DE L'HEURE

## MINUTERIE

Pour mettre le téléviseur hors circuit à une heure donnée. Il est à noter que ce réglage est annulé lorsque le téléviseur est mis en circuit.

Peut Minuterie au menu TIME .

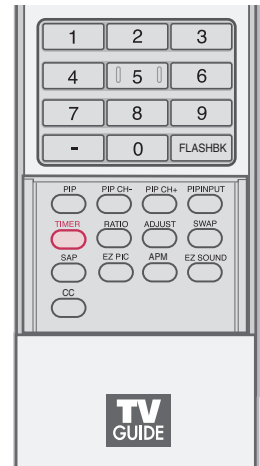

- 1 Appuyez à plusieurs reprises sur la touche **TIMER** pour sélectionner le nombre de minutes. D'abord l'option **Arrêt** apparaît à l'écran, suivie des options Minuterie Sommeil de 10, 20, 30, 60, 90, 120, 180 et 240 minutes.
- 2 Une fois la durée souhaitée affichée, appuyez sur la touche **ENTER**. La minuterie commence son décompte à partir du nombre de minutes sélectionné.
- 3 Pour vérifier le temps restant avant l'arrêt de la télévision, appuyez une nouvelle fois sur la touche **TIMER**.
- 4 Pour annuler la Minuterie Sommeil, appuyez plusieurs fois sur la touche **TIMER** pour sélectionner **Arrêt**.

■ Vous pouvez également régler la Minuterie Sommeil à partir du menu TIME.

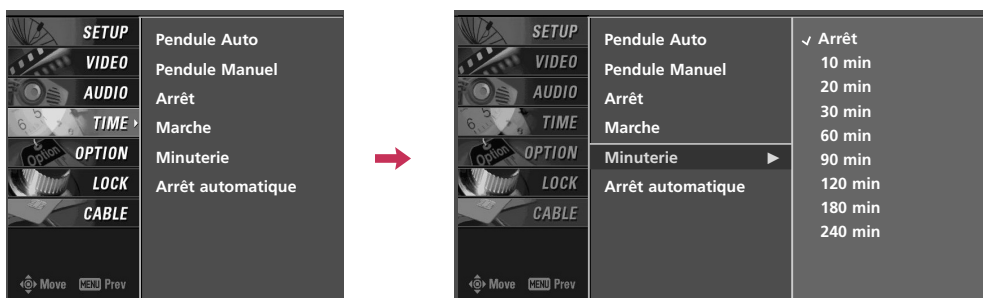

# ARRÊT AUTOMATIQUE

Réglé à marche et il n'y a pas de signal d'entrée, le téléviseur se met automa-tiquement hors circuit après 10 minutes.

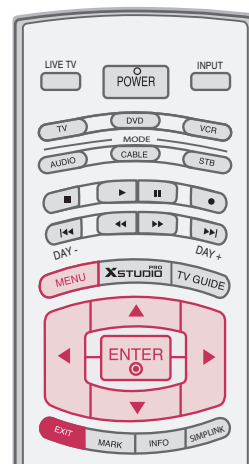

- 1 Presser **MENU** et utiliser les touches ▲ ou ▼ pour afficher le menu **TIME**.
- 2 Presser ► et ▲ ou ▼ pour sélectionner **Arrêt automatique**.
- 3 Presser ► et ▲ ou ▼ pour sélectionner **Marche** ou **Arrêt**.
- 4 Presser **EXIT** pour reprendre le visionnement normal ou presser **MENU** pour revenir au menu précédent.



1

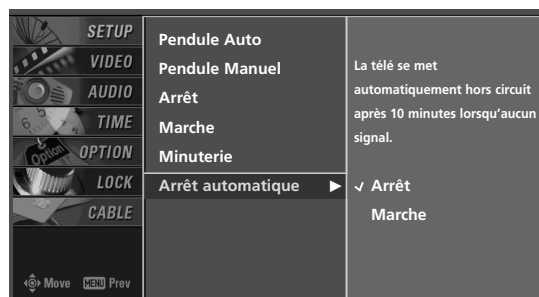

2 3

# COMMANDE PARENTALE /CLASSEMENT

Le contrôle parental peut être utilisé pour verrouiller canaux, cotes et autres sources de visionnement.

Défaut permet tout programme. Le visionnement peut être bloqué par type de programme et par catégories choisies. Il est aussi possible de bloquer tout visionnement pour une période donnée. Pour utiliser cette fonction, il faut faire ce qui suit :

1. Régler les codes et catégories à bloquer.
2. Spécifier un mot de passe
3. Activer le verrouillage

## Cote puce V et catégories

Les directives sont fournies par les diffuseurs. La plupart des programmes télé et des films peuvent être bloqués par cote télé et/ou catégories individuelles. Les films qui ont été diffusés au cinéma ou directement sur vidéo utilisent le système de cote de film (MPAA) seulement.

## Classifications pour les programmes de télévision y compris les téléfilms :

- TV-G (Tout public)
- TV-PG (Avis Parental Souhaité)
- TV-14 (Avis Parental Exigé)
- TV-MA (Adultes)
- TV-Y (Pour enfants)
- TV-Y7 (Interdit aux moins de 7 ans)

## SYSTÈME DE RÉGLAGE DE MOT DE PASSE ET VERROUILLAGE

### Réglage de votre code d'accès

Configurez vos options de blocage pour bloquer certaines chaînes, classifications et sources externes de lecture.

Un code d'accès est exigé pour accéder à ce menu.

- 1 Appuyez sur la touche **MENU** puis utilisez la touche ▲ or ▼ pour sélectionner le menu **LOCK**. Ensuite appuyez sur la touche ►.

- Indiquez le code d'accès comme demandé.
- Le téléviseur est réglé avec le code d'accès initial '0-0-0-0'.

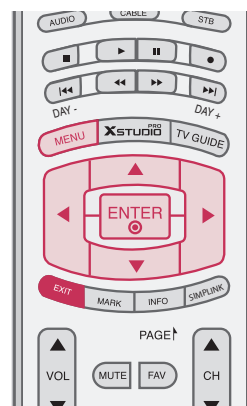

## Définition du mot de passe

Changez le mot de passe en saisissant deux fois le nouveau mot de passe.

1 Après avoir saisi le mot de passe, utilisez les touches de direction ▲ or ▼ pour définir le **Mot de passe**.

2 Appuyez sur la touche ► et choisissez quatre chiffres au choix pour votre nouveau mot de passe et saisissez-les sur le champ.

Une fois les quatre chiffres entrés, ressaisissez le mot de passe pour **Répéter**.

Votre nouveau mot de passe a été mémorisé.

3 Appuyez sur la touche **EXIT** pour retourner au visionnage de votre programme TV ou appuyez sur la touche **MENU** pour retourner au menu précédent.

Pour les É.-U.

Pour Canada



1

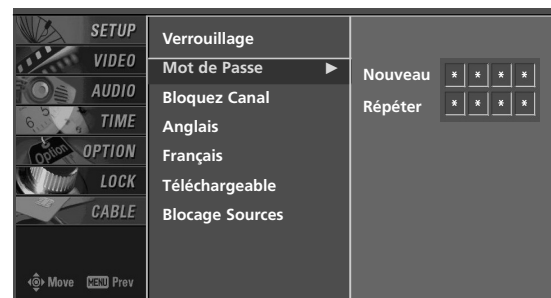

2

# COMMANDE PARENTALE / CLASSEMENT

## Systeme de verrouillage

Active ou désactive la stratégie de contrôle que vous avez configurée précédemment.

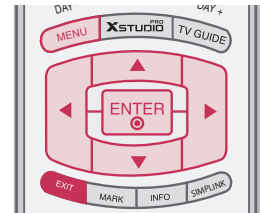

- 1 Après avoir saisi le mot de passe, utiliser les touches ▲ ou ▼ pour sélectionner **Verrouillage**.
- 2 Appuyez sur la touche ► et utilisez les touches de direction ▲ ou ▼ pour sélectionner **Marche** ou **Arrêt**.
  - Si vous choisissez **Marche**, le système de verrouillage est activé.
- 3 Appuyez sur la touche **EXIT** pour retourner au visionnage de votre programme TV ou appuyez sur la touche **MENU** pour retourner au menu précédent.

Pour les É.-U.

Pour Canada



1



2

# BLOPAGE DES CHAÎNES

Verrouille les chaînes que vous ne souhaitez pas regarder ou celles que vous ne souhaitez pas que vos enfants regardent.

1 Après avoir saisi le mot de passe, utiliser les touches ▲ ou ▼ pour sélectionner **Bloquez Canal**.

2 Appuyez sur la touche ► Un écran s'affiche avec les numéros de chaîne et un aperçu image.

3 Utilisez les touches de direction ▲▼◀▶ pour sélectionner une chaîne et appuyez sur la touche **ENTER** pour la verrouiller ou la déverrouiller.

4 Appuyez sur la touche **EXIT** pour retourner au visionnage de votre programme TV ou appuyez sur la touche **MENU** pour retourner au menu précédent.

Pour les É.-U.

Pour Canada



1



2

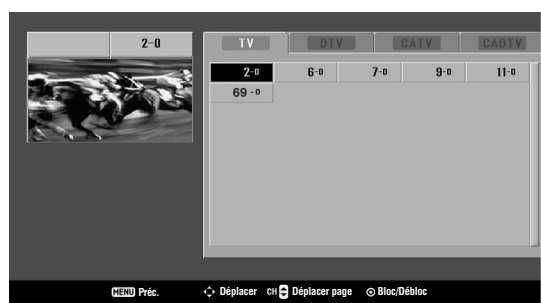

3

# COMMANDE PARENTALE / CLASSEMENT

## CLASSEMENT DES FILMS ET DES ÉMISSIONS TÉLÉVISÉES

### Classement des films (MPAA) - Valable pour les USA uniquement

Empêche le visionnage des films en fonction de du classement qui leur a été affecté, afin que les enfants ne puissent pas accéder aux contenus à caractère choquant ou jugé comme tel. Vous pouvez ainsi fixer des limites en bloquant l'accès aux films dont l'indice de classement dépasse un certain seuil. Gardez à l'esprit que les limites de classement s'appliquent uniquement aux films retransmis à la TV, et non aux programmes TV comme par exemple les feuilletons.

- 1 Après avoir saisi le mot de passe, utiliser les touches ▲ ou ▼ pour sélectionner **Films**.
- 2 Appuyez sur la touche ► et utilisez les touches de direction ▲ ou ▼ pour attribuer un classement **G**, **PG**, **PG-13**, **R**, **NC-17** ou **X**.
  - G (Audience Générale)
  - PG (Conseil Parental Suggéré)
  - PG-13 (Parents Fortement Avertis)
  - R (Restreint)
  - NC-17 (Restreint pour 17 ans et moins)
  - X (Adulte Seulement)
  - Bloc Désactivé (tout programme permis)

► Si vous classez un programme dans la catégorie PG-13 : Les films de catégorie G et PG pourront être visionnés, les films PG-13, R, NC-17 et X seront bloqués.

- 3 Appuyez sur la touche **EXIT** pour retourner au visionnage de votre programme TV ou appuyez sur la touche **MENU** pour retourner au menu précédent.

### Téléchargeable

- 1 Après avoir saisi le mot de passe, utiliser les touches ▲ ou ▼ pour sélectionner **Téléchargeable**.
- 2 Appuyez sur la touche ► et utilisez les touches de direction ▲ ou ▼ pour sélectionner **Dim0**, **Dim1**, **Dim2**, ou **Dim3**.
- 3 Appuyez sur la touche ► et utilisez les touches de direction ▲ ou ▼ pour sélectionner **D1L1**, **D1L2**, ou **D1L3**.
- 4 Appuyez sur la touche **EXIT** pour retourner au visionnage de votre programme TV ou appuyez sur la touche **MENU** pour retourner au menu précédent.

#### ! REMARQUE

- Il est possible que cette fonction soit disponible à l'avenir, uniquement pour les signaux de canal numérique.
- Cette fonction est uniquement disponible lorsque la télévision a reçu des données de classification de Région5.

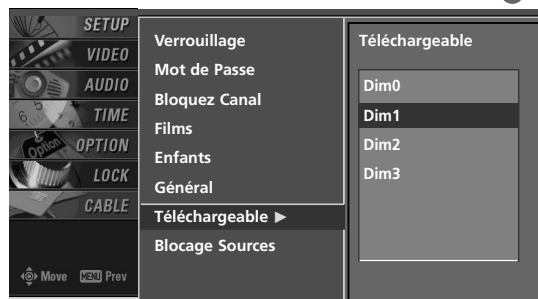
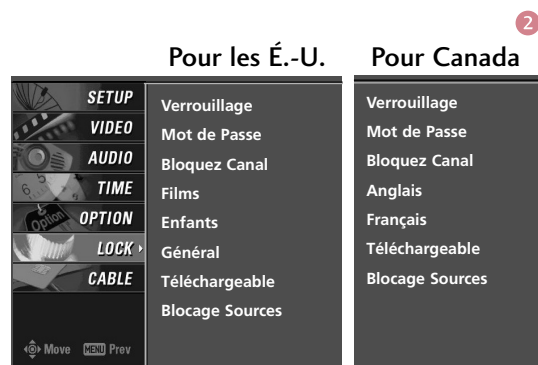
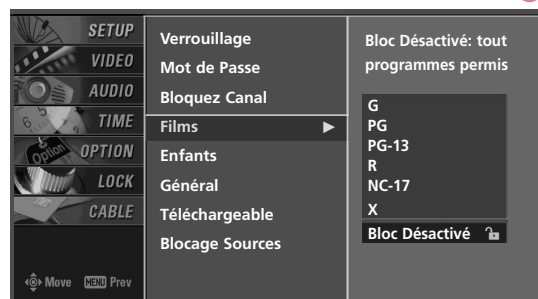

- En fonction du tableau de classification, l'affichage à l'écran de votre télévision peut différer légèrement de ce qui est illustré dans ce guide.

## Classement des émissions pour enfants – Valable aux USA uniquement

Empêche les enfants de visionner certains programmes TV, en fonction du classement qui leur a été affecté. Ce classement ne s'applique pas aux autres émissions TV. À moins que vous ne bloquiez expressément certaines émissions TV réservées à un public mature dans le sous menu TV Rating, vos enfants pourront visionner ces programmes.

1 Après avoir saisi le mot de passe, utiliser les touches ▲ ou ▼ pour sélectionner **Enfants**.

2 Appuyez sur la touche ► et utilisez les touches de direction ▲ ou ▼ pour sélectionner **Age** ou **Violence Fantaisie**.

Appuyez sur la touche ► et utilisez les touches de direction ▲ ou ▼ pour sélectionner les options de filtrage.

- Age (s'applique à TV-Y, TV-Y7)
- Violence Fantaisie (s'applique à TV-Y7)

3 Appuyez sur la touche **EXIT** pour retourner au visionnage de votre programme TV ou appuyez sur la touche **MENU** pour retourner au menu précédent.



1

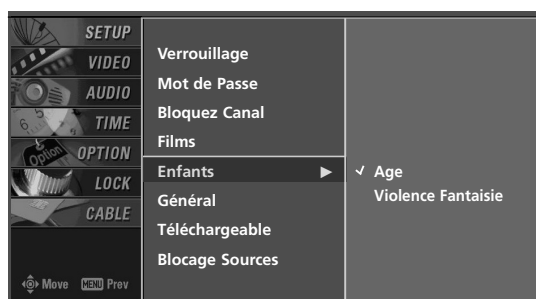

2

## Classement des émissions – Valable aux USA uniquement

Basé sur les classements, filtre certaines émissions télévisées que vous et votre famille ne souhaitez pas regarder.

1 Après avoir saisi le mot de passe, utiliser les touches ▲ ou ▼ pour sélectionner **Général**.

Appuyez sur la touche ► et utilisez les touches de direction ▲ ou ▼ pour sélectionner **Age**, **Dialogue**, **Langage**, **Sexe** ou **Violence**.

2 Appuyez sur la touche ► et utilisez les touches de direction ▲ ou ▼ pour sélectionner les options de filtrage.

- Age (s'applique à TV-G, TV-PG, TV-14, TV-MA)
- Dialogue (s'applique à TV-PG, TV-14)
- Langage (s'applique à TV-PG, TV-14, TV-MA)
- Sexe (s'applique à TV-PG, TV-14, TV-MA)
- Violence (s'applique à TV-PG, TV-14, TV-MA)

3 Appuyez sur la touche **EXIT** pour retourner au visionnage de votre programme TV ou appuyez sur la touche **MENU** pour retourner au menu précédent.



1

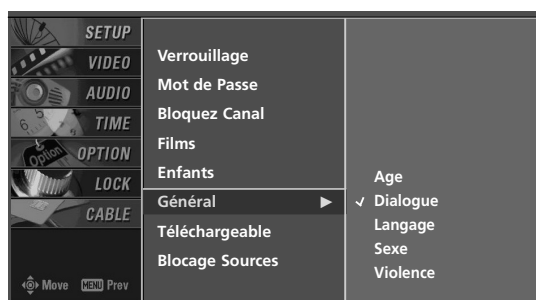

2

# COMMANDE PARENTALE / CLASSEMENT

## Système de classement en anglais - Valable au Canada uniquement

Sélection du système de classement en Anglais (Canada).

- 1 Après avoir saisi le mot de passe, utiliser les touches ▲ ou ▼ pour sélectionner **Anglais**.
- 2 Presser ► et ▲ ou ▼ pour sélectionner **E, C, C8+, G, PG, 14+, 18+** ou **Bloc Désactivé**.
  - E(Exempt)
  - C(Enfants)
  - C8+(Enfants de 8 ans et plus)
  - G(émissions générales, pour tout public)
  - PG(Accord parental souhaitable)
  - 14+(public de 14 ans et plus)
  - 18+(émissions pour adulte)
  - Bloc Désactivé (Filtrage désactivé)

- 3 Appuyez sur la touche **EXIT** pour retourner au visionnage de votre programme TV ou appuyez sur la touche **MENU** pour retourner au menu précédent.



1

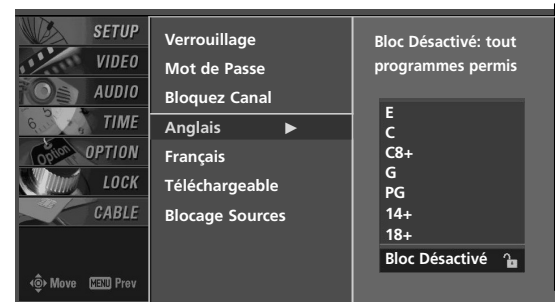

2

## Système de classement en français - Valable au Canada uniquement

Sélection du système de classement en français (Canada).

- 1 Après avoir saisi le mot de passe, utiliser les touches ▲ ou ▼ pour sélectionner **Français**.
- 2 Presser ► et ▲ ou ▼ pour sélectionner **E, G, 8ans+, 13ans+, 16ans+, 18ans+** ou **Bloc Désactivé**.
  - E(Exemptés)
  - G(Général)
  - 8ans+ (Général-Ne convient pas aux enfants)
  - 13ans+ (Ne convient pas aux moins de 13 ans)
  - 16ans+ (Ne convient pas aux moins de 16 ans)
  - 18ans+ (Pour adultes seulement)
  - Bloc Désactivé (Tout programme permis)

- 3 Appuyez sur la touche **EXIT** pour retourner au visionnage de votre programme TV ou appuyez sur la touche **MENU** pour retourner au menu précédent.



1

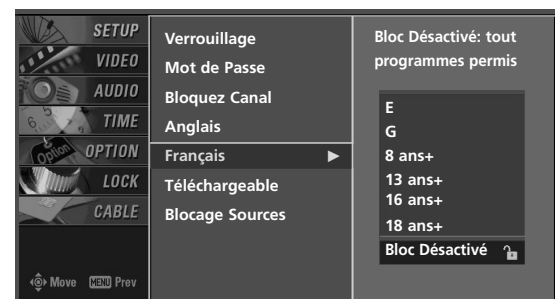

2

# BLOPAGE DE L'ENTRÉE EXTERNE

Interdit le raccordement d'un appareil externe.

1 Après avoir saisi le mot de passe, utiliser les touches ▲ ou ▼ pour sélectionner **Blocage Sources**.

2 Presser ► et ◀ ou ► pour sélectionner une source.

3 Presser ► et ▲ ou ▼ pour sélectionner **Marche** ou **Arrêt** chaque source.

4 Appuyez sur la touche **EXIT** pour retourner au visionnage de votre programme TV ou appuyez sur la touche **MENU** pour retourner au menu précédent.

Pour les É.-U.

Pour Canada



1



2

## CHEK-LIST DE DÉPANNAGE

L'appareil ne fonctionne pas correctement.	
La télécommande ne fonctionne pas	<ul style="list-style-type: none"> <li>■ Assurez-vous qu'aucun objet n'interfère entre le poste de télévision et la télécommande. Assurez-vous que vous pointez la télécommande correctement vers le poste de télévision.</li> <li>■ Assurez-vous d'avoir installé les batteries en respectant la polarité (+ vers +, - vers -).</li> <li>■ Assurez-vous d'avoir sélectionné le bon mode de fonctionnement à distance : TV, VCR etc.</li> <li>■ Remplacez les piles.</li> </ul>
L'unité s'est éteinte subitement	<ul style="list-style-type: none"> <li>■ Est-ce qu'une mise en veille a été programmée?</li> <li>■ Vérifiez les paramètres de gestion de l'alimentation. Coupure de courant.</li> <li>■ Aucune réception sur les stations réglées avec Auto off activé.</li> </ul>

La vidéo ne fonctionne pas.	
Pas d'image ni de son	<ul style="list-style-type: none"> <li>■ Pas d'image ni de son.</li> <li>■ Essayez une autre chaîne. Le problème peut venir de la réception d'une chaîne particulière.</li> <li>■ Le câble d'alimentation est-il correctement inséré dans la prise murale?</li> <li>■ Vérifiez la direction et la location de votre antenne.</li> <li>■ Contrôlez la prise de courant, branchez la prise de courant d'un autre appareil dans la prise dans laquelle la prise du poste de TV était branchée.</li> </ul>
L'image apparaît lentement après la mise sous tension	<ul style="list-style-type: none"> <li>■ C'est normal, l'image est absente durant le processus de démarrage du produit. Veuillez contacter votre SAV, si l'image n'apparaît toujours pas après cinq minutes.</li> </ul>
Pas de couleur ou couleur/image terne	<ul style="list-style-type: none"> <li>■ Réglez les couleurs dans les options de menu.</li> <li>■ Respectez une distance suffisante entre le magnétoscope et le téléviseur.</li> <li>■ Essayez une autre chaîne. Le problème peut venir de la réception d'une chaîne particulière.</li> <li>■ Les connexions vidéo sont-elles correctes?</li> <li>■ Activez n'importe quelle fonction pour restaurer la luminosité de l'image.</li> </ul>
Lignes horizontales/verticales ou image tremblotante	<ul style="list-style-type: none"> <li>■ Recherchez les causes d'interférence comme un appareil ou un outil électrique.</li> </ul>
Mauvaise réception de certaines chaînes	<ul style="list-style-type: none"> <li>■ La station ou le câble du poste rencontrent des problèmes, passez sur une autre chaîne.</li> <li>■ Le signal de la station est faible, orientez l'antenne pour recevoir un signal plus fort.</li> <li>■ Recherchez les possibles sources d'interférence.</li> </ul>
Lignes ou stries sur l'image	<ul style="list-style-type: none"> <li>■ Contrôlez l'antenne (changez l'orientation de l'antenne).</li> </ul>

### L'audio ne fonctionne pas.

Image correcte mais pas de son

- Appuyez sur les touches VOL ou VOLUME.
- Son en sourdine? Appuyez sur la touche MUTE.
- Essayez avec une autre chaîne. Le problème vient peut être de la réception d'une chaîne particulière.
- Les connexions audio sont-elles correctes?

Un haut-parleur ne produit aucun son

- Ajustez la balance Droite/gauche dans les options de menu.

Le poste émet un son inhabituel

- Un changement du degré d'humidité ou de la température du milieu ambiant peut provoquer ce genre de désagrément lorsque le produit est allumé ou éteint. Il ne s'agit pas d'un dysfonctionnement du produit.

### Il y a un problème en mode PC. (s'applique au Mode PC uniquement)

Le signal est en dehors de la plage (format invalide)

- Réglez la résolution, la fréquence horizontale, ou la fréquence verticale.
- Vérifiez la source d'entrée.

Des lignes verticales ou des rayures en fond d'écran & du bruit horizontal & une position incorrecte

- Lancez la configuration automatique ou réglez l'horloge, la phase, ou la position H/V. (Option)

La couleur de l'écran n'est pas stable ou devient monochrome

- Vérifier le câble.
- Réinstallez la carte vidéo du PC.

## Il y a un problème avec la fonction Guide TV à l'Écran™.

Mes grilles TV disparaissent après une panne d'alimentation.	<ul style="list-style-type: none"> <li>■ Vous devriez recevoir à nouveau des grilles dans les 24 heures.</li> </ul>
Certains numéros de chaînes dans la grille sont incorrects.	<ul style="list-style-type: none"> <li>■ Vous pouvez corriger le problème via l'option Change Channel Display dans le menu Setup.</li> </ul>
Je n'ai reçu aucune grille de programme.	<ul style="list-style-type: none"> <li>■ Les grilles apparaissent habituellement dans les 24 heures après un démarrage réussi.</li> <li>■ Cela peut prendre une semaine pour remplir les grilles correspondantes à une semaine entière de programmes TV.</li> <li>■ Si vous voyez une grille avec le message "Listes manquantes" affiché vous devriez commencer à recevoir les listes de programmes mises à jour dans les prochaines 24 heures.</li> <li>■ Si le message "Pas de données pour cette écran" est affiché:             <ul style="list-style-type: none"> <li>- Vérifiez les connexions TV, câble, antenne.</li> <li>- Vérifiez les informations de configuration sous Change System Settings.</li> <li>- Si ce message est encore affiché après plusieurs jours, veuillez contacter le centre de support client LG®Brand Customer Support.</li> </ul> </li> </ul>
L'enregistrement programmé d'une émission n'a pas démarré	<ul style="list-style-type: none"> <li>■ Vérifiez le menu Schedule et contrôlez que l'émission est listée avant que l'enregistrement ne débute.</li> </ul>
J'ai programmé une émission sur Auto-Tune et ça n'a pas fonctionné.	<ul style="list-style-type: none"> <li>■ Vérifiez le menu Schedule et contrôlez que le l'émission est listée en tant que Rappel.</li> <li>■ Mettez en surbrillance l'émission sous Listings et faites ce qui suit :             <ul style="list-style-type: none"> <li>- Appuyez sur la touche Menu de la télécommande.</li> <li>- Utilisez la touche de direction pour mettre en surbrillance Edit Reminder, et appuyez sur la touche <b>ENTER</b>.</li> <li>- Vérifiez que l'option Auto-Tune indique Yes.</li> </ul> </li> <li>■ La TV doit être sous tension On à l'heure programmée pour Auto-Tune.</li> </ul>
J'ai programmé une émission avec l'option Power On TV et cela n'a pas fonctionné.	<ul style="list-style-type: none"> <li>■ Vérifiez le menu Schedule et contrôlez que le l'émission est listée en tant que Rappel.</li> <li>■ Mettez en surbrillance l'émission sous Listings et faites ce qui suit:             <ul style="list-style-type: none"> <li>- Appuyez sur la touche Menu de la télécommande.</li> <li>- Utilisez la touche de direction pour mettre en surbrillance Edit Reminder, et appuyez sur la touche <b>ENTER</b>.</li> <li>- Vérifiez que l'option Power On TV indique Yes.</li> </ul> </li> </ul>

## ENTRETIEN

Un mauvais fonctionnement précoce peut être évité. Un nettoyage régulier et approprié peut prolonger la durée de ce nouvel appareil.

Attention: S'assurer de mettre hors circuit et de débrancher le cordon d'alimentation avant tout nettoyage..

### Nettoyage de l'écran

- 1 Voici une bonne façon d'éloigner la poussière de l'écran pendant un certain temps. Avec un chiffon humide d'un mélange d'eau tiède et d'assouplissant ou de détergent à vaisselle et essoré presque à sec, essuyer l'écran.
- 2 S'assurer que l'excès d'eau est enlevé de l'écran, laisser ensuite sécher à l'air avant de mettre l'appareil en circuit.

### Nettoyage du boîtier

- Pour enlever la saleté et la poussière, essuyer le boîtier avec un chiffon sec, doux et sans charpie.
- Ne pas utiliser de chiffon humide.

### Pendant les vacances

#### ATTENTION

- ▶ Si l'on croit laisser l'appareil pendant une longue période (comme pendant les vacances, débrancher le cordon d'alimentation afin de le protéger contre les dommages possibles causés par la foudre ou les surtensions.

## DONNÉES TECHNIQUES

<b>42PB4DT</b> ( 42PB4DT-UB)	LargeurxHauteurxProfondeur (po/mm)	Support y compris	44.5x30.2x12.2 po 1130.0x768.1x310.4 mm
		Support non compris	44.5x28.1x3.3 po 1130.0x715.0x85.0 mm
	Poids (lb / kg)	Support y compris	75.8 lb / 34.4kg
		Support non compris	68.0 lb / 30.8kg
<b>50PB4DT</b> ( 50PB4DT-UB)	LargeurxHauteurxProfondeur (po/mm)	Support y compris	51.5x35.7x14.6 po 1308.0x906.1x370.0 mm
		Support non compris	51.5x33.3x3.5 po 1308.0x845.0x89.5 mm
	Poids (lb / kg)	Support y compris	93.5 lb / 42.4kg
		Support non compris	83.1 lb / 37.7kg
<b>60PB4DT</b> ( 60PB4DT-UB)	LargeurxHauteurxProfondeur (po/mm)	Support y compris	60.9x41.8x17.6 po 1548.0x1061.0x448.0 mm
		Support non compris	60.9x38.9x3.9 po 1548.0x988.0x98.5 mm
	Poids (lb / kg)	Support y compris	163.1 lb / 74.0kg
		Support non compris	135.6 lb / 61.5kg
Alimentation requise		AC100-240V~ 50/60Hz	
Système de télévision		NTSC-M, ATSC, 64 & 256 QAM	
Canaux télé		VHF 2 à 13, UHF 14 à 69, CATV 1 à 135, DTV 2 à 69, CADTV 1 à 135	
Impédance d'antenne externe		75 Ω	
Température (fonctionnement)		0 ~ 40°C	
Humidité (fonctionnement)		Inférieur à 80%	
Température(stockage)		-20 ~ 60°C	
Humidité(stockage)		Inférieur à 85%	

- Les données techniques susmentionnées peuvent être modifiées sans préavis afin d'améliorer la qualité.

# PROGRAMMATION DE LA TÉLÉCOMMANDE

La télécommande universelle fournie peut être programmée de façon à commander la plupart des appareils contrôlables à distance.

Notez toutefois qu'il se peut que la télécommande ne puisse pas commander tous les modèles appartenant à d'autres marques.

## Programmation d'un code dans un mode à distance

- 1 Pour savoir si votre télécommande peut commander chacun de vos appareils sans besoin d'être programmée, allumez le dispositif en question (un magnétoscope par exemple) et appuyez sur la touche de mode correspondante sur la télécommande.

Après cela, appuyez sur la touche **POWER**. Si le dispositif s'éteint et qu'il répond correctement, la télécommande n'a pas besoin d'être programmée. Si ce n'est pas le cas, la télécommande doit être programmée, de manière à pouvoir actionner le dispositif. Les procédures de programmation sont expliquées ci-dessous.
- 2 Appuyez sur les touches **MENU** et **MUTE** simultanément et sans interruption pendant deux secondes ; la touche correspondante au dispositif actuellement sélectionné s'illumine.

Si vous n'appuyez sur aucune touche pendant 20 secondes, la lumière sur la touche de mode s'éteint. Dans ce cas, vous devez recommencer à partir de l'étape 2.
- 3 Saisissez le code approprié figurant dans le tableau de codes que vous trouverez dans les pages qui suivent. Lorsque vous appuyez sur une touche donnée, la lumière clignote en même temps. Si le dispositif s'éteint, c'est que la programmation a réussi.
- 4 Appuyez sur la touche **MENU** pour mémoriser le code. Après avoir clignoté deux fois, ce code est gardé en mémoire.
- 5 Examinez les fonctions de la télécommande pour voir si le dispositif répond correctement. Si ce n'est pas le cas, refaites les étapes 2-5.

## Code de programmation

## VCRs

Marques	Codes	Marques	Codes	Marques	Codes
AIWA	034	MAGNAVOX	031 033 034 041	SAMSUNG	032 040 102 104
AKAI	016 043 046 124 125 146		067 068 012 031 033 067		105 107 109 112 113 115 120 122 125
AMPRO	072	MARANTZ	069		
ANAM	031 033 103	MARTA	101	SANSUI	022 043 048 135
AUDIO DYNAMICS	012 023 039 043	MATSUI	027 030	SANYO	003 007 010 014 102 134
BROKSONIC	035 037 129	MEI	031 033	SCOTT	017 037 112 129 131
CANON	028 031 033	MEMOREX	003 010 014 031 033 034 053 072 101 102 134 139	SEARS	003 008 009 010 013 014 017 020 031 042 073 081 101
CAPEHART	108	MGA	045 046 059	SHARP	031 054 149
CRAIG	003 040 135	MINOLTA	013 020	SHINTOM	024
CURTIS MATHES	031 033 041	MITSUBISHI	013 020 045 046 049 051 059 061 151	SONY	003 009 031 052 056 057 058 076 077 078 149
DAEWOO	005 007 010 064 065 108 110 111 112 116 117 119	MTC	034 040	SOUNDESIGN	034
DAYTRON	108	MULTITECH	024 034	STS	013
DBX	012 023 039 043	NEC	012 023 039 043 048	SYLVANIA	031 033 034 059 067
DYNATECH	034 053	NORDMENDE	043	SYMPHONIC	034
ELECTROHOME	059	OPTONICA	053 054	TANDY	010 034
EMERSON	006 017 025 027 029 031 034 035 036 037 046 101 129 131 138 153	PANASONIC	066 070 074 083 133 140 145	TATUNG	039 043
FISHER	003 008 009 010	PHILCO	031 034 067	TEAC	034 039 043
FUNAI	034	PHILIPS	031 033 034 054 067 071 101	TECHNICS	031 033 070
GE	031 033 063 072 107 109 144 147	PILOT	101	TEKNIKA	019 031 033 034 101
GO VIDEO	132 136	PIONEER	013 021 048	THOMAS	034
HARMAN KARDON	012 045	PORTLAND	108	TMK	006
HITACHI	004 018 026 034 043 063 137 150	PULSAR	072	TOSHIBA	008 013 042 047 059 082 112 131
INSTANTREPLAY	031 033	QUARTZ	011 014	TOTEVISION	040 101
JCL	031 033	QUASAR	033 066 075 145	UNITECH	040
JCPENNY	012 013 015 033 040 066 101	RCA	013 020 033 034 040 041 062 063 107 109 140 144 145 147	VECTOR RESEARCH	012
JENSEN	043	REALISTIC	003 008 010 014 031 033 034 040 053 054 101	VICTOR	048
JVC	012 031 033 043 048 050 055 060 130 150 152			VIDEO CONCEPTS	012 034 046
KENWOOD	014 034 039 043 047 048			VIDEOSONIC	040
LG (GOLDSTAR)	001 012 013 020 101 106 114 123	RICO	058	WARDS	003 013 017 024 031 033 034 040 053 054 131
LLOYD	034	RUNCO	148	YAMAHA	012 034 039 043
LXI	003 009 013 014 017 034 101 106	SALORA	014	ZENITH	034 048 056 058 072 080 101
MAGIN	040				

## Cable Box

Marques	Codes	Marques	Codes	Marques	Codes
ABC	003 004 039 042 046 052 053	LG (GOLDSTAR)	074 001 106 101 005	REMBRANT	025
AJIN	112	M-NET	037	SAMSUNG	102 107 030 068
ANTRONIK	014	MACOM	033	SCIENTIFIC ATLANTA	003 011 041 042 043 045 046
ARCHER	005 007 014 024	MAGNAVOX	010 012 064 079	SHERITECH	022
CABLE STAR	026	MEMOREX	100	SIGNAL	030
CENTURION	092	MOVIE TIME	028 032	SIGNATURE	052
CENTURY	007	NSC	015 028 038 071	SL MARX	030
CITIZEN	007		073	SPRUCER	047 078
COLOUR VOICE	065 090	OAK	016 031 037 053	STARCOM	002 004 008 009
COMBANO	080 081	PANASONIC	044 047	STARGATE	008 030
COMTRONICS	019 030	PARAGON	100	TADIRAN	030
DIAMOND	023			TAEKWANG	110
EAGLE	020 030 040	PHILIPS	006 012 013 020 065 085 090	TAIHAN	105
EASTERN	057 062 066			TANDY	017
ELECTRICORD	032	PIONEER	034 051 052 063	TEXSCAN	029
GE	072		076	TOCOM	039 040 056
GEMINI	008 022 025 054	POST NEWS WEEK	016	TOSHIBA	100
GI	052 074	PRUCER	059	UNIKA	007 014 024
GOLDEN CHANNEL	030	PTS	011 048 071 072 073 074	UNITED CABLE	004 053
HAMLIN	049 050 055			UNIVERSAL	005 007 014 024 026 027 032 035
HITACHI	052 055	PULSAR	100	VIEWSTAR	012 015 018 086 087 088 089
HOSPITALITY	070 077	RCA	047	ZENITH	100 114 060 093
JERROLD	002 003 004 008 009 010 052 069	REGAL	049 050		
		REGENCY	057		

## Satellites

Marques	Codes	Marques	Codes	Marques	Codes
ALPHASTAR DSR	123	HOUSTON TRACKER	033 037 039 051	PROSAT	072
AMPLICA	050		057 104	RCA	066 106
BIRDVIEW	051 126 129	HUGHES	068	REALISTIC	043 074
CHANNEL MASTER	013 014 015 018 036 055	JANIEL	060 147	SAMSUNG	123
CHAPARRAL	008 009 012 077	JERROLD	061	SATELLITE SERVICE CO	028 035 047 057 085
CITOH	054	KATHREIN	108	SCIENTIFIC ATLANTA	032 138
CURTIS MATHES	050 145	LEGEND	057	SONY	103
DRAKE	005 006 007 010 011 052 112 116 141	LG	001	STARCAST	041
DX ANTENNA	024 046 056 076	LUTRON	132	SUPER GUIDE	020 124 125
ECHOSTAR	038 040 057 058 093 094 095 096 097 098 099 100 122	LUXOR	062 144	TEECOM	023 026 075 087 088 090 107 130 137
ELECTRO HOME	089	MACOM	010 059 063 064		
EUROPLUS	114	MEMOREX	057	TOSHIBA	002 127
FUJITSU	017 021 022 027 133 134	NEXTWAVE	028 124 125	UNIDEN	016 025 042 043 044 045 048 049 078 079 080 086 101 135 136
GENERAL INSTRUMENT	003 004 016 029 031 059 101	NORSAT	069 070	VIEWSTAR	115
HITACHI	139 140	PACE SKY SATELLITE	143	WINEGARD	128 146
		PANASONIC	060 142	ZENITH	081 082 083 084 091 120
		PANSAT	121		
		PERSONAL CABLE	117		
		PHILIPS	071		
		PICO	105		
		PRESIDENT	019 102		
		PRIMESTAR	030 110 111		

## Audio

Marques	Codes	Marques	Codes	Marques	Codes
AIWA	014 028 070 096 125 129 139 229 230		157 158 159 160 189 207 222 224 225 226 227 243 247	RCX	092
AKAI	163			REALISTIC	103 106
ANAM	003 014 017 023 059 106 189 216 217 235 236	LOTTE	014 016 036 098 100 172 173 174 175 176 177 178 179 180 181 183 201 202 208 213 214 219 223 232 238 240	SAMSUNG	124 145 146 182 193 194 195 203 204 244 245 246
BURMECTER	252			SANSUI	011 135 138 144
CARVER	086			SANYO	019 083 234
CLARION	199			SCOTT	106 186
DAEWOO	027 053 060 084 102 148 198 221	LXI	103	SHARP	031 032 051 052 072 082 117 119 156 184 199 200 206 209
DENON	015 075 130 143	MAGNAVOX	111	SHERWOOD	005 006 158
FANTASIA	071	MARANTZ	002 018 020 025 034 041 081 090 097 112	SONY	044 045 109 114 118 126 248 249
FINEARTS	022			TAEKWANG	012 020 073 074 076 077 105 161 162 163 164 165 166 167 168 169 205 231 233 242
FISHER	089 099	MCINTOSH	049		
LG(GOLDSTAR)	001 021 024 029 087 107 108 110 190 191 192 210 211 212 239	MCS	104		
		MEMOREX	107		
HAITAI	034 035 188 222	NAD	046		
HARMAN/KARDON	068	ONKYO	013 040 041 047 048 056 057 132 133 140	TEAC	010 085 106 136 185 187 237
JVC	004 013 141			TECHNICS	101 113 128 134 147 218
KEC	185 186 187	OPTIMUS	158		
KOHEL	030	PANASONIC	007 033 064 113 142 220 241 251	TOSHIBA	137
NAD	045 046	PENNEY	104	THE	061
KENWOOD	038 050 067 089 170 171 197 206 215 222	PHILIPS	026 112 143	VICTOR	088 131
		PIONEER	039 042 043 063 065 091 093 094 115 123 127 250	WARDS	089
INKEL	037 058 062 069 078 079 095 121 122 149 150 151 152 153 154 155	QUASAR	113	YAMAHA	054 055 066 092 199
		RCA	080		

## DVD

Marques	Codes	Marques	Codes	Marques	Codes
APEX DIGITAL	022	MITSUBISHI	002	RCA	005 006
DENON	020 014	NAD	023	SAMSUNG	011 015
GE	005 006	ONKYO	008 017	SONY	007
HARMAN KARDON	027	PANASONIC	003 009	THOMPSON	005 006
JVC	012	PHILIPS	013	TOSHIBA	019 008
LG	001 010 016 025	PIONEER	004 026	YAMAHA	009 018
MAGNAVOX	013	PROCEED	021	ZENITH	010 016 025
MARANTZ	024	PROSCAN	005 006		

# CODE IR

## 1. Comment brancher

- Brancher la télécommande à fil sur le porte de télécommande du téléviseur.

## 2. Code IR de la télécommande

### ■ Sortie onde

Impulsion simple, modulée avec signal 37,917 KHz à 455 KHz

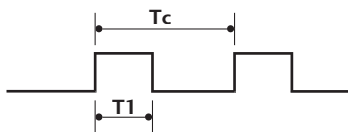

Fréquence porteuse  
 $FCAR = 1/Tc = fOSC/12$   
 Rapport =  $T1/Tc = 1/3$

### ■ Configuration d'image

1 re image

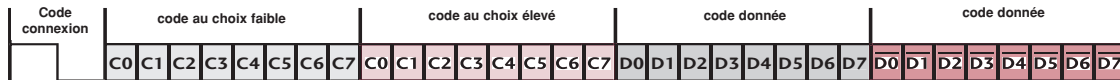

Répéter image

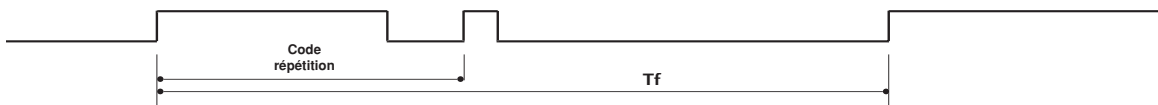

### ■ Code connexion

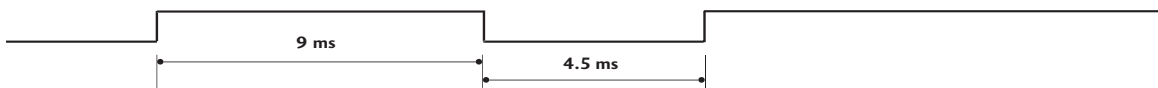

### ■ Code répétition

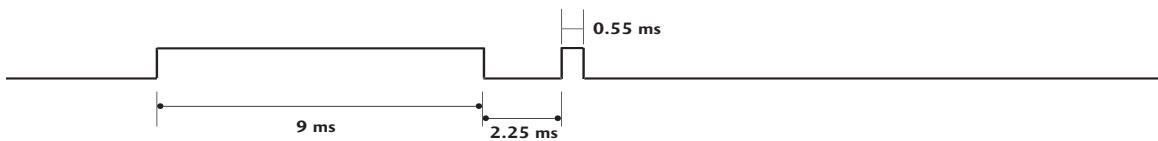

### ■ Intervalle image : Tf

Bit "0"

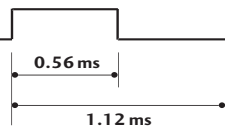

Bit "1"

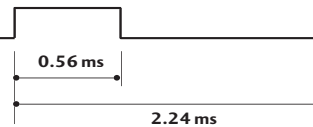

### ■ Frame interval: Tf

L'onde est transmise tant que la touche est pressée.

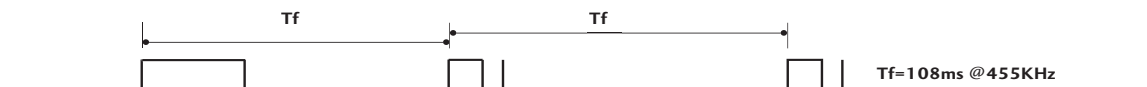

# ANNEXE

Code (Hexa)	Fonction	Note	Code (Hexa)	Fonction	Note
9E	LIVE TV	Touche télécommande	BF	COMPONENT1	Code IR discret
0B	INPUT	Touche télécommande			(sélection entrée composante 1)
08	POWER	Touche télécommande (Power On/Off)	D4	COMPONENT2	Code IR discret
79	RATIO	Touche télécommande			(sélection entrée composante 2)
0E	TIMER	Touche télécommande	D5	RGB-PC	Code IR discret
10-19	Number Key 0-9	Touche télécommande			(sélection entrée RGB-PC)
4C	- (Dash)	Touche télécommande	D7	RGB-DTV	Code IR discret
1A	FLASHBK	Touche télécommande			(sélection entrée RGB-DTV)
09	MUTE	Touche télécommande	C6	HDMI1/DVI	Code IR discret
02	VOL ▲	Touche télécommande			(sélection entrée HDMI1/DVI)
03	VOL ▼	Touche télécommande	CC	HDMI2	Code IR discret
00	CH ▲	Touche télécommande			(sélection entrée HDMI2)
01	CH ▼	Touche télécommande	76	Ratio 4:3	Code IR discret
1E	FAV	Touche télécommande			(seulement mode 4 :3)
AA	INFO	Touche télécommande	77	Ratio 16:9	Code IR discret
39	CC	Touche télécommande			(seulement mode 16 :9)
40	▲	Touche télécommande	AF	Ratio Zoom	Code IR discret
41	▼	Touche télécommande			(seulement mode zoom 1)
07	◀	Touche télécommande	70	POP	Code IR discret
06	▶	Touche télécommande			(repérage canal)
44	ENTER	Touche télécommande	C4	POWER ON	Code IR discret
43	MENU	Touche télécommande			(alimentation marche seulement)
52	EZ SOUND	Touche télécommande	C5	POWER OFF	Code IR discret
4D	EZ PIC	Touche télécommande			(alimentation arrêt seulement)
5B	EXIT	Touche télécommande	B0	PLAY	Touche télécommande
60	PIP	Touche télécommande	BA	PAUSE	Touche télécommande
72	PIPCH -	Touche télécommande	B1	STOP	Touche télécommande
71	PIPCH +	Touche télécommande	BD	REC	Touche télécommande
61	PIP INPUT	Touche télécommande	8F	REW	Touche télécommande
63	SWAP	Touche télécommande	8E	FF	Touche télécommande
0A	SAP	Touche télécommande	B2	GO TO PREV	Touche télécommande
CB	ADJUST	Touche télécommande	B3	GO TO NEXT	Touche télécommande
D6	TV	Code IR discret (sélection entrée TV)	A9	TV GUIDE	Touche télécommande
			92	APM	Touche télécommande
5A	AV1	Code IR discret (sélection entrée AV1)	7C	X STUDIO	Touche télécommande
			7D	MARK	Touche télécommande
D0	AV2	Code IR discret (sélection entrée AV2)	7E	SIMPLINK	Touche télécommande

## COMMANDE EXTERNE PAR LE BIAIS DU RS-232C

Brancher la prise entrée RS-232C sur un appareil de contrôle externe (comme un ordinateur ou un système de contrôle A/V) et contrôler les fonctions du moniteur de façon externe.

Brancher le port série de l'appareil de contrôle sur la prise RS-232C au panneau arrière du moniteur.

Remarque: Les câbles de connexion RS-232C ne sont pas fournis avec le moniteur.

### Réglage RS-Réglage

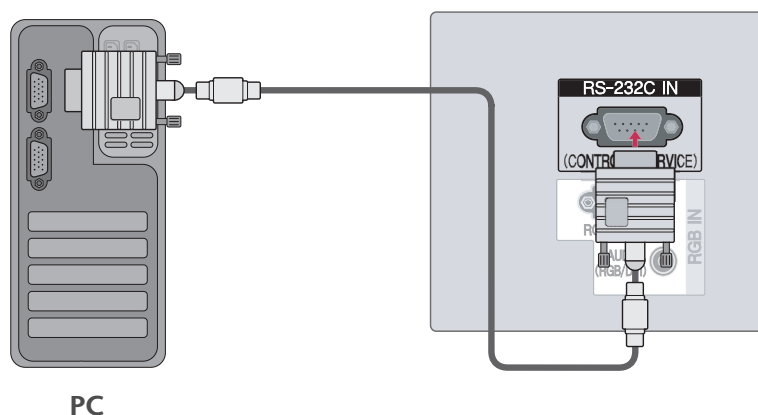

PC

### Type de connecteur ; D-sub, mâle à 9 broches

No.	Nom de la broche
1	Aucune connexion
2	RXD (donnée reçue)
3	TXD (donnée envoyée)
4	DTR (côté DTE prêt)
5	GND
6	DSR (côté DCE prêt)
7	RTS (prêt à envoyer)
8	CTS (prêt à envoyer)
9	Aucune connexion

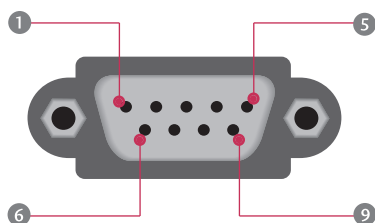

## Configurations RS-232C

### Configurations à 7 fils (Câble RS-232C standard)

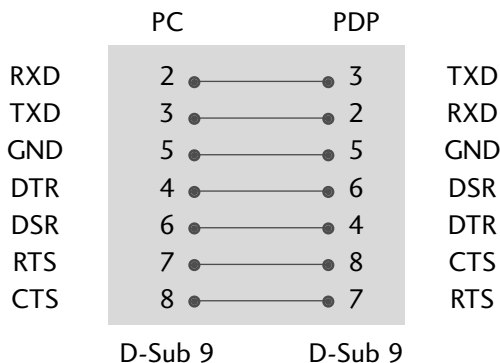

### Configurations à 3 fils (pas de standard)

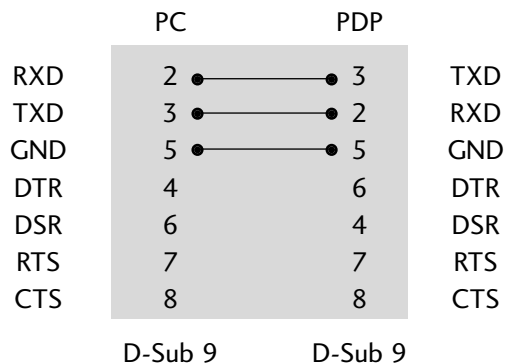

## Réglage identification

Utiliser cette fonction pour spécifier un numéro d'identification du moniteur.

Voir Planification donnée réelle. ▶ p.147

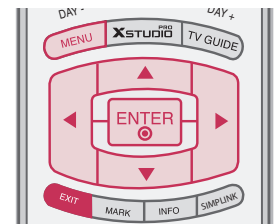

**1** Presser **MENU** et utiliser ▲ ou ▼ pour sélectionner le menu **SETUP**.

**2** Presser ▶ puis utiliser ▲ ou ▼ pour sélectionner **ID du Téléviseur**.

**3** Presser ▶ puis utiliser ▲ ou ▼ pour **ID du Téléviseur** pour choisir le numéro désiré. La gamme de réglage est de 1 ~ 99.

**4** Presser **EXIT** pour reprendre le visionnement télé ou presser **MENU** pour revenir au menu précédent.



1



2 3

## Communication Parameters

- Taux baud : 9600 bps (UART)
- Longueur de donnée : 8 bits
- Parité : aucune
- Bit d'arrêt : 1 bit
- Code de communication : ASCII
- Utiliser un câble croisé (renversé).

## Liste de référence de commande

	COMMANDE1	COMMANDE2	Donnée (hexadécimale)	COMMANDE1	COMMANDE2	Donnée (hexadécimale)	
01. Alimentation	k	a	0 ~ 1	15. Position PIP	k	q	0 ~ 3
02. Sélection entrée	k	b	0 ~ 9	16. Aiguës	k	r	0 ~ 64
03. Aspect Ratio	k	c	*	17. Graves	k	s	0 ~ 64
04. Sourdine écran	k	d	0 ~ 1	18. Équilibre	k	t	0 ~ 64
05. Volume sourdine	k	e	0 ~ 1	19. Température de couleur	k	u	0 ~ 3
06. Volume	k	f	0 ~ 64	20. Balance des Rouges	k	v	0 ~ C8
07. Contraste	k	g	0 ~ 64	21. Balance des Verts	k	w	0 ~ C8
08. Brillance	k	h	0 ~ 64	22. Balance des Bleus	k	\$	0 ~ C8
09. Couleur	k	i	0 ~ 64	23. Sélection entrée PIP	k	y	0 ~ 3
10. Teinte	k	j	0 ~ 64	24. Méthode ISM	j	p	*
11. Netteté	k	k	0 ~ 64	25. Faible puissance	j	q	0 ~ 1
12. Sélection affichage à l'écran	k	l	0 ~ 1	26. Réglage heure orbiteur	j	r	1 ~ FE
13. Télécommande/ Verrouillage des touches	k	m	0 ~ 1	27. Réglage pixel orbiteur	j	s	1 ~ 3
14. PIP/image double	k	n	0,1,2,5				

	COMMANDE1	COMMANDE2	Donnée0 (hexadécimale)	Donnée1 (hexadécimale)	Donnée2 (hexadécimale)	Donnée3 (hexadécimale)	Donnée4 (hexadécimale)	Donnée5 (hexadécimale)
28. Réglage des chaînes	m	a	Programme Physique Haut	Principal Programme Bas	Principal Bas	Secondaire Haut	Secondaire Bas	Attribut
29. Ajout/retrait d'une chaîne	m	b	0 ~ 1					
30. Touche	m	c	key code					
31. Sélection de l'entrée	x	b	*					
32. Sélection de l'entrée PIP	x	y	*					

## Protocole de transmission / réception

### Transmission

[Commande1][Commande2][ ][Set ID][ ][Donnée][Cr]

[Commande 1] : Première commande pour contrôler l'appareil. (j, k, m ou x)

[Commande 2] : Seconde commande pour contrôler l'appareil.

[Réglage ID] : pour régler l'identification pour choisir le numéro désiré pour l'ordinateur au menu réglage. Gamme de 1 à 00. En sélectionnant 0, chaque appareil branché sur le téléviseur est contrôlé. Régler comme indiqué (1 à 99) au menu et une décimale hexagonale (0x0 à 0x63) au protocole de transmission/réception.

[Donnée] : Pour transmettre donnée de commande.

Transmet FF pour lire la position de la commande.

[Cr] : Retour de chariot

Code ASCII 0x0D

[ ] : Code ASCII, espace (0x20)

\*Sur ce modèle, le téléviseur ne transmet pas l'état lorsque l'appareil est en mode d'attente.

### Reconnaissance OK

[Commande2][ ][Set ID][ ][OK][Donnée][x]

Le moniteur transmet ACK (reconnaissance) en fonction de ce format au moment de recevoir des données normales. À ce moment, si la donnée est en mode lecture, elle indique la donnée de position actuelle. Si en mode écriture, elle retourne la donnée de l'ordinateur.

\*Sur ce modèle, le téléviseur ne transmet pas l'état lorsque l'appareil est en mode d'attente.

\*format de données

[Commande 2] : utilise en tant que commande.

[Set ID] : utilise les petits caractères; si Set ID est réglé à 10, il transmettra '0', 'a'.

[Données] : utilise les petits caractères; si Données est réglé à 0xab, il transmettra 'a', 'b'.

[OK] : utilise les petits caractères

\*Sur ce modèle, le téléviseur transmet l'écho, les retours chariot (CR) et les sauts de ligne (LF) avec l'accusé de réception.

L'accusé de réception de l'alimentation ressemble à l'exemple ci-dessous.

Ex) ka 01 01 (CR)(LF)a 01 OK01 x(CR)(LF)

### Reconnaissance erreur

[Commande2][ ][Set ID][ ][NG][Donnée][x]

Le poste de télévision transmet des accusés de réception basés sur ce format lors de la réception de données erronées en raison d'erreurs de communication ou de fonctions non compatibles.

Donnée1: Code illégal

Donnée2: Fonction non compatible

Donnée3: Veuillez patienter

\*Sur ce modèle, le téléviseur ne transmet pas l'état lorsque l'appareil est en mode d'attente.

\*format de données

[Commande 2] : utilise en tant que commande.

[Set ID] : utilise les petits caractères; si Set ID est réglé à 10, il transmettra '0', 'a'.

[Données] : utilise les petits caractères; si Données est réglé à 0xab, il transmettra 'a', 'b'.

[NG] : utilise les petits caractères.

\*Sur ce modèle, le téléviseur transmet l'écho, les retours chariot (CR) et les sauts de ligne (LF) avec l'accusé de réception.

L'accusé de réception de l'alimentation ressemble à l'exemple ci-dessous.

Ex) ka 01 01 (CR)(LF)a 01 NG01 x(CR)(LF)

**01. Alimentation (Commande2:a)**

Contrôle marche arrêt TV.

*Transmission* [k][a][ ] [Set ID][ ] [Donnée][Cr]

Donnée 0 : Arrêt                      Donnée 1 : Marche

*Reconnaissance* [a][ ] [Set ID][ ] [OK/NG][Donnée][x]

\* De même, si d'autres fonctions transmettent une donnée FF en fonction de ce format, le retour de donnée reconnue présente la position de chaque fonction.

\* Remarque : Sur ce modèle, le téléviseur transmet l'accusé de réception une fois le processus d'alimentation terminé.

Un délai peut être perceptible entre la commande et l'accusé de réception.

**02. Sélection entrée (Commande2:b) (entrée image principale)**

Pour sélectionner source entrée du TV.

*Transmission* [k][b][ ] [Set ID][ ] [Donnée][Cr]

Donnée 0: DTV                      Donnée 1: Analogue

Donnée 2: AV1                      Donnée 3: AV2

Donnée 4: Composante 1      Donnée 5: Composante 2

Donnée 6: RGB-DTV              Donnée 7: RGB-PC

Donnée 8: HDMI1/DVI          Donnée 9: HDMI2

*Reconnaissance* [b][ ] [Set ID][ ] [OK/NG][Donnée][x]

**03. Aspect Ratio (Commande2:c) (format image principale)**

Règle le format écran.

Régler aussi le format écran avec la touche RATIO sur la télécommande ou depuis le menu option.

*Transmission* [k][c][ ] [Set ID][ ] [Donnée][Cr]

Donnée 1: 4:3	5: Zoom 2
2: 16:9	6: Par Programme
3: Horizon	10: Zoom Cinéma (1)
4: Zoom 1	⋮
	1F: Zoom Cinéma (16)

*Reconnaissance* [c][ ] [Set ID][ ] [OK/NG][Donnée][x]

**04. Sourdine écran (Commande2:d)**

Pour sélectionner sourdine marche-arrêt.

*Transmission* [k][d][ ] [Set ID][ ] [Donnée][Cr]

Donnée 0 : Arrêt (image marche)

Donnée 1 : Marche (image arrêt)

*Reconnaissance* [d][ ] [Set ID][ ] [OK/NG][Donnée][x]

**05. Volume sourdine (Commande2:e)**

Contrôle volume sourdine marche-arrêt.

Utiliser aussi la touche MUTE sur la télécommande.

*Transmission* [k][e][ ] [Set ID][ ] [Donnée][Cr]

Donnée 0 : Volume sourdine arrêt (Volume marche)

Donnée 1 : Volume sourdine marche (Volume arrêt)

*Reconnaissance* [e][ ] [Set ID][ ] [OK/NG][Donnée][x]

**06. Volume (Commande2:f)**

Règle le contrôle.

Utiliser aussi les touches volumes sur la télécommande.

*Transmission* [k][f][ ] [Set ID][ ] [Donnée][Cr]

Donnée Min : 0 ~ Max : 64

Voir planification de données réelles ci-dessous 1.

*Reconnaissance* [f][ ] [Set ID][ ] [OK/NG][Donnée][x]

**07. Contraste (Commande2:g)**

Règle le contraste.

Aussi par le menu vidéo.

*Transmission* [k][g][ ] [Set ID][ ] [Donnée][Cr]

Donnée Min : 0 ~ Max : 64

\*Voir planification de données réelles ci-dessous 1.

*Reconnaissance* [g][ ] [Set ID][ ] [OK/NG][Donnée][x]

**08. Brillance (Commande2:h)**

Règle la brillance.

Aussi par le menu vidéo.

*Transmission* [k][h][ ] [Set ID][ ] [Donnée][Cr]

Donnée Min : 0 ~ Max : 64 (\*transmis par hexadécimal code)

\*Voir planification de données réelles ci-dessous 1.

*Reconnaissance* [h][ ] [Set ID][ ] [OK/NG][Donnée][x]

\*Planification donnée réelles 1

0 : Étape 0

⋮

A : Étape 10 (SET ID 10)

⋮

F : Étape 15 (SET ID 15)

10 : Étape 16 (SET ID 16)

⋮

63 : Étape 99 (SET ID 99)

64 : Étape 100

**09. Couleur (Commande2:i)**

Règle la couleur.

Aussi par le menu vidéo.

*Transmission* [k][i][ ] [Set ID][ ] [Donnée][Cr]

Donnée Min : 0 ~ Max : 64

\*Voir planification de donnée réelle 1, p. 147.

*Reconnaissance* [i][ ] [Set ID][ ] [OK/NG][Donnée][x]

## 10. Teinte (Commande2:j)

Règle la teinte.

Aussi par le menu vidéo.

*Transmission* [k][j][ ][Set ID][ ][Donnée][Cr]

Donnée Rouge : 0 ~ Vert : 64

\* Voir planification de donnée réelle, p. 147.

*Reconnaissance* [j][ ][Set ID][ ][OK/NG][Donnée][x]

## 11. Netteté (Commande2:k)

Règle la netteté.

Aussi par le menu vidéo.

*Transmission* [k][k][ ][Set ID][ ][Donnée][Cr]

Donnée Min: 0 ~ Max: 64

\* Voir planification de donnée réelle, p. 147.

*Reconnaissance* [k][ ][Set ID][ ][OK/NG][Donnée][x]

## 12. Sélection affichage à l'écran (Commande2:l)

Sélectionne marche-arrêt.

*Transmission* [k][l][ ][Set ID][ ][Donnée][Cr]

Donnée 0: OSD Arrêt      Donnée 1: OSD Marche

*Reconnaissance* [l][ ][Set ID][ ][OK/NG][Donnée][x]

## 13. Verrouillage télécommande (Commande2:m)

Verrouille la télécommande et le panneau avant.

*Transmission* [k][m][ ][Set ID][ ][Donnée][Cr]

Donnée 0: Verrouillage arrêt

Donnée 1: Verrouillage marche

*Reconnaissance* [m][ ][Set ID][ ][OK/NG][Donnée][x]

Si l'on n'utilise pas la télécommande et les commandes du panneau avant pour le moniteur, utiliser ce mode. Lorsque l'alimentation principale est marche-arrêt, le verrouillage de télécommande est désactivé.

## 14. PIP / POP / image double (Commande2:n)

Contrôle PIP/POP/image double.

Aussi par la touche PIP sur la télécommande.

*Transmission* [k][n][ ][Set ID][ ][Donnée][Cr]

Donnée 0:Arrêt                      2: DW

1: PIP                                      5: POP4 (POP Scan)

*Reconnaissance* [n][ ][Set ID][ ][OK/NG][Donnée][x]

## 15. Position PIP (Commande2:q)

Sélectionne position image secondaire pour PIP.

*Transmission* [k][q][ ][Set ID][ ][Donnée][Cr]

Donnée 0: Én bas à droite de l'écran

Donnée 1: Én bas à gauche de l'écran

Donnée 2: Én haut à gauche de l'écran

Donnée 3: Én haut à droite de l'écran

*Reconnaissance* [q][ ][Set ID][ ][OK/NG][Donnée][x]

## 16. Aiguës (Commande2:r)

Pour régler le aiguës.

L'on peut aussi régler les aiguës au menu son.

*Transmission* [k][r][ ][Set ID][ ][Donnée][Cr]

Donnée Min: 0 ~ Max: 64(\*transmis par hexadécimal code)

\* Voir planification de donnée réelle, p. 147.

*Reconnaissance* [r][ ][Set ID][ ][OK/NG][Donnée][x]

## 17. Graves (Commande2:s)

Pour régler le graves.

L'on peut aussi régler la graves au menu Audio.

*Transmission* [k][s][ ][Set ID][ ][Donnée][Cr]

Donnée Min: 0 ~ Max: 64(\*transmis par hexadécimal code)

\* Voir planification de donnée réelle, p. 147.

*Reconnaissance* [s][ ][Set ID][ ][OK/NG][Donnée][x]

## 18. Équilibre (Commande2:t)

Pour régler l'équilibre.

L'on peut aussi régler l'équilibre au menu son.

*Transmission* [k][t][ ][Set ID][ ][Donnée][Cr]

Donnée Min: 0 ~ Max: 64(\*transmis par hexadécimal code)

\* Voir planification de donnée réelle, p. 147.

*Reconnaissance* [t][ ][Set ID][ ][OK/NG][Donnée][x]

## 19. Color Temperature (Commande2:u)

To adjust color temperature.

L'on peut aussi régler la température de couleur au menu Video.

*Transmission* [k][u][ ][Set ID][ ][Donnée][Cr]

Donnée 0: Moyen 1: Froid 2: Chaud 3: Personnel

*Reconnaissance* [u][ ][Set ID][ ][OK/NG][Donnée][x]

## 20. Réglage du rouge (Commande: v)

Pour régler le rouge dans la température de couleur.

*Transmission* [k][v][ ][Set ID][ ][Donnée][Cr]

Donnée Min:0 ~ Max:C8

\*Voir planification de donnée réelle, p. 149.

*Reconnaissance* [v][ ][Set ID][ ][OK/NG][Donnée][x]

## 21. Réglage du vert (Commande: w)

Pour régler le vert dans la température de couleur.

*Transmission* [k][w][ ][Set ID][ ][Donnée][Cr]

Max:C8

\*Voir planification de donnée réelle, p. 149.

*Reconnaissance* [w][ ][Set ID][ ][OK/NG][Donnée][x]

## 22. Réglage du bleu (Commande: \$)

Pour régler le bleu dans la température de couleur.

*Transmission* [k][\$][ ][Set ID][ ][Donnée][Cr]

Donnée Min:0 ~ Max:C8

\*Voir planification de donnée réelle, p. 149.

*Reconnaissance* [\$][ ][Set ID][ ][OK/NG][Donnée][x]

\*Planification donnée réelles 2

0 : -20

5 : -19

A : -18

⋮

5F: -1

64: 0

69: +1

⋮

C3 : +19

C8 : +20

## 23. Sélection entrée PIP (Commande2:y)

Sélectionne la source d'entrée pour image secondaire PIP/double.

*Transmission* [k][y][ ][Set ID][ ][Donnée][Cr]

Donnée 0: DTV                    1: Analogue

2: AV1                            3: AV2

*Reconnaissance* [y][ ][Set ID][ ][OK/NG][Donnée][x]

## 24. Méthode ISM (Commande2:p)

Évite d'avoir une image fixe à l'écran.

*Transmission* [ j ][p][ ][Set ID][ ][Donnée][Cr]

Donnée 1: Inversion            2: Orbiteurs

4: Cérusé                        8: Normal

*Reconnaissance* [p][ ][Set ID][ ][OK/NG][Donnée][x]

## 25. Faible puissance (Commande2:q)

Pour contrôler la fonction blanc marche-arrêt.

*Transmission* [ j ][q][ ][Set ID][ ][Donnée][Cr]

Donnée 0 : Cérusé arrêt

1 : Cérusé Wash marche

*Reconnaissance* [q][ ][Set ID][ ][OK/NG][Donnée][x]

## 26. Réglage heure orbiteur (Commande2:r)

Règle le terme heure de fonctionnement orbiteur.

*Transmission* [ j ][r][ ][Set ID][ ][Donnée][Cr]

Donnée Min: 1 ~ Max: FE(\*transmis par hexadécimal code).

Unité: Second

*Reconnaissance* [r][ ][Set ID][ ][OK/NG][Donnée][x]

## 27. Réglage pixel orbiteur (Commande2:s)

Pour régler le nombre de pixel de la fonction orbiteur.

*Transmission* [ j ][s][ ][Set ID][ ][Donnée][Cr]

Donnée Min: 1 ~ Max: 3

*Reconnaissance* [s][ ][Set ID][ ][OK/NG][Donnée][x]

## 28. Commande syntonisation (Commande: m a)

Syntonise un canal suivant numéro physique/majeur/mineur

*Transmission* [m][a][ ][Set ID][ ][Donnée0][ ][Donnée1][ ][Donnéea2][ ][Donnée3][ ][Donnée4][ ][Donnée5][Cr]

Donnée 0: numéro physique (Transmit by Hexadecimal code)

NTSC air: 02~45

NTSC câble: 01, 0E~7D

ATSC air: 01~45

ATSC câble: 01~87

Donnée1,Donnée 2: numéro canal principal (2 parties)/numéro canal (une partie)

Data1: byte élevé

Donnée2: byte faible

numéro canal 2 parties: majeur - mineur

numéro canal 1 partie: si bande canal est ATSC câble numérique, si peut être utilisé. En cas de numéro 1 partie, canal mineur non nécessaire.

Donnée 3, Donnée 4: numéro mineur

Donnée 3: byte élevé Donnée 4: byte faible

Donnée5:

7	Image/sec- ondaire princ.	6	Using Physical Channel	5	Two/One Part Channel	4	réservé	3	2	1	0	Réglage
0	Princ.	0	Deux	0	Utilisation	x		0	0	0	0	NTSC Air
1	Sec.	1	Un	1	Aucune Utilisation	x		0	0	0	1	NTSC câble
						x		0	0	1	0	ATSC Air
						x		0	0	1	1	ATSC câble_std
						x		0	1	0	0	ATSC câble_hrc
						x		0	1	0	1	ATSC câble_irc
						x		0	1	1	0	ATSC câble_auto
						x		0	1	1	1	réservé
						x		x	x	x	x	...
						x		1	1	1	1	réservé

Toutes les données sont transmises par code hexadécimal

\* Canal 2 / 1 pièce: 6th bit

Ce bit est utilisé dans le système prêt pour câble.

\* Utilisation canal physique: 5th bit

Si la bande canal est NTSC air ou câble, la syntonisation peut être faite par le canal physique seulement. Dans ce cas, l'utilisation de bit de canal physique doit être bas (0). Si la bande de canal est ATSC air ou câble, il y a deux cas que le canal physique active ou désactive. Si le canal physique envoyant est sensé, il faut régler ce bit à bas (0). S'il n'est pas sensé, régler ce bit à élevé (1).

Exemple)

1. Canal analogique : NTSC câble, numéro de canal (35), commande : ma 00 23 xx xx xx xx 01 attribut (0x01) : image principale, 2 parties (non obligatoire), utilisation du canal physique, NTSC câble donnée XX : peu importe majeur ou mineur dans le cas de syntonisation de canal analogique .

2. Canal numérique : ATSC air, numéro de canal (canal physique inconnu), majeur (30), mineur (3), image secondaire Commande : ma 00 xx 00 IE 00 03 A2, attribut (0xA2), image secondaire, 2 parties, canal physique non utilisé, ATSC air, donnée XX : peu importe numéro de canal analogique dans le cas de syntonisation de canal numérique.

3. Canal numérique : ATSC air, numéro de canal (physique (20), majeur (20), mineur (3)), image secondaire. Commande : ma 00 14 00 14 00 03 82, attribut (0x82), image secondaire, 2 parties, utilisation canal physique, ATSC air.

*Reconnaissance* [a][ ][Set ID][ ][OK][Donnée0][Donnée1][Donnée2][Donnée3][Donnée4][x][a][ ][Set ID][ ][NG][Donnée0][x]

## 29. Ajout/suppression de canal (Commande: m b)

Pour ajouter ou supprimer des canaux

*Transmission* [m][b][ ][Set ID][ ][Donnée][Cr]

Donnée 0: canal supprimé 1: canal ajouté

*Reconnaissance* [b][ ][Set ID][ ][OK/NG][Donnée][x]

## 30. Clé (Commande: m c)

Pour envoyer le code clé de télécommande à IR.

*Transmission* [m][c][ ][Set ID][ ][Donnée][Cr]s

Donnée Code clé : voir page 142.

*Reconnaissance* [c][ ][Set ID][ ][OK/NG][Donnée][x]

## 31. Sélection entrée (Commande: x b)

(entrée image principale)

Pour sélectionner source entrée du TV .

*Transmission* [x][b][ ][Set ID][ ][Donnée][Cr]

Donnée 00 : DTV (Antenne) Donnée 01 : DTV (câble)

Donnée 10 : Analogue (Antenne) Donnée 11 : Analogue (câble)

Donnée 20 : AV1 Donnée 21 : AV2

Donnée 40 : Composente 1 Donnée 41 : Composente 2

Donnée 50 : RGB DTV Donnée 60 : RGB PC

Donnée 90 : HDMI1/DVI Donnée 91 : HDMI2

*Reconnaissance* [b][ ][Set ID][ ][OK/NG][Donnée][x]

## 32. Sélection entrée PIP(Commande: x y)

Sélectionne la source d'entrée pour image secondaire PIP.

*Transmission* [x][y][ ][Set ID][ ][Donnée][Cr]

Donnée 00 : DTV (Antenne)

Donnée 01 : DTV (câble)

Donnée 10 : Analogue (Antenne)

Donnée 11 : Analogue (câble)

Donnée 20 : AV1

Donnée 21 : Av2

*Reconnaissance* [y][ ][Set ID][ ][OK/NG][Donnée][x]

**LG Electronics Inc.**