



**LG**

Life's Good

W1946P  
W2046P

*Série 46*

**LED MONITOR LCD**

\* Monitor LCD iluminado por LED

Leia este manual com atenção antes de utilizar o dispositivo e guarde-o para futuras consultas.

# Cuidados importantes

Este aparelho foi projetado e produzido para assegurar sua segurança pessoal. No entanto, o uso indevido pode provocar choque elétrico ou incêndio. Para permitir a operação correta de todas as proteções incorporadas neste monitor, observe as seguintes regras básicas para instalação, uso e manutenção.

## Segurança

Use somente o cabo elétrico fornecido com o aparelho. Caso seja utilizado outro cabo elétrico, que não o fornecido pelo fabricante, verifique se ele é aprovado pelos padrões nacionais aplicáveis. Se o cabo de alimentação estiver com algum tipo de problema, entre em contato com o fabricante ou com o fornecedor de serviço autorizado mais próximo para substituí-lo.

O cabo de alimentação é utilizado como o dispositivo principal de desconexão. Depois da instalação, verifique se o acesso à tomada é fácil.

Somente use o monitor com uma das fontes de alimentação indicadas nas especificações deste manual ou listadas no monitor. Caso não tenha certeza do tipo de fonte de alimentação que possui em casa, consulte o revendedor.

Tomadas de corrente alternada sobrecarregadas e cabos de extensão são perigosos. Assim como o são cabos de alimentação desfiados e conectores quebrados, que podem provocar incêndio ou choque elétrico. Procure um técnico de manutenção para troca.

## Não abra o monitor:

- Nenhuma peça pode ser manuseada pelo usuário.
- Há voltagens perigosas, até quando estiver desligado.
- Se o monitor não estiver funcionando adequadamente, entre em contato com o revendedor.

## Para evitar ferimentos pessoais:

- Não coloque o monitor em uma prateleira inclinada, a menos que esteja seguro.
- Somente use suportes recomendados pelo fabricante.
- Não deixe cair objetos nem exerça impacto sobre o produto. Não atire brinquedos ou objetos na tela do produto.

## Para evitar incêndio ou riscos:

- Sempre **DESLIGUE** o monitor quando deixar o recinto por um período longo. Nunca deixe o monitor **LIGADO** quando sair de casa.
- Não deixe que crianças joguem objetos dentro das aberturas do gabinete do monitor. Algumas partes internas possuem voltagens perigosas.
- Não acrescente acessórios que não tenham sido projetados para este monitor.
- Se não pretender utilizar o monitor durante um longo período de tempo, desligue-o da tomada elétrica.
- Em caso de trovoadas, nunca toque no cabo elétrico nem no cabo do sinal, pois pode ser muito perigoso. Pode provocar choques elétricos.

# Cuidados importantes

## Instalação

Não deixe que nada fique ou passe sobre o cabo de alimentação e não coloque o monitor em lugares onde o cabo esteja sujeito a danos.

Não use este monitor próximo à água como, por exemplo, banheiras, lavatórios, pias de cozinha, tanques de lavar roupa, em pisos molhados ou próximo a piscinas.

Os monitores são equipados com aberturas de ventilação no gabinete que permitem a liberação do calor gerado durante seu funcionamento. Se essas aberturas forem bloqueadas, o superaquecimento pode causar falhas que podem provocar incêndio. Então,

### NUNCA:

- Bloqueie as aberturas de ventilação localizadas na parte inferior colocando o monitor em cima de camas, sofás, tapetes etc.
- Posicione o monitor em uma instalação embutida a menos que haja ventilação apropriada.
- Cubra as aberturas com panos ou qualquer outro tipo de material.
- Coloque o monitor próximo ou sobre um aquecedor ou outra fonte de calor.

Não esfregue ou bata o Active Matrix LCD em nada rígido uma vez que pode arranhá-lo, estragá-lo ou danificá-lo permanentemente.

Não pressione a tela de cristal líquido com o dedo durante um longo período porque pode resultar em fantasmas na imagem.

Alguns defeitos de ponto podem aparecer como manchas vermelhas, verdes ou azuis na tela. No entanto, isso não terá nenhum impacto ou efeito no desempenho do monitor.

Se possível, use a resolução recomendada para obter uma melhor qualidade de imagem no monitor de cristal líquido. Caso seja usado em um modo diferente da resolução recomendada, algumas imagens escaladas ou processadas podem ser exibidas. Entretanto, essa é uma característica do painel de cristal líquido de resolução fixa.

Deixar uma imagem fixa na tela durante muito tempo pode danificar a tela e queimar a imagem. Certifique-se de que utiliza uma proteção de tela no monitor. Este fenômeno também ocorre em produtos de outros fabricantes, e esta ocorrência não está coberta pela garantia.

Não bata nem arranhe as partes frontal e laterais da tela com objetos metálicos. Caso contrário, pode danificar a tela.

Certifique-se de que o painel está virado para a frente e segure-o com ambas as mãos para movê-lo. Se deixar cair o produto, o produto danificado pode causar choques elétricos ou um incêndio. Contate um centro de assistência autorizado para a reparação.

Evite altas temperaturas e umidade.

# Cuidados importantes

## Limpeza:

- Desligue o monitor da tomada antes de limpar a tela.
- Use um pano ligeiramente umedecido (e não molhado). Não use aerossol diretamente na tela do monitor, porque o produto em excesso pode provocar choque elétrico.
- Quando for limpar o produto, desligue o cabo de energia e esfregue-o levemente com um pano macio para prevenir qualquer arranhão. Não limpe com um pano úmido, com spray de água ou quaisquer outros líquidos diretamente no produto. Pode ocorrer um choque elétrico. (Não utilize químicos tais como benzina, diluente de pintura ou álcool)
- Pulverize água em um pano macio 2 a 4 vezes, e use-o para limpar a estrutura frontal; limpe apenas numa direção. Demasiada umidade pode causar manchas.

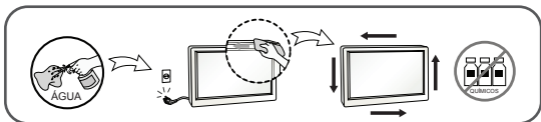

## Empacotamento:

- Não jogue fora a caixa de papelão nem o material de empacotamento para o caso de precisar transportar o aparelho. Se precisar mandar o aparelho para outro lugar, coloque-o novamente em sua embalagem original.

## Descarte com segurança: (Usar apenas lâmpada Hg para monitor LCD)

- A lâmpada fluorescente usada neste produto contém uma pequena quantidade de mercúrio.
- Não descarte este produto com o resto do lixo comum.
- O descarte deste produto deve ser feito de acordo com a legislação de sua região.

### !!! Obrigado por selecionar os produtos LGE !!!

- Certifique-se que os seguintes itens estão incluídos com o seu monitor. Se faltarem alguns itens, contate o seu vendedor.



Guia do Usuário /  
Cartões



Cabo de Sinal D-Sub 15-pinos  
(Para o ajuste, este cabo de sinal  
deve ser ligado ao produto  
antes de ser ligado.)



Cabo de alimentação  
( Dependendo do país)



Cabo de Sinal DVI-D  
(Esta característica não  
está disponível em todos  
os países.)

#### NOTA

- Estes acessórios podem parecer diferentes dos apresentados neste manual.
- O usuário deve utilizar cabos de interface de sinais protegidos (cabo de 15 pinos Dsub, cabo DVI) com núcleos de ferrite para manter o cumprimento das normas em relação ao produto.

# Conectando o monitor

- Antes de conectar o monitor, verifique se ele, o computador e outros dispositivos conectados estão desligados.

## Conectando a base de sustentação /Remoção da baseado suporte

1. Coloque o monitor com a parte da frente virada para baixo num pano macio.



2. Monte a base de sustentação no corpo da base.  
Não retirar o pino de bloqueio e girar a base de sustentação no sentido ilustrado.

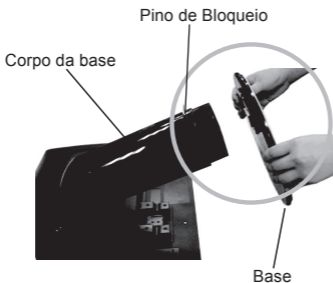

### IMPORTANTE

- A fita e o pino de travamento só podem ser removidos do monitor após colocá-lo em pé. O não cumprimento desta recomendação pode ferir o usuário.
- Manusear o produto com cuidado:  
Ao levantar ou movimentar o produto, não segure ou toque a parte frontal da tela de LCD, pois pode danificá-la. (Segure pelo corpo da base ou pela base.)

## Conectando o monitor

3. Na parte de trás da base, use uma moeda para apertar o parafuso no sentido horário.



4. Levante e gire o monitor para que fique voltado para frente e conecte os cabos.
5. Quando você quiser separar o monitor da base, use uma moeda para soltar o parafuso no sentido anti-horário.

### IMPORTANTE

- A ilustração representa o modelo geral de conexão. O seu monitor pode ter alguns itens diferentes dos mostrados na figura.
- Não transporte o produto de cabeça para baixo segurando-o apenas pela base. O produto pode cair, ser danificado e ainda machucar o seu pé.

## 1 Posicionando o monitor

-Após a instalação ajuste o ângulo como abaixo mencionado.

1. Ajuste a posição do painel de várias maneiras até encontrar a que lhe proporciona maior conforto.

- Movimento giratório :  $-4^{\circ} \sim 16^{\circ}$

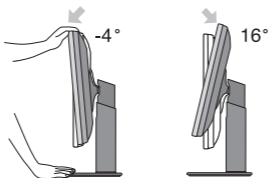

### IMPORTANTE

- Quando ajustar o ângulo da tela, não coloque o dedo entre a parte de cima do monitor e a base da coluna. Pode machucar o(s) dedo(s).

## 2 Posicionando o monitor

1. Ajuste a posição do painel de várias maneiras até encontrar a que lhe proporciona maior conforto.

- Variação de altura: máxima 4,33 polegadas (110,0 mm)

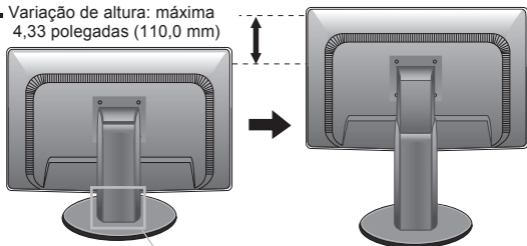

\*Certifique-se de que removeu o pino de bloqueio para regular a altura

### Importante

- Não é necessário voltar a colocar o pino de bloqueio depois de removido para regular a altura.

### Ergonômico

- Para manter uma posição de visualização ergonômica e confortável, recomenda-se que o ângulo de inclinação do monitor não exceda 5 graus.

### 3 Utilizando a função Pivot

- A função Pivot permite com que rode o monitor 90 graus no sentido dos ponteiros do relógio.

1. Eleve o monitor até à altura máxima para utilizar a função Pivot.
2. Landscape & Portrait (Paisagem & Retrato): É possível rodar o painel 90° no sentido dos ponteiros do relógio. Seja cuidadoso e evite o contato entre a parte superior do monitor e a base da coluna ao rodar o tela, pode-se danificar o produto.

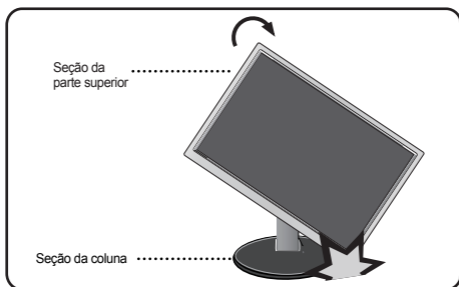

3. Cuidado com os cabos quando rodar o monitor.



# Conectando o monitor

## Ligar o equipamento ao PC

1. Antes de conectar o monitor, verifique se ele, o computador e outros dispositivos conectados estão desligados.
2. Conecte o cabo de sinal ① e o cabo de energia ② nesta sequência. Quando conectado, aperte o parafuso do cabo de sinal .

**A** Conecte o Cabo DVI-D (Sinal digital)

**B** Conecte o Cabo D-sub (Sinal analógico)

### NOTA

- Esta é uma representação simplificada da visão da parte traseira.
- Essa visão traseira representa um modelo geral; o seu monitor pode ter um aspecto diferente do mostrado.

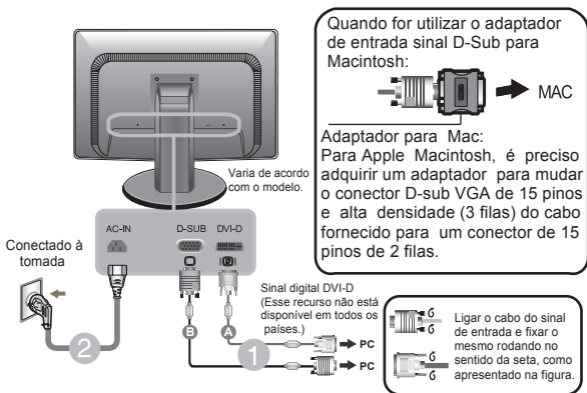

3. Pressione o botão de ligar/desligar no painel frontal para ligar. Quando o monitor estiver ligado, a 'Função Definir Auto Imagem' é executada automaticamente. (Apenas Modo Analógico)



**AJUSTE AUTOMÁTICO DE IMAGEM**

### NOTA

'Função de configuração automática da imagem': Essa função fornece ao usuário as configurações ideais da tela. Quando o usuário conecta o monitor pela primeira vez, essa função ajusta automaticamente a tela de acordo com a configuração ideal para os sinais de entrada individuais.

Função 'AUTO': Caso se depare com problemas, como uma tela ofuscada, letras ofuscadas, tela cintilante, com inclinação enquanto utiliza o dispositivo ou depois de alterar a resolução da tela, pressione o botão de função AUTO para melhorar a resolução.

# Funções do Painel de Controle

## Controles do painel frontal

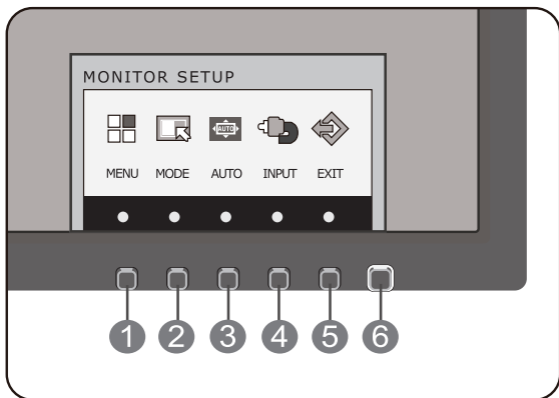

Controle	Função
<b>1</b> Botão MENU	<b>OSD BLOQUEADO / DESBLOQUEADO</b> Esta função permite bloquear as configurações atuais de controle, de forma que elas não possam ser alteradas inadvertidamente. Mantenha pressionado o botão MENU alguns segundos. A mensagem "OSD BLOQUEADO" deve aparecer. Pode desbloquear as definições de tela a qualquer momento, pressionado o botão MENU durante alguns segundos. A mensagem "OSD DESBLOQUEADO" deve aparecer .

# Funções do Painel de Controle

Controle	Função
<b>2</b> Botão Mode	Utilize este botão para introduzir os itens F-ENGINE, relação original. Para mais informação, consulte a página 14
<b>3</b> Botão AUTO	<b>AJUSTE AUTOMÁTICO DE IMAGEM</b> Quando ajustar as configurações de exibição, sempre pressione o botão AUTO antes de realizar alguma modificação na tela. (Apenas Modo Analógico) Isso ajustará automaticamente a imagem do monitor para as configurações ideais para o tamanho atual de resolução de tela (modo de exibição). O melhor modo de exibição é  W1946P: 1360 x 768 W2046P: 1600 x 900
<b>4</b> Botão INPUT (Fonte Hot Key)	Quando dois sinais de entrada, de duas fontes diferentes, estão ligados, é possível selecionar o sinal de entrada que desejar (D-Sub / DVI ). Quando está ligado apenas um sinal, este é automaticamente detectado. A definição padrão é D-Sub.
<b>5</b> Botão EXIT	Sair do OSD (Menu de tela).
<b>6</b> Botão de ligar/ Desligar e indicador de Energia	Use esse botão para ligar ou desligar o monitor.  O indicador de potência fica branco se o monitor estiver funcionando corretamente (Modo ligado). Se o monitor estiver em Modo "Standby" (Economia de energia), o indicador de potência fica piscando branco.

## Ajuste da tela

Com o sistema On Screen Display Control, é rápido e fácil fazer ajustes no tamanho da imagem, na posição e nos parâmetros operacionais do monitor. Abaixo, segue um pequeno exemplo para familiarizá-lo com o uso dos controles. A próxima seção apresenta um perfil dos ajustes e das seleções disponíveis que podem ser feitos usando o OSD.

Para fazer ajustes no On Screen Display, siga estas etapas:

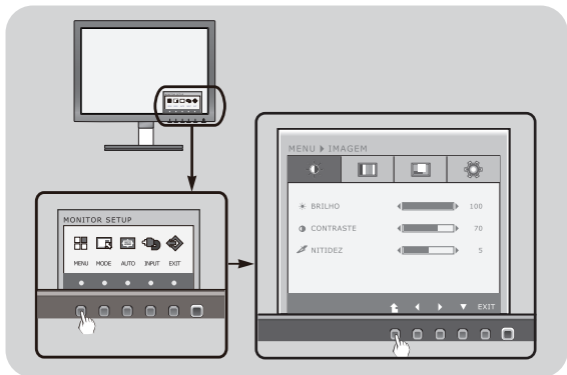

- 1** Pressione o Botão discricionário, em seguida, o menu principal do OSD aparece.
- 2** Para ter acesso ao controle, use os Botões correspondentes.
- 3** Utilize os botões ◀ / ▶ para ajustar a imagem para o nível desejado. Utilize o botão ( ⬆ ) para selecionar outros itens do submenu.
- 4** Pressione o botão EXIT para sair do OSD

# Ajuste e seleção do On Screen Display (OSD)

A tabela a seguir indica todos os menus de configuração, controle e ajuste do On Screen Display.

**DSUB** : Entrada D-SUB (Sinal analógico)

**DVI-D** : Entrada DVI-D (Sinal digital)

Menu principal	Submenu	Entrada suportada	Descrição
IMAGEM	BRILHO CONTRASTE NITIDEZ	DSUB DVI-D	Para ajustar o brilho, contraste e nitidez da tela
COR	TEMP. DE COR PREDEFINIR / USUÁRIO ----- GAMMA	DSUB DVI-D	Para personalizar a cor da tela
VISOR	HORIZONTAL VERTICAL ----- SINCRONISMO FASE	DSUB ----- DSUB	Para ajustar a posição da tela ----- Ajustar a frequência, ajuste otimizado e nitidez da tela
OUTROS	IDIOMA LUZ DE ALIMENTAÇÃO ----- BALANÇO DE BRANCO ----- CONF. DE FÁBRICA	DSUB DVI-D ----- DSUB ----- DSUB DVI-D	Para alterar o status da tela para um ambiente operacional personalizado
F-ENGINE	NORMAL FILME INTERNET DEMONSTRAÇÃO	DSUB DVI-D	Para selecionar ou personalizar as definições da imagem desejada
RATIO ORIGINAL	WIDE ORIGINAL	DSUB DVI-D	Para ajustar o tamanho da imagem

## NOTA

- A ordem dos ícones pode ser diferente da apresentada dependendo do modelo (13 ~ 20).

## Ajuste e seleção do On Screen Display (OSD)

- ■ Anteriormente, foi apresentado o procedimento para seleção e ajuste de um item usando o sistema OSD. Abaixo, estão listados os ícones, os nomes dos ícones e as descrições dos ícones de todos os itens do Menu.

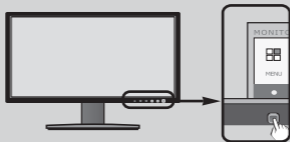

Pressione o botão MENU e o menu principal da tela OSD será exibido.

Nome do menu

Ícones

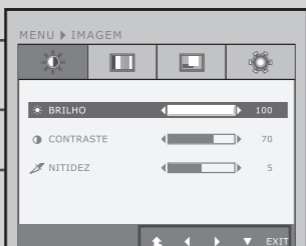

Sub menus

Dica dos botões

- EXIT : Sair
- ◀▶ : Ajustar (reduzir/aumentar)
- ▼ : Selecionar outro submenu
- ⬆ : Reiniciar para selecionar submenu

### NOTA

- Talvez os idiomas do menu OSD (On Screen Display, informações na tela) do monitor sejam diferentes dos descritos no manual.

# Ajuste e seleção do On Screen Display (OSD)

Menu principal

Submenu / Descrição



## IMAGEM

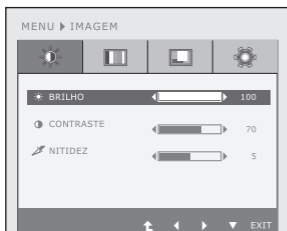

### BRILHO

Para ajustar o brilho da tela.

### CONTRASTE

Para ajustar o contraste da tela.

### NITIDEZ

Para ajustar a nitidez da tela.

- Exit : Sair
- ◀ : Reduzir
- ▶ : Aumentar
- ▼ : Selecionar outro submenu
- ⬆ : Reiniciar para selecionar submenu



## COR



### TEMP. de COR

#### • PREDEFINIR

Selecione a cor da tela.

- sRGB: Defina a cor da tela para corresponder a especificação de cor padrão sRGB.

- 6500K - 7500K:

Monitor de cor vermelha

- 8500K - 9300K:

Monitor de cor Azul.

#### • USUÁRIO

- ▣ VERMELHO: Configurar seus próprios níveis de cor vermelha.

- ▣ VERDE: Configurar seus próprios níveis de cor verde.

- ▣ AZUL: Configurar seus próprios níveis de cor azul.

- Exit : Sair
- ◀ : Reduzir
- ▶ : Aumentar
- ▼ : Selecionar outro submenu
- ⬆ : Reiniciar para selecionar submenu

### GAMMA

Define o seu próprio valor gamma 0 / 1 / 2. No monitor, altos valores gamma apresentam imagens claras e baixos valores gamma apresentam imagens escuras.

# Ajuste e seleção do On Screen Display (OSD)

Menu principal

Submenu / Descrição



VISOR

## HORIZONTAL

Para mover a imagem para a esquerda ou direita.

## VERTICAL

Para mover a imagem para cima ou para baixo.

## SINCRONISMO

Para minimizar listras ou barras verticais visíveis no fundo da tela. O tamanho da tela horizontal também mudará.

## FASE

Para ajustar o foco da tela. Este item permite remover qualquer ruído horizontal e torna a imagem de caracteres mais limpa e nítida.

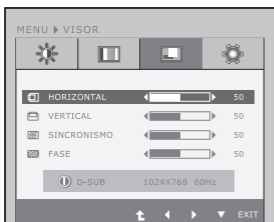

- Exit : Sair
- ◀ : Reduzir
- ▶ : Aumentar
- ▼ : Selecionar outro submenu
- ↶ : Reiniciar para selecionar submenu

# Ajuste e seleção do On Screen Display (OSD)

Menu principal

Submenu / Descrição



OUTROS

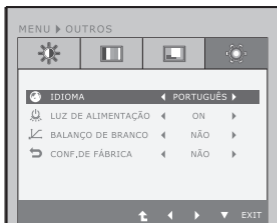

## IDIOMA

Para escolher o idioma no qual os nomes dos controles serão exibidos.

## LUZ DE ALIMENTAÇÃO

Use essa função para definir o indicador de energia como ON ou OFF, na parte frontal do monitor. Caso coloque na opção OFF, será desligado. Se você o definir como ON em qualquer momento, o indicador de energia será ligado automaticamente.

## BALANÇO DE BRANCOS

Se a saída da placa de vídeo for diferente das especificações necessárias, o nível da cor pode se deteriorar devido à distorção do sinal de vídeo. Quando você utilizar essa função, o nível do sinal é ajustado de acordo com o nível de saída padrão da placa de vídeo para que se possa obter a imagem ideal. Ative essa função quando as cores preta e branca estiverem presentes na tela.

## CONF. DE FÁBRICA

Restaura todas as configurações padrão de fábrica exceto a de "IDIOMA". Pressione os botões ◀▶ para redefinir imediatamente.

- Exit : Sair
- ◀ : Reduzir
- ▶ : Aumentar
- ▼ : Selecionar outro submenu
- ⬆ : Reiniciar para selecionar submenu

## NOTA

Se isto não melhorar a imagem no monitor, restaure as definições de fábrica. Se necessário execute a função BALANÇO BRANCOS novamente. Esta função apenas será permitida quando o sinal de entrada for analógica.

## Ajuste do On Screen Display (OSD) Control (Controle na tela)

- Anteriormente, foi apresentado o procedimento para seleção e ajuste de um item usando o sistema OSD. Abaixo, estão listados os ícones, os nomes dos ícones e as descrições dos ícones de todos os itens do Menu.

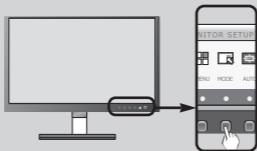

Pressione o botão MODE e o menu principal da tela OSD será exibido.

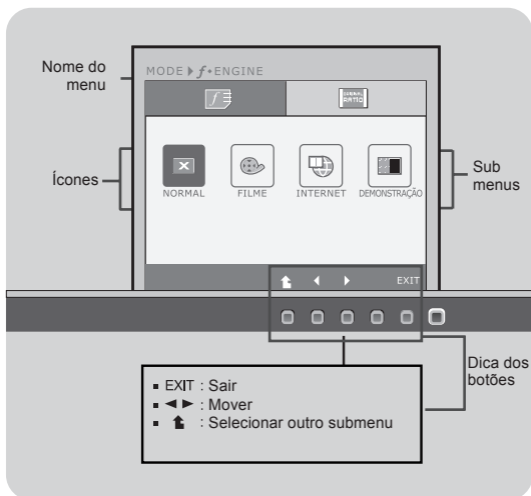

### NOTA

- Talvez os idiomas do menu OSD (On Screen Display, informações na tela) do monitor sejam diferentes dos descritos no manual.

# Ajuste e seleção do On Screen Display (OSD)

Menu principal

Submenu / Descrição



**f•ENGINE**

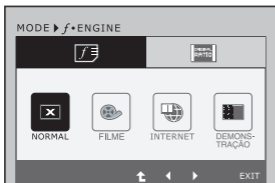

## NORMAL

Selecione quando quiser utilizar o produto com as configurações padrão.

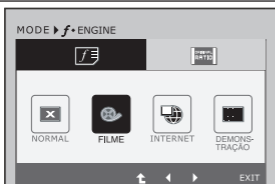

## FILME

Selecione quando for assistir a um vídeo ou filme.



## INTERNET

Selecione esta opção quando estiver a trabalhar num documento (Word, etc.)



## DEMONSTRAÇÃO

Utilizado para publicidade na loja. A tela será dividida para apresentar o modo padrão no lado esquerdo e o modo vídeo no lado direito para que os consumidores possam visualizar a diferença após aplicado o modo vídeo.

- EXIT : Sair
- ◀▶ : Mover
- ⬆ : Selecionar outro submenu

# Ajuste e seleção do On Screen Display (OSD)

Menu principal

Submenu / Descrição



RATIO ORIGINAL

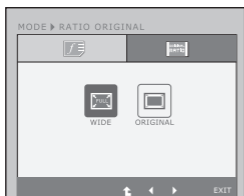

**WIDE (LARGURA)**  
Este comando permite a visualização de imagem em toda área útil do monitor.

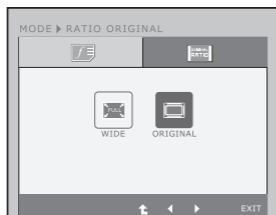

**ORIGINAL**  
Altera a razão de sinal e imagem de entrada para original.  
\* Esta função só funciona se a resolução de entrada for inferior a razão do monitor (16:9).

- EXIT : Sair
- ◀▶ : Mover
- ⬆ : Selecionar outro submenu

# Solução de problemas

Antes de chamar a assistência técnica, verifique os seguintes itens.

## Não há imagem

- |   |  |
|---|--|
| <ul style="list-style-type: none"><li>● O cabo de alimentação do monitor está conectado?</li><li>● A luz do indicador de energia está acesa ?</li><li>● O indicador de energia está intermitente?</li><li>● A mensagem "FORA DA ESCALA" é exibida na tela?</li><li>● Uma mensagem "VERIF SINAL" é exibida na tela ?</li></ul> | <ul style="list-style-type: none"><li>• Verifique se o cabo de alimentação está devidamente conectado à tomada de alimentação.</li><li>• Pressione o botão Power.</li><li>• Se o computador estiver no modo de economia de energia, tente mover o mouse ou pressionar qualquer tecla do teclado para que a tela apareça.</li><li>• Tente ligar no PC.</li><li>• Essa mensagem é exibida quando o sinal do PC (placa de vídeo) está fora da faixa de frequência horizontal ou vertical do monitor. Consulte a seção "Especificações" deste manual e configure novamente o monitor.</li><li>• Essa mensagem é exibida quando o cabo de sinal entre o PC e o monitor não está conectado. Verifique o cabo de sinal e tente novamente.</li></ul> |
|---|--|

## Uma mensagem "OSD BLOQUEADO" é exibida na tela ?

- |  |  |
|--|--|
| <ul style="list-style-type: none"><li>● Uma mensagem "OSD BLOQUEADO" é exibida quando você pressiona o botão MENU?</li></ul> | <ul style="list-style-type: none"><li>• É possível proteger as configurações atuais dos controles, de forma que não possam ser alteradas inadvertidamente. Pode desbloquear os controles OSD quando desejar, pressionando o botão MENU alguns segundos. A mensagem "OSD DESBLOQUEADO" deve aparecer.</li></ul> |
|--|--|

## A imagem exibida está incorreta

- |   |   |
|---|---|
| <ul style="list-style-type: none"><li>● A posição da imagem está incorreta.</li><li>● No fundo da tela, listras ou barras verticais estão visíveis.</li><li>● Qualquer ruído horizontal que apareça em uma imagem ou caractere não é claramente representado.</li></ul> | <ul style="list-style-type: none"><li>• Pressione o botão AUTO para ajustar automaticamente a imagem do monitor para a configuração ideal. Se os resultados não forem satisfatórios, ajuste a posição da imagem usando os ícones H position e V position na tela.</li><li>• Pressione o botão AUTO para ajustar automaticamente a imagem do monitor para a configuração ideal. Se os resultados não forem satisfatórios, diminua as listras ou as barras verticais usando o ícone SINCRONISMO na tela.</li><li>• Pressione o botão AUTO para ajustar automaticamente a imagem do monitor para a configuração ideal. Se os resultados não forem satisfatórios, diminua as barras horizontais usando o ícone FASE na tela.</li><li>• Verifique Painel de controle --&gt; Vídeo --&gt; Configurações e ajuste o vídeo para a resolução recomendada ou ajuste a imagem do monitor para a definição ideal. Ajuste a resolução das cores para um valor acima de 24 bits (true color).</li></ul> |
|---|---|

## IMPORTANTE

- Verifique Painel de controle --> Vídeo --> Configurações e veja se a frequência ou a resolução foi alterada. Em caso positivo, reajuste a placa de vídeo na resolução recomendada.
- Se a resolução recomendada (resolução ideal) não for selecionada, as letras podem ficar desfocadas e a imagem indistinta ou truncada. Certifique-se de que foi selecionada a resolução recomendada.
- O método de ajuste pode ser diferente conforme o computador e o S/O (Sistema Operacional) e a resolução acima mencionada poderá não ser suportada pelo desempenho da placa gráfica. Neste caso, consulte o fabricante do computador ou da placa gráfica.

## A imagem exibida está incorreta

- |  |   |
|--|---|
| <ul style="list-style-type: none"><li>● A cor da tela está monocromática ou anormal.</li><li>● A tela pisca.</li></ul> | <ul style="list-style-type: none"><li>• Verifique se o cabo de sinal está conectado corretamente e use uma chave de fenda para soltá-lo, se necessário.</li><li>• Verifique se a placa de vídeo está inserida corretamente no slot.</li><li>• Ajuste a resolução das cores para um valor acima de 24 bits (true color) em Painel de controle - Configurações.</li><li>• Verifique se a tela está configurada no modo entrelaçado. Caso esteja, mude para a resolução recomendada.</li></ul> |
|--|---|

## Uma mensagem "Monitor desconhecido, monitor Plug&Play (VESA DDC) encontrado" é exibida?

- |   |  |
|---|--|
| <ul style="list-style-type: none"><li>● O driver do monitor foi instalado ?</li></ul> | <ul style="list-style-type: none"><li>• Verifique se o driver do monitor foi instalado a partir do CD que acompanha este produto.<br/>É possível fazer um download do driver a partir do web site: <a href="http://www.lge.com.br">http://www.lge.com.br</a></li><li>• Certifique-se de verificar se a placa de vídeo é compatível com a função Plug &amp; Play.</li></ul> |
|---|--|

# Especificações

		W1946P	W2046P
Monitor	Flat Panel Active matrix-TFT LCD	18,5 polegadas	20,0 polegadas
	Revestimento anti-luminosidade Tamanho diagonal visível (cm): Pixel pitch (mm)	47,0 0,300 x 0,300	50,8 0,2766 x 0,2766
Entrada de sincronismo	Freq. horizontal	30 - 61 kHz	30 - 83 Hz
	Freq. vertical	56 - 75 Hz	56 - 75 Hz
	Forma de entrada	Sincronizada Separada Digital SOG (verde indica sincronismo), Digital	
Entrada de vídeo	Entrada de sinal	Conector D-Sub de 15 pinos Conector DVI - D(Digital)	
	Forma de entrada	Analogico RGB (0,7Vp-p/75ohm), Digital	
Resolução	Máxima(VESA)	1300 x 768@60Hz	1600 x 900@60Hz
	Recomendada(VESA)	1360 x 768@60Hz	1600 x 900@60Hz
Plug&Play	Conecte e ligue.	DDC 2B (Digital) DDC2AB(Analog.)	DDC 2B (Digital) DDC2AB(Analog.)
Consumo de energia	Modo ligado	22W(Típico)	24W(Típico)
	Modo "stand by"	≤ 0,5W	≤ 0,5W
	Modo desativado	≤ 0,5W	≤ 0,5W
Dimensões	Suporte incluído		
	Largura (cm • pol.)	44,26 • 17,42	47,58 • 18,73
	Altura (Min.) (cm • pol.)	33,51 • 13,19	34,45 • 13,56
	Altura (Máx.) (cm • pol.)	44,51 • 17,52	45,45 • 17,89
	Profundidade (cm • pol.)	22,44 • 8,83	22,44 • 8,83
	Suporte excluído		
	Largura (cm • pol.)	44,26 • 17,42	47,58 • 18,73
	Altura (cm • pol.)	26,67 • 10,50	28,56 • 11,24
	Profundidade (cm • pol.)	6,04 • 2,37	5,98 • 2,35
	Peso líquido (Kg • libras)	3,7 • 8,22	4,1 • 9,11
Ajustes de posições	Variação da inclinação	- 4° ~ 16°	- 4° ~ 16°
	Altura (mm • pol.)	110 • 4,33	110 • 4,33
Condições ambientais	Condições operacionais		
	Temperatura	10°C a 35°C	
	Umidade	10% a 80% sem condensação	
	Condições de armazenamento		
	Temperatura	-20°C a 60°C	
Umidade	5% a 90% sem condensação		
Base giratória	Anexada ( ), Não-anexada ( O )		
Cabo de alimentação	Tipo de parede - Tomada		
Entrada de alimentação (CA 100-240V ~50/60Hz)	0,8A	1,0 A	

**NOTA** ■ As informações contidas neste documento estão sujeitas a alterações sem aviso prévio.

# Especificações

## Modos preestabelecidos (Resolução)

### W1946P

	Modos de exibição (Resolução)	Freq. horizontal (kHz)	Freq. vertical (Hz)
1	720 x 400	31,468	70
2	640 x 480	31,469	60
3	640 x 480	37,500	75
4	800 x 600	37,879	60
5	800 x 600	46,875	75
6	832 x 624	49,725	75
7	1024 x 768	48,363	60
8	1024 x 768	60,123	75
* 9	1360 x 768	47,712	60

\* Modo Recomendado

### W2046P

	Modos de exibição (Resolução)	Freq. horizontal (kHz)	Freq. vertical (Hz)
1	720 x 400	31,468	70
2	640 x 480	31,469	60
3	640 x 480	37,500	75
4	800 x 600	37,879	60
5	800 x 600	46,875	75
6	1024 x 768	48,363	60
7	1024 x 768	60,123	75
8	1152 x 864	67,500	75
* 9	1600 x 900	60,000	60

\* Modo Recomendado

## Indicador

MODO	LED Colorido
Modo ligado	Branco
Modo "stand by"	Piscando Branco
Modo desativado	Desligado

## Instalar a placa de montagem na parede

Este produto cumpre as especificações da placa de montagem na parede ou do dispositivo de intercâmbio.

Posicione o monitor com a parte da frente voltada para baixo sobre um o pano macio.



Remova a parte superior e a coluna utilizando uma chave de fenda.

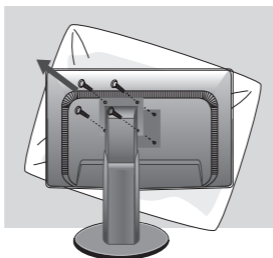

# Instalar a placa de montagem na parede

3. Instalar a placa de montagem na parede.

## Placa de montagem na parede (comprada separadamente)

É do tipo vertical ou de montagem na parede e pode ser fixado com a placa de montagem na parede.

Para mais detalhes, consulte o manual de instalação que é fornecido quando adquire a Placa de montagem na parede.

Dimensão do Interface de Montagem do Parafuso

Dimensão do furo: 75 mm x 75 mm

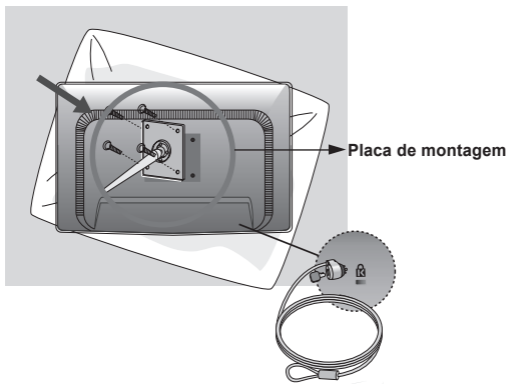

## Slot de segurança Kensington

Conectado a um cabo de retenção que pode ser comprado separadamente na maioria das lojas de produtos de informática.

### NOTA

A compatibilidade VESA irá respeitar apenas a interface dimensões e especificações dos parafusos.

Utilize VESA standard abaixo descritos

\*784,8 mm e inferior (30,9 polegada)

-Espessura do adaptador de montagem na parede: 2,6 mm

-Parafuso: 4,0mm x afastamento 0,7mm x comprimento 10 mm

\*787,4 mm superior (31,0 polegada)

-Utilize o adaptador de montagem na parede VESA e respectivos parafusos.

# TERMO DE GARANTIA

A LG Electronics de São Paulo Ltda. garante este produto pelo período de 90 dias mais nove meses contados a partir da data de emissão da Nota Fiscal de compra, desde que o mesmo tenha sido instalado conforme orientações descritas neste manual de instruções e, somente em Território Nacional.

Durante o período estipulado, a garantia cobre peças e mão-de-obra que apresentarem defeito de fabricação. Somente o técnico do Serviço Autorizado credenciado pela LG Electronics de São Paulo Ltda., está autorizado a reparar defeitos pela garantia, mediante apresentação da Nota Fiscal de compra.

O consumidor tem o prazo de 90 dias para reclamar irregularidades (vícios) aparentes, ou seja, de fácil e imediata observação no produto, tais como os itens que constituam a parte externa e qualquer outro acessível ao usuário.

A garantia de peça sujeita ao desgaste natural (peças plásticas e acessórios em geral), fica restrita ao prazo legal de 90 dias, a contar da data de emissão da Nota Fiscal de compra.

A garantia perde seu efeito se:

- A instalação ou utilização do produto estiver em desacordo com as recomendações do manual de instruções;
- O produto sofrer qualquer dano provocado por acidente, queda, agentes da natureza ou consertos realizados por pessoas não credenciadas pela LG Electronics de São Paulo Ltda.;
- O número de série do produto estiver danificado ou adulterado.

A garantia não cobre:

- Transporte e remoção de produtos para conserto, ou daqueles que estejam instalados fora do perímetro urbano onde se localiza o Serviço Autorizado LG mais próximo;
- O mal funcionamento do produto devido a instalação ou rede elétrica local inadequada.

OBS: Se o consumidor desejar ser atendido no local em que o produto estiver instalado, ficará a critério do Serviço Autorizado a cobrança de taxa de visita e deslocamento, devendo o consumidor consultá-lo antes de solicitar o serviço. Este produto destina-se exclusivamente ao uso amador ou profissional. A LG Electronics de São Paulo Ltda. não cobrirá qualquer prejuízo do usuário, amador ou profissional, decorrente da impossibilidade de utilização do produto.

**A GARANTIA SOMENTE É VÁLIDA MEDIANTE A APRESENTAÇÃO DA NOTA FISCAL DE COMPRA DESTE PRODUTO**



**LG Electronics de São Paulo Ltda.**  
Av. D. Pedro I, W 7777 - CEP: 12091-000  
Área industrial do Piracangagua II  
Taubaté - SP/Brasil

**SAC** serviço de atendimento  
ao consumidor  
**4004 5400** Capitais e Regiões  
Metropolitanas  
\* **0800 707 5454** Demais  
Localidades  
**WWW.LGE.COM.BR**

EM CASO DE DÚVIDA, CONSULTE NOSSO SAC