



GUIDE D'UTILISATION TÉLÉVISEUR PLASMA

Veillez lire ce manuel attentivement avant d'utiliser l'appareil et le conserver pour pouvoir vous y reporter ultérieurement.

42PA4500
50PA4500
50PA4510

42PA4900
50PA4900

50PA5500
60PA5500

50PA6500
60PA6500
60PA6550

42PA450C
50PA450C
50PA550C
60PA550C

LICENCES

Les licences prises en charge peuvent différer selon le modèle. Pour plus d'information sur les licences, visitez le site www.lg.com.



Fabriqué sous licence de Dolby Laboratories. « Dolby » et le symbole du double D sont des marques de commerce de Dolby Laboratories.



HDMI, le logo HDMI et High-Definition Multimedia Interface sont des marques de commerce ou des marques déposées de HDMI Licensing LLC.



À PROPOS DE DIVX VIDEO : DivX® est un format vidéo numérique créé par DivX, LLC, une filiale de Rovi Corporation. Ce téléphone est un appareil homologué DivX Certified® qui prend en charge la lecture des vidéos DivX. Pour en savoir plus sur ce format et pour vous procurer des outils logiciels permettant de convertir vos fichiers vidéo au format DivX, visitez le site divx.com.

À PROPOS DES VIDÉOS DIVX À LA DEMANDE : Cet appareil homologué DivX Certified® doit être enregistré pour pouvoir lire le contenu DivX VOD (vidéo à la demande). Pour obtenir votre code d'enregistrement, repérez la section DivX VOD dans le menu de configuration de l'appareil. Pour en savoir plus sur la procédure d'enregistrement, visitez le site vod.divx.com.

« Homologué DivX Certified® pour la lecture de vidéos DivX® jusqu'à une résolution HD 1080p, y compris le contenu en accès limité. »

« DivX®, DivX Certified® et les logos associés sont des marques de commerce de Rovi Corporation ou de ses filiales et sont utilisés sous licence. »

« Ce produit est protégé par l'un des brevets des États-Unis : 7,295,673; 7,460,668; 7,515,710; 7,519,274 »

AVIS CONCERNANT LE LOGICIEL OUVERT

Pour obtenir le code source conformément aux dispositions de la licence publique générale, de la licence publique générale limitée, de la licence publique Mozilla et de toute autre licence régissant les logiciels à code source libre contenus dans cet appareil, visitez le site <http://opensource.lge.com>.

En plus du code source, toutes les dispositions de licence, les clauses de non-garantie et les avis de droits d'auteurs peuvent aussi être téléchargés.

LG Electronics mettra également à votre disposition le code source libre sur CD-ROM pour un prix couvrant le coût de la distribution (coût du support, de l'expédition et de la manutention) sur simple demande par courriel à l'adresse opensource@lge.com. Cette offre est valable pendant les trois (3) années suivant la date d'achat du produit.

DIRECTIVES DE SÉCURITÉ IMPORTANTES

Conformez-vous toujours aux précautions suivantes pour éviter des situations dangereuses et assurer une performance optimale du produit.



AFIN DE RÉDUIRE LE RISQUE D'ÉLECTROCUTION, NE PAS RETIRER LE COUVERCLE (OU LE PANNEAU ARRIÈRE). AUCUNE PIÈCE POUVANT ÊTRE RÉPARÉE PAR L'UTILISATEUR NE SE TROUVE À L'INTÉRIEUR. SE REPORTER AU PERSONNEL D'ENTRETIEN QUALIFIÉ.

 Le symbole d'éclair avec une flèche, dans un triangle équilatéral a pour fonction d'alerter l'utilisateur de la présence de « tension dangereuse » non isolée à l'intérieur du boîtier du produit et qui pourrait être d'une puissance suffisante pour causer une électrocution.

 Le point d'exclamation dans un triangle équilatéral est conçu pour alerter l'utilisateur de la présence d'instructions importantes d'utilisation et de maintenance (entretien) dans la documentation accompagnant l'appareil.

AVERTISSEMENT/MISE EN GARDE
- AFIN DE RÉDUIRE LE RISQUE D'INCENDIE ET D'ÉLECTROCUTION, NE PAS EXPOSER CE PRODUIT À LA PLUIE OU À L'HUMIDITÉ.

Lisez ces directives.
Conservez ces directives.
Soyez attentif à tous les avertissements.
Suivez toutes les directives.

- N'utilisez pas cet appareil près de l'eau.



- Nettoyez uniquement avec un linge sec.



- Ne bloquez pas les orifices de ventilation. Installez le produit en respectant les directives du fabricant.

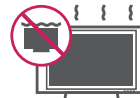

- N'installez pas le produit près de sources de chaleur telles les radiateurs, les bouches de chaleur, les fours et tout autre appareil (y compris les amplificateurs) produisant de la chaleur.



- Ne contournez pas la sécurité de la fiche polarisée ou de mise à la terre. Une fiche polarisée a deux lames, l'une d'elles étant plus large que l'autre. Une fiche de mise à la terre comporte deux lames et une troisième broche de mise à la terre. La lame plus large ou la troisième broche sont fournies pour votre sécurité. Si la fiche fournie ne s'insère pas dans votre prise, consultez un électricien afin de faire remplacer la prise obsolète. (Peut varier selon le pays).



- Protégez le cordon d'alimentation de manière à ce que les personnes ne marchent pas dessus et contre les pincements, particulièrement au niveau de la fiche, des prises de courant et à l'endroit où elles sortent de l'appareil.



- N'utilisez que les articles connexes ou accessoires recommandés par le fabricant.



- Utilisez uniquement avec un chariot, un pied, une fixation ou une table spécifié par le fabricant ou vendu avec l'appareil. Lorsqu'un chariot est utilisé, faites preuve de prudence lors du déplacement du chariot et de l'écran, afin de prévenir les blessures causées par un basculement.



- Débranchez cet appareil pendant les orages électriques ou lorsqu'il n'est pas utilisé pendant de longues périodes.

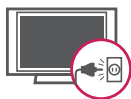

- Laissez le personnel qualifié se charger de tous les services d'entretien. Faites appel à un fournisseur de services d'entretien lorsque le produit a été endommagé d'une quelconque façon, notamment si la fiche ou le cordon d'alimentation est endommagé, si une substance liquide a été déversée sur le produit, si des objets sont tombés dans le produit, si le produit a été exposé à la pluie ou à l'humidité, s'il cesse de fonctionner correctement ou a été échappé.



- N'insérez pas d'objets métalliques ou conducteurs dans le câble d'alimentation. Ne touchez pas l'extrémité du cordon d'alimentation lorsqu'il est branché.



- Gardez le matériel anti-humidité et le matériel d'emballage en vinyle hors de la portée des enfants. Le matériel anti-humidité est dangereux pour la santé s'il est avalé. S'il est avalé par erreur, forcez la personne à vomir et rendez-vous à l'hôpital le plus proche. De plus, le matériel d'emballage en vinyle peut entraîner la suffocation. Gardez-le hors de la portée des enfants.
- AVERTISSEMENT relatif au cordon d'alimentation (peut varier selon le pays) : Il est recommandé de brancher les appareils sur un circuit spécialisé, soit un circuit comportant une seule prise de courant qui alimente seulement cet appareil et ne comporte aucune prise supplémentaire ni aucun circuit de dérivation. Consultez la page des caractéristiques du présent guide d'utilisation, pour vous en assurer. Ne branchez pas un trop grand nombre d'appareils dans une même prise d'alimentation c.a.; cela pourrait causer un incendie ou une électrocution. Ne surchargez pas les prises de courant murales. Les prises de courant murales surchargées, les prises de courant murales ou rallonges desserrées ou endommagées, les cordons d'alimentation éraillés ou endommagés et les revêtements de fil fissurés sont dangereux. Chacune de ces conditions peut entraîner des chocs électriques ou provoquer un incendie. Examinez périodiquement le cordon de votre appareil, et si son apparence indique des dommages ou une détérioration, débranchez-le, cessez d'utiliser l'appareil et faites remplacer le cordon par une pièce de remplacement exacte auprès d'un fournisseur de services d'entretien autorisé. Protégez le cordon d'alimentation contre les dommages physiques ou mécaniques. Veillez notamment à ce qu'il ne soit pas tordu, déformé, pincé, coincé dans une porte ou piétiné. Soyez particulièrement attentif aux fiches, aux prises de courant murales et à l'emplacement de sortie du cordon sur l'appareil. Ne déplacez pas le téléviseur avec le cordon d'alimentation branché. N'utilisez pas un cordon d'alimentation endommagé ou desserré. Assurez-vous de saisir la fiche lorsque vous débranchez la prise d'alimentation. Ne tirez pas sur le cordon d'alimentation pour débrancher le téléviseur.

- **Avertissement** - Afin de réduire le risque d'incendie ou d'électrocution, n'exposez pas ce produit à la pluie, à l'humidité ou à d'autres liquides. Ne touchez pas le téléviseur si vos mains sont mouillées. N'installez pas ce produit près d'objets inflammables comme de l'essence ou des chandelles, ni n'exposez le téléviseur directement à l'air conditionné.



- Le moniteur ne doit être exposé à aucune vaporisation ni éclaboussure, et vous devez éviter d'y poser des objets remplis de liquide, comme des vases, des tasses, etc. (par exemple, sur des tablettes au-dessus de l'appareil).



- **Mise à la masse**
(Sauf pour les appareils non mis à la terre.)
Assurez-vous de brancher le fil de mise à la masse afin de prévenir tout risque d'électrocution (p. ex., un téléviseur doté d'une fiche c.a. à trois broches avec mise à la masse devrait être branché dans une prise électrique murale c.a. avec mise à la masse). Si la mise à la masse n'est pas possible, un électricien doit installer un disjoncteur de circuit pour la prise. Ne tentez pas de mettre l'appareil à la masse en le raccordant à des câbles téléphoniques, à un paratonnerre ou à des canalisations de gaz.

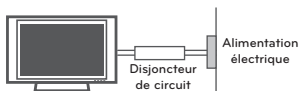

- **DÉBRANCHEMENT D'UN APPAREIL DE L'ALIMENTATION PRINCIPALE**
Débranchez la fiche de la prise électrique. La fiche doit être fonctionnelle en tout temps.

- Tant que ce produit est branché sur la prise de courant murale c.a., il n'est pas déconnecté de la source d'alimentation c.a. même s'il est mis hors tension.
- Ne pas tenter de modifier ce produit d'aucune manière sans avoir obtenu au préalable l'autorisation écrite de LG Electronics. Une modification non autorisée pourrait annuler l'autorisation d'utiliser ce produit.

- **ANTENNES Mise à la masse d'antennes extérieures** (Peut varier selon le pays):
Si une antenne extérieure est installée, suivez les précautions ci-dessous. Un système d'antennes extérieures ne devrait pas se trouver à proximité des lignes aériennes d'électricité, de d'autres éclairages électriques ou de circuits d'alimentation, ou à un endroit où il peut entrer en contact avec de telles lignes électriques ou de tels circuits d'alimentation, puisque des blessures graves, voire la mort, pourraient se produire. Assurez-vous que le système d'antennes est mis à la terre, afin de fournir une certaine protection contre les surtensions et les accumulations de charge d'électricité statique. La section 810 du Code national de l'électricité (NEC) aux États-Unis fournit des informations relatives à la procédure conforme de mise à la terre du mât et de la structure d'appui, du câble d'entrée à l'élément de sortie de l'antenne, au format des fils de terre, à la position de l'élément de sortie de l'antenne, au branchement des électrodes de masse, ainsi qu'aux exigences de mise à la masse de l'électrode.

Mise à la terre de l'antenne en vertu du code électrique national, ANSI/NFPA 70

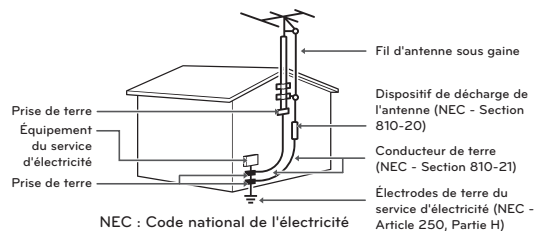

- **Nettoyage**

Lors du nettoyage, débranchez le cordon d'alimentation et essuyez le produit avec un linge doux pour éviter de le rayer. Ne vaporisez pas d'eau ou d'autres liquides directement sur le téléviseur, car cela pourrait causer une électrocution. Ne nettoyez pas avec des produits chimiques tels l'alcool, les solvants et le benzène.

- **Déplacement**

Assurez-vous que le produit est hors tension, débranché et que tous les câbles ont été retirés. Deux personnes ou plus peuvent être requises pour porter les téléviseurs d'une certaine taille. N'appliquez aucune pression (provenant de vous-même ou d'un élément extérieur) sur le panneau avant du téléviseur.

- **Ventilation**

Installez votre téléviseur à un endroit où la ventilation est suffisante. N'installez pas dans un espace confiné comme une bibliothèque. Ne couvrez pas ce produit d'un drap ou d'autres matériaux lorsqu'il est branché. N'installez pas à un endroit excessivement poussiéreux.

- Si vous sentez une odeur de fumée ou d'autres odeurs provenant du téléviseur, débranchez le cordon d'alimentation et contactez un centre de service autorisé.
- Évitez que le produit ne soit exposé à la lumière solaire directe.
- Évitez d'appuyer fortement sur l'écran avec une main ou un objet pointu, comme un ongle, un crayon ou un stylo, et évitez d'égratigner l'écran.



- Ne touchez jamais cet appareil ou cette antenne pendant un orage.
- Lors du montage du téléviseur au mur, assurez-vous de ne pas le suspendre à l'aide du câble de signal ou d'alimentation se trouvant à l'arrière du téléviseur
- Évitez de heurter le produit et assurez-vous qu'aucun objet ne tombe dans celui-ci ou n'entre en contact avec l'écran.

- **Défaut de point**

Un écran plasma ou ACL est un produit de haute technologie présentant une résolution de deux à six millions de pixels. Dans de rares cas, on pourrait voir de petits points sur l'écran lors du visionnement. Ces points sont des pixels désactivés ne nuisant pas à la performance et à la fiabilité du téléviseur.

- **Son produit**

« Craquement » : un craquement survenant pendant le visionnement ou lors de l'arrêt du téléviseur est produit par une contraction thermique plastique causée par la chaleur ou l'humidité. Ce bruit est courant dans les produits où une déformation thermique est requise.

Bourdonnement de circuit ou de panneau électrique : un bruit très faible est produit par un circuit commutateur haute vitesse fournissant une grande quantité de courant pour faire fonctionner un produit. Il varie selon le produit.

Ce son ne nuit aucunement à la performance ou à la fiabilité du produit.

- Prenez soin de ne pas toucher aux ouvertures de ventilation. Lorsque le téléviseur fonctionne pendant de longues périodes, les ouvertures de ventilation peuvent devenir chaudes. Cela ne nuit aucunement à la performance du produit et ne l'endommage pas.

Prévention des images fantômes ou rémanentes sur l'écran de votre téléviseur

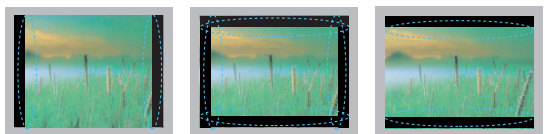

- Une image figée à l'écran pendant de longues périodes peut causer une image fantôme et endommager définitivement votre écran. Ce phénomène n'est pas couvert par la garantie.
- Si le format d'image de votre téléviseur est réglé sur 4:3 pendant une période prolongée, il est possible qu'une image rémanente apparaisse dans la zone propre à ce format.
- Pour éviter tout problème d'image rémanente, évitez de laisser une image fixe affichée à l'écran pendant des périodes prolongées (2 heures ou plus pour les écrans ACL, 1 heure ou plus pour les téléviseurs à plasma).

Pour les États-Unis et le Canada

INFORMATIONS RELATIVES À LA RÉGLEMENTATION FCC

Cet équipement a été testé et jugé conforme aux limites relatives aux appareils numériques de catégorie B imposées par le paragraphe 15 de la réglementation de la FCC. Ces limites sont établies pour fournir une protection raisonnable contre les interférences nuisibles en installation résidentielle. Cet équipement génère, utilise et peut diffuser de l'énergie de radiofréquences et, s'il n'est pas installé et utilisé conformément aux instructions, peut causer des interférences nuisibles aux communications radio. Cependant, il n'existe aucune garantie qu'il n'y aura pas d'interférences dans une installation particulière. Si cet équipement cause des interférences nuisibles à la réception radio ou télévision (pour s'en assurer, il suffit d'éteindre et de rallumer l'appareil), l'utilisateur est invité à essayer de corriger les interférences par l'une ou plusieurs des mesures suivantes :

- Réorienter ou déplacer l'antenne de réception.
- Augmenter la distance entre l'équipement et le récepteur.
- Brancher l'équipement sur un circuit électrique distinct de celui qui alimente le récepteur.
- Consulter le distributeur ou un technicien radio/télé qualifié pour vous aider.

Cet appareil est conforme aux limites imposées par le paragraphe 15 de la réglementation FCC. Son utilisation est sujette aux deux conditions suivantes : (1) cet appareil ne doit pas provoquer de brouillage préjudiciable, et (2) cet appareil doit accepter toutes les interférences reçues, y compris celles pouvant causer un fonctionnement indésirable.

Les modifications dans la fabrication de cet appareil qui ne sont pas expressément approuvées par l'autorité responsable de la conformité peuvent annuler l'autorisation accordée à l'utilisateur de faire fonctionner l'équipement.

REMARQUE À L'INTENTION DES INSTALLATEURS DE RÉSEAUX CÂBLÉS

Nous désirons attirer l'attention des installateurs de réseaux câblés sur l'article 820-40 du Code national de l'électricité (NEC) concernant la mise à la terre de tels réseaux, et en particulier sur le fait que le câble doit être relié au système de terre du bâtiment aussi près qu'il est possible de son point d'entrée.

TABLE DES MATIÈRES

2 LICENCES

2 AVIS CONCERNANT LE LOGICIEL OUVERT

3 DIRECTIVES DE SÉCURITÉ IMPORTANTES

8 TABLE DES MATIÈRES

9 PROCÉDURE D'INSTALLATION

9 ASSEMBLAGE ET PRÉPARATION

- 9 Déballage
- 11 Articles supplémentaires en option
- 13 Pièces et touches
- 14 Soulèvement et déplacement du téléviseur
- 15 Installation du téléviseur
 - 15 - Fixation du support
 - 16 - Fixation du couvercle de protection
 - 16 - Gestion des câbles
 - 17 - Montage sur une table
 - 18 - Montage au mur

19 ÉTABLISSEMENT DES CONNEXIONS

- 19 Raccordement à une antenne ou au câble
- 20 Connexion à un récepteur HD, à un lecteur DVD ou à un magnétoscope
 - 20 - Connexion HDMI
 - 21 - Connexion DVI à HDMI
 - 22 - Connexion composante
 - 23 - Connexion composite
- 24 Connexion à un PC
 - 24 - Connexion HDMI, Connexion DVI à HDMI ou Connexion RGB
- 26 Connexion d'un système audio
 - 26 - Connexion audio optique numérique
- 27 Connexion USB

28 TÉLÉCOMMANDE

32 VISIONNEMENT DE LA TÉLÉVISION

- 32 Allumer le téléviseur pour la première fois

33 UTILISATION DU GUIDE DE L'UTILISATEUR

34 DÉPANNAGE

35 CARACTÉRISTIQUES

38 ENTRETIEN

- 38 Nettoyage du téléviseur
- 38 - Écran, cadre, meuble et support
- 38 - Cordon d'alimentation



REMARQUE

- Cette illustration peut ne pas correspondre à votre téléviseur.
- L'écran OSD de votre téléviseur peut différer légèrement de l'illustration du présent manuel.
- Les menus et options disponibles peuvent différer en fonction des sources que vous utilisez.
- De nouvelles fonctions pourraient éventuellement être ajoutées à cette télé.

PROCÉDURE D'INSTALLATION

- 1 Ouvrez l'emballage et assurez-vous que tous les accessoires sont présents.
- 2 Fixez le support au téléviseur.
- 3 Branchez un appareil externe sur le téléviseur.

ASSEMBLAGE ET PRÉPARATION

Déballage

Vérifiez que les articles suivants se trouvent bien dans votre boîte. S'il manque des accessoires, communiquez avec le détaillant local chez qui vous avez acheté le produit. Les illustrations du présent manuel peuvent différer du produit et de l'article réels.

Pour séries PA4500, PA4510, PA5500, PA6500, PA6550, PA450C, PA550C

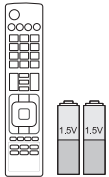

Télécommande et piles (AAA)
(Voir p.28, p.30)

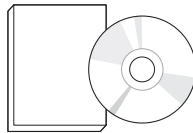

Guide d'utilisation et CD manuel

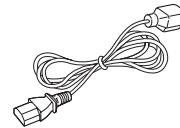

Cordon d'alimentation

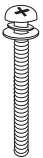

Vis de support
4 EA, M4 x 30
(Voir p.15, p.16)



Vis de support
3 EA, M5 x 16
(Voir p.15)



Range-cordon d'alimentation
(Voir p.16)

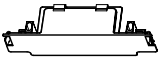

Couvercle de protection
(Voir p.16)

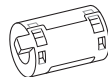

Tore de ferrite
(Selon le modèle)
(Voir p.12)

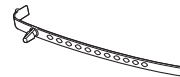

Serre-câbles
(Voir p.16)



Chiffon à lustrer
(Selon le modèle)
Servez-vous-en pour essuyer la poussière sur le boîtier.



Corps du support
(Voir p.15)

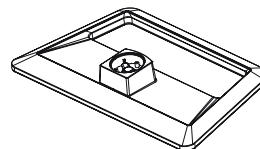

Base du support
(Voir p.15)

Pour séries PA4900

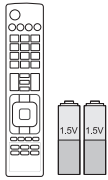

Télécommande et piles (AAA)
(Voir p.30)

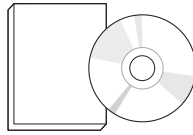

Guide d'utilisation et CD manuel (Application Pentouch incluse)

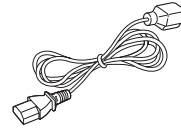

Cordon d'alimentation

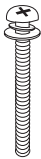

Vis de support
4 EA, M4 x 30
(Voir p.15, p.16)



Vis de support
3 EA, M5 x 16
(Voir p.15)



Chiffon à lustrer
(Selon le modèle)
Servez-vous-en pour essuyer la poussière sur le boîtier.

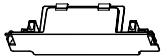

Couvercle de protection
(Voir p.16)

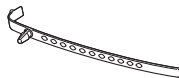

Serre-câbles
(Voir p.16)



Range-cordon d'alimentation
(Voir p.16)

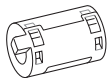

Tore de ferrite
(Selon le modèle)
(Voir p.12)

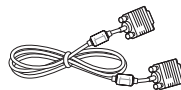

Câble de signal D-sub à 15 broches



Boulon à œil et Support de fixation murale
2 EA
(Voir p.17)



Corps du support
(Voir p.15)

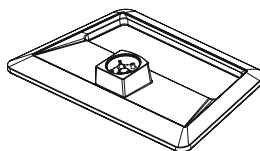

Base du support
(Voir p.15)



Stylets
Le nombre de stylet peut varier selon le modèle.



Embout

Le nombre d'embouts peut varier selon le modèle.



Clé électronique pour stylet

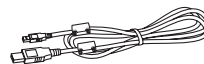

CraCâble de charge



Cradle

Articles supplémentaires en option

Des articles supplémentaires en option peuvent être remplacés ou modifiés à des fins d'amélioration de la qualité, sans préavis.

Pour vous procurer ces articles, communiquez avec votre détaillant.

Ces accessoires ne sont compatibles qu'avec certains modèles seulement.



AN-TP300

Stylets et Cradle

Le nombre de stylets et d'embouts peut varier selon le modèle.

| Compatibilité | PA4500 | PA4510 | PA4900 | PA5500 | PA6500 | PA6550 | PA450C | PA550C |
|-------------------------------|--------|--------|--------|--------|--------|--------|--------|--------|
| AN-TP300 Stylets et Cradle | | | ● | | | | | |



MISE EN GARDE

- Afin de garantir la sécurité et la durée de vie de l'appareil, n'utilisez pas d'articles non approuvés.
- Tout dommage ou blessure causé par l'utilisation d'un article non approuvé n'est pas couvert par la garantie.
- Sur certains modèles, la fine pellicule apposée sur l'écran fait partie du téléviseur et il ne faut pas la retirer.

REMARQUE

- Les articles fournis avec votre produit peuvent varier selon le modèle.
- Les caractéristiques du produit ou le contenu du présent manuel peuvent être modifiés sans préavis, en raison d'une mise à niveau des fonctions du produit.
- Comment utiliser le tore de ferrite

1 Utilisez le tore de ferrite pour réduire l'interférence électromagnétique dans le cordon d'alimentation. Enroulez le cordon d'alimentation une seule fois autour du tore de ferrite. Placez le tore de ferrite près de la prise murale.

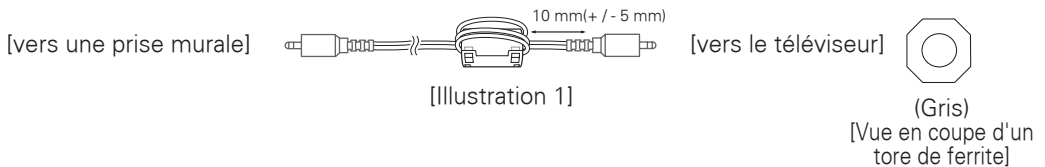

2 Utilisez le tore de ferrite pour réduire l'interférence électromagnétique dans le cordon d'alimentation. Enroulez le câble d'alimentation une seule fois autour du tore de ferrite. Placez le tore de ferrite près de l'extrémité du câble branchée au téléviseur et de l'extrémité du câble branchée à la prise murale.

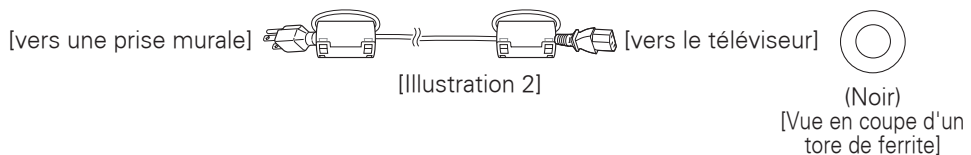

3 Utilisez le tore de ferrite pour réduire l'interférence électromagnétique dans le câble composante. Enroulez le câble composante une seule fois autour du tore de ferrite. Placez le tore de ferrite à proximité du téléviseur.

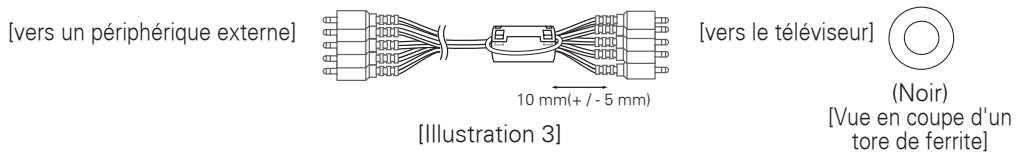

4 Utilisez le tore de ferrite pour réduire l'interférence électromagnétique dans le câble composante. Placez le tore de ferrite à proximité du téléviseur.

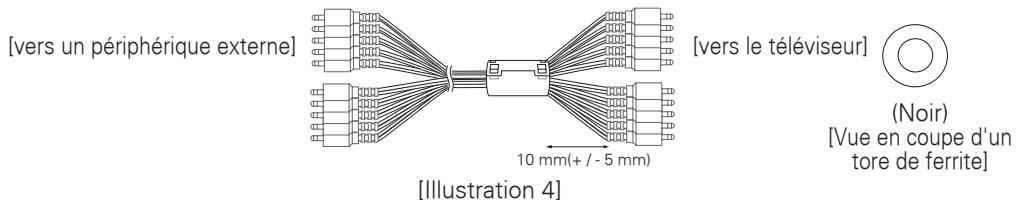

- Si votre appareil est équipé d'un tore de ferrite, suivez l'illustration 1.
- Si votre appareil est équipé de trois tores de ferrite, suivez les illustrations 1 et 2.
- Si votre appareil est équipé de quatre tores de ferrite, suivez les illustrations 1, 2, 3 et 4.

Pièces et touches

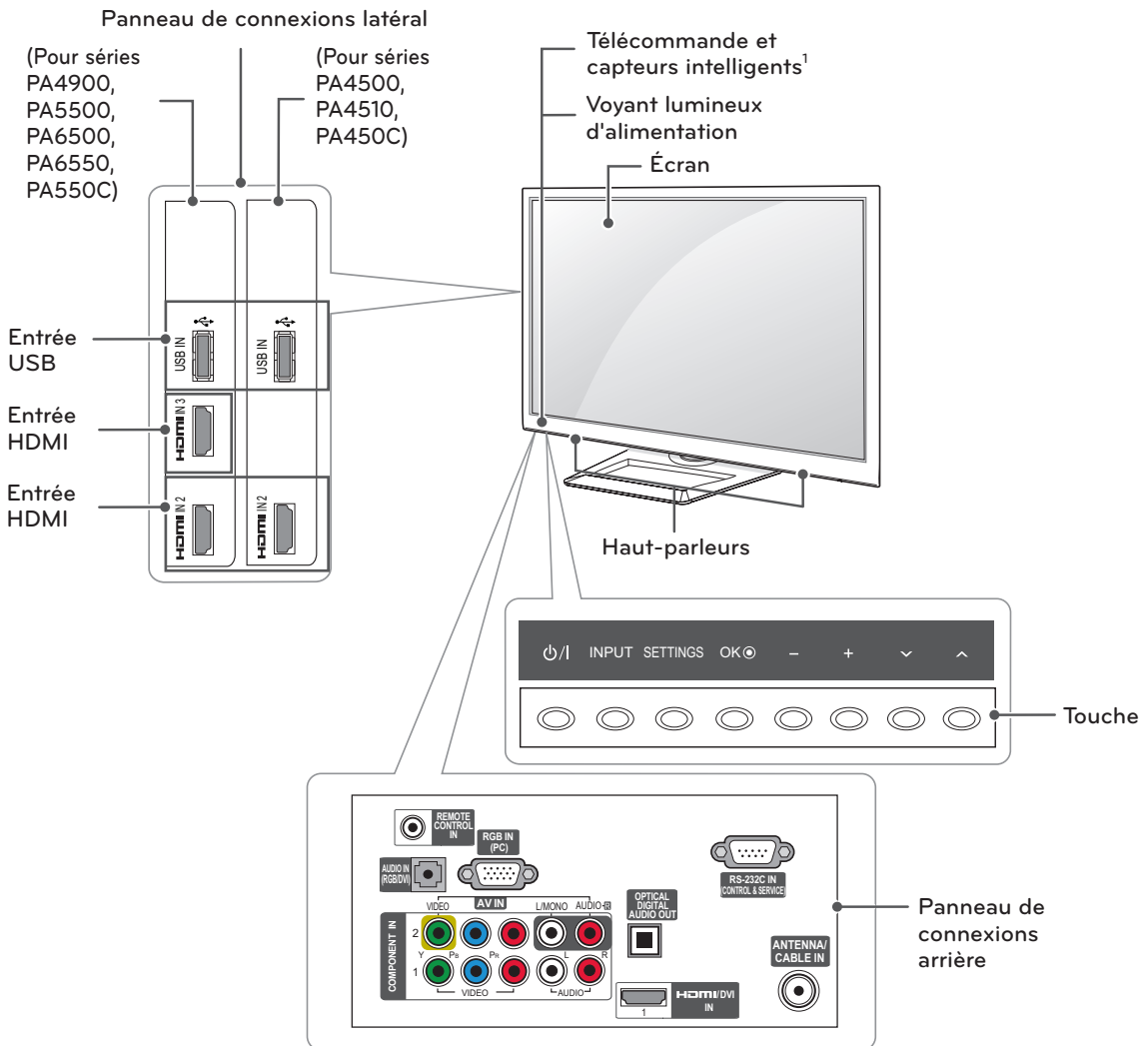

| Touche | Description |
|----------|---|
| ⏻ / I | Allume l'appareil ou le met hors tension. |
| INPUT | Change de source d'entrée. |
| SETTINGS | Permet d'accéder aux menus principaux ou d'enregistrer votre sélection et de quitter les menus. |
| OK ⊙ | Accepte l'option de menu sélectionnée ou confirme une entrée. |
| - + | Règle le volume. |
| ∨ ^ | Parcourt les chaînes enregistrées. |

¹ Les capteurs intelligents ajustent la qualité et la luminosité de l'image en fonction de l'environnement immédiat.

Soulèvement et déplacement du téléviseur

Lorsque vous désirez déplacer ou soulever le téléviseur, lisez tout d'abord ce qui suit pour éviter d'égratigner ou d'endommager le téléviseur, ainsi que pour effectuer un transport sécuritaire sans égard au type et à la taille du téléviseur.



MISE EN GARDE

- Évitez de toucher à l'écran, puisque cela pourrait causer des dommages à l'écran.
- Il est recommandé de déplacer le téléviseur en utilisant la boîte ou le matériel d'emballage dans lequel a été livré le téléviseur à l'origine.
- Avant de déplacer ou de soulever le téléviseur, débranchez le cordon d'alimentation et tous les câbles.
- Lorsque vous manipulez le téléviseur, vous devriez l'orienter pour que l'écran ne soit pas de votre côté, pour éviter de l'endommager.



- Tenez fermement le haut et le bas du cadre du téléviseur. Assurez-vous de ne pas tenir la partie transparente, le haut-parleur ou la grille de haut-parleur du téléviseur.

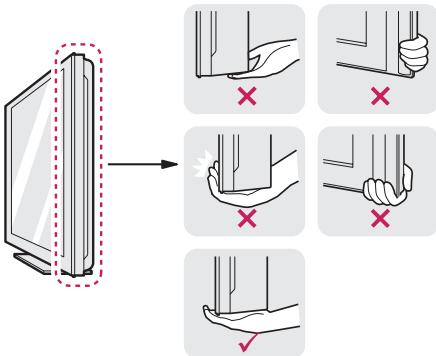

- Lorsque vous transportez un téléviseur de grand format, demandez l'aide d'au moins une autre personne.
- Lorsque vous transportez un téléviseur dans vos mains, tenez-le tel que montré dans l'illustration suivante.

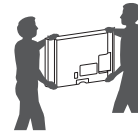

- Lorsque vous transportez le téléviseur, évitez de l'exposer à des chocs ou à des vibrations excessives.
- Lorsque vous transportez le téléviseur, maintenez-le à la verticale; ne le tournez jamais sur le côté et ne le penchez pas à gauche ou à droite.

Installation du téléviseur

Placez le téléviseur sur un support et fixez-le à une table ou au mur.

Fixation du support

Si vous ne montez pas le téléviseur au mur, suivez les directives ci-dessous pour fixer le support.

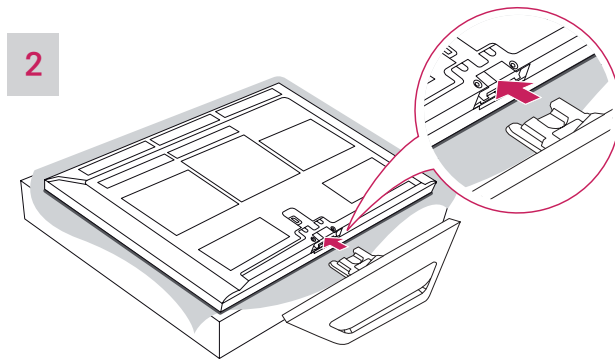
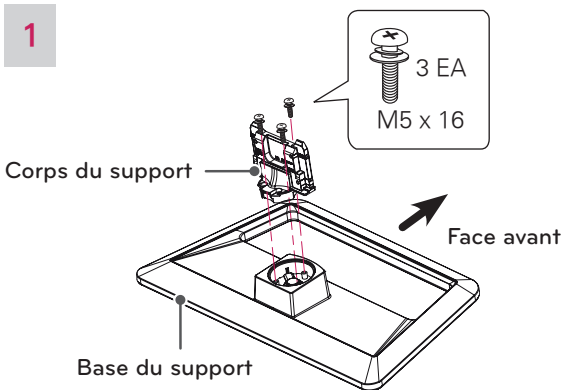

! MISE EN GARDE

- Lors de la fixation du support, posez le téléviseur, écran vers le bas, sur une table matelassée ou sur une surface plane pour prévenir les risques de rayures.

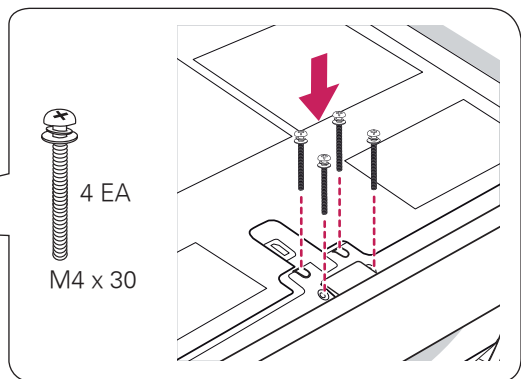
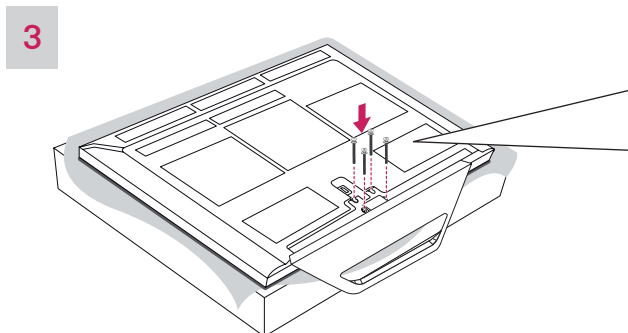

! MISE EN GARDE

- Assurez-vous que les vis sont fixées fermement (si elles ne sont pas bien fixées, la télé peut s'incliner vers l'avant après son installation).
- Ne serrez pas trop fort les vis, car elles pourraient s'endommager et se desserrer.

Fixation du couvercle de protection

- 1 Avant d'installer le téléviseur sur une fixation murale, retirez son support.
Après avoir retiré le support, insérez le couvercle de protection fourni dans l'ouverture au bas du téléviseur, en poussant dessus jusqu'à ce qu'il s'enclenche.
Cela protégera l'ouverture contre l'accumulation de poussière et de saleté.

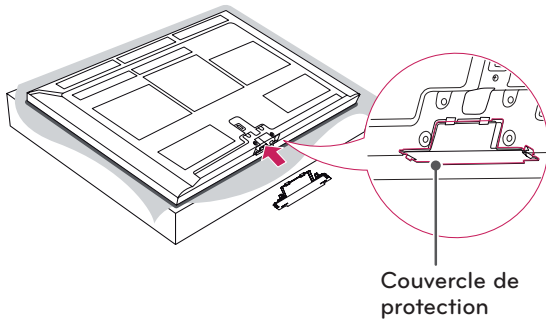

- 2 Fixez le téléviseur et le couvercle de protection avec les 2 vis.

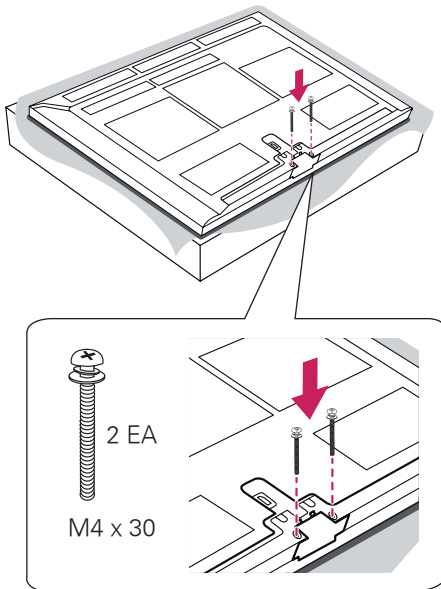

Gestion des câbles

- 1 Installez le range-cordon d'alimentation et le cordon d'alimentation. Le range-cordon prévient le débranchement accidentel du cordon d'alimentation.

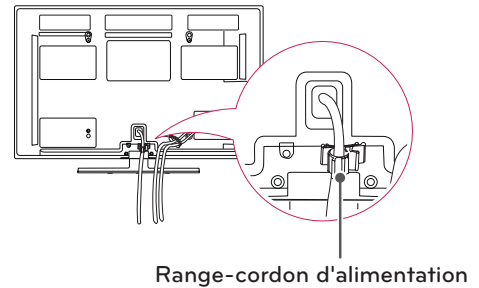

- 2 Regroupez et fixez les autres câbles à l'aide du serre-câbles.

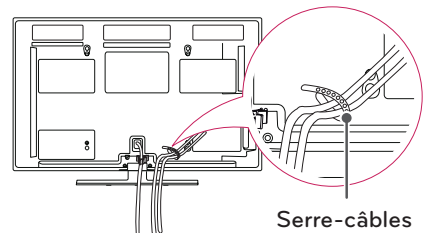

MISE EN GARDE

- Ne déplacez pas le téléviseur en le tenant par le serre-câbles et le range-cordon d'alimentation, ce qui peut le briser, causer des blessures et endommager le téléviseur.



MISE EN GARDE

- Assurez-vous que les vis sont fixées fermement (si elles ne sont pas bien fixées, la télé peut s'incliner vers l'avant après son installation).
- Ne serrez pas trop fort les vis, car elles pourraient s'endommager et se desserrer.

Montage sur une table

- 1 Soulevez et inclinez le téléviseur dans sa position verticale sur une table.
 - Laissez un espace de 10 cm (4 po) (minimum) entre le mur et le téléviseur pour une ventilation adéquate.

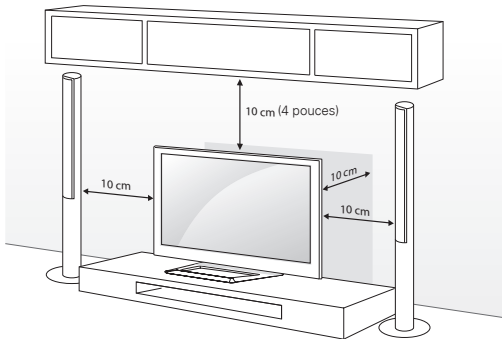

- 2 Branchez le cordon d'alimentation dans une prise murale.



MISE EN GARDE

- Ne placez pas le téléviseur près de sources de chaleur ou sur celles-ci, car cela pourrait causer un incendie ou d'autres dommages.

Réglage de l'angle du téléviseur

Faites pivoter le téléviseur de 20 degrés vers la gauche ou la droite et ajustez l'angle du téléviseur selon vos préférences.

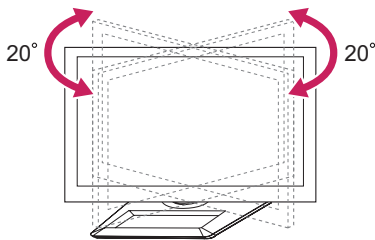

MISE EN GARDE

- Regardez où vous mettez les doigts, lorsque vous réglez l'angle du téléviseur.
- Vous pourriez vous blesser en vous pinçant les mains ou les doigts. L'appareil pourrait tomber s'il est trop incliné et ainsi risquer de provoquer des blessures ou d'être endommagé.

Fixation du téléviseur à un mur (Pour séries PA4900)

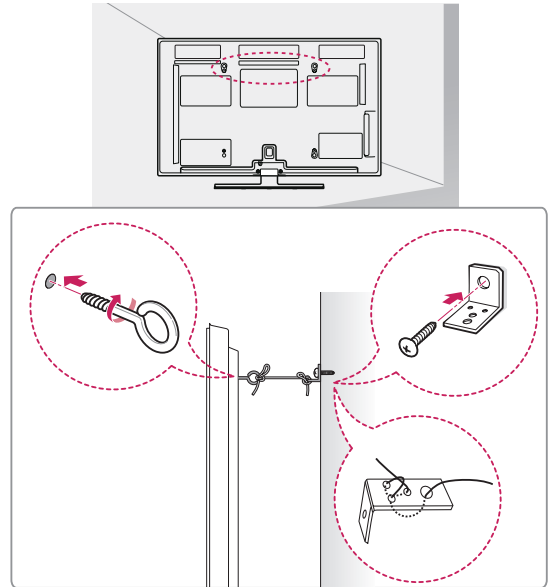

- 1 Insérez et serrez les boulons à œil à l'arrière du téléviseur.
 - Si des boulons sont insérés dans les emplacements des boulons à œil, retirez tout d'abord les boulons.
- 2 Fixez les supports de fixation murale au mur à l'aide des boulons.

Alignez les boulons à œil à l'arrière du téléviseur et les emplacements correspondants sur le support de fixation murale.
- 3 Attachez les boulons à œil aux supports de fixation murale à l'aide d'une corde solide.

Assurez-vous d'installer la corde de façon à ce qu'elle soit parallèle à la surface horizontale.



MISE EN GARDE

- Assurez-vous que des enfants ne grimpent pas sur le téléviseur et ne se suspendent pas à celui-ci.



REMARQUE

- Utilisez une plateforme ou un meuble qui est suffisamment solide et large pour soutenir le téléviseur de manière sécuritaire.

Montage au mur

Attachez soigneusement un support de fixation murale en option à l'arrière du téléviseur et installez le support de fixation murale sur un mur solide et perpendiculaire au plancher. Lorsque vous fixez le téléviseur à d'autres matériaux de construction, veuillez contacter le personnel qualifié.

Nous recommandons d'utiliser un support de fixation murale de marque LG pour fixer le téléviseur à un mur.

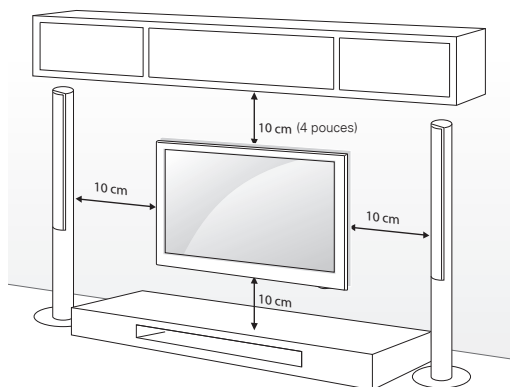

Assurez-vous d'utiliser les vis et les fixations murales qui répondent aux normes VESA. Les dimensions standard des trousse de fixation murale sont données au tableau suivant.

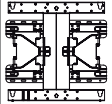
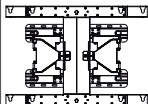
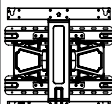
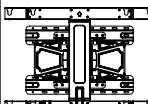
| | | |
|--|---|---|
| Modèle | 42/50PA4500, 50PA4510, 42/50PA4900, 50PA5500, 50PA6500, 42/50PA450C, 50PA550C | 60PA5500, 60PA6500, 60PA6550, 60PA550C |
| VESA | 400 x 400 | 600 x 400 |
| Vis standard | M6 | M8 |
| Nombre de vis | 4 | 4 |
| Support de fixation murale (facultatif) | PSW400B  | PSW600B  |
| | PSW420BX  | PSW620BX  |



MISE EN GARDE

- Débranchez tout d'abord l'alimentation, puis déplacez ou installez le téléviseur. Sinon, cela pourrait causer une électrocution.
- Si vous installez le téléviseur sur un plafond ou sur un mur incliné, il peut tomber et causer de graves blessures. Utilisez une fixation murale autorisée par LG et contactez le détaillant local ou le personnel qualifié.
- Ne serrez pas trop les vis, car cela pourrait endommager le téléviseur et annuler votre garantie.
- Utilisez les vis et les fixations murales qui répondent aux normes VESA. Tout dommage ou blessure résultant d'un usage abusif ou de l'utilisation d'un accessoire inapproprié n'est pas couvert par la garantie.



REMARQUE

- Utilisez les vis qui sont répertoriées dans les caractéristiques des vis de la norme VESA.
- La trousse de fixation murale comprend un manuel d'installation et les pièces nécessaires.
- Le support de fixation murale est facultatif. Vous pouvez obtenir des accessoires supplémentaires de votre détaillant local.
- La longueur des vis peut varier selon la fixation murale. Assurez-vous d'utiliser la longueur appropriée.
- Pour de plus amples renseignements, reportez-vous au manuel livré avec la fixation murale.

ÉTABLISSEMENT DES CONNEXIONS

Connectez divers appareils externes à votre téléviseur et alternez entre les modes d'entrée pour sélectionner les différents appareils. Pour en savoir plus sur la connexion de périphériques externes, reportez-vous au manuel accompagnant chaque appareil.

Vous pouvez brancher les appareils externes suivants : récepteurs HD, lecteurs DVD, magnétoscopes, systèmes audio, dispositifs de stockage USB, ordinateur, consoles de jeu et autres dispositifs externes.

! REMARQUE

- Si vous enregistrez un programme télévisé à l'aide d'un enregistreur de DVD ou d'un magnétoscope, assurez-vous de brancher le câble de signal télévisé au téléviseur par l'intermédiaire de l'enregistreur ou du magnétoscope. Pour en savoir davantage sur l'enregistrement, reportez-vous au manuel fourni avec le périphérique connecté.
- La connexion au périphérique externe peut différer de l'illustration.
- Connectez les appareils externes au téléviseur indépendamment de l'ordre du port TV.
- Si vous branchez une console de jeu au téléviseur, utilisez le câble fourni avec la console.
- Pour en savoir plus, reportez-vous au manuel d'utilisation de l'appareil externe.

Raccordement à une antenne ou au câble

Pour regarder la télévision, raccordez le téléviseur à une antenne, au câble ou à un câblosélecteur tout en vous référant à ce qui suit. Les illustrations peuvent différer des articles réels et l'utilisation d'un câble RF est facultative.

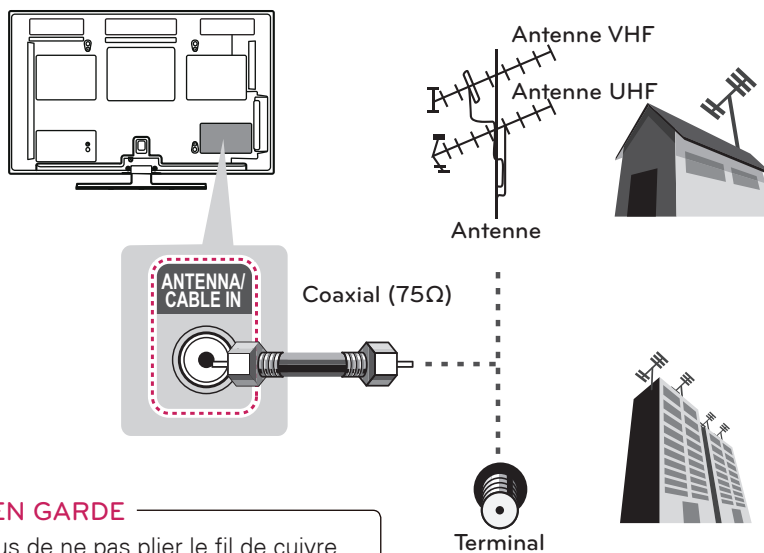

! MISE EN GARDE

- Assurez-vous de ne pas plier le fil de cuivre du câble RF.

Fil de cuivre

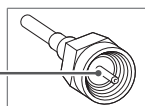

- Pour éviter d'endommager votre téléviseur, faites d'abord tous les raccordements entre les appareils, puis branchez le cordon d'alimentation dans la prise d'alimentation.

! REMARQUE

- Servez-vous d'un dispositif d'aiguillage des signaux pour utiliser plus de deux téléviseurs.
- Pour plus d'information sur la connexion à une antenne ou au câble, visitez le site <http://lgknowledgebase.com>. Effectuez une recherche sur les antennes.

- Les illustrations de cette section du chapitre ÉTABLISSEMENT DES CONNEXIONS représentent les modèles séries PA6500.

Connexion à un récepteur HD, à un lecteur DVD ou à un magnétoscope

Reliez un récepteur HD, un lecteur DVD ou un magnétoscope au téléviseur puis sélectionnez le mode d'entrée approprié.

Connexion HDMI

La connexion HDMI est la meilleure qui soit.

Transmet les signaux audio et vidéo numériques d'un appareil externe vers le téléviseur. Reliez l'appareil externe et le téléviseur au moyen d'un câble HDMI, comme indiqué sur l'illustration suivante.



REMARQUE

- Utilisez le modèle de câble HDMI™ haute vitesse le plus récent avec fonction CEC (Consumer Electronics Control).
- Les câbles HDMI™ haute vitesse sont testés afin de transmettre un signal HD de norme 1080p ou supérieure.

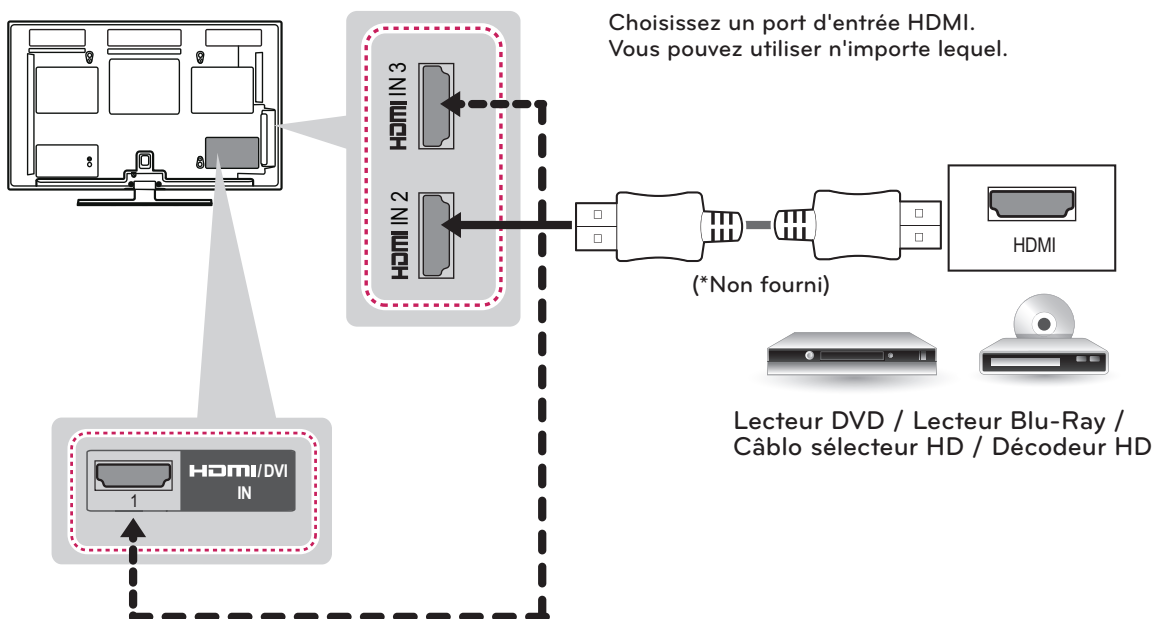

Connexion DVI à HDMI

Transmet les signaux vidéo numériques d'un appareil externe vers le téléviseur. Reliez l'appareil externe et le téléviseur au moyen d'un câble DVI-HDMI, comme l'indique l'illustration suivante. Pour transmettre le signal audio, branchez un câble audio en option.

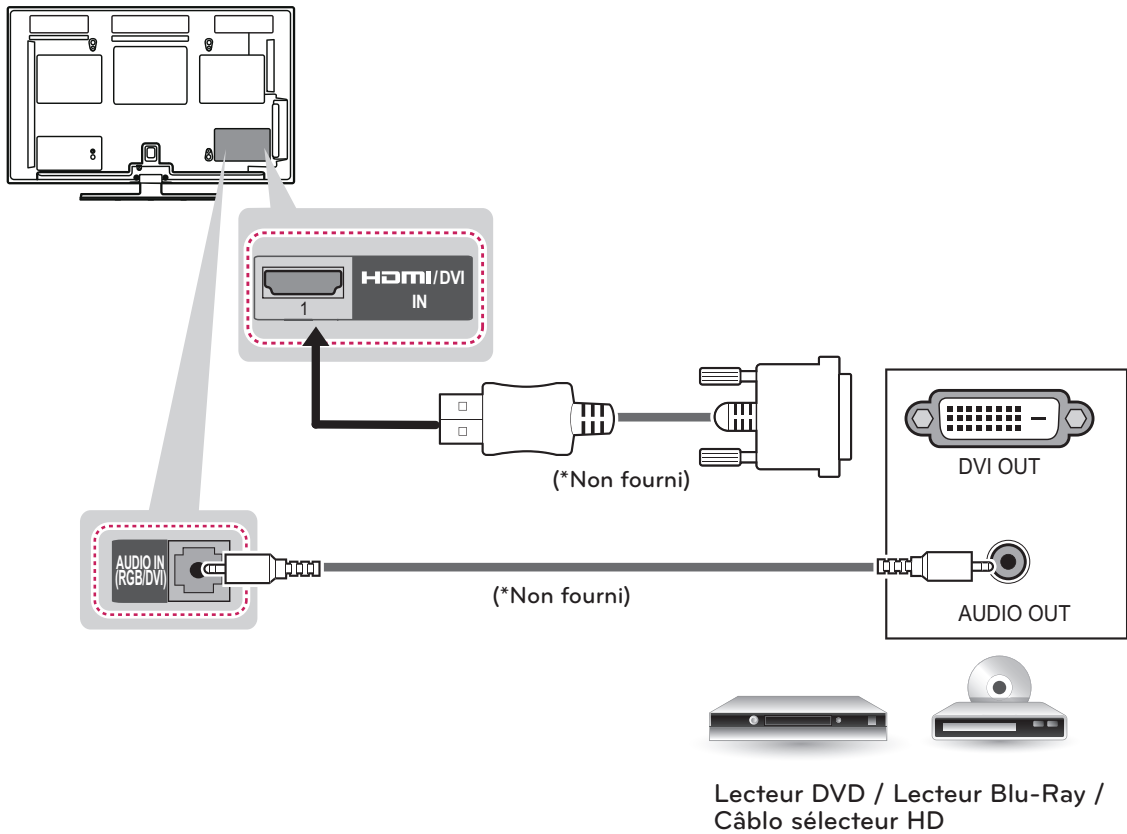

Connexion composante

Transmet les signaux audio et vidéo analogiques d'un appareil externe vers le téléviseur. Reliez l'appareil externe et le téléviseur au moyen d'un câble composante, comme l'indique l'illustration suivante.



REMARQUE

- Si les câbles ne sont pas correctement branchés, l'image risque de s'afficher en noir et blanc ou les couleurs risquent d'être anormales.
- Assurez-vous que chaque câble est branché sur la borne de la couleur correspondante.

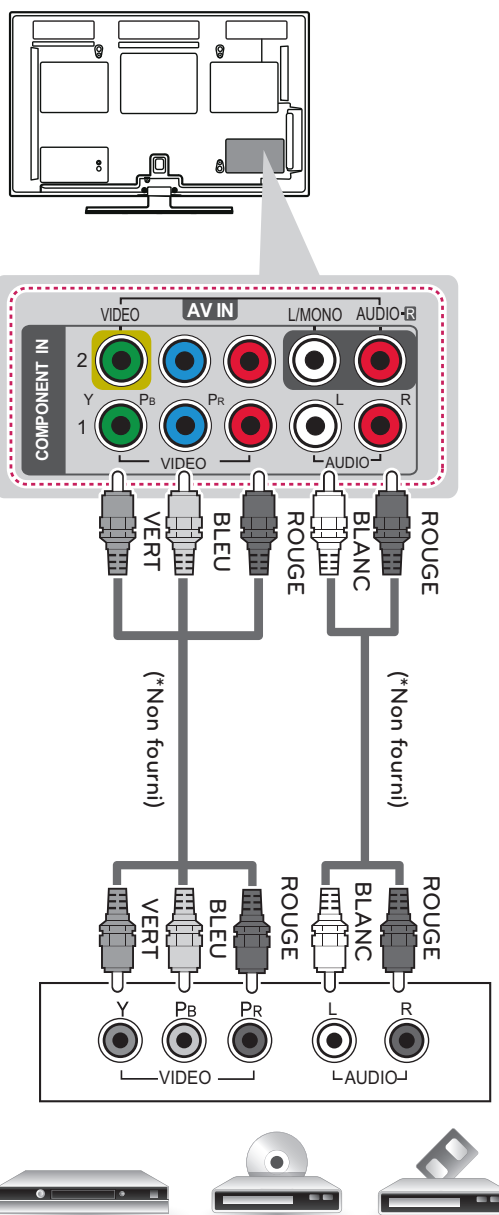

Lecteur DVD / Lecteur Blu-Ray / Câblo sélecteur HD

Connexion composite

Transmet les signaux audio et vidéo analogiques d'un appareil externe vers le téléviseur. Reliez l'appareil externe et le téléviseur au moyen d'un câble composite, comme indiqué sur l'illustration suivante.

REMARQUE

- Si vous possédez un magnétoscope mono, branchez son câble audio dans la prise AUDIO L/MONO du téléviseur.

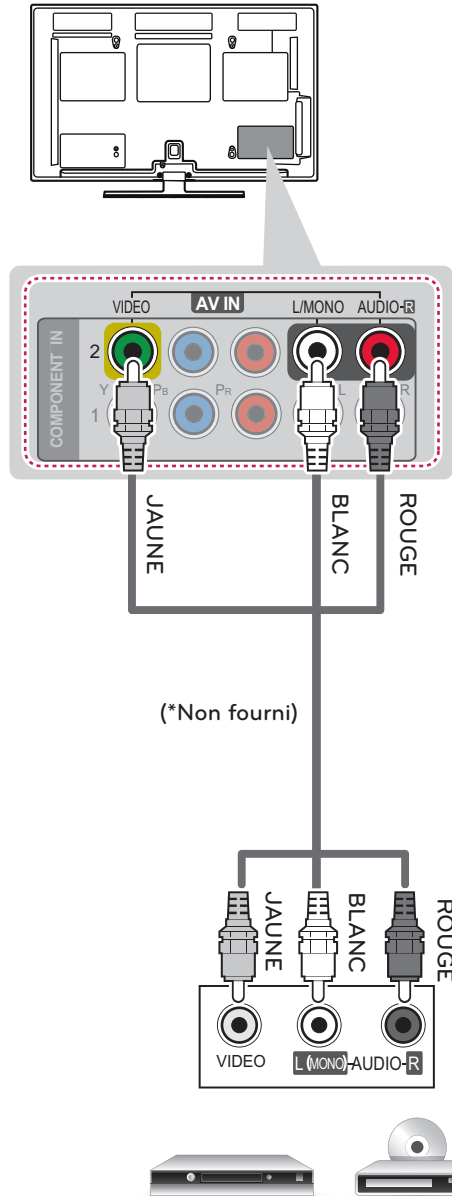

VCR / Lecteur DVD / Lecteur Blu-Ray / Câblo sélecteur HD

Connexion à un PC



REMARQUE

- Pour une qualité d'image optimale, il est recommandé d'utiliser la connexion HDMI du téléviseur.
- Selon votre carte graphique, il est possible que le mode DOS ne fonctionne pas si vous utilisez un câble HDMI à DVI.
- En mode PC, il peut y avoir du bruit associé à la résolution, au motif vertical, au contraste ou à la brillance. Si vous observez du bruit, changez la résolution de la sortie PC, changez la fréquence de rafraîchissement, ou réglez la brillance et le contraste dans le menu IMAGE pour obtenir une image nette.
- Les formes des ondes des sources de synchronisation sont distinctes pour les fréquences horizontale et verticale.
- Selon votre carte graphique, il est possible que certains réglages de résolution ne permettent pas le positionnement correct de l'image sur l'écran.

Connexion HDMI, Connexion DVI à HDMI ou Connexion RGB

Choisissez le mode de connexion A, B ou C.

Mode A : Connexion HDMI

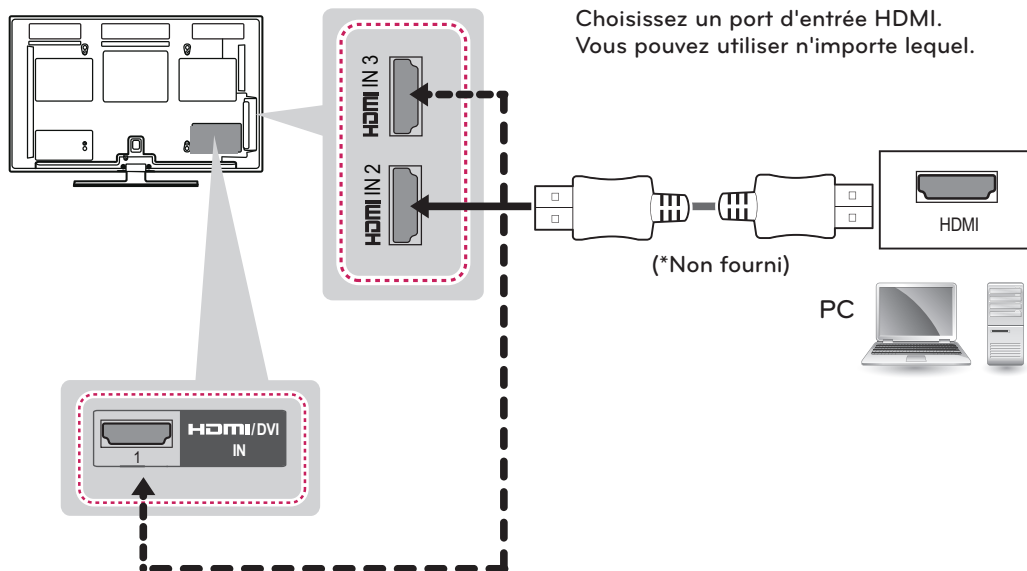

Mode B : Connexion DVI à HDMI

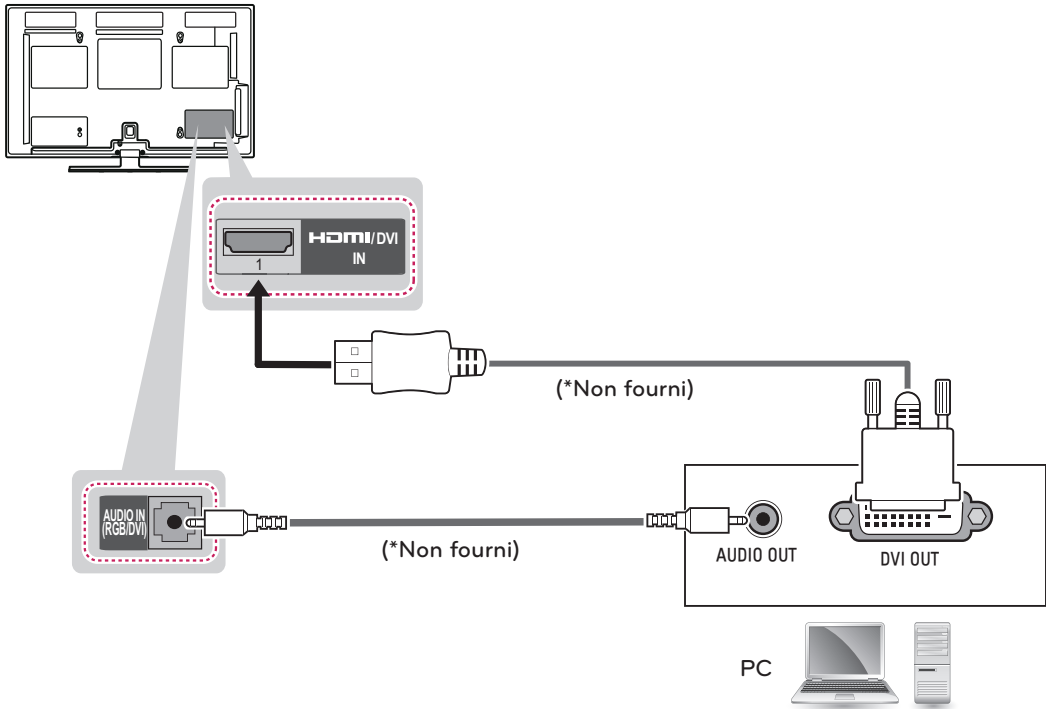

Mode C : Connexion RGB

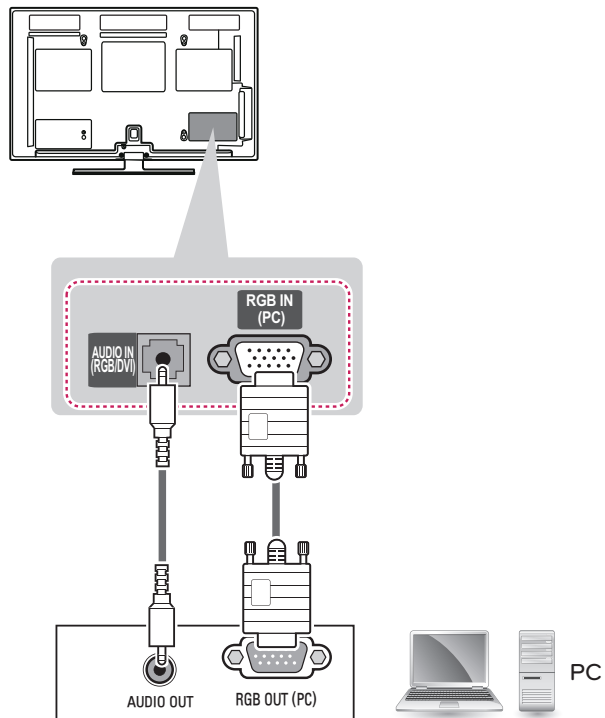

Connexion d'un système audio

Utilisez un système audio externe au lieu des haut-parleurs du téléviseur.



REMARQUE

- Si vous choisissez d'utiliser un système audio externe au lieu des haut-parleurs du téléviseur, réglez l'option Haut-parleurs télé sur Arrêt.

Connexion audio optique numérique

Transmet le signal audio optique numérique du téléviseur vers un appareil externe. Reliez l'appareil externe et le téléviseur au moyen d'un câble audio optique, comme indiqué sur l'illustration suivante.

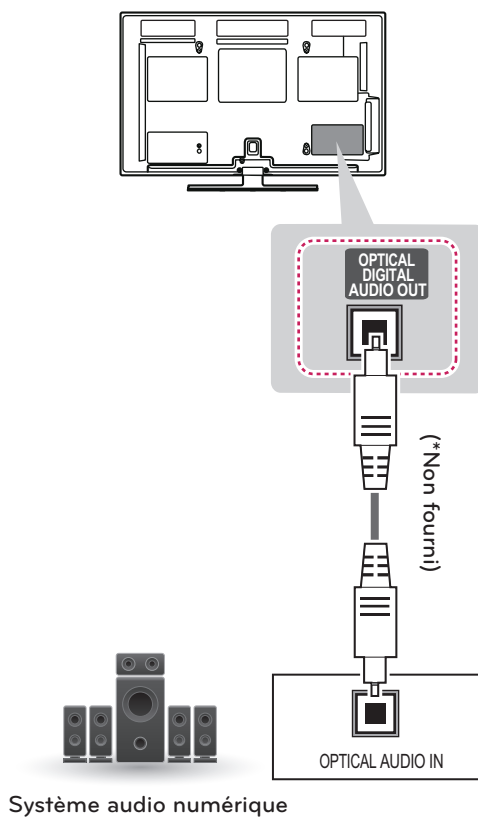

Connexion USB

Connectez un dispositif de stockage USB, comme une clé USB à mémoire flash, un disque dur externe ou un lecteur de carte mémoire USB, au téléviseur et accédez au menu Mes médias pour utiliser divers fichiers multimédias.

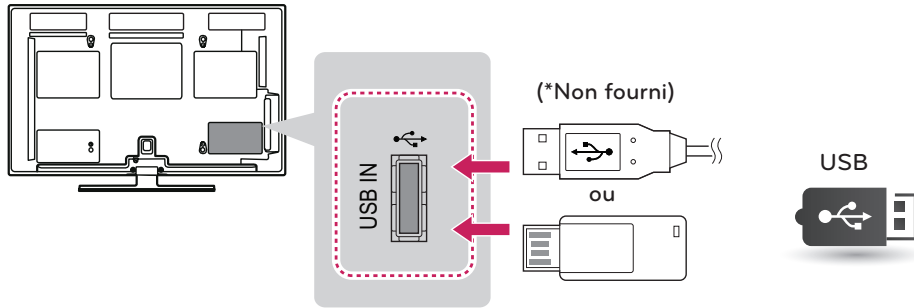

TÉLÉCOMMANDE

Les descriptions données dans le présent manuel font référence aux touches qui se trouvent sur la télécommande. Veuillez lire le présent manuel attentivement et utiliser le téléviseur correctement.

Pour changer les piles, ouvrez le couvercle de leur compartiment et insérez des piles (AAA de 1,5 volt) en faisant correspondre les bornes \oplus et \ominus à ce qui figure sur l'étiquette à l'intérieur du compartiment, puis remettez le couvercle en place. Pour retirer les piles, suivez le processus d'installation à l'envers.

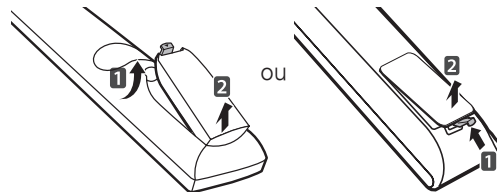

MISE EN GARDE

- N'utilisez pas une combinaison de piles usées et neuves, ce qui pourrait endommager la télécommande.

Assurez-vous d'orienter la télécommande vers le capteur de télécommande du téléviseur.

Pour 42PA4500, 42PA450C

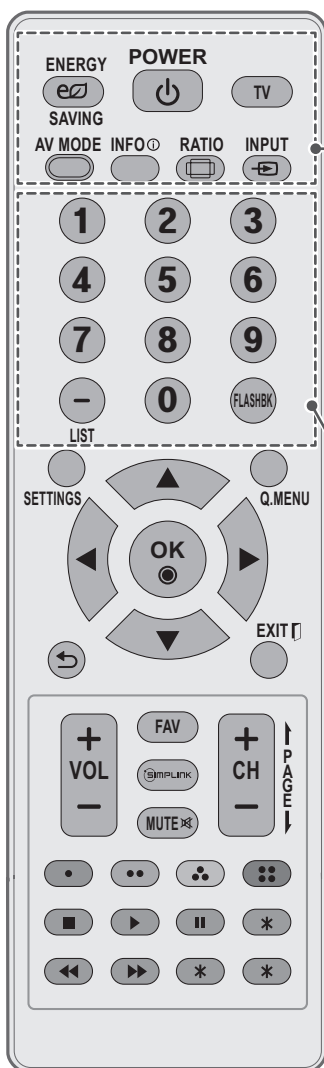

POWER

Allume ou éteint le téléviseur.

ENERGY SAVING

Règle la brillance de l'écran pour économiser l'énergie.

TV

Permet de retourner à la dernière chaîne de télévision.

AV MODE

Sélectionne un mode audio-vidéo.

INFO

Affiche l'information sur le programme actuel et sur ce qui est à l'écran.

RATIO

Redimensionne une image.

INPUT

Change la source d'entrée; Allume le téléviseur.

Touches numérotées

Permettent d'entrer des chiffres.

LIST, - (tiret)

LIST: Affiche la liste de chaînes enregistrées.

- (tiret): Insère un tiret entre des chiffres, comme 2-1 et 2-2.

FLASHBK

Permet d'alterner entre les deux dernières chaînes sélectionnées (en appuyant de façon répétée).

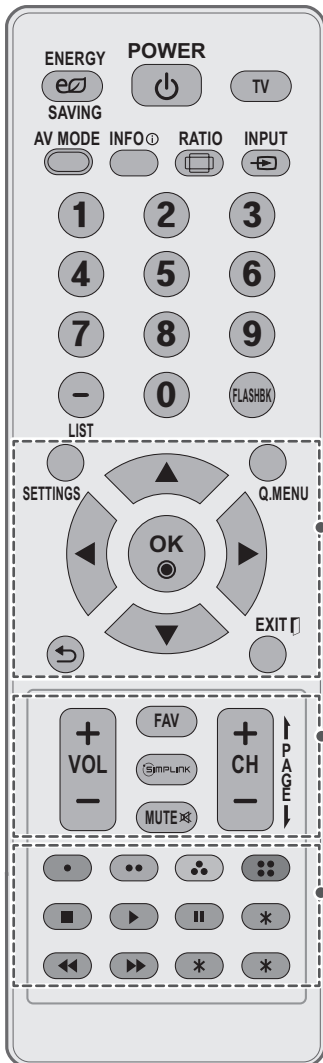

SETTINGS

Permet d'accéder aux menus principaux.

Q. MENU

Permet d'accéder aux raccourcis.

Touches de navigation (haut/bas/gauche/droite)

Permettent de parcourir les menus ou les options.

OK

Sélectionne des menus ou des options et confirme votre choix.

↶ (RETOUR)

Retourne au niveau précédent.

EXIT

Supprime tout ce qui est affiché à l'écran et retourne au visionnement de la télévision.

+ VOL -

Règle le volume.

FAV

Affiche la liste de vos chaînes favorites;
Sélectionne un menu ou une option.

SIMPLINK

Permet d'accéder aux dispositifs audio-vidéo connectés au téléviseur;
Ouvre le menu SIMPLINK.

MUTE

Désactive tous les sons.

+ CH -, ↑ PAGE ↓

CH: Désactive tous les sons.
PAGE: Affiche l'écran précédent ou suivant.

Touches de couleur

Permettent d'accéder à des fonctions spéciales dans certains menus.

Touches de commande

Commande les appareils compatibles SIMPLINK (USB, SIMPLINK).

|| (FREEZE)

Permet de figer l'image actuelle (non pris en charge lors de l'utilisation du mode USB et de Simplink).

*

Non fonctionnel

Pour 50PA4500, 50PA4510, 50PA450C, séries PA4900, PA5500, PA6500, PA6550, PA550C

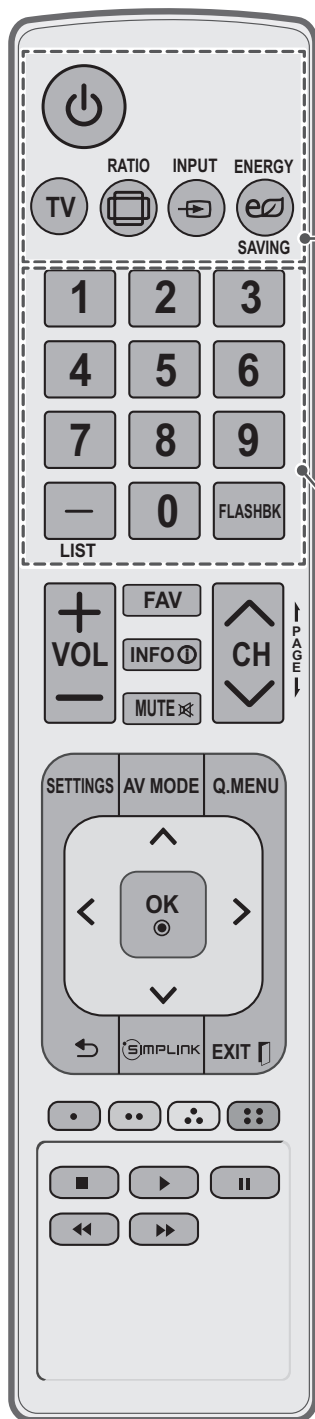

POWER

Allume ou éteint le téléviseur.

TV

Permet de retourner à la dernière chaîne de télévision.

RATIO

Redimensionne une image.

INPUT

Change la source d'entrée; Allume le téléviseur.

ENERGY SAVING

Règle la brillance de l'écran pour économiser l'énergie.

Touches numérotées

Permettent d'entrer des chiffres.

LIST, - (tiret)

LIST: Affiche la liste de chaînes enregistrées.

- (tiret): Insère un tiret entre des chiffres, comme 2-1 et 2-2.

FLASHBK

Permet d'alterner entre les deux dernières chaînes sélectionnées (en appuyant de façon répétée).

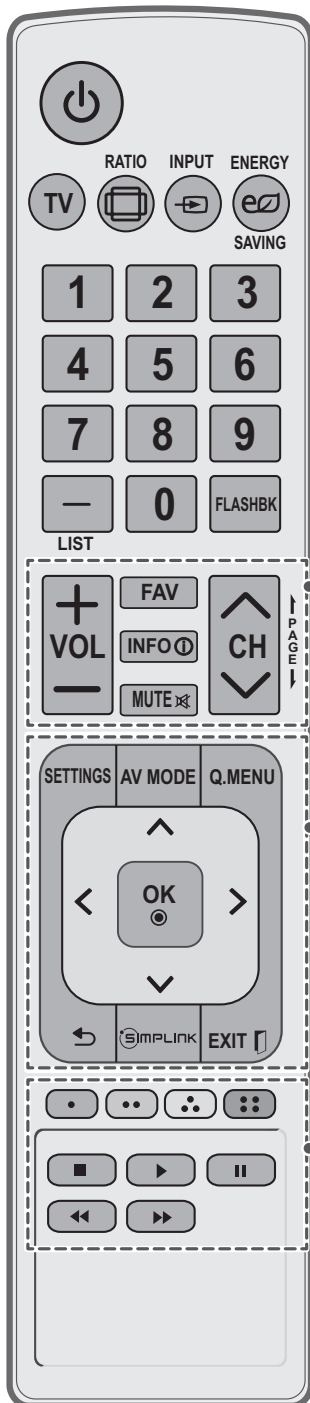

+ VOL -
Règle le volume.

FAV
Affiche la liste de vos chaînes favorites;
Sélectionne un menu ou une option.

INFO ⓘ
Affiche l'information sur le programme actuel et sur ce qui est à l'écran.

MUTE ⌘
Désactive tous les sons.

^ CH v, ↓ PAGE ↓
CH: Désactive tous les sons.
PAGE: Affiche l'écran précédent ou suivant.

SETTINGS
Permet d'accéder aux menus principaux.

AV MODE
Sélectionne un mode audio-vidéo.

Q. MENU
Permet d'accéder aux raccourcis.

Touches de navigation (haut/bas/gauche/droite)
Permettent de parcourir les menus ou les options.

OK ●
Sélectionne des menus ou des options et confirme votre choix.

↶ (RETOUR)
Retourne au niveau précédent.

SIMPLINK
Permet d'accéder aux dispositifs audio-vidéo connectés au téléviseur;
Ouvre le menu SIMPLINK.

EXIT □
Supprime tout ce qui est affiché à l'écran et retourne au visionnement de la télévision.

Touches de couleur
Permettent d'accéder à des fonctions spéciales dans certains menus.

Touches de commande
Commande les appareils compatibles SIMPLINK (USB, SIMPLINK).

|| (FREEZE)
Permet de figer l'image actuelle (non pris en charge lors de l'utilisation du mode USB et de Simplink).

VISIONNEMENT DE LA TÉLÉVISION

Allumer le téléviseur pour la première fois

Lorsque vous allumez le téléviseur pour la première fois, l'écran Réglage initial apparaît. Sélectionnez une langue et personnalisez les réglages de base.

- 1 Raccordez le cordon d'alimentation à une prise d'alimentation.
- 2 En mode d'attente, appuyez sur la touche de mise sous tension de la télécommande pour allumer le téléviseur.
L'écran Réglage initial apparaît si vous allumez le téléviseur pour la première fois.

REMARQUE

- Vous pouvez également accéder à l'écran **Réglage initial** en sélectionnant **OPTION** dans le menu principal.

- 3 Suivez les directives à l'écran pour personnaliser les réglages du téléviseur selon vos préférences.

| | |
|--------------------|---|
| Langage | Permet de sélectionner la langue d'affichage. |
| ↓ | |
| Choix du mode | Permet de sélectionner Résidentielle pour un environnement domestique. |
| ↓ | |
| Fuseau | Permet de sélectionner le fuseau horaire et l'heure avancée. |
| ↓ | |
| Syntonisation auto | Recherche et enregistre automatiquement les chaînes disponibles. |

REMARQUE

- Pour afficher des images de la meilleure qualité pour votre environnement domestique, sélectionnez **Résidentielle**.
- Le réglage **Démo en magasin** convient à un environnement commercial.
- Si vous sélectionnez **Démo en magasin**, les réglages par défaut de ce mode seront rétablis dans un délai de 5 minutes.

- 4 Lorsque les réglages de base sont terminés, appuyez sur **OK**.

REMARQUE

- Si vous ne terminez pas les réglages de l'écran Réglage initial, celui-ci s'affichera chaque fois que vous allumez le téléviseur.
- Débranchez le cordon d'alimentation de la prise d'alimentation lorsque vous n'utilisez pas le téléviseur pendant une longue période.

- 5 Pour éteindre le téléviseur, appuyez sur la touche de mise sous tension de la télécommande.

UTILISATION DU GUIDE DE L'UTILISATEUR

Le guide de l'utilisateur vous permet d'accéder plus facilement aux renseignements détaillés de votre téléviseur.

- 1 Appuyez sur la touche **SETTINGS** pour accéder aux menus principaux.
- 2 Appuyez sur la touche **rouge** pour accéder à l'option **Support technique**.



- 3 Appuyez sur les touches de navigation pour atteindre l'option **Guide de l'utilisateur** et appuyez sur la touche **OK**.

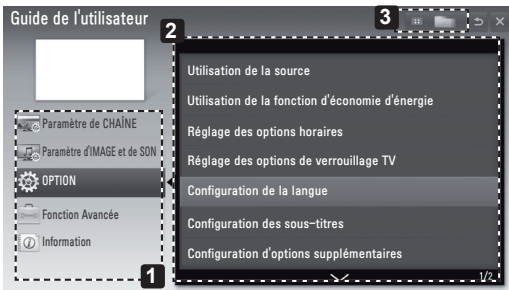

- 1 Permet de choisir une catégorie.
- 2 Permet de choisir un élément.
Pour passer d'une page à une autre, servez-vous des touches \wedge/\vee .
- 3 Permet de consulter une description de la fonction qui vous intéresse.

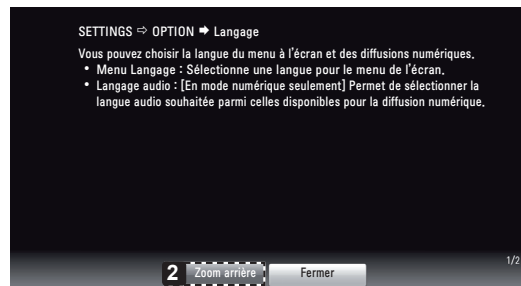

- 1 Affiche la description de l'option de menu sélectionnée.
Pour passer d'une page à une autre, servez-vous des touches \wedge/\vee .
- 2 Permet d'effectuer un zoom avant ou arrière sur l'écran.

DÉPANNAGE

Général

| Problème | Solution |
|---|--|
| La télécommande ne fonctionne pas. | <ul style="list-style-type: none"> • Vérifiez le capteur de télécommande sur le téléviseur et réessayez. • Vérifiez qu'aucun obstacle n'empêche la communication entre l'appareil et la télécommande. • Vérifiez que les piles fonctionnent et qu'elles sont correctement insérées (⊕ à ⊕, ⊖ à ⊖). |
| Le téléviseur ne produit pas d'image ni de son. | <ul style="list-style-type: none"> • Vérifiez que le téléviseur est allumé. • Vérifiez que le cordon d'alimentation est branché dans une prise murale. • Vérifiez que la prise murale fonctionne en y branchant d'autres appareils. |
| Le téléviseur s'éteint brusquement. | <ul style="list-style-type: none"> • Vérifiez les réglages de commande de l'alimentation. Il y a peut-être eu une coupure de courant. • Vérifiez si la fonction de mise en veille automatique a été activée dans les réglages Heure. • En l'absence de signal, le téléviseur s'éteint automatiquement au bout de 15 minutes d'inactivité. |

Pentouch

| Problème | Solution |
|--|---|
| Le stylet ne fonctionne pas. | <ul style="list-style-type: none"> • Assurez-vous d'avoir utilisé la télécommande pour activer le mode Pentouch. • Vérifiez que la clé électronique Pentouch est raccordé à l'ordinateur et que son voyant DEL rouge est allumé. • Appuyez sur le bouton de ⏻ (MISE SOUS TENSION) du stylet pour vérifier qu'il est bien sous tension. • Vérifiez que le stylet est couplé. (Le stylet a été correctement couplé si le voyant DEL rouge s'allume une fois lorsque vous appuyez sur le bouton de Touch Home du stylet.) • Configurez l'ordinateur pour afficher le contenu de son écran uniquement sur le téléviseur. |
| L'affichage de l'écran du téléviseur ne semble pas normal pendant l'utilisation de Pentouch. | <ul style="list-style-type: none"> • Assurez-vous que l'ordinateur est bien raccordé au téléviseur. • Assurez-vous d'utiliser la résolution optimale. • Réglez l'allongement du téléviseur à Sur mesure. |
| Les points touchés par le stylet ne correspondent pas. | <ul style="list-style-type: none"> • Configurez l'ordinateur pour afficher le contenu de son écran uniquement sur le téléviseur. • Si le point touché à l'écran du téléviseur en utilisant le stylet et le point indiqué sur l'écran de l'ordinateur ne concordent pas lorsque l'ordinateur et le téléviseur sont raccordés en utilisant un câble de signal PC (RGB), utilisez la télécommande du téléviseur pour sélectionner [SETTINGS] → [Image] → [Écran] (RGB-PC), puis sélectionnez [Config. auto] pour régler l'affichage. |
| Le mouvement du stylet n'est pas fluide. | <ul style="list-style-type: none"> • Assurez-vous que l'ordinateur et le téléviseur ne sont pas trop éloignés l'un de l'autre. Assurez-vous qu'il n'existe pas trop d'obstructions entre l'ordinateur et le téléviseur. • Assurez-vous qu'il n'y a pas plusieurs autres applications en cours d'exécution sur l'ordinateur. (Évitez d'exécuter d'autres applications pendant l'utilisation de l'application Pentouch.) |

CARACTÉRISTIQUES

Les caractéristiques des produits peuvent être modifiées sans préavis en raison de mises à niveau des fonctions des produits en question.

| | | |
|--------------------------------|--|---------------|
| Alimentation | AC100 - 240 V ~ 50/60 Hz | |
| Système télévisuel | NTSC-M, ATSC, 64 et 256 QAM | |
| Programmation | VHF 2-13, UHF 14-69, CATV 1-135, DTV 2-69, CADTV 1-135 | |
| Impédance de l'antenne externe | 75 Ω | |
| Conditions d'utilisation | Température de fonctionnement | 0 à 40 °C |
| | Humidité de fonctionnement | Moins de 80 % |
| | Température de stockage | -20 à 60 °C |
| | Humidité de stockage | Moins de 85 % |

| MODÈLES | | 42PA4500 (42PA4500-UM) | 50PA4500 (50PA4500-UM) |
|---|--------------|--|--|
| | | | 50PA4510 (50PA4510-UJ) |
| Dimensions (L x H x P) | Avec support | 983,6 mm x 655,0 mm x 246,7 mm (38,7 po x 25,7 po x 9,7 po) | 1168,0 mm x 758,0 mm x 297,0 mm (45,9 po x 29,8 po x 11,6 po) |
| | Sans support | 983,6 mm x 601,3 mm x 58,0 mm (38,7 po x 23,6 po x 2,2 po) | 1168,0 mm x 704,0 mm x 53,0 mm (45,9 po x 27,7 po x 2,0 po) |
| Poids | Avec support | 20,6 kg (45,4 lb) | 28,2 kg (62,1 lb) |
| | Sans support | 19,0 kg (41,8 lb) | 25,8 kg (56,8 lb) |
| Valeur courante / Consommation électrique | | 2,1 A / 210 W | 2,8 A / 280 W |

| MODÈLES | | 42PA4900 (42PA4900-UK) | 50PA4900 (50PA4900-UK) |
|---|--------------|--|--|
| | | | Dimensions (L x H x P) |
| Dimensions (L x H x P) | Avec support | 983,6 mm x 655,0 mm x 246,7 mm (38,7 po x 25,7 po x 9,7 po) | 1168,0 mm x 758,0 mm x 297,0 mm (45,9 po x 29,8 po x 11,6 po) |
| | Sans support | 983,6 mm x 601,3 mm x 58,0 mm (38,7 po x 23,6 po x 2,2 po) | 1168,0 mm x 704,0 mm x 53,0 mm (45,9 po x 27,7 po x 2,0 po) |
| Poids | Avec support | 20,6 kg (45,4 lb) | 28,2 kg (62,1 lb) |
| | Sans support | 19,0 kg (41,8 lb) | 25,8 kg (56,8 lb) |
| Valeur courante / Consommation électrique | | 2,1 A / 210 W | 2,8 A / 280 W |

| MODÈLES | | 50PA5500 (50PA5500-UG) | 60PA5500 (60PA5500-UG) |
|---|--------------|--|--|
| | | 50PA6500 (50PA6500-UG) | 60PA6500 (60PA6500-UG) |
| | | | 60PA6550 (60PA6550-UM) |
| Dimensions (L x H x P) | Avec support | 1168,0 mm x 758,0 mm x 297,0 mm (45,9 po x 29,8 po x 11,6 po) | 1386,8 mm x 883,2 mm x 354,7 mm (54,5 po x 34,7 po x 13,9 po) |
| | Sans support | 1168,0 mm x 704,0 mm x 53,0 mm (45,9 po x 27,7 po x 2,0 po) | 1386,8 mm x 818,2 mm x 53,0 mm (54,5 po x 32,2 po x 2,0 po) |
| Poids | Avec support | 28,8 kg (63,4 lb) | 40,6 kg (89,5 lb) |
| | Sans support | 26,4 kg (58,2 lb) | 36,4 kg (80,2 lb) |
| Valeur courante / Consommation électrique | | 2,9 A / 290 W | 4,3 A / 430 W |

| MODÈLES | | 42PA450C (42PA450C-UM) | 50PA450C (50PA450C-UM) |
|---|--------------|--|--|
| Dimensions (L x H x P) | Avec support | 983,6 mm x 655,0 mm x 246,7 mm (38,7 po x 25,7 po x 9,7 po) | 1168,0 mm x 758,0 mm x 297,0 mm (45,9 po x 29,8 po x 11,6 po) |
| | Sans support | 983,6 mm x 601,3 mm x 58,0 mm (38,7 po x 23,6 po x 2,2 po) | 1168,0 mm x 704,0 mm x 53,0 mm (45,9 po x 27,7 po x 2,0 po) |
| Poids | Avec support | 20,6 kg (45,4 lb) | 28,2 kg (62,1 lb) |
| | Sans support | 19,0 kg (41,8 lb) | 25,8 kg (56,8 lb) |
| Valeur courante / Consommation électrique | | 2,1 A / 210 W | 2,8 A / 280 W |

| MODÈLES | | 42PA450C (42PA450C-UM) | 50PA450C (50PA450C-UM) |
|---|--------------|--|--|
| Dimensions (L x H x P) | Avec support | 1168,0 mm x 758,0 mm x 297,0 mm (45,9 po x 29,8 po x 11,6 po) | 1386,8 mm x 883,2 mm x 354,7 mm (54,5 po x 34,7 po x 13,9 po) |
| | Sans support | 1168,0 mm x 704,0 mm x 53,0 mm (45,9 po x 27,7 po x 2,0 po) | 1386,8 mm x 818,2 mm x 53,0 mm (54,5 po x 32,2 po x 2,0 po) |
| Poids | Avec support | 28,8 kg (63,4 lb) | 40,6 kg (89,5 lb) |
| | Sans support | 26,4 kg (58,2 lb) | 36,4 kg (80,2 lb) |
| Valeur courante / Consommation électrique | | 2,9 A / 290 W | 4,3 A / 430 W |

Formats vidéo pris en charge (Selon le modèle)

| fichier Extension du | Décodeur vidéo | Codec audio | Résolution maximale |
|--------------------------------|--|--|---|
| mpg, mpeg | MPEG1, MPEG2 | MP2, MP3, Dolby Digital, LPCM | 1920 x 1080 à 30p (Uniquement Motion JPEG 640 x 480 à 30p) |
| dat | MPEG1 | MP2 | |
| ts, trp, tp | MPEG2, H.264, AVS, VC1 | MP2, MP3, Dolby Digital, AAC, HE-AAC | |
| vob | MPEG1, 2 | MP2, MP3, Dolby Digital, LPCM | |
| mp4, mov, m4v | MPEG4, DivX 3.11, DivX 4.12, DivX 5.x, DivX 6, Xvid 1.00, Xvid 1.01, Xvid 1.02, Xvid 1.03, Xvid 1.10-beta1/2H.264 | AAC, HE-AAC, MP3 | |
| mkv | H.264, MPEG-1,2,4 | MP2, MP3, Dolby Digital, AAC HE-AAC, LPCM | |
| divx, avi | MPEG2, MPEG4, DivX 3.11, DivX 4, DivX 5, DivX 6, Xvid 1.00, Xvid 1.01, Xvid 1.02, Xvid 1.03, Xvid 1.10-beta1/2H.264 | MP2, MP3, Dolby Digital, LPCM, ADPCM, AAC, HE-AAC | |
| Motion JPEG (avi, mp4, mkv) | JPEG | LPCM, ADPCM | |
| asf, wmv | VC1 | WMA | |
| flv | Sorenson H.263, H264 | MP3, AAC | |

Prise en charge du mode HDMI (PC), RGB (PC)

| Résolution | Fréquence horizontale (KHz) | Fréquence verticale (Hz) |
|-------------------|-----------------------------|--------------------------|
| 720x400 | 31,469 | 70,08 |
| 640x350 | 31,468 | 70,09 |
| 640x480 | 31,469 | 59,94 |
| 800x600 | 37,879 | 60,31 |
| 1024x768 | 48,363 | 60,00 |
| 1360x768 | 47,712 | 60,015 |
| 1280x1024 HDMI-PC | 63,981 | 60,02 |
| 1920x1080 | 67,5 | 60,00 |

Pour 50/60PA5500, 50/60PA6500, 60PA6550, 50/60PA550C

Prise en charge du mode HDMI (DTV)

| Résolution | Fréquence horizontale (KHz) | Fréquence verticale (Hz) |
|------------|-----------------------------|--------------------------|
| 720x480p | 31,47 | 59,94 |
| | 31,50 | 60,00 |
| 1280x720p | 44,96 | 59,94 |
| | 45,00 | 60,00 |
| 1920x1080i | 33,72 | 59,94 |
| | 33,75 | 60,00 |
| 1920x1080p | 26,97 | 23,976 |
| | 27,00 | 24,00 |
| | 33,71 | 29,97 |
| | 33,75 | 30,00 |
| | 67,432 | 59,94 |
| | 67,50 | 60,00 |

Information sur la connexion à un port composante

| | | | |
|------------------------|---|----------------|----------------|
| Ports composante du TV | Y | P _B | P _R |
|------------------------|---|----------------|----------------|

| | | | |
|--------------------------------------|---|----------------|----------------|
| Ports de sortie vidéo du lecteur DVD | Y | P _B | P _R |
| | Y | B-Y | R-Y |
| | Y | Cb | Cr |
| | Y | Pb | Pr |

Prise en charge du mode composante

| Résolution | Fréquence horizontale (KHz) | Fréquence verticale (Hz) |
|------------|-----------------------------|--------------------------|
| 720x480i | 15,73 | 59,94 |
| | 15,73 | 60,00 |
| 720x480p | 31,47 | 59,94 |
| | 31,50 | 60,00 |
| 1280x720p | 44,96 | 59,94 |
| | 45,00 | 60,00 |
| 1920x1080i | 33,72 | 59,94 |
| | 33,75 | 60,00 |
| 1920x1080p | 26,97 | 23,976 |
| | 27,00 | 24,00 |
| | 33,71 | 29,97 |
| | 33,75 | 30,00 |
| | 67,432 | 59,94 |
| | 67,50 | 60,00 |

ENTRETIEN

Nettoyage du téléviseur

Nettoyez régulièrement votre téléviseur pour assurer une performance optimale et prolonger sa durée de vie.



MISE EN GARDE

- Assurez-vous d'éteindre l'appareil et de débrancher le cordon d'alimentation et tous les autres câbles avant de procéder au nettoyage.
- En cas d'absence prolongée ou si vous ne comptez pas utiliser votre téléviseur pendant une longue période, débranchez le cordon d'alimentation de la prise murale afin d'éviter les dommages dus à la foudre ou aux surtensions.

Écran, cadre, meuble et support

Pour éliminer la poussière ou les saletés, essuyez la surface à l'aide d'un chiffon sec, propre et doux. En cas de salissure importante, essuyez la surface à l'aide d'un chiffon doux imbibé d'eau propre ou de détergent doux dilué. Essuyez ensuite immédiatement avec un chiffon sec.



MISE EN GARDE

- Évitez de pousser sur la surface, de la frotter ou de la heurter avec vos ongles ou avec des objets pointus, car vous risqueriez d'égratigner l'écran et de provoquer des déformations de l'image.
- N'utilisez aucun produit chimique (cires, benzène, alcool, diluants, insecticides, désodorisants, lubrifiants ou autres), au risque d'endommager la finition de l'écran et de provoquer des décolorations.
- Ne vaporisez pas de liquides sur la surface. Si de l'eau pénètre dans le téléviseur, il y a danger d'incendie, d'électrocution ou de mauvais fonctionnement de l'appareil.

Cordon d'alimentation

Enlevez régulièrement la poussière ou la saleté sur le cordon d'alimentation.



Les numéros de modèle et de série se trouvent à l'arrière du téléviseur.

Inscrivez-les ci-dessous au cas où vous auriez besoin de service.

MODÈLE _____

NUMÉRO DE SÉRIE _____

(Pour séries PA4900)

Le mode d'emploi complet, qui contient la description des fonctions avancées de ces téléviseurs LG, se trouve sur le CD-ROM en version électronique. Pour le lire, vous devez ouvrir les fichiers sélectionnés à l'aide d'un ordinateur muni d'un lecteur de CD-ROM.

Centre d'information à la clientèle LG

Pour toute question ou commentaire, visitez www.lg.com ou appelez :

1-888-542-2623 CANADA

1-800-243-0000 États-Unis, résidentiel

1-888-865-3026 États-Unis, Commercial

Enregistrez votre produit en ligne !

www.lg.com

(Pour séries PA450C/PA4500/PA4510, 50PA4900, 50PA550C, 50PA5500, 50PA6500 États-Unis, Canada, Mexique)



Ce produit est conforme ENERGY STAR dans le réglage défaut «d'usine (Résidentielle)». Modifier les réglages d'usine par défaut ou activer d'autres fonctionnalités augmente la consommation d'énergie qui pourrait alors dépasser les limites de la qualification Energy Star.



MANUEL D'UTILISATION CONFIGURATION DE L'APPAREIL DE COMMANDE EXTERNE

Veuillez lire le présent manuel attentivement avant d'utiliser l'appareil et le conserver pour pouvoir vous y reporter ultérieurement.

CODES IR

(selon le modèle)

Établissement de la connexion

Branchez la télécommande à fil dans le port pour télécommande du téléviseur.

Codes IR de la télécommande

Onde de sortie

Impulsion simple, modulée avec un signal de 37,917 kHz à 455 kHz

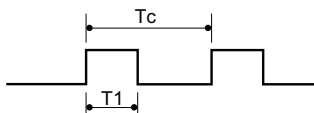

Configuration d'image

Première image

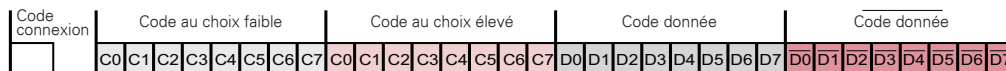
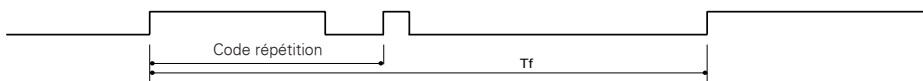
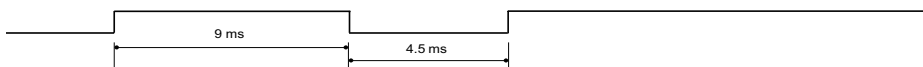

Image de répétition



Code de connexion



Code de répétition

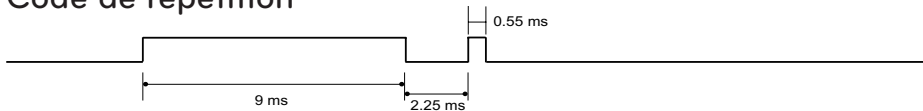

Description de bit

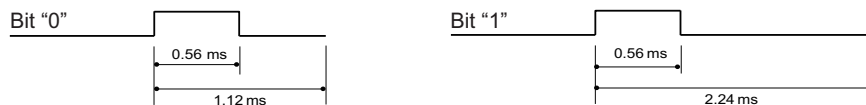

Intervalle d'image : Tf

L'onde est transmise tant que vous appuyez sur la touche.

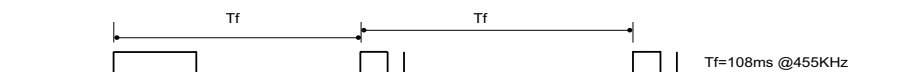

FRANÇAIS

| Code (hexa) | Fonction | Remarque | Code (hexa) | Fonction | Remarque |
|-------------|----------------|---|-------------|-------------------|--|
| 08 | ⏻ (POWER) | Touche de télécommande (mise sous tension/hors tension) | 0F | TV | Touche de télécommande |
| | | | DC | 3D | Touche de télécommande |
| 42 | Q.MENU/MY APPS | Touche de télécommande | 5B | EXIT | Touche de télécommande |
| 43 | SETTINGS | Touche de télécommande | 7C | HOME | Touche de télécommande |
| 0B | INPUT | Touche de télécommande | 7A | 📖(User-Guide) | Touche de télécommande |
| 10 - 19 | Number Key 0-9 | Touche de télécommande | | | |
| 4C | - (Dash)/LIST | Touche de télécommande | D6 | TV | Code IR discret (sélection entrée TV) |
| 1A | FLASHBK | Touche de télécommande | C4 | MISE SOUS TENSION | Code IR discret (mise hors tension seulement) |
| 09 | MUTE | Touche de télécommande | | | |
| 02 | VOL + | Touche de télécommande | C5 | MISE HORS TENSION | Code IR discret (mise hors tension seulement) |
| 03 | VOL - | Touche de télécommande | | | |
| 00 | CH ▲ | Touche de télécommande | 5A | AV | Code IR discret (sélection entrée AV) |
| 01 | CH ▼ | Touche de télécommande | | | |
| 1E | FAV/MARK | Touche de télécommande | BF | COMPOSANTE 1 | Code IR discret (sélection entrée composante 1) |
| 40 | ▲ | Touche de télécommande | | | |
| 41 | ▼ | Touche de télécommande | D4 | COMPOSANTE 2 | Code IR discret (sélection entrée composante 2) |
| 07 | < | Touche de télécommande | | | |
| 06 | > | Touche de télécommande | D5 | RGB-PC | Code IR discret (sélection entrée RGB-PC) |
| 44 | OK | Touche de télécommande | | | |
| 28 | ↶ (BACK) | Touche de télécommande | CE | HDMI1 | Code IR discret (sélection entrée HDMI 1) |
| 79 | RATIO | Touche de télécommande | | | |
| BA | ⏸ (FREEZE) | Touche de télécommande | CC | HDMI2 | Code IR discret (sélection entrée HDMI 2) |
| 95 | ENERGY SAVING | Touche de télécommande | | | |
| 7E | SIMPLINK | Touche de télécommande | E9 | HDMI3 | Code IR discret (sélection entrée HDMI 3) |
| AA | INFO | Touche de télécommande | | | |
| 30 | AV MODE | Touche de télécommande | DA | HDMI4 | Code IR discret (sélection entrée HDMI 4) |
| 72 | ROUGE | Touche de télécommande | | | |
| 71 | VERT | Touche de télécommande | 76 | Ratio 4:3 | Code IR discret (seulement en mode 4:3) |
| 63 | JAUNE | Touche de télécommande | | | |
| 61 | BLEU | Touche de télécommande | 77 | Ratio 16:9 | Code IR discret (seulement en mode 16:9) |
| B1 | ■ | Touche de télécommande | | | |
| B0 | ▶ | Touche de télécommande | AF | Ratio Zoom cinéma | Code IR discret (seulement en mode de Zoom cinéma) |
| BA | ⏪ | Touche de télécommande | | | |
| 8E | ▶▶ | Touche de télécommande | | | |
| 8F | ◀◀ | Touche de télécommande | | | |

- Utilisez la fonction en tenant compte de votre modèle.

CONFIGURATION DE L'APPAREIL DE COMMANDE EXTERNE

Configuration RS-232C

Branchez la prise d'entrée RS-232C (port série) à un appareil de commande externe (comme un ordinateur ou un système de commande audio-vidéo) pour commander les fonctions du produit de façon externe.

Connectez le port série de l'appareil de commande à la prise RS-232C sur le panneau arrière du produit.



REMARQUE

- Le port RS-232C de ce téléviseur est conçu pour être utilisé par du matériel et du logiciel RS-232C de tiers. Les instructions ci-dessous sont fournies pour vous aider à programmer le logiciel ou pour en vérifier la fonctionnalité à l'aide du programme telenet. Les câbles de connexion RS-232C ne sont pas fournis avec le produit.

Type de connecteur; D-sub à 9 broches mâle

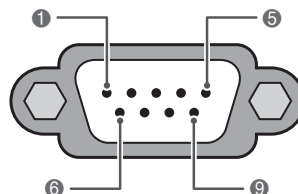

RS-232C IN
(CONTROL & SERVICE)

| N° | Nom de la broche |
|----|--------------------------------|
| 1 | Aucune connexion |
| 2 | RXD (réception des données) |
| 3 | TXD (transmission des données) |
| 4 | DTR (côté ETTD prêt) |
| 5 | GND |
| 6 | DSR (côté ETCD prêt) |
| 7 | RTS (demande d'émission) |
| 8 | CTS (prêt pour l'émission) |
| 9 | Aucune connexion |

Configurations RS-232C

Configuration à 7 broches
(câble modem NULL femelle-femelle série)

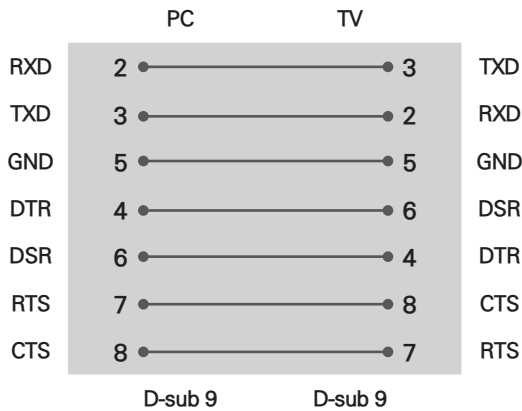

Configuration à 3 broches (non standard)

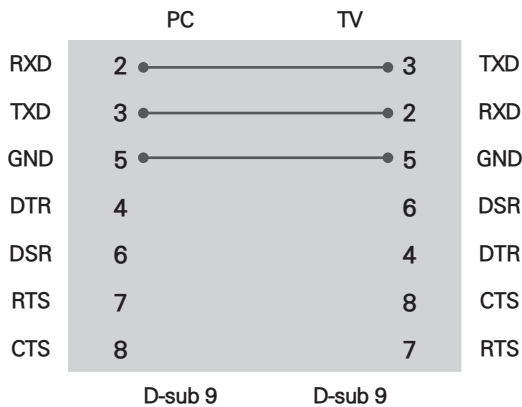

Identité télé

Définissez le numéro d'identité.

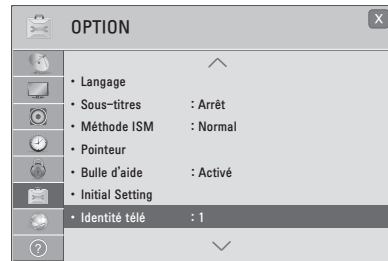

- 1 Appuyez sur **SETTINGS** pour accéder au menu Accueil.
- 2 Appuyez sur les touches de navigation pour faire défiler l'affichage jusqu'à **CONFIG** et appuyez sur **OK**.
- 3 Appuyez sur les touches de navigation pour faire défiler l'affichage jusqu'à **OPTION** et appuyez sur **OK**.
- 4 Appuyez sur les touches de navigation pour faire défiler l'affichage jusqu'à Identité télé et appuyez sur **OK**.
- 5 Choisissez un numéro d'identité en faisant défiler l'affichage vers la gauche ou la droite et sélectionnez **Fermer**. La plage de réglage s'étend de 1 à 99.
- 6 Lorsque vous avez terminé, appuyez sur **EXIT**.

* Correspondance avec les données réelles
 0 : étape 0
 ⋮
 A : étape 10 (IDENTITÉ TÉLÉ 10)
 ⋮
 F : étape 15 (IDENTITÉ TÉLÉ 15)
 10 : étape 16 (IDENTITÉ TÉLÉ 16)
 ⋮
 63 : étape 99 (IDENTITÉ TÉLÉ 99)
 64 : étape 100

Paramètres de communication

- Débit en baud : 9 600 bps (UART)
- Longueur de données : 8 bits
- Parité : Aucune
- Bit d'arrêt : 1 bit
- Code de communication : Code ASCII
- Utilisez un câble croisé (inversé).

Liste de référence des commandes

| | COMMANDE 1 | COMMANDE 2 | DONNÉES (Hexadécimal) | | COMMANDE 1 | COMMANDE 2 | DONNÉES (Hexadécimal) |
|------------------------------------|------------|------------|-----------------------|--------------------------------------|------------|------------|-----------------------|
| 01. Mise sous tension/hors tension | k | a | 00 - 01 | 14. Équilibre | k | t | 00 - 64 |
| 02. Sélection d'entrée | x | b | (Voir p.8) | 15. 3D (Pour téléviseur 3D) | x | t | (Voir p.9) |
| 03. Allongement | k | c | (Voir p.8) | 16. T° couleur | x | u | 00 - 64 |
| 04. Sourdine écran | k | d | 00 - 01 | 17. Extended 3D (Pour téléviseur 3D) | x | v | (Voir p.9) |
| 05. Sourdine volume | k | e | 00 - 01 | 18. Méthode ISM | j | p | (Voir p.9) |
| 06. Réglage du volume | k | f | 00 - 64 | 19. Économie d'énergie | j | q | (Voir p.9) |
| 07. Contraste | k | g | 00 - 64 | 20. Configuration automatique | j | u | (Voir p.9) |
| 08. Brillance | k | h | 00 - 64 | 22. Ajout/suppression de chaîne | m | b | 00 - 01 |
| 09. Couleur | k | i | 00 - 64 | 23. Touche | m | c | (Voir p.10) |
| 10. Teinte | k | j | 00 - 64 | | | | |
| 11. Netteté | k | k | 00 - 64 | | | | |
| 12. Sélection de l'afficheur | k | l | 00 - 01 | | | | |
| 13. Télécommande mode verrouillage | k | m | 00 - 01 | | | | |

| | COMMANDE 1 | COMMANDE 2 | DONNÉES 00 (Hexadécimal) | DONNÉES 01 (Hexadécimal) | DONNÉES 02 (Hexadécimal) | DONNÉES 03 (Hexadécimal) | DONNÉES 04 (Hexadécimal) | DONNÉES 05 (Hexadécimal) |
|----------------------------|------------|------------|--------------------------|--------------------------|--------------------------|--------------------------|--------------------------|--------------------------|
| 21. Syntonisation de canal | m | a | programme physique élevé | programme majeur faible | majeur faible | mineur élevé | mineur faible | attribut |

Protocole de transmission/réception

Transmission

[Commande1][Commande2][][Identité télé][][Données][Cr]

[Commande 1] : Première commande de l'appareil (j, k, m ou x).

[Commande 2] : Deuxième commande de l'appareil.

[Identité télé] : Vous pouvez régler le numéro d'Identité télé voulu dans le menu Option. La plage de réglage s'étend de 1 à 99. Si vous sélectionnez « 0 », chaque appareil branché au téléviseur est commandé. L'Identité télé est indiquée sous forme décimale (1~ 99) dans le menu et sous forme hexadécimale (0x0~ 0x63) dans le protocole de transmission/réception.

[DATA] : Pour transmettre la commande de données.

Transmet les données « FF » pour lire l'état de la commande.

[Cr] : Retour de chariot

Code ASCII « 0x0D »

[] : Code ASCII « espace (0x20) »

* Ce modèle de téléviseur n'enverra pas l'état en mode d'attente.

Accusé de réception

[Commande2][][Identité télé][][OK][Données][x]

Le téléviseur transmet un accusé de réception (ACK) basé sur ce format en cas de réception de données normales. À ce moment, si les données sont en mode de lecture, les données d'état actuelles sont indiquées. Si les données sont en mode d'écriture, elles sont retournées à l'ordinateur.

* Ce modèle de téléviseur n'enverra pas l'état en mode d'attente.

* Format de données

[Commande 2] : Utilisation en tant que commande.

[Identité télé] : Utilisation du petit caractère; si l'Identité télé est 10, « 0 », « a » est envoyé.

[DONNÉES] : Utilisation du petit caractère; si les données correspondent à 0 x ab, « a », « b » est envoyé.

[OK] : Utilisation du grand caractère.

Accusé de réception d'erreur

[Commande2][][Identité télé][][NG][Données][x]

Le téléviseur transmet un accusé de réception (ACK) basé sur ce format en cas de réception de données anormales provenant de fonctions non viables ou d'erreurs de communication.

Données 1 : Code illégal

Données 2 : Fonction non prise en charge

Données 3 : Patienter

* Ce modèle de téléviseur n'enverra pas l'état en mode d'attente.

* Format de données

[Commande 2] : Utilisation en tant que commande.

[Identité télé] : Utilisation du petit caractère; si l'Identité télé est 10, « 0 », « a » est envoyé.

[DONNÉES] : Utilisation du petit caractère; si les données correspondent à 0 x ab, « a », « b » est envoyé.

[NG] : Utilisation du grand caractère.

01. Mise sous tension/hors tension (commande : k a)

Pour commander la mise sous tension/hors tension du téléviseur.

Transmission [k][a][][Identité télé][][Données][Cr]

Données 00 : Hors tension

Données 01 : Sous tension

Accusé de réception [a][][Identité télé][][OK/NG][Données][x]

- * De la même façon, si d'autres fonctions transmettent des données « FF » basées sur ce format, la rétroaction de données d'accusé de réception présente l'état de chaque fonction.
- * Remarque : Ce modèle de téléviseur envoie l'accusé de réception après la fin du traitement de la mise sous tension.
Il pourrait y avoir un délai entre la commande et l'accusé de réception.

02. Sélection de source (commande : x b)

Pour sélectionner la source d'entrée du téléviseur.

Transmission [x][b][][Identité télé][][Données][Cr]

Données 00 : Télévision numérique (antenne)

Données 01 : Télévision numérique (câble)

Données 10 : Analogique (antenne)

Données 11 : Analogique (câble)

Données 20 : AV ou AV1 Données 21 : AV2

Données 40 : Composante 1 Données 41 : Composante 2

Données 42 : Composante 3 Données 60 : RGB-PC

Données 90 : HDMI1 Données 91 : HDMI2

Données 92 : HDMI3 Données 93 : HDMI4

Accusé de réception [b][][Identité télé][][OK/NG][Données][x]

- * Utilisez la fonction en tenant compte de votre modèle.

03. Allongement (commande : k c)

Pour ajuster le format d'écran.

Transmission [k][c][][Identité télé][][Données][Cr]

Données 01 : 4:3 Données 09 : Sur mesure

Données 02 : 16:9 Données 10 : Zoom cinéma 1

Données 06 : Selon source :

Données 1F : Zoom cinéma 16

Accusé de réception [c][][Identité Télé][][OK/NG][Données][x]

04. Sourdine écran (commande : k d)

Pour activer/désactiver la sourdine écran.

Transmission [k][d][][Identité télé][][Données][Cr]

Données 00 : Sourdine écran désactivée (image activée); Sourdine de sortie vidéo désactivée

Données 01 : Sourdine écran activée (image désactivée)

Données 10 : Sourdine de sortie vidéo activée

Accusé de réception [d][][Identité télé][][OK/NG][Données][x]

- * Si seule la sourdine de sortie vidéo est activée, le téléviseur affichera l'afficheur. Toutefois, si la sourdine d'écran est activée, le téléviseur n'affichera pas l'afficheur.

05. Sourdine volume (commande : k e)

Pour activer/désactiver la sourdine de volume.

Vous pouvez également activer ou désactiver la sourdine à l'aide de la touche MUTE de la télécommande.

Transmission [k][e][][Identité télé][][Données][Cr]

Données 00 : Sourdine volume activée (volume désactivé)

Données 01 : Sourdine volume désactivée (volume activé)

Accusé de réception [e][][Identité télé][][OK/NG][Données][x]

06. Réglage du volume (commande : k f)

Pour régler le volume.

Vous pouvez également régler le volume à l'aide des touches de volume de la télécommande.

Transmission [k][f][][Identité télé][][Données][Cr]

Données Min. : 00 à Max. : 64 (*transmission par code hexadécimal)

*Reportez-vous à la rubrique « Correspondance avec les données réelles ».

Accusé de réception [f][][Identité télé][][OK/NG][Données][x]

07. Contraste (commande : k g)

Pour régler le contraste de l'écran.

Vous pouvez également régler le contraste dans le menu IMAGE.

Transmission [k][g][][Identité télé][][Données][Cr]

Données Min. : 00 à Max. : 64 (*transmission par code hexadécimal)

*Reportez-vous à la rubrique « Correspondance avec les données réelles ».

Accusé de réception [g][][Identité télé][][OK/NG][Données][x]

08. Brillance (commande : k h)

Pour régler la brillance de l'écran.

Vous pouvez également régler la brillance dans le menu IMAGE.

Transmission [k][h][][Identité télé][][Données][Cr]

Données Min. : 00 à Max. : 64 (*transmission par code hexadécimal)

*Reportez-vous à la rubrique « Correspondance avec les données réelles ».

Accusé de réception [h][][Identité télé][][OK/NG][Données][x]

09. Couleur (commande : k i)

Pour régler la couleur de l'écran.

Vous pouvez également régler la couleur dans le menu IMAGE.

Transmission [k][i][][Identité télé][][Données][Cr]

Données Min. : 00 à Max. : 64 (*transmission par code hexadécimal)

*Reportez-vous à la rubrique « Correspondance avec les données réelles ».

Accusé de réception [i][][Identité télé][][OK/NG][Données][x]

10. Teinte (commande : k j)

Pour régler la teinte de l'écran.

Vous pouvez également régler la teinte dans le menu IMAGE.

Transmission [k][j][][Identité télé][][Données][Cr]

Données Rouge : 00 à Vert : 64 (*transmission par code hexadécimal)

*Reportez-vous à la rubrique « Correspondance avec les données réelles ».

Accusé de réception [j][][Identité télé][][OK/NG][Données][x]

11. Netteté (commande : k k)

Pour régler la netteté de l'écran.

Vous pouvez également régler la netteté dans le menu IMAGE.

Transmission [k][k][][Identité télé][][Données][Cr]

Données Min. : 00 à Max. : 32 (*transmission par code hexadécimal)

*Reportez-vous à la rubrique « Correspondance avec les données réelles ».

Accusé de réception [k][][Identité télé][][OK/NG][Données][x]

12. Sélection d'afficheur (commande : k l)

Pour activer ou désactiver l'afficheur.

Transmission [k][l][][Identité télé][][Données][Cr]

Données 00 : Afficheur désactivé

Données 01 : Afficheur activé

Accusé de réception [l][][Identité télé][][OK/NG][Données][x]

13. Mode de verrouillage de la télécommande (commande : k m)

Pour verrouiller la télécommande et les commandes du panneau avant du téléviseur.

Transmission [k][m][][Identité télé][][Données][Cr]

Données 00 : Verrouillage activé

Données 01 : Verrouillage désactivé

Accusé de réception [m][][Identité télé][][OK/NG][Données][x]

Si vous n'utilisez pas la télécommande et les commandes du panneau avant du téléviseur, utilisez ce mode. Quand l'alimentation principale est mise sous tension ou hors tension, le verrouillage de la télécommande est annulé.

Si le verrouillage des touches est activé en mode d'attente, le téléviseur ne s'allume pas lorsqu'on appuie sur la touche de mise en marche de la télécommande ou du téléviseur.

14. Équilibre (commande : k t)

Pour régler l'équilibre.

Vous pouvez également régler l'équilibre dans le menu AUDIO.

Transmission [k][t][][Identité télé][][Données][Cr]

Données Min. : 00 à Max. : 64 (*transmission par code hexadécimal)

*Reportez-vous à la rubrique « Correspondance avec les données réelles ».

Accusé de réception [t][][Identité télé][][OK/NG][Données][x]

15. 3D (commande: x t) (Pour téléviseur 3D)

Pour passer au mode 3D pour le téléviseur.

Transmission [x][t][][Identité télé][][Données01][][Données02][][Données03][][Données04][Cr]

[][Données02][][Données03][][Données04][Cr]

Données1

00 : 3D Marche 01 : 3D Arrêt

02 : 3D → 2D 03 : 2D → 3D

Données2

00 : Haut et bas 01 : Côte à côte

02 : Échiquier 03 : Séquentiel

04 : Column interleaving 05: Row interleaving

Données3

00 : Droite à Gauche

01 : Gauche à Droite

Données4

Profondeur 3D : Min : 00 à Max : 14

(*transmission par code hexadécimal)

*Si la valeur Données1 est 01 (3D désactivée) Données2, Données3 et Données4 n'ont pas de signification.

*Si la valeur Données1 est 01 (3D à 2D) Données2, Données3 et Données4 n'ont pas de signification.

*Si la valeur Données1 est 03 (2D à 3D), Données2 et Données3 n'ont pas de signification.

| Données 1 | Données 2 | Données 3 | Données 4 |
|-----------|-----------|-----------|-----------|
| 00 | o | o | x |
| 01 | x | x | x |
| 02 | x | x | x |
| 03 | x | x | o |

x : pas d'importance

Accusé de réception [t][][OK][Données01][Données02][Données03][Données04][x][t][][NG][Données01][x]

16. T° couleur (commande : x u)

Pour régler la température de la couleur.

Vous pouvez également régler la température de la couleur dans le menu IMAGE.

Transmission [x][u][][Identité télé][][Données][Cr]

Données Min. : 00 à Max. : 64 (*transmission par code hexadécimal)

*Reportez-vous à la rubrique « Correspondance avec les données réelles ».

Accusé de réception [u][][Identité télé][][OK/NG][Données][x]

17. Extended 3D (commande: x v) (Pour téléviseur 3D)

Pour passer à l'option 3D pour le téléviseur. Utilisez la fonctionnalité selon votre modèle.

Transmission [x][v][][Identité télé][][Données01][][Données02][Cr]

Données1 : l'option 3D

00 : Correction de l'image 3D

01 : Profondeur 3D

02 : Point de visualisation 3D

07 : Fonction zoom sonore 3D

08 : Affichage normal de l'image

09 : Mode 3D

Données2 : Chaque gamme de chaque option 3D est déterminée par la valeur de Données1.

1) Si Données1 = 00

00 : Droite à Gauche 01 : Gauche à Droite

2) Si Données1 = 01

Données Min : 00 à Max : 14 (*transmission par code hexadécimal)

3) Si Données1 = 02

Données Min: 00 à Max: 14 (*transmission par code hexadécimal)

4) Si Données1 = 07

00 : Arrêt 01 : Marche

5) Si Données1 = 08

00 : Arrêt 01 : Marche

6) Si Données1 = 09

00: Standard 01: Sports

02: Cine 03: Extrême

04: Manuel

Accusé de réception [v][][OK][Données01][Données02][x]

[v][][NG][Données01][x]

* Utilisez la fonction en tenant compte de votre modèle.

20. Méthode ISM (commande : j p)

Pour éviter qu'une image fixe ne demeure sur l'écran.

Transmission [j][p][][Identité télé][][Données][Cr]

Données 02 : Orbiteur

08 : Normal

20 : Tracé couleur

Accusé de réception [p][][Identité télé][][OK/NG][Données][x]

21. Économie d'énergie (commande : j q)

Pour commander la fonction d'économie d'énergie.

Transmission [j][q][][Identité télé][][Données][Cr]

Données 00 : Arrêt

Accusé de réception [t][][OK][Données01][Données02][Données03][Données04][x][t][][NG][Données01][x]

- 01 : Minimum
- 02 : Moyen
- 03 : Maximum
- 04 : Capteur intelligent
- 05 : Écran désactivé

Accusé de réception [q][][Identité télé][][OK/NG][Données][x]

20. Configuration automatique (commande : j u)

Pour régler la position de l'image et réduire au minimum les tremblements de l'image automatiquement. La configuration automatique fonctionne uniquement en mode RGB-PC.

Transmission [j][u][][Identité télé][][Données][Cr]

Données 01 : Régler

Accusé de réception [u][][Identité télé][][OK/NG][Données][x]

21. Syntonisation des chaînes (commande : m a)

Pour syntoniser les chaînes en fonction des numéros physiques, majeurs ou mineurs suivants. (Utilisez la fonction en tenant compte de votre modèle.)

Transmission [m][a][][Identité télé][][Données 00][][Données 01][][Données 02][][Données 03][][Données 04][][Données 05][Cr]

Les chaînes numériques possèdent un numéro de canal physique, majeur et mineur. Le numéro physique est le numéro de canal numérique réel, le majeur correspond au numéro auquel le canal doit être assigné et le mineur correspond au sous-canal. Comme le syntoniseur ATSC assigne automatiquement les chaînes au numéro majeur, le numéro physique n'est pas requis pour l'envoi d'une commande.

Données 00 : Numéro de canal physique

NTSC (aérien) : 02~45, NTSC (câble) : 01, 0E~7D

ATSC (aérien) : 01~45, ATSC (câble) : 01~87

Données 01 et 02 : Numéro de canal majeur

Données 01 : Octet haut Données 02 : Octet bas

Deux octets sont disponibles pour le numéro majeur et mineur. Normalement, seul le second octet est utilisé.

Données 03 et 04 : Numéro de canal mineur

Non requis pour NTSC.

Le tableau présente le code binaire devant être converti au format hexadécimal avant la transmission. Exemple :

Le code binaire pour syntoniser la source hiérarchique inférieure sur un canal NTSC par câble est « 1000 0001 », soit « 81 » en langage hexadécimal.

- * 7^e bit : La source à laquelle vous désirez faire passer le canal.
- * 6^e bit : Utilisez un canal en deux parties ou en une partie. Dans la plupart des cas, il suffit d'utiliser 0 puisque la valeur est ignorée lors de l'utilisation de NTSC.
- * 5^e bit : Utilisez 0 avec NTSC car seul le numéro de canal physique peut être utilisé. Le 1 est normalement utilisé pour ATSC car, dans la plupart des cas, le numéro physique n'a pas d'importance.
- * 4^e bit : Réglez sur 0.
- * Bits 3 à 0 : Choisissez le type de signal.

* Exemples de commandes de syntonisation :

1. Syntonisez le canal par câble (NTSC) analogique 35.

Données 00 = Physique de 35 = 23

Données 01 et 02 = Pas de majeur = 00 00

Données 03 et 04 = Pas de mineur = 00 00

Données 05 = 0000 0001 en binaire = 01

Total = ma 00 23 00 00 00 01

2. Syntonisez le canal local (ATSC) numérique 30-3.

Données 00 = Physique inconnu = 00

Données 01 et 02 = Le majeur est 30 = 00 1E

Données 03 et 04 = Le mineur est 3 = 00 03

Données 05 = 0010 0010 en binaire = 22

Total = ma 00 00 00 1E 00 03 22

22. Ajout/suppression de canal (commande: m b)

Pour ajouter ou supprimer des canaux.

Transmission [m][b][][Identité télé][][Data][Cr]

Données 00 : Canal supprimé

Données 01 : Canal ajouté

Accusé de réception [b][][Identité télé][][OK/NG][Données][x]

23. Touche (commande : m c)

Pour envoyer le code clé de télécommande IR.

Transmission [m][c][][Identité télé][][Données][Cr]

Reportez-vous à la page 3.

Accusé de réception [c][][Identité Télé][][OK/NG][Données][x]

Lorsque le téléviseur est en mode d'attente, il est seulement possible de l'allumer au moyen de la touche de mise en marche de la télécommande.

* Le tableau (Syntonisation des chaînes)

| 7 | Image principale/secondaire | 6 | Canal deux/une partie | 5 | Utilisation d'un canal physique | 4 Réserve | 3 | 2 | 1 | 0 | Étape |
|---|-----------------------------|---|-----------------------|---|---------------------------------|-----------|---|---|---|---|-----------------|
| 0 | Principale | 0 | Deux | 0 | Utilisé | x | 0 | 0 | 0 | 0 | NTSC (aérien) |
| 1 | Secondaire | 1 | Un | 1 | Aucune utilisation | x | 0 | 0 | 0 | 1 | NTSC Câble |
| | | | | | | x | 0 | 0 | 1 | 0 | ATSC Aérien |
| | | | | | | x | 0 | 0 | 1 | 1 | ATSC Câble_std |
| | | | | | | x | 0 | 1 | 0 | 0 | ATSC Câble_hrc |
| | | | | | | x | 0 | 1 | 0 | 1 | ATSC Câble_irc |
| | | | | | | x | 0 | 1 | 1 | 0 | ATSC Câble_auto |
| | | | | | | x | 0 | 1 | 1 | 1 | Réserve |
| | | | | | | x | x | x | x | x | ... |
| | | | | | | x | 1 | 1 | 1 | 1 | Réserve |

