



Korisnički priručnik

DLP PROJEKTOR

Pažljivo pročitajte ovo uputstvo pre nego što počnete da koristite projektor i sačuvajte ga za buduću upotrebu.

PB60G

LICENCE

Podržane licence se mogu razlikovati u zavisnosti od modela. Više informacija o licencama potražite na lokaciji www.lg.com.



Proizvedeno po licenci Dolby Laboratories. „Dolby“ i dvostruki D simboli su zaštićeni žigovi kompanije Dolby Laboratories.



O DIVX VIDEO FORMATU: DivX® je digitalni video format koji je kreirala kompanija DivX, LLC, koja predstavlja ćerku-kompaniju korporacije Rovi. . Ovo zvanični DivX Certified® uređaj koji reprodukuje DivX video zapise. Više informacija i softverske alatke za konvertovanje datoteka u DivX video zapise potražite na lokaciji divx.com.

O DIVX VOD (VIDEO-ON-DEMAND) SADRŽAJIMA: Ovaj DivX Certified® uređaj mora se registrovati da bi mogao da reprodukuje kupljene DivX Video-on-Demand (VOD) filmove. Da biste dobili kôd za registraciju, pronađite odeljak DivX VOD u meniju za podešavanje uređaja. Više informacija o obavljanju registracije potražite na lokaciji vod.divx.com.

„Uređaj je DivX Certified® za reprodukovanje DivX® video snimaka do formata HD 1080p, što obuhvata premijum sadržaje.“

„DivX®, DivX Certified® i srodni logotipi predstavljaju zaštitne žigove korporacije Rovi ili njenih ćerki-kompanija i koriste se pod licencom.“

„Pokriveno nekim od sledećih patenata u SAD:“
7,295,673; 7,460,668; 7,515,710; 7,519,274“



HDMI, HDMI logotip i High-Definition Multimedia Interface su zaštitni žigovi ili registrovani zaštitni žigovi kompanije HDMI Licensing LLC.

Ovaj uređaj ispunjava zahteve po pitanju elektromagnetske kompatibilnosti za kućne uređaje (klasa B) i predviđen je za kućnu upotrebu. Ovaj uređaj se može koristiti u svim regionima.



NAPOMENA

- Prikazana slika može se razlikovati od vašeg projektor.
- OSD (ekranski meni) vašeg projektor se može neznatno razlikovati od onog koji je prikazan u ovom priručniku.

BEZBEDNOSNA UPUTSTVA

Pridržavajte se bezbednosnih uputstava kako biste sprečili potencijalne nesrećne slučajeve ili pogrešnu upotrebu projektor.



**WARNING / CAUTION
AVERTISSEMENT**

**RISK OF ELECTRIC SHOCK, DO NOT OPEN.
RISQUE DE CHOC ELECTRIQUE, NE PAS OUVRIR.**



Simbol munje sa strelicom unutar jednakostraničnog trougla služi da upozori korisnika na prisustvo neizolovanog opasnog napona unutar kućišta proizvoda koji može imati intenzitet koji je dovoljno velik da predstavlja rizik od strujnog udara.



Uzvičnik unutar jednakostraničnog trougla služi da upozori korisnika na pojedina važna uputstva za rukovanje i održavanje (servisiranje) u dokumentaciji koja se isporučuje uz uređaj.

UPOZORENJE/PAŽNJA

- DA BISTE UMANJILI OPASNOST OD POŽARA I STRUJNOG UDARA, NE OSTAVLJAJTE OVAJ PROIZVOD NA KIŠI I NE IZLAŽITE GA VLAZI.

Pročitajte ovo uputstvo.

Sačuvajte ovo uputstvo.

Pridržavajte se svih upozorenja.

Poštujte sva uputstva.

Instalacija u zatvorenom

UPOZORENJE

- Ne postavljajte projektor na mesto direktno izloženo sunčevoj svetlosti ili u blizinu izvora toplote poput radijatora, peći, šporeta itd.
 - U suprotnom, može doći do požara.
- Ne postavljajte zapaljive supstance poput aerosola u blizinu projektor.
 - U suprotnom, može doći do požara.
- Nemojte da dozvoljavate deci da se oslanjaju ili penju na projektor.
 - Projektor može da padne i izazove telesne povrede ili dovede do smrti.
- Ne postavljajte projektor direktno na tepih, ćilim ili na mesto s ograničenom ventilacijom poput police za knjige ili ormara.
 - U suprotnom, može doći do rasta temperature projektor i požara.
- Ne postavljajte projektor blizu izvora pare ili ulja, poput ovlaživača ili kuhinjskih radnih ploča.
 - U suprotnom, može doći do opasnosti od požara ili strujnog udara.
- Ne postavljajte projektor na previše prašnjavo mesto.
 - U suprotnom, može doći do požara.

- Ne koristite projektor na vlažnom mestu na kojem se može pokvasiti, poput kupatila.
 - U suprotnom, može doći do opasnosti od požara ili strujnog udara.
- Pazite da stolnjak ili zavesa ne blokiraju otvore za ventilaciju.
 - U suprotnom, može doći do rasta temperature projektor i požara.
- Razdaljina između projektor i zida treba da bude veća od 30 cm kako bi se osigurala dovoljna ventilacija.
 - U suprotnom, može doći do rasta temperature projektor i požara.

OPREZ

- Ako postavljate projektor na sto, pazite da ga ne stavite blizu ivice.
 - U suprotnom, on može pasti i izazvati telesne povrede ili se oštetiti. Obavezno koristite postolje koje odgovara veličini projektor.
- Isključite projektor, isključite kabl za napajanje i sve veze pre premeštanja projektor.
- Oštećeni kabl može prouzrokovati požar ili strujni udar.
- Ne postavljajte projektor na nestabilnu ili vibrirajuću površinu poput vibrirajuće police ili kose površine.
 - Projektor može pasti i izazvati telesne povrede.
- Pazite da ne oborite projektor pri likom priključivanja spoljnih uređaja na njega.
 - To može izazvati telesne povrede ili oštećenje projektor.

Napajanje

UPOZORENJE

- Obavezno je korišćenje uzemljenja.
 - Nepravilno uzemljenje može izazvati oštećenje projektor ili strujni udar u slučaju pojave previsokog napona. Ako morate da instalirate projektor na lokaciji na kojoj nema uzemljenja, kupite osigurač i priključite projektor na utičnicu vezanu na njega. Nemojte da uzemljujete projektor pomoću cevi za gas, vodovodne cevi, gromobrana, telefonskog kabla itd.
- Utikač treba da bude do kraja gurnut u utičnicu.
 - Nestabilna veza može da izazove požar.
- Ne postavljajte teške predmete na kabl za napajanje i ne postavljajte kabl ispod projektor.
- U suprotnom, može doći do opasnosti od požara ili strujnog udara.
- Nikad mokrim rukama ne dodirujte utikač za napajanje.
 - U suprotnom, može doći do strujnog udara.
- Ne priključujte previše uređaja na isti produžni kabl.
 - U suprotnom, može doći do požara usled pregrevanja.
- Uklonite prašinu ili nečistoće oko kontakata utikača za napajanje i utičnice.
 - U suprotnom, može doći do požara.
- Da biste isključili glavno napajanje, isključite utikač koji bi trebalo da bude postavljen tako da bude lako dostupan.

⚠ OPREZ

- Držite čvrsto utikač za napajanje prilikom isključivanja.
 - Prekinuta žica u kablju može izazvati požar.
- Osigurajte da kabl ili utikač za napajanje nije oštećen, izmenjen, oštro savijen, uvrnut, izvučen, zaglavljen ili zagrejan. Ne koristite zidnu utičnicu koja nije dobro pričvršćena.
 - U suprotnom, može doći do opasnosti od požara ili strujnog udara.
- Postavite kabl za napajanje dalje od izvora toplote.
 - U suprotnom, izolacija kabla se može istopiti i prouzrokovati strujni udar.
- Postavite projektor tako da nije moguće saplitanje ili gaženje po kablju ili utikaču za napajanje kako biste ih zaštitili od oštećenja.
 - Ukoliko to ne učinite, može doći do opasnosti od požara ili strujnog udara.
- Ne uključujte i ne isključujte projektor postavljanjem i isključivanjem utikača iz zidne utičnice. (Ne koristite utikač kao prekidač.)
 - U suprotnom, može doći do strujnog udara ili oštećenja projektor.
- Ne postavljajte provodnik sa druge strane zidne utičnice dok je utikač postavljen u nju. Pored toga, ne dodirujte utikač neposredno nakon što ga izvučete iz zidne utičnice.
 - U suprotnom, može doći do strujnog udara.
- Koristite isključivo zvanični kabl za napajanje koji vam je isporučila kompanija LG Electronics, Inc. Ne koristite druge kablove za napajanje.
 - U suprotnom, može doći do opasnosti od požara ili strujnog udara.

Tokom korišćenja**⚠ UPOZORENJE**

- Ne postavljajte bilo koji predmet koji sadrži tečnost, poput saksija, vaza, šolja, kozmetike, hemikalija, dekoracija, sveća itd. na projektor.
 - U suprotnom, može doći do požara, strujnog udara ili pada koji mogu prouzrokovati telesne povrede.
- U slučaju da projektor bude izložen udaru ili dođe do oštećenja kućišta, isključite projektor, izvucite utikač iz utičnice i obratite se ovlašćenom servisnom centru.
 - U suprotnom može doći do opasnosti od požara ili strujnog udara.
- Ne postavljajte metalne predmete poput novčića, igala za kosu ili metalne strugotine, kao ni zapaljive predmete poput papira ili šibica u projektor.
 - U suprotnom, može doći do opasnosti od požara ili strujnog udara.
- Ukoliko u unutrašnjost projektor dospe tečnost ili strani predmet, isključite ga, izvucite utikač iz zidne utičnice i obratite se servisnom centru kompanije LG Electronics.
 - U suprotnom, može doći do opasnosti od požara ili strujnog udara.
- Pazite da dete ne proguta bateriju daljinskog upravljača prilikom njene zamene. Držite bateriju van domašaja dece.
 - U slučaju da dete proguta bateriju, odmah se obratite lekaru.
- Ne uklanjajte poklopce, osim poklopca objektiva. U suprotnom, postoji veliki rizik od strujnog udara.
- Ne gledajte direktno u objektiv dok se projektor koristi. Jako svetlo može oštetiti vaš vid.
- Kada je lampa uključena ili ste je up-

ravo isključili, nemojte da dodirujete otvor za ventilaciju ili lampu, jer će oni biti veoma vrući.

- Ako je došlo do curenja gasa, ne dodirujte zidnu utičnicu. Otvorite prozor radi ventilacije.
 - Varnica može prouzrokovati požar ili opekotinu.
- Dok je lampa projektor uključena, neka vrata objektiva budu otvorena i poklopac objektiva skinut.
- Nikad ne dodirujte projektor ili kabl za napajanje tokom grmljavine ili oluje.
 - U suprotnom, može doći do strujnog udara.
- Ne koristite projektor blizu elektronskog uređaja koji stvara jako magnetsko polje.
- PVC ambalažu projektor čuvajte na bezbednom mestu van domašaja dece.
 - Njena nepravilna upotreba može dovesti do gušenja.
- Ne koristite 3D naočari kada ne gledate 3D video zapise.
- Ne držite dugo ruku na projektoru kada radi.
- Prilikom igranja igre preko konzole za igre koja je povezana na projektor, preporučuje se da održavate razdaljinu koja je veća od četvorostruke dijagonale ekrana.
- Proverite da li je kabl za povezivanje dovoljno dugačak. U suprotnom, može da dođe do pada proizvoda, što može da izazove telesne povrede ili oštećenje proizvoda.

OPREZ

- Ne postavljajte teške predmete na projektor.
 - U suprotnom, oni mogu pasti i dovesti do telesnih povreda.
- Prilikom transporta budite pažljivi kako biste sprečili da objektiv bude udaren.
- Ne dodirujte objektiv. Objektiv je možda oštećen.
- Ne koristite oštre alatke, poput noža ili čekića na projektoru, jer tako možete oštetiti kućište.
- U slučaju da se na ekranu ne prikaže slika, isključite projektor, izvucite utikač iz zidne utičnice i obratite se ovlašćenom servisnom centru.
 - U suprotnom, može doći do opasnosti od požara ili strujnog udara.
- Ne ispuštajte predmete na projektor i ne pritiskajte ga jako.
 - U suprotnom, možete prouzrokovati telesne povrede ili oštetiti projektor.
- Rastojanje između vaših očiju i ekrana treba da bude 5 – 7 puta veće od dužine dijagonale ekrana.
 - Ako dugo gledate ekran izbliza, vaš vid se može pogoršati.

Čišćenje

UPOZORENJE

- Pazite da ne isprskate projektor vodom prilikom čišćenja. Pazite da voda ne prodre u projektor i pazite da se ne pokvasi.
 - U suprotnom, može doći do opasnosti od požara ili strujnog udara.
- Ako projektor počne da se dimi ili čudno miriše, odnosno ako u projektor dospe strani predmet, isključite ga, izvucite utikač iz zidne utičnice i obratite se servisnom centru kompanije LG Electronics.
 - U suprotnom, može doći do opasnosti od požara ili strujnog udara.
- Koristite sprej sa kompresovanim vazduhom, meku krpu ili štapić za čišćenje ovlažen tečnošću za čišćenje objektivna ili alkoholom da biste uklonili prašinu ili mrlje sa prednjeg objektivna za projekciju.

OPREZ

- Jednom godišnje se obratite prodavcu ili servisnom centru radi čišćenja unutrašnjosti projektor.
 - Ako dugo vremena ne očistite zaprljanu unutrašnjost projektor, može doći do požara ili oštećenja projektor.
- Pre čišćenja plastičnih delova, poput kućišta projektor, najpre izvucite kabl za napajanje iz utičnice, a zatim obrišite uređaj mekom krpom. Nemojte da prskate uređaj vodom i ne brišite ga vlažnom krpom. Prilikom čišćenja plastičnih delova, poput kućišta projektor, ne koristite sredstva za čišćenje, sredstva za poliranje automobila ili industrijska sredstva za poliranje, abrazivna sredstva ili vosak, benzin, alkohol itd. koji mogu da oštete uređaj.
 - U suprotnom, može doći do požara, strujnog udara ili oštećenja proizvoda (deformacije, korozije i oštećenja).

OSTALO

UPOZORENJE

- Rastavljanje ili izmenu proizvoda sme da obavlja isključivo stručni serviser. Da biste obavili pregled, podešavanje ili popravku uređaja, obratite se prodavcu ili servisnom centru.
 - U suprotnom, može doći do opasnosti od požara ili strujnog udara.
- Iskorišćenu bateriju odložite na odgovarajući način.
 - U suprotnom, može da dođe do eksplozije ili požara.
- Odgovarajući način odlaganja može da se razlikuje u zavisnosti od zemlje ili regiona. Bateriju odložite u skladu sa odgovarajućim uputstvima.
- Nemojte da bacate bateriju niti da je rastavljate.
 - U suprotnom, to može da dovede do požara ili eksplozije usled oštećenja baterije.
- Uvek koristite baterije koje je odobrila i sertifikovala kompanija LG Electronics.
 - U suprotnom može da dođe do požara ili eksplozije.
- Bateriju držite dalje od metalnih predmeta kao što su ključevi i spjalice.
- Prekomerna količina struje može da dovede do brzog povećavanja temperature, što može da dovede do požara ili opekotina.
- Nemojte da držite bateriju u blizini izvora toplote kao što je grejalica.
 - To može da dovede do požara ili oštećenja proizvoda.
- Nemojte da je skladištite na temperaturama većim od 60 °C niti na mestima sa velikom vlažnošću.
- Bateriju držite van domašaja dece.
 - To može da dovede do telesne povrede ili oštećenja proizvoda.
- Proverite da li je baterija ispravno instalirana.
- Nepravilna zamena baterije može da dovede do požara.

 **OPREZ**

- Isključite kabl za napajanje ako dugo nećete koristiti projektor.
 - Nagomilana prašina može izazvati pregrevanje, strujni udar usled izolacije zahvaćene korozijom i požar usled previsokog napona.
- Koristite isključivo baterije odgovarajućeg tipa.
 - U suprotnom, može doći do strujnog udara usled pregrevanja i curenja.
- Za zamenu obavezno koristite isti tip baterije. (baterija CR2032/3V)
 - U slučaju kvara kontakta baterije, baterija bi mogla brzo da se isprazni ili daljinski upravljač neće raditi ispravno.

Sadržaj

LICENCE	2	FUNKCIJA 3D	38
BEZBEDNOSNA UPUTSTVA	3	Pre gledanja 3D video zapisa	38
PRIPREMA	11	- Tokom gledanja 3D video zapisa	38
Pribor	11	Uslovi za gledanje 3D slika	40
Opcionalni dodatni pribor	12	- Korišćenje naočara tipa DLP-LINK (DLP-Ready)	42
Delovi i komponente	13	Gledanje 3D slika	42
Instalacija	14	PRILAGOĐAVANJE POSTAVKI	43
- Mere predostrožnosti prilikom instalacije	14	Meni PODEŠAVANJE	43
- Razdaljina projekcije u zavisnosti od veličine ekrana	15	Postavke iz menija SLIKA	44
- Kako montirati projektor na stativ	16	Postavke iz menija ZVUK	48
- Kensington sistem bezbednosti	16	Postavke iz menija VREME	49
		Postavke iz menija OPCIJA	50
DALJINSKI UPRAVLJAČ	17	POVEZIVANJE	52
KORIŠĆENJE PROJEKTORA	19	Povezivanje HD risivera, DVD plejera ili video-rikordera	53
Gledanje sadržaja s projektor	19	- HDMI veza	53
- Uključivanje projektor	19	Povezivanje sa računarom	53
- Fokus i položaj slike na platnu	19	- RGB veza	53
- Gledanje sadržaja s projektor	19	Povezivanje na AV ULAZ	54
Korišćenje dodatnih opcija	20	- Komponentna veza	55
- Podešavanje formata slike	20	Povezivanje sa slušalicama	55
- Korišćenje funkcije Keystone	21	ODRŽAVANJE	56
- Korišćenje liste ulaza	21	Čišćenje projektor	56
- Funkcija Blank (Prazan ekran)	22	- Čišćenje objektiva	56
Korišćenje brzog menija	22	- Čišćenje kućišta projektor	56
ZABAVA	23	SPECIFIKACIJE	57
MOJI MEDIJUMI	23		
- Povezivanje USB memorije	23		
- LISTA FILMOVA	25		
- FOTO LISTA	32		
- LISTA MUZIKE	34		
- FILE VIEWER	36		

PRIPREMA

Pribor

Proverite priloženi pribor.

Prikaz na slici se može razlikovati od stvarnog uređaja.



Daljinski upravljač
Litijum baterija
(CR 2032 / 3V)

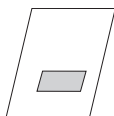

Korisnički priručnik

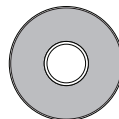

CD sa korisničkim priručnikom



Računarski kabl

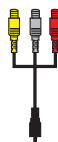

Prilagodni kompozitni
kabl



AC-DC adapter



Kabl za napajanje

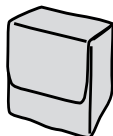

Vrećica

- Moguće je da nećete moći da pravilno priključite kabl na HDMI ili USB port u slučaju da je utikač prevelik. Koristite utikač standardne veličine.

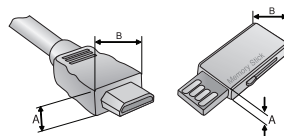

A \approx 10 mm, B \approx 24 mm

Opcionalni dodatni pribor

Da biste kupili opcionalni dodatni pribor, posetite prodavnicu elektronske opreme ili Web prodavnicu ili pozovite prodavnicu u kojoj ste kupili uređaj.

Opcionalni dodatni pribor se može menjati bez prethodne najave radi povećanja funkcionalnosti uređaja. Pored toga, u ponudu može biti dodat novi pribor.

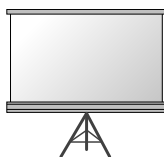

Ekran za projektor



Stativ



HDMI kabl



Video kabl



Audio kabl



3D naočare
(tipa DLP-LINK ili DLP-Ready)



RGB komponentni kabl



Komponentni kabl

Delovi i komponente

* Ovaj projektor je proizveden tehnologijom velike preciznosti. Međutim, na ekranu projektoru možda se mogu videti sitne crne tačke i/ili svetle tačke (crvene, plave ili zelene) koje se neprekidno pojavljuju. U pitanju je normalna posledica procesa proizvodnje i znači da je u pitanju kvar. Kad je aparat uključen, LED indikator kontrolne table se pali.

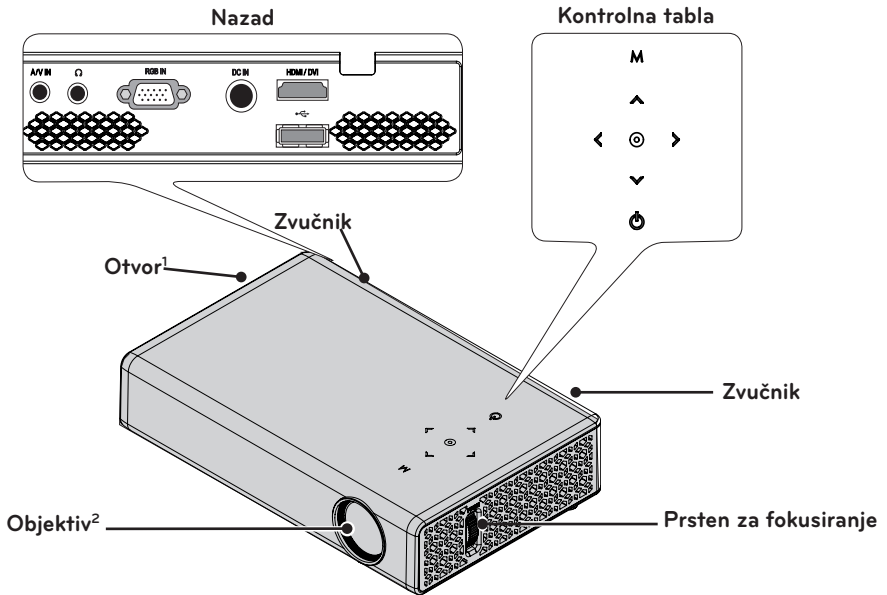

Dugme	Opis
⏻ (Napajanje)	Uključivanje ili isključivanje projektoru.
Ⓜ (Meni)	Odabir ili zatvaranje menija.
⏪, ⏩, ⏴, ⏵	Podešavanje funkcije ili pomeranje pokazivača.
Ⓞ (OK)	Provera trenutnog režima i čuvanje promene funkcija.

- 1 Zbog visoke temperature vazduha koji izlazi iz otvora za ventilaciju, nemojte da im se približavate.
- 2 Nemojte da dodirujete objektiv kada koristite projektor i ne otvarajte poklopac objektiva. U suprotnom može doći do oštećenja objektiva.

Instalacija

Mere predostrožnosti pri- likom instalacije

- **Postavite projektor u okruženje sa dobrom ventilacijom.**
 - Da biste sprečili akumulaciju toplote u unutrašnjosti projektor, instalirajte ga na mesto sa dobrom ventilacijom. Ne postavljajte bilo kakve predmete u blizinu projektor, jer tako možete blokirati njegove otvore za ventilaciju. U slučaju blokade otvora za ventilaciju, temperatura unutrašnjosti projektor će porasti.

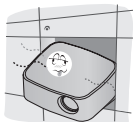

- Ne postavljajte projektor na tepih ili ćilim. Ako vaš model projektor ima ulazni otvor za ventilaciju na donjoj strani, pazite da taj otvor ne bude blokirani i koristite projektor na čvrstoj i ravnoj podlozi.



- Pazite da strani predmeti poput papira ne dospeju u projektor.



- Ostavite odgovarajući prostor (30 cm ili više) oko projektor.



- Ne postavljajte projektor u toplom ili vlažnom okruženju.
 - Ne postavljajte projektor u toplom, hladnom ili vlažnom okruženju. (Više informacija o radnoj temperaturi i vlažnosti potražite 57Stranica.)
- Ne postavljajte projektor na mesto na kojem će biti izložen prašini.
 - U suprotnom, može doći do požara.
- Ne uklanjajte poklopce, osim poklopca objektiv. U suprotnom, postoji veliki rizik od strujnog udara.
- Ovaj projektor je proizveden tehnologijom velike preciznosti. Međutim, na ekranu projektor možda se mogu videti sitne crne tačke i/ili svetle tačke (crvene, plave ili zelene) koje se neprekidno pojavljuju. U pitanju je normalna posledica procesa proizvodnje i znači da je u pitanju kvar.
- Daljinski upravljač možda neće funkcionisati u okruženju u kojem je instalirana lampa opremljena elektronskim opterećenjem ili fluorescentna lampa koja radi na tri talasne dužine. Zamenite lampu drugom koja odgovara međunarodnim standardima da biste osigurali pravilan rad daljinskog upravljača.

Razdaljna projekcije u zavisnosti od veličine ekrana

- 1 Postavite projektor na čvrstu i ravnu površinu zajedno s računarom ili izvorom audio/video signala.
- 2 Postavite projektor na odgovarajuću udaljenost od ekrana. Od udaljenosti između projektor i ekrana zavisi veličina slike.
- 3 Postavite projektor tako da objektiv bude pod pravim uglom u odnosu na ekran. Ako projektor ne stoji pod pravim uglom, slika na ekranu će biti iskrivljena i biće lošeg kvaliteta. Ako je slika na ekran iskrivljena, iskoristite funkciju Keystone.(pogledajte stranicu 21)
- 4 Povežite kablove za napajanje projektor i priključenih uređaja u zidnu utičnicu.

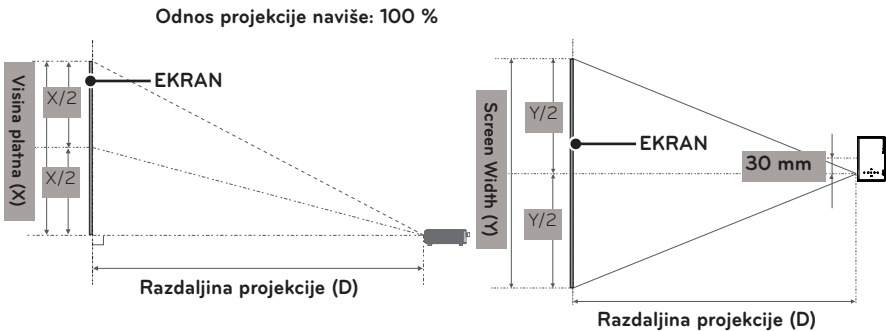

Ekran formata 16:10			
Veličina ekrana (mm)	Širina ekrana (Y) (mm)	Visina ekrana (X) (mm)	Razdaljna projekcije (D) (mm)
635	538	337	803
762	646	404	966
889	754	471	1130
1016	861	539	1293
1143	969	606	1456
1270	1077	673	1619
1397	1185	741	1783
1524	1292	808	1946
1651	1400	875	2109
1778	1508	943	2272
1905	1615	1010	2436
2032	1723	1077	2599
2159	1831	1145	2762
2286	1938	1212	2925
2413	2046	1279	3089

Kako montirati projektor na stativ

- Ovaj projektor možete montirati na stativ za fotoaparata. Kao što je prikazano u nastavku, možete da na stativ umesto fotoaparata montirate projektor.
- Za pričvršćivanje stativa preporučujemo da koristite vijak standardne veličine 4,5 mm ili manji. Maksimalna dozvoljena veličina vijka je 5,5 mm. (Ako je vijak duži od maksimalne dozvoljene veličine, može oštetiti projektor.)

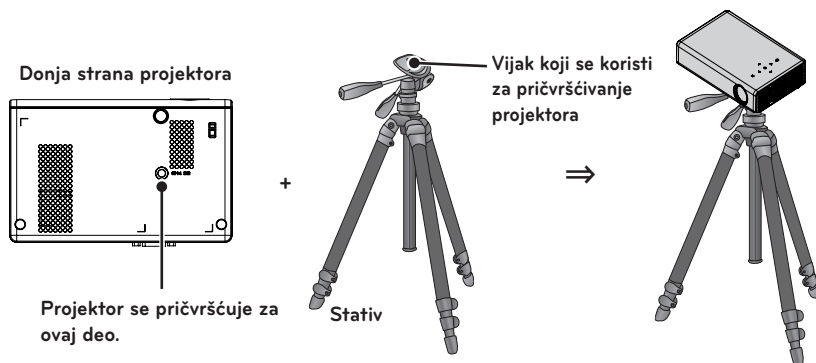

Kensington sistem bezbednosti

- Na ovom projektoru se nalazi priključak za Kensington sistem bezbednosti. Povežite kabl Kensington sistema bezbednosti na način prikazan u nastavku.
- Detaljna uputstva za instalaciju i upotrebu Kensington sistema bezbednosti potražite u korisničkom uputstvu koje je isporučeno zajedno sa Kensington sistemom bezbednosti.
- Kensington sistem bezbednosti je opcionalan pribor.
- Šta je Kensington?

Kensington je kompanija koja prodaje bezbednosne sisteme koji sprečavaju krađu skupe elektronske opreme, poput stonih ili prenosnih računara.

Internet lokacija: <http://www.kensington.com>

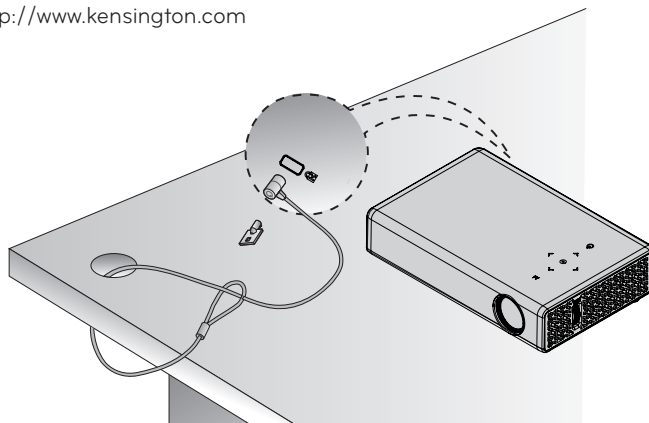

DALJINSKI UPRAVLJAČ

Otvorite poklopac odeljka za baterije na zadnjoj strani daljinskog upravljača i postavite odgovarajuće baterije, kao što je navedeno u uputstvu ⊕⊖.

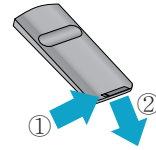

POWER
Uključivanje ili isključivanje projektor.

INPUT
Menja izvor ulaznog signala.

MUTE
Isključivanje svih zvukova.

VOLUME +, -
Podešava jačinu zvuka.

PAGE ^, v
Premeštanje na prethodni ili naredni ekran.

AUTO (AUTOMATSKI)
Automatsko podešavanje slike sa RGB-PC ulaza.

BLANK
Uključivanje ili isključivanje prikaza na ekranu.

Dugmad gore/dole/levo/desno
Podešavanje funkcije ili pomeranje pokazivača.

OK
Provera trenutnog režima i čuvanje promene funkcija.

EXIT
Brisanje svih grafičkih prikaza na ekranu i povratak na gledanje sadržaja sa projektor.

↶
Vraćanje na prethodni nivo.

SETTINGS
Odabir ili zatvaranje menija.

Q.MENU
Otvoravanje brzog menija.

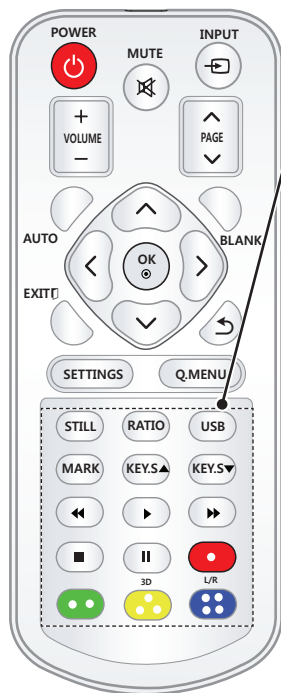
**STILL**

Zamrzavanje pokretne slike.
(Nije dostupno jedino u USB režimu.)

RATIO

Promena dimenzija slike.

USB

Pristup **USB** režimu.

MARK

Omogućava izbor opcionalnih funkcija.

KEY.S ▲▼

Podešavanje funkcije Keystone.

Dugmad za upravljanje reprodukcijom

Upravljanje reprodukcijom **MOJIH MEDIJUMA**.

3D

Prikazivanje 3D slika.

L/R

Zamena leve i desne slike u 3D režimu.

Dugmad u boji

Pristup specijalnim funkcijama u nekim menijima.

**NAPOMENA**

- Pri korišćenju daljinskog upravljača, njegov optimalan domet je manji od 3 metara (levo/desno) i unutar luka od 30 stepeni u odnosu na IC prijemnik signala.
- Kako biste osigurali besprekoran rad, nemojte da blokirate IC prijemnik.
- Ako daljinski upravljač nosite u torbi za nošenje, vodite računa da projektor, kablovi, dokumenti i ostali pribor ne pritisnu dugmad na daljinskom upravljaču. U suprotnom, trajanje baterije će se značajno skratiti.

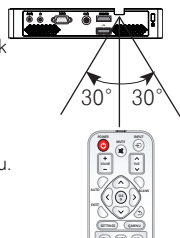

Korišćenje projektor

Gledanje sadržaja s projektor

Uključivanje projektor

- 1 Pravilno priključite kabl za napajanje.
- 2 Sačekajte nekoliko trenutaka, a zatim pritisnite dugme **POWER** na daljinskom upravljaču ili kontrolnoj tabli. (Lampica na kontrolnoj tabli počće da svetli.)
- 3 Izaberite željeni jezik na ekranu Izbor jezika.
- 4 Izaberite ulazni signal pomoću dugmeta **INPUT** na daljinskom upravljaču.

Fokus i položaj slike na platnu

Kada se slika pojavi na platnu, proverite da li je fokusirana i da li odgovara platnu.

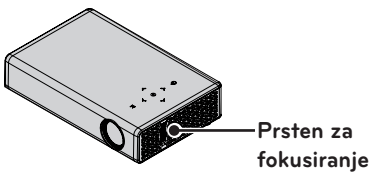

- Da biste podesili fokus slike, okrenite prsten za fokusiranje.

Gledanje sadržaja s projektor

- 1 U režimu mirovanja pritisnite dugme **POWER** da biste uključili projektor.
- 2 Pritisnite dugme **INPUT** i izaberite željeni ulazni signal.
- 3 Upravljajte projektorom tokom reprodukcije sadržaja pomoću sledeće dugmadi.

Dugme	Opis
VOL -, +	Podešava jačinu zvuka.
MUTE	Isključivanje svih zvukova.
Q.MENU	Otvaranje brzog menija. (pogledajte stranicu 22)
RATIO	Promena dimenzija slike.
Key's▲, ▼	Podešavanje funkcije Keystone. (pogledajte stranicu 21)

- 4 Da biste isključili projektor, pritisnite dugme **POWER**.

Korišćenje dodatnih opcija

Podešavanje formata slike

Promenite veličinu slike da biste je prikazali u optimalnoj veličini tako što ćete pritisnuti dugme **RATIO** dok koristite projektor.



NAPOMENA

- U zavisnosti od ulaznog signala, neke opcije možda neće biti dostupne.
- Veličinu slike možete promeniti i pritiskom na dugme **Q.MENU** ili **SETTINGS**.

- **PUN:** Prebacivanje prikaza na ceo ekran, bez obzira na format slike.



- **16:9:** Promena veličine slike tako da odgovara širini ekrana.



- **Automatski:** Prikazuje video u originalnoj veličini bez isecanja ivica.



NAPOMENA

- Ako ste izabrali opciju Automatski, moguće je da ćete videti šum na ivici ili ivicama ekrana.

- **Podešeno po programu:** Prikazuje slike u istom formatu kao originalnu sliku.



- **4:3:** Menjanje veličine slike u format 4:3.



- **Zum:** Povećanje slike tako da odgovara širini ekrana. Moguće je da gornji i donji deo slike budu odsečeni.
- Pritisnite dugme $<$ ili $>$ da biste zumirali ili udaljili sliku.
- Pritisnite dugme \wedge ili \vee da biste pomerili sliku.



- **Bioskop zumiranje:** Menja format slike u sinemaskopski format, 2,35:1. Opseg je od 1 do 16.
- Pritisnite dugme $<$ ili $>$ da biste zumirali ili udaljili sliku.
- Pritisnite dugme \wedge ili \vee da biste pomerili sliku.



NAPOMENA

- Ako sliku povećate ili smanjite, moguće je da će biti izobličena.

Korišćenje funkcije Keystone

Radi sprečavanja da slika na ekranu dobije trapezoidni oblik, funkcija Keystone podešava njenu gornju i donju širinu u slučaju da projektor nije postavljen pod pravim uglom u odnosu na ekran.

Pošto funkcija **Keystone** može da umanjiti kvalitet slike na ekranu, ovu funkciju koristite samo u slučajevima kada nije moguće postaviti projektor pod optimalnim uglom.

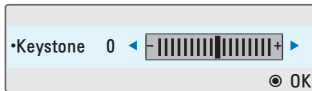

- 1 Pritisnite **Key's▲** ili **Key's▼** da biste podesili prikaz slike na ekranu.
 - **Keystone (Ispravljanje trapezoidnog izobličenja)** može se podešavati od **-40** do **40**.
- 2 Pritisnite dugme **OK** nakon što dovršite podešavanje.

Korišćenje liste ulaza

Korišćenje liste ulaza

- 1 Pritisnite dugme **INPUT** da biste pristupili ulazima.
 - Kao prvi će biti prikazan priključeni ulazni režim. Međutim, AV/komponentni ulaz će uvek biti aktiviran.

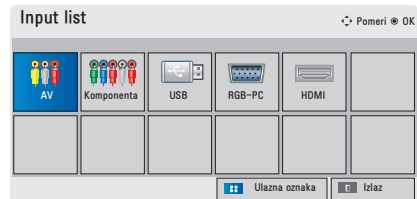

- 2 Izaberite ulazni signal pomoću dugmeta **INPUT**, i projektor će biti prebačen isključivo u priključeni ulazni režim. Pomoću dugmadi **▲**, **▼**, **<** ili **>** možete da obavljate prebacivanje između svih ulaznih režima.

Dodavanje ulazne oznake

Prikazuje koji uređaji su povezani na koje ulazne priključke.

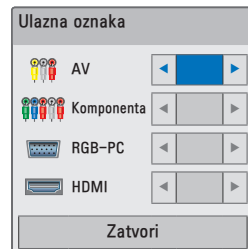

- 1 Pritisnite dugme **INPUT** da biste pristupili ulazima.
- 2 Pritisnite **PLAVO** dugme.
- 3 Pomoću dugmata **▲** ili **▼** dođite do nekog od ulaza.
- 4 Pomoću dugmata **<** ili **>** izaberite neku ulaznu oznaku.

Funkcija Blank (Prazan ekran)

Korišćenje funkcije Blank (Prazan ekran)

Ova funkcija može biti korisna kada treba da privučete pažnju tokom sastanka ili obuke.

- 1 Pritisnite dugme **BLANK** i na celom ekranu će biti prikazana boja pozadine. Možete da promenite boju pozadine tako što ćete pogledati odeljak "Izbor slike za prazan ekran".
- 2 Pritisnite bilo koje dugme da biste isključili funkciju praznog ekrana. Da biste privremeno prekrili ekran, pritisnite dugme **BLANK** na daljinskom upravljaču. Ne blokirajte objektiv predmetima kada je projektor uključen. U suprotnom, on se može pregrejati i deformisati ili izazvati požar.

Izbor slike za prazan ekran

- 1 Pritisnite dugme **SETTINGS**.
- 2 Pritisnite dugme \wedge , \vee , $<$ ili $>$ da biste izabrali stavku **OPCIJA**, a zatim pritisnite dugme **OK**.
- 3 Pritisnite dugme \wedge , \vee , $<$ ili $>$ da biste izabrali **Prazan ekran**, a zatim pritisnite dugme **OK**.
- 4 Pomoću dugmeta \wedge , \vee pređite na željeno podešavanje ili opciju, a zatim pritisnite dugme **OK**.

Korišćenje brzog menija

Možete da prilagodite menije koje često koristite.

- 1 Pritisnite **Q.MENU** da biste pristupili brzim menijima.
- 2 Pritisnite dugme $<$ ili $>$ da biste se kretali kroz sledeće menije, a zatim pritisnite **OK**.

Meni	Opis
Format slike	Promena dimenzija slike. (pogledajte stranicu 20)
Način slike	Promena načina slike. (pogledajte stranicu 44)
Energy Saving	Podešavanje osvetljenja.
Razgovetan glas II	Čini da govor koji projektor reprodukuje bude jasan i razgovetan.
Način zvuka	Podesite svaku opciju po želji.
Sleep tajmer	Projektor će se isključiti u podešeno vreme.
PJT Mode	Okreće projektovanu sliku naopako ili je okreće horizontalno.
USB uređaj	Prekidanje veze sa USB uređajem.

- 3 Pritisnite dugme \wedge , \vee , $<$, ili $>$ da biste se kretali kroz sledeće menije.

ZABAVA

MOJI MEDIJUMI

Povezivanje USB memorije

Priključite USB memorijski uređaj na način prikazan u nastavku. Nakon što priključite USB memorijski uređaj, prikazaće se ekran za podešavanje USB veze. Ne možete da zapisujete podatke na USB memorijski uređaj, niti da ih brišete s njega.

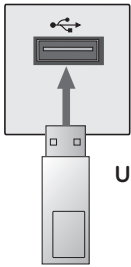

USB memorijski uređaj

Da biste isključili USB memorijski uređaj,

- 1** Pritisnite dugme **Q.MENU**.
- 2** Pomoću dugmeta < ili > pređite na stavku **USB uređaj**, a zatim pritisnite dugme **OK**.
- 3** Uklonite **USB uređaj**.



NAPOMENA

- Nakon što isključite USB memorijski uređaj, više nećete moći da čitate podatke s njega. Uklonite USB uređaj, a zatim ga ponovo priključite.

Saveti za korišćenje USB uređaja

- Prepoznajte se samo USB memorijski uređaj.
- USB razvodnici nisu podržani.
- USB memorijski uređaj koji koristi svoj upravljački program možda neće biti prepoznat.
- Brzina prepoznavanja USB memorijskog uređaja zavisi od oba uređaja.
- Ako uobičajeni USB uređaj ne funkcioniše, uklonite ga, a zatim ga ponovo priključite. Nemojte isključivati projektor ili uklanjati USB uređaj dok se povezani USB uređaj koristi. U suprotnom može doći do oštećenja USB uređaja ili datoteka na njemu.
- Nemojte da priključujete USB memorijski uređaj kojim je manipulirano na računaru. Projektor možda neće raditi pravilno ili neće moći da reprodukuje datoteke. Koristite USB memorijski uređaj koji sadrži uobičajene datoteke s muzikom, fotografijama, video sadržajem ili dokumentima.
- Koristite isključivo USB memorijski uređaj koji je formatiran u sistemu datoteka FAT16, FAT32 ili NTFS koji koristi Windows. U slučaju da je memorijski uređaj formatiran uslužnim programom koji operativni sistem Windows ne podržava, uređaj možda neće biti prepoznat.
- USB memorijske uređaje koji koriste eksterno napajanje priključite na izvor napajanja. U suprotnom, uređaj možda neće biti prepoznat.
- Priključite USB memorijski uređaj pomoću kabla koji vam je isporučio proizvođač USB uređaja. Ako koristite kabl koji vam nije isporučio proizvođač USB uređaja ili predugačak kabl, uređaj možda neće biti prepoznat.
- Pojedini USB uređaji možda neće biti podržani ili neće pravilno funkcionisati.
- Ako je dužina fascikle ili datoteke prevelika, ta fascikla, odnosno datoteka možda neće biti pravilno prepoznata.
- Datoteke na USB memorijskom uređaju se sortiraju na isti način kao u operativnom sistemu Windows XP. Dozvoljeni su nazivi datoteka koji sadrže do 100 znakova iz engleskog jezika.
- Podaci na USB uređaju se mogu oštetiti. Stoga vam preporučujemo da napravite rezervnu kopiju svih važnih datoteka. Pošto je korisnik odgovoran za upravljanje podacima, proizvođač ne može biti odgovoran.
- Preporučujemo vam da koristite USB memorijski uređaj veličine 32 GB ili manje i USB čvrsti disk veličine 1 TB ili manje. Svi uređaji sa kapacitetom većim od preporučenog možda neće ispravno raditi.
- Ako USB memorijski uređaj ne radi pravilno, uklonite ga, a zatim ga ponovo priključite.
- Ako USB spoljašnji čvrsti disk sa funkcijom uštede energije ne radi, uklonite USB čvrsti disk, a zatim ga ponovo priključite kako bi ispravno radio.
- USB uređaji za skladištenje koji koriste standard stariji od USB 2.0 su takođe podržani. Međutim, oni možda neće ispravno raditi u listi filmova.

LISTA FILMOVA

Lista filmova vam omogućava da gledate filmove sačuvane na priključenom USB uređaju.

Saveti za reprodukciju video datoteka

- Pojedini titlovi koje je korisnik kreirao možda neće raditi.
- Neki specijalni znakovi nisu podržani u titlovima.
- HTML oznake nisu podržane u titlovima.
- Informacije o vremenu u datoteci titla moraju biti poređane uzlaznim redosledom da bi pravilna reprodukcija titla bila moguća.
- Menjanje fonta i boje titlova nije podržano.
- Jezici koji nisu navedeni među jezicima za titlove nisu podržani. (pogledajte stranicu 30)
- Nisu podržane datoteke titla veličine 1 MB ili veće.
- Na ekranu može doći do privremenih smetnji (zaustavljanje slike, brža reprodukcija itd.) kada se promeni jezik za zvuk.
- Pravilna reprodukcija oštećenih video datoteka nije moguća ili pojedine funkcije neće biti dostupne.
- Video datoteke kreirane korišćenjem pojedinih koda možda se neće pravilno reprodukovati.
- U zavisnosti od strukture video ili audio paketa video datoteke, moguće je da se reprodukuje samo slika ili zvuk.
- Video datoteke s rezolucijom većom od maksimalne podržane rezolucije za svaki kadar možda se neće pravilno reprodukovati.
- Video datoteke čiji format je različit od prethodno navedenih možda se neće pravilno reprodukovati.
- Nije podržana trenutna reprodukcija datoteka koje sadrže GMC (Global Motion Compensation) ili Qpel (Quarterpel Motion Estimation).
- Podržane su datoteke titla sa najviše 10.000 blokova za sinhronizaciju.
- Ne garantujemo besprekornu reprodukciju datoteka kodiranih nivoom 4.1 ili većim kodeka H.264/AVC.
- DTS audio kodek nije podržan.
- Video datoteke veće od 30 GB (gigabajta) nisu podržane.
- Reprodukcija video zapisa preko USB veze koja ne podržava veliku brzinu možda neće biti ispravna.
- Datoteka filma i datoteka titla moraju se nalaziti u istoj fascikli. Naziv video datoteke i njenog titla moraju biti identični da bi bio moguć pravilan prikaz titla.
- Prilikom gledanja video zapisa pomoću funkcije liste filmova, ne možete da podešavate način slike.
- Trik režim podržava samo funkciju ► ako video datoteke ne sadrže informacije o indeksu.
- Kada se video datoteke reprodukuju preko mreže, Trik režim je ograničen na brzinu 2X.
- Video datoteke čije ime sadrži posebne znakove možda neće moći da se reprodukuju.

Podržani video formati

Oznake tipa datoteke	Audio/video	Kodek	Profil/nivo podrške
.asf .wmv	Video	VC-1 napredni profil	Profil Advanced za nivo 3 (npr. 720p60, 1080i60, 1080p30) Podržani su samo tokovi koji su usklađeni sa standardom SMPTE 421M VC-1.
		Profili Simple i Main za VC-1	Profil Simple za nivo Medium (npr. CIF, QVGA) Profil Main za nivo High (npr. 1080p30) Podržani su samo tokovi koji su usklađeni sa standardom SMPTE 421M VC-1.
	Audio	WMA standard	
		WMA 9 profesionalni	
.divx .avi	Video	Divx3.11	
		Divx4 Divx5 Divx6	Napredni jednostavni profil (720p/ 1080i)
		XviD	Napredni jednostavni profil (720p/ 1080i)
	Audio	MPEG-1 slojevi I i II	
		MPEG-1 sloj III (MP3)	
		Dolby Digital	
WMA standard			
	WMA 9 profesionalni		
	DTS	Samo za Koreju	
.mp4 .m4v	Video	H.264 /AVC	Profil Main za nivo 4.1 Profil High za nivo 4.1 (npr. 720p60, 1080i60, 1080p30)
		MPEG-4 deo 2	Napredni jednostavni profil (720p/ 1080i)
	Audio	HE-AAC	HE-AAC-LC i HE-AAC
.mkv	Video	H.264 /AVC	Profil Main za nivo 4.1 Profil High za nivo 4.1 (npr. 720p60, 1080i60, 1080p30)
		HE-AAC	HE-AAC-LC and HE-AAC
	Audio	Dolby Digital	
		DTS	Samo za Koreju
.ts .trp .tp	Video	H.264 /AVC	Profil Main za nivo 4.1 Profil High za nivo 4.1 (npr. 720p60, 1080i60, 1080p30)
		MPEG-2	Profil Main za nivo High (npr. 720p60, 1080i60)
	Audio	MPEG-1 slojevi I i II	
		MPEG-1 sloj III (MP3)	
Dolby Digital			
		HE-AAC	HE-AAC-LC i HE-AAC
.vob	Video	MPEG-1	
		MPEG-2	Profil Main za nivo High (npr. 720p60, 1080i60)
	Audio	Dolby Digital	
		LPCM	
		MPEG-1 slojevi I i II	
.mpg .mpeg .mpe	Video	MPEG-1	
	Audio	MPEG-1 slojevi I i II	Samo usklađeni tokovi mogu se pravilno konfigurirati za TS, PS ili ES

Podržane audio datoteke



Br.	Audio kodek	Brzina u bitovima	Brzina semplovanja	Napomena
1	MP3	32 kbps - 320 kbps	32 kHz - 48 kHz	DTS, Audio kodek podržan je samo za Koreju.
2	AC3	32 kbps - 640 kbps	32 kHz, 44.1 kHz, 48 kHz	
3	MPEG	32 kbps - 448 kbps	32 kHz - 48 kHz	
4	AAC, HEAAC	24 kbps - 3844 kbps	8 kHz - 96 kHz	
5	CDDA	1.44 kbps	44.1 kHz	
6	LPCM	1.41 Mbps - 9.6 Mbps	Više kanala : 44.1 kHz, 88.2 kHz/ 48 kHz, 96 kHz Stereo : 176.4 kHz, 192 kHz	

Pregledanje liste filmova

Reprodukcija video datoteke sačuvane na priključenom uređaju.

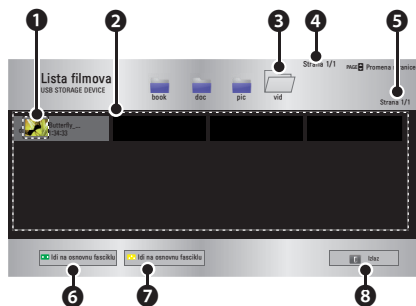





- 1 Povežite USB memoriju.
- 2 Pritisnite dugme **USB**.
- 3 Pomoću dugmeta \wedge , \vee , $<$ ili $>$ izaberite stavku **Lista filmova**, a zatim pritisnite dugme **OK**.
- 4 Pomoću dugmeta \wedge , \vee , $<$ ili $>$ izaberite željenu datoteku, a zatim pritisnite dugme **OK**.



	Opis
1	<p>Sličice</p> <p>Neispravna datoteka</p>  <p>Datoteka nije podržana</p> 
2	Lista datoteka
3	Prelazak u nadređenu fasciklu.
4	Trenutna strana/ukupan broj strana sa fasciklama
5	Trenutna strana/ukupan broj strana sa datotekama
6	Prelazak u fasciklu najvišeg nivoa.
7	Prelazak u nadređenu fasciklu.
8	Izlaz iz liste filmova.

- 5 Upravljajte reprodukcijom pomoću sledeće dugmadi.



Podేశavanje	Opis
	Prikaz trenutne faze reprodukcije. Pomoću dugmadi $<$, $>$ krećite se napred ili nazad.
	Zaustavljanje reprodukcije i povratak u listu filmova.
	Povratak u normalnu reprodukciju.
	<p>Pauziranje plejera.</p> <p>Ako tokom 10 minuta nakon pauze ne pritisnete nijedno dugme na daljinskom upravljaču, reprodukcija će ponovo pokrenuti.</p> <p> Usporena reprodukcija.</p>
	<p>Brzina reprodukcije se menja nakon svakog pritiska na ovo dugme.</p> <p>: x2, x4, x8, x16, x32</p>
Opcija	Pojaviće se iskačući prozor.
Sakrij	Sakrivanje trake za reprodukciju. Pritisnite dugme OK da biste je prikazali.
Izlaz	Povratak na ekran Lista filmova.

Opcije liste filmova

- 1 Pritisnite dugme **Q.MENU**.
- 2 Pomoću dugmeta \wedge ili \vee dođite do željene opcije, a zatim pritisnite dugme **OK**.
- 3 Pomoću dugmeta \wedge , \vee , $<$ ili $>$ podesite svaku stavku.

Podešavanje video reprodukcije

Podešavanje	Opis
Veličina slike	<p>Odabir veličine ekrana za reprodukciju.</p> <ul style="list-style-type: none"> • Potpuno: Datoteke se reprodukuju preko celog ekrana, u zavisnosti od odnosa visine i širine video zapisa. • 16:9: Prikaz video zapisa u formatu 16:9. • Automatski: Prikaz video zapisa u originalnom formatu.
Jezik za zvuk	<p>Omogućava odabir željenog jezika kada se koristi datoteka sa više zvučnih nosilaca. Ova opcija nije dostupna kada datoteka ima samo jedan zvučni nosilac.</p>
Jezik titla	<p>Možete da uključite ili isključite titlove.</p> <ul style="list-style-type: none"> • Jezik: Možete da izaberete jedan ili više dostupnih jezika. • Kodna stranica: Možete da izaberete kodnu stranicu koja će biti korišćena za titl. Titl se podrazumevano prikazuje na jeziku konfigurisanom u meniju OPCIJA → Jezik menija.

Podešavanje	Opis
Jezik titla	<ul style="list-style-type: none"> • Brzina: Ako titl nije sinhronizovan sa odgovarajućim video zapisom, možete podesiti njegovu brzinu u koracima od 0,5 s. • Pozicija: Premeštanje mesta na kome se prikazuje titl. • Veličina: Promena veličine fonta titlova.
Ponavljanje	<p>Uključivanje ili isključivanje funkcije ponavljanja. Kada je ova opcija isključena, u nastavku će biti reprodukovana sledeća datoteka ako je njen naziv sličan prvom.</p>

• Jezik titla

Jezik titla	Jezik
Latinica 1	engleski, španski, francuski, nemački, italijanski, švedski, finski, holandski, portugalski, danski, rumunski, norveški, albanski, gelski, velški, irski, katalonski, valensijski
Latinica 2	bosanski, poljski, hrvatski, češki, slovački, slovenački, srpski, mađarski
Latinica 4	estonski, letonski, litvanski
Ćirilica	bugarski, makedonski, ruski, ukrajinski, kazaški
grčki	grčki
turski	turski
hebrejski	moderni hebrejski
kineski	pojednostavljeni kineski
korejski	korejski
arapski	arapski

Postavke iz menija SLIKA

Možete da promenite postavke video zapisa.

(Pogledajte „Postavke iz menija SLIKA“ na stranici 44.)

Postavke iz menija ZVUK

Možete da promenite postavke zvuka.

(Pogledajte „Postavke iz menija ZVUK“ na stranici 48.)

Registrowanje DivX koda

Proverite svoj DivX kôd. Više informacija o procesu registracije potražite na adresi www.divx.com/vod. Nakon registracije moći ćete da uživete u DivX VOD sadržaju zaštićenom DivX DRM kodom.

- 1 U početnom meniju pređite na stavku **OPCIJA**, a zatim pritisnite **DivX(R) VOD**.



- 2 Pritisnite dugme \wedge ili \vee da biste prešli na stavku **Registracija**, a zatim pritisnite dugme **OK**.

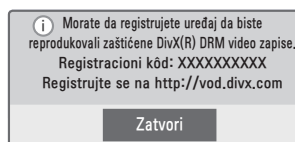

- 3 Proverite **DivX reg. kôd**.

! NAPOMENA

- Ne možete da koristite DivX registracione kodove dodeljene drugim uređajima. Vodite računa da koristite DivX registracioni kôd koji je dodeljen vašem uređaju.
- Video i audio datoteke koje nisu konvertovane standardnim DivX kodekom mogu biti oštećene ili se ne mogu reprodukovati.

Poništavanje registracije DivX koda

Pomoću DivX koda za deregistraciju deaktivirajte funkciju DivX DRM.

- 1 U početnom meniju pređite na stavku **OPCIJA**, a zatim pritisnite **DivX(R) VOD**.
- 2 Pomoću dugmeta \wedge ili \vee pređite na stavku **Deaktivacija**, a zatim pritisnite dugme **OK**.

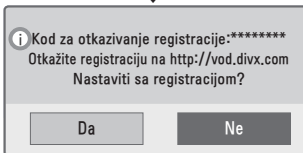
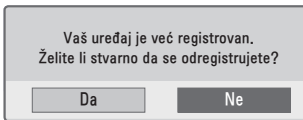

- 3 Izaberite **Da**.

! NAPOMENA

- Šta je DRM [Digital Rights Management] (Upravljanje digitalnim pravima)?
U pitanju je tehnologija i usluga koja služi za sprečavanje nelegalnog korišćenja digitalnih sadržaja radi zaštite prednosti i prava vlasnika autorskog prava. Datoteke se mogu reprodukovati nakon verifikacije licence putem Interneta, itd.

FOTO LISTA

Možete da pregledate fotografije sačuvane na priključenom uređaju.

Podržane datoteke fotografija

Fotografije (*.JPEG)

Osnovni: 64 piksela (širina) x 64 piksela (visina) – 15360 piksela (širina) x 8640 piksela (visina)



Progresivni: 64 piksela (širina) x 64 piksela (visina) – 1920 piksela (širina) x 1440 piksela (visina)

- Podržane su samo JPEG datoteke.
- Datoteke koje nisu podržane prikazuju se kao ikone.
- Ako je datoteka oštećena ili format datoteke nije podržan, prikazaće se poruka o grešci.
- Oštećene datoteke možda neće moći pravilno da se prikažu.
- Prikazivanje slika visoke rezolucije preko celog ekrana može potrajati.

Pregledanje foto liste

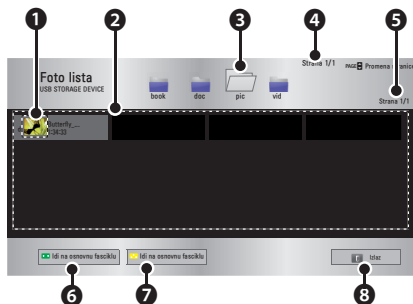
- 1 Povežite **USB memoriju**.
- 2 Pritisnite dugme **USB**.
- 3 Pomoću dugmeta \wedge , \vee , $<$ ili $>$ izaberite stavku **Foto lista**, a zatim pritisnite dugme **OK**.
- 4 Pomoću dugmeta \wedge , \vee , $<$ ili $>$ izaberite željenu datoteku, a zatim pritisnite dugme **OK**.



	Opis
1	Sličice Neispravna datoteka  Datoteka nije podržana 
2	Lista datoteka
3	Prelazak u nadređenu fasciklu.
4	Trenutna strana/ukupan broj strana sa fasciklama
5	Trenutna strana/ukupan broj strana sa datotekama
6	Prelazak u fasciklu najvišeg nivoa.
7	Prelazak u nadređenu fasciklu.
8	Izlaz

5 Upravljajte reprodukcijom pomoću sledeće dugmadi.



Podešavanje	Opis
Sakrij	Sakrivanje menija u prikazu na celom ekranu. <ul style="list-style-type: none"> Da biste prikazali meni, pritisnite dugme OK na daljinskom upravljaču.
Izlaz	Izlaz iz prikaza fotografija preko celog ekrana.

Podešavanje	Opis
	Odabir prethodne ili sledeće fotografije.
Slajdšou	Tokom projekcije slajdova prikazuju se sve fotografije. <ul style="list-style-type: none"> Podesite vremenski interval projekcije slajdova u meniju Opcija → Podešen foto prikaz.
BGM	Možete da slušate muziku dok pregledate fotografije u punoj veličini. <ul style="list-style-type: none"> Podesite opciju BGM (Muzika u pozadini) u meniju Opcija → Podešen foto prikaz.
	Rotiranje fotografija. <ul style="list-style-type: none"> Rotira fotografiju za 90°, 180°, 270°, 360° u smeru kretanja kazaljke na satu. Fotografije se ne mogu rotirati kada je njihova širina veća od visine maksimalne podržane rezolucije.
	Sa ekran na ekran možete da prelazite pomoću dugmadi za navigaciju. Za povećavanje slike pritisnite plavo dugme.
	Možete da aktivirate režim uštede energije.
Opcija	Pojaviće se iskaćući prozor.

Opcije Foto liste

- 1 Pritisnite dugme **Q.MENU**.
- 2 Pomoću dugmeta \wedge ili \vee dođite do željene opcije, a zatim pritisnite dugme **OK**.
- 3 Pomoću dugmeta \wedge , \vee , $<$ ili $>$ podesite svaku stavku.

Podešen foto prikaz

Podešavanje	Opis
Brzina prikazivanja slajdova	Odabir brzine prikazivanja slajdova.
BGM (pozadinska muzika)	Izbor datoteke sa muzikom za pozadinsku muziku. <ul style="list-style-type: none"> • Datoteku sa muzikom ne možete promeniti u toku reprodukcije muzike. • Za odabir pozadinske muzike može se koristiti isključivo fascikla s istog uređaja.

Postavke iz menija SLIKA

Možete da promenite postavke video zapisa.

(Pogledajte „Postavke iz menija SLIKA“ na stranici 44.)

Postavke iz menija ZVUK

Možete da promenite postavke zvuka.

(Pogledajte „Postavke iz menija ZVUK“ na stranici 48.)

LISTA MUZIKE

Možete da reprodukujete audio datoteke sačuvane na priključenom uređaju.

Podržane muzičke datoteke

*.MP3

Brzina u bitovima 32 Kbps - 320 Kbps

- Brzina uzorkovanja za MPEG1 Layer 3 : 32 kHz, 44,1 kHz, 48 kHz
- Brzina uzorkovanja za MPEG2 Layer 3 : 16 kHz, 22,05 kHz, 24 kHz

Pregledanje liste muzike



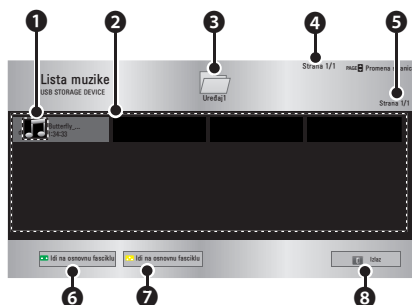



- 1 Povežite **USB memoriju**.
- 2 Pritisnite dugme **USB**.
- 3 Pomoću dugmeta \wedge , \vee , $<$, $>$ izaberite stavku **Lista muzike**, a zatim pritisnite dugme **OK**.
- 4 Pomoću dugmeta \wedge , \vee , $<$ ili $>$ izaberite željenu datoteku, a zatim pritisnite dugme **OK**.



	Opis	
1	Sličice	
	Neispravna datoteka	
	Datoteka nije podržana	
2	Lista datoteka	
3	Prelazak u nadređenu fasciklu.	
4	Trenutna strana/ukupan broj strana sa fasciklama	
5	Trenutna strana/ukupan broj strana sa datotekama	
6	Prelazak u fasciklu najvišeg nivoa.	
7	Prelazak u nadređenu fasciklu.	
8	Izlaz	

5 Upravljajte reprodukcijom pomoću sledeće dugmadi.



Podešavanje	Opis
	Promena pozicije reprodukcije.
	Zaustavljanje reprodukcije.
	Povratak u normalnu reprodukciju.
	Pauziranje plejera.
	Reprodukcija prethodne/sledeće datoteke.
	Možete da aktivirate režim uštede energije.
Opcija	Podešavanje opcija liste muzike.

Podešavanje	Opis
Sakrij	Sakrivanje trake za reprodukciju. <ul style="list-style-type: none"> • Pritisnite dugme OK da biste prikazali traku za reprodukciju.
Izlaz	Povratak na ekran Lista muzike .

Opcije liste muzike

- 1 Pritisnite dugme **Q.MENU**.
- 2 Pomoću dugmeta \wedge ili \vee dođite do željene opcije, a zatim pritisnite dugme **OK**.
- 3 Pomoću dugmeta \wedge , \vee , \langle ili \rangle podesite svaku stavku.

Podešavanje prikaza za muziku

Podešavanje	Opis
Ponavljanje	Izbor reprodukcije sa ponavljanjem.
Nasumično	Izbor nasumične reprodukcije.

Postavke iz menija ZVUK

Možete da promenite postavke zvuka. (Pogledajte „Postavke iz menija ZVUK“ na stranici 48.)

FILE VIEWER

Možete da pregledate datoteke s dokumentima sačuvane na priključenom uređaju.

Podržani formati datoteke

XLS, DOC, PPT, TXT, XLSX, PPTX, DOCX, PDF, Microsoft Office 97/ 2000/ 2002/ 2003/ 2007

Adobe PDF 1.0/ 1.1/ 1.2/ 1.3/ 1.4

- Alatka za prikazivanje datoteka menja raspored elemenata u okviru dokumenta, tako da se izgled dokumenta može razlikovati od izgleda na računaru.
- Kod dokumenata koji sadrže slike, njihova rezolucija može izgledati niža usled promene rasporeda elemenata.
- Ako je dokument veliki ili ima veliki broj stranica, učitavanje može potrajati.
- Fontovi koji nisu podržani možda će biti zamenjeni drugim fontovima.
- Alatka za prikazivanje datoteka možda neće moći da otvori Office dokument koji sadrži mnogo slika visoke rezolucije.

U ovom slučaju, smanjite veličinu datoteke slike, spremite je na USB memoriju i ponovo pokrenite alatku za prikazivanje datoteka ili povežite računar s projektorom i otvorite datoteku na računaru.

Pregledanje sadržaja pomoću alatke za prikazivanje datoteka

- 1 Povežite USB memoriju.
- 2 Pritisnite dugme USB.
- 3 Pomoću dugmeta \wedge , \vee , \lt ili \gt izaberite stavku **File Viewer**, a zatim pritisnite dugme **OK**.
- 4 Pomoću dugmeta \wedge , \vee , \lt ili \gt izaberite željenu datoteku, a zatim pritisnite dugme **OK**.

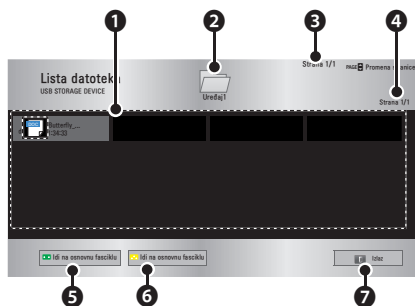

	Opis
1	Lista datoteka
2	Prelazak u nadređenu fasciklu.
3	Trenutna strana/ukupan broj strana sa fasciklama
4	Trenutna strana/ukupan broj strana sa datotekama
5	Prelazak u fasciklu najvišeg nivoa.
6	Prelazak u nadređenu fasciklu.
7	Izlaz

5 Upravljajte reprodukcijom pomoću sledeće dugmadi.

- Pritisnite **Go Page (Idi na stranicu)** i pojaviće se iskačući prozor za izbor broja stranice.
- Unesite stranicu da biste se pomerili na stranicu koju želite.
- Pritisnite dugme za jačinu zvuka da biste zumirali ili udaljili sliku.

1. Pritisnite **OK**.

2. Pritisnite dugme **Gore/Dole/Levo/Desno** da biste prešli na komandu Go Page (Idi na stranu) ili Zoom (Zum).



Podešavanje	Opis
Go Page	Prelazi na željenu stranicu. Pomoću dugmeta Gore/Dole/Levo/Desno izaberite stranu, a zatim pritisnite dugme OK .
Zoom	Pregled fotografije u punom režimu ili originalnom prikazu.
Opcija	Podešavanje opcija alatke za prikazivanje datoteka.
Sakrij	Sakrivanje menija. <ul style="list-style-type: none"> • Pritisnite dugme SETTINGS da biste ga prikazali.
Izlaz	Povratak na ekran File Viewer.

Podešavanje prikaza datoteka

Podešavanje	Opis	
Single Page Loading	Uključeno	Učitava i prikazuje stranice jednu po jednu. Inicijalno vreme učitavanja je kratko, ali stranica sa puno sadržaja može sporo da se prikazuje.
	Isključeno	Učitava sve stranice datoteke u memoriju pre prikazivanja. Inicijalno vreme učitavanja može biti dugo, ali kretanje kroz stranice je brzo nakon učitavanja. Ako je datoteka prevelika, možda neće sve stranice moći da se učitaju.
Image Quality	Možete da podesite kvalitet slike za dokument. Za kvalitet slike dostupne su sledeće tri opcije: visok, srednji, nizak. Što je kvalitet slike viši, duže je vreme potrebno za prikazivanje.	
Document Align	Izbor osnovnog načina poravnavanja dokumenata.	

Postavke za prikaz datoteka podešene su na podrazumevane vrednosti, pa zatvorite trenutno otvoreni dokument kako biste primenili promene (ako postoje) na novi dokument.

FUNKCIJA 3D

3D tehnologija koristi različite kadrove video zapisa za svako oko kako bi mu dodala dubinu.

Pre gledanja 3D video zapisa

Tokom gledanja 3D video zapisa

UPOZORENJE

- Ako dugo gledate 3D slike izbliza, vid vam se može zamutiti.
- Ako dugo gledate ekran projektora ili video igara sa 3D naočarima, možete osetiti vrtoglavicu ili zamor očiju.
- Ako ste trudni, starija osoba, u alkoholisanom stanju, imate probleme sa srcem ili lako doživljavate mučninu usled kretanja, ne preporučujemo vam da gledate 3D slike.
- Pošto je moguće 3D slike pomešati sa stvarnošću, pojedini gledaoci se mogu iznenaditi ili previše uzbuditi.
- Ne gledajte 3D slike u blizini lomljivih predmeta ili predmeta koje je lako moguće oboriti.
- Pazite da se ne povredite dok podsvesno pokušavate da se udaljite od 3D slika koje deluju stvarno.
- Sprečite decu starosti 5 godina ili mlađu da gledaju 3D video zapise. Oni mogu negativno uticati na razvoj njihovog vida.

- **Opasnost od napada usled osetljivosti na svetlost**

- Pojedini korisnici mogu da dožive napad ili druge neuobičajene simptome kada su izloženi trepćućem svetlu ili određenom svetlosnom šablonu u video igri ili filmu. Ako bilo u vašoj porodici pati od epileptičnih napada ili je doživeo bilo kakav napad, posavetujte se s lekarom pre gledanja 3D slika.

Ako tokom gledanja 3D video zapisa osetite bilo koji od sledećih simptoma, odmah prekinite gledanje i odmorite se.

- **Vrtoglavica, „igranje“ očiju ili mišića lica, nevoljni pokreti, grč, gubitak svesti, zbunjenost, gubitak osećaja za orijentaciju ili mučnina. Ako simptom ne nestane, obratite se lekaru.**

- Primenom sledećih mera predostrožnosti možete da smanjite rizik od napada usled osetljivosti na svetlost.
 - Napravite pauzu od 5 – 15 minuta nakon svakog sata gledanja sadržaja.
 - Ako različito vidite na oba oka, ispravite tu razliku pre gledanja 3D video sadržaja.
 - Osigurajte da 3D video zapis bude neposredno ispred vas i u visini očiju.
 - Prekinite gledanje ako osetite glavobolju, umor ili vrtoglavicu.
 - Ne gledajte 3D slike kada ste umorni ili bolesni.

⚠ OPREZ

- Treba biti posebno pažljiv kada deca gledaju 3D video.

Tokom gledanja 3D video zapisa

- Gledajte 3D slike pod optimalnim uglom i sa optimalne udaljenosti.
- Ako se nalazite izvan ugla gledanja ili udaljenosti, možda nećete moći da vidite 3D slike. 3D slike ne možete gledati u ležećem položaju.
- Leva i desna slika će se možda preklapati tokom inicijalizacije projektor nakon uključivanja. Optimizacija slike može potrajati izvesno vreme.
- Može proći izvesno vreme da 3D slika počne da izgleda kao što je predviđeno nakon što okrenete pogled od ekrana, a zatim ga vratite na 3D sliku.
- Prilikom gledanja 3D slika, ekran može lagano treperiti ispod fluorescentnog svetla sa lampom sa 3 talasne dužine (50 Hz – 60 Hz) ili u blizini prozora. Ako dolazi do ove pojave, preporučujemo da blokirate sunčevu svetlost zavesom i prigušite svetlo.
- Neophodno je koristiti 3D naočari tipa DLP-LINK (DLP Ready).
- Možda nećete moći da pravilno gledate 3D video zapise ako postoji prepreka između projektor i 3D naočara.
- Postavite 3D projektor što je dalje moguće od drugih uređaja.

Proverite sledeće stavke prilikom korišćenja 3D naočara.

- Nemojte da koristite 3D naočare umesto običnih naočara, naočara za sunce ili zaštitnih naočara.
 - U suprotnom, možete da dođe do telesnih povreda.
- 3D naočare nemojte da držite na mestima sa veoma visokom ili veoma niskom temperaturom. U suprotnom, to može da dovede do njihovog krivljenja. Nemojte da koristite iskrivljene naočare.
- Nemojte da ispuštate 3D naočare niti da dozvolite da dolaze u kontakt sa drugim predmetima.
 - To može da dovede do oštećenja proizvoda.
- Stakla 3D naočara mogu lako da se izgube. Čistite ih mekom čistom krpom.
 - Strane čestice na krpi mogu da dovedu do pojave ogrebotina.
- Nemojte da grebete površinu stakala 3D naočara ostrim predmetima i nemojte da ih brišete hemikalijama.
 - Ako dođe do grebanja stakala, 3D slika možda neće izgledati normalno.
- Koristite 3D naočare čiju je upotrebu odobrila kompanija LG Electronics.

Uslovi za gledanje 3D slika

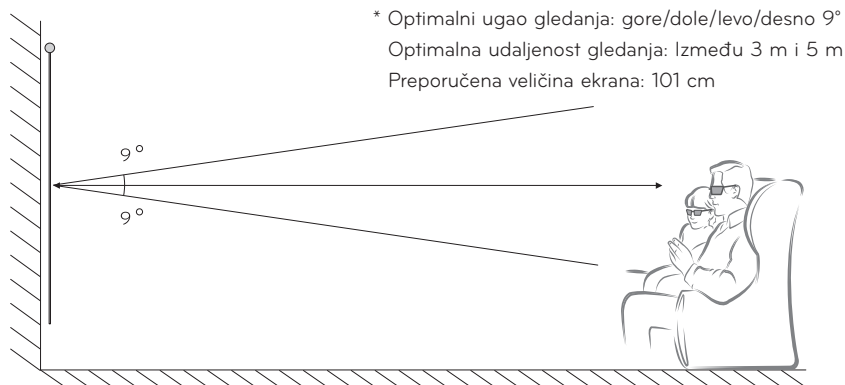

* U suštini, 3D video zapise treba gledati isključivo u mračnom sobnom okruženju.

* Za gledanje 3D video zapisa postavite režim uštede energije na opciju Minimum.



NAPOMENA

- Na uparivanje sa DLP-LINK naočarima utiče intenzitet svetlosti koju ekran odbija. Stoga uparivanje sa DLP-LINK naočarima možda neće raditi ispravno ako svetlost koja je odbijena od ekrana nije dovoljno svetla, npr. kada je okruženje svetlo, kada se koristi veliki ekran ili je omogućen režim maksimalne uštede energije.
- Pojedini meniji možda neće biti dostupni tokom reprodukcije 3D video zapisa.
- 3D video zapis možete gledati pravilno samo kada je na projektoru izabrana opcija za 3D video format.

1 Proverite da li vaš računar ispunjava minimalne sistemske zahteve. Minimalni zahtevi:

Microsoft® Windows® XP, Vista 32/64 bit, Windows 7 32/64 bit

Intel® Core 2 Duo/AMD Athlon™ X2 procesor ili jači

Više od 1 GB sistemske memorije (preporučuje se 2 GB)

100 MB slobodnog prostora ili više

DirectX 9 ili noviji

Grafička kartica trebalo bi da podržava vertikalnu frekvenciju od 120 Hz.

Zahtevi za preporučenu grafičku karticu

- Brzina grafičkog procesora 700 MHz ili više
- Memorija 512 MB ili veća

- Prenosni računar opremljen gore navedenim skupovima čipova može da se koristi, ali možda neće ispravno raditi.

2 Video izlaz podesite na XGA 120 Hz, a video zapis reprodukujte pomoću video plejera koji podržava 3D izlaz.

Sledeći video plejeri podržavaju 3D izlaz: Stereoscopic Player, nVidia 3D Vision i TriDef 3D.

Više informacija o gore navedenim plejerima potražite na odgovarajućim Web lokacijama:

www.3dtv.com

www.nvidia.co.kr

www.tridef.com

Korišćenje naočara tipa DLP-LINK (DLP-Ready)

- 1 Prilikom gledanja 3D slika sa projektor, pritisnite dugmad na naočarima.
- 2 Kada pritisnete dugme, treperenje naočara će se sinhronizovati sa 3D slikama. (Treperenje predstavlja jedinstveni metod funkcionisanja naočara tipa DLP-LINK. Ovo se može razlikovati u zavisnosti od tipa naočara.)
- 3 Ako naočari trepere ili dođe do problema prilikom gledanja 3D video zapisa, najpre isključite svetlo kako biste zamračili sobu. Dodatne podatke o naočarima potražite od prodavca projektor.

Podržani 3D ulazni formati

Ulaz	Signal	Rešenje	Vertikalna frekvencija (Hz)	Podržani 3D formati
HDMI	XGA	1024 x 768	120	Sekvencijalni kadrovi/alternativni kadrovi
RGB-PC	XGA	1024 x 768	120	Sekvencijalni kadrovi/alternativni kadrovi

- Rezolucija koja podržava 3D režim je 1024 x 768 za HDMI i RGB ulaz.
- Pojedini meniji možda neće biti dostupni u slučaju ulaznog signala od 120 Hz.





Gledanje 3D slika

- 1 Reprodukujte podržane 3D video zapise.
- 2 Za RGB-PC, morate da pritisnete dugme „**AUTO**“ na daljinskom upravljaču da biste mogli da gledate 3D.
- 3 Pritisnite dugme **3D**.
- 4 Prilikom gledanja 3D slika sa projektor, pritisnite dugmad na naočarima.
- 5 Pritisnite dugme **L/R** da biste promenili smer reprodukcije slike. Izaberite ekran sa boljim kvalitetom 3D prikaza.
 - Ako pritisnete dugme **3D** tokom gledanja, vratićete se u 2D.
- 6 Ako je 2D slika prikazana na ekranu formata 16:9, 3D slika će takođe biti u formatu 16:9. Za formate koji nisu 16:9, 3D slika će biti prikazana u formatu 4:3.
 - Ne možete menjati veličinu ekrana za 3D slike.

PRILAGOĐAVANJE POSTAVKI

Meni PODEŠAVANJE

- 1 Pritisnite dugme **SETTINGS**.
- 2 Pomoću dugmeta \wedge , \vee , $<$ ili $>$ izaberite željenu stavku, a zatim pritisnite dugme **OK**.
- 3 Pomoću dugmeta \wedge , \vee , $<$ ili $>$ podesite željenu stavku, a zatim pritisnite dugme **OK**.
- 4 Kada završite, pritisnite **EXIT**.

Meni		Opis
	Slika	Podешavanje kvaliteta slike za optimalno gledanje.
	ZVUK	Podешavanje kvaliteta i jačine zvuka.
	VREME	Funkcije u vezi sa vremenom
	OPCIJA	Prilagođavanje opštih postavki.
	INPUT	Odabir željenog ulaza.
	MOJI MEDI- JUMI	Pristup datotekama sa fotografijama, muzikom, filmovima i dokumentima.

Postavke iz menija SLIKA

- 1 Pritisnite dugme **SETTINGS**.
- 2 Pomoću dugmeta \wedge , \vee , \lt ili \gt izaberite **SLIKA**, a zatim pritisnite dugme **OK**.
- 3 Pomoću dugmeta \wedge , \vee , \lt ili \gt podesite željenu stavku, a zatim pritisnite dugme **OK**.
 - Da biste se vratili u prethodni meni, pritisnite dugme \curvearrowright .
- 4 Kada završite, pritisnite **EXIT**.



Dostupna podešavanja slike su opisana u nastavku.

Podešavanje	Opis	
Ušteda energij	Smanjenje potrošnje energije podešavanjem osvetljenja ekrana.	
Način slike	Izbor nekog od unapred podešenih režima slike ili prilagođavanje opcija u svakom režimu za dobijanje najboljih performansi. Osim toga, u svakom režimu možete prilagođavati i napredne opcije.	
	Režim	
	Živopisno	Maksimizuje vizuelni efekat video zapisa. Prikazuje kristalno čistu sliku zahvaljujući poboljšanju kontrasta, osvetljenja i oštine.
	Standard	Prikazuje sliku sa normalnim kontrastom, osvetljenjem i oštrinom.
	Film	Optimizuje sliku za prikazivanje filma.
	Sport	Optimizuje sliku za sport isticanjem primarnih boja i dinamičke radnje.
	IGRA	Optimizuje sliku za igranje na ekranima sa brzim pokretima.
Ekspert	Omogućava podešavanje detaljnih postavki slike.	
Kontrast	Povećanje i smanjenje postepenog prelaza kod video signala.	
Osvetljenje	Podešavanje osnovnog nivoa video signala kako bi on postao svetliji ili tamniji.	
Oštrina	Podešavanje nivoa oštine ivica između svetlih i tamnih područja na slici. Što je manji nivo, to je slika mekša.	
Boja	Podešavanje intenziteta svih boja.	
Nijansa	Podešavanje bilansa između nivoa crvene i zelene.	
Napredno podešavanje	Podešavanje naprednih postavki.	

Podešavanje	Opis	
Resetovanje slike	Vraćanje opcija svakog režima na fabričke postavke.	
Format Slike	Promena dimenzija slike. (pogledajte stranicu 20)	
Čarobnjak za slike II	Praćenjem uputstva na ekranu, pomoću daljinskog upravljača možete jednostavno podesiti kvalitet slike prema tehničkim standardima bez potrebe za korišćenjem skupog uređaja sa šablonima ili pomoći stručnjaka.	
Ekran (RGB-PC)	Podešava kvalitet slike za RGB-PC ulaz.	
	Opcija	
	Rešenje	Dostupne rezolucije su rezolucija 768 (1024 x 768/ 1280 x 768/ 1360 x 768, 60 Hz) i rezolucija 1050 (1400 x 1050/ 1680 x 1050, 60 Hz).
	Automatsko konfigurisanje	Pruža optimizovani kvalitet slike automatskom kalibracijom razlike između horizontalne širine i podrhtavanja slike usled sukoba internih postavki projektora i različitih grafičkih signala sa računara. <ul style="list-style-type: none"> Možete ga aktivirati i pomoću dugmeta AUTO na daljinskom upravljaču.
	Pozicija	Pomeranje slike naviše/naniže/nalevo/nadesno.
	Veličina	Promena veličine ekrana.
	Faza	Čini sliku čistijom uklanjanjem horizontalnog šuma.
Vraćanje na fabričke postavke	Vraća sva podešavanja na fabričke vrednosti.	

Napredno podešavanje

Podešavanje	Opis
Dinamički kontrast	Podešavanje kontrasta tako da najviše odgovara osvetljenosti ekrana.
Dinamička boja	Podešavanje boja na ekranu tako da izgledaju prirodno.
Clear White	Čini beli deo ekrana svetlijim i izraženije belim.
Boja teme	Detektuje deo ekrana sa kožom i prilagođava ga radi prikaza prirodne boje kože.
Smanjivanje šuma	Smanjivanje šuma u slici.
Smanjenje digitalnog šuma	Ova opcija smanjuje šum generisan prilikom kreiranja video signala.
GAMA	Podešavanje krive nijansi između ulaznog i izlaznog video signala.
Nivo crnog	Kompenzovanje osvetljenja i kontrasta ekrana radi uspostavljanja balansa sa nivoom crne boje ulaznog video signala. Nije dostupno za RGB-PC.
Pravi bioskop	Pružuje optimalni kvalitet slike za gledanje filma.
Skala boja	Odabir opsega boja za prikaz. <ul style="list-style-type: none"> • Standardan: Prikazivanje originalnih boja iz ulaznog signala bez obzira na funkcije prikaza. • Široko: Korišćenje bogatih boja za prikaz.
Izoštrivač ivica	Prikaz znatno oštrijih i jasnijih ivica na slici.
Maksimum bele boje	Podešava osvetljenost bele boje. Maksimum bele boje može da se podesi od 0 do 10. Podesite na veću vrednost za svetliju sliku. Podesite na manju vrednost za tamniju sliku.

Podešavanje	Opis
Temp. boje	<p>Podešavanje opšte boje na ekranu prema vašim željama. Izaberite Toplo, Hladno ili Srednje. U režimu Stručnjak možete da prilagodite opcije svakog od ovih režima.</p> <p>Gama: Izaberite 1,9, 2,2 ili 2,4.</p> <p>a. Način: 2 tačke</p> <ul style="list-style-type: none"> - Obrazac: Unutrašnje, Spoljašnje - Kontrast Crvena/Zelena/Plava, Osvetljenje Crvena/Zelena/Plava: Opseg podešavanja od -50 do +50. <p>b. Način: IRE od 10 tačaka</p> <ul style="list-style-type: none"> - Obrazac: Unutrašnje, Spoljašnje - IRE (Institute of Radio Engineers) je jedinica koja označava veličinu video signala i može da se na vrednosti 10, 20, 30– 90 ili 100. Možete da obavite precizno podešavanje kao što je prikazano u nastavku. - Osvetljenost: Ako podesite osvetljenost za 100 IRE, vrednost osvetljenosti koja zadovoljava svaku gamu će biti automatski izračunata za svaki korak, od vrednosti IRE od 10, do vrednosti IRE od 90. - Crvena/Zelena/Plava: Opseg podešavanja iznosi od -50 do +50.
Color Management	<p>Prilagođavanje crvene/zelene/plave/žute/cijan/magenta boje. Omogućava stručnjaku da podesi nijansu pomoću test obrasca. Moguće je zasebno podešavanje šest boja (crvena/zelena/plava/cijan/magenta/žuta) bez uticaja na druge boje.</p> <p>Nakon podešavanja možda nećete primetiti da su se boje promenile na normalnoj slici.</p> <ul style="list-style-type: none"> - Crvena/Zelena/Plava/Žuta/Cijan/Magenta Boja, Crvena/Zelena/Plava/Žuta/Cijan/Magenta Nijansa: opseg podešavanja svakog od ovih parametara je od -30 do +30.

Postavke iz menija ZVUK

- 1 Pritisnite dugme **SETTINGS**.
- 2 Pomoću dugmeta \wedge , \vee , \leftarrow , \rightarrow izaberite stavku **ZVUK**, a zatim pritisnite dugme **OK**.
- 3 Pomoću dugmeta \wedge , \vee , \leftarrow ili \rightarrow podesite željenu stavku, a zatim pritisnite dugme **OK**.
 - Da biste se vratili u prethodni meni, pritisnite dugme \rightarrow .
- 4 Kada završite, pritisnite **EXIT**.

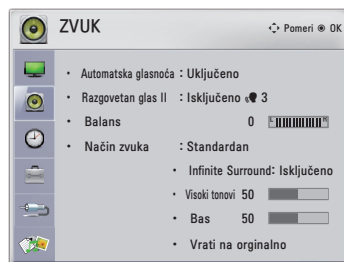

Dostupna podešavanja zvuka su opisana u nastavku.

Podešavanje	Opis	
Automatska glasnoća	Automatsko podešavanje jačine zvuka.	
Razgovetan glas II	Čini da govor koji projektor reprodukuje bude jasan i razgovetan.	
Balans	Podešavanje balansa između levog i desnog zvučnika.	
Način zvuka	Podešavanje zvuka.	
	Opcija	
	Standardan	Izaberite ovaj režim kada želite zvuk standardnog kvaliteta.
	Muzika	Izaberite ovaj režim kada želite da slušate muziku.
	Bioskop	Izaberite ovaj režim kada želite da gledate filmove.
	Sport	Izaberite ovaj režim kada želite da gledate sportske događaje.
Igra	Izaberite ovaj režim kada želite da igrate igre.	
Infinite Surround	Jedinstvena opcija za zvuk kompanije LG omogućava reprodukciju 5.1-kanalnog stereo zvuka pomoću dva zvučnika.	
Visoki tonovi	Podešavanje visokih tonova.	
Bas	Podešavanje niskih tonova.	
Vrati na originalno	Resetovanje svih postavki zvuka na fabričke vrednosti.	

Postavke iz menija VREME

- 1 Pritisnite dugme **SETTINGS**.
- 2 Pomoću dugmeta \wedge , \vee , $<$ ili $>$ izaberite **VREME**, a zatim pritisnite dugme **OK**.
- 3 Pomoću dugmeta \wedge , \vee , $<$ ili $>$ podesite željenu stavku, a zatim pritisnite dugme **OK**.
 - Da biste se vratili u prethodni meni, pritisnite dugme \curvearrowright .
- 4 Kada završite, pritisnite **EXIT**.

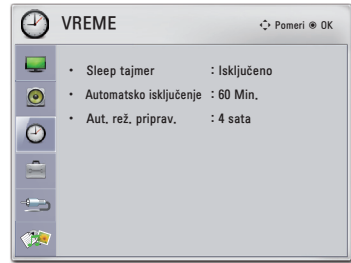

Dostupna podešavanja za vreme su opisana u nastavku.

Podešavanje	Opis
Sleep tajmer	Projektor će se isključiti u podešeno vreme.
Automatsko isključenje	Ako nema signala, projektor će se automatski isključiti nakon što istekne podešeno vreme.
Aut. rež. priprav.	Ako ne pritisnete nijedno dugme kada je funkcija „Aut. rež. priprav.“ uključena, projektor će automatski preći u režim pripravnosti.

Postavke iz menija OPCIJA

- 1 Pritisnite dugme **SETTINGS**.
- 2 Pomoću dugmeta \wedge , \vee , $<$ ili $>$ izaberite **OPCIJA**, a zatim pritisnite dugme **OK**.
- 3 Pomoću dugmeta \wedge , \vee , $<$ ili $>$ podesite željenu stavku, a zatim pritisnite dugme **OK**.
 - Da biste se vratili u prethodni meni, pritisnite dugme \curvearrowright .
- 4 Kada završite, pritisnite **EXIT**.

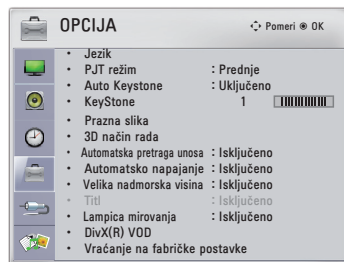

Dostupna podešavanja za opcije su opisana u nastavku.

Podešavanje	Opis
Jezik	Odabir željenog jezika menija.
PJT Mode	Ova funkcija služi za okretanje projektovane slike naopako ili horizontalno. <ul style="list-style-type: none"> • Izaberite opciju Rear ako projektujete sliku sa zadnje strane providnog platna koje se kupuje odvojeno. • Izaberite opciju Ceiling ako instalirate uređaj na plafonu. • Kada je stavka PJT Mode podešena na opciju Rear/Front Ceiling, levi/desni zvučnik podešavaju se automatski.
Auto Keystone (Automatski Keystone)	Opcija Auto Keystone (Automatski Keystone) generiše pravougaonu sliku na ekranu automatskim podešavanjem Keystone broja u slučaju da je na ekranu prikazana slika trapezoidnog oblika usled zakrenutosti projektora.
	Opcija
	Uključeno Automatsko podešavanje Keystone broja.
Isključeno Ručno podešavanje Keystone broja.	
Keystone	Radi sprečavanja da slika na ekranu dobije trapezoidni oblik, funkcija Keystone podešava njenu gornju i donju širinu u slučaju da projektor nije postavljen pod pravim uglom u odnosu na ekran.
Prazna slika	Odabir pozadine za praznu sliku. (pogledajte stranicu 22)
3D način rada	Odabir 3D režima.
Auto Input Search (Automatska pretraga ulaza)	Automatski pretražuje i prikazuje vrstu ulaznog signala kada je on dostupan.

Podešavanje	Opis	
Automatsko napajanje	Automatski uključuje projektor kada je priključen utikač adaptera za napajanje.	
	Opcija	
	Uključeno	Kada se na projektor priključi utikač za jednosmerno napajanje, on će se automatski uključiti.
	Isključeno	Kada se na projektor priključi utikač za jednosmerno napajanje, on će preći u režim mirovanja.
High Altitude (Velika visina)	Ako koristite projektor na visini višoj od 1200 metara, uključite ovu funkciju. U suprotnom može doći do pregrevanja projektor ili aktiviranja njegove funkcije zaštite. Ako dođe do ovoga, isključite projektor, a zatim ga ponovo uključite nakon nekoliko minuta.	
Titl	Ako je kao jezik za AV ulaz izabran korejski, moguće je uključiti/isključiti titl.	
Lampica mirovanja	Podešavanje LED indikatora.	
	Opcija	
	Uključeno	Prilikom dodira dugmadi njihovi se indikator uključuju uz maksimalnu osvetljenost. U mirovanju su svi LED indikator uključeni na 20 % maksimalne osvetljenosti.
Isključeno	Prilikom dodira dugmadi njihovi se indikator uključuju uz maksimalnu osvetljenost. U mirovanju su svi LED indikator isključeni.	
DivX(R) VOD	Podešavanja koja se odnose na DivX.	
Vraćanje na fabričke postavke	Resetovanje svih postavki projektor na fabričke vrednosti.	

POVEZIVANJE

Na portove projektorja možete da priključite različite spoljne uređaje.

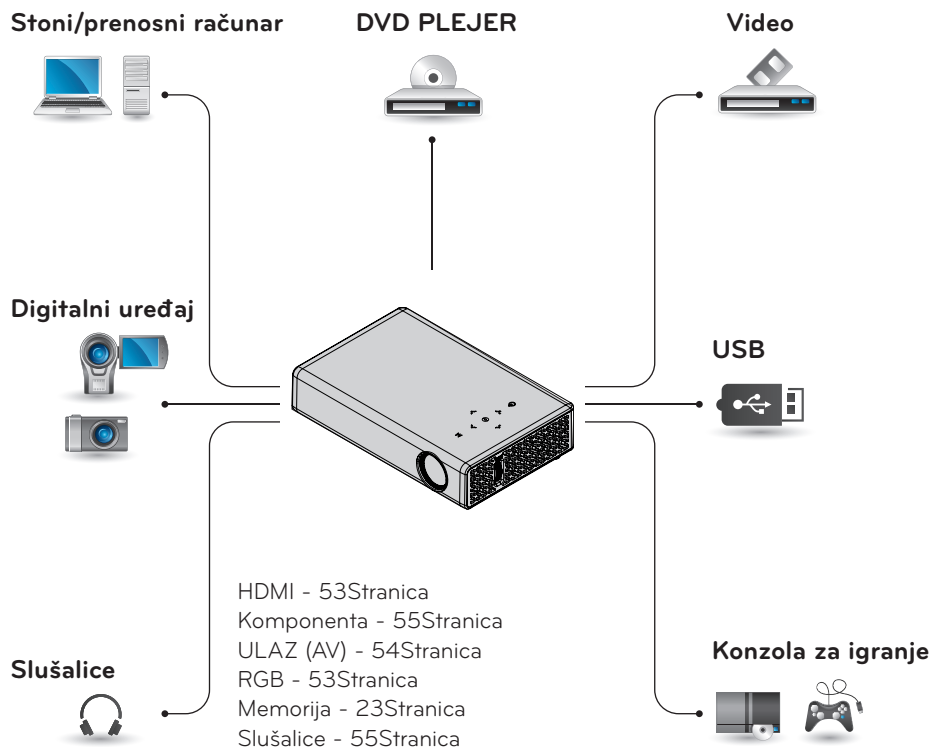

Povezivanje HD risivera, DVD plejera ili video-rikordera

Povežite HD risiver, DVD plejer ili video-rikorder sa projektorom i izaberite odgovarajući ulazni režim.

HDMI veza

Povezivanje pomoću HDMI kabla vam omogućava da uživate u slici i zvuku visokog kvaliteta. Pritisnite dugme **INPUT** na daljinskom upravljaču da biste izabrali **HDMI**.

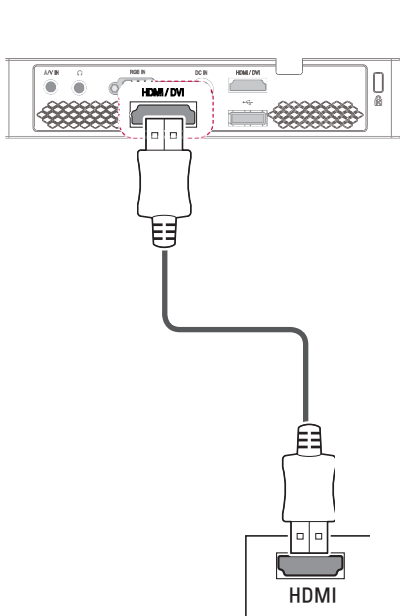

Povezivanje sa računarem

Projektor podržava funkciju Plug & Play. Računar automatski prepoznaje projektor i nije neophodna instalacija upravljačkog programa.

RGB veza

RGB kablom povežite izlaz na računaru s ulaznim portom za video sa računara. Da biste preneli audio signal, povežite računar s projektorom opcionim audio kablom.

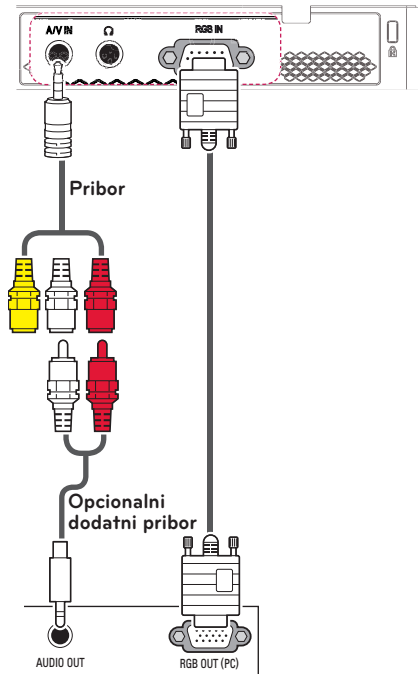

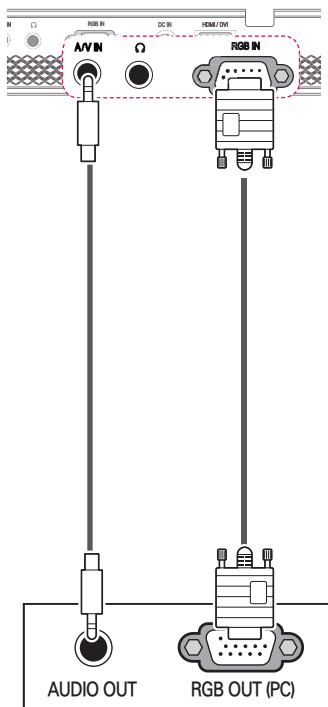

Možete da priključite audio kabl bez korišćenja prilagodnog kabla, kao na gornjoj slici.

Povezivanje na AV ULAZ

Povežite izlazne portove na spoljnom uređaju s AV ULAZNIM portom projektor. Pritisnite **INPUT** izaberite **AV**.

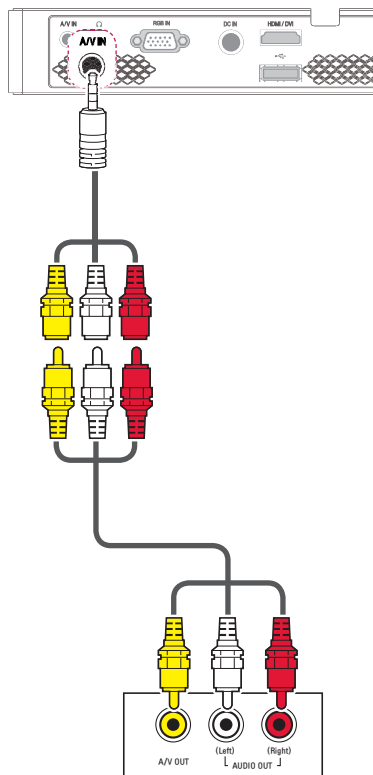

Komponentna veza

Možete da uživate u živim slikama ako povežete spoljni uređaj sa **RGB ULAZNIM** komponentnim portom projektor. Pritisnite dugme **INPUT** na daljinskom upravljaču da biste izabrali stavku **Komponenta**.

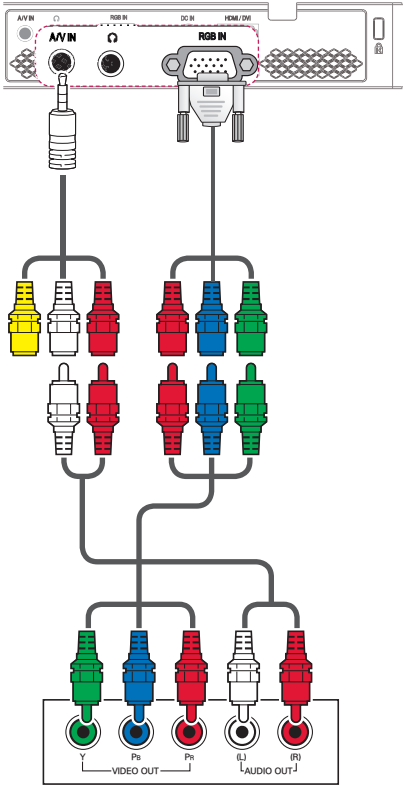

Povezivanje sa slušalicama

Možete da slušate zvuk pomoću slušalica.

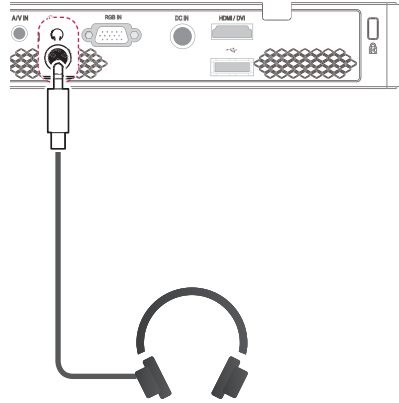

ODRŽAVANJE

Čistite projektor kako biste ga održavali u optimalnom stanju.

Čišćenje projektor

Čišćenje objektiv

Ako je površina objektiv prašnjava ili zamrljana, morate da očistite objektiv.

Za čišćenje objektiv koristite sprej sa kompresovanim vazduhom ili krp.

Da biste uklonili prašinu ili mrlje, koristite sprej sa kompresovanim vazduhom ili nanosite malu količinu sredstva za čišćenje na štapić za čišćenje ili meku krp i pažljivo obrišite objektiv.

Imajte u vidu da tečnost može ući u objektiv ukoliko sredstvo za čišćenje naprskate direktno na njega.

Čišćenje kućišta projektor

Da biste očistili kućište projektor, najpre izvucite kabl za napajanje iz utičnice.

Da biste uklonili prašinu ili mrlje, za brisanje objektiv koristite isključivo suhu neabrazivnu krp koja ne ostavlja vlakna.

Ne koristite alkohol, benzin, razređivače ili druga hemijska sredstva koja mogu oštetiti kućište.

SPECIFIKACIJE

MODELI	PB60G (PB60G-JE)	
Rezolucija (pikseli)	1280 (horizontalna) × 800 (vertikalna)	
Format slike	16:10 (horizontala:vertikala)	
Veličina panela (mm)	11.623	
Razdaljina projekcije (veličina video zapisa)	0,80 m–3,25 m (63,5 cm–254,0 cm)	
Odnos projekcije naviše	100 %	
Radni domet daljinskog upravljača	3 m	
Video ulaz	NTSC M / PAL-B, D, G, H, I / PAL M / PAL N / PAL 60 / SECAM	
AC-DC adapter	19,5 V  , 4,62 A	
Audio izlaz	1 W + 1 W	
Visina (mm)	33,8 (bez nožica), 38,3 (s nožicama)	
Širina (mm)	158	
Dubina (mm)	101.5	
Težina (g)	445	
USB uređaj	5 V, 0,5 A (maks.)	
Radno okruženje	Temperatura	
	Rad	0 °C – 40 °C
	Skladištenje	-20 °C – 60 °C
	Relativna vlažnost vazduha	
	Rad	0 % - 80 %
	Skladištenje	0 % - 85 %

Podržani formati slike

Rešenje	Horizontalna frekvencija (kHz)	Vertikalna frekvencija (Hz)
640*350	31.468	70.09
720*400	31.469	70.08
640*480	31.469	59.94
800*600	37.879	60.31
1024*768	48.363	60.00 119.99
1152*864	54.348	60.053
1280*800	49.68	60
1360*768	47.712	60.015
1280*1024	63.981	60.020
1400*1050	65.317	59.979
1680*1050	65.3	60

- Ako na ulazu projektoru postoji nevažeći signal, on neće biti pravilno prikazan na ekranu ili će biti prikazana poruka poput „Nema signala“ ili „Nevažeći format“.
- Projektor podržava tip DDC1/2B kao funkciju Plug & Play (automatsko prepoznavanje monitora računara).
- Podržani tipovi sinhronizacije signala sa računara: zasebna sinhronizacija.
- U režimu rada s računarom, preporučujemo rezoluciju 1280 x 800 za najbolji kvalitet slike.

Režim koji podržava HDMI/DVI-DTV

Rešenje	Horizontalna frekvencija (kHz)	Vertikalna frekvencija (Hz)
720*480	31.469 31.5	59.94 60
720*576	31.25	50
1280*720	37.5 44.96 45	50 59.94 60
1920*1080	33.72 33.75 28.125 26.97 27 33.716 33.75 56.25 67.43 67.5	59.94 60 50 23.97 24 29.976 30.00 50 59.94 60

Informacija o komponentnim priključcima

Signal	Komponentni signal
480i / 576i	○
480p / 576p	○
720p / 1080i	○
1080p	○ (samo za 50 Hz / 60 Hz)

Informacije o softveru otvorenog koda

Da biste dobili izvorni kôd pod GPL, LGPL, MPL i drugim licencama otvorenog izvornog koda koje su sadržane u ovom proizvodu, posetite <http://opensource.lge.com>.

Pored izvornog koda, možete da preuzmete i sve navedene uslove licence, odricanja od garancije i obaveštenja o autorskim pravima. Ako pošaljete e-poruku na adresu opensource@lge.com sa zahtevom za otvoreni kôd koji je ugrađen u projektor u roku od tri godine od kupovine, poslaćemo vam CD-ROM. Biće vam naplaćen minimalni trošak pakovanja i isporuke.



Model i serijski broj projektora nalaze se na zadnjoj i bočnoj strani projektora. Zabeležite ih u nastavku za slučaj da vam zatreba servisiranje.

MODEL _____

SERIJSKI BROJ _____