



LG

Life's Good

ROMÂNĂ

MANUAL DE UTILIZARE MUZICĂ ȘI STIL BOXĂ CU ANDOCARE

Vă rugăm să citiți cu atenție acest manual înainte de a utiliza aparatul și să-l păstrați pentru a-l putea consulta ulterior.

ND8520



MFL67565004

<http://www.lg.com>

Informații privind siguranța

Să începem



PRECAUȚII
RISC DE ELECTROCUTARE
NU DESCHIDEȚI

PRECAUȚII: PENTRU A REDUCE RISCUL DE ELECTROCUTARE, NU SCOATEȚI CAPACUL (SAU PARTEA DIN SPATE). ÎN INTERIOR NU EXISTĂ PIESE CARE POT FI MANIPULATE DE UTILIZATOR. PENTRU LUCRĂRI DE SERVICE ADRESAȚI-VĂ PERSONALULUI CALIFICAT.



Acest fulger cu simbolul săgeții încadrat într-un triunghi echilateral este destinat să alerteze utilizatorul cu privire la prezența unei tensiuni periculoase neizolate în incinta produsului, care ar putea avea o valoare suficientă pentru a constitui un risc de electrocutare.



Semnul de exclamare încadrat într-un triunghi echilateral este destinat să alerteze utilizatorul cu privire la prezența unor instrucțiuni importante de operare și întreținere (service) în documentația care însoțește produsul.

ATENȚIE: PENTRU A REDUCE RISCUL DE INCENDIU SAU ELECTROCUTARE, NU EXPUNEȚI ACEST PRODUS INTEMPERIIOR SAU UMEZELII.

ATENȚIE: Nu instalați acest echipament într-un spațiu restrâns, cum ar fi o bibliotecă sau un element similar.

PRECAUȚII cu privire la cablul de alimentare

Pentru majoritatea aparatelor, se recomandă să fie amplasate pe un circuit dedicat;

Aceasta înseamnă ca un circuit electric să alimenteze doar acest aparat, fără alte prize sau circuite secundare. Consultați pagina de specificații din acest manual de utilizare pentru mai multă siguranță. Nu supraîncărcați prizele. Prizele cu suprasarcină, prizele și cablurile slăbite sau deteriorate, prelungitoarele, cablurile de alimentare uzate, deteriorate sau cu izolația ruptă sunt periculoase. Oricare dintre aceste situații poate provoca electrocutare sau incendiu. Examinați periodic cablul aparatului, iar dacă pare a fi deteriorat scoateți-l din priză, nu mai utilizați aparatul și înlocuiți cablul cu unul identic, printr-un service autorizat. Protejați cablul de alimentare împotriva abuzurilor de ordin fizic sau mecanic, cum ar fi răsucirea, formarea de noduri, prinderea la o ușă sau călcarea sa. Acordați o atenție specială ștecărelor, prizelor și punctului în care cablul iese din aparat. Pentru a întrerupe alimentarea cu curent, scoateți ștecărul din priză. Când instalați produsul, asigurați-vă că ștecărul este ușor accesibil.

Acest aparat este echipat cu o baterie sau cu un acumulator portabil.

Modalitatea sigură de scoatere a bateriei sau a ansamblului bateriilor din aparat: Scoateți bateria veche sau ansamblul bateriilor, urmați pașii în ordine inversă a montării. Pentru a preveni contaminarea mediului și posibilele pericole pentru sănătatea oamenilor și a animalelor, puneți bateria veche în recipientul corespunzător de la punctele de colectare desemnate. Nu aruncați bateriile sau acumulatorul împreună cu deșeurile menajere. Se recomandă să utilizați sistemele locale, de rambursare gratuită pentru baterii și acumulate. Bateria nu trebuie expusă la căldură excesivă, cum ar fi la soare, foc sau similare.

PRECAUȚII: Aparatul nu trebuie să vină în contact cu apa (picături sau vărsată), iar pe el nu trebuie așezate obiecte pline cu lichide, cum ar fi vase de flori.

Evacuarea aparatului vechi



1. Dacă un produs poartă acest simbol cu o pubele tăiată, aceasta înseamnă că produsul respectiv se supune Directivei europene 2002/96/EC.
2. Toate aparatele electrice și electronice vor fi înlăturate separat de deșeurile menajere, prin serviciile speciale de colectare desemnate de autoritățile guvernamentale sau locale.
3. Evacuarea corectă a vechiului aparat va ajuta la preîntâmpinarea unor posibile consecințe negative pentru mediu și pentru sănătatea omului.
4. Pentru mai multe informații detaliate cu privire la evacuarea vechiului aparat, contactați biroul municipal, serviciile de eliminare a deșeurilor sau magazinul de unde ați cumpărat produsul.

Evacuarea bateriilor/acumuloarelor uzate



1. Dacă simbolul acestei pubele pe roți marcate cu o cruce este atașat la bateriile/acumuloarele produsului dvs., înseamnă că acestea intră sub incidența Directivei europene 2006/66/EC.
2. Acest simbol poate fi asociat cu simboluri de elemente chimice pentru mercur (Hg), cadmiu (Cd) sau plumb (Pb) dacă bateria conține o cantitate mai mare de 0,0005% de mercur, 0,002% de cadmiu sau 0,004% de plumb.
3. Toate bateriile/acumuloarele trebuie eliminate separat de deșeurile menajere municipale prin unități de colectare dedicate, desemnate de guvern sau de autoritățile locale.
4. Eliminarea corectă a vechiului dvs. aparat va ajuta la prevenirea potențialelor consecințe negative asupra mediului înconjurător și sănătății oamenilor.
5. Pentru informații mai detaliate despre eliminarea vechiului dvs. aparat, contactați biroul local, serviciul de eliminare a deșeurilor sau magazinul de la care ați achiziționat produsul.

CE 0984!

Notă a Uniunii Europene pentru produsele wireless

Prin prezenta, LG Electronics declară că acest produs/aceste produse respectă principalele cerințe și alte prevederi relevante ale Directivei 1999/5/EC, 2004/108/EC, 2006/95/EC și 2009/125/EC.

Contactați următoarea adresă pentru a obține o copie a DoC (Declarației de conformitate).

Centrul de Standarde Europene:

Krijgsman 1, 1186 DM Amstelveen, Olanda

- Vă rugăm luați în considerare că acesta NU este un punct de contact al Serviciului Clienți. Pentru Informații Serviciul Clienți, consultați cardul de garanție sau contactați furnizorul de la care ați achiziționat acest produs.

Pentru utilizare numai în interior.

Declarație privind expunerea la radiații RF

Acest echipament trebuie instalat și utilizat păstrând o distanță minimă de 20 cm între radiator și corpul dvs.

Cuprins

1 Să începem

- 2 Informații privind siguranța
- 5 Funcții principale
 - 5 - Conceput pentru iPod/iPhone/iPad
 - 5 - AirPlay®
 - 5 - Intrare Portabil
 - 5 - Redare USB
 - 5 - Alarmă
 - 5 - Radio (FM)
 - 5 - Timp de sincronizare
 - 5 - LG Bluetooth Remote
- 5 Accesorii
- 5 Introducere
 - 5 - Simboluri utilizate în acest manual
- 6 Cerințe pentru fișierele care pot fi redate
 - 6 - Cerințe pentru fișierele de muzică MP3/WMA
 - 6 - Dispozitive USB compatibile
 - 6 - Cerințe pentru dispozitivele USB
- 7 Telecomandă
- 8 Panoul frontal
- 8 Panoul din spate
- 9 Panoul de sus
- 9 Cum se atașează miezul de ferită
- 10 Panoul de control
- 11 Setarea ceasului
 - 11 - Setarea ceasului în mod automat
 - 11 - Setarea ceasului în mod manual

2 Operare

- 12 Operațiuni de bază
 - 12 - Operațiuni iPod/iPhone/iPad
 - 12 - iPod/iPhone/iPad compatibile
 - 13 - Utilizarea AirPlay
 - 23 - Funcționare USB
 - 24 - Pentru a asculta muzică de la aparatul extern
- 25 Operațiuni la radio
 - 25 - Conectarea antenei
 - 25 - Utilizarea radioului
 - 25 - Presetarea posturilor radio
 - 25 - Ștergerea tuturor posturilor salvate
 - 25 - Îmbunătățirea recepției FM slabe
- 26 Utilizarea unei tehnologii fără fir Bluetooth
 - 26 - Pentru a asculta muzică de la un dispozitiv Bluetooth
 - 27 - Utilizarea aplicației Bluetooth
- 29 Alte funcții
 - 29 - Folosirea aparatului ca ceas cu alarmă
 - 29 - Activarea și dezactivarea alarmei cronometrul
 - 29 - Oprirea sunetului de alarmă
 - 29 - Funcția Snooze
 - 29 - Reluarea redării
 - 30 - Redare repetată sau în ordine aleatorie (numai pentru USB)
 - 30 - Dimmer
 - 30 - Setarea opțiunii de oprire automată
 - 30 - Setarea sunetului
 - 30 - Oprirea temporară a sunetului

3 Remediere

- 31 Remediere

4 Anexă

- 32 Mărci comerciale și licențe
- 32 Manevrarea aparatului
- 33 Specificații

Funcții principale

Conceput pentru iPod/iPhone/iPad

Ascultați muzică de la iPod/iPhone/iPad cu o simplă conectare.

AirPlay®

Intrare Portabil

Ascultați muzică la aparatul portabil.

Redare USB

Ascultați muzică de la USB cu o simplă conectare.

Alarmă

Setează alarma să pornească la ora pe care o doriți.

Radio (FM)

Ascultați radio.

Timp de sincronizare

Setează automat ceasul acestui aparat prin conectarea iPod/iPhone/iPad sau prin activarea conexiunii Bluetooth prin aplicația "LG Bluetooth Remote".

LG Bluetooth Remote

Puteți manipula această unitate cu iPod touch/iPhone/iPad sau dispozitivul Android prin Bluetooth. Această unitate și telefonul dvs. trebuie să fie conectate la Bluetooth. Intrați pe "Apple App Store" sau "Google Android Market (Google Play Store)" sau utilizați codul QR de mai jos pentru a căuta aplicația "LG Bluetooth Remote". Pentru mai multe informații, consultați paginile 27-28.



(Android OS)



(Apple iOS)

Accesorii

Verificați și identificați accesoriile livrate.

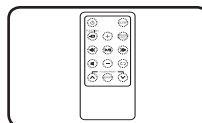

Telecomandă (1)

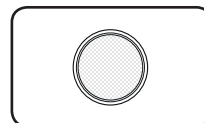

Baterie (1)

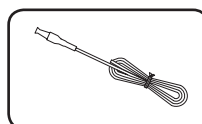

Antenă FM (1)

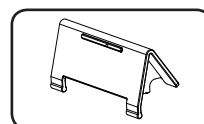

Stativ pentru iPad (1)

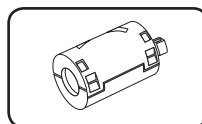

Inel de ferită (1)

Introducere

Simboluri utilizate în acest manual

! Notă

Indică notele speciale și caracteristicile de funcționare.

⚠ Precauție

Indică precauțiile pentru a preveni posibilele deteriorări din cauza folosirii improprie.

Cerințe pentru fișierele care pot fi redate

Cerințe pentru fișierele de muzică MP3/WMA

Compatibilitatea fișierului MP3/WMA cu acest aparat este limitată astfel :

- Frecvența de eșantionare : în limitele a 32-48 kHz (MP3), 32-48 kHz (WMA)
- Rata de eșantionare : în limitele a 32-320 kbps (MP3), 40-192 kbps (WMA)
- Număr maxim de fișiere : Sub 999
- Dosare maxim : Sub 99
- Extensii de fișiere : ".mp3"/".wma"

Dispozitive USB compatibile

- MP3 Player : MP3 player de tip Flash.
- USB Flash Drive :
Aparate care sprijină USB 1.1.
- Funcția USB a acestui aparat nu suportă toate dispozitivele USB.

Cerințe pentru dispozitivele USB

- Dispozitivele care necesită o instalare suplimentară de program când le conectați la un calculator nu sunt suportate.
- Nu scoateți dispozitivul USB când este în funcțiune.
- Pentru USB cu capacitate mare, căutarea poate dura mai mult de câteva minute.
- Pentru a preveni pierderea datelor, faceți copii de rezervă ale tuturor datelor.
- Dacă folosiți un cablu prelungitor USB sau un hub USB, dispozitivul USB nu este recunoscut.
- Utilizarea sistemului de fișiere NTFS nu este suportată. (Este suportat numai sistemul de fișiere FAT (16/32).)
- Unitatea USB nu este suportată dacă numărul total de fișiere este 1000 sau mai mult.
- Discurile HDD externe, cititoarele de card, dispozitivele cu blocare, dispozitivele USB de tip hard și telefoanele mobile nu sunt suportate.
- Portul USB al aparatului nu poate fi conectat la PC. Unitatea nu poate fi folosită ca dispozitiv de stocare.
- Este posibil ca anumite dispozitive USB să nu funcționeze cu această unitate.
- Această unitate poate încărca, când este pornită, iPod/iPhone prin conectarea la portul USB.
- Această unitate nu poate încărca, când este pornită, iPad prin conectarea la portul USB.
- Când conectați smartphone la portul USB, puteți să îl încărcați numai când unitatea este pornită. (Unele smartphone nu pot fi încărcate.)

Telecomandă

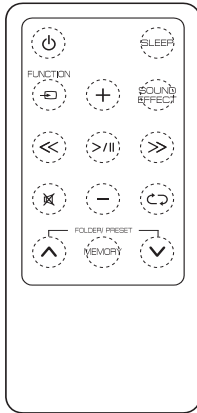

⏻ (POWER) : Comută aparatul pe deschis (ON) sau pe închis (OFF).

SLEEP : Setează opțiunea de oprire automată.

FUNCTION : Selectează funcția și sursa de intrare.

+/- (Volum) : Reglează volumul difuzoarelor.

SOUND EFFECT : Alege modulurile de sunet.

<</>> (Salt/Căutare) :

- Salt rapid înapoi sau înainte.
- Caută o secțiune dintr-un fișier.

>|| (Redare/Pauză) : Pornește sau întrerupe redarea.

⏸ : Anulează sunetul.

↺ : Selectează modul de redare dorit. (ONE/DIR/ ALL/RAND(RANDOM)/OFF) (numai pentru USB)

FOLDER/PRESET ^/V :

- Selectează dosarul sau fișierul pe care doriți să-l redați. (numai pentru USB)
- Alege un număr prestabilit pentru un post radio.

MEMORY :

- Stochează posturile prestabilite.
- Șterge posturile prestabilite.

⚠️ Precauție

Bateria utilizată în acest dispozitiv poate prezenta un pericol de incendiu sau de arsuri chimice dacă este tratată necorespunzător. Nu reîncărcați, dezamblați, incinerăți sau expuneți bateria căldurii de peste 100 °C (212 °F). Înlocuiți numai bateria nr. CR2025. Utilizarea unei alte baterii poate prezenta un risc de incendiu sau explozie. Aruncați bateriile uzate. Nu lăsați bateriile la îndemâna copiilor. Nu dezamblați sau aruncați bateria în foc.

Instalarea bateriilor

1. Rotiți capacul compartimentului bateriei în sens invers orar folosind o monedă. Apoi scoateți capacul compartimentului bateriei.

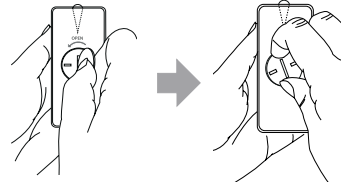

2. Introduceți și fixați bateria cu semnul plus (+) orientat în aceeași direcție cu semnul plus (+) de pe capacul compartimentului bateriilor.

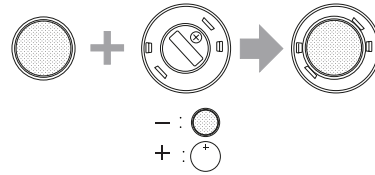

3. Puneți capacul compartimentului bateriei pe telecomandă și rotiți-l în sens orar pentru a-l închide.



⚠️ Precauție

Nu deschideți capacul compartimentului bateriei cu ajutorul degetului. Deoarece unghiile dvs. s-ar putea rupe.

Panoul frontal

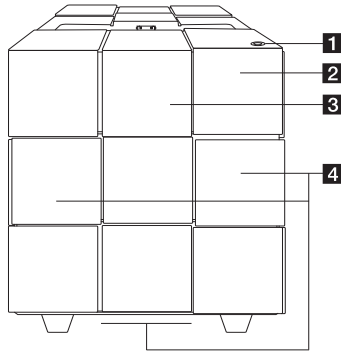

Comută aparatul pe deschis (ON) sau pe închis (OFF).

2 Senzor distanță

3 Panoul de control

4 Difuzor

Această unitate dispune de un subwoofer încorporat în partea inferioară.

Panoul din spate

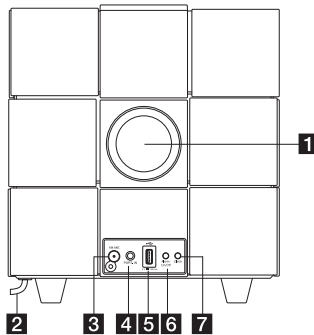

1 Canal difuzor



Precauție

Asigurați-vă că copiii nu pun mâna sau obiecte în canalul difuzorului.

2 Cablu electric AC

3 FM ANT.

4 PORT.IN (3.5 mm)

Ascultați muzică din dispozitivul portabil.

5 USB Port

Puteți să redați fișiere muzicale conectând dispozitivul USB.

6 Alarm On/Off

- Setează cronometrul de alarmă.
- Oprește alarma.
- Afișează setarea alarmei.

7 Clock

Setează ceasul și verifică ora.

Panoul de sus

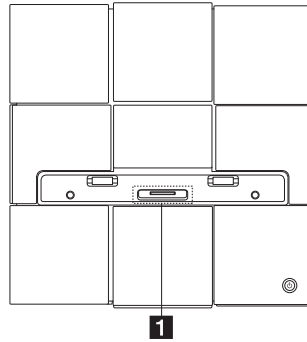

- 1 iPod/iPhone/iPad Dock**
Conectează un iPod/iPhone/iPad.

Cum se atașează miezul de ferită

Trebuie să atașați miezul (livrat împreună cu modelul achiziționat de dvs.) pentru a reduce sau elimina interferențele electrice.

1. Apăsăți opritorul [a] inelului de ferită pentru a se deschide.
2. Înfășurați cablul de alimentare o dată în jurul miezului de ferită.
3. Închideți inelul de ferită până auziți un clic.

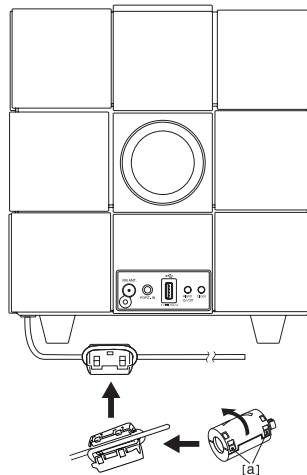

Panoul de control

Să începem

- **Funcția de comutare :**

Apăsati  sau glisați cu degetul spre stânga sau dreapta. Selectează funcția și sursa de intrare. (IPOD/BT(Bluetooth)/PORT/FM/USB/AIR)

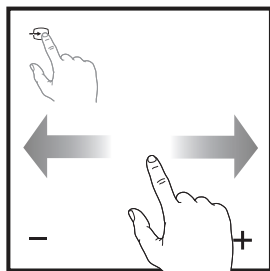

- **Redare/Pauză :**

- Apăsati în centru pentru a reda sau a întrerupe.
- Selecție.

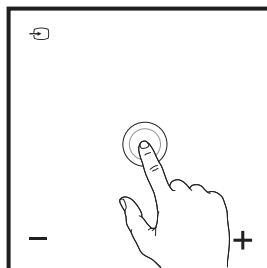

- **Salt/Căutare :**

- Salt rapid înapoi sau înainte.
- Caută o secțiune dintr-un fișier.

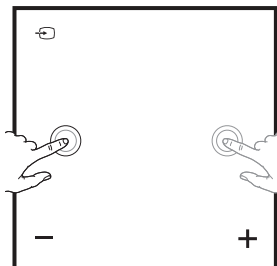

- **-/+ (Volum) :**

Reglează volumul difuzoarelor.

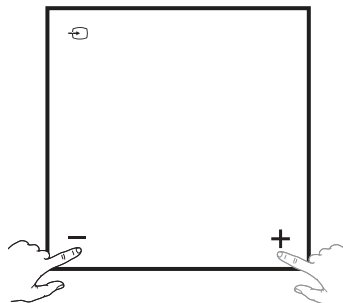

- **Înainte/Înapoi :**

- Selectează dosarul sau fișierul pe care doriți să-l redați. (numai pentru USB)
- Alege un număr prestabilit pentru un post radio.

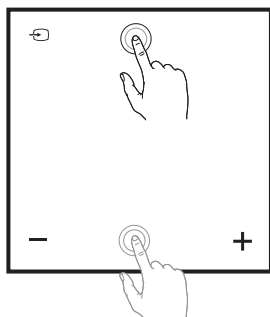

- **Wi-Fi :**

- Conectează acest aparat la o rețea Wi-Fi.
- Este afișat numai în modul "AIR".

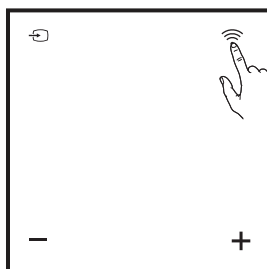

Setarea ceasului

! Notă

Dacă alimentarea a fost întreruptă sau cablul de alimentare a fost deconectat, setarea ceasului este ștersă.

Setarea ceasului în mod automat

! Notă

- Asigurați-vă că iPod/iPhone/iPad sau dispozitivul dvs. Android a setat ceasul corect.
- În modul standby, ceasul nu va sincroniza cu iPod/iPhone/iPad sau dispozitivul dvs. Android.
- În modul în care ceasul va fi setat automat, aplicația "LG Bluetooth Remote" are prioritate față de sistemul de andocare.

Setarea ceasului prin sincronizarea cu iPod/iPhone/iPad dvs

Conectați ferm iPod/iPhone/iPad dvs. Ora setată în panoul de control va fi sincronizată cu iPod/iPhone/iPad.

! Notă

Ora sincronizată poate fi ușor diferită de cea a iPod/iPhone/iPad dvs.

Setarea ceasului prin aplicația "LG Bluetooth Remote"

Instalați aplicația "LG Bluetooth Remote" pe iPod touch/iPhone/iPad sau dispozitivul dvs. Android. (vezi paginile 27-28)

Ora unității dvs. va fi sincronizată automat cu dispozitivul dvs. prin activarea conexiunii Bluetooth prin aplicația "LG Bluetooth Remote".

Setarea ceasului în mod manual

Dacă este necesar, puteți seta ceasul manual.

1. Țineți apăsat **Clock** pe panoul din spate timp de două secunde.
 - Cifrele ceasului încep să clipească.
2. Apăsați **◀ / ▶** pentru a selecta formatul 12/24 h.
 - 12:00 (pentru afișare PM) sau 0:00 (pentru afișarea în formatul 24 h)
3. Apăsați **> / II**.
 - Cifrele orei încep să clipească.
4. Apăsați **◀ / ▶** pentru a seta ora.
5. Apăsați **> / II**.
 - Cifrele minutelor încep să clipească.
6. Apăsați **◀ / ▶** pentru a seta minutele.
7. Apăsați **> / II**.

! Notă

Dacă doriți să resetați ceasul, repetați pașii 1-7.

Operațiuni de bază

Operațiuni iPod/iPhone/iPad

Puteți să vă bucurați de sunetul care provine de la iPod/iPhone/iPad dvs. prin intermediul acestei unități. Pentru detalii despre iPod/iPhone/iPad, consultați Ghidul de utilizare al iPod/iPhone/iPad dvs.

! Notă

- Este recomandat să scoateți iPod-ul/iPhone-ul/iPad-ul din husă înainte de a-l plasa în unitatea de andocare.
- Pentru a asigura stabilitatea iPad, montați suportul din dotare înainte de a andoca iPad.

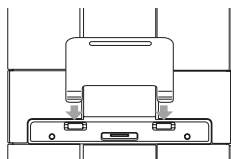

1. Conectați ferm iPod/iPhone/iPad dvs. Când această unitate este conectată la rețea iPod/iPhone/iPad dvs. pornește automat și începe să se reîncarce chiar și în modul standby.

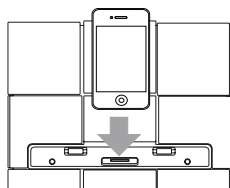

2. Apăsați **FUNCTION** sau **FUNCTION** pentru a selecta funcția IPOD.

Pentru	Procedați astfel
Redare	Apăsați >/
Pauză	În timpul redării, apăsați >/
Salt	În timpul redării, apăsați <</>> pentru a merge la următorul fișier sau pentru a reveni la începutul fișierului curent. Apăsați << în timpul redării de două ori scurt pentru a trece la fișierul anterior.

Pentru	Procedați astfel
Căutare	Țineți apăsat <</>> în timpul redării și eliberați-l în punctul de unde doriți să ascultați.

iPod/iPhone/iPad compatibile

Acest aparat acceptă modelele, după cum urmează :

- iPod touch 1G, 2G, 3G, 4G
- iPod nano 2G, 3G, 4G, 5G, 6G
- iPhone 3G / iPhone 3GS
- iPhone 4 / iPhone 4S
- iPad / iPad 2

! Notă

- Mesajul de eroare "ERROR" apare când :
 - iPod/iPhone/iPad dvs. este conectat necorespunzător.
 - această unitate recunoaște iPod/iPhone/iPad dvs. ca un dispozitiv necunoscut.
 - acumulatorul iPod/iPhone/iPad dvs. este foarte slab.
 - ➔ Acumulatorul trebuie încărcat.
 - ➔ Dacă încărcați acumulatorul în timp ce iPod/iPhone/iPad dvs. are foarte puțină energie, încărcarea poate dura mai mult timp.
- Nu puteți controla iPod/iPhone/iPad dvs. din această unitate datorită unei defecțiuni a iPod/iPhone/iPad.
- În funcție de versiunea software-ului iPod/iPhone/iPad dvs., s-ar putea să nu puteți comanda iPod/iPhone/iPad dvs. de la această unitate. Vă recomandăm să instalați ultima versiune a software-ului.
- Dacă utilizați o aplicație, efectuați un apel sau trimiteți și primiți mesaje text SMS pe iPod touch/iPhone/iPad, deconectați-l de la suportul de andocare pentru iPod touch/iPhone/iPad al aparatului și apoi utilizați-l.
- Dacă aveți probleme cu iPod/iPhone/iPad, vă rugăm să vizitați site-ul www.apple.com/support.
- iPod touch, iPhone și iPad au diferențe de funcționare față de iPod. Este posibil să aveți nevoie de control suplimentar pentru a le utiliza împreună cu unitatea. (de ex., „slide to unlock“)

Utilizarea AirPlay

Tehnologia Apple AirPlay permite redarea titlurilor din bibliotecă iTunes, găzduite pe un Mac, PC, iPhone, iPod touch sau iPad sau pe oricare dispozitiv dotat cu AirPlay (de exemplu ND8520) conectat la rețeaua Wi-Fi.

Pentru redarea muzicii prin AirPlay aveți nevoie de :

- Un ruter certificat Wi-Fi
- Un host pentru bibliotecă dvs. iTunes de exemplu iPod touch/iPhone/iPad dotat cu iOS 4.3.3 (sau mai recent) sau un PC/Mac cu Wi-Fi activat, dotat cu iTunes 10.2.2 (sau mai recent)

iPod/iPhone/iPad compatibile

Acest aparat acceptă modelele, după cum urmează ;

- iPod touch 3G, 4G
- iPhone 3GS
- iPhone 4 / iPhone 4S
- iPad / iPad 2

Această unitate trebuie să fie conectată la aceeași rețea locală ca și dispozitivul dvs. host pentru iTunes prin ruterul Wi-Fi.

Conectați-vă la rețeaua dvs. Wi-Fi pentru AirPlay

Pentru a conecta această unitate la rețeaua dvs. Wi-Fi existentă de acasă, trebuie aplicate setările rețelei dvs. de acasă la această unitate.

Odată ce este conectată cu succes, această unitate va memora setările dvs. Wi-Fi de acasă. Apoi vă puteți bucura de AirPlay ori de câte ori această unitate este pornită și conectată automat la rețeaua dvs. Wi-Fi de acasă.

Înainte de conectarea acestei unități la rețeaua dvs. Wi-Fi de acasă, verificați punctele de mai jos.

1. Asigurați-vă că ruterul dvs. Wi-Fi este pornit și funcționează corespunzător.
2. Asigurați-vă că această unitate a fost alimentată și pornită cu succes.

Conectarea la ta ruter Wi-Fi de acasă

Pentru a conecta această unitate la un ruter Wi-Fi trebuie accesată pagina web de configurare integrată în această unitate pentru a schimba setările sale interne pentru Wi-Fi. Pentru aceasta aveți nevoie de un dispozitiv Wi-Fi cu un browser de internet pentru o conexiune temporară Wi-Fi cu această unitate. Dispozitivul compatibil cu Wi-Fi poate fi un iPod touch/iPhone/iPad sau un PC/Mac dotat cu Wi-Fi.

Urmați setările de mai jos pentru a efectua conexiunea acestei unități cu un ruter Wi-Fi de acasă

1. Verificați dacă aveți setările ruterului dvs. Wi-Fi la îndemână, notate pe o foaie de hârtie, pentru a le putea utiliza în timpul configurărilor Wi-Fi ale acestei unități (vezi "Verificați dacă aveți setările ruterului dvs. Wi-Fi la îndemână" la pagina 14).
2. Comutați această unitate pe modul Setare Wi-Fi Asistată (vezi "Comutați această unitate pe modul Setare Wi-Fi asistată" la pagina 14).
 - Va apărea o nouă rețea Wi-Fi creată de această unitate cu numele rețelei (SSID) în "LG AUDIO Setup XXXXX".
3. Conectați-vă dispozitivul compatibil de Wi-Fi la noua rețea Wi-Fi creată temporar (vezi "Conectați-vă dispozitivul dvs. compatibil de Wi-Fi la rețeaua Wi-Fi creată recent" la pagina 15).
4. Deschideți pagina web încorporată în această unitate cu browserul de internet al dispozitivului dvs. compatibil de Wi-Fi (vezi "Deschideți pagina web încorporată în această unitate" la pagina 17).
5. Conectați unitatea dvs. (ND8520) la rețeaua Wi-Fi disponibilă pe baza setărilor notate pe hârtie la pasul 1 (vezi "Conectați unitatea dvs. (ND8520) la rețeaua Wi-Fi disponibilă" la pagina 18).
6. Restaurați dispozitivul dvs. compatibil Wi-Fi înapoi la setările dvs. Wi-Fi de acasă existente (vezi "Restaurați dispozitivul dvs. conectat la Wi-Fi înapoi la setările dvs. Wi-Fi de acasă existente" la pagina 20).



Verificați dacă aveți setările ruterului dvs. Wi-Fi la îndemână

! Notă

Consultați întotdeauna ghidul de utilizare al ruterului dvs. Wi-Fi de acasă pentru instrucțiuni detaliate.

1. Conectați dispozitivul dvs. compatibil Wi-Fi la rețeaua dvs. Wi-Fi de acasă existentă.
2. Porniți browserul de Internet (de exemplu Apple Safari sau Microsoft Internet Explorer) pe dispozitivul dvs. compatibil Wi-Fi.
3. Deschideți pagina de configurare a ruterului dvs. Wi-Fi de acasă.
4. Găsiți fila pentru setările Wi-Fi și notați următoarele informații pe hârtie :
 - Numele rețelei (SSID)
 - Modul Wi-Fi de securitate (de obicei WEP, WPA sau WPA2 dacă acestea sunt activate)
 - În cazul în care modul de securitate al ruterului dvs. Wi-Fi este "WEP", această unitate acceptă doar "OPEN".
 - Parola Wi-Fi (dacă securitatea Wi-Fi este activată)
 - Modul DHCP (activat sau dezactivat)
 - Setările adresei IP statice (dacă modul DHCP este dezactivat)

Comutați această unitate pe modul Setare Wi-Fi asistată

1. Apăsăți **FUNCTION** sau  pentru a selecta funcția "AIR".
2. Țineți apăsat și dați drumul la  pe panoul de comandă al acestei unități până când apare mesajul "STEP1".
 - Pictograma Airplay  clipește, iar mesajul "STEP1" este afișat pe panoul de control al acestei unități.



- Va fi creată o nouă rețea Wi-Fi proprie a acestei unități cu numele rețelei (SSID) în "LG AUDIO Setup XXXXXX".
- Crearea acestei noi rețele Wi-Fi durează aproximativ 30 de secunde sau mai mult.

! Notă

După ce ați terminat setarea Wi-Fi manuală pentru această unitate, această nouă rețea Wi-Fi dispare.

Conectați-vă dispozitivul dvs. compatibil de Wi-Fi la rețeaua Wi-Fi creată recent

Noua rețea Wi-Fi creată de această unitate permite numai accesul unui dispozitiv Wi-Fi activat. Pentru a evita orice interferență cu alte dispozitive Wi-Fi, este recomandată dezactivarea temporară a funcției Wi-Fi la alte dispozitive Wi-Fi.

! Notă

- "LG AUDIO Setup XXXXXX" este rețeaua Wi-Fi temporară și de asistență pentru conexiunea acestei aparatură la ruter Wi-Fi de acasă.
- În timp ce iPod touch-ul/iPhone-ul/iPad-ul sau PC-ul/Mac-ul cu Wi-Fi activat se conectează la rețeaua "LG AUDIO Setup XXXXXX", nu veți putea utiliza internetul de pe acestea.

Opțiunea 1 : Utilizați iPod touch-ul/iPhone-ul/iPad-ul dvs.

1. Selectați "Settings" -> "Wi-Fi" pe iPod touch-ul/iPhone-ul/iPad-ul dvs.



2. Selectați "LG AUDIO Setup XXXXXX" de pe lista rețelelor disponibile.



- Mesajul "STEP2" este afișat pe panoul de control al acestei unități.



3. Așteptați conexiunea Wi-Fi reușită pe iPod touch-ul/iPhone-ul/iPad-ul dvs.
 - Wi-Fi este afișat în colțul din stânga-sus pe iPod touch/iPhone/iPad.
 - În timpul acestei proceduri pictograma AirPlay  clipește în continuare.

! Notă

Dacă "LG AUDIO Setup XXXXXX" nu apare în listă încercați să scanați din nou rețelele Wi-Fi disponibile.

Opțiunea 2 : Utilizați calculatorul dvs. PC/Mac cu Wi-Fi activat

! Notă

- Consultați ghidul utilizatorului al calculatorului dvs. PC/Mac pentru a afla cum puteți conecta PC-ul/Mac-ul la o rețea Wi-Fi.
- Nu conectați niciun cablu de rețea la PC/ Mac în timpul conexiunii Wi-Fi.

1. Deschideți setările Wi-Fi sau panoul de control în PC-ul/Mac-ul dvs.
2. Scațați rețelele Wi-Fi disponibile.

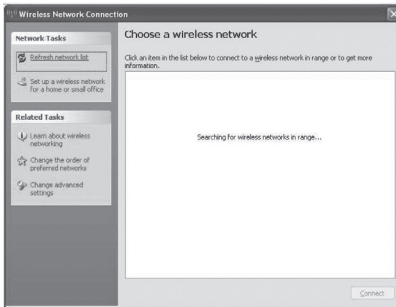

3. Selectați "LG AUDIO Setup XXXXXX" de pe lista rețelilor disponibile.

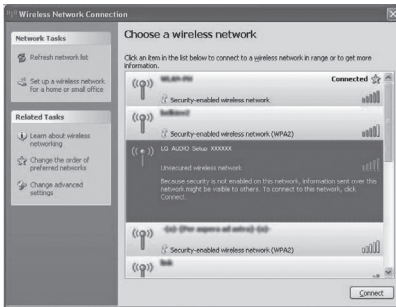

- Mesajul "STEP2" este afișat pe panoul de control al acestei unități.



4. Așteptați conexiunea Wi-Fi reușită pe PC-ul/ Mac-ul dvs.

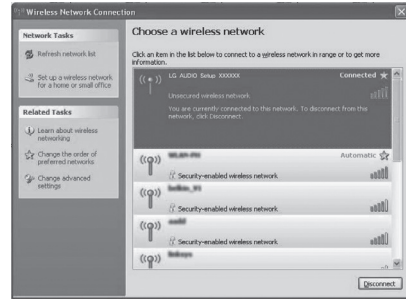

- În timpul acestei proceduri pictograma AirPlay  clipește în continuare pe panoul de control al acestei unități.

! Notă

Dacă "LG AUDIO Setup XXXXXX" nu apare în listă încercați să scațați din nou rețelele Wi-Fi disponibile.

Deschideți pagina web încorporată în această unitate

1. Porniți browserul Apple Safari sau Microsoft Internet Explorer la dispozitivul dvs. cu funcția Wi-Fi activată.
2. Introduceți în browser "192.168.1.111" și confirmați.
 - Pagina web de configurare a acestei unități va fi afișată.



Dacă utilizați Safari pe PC-ul/Mac-ul dvs. compatibil la Wi-Fi puteți selecta "LG AUDIO XXXXXX" din lista derulantă Bonjour pentru a accesa direct pagina web de configurare a acestei unități.

1. Dați clic pe "Safari" -> "Preferences". (Mac)
Dați clic pe  -> "Preferences". (PC)
- Meniul bookmark este afișat.

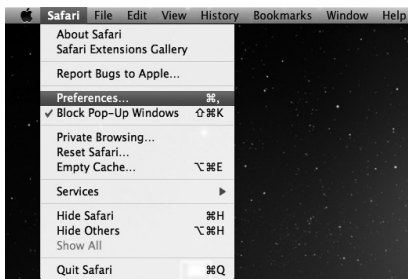

2. Bifați "Include Bonjour" pentru "Bookmarks bar".



3. Selectați "LG AUDIO XXXXXX" din lista derulantă Bonjour afișată în bara bookmarks.
 - Pagina web de configurare a acestei unități va fi afișată.



2

Operare

Conectați unitatea dvs. (ND8520) la rețeaua Wi-Fi disponibilă

1. Selectați numele rețelei dvs. (SSID) din "Wireless Network".
2. Introduceți parola rețelei dacă este necesar.
3. Atingeți sau dați clic pe "OK" pentru a continua cu schimbările setărilor rețelei.
 - Urmați instrucțiunile de pe ecran pentru a schimba și confirma setările interne Wi-Fi din această unitate.
 - Vă rugăm să așteptați aproximativ 30 de secunde sau mai mult.
4. Dacă această unitate este conectată cu succes la rețeaua dvs. Wi-Fi de acasă,
 - pictograma AirPlay  încetează să clipească și rămâne aprinsă.
 - mesajul "CONN" apare pentru o clipă iar apoi mesajul "AIR" apare pe panoul de control.

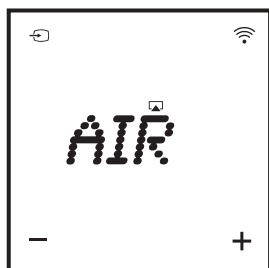
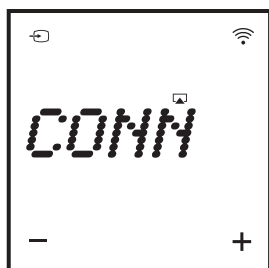

! Notă

Dacă apare vreo problemă în timpul conexiunii la rețea, dacă această unitate nu a reușit să se conecteze la rețeaua Wi-Fi, sau dacă introduceți parola greșită, atunci Airplay icon  va clipi verde iar mesajul "ERROR" va fi afișat pentru un moment pe panoul de control al acestei unități, urmat de mesajul "AIR". Încercați în acest caz din nou conexiunea prin "Comutați această unitate pe modul Setare Wi-Fi asistată".

! Notă

Schimbați setările Wi-Fi interne ale acestei unități

Pe pagina web de configurare a acestei unități puteți modifica setările Wi-Fi interne ale acestei unități pentru a conecta această unitate la rețeaua dvs. Wi-Fi de acasă existentă.

Asigurați-vă că setările de pe pagina web de configurare se potrivesc cu setările rețelei Wi-Fi de acasă pe care le-ați notat pe hârtie.

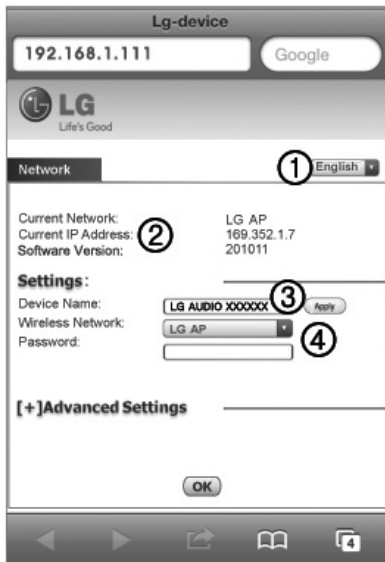

- ① Selectați o limbă pentru pagina web de configurare.
- ② Current Network : Afișează numele rețelei actual conectată (SSID).
Current IP Address : Afișează adresa IP actual conectată.
Software Version : Afișează versiunea de software a acestei unități.
- ③ Device Name : Puteți păstra numele dispozitivului implicit sau modifica numele dispozitivului prin schimbarea textului din caseta de text după placul dvs. Atingeți sau dați clic pe "Apply" pentru a continua schimbarea numelui.
- ④ Wireless Network : Selectați rețeaua dvs. wireless și introduceți parola dvs. de rețea dacă este cazul.

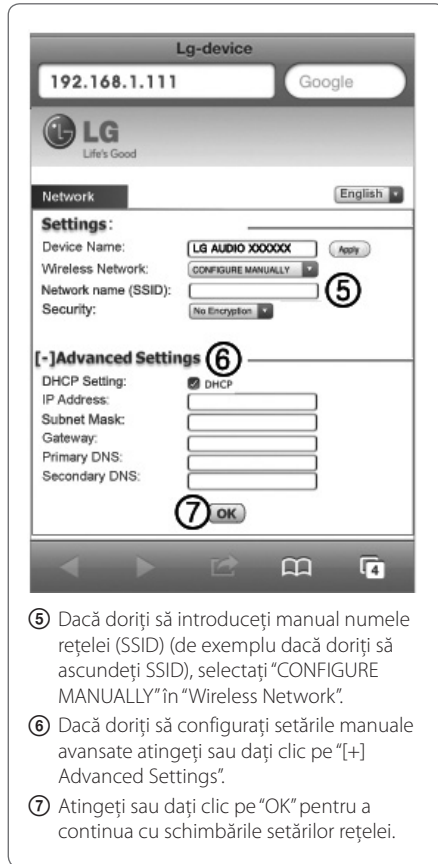

- ⑤ Dacă doriți să introduceți manual numele rețelei (SSID) (de exemplu dacă doriți să ascundeți SSID), selectați "CONFIGURE MANUALLY" în "Wireless Network".
- ⑥ Dacă doriți să configurați setările manuale avansate atingeți sau dați clic pe "[+] Advanced Settings".
- ⑦ Atingeți sau dați clic pe "OK" pentru a continua cu schimbările setărilor rețelei.

Restaurați dispozitivul dvs. conectat la Wi-Fi înapoi la setările dvs. Wi-Fi de acasă existente

! Notă

- "LG AUDIO Setup XXXXXX" este rețeaua Wi-Fi temporară și de asistență pentru conexiunea acestei aparate la ruterul Wi-Fi de acasă.
- Dispozitivul dvs. host pentru iTunes trebuie să fie conectat la aceeași rețea de acasă ca și această unitate prin ruterul Wi-Fi.
- Asigurați-vă că setările de la punctele 2 și 3 de mai jos se potrivesc cu setările rețelei Wi-Fi de acasă pe care le-ați notat pe hârtie.

1. Selectați "Settings" -> "Wi-Fi" pe iPod touch-ul/iPhone-ul/iPad-ul dvs.
 - Sau deschideți lista rețelilor Wi-Fi disponibile pe PC-ul/Mac-ul dvs.



2. Selectați numele rețelei dvs. (SSID) din lista de rețele wireless disponibile.

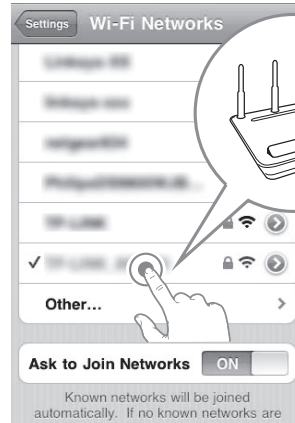

3. Introduceți parola rețelei dacă este necesar.
4. Așteptați conexiunea Wi-Fi reușită la rețeaua dvs. Wi-Fi de acasă.

Emiteți datele audio din biblioteca dvs. iTunes către această unitate

! Notă

Asigurați-vă că dispozitivul dvs. host pentru iTunes este conectat la aceeași rețea Wi-Fi ca și această unitate. Dispozitivul dvs. pentru iTunes poate fi un iPod touch/iPhone/iPad dotat cu iOS 4.3.3 (sau mai recent) sau un PC/Mac cu Wi-Fi activat, dotat cu iTunes 10.2.2 (sau mai recent).

Utilizați iPod touch-ul/iPhone-ul/iPad-ul dvs.

1. Porniți aplicația "Music" pe iPod touch-ul/iPhone-ul/iPad-ul dvs.
2. Atingeți pictograma AirPlay .

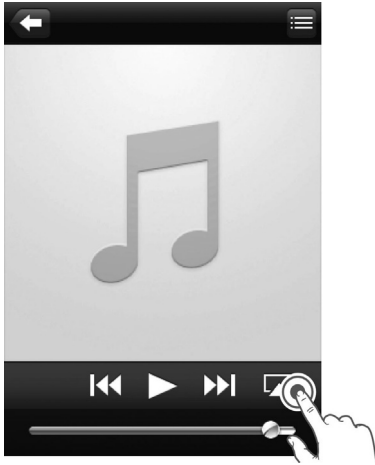

3. Selectați "LG AUDIO XXXXXX" (sau numele personalizat de utilizator) din lista AirPlay.

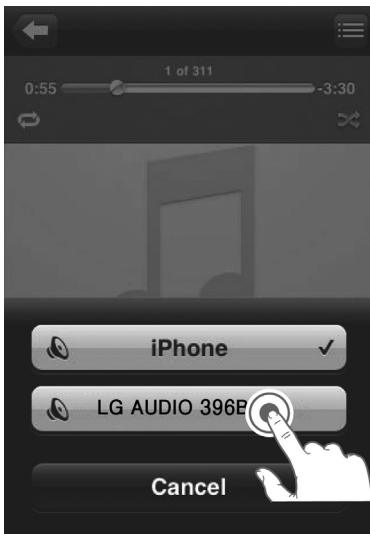

4. Selectați un fișier media și porniți redarea.
 - După un timp veți auzi muzică provenind din această unitate.
 - În funcție de modul de conectare și de starea rețelei, ieșirea audio poate fi decalată.

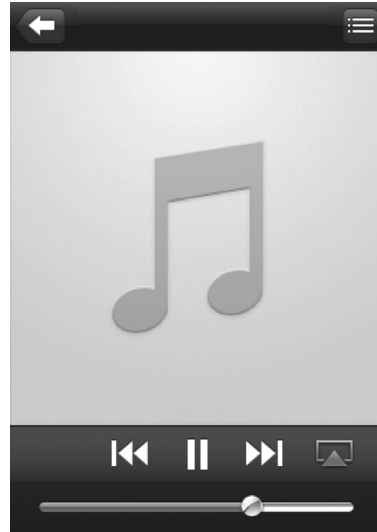

2

Operare

! Notă

Dacă nu veți auzi muzică după configurarea reușită, efectuați unul din următorii pași pe iPod touch-ul/iPhone-ul/iPad-ul dvs:

- Deconectați și apoi reconectați din nou la același ruter Wi-Fi.
- Închideți toate aplicațiile care sunt pornite în fundal.
- Opriti și reporniți din nou iPod touch-ul/iPhone-ul/iPad-ul dvs.

Redați din PC/Mac

1. Porniți iTunes 10.2.2 (sau o versiune mai recentă) pe PC-ul/Mac-ul dvs.
2. Dați clic pe "iTunes" -> "Preferences". (Mac)
Dați clic pe "Edit" -> "Preferences". (PC)
Bifați "Allow iTunes audio control from remote speakers" pentru "Devices".

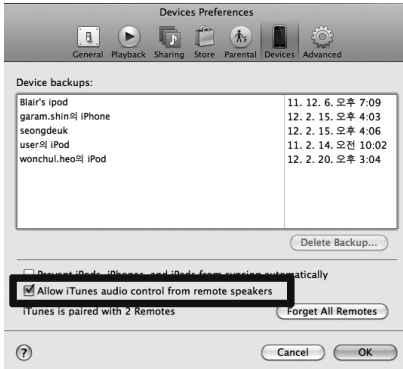

3. Dați clic pe pictograma AirPlay  în fereastra deschisă.



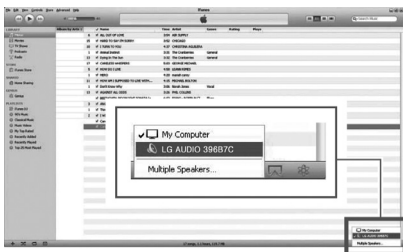

4. Selectați "LG AUDIO XXXXXX" (sau numele personalizat de utilizator) din lista AirPlay.





5. Selectați un fișier media și porniți redarea.
 - După un timp veți auzi muzica provenind din această unitate.
 - În funcție de modul de conectare și de starea rețelei, ieșirea audio poate fi decalată.



! Notă

- Când emiteți date audio din biblioteca dvs. muzicală iTunes de pe un PC/Mac, puteți selecta mai multe dispozitive AirPlay (dacă sunt disponibile) la pasul 3, pentru a transmite muzica acestora în același timp.
- Dacă utilizați o versiune anterioară de iTunes atunci pictograma AirPlay ar putea fi  în loc de .

Funcționare USB

1. Conectați dispozitivul USB la portul USB.
2. Selectați funcția USB apăsând butonul  **FUNCTION** sau .

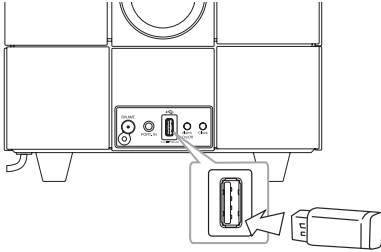

! Notă

Scoaterea dispozitivului USB din aparat.



1. Alegeți o funcție diferită/ un mod diferit.
2. Scoateți dispozitivul USB din aparat.

Pentru	Procedați astfel
Redare	Apăsați >
Pauză	În timpul redării, apăsați >
Salt	În timpul redării, apăsați << / >> pentru a merge la următorul fișier sau pentru a reveni la începutul fișierului curent. Apăsați << în timpul redării de două ori scurt pentru a trece la fișierul anterior.
Căutare	Țineți apăsat << / >> în timpul redării și eliberați-l în punctul de unde doriți să ascultați.

! Notă

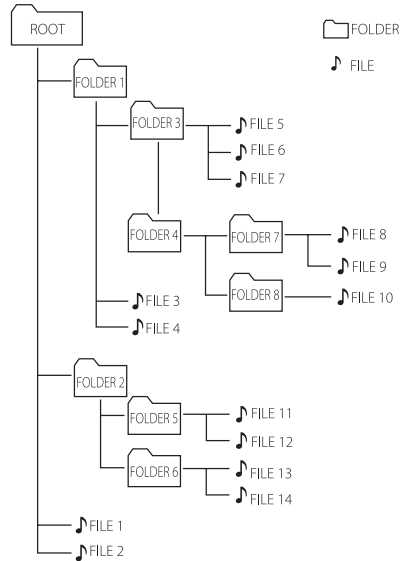
- Dacă schimbați în timpul redării către o altă funcție, apoi reveniți la funcția USB și apăsați apoi pe **>||**, puteți asculta muzică de la ultimul punct de redare.
- Timpul de redare este afișat până la 59 de minute și 59 secunde.
- Dosare/Fișiere USB sunt recunoscute precum mai jos.





- Dacă nu există nici un fișier într-un dosar, dosarul nu va apărea.
- Dosarele vor fi afișate în ordinea de mai jos; ROOT → FOLDER 1 → FOLDER 3 → FOLDER 7 → FOLDER 8 → FOLDER 5 → FOLDER 6
- Fișierele vor fi redare unul după altul de la  fișierul nr. 1 la  fișierul nr. 14.
- Fișierele și dosarele vor fi prezentate în ordinea înregistrării și pot fi prezentate diferit în funcție de circumstanțele de înregistrare.
- *ROOT : Primul ecran pe care îl puteți vedea atunci când calculatorul recunoaște USB-ul este "ROOT".

Pentru a asculta muzică de la aparatul extern

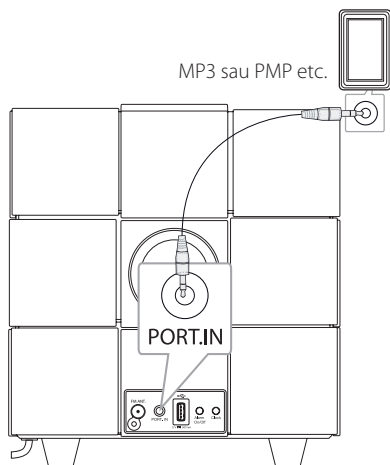
Aparatul poate fi folosit pentru redarea muzicii de pe aparate externe. (Cablul portabil nu este furnizat cu aparatul acesta ca accesoriu.)



1. Conectați aparatul extern la conectorul **PORT.IN** al aparatului.
2. Porniți aparatul apăsând .
3. Selectați funcția PORT (PORTABLE) apăsând butonul  **FUNCTION** sau .
4. Porniți aparatul extern și începeți redarea.

2

Operare

Operațiuni la radio

Conectarea antenei

Conectați antena cu fir FM la conectorul de antenă FM.

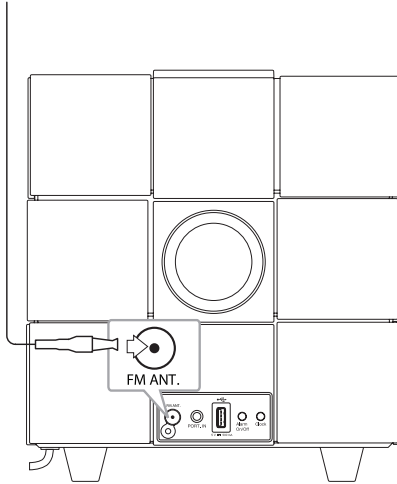

Utilizarea radioului

1. Apăsați în mod repetat **FUNCTION** sau **FM** până când apare FM pe panoul de control. Ultimul post recepționat este acordat.
2. Acord automat : Țineți apăsat **<</>>** timp de circa 2 secunde până când indicele de frecvență începe să se schimbe, apoi eliberați butonul. Căutarea se oprește când aparatul prinde un post.
Acord manual : Apăsați **<</>>** în mod repetat.
3. Ajustați volumul apăsând **+/-** (Volum).

Presetarea posturilor radio

Puteți memora până la 10 posturi FM presetate.

Înainte de a regla, asigurați-vă că ați dat volumul încet.

1. Apăsați în mod repetat **FUNCTION** sau **FM** până când apare FM în panoul de control.
2. Selectați frecvența dorită utilizând **<</>>**.
3. Apăsați **MEMORY**. Numărul prestabilit va clipi în panoul de control.
4. Apăsați **FOLDER/PRESET ^/V** pentru a selecta numărul prestabilit dorit.
5. Apăsați **MEMORY**. Postul este memorat.
6. Repetați pașii de la 2 la 5 pentru a memora alte posturi.

Apăsați **FOLDER/PRESET ^/V** pentru a selecta un post presetat.

Ștergerea tuturor posturilor salvate

Țineți apăsat **MEMORY** timp de două secunde.

"CLR" va clipi. Apăsați din nou **MEMORY**. Apoi toate posturile salvate sunt șterse.

! Notă

- În cazul în care toate posturile au fost deja presetate, "FULL" va apărea pentru un moment pe panoul de control și apoi va clipi un număr de presetare.
- Deși toate stațiile au fost presetate, puteți stabili un post prin suprascrierea postului anterior.
- Nu puteți șterge posturile presetate unul câte unul.

Îmbunătățirea recepției FM slabe

Apăsați **>/II**. Acesta va trece tunerul de pe stereo pe mono și, în general, va îmbunătăți recepția.

Utilizarea unei tehnologii fără fir Bluetooth

Despre Bluetooth

Bluetooth® este o tehnologie de comunicare fără fir pentru conectarea cu rază scurtă.

Raza disponibilă este de aproximativ 10 metri.

(Sunetul poate fi întrerupt în cazul în care conexiunea are interferențe de la alte dispozitive electronice sau conectați Bluetooth în alte camere.)

La conectarea dispozitivelor individuale în cadrul tehnologiei fără fir Bluetooth® nu se percep taxe.

Un telefon mobil cu tehnologia fără fir Bluetooth® poate fi operat prin intermediul Cascade în cazul în care conexiunea a fost făcută prin intermediul tehnologiei fără fir Bluetooth®.

Dispozitive disponibile: Telefon mobil, MP3, Laptop, PDA.



Profiluri Bluetooth

Pentru a utiliza tehnologia Bluetooth fără fir, dispozitivele trebuie să fie capabile să interpreteze anumite profiluri. Această unitate este compatibilă cu următorul profil.

A2DP (Advanced Audio Distribution Profile)

Pentru a asculta muzică de la un dispozitiv Bluetooth

Înainte de a începe procedura de conectare, asigurați-vă că funcția Bluetooth este activată în aparatul dvs. Bluetooth. Consultați manualul de utilizare al dispozitivului Bluetooth. O dată ce se realizează operațiunea de conectare, nu mai este nevoie să o efectuați din nou.

1. Selectați funcția Bluetooth utilizând  **FUNCTION** sau . În panoul de control apare "BT" și "BT READY".
 2. Funcționarea dispozitivului Bluetooth și efectuarea operațiunii de conectare. Atunci când căutați acest aparat cu dispozitivul Bluetooth, o listă de dispozitive găsite poate apărea pe afișajul dispozitivului Bluetooth în funcție de tipul de dispozitiv Bluetooth. Unitatea dvs. apare ca "LG AUDIO ND8520".
 3. Introduceți codul PIN.
Cod PIN : 0000
 4. Când acest aparat este corect sincronizat cu dispozitivul dvs. Bluetooth, LED-ul Bluetooth de pe unitate se aprinde și în panoul de control apare "PAIR".
-  **Notă**

În funcție de tipul de dispozitiv Bluetooth, unele dispozitive au un mod diferit de conectare.
5. Ascultare muzică.
Pentru a reda muzica stocată pe dispozitivul dvs.

! Notă

- Sunetul poate fi întrerupt în cazul în care există interferențe de la alte aparate electronice.
- Nu puteți controla dispozitivul Bluetooth cu acest aparat.
- Conectarea este limitată la un dispozitiv Bluetooth pe o unitate și multi-conectarea nu este acceptată.
- Deși distanța dintre Bluetooth și set este mai mică de 10 m, există obstacole între cele două, și dispozitivul Bluetooth nu poate fi conectat.
- În funcție de tipul de dispozitiv, este posibil să nu puteți utiliza funcția Bluetooth.
- Atunci când Bluetooth nu este conectat, "BT" și "BT READY" apar pe panoul de control.
- Conectarea va fi deconectată când apar defecțiuni electrice din cauza dispozitivelor ce folosesc aceeași frecvență, cum ar fi echipamente medicale, microunde sau dispozitive fără fir LAN.
- Conectarea va fi deconectată când cineva stă și întrerupe comunicarea dintre dispozitivul Bluetooth și player.
- Dacă distanța dintre Bluetooth și unitate este tot mai mare, calitatea sunetului este tot mai slabă. Conexiunea se va întrerupe când spațiul dintre Bluetooth și unitate iese din raza de acțiune a Bluetooth.
- Dispozitivul cu tehnologie fără fir Bluetooth este deconectat, dacă opriți unitatea principală sau puneți dispozitivul departe de unitatea principală la mai mult de 10m.
- Dacă dispozitivul Bluetooth este deconectat, trebuie să conectați dispozitivul Bluetooth cu unitatea dvs.

Utilizarea aplicației Bluetooth**Despre aplicația "LG Bluetooth Remote"**

Aplicația "LG Bluetooth Remote" aduce o serie de funcții noi unității dvs.

Pentru a vă bucura de mai multe funcții se recomandă descărcarea și instalarea gratuită a aplicației "LG Bluetooth Remote".

Instalarea aplicației "LG Bluetooth Remote" pe dispozitivul dvs Bluetooth

1. Instalați aplicația "LG Bluetooth Remote" cu ajutorul codului QR. Utilizați software-ul de scanare pentru a scana codul QR.



(Android OS)



(Apple iOS)

2. Atingeți o pictogramă pentru instalare.
3. Atingeți o pictogramă pentru descărcare.

! Notă

- Asigurați-vă că dispozitivul Bluetooth este conectat la internet.
- Asigurați-vă că dispozitivul Bluetooth are o aplicație de scanare. Dacă lipsește o astfel de aplicație, puteți descărca una din "Apple App Store" sau "Google Android Market (Google Play Store)".

Instalarea aplicației "LG Bluetooth Remote" prin andocarea iPod touch/iPhone/iPad dvs. la unitatea aceasta

1. Conectați iPod touch/iPhone/iPad dvs. la sistemul de andocare pentru iPod/iPhone/iPad. Fereastra de afișare pentru descărcarea aplicației "LG Bluetooth Remote" va fi conectată automat (numai pentru Apple iOS).
2. Atingeți o pictogramă pentru instalare.
3. Atingeți o pictogramă pentru descărcare.

Instalarea aplicației "LG Bluetooth Remote" prin "Apple App Store" sau "Google Android Market (Google Play Store)"

1. Atingeți pictograma "Apple App Store" sau pictograma "Google Android Market (Google Play Store)".
2. Tastați în bara de căutare "LG Bluetooth Remote" și porniți căutarea.
3. Găsiți și atingeți în lista de rezultate "LG Bluetooth Remote" și porniți descărcarea aplicației Bluetooth.
4. Atingeți o pictogramă pentru instalare.
5. Atingeți o pictogramă pentru descărcare.

! Notă

- Asigurați-vă că dispozitivul Bluetooth este conectat la internet.
- Asigurați-vă că dispozitivul Bluetooth este echipat cu "Apple App Store" sau "Google Android Market (Google Play Store)".

Activarea funcției Bluetooth prin aplicația "LG Bluetooth Remote"

Aplicația "LG Bluetooth Remote" vă ajută să conectați dispozitivul Bluetooth la unitate.

1. Atingeți pictograma "LG Bluetooth Remote" de pe pagina de start pentru a deschide aplicația "LG Bluetooth Remote", și treceți la meniul principal.
2. Atingeți [Setting] și selectați unitatea dorită.
3. Dacă doriți să obțineți mai multe informații pentru modul de întrebuințare, atingeți [Setting] și [Help].

! Notă

- Dacă andocați iPod touch/iPhone/iPad la această unitate în timp ce iPod touch/iPhone/iPad este conectat la aceasta prin conexiune Bluetooth, conexiunea Bluetooth va fi dezactivată.
- În cazul în care această unitate este în modul BT și vă conectați iPod touch/iPhone/iPad la această unitate, după conectarea iPod touch/iPhone/iPad dvs. la această unitate de conexiune Bluetooth, funcția este comutată automat la modul IPOD. Dacă vă deconectați apoi iPod touch/iPhone/iPad de la această unitate, acesta este conectat automat la această unitate de conexiune Bluetooth.
- Conexiunea Bluetooth a iPod touch/iPhone/iPad nu este activă cât timp iPod/iPhone/iPad este andocat la această unitate.
- Acest aparat nu acceptă asocierea multiplă. În cazul în care această unitate este deja conectată cu un alt dispozitiv Bluetooth, deconectați acest dispozitiv și apoi încercați din nou.
- Dacă utilizați pentru funcționare aplicația "LG Bluetooth Remote", vor exista unele diferențe între aplicația "LG Bluetooth Remote" și telecomanda furnizată. Utilizați telecomanda furnizată după cum aveți nevoie.
- În funcție de dispozitivul Bluetooth, este posibil ca aplicația "LG Bluetooth Remote" să nu funcționeze.
- Aplicația "LG Bluetooth Remote" pentru Apple iOS este ușor diferită de cea pentru sistemul de operare Android.
- Conexiunea pe care ați făcut-o poate fi deconectată dacă selectați o altă aplicație sau schimbați setarea dispozitivului conectat prin aplicația "LG Bluetooth Remote". În acest caz, vă rugăm să verificați starea conexiunii.

Alte funcții

Folosirea aparatului ca ceas cu alarmă

1. Asigurați-vă că ați setat ceasul corect. (Consultați "Setarea ceasului" de la paginile 11.)
2. Țineți apăsat **Alarm On/Off** de pe panoul din spate.
3. Sursele pentru setarea sunetelor de alarmă clipește. (FM (Tuner)/USB/IPOD). În timp ce fiecare dintre sursele de sunet clipește, selectați-o pe cea dorită apăsând **>||**. Dacă selectați modul FM (Tuner), puteți alege postul preselectat dacă apăsați pe **<< / >>**, iar apoi pe **>||** pentru a-l salva.
4. Setarea "ON (Time)" este afișată. Setarea orei clipește. Apăsați **<< / >>** pentru a selecta ora și apoi apăsați **>||** pentru a salva.
5. Setarea minutelor clipește. Apăsați **<< / >>** pentru a selecta minutele și apoi apăsați **>||** pentru a salva.
6. Setarea volumului clipește. Apăsați **<< / >>** pentru a selecta volumul și apoi apăsați **>||** pentru a salva.

! Notă

- Funcția de alarmă funcționează numai atunci când unitatea este oprită.
- Puteți verifica setarea apăsând de două ori **Alarm On/Off** pe panoul din spate.
- Dacă doriți să resetați alarma, repetați pașii 2-6.

Activarea și dezactivarea alarmei cronometrul

Apăsați în mod repetat **Alarm On/Off** pe panoul din spate pentru a activa sau a dezactiva cronometrul.

- Dacă cronometrul este activat, "🔔" va fi afișat.
- Dacă cronometrul este dezactivat, "🔔" nu va fi afișat.

Oprirea sunetului de alarmă

- Atunci când alarma sună, apăsați **Alarm On/Off** pe panoul din spate sau apăsați **🔔**.
- Alarma se oprește dar setările de alarmă rămân.

! Notă

- Dacă nu setați ceasul pe iPod/iPhone/iPad dvs., unitatea nu va sincroniza ora cu iPod/iPhone/iPad dvs.
- Dacă deconectați cablul de alimentare de la priză, setarea efectuată a alarmei nu va fi memorată.
- După setarea ceasului, puteți seta funcția de alarmă.
- Dacă nu apăsați nici un buton timp de 30 de minute după ce alarma se stinge, aceasta se va opri automat.
- Dacă setați ora și alarma, puteți verifica timpul și pictograma de alarmă "🔔" prin apăsarea butonului **Alarm On/Off** deși unitatea se află în modul standby.
- Dacă timpul setat a trecut, aparatul va porni automat.

Funcția Snooze

Funcția Snooze vă trezește la fiecare 10 minute dacă atingeți oriunde panoul de control în timp ce alarma este activă.

"ZZZ" apare și "🔔" clipește. Pentru a anula funcția Snooze, apăsați **Alarm On/Off** sau **🔔**.

Reluarea redării

Aparatul memorează punctul unde ați apăsat **>||**. Apăsați **>||** pentru a relua redarea.

Redare repetată sau în ordine aleatorie (numai pentru USB)

Apăsați în mod repetat . Fișierul curent va fi redat repetat sau în ordine aleatorie. (ONE/DIR/ALL/RAND(RANDOM)/OFF)

Dimmer

Apăsați **SLEEP** o dată. Panoul de control se va întuneca pe jumătate. Pentru a anula, apăsați **SLEEP** în mod repetat până când panoul de control se va lumina.

Setarea opțiunii de oprire automată

În timp ce ascultați muzică sau radio, apăsați **SLEEP** în mod repetat pentru a selecta timpul de amânare între 10 și 180 de minute. După trecerea timpului respectiv, aparatul se va opri. (Puteți vedea următoarea ordine 180 -> 150 -> 120 -> 90 -> 80 -> 70 -> 60 -> 50 -> 40 -> 30 -> 20 -> 10)

Pentru a anula funcția de somn, apăsați **SLEEP** în mod repetat până când panoul de control se va lumina.

! Notă

- Puteți verifica timpul rămas înainte ca aparatul să se oprească, apăsând **SLEEP**.
- Funcția „Sleep” va fi disponibilă după funcția dimmer.

Setarea sunetului

Acest sistem dispune de un număr de câmpuri de sunet pre-programate. Puteți selecta modul de sunet dorit, utilizând **SOUND EFFECT**.



Elementele afișate pentru egalizor pot diferi în funcție de efectele și sursele de sunet.

Pe display	Descriere
POP CLASSIC JAZZ ROCK	Acest program îi conferă sunetului o atmosferă entuziastă, dându-vă senzația că vă aflați la un adevărat concert rock, pop, jazz sau clasic.
BYPASS	Puteți beneficia de sunet fără efect egalizator.



! Notă

Este posibil să fie necesară resetarea modului de sunet, după schimbarea racordului, uneori și după ce fișierul sonor a fost schimbat.

Oprirea temporară a sunetului

Apăsați  pentru oprirea sunetului. Puteți opri sunetul pentru a răspunde de exemplu la telefon. Și „MUTE” va apărea în panoul de control. Pentru a anula funcția mute, apăsați  din nou sau reglați nivelul volumului apăsând +/- (Volum).

Remediere

Problema	Cauze & Remedieri
Nu există curent.	<ul style="list-style-type: none"> • Conectați cablul de alimentare. • Verificați starea utilizând alte echipamente electronice.
Nu se aude sunet.	<ul style="list-style-type: none"> • Apăsăți  FUNCTION sau  și verificați funcția selectată. • Reglați volumul. • Verificați dacă sunetul unității este oprit.
Posturile radio nu pot fi recepționate bine.	<ul style="list-style-type: none"> • Reglați frecvența. • Efectuați acordul manual al postului. • Presetați câteva posturi de radio, detalii pe page 25.
iPod/iPhone/iPad nu funcționează.	Conectați iPod/iPhone/iPad corect la unitate.
Ceasul nu este afișat.	<ul style="list-style-type: none"> • Alimentarea a fost întreruptă sau cablul de alimentare a fost debransat. • Resetați ceasul (detalii pag. 11).
Panoul de control nu este luminos.	Verificați ca funcția dimmer să fie activată.
Telecomanda nu funcționează corect.	Există un obstacol între telecomandă și aparat.

Mărci comerciale și licențe



“Fabricat pentru iPod,” “Fabricat pentru iPhone” și “Fabricat pentru iPad” înseamnă că un accesoriu electronic a fost creat special pentru conexiune la iPod, iPhone sau iPad și a fost certificat de dezvoltator pentru a îndeplini standardele de performanță Apple. Apple nu este responsabilă pentru utilizarea acestui dispozitiv sau pentru respectarea standardelor de siguranță și reglementare. Vă rugăm să rețineți că utilizarea acestui accesoriu cu iPod, iPhone sau iPad poate afecta performanțele wireless.

4

Anexă



Tehnologia fără fir Bluetooth® este un sistem care permite contactul radio dintre dispozitive electronice într-o rază maximă de 10 metri.

La conectarea dispozitivelor individuale în cadrul tehnologiei fără fir Bluetooth® nu se percep taxe. Un telefon mobil cu tehnologia fără fir Bluetooth® poate fi operat prin intermediul Cascade în cazul în care conexiunea a fost făcută prin intermediul tehnologiei fără fir Bluetooth®.

Marca și logo-urile Bluetooth® sunt deținute de Bluetooth® SIG, Inc. și orice utilizare a acestor mărci de către LG Electronics se face sub licență.

Alte mărci comerciale și denumiri comerciale sunt cele ale proprietarilor respectivi.



Logo-ul Wi-Fi CERTIFIED este o marcă de certificare de la Wi-Fi Alliance.

Manevrarea aparatului

În timpul transportului

Păstrați cutia originală și materialele de ambalare. Dacă trebuie să transportați aparatul, pentru o maximă protecție, reambalați-l așa cum a fost ambalat inițial din fabrică.

Păstrarea curățeniei suprafețelor exterioare

Nu folosiți lichide volatile, cum ar fi un spray insecticid, în apropierea aparatului.



Ștergerea cu o presiune prea mare poate deteriora suprafața.

Nu lăsați produse din cauciuc sau material plastic să vină în contact cu aparatul un timp îndelungat.

Curățarea aparatului

Pentru a curăța playerul, folosiți o cârpă moale, uscată. Dacă suprafețele sunt extrem de murdare, folosiți o cârpă moale umezită cu o soluție slabă de detergent. Nu folosiți solvenți puternici, cum ar fi alcoolul, benzina sau tinerul, deoarece aceștia pot deteriora suprafața aparatului.

Specificații

General	
Cerințe curent electric	Consultați eticheta privitoare la alimentare de pe panoul din spate.
Consum curent	Consultați eticheta privitoare la alimentare de pe panoul din spate.
Dimensiuni (L x H x A)	(245 X 245 X 245) mm
Greutate netă (aprox.)	6 kg
Temperatura de operare	5 °C - 35 °C (41 °F - 95 °F)
Umiditatea de operare	5 % - 90 %
USB	5 V  500 mA
iPod/iPhone/iPad	5 V  2.1 A

Intrări	
PORT. IN	0.5 Vrms (3,5 mm mufă stereo)

Radio	
Interval de frecvențe FM	între 87.5 și 108.0 MHz sau între 87.50 și 108.00 MHz

Amplificator	
Putere ieșire	20 W X 2 ch + 40 W (8 Ω + 4 Ω la 1 kHz)
T.H.D	10 %

Difuzoare	
Tip	incorporate
Impedanță nominală	8 Ω + 4 Ω
Procentaj putere absorbită	20 W + 40 W
Putere absorbită maximală	40 W + 80 W

Wireless	
Wireless LAN	802.11 b/g

- Designul și specificațiile pot fi modificate fără o înștiințare prealabilă.

