

# User's Guide Specification

	Creator	Adviser	Approver
In charger DD/MM/YY	SI Kim 17/01/12	HJ Shin 17/01/12	JO Kim 17/01/12

## 1. Model Description

Model	42PA4500-ZF/50PA6500-ZA	Brand	LG	Part number
Suffix	DK	Product name	42PA4500 50PA6500	MFL67099986 (1204-REV01)

## 2. Printing Specification

1. Trim Size (Format) : 182 mm x 257 mm		
2. Printing Colors Cover : 1 COLOR (BLACK) Inside : 1 COLOR (BLACK)		
3. Stock (Paper) • Cover : Uncoated paper , 백상지 60 g/m <sup>2</sup> • Inside : Uncoated paper , 백상지 60 g/m <sup>2</sup>		
4. Printing Method : Off-set		
5. Bindery : Saddle Stitch		
6. Language : English/Russian/Kazakh/Ukrainian (4)		
7. Number of pages : 88		
<table border="1"> <tbody> <tr> <td style="text-align: center; vertical-align: middle;">N O T E S</td> <td>                     “This part contain Eco-hazardous substances (Pb, Cd, Hg, Cr6+, PBB, PBDE, etc.) within LG standard level, Details should be followed Eco-SCM management standard[LG(56)-A-2524]. Especially, Part should be followed and controlled the following specification.                      (1)Eco-hazardous substances test report should be submitted when Part certification test and First Mass Production.                      (2) Especially, Don't use or contain lead(Pb) and cadmium(Cd) in ink.                 </td> </tr> </tbody> </table>	N O T E S	“This part contain Eco-hazardous substances (Pb, Cd, Hg, Cr6+, PBB, PBDE, etc.) within LG standard level, Details should be followed Eco-SCM management standard[LG(56)-A-2524]. Especially, Part should be followed and controlled the following specification. (1)Eco-hazardous substances test report should be submitted when Part certification test and First Mass Production. (2) Especially, Don't use or contain lead(Pb) and cadmium(Cd) in ink.
N O T E S	“This part contain Eco-hazardous substances (Pb, Cd, Hg, Cr6+, PBB, PBDE, etc.) within LG standard level, Details should be followed Eco-SCM management standard[LG(56)-A-2524]. Especially, Part should be followed and controlled the following specification. (1)Eco-hazardous substances test report should be submitted when Part certification test and First Mass Production. (2) Especially, Don't use or contain lead(Pb) and cadmium(Cd) in ink.	

## 3. Special Instructions

<b>(1) Origin Notification</b> * LGEIN : Printed in Indonesia      * LGEWA : Printed in U.K. * LGESP : Printed in Brazil            * LGEMX : Printed in Mexico * LGEND : Printed in China            * LGEIL : Printed in India * LGEMA : Printed in Poland
--

## 4. Changes

14				
13				
12				
11				
10				
9				
8				
7				
6				
5				
4				
3				
2				
1	02/04/12	Kim SI	EKPC300231	Manual Revision For Added Models.
Rev. No.	DD/MM/YY	Creator	ECO Number	Change description

# Pagination sheet

Total pages : 88 pages

Front Cover (EN) P/No.	2 ...	... ..	.... 21	Blank
Front Cover (RU)	2 ...	... ..	.... 21	Blank
Front Cover (KA)	2 ...	... ..	.... 21	Blank
Front Cover (UK)	2 ...	... ..	... 21	Back Cover (EN)



# OWNER'S MANUAL PLASMA TV

Please read this manual carefully before operating your set and retain it for future reference.

PA45\*\*  
PA49\*\*  
PA55\*\*  
PA65\*\*

P/NO : MFL67099986 (1204-REV01)  
Printed in Korea

[www.lg.com](http://www.lg.com)

- Please read these safety precautions carefully before using the product.
- In this manual, the illustration may be somewhat different from your product because it is just example to help the instruction.



**⚠ WARNING** • If you ignore the warning message, you may be seriously injured or there is a possibility of accident or death.

**⚠ CAUTION** • If you ignore the caution message, you may be slightly injured or the product may be damaged.

## PRECAUTION IN INSTALLING THE PRODUCT

### ⚠ WARNING



Keep away from heat sources like electrical heaters.  
- Electrical shock, fire, malfunction or deformation may occur.



Do not use the product in damp place such as a bathroom or any place where it is likely to get wet.  
- This may cause a fire or could give an electric shock.



If you can smell smoke or other odours or hear a strange sound unplug the power cord and contact the service center.  
- If you continue to use without taking proper measures, electrical shock or fire can occur.

### ⚠ CAUTION



Install the product on a flat and stable place that has no risk of dropping the product.  
- If the product is dropped, you may be injured or the product may be broken.



Keep the product away from direct sunlight.  
- The product can be damaged.



Do not place the product in a built-in installation such as bookcase or rack.  
- Ventilation required.

## ELECTRICAL POWER RELATED PRECAUTIONS

### ⚠ WARNING



Make sure to connect the power cable to a properly earthed outlet.  
- You may be electrocuted or injured.



Do not touch the power plug with wet hands. Additionally, if the cord pin is wet or covered with dust, dry the power plug completely or wipe dust off.  
- You may be electrocuted due to excess moisture.



Never touch this product or antenna during a thunder or lightning storm.  
- You may be electrocuted.



Do not insert a conductor (like a metal chopstick) into one end of the power cable while the other end is connected to the input terminal on the wall. Additionally, do not touch the power cable right after plugging into the wall input terminal. You may be electrocuted.

### ⚠ CAUTION

Protect the power cord from physical or mechanical abuse, such as being twisted, kinked, pinched, closed in a door, or walked upon. Pay particular attention to plugs, wall outlets, and the point where the cord exits the appliance.



As long as this unit is connected to the AC wall outlet, it is not disconnected from the AC power source even if you turn off this unit by SWITCH.

## PRECAUTIONS WHEN MOVING THE PRODUCT

### ⚠ WARNING

Make sure to turn off the product. Make sure to remove all cables before moving the product.  
- You may be electrocuted or the product can be damaged.



### ⚠ CAUTION

Do not impact the product when moving it.  
- You may be electrocuted or the product can be damaged.



Make the panel face forward and hold it with both hands to move.  
- If you drop the product, the damaged product can cause electric shock or fire. Contact your nearest service center for repair.

## PRECAUTIONS WHEN USING THE PRODUCT

### ⚠ WARNING

Do not disassemble, repair or modify the product at your own discretion.  
- Fire or electric shock accident can occur.  
- Contact the service center for check, calibration or repair.



To reduce the risk of fire or electric shock, do not expose this apparatus to rain or moisture.

Apparatus shall not be exposed to dripping or splashing and no objects filled with liquids, such as vases, shall be placed on the apparatus.



Refer all servicing to qualified service personnel. Servicing is required when the apparatus has been damaged in any way, such as power supply cord or plug is damaged, liquid has been spilled or objects have fallen into the apparatus, the apparatus has been exposed to rain or moisture, does not operate normally, or has been dropped.



## IMPORTANT INFORMATION TO PREVENT "IMAGE BURN / BURN-IN" ON YOUR TELEVISION SCREEN

- When a fixed image (e.g. logos, screen menus, video game, computer display or teletext pages) is displayed on the television for an extended period it can become permanently imprinted on the screen. This phenomenon is known as "image burn" or "burn-in". Image burn is not covered under the manufacturer's warranty.
- In order to prevent image burn, avoid displaying a fixed image on your television's screen for a prolonged period (2 or more hours for LCD, 1 or more hours for Plasma).
- Image burn can also occur on the letterboxed areas of your television if you use the 4:3 aspect ratio setting for an extended period.

# TABLE OF CONTENTS

<b>3</b>	<b>TABLE OF CONTENTS</b>
<b>4</b>	<b>INSTALLATION PROCEDURE</b>
<b>4</b>	<b>ASSEMBLING AND PREPARING</b>
4	Unpacking
8	Separate purchase
8	Parts and buttons
11	Lifting and moving the TV
12	Setting up the TV
12	- Attaching the stand
14	- Tidying cables
15	- Mounting on a table
16	- Mounting on a wall
<b>16</b>	<b>ADDITIONAL INFORMATION</b>
<b>17</b>	<b>REMOTE CONTROL</b>
<b>18</b>	<b>WATCHING TV</b>
18	Connecting an antenna
18	Turning the TV on for the first time
<b>19</b>	<b>MAKING CONNECTIONS</b>
19	Connecting your Unit
<b>19</b>	<b>OPEN SOURCE SOFTWARE NOTICE</b>
<b>20</b>	<b>WEIGHT</b>
<b>20</b>	<b>TROUBLESHOOTING</b>

# INSTALLATION PROCEDURE

- 1 Open the package and make sure all the accessories are included.
- 2 Attach the stand to the TV set.
- 3 Connect an external device to the TV set.

## ASSEMBLING AND PREPARING

### Unpacking

Check your product box for the following items. If there are any missing accessories, contact the local dealer where you purchased your product. The illustrations in this manual may differ from the actual product and item.

Only 42/50PA45\*\*, 50/60PA55\*\*, 50/60PA65\*\*

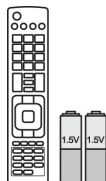

**Remote control,  
Batteries (AAA)**



**Owner's manual,  
CD manual**



**Cable Holder**

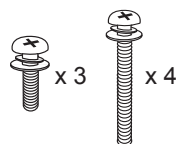

M5 x 16 M4 x 30  
**Screw for assembly**



**Power Cord Holder**



**Power Cord**

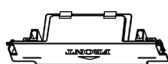

**Protection Cover**

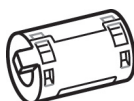

**Ferrite core**  
(Depending on model)



**Polishing cloth**  
(Depending on model)  
Gently wipe the spots on the cabinet with the polishing cloth.



**Stand Body**

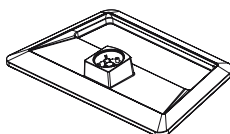

**Stand Base**



**Isolator<sup>1</sup>**  
(Depending on model)

Only 42/50PA49\*\*

ENGLISH

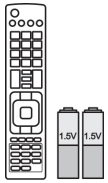

**Remote control,  
Batteries (AAA)**



**Owner's manual,  
CD manual**



**Pentouch Caution Guidelines**

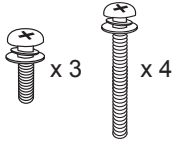

**M5 x 16 M4 x 30  
Screw for assembly**



**Power Cord Holder**



**D-sub 15 pin signal cable**

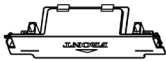

**Protection Cover**

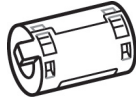

**Ferrite core  
(Depending on model)**



**Power Cord**



**Cable Holder**

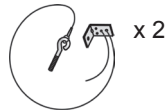

**Eye-bolt , Wall bracket**



**Polishing cloth  
(Depending on model)  
Gently wipe the spots on the  
cabinet with the polishing cloth.**



**Charging Cable**



**Tip  
The number of tip may differ  
depending on the model.**



**Touch Pen (AN-TP300)  
The number of touch pen may  
differ depending on the model.**



**Touch Pen Dongle  
(AN-TD200)**



**Cradle**

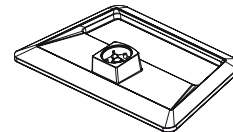

**Stand Base**



**Stand Body**



**Isolator<sup>1</sup>  
(Depending on model)**

## 1 Antenna Isolator Installation Guide

- Use this to install TV in a place where there is a voltage difference between GND of power and GND of antenna signal.
  - If there is a voltage difference between GND of power and GND of antenna signal, the antenna contact might be heated and excessive heat might cause an accident.
- You can improve the safety when watching TV by efficiently removing power voltage from TV antenna. Avoid disconnecting the antenna Isolator after installation.

- Exterior of antenna isolator:

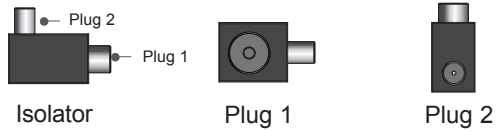

- Connection method :
  - Connect Plug 1 with a signal cable.
  - Connect Plug 2 with ANT input end on the back of TV.

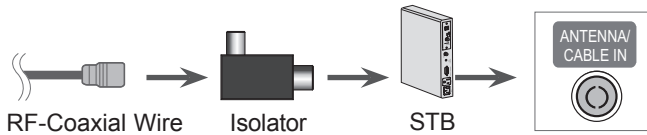
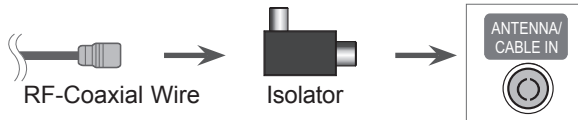

“Equipment connected to the protective earthing of the building installation through the mains connection or through other equipment with a connection to protective earthing - and to a cable distribution system using coaxial cable, may in some circumstances create a fire hazard. Connection to a cable distribution system has therefore to be provided through a device providing electrical isolation below a certain frequency range (galvanic isolator, see EN 60728-11)”

When applying the RF Isolator, a slight loss of signal sensitivity can occur.

**NOTE**

- The items supplied with your product may vary depending on the model.
- Product specifications or contents of this manual may be changed without prior notice due to upgrade of product functions.

**How to use the ferrite core**

- 1 Use the ferrite core to reduce the electromagnetic interference in the PC audio cable. Wind the PC audio cable on the ferrite core thrice. Place the ferrite core close to the TV.

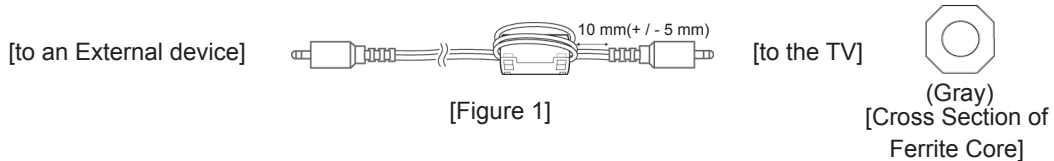

- 2 Use the ferrite core to reduce the electromagnetic interference in the power cable. Wind the power cable on the ferrite core once. Place the ferrite core close to the TV and a wall plug.

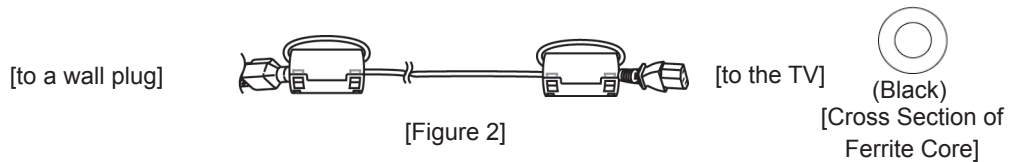

- 3 Use the ferrite core to reduce the electromagnetic interference in the component Y, Pb, Pr, L, R cable. Wind the component Y, Pb, Pr, L, R cable on the ferrite core once. Place the ferrite core close to the TV.

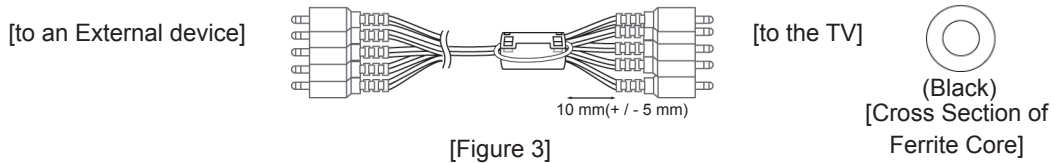

- 4 Use the ferrite core to reduce the electromagnetic interference in the LAN cable. Wind the LAN cable thrice on the ferrite core. Place the ferrite core close to the TV and an External device.

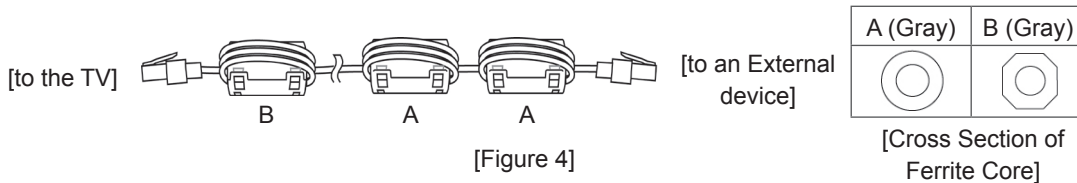

- If there is one ferrite core, follow as shown in Figure 1.
- If there are three ferrite cores, follow as shown in Figures 1 and 2.
- If there are four ferrite cores, follow as shown in Figures 1, 2 and 3.
- If there is LAN port, additionally follow as shown in Figure 4.

- For an optimal connection, HDMI cables and USB devices should have bezels less than 10 mm thick and 18 mm width. Use an extension cable that supports USB 2.0 if the USB cable or USB memory stick does not fit into your TV's USB port.

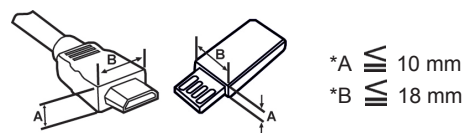

ENGLISH

**CAUTION**

- Do not use any pirated items to ensure the safety and product life span.
- Any damages or injuries by using pirated items are not covered by the warranty.

## Separate purchase

Separate purchase items can be changed or modified for quality improvement without any notification. Contact your dealer for buying these items.

This device only works with compatible LG Plasma TV.



### AN-TP300

Touch Pen, Cradle

The number of touch pen and cradle may differ depending on the model.

Compatibility	42/50PA45**	50/60PA55**	50/60PA65**	42/50PA49**
AN-TP300 Touch Pen, Cradle				•

## Parts and buttons

**NOTE**

- TV can be placed in standby mode in order to reduce the power consumption. And TV should be turned off if it will not be watched for some time, as this will reduce energy consumption.
- The energy consumed during use can be significantly reduced if the level of brightness of the picture is reduced, and this will reduce the overall running cost.

**CAUTION**

- Do not step on the glass stand or subject it to any impact. It may break, causing possible injury from fragments of glass, or the TV may fall.
- Do not drag the TV. The floor or the product may be damaged.
- Some models have a thin film attached on to the screen and this must not be removed.

Only 42/50PA45\*\*-ZA~F, 42/50PA49\*\*-ZA~F, 50/60PA55\*\*-ZA~F, 50/60PA65\*\*-ZA~F

- Image shown may differ from your TV.

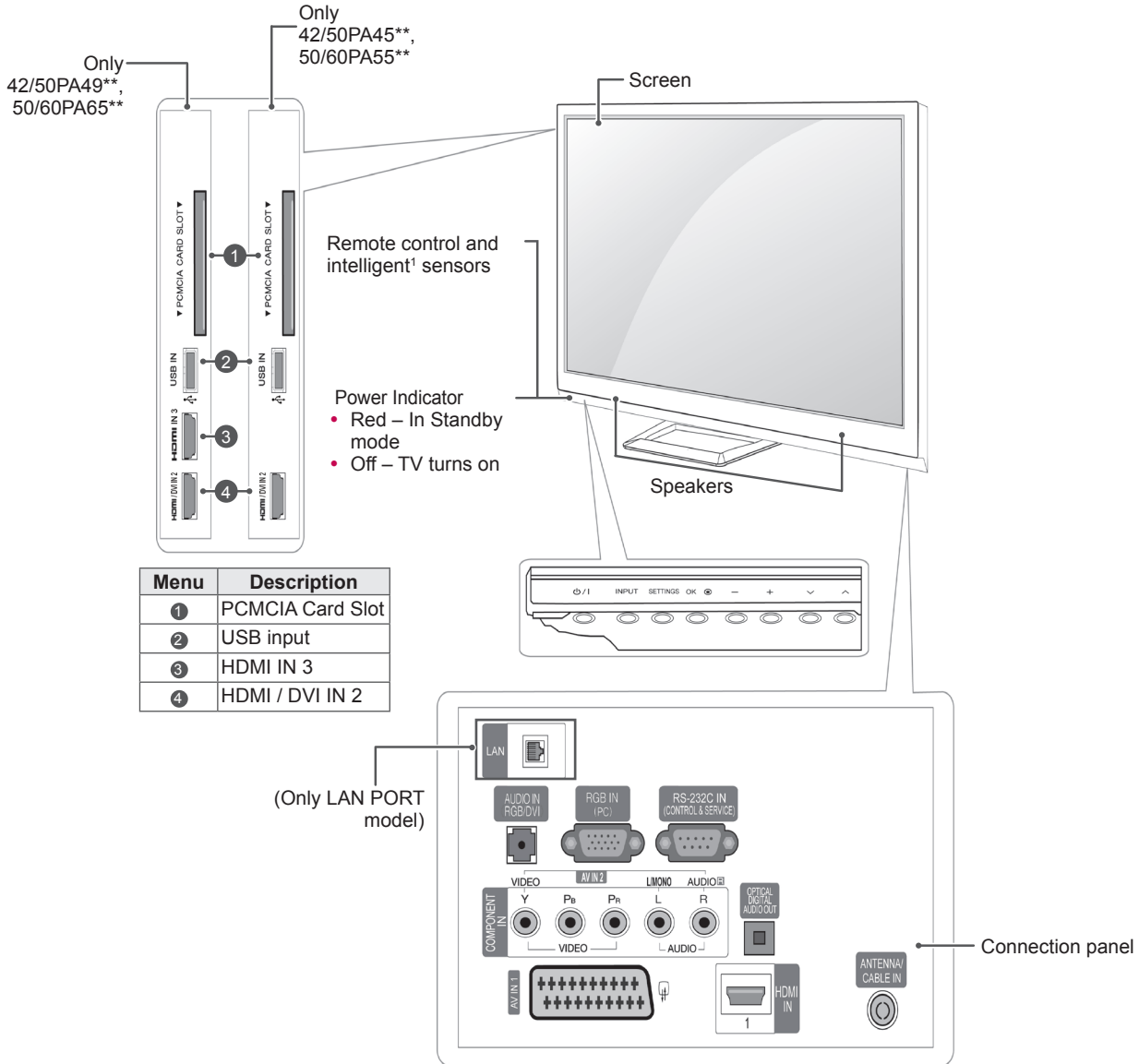

Button	Description
⏻/⏻	Turns the power on or off
INPUT	Changes the input source
SETTINGS	Accesses the main menus, or saves your input and exits the menus
OK	Selects the highlighted menu option or confirms an input
− +	Adjusts the volume level
∇ ▲	Scrolls through the saved programmes

1 Intelligent sensor - Adjusts the image quality corresponding to the surrounding environment.

ENGLISH

Only 42/50PA45\*\*-ZG~M, 42/50PA49\*\*-ZG~M, 50/60PA55\*\*-ZG~M, 50/60PA65\*\*-ZG~M

- Image shown may differ from your TV.

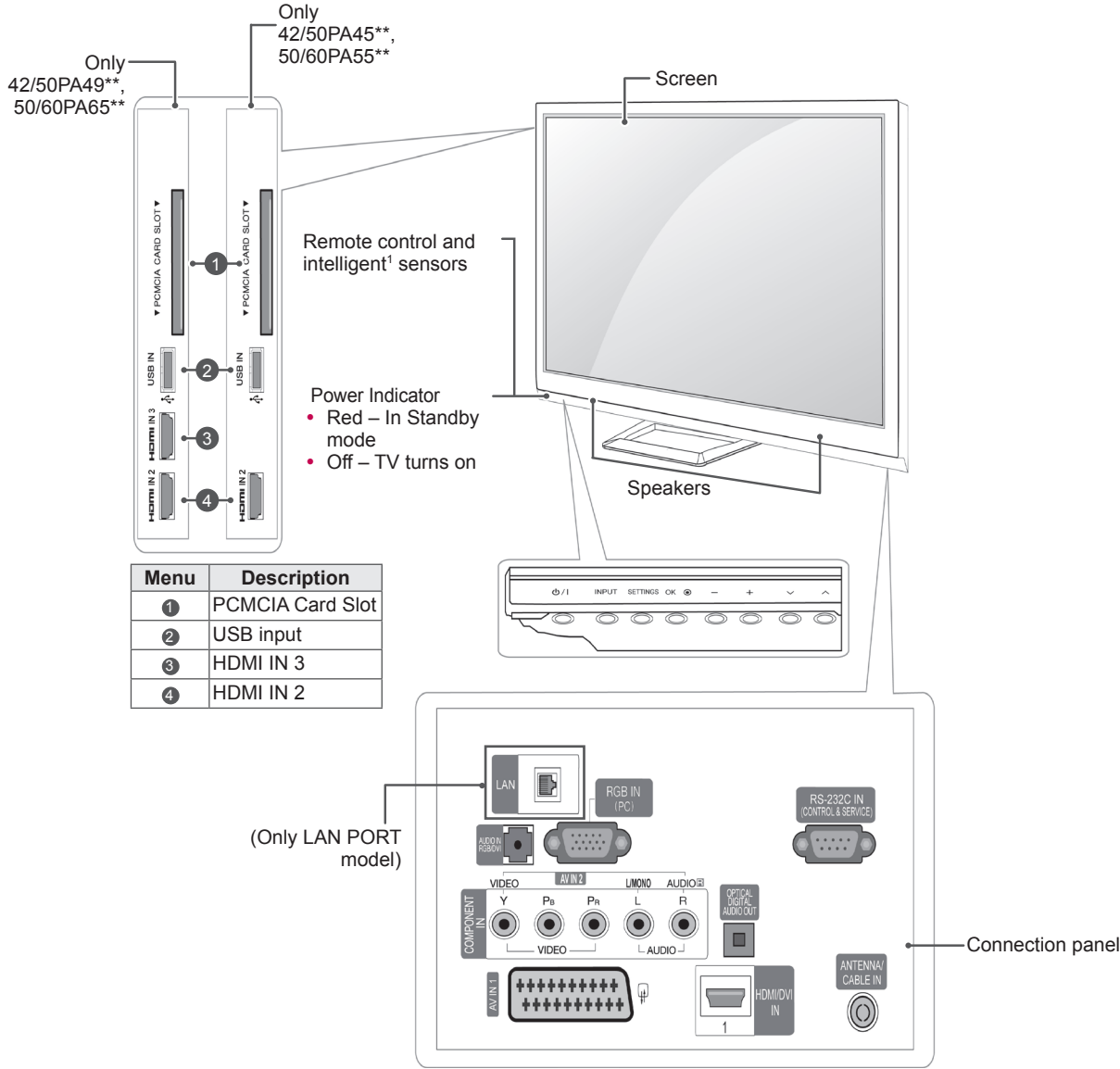

Button	Description
⏻/⏻	Turns the power on or off
INPUT	Changes the input source
SETTINGS	Accesses the main menus, or saves your input and exits the menus
OK	Selects the highlighted menu option or confirms an input
- +	Adjusts the volume level
∨ ^	Scrolls through the saved programmes

1 Intelligent sensor - Adjusts the image quality corresponding to the surrounding environment.

## Lifting and moving the TV

When moving or lifting the TV, read the following to prevent the TV from being scratched or damaged and for safe transportation regardless of its type and size.



### CAUTION

- Avoid touching the screen at all times, as this may result in damage on the screen or some of the pixels used to create images.

- It is recommended to move the TV in the box or packing material that the TV originally came in.
- Before moving or lifting the TV, disconnect the power cord and all cables.
- When holding the TV, the screen should face away from you to prevent the screen from scratches.



- Hold the top and bottom of the TV frame firmly. Make sure not to hold the transparent part, speaker, or speaker grill area.

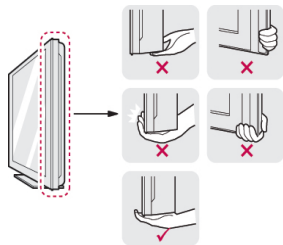

- When transporting a large TV, there should be at least 2 people.
- When transporting the TV by hand, hold the TV as shown in the following illustration.

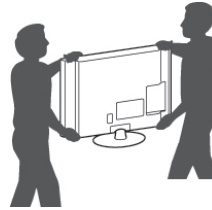

- When transporting the TV, do not expose the TV to jolts or excessive vibration.
- When transporting the TV, keep the TV upright, never turn the TV on its side or tilt towards the left or right.

## Setting up the TV

- Image shown may differ from your TV.

Put your TV on a pedestal stand and mount the TV on a table or wall.

### Attaching the stand

If you are not mounting the TV to a wall, use the following instructions to attach the stand.

Only 42/50PA45\*\*, 42/50PA49\*\*, 50/60PA55\*\*, 50/60PA65\*\*

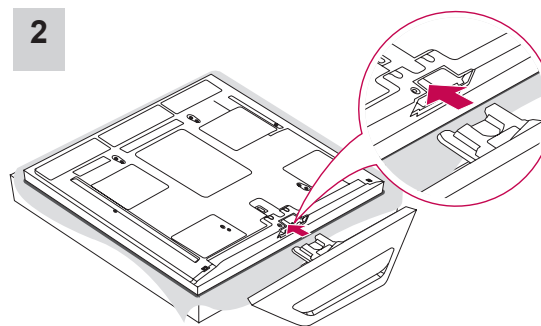
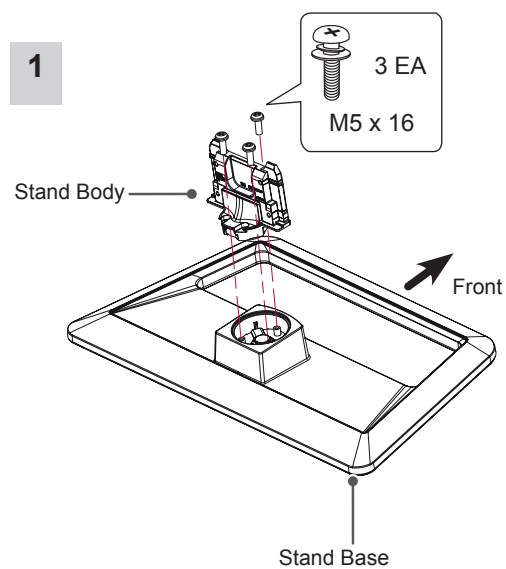

#### ! CAUTION

- When attaching the stand to the TV set, place the screen facing down on a cushioned table or flat surface to protect the screen from scratches.

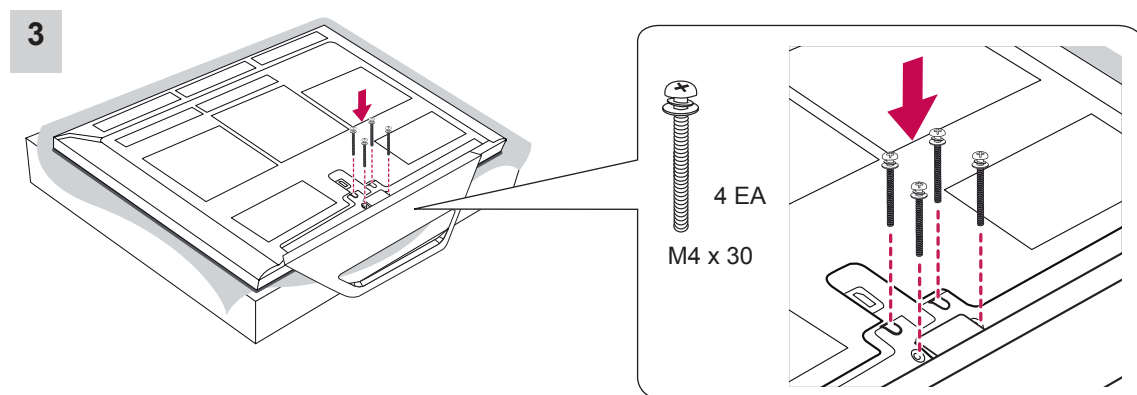

#### ! CAUTION

- Tighten the screws firmly to prevent the TV from tilting forward. Do not over tighten.

To detach the stand,

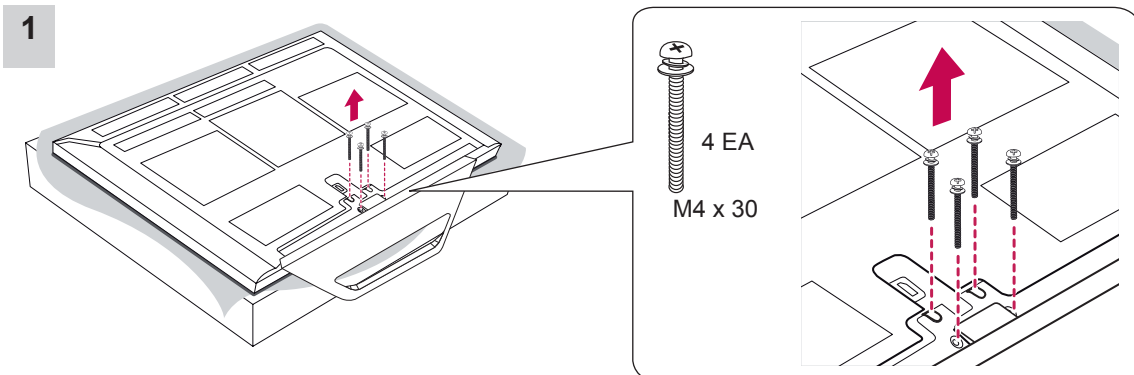

**! CAUTION**

- When attaching the stand to the TV set, place the screen facing down on a cushioned table or flat surface to protect the screen from scratches.

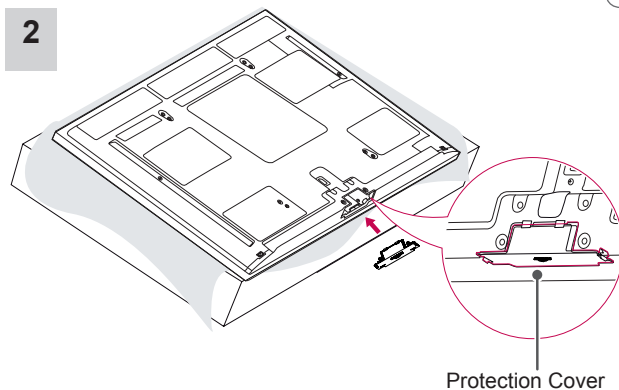

**! NOTE**

- This will protect the opening from accumulating dust and dirt.
- When installing the wall mounting bracket, use the Protection cover.

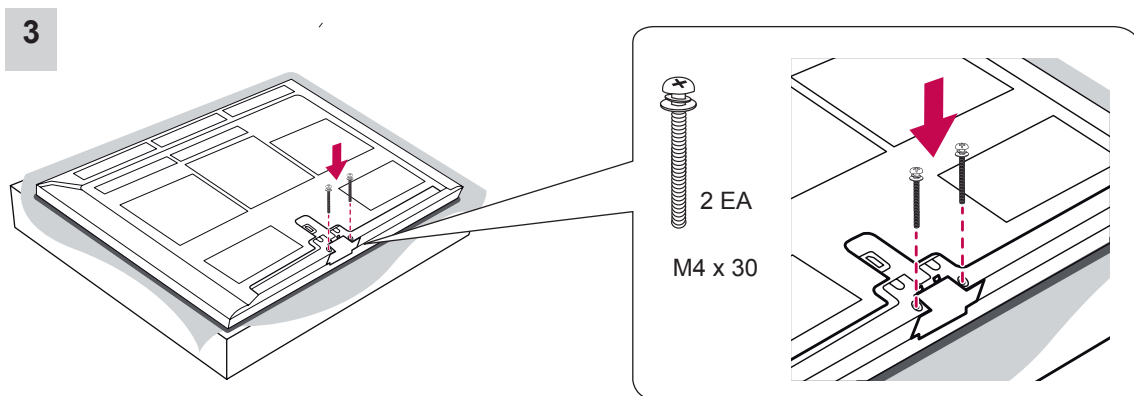

**! CAUTION**

- Tighten the screws firmly to prevent the TV from tilting forward. Do not over tighten.

## Tidying cables

- Image shown may differ from your TV.

- 1 Install the **Power Cord Holder** and **Power Cord**. It will help prevent the power cable from being removed by accident.

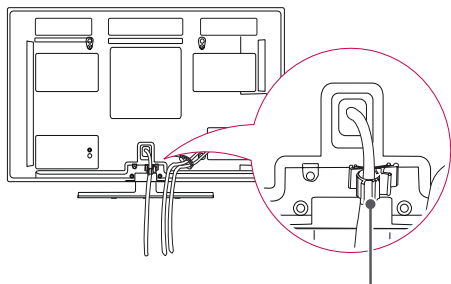

Power Cord Holder

- 2 Gather and bind the cables with the **Cable Holder**.

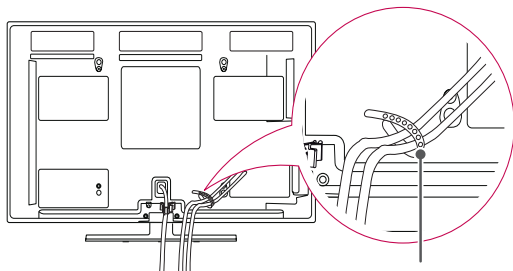

Cable Holder

### ! CAUTION

- Do not move the TV by holding the **Cable Holder & Power Cord Holder**, as the Cable Holders may break, and injuries and damage to the TV may occur.

## Mounting on a table

- Image shown may differ from your TV.

- 1 Lift and tilt the TV into its upright position on a table.
  - Leave a 10 cm (minimum) space from the wall for proper ventilation.

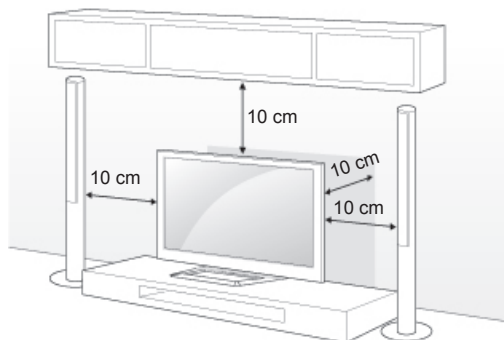

- 2 Connect the power cord to a wall outlet.

### CAUTION

- Do not place the TV near or on sources of heat, as this may result in fire or other damage.

### NOTE

- Swivel 20 degrees to the left or right and adjust the angle of the TV to suit your view.

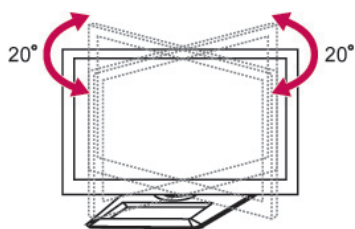

### CAUTION

- When adjusting the angle of the product, watch out for your fingers.

## Securing the TV to a wall (Depending on model)

- Image shown may differ from your TV.

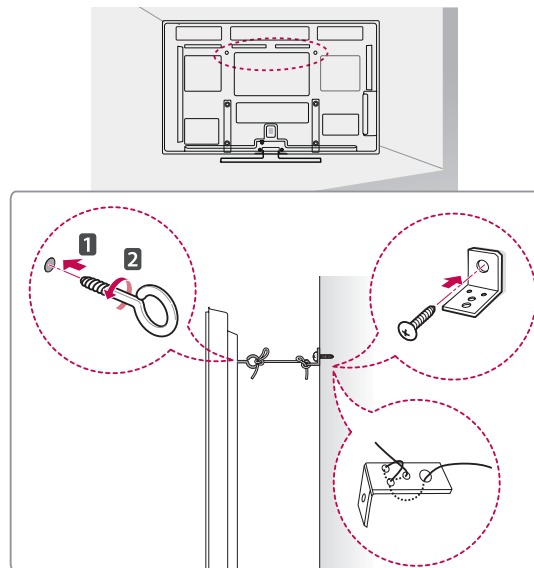

- 1 Insert and tighten the eye-bolts, or TV brackets and bolts on the back of the TV.
  - If there are bolts inserted at the eye-bolts position, remove the bolts first.
- 2 Mount the wall brackets with the bolts to the wall.
 

Match the location of the wall bracket and the eye-bolts on the rear of the TV.
- 3 Connect the eye-bolts and wall brackets tightly with a sturdy rope.
 

Make sure to keep the rope horizontal with the flat surface.

### CAUTION

- Make sure that children do not climb on or hang on the TV.

### NOTE

- Use a platform or cabinet that is strong and large enough to support the TV securely.

## Mounting on a wall

Attach a wall mount bracket at the rear of the TV carefully and install the wall mount bracket on a solid wall perpendicular to the floor. When you attach the TV to other building materials, please contact qualified personnel.

LG recommends that wall mounting be performed by a qualified professional installer.

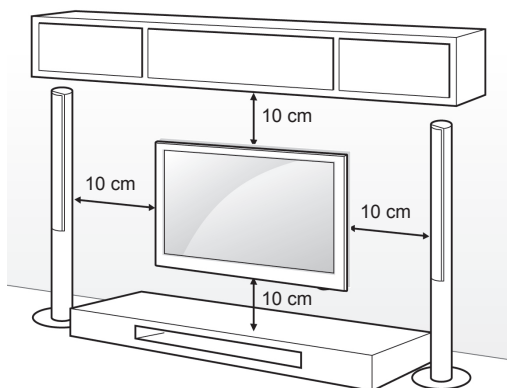

Make sure to use screws and wall mount bracket that meet the VESA standard. Standard dimensions for the wall mount kits are described in the following table.

Separate purchase(Wall Mounting Bracket)

Model	42/50PA45** 42/50PA49** 50PA55** 50PA65**	60PA55** 60PA65**
VESA (A x B)	400 x 400	600 x 400
Standard screw	M6	M8
Number of screws	4	4
Wall mount bracket	PSW400B, PSW400BG	PSW600B, PSW600BG

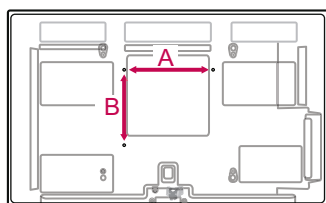

### ! CAUTION

- Disconnect the power first, and then move or install the TV. Otherwise electric shock may occur.
- If you install the TV on a ceiling or slanted wall, it may fall and result in injury. Use an authorized LG wall mount bracket and contact the local dealer or qualified personnel.
- Do not over tighten the screws as this may cause damage to the TV and void your warranty.
- Use the screws and wall mount bracket that meet the VESA standard. Any damages or injuries by misuse or using an improper accessory are not covered by the warranty.

### ! NOTE

- Use the screws that are listed on the VESA standard screw specifications.
- The wall mount kit includes an installation manual and necessary parts.
- The length of screws may differ depending on the wall mount. Make sure to use the proper length.
- For more information, refer to the manual supplied with the wall mount bracket.

## ADDITIONAL INFORMATION

### Viewing the owner's manual

The owner's manual in PDF file format is supplied on the enclosed CD. Install the Adobe Acrobat Reader to view the owner's manual on your PC.

- 1 Insert the supplied CD. The web page appears automatically.
- 2 Click Owner's Manual on the web page.
- 3 View the owner's manual.

### ! NOTE

If the web page does not appear automatically, access My computer and then click LG and **index.htm** to view the owner's manual.

# REMOTE CONTROL

The descriptions in this manual are based on the buttons on the remote control. Please read this manual carefully and use the TV correctly.

To replace batteries, open the battery cover, replace batteries (1.5 V AAA) matching ⊕ and ⊖ ends to the label inside the compartment, and close the battery cover. Be sure to point the remote control to the remote control sensor on the TV.

To remove the batteries, perform the installation actions in reverse.

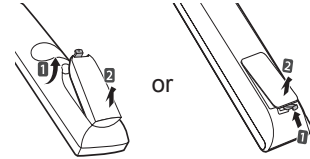

## CAUTION

- Do not mix old and new batteries, as this may damage the remote control.
- Image shown may differ from your TV.

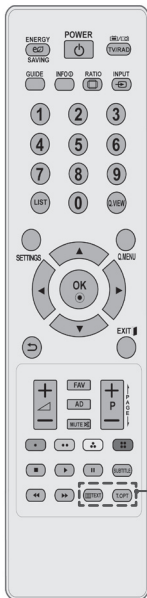

OR

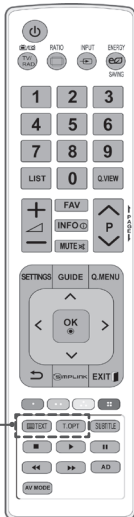

<b>⏻(POWER)</b>	Turns the TV on or off.
<b>ENERGY SAVING</b>	Adjusts the brightness of the screen to reduce energy consumption .
<b>INPUT</b>	Changes the input source; Turns the TV on .
<b>TV/RAD</b>	Selects Radio, TV and DTV programme.
<b>Number buttons</b>	Enters numbers.
<b>LIST</b>	Accesses the saved programme list.
<b>Q.VIEW</b>	Returns to the previously viewed programme.
<b>△ + -</b>	Adjusts the volume level.
<b>FAV</b>	Accesses your favourite programme list.
<b>MUTE</b>	Mutes all sounds.
<b>P ^ v (P + -)</b>	Scrolls through the saved programmes.
<b>PAGE</b>	Moves to the previous or next screen.
<b>GUIDE</b>	Shows programme guide.
<b>SETTINGS</b>	Accesses the main menus, or saves your input and exit the menus.
<b>Q. MENU</b>	Accesses the quick menus.
<b>Navigation buttons (up/down/left/right)</b>	Scrolls through menus or options.
<b>OK</b>	Selects menus or options and confirms your input.
<b>↶</b>	Returns to the previous level.
<b>INFO</b>	Views the information of the current programme and screen.
<b>EXIT</b>	Clears all on-screen displays and return to TV viewing.
<b>Coloured buttons</b>	These buttons are used for teletext (on TELETEXT models only), Programme edit.
<b>1 TELETEXT BUTTONS</b>	These buttons are used for teletext. For further details, see the 'Teletext' section.
<b>SUBTITLE</b>	Recalls your preferred subtitle in digital mode.
<b>Control buttons (■, ▶,   , ◀, ◀▶)</b>	Controls the MY MEDIA menus, or the SIMPLINK compatible devices (USB, SIMPLINK).
<b>SIMPLINK (Depending on model)</b>	Accesses the AV devices connected with the HDMI cable through HDMI-CEC. Opens the SIMPLINK menu.
<b>AD</b>	Switches the Audio Description On or Off.
<b>RATIO</b>	Resizes an image.
<b>AV MODE (Depending on model)</b>	Selects an AV mode

## WATCHING TV

### Connecting an antenna

Connect an antenna to watch TV while referring to the following.

To prevent damage do not connect to the mains outlet until all connections are made between the devices.

Connect the TV to a wall antenna socket with an RF cable (75 Ω).

#### NOTE

- For optimum picture quality, adjust antenna direction.
- In poor signal areas, to achieve better picture quality it may be necessary to install a signal amplifier to the antenna.
- If the image quality is poor with an antenna connected, aim the antenna to the correct direction.
- An antenna cable and converter are not supplied.

### Turning the TV on for the first time

When you turn the TV on for the first time, the Initial setting screen appears. Select a language and customize the basic settings.

- 1 Connect the power cord to a power outlet.
- 2 In Standby mode, press **⏻(POWER)** to turn the TV on.

The Initial setting screen appears if you turn the TV on for the first time.

#### NOTE

- You can also access **Factory Reset** by accessing **OPTION** in the main menus.

- 3 Follow the on-screen instructions to customize your TV settings according to your preferences.

Language	Selects a language to display.
↓	
Mode Setting	Selects <b>Home Use</b> for the home environment.
↓	
Country	Selects a country to display. (Depending on model)
↓	
Set Password	Set the password. (When France or Italy is selected for Country)
↓	
Time Zone	Selects the time zone and daylight saving. (When Russia is selected for Country)
↓	
Network Setting	(If there is LAN port) selects Network Setting to display.
↓	
Auto Tuning	Scans and saves available programmes automatically.

#### NOTE

- For those countries without confirmed DTV broadcasting standards, some DTV features might not work, depending on the DTV broadcasting environment.
- When France is selected for Country, password is not '0', '0', '0', '0' but '1', '2', '3', '4'.
- To display images in the best quality for your home environment, select Home Use.
- Store Demo is suitable for the retail environment.
- If you select Store Demo, any customized settings will switch back to the default settings of Store Demo in 5 minutes.

- 4 When the basic settings are complete, press **OK**.

#### NOTE

- If you do not complete the Initial setting, it will appear whenever the TV turns on.
- Disconnect the power cord from the power outlet when you do not use the TV for a long period of time.

- 5 To turn the TV off, press **⏻(POWER)**.

# MAKING CONNECTIONS

Connect various external devices to the TV and switch input modes to select an external device. For more information of external device's connection, refer to the manual provided with each device. Available external devices are: HD receivers, DVD players, VCRs, audio systems, USB storage devices, PC, gaming devices, and other external devices.

**NOTE**

- If you record a TV programme on a DVD recorder or VCR, make sure to connect the TV signal input cable to the TV through a DVD recorder or VCR. For more information on recording, refer to the manual provided with the connected device.
- The external device connection may differ from the model.
- Connect external devices to the TV regardless of the order of the TV port.

## Connecting your Unit

Image shown may differ from your TV

To connect additional equipment, see the External equipment Setup section in CD Manual.

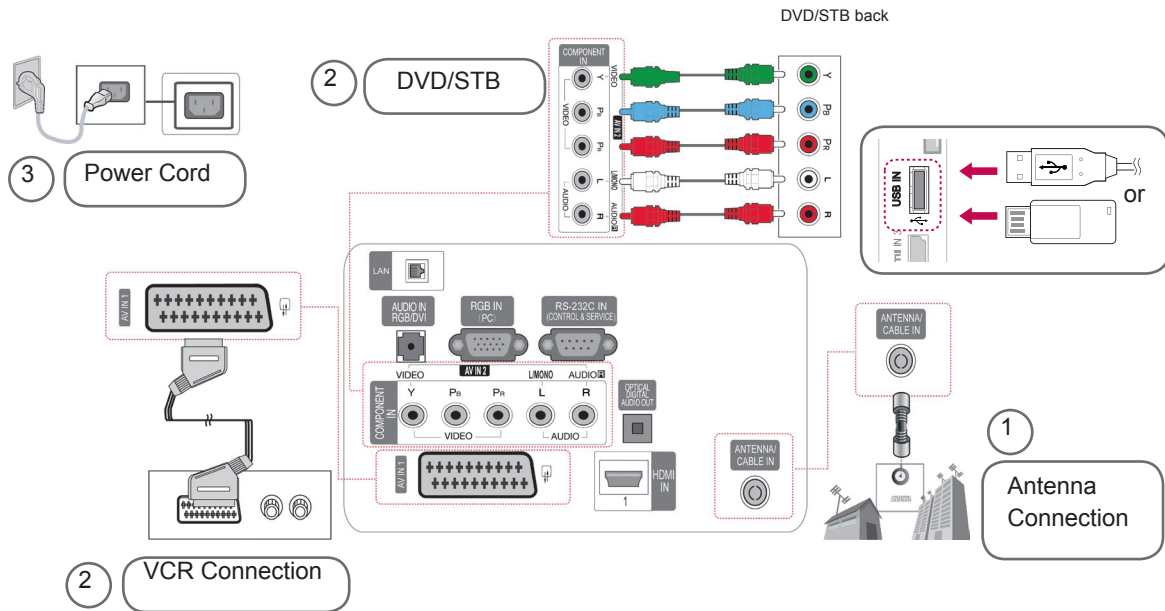

## OPEN SOURCE SOFTWARE NOTICE

To obtain the source code under GPL, LGPL, MPL and other open source licenses, that is contained in this product, please visit <http://opensource.lge.com>.

In addition to the source code, all referred license terms, warranty disclaimers and copyright notices are available for download.

LG Electronics will also provide open source code to you on CD-ROM for a charge covering the cost of performing such distribution (such as the cost of media, shipping and handling) upon email request to [opensource@lge.com](mailto:opensource@lge.com). This offer is valid for three (3) years from the date on which you purchased the product.

## WEIGHT

MODELS		<b>42PA45**</b>	<b>42PA49**</b>
		42PA4500-ZF / 42PA450T-ZF 42PA4500-ZM / 42PA450T-ZM 42PA4510-ZA / 42PA451T-ZA 42PA4510-ZG / 42PA451T-ZG 42PA4520-ZC / 42PA452T-ZC 42PA4520-ZJ / 42PA452T-ZJ	42PA4900-ZE / 42PA490T-ZE 42PA4900-ZL / 42PA490T-ZL
Weight	With stand	20.6 kg	20.6 kg
	Without stand	19.0 kg	19.0 kg
MODELS		<b>50PA45**</b>	<b>50PA49**</b>
		50PA4500-ZF / 50PA450T-ZF 50PA4500-ZM / 50PA450T-ZM 50PA4510-ZA / 50PA451T-ZA 50PA4510-ZG / 50PA451T-ZG 50PA4520-ZC / 50PA452T-ZC 50PA4520-ZJ / 50PA452T-ZJ	50PA4900-ZE / 50PA490T-ZE 50PA4900-ZG / 50PA490T-ZG 50PA4900-ZL / 50PA490T-ZL
Weight	With stand	28.2 kg	28.2 kg
	Without stand	25.8 kg	25.8 kg
MODELS		<b>50PA55**</b>	<b>50PA65**</b>
		50PA5500-ZB / 50PA550T-ZB 50PA5500-ZH / 50PA550T-ZH	50PA6500-ZA / 50PA650T-ZA 50PA6500-ZG / 50PA650T-ZG 50PA6520-ZF / 50PA652T-ZF 50PA6520-ZM / 50PA652T-ZM
Weight	With stand	28.8 kg	28.8 kg
	Without stand	26.4 kg	26.4 kg
MODELS		<b>60PA55**</b>	<b>60PA65**</b>
		60PA5500-ZB / 60PA550T-ZB 60PA5500-ZH / 60PA550T-ZH	60PA6500-ZA / 60PA650T-ZA 60PA6500-ZG / 60PA650T-ZG
Weight	With stand	40.6 kg	40.6 kg
	Without stand	36.4 kg	36.4 kg

Product specifications shown above may be changed without prior notice due to upgrade of product functions.

## TROUBLESHOOTING

### General

Problem	Solution
Cannot control the TV with the remote control.	<ul style="list-style-type: none"> <li>• Check the remote control sensor on the product and try again.</li> <li>• Check if there is any obstacle between the product and the remote control.</li> <li>• Check if the batteries are still working and properly installed (⊕ to ⊕, ⊖ to ⊖).</li> </ul>
No image display and no sound is produced.	<ul style="list-style-type: none"> <li>• Check if the product is turned on.</li> <li>• Check if the power cord is connected to a wall outlet.</li> <li>• Check if there is a problem in the wall outlet by connecting other products.</li> </ul>
Image appears slowly when the TV turns on.	<ul style="list-style-type: none"> <li>• The image is muted during the product startup process. This is normal. If the image does not appear in a few minutes, unplug the TV for 30 seconds and try again. If the image still does not appear, contact the authorized service center in your local area.</li> </ul>
Cannot connect external devices.	<ul style="list-style-type: none"> <li>• Refer to the <b>"Connection overview"</b> and connect an external device.</li> </ul>
The TV turns off suddenly.	<ul style="list-style-type: none"> <li>• Check the power control settings. The power supply may be interrupted.</li> <li>• Check if the Auto sleep feature is activated in the Time settings. Refer to the <b>"Sleep Timer"</b>.</li> <li>• If there is no signal while the TV is on, the TV will turn off automatically after 15 minutes of inactivity.</li> </ul>

**Audio**

Problem	Solution
No sound is produced while images are displaying.	<ul style="list-style-type: none"> <li>• Press <math>\triangleleft</math> + or - button.</li> <li>• Check if the sound is muted by pressing <b>MUTE</b>.</li> <li>• Scroll to other channels. There may a problem with the broadcast.</li> <li>• Check if the audio cables are connected properly.</li> </ul>
One of the speakers produce noises or does not produce sound.	<ul style="list-style-type: none"> <li>• A change in ambient humidity or temperature may result in an unusual noise when the product turns on or off.</li> <li>• There is no problem with your product.</li> </ul>

**Video**

Problem	Solution
An image displays in black and white or the colour quality is poor.	<ul style="list-style-type: none"> <li>• Adjust the colour setting in the <b>PICTURE</b> menu.</li> <li>• Keep a sufficient distance between this product and other electronic products.</li> <li>• Scroll to other channels. There may a problem with the broadcast.</li> </ul>
Horizontal or vertical bars appears or images blur	<ul style="list-style-type: none"> <li>• Check if there are local interferences such as an electrical appliance or power tool.</li> </ul>
Lines or streaks appear on images	<ul style="list-style-type: none"> <li>• Check the antenna or aim the antenna to the proper direction.</li> </ul>
Afterimages (ghosts) appear when the product turns off	<ul style="list-style-type: none"> <li>• Pixels may have been damaged from a fixed image displayed for a long time (image burn). Use a screen saver to prevent the pixel damage on the screen.</li> </ul>
The power is on but the screen appears extremely dark.	<ul style="list-style-type: none"> <li>• Adjust the brightness and contrast in the <b>PICTURE</b> menu.</li> </ul>
"No Signal" appears on the screen.	<ul style="list-style-type: none"> <li>• Check if the signal cable is connected between the TV and products properly.</li> <li>• Check the selected input source by pressing <b>INPUT</b>.</li> </ul>
The display offset is wrong.	<ul style="list-style-type: none"> <li>• Adjust the position setting in the <b>PICTURE</b> menu.</li> <li>• Check if the video card solution and frequency are supported by the product. If the frequency is out of range, set to the recommended solution using the display settings on the external device.</li> </ul>
Thin lines appear in the background of the screen.	<ul style="list-style-type: none"> <li>• Check the video cable connections.</li> </ul>
Horizontal noises appear or characters blur.	<ul style="list-style-type: none"> <li>• Adjust the Phase setting in the <b>PICTURE</b> menu. Refer to the "<b>SCREEN</b>".</li> </ul>
The reception on some channels is poor	<ul style="list-style-type: none"> <li>• Scroll to other channels. There may a problem with the broadcast.</li> <li>• The station signal may be weak. Aim the antenna to the proper direction.</li> <li>• Check if there is local interference such as an electrical appliance or power tool.</li> </ul>

**Pentouch**

Problem	Solution
The touch pen does not work.	<ul style="list-style-type: none"> <li>• Check that you used the remote control to enter Pentouch mode.</li> <li>• Check that the Pentouch dongle is connected to the computer and the red LED is on.</li> <li>• Press the <math>\text{⏻}</math> on the touch pen to check that it is powered on.</li> <li>• Check that the touch pen is paired for use. (The touch pen is correctly paired if the red LED is on once when you press the Touch Home button on the touch pen.)</li> <li>• Set the computer screen to display only on the TV.</li> </ul>
The TV screen doesn't look normal when using Pentouch.	<ul style="list-style-type: none"> <li>• A Check that the computer is correctly connected to the TV.</li> <li>• A Check that you are using the optimal solution.</li> <li>• Set the aspect ratio on the TV to Just Scan.</li> </ul>
The touch pen is touched on wrong positions.	<ul style="list-style-type: none"> <li>• Set the computer screen to display only on the TV.</li> <li>• If the point you touch on the TV screen using the touch pen and the point indicated as touched on the computer screen do not match when the computer and the TV are connected by a PC signal (RGB) cable, use the TV remote control to select [Home] → [PICTURE] → [SCREEN] (RGB) , then select [Auto Configure] to adjust the screen.</li> </ul>
The touch pen movement is not smooth.	<ul style="list-style-type: none"> <li>• Check whether the computer and the TV are too far from each other. Check whether there are too many obstructions between the computer and the TV.</li> <li>• A Check whether many other applications are running on the computer. (Please avoid running other applications while using the Pentouch program.)</li> </ul>

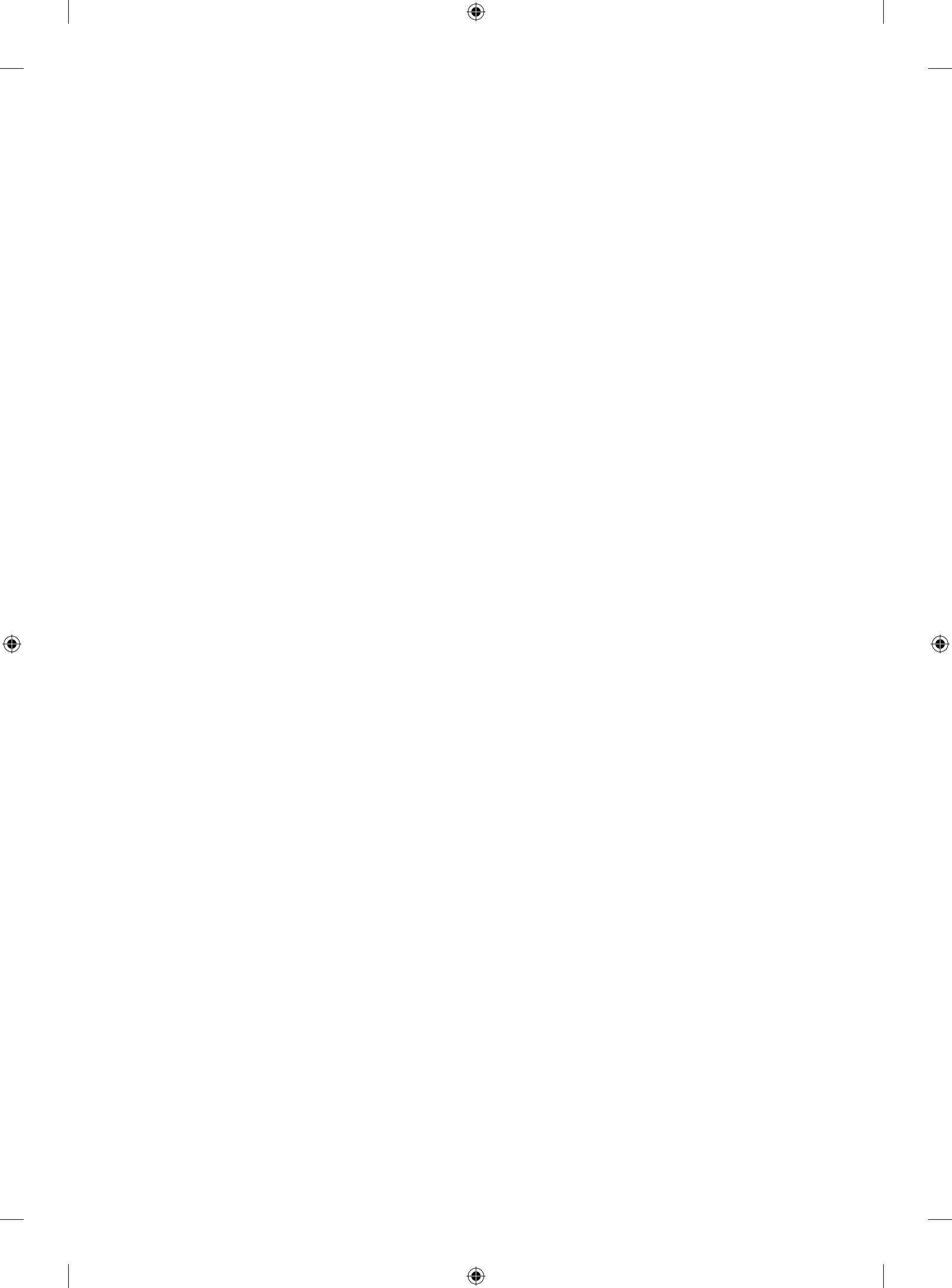



# РУКОВОДСТВО ПОЛЬЗОВАТЕЛЯ PDP телевизор

Внимательно прочтите это руководство перед тем, как начать использовать устройство, и сохраните его на будущее.

PA45\*\*  
PA49\*\*  
PA55\*\*  
PA65\*\*

[www.lg.com](http://www.lg.com)

- Прежде чем пользоваться устройством, внимательно прочитайте эти инструкции по технике безопасности.
- Иллюстрации в этом руководстве могут немного отличаться от вашего устройства и приведены здесь только для примера.



**⚠ ОПАСНО**

• Проиригнорировав такое предупреждение, можно получить серьезную травму. Возможен несчастный случай или смертельный исход.

**⚠ ВНИМАНИЕ**

• Проиригнорировав такое сообщение, можно получить легкую травму или повредить устройство.

### МЕРЫ ПРЕДОСТОРОЖНОСТИ ПРИ УСТАНОВКЕ УСТРОЙСТВА

**⚠ ОПАСНО**

Держите устройство вдали от источников тепла, например электронагревателей.

- Несоблюдение этого правила может привести к поражению электрическим током, пожару, неправильной работе или деформации устройства.

Не используйте устройство в местах повышенной влажности, например в ванной комнате, или там, где оно может намочнуть.

- Иначе возможен пожар или поражение электрическим током.

При появлении запаха дыма, других запахов или необычных звуков выньте кабель питания из розетки и обратитесь в сервисный центр.

- Использование неисправного устройства может привести к поражению электрическим током или пожару.

**⚠ ВНИМАНИЕ**

Устройство должно стоять на плоской и устойчивой поверхности, откуда оно не может упасть.

- Если устройство упадет, оно может быть повреждено, а вы можете получить травму.

Защищайте устройство от прямого солнечного света.

- Иначе возможно повреждение устройства.

Не ставьте устройство в отсеки стенок и книжных шкафов.

- Вентиляция обязательна.

### МЕРЫ ЗАЩИТЫ ОТ ПОРАЖЕНИЯ ЭЛЕКТРИЧЕСКИМ ТОКОМ

**⚠ ОПАСНО**

Убедитесь в том, что розетка, в которую вставлен кабель питания, заземлена.

- Иначе возможно поражение электрическим током или травма.

Не прикасайтесь к вилке мокрыми руками. Если контакты мокрые или пыльные, насухо вытрите вилку или сотрите с нее пыль.

- Избыточная влага может привести к поражению электрическим током.

Во время грозы отсоединяйте кабель питания и сигнальный кабель.

- Иначе возможно поражение электрическим током или пожар.

Когда кабель питания вставлен в розетку, не вставляйте проводник (например, металлическую спицу) в другой конец кабеля. Кроме того, не прикасайтесь к другому концу кабеля питания, когда кабель вставлен в розетку. Возможно поражение электрическим током.

**⚠ ВНИМАНИЕ**

Защищайте кабель питания от физического или механического повреждения. Нельзя перекручивать, сгибать, пережимать кабель, наступать на него и зажимать дверью. Обращайте особое внимание на разъемы, стенные розетки и место, где кабель выходит из устройства.

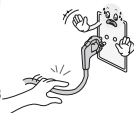

Если устройство подключено к розетке переменного тока, оно не отключается от источника питания переменного тока даже при выключении с помощью переключателя питания.

### МЕРЫ БЕЗОПАСНОСТИ ПРИ ПЕРЕМЕЩЕНИИ УСТРОЙСТВА

**⚠ ОПАСНО**

Убедитесь в том, что устройство выключено. Прежде чем перемещать устройство, отсоедините от него все кабели.

- Иначе возможно повреждение устройства или поражение электрическим током.



**⚠ ВНИМАНИЕ**

Во время перемещения не подвергайте устройство тряске и ударам.

- Иначе возможно повреждение монитора или поражение электрическим током.



При переноске держите устройство двумя руками экраном вперед.

- Если вы уроните устройство, то поврежденное устройство может стать причиной поражения электрическим током или пожара. Обратитесь в сервисный центр для ремонта.

### МЕРЫ БЕЗОПАСНОСТИ ПРИ ЭКСПЛУАТАЦИИ УСТРОЙСТВА

**⚠ ОПАСНО**

Не следует самостоятельно разбирать, ремонтировать и модифицировать устройство.

- Возможно поражение электрическим током или пожар.
- Для проверки, калибровки или ремонта устройства обращайтесь в сервисный центр.



Чтобы уменьшить риск пожара или поражения электрическим током, защищайте устройство от дождя и влаги. На устройство не должны попадать капли жидкости или брызги. Нельзя также ставить на него предметы, наполненные жидкостью (например, вазы).



Устройства должно обслуживаться только специалистами. Обслуживание требуется, когда устройство было повреждено каким-либо образом (поврежден кабель питания или разъем, пролита жидкость, внутрь попал посторонний предмет, устройство пострадало от дождя или влаги, устройство не работает должным образом, или его уронили).



### ВАЖНАЯ ИНФОРМАЦИЯ ПО ПРЕДОТВРАЩЕНИЮ «ВЫГОРАНИЯ» ЭКРАНА ТЕЛЕВИЗОРА В РЕЗУЛЬТАТЕ ОТОБРАЖЕНИЯ ИЗОБРАЖЕНИЙ

- Если в течение продолжительного периода времени на экране отображается статическое изображение (логотипы, экранные меню, видеоигры, экраны компьютера и страницы телетекста), на экране может остаться его «отпечаток». Это явление называется «выгоранием» экрана. Гарантия производителя не распространяется на экраны с признаками «выгорания».
- Чтобы предотвратить «выгорание» экрана, не допускайте длительного отображения статического изображения на экране телевизора (2 или более часов для ЖК-экранов, 1 или более часов для плазменных экранов).
- «Выгорание» экрана может также происходить в боковых областях экрана телевизора, если формат 4:3 используется в течение продолжительного периода времени.

# СОДЕРЖАНИЕ

## 3 СОДЕРЖАНИЕ

---

## 4 ПРОЦЕДУРА УСТАНОВКИ

---

## 4 СБОРКА И ПОДГОТОВКА

---

- 4 Распаковка
- 8 Принадлежности, приобретаемые отдельно
- 8 Составляющие и кнопки
- 11 Поднятие и перемещение телевизора
- 12 Настройка телевизора
  - 12 - Подсоединение подставки
  - 14 - Закрепление кабелей
  - 15 - Установка на столе
  - 16 - Крепление на стене

## 16 ДОПОЛНИТЕЛЬНАЯ ИНФОРМАЦИЯ В РУКОВОДСТВЕ

---

## 17 ПУЛЬТ ДИСТАНЦИОННОГО УПРАВЛЕНИЯ

---

## 18 ПРОСМОТР ПРОГРАММЫ

---

- 18 Подсоединение антенны
- 18 Включение телевизора в первый раз

## 19 УСТАНОВЛЕНИЕ СОЕДИНЕНИЙ

---

- 19 ПОДКЛЮЧЕНИЕ УСТРОЙСТВА

## 19 УВЕДОМЛЕНИЕ О ПРОГРАММНОМ ОБЕСПЕЧЕНИИ С ОТКРЫТЫМ ИСХОДНЫМ КОДОМ

---

## 20 ВЕС

---

## 20 УСТРАНЕНИЕ НЕИСПРАВНОСТЕЙ

---

## ПРОЦЕДУРА УСТАНОВКИ

- 1 Откройте упаковку и убедитесь в наличии полного комплекта аксессуаров.
- 2 Подсоедините подставку к телевизору.
- 3 Подключите внешнее устройство к телевизору.

Русский

## СБОРКА И ПОДГОТОВКА

### Распаковка

Комплект должен включать следующие элементы. В случае отсутствия аксессуаров обратитесь в магазин по месту приобретения изделия. Рисунки в инструкции могут отличаться от данного устройства и элементов.

Только 42/50PA45\*\*, 50/60PA55\*\*, 50/60PA65\*\*

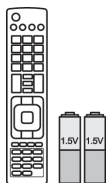

Пульт ДУ,  
Батареи (AAA)



Руководство пользователя,  
Руководство пользователя  
на компакт-диске



Держатель для кабеля

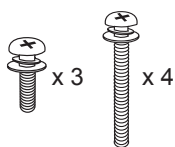

M5 x 16 M4 x 30  
Винты для сборки



Фиксатор кабеля питания



Кабель питания



Защитная крышка

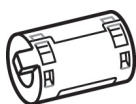

Ферритовый сердечник  
(в зависимости от модели)



Салфетка для протирки  
(в зависимости от модели)  
Аккуратно протрите корпус  
телевизора салфеткой.



Ножка подставки

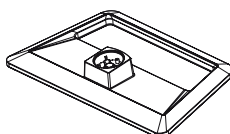

Основание подставки



Изолятор<sup>1</sup>  
(в зависимости от модели)

Только 42/50РА49\*\*

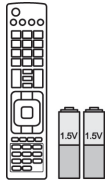

**Пульт ДУ,  
Батареи (AAA)**



**Руководство пользователя,  
Руководство пользователя  
на компакт-диске**



**Инструкции по  
безопасности Pentouch**

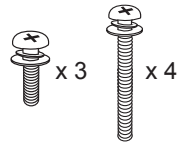

**М5 x 16 М4 x 30  
Винты для сборки**



**Фиксатор кабеля питания**



**15-контактный кабель D-sub**

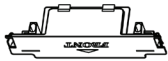

**Защитная крышка**

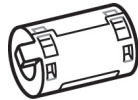

**Ферритовый сердечник  
(в зависимости от модели)**



**Кабель питания**



**Держатель для кабеля**

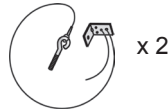

**Винт с ушком, настенный  
кронштейн**



**Салфетка для протирки  
(в зависимости от модели)  
Аккуратно протрите корпус  
телевизора салфеткой.**

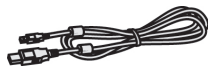

**Кабель зарядки**



**Наконечник**  
Количество наконечников  
может отличаться в  
зависимости от модели.



**Перо (AN-TP300)**  
Количество перьев может  
отличаться в зависимости  
от модели.



**Аппаратный ключ пера  
Touch pen (AN-TD200)**



**Подставка**

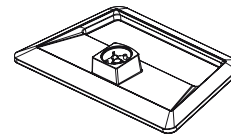

**Основание подставки**



**Ножка подставки**



**Изолятор<sup>1</sup>**  
(в зависимости от модели)

## 1 Руководство по установке антенного изолятора

- Используется для установки телевизора в месте, где между GND питания и GND антенного сигнала есть разница напряжения.
  - Если между GND питания и GND антенного сигнала существует разница напряжения, антенный контакт может нагреваться, что может привести к аварии.
- Безопасность эксплуатации телевизора можно повысить, сняв напряжение с телевизионной антенны. Не отсоединяйте антенный изолятор после его установки.
- Внешний вид антенного изолятора:

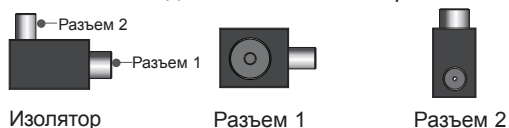

Изолятор

Разъем 1

Разъем 2

- Способ подключения :
  - Подключите к разъему 1 сигнальный кабель.
  - Соедините разъем 2 с входом ANT на задней панели телевизора.

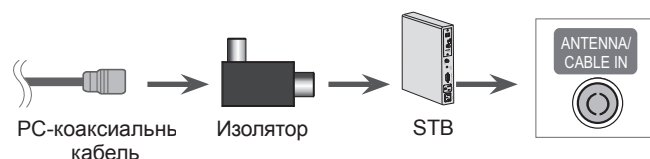
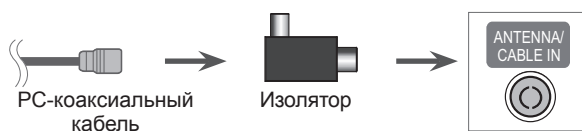

“Оборудование, подключенное к защитному заземлению здания через электропроводку или другое оборудование, соединенное с защитным заземлением - и к системе кабельного телевидения с помощью коаксиального кабеля, при определенных обстоятельствах может создать опасность пожара.

Подключение к системе кабельного телевидения, таким образом, должно осуществляться через устройство с гальванической развязкой ниже определенной полосы частот (гальванический разъединитель, см. EN 60728-11)”

При применении РЧ-изолятора может происходить небольшое снижение мощности сигнала.

**! ПРИМЕЧАНИЕ**

- Комплектация вашего продукта может отличаться в зависимости от модели.
- Спецификации продуктов или содержание данного руководства может изменяться без предварительного уведомления ввиду модернизации функций продукта.

**Использование ферритового кольца**

1 Ферритовый сердечник используется для снижения электромагнитных помех в аудиокабеле ПУ.

Три раза намотайте аудиокабель ПК на ферритовый сердечник. Поместите ферритовый сердечник рядом с телевизором.

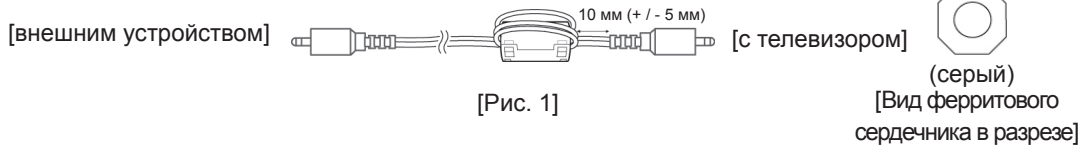

2 Ферритовый сердечник используется для снижения электромагнитных помех в кабеле питания.

Один раз намотайте кабель питания на ферритовый сердечник. Поместите ферритовый сердечник рядом с телевизором и штепсельной вилкой.

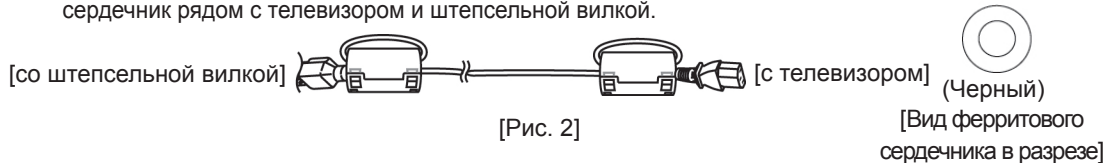

3 Ферритовый сердечник используется для снижения электромагнитных помех в компонентном Y, Pb, Pr, L, R кабеле.

Один раз намотайте компонентный кабель Y, Pb, Pr, L, R на ферритовый сердечник. Поместите ферритовый сердечник рядом с телевизором.

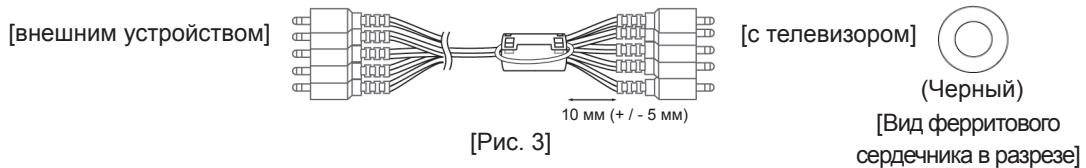

4 Используйте ферритовый сердечник для снижения электромагнитных помех в кабеле ЛВС.

Обмотайте кабель ЛВС три раза вокруг ферритового сердечника. Разместите ферритовый сердечник вблизи телевизора и внешнего устройства.

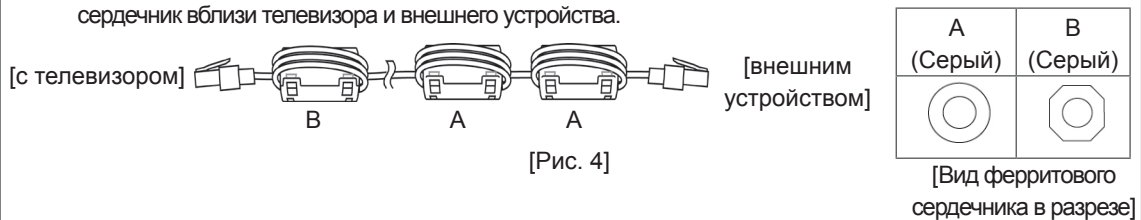

- При наличии одного ферритового сердечника выполните действия, как показано на рис. 1.
- При наличии трех ферритовых сердечников выполните действия, как показано на рис. 1 и рис. 2.
- При наличии четырех ферритовых сердечников выполните действия, как показано на рис. 1, 2 и 3.
- При наличии порта ЛВС см. изображение 4.

- Для оптимального соединения кабели HDMI и USB-устройства должны иметь кайму толщиной не более 10 мм и шириной не более 18 мм. Используйте удлинитель с поддержкой USB 2.0, если кабель USB или флэш-накопитель USB не входит в порт USB на вашем телевизоре.

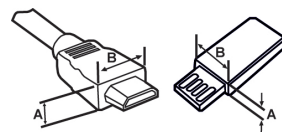

\*A 10 мм

\*B 18 мм

**ПРЕДОСТЕРЕЖЕНИЕ**

- Для обеспечения безопасности и продолжительного срока службы устройства не используйте детали, выполненные с нарушением авторского права.
- В противном случае гарантия на данное устройство не распространяется на ущерб, в том числе ущерб здоровью, возникший вследствие их использования.

**Принадлежности, приобретаемые отдельно**

Отдельные элементы каталога могут быть изменены или модифицированы без уведомления.

Обратитесь к своему дилеру для покупки таких изделий.

Данное устройство работает только с совместимыми телевизорами компании LG: плазменными телевизорами.

**AN-TP300****Перо, Подставка**

Количество перьев и подставок может отличаться в зависимости от модели.

**Совместимость**

42/50PA45\*\*

50/60PA55\*\*

50/60PA65\*\*

42/50PA49\*\*

**AN-TP300**

Перо, Наконечнике

•

**Составляющие и кнопки****ПРИМЕЧАНИЕ**

- Для снижения энергопотребления переключайте телевизор в режим ожидания. Если какое-то время телевизор не смотрят, следует выключить его, чтобы снизить потребление энергии.
- Энергопотребление во время использования может быть значительно снижено путем уменьшения яркости изображения. При этом будут снижены и эксплуатационные расходы.

**ПРЕДОСТЕРЕЖЕНИЕ**

- Не наступайте на стеклянную подставку и не подвергайте ее воздействию излишнего давления. Она может разбиться, что может привести к травме или падению телевизора.
- Не двигайте телевизор. Это может повредить пол или изделие.
- На экране некоторых моделей может быть тонкая пленка; не снимайте ее.

Только 42/50РА45\*\*-ZA~F, 42/50РА49\*\*-ZA~F, 50/60РА55\*\*-ZA~F, 50/60РА65\*\*-ZA~F

- Рисунок может отличаться для разных моделей.

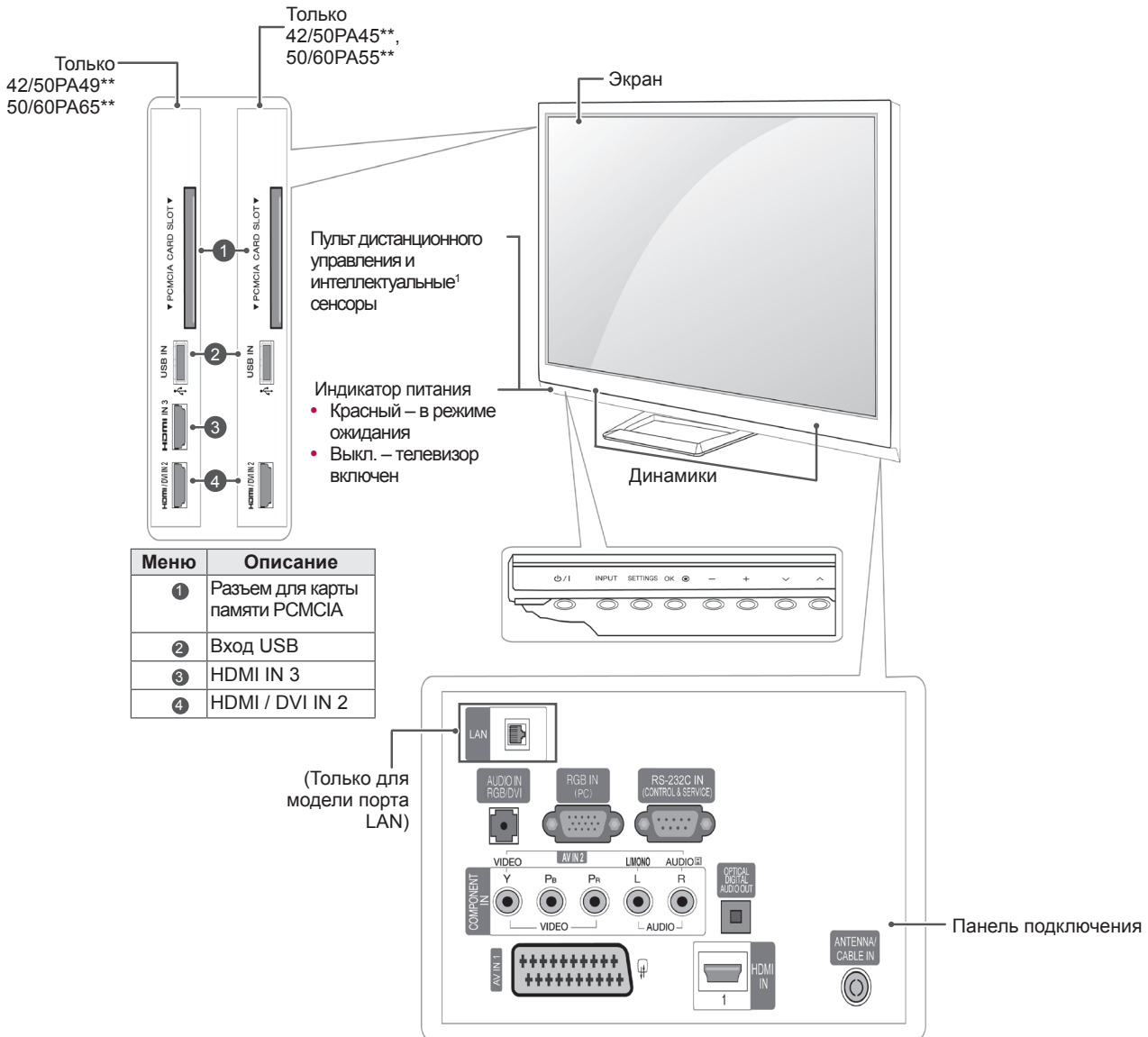

Кнопка	Описание
⏻/⏻	Включает или выключает устройство
INPUT	Меняет источник ввода
SETTINGS	Открывает главное меню или сохраняет вход и выходит из меню
OK	Выбор подсвеченного пункта меню или подтверждение ввода
- +	Настройка громкости
∨ ^	Прокрутка сохраненных программ

1 Интеллектуальный сенсор настраивает изображение в зависимости от условий освещения.

Только 42/50PA45\*\*-ZG~M, 42/50PA49\*\*-ZG~M, 50/60PA55\*\*-ZG~M, 50/60PA65\*\*-ZG~M

- Рисунок может отличаться для разных моделей.

Русский

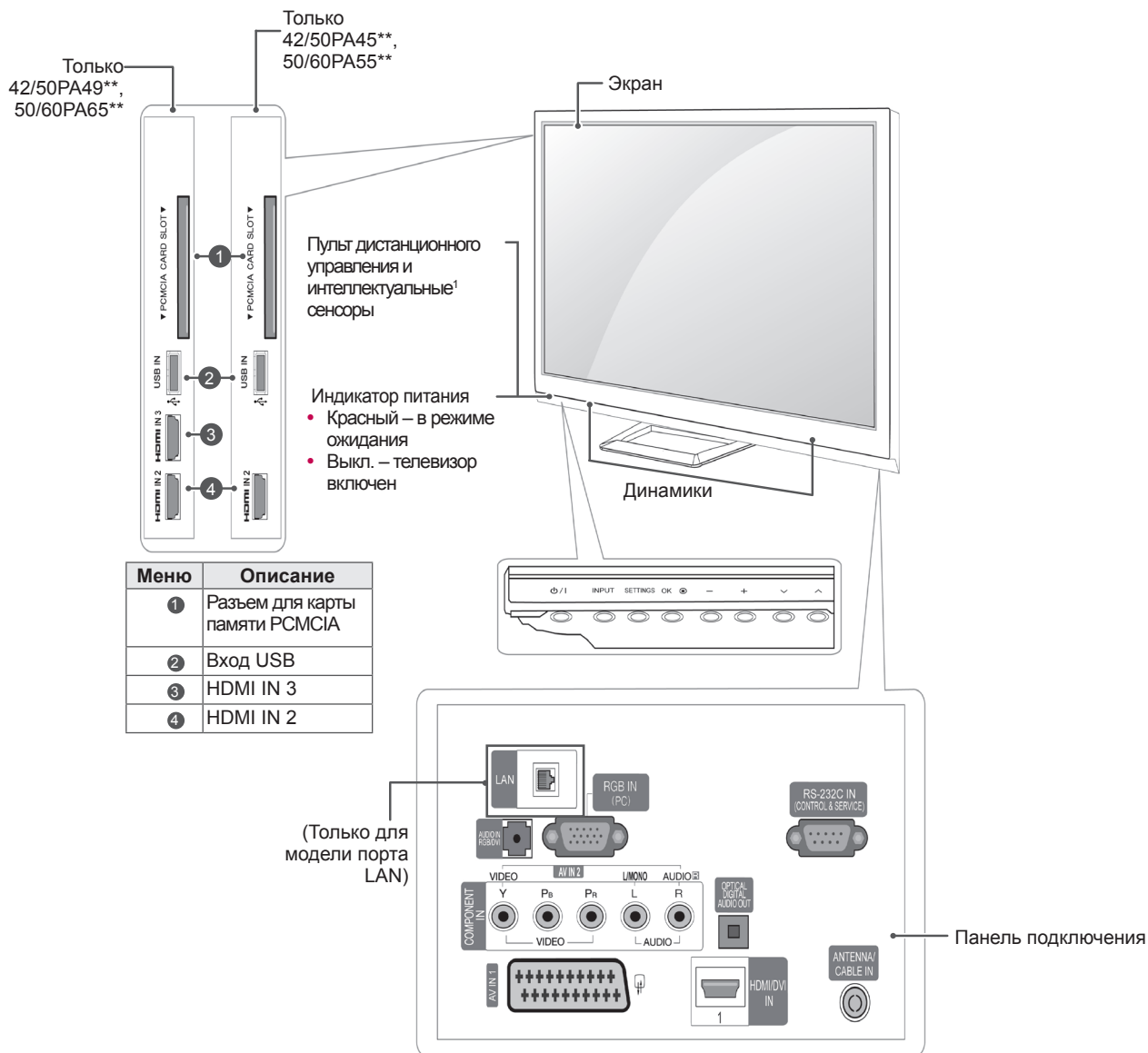

Кнопка	Описание
⏻/⏻	Включает или выключает устройство
INPUT	Меняет источник ввода
SETTINGS	Открывает главное меню или сохраняет вход и выходит из меню
OK	Выбор подсвеченного пункта меню или подтверждение ввода
- +	Настройка громкости
⏪ ⏩	Прокрутка сохраненных программ

1 Интеллектуальный сенсор настраивает изображение в зависимости от условий освещения.

## Поднятие и перемещение телевизора

Перед перемещением или поднятием телевизора ознакомьтесь со следующими инструкциями во избежание повреждения и для обеспечения безопасной транспортировки независимо от типа и размера телевизора.



### ПРЕДОСТЕРЕЖЕНИЕ

- Всегда избегайте касания экрана, так как это может привести к повреждению всего экрана или отдельных пикселей.

- Телевизор предпочтительно перемещать в оригинальной коробке или упаковочном материале.
- Перед перемещением или подъемом телевизора отключите шнур электропитания и все кабели.
- При удерживании телевизора экран должен смотреть в другую сторону от вас, чтобы избежать образования царапин.



- Крепко удерживайте верхнюю и нижнюю части рамки телевизора. Не дотрагивайтесь до прозрачной части, динамика или области решетки динамика.

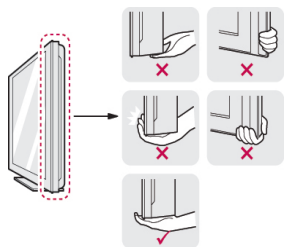

- Большой телевизор должны переносить не менее 2-х человек.
- При транспортировке телевизора в руках удерживайте его, как показано на следующем рисунке.

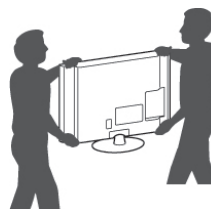

- При транспортировке не подвергайте телевизор тряске или избыточной вибрации.
- При транспортировке держите телевизор вертикально, никогда не ставьте на бок и не наклоняйте влево или вправо.

## Настройка телевизора

- Рисунок может отличаться для разных моделей.

Поставьте телевизор на подставку и установите телевизор на стол или смонтируйте на стену.

### Подсоединение подставки

Если не будет производиться монтаж телевизора на стену, подсоедините подставку, следуя следующим инструкциям.

Только 42/50РА45\*\*, 42/50РА49\*\*, 50/60РА55\*\*, 50/60РА65\*\*

Русский

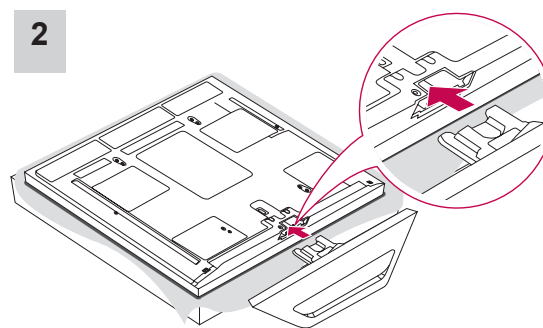

#### ! ПРЕДОСТЕРЕЖЕНИЕ

- При подсоединении подставки к телевизору положите его на стол с подложенной мягкой тканью или плоскую поверхность экраном вниз, чтобы предотвратить появление царапин.

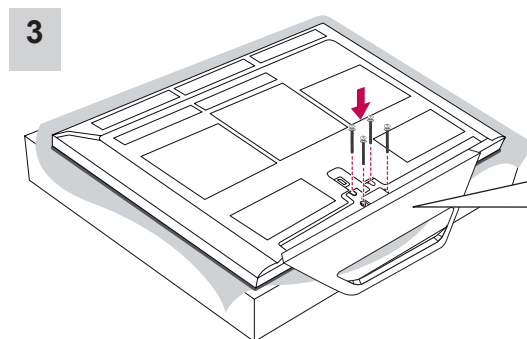

#### ! ПРЕДОСТЕРЕЖЕНИЕ

- Заверните винты, чтобы предотвратить наклон телевизора. Не заворачивайте винты с чрезмерной силой.

Для отсоединения подставки

1

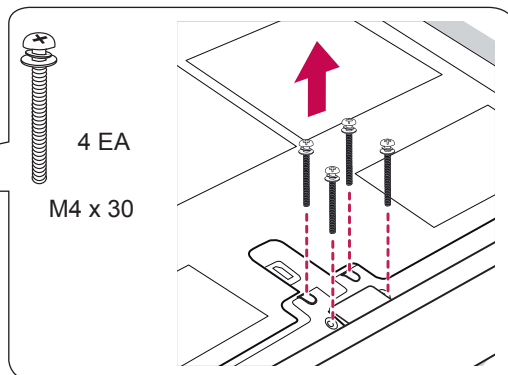
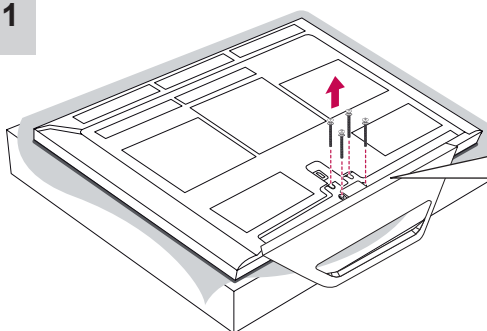

**! ПРЕДОСТЕРЕЖЕНИЕ**

- При подсоединении подставки к телевизору положите его на стол с подложенной мягкой тканью или плоскую поверхность экраном вниз, чтобы предотвратить появление царапин.

2

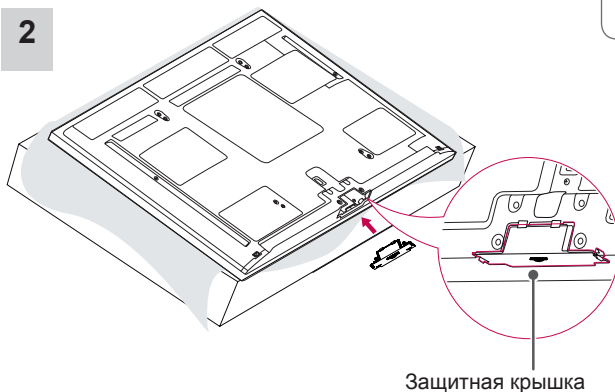

**! ПРИМЕЧАНИЕ**

- Крышка защищает от попадания пыли.
- При установке устройства для настенного монтажа используйте защитную крышку.

3

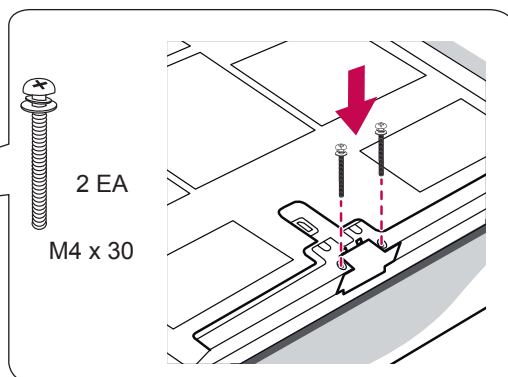
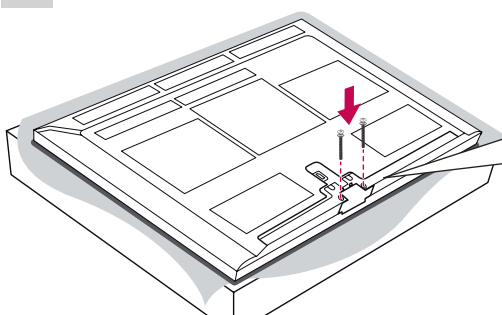

**! ПРЕДОСТЕРЕЖЕНИЕ**

- Заверните винты, чтобы предотвратить наклон телевизора. Не заворачивайте винты с чрезмерной силой.

## Закрепление кабелей

- Рисунок может отличаться для разных моделей.
- 1 Установите **фиксатор кабеля питания** и **кабель питания**. Это поможет предотвратить случайное отсоединение кабеля питания.

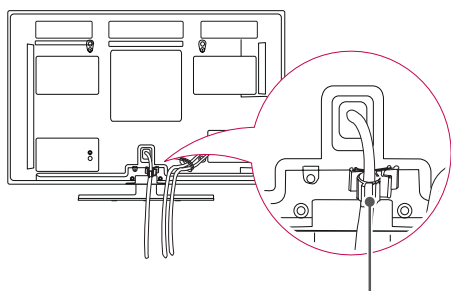

Фиксатор кабеля питания

- 2 Соберите и свяжите кабели **фиксатором кабеля**.

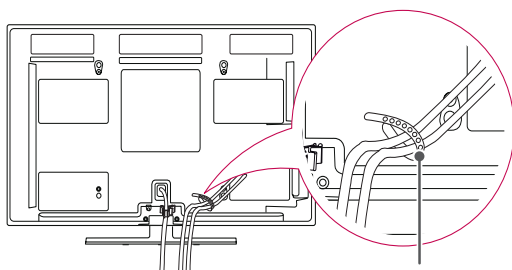

фиксатором кабеля

### ПРЕДОСТЕРЕЖЕНИЕ

- Не перемещайте телевизор за **фиксатор кабеля & фиксатор кабеля питания**, т.к. они могут разрушиться и повредить телевизор.

## Установка на столе

- Рисунок может отличаться для разных моделей.
- 1 Поднимите и прямо установите телевизор на столе.
    - Оставьте 10 см. (минимум) зазор от стены для достаточной вентиляции.

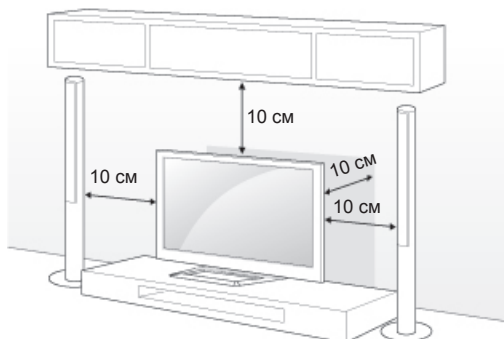

- 2 Подключите шнур питания к розетке.



### ПРЕДОСТЕРЕЖЕНИЕ

- Не размещайте телевизор вблизи источников тепла, так как это может привести к пожару или другим повреждениям.



### ПРИМЕЧАНИЕ

- Поверните телевизор на 20 градусов влево или вправо, чтобы улучшить видимость с места просмотра.

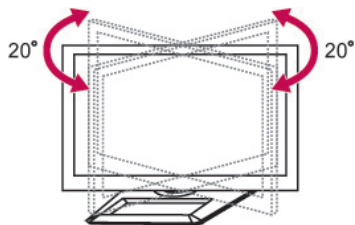

### ПРЕДОСТЕРЕЖЕНИЕ

- При регулировке угла обзора устройства будьте осторожны, чтобы не прищемить пальцы.

## Закрепление телевизора на стене (в зависимости от модели)

- Рисунок может отличаться для разных моделей.

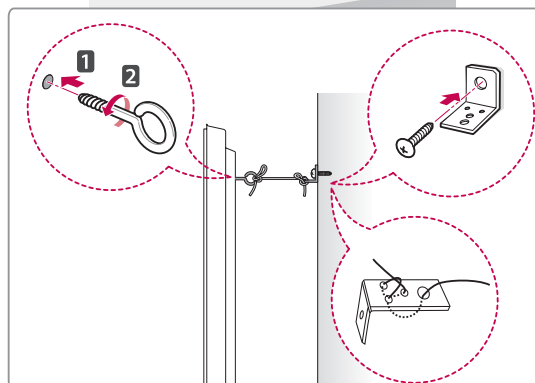
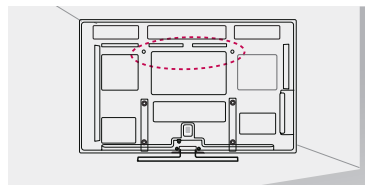

- 1 Вставьте и затяните винты с ушком или винты для кронштейнов ТВ на задней панели телевизора.
  - Если в местах для винтов с ушком уже установлены другие винты, то сначала вывинтите их.
- 2 Закрепите кронштейны на стене с помощью винтов.
 

Согласуйте расположение кронштейна и болтов с ушком на задней панели телевизора.
- 3 Крепким шнуром надежно привяжите винты с ушком к кронштейнам.
 

Убедитесь, что веревка располагается горизонтально.



### ПРЕДОСТЕРЕЖЕНИЕ

- Следите, чтобы дети не забирались и не висели на телевизоре.



### ПРИМЕЧАНИЕ

- Используйте держатель или шкаф достаточно большой и прочный, чтобы выдержать вес устройства.

## Крепление на стене

Осторожно прикрепите настенный кронштейн к задней части телевизора и прикрепите его к сплошной стене перпендикулярно полу. Для монтажа телевизора на стены из других строительных материалов, обращайтесь к квалифицированным специалистам.

Компания LG рекомендует вызывать квалифицированного мастера для крепления телевизора к стене.

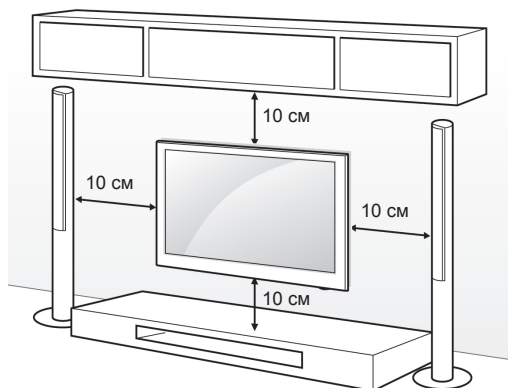

Убедитесь, что винты и настенный кронштейн отвечают стандартам VESA. В следующей таблице приведены стандартные габариты для комплектов настенного крепления.

Принадлежности, приобретаемые отдельно  
(Кронштейн для настенного крепления)

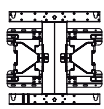
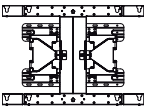
Модель	42/50PA45** 42/50PA49** 50PA55** 50PA65**	60PA55** 60PA65**
VESA (A x B)	400 x 400	600 x 400
Стандартный винт	M6	M8
Количество винтов	4	4
Кронштейн для настенного крепления	PSW400B, PSW400BG, 	PSW600B, PSW600BG, 

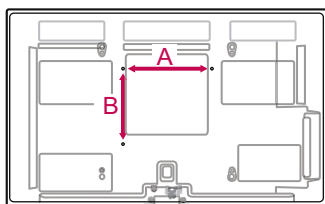

## ! ПРЕДОСТЕРЕЖЕНИЕ

- Перед перемещением и установкой телевизора отключите шнур электропитания. Несоблюдение этого правила может привести к поражению электрическим током.
- Установка телевизора на потолок или наклонную стену может привести к его падению и получению травмы. Используйте разрешенный кронштейн LG для настенного крепления и обратитесь к местному поставщику или квалифицированному специалисту.
- Не заворачивайте винты с избыточной силой, т.к. это может привести к повреждению телевизора и потере гарантии.
- Используйте винты и настенные кронштейны, отвечающие стандарту VESA. Гарантия не распространяется на любые повреждения или травмы в результате неправильного использования или использования неправильных аксессуаров.

## ! ПРИМЕЧАНИЕ

- Следует использовать винты, указанные в спецификации для винтов стандарта VESA.
- Комплект кронштейна для настенного крепления снабжается инструкцией по монтажу и необходимыми комплектующими.
- Длина винтов может зависеть от кронштейна для стенного крепления. Убедитесь, что винты правильной длины.
- Дополнительная информация приведена в руководстве к кронштейну для настенного крепления.

## ДОПОЛНИТЕЛЬНАЯ ИНФОРМАЦИЯ В РУКОВОДСТВЕ

Просмотр руководства пользователя

Руководство пользователя поставляется в формате PDF на CD-диске. Установите программу Adobe Acrobat Reader, чтобы просматривать руководство пользователя на ПК.

- 1 Вставьте прилагаемый CD-диск. На экране автоматически появится веб-страница.
- 2 Щелкните Owner's Manual (Руководство пользователя) на веб-странице.
- 3 Ознакомьтесь с руководством пользователя.

## ! ПРИМЕЧАНИЕ

Если веб-страница не появляется автоматически, откройте окно Мой компьютер и затем щелкните LG и index.htm, чтобы просмотреть руководство пользователя.

# ПУЛЬТ ДИСТАНЦИОННОГО УПРАВЛЕНИЯ

Описания в данном руководстве относятся к кнопкам на пульте дистанционного управления.

Внимательно прочтите настоящее руководство и правильно используйте телевизор.

Для замены батарей, откройте крышку батарейного отсека, замените батареи (1,5 V AAA) соблюдая ⊕ и ⊖ на наклейке в отсеке, и закройте крышку. Направляйте пульт дистанционного управления на телевизор.

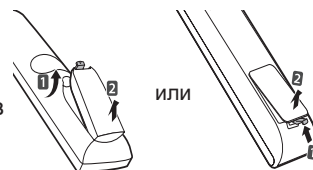

Чтобы снять аккумуляторы, выполните указания по установке аккумуляторов в обратном порядке.



## ПРЕДУПРЕЖДЕНИЕ

- Не используйте старые и новые батареи вместе, это может вызвать повреждение пульта ДУ.
- Приведенное изображение может отличаться от вашего телевизора.

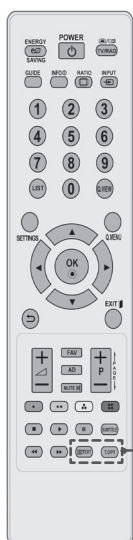

или

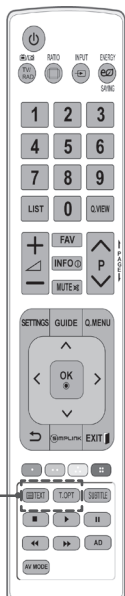

<b>⏻(ПИТАНИЕ )</b>	Включение и выключение телевизора.
<b>ЭКОНОМИЯ ЭНЕРГИИ</b>	Регулировка яркости экрана для снижения энергопотребления.
<b>РЕЖИМ ВХОДА</b>	Изменение источника входа; включение телевизора.
<b>TV/RAD</b>	Выбор радио-, телевизионного канала или канала DTV.
<b>Цифровые кнопки</b>	Ввод чисел.
<b>СПИСОК</b>	Доступ к списку сохраненных программ.
<b>Q.VIEW</b>	Возврат к ранее просматриваемой программе.
<b>▲ + -</b>	Регулировка уровня громкости.
<b>РЕЖИМ FAV</b>	Доступ к списку избранных программ.
<b>MUTE</b>	Выключение звука.
<b>P ▲ ▼ (P + -)</b>	Перемещение по списку сохраненных программ.
<b>PAGE</b>	Переход к предыдущему или следующему экрану.
<b>GUIDE (РУКОВОДСТВО)</b>	Показ программы передач.
<b>SETTINGS</b>	Открывает главное меню.
<b>В. МЕНЮ</b>	Открывает быстрое меню.
<b>Кнопки навигации (вверх/вниз/ влево/ вправо)</b>	Прокрутка меню или параметров.
<b>OK</b>	Выбор меню или параметров и подтверждение ввода.
<b>↶</b>	Возврат на предыдущий уровень.
<b>INFO</b>	Отображение информации от текущей программе и экране.
<b>EXIT</b>	Закрытие всех окон просмотра на экране и возврат к просмотру ТВ.
<b>Цветные кнопки</b>	Эти кнопки используются для работы с телетекстом (только для моделей телевизоров, поддерживающих ТЕЛТЕКСТ) или для редактирования программ.
<b>1 КНОПКИ ТЕЛТЕКСТА</b>	ти кнопки используются для работы с телетекстом. Дополнительные сведения см. в разделе «Телетекст».
<b>СУБТИТРЫ</b>	Повторно вызывает наиболее часто используемые в цифровом режиме субтитры.
<b>Кнопки управления (■, ▶, II, ◀, ▶▶)</b>	Управление в меню «МОИ МУЛЬТИМЕДИА» или меню SIMPLINK-совместимых устройств (USB, SIMPLINK).
<b>SIMPLINK (в зависимости от модели)</b>	Доступ к видеоустройствам, подключенным с помощью кабеля HDMI, через функцию HDMI-CEC. Открывает меню «SIMPLINK».
<b>AD</b>	Включение или выключение описания аудио.
<b>RATIO</b>	Изменяет размеры изображения.
<b>AV MODE (в зависимости от модели)</b>	Выбор режима AV.

## ПРОСМОТР ПРОГРАММЫ

### Подсоединение антенны

Далее приведена инструкция по подсоединению антенны для просмотра телеканалов.

Ни в коем случае не подключайте телевизор к сети, если не закончили подсоединять к нему оборудование. Это может привести к поломке телевизора.

Подключите ВЧ-кабель, подсоединенный к телевизору, к настенной антенной розетке (75 Ω).

#### ! ПРИМЕЧАНИЕ

- Выберите оптимальное направление антенны. Это повысит качество картинки.
- Для получения лучшего качества изображения в зонах с низким уровнем сигнала, может понадобиться антенна или усилитель сигнала.
- Если после подключения антенны качество изображение плохое, направьте антенну в правильном направлении.
- Антенный кабель и преобразователь в комплект поставки не входят.

### Включение телевизора в первый раз

При первом включении телевизора появляется экран Заводских настроек. Выберите язык и произведите основные настройки.

1 Подключите шнур питания к розетке.

2 Если телевизор находится в режиме ожидания, нажмите кнопку **⏻(ПИТАНИЕ)**, чтобы включить его.

Экран заводских настроек отображается при первом включении телевизора.

#### ! ПРИМЕЧАНИЕ

- Доступ к **заводским настройкам** можно получить с помощью **ОПЦИИ** в главном меню.

3 Следуя указаниям на экране произведите настройки телевизора согласно своим предпочтениям.

Язык	Выбор языка отображения.
↓	
Настройка режима	Выбор параметра <b>Домашний просмотр</b> для просмотра в домашних условиях.
↓	
Страна	Выбор страны. (в зависимости от модели)
↓	
Устан. пароль	Установите пароль. (При выборе "Франция" или "Италия" в пункте "Страна")
↓	
Часовой пояс	Выбор часового пояса и функции перехода на летнее время. (при выборе в списке стран России)
↓	
Настройка сети	(При наличии порта ЛВС) для отображения выбирается сетевая настройка.
↓	
Автопоиск	Автоматическое сканирование и сохранение доступных программ.

#### ! ПРИМЕЧАНИЕ

- Для стран с неподтвержденными стандартами цифрового телевидения некоторые функции цифрового телевидения, в зависимости от среды вещания, могут быть недоступны.
- Если в качестве страны выбрана Франция, то пароль меняется с 0, 0, 0, 0 на 1, 2, 3, 4.
- Для просмотра изображений в самом лучшем качестве в домашних условиях выберите режим Домашний просмотр.
- Режим Магазин демо подходит для использования в торговых помещениях.
- После выбора режима Магазин демо все используемые по умолчанию настройки режима Магазин демо будут восстановлены в течение 5 минут.

4 После завершения основных настроек нажмите **ОК**.

#### ! ПРИМЕЧАНИЕ

- Если начальная настройка не завершена, соответствующее уведомление будет отображаться при каждом включении телевизора.
- Если не планируется использовать телевизор в течение длительного периода времени, отсоедините шнур питания от розетки электросети.

5 Чтобы выключить телевизор, нажмите **⏻(ПИТАНИЕ)**.

# УСТАНОВЛЕНИЕ СОЕДИНЕНИЙ

Подключите к телевизору различные внешние устройства и переключайте режимы источников для выбора внешнего устройства. Для получения дополнительной информации о подключении внешнего устройства см. руководства пользователя каждого устройства.

Доступно подключение следующих внешних устройств: ресиверов HD, DVD-проигрывателей, видеомагнитофонов, аудиосистем, устройств хранения данных USB, ПК, игровых приставок и т. д.

## ПРИМЕЧАНИЕ

- При записи программы с помощью устройства записи DVD или видеомагнитофона проверьте подключение к телевизору устройства записи DVD или видеомагнитофона с помощью кабеля входного сигнала телевизора. Для получения дополнительной информации о записи см. руководство пользователя подключенного устройства.
- Процесс подключения внешнего устройства отличается в зависимости от модели.
- Подключите внешние устройства независимо от порядка расположения разъемов телевизора.

## ПОДКЛЮЧЕНИЕ УСТРОЙСТВА

Приведенное изображение может отличаться от изображения на вашем телевизоре.

Инструкции по подключению дополнительного оборудования см. в разделе «Настройка внешнего оборудования» в руководстве на компакт-диске.

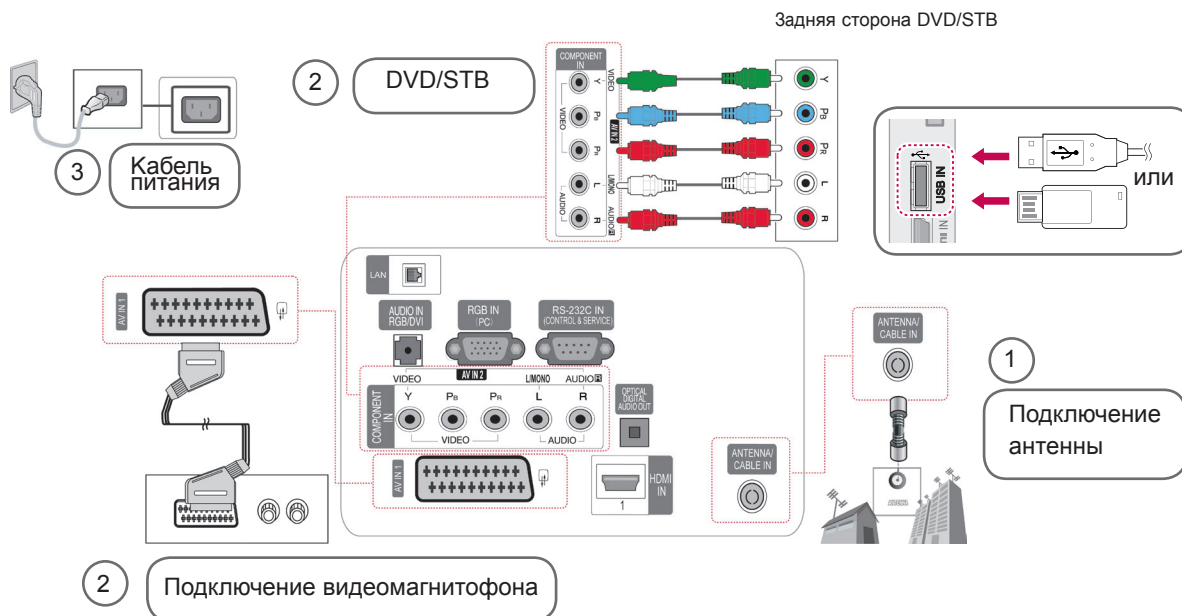

# УВЕДОМЛЕНИЕ О ПРОГРАММНОМ ОБЕСПЕЧЕНИИ С ОТКРЫТЫМ ИСХОДНЫМ КОДОМ

Для получения исходного кода по условиям лицензий GPL, LGPL, MPL и других лицензий с открытым исходным кодом, который содержится в данном продукте, посетите веб-сайт: <http://opensource.lge.com>. Кроме исходного кода, для загрузки доступны все соответствующие условия лицензии, отказ от гарантий и уведомления об авторских правах.

LG Electronics также предоставляет исходный код на компакт-диске за плату, которая покрывает стоимость выполнения этой рассылки (в частности, стоимость медианосителя, пересылки и обработки) посредством запросов в LG Electronics по адресу: [opensource@lge.com](mailto:opensource@lge.com).

## ВЕС

МОДЕЛИ		<b>42PA45**</b>	<b>42PA49**</b>
		42PA4500-ZF / 42PA450T-ZF 42PA4500-ZM / 42PA450T-ZM 42PA4510-ZA / 42PA451T-ZA 42PA4510-ZG / 42PA451T-ZG 42PA4520-ZC / 42PA452T-ZC 42PA4520-ZJ / 42PA452T-ZJ	42PA4900-ZE / 42PA490T-ZE 42PA4900-ZL / 42PA490T-ZL
Вес	С подставкой	20,6 kg	20,6 kg
	Без подставки	19,0 kg	19,0 kg
МОДЕЛИ		<b>50PA45**</b>	<b>50PA49**</b>
		50PA4500-ZF / 50PA450T-ZF 50PA4500-ZM / 50PA450T-ZM 50PA4510-ZA / 50PA451T-ZA 50PA4510-ZG / 50PA451T-ZG 50PA4520-ZC / 50PA452T-ZC 50PA4520-ZJ / 50PA452T-ZJ	50PA4900-ZE / 50PA490T-ZE 50PA4900-ZG / 50PA490T-ZG 50PA4900-ZL / 50PA490T-ZL
Вес	С подставкой	28,2 kg	28,2 kg
	Без подставки	25,8 kg	25,8 kg
МОДЕЛИ		<b>50PA55**</b>	<b>50PA65**</b>
		50PA5500-ZB / 50PA550T-ZB 50PA5500-ZH / 50PA550T-ZH	50PA6500-ZA / 50PA650T-ZA 50PA6500-ZG / 50PA650T-ZG 50PA6520-ZF / 50PA652T-ZF 50PA6520-ZM / 50PA652T-ZM
Вес	С подставкой	28,8 kg	28,8 kg
	Без подставки	26,4 kg	26,4 kg
МОДЕЛИ		<b>60PA55**</b>	<b>60PA65**</b>
		60PA5500-ZB / 60PA550T-ZB 60PA5500-ZH / 60PA550T-ZH	60PA6500-ZA / 60PA650T-ZA 60PA6500-ZG / 60PA650T-ZG
Вес	С подставкой	40,6 kg	40,6 kg
	Без подставки	36,4 kg	36,4 kg

Указанные выше характеристики продуктов могут быть изменены без предварительного уведомления в связи с модернизацией функций устройства.

## УСТРАНЕНИЕ НЕИСПРАВНОСТЕЙ

### Общая аудитория

Проблема	Решение
Невозможно управлять телевизором с помощью пульта дистанционного управления.	<ul style="list-style-type: none"> <li>Проверьте датчик дистанционного управления на продукте и повторите попытку.</li> <li>Убедитесь в отсутствии препятствий между продуктом и пультом дистанционного управления.</li> <li>Убедитесь, что батареи находятся в рабочем состоянии и правильно установлены (+ к ⊕, - к ⊖).</li> </ul>
Отсутствуют изображение и звук.	<ul style="list-style-type: none"> <li>Убедитесь, что устройство включено.</li> <li>Убедитесь, что шнур питания подключен к розетке.</li> <li>Убедитесь, что розетка работает, подключив к ней другие продукты.</li> </ul>
Изображение появляется не сразу после включения телевизора.	<ul style="list-style-type: none"> <li>При включении телевизора изображение появляется не сразу. Это нормальное явление. Если изображение не появится через несколько минут, отключите телевизор от розетки на 30 секунд и повторите попытку. Если изображение так и не появилось, обратитесь в местный авторизованный сервисный центр.</li> </ul>
Не удалось подключить внешнее устройство.	<ul style="list-style-type: none"> <li>Обратитесь к разделу <b>Обзор подключений</b> и подключите внешнее устройство.</li> </ul>
Телевизор неожиданно выключается.	<ul style="list-style-type: none"> <li>Проверьте параметры управления энергопотреблением. Возможно, произошел сбой в сети электропитания.</li> <li>Убедитесь, что в меню «Время» включена функция Auto sleep. Обратитесь к разделу <b>Таймер сна</b>.</li> <li>Если при включении телевизора отсутствует сигнал, телевизор выключится автоматически через 15 минут бездействия.</li> </ul>

## Аудио

Проблема	Решение
Во время показа изображения отсутствует звук.	<ul style="list-style-type: none"> <li>Нажмите кнопку <math>\triangle</math> + или - .</li> <li>Убедитесь, что не включен режим <b>БЕЗ ЗВУКА</b>.</li> <li>Переключите канал. Возможно, проблема связана с каналом.</li> <li>Убедитесь, что аудиокабели правильно подключены.</li> </ul>
Из одного из динамиков исходит шум или динамик не работает.	<ul style="list-style-type: none"> <li>Изменение влажности или температуры окружающей среды может привести к появлению необычного шума при включении или выключении устройства.</li> <li>Продукт работает исправно.</li> </ul>

## Видео

Проблема	Решение
Отображается черно-белое изображение или низкое качество цветопередачи.	<ul style="list-style-type: none"> <li>Настройте параметры в меню <b>КАРТИНКА</b> .</li> <li>Обеспечьте достаточное расстояние между устройством и другими электронными устройствами.</li> <li>Переключите канал. Возможно, проблема связана с каналом.</li> </ul>
На экране появляются горизонтальные или вертикальные полосы, или изображение размыто	<ul style="list-style-type: none"> <li>Убедитесь в отсутствии источников помех, например других электрических устройств или электроинструментов.</li> </ul>
Линии или штрихи на изображении	<ul style="list-style-type: none"> <li>Убедитесь, что антенна направлена в необходимом направлении, или направьте антенну.</li> </ul>
После выключения устройства на экране остается остаточное изображение (призрачное).	<ul style="list-style-type: none"> <li>Возможно, что пиксели были повреждены в результате длительного отображения неподвижного изображения («прогорание» изображения). Чтобы избежать повреждения пикселей, используйте экранную заставку.</li> </ul>
Питание включено, но отображается очень темное изображение.	<ul style="list-style-type: none"> <li>Отрегулируйте яркость и контрастность в меню <b>КАРТИНКА</b> .</li> </ul>
На экране отображается надпись «Нет сигнала».	<ul style="list-style-type: none"> <li>Убедитесь, что другие устройства надежно подключены к телевизору с помощью сигнального кабеля.</li> <li>Проверьте источник входного сигнала, нажав кнопку <b>ВХОД</b>.</li> </ul>
На экране отобразятся черные точки.	<ul style="list-style-type: none"> <li>Несколько пикселей отображаются красным, зеленым, белым или черным, что может являться характеристикой ЖК-дисплея.</li> <li>Это нормальное явление.</li> </ul>
Нарушено смещение экрана.	<ul style="list-style-type: none"> <li>Настройте параметры позиции в меню <b>КАРТИНКА</b> .</li> <li>Убедитесь, что продукт поддерживает разрешение и частоту кадров видеоплаты. Если установлена неподдерживаемая частота, в настройках отображения внешнего устройства выберите рекомендуемое разрешение.</li> </ul>
На фоне отображаются тонкие линии.	<ul style="list-style-type: none"> <li>Убедитесь, что видеокابели подключены.</li> </ul>
Видны горизонтальные искажения или символы размыты.	<ul style="list-style-type: none"> <li>Настройте параметры фазы в меню <b>КАРТИНКА</b>. Обратитесь к разделу <b>ЭКРАН</b>.</li> </ul>
Низкое качество изображения некоторых каналов.	<ul style="list-style-type: none"> <li>Переключите канал. Возможно, проблема связана с каналом.</li> <li>Сигнал станции слишком слабый. Направьте антенну в правильном направлении.</li> <li>Убедитесь в отсутствии источников помех, например других электрических устройств или электроинструментов.</li> </ul>

## Pentouch

Проблема	Решение
Перо не работает.	<ul style="list-style-type: none"> <li>Убедитесь, что вы включили режим Pentouch с помощью пульта ДУ.</li> <li>Убедитесь, что к компьютеру подключен аппаратный ключ Pentouch, и горит красный светодиодный индикатор.</li> <li>Нажмите на пере кнопку <math>\mathcal{O}</math>/Home (Питание/Главное) меню, чтобы убедиться, что перо включено.</li> <li>Убедитесь, что подключение пера к устройству настроено. (Подключение настроено верно, если при нажатии на пере кнопки <math>\mathcal{O}</math>/Home (Питание/Главное) меню загорается красный светодиодный индикатор.)</li> <li>Включите режим просмотра экрана компьютера только на ТВ.</li> </ul>
При использовании Pentouch экран ТВ выглядит не так как обычно.	<ul style="list-style-type: none"> <li>Убедитесь, что компьютер правильно подсоединен к ТВ.</li> <li>Убедитесь, что вы используете оптимальное разрешение.</li> <li>Установка формата изображения телевизора на Just Scan (Исходный).</li> </ul>
Касание пером происходит в неверных местах.	<ul style="list-style-type: none"> <li>Включите режим просмотра экрана компьютера только на ТВ.</li> <li>При подключении с помощью кабеля RGB PC если точка, которой вы касаетесь пером на экране ТВ, не совпадает с точкой, отображаемой в качестве выбранной на экране компьютера, для настройки экрана с помощью пульта ДУ выберите [Home/Главное меню] → [КАРТИНКА] → [ЭКРАН] (RGB), затем [Автонастройка].</li> </ul>
Движение пера недостаточно плавное.	<ul style="list-style-type: none"> <li>Проверьте, не находятся ли компьютер и ТВ слишком далеко друг от друга. Проверьте, не находится ли между компьютером и ТВ слишком много препятствий.</li> <li>Убедитесь, что на компьютере не работает слишком много других приложений. (Не запускайте другие приложения во время использования функции Pentouch .)</li> </ul>





# ПАЙДАЛАНУШЫ НҰСҚАУЛЫҒЫ плазмалық теледидар

Құрылғыны қолданар алдында нұсқаулықты мұқият оқып, анықтамалық құрал ретінде қолдану үшін сақтап қойыңыз.

PA45\*\*  
PA49\*\*  
PA55\*\*  
PA65\*\*

[www.lg.com](http://www.lg.com)

- Құрылғыны пайдаланар алдында осы қауіпсіздік ережелерін зер салып оқып шығуыңызды өтінеміз.
- Бұл нұсқаулықтағы суреттер сіз сатып алған құрылғыдан сәл басқаша болуы мүмкін, себебі, олар тек нұсқаулар түсінікті болу үшін көмек ретінде берілген.



**⚠ ЕСКЕРТУ**

• Егер сіз ескерту хабарын назарға алмасаңыз, қатты жарақат алуыңыз мүмкін немесе тіпті жазатайым оқиға немесе өлімге соқтыру қаупі бар.

**⚠ АБАЙ БОЛЫҢЫЗ**

• Егер сіз ескерту хабарын назарға алмасаңыз, сіз жеңіл жарақат алуыңыз мүмкін немесе құрылғыға зақым келуі мүмкін.

**ҚҰРЫЛҒЫНЫ ОРНАТУ КЕЗІНДЕГІ САҚТЫҚ ШАРАЛАРЫ**

**⚠ ЕСКЕРТУ**

Электр жылытқыштары сияқты жылу көздерінен алыс ұстаңыз.  
- Өйтпесе электр тоғы соғуы, өрт шығуы, құрылғы дұрыс жұмыс істемеуі немесе пішіні бүлінуі мүмкін.

Құрылғы дымқыл тартуы мүмкін ванна бөлмесі сияқты қандай да бір ылғалды жерде оны пайдаланбаңыз.  
- Өйтпесе бұл өрт шығуына немесе электр тоғы соғуына себеп болуы мүмкін.

Егер сіз монитордан түгін иісін немесе басқа иіс сезсеңіз немесе бөтен дыбыс естисеңіз, қуат көзіне қосу сымын ажыратыңыз да, қызмет көрсету орталығына хабарласыңыз.  
- Егер сіз тиісті сақтық шараларын қабылдамастан пайдалана берсеңіз, электр тоғы соғуы немесе өрт шығуы мүмкін.

**⚠ АБАЙ БОЛЫҢЫЗ**

Егер сіз құрылғыны жерге құлатып алсаңыз немесе оның қорабы сынса, оны өшіріп, қуат көзіне қосу сымын ажыратыңыз.  
- Егер сіз тиісті сақтық шараларын қабылдамастан пайдалана берсеңіз, электр тоғы соғуы немесе өрт шығуы мүмкін. Қызмет көрсету орталығына хабарласыңыз.

Құрылғыны тура түскен күн сәулесінен аулақ ұстаңыз.  
- Құрылғыға зақым келуі мүмкін.

Осы құрылғыны кітап шкафы немесе сөре сияқты құрастырмалы қондырғының ішіне қоймаңыз.  
- Желдетілу талап етіледі.

**ЭЛЕКТР ҚҰАТЫНА ҚАТЫСТЫ САҚТЫҚ ШАРАЛАРЫ**

**⚠ ЕСКЕРТУ**

Қуат көзі кабелін жерге қосылған ток көзіне жалғауды ұмытпаңыз.  
- Олай болмаса сізді электр соғуы немесе жарақат алуыңыз мүмкін.

Қуат көзі ашасын дымқыл қолмен ұстамаңыз. Сонымен бірге, егер аша істікшесі дымқыл немесе шаң басқан болса, қуат көзі ашасын Әбден құрғатыңыз немесе шаңын сүртіңіз.  
- Олай етпесеңіз, артық ылғалдың салдарынан сізді электр тоғы соғуы мүмкін.

Дауыл соққан немесе найзағай жарқыраған кезде қуат көзі сымын немесе сигнал кабелін ажыратып қойыңыз.  
- Олай болмаса сізді электр соғуы немесе өрт шығуы мүмкін.

Қуат кабелінің бір ұшы қабырға розеткасына сұғылып тұрғанда, екінші ұшына өткізгіш (металл таяқша сияқты) енгізбеңіз. Оған қоса, қуат кабелін қабырға розеткасына жалғай салысымен ұстамаңыз. Сізді электр тоғы соғуы мүмкін.

**⚠ АБАЙ БОЛЫҢЫЗ**

Қуат көзіне қосу сымын оратылып, бұратылып, қысылып, есікке қыстырылып немесе үстінен басылып қалу сияқты физикалық немесе механикалық зақымнан сақтаңыз. Әсіресе ашаларға, қабырғалық розеткаларға және сым электр аслабынан шығатын жер ерекше назар аударыңыз.

Бұл құрылғы айнаымалы ток қабыға шығысына қосулы кезде құрылғыны ҚОСУ арқылы өшіретін болсаңыз да, ол айнаымалы ток қорегінен ажыратылмайды.

**ҚҰРЫЛҒЫНЫ ЖЫЛЖЫТҚАН КЕЗДЕГІ САҚТЫҚ ШАРАЛАРЫ**

**⚠ ЕСКЕРТУ**

Құрылғыны токтан ажыратуды ұмытпаңыз. Құрылғыны жылжытпас бұрын барлық сымдарды шешіп тастауды ұмытпаңыз.  
- Өйтпесе сізді электр тоғы соғуы немесе өнімге зақым келуі мүмкін.

**⚠ АБАЙ БОЛЫҢЫЗ**

Құрылғыны жылжытқан кезде оны соғып алмаңыз.  
- Өйтпесе сізді электр тоғы соғуы немесе өнімге зақым келуі мүмкін.  
Панелін алдыңғы жаққа қаратуды ұмытпаңыз және оны жылжытқанда екі қолмен ұстаңыз.  
- Егер сіз құрылғыны құлатып алсаңыз, зақымданған құрылғы электр тоғы соғуына немесе өрт шығуына себеп болуы мүмкін. Жөндеу үшін қызмет көрсету орталығына хабарласыңыз.

**ҚҰРЫЛҒЫНЫ ПАЙДАЛАНУ КЕЗІНДЕГІ САҚТЫҚ ШАРАЛАРЫ**

**⚠ ЕСКЕРТУ**

Құрылғыны өз бетіңізше бөлшектемеңіз, жөндемеңіз және өзгертпеңіз.  
- Өйткені өрт шығуы немесе электр тоғы соғуы мүмкін.  
- Тексеру, дәлдеу немесе жөндеу үшін қызмет көрсету орталығына хабарласыңыз.

Өрт шығу не электр тоғы соғу қатерін азайту үшін осы құрылғыға жаңбыр не ылғал тигізбеңіз.  
Бұл аппаратқа ештеңенің тамшылауына не шашырауына жол бермеу керек және аппараттың үстіне ваза сияқты ішінде сұйықтық бар заттар қоюға болмайды.

Кез келген ағымдық жөндеуге байланысты білікті қызмет көрсетуші мамандарға жүгініңіз. Ағымдық жөндеу құрылғыға кез келген түрде зақым келген жағдайда, мысалы, қуат көзіне қосу сымы немесе ашасы зақымданғанда, құрылғының ішіне сұйық зат ағып кетсе немесе қатты заттар түсіп кеткенде, құрылғыға жаңбыр немесе ылғал тисе, ол дұрыс жұмыс істемесе немесе құлап кеткен жағдайда қажет болады.

**ТЕЛЕДИДАР БЕЙНЕБЕТІНДЕГІ “БЕЙНЕНІҢ КҮЙІП КЕТУІ/КҮЙІП КЕТУДІҢ” АЛДЫН АЛУ ҮШІН МАҢЫЗДЫ АПАРАТ**

- Егер орнатылған бейне (мысалы, логотип, бейнебет мәзірлері, бейне ойын, компьютер дисплейі және телемәтін беттері) теледидарда ұзақ уақыт бойы көрсетілсе, оның ізі бейнебетте уақытша қалып қоюы мүмкін. Бұл құбылыс “бейненің күйіп кетуі” немесе “күйіп кету” деген атаумен белгілі. Бейненің күйіп кетуіне дайындаушы кепілдігі берілмейді.  
- Бейненің күйіп кетуін алдын алу үшін орнатылған бейненің теледидар бейнебетіне шамадан тыс уақыт көрсетіліп тұруына жол бермеңіз (СҚД үшін 2 немесе одан көп сағат, плазмалық теледидар үшін 1 немесе одан да көп сағат).  
- Егер 4:3 бейне пішімі теңшелімін ұзақ уақыт бойы қолданатын болсаңыз, бейненің күюі теледидардың кең бейнебеттік пішім аумағында да пайда болуы мүмкін.

# МАЗМҰНЫ

## 3 МАЗМҰНЫ

---

## 4 ОРНАТУ ІС РӘСІМІ

---

## 4 ҚҰРАСТЫРУ ЖӘНЕ ДАЙЫНДАУ

---

- 4 Орамасынан шығару
- 8 Бөлек сатылады
- 8 Бөлшектер мен түймелер
- 11 Теледидарды көтеру және жылжыту
- 12 Теледидардың параметрлерін орнату
  - Тіректі тағу
  - Кабельдерді жинау
  - Үстелге орнату
  - Қабырғаға орнату

## 16 ПАЙДАЛАНУШЫ НҰСҚАУЛЫҒЫНА ҚОСЫМША АҚПАРАТ

---

## 17 ҚАШЫҚТАН БАСҚАРУ ҚҰРАЛЫ

---

## 18 ТЕЛЕДИДАР ҚАРАУ

---

- 18 Антеннаны жалғау
- 18 Теледидарды бірінші рет қосу

## 19 БАЙЛАНЫС ОРНАТУ

---

- 19 Құрылғыңызды ҚОСУ

## 19 БАСТАПҚЫ КОДЫ АШЫҚ БАҒДАРЛАМАЛЫҚ ҚҰРАЛ ЕСКЕРТУІ

---

## 20 САЛМАҒЫ

---

## 20 АҚАУЛЫҚТАРДЫ ЖОЮ

---

## ОРНАТУ ІС РӘСІМІ

- 1 Буманы ашып, барлық жабдықтардың бар екендігін тексеріңіз.
- 2 Тіректі теледидарға тіркеңіз.
- 3 Сыртқы құрылғыны теледидарға қосыңыз.

Қазақша

## ҚҰРАСТЫРУ ЖӘНЕ ДАЙЫНДАУ

### Орамасынан шығару

Өнімнің қорабында төмендегі заттардың бар екенін тексеріңіз. Кейбір қосалқы құралдары жетіспесе, өнімді сатып алған жергілікті дилерге хабарласыңыз. Осы нұсқаулықтағы суреттер өнімнің және бірге берілген заттардың нақты түрінен өзгеше болуы мүмкін.

Тек 42/50PA45\*\*, 50/60PA55\*\*, 50/60PA65\*\*

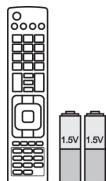

Қашықтан басқару құралы,  
Батареялар (AAA)



Пайдаланушы нұсқаулығы,  
Ықшам дискідегі нұсқаулық

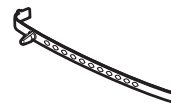

Кабель Ұстағышы

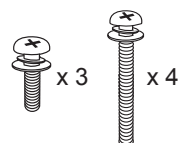

M5 x 16 M4 x 30  
Құрастыру бұрандасы



Қуат сымның Ұстағышы



Қуат сымы



Қорғау Қақпағы

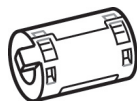

Феррит өзегі  
(үлгіге байланысты)



Сүртетін шүберек  
(үлгіге байланысты)  
Теледидардың сыртындағы дақтарды  
шүберекпен ақырын сүртіп алыңыз.



Тірек корпусы

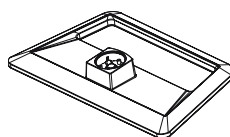

Тірек негізі



Оқшаулағыш<sup>1</sup>  
(в зависимости от модели)

Тек 42/50PA49\*\*

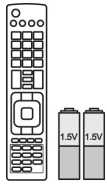

Қашықтан басқару құралы,  
Батареялар (AAA)

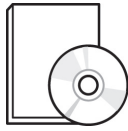

Пайдаланушы нұсқаулығы,  
Ықшам дискідегі нұсқаулық



Pen touch сақтық  
нұсқаулары

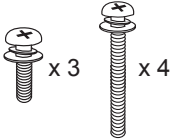

M5 x 16 M4 x 30  
Құрастыру бұрандасы



Қуат сымның Ұстағышы

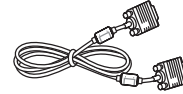

15 істікшелі D-sub сигнал кабелі

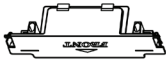

Қорғау Қақпағы

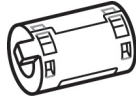

Феррит өзегі  
(үлгіге байланысты)



Қуат сымы



Кабель ұстағышы



Сақиналы болт, қабырға  
қапсырмасы

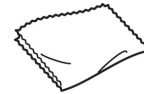

Сүртетін шүберек  
(үлгіге байланысты)  
Теледидардың сыртындағы  
дақтарды шүберекпен  
ақырын сүртіп алыңыз.

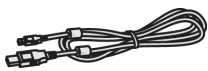

Зарядтау кабелінің ұшы



Ұш  
Ұш саны үлгіге қарай әр  
түрлі болуы мүмкін.



Сенсорлы қалам (AN-TP300)  
Сенсорлық қалам саны үлгіге  
қарай әр түрлі болуы мүмкін.



Сенсорлық қалам кілті  
(AN-TD200)



Қондырғы(43-бетті қараңыз)

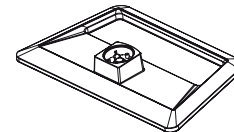

Тірек негізі



Тірек корпусы



Оқшаулағыш<sup>1</sup>  
(в зависимости от модели)

## 1 Антеннаның оқшаулағышын орнату нұсқаулығы

- Бұл нұсқаулықты қуаттың жерге қосылуы мен антенна сигналының жерге қосылуы арасындағы кернеу айырмашылығы болғанда теледидарды орнату үшін пайдаланыңыз.  
-Егер қуаттың жерге қосылуы мен антенна сигналының жерге қосылуы арасындағы кернеу айырмашылығы болса, антенна түйіспесі қызып кетіп, нәтижесінде келеңсіз оқиға орын алуы мүмкін.
- ТД қарап отырғанда қауіпсіздікті арттыру үшін, ТД антеннасынан қуат кернеуін тиімді түрде шығаруға болады. Орнатқаннан кейін антенна оқшаулағышын ажыратпаңыз.

- Антенна оқшаулағыштың сырты:

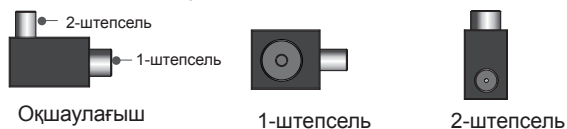

- Байланыс әдісі:

- 1-штепсельді сигнал кабеліне жалғаңыз.
- 2-штепсельді ТД артындағы ANT кіріс ұясына жалғаңыз.

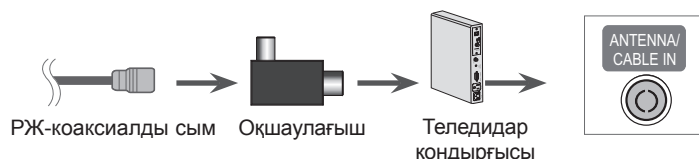

«Ғимарат құрылысындағы қорғау жер қосылысына розетка арқылы немесе қорғау жер қосылысына жалғанатын басқа жабдық арқылы жалғанған, сондай-ақ, коаксиалды кабельді қолданатын кабельді тарату жүйесіне жалғанған жабдық кейбір жағдайларда өрт шығаруы мүмкін. Кабельді тарату жүйесімен орнатылған байланыс белгілі бір жиілік диапазонынан (гальваникалық оқшаулағыш, EN 60728-11 стандартын қараңыз) төмен электр оқшаулауын қамтамасыз ететін құрылғы арқылы болуы керек»

РЖ оқшаулағышын қолданғанда, сәл сигнал сезімталдығының жоғалуы орын алуы мүмкін.

**! ЕСКЕРТПЕ**

- Өніммен бірге берілген заттар оның үлгісіне қарай әртүрлі болуы мүмкін.
- Өнім сипаттамалары немесе осы нұсқаулықтың мазмұны өнім функцияларының жетілдірілуіне байланысты алдын ала ескертусіз өзгертілуі мүмкін.

**Феррит өзегін пайдалану әдісі**

- 1 Компьютердің дыбыс кабеліндегі электрмагниттік кедергілерді азайту үшін феррит өзегін пайдаланыңыз. Компьютердің дыбыс кабелін феррит өзегіне үш рет ораңыз. Феррит өзегін теледидарға жақын қойыңыз.

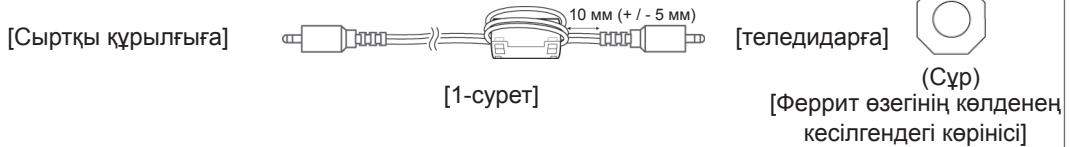

- 2 Қуат кабеліндегі электрмагниттік кедергілерді азайту үшін феррит өзегін пайдаланыңыз. Қуат кабелін феррит өзегіне бір рет ораңыз. Феррит өзегін теледидарға және қабырға розеткасына жақын қойыңыз.

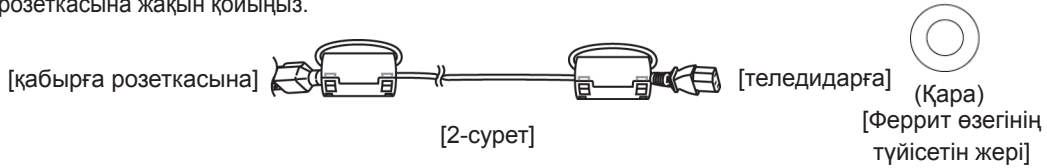

- 3 Феррит өзегін құрамдас Y, Pb, Pr, L, R кабелінде электрмагниттік кедергіні азайту үшін пайдаланыңыз. Құрамдас Y, Pb, Pr, L, R кабелін феррит өзегіне бір рет ораңыз.

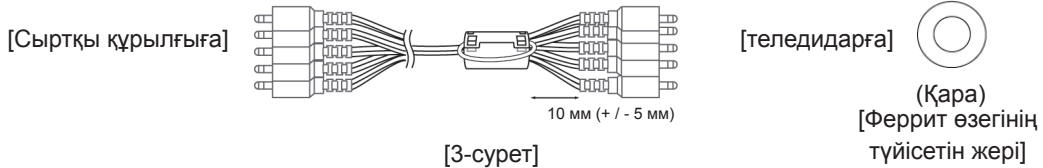

- 4 Феррит өзегін LAN кабеліндегі электрмагниттік кедергіні азайту үшін пайдаланыңыз. LAN кабелін феррит өзегіне үш рет ораңыз. Феррит өзегін теледидар мен сыртқы құрылғыға жақын қойыңыз.

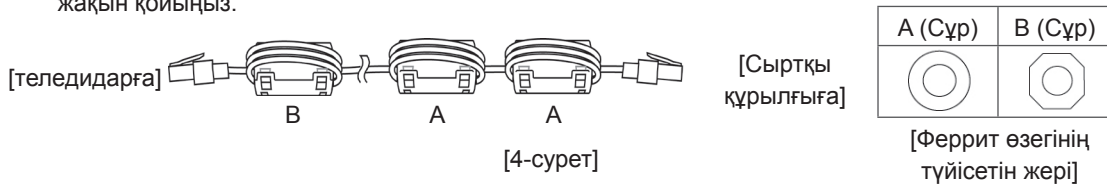

- Феррит өзегі біреу болса, 1-суретте көрсетілген нұсқауларды орындаңыз.
- Үш феррит өзегі болса, 1 және 2-суреттерде көрсетілген нұсқауларды орындаңыз.
- Төрт феррит өзегі болса, 1, 2 және 3-суреттерде көрсетілген нұсқауларды орындаңыз.
- LAN порты болса, 4-суретте көрсетілген нұсқауларды қосымша орындаңыз.

- Оңтайлы байланыс болу үшін, HDMI кабельдері және USB құрылғылары ұштарының қалыңдығы 10 мм-ден және ені 18 мм-ден аспауы керек. USB кабелі немесе USB жад істікшесі теледидардың USB ұясына сыймаса, USB 2,0 қолдайтын ұзарту кабелін пайдаланыңыз.

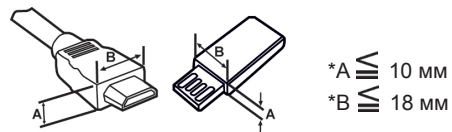

Қазақша

**ЕСКЕРТУ**

- Қауіпсіздік мақсатында және өнімнің жарамдылық мерзімін ұзарту үшін, қолдан жасалған өнімдерді пайдаланбаңыз.
- Қолдан жасалған өнімдерді пайдаланудан туындаған зақымдар немесе жарақаттар кепілдікке кірмейді.

**Бөлек сатылады**

Сапаны арттыру мақсатында, бөлек сатылатын бөлшектерді ешбір ескертусіз ауыстыруға немесе өзгертуге болады. Осы заттарды сатып алу үшін, дилеріңізге хабарласыңыз. Бұл құрылғы тек үйлесімді LG плазмалық теледидарларымен жұмыс істейді.

Қазақша

**AN-TP300**

Сенсорлық қалам, қондырғы  
Сенсорлық қалам, Ұш саны  
үлгіге қарай әр түрлі болуы  
мүмкін.

**Үйлесімділік**

42/50PA45\*\*

50/60PA55\*\*

50/60PA65\*\*

42/50PA49\*\*

**AN-TP300**

Сенсорлық қалам, қондырғы

•

**Бөлшектер мен түймелер****ЕСКЕРТПЕ**

- Тұтынылатын қуат мөлшерін азайту үшін теледидарды күту режиміне қоюға болады. Егер біраз уақыт көрілмейтін болса, теледидарды өшіріп қою қажет. Бұл тұтынылатын қуат мөлшерін азайтады.
- Сурет жарықтығының деңгейі төмендетілсе, қолданыс үстінде тұтынылатын қуат мөлшері айтарлықтай азайып, бұл өз ретінде жалпы қуат ақысын азайтады.

**ЕСКЕРТУ**

- Өйнек тіректің үстіне баспаңыз немесе оның соққы алуына жол бермеңіз. Ол сынып, шыны бөлшектері жарақат туғызуы немесе теледидар құлауы мүмкін.
- Теледидарды сүйремеңіз. Еден немесе өнім зақымдалуы мүмкін.
- Кейбір үлгілердің экранына жұқа үлдір жабыстырылған, оны алуға болмайды.

Тек 42/50PA45\*\*-ZA~F, 42/50PA49\*\*-ZA~F, 50/60PA55\*\*-ZA~F, 50/60PA65\*\*-ZA~F

- Көрсетілген сурет теледидарыңыздан өзгеше болуы мүмкін.

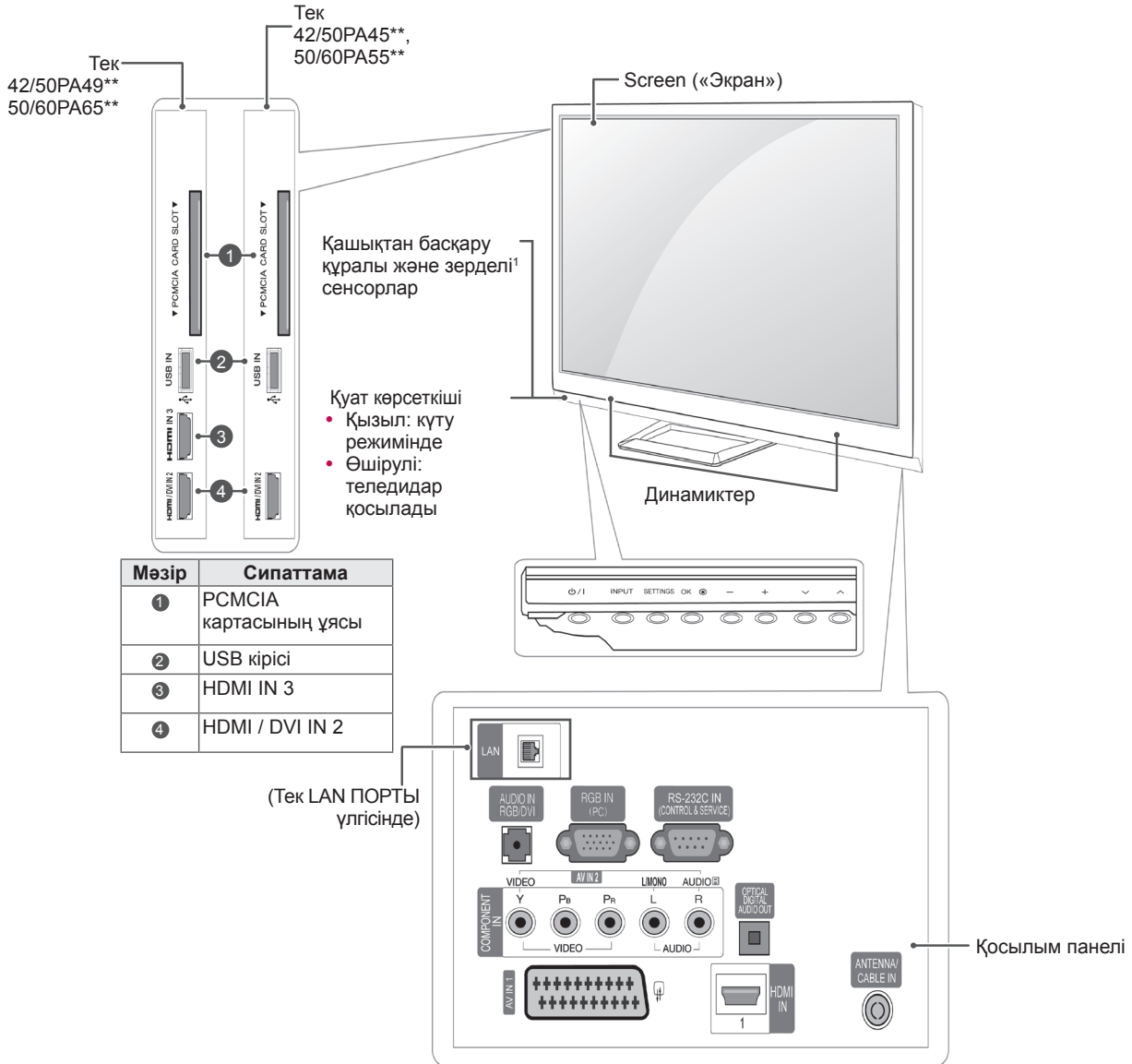

Қазақша

Түйме	Сипаттама
⏻/⏪	Қуатты қосады немесе өшіреді
INPUT	Кіріс көзін өзгертеді
SETTINGS	Негізгі мәзірлерге кіреді немесе енгізілген ақпаратты сақтап, мәзірлерден шығады
OK	Белгіленген мәзір опциясын таңдайды немесе енгізілген ақпаратты растайды
- +	Дыбыс деңгейін реттейді
∨ ^	Сақталған бағдарламалар ішінде жылжиды

1 Зерделі сенсор: қоршаған ортаға сәйкес бейне сапасын реттейді.

Тек 42/50PA45\*\*-ZG~M, 42/50PA49\*\*-ZG~M, 50/60PA55\*\*-ZG~M, 50/60PA65\*\*-ZG~M

- Көрсетілген сурет теледидарыңыздан өзгеше болуы мүмкін.

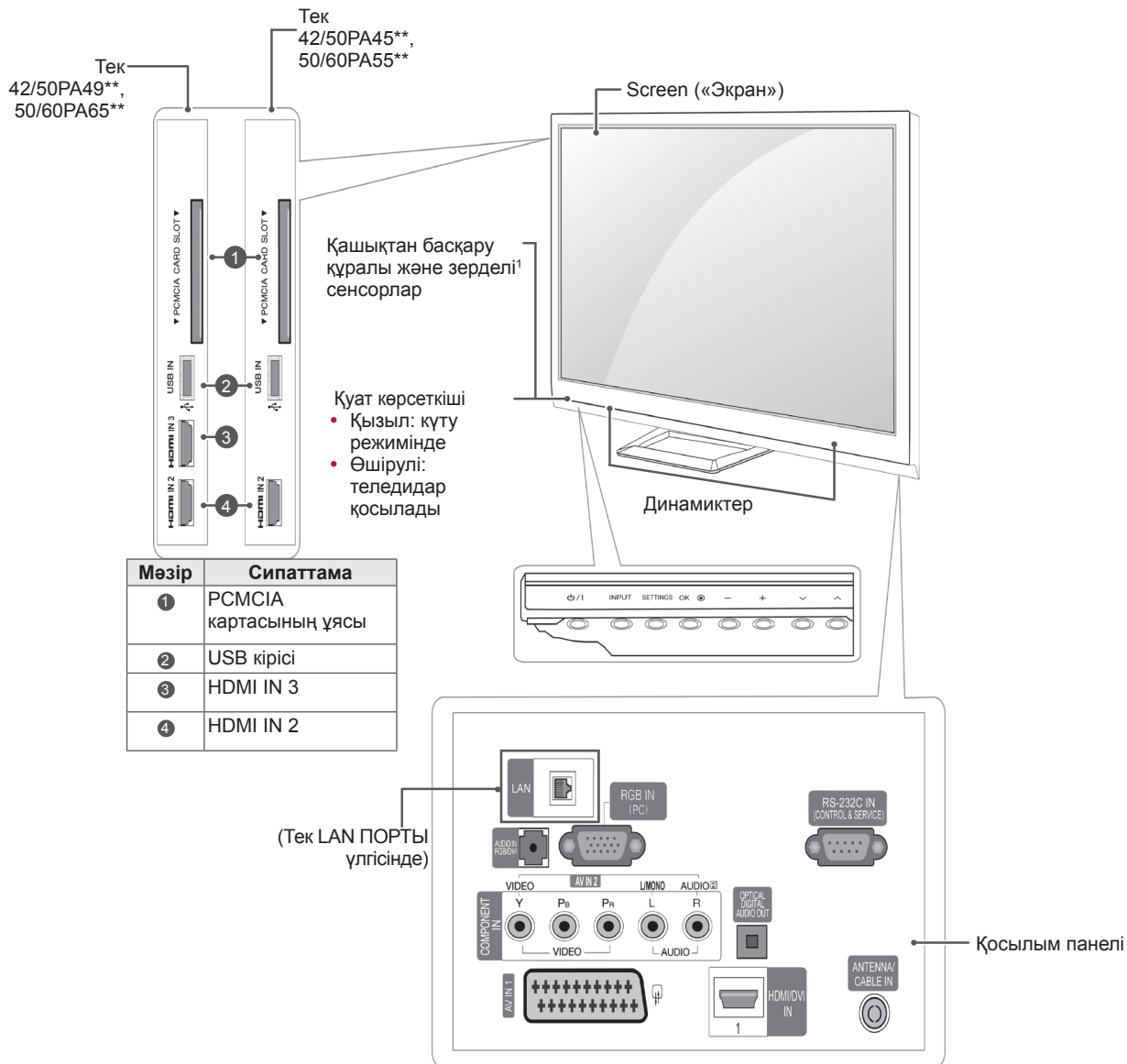

Қазақша

Түйме	Сипаттама
⏻/⏻	Қуатты қосады немесе өшіреді
INPUT	Кіріс көзін өзгертеді
SETTINGS	Негізгі мәзірлерге кіреді немесе енгізілген ақпаратты сақтап, мәзірлерден шығады
OK	Белгіленген мәзір опциясын таңдайды немесе енгізілген ақпаратты растайды
- +	Дыбыс деңгейін реттейді
∨ ^	Сақталған бағдарламалар ішінде жылжиды

1 Зерделі сенсор: қоршаған ортаға сәйкес бейне сапасын реттейді.

## Теледидарды көтеру және жылжыту

Теледидарды жылжытқанда немесе көтергенде, сырып немесе зақымдап алмай, түріне және көлеміне қарамастан қауіпсіз түрде тасымалдау үшін, төмендегі ақпаратты оқыңыз.



### ЕСКЕРТУ

- Экранды қолмен ұстамаңыз, экранға немесе бейнені құрайтын кейбір пиксельдерге зақым келуі мүмкін.

- Теледидарды зауытта салынған қорабында немесе орамасында тасымалдаған жөн.
- Теледидарды жылжыту немесе көтеру үшін, алдымен қуат сымын және барлық кабельдерді ажырату керек.
- Теледидарды ұстағанда, сырылып қалмауы үшін, экран сыртқа қарап тұру керек.



- Теледидар жақтауының жоғарғы жағы мен түбін жақсылап ұстаңыз. Мөлдір бөлікті, динамикті немесе динамик торының аймағын ұстамаңыз.

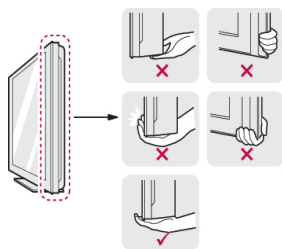

- Үлкен теледидарды кемінде 2 адам тасымалдауы керек.
- Теледидарды қолмен тасымалдағанда, төмендегі суретте көрсетілгендей ұстау керек.

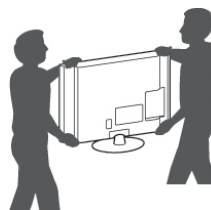

- Тасымалдағанда, теледидарды қатты шайқамаңыз.
- Тасымалдағанда, теледидарды тігінен ұстаңыз. Жанына жатқызбаңыз және сол немесе оң жағына қарай еңкейтпеңіз.

## Теледидардың параметрлерін орнату

- Көрсетілген сурет теледидарыңыздан өзгеше болуы мүмкін.

Теледидарды тірегіне қойып, үстелге немесе қабырғаға орнатыңыз.

### Тіректі тағу

Егер теледидарды қабырғаға бекітпесеңіз, тіректі тағу үшін келесі нұсқауларды орындаңыз.

Тек 42/50РА45\*\*, 42/50РА49\*\*, 50/60РА55\*\*, 50/60РА65\*\*

Қазақша

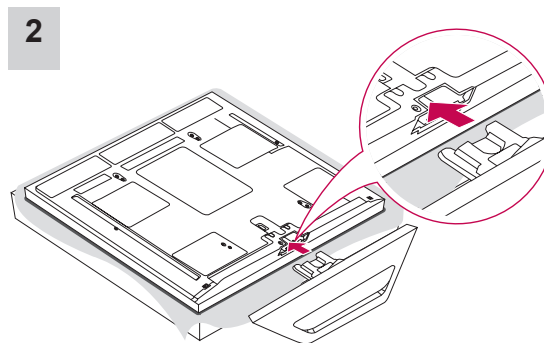
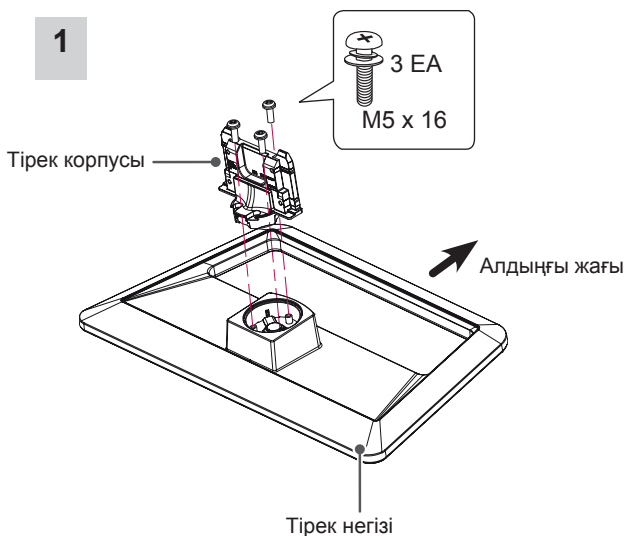

#### ! ЕСКЕРТУ

- Тіректі теледидарға бекіткен кезде, экранға сызық дақтардан қорғау үшін, экранның бетін төмен қаратып, жұмсақ үстелге немесе тегіс бетті жерге қойыңыз.

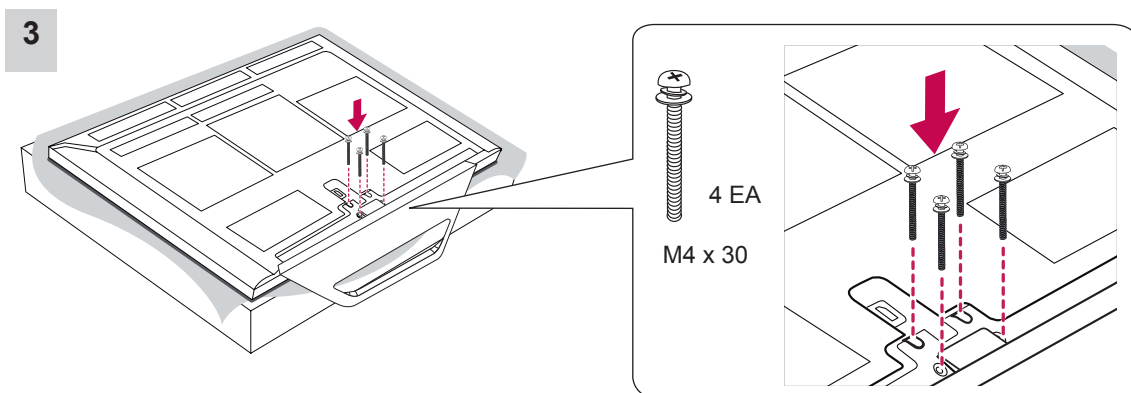

#### ! ЕСКЕРТУ

- Теледидар алдыға қарай еңкейіп кетпеу үшін, бұрандаларды мықтап бұраңыз. Тым қатты бұрап жібермеңіз.

Тіректі шешу

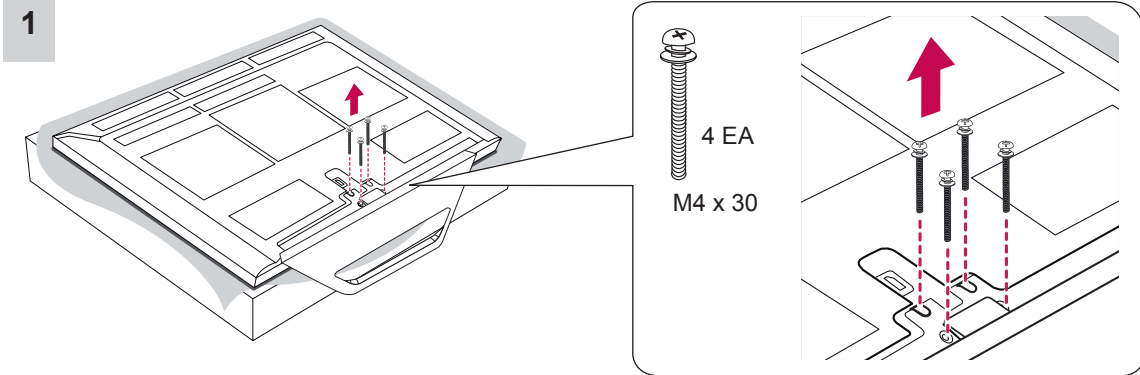

**!** ЕСКЕРТУ

- Тіректі теледидарға бекіткен кезде, экранға сызық дақтардан қорғау үшін, экранның бетін төмен қаратып, жұмсақ үстелге немесе тегіс бетті жерге қойыңыз.



**!** ЕСКЕРТПЕ

- Сонда саңылауға шаң мен кір жиналмайды.
- Қабырғаға бекіту қапсырмасын орнатқанда, қорғағыш қақпақты пайдаланыңыз.

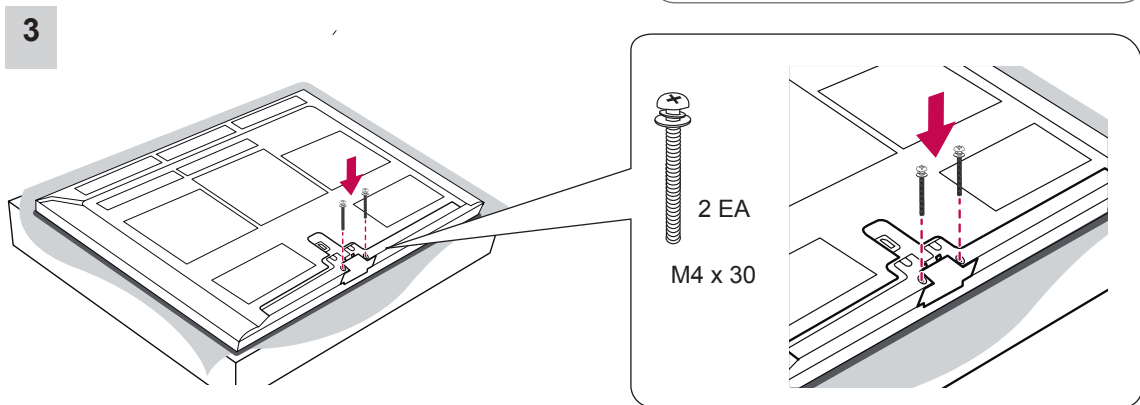

**!** ЕСКЕРТУ

- Теледидар алдыға қарай еңкейіп кетпеу үшін, бұрандаларды мықтап бұраңыз. Тым қатты бұрап жібермеңіз.

## Кабельдерді жинау

- Көрсетілген сурет теледидарыңыздан өзгеше болуы мүмкін.
- 1 Қуат сымның ұстағышын орнатып, қуат сымын жалғаңыз. Ол қуат кабелінің байқаусызда ажыратылуынан сақтайды.

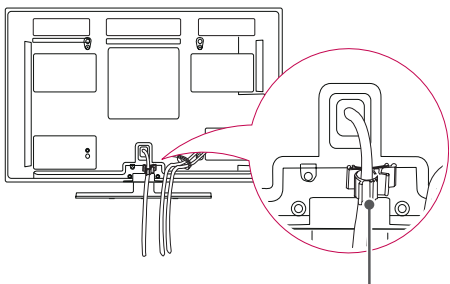

Қуат сымның ұстағышы

- 2 Кабельдерді жинап, кабель ұстағышымен қыстырып қойыңыз.

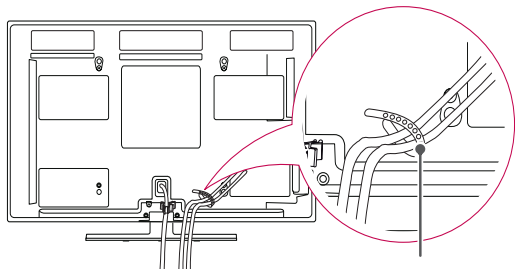

Кабель ұстағышы

### ⚠ ЕСКЕРТУ

- Теледидарды **кабель ұстағышынан** және **қуат сымның ұстағышынан** ұстап жылжытпаңыз. Кабель ұстағыштары сынып, жарақат алынуы немесе теледидар зақымдануы мүмкін.

## Үстелге орнату

- Көрсетілген сурет теледидарыңыздан өзгеше болуы мүмкін.
- 1 Теледидарды көтеріп, үстелге тігінен қойыңыз.
    - Желдетуге арнап, қабырға мен теледидардың арасында 10 см (ең кемінде) бос орын қалдырыңыз.

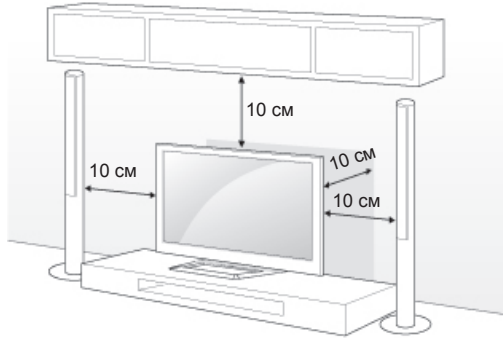

- 2 Қуат сымын қабырғадағы розеткаға қосыңыз.

### ⚠ ЕСКЕРТУ

- Теледидарды жылу көзінің жанына немесе үстіне қоймаңыз, бұл өртке әкеп соғуы немесе басқа зақым келтіруі мүмкін.

### ! ЕСКЕРТПЕ

- 20 градус солға немесе оңға бұрып, теледидар бұрышын көруіңізге ыңғайлы етіп, орналастырыңыз.

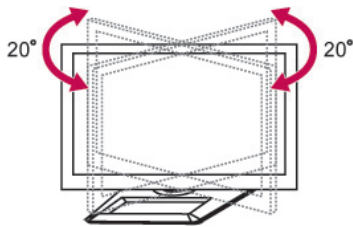

### ⚠ ЕСКЕРТУ

- Өнімнің бұрышын реттегенде, саусақтарыңызды қысып алмаңыз.

## Теледидарды қабырғаға бекіту (үлгіге байланысты)

- Көрсетілген сурет теледидарыңыздан өзгеше болуы мүмкін.

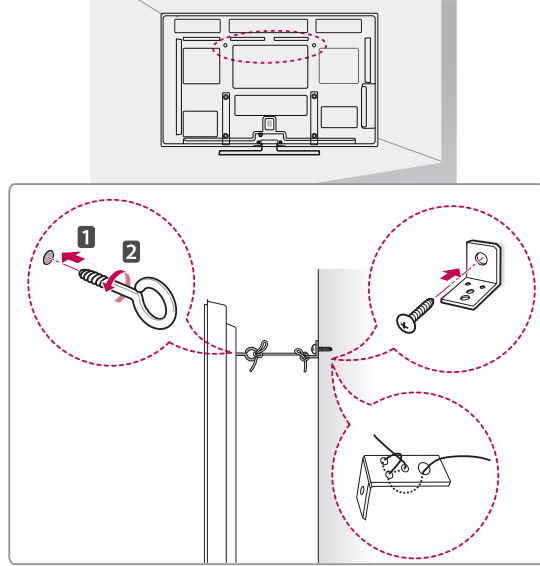

- 1 Сақиналы болттарды немесе теледидардың артқы жағындағы қапсырмалар мен болттарды кіргізіп, бекітіңіз.
  - Сақиналы болттардың орнында басқа болттар болса, алдымен соларды шығарып алыңыз.
- 2 Қабырға қапсырмаларын болттардың көмегімен қабырғаға орнатыңыз. Қабырға қапсырмасы мен теледидардың артындағы сақиналы болттарды бір-біріне келтіріңіз.
- 3 Сақиналы болттарды және қабырға қапсырмаларын мықты баумен тартып байлап қойыңыз. Бау тегіс бетке көлденең тартылып тұру керек.

### ⚠ ЕСКЕРТУ

- Балалардың теледидарға шықпауын және асылып тұрмауын қадағалаңыз.

### ! ЕСКЕРТПЕ

- Теледидар теңселмей тұратын мықты және үлкен үстел немесе түпқойманы пайдаланыңыз.

## Қабырғаға орнату

Теледидардың артындағы қабырғаға бекіту қапсырмасын орнатып, қапсырманы қатты, еденге перпендикуляр түрде орнатыңыз. Теледидарды басқа құрылыс бөліктеріне орнату үшін, білікті мамандарға хабарласыңыз.

LG компаниясы қабырғаға бекітуді білікті кәсіби орнатушы орындауын ұсынады.

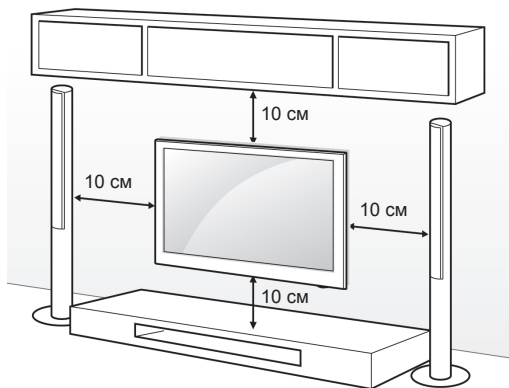

Міндетті түрде VESA стандартына сәйкес келетін бұрандаларды және қабырғаға бекіту қапсырмасын қолданыңыз. Қабырғаға бекіту жинақтарының стандартты өлшемдері төмендегі кестеде берілген.

Бөлек сатылатындар (қабырғаға бекіту қапсырмасы)

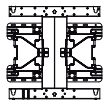
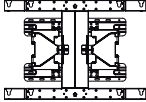
Үлгі	42/50PA45** 42/50PA49** 50PA55** 50PA65**	60PA55** 60PA65**
VESA (A x B)	400 x 400	600 x 400
Стандартты бұранда	M6	M8
Бұрандалар саны	4	4
Қабырғаға бекіту қапсырмасы	PSW400B, PSW400BG, 	PSW600B, PSW600BG, 

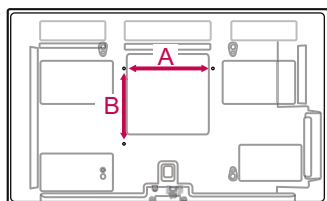

## ! ЕСКЕРТУ

- Алдымен қуатты ажыратыңыз, содан кейін барып теледидарды жылжытыңыз немесе орнатыңыз. Әйтпесе, ток соғуы мүмкін.
- Төбеге немесе қисық қабырғаға орнатылса, теледидар құлап, ауыр жарақат тудыруы мүмкін. Рұқсат етілген LG қабырғаға бекіту қапсырмасын қолданыңыз және жергілікті дилерге немесе білікті мамандарға хабарласыңыз.
- Бұрандаларды тым қатты бұрамаңыз: теледидар зақымданып, кепілдік күшін жоюы мүмкін.
- VESA стандартына сәйкес келетін бұрандаларды және қабырғаға бекіту қапсырмасын қолданыңыз. Дұрыс қолданбау немесе сәйкес келмейтін қосалқы құралды пайдалану нәтижесінде болған зақымдар мен жарақаттар кепілдікке кірмейді.

## ! ЕСКЕРТПЕ

- VESA стандартты бұранда сипаттамаларында берілген бұрандаларды ғана пайдаланыңыз.
- Қабырғаға бекіту жинағына орнату нұсқаулығы мен қажетті бөлшектер кіреді.
- Бұрандалардың ұзындығы қабырға бекітпесіне байланысты әртүрлі болуы мүмкін. Міндетті түрде қажетті ұзындықты таңдаңыз.
- Қосымша ақпаратты қабырғаға бекіту қапсырмасымен берілген нұсқаулықтан қараңыз.

## ПАЙДАЛАНУШЫ НҰСҚАУЛЫҒЫНА ҚОСЫМША АҚПАРАТ

Пайдаланушы нұсқаулығын қарау

PDF файл пішіміндегі пайдаланушы нұсқаулығы ықшам дискіде берілген. Пайдаланушы нұсқаулығын компьютерде қарау үшін, Adobe Acrobat Reader бағдарламасын орнатыңыз.

- 1 Берілген ықшам дискіні енгізіңіз. Веб-бет автоматты түрде ашылады.
- 2 Веб-беттегі пайдаланушы нұсқаулығын басыңыз.
- 3 Пайдаланушы нұсқаулығын қараңыз.

## ! ЕСКЕРТПЕ

Веб-бет автоматты түрде ашылмаса, пайдаланушы нұсқаулығын қарау үшін, Менің компьютеріме кіріп, LG белгішесін, одан кейін index.htm белгішесін басыңыз.

# ҚАШЫҚТАН БАСҚАРУ ҚҰРАЛЫ

Бұл нұсқаулықтағы сипаттамалар қашықтан басқару құралындағы түймелерге арналған.

Нұсқаулықты мұқият оқып, теледидарды дұрыс пайдаланыңыз.

Батареяларды ауыстыру үшін, батарея қақпағын ашып, батареяларды (1,5 В AAA) ⊕ және ⊖ жақтарын ішіндегі белгілерге келтіріп салыңыз да, қақпақты жабыңыз. Қашықтан басқару құралын теледидардағы сенсорына бағыттау керек.

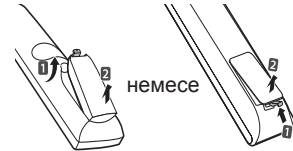

Батареяларды шығару үшін, орнатқандағы әрекеттерді керісінше орындаңыз.



## ЕСКЕРТУ

- Ескі және жаңа батареяларды бірге салмаңыз: қашықтан басқару құралы зақымдануы мүмкін.
- Көрсетілген бейне теледидарда көрсетілгеннен өзгеше болуы мүмкін.



немесе

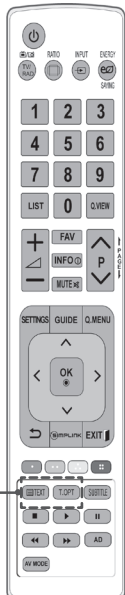

<b>⏻(ҚҰАТ)</b>	Теледидарды қосады немесе өшіреді.
<b>ENERGY SAVING</b>	Тұтынылатын энергияны азайту үшін экранның жарықтығын реттейді.
<b>КІРІС</b>	Кіріс көзін өзгертеді және теледидарды қосады.
<b>TV/RAD (Теледидар/радио)</b>	Радио, теледидар және DTV бағдарламаларын таңдайды.
<b>Сан түймелері</b>	Сандарды енгізеді.
<b>ТІЗІМ</b>	Сақталған бағдарламалар тізімін көрсетеді.
<b>ЖЫЛДАМ К</b>	Бұрын қаралған бағдарламаларға әкеледі.
<b>▲ + -</b>	Дыбыс деңгейін реттейді.
<b>FAV(ТАҢДАУЛЫ)</b>	Таңдаулы бағдарламалар тізімін көрсетеді.
<b>ПІШІМ</b>	Бейненің өлшемін өзгертеді.
<b>P ▲ ▼ (P + -)</b>	Сақталған бағдарламаларда жылжиды.
<b>БЕТ</b>	Алдыңғы немесе келесі экранға өтеді.
<b>GUIDE(Нұсқаулық)</b>	Бағдарлама нұсқаулығын көрсетеді.
<b>SETTINGS</b>	Негізгі мәзірлерді көрсетеді.
<b>Оң жағын/сол жағын таңдау</b>	Жылдам мәзірлерді көрсетеді.
<b>Жылжу түймелері (жоғары/төмен/солға/оңға)</b>	Мәзірлер мен опциялар бойынша жылжиды.
<b>OK</b>	Мәзірлер мен опцияларды таңдап, енгізуді растайды.
<b>↶</b>	Алдыңғы деңгейге қайтады.
<b>АҚПАРАТ</b>	Ағымдағы бағдарламаның және экранның ақпаратын көрсетеді.
<b>ШЫҒУ</b>	Экрандағы дисплейлерді кетіріп, теледидарды көру режиміне қайтарады.
<b>Түсті түймелер</b>	Бұл түймелер телемәтін (тек ТЕЛЕМӘТІН үлгілерінде), бағдарламаны өңдеу үшін қолданылады.
<b>■ ТЕЛЕМӘТІН түймелері</b>	Бұл түймелер телемәтінге арналған. Қосымша ақпаратты «Телемәтін» бөлімінен қараңыз.
<b>Субтитр</b>	Сандық режимде қалаулы субтитрді қайта шығарады.
<b>Басқару түймелері (■, ►, ◀, ◂, ▸, ▸▸)</b>	МЕНІҢ МУЛЬТИМЕДИАМ мәзірлерін немесе SIMPLINK үйлесімді құрылғыларын (USB, SIMPLINK) басқарады.
<b>SIMPLINK (үлгіге байланысты)</b>	HDMI-CEC арқылы HDMI кабелімен жалғанған AV құрылғыларына қосылады. SIMPLINK мәзірін ашады.
<b>AD</b>	Дыбысты сипаттау функциясын қосады немесе өшіреді.
<b>ПІШІМ</b>	Бейненің өлшемін өзгертеді.
<b>AV MODE (үлгіге байланысты)</b>	AV режимін таңдайды.

Қазақша

# ТЕЛЕДИДАР ҚАРАУ

## Антеннаны жалғау

Теледидар қарау үшін, төмендегі нұсқаулар бойынша антеннаны жалғаңыз. Зақым келмеу үшін, құрылғылар толық байланысып болғанша, қуат сымдарын розеткаға қоспаңыз.

RF кабелі (75 Ω) арқылы теледидарды қабырғадағы антенна ұясына жалғаңыз.

### ! ЕСКЕРТПЕ

- Сурет сапасы мейлінше оңтайлы болу үшін антеннаның бағытын лайықтаңыз.
- Сигнал әлсіз болған аймақтарда сурет сапасын мейлінше жақсарту үшін, сигнал күшейткішін суретте көрсетілгендей етіп антеннаға орнату керек болуы мүмкін.
- Егер антенна қосылған күйде бейне сапасы нашар болса, антеннаның бағытын түзетіңіз.
- Антенна кабелі мен конвертер жинаққа кірмейді.

Қазақша

## Теледидарды бірінші рет қосу

Теледидарды бірінші рет қосқанда, Алғашқы орнату экраны пайда болады. Тілді таңдап, негізгі параметрлерді реттеңіз.

- 1 Қуат сымын розеткаға қосыңыз.
- 2 Күту режимінде теледидарды қосу үшін, **⏻(ҚУАТ)** түймесін басыңыз.  
Теледидарды бірінші рет қосқанда, Алғашқы орнату экраны пайда болады.

### ! ЕСКЕРТПЕ

- Басты мәзірде **ПАРАМЕТР** тармағына өтіп, **Зауыттық параметрлерді қалпына келтіру** мүмкіндігін пайдалануға болады.

- 3 Теледидардың параметрлерін қалауларыңызға сәйкес реттеу үшін, экрандағы нұсқауларды орындаңыз.

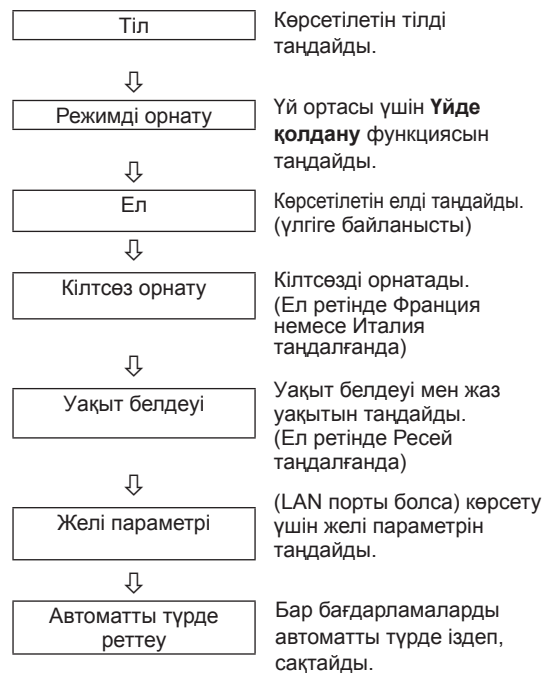

### ! ЕСКЕРТПЕ

- DTV трансляция стандарттары расталмаған елдерде, DTV трансляция ортасына байланысты, кейбір DTV мүмкіндіктері жұмыс істемейді мүмкін.
- Ел ретінде Франция таңдалғанда, кілтсөз «0», «0», «0», «0» емес, «1», «2», «3», «4» болады.
- Суреттерді үйдегі орта үшін ең жақсы сапада көрсету үшін Үйде қолдану параметрін таңдаңыз.
- Сақтау көрмесі сату ортасына қолайлы.
- Сақтау көрмесі параметрі таңдалғанда, кез келген реттелген параметрлер 5 минут ішінде **Сақтау көрмесінің** әдепкі параметрлеріне ауысады.

- 4 Негізгі параметрлер орнатылғанда **OK** түймесін басыңыз.

### ! ЕСКЕРТПЕ

- Бастапқы параметрлердің орнатылуы аяқталмаса, олар теледидар қосылған сайын көрсетіледі.
- Теледидар ұзақ уақыт пайдаланбағанда, қуат сымын розеткадан ажыратыңыз.

- 5 Теледидарды өшіру үшін, **⏻(ҚУАТ)** түймесін басыңыз.

## БАЙЛАНЫС ОРНАТУ

Теледидарға әртүрлі сыртқы құрылғыларды жалғап, сыртқы құрылғыны таңдау үшін, кіріс сигналы режимдерін ауыстырып қосыңыз. Сыртқы құрылғының қосылымы туралы қосымша ақпаратты әрбір құрылғымен берілетін нұсқаулықтан қараңыз.

Қолдануға болатын сыртқы құрылғылар: HD ресиверлері, DVD ойнатқыштары, бейнемагнитофондар, дыбыстық жүйелер, USB жад құрылғылары, компьютерлер, ойын құрылғылары және басқа да сыртқы құрылғылар.

### ! ЕСКЕРТПЕ

- Егер теледидар бағдарламасын DVD рекордеріне немесе бейнемагнитофонға жазсаңыз, теледидардың сигнал кіріс кабелін теледидарға міндетті түрде DVD рекордері немесе бейнемагнитофон арқылы жалғаңыз. Жазу туралы қосымша ақпаратты жалғанған құрылғының нұсқаулығынан қараңыз.
- Сыртқы құрылғыны жалғау түрі үлгіге қарай әртүрлі болуы мүмкін.
- Теледидарға сыртқы құрылғыларды теледидар портының ретіне қарамастан жалғаңыз.

Қазақша

### ҚҰРЫЛҒЫҢЫЗДЫ ҚОСУ

Көрсетілген бейне ТД көрсетілгеннен өзгешеленуі мүмкін.

Қосымша жабдықты қосу үшін CD Нұсқаудағы Сыртқы жабдықты Орнату бөліміне қараңыз.

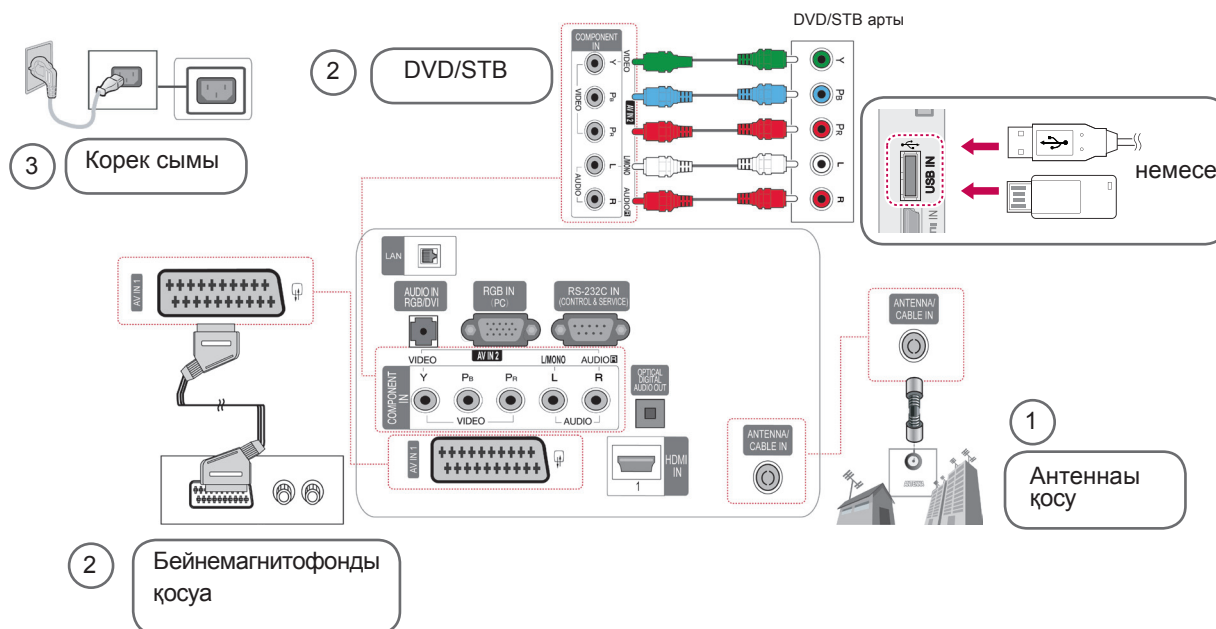

## БАСТАПҚЫ КОДЫ АШЫҚ БАҒДАРЛАМАЛЫҚ ҚҰРАЛ ЕСКЕРТУ

Осы өнімдегі GPL, LGPL, MPL және басқа да бастапқы коды ашық лицензиялардағы бастапқы коды алу үшін, <http://opensource.lge.com> веб-торабына өтіңіз.

Бастапқы мәтінмен бірге, барлық тиісті лицензия шарттарын, кепілдік бойынша жауапкершіліктен бас тарту мәлімдемелерін және авторлық құқық ескертулерін жүктеп алуға болады.

Сондай-ақ, LG Electronics компаниясы тарату шығындары (мысалы, тасушы, тасымал және орындау ақылары) өтелген жағдайда бастапқы коды «opensource@lge.com» мекенжайына сұрау жасалғанда CD-ROM дискімен жібере алады. Бұл ұсыныс өнімді сатып алған күннен бастап үш (3) жылдың ішінде жарамды болады.

## САЛМАҒЫ

ҮЛГІЛЕР		<b>42PA45**</b>	<b>42PA49**</b>
		42PA4500-ZF / 42PA450T-ZF 42PA4500-ZM / 42PA450T-ZM 42PA4510-ZA / 42PA451T-ZA 42PA4510-ZG / 42PA451T-ZG 42PA4520-ZC / 42PA452T-ZC 42PA4520-ZJ / 42PA452T-ZJ	42PA4900-ZE / 42PA490T-ZE 42PA4900-ZL / 42PA490T-ZL
Салмағы	Тірекпен	20,6 кг	20,6 кг
	Тірексіз	19,0 кг	19,0 кг
ҮЛГІЛЕР		<b>50PA45**</b>	<b>50PA49**</b>
		50PA4500-ZF / 50PA450T-ZF 50PA4500-ZM / 50PA450T-ZM 50PA4510-ZA / 50PA451T-ZA 50PA4510-ZG / 50PA451T-ZG 50PA4520-ZC / 50PA452T-ZC 50PA4520-ZJ / 50PA452T-ZJ	50PA4900-ZE / 50PA490T-ZE 50PA4900-ZG / 50PA490T-ZG 50PA4900-ZL / 50PA490T-ZL
Салмағы	Тірекпен	28,2 кг	28,2 кг
	Тірексіз	25,8 кг	25,8 кг
ҮЛГІЛЕР		<b>50PA55**</b>	<b>50PA65**</b>
		50PA5500-ZB / 50PA550T-ZB 50PA5500-ZH / 50PA550T-ZH	50PA6500-ZA / 50PA650T-ZA 50PA6500-ZG / 50PA650T-ZG 50PA6520-ZF / 50PA652T-ZF 50PA6520-ZM / 50PA652T-ZM
Салмағы	Тірекпен	28,8 кг	28,8 кг
	Тірексіз	26,4 кг	26,4 кг
ҮЛГІЛЕР		<b>60PA55**</b>	<b>60PA65**</b>
		60PA5500-ZB / 60PA550T-ZB 60PA5500-ZH / 60PA550T-ZH	60PA6500-ZA / 60PA650T-ZA 60PA6500-ZG / 60PA650T-ZG
Салмағы	Тірекпен	40,6 кг	40,6 кг
	Тірексіз	36,4 кг	36,4 кг

Жоғарыда көрсетілген өнім сипаттамалары өнім функцияларының жетілдірілуіне байланысты алдын ала ескертусіз өзгертілуі мүмкін.

## АҚАУЛЫҚТАРДЫ ЖОЮ

## Жалпы

Проблема	Шешімі
Теледидарды қашықтан басқару құралымен басқару мүмкін емес.	<ul style="list-style-type: none"> <li>Өнімдегі қашықтан басқару құралының сенсорын тексеріп, әрекетті қайталаңыз.</li> <li>Өнім мен қашықтан басқару құралының арасында кедергінің жоқ екенін тексеріңіз.</li> <li>Батареялардың жұмыс істеп тұрғанын және дұрыс орнатылғанын тексеріңіз (+ жағын ⊕ жағына, - жағын ⊖ жағына).</li> </ul>
Бейне көрсетілмейді және дыбыс шықпайды.	<ul style="list-style-type: none"> <li>Өнімнің қосылып тұрғанын тексеріңіз.</li> <li>Қуат сымының розеткаға қосылғанын тексеріңіз.</li> <li>Басқа өнімдерді жалғап, розеткада проблеманың бар-жоқтығын тексеріңіз.</li> </ul>
Теледидарды қосқан кезде, бейне жайлап пайда болады.	<ul style="list-style-type: none"> <li>Өнім іске қосылған кезде, бейненің дыбысы өшірулі болады. Бұл қалыпты жағдай. Егер бейне бірнеше минут ішінде пайда болмаса, теледидарды 30 секундқа розеткадан ажыратып, әрекетті қайталаңыз. Бейне сонда да көрсетілмесе, жергілікті өкілетті қызмет көрсету орталығына хабарласыңыз.</li> </ul>
Сыртқы құрылғыларды жалғау мүмкін емес.	<ul style="list-style-type: none"> <li>«Байланыстарға шолу» бөлімін оқып, сыртқы құрылғыны жалғаңыз.</li> </ul>
Теледидар кенет өшіп қалады.	<ul style="list-style-type: none"> <li>Қуатты басқару параметрлерін тексеріңіз. Қуат көзі үзілген болуы мүмкін.</li> <li>Уақыт параметрлерінде Автоматты ұйықтау мүмкіндігінің қосылып тұрғанын тексеріңіз.</li> <li>«Автосөндіру таймері» бөлімін қараңыз.</li> <li>Теледидар қосылып тұрғанда, сигнал болмаса, онда 15 минут әрекетсіздіктен кейін, теледидар автоматты түрде өшеді.</li> </ul>

**Дыбыс**

Проблема	Шешімі
Бейнелер көрсетілгенімен, дыбыс шықпайды.	<ul style="list-style-type: none"> <li>• <b>MUTE</b> (Дыбысты өшіру) түймесі басылғанда дыбыстың өшірілетін-өшірілмейтіндігін тексеріңіз.</li> <li>• Басқа арналарға өтіңіз. Таратуда проблема болуы мүмкін.</li> <li>• Дыбыстық кабельдердің дұрыс жалғанғанын тексеріңіз.</li> </ul>
Динамиктердің біреуінен шу шығады немесе дыбыс шықпайды.	<ul style="list-style-type: none"> <li>• Қоршаған орта ылғалдылығының немесе температураның өзгеруі өнімнің қосылуы немесе өшірілуі кезінде әдеттен тыс шудың пайда болуына апаруы мүмкін.</li> <li>• Өніміңізде проблема жоқ.</li> </ul>

**Бейне**

Проблема	Шешімі
Бейне қара және ақ түсте көрсетіледі немесе түс сапасы нашар.	<ul style="list-style-type: none"> <li>• Түс параметрін <b>СУРЕТ</b> мәзірінде реттеңіз.</li> <li>• Осы өнім мен басқа электрондық өнімдердің арасында жеткілікті қашықтықты сақтаңыз.</li> <li>• Басқа арналарға өтіңіз. Таратуда проблема болуы мүмкін.</li> </ul>
Көлденең немесе тік сызықтар пайда болады немесе бейнелер анық көрсетілмейді.	<ul style="list-style-type: none"> <li>• Электр жабдығы немесе механикалық құрал секілді жергілікті кедергілердің бар-жоғын тексеріңіз.</li> </ul>
Бейнелерде сызықтар немесе жолақтар пайда болады.	<ul style="list-style-type: none"> <li>• Антеннаны тексеріңіз немесе антеннаны дұрыс бағытқа бұрыңыз.</li> </ul>
Өнім өшірілгенде, қалдық бейнелер (іздер) пайда болады.	<ul style="list-style-type: none"> <li>• Ұзақ уақыт бойы экранда қозғалыссыз тұрған бейненің әсерінен пиксельдер зақымданған болуы мүмкін (бейненің ізі). Экрандағы пиксель зақымдануына жол бермеу үшін, экран сақтағышын пайдаланыңыз.</li> </ul>
Қуат қосылып тұрса да, экран қап-қара болып көрінеді.	<ul style="list-style-type: none"> <li>• Түс ашықтығы мен контрастын <b>СУРЕТ</b> мәзірінде реттеңіз.</li> </ul>
Экранда «Сигнал жоқ» хабары пайда болады.	<ul style="list-style-type: none"> <li>• Теледидар мен өнімдердің арасында сигнал кабелінің дұрыс жалғанғанын тексеріңіз.</li> <li>• INPUT (Кіріс) түймесін басып, таңдалған кіріс кезін тексеріңіз.</li> </ul>
Дисплей контрасты дұрыс емес.	<ul style="list-style-type: none"> <li>• Орналасу параметрін <b>СУРЕТ</b> мәзірінде реттеңіз.</li> <li>• Өнімнің бейне карта ажыратымдылығы мен жиілігін қолдайтынын тексеріңіз. Егер жиілік мөлшерден тыс болса, сыртқы құрылғыдағы дисплей параметрлерін қолданып, ұсынылатын ажыратымдылықты орнатыңыз.</li> </ul>
Экран фонында жіңішке сызықтар пайда болады.	<ul style="list-style-type: none"> <li>• Бейне кабель қосылымдарын тексеріңіз.</li> </ul>
Көлденең сызықтар пайда болады немесе таңбалар бұлдырлайды.	<ul style="list-style-type: none"> <li>• Фаза параметрін <b>СУРЕТ</b> мәзірінде реттеңіз. «ЭКРАН» бөлімін қараңыз.</li> </ul>
Кейбір арналарда сигнал нашар қабылданады.	<ul style="list-style-type: none"> <li>• Басқа арналарға өтіңіз. Таратуда проблема болуы мүмкін.</li> <li>• Станция сигналы әлсіз болуы мүмкін. Антеннаны дұрыс бағытта бұрыңыз.</li> <li>• Электр жабдығы немесе механикалық құрал секілді жергілікті кедергілердің бар-жоғын тексеріңіз.</li> </ul>

**Pentouch қаламсабы**

Проблема	Шешімі
Сенсорлық қалам істемейді.	<ul style="list-style-type: none"> <li>• Pentouch режиміне кіру үшін қашықтан басқару құралы қолданылғанын тексеріңіз.</li> <li>• Pentouch кілті компьютерге жалғанғанын және LED шамы жанып тұрғанын тексеріңіз.</li> <li>• Сенсорлық қаламдағы <b>ON</b> экран түймесін басып оның қосылып тұрғанын тексеріңіз.</li> <li>• Сенсорлық қаламның пайдалану үшін жұптасқанын тексеріңіз. (Сенсорлық қалам оның үстіндегі Touch Home экран түймесі басылғанда LED шамы жанса дұрыс жұпталған болып есептеледі.)</li> <li>• Компьютер экранын тек теледидарда көрсетілетін етіп реттеңіз.</li> </ul>
Теледидар экраны Pentouch қолданылғанда қалыпты түрде көрсетпейді.	<ul style="list-style-type: none"> <li>• Компьютердің теледидарға дұрыс қосылғанын тексеріңіз.</li> <li>• Оңтайлы ажыратымдылық қолданылуда екенін тексеріңіз.</li> <li>• Теледидардағы кадр пішімін Just Scan (Тек қарап шығу) етіп орнатыңыз.</li> </ul>
Сенсорлық қалам қате жерлерінен түртілуде.	<ul style="list-style-type: none"> <li>• Компьютер экранын тек теледидарда көрсетілетін етіп реттеңіз.</li> <li>• Компьютер мен теледидар компьютердің сигналдық (RGB) кабелімен жалғанғанда, сенсорлық қаламмен теледидар экранында түртілген жер және компьютер экранында түртілген деп белгіленген нүкте сәйкес келмесе, теледидардың қашықтан басқару құралымен [Home] → [PICTURE] → [SCREEN] (RGB) тармағын, сосын [Auto Configure] пәрменін таңдап экранды реттеңіз.</li> </ul>
Сенсорлық қалам тегіс қозғалмайды.	<ul style="list-style-type: none"> <li>• Компьютер мен теледидардың арасы алыстап кетпегенін тексеріңіз.</li> <li>• Компьютер мен теледидар арасында кедергілер көп емес екенін тексеріңіз.</li> <li>• Компьютерде басқа көп қолданба қосылмағанын тексеріңіз. (Pentouch бағдарламасы қосылу болғанда, басқа қолданбаларды пайдаланбаңыз.)</li> </ul>





# ПОСІБНИК КОРИСТУВАЧА

# Плазмовий телевізор

Уважно ознайомтеся з цим посібником, перш ніж почнете користуватися пристроєм, та збережіть його для довідки в майбутньому.

PA45\*\*  
PA49\*\*  
PA55\*\*  
PA65\*\*

[www.lg.com](http://www.lg.com)

## 2 ІНСТРУКЦІЇ З ТЕХНІКИ БЕЗПЕКИ

- Будь ласка, уважно прочитайте ці застереження з безпеки, перш ніж розпочинати експлуатацію виробу.
- Ілюстрації, наведені в цьому керівництві, можуть дещо відрізнятися від вашого приладу, оскільки вони є лише прикладами для сприяння поясненню.



- ПОПЕРЕДЖЕННЯ** • Нехтування попереджувальними повідомленнями може призвести до серйозної травми, нещасного випадку або летальних наслідків.
- УВАГА** • Нехтуючи застережливими повідомленнями, ви ризикуєте зазнати легких травм або пошкодити цей виріб.

### Застереження стосовно встановлення виробу

#### ПОПЕРЕДЖЕННЯ

Встановлюйте виріб подалі від джерел тепла, таких як електричні нагрівальні пристрої.

- Це може призвести до ураження електричним струмом, виникнення пожежі, несправної роботи або деформації виробу.

Не використовуйте виріб у приміщенні з підвищеною вологістю, наприклад у ванній кімнаті, або в іншому місці де на нього може потрапити вода.

- Це може спричинити пожежу або ураження електричним струмом!

Якщо відчувається запах диму або інші незвичні запахи, або чути сторонні шуми, висуньте шнур живлення з настінної розетки та зверніться до сервісного центру.

- Якщо продовжити працювати, не вживши відповідних заходів, це може призвести до ураження електричним струмом або виникнення пожежі.

#### УВАГА

Встановлюйте виріб на плоскій та стійкій поверхні, з якої він не зможе впасти.

- Якщо виріб впаде, він може завдати вам травми або пошкодитись.

Не залишайте виріб під прямим сонячним промінням.

- Це може призвести до пошкодження виробу.

Не розташовуйте продукт у вбудованих конструкціях, наприклад полицях або книжкових шафах. - Потрібна вентиляція.

### Зауваження стосовно електричного живлення

#### ПОПЕРЕДЖЕННЯ

Переконайтесь, що шнур живлення підключено до заземленого джерела живлення.

- У протилежному випадку ви можете отримати смертельне ураження електричним струмом або серйозну травму.

Не доторкайтесь до кабелю живлення вологими руками. Крім того, якщо штепсельна розетка волога або вкрита пилом, повністю висушіть її або очистіть від пилу.

- Вас може бути уражено електричним струмом через надмірну вологість.

Під час грози відключіть шнур живлення або сигнальний кабель.

- Існує небезпека ураження електричним струмом або виникнення пожежі.

Не вставляйте пристроїв, що є провідниками (наприклад, шпильку) в один кінець кабелю, тоді як інший під'єднано до електророзетки. Крім того, не торкайтесь кабелю живлення одразу після під'єднання до електророзетки. Це може призвести до ураження електричним струмом.

#### УВАГА

Уникайте фізичного або механічного ураження кабелю живлення, наприклад, перекручування, стиснення, затискання в дверях або ходіння по ньому. Під час користування, будьте особливо уважними до розеток, вилок і точки, де кабель виходить з пристрою.

Доки пристрій підключено до настінної розетки змінного струму, він залишається підключеним до джерела живлення незалежно від того, чи вимкнули ви пристрій за допомогою кнопки SWITCH (Увімкнення).

### Застереження стосовно переміщення виробу

#### ПОПЕРЕДЖЕННЯ

Обов'язково вимикайте виріб. Перш ніж переносити виріб, від'єднуйте від нього всі кабелі.

- У протилежному випадку ви можете зазнати смертельного ураження електричним струмом; або виріб може бути пошкоджено.

#### УВАГА

Не трусіть виріб, переносячи його.

- У протилежному випадку ви можете зазнати смертельного ураження електричним струмом; або виріб може бути пошкоджено. Переносьте монітор, тримаючи його двома руками екраном уперед.

- Якщо виріб впаде, то, пошкодившись, він може спричинити ураження електричним струмом або пожежу. Зверніться до сервісного центру, щоб виконати ремонт.

### Застереження стосовно експлуатації виробу

#### ПОПЕРЕДЖЕННЯ

Не розбирайте виріб, не ремонтуйте його та не змінюйте його самостійно.

- Може статися пожежа або ураження електричним струмом.

- Зверніться до сервісного центру для перевірки або ремонту виробу.

Для зменшення ризику виникнення пожежі або ураження електричним струмом, бережіть виріб від дощу та вологи. На прилад в жодному разі не повинні капати або розливатись рідини, на нього не можна ставити предмети, заповнені рідиною, наприклад, вази.

Обслуговування повинно виконуватись виключно кваліфікованим персоналом. Необхідність у технічному обслуговуванні виникає у випадку пошкодження виробу, або його частини, наприклад, кабелю живлення або вилки, розлиття рідини або падіння предметів у виріб, дії дощу або підвищеної вологи, порушення нормальної роботи або падіння.

#### ВАЖЛИВА ІНФОРМАЦІЯ ЩОДО ПОПЕРЕДЖЕННЯ "IMAGE BURN / BURN-IN" (ЕФЕКТУ ПРОГОРАННЯ АБО ЗАЛИШКОВОГО ЗОБРАЖЕННЯ) НА ЕКРАНИ ТЕЛЕВІЗОРА

- Коли зображення (логотипів, меню екрана, відеоігри, дисплея комп'ютера або сторінок телетексту) відображається на екрані телевізора протягом тривалого часу, воно може залишитися на поверхні екрана при зміні каналу. Цей феномен називається "image burn" (ефект прогорання) або "burn-in" (залишкове зображення). Відповідно до гарантії, наданої виробником, ефект залишкового зображення не підлягає відшкодуванню.
- Щоб попередити виникнення залишкового зображення, уникайте тривалого відображення зображення на екрані телевізора (від 2 годин для ріднокристальних екранів або від 1 години для плазмових телевізорів).
- Ефект залишкового зображення також може виникнути під час розміщення кадру у форматі 16:9 у кадрі з форматом 4:3, якщо налаштування цього формату (4:3) використовуються тривалий час.

# ЗМІСТ

## 3 ЗМІСТ

---

## 4 ПРОЦЕДУРА ВСТАНОВЛЕННЯ

---

## 4 ВСТАНОВЛЕННЯ ТА ПІДГОТОВКА

---

- 4 Розпакування
- 8 Приладдя, яке не входить у комплект
- 8 Частини та кнопки
- 11 Піднімання та перенесення телевізора
- 12 Встановлення телевізора
  - 12 - Приєднання підставки
  - 14 - Організація кабелів
  - 15 - Встановлення на столі
  - 16 - Встановлення на стіні

## 16 ДОДАТКОВІ ВІДОМОСТІ ЩОДО ПОСІБНИКА

---

## 17 ПУЛЬТ ДИСТАНЦІЙНОГО КЕРУВАННЯ

---

## 18 ПЕРЕГЛЯД ТЕЛЕПРОГРАМ

---

- 18 Під'єднання антени
- 18 Перше -ввімкнення телевізора

## 19 ПІДКЛЮЧЕННЯ

---

- 19 ПРИЄДНАННЯ ПРИСТРОЮ

## 19 ІНФОРМАЦІЯ ПРО ПРОГРАМНЕ ЗАБЕЗПЕЧЕННЯ З ВІДКРИТИМ КОДОМ

---

## 20 ВАГА

---

## 20 УСУНЕННЯ НЕПОЛАДОК

---

## ПРОЦЕДУРА ВСТАНОВЛЕННЯ

- 1 Відкрийте упаковку та перевірте, чи всі приладдя в комплекті.
- 2 Під'єднайте підставку до телевізора.
- 3 Під'єднайте зовнішній пристрій до телевізора.

## ВСТАНОВЛЕННЯ ТА ПІДГОТОВКА

### Розпакування

Перевірте наявність перелічених елементів в упаковці. Якщо якогось компонента бракує, зверніться до місцевого постачальника, у якого ви придбали виріб. Зображення в цьому посібнику можуть відрізнятися від дійсного вигляду виробу чи певного елемента.

Лише для моделей 42/50PA45\*\*, 50/60PA55\*\*, 50/60PA65\*\*

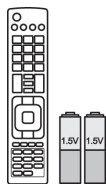

Пульт дистанційного керування, батарейки (AAA)



Посібник користувача, компакт-диск з інструкцією

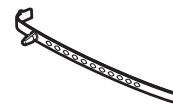

Фіксатор для кабелів

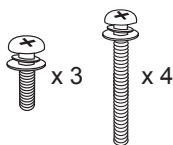

M5 x 16 M4 x 30  
Гвинти для монтажу



Тримач для кабелю живлення



Кабель живлення

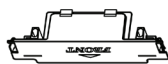

Захисна кришка

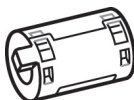

Феритове осердя



Тканина для чищення  
(залежно від моделі)  
Використовуючи тканину для чищення, обережно витріть плями на корпусі.



Тірек корпусу

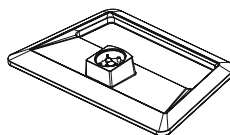

Тірек негізі



Ізолятор<sup>1</sup>  
(в залежності от моделі)

Лише для моделей 42/50PA49\*\*

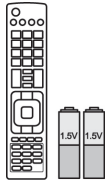

Пульт дистанційного керування, батарейки (AAA)

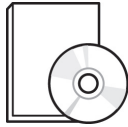

Посібник користувача, компакт-диск з інструкцією



Інструкції із застереженнями щодо використання Pentouch

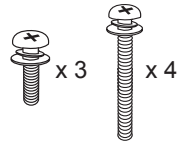

M5 x 16 M4 x 30  
Гвинти для монтажу



Тримач для кабелю живлення

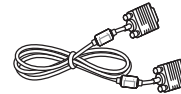

15-контактний кабель передачі сигналу D-sub

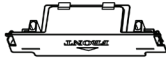

Захисна кришка

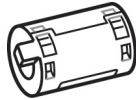

Феритове осердя (залежно від моделі)



Кабель живлення



Фіксатор для кабелів



Гвинт із кільцем і скоба для кріплення до стіни



Тканина для чищення (залежно від моделі)  
Використовуючи тканину для чищення, обережно витріть плями на корпусі.

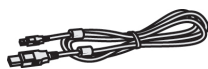

Зарядний кабель із наконечником



Наконечник  
Кількість наконечників може бути різною залежно від моделі.



Сенсорне перо (AN-TP300)  
Кількість сенсорних пер може бути різною залежно від моделі.



Блок бездротового зв'язку сенсорного пера (AN-TD200)



Підставка

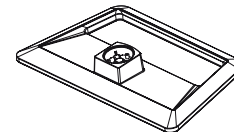

Тірек негізі



Тірек корпусу

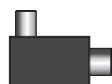

Ізолятор<sup>1</sup>  
(в зависимости от модели)

## 1 Довідник зі встановлення ізолятора для антени

- Використовуйте цей пристрій для встановлення телевізора в місцях, де існує різниця напруг між заземленням джерела живлення і заземленням антени.  
- Якщо існує різниця напруг між заземленням джерела живлення і заземленням антени, контакт антени може сильно нагріватись, що в свою чергу може призвести до нещасного випадку.
- Підвищити безпеку під час перегляду телевізійних програм можна шляхом ефективного усунення напругу з антени телевізора. Не від'єднуйте ізолятор після його встановлення.
- Зовнішній вигляд ізолятора для антени:

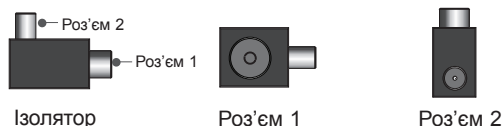

- Спосіб під'єднання:  
- З'єднайте роз'єм 1 із кабелем передачі сигналу.  
- З'єднайте роз'єм 2 із входом для антени на задній панелі телевізора.

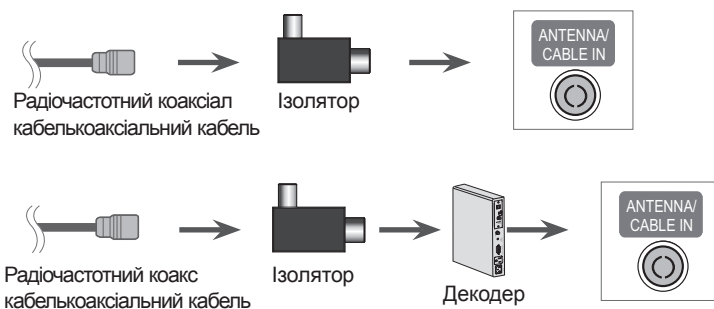

“Обладнання, підключене до захисного заземлення будівлі через мережу або через інше обладнання, що під'єднане до захисного заземлення, – і до системи кабельного мовлення за допомогою коаксимального кабелю, в деяких випадках може бути пожежонебезпечним. Тому підключення до системи кабельного мовлення слід виконувати через пристрій, обладнаний електричною ізоляцією, нижчою певного діапазону частот (гальванічний ізолятор, дивіться правила EN 60728-11)”.

У разі використання радіочастотного ізолятора може мати місце незначна втрата чутливості сигналу.

**ПРИМІТКА**

- Комплектація виробу може дещо відрізнятись залежно від моделі.
- Характеристики виробу або зміст цього посібника можуть бути змінені без попередження у зв'язку із вдосконаленням функціональності виробу.

**Використання феритового осердя**

1 Феритове осердя можна використовувати для зменшення інтерференції електромагнітних хвиль в аудіокабелі комп'ютера. Тричі намотайте аудіокабель комп'ютера на феритове осердя. Розташуйте феритове осердя поблизу телевізора.



2 Феритове осердя можна використовувати для зменшення інтерференції електромагнітних хвиль у кабелі живлення. Один раз намотайте кабель живлення на феритове осердя. Розташуйте феритове осердя поблизу телевізора і розетки.



3 Феритове осердя можна використовувати для зменшення інтерференції електромагнітних хвиль у кабелі компонентного сигналу (Y, Pb, Pr, L, R). Один раз обмотайте компонентний кабель Y, Pb, Pr, L, R навколо феритового осердя. Розташуйте феритове осердя поблизу телевізора.

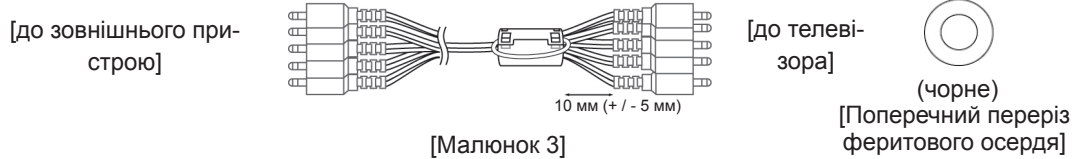

4 Феритове осердя можна використовувати для зменшення інтерференції електромагнітних хвиль у мережевому кабелі. Тричі обмотайте мережевий кабель довкола феритового осердя. Розташуйте феритове осердя якомога ближче до телевізора та зовнішнього пристрою.

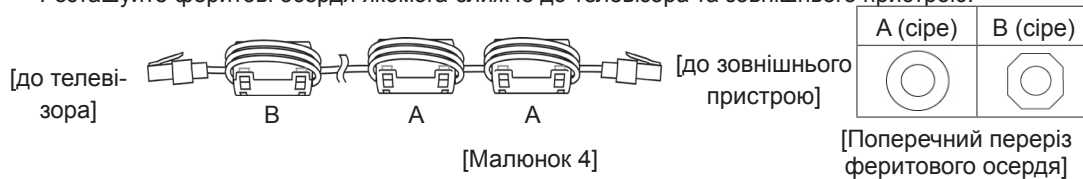

- Якщо в комплекті є одне феритове осердя, дотримуйтеся вказівок на малюнку 1.
- Якщо в комплекті три феритові осердя, дотримуйтеся вказівок на малюнках 1 і 2.
- Якщо в комплекті чотири феритові осердя, дотримуйтеся вказівок на малюнках 1, 2 та 3.
- Якщо виріб має мережевий порт, виконайте також вказівки на малюнку 4.

- Для оптимального з'єднання кабелі HDMI і пристрої USB повинні мати роз'єми зовнішньою товщиною 10 мм і шириною 18 мм. Використовуйте кабель-подовжувач, що підтримує USB 2.0, якщо USB-кабель або USB-накопичувач не підходять для USB-порту телевізора.

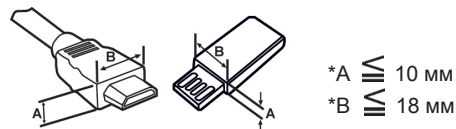

**УВАГА**

- Заради власної безпеки та продовження терміну експлуатації виробу не використовуйте нелицензійні елементи.
- Гарантія не поширюється на будь-які пошкодження або травми, які виникли внаслідок використання неліцензійних елементів.

**Приладдя, яке не входить у комплект**

Окремі придбані вироби може бути без попередження змінено або модифіковано з метою покращення якості. Цей пристрій працює лише зі сумісними плазмовими LG.

**AN-TP300**

Сенсорне перо, підставка  
Кількість сенсорних пер,наконечників може бути різною залежно від моделі.

УКРАЇНСЬКА

**Сумісність****AN-TP300**

Сенсорне перо, підставка

42/50PA45\*\* 50/60PA55\*\* 50/60PA65\*\* 42/50PA49\*\*

•

**Частини та кнопки****ПРИМІТКА**

- З метою зменшення споживання живлення телевізор можна перевести в режим очікування. Також для економії електроенергії телевізор слід вимикати, коли протягом певного часу його ніхто не дивитиметься.
- За рахунок зниження рівня яскравості зображення під час перегляду телепрограм можна значно зменшити споживання електроенергії та експлуатаційні витрати.

**УВАГА**

- Не ставайте на скляну підставку та оберігайте її від ударів. Вона може розбитись, в результаті чого ви можете порізатися склом, або телевізор може впасти.
- Не тягніть телевізор по підлозі. Можна пошкодити підлогу або виріб.
- На деяких моделях до екрана прикріплено тонку плівку, яку не можна знімати.

Лише для моделей 42/50PA45\*\*-ZA~F, 42/50PA49\*\*-ZA~F, 50/60PA55\*\*-ZA~F, 50/60PA65\*\*-ZA~F

- Зображення може дещо відрізнятися від реального вигляду вашого телевізора.

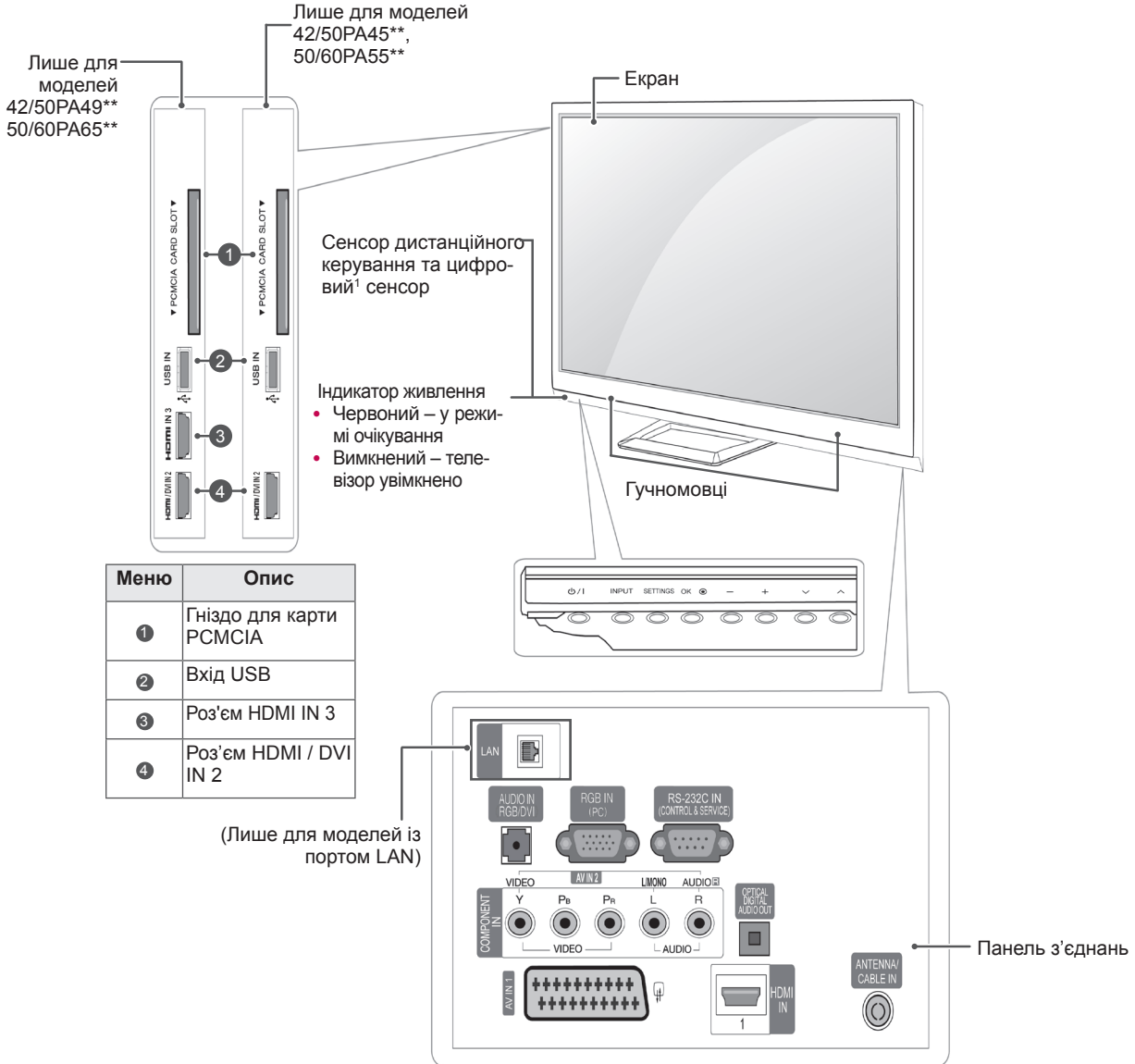

УКРАЇНСЬКА

Кнопка	Опис
⏻/⏪	Для ввімкнення та вимкнення живлення
INPUT	Для зміни джерела вхідного сигналу
SETTINGS	Для доступу до головних меню, збереження введених даних та виходу з меню
OK	Для вибору виділеного параметру меню або підтвердження введених даних
- +	Для регулювання рівня гучності
⏮ ⏭	Для перемикання між збереженими програмами

1 Цифровий сенсор – використовується для регулювання якості зображення відповідно до умов оточення.

Лише для моделей 42/50PA45\*\*-ZG~M, 42/50PA49\*\*-ZG~M, 50/60PA55\*\*-ZG~M, 50/60PA65\*\*-ZG~M

- Зображення може дещо відрізнятись від реального вигляду вашого телевізора.

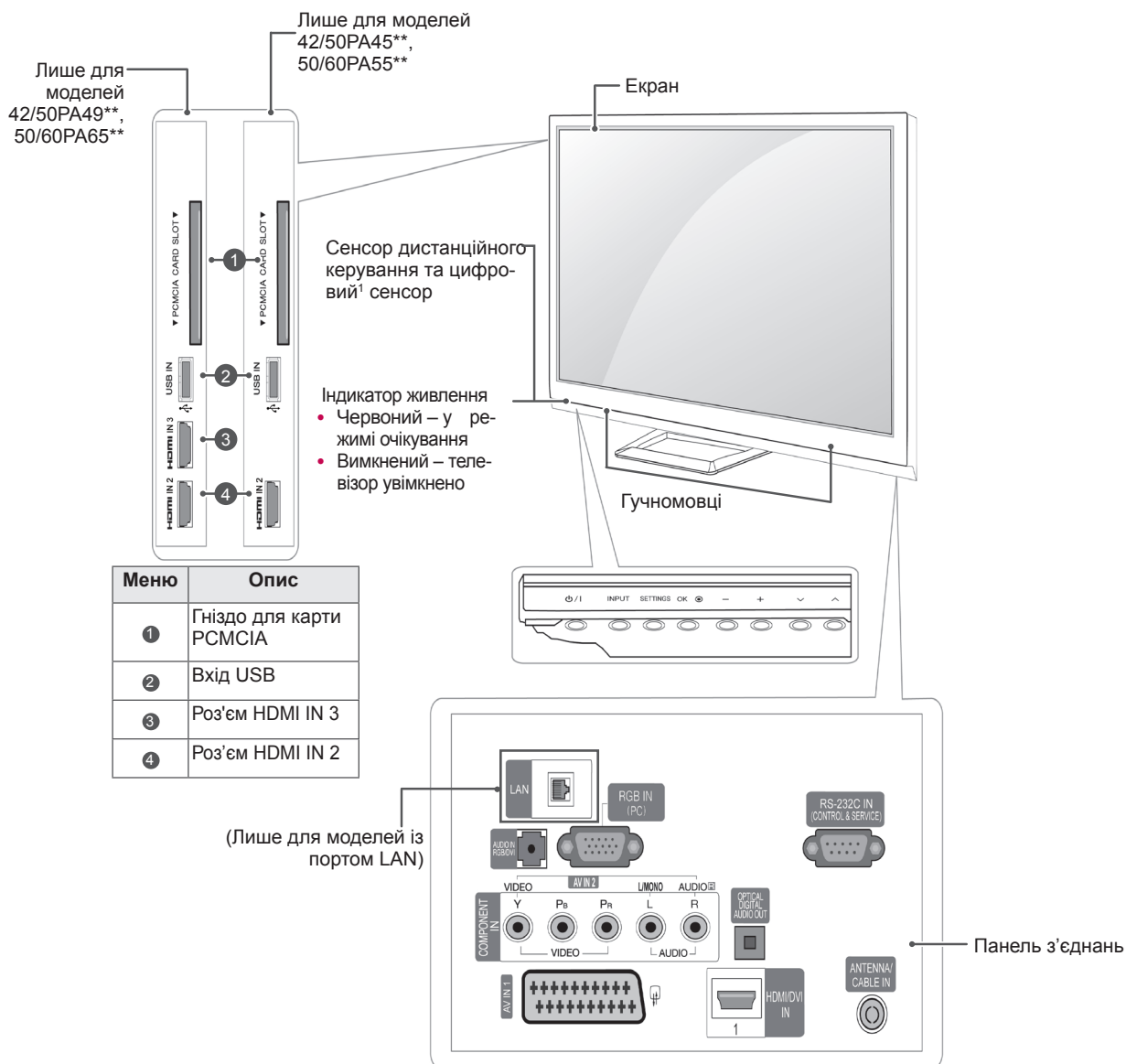

Кнопка	Опис
⏻/⏪	Для ввімкнення та вимкнення живлення
INPUT	Для зміни джерела вхідного сигналу
SETTINGS	Для доступу до головних меню, збереження введених даних та виходу з меню
OK	Для вибору виділеного параметру меню або підтвердження введених даних
- +	Для регулювання рівня гучності
∨ ^	Для перемикання між збереженими програмами

1 Цифровий сенсор – використовується для регулювання якості зображення відповідно до умов оточення.

## Піднімання та перенесення телевізора

Перш ніж підняти чи перенести телевізор, незалежно від його типу чи розміру, прочитайте подані нижче вказівки; викладена далі інформація дозволить попередити пошкодження телевізора чи появу подряпин, а також дасть змогу безпечно транспортувати пристрій.



### УВАГА

- Не торкайтеся екрана, адже це може пошкодити його або окремі піксели, що використовуються для створення зображення.

- Транспортувати телевізор найкраще в коробці або пакувальних матеріалах, у яких телевізор доставлено.
- Перш ніж переносити чи підняти телевізор, від'єднайте кабель живлення та всі інші кабелі.
- Тримайте телевізор екраном від себе, щоб не подряпати екран.



- Міцно тримайте телевізор за корпус вгорі та знизу. У жодному разі не тримайте пристрій за прозору частину, динамік чи сітку динаміка.

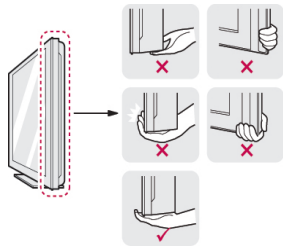

- Щоб перенести великий телевізор, потрібно щонайменше 2 людини.
- Переносячи телевізор у руках, тримайте його так, як показано на малюнку нижче.

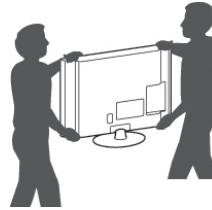

- Переносьте телевізор обережно, без різких струсів і сильних вібрацій.
- Коли переносите телевізор, тримайте його вертикально, ніколи не перевертайте на бік і не нахильте праворуч чи ліворуч.

## Встановлення телевізора

- Зображення може дещо відрізнятися від реального вигляду вашого телевізора.

Телевізор можна встановити на підставці, на столі або на стіні.

### Приєднання підставки

Якщо телевізор встановлюється не на стіну, прикріпіть підставку, дотримуючись вказівок далі.

Лише для моделей 42/50РА45\*\*, 42/50РА49\*\*, 50/60РА55\*\*, 50/60РА65\*\*

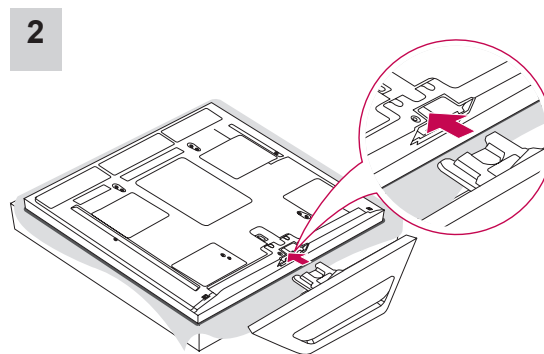
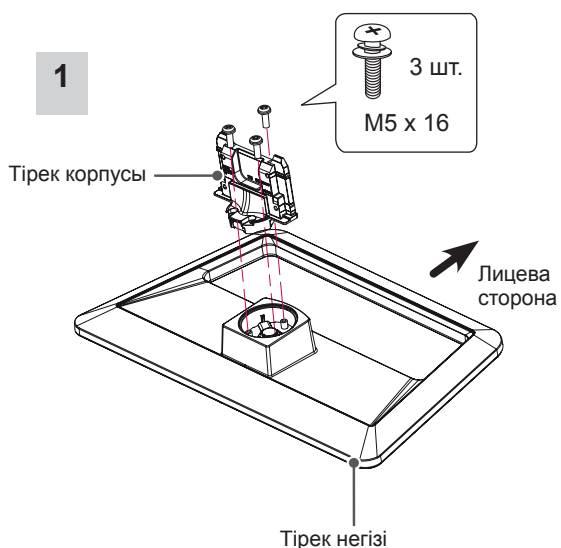

#### УВАГА

- Встановлюючи підставку на телевізор, його слід покласти екраном на покритий тканиною стіл або рівну поверхню, щоб уникнути подряпин на екрані.

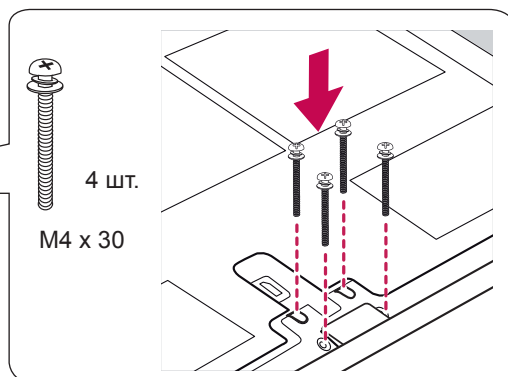
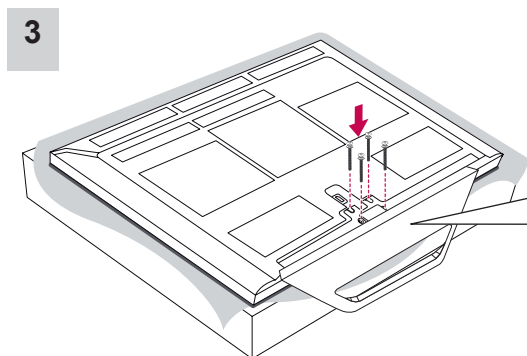

#### УВАГА

- Надійно закрутіть гвинти, щоб телевізор не нахилився вперед. Але не затягуйте гвинти надто сильно.

Від'єднання підставки,

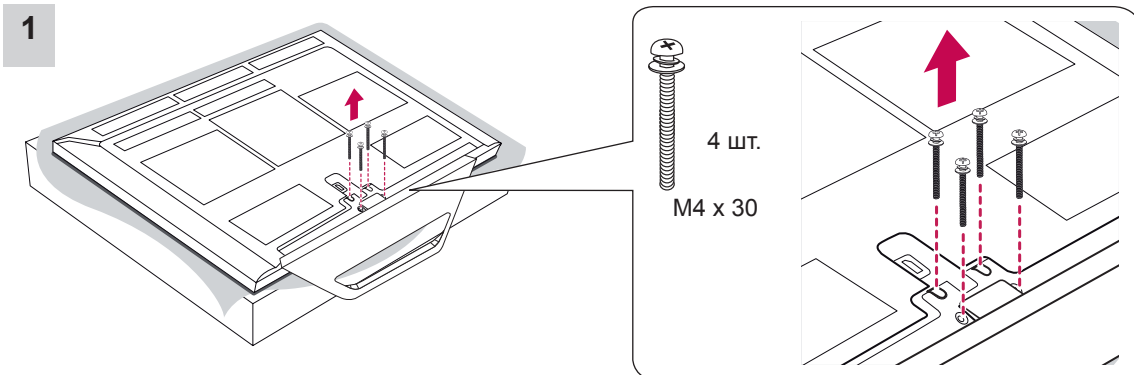

**УВАГА**

- Встановлюючи підставку на телевізор, його слід покласти екраном на покритий тканиною стіл або рівну поверхню, щоб уникнути подряпин на екрані.

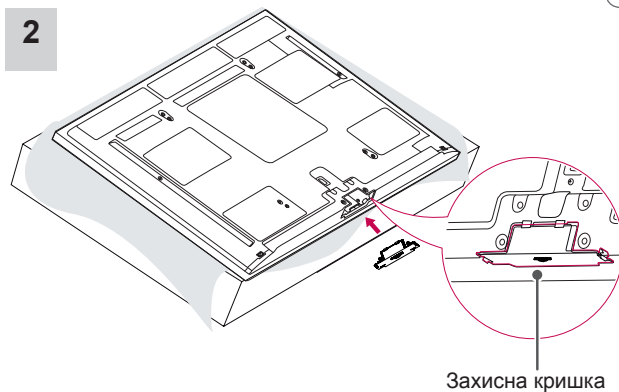

**ПРИМІТКА**

- Кришка запобігатиме нагромадженню пилу та бруду в отворі.
- Встановлюючи виріб на настінному кронштейні, використовуйте захисну кришку.

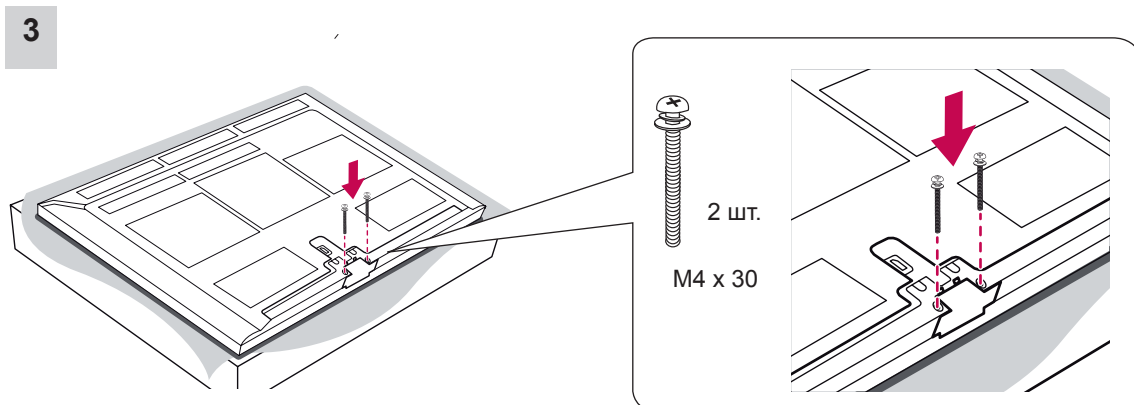

**УВАГА**

- Надійно закрутіть гвинти, щоб телевізор не нахилився вперед. Але не затягуйте гвинти надто сильно.

## Організація кабелів

- Зображення може дещо відрізнятися від реального вигляду вашого телевізора.

- 1 Встановіть **тримач кабелю живлення** і вставте **кабель живлення**. Це допоможе запобігти випадковому від'єднанню кабелю.

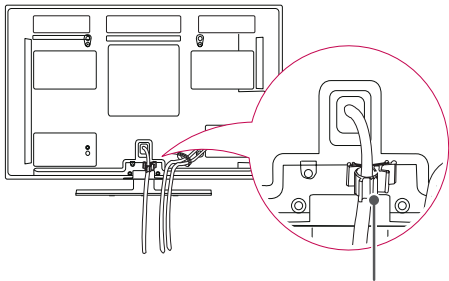

Тримач кабелю живлення

- 2 Зберіть і закріпіть кабелі разом за допомогою **фіксатора для кабелів**.

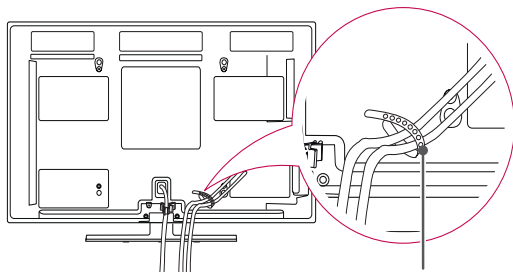

Фіксатор для кабелів

### ⚠ УВАГА

- Не пересувайте телевізор, тримаючи його за **фіксатор для кабелів** чи **тримач кабелю живлення**, оскільки вони можуть зламатися, що в свою чергу може призвести до травмування користувача чи пошкодження телевізора.

## Встановлення на столі

- Зображення може дещо відрізнятися від реального вигляду вашого телевізора.
- 1 Підніміть телевізор і поставте його вертикально на столі.
    - Для належної вентиляції залишіть відстань до стіни не менше 10 см.

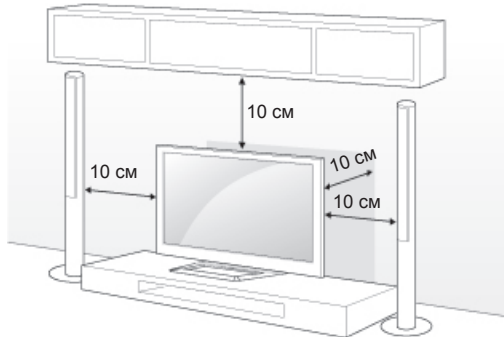

- 2 Під'єднайте кабель живлення до розетки.

### УВАГА

- Не ставте телевізор поблизу джерел тепла, оскільки це може призвести до пожежі або інших пошкоджень.

### ПРИМІТКА

- Щоб вибрати оптимальне положення екрана для перегляду, можна повернути телевізор у межах 20 градусів праворуч або ліворуч.

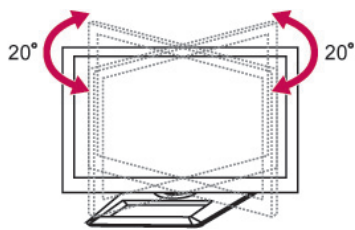

### УВАГА

- Регулюючи кут, будьте обережні, щоб не поранити пальці.

## Кріплення телевізора до стіни (залежно від моделі)

- Зображення може дещо відрізнятися від реального вигляду вашого телевізора.

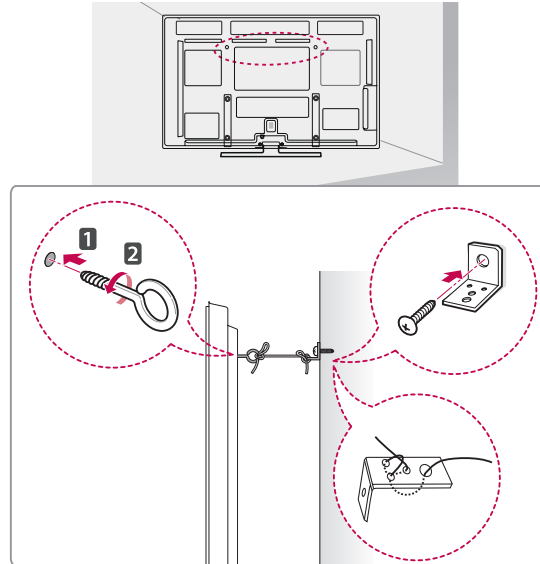

- 1 Надійно вкрутіть гвинти з кільцями або звичайні гвинти із кутовими скобами в отвори на задній панелі телевізора.
  - Якщо в цих отворах закручені інші гвинти, викрутіть їх.
- 2 Зафіксуйте скоби на стіні за допомогою шурупів або анкерних гвинтів. Скоби повинні бути розташовані на стіні приблизно навпроти гвинтів із кільцями на задній панелі телевізора.
- 3 За допомогою міцного шнура прив'яжіть гвинти з кільцями до скоб на стіні. Шнур має натягуватися горизонтально, перпендикулярно до стіни.

### УВАГА

- Слідкуйте, щоб діти не намагалися вилізти на телевізор чи повиснути на ньому.

### ПРИМІТКА

- Ставте телевізор тільки на стійку та міцну підставку або шафку, яка витримає вагу телевізора.

## Встановлення на стіні

Обережно прикріпіть настінний кронштейн до задньої панелі телевізора, після чого надійно закріпіть настінний кронштейн на міцній стіні, перпендикулярно до підлоги. Для кріплення телевізора до інших будівельних матеріалів зверніться до кваліфікованого майстра.

Компанія LG радить залучати до встановлення телевізора на стіні кваліфікованого спеціаліста.

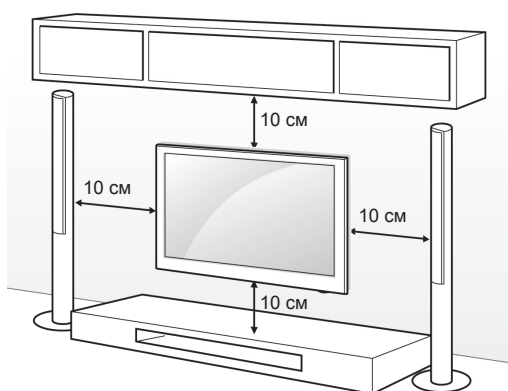

Використовуйте тільки гвинти та настінні кронштейни стандарту VESA. Стандартні розміри наборів для настінного кріплення описано в таблиці нижче.

Продається окремо (кронштейн настінного кріплення)

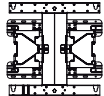
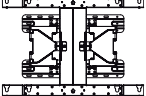
Модель	42/50PA45** 42/50PA49** 50PA55** 50PA65**	60PA55** 60PA65**
VESA (A x B)	400 x 400	600 x 400
Стандартний гвинт	M6	M8
Кількість гвинтів	4	4
Кронштейн настінного кріплення	PSW400B, PSW400BG, 	PSW600B, PSW600BG, 

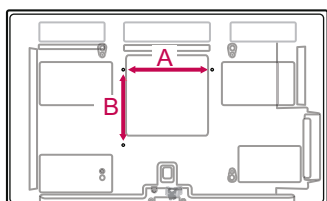

## УВАГА

- Перед встановленням або перенесенням телевізора обов'язково від'єднайте кабель живлення. Нехтування цією пересторогою може призвести до ураження електричним струмом.
- Якщо встановити телевізор на стелі або похилій стіні, він може впасти та спричинити травми. Для кріплення використовуйте кронштейн настінного кріплення, рекомендований LG, та зверніться по допомогу до місцевого дилера або до кваліфікованого майстра.
- Не затягуйте гвинти надто сильно, це може пошкодити телевізор та спричинити втрату гарантії.
- Використовуйте гвинти та кронштейни настінного кріплення, які відповідають стандарту VESA. Гарантія на цей виріб не поширюється на будь-які пошкодження чи травми, що виникли через неналежне використання або використання невідповідних аксесуарів.

## ПРИМІТКА

- Використовуйте гвинти, вказані у списку характеристик стандартних гвинтів VESA.
- Набір для настінного кріплення містить посібник зі встановлення та всі необхідні частини.
- Залежно від настінного кріплення довжина гвинтів може відрізнятися. Виберіть гвинти потрібної довжини.
- Детальніше читайте в посібнику до кронштейна настінного кріплення.

## ДОДАТКОВІ ВІДОМОСТІ ЩОДО ПОСІБНИКА

### Перегляд посібника користувача

Посібник користувача надається у вигляді файлу PDF на компакт-диску. Для перегляду посібника користувача потрібно встановити на комп'ютері програму Adobe Acrobat Reader.

- 1 Вставте компакт-диск, що постачається разом із виробом. Автоматично відкриється сторінка у веб-браузері.
- 2 Клацніть на посилання "Посібник користувача" на цій сторінці.
- 3 Відкриється посібник користувача.

## ПРИМІТКА

Якщо вікно веб-браузера не відкривається автоматично, відкрийте у провіднику розташування "Мій комп'ютер", перейдіть на диск LG, відкрийте файл index.htm і відкрийте посібник користувача.

# ПУЛЬТ ДИСТАНЦІЙНОГО КЕРУВАННЯ

У цьому посібнику описано кнопки пульта дистанційного керування. Уважно прочитайте цей посібник та використовуйте телевізор належним чином.

Для заміни батарей відкрийте кришку батарей, замініть батареї (1,5 В, AAA), вставляючи їх відповідним боком до відповідної позначки ⊕ та ⊖ всередині відсіку. Закрийте кришку батарей. Натискаючи кнопки, спрямовуйте пульт дистанційного керування на сенсор дистанційного керування на телевізорі.

Щоб вийняти батареї, виконайте ті самі дії у зворотному порядку.

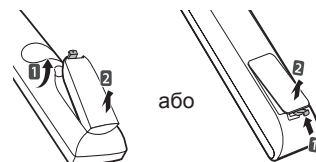

## УВАГА

- Не використовуйте одночасно старі та нові батареї, це може пошкодити пульт дистанційного керування.
- Подані в цьому документі зображення можуть дещо відрізнятися від вигляду вашого телевізора.

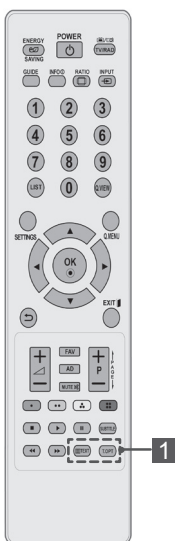

або

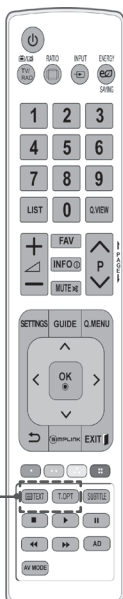

(Живлення)	Для увімкнення та вимкнення живлення телевізора.
ENERGY SAVING	Для регулювання яскравості екрана для зменшення споживання електроенергії.
INPUT	Використовується для зміни джерела вхідного сигналу; використовується для вмикання телевізора.
TV/RAD	Вибір каналу радіо, ТБ або цифрового ТБ.
Цифрові клавіші	Введіть числа.
LIST	Для доступу до списку збережених програм.
Q.VIEW	Повернення до попередньої програми.
▲ + -	Для регулювання рівня гучності.
FAV	Для доступу до списку улюблених програм.
MUTE	Повне вимкнення звуку.
P ▲ ▽ (P + -)	Почергове перемикання збережених каналів.
PAGE	Для перегляду збережених програм
GUIDE	Викликає довідник програм.
SETTINGS	Використовується для доступу до головних меню.
Q. MENU	Для доступу до швидких меню.
Навігаційні кнопки (догори/донизу/ліворуч/праворуч)	Для переміщення між пунктами меню та параметрами.
OK	Для вибору пункту чи параметру в меню та підтвердження вибору.
↶	Для повернення до попереднього рівня.
INFO	Для перегляду інформації поточної програми або екрана.
EXIT	Для виходу з екранного меню та повернення до перегляду телепередач.
Кольорові кнопки	Ці кнопки використовуються для операцій із телетекстом (тільки моделі з підтримкою телетексту) та редагування програм.
КНОПКИ ТЕЛЕТЕКСТУ	Ці кнопки використовуються для управління телетекстом. Детальніше про це читайте в розділі "Телетекст".
SUBTITLE	Викликає обрані вами субтитри в цифровому режимі.
Кнопки керування (■, ▶, ⏪, ⏩)	Для керування меню МОЇ МУЛЬТИМЕДІЙНІ ДАНІ або сумісними пристроями SIMPLINK (USB, SIMPLINK).
SIMPLINK (Залежно від моделі)	Доступ до аудіовідеопристроїв, підключених за допомогою кабелю HDMI через HDMI-CEC. Підключених до телевізора; відкриває меню SIMPLINK.
AD	Вмикання і вимикання функції звукового опису.
RATIO	Для зміни формату зображення на екрані.
AV MODE (Залежно від моделі)	Дозволяє вибрати режим аудіо-відео сигналу.

## ПЕРЕГЛЯД ТЕЛЕПРОГРАМ

### Під'єднання антени

Для перегляду телепередач під'єднайте антену згідно з вказівками, поданими нижче.

Для запобігання пошкодженню обладнання ніколи не підключайте кабелі живлення до завершення підключення всього обладнання.

За допомогою кабелю для передачі радіочастотного сигналу під'єднайте телевізор до настінного гнізда антени (75 Ω).

#### ! ПРИМІТКА

- Для оптимальної якості зображення, налаштуйте напрямок антени.
- Для отримання кращої якості зображення у зонах слабого сигналу, можливо, потрібно буде встановити на антені підсилювач сигналу.
- Якщо зображення неналежної якості і при цьому під'єднано антену, скеруйте антену в правильному напрямку.
- Кабель та конвертер антени не входять в комплект.

УКРАЇНСЬКА

### Перше увімкнення телевізора

Коли ви вперше вмикаєте телевізор, з'являється екран початкового налаштування. На цьому етапі можна вибрати мову та встановити деякі основні налаштування.

- 1 Під'єднайте кабель живлення до розетки.
- 2 У режимі очікування натисніть кнопку **⏻(живлення)**, щоб увімкнути телевізор.

Якщо телевізор вмикається вперше, з'явиться екран початкового налаштування.

#### ! ПРИМІТКА

- Ви також можете відкрити пункт **Заводські налаштування**, увійшовши до пункту **ПАРАМЕТРИ** в головних меню.

- 3 Виконуйте вказівки, що з'являтимуться на екрані, щоб налаштувати телевізор відповідно до своїх уподобань.

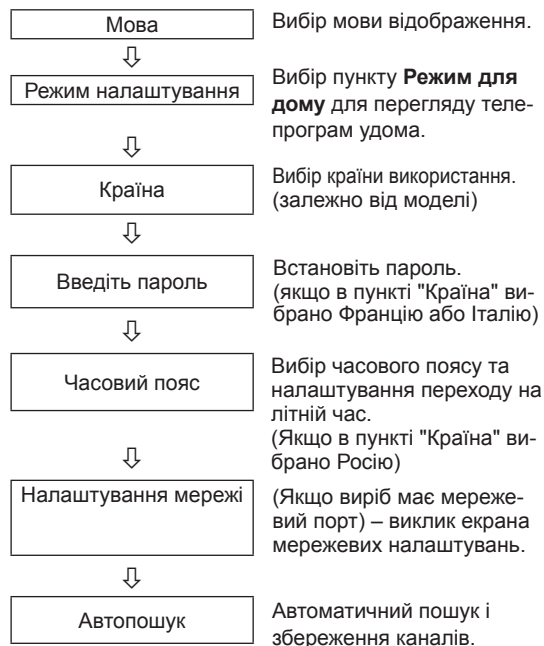

#### ! ПРИМІТКА

- У країнах, де відсутні єдині стандарти цифрового телебачення, деякі функції цифрового телебачення можуть бути недоступні, в залежності від характеристик цифрового телемовлення.
- Якщо в меню вибору країни вибрано Францію, буде встановлено пароль не "0", "0", "0", "0", а "1", "2", "3", "4".
- Щоб отримати оптимальне зображення в домашніх умовах, рекомендовано використовувати налаштування Режим для дому.
- Режим Магазин демо краще підходить для магазинів.
- Якщо вибрати режим Магазин демо, усі змінені налаштування будуть повертатися до стандартних налаштувань режиму Магазин демо за 5 хвилин.

- 4 Після завершення налаштування основних параметрів натисніть **OK**.

#### ! ПРИМІТКА

- Якщо ви не завершили початкове налаштування, вікно налаштувань з'явиться після наступного увімкнення телевізора.
- Від'єднуйте кабель живлення від розетки, якщо не використовуєте телевізор тривалий час.

- 5 Щоб вимкнути телевізор, натисніть кнопку **⏻(ЖИВЛЕННЯ)**.

## ПІДКЛЮЧЕННЯ

Під'єднайте до телевізора різні зовнішні пристрої та змініть режим вхідного сигналу, щоб вибрати зовнішній пристрій. Детальніше про під'єднання зовнішнього пристрою читайте в інструкції з використання кожного пристрою.

Доступні зовнішні пристрої: HD приймачі, DVD програвачі, відеомагнітофони, аудіосистеми, USB-накопичувачі, ПК, ігрові пристрої та інші зовнішні пристрої.

### ! ПРИМІТКА

- Якщо ви хочете записувати телевізійні програми на DVD-програвач або на відеомагнітофон, під'єднайте кабель вхідного сигналу до записувального пристрою, а пристрій – до телевізора. Детальніше про запис читайте в посібнику користувача під'єданого пристрою.
- Під'єднання зовнішнього пристрою може відрізнятись, залежно від моделі.
- Під'єднувати зовнішні пристрої до телевізора можна, не зважаючи на порядок роз'ємів телевізора.

## ПРИЄДНАННЯ ПРИСТРОЮ

Надане зображення може відрізнятись від вашого телевізора.

Щоб приєднати додаткове обладнання, див. розділ про встановлення додаткового обладнання на компакт-диску з посібником.

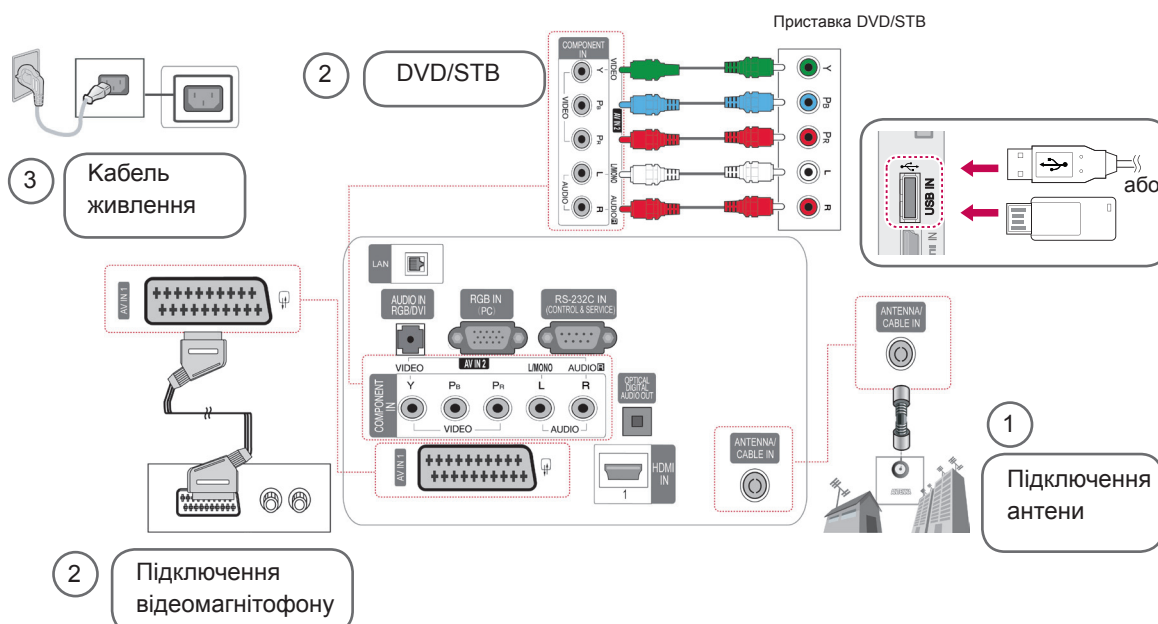

## ІНФОРМАЦІЯ ПРО ПРОГРАМНЕ ЗАБЕЗПЕЧЕННЯ З ВІДКРИТИМ КОДОМ

Щоб отримати вихідний код за ліцензією GPL, LGPL, MPL чи іншими відповідними ліцензіями, який міститься у цьому виробі, відвідайте сторінку <http://opensource.lge.com>.

На додаток до вихідного коду можна завантажити усі умови відповідних ліцензій, відмови від відповідальності і повідомлення про авторські права.

Компанія LG Electronics надає також відкритий вихідний код на компакт-диску із оплатою вартості виконання такого розповсюдження (наприклад, вартості носія, пересилання і транспортування) після надсилання відповідного запиту на електронну адресу [opensource](http://opensource.lge.com). Ця пропозиція дійсна протягом трьох (3) років із дати придбання виробу.

## ВАГА

МОДЕЛІ		42PA45**	42PA49**
		42PA4500-ZF / 42PA450T-ZF 42PA4500-ZM / 42PA450T-ZM 42PA4510-ZA / 42PA451T-ZA 42PA4510-ZG / 42PA451T-ZG 42PA4520-ZC / 42PA452T-ZC 42PA4520-ZJ / 42PA452T-ZJ	42PA4900-ZE / 42PA490T-ZE 42PA4900-ZL / 42PA490T-ZL
Вага	Разом із підставкою	20,6 кг	20,6 кг
	Без підставки	19,0 кг	19,0 кг
МОДЕЛІ		50PA45**	50PA49**
		50PA4500-ZF / 50PA450T-ZF 50PA4500-ZM / 50PA450T-ZM 50PA4510-ZA / 50PA451T-ZA 50PA4510-ZG / 50PA451T-ZG 50PA4520-ZC / 50PA452T-ZC 50PA4520-ZJ / 50PA452T-ZJ	50PA4900-ZE / 50PA490T-ZE 50PA4900-ZG / 50PA490T-ZG 50PA4900-ZL / 50PA490T-ZL
Вага	Разом із підставкою	28,2 кг	28,2 кг
	Без підставки	25,8 кг	25,8 кг
МОДЕЛІ		50PA55**	50PA65**
		50PA5500-ZB / 50PA550T-ZB 50PA5500-ZH / 50PA550T-ZH	50PA6500-ZA / 50PA650T-ZA 50PA6500-ZG / 50PA650T-ZG 50PA6520-ZF / 50PA652T-ZF 50PA6520-ZM / 50PA652T-ZM
Вага	Разом із підставкою	28,8 кг	28,8 кг
	Без підставки	26,4 кг	26,4 кг
МОДЕЛІ		60PA55**	60PA65**
		60PA5500-ZB / 60PA550T-ZB 60PA5500-ZH / 60PA550T-ZH	60PA6500-ZA / 60PA650T-ZA 60PA6500-ZG / 60PA650T-ZG
Вага	Разом із підставкою	40,6 кг	40,6 кг
	Без підставки	36,4 кг	36,4 кг

Технічні характеристики виробу, подані вище, можуть бути змінені без попереднього повідомлення у зв'язку із вдосконаленням функціональності виробу.

## УСУНЕННЯ НЕПОЛАДОК

### Загальні

Проблема	Вирішення
За допомогою пульта дистанційного керування не відбувається керування телевізором.	<ul style="list-style-type: none"> <li>Перевірте сенсор пульта дистанційного керування на виробі та спробуйте ще раз.</li> <li>Усуньте будь-які перешкоди між пультом дистанційного керування та телевізором.</li> <li>Перевірте ресурс батарей та їх належне розташування (⊕ до ⊕, ⊖ до ⊖).</li> </ul>
Не з'являється зображення та немає звуку.	<ul style="list-style-type: none"> <li>Перевірте, чи пристрій увімкнено.</li> <li>Перевірте під'єднання кабелю живлення до розетки на стіні.</li> <li>Перевірте наявність несправностей розетки, під'єднуючи інші пристрої.</li> </ul>
Після увімкнення телевізора зображення з'являється повільно.	<ul style="list-style-type: none"> <li>Зображення відтворюється без звуку короткий час після ввімкнення виробу. Це нормальне явище. Якщо зображення не з'являється протягом декількох хвилин, від'єднайте телевізор від електромережі на 30 секунд та спробуйте ще раз. Якщо все-таки зображення не з'являється, зверніться до місцевого авторизованого сервісного центру.</li> </ul>
Неможливо під'єднати зовнішні пристрої.	<ul style="list-style-type: none"> <li>Перегляньте розділ "Огляд варіантів під'єднання" і під'єднайте зовнішній пристрій.</li> </ul>
Раптове вимкнення телевізора.	<ul style="list-style-type: none"> <li>Перевірте настройки управління живленням. Може відбуватись збій подачі живлення.</li> <li>Перевірте увімкнення функції автоматичного вимкнення в меню часу. Дивіться розділ "Таймер сну".</li> <li>Якщо увімкнений телевізор не отримує сигналу, він автоматично вимкнеться через 15 хвилин бездіяльності.</li> </ul>

**Звук**

Проблема	Вирішення
Відтворення зображення відбувається без звуку.	<ul style="list-style-type: none"> <li>Натисніть кнопку <math>\triangle</math> + або - .</li> <li>Перевірте, чи не натиснуто кнопку <b>MUTE</b>.</li> <li>Перемкніть на інший канал. Проблема може бути у якості трансляції.</li> <li>Перевірте належне під'єднання аудіокабелю.</li> </ul>
Один з динаміків шумить або не подає звуку.	<ul style="list-style-type: none"> <li>Зміни вологості приміщення або температури можуть спричинити незвичний шум під час вимкнення або увімкнення телевізора.</li> <li>Виріб справний.</li> </ul>

**Відео**

Проблема	Вирішення
Зображення чорно-біле або низька якість кольору.	<ul style="list-style-type: none"> <li>Налаштуйте колір у меню <b>ЗОБРАЖЕННЯ</b>.</li> <li>Дотримуйтеся достатньої відстані між виробом та іншими електронними пристроями.</li> <li>Перемкніть на інший канал. Проблема може бути у якості трансляції.</li> </ul>
На екрані з'являються горизонтальні або вертикальні смуги або зображення розмите.	<ul style="list-style-type: none"> <li>Перевірте наявність перешкод поблизу, як-от увімкнених електричних пристроїв чи механічних інструментів.</li> </ul>
Лінії або інші спотворення зображення	<ul style="list-style-type: none"> <li>Перевірте під'єднання антени або спрямуйте антену в потрібний напрямок.</li> </ul>
Після вимкнення телевізора з'являється залишкове зображення.	<ul style="list-style-type: none"> <li>Піксели могли бути пошкоджені після відображення нерухомого зображення впродовж тривалого часу ("вигоряння" зображення). Для запобігання пошкодження пікселів на екрані використовуйте заставку.</li> </ul>
Живлення увімкнено, але екран дуже темний.	<ul style="list-style-type: none"> <li>Налаштуйте яскравість і контрастність у меню <b>ЗОБРАЖЕННЯ</b>.</li> </ul>
На екрані з'явилось повідомлення "Немає сигналу".	<ul style="list-style-type: none"> <li>Перевірте, чи кабель передачі сигналу від іншого пристрою під'єднано до телевізора належним чином.</li> <li>Перевірте вибране джерело вхідного сигналу, натиснувши кнопку <b>INPUT</b>.</li> </ul>
Зображення зсунуте.	<ul style="list-style-type: none"> <li>Налаштуйте положення в меню <b>ЗОБРАЖЕННЯ</b>.</li> <li>Перевірте, чи роздільна здатність і частота відеокарти підтримуються телевізором. Якщо значення частоти виходить за межі, встановіть рекомендовану роздільну здатність, використовуючи налаштування відображення зовнішнього пристрою.</li> </ul>
На фоні екрана з'являються тонкі лінії.	<ul style="list-style-type: none"> <li>Перевірте під'єднання відеокабелю.</li> </ul>
З'являється горизонтальний шум або символи розмиті.	<ul style="list-style-type: none"> <li>Налаштуйте фазу в <b>меню ЗОБРАЖЕННЯ</b>. Читайте розділ <b>"ЕКРАН"</b>.</li> </ul>
Поганий прийом сигналу певних каналів.	<ul style="list-style-type: none"> <li>Перемкніть на інший канал. Проблема може бути у якості трансляції.</li> <li>Сигнал станції передавання може бути слабким. Спрямуйте антену в потрібний напрямок.</li> <li>Перевірте наявність перешкод поблизу, як-от увімкнених електричних пристроїв чи механічних інструментів.</li> </ul>

**Pentouch**

Проблема	Вирішення
Стилус не працює.	<ul style="list-style-type: none"> <li>Упевніться, що для переходу в режим Pentouch використовується пульт дистанційного керування.</li> <li>Перевірте, чи адаптер Pentouch під'єднано до комп'ютера, та чи світиться червоний індикатор.</li> <li>Натисніть на стилусі <math>\text{⏻}</math>, щоб перевірити, чи його увімкнено.</li> <li>Перевірте, чи стилус об'єднано в пару для використання. (Якщо в разі натиснення Touch Home (переходу до головного екрана) на стилусі червоний індикатор засвічується один раз, стилус об'єднано в пару належним чином).</li> <li>Налаштуйте екран комп'ютера для відображення лише на телевізорі.</li> </ul>
Під час використання програми Pentouch телеекран виглядає не так, як зазвичай.	<ul style="list-style-type: none"> <li>Перевірте, чи комп'ютер під'єднано до телевізора належним чином.</li> <li>Перевірте, чи вибрано оптимальну роздільну здатність.</li> <li>Встановлення формату точного відображення Just Scan для екрана телевізора.</li> </ul>
За допомогою стилуса вибрано неправильну точку.	<ul style="list-style-type: none"> <li>Налаштуйте екран комп'ютера для відображення лише на телевізорі.</li> <li>Якщо комп'ютер і телевізор з'єднано за допомогою кабелю передачі сигналу для комп'ютера (RGB) і точка, якої ви торкаєтесь на телевізорі стилусом, не збігається із точкою, яка на комп'ютері відображається як вибрана, скористайтесь пультом дистанційного керування телевізора, щоб вибрати пункт [Home] → [PICTURE] → [SCREEN] (RGB-PC), після чого виберіть пункт [Auto Configure], щоб налаштувати екран.</li> </ul>
Рух стилуса переривчастий.	<ul style="list-style-type: none"> <li>Перевірте, чи комп'ютер і телевізор не знаходяться надто далеко один від одного. Перевірте, чи між комп'ютером і телевізором не надто багато перешкод.</li> <li>Перевірте, чи на комп'ютері не запущено інших програм. (Не запускайте інших програм під час використання програми Pentouch).</li> </ul>



Please contact LG First.  
If you have any inquiries or comments,  
please contact LG customer information centre.

An extended Owner's Manual that contains information on the advanced features of these LG TV sets is located on the CD-ROM provided in an electronic version.  
To read these files, you will need to use a Personal Computer (PC) equipped with a CD-ROM drive.

Record the model number and serial number of the TV.  
Refer to the label on the back cover and quote this information to your dealer when requiring any service.

Model : \_\_\_\_\_

Serial No. : \_\_\_\_\_



LG Customer Information Centre			
Country	LG Service ☎	Country	LG Service ☎
Österreich	0 810 144 131	Nederland	0900 543 5454
Belgie/ Luxemburg	32 15 200255	Norge	800 187 40
		Polska	801 54 54 54
България	07001 5454	Portugal	808 78 54 54
Česká Rep.	810 555 810	România	031 228 3542
Danmark	8088 5758	Slovensko	0850 111 154
Suomi	0800 0 54 54	España	902 500 234
France	3220 dites LG ou tapez 54	Sverige	0770 54 54 54
Deutschland	01803 11 54 11	Schweiz	0848 543 543
Ελλάδα	801 11 200 900	United Kingdom	0844 847 5454
Magyarország	06 40 54 54 54	Россия	8 800 200 7676
Éire	0818 27 6955	Эстония	800 9990
Italia	199600099	Украина	0 800 303 000
Беларусь	8 820 0071 1111	Казахстан	2255
Латвия	8 0003 271	Узбекистан	800 0071 0005
Литва	8 800 30 800	Кыргызстан	

[www.lg.com](http://www.lg.com)