



FRANÇAIS

# MANUEL D'UTILISATION

## Mini-chaîne Hi-Fi

Veillez lire attentivement ce manuel avant d'utiliser votre lecteur et conservez-le pour vous y référer ultérieurement.

KSM1506 (KSM1506, KSS1506F/S/W)



MFL67340750

## Consignes de sécurité

1

Démarrage



**ATTENTION:** AFIN DE RÉDUIRE LE RISQUE DE CHOC ÉLECTRIQUE, NE RETIREZ PAS LE BOÎTIER (NI L'ARRIÈRE). AUCUNE PIÈCE DE CET APPAREIL N'EST SUSCEPTIBLE D'ÊTRE RÉPARÉE PAR L'UTILISATEUR. CONFIEZ L'ENTRETIEN DE L'APPAREIL À DES PERSONNES QUALIFIÉES.



Le symbole d'un éclair à l'intérieur d'un triangle sert à avertir l'utilisateur de la présence d'une tension dangereuse non isolée dans le corps de l'appareil, qui peut être suffisamment élevée pour provoquer un risque d'électrocution.



Le symbole d'un point d'exclamation à l'intérieur d'un triangle sert à avertir l'utilisateur de la présence d'instructions d'utilisation et de maintenance (entretien) importantes dans la documentation qui accompagne l'appareil.

**AVERTISSEMENT:** POUR PRÉVENIR TOUT RISQUE D'INCENDIE OU D'ÉLECTROCUTION, N'EXPOSEZ PAS CET APPAREIL À LA PLUIE OU À L'HUMIDITÉ.

**AVERTISSEMENT:** n'installez pas cet appareil dans un espace confiné tel qu'une bibliothèque ou tout autre meuble similaire.

**ATTENTION:** Ne bloquez pas les ouvertures de ventilation. Installez en suivant les instructions du fabricant.

Les rainures et les ouvertures du boîtier ont été conçues pour ventiler et assurer un fonctionnement fiable du produit et pour le protéger des surchauffes. Il ne faut jamais bloquer les ouvertures en plaçant le produit sur un lit, un sofa, un tapis ou une autre surface semblable. Ce produit ne doit pas être placé dans une installation encastrée, comme une étagère ou un rack, à moins que l'endroit soit correctement ventilé ou que les instructions du fabricant aient été suivies.

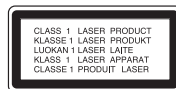

**ATTENTION:** cet appareil utilise un système laser. Afin de garantir l'utilisation correcte de cet appareil, veuillez lire attentivement ce manuel d'utilisation et conservez-le pour vous y référer ultérieurement. Si l'appareil nécessite une intervention de maintenance, contactez un point de service après-vente agréé.

L'utilisation de commandes, de réglages ou de procédures autres que ceux décrits dans ce document peut entraîner une exposition à des radiations dangereuses. Le rayonnement laser est visible lorsque l'appareil est ouvert. NE REGARDEZ PAS DIRECTEMENT LE FAISCEAU.

### PRÉATTENTION concernant le cordon d'alimentation

Il est recommandé de brancher la plupart des appareils sur un circuit dédié.

Autrement dit, un circuit comportant une prise de courant qui alimente uniquement cet appareil et qui n'a ni autres prises ni circuit dérivé. Reportez-vous à la page des spécifications de ce manuel d'utilisation pour plus de détails. Ne surchargez pas les prises murales. Les prises murales surchargées, desserrées ou endommagées, les câbles de rallonge, les cordons d'alimentation effilochés, ou les gaines isolantes craquelées ou endommagées constituent un danger. Chacune de ces conditions peut entraîner un risque de choc électrique ou d'incendie. Examinez régulièrement le cordon de votre appareil et, si son aspect indique qu'il est endommagé ou détérioré, débranchez-le, cessez d'utiliser l'appareil, et faites remplacer le cordon par une pièce de rechange appropriée auprès d'un point de service après-vente agréé.

Protégez le cordon d'alimentation de sorte qu'il ne puisse pas être tordu, entortillé, pincé, coincé dans une porte ou piétiné. Faites particulièrement attention aux fiches, aux prises murales et au point d'où sort le cordon de l'appareil.

Pour déconnecter l'appareil du réseau électrique, retirez le cordon d'alimentation de la prise électrique. Lors de l'installation de l'appareil, assurez-vous que la prise soit facilement accessible.

Cet appareil est équipé d'une batterie transportable ou de piles rechargeables.

### **Retrait sans danger de la batterie ou des piles de l'appareil**

Pour retirer la batterie ou les piles usagées, procédez dans l'ordre inverse de leur insertion. Pour empêcher toute contamination de l'environnement et tout danger pour la santé des êtres humains et des animaux, la batterie ou les piles usagées doivent être mises au rebut dans le conteneur approprié à un point de collecte prévu pour leur recyclage. Ne jetez pas la batterie ou les piles usagées avec les autres déchets. Recyclez toujours les batteries et piles rechargeables usagées. Les piles ne doivent pas être exposées à une chaleur excessive comme le soleil, ou le feu.

**ATTENTION:** l'appareil ne doit pas être exposé à des projections d'eau ou à des éclaboussures, et aucun objet rempli de liquide tel qu'un vase ne doit être posé sur l'appareil.

Lorsque vous reformatez un disque réenregistrable, vous devez régler l'option du format du disque sur [Masterisé] pour que celui-ci soit compatible avec les lecteurs LG. Lorsque vous réglez l'option sur Life File System, vous ne pouvez pas l'utiliser sur les lecteurs LG.

(Masterisé/ Live File System : système de format de disque pour Windows Vista)

1

Démarrage

# Table des matières

## 1 Démarrage

- 2 Consignes de sécurité
- 6 Fonctionnalités uniques
- 6 Accessoires
- 7 Fichiers compatibles
  - 7 – Conditions nécessaires des fichiers audio MP3/ WMA
  - 7 – Périphériques USB compatibles
  - 7 – USB device requirement
- 8 Télécommande
- 10 Panneau avant
- 12 Panneau arrière

## 2 Raccordements

- 13 Raccordement des enceintes
  - 13 – Raccordement des enceintes à l'appareil
  - 13 – Raccordement des enceintes à l'appareil
- 14 Raccordement d'appareils auxiliaires
  - 14 – Connexion AUX IN
  - 14 – Connexion d'entrée portable
  - 14 – Connexion de sortie audio
  - 15 – Connexion USB
  - 15 – Raccordement de l'antenne

## 3 Utilisation

- 16 Fonctions de base
  - 16 – CD/ USB Operations
  - 17 – Selecting a folder and a MP3/ WMA file
    - 17 – Deleting a MP3/ WMA file
  - 17 Autres opérations
    - 17 – Lecture programmée
    - 17 – Désactivation temporaire du son
    - 18 – Lecture en mode AUTO DJ
    - 18 – Listening to music with latin beat
    - 18 – Affichage des informations sur les fichiers (balises ID3)
      - 18 – DEMO
      - 19 – VOCAL FADER
    - 19 – Utilisation du microphone
  - 19 Utilisation de la radio
    - 19 – Ecouter la radio
    - 20 – Préréglage des stations de radio
    - 20 – Suppression de toutes les stations mémorisées
    - 20 – Amélioration d'une mauvaise réception FM
  - 20 Réglage du son
    - 20 – Réglage du mode surround
    - 21 – Réglage de l'égaliseur personnalisé
  - 21 Réglage de l'horloge
    - 21 – Utilisation de votre appareil comme réveil
      - 22 – Réglage de la veille programmée
      - 22 – Diminution de la luminosité
  - 22 Fonctions avancées
    - 22 – Lecture de l'iPod
    - 23 – Compatible avec l'iPod
    - 24 – Écoute de la musique depuis un lecteur portable ou un appareil externe
      - 24 – Modification de l'effet d'éclairage
      - 24 – Modification de l'éclairage du caisson de basses
        - 24 – On/ off the woofer power
        - 24 – Enregistrement sur un périphérique USB
      - 24 – Sélection du débit binaire et de la vitesse d'enregistrement
    - 25 – Repiquage d'un périphérique USB sur un autre périphérique USB

## 4 Dépannage

---

- 26 Dépannage
- 26 - Général

## 5 Annexe

---

- 27 Marques de commerce et licences
- 28 Spécifications générales
- 29 Spécifications des enceintes
- 30 Entretien
- 30 - Remarques sur les disques
- 30 - Manipulation de l'appareil

1

2

3

4

5

## Fonctionnalités uniques

### Entrée appareil portable

Écoute de musique depuis un périphérique portable. (Baladeur MP3, ordinateur portable, etc.)

### Enregistrement direct sur un périphérique USB

Enregistrement de la musique d'un CD vers un périphérique USB.

### Boîte à rythmes latins

Permet d'écouter de la musique avec une boîte à rythmes spéciale.

### Effet d'éclairage

Permet d'écouter de la musique avec un effet d'éclairage spécial.

## Accessoires

Votre appareil est fourni avec les accessoires suivants.

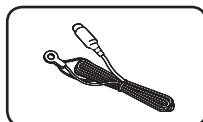

Antenne FM (1)

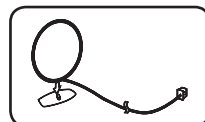

Antenne AM (1)

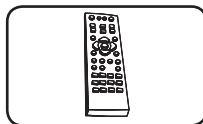

Télécommande (1)

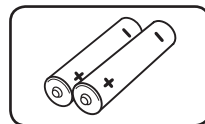

Piles (2)

## Fichiers compatibles

### Conditions nécessaires des fichiers audio MP3/ WMA

La compatibilité de ce lecteur avec les fichiers MP3/ WMA est limitée comme suit :

- Débit binaire : entre 32 kHz et 48 kHz (MP3), entre 32 kHz et 48 kHz (WMA)
- Fréquence d'échantillonnage : entre 32 kbps et 320 kbps (MP3), 40 kbps et 192 kbps (WMA)
- Nombre max de fichiers : moins de 999
- Extension des fichiers : ".mp3"/".wma"
- Système de fichier du CD-ROM : ISO9660/ JOLIET
- Il est recommandé d'utiliser Easy-CD Creator, pour créer un système de fichier ISO 9660.

### Périphériques USB compatibles

- Lecteur MP3 : lecteur MP3 à mémoire Flash.
- Clé USB à mémoire Flash : clés USB 2,0 ou USB 1,1.
- La fonction USB de cet appareil ne prend pas en charge certains périphériques USB.

## USB device requirement

- Les périphériques nécessitant l'installation d'un programme supplémentaire après la connexion à un ordinateur ne sont pas pris en charge.
- Ne retirez pas le périphérique USB pendant l'utilisation.
- Si le périphérique USB a une grande capacité, la recherche peut prendre quelques minutes.
- Pour éviter la perte de données, sauvegardez toutes vos données.
- Si vous utilisez un câble d'extension USB ou un concentrateur USB, le périphérique USB ne sera pas reconnu.
- Le système de fichiers NTFS n'est pas pris en charge. (Seul le système de fichiers FAT (16/32) est accepté.)
- Cet appareil ne prend pas en charge un nombre total de fichiers supérieur à 1 000.
- Les disques durs externes, les périphériques verrouillés ou les périphériques USB de type disque dur ne sont pas pris en charge.
- Le port USB de l'appareil ne peut pas être raccordé à un ordinateur. L'appareil ne peut pas être utilisé comme périphérique de stockage.

## Télécommande

1

Démarrage

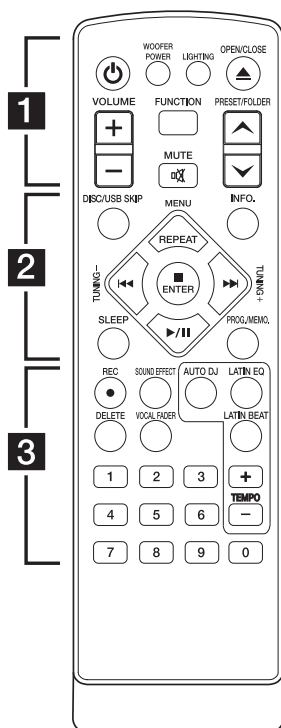

**1** **⏻ (Marche/ Arrêt):** ALLUME et ARRETE l'appareil.

**WOOFER POWER:** Allume ou éteint le caisson de basses.

**LIGHTING:** Modifie les effets d'éclairage.

**▲ (Ouvrir/Fermer):** permet d'ouvrir ou de fermer le tiroir du disque.

**VOLUME +/-:** permet de régler le volume des enceintes.

**FUNCTION:** permet de sélectionner la fonction et la source d'entrée.

**🔇 MUTE:** permet de mettre le son en sourdine.

**PRESET/FOLDER ▲/▼:** permettent de rechercher un dossier contenant des fichiers MP3/WMA. Lorsque le CD ou le périphérique USB contient des fichiers MP3/WMA répartis dans plusieurs dossiers, appuyez sur la touche

**PRESET/FOLDER ▲/▼** pour sélectionner le dossier que vous voulez lire. Permettent de choisir un numéro prédéfini pour une station de radio.

**2** **DISC/USB SKIP:** Sélectionnez le disque ou USB de votre choix.

**INFO.:** Voir des informations sur votre musique Les fichiers MP3 incluent souvent des étiquettes. L'étiquette fournit des informations sur le Titre, Artiste, Album ou Heure.

**REPEAT (MENU):**  
- Écouter vos pistes plusieurs fois ou aléatoirement.  
- Retour au menu précédent (iPod).

**TUNING +/-:** permettent de sélectionner la station de radio.  
**⏮/⏭ (Ignorer/Rechercher):**  
- Permettent d'effectuer une avance ou un retour rapide.  
- Permettent de rechercher une section dans une piste.

**▶/⏸ (Lecture/Pause):** permet de démarrer ou mettre en pause la lecture.

**■ ENTER:** Arrête ou choisit un élément.

**SLEEP:** Configure l'arrêt automatique du système à une heure donnée. (Variateur : l'éclairage de l'afficheur sera assombri de moitié.)

**PROG./MEMO.:**

- Permet de mémoriser des stations de radio. Si vous avez enregistré des stations radio avec **PROG./MEMO.**, vous pouvez les faire défiler et en sélectionner une.  
- Écoute de vos pistes dans n'importe quel ordre.

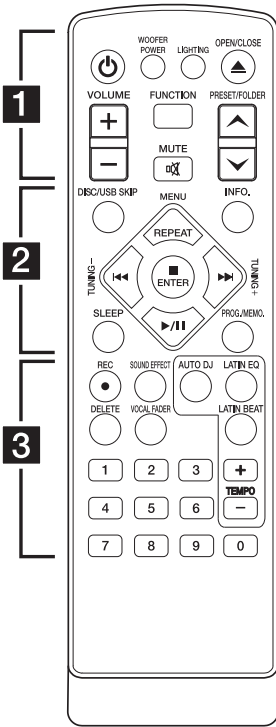

..... **3** .....

● **REC:** Enregistrement direct USB.

**SOUND EFFECT:** permet de choisir des ambiances sonores.

**AUTO DJ:** permet de sélectionner le mode AUTO DJ. (pour plus d'informations, reportez-vous à la page 18)

**LATIN EQ:** Permet de sélectionner l'égaliseur latin.

**DELETE:** Suppression d'un fichier MP3/WMA.

**VOCAL FADER:** Vous pouvez utiliser la fonction comme karaoké, en réduisant la voix du chanteur de la music de différentes sources.

**LATIN BEAT:** Permet de sélectionner la boîte à rythmes latins.

**TEMPO +/-:** Modifie le rythme de la boîte à rythmes

**Touches numériques 0 et 9 :** permettent de sélectionner un numéro prédéfini, ainsi que des pistes ou fichiers numérotés.



Démarrage

**Insertion des piles**

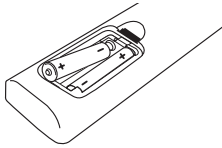

Retirez le couvercle du compartiment des piles à l'arrière de la télécommande, puis insérez une pile AAA en respectant la polarité + et -.

# Panneau avant

1

Démarrage

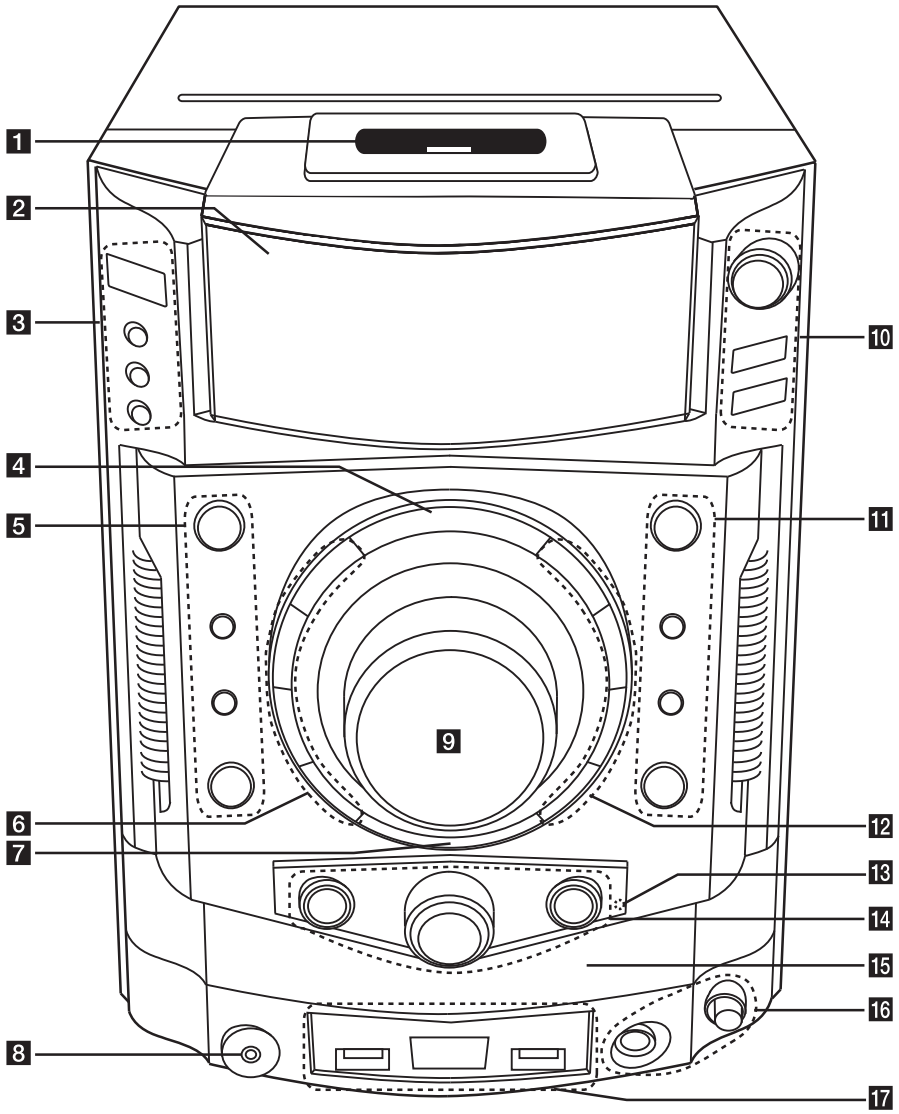

**1 iPod dock**

**2 Afficheur**

**3  (Marche/ Arrêt)**

**CLOCK**

Permet de régler et afficher l'heure.

**TIMER**

La fonction TIMER vous permet d'allumer ou d'éteindre le lecteur de CD, la lecture sur le périphérique USB et le TUNER au moment de votre choix.

**SET**

Permet de confirmer les réglages.

**4 LIGHTING EFFECT**

Modifie les effets d'éclairage.

**5 **

Arrête la lecture ou annule l'opération.

**SOUND EFFECT**

permet de choisir des ambiances sonores.

**BASS BLAST**

Renforce les aigus, les graves et l'effet de son surround.

****

Balayage en arrière

**6 CD/USB**

Sélectionne la fonction CD ou USB.

**AUX/ iPod / PORT. IN**

Sélectionne la fonction AUX, iPod ou PORT. IN.

**TUNER**

Sélectionne la fonction TUNER

**USER EQ**

Permet de contrôler l'enregistrement du son.

**7 LATIN BEAT ON/OFF / AUTO/M. BPM**

Permet de sélectionner la boîte à rythmes latins.

**8 PORT. IN jack**

**9 VOLUME**

permet de régler le volume des enceintes.

**10 FILE SEARCH**

Permet d'accéder à un autre fichier/piste ou de sélectionner la page de réglage.

**FOLDER**

Passes au mode de sélection des dossiers et fichiers.

**DELETE**

Permet de supprimer des fichiers MP3/WMA.

**11 >||, ST. / MONO**

Permet de lancer la lecture et de la mettre en pause. Permet également de sélectionner le son mono ou stéréo.

**OPEN/CLOSE**

**SUBWOOFER - LIGHTING / DEMO**

Permet de modifier l'effet d'éclairage/la démonstration du caisson de basses.

**>>|**

Balayage en avant

**12 DISC / USB SKIP**

Sélectionnez le disque ou USB de votre choix.

**DISC 1/ DISC 2/ DISC 3**

**13 Capteur de la télécommande**

**14 LATIN EQ**

Permet de sélectionner une boîte à rythmes spéciale.

**LATIN BEAT(TEMPO)**

Modifie la boîte à rythmes et le rythme.

**AUTO DJ**

permet de sélectionner le mode AUTO DJ. (pour plus d'informations, reportez-vous à la page 18)

**15 Fente Disque**

**16 MIC jack**

**MIC VOL.**

**17 Port USB**

Vous pouvez lire des fichiers audio en raccordant le périphérique USB.

**REC TO USB 2**

Enregistrement sur un périphérique USB.

## Panneau arrière

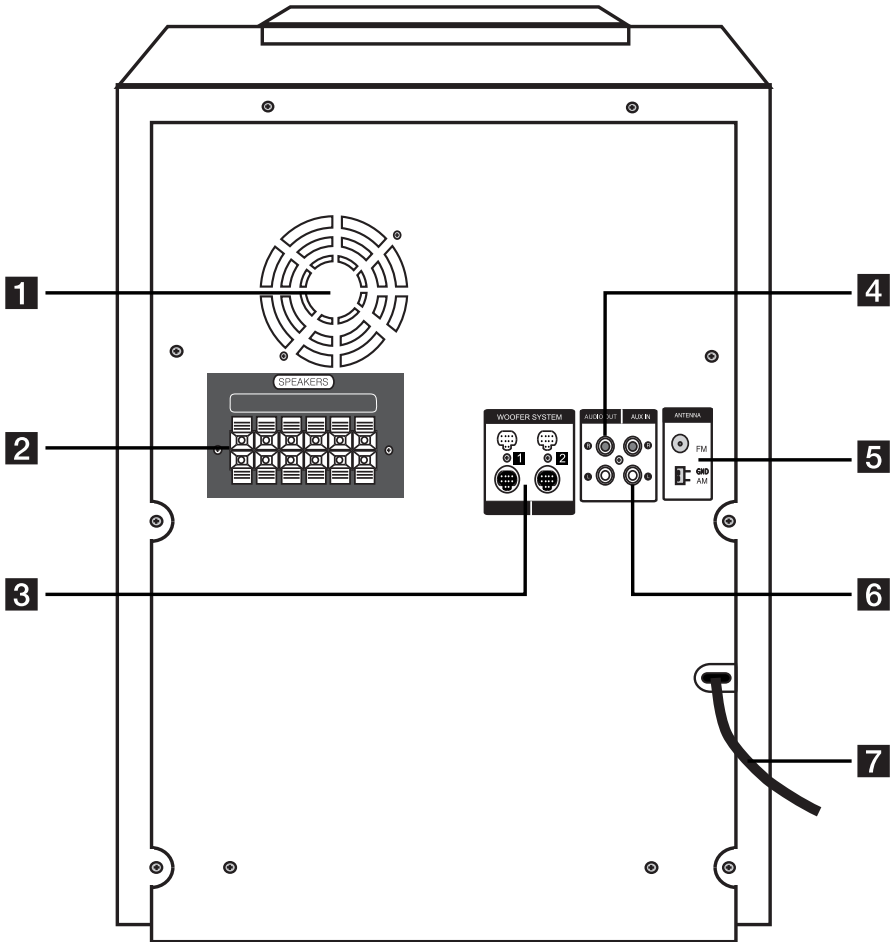

- 1** Ventilateur
- 2** Terminal d'enceinte
- 3** Connecteurs WOOFER SYSTEM  
(CABLE DU CAISSON DE BASSES)

- 4** Connecteur AUDIO OUT
- 5** ANTENNE (FM, AM)
- 6** Connecteur auxiliaire
- 7** Cordon d'alimentation

## Raccordement des enceintes

### Raccordement des enceintes à l'appareil

Raccordez les fils des enceintes à l'appareil. Pour raccorder le câble à l'appareil, soulevez chacun des ergots en plastique afin d'ouvrir la borne de raccordement de l'appareil. Insérez le fil et refermez l'ergot.

Branchez la bande noire du câble sur la borne "-" (moins) et l'autre extrémité sur la borne "+" (plus).

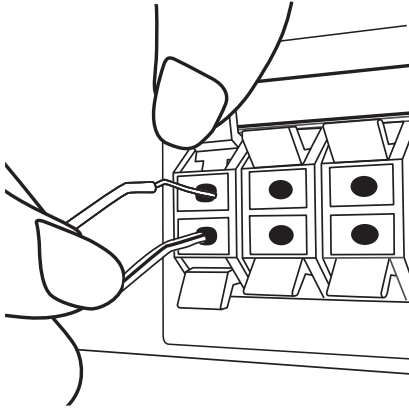

Couleur	Haut-parleur	Position
Gris Gris	Arrière	Arrière droit
Bleue	Arrière	Arrière gauche
Orange	Caisson de grave 1	Toute position avant
Orange	Caisson de grave 2	Toute position avant
Rouge	Avant	Avant droit
Blanc	Avant	Avant gauche

#### ⚠ Attention

- Faites attention à ce que les enfants ne mettent pas les mains ni d'autres objets dans le \*conduit d'enceinte.  
\*Conduit d'enceinte : ouverture permettant d'obtenir un son de graves plein dans le boîtier de l'enceinte.
- Les enceintes contenant des pièces magnétiques, il est possible que des irrégularités de couleurs apparaissent sur l'écran du téléviseur ou du moniteur d'ordinateur. Utilisez les enceintes à une distance éloignée de votre téléviseur ou écran d'ordinateur.
- Veillez à installer les enceintes avec l'aide d'une autre personne pour éviter qu'elles ne tombent et provoquent des blessures.

### Raccordement des enceintes à l'appareil

Pour brancher les câbles du caisson de basses sur l'appareil, insérez les câbles sur les connecteurs WOOFER SYSTEM de l'appareil.

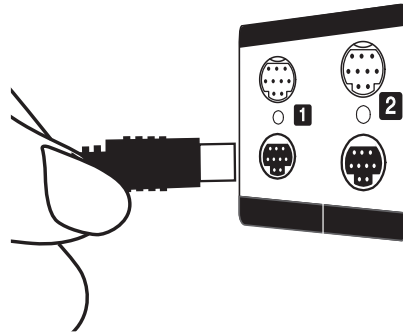

#### ⚠ Attention

- Assurez-vous que les flèches aux extrémités des câbles sont dirigées vers le haut.
- Veillez à brancher correctement les câbles sur les connecteurs de l'appareil.

## Raccordement d'appareils auxiliaires

2

Raccordements

### Connexion AUX IN

Raccordez une sortie du périphérique auxiliaire (caméscope, téléviseur, lecteur, etc.) au connecteur d'entrée AUX IN (L/R).

Si votre périphérique n'a qu'une sortie audio (mono), raccordez-le à la prise audio (blanche) de gauche sur l'appareil.

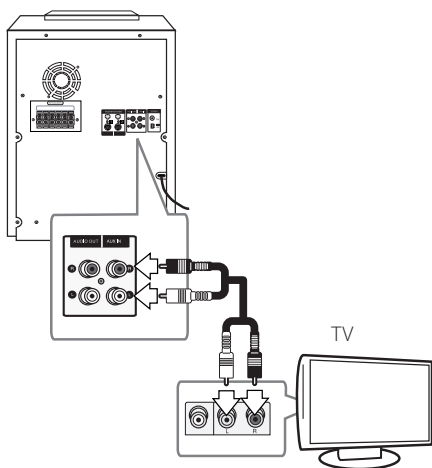

### Connexion d'entrée portable

Branchez une sortie (écouteur ou sortie de ligne) de l'appareil portable (MP3 ou baladeur multimédia, etc.) au connecteur PORT. IN.

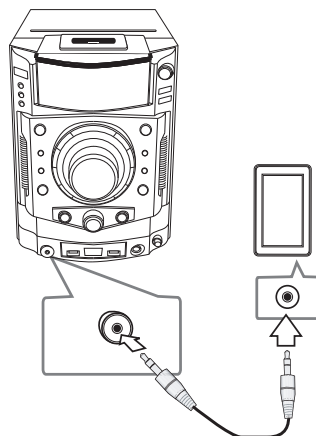

### Connexion de sortie audio

Vous ne pouvez pas raccorder un autre appareil.

Raccordez les prises AUDIO OUT de gauche et de droite de l'appareil aux prises d'entrée (IN) audio de gauche et de droite d'un autre périphérique au moyen des câbles audio.

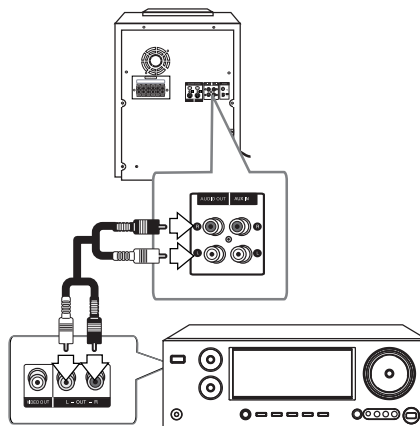

## Connexion USB

Raccordez le port USB de la clé mémoire USB (ou baladeur MP3, etc.) au port USB à l'avant de l'appareil.

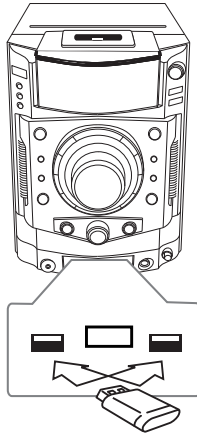

### ! Remarque

Retrait du périphérique USB de l'appareil

1. Sélectionnez une fonction/un mode différent ou appuyez sur **ENTER** sur la télécommande ou deux fois de suite sur **□** sur l'appareil.
  2. Retirez le périphérique USB de l'appareil.
- Vous pouvez uniquement recharger votre iPod via un port USB. Pour savoir comment procéder pour écouter de la musique sur l'iPod, reportez-vous à la page 22.

## Raccordement de l'antenne

Raccordez l'antenne FM/AM fournie pour écouter la radio.

Raccordez l'antenne cadre AM au connecteur d'antenne AM.

Raccordez l'antenne filaire FM au connecteur d'antenne FM.

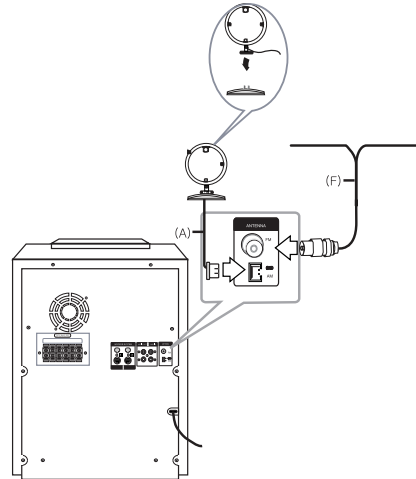

### ! Remarque

- Pour éviter les bruits parasites, éloignez l'antenne cadre AM de l'appareil et des autres composants.
- Veillez à déployer complètement l'antenne filaire FM. Après avoir raccordé l'antenne filaire FM, veillez à la maintenir à l'horizontale.

## Fonctions de base

### CD/ USB Operations

1. Insérez le disque en appuyant sur la touche  (Ouvrir/Ferme) ou raccordez le périphérique USB au port USB.
2. Sélectionnez la fonction **CD** ou **USB** en appuyant sur la touche **FUNCTION** de la télécommande ou **CD/USB** de l'appareil.
3. Sélectionnez le disque en appuyant sur la touche **DISC/USB SKIP**, **DISC 1**, **DISC 2**, **DISC 3** de l'appareil ou sur la touche **DISC/USB SKIP** de la télécommande.















### ! Remarque

L'affichage change dans l'ordre suivant.

USB	MP3/ WMA CD	Audio CD
REPEAT TRK	REPEAT TRK	REPEAT TRK
REPEAT DIR	REPEAT DIR	-
-	REPEAT CD	REPEAT CD
REPEAT ALL	REPEAT ALL	REPEAT ALL
RANDOM	RANDOM	RANDOM
OFF	OFF	OFF

3

Utilisation

Opération	Action
Arrêt	Appuyez sur la touche  ENTER de la télécommande ou sur la touche  de l'appareil.
Lecture	Appuyez sur la touche  de la télécommande ou sur la touche  de l'appareil.
Pause	Appuyez sur la touche  de la télécommande ou sur la touche  de l'appareil.
Recherche d'une section dans une piste	Appuyez sur  sur la télécommande ou  sur l'appareil. Durant la lecture et relâchez-le à l'endroit que vous voulez écouter.
Sélection directe des pistes ou des fichiers	Utilisez les touches numériques 0 à 9 de la télécommande pour accéder directement à la piste ou au fichier de votre choix.
Accès à la piste ou au fichier précédent/suivant	Pendant la lecture, appuyez sur ce bouton ou tournez-le; (1) pour aller sur la page suivante: - Sur la télécommande:   - Sur l'appareil: <b>FILE SEARCH</b> ou  (2) pour revenir sur à la page précédente ou au fichier précédent : - Sur la télécommande:   - Sur l'appareil: <b>FILE SEARCH</b> ou 
Lecture répétée ou aléatoire	Appuyez plusieurs fois sur la touche <b>REPEAT</b> de la télécommande. Reportez-vous à la note relative aux détails sur le changement d'écran.

## Sélection d'un dossier et d'un fichier MP3/ WMA

### Sur l'appareil

1. Appuyez sur **FOLDER** et tournez le bouton **FILE SEARCH** sur l'appareil jusqu'à ce que le dossier désiré apparaisse.
2. Appuyez sur **FILE SEARCH** ou **>||**.
3. Si vous voulez accéder au dossier supérieur, appuyez sur **FOLDER**.
4. Tournez le bouton **FILE SEARCH** jusqu'à ce que le fichier désiré apparaisse. Appuyez sur **>||** pour le lire.

### Sur la télécommande

1. Appuyez plusieurs fois sur **PRESET/FOLDER**  $\wedge$ /**V** jusqu'à ce que le dossier désiré apparaisse.
2. Appuyez sur **▶/||** pour le lire. La lecture du premier fichier du dossier démarre.

## Suppression d'un fichier MP3/ WMA

1. Appuyez sur **DELETE** pendant la sélection du fichier MP3/ WMA. Cette fonction est prise en charge uniquement à l'arrêt. L'affichage change dans l'ordre suivant.
  - DELETE? : supprime le fichier
  - DEL FOLDER : supprime le dossier
  - FORMAT? : formats USB
2. Pour supprimer un fichier/dossier ou un format, appuyez sur **▶/||** sur la télécommande ou appuyez sur **>||** sur l'appareil.
3. Si vous voulez quitter le mode actuel, appuyez sur **■ ENTER** sur la télécommande ou appuyez sur **□** sur l'appareil.

### ! Attention

- Ne retirez pas le périphérique USB de son emplacement pendant qu'il est en utilisation (lecture, suppression, etc.).
- Il est recommandé d'effectuer des sauvegardes régulières pour éviter la perte de données.
- La fonction de suppression peut ne pas être prise en charge en fonction de l'état du périphérique USB (verrouillé, etc.).

## Autres opérations

### Lecture programmée

La fonction de programmation vous permet de mémoriser dans le récepteur vos fichiers préférés d'un disque ou d'un périphérique USB.

Un programme peut contenir 20 pistes.

1. Insérez un CD ou connectez un périphérique USB et attendez qu'il soit lu.
2. Appuyez sur la touche **PROG./MEMO.** de la télécommande en mode arrêt.
3. Appuyez ou tournez pour sélectionner une page ;
  - Sur la télécommande: **◀◀/▶▶**
  - Sur l'appareil: **FILE SEARCH** ou **|◀◀/▶▶|**
4. Appuyez de nouveau sur la touche **PROG./MEMO.** pour mémoriser et sélectionner la piste suivante.
5. Appuyez sur la touche **▶/||** pour lire les fichiers musicaux programmés.
6. Pour effacer votre sélection, appuyez sur la touche **■ ENTER** et enfin **■**.

### ! Remarque

Les programmes sont également effacés lorsque vous sortez le disque ou retirez le périphérique USB, lorsque vous éteignez l'appareil ou lorsque vous changez de fonction.

### Désactivation temporaire du son

Appuyez sur la touche **🔇 MUTE** pour mettre l'appareil en sourdine.

Vous pouvez mettre l'appareil en sourdine pour répondre au téléphone, par exemple. L'icône de sourdine "XII" clignote alors dans l'afficheur.

## Lecture en mode AUTO DJ

Le mode AUTO DJ mélange la fin d'une chanson avec le début d'une autre pour une lecture en fondu enchaîné. Il égalise le volume entre les pistes afin que la lecture soit ininterrompue.

Appuyez plusieurs fois sur la touche **AUTO DJ** de l'appareil ou de la télécommande. L'affichage alterne comme suit : RANDOM (AUTO DJ RANDOM) p RPT (AUTO DJ SEQUENTIAL) p (AUTO DJ OFF).

Mode	Afficheur	Description
OFF	- (AUTO DJ OFF)	-
RANDOM	RANDOM (AUTO DJ RANDOM)	La musique est lue de façon aléatoire.
REPEAT	RPT (AUTO DJ SEQUENTIAL)	La musique est lue en boucle.

### ! Remarque

- Le mode AUTO DJ ne prend pas en charge la recherche d'une section dans une piste, ni la lecture en boucle ou aléatoire.
- En mode AUTO DJ, les boutons **PRESET/ FOLDER**  $\wedge$ / $\vee$  sur la télécommande ou **FOLDER** sur l'appareil ne sont pas disponibles.
- Si vous accédez à d'autres fonctions ou arrêtez la musique en appuyant sur  $\square$  sur l'appareil (ou sur  $\blacksquare$  **ENTER** sur la télécommande) en mode AUTO DJ, la fonction AUTO DJ sera désactivée.
- La fonction AUTO DJ n'est pas prise en charge avec les fichiers de musique dont la durée est inférieure à 60 secondes.
- Tous les fichiers de musique sont répétés jusqu'à ce que vous désactiviez la fonction AUTO DJ.
- Si vous changez de disque alors que la fonction AUTO DJ est activée, cette dernière sera désactivée.

## Ecouter de la musique avec la boîte à rythmes latins

Vous pouvez écouter de la musique avec un rythme latin en mode Beat box en appuyant sur le bouton **LATIN BEAT ON/OFF / AUTO/M. BPM.** (iPod/ AUX/ PORTABLE/ CD/ USB)

Le bouton **LATIN BEAT(TEMPO)**, permet d'optimiser le son de la boîte à rythmes localement. (FORRO/ FUNK/ SERTANEJO/ REGUETON/ MERENGUE/ SALSA/ SAMBA/ CUMBIA/ HIPHOP/ ELECTRONIC)

SUR L'ÉCRAN	Description
BEAT BOX AUTO BPM	Vous pouvez profiter du son avec le mode Auto beat box.
BEAT BOX MANUAL BPM	Vous pouvez changer de rythme en tournant le bouton <b>LATIN BEAT(TEMPO)</b> .
BEAT BOX OFF	Vous pouvez profiter du son original.

## Affichage des informations sur les fichiers (balises ID3)

Lors de la lecture d'un fichier MP3 contenant des informations, vous pouvez afficher ces informations en appuyant sur la touche **INFO**.

## DEMO

À l'arrêt, il démontre la fonction sur la fenêtre d'affichage lorsqu'on appuie sur **SUBWOOFER - LIGHTING/ DEMO**. Pour annuler le mode DÉMO, appuyez de nouveau sur la touche.

### ! Remarque

- Lorsque vous êtes en mode DÉMO, l'appareil conserve ce mode même si vous débranchez le cordon d'alimentation.
- Vous pouvez profiter d'autres fonctions dans le mode DÉMO. Le mode DÉMO se mettra alors en pause temporairement.
  - Si vous n'appuyez sur aucune touche dans les 10 secondes, le mode DÉMO se lancera automatiquement.

## VOCAL FADER

Vous pouvez profiter de la fonction karaoké en réduisant la voix du chanteur dans les différentes sources. (MP3/WMA/CD/etc.) Appuyez sur le bouton **VOCAL FADER**.

Pour l'annuler, appuyez de nouveau sur **VOCAL FADER**.

- La qualité de VOCAL FADER peut être différente selon les conditions d'enregistrement des fichiers musicaux.

## Utilisation du microphone

1. Branchez votre microphone sur la prise **MIC jack**.
2. Ecoutez la musique de votre choix.
3. Chantez. Ajustez le volume du microphone en tournant le bouton **MIC VOL** en sens horaire ou anti-horaire sur l'appareil.

### ! Remarque

- Lorsque vous n'utilisez pas le microphone, réglez le bouton **MIC VOL** au minimum ou éteignez le bouton MIC et retirez le microphone de la **MIC jack**.
- Si le microphone est placé trop près du haut-parleur, cela peut produire un son assourdissant. Dans ce cas, éloignez le microphone du haut-parleur ou diminuez le volume en utilisant le bouton **MIC VOL**.
- Si le son du microphone est trop fort, il peut être déformé. Dans ce cas, tournez le bouton **MIC VOL** au minimum.

## Utilisation de la radio

Vérifiez que les antennes FM soient connectées. (Reportez-vous à la page 15.)

### Ecouter la radio

1. Appuyez sur la touche **FUNCTION** jusqu'à ce que FM ou AM apparaisse dans l'afficheur. L'appareil se règle sur la dernière station reçue.
2. Maintenez enfoncée la touche **TUNING +/-** pendant environ deux secondes jusqu'à ce que l'indication de fréquence commence à changer, puis relâchez-la. La recherche s'arrête lorsque l'appareil détecte une station.

Ou

Appuyez sur la touche **TUNING +/-** à plusieurs reprises.

3. Réglez le volume en tournant le bouton **VOLUME** en façade ou en appuyant sur la touche **VOLUME +/-** de la télécommande.

3

Utilisation

## Préréglage des stations de radio

Vous pouvez préréglager 50 stations FM et AM.

Avant de régler, veuillez à baisser le volume.

- Appuyez sur la touche **FUNCTION** jusqu'à ce que FM ou AM apparaisse dans l'afficheur.
- Appuyez pour sélectionner la fréquence souhaitée ;
  - Sur la télécommande: **TUNING** -/+
  - Sur l'appareil: **|<<||>>|**
- Appuyez sur la touche **PROG./MEMO**. Un numéro prédéfini clignotera dans l'afficheur.
- Appuyez sur la touche **PRESET/FOLDER  $\wedge$ /V** pour sélectionner le numéro prédéfini de votre choix.
- Appuyez sur la touche **PROG./MEMO**. La station est mémorisée.
- Répétez les étapes 2 à 5 pour mémoriser d'autres stations.
- Pour écouter une station présélectionnée, appuyez sur **PRESET/FOLDER  $\wedge$ /V** ou Touches numériques 0 et 9.

## Suppression de toutes les stations mémorisées

- Maintenez enfoncée **PROG./MEMO**. pendant deux secondes.  
TOUT EFFACER clignotera sur l'affichage du récepteur DVD.
- Appuyez sur **PROG./MEMO**. pour effacer toutes les stations radio mémorisées.

## Amélioration d'une mauvaise réception FM

Appuyez sur **>|| ST. / MONO** sur la télécommande ou appuyez sur **▶/||** sur l'appareil. Le tuner passe de stéréo à mono, ce qui améliore généralement la réception.

## Réglage du son

### Réglage du mode surround

Ce système comporte un certain nombre de champs acoustiques surround préréglés. Vous pouvez sélectionner un mode son en utilisant la touche **SOUND EFFECT**.

Les éléments affichés pour l'égaliseur peuvent être différents selon les sources et les effets sonores.

SUR L'ÉCRAN	Description
NATURAL	offre un son naturel améliorant le confort d'écoute.
Spatialisation locale	effet sonore optimisé selon les régions. (DANGDUT/ ARABIC/ PERSIAN/ INDIA/ REGUETON/ MERENGUE/ SALSA/ SAMBA/ CUMBIA/ AFRO HIPHOP)
AUTO EQ	offre le réglage sonore le plus adapté au genre indiqué dans la balise ID3 des fichiers MP3.
POP CLASSIC JAZZ ROCK	ce programme ajoute une atmosphère au son, vous donnant l'impression d'assister à un vrai concert de musique rock, pop, jazz ou classique.
MP3 -- OPT	Cette fonction est optimisée pour les fichiers MP3 compressibles. Elle améliore les aigus.
BASS BLAST	Pendant la lecture, renforce les aigus, les graves et l'effet de son surround.
LOUDNESS	Permet d'améliorer les aigus et les graves.
VIRTUAL	offre un son surround plus virtuel.
BYPASS	désactive les effets d'égaliseur.

### ! Remarque

- Sur certains haut-parleurs, le son peut ne pas être perceptible ou être faiblement perceptible selon le mode choisi.
- Il se peut que vous ayez besoin de réinitialiser le mode surround, après la mise en marche de l'appareil ou même après le changement de piste audio.
- En appuyant sur **BASS BLAST** sur l'appareil, vous pouvez sélectionner directement le son BYPASS ou BASS BLAST.

## Réglage de l'égaliseur personnalisé

Vous pouvez écouter de la musique avec l'effet sonore de votre choix en ajustant les graves, les médiums et les aigus.

1. Appuyez sur la touche **USER EQ**. "USER EQ" s'affiche.
2. Appuyez sur la touche **SET** pour accéder au réglage **USER EQ**.
3. Sélectionnez l'effet sonore de votre choix pour les graves, les médiums et les aigus en utilisant la touche **FILE SEARCH**.
4. Appuyez sur la touche **◀◀/▶▶** pour sélectionner le niveau sonore de votre choix.
5. Pour terminer le réglage, appuyez sur la touche **SET**.

## Réglage de l'horloge

1. Allumez l'appareil.
2. Appuyez sur la touche **CLOCK** pendant au moins 2 secondes.
3. À l'aide de la touche **◀◀/▶▶** choisissez entre:
  - AM 12:00 (pour un affichage sur 12 h) ou 0:00 (pour un affichage sur 24 h).
4. Appuyez sur **SET** pour confirmer votre sélection.
5. Sélectionnez les heures en appuyant sur **◀◀/▶▶**.
6. Appuyez sur la touche **SET**.
7. Sélectionnez les minutes en appuyant sur **◀◀/▶▶**.
8. Appuyez sur la touche **SET**.

## Utilisation de votre appareil comme réveil

1. Allumez l'appareil.
2. Appuyez sur la touche **TIMER**. Chaque fonction clignote.
3. Appuyez sur la touche **SET** quand la fonction avec laquelle vous voulez être réveillé est affichée.
4. L'indication "ON TIME" s'affiche. Il s'agit de l'heure à laquelle vous souhaitez que l'appareil s'allume. Utilisez les touches **◀◀/▶▶** pour modifier l'heure et les minutes, puis appuyez sur la touche **SET** pour mémoriser votre réglage.
5. L'indication "OFF TIME" s'affiche. Il s'agit de l'heure à laquelle vous souhaitez que l'appareil s'éteigne.
6. Utilisez les touches **◀◀/▶▶** pour modifier l'heure et les minutes, puis appuyez sur la touche **SET** pour mémoriser votre réglage.
7. Appuyez sur la touche **◀◀/▶▶** pour régler le volume, puis appuyez sur la touche **SET** pour mémoriser votre réglage. L'icône de l'horloge "⌚" montre que la fonction réveil est activée.
8. Appuyez 2 fois sur bouton **TIMER**. Vous pouvez vérifier l'état des paramètres.

### ! Remarque

- Si vous réglez l'horloge, vous pouvez consulter l'heure en appuyant sur la touche **CLOCK** même lorsque le lecteur est éteint.
- Si vous réglez l'horloge et l'alarme, vous pouvez consulter l'icône de l'alarme "🕒" en appuyant sur la touche **CLOCK** même lorsque le lecteur est éteint.
- Si vous réglez l'horloge et l'alarme, vous pouvez consulter l'icône de l'alarme "🕒" et le réglage en appuyant sur la touche **TIMER** même lorsque l'appareil est éteint.

## 3

Utilisation

## Réglage de la veille programmée

Appuyez plusieurs fois sur **SLEEP** pour sélectionner une temporisation comprise entre 10 et 180 minutes. Une fois cette temporisation écoulée, l'appareil s'éteindra.

Pour annuler la fonction de veille programmée, appuyez plusieurs fois sur la touche **SLEEP** jusqu'à ce que "SLEEP 10" s'affiche, puis appuyez une dernière fois sur la touche **SLEEP** pour que l'inscription disparaisse.

### ! Remarque

- Vous pouvez consulter le temps restant avant que l'appareil s'éteigne.
- Appuyez sur la touche **SLEEP**. La durée restante apparaît dans l'afficheur.

## Diminution de la luminosité

Appuyez une fois sur la touche **SLEEP**. Les voyants du panneau avant sont éteints et la luminosité de l'afficheur est diminuée de moitié. Pour annuler, appuyez plusieurs fois sur la touche **SLEEP** jusqu'à ce que l'éclairage revienne à la normale.

## Fonctions avancées

### Lecture de l'iPod

Vous pouvez profiter de la musique avec votre iPod. Pour des informations détaillées sur l'iPod, reportez-vous au mode d'emploi.

1. Branchez solidement l'iPod.

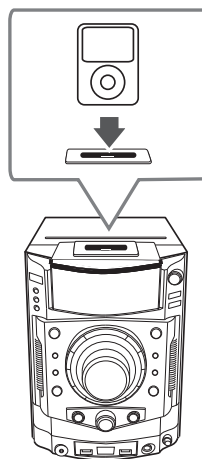

Lorsque vous allumez l'unité, votre iPod est automatiquement mis sous tension et le rechargement lancé.

2. Pour sélectionner la fonction iPod, appuyez sur le bouton **AUX/iPod/PORT. IN.** de l'unité ou sur le bouton **FUNCTION** de la télécommande. Vous pouvez faire marcher et contrôler votre iPod via la télécommande.

A	Exécuter	
	SUR UNITÉ	A DISTANCE
Pause ou redémarrer	>	▶/
Ignorer	<</>>	◀◀/▶▶▶
Rechercher	Appuyez et maintenez appuyé  <</>>	Appuyez et maintenez appuyé ◀◀/▶▶▶
Retour au menu précédent	-	REPEAT/ MENU
Passez au point voulu	-	PRESET/ FOLDER ^/v
Sélectionne un point	□	■ ENTER

## Compatible avec l'iPod

- Installer la version la plus récente du logiciel est recommandé.
- L'unité prend en charge les modèles listés ci-après : iPod nano 1 G, 2 G, 3 G, 4 G, 5 G, 6 G/ iPod classic/ iPod 4 G, 5 G/ iPod touch 2 G, 3 G, 4 G/ iPhone 3 G, 4. Pour certains modèles et selon la version du micrologiciel, l'unité est susceptible de ne pas fonctionner.
- En fonction de la version logicielle de votre iPod, il peut être impossible de contrôler l'iPod à partir du lecteur.

## ! Remarque

- Lorsque votre unité affiche un message d'erreur, accédez à celui-ci. Un message d'erreur « ERREUR » (ERROR).
  - Votre iPod n'est pas branché correctement.
  - Votre unité signale que l'iPod est considéré comme un appareil non identifié.
  - Le niveau puissance de votre iPod est très faible.
- ➔ La batterie doit être rechargée.
- ➔ Si vous rechargez la batterie alors que la puissance de l'iPod est au plus bas, ce rechargement risque de durer plus longtemps.
- L'iPod ne prend pas en charge la fonction d'enregistrement lorsqu'il est branché.
- En fonction de la version logicielle de votre iPod, il peut être impossible de contrôler l'iPod à partir de l'unité. Installer la version la plus récente du logiciel est recommandé.
- Si avec iPod touch ou iPhone, vous voulez utiliser une application, passer un appel ou envoyer et recevoir des SMS, vous devez d'abord le débrancher du dock iPod de cette unité.
- Pour les questions et problèmes concernant l'iPod, veuillez consulter [www.apple.com/support/ipod](http://www.apple.com/support/ipod).

## Écoute de la musique depuis un lecteur portable ou un appareil externe

Vous pouvez utiliser l'appareil pour lire la musique depuis divers types de périphérique portable ou appareil externe. (Reportez-vous à la page 14.)

1. Raccorder le lecteur portable au connecteur **PORT.IN** (PORTABLE IN) de l'appareil.  
Ou  
Branchez le périphérique externe sur le connecteur **AUX IN** de l'appareil.
2. Mettez l'appareil en marche en appuyant sur la touche **⏻/I**.
3. Sélectionnez la fonction **PORTABLE** ou **AUX** en appuyant sur **FUNCTION** sur la télécommande ou sur **AUX/ iPod/ PORT. IN** sur l'appareil.
4. Mettre le lecteur portable ou l'appareil externe en marche et lancer la lecture.

## Modification de l'effet d'éclairage

Vous pouvez modifier les effets d'éclairage de l'appareil en appuyant sur **LIGHTING** sur la télécommande ou sur **LIGHTING EFFECT** sur l'appareil. (Forward Level Mode/ Peak Level Mode/ Center Level Mode/ Reverse Level Mode/ Shower Level Mode)

## Modification de l'éclairage du caisson de basses

Vous pouvez modifier les effets d'éclairage du caisson de basses en appuyant sur **SUBWOOFER - LIGHTING/ DEMO** ; vous disposez de 5 types d'éclairages. (Default On LED/ Level Meter LED/ Sound Detect LED/ Level Reverse LED/ Always On LED)

## Mise en marche/arrêt du caisson de basses

Vous pouvez mettre en marche ou arrêter le caisson de basses en appuyant sur **WOOFER POWER** sur la télécommande.

## Enregistrement sur un périphérique USB

Vous pouvez enregistrer différentes sources sonores sur USB.

1. Vous pouvez enregistrer différentes sources sonores sur un périphérique USB.

2. Sélectionnez la source de l'enregistrement en appuyant sur la touche **CD/USB, TUNER** de l'appareil ou sur la touche **FUNCTION** de la télécommande.

Enregistrement d'une piste - vous pouvez enregistrer le fichier de votre choix sur un périphérique USB pendant la lecture.

Enregistrement de toutes les pistes - vous pouvez enregistrer tous les fichiers sur un périphérique USB lorsque la lecture est arrêtée.

Enregistrement de la liste programmée - sélectionnez la liste programmée pour l'enregistrer sur un périphérique USB.

3. Appuyez sur la touche **RECTO USB 2** de l'appareil ou sur la touche **● REC** de la télécommande.  
- Si vous connectez à la fois les ports **USB1** et **USB2**, appuyez sur **>||** pour enregistrer sur le périphérique **USB1** et sur **□** pour enregistrer sur **USB2**.
4. Pour arrêter l'enregistrement, appuyez sur la touche **□** de l'appareil ou sur la touche **■ ENTER** de la télécommande.

## Sélection du débit binaire et de la vitesse d'enregistrement

1. Appuyez sur la touche **RECTO USB 2** de l'appareil ou **● REC** de la télécommande pendant plus de 3 secondes.
2. Appuyez ou tournez pour sélectionner un débit binaire ;  
- Sur la télécommande: **◀◀/▶▶**  
- Sur l'appareil: **|◀◀/▶▶|**
3. Appuyez de nouveau sur la touche **RECTO USB 2** de l'appareil ou **● REC** de la télécommande pour sélectionner la vitesse d'enregistrement.
4. Appuyez ou tournez pour sélectionner une vitesse d'enregistrement désirée ;  
- Sur la télécommande: **◀◀/▶▶**  
- Sur l'appareil: **|◀◀/▶▶|**

### X1 SPEED

- Vous pouvez écouter la musique tout en l'enregistrant.

### X2 SPEED

- Vous pouvez uniquement enregistrer le fichier de musique.

5. Appuyez sur la touche **RECTO USB 2** de l'appareil ou **● REC** de la télécommande pour terminer le réglage.



# Dépannage

## Général

Probleme	Cause & Correction
Pas d'alimentation.	<ul style="list-style-type: none"> <li>Le cordon d'alimentation n'est pas branché. Branchez le cordon d'alimentation.</li> <li>Assurez-vous qu'il n'y a pas une coupure d'électricité. Vérifiez en mettant d'autres appareils électroniques en marche.</li> </ul>
Absence de son.	<ul style="list-style-type: none"> <li>Assurez-vous d'avoir sélectionné la bonne fonction. Appuyez sur la touche FUNCTION pour vérifier la fonction sélectionnée.</li> <li>Les câbles audio sont endommagés. Remplacez les câbles audio par des câbles neufs.</li> </ul>
L'appareil ne démarre pas la lecture.	<ul style="list-style-type: none"> <li>An unplayable disc is inserted. Insert a playable disc. Vérifiez si le disque est lisible.</li> <li>No disc is inserted. Insert a disc.</li> <li>The disc is dirty. Clean the disc. (Refer to the 30 page)</li> <li>The disc is inserted upside down. Place the disc with the label or printed side facing upwards.</li> </ul>
Impossible d'ajuster correctement les stations de radio.	<ul style="list-style-type: none"> <li>L'antenne est mal positionnée ou raccordée. Raccordez l'antenne correctement.</li> <li>La force du signal de la station de radio est trop faible. Ajustez la station manuellement.</li> <li>Aucune station n'a été pré réglée ou les stations pré réglées ont été effacées (lors de l'ajustement par recherche des canaux pré réglés). Pré réglez des stations de radio (reportez-vous à la page 20 pour plus de détails).</li> </ul>
La télécommande ne fonctionne pas correctement.	<ul style="list-style-type: none"> <li>La télécommande est trop éloignée de l'appareil. Actionnez la télécommande dans un rayon de 7 m de l'appareil.</li> <li>Il y a un obstacle entre la télécommande et l'appareil. Retirez l'obstacle.</li> <li>La pile de la télécommande est vide. Remplacez les piles par des piles neuves.</li> </ul>
L'iPod ne fonctionne pas.	<ul style="list-style-type: none"> <li>Vérifiez que le lecteur est branché correctement sur l'unité. Branchez-le correctement sur l'unité.</li> </ul>
Le caisson de basses ne fonctionne pas.	<ul style="list-style-type: none"> <li>Vérifiez que le caisson de basses est branché correctement sur l'unité. Branchez les câbles correctement sur l'appareil. (Reportez-vous à la page 13)</li> <li>Appuyez sur WOOFER POWER et vérifiez l'état du caisson de basses.</li> </ul>

## Marques de commerce et licences



iPod est une marque d'Apple Inc. déposée aux États-Unis et dans d'autres pays.



iPhone est une marque de commerce d'Apple Inc.

"Made for iPod" et "Made for iPhone" signifient qu'un accessoire électronique a été conçu pour se connecter spécifiquement à l'iPod ou à l'iPhone, respectivement, et a été certifié par le développeur comme répondant aux standards de performances d'Apple. Apple n'est pas responsable du fonctionnement de cet appareil ni de sa conformité aux normes réglementaires et de sécurité.

Notez que l'utilisation de cet accessoire avec un iPod ou un iPhone peut affecter les performances du mode sans fil.



## Spécifications générales

General	
Puissance électrique requise	Reportez-vous à l'étiquette
Consommation électrique	Reportez-vous à l'étiquette
Dimensions externes (L x H x P)	285 x 400 x 350 mm sans le socle
Poids net (approx.)	7.2 kg
Température de fonctionnement	5 °C to 35 °C (41 °F to 95 °F)
Humidité de fonctionnement	5 % to 90 %
Alimentation du bus	USB DC 5 V  500 mA iPod DC 5 V  1 A

Entrées/Sorties	
ANALOG AUDIO IN	2,0 Vrms (1 kHz, 0 dB), 600 Ω, prise RCA (G, D) x 1
PORT. IN	0,5 Vrms (prise stéréo 3,5 mm)
SORTIE AUDIO ANALOGIQUE	800 mVrms (1 kHz, 0 dB), 600 Ω, connecteur RCA (G, D) x 1

Syntoniseur	
Ecart de Syntonisation FM	87,5 à 108,0 MHz ou 87,50 à 108,00 MHz
Ecart de Syntonisation AM	522 à 1 620 kHz, 520 à 1 710 kHz ou 522 à 1 710 kHz

Amplificateur		
Mode stéréo	310 W + 310 W (4 Ω à 1 KHz)	
Mode Surround	Avant	310 W + 310 W (4 Ω à 1 KHz, THD 10 %)
	Arrière	170 W + 170 W (8 Ω à 1 KHz, THD 10 %)
	Caisson de Basse1	310 W (4 Ω à 60 Hz, THD 10 %)
	Caisson de Basse2	310 W (4 Ω à 60 Hz, THD 10 %)

CD	
Réponse en fréquence	40 à 20 000 Hz
Rapport signal/bruit	75 dB
Gamme dynamique	80 dB

## Spécifications des enceintes

Enceinte avant	
Type	2 Enceintes 2 Pôles
Impédance	4 $\Omega$
Puissance Nominale	310 W
Puissance Maximale	620 W
Dimensions (L x H x P)	263 x 458 x 380 mm
Poids Net	7.5 kg

Haut-parleur arrière	
Type	2 Enceintes 2 Pôles
Impédance	8 $\Omega$
Puissance Nominale	170 W
Puissance Maximale	340 W
Dimensions (L x H x P)	234 x 458 x 340 mm
Poids Net	5.3 kg

Caisson de Basse1/2	
Type	1 Enceintes 1 Pôles
Impédance	4 $\Omega$
Puissance Nominale	310 W
Puissance Maximale	620 W
Dimensions (L x H x P)	412 x 514 x 508 mm
Poids Net	14 kg

- Le design et les spécifications sont sujets à modifications sans pré avis.

## Entretien

### Remarques sur les disques

#### Manipulation des disques

Ne touchez pas la face de lecture des disques.

#### Rangement des disques

Après la lecture, rangez le disque dans son boîtier. N'exposez pas le disque aux rayons directs du soleil ni à des sources de chaleur et ne le laissez jamais dans une voiture garée en plein soleil.

#### Nettoyage des disques

N'utilisez pas de solvants puissants tels que alcool, benzène, diluants, produits de nettoyage en vente dans le commerce ou vaporisateurs antistatiques destinés aux disques vinyle.

## Manipulation de l'appareil

### Conservez le carton et les emballages d'origine

Si vous devez transporter l'appareil, pour une protection maximale, emballez-le tel que vous l'avez reçu à sa sortie de l'usine.

### Entretien des surfaces extérieures

N'utilisez pas de liquides volatiles tels qu'un insecticide en aérosol à proximité de l'appareil.

Si vous frottez trop fort, vous risquez d'endommager la surface.

Ne laissez pas de produits en caoutchouc ou en plastique en contact prolongé avec l'appareil.

### Nettoyage de l'appareil

Pour nettoyer l'appareil, utilisez un chiffon doux et sec. Si les surfaces sont très sales, utilisez un chiffon doux légèrement humidifié d'une solution détergente douce. N'utilisez pas de solvants puissants tels que alcool, benzène ou diluants, car ces derniers risquent d'endommager la surface de l'appareil.

### Entretien de l'appareil

Ce lecteur est un appareil de précision à haute technologie. Si la lentille optique et les composants du lecteur sont sales ou usés, la qualité de l'image peut s'en trouver diminuée. Pour plus de détails, contactez votre service après-vente agréé le plus proche.



Annexe

