



FRANÇAIS

MANUEL D'UTILISATION STATION HAUT-PARLEUR DE LA MUSIQUE AVEC STYLE

Veillez lire ce guide avec attention avant d'utiliser cet appareil, et conservez-le pour référence ultérieure.

ND4520



MFL67602737

Directives de sécurité



ATTENTION : POUR RÉDUIRE LE RISQUE DE CHOC ÉLECTRIQUE, N'ENLEVEZ PAS LE COUVERCLE (OU LA PARTIE ARRIÈRE). IL N'Y A PAS DE COMPOSANTS SUSCEPTIBLES D'ÊTRE RÉPARÉS PAR L'UTILISATEUR À L'INTÉRIEUR DE CETTE UNITÉ. CONFIEZ LE SERVICE TECHNIQUE À DU PERSONNEL QUALIFIÉ.



Le symbole de l'éclair avec une tête de flèche dans un triangle équilatéral est destiné à avertir l'utilisateur sur la présence d'une tension dangereuse non isolée à l'intérieur du boîtier du produit pouvant être suffisamment importante pour constituer un danger de choc électrique pour les personnes.



Le point d'exclamation à l'intérieur d'un triangle équilatéral est destiné à avertir l'utilisateur sur la présence d'importantes instructions concernant le fonctionnement ou la maintenance (entretien) dans la documentation accompagnant ce produit.

AVERTISSEMENT : AFIN D'ÉVITER DES RISQUES D'INCENDIE OU DE CHOC ÉLECTRIQUE, MAINTENEZ CE PRODUIT À L'ABRI DE LA PLUIE ET DE L'HUMIDITÉ.

ATTENTION : Ne pas installer cet équipement à un endroit confiné, comme une bibliothèque ou similaire.

AVIS : Pour les renseignements sur la sécurité, y compris l'identification du produit et le personnel qualifié pour le service, veuillez vous référer à l'étiquette principale au bas de l'appareil.

AVERTISSEMENT concernant le câble d'alimentation :

Il est conseillé de brancher la plupart des appareils électroménagers sur un circuit dédié, c'est-à-dire un circuit qui est relié uniquement à cet appareil et qui n'a pas d'autres prises ni d'autres circuits de dérivation. Vérifiez la page concernant ce sujet dans le présent manuel. Ne pas surcharger les prises murales. Des prises murales surchargées, mal fixées ou endommagées, les rallonges électriques, les câbles d'alimentation élimés, ainsi que le revêtement abîmé ou déchiré des fils électriques constituent un danger. Chacun de ces facteurs peut provoquer un choc électrique ou un incendie. Examinez périodiquement le câble d'alimentation de votre

appareil, et s'il présente des signes de détérioration, débranchez-le et cessez d'utiliser l'appareil. Faites remplacer le câble d'alimentation par un réparateur agréé. Protégez le câble d'alimentation de mauvais traitements physiques ou mécaniques. Évitez qu'il ne soit tordu, vrillé, pincé, coincé dans une porte ou que l'on marche dessus. Faites particulièrement attention aux prises, et à l'endroit où le câble sort de l'appareil. Pour déconnecter l'appareil du réseau électrique, retirez la prise du câble d'alimentation. Lors de l'installation de l'appareil, assurez-vous que la prise soit facilement accessible.

Cet appareil numérique de la classe B est conforme à la norme NMB-003. « Pour empêcher que cet appareil cause du brouillage au service faisant l'objet d'une licence, il doit être utilisé à l'intérieur et devrait être placé loin des fenêtres afin de fournir un écran de blindage maximal. Si le matériel (ou son antenne d'émission) est installé à l'extérieur, il doit faire l'objet d'une licence. »

Opération assujettie aux deux conditions suivantes :

- (1) Ce dispositif ne peut causer de l'interférence;
- (2) Ce dispositif doit accepter toute, y compris celles risquant de causer le fonctionnement indésirable dudit dispositif.

Cet appareil est équipé d'une batterie transportable ou de piles rechargeables.

Retrait sans danger de la batterie ou des piles de l'appareil :

Pour retirer la batterie ou les piles usagées, procédez dans l'ordre inverse de leur insertion. Pour empêcher toute contamination de l'environnement et tout danger pour la santé des êtres humains et des animaux, la batterie ou les piles usagées doivent être mises au rebut dans le conteneur approprié à un point de collecte prévu pour leur recyclage. Ne jetez pas la batterie ou les piles usagées avec les autres déchets. Recyclez toujours les batteries et piles rechargeables usagées. On n'exposera pas la pile à une chaleur excessive comme la lumière du soleil, un feu ou autre chose du même genre.

ATTENTION : L'appareil ne doit pas être exposé à l'eau (par mouillure ou éclaboussure) et aucun objet rempli de liquide, par exemple un vase, ne devrait être placé sur l'appareil.

CONSIGNES DE SÉCURITÉ IMPORTANTES

1. Lire les instructions.
2. Conserver ces instructions.
3. Observer tous les avertissements.
4. Suivre toutes les instructions.
5. Ne pas utiliser ce produit près de l'eau.
6. Nettoyer seulement avec un chiffon propre.
7. Ne pas obstruer les ouvertures de ventilation. Installer conformément aux instructions du fabricant.
8. Ne pas installer près de sources de chaleur comme un radiateur, une cuisinière ou d'autres appareils semblables (y compris des amplificateurs) qui produisent de la chaleur.
9. Ne pas faire échouer le but sécuritaire de la fiche polarisée ou de mise à la terre. Une fiche polarisée est dotée de deux lames dont une lame est plus large que l'autre. Une fiche mise à la terre est dotée de deux lames et d'une broche de mise à la terre. La lame la plus large et la broche de mise à la terre sont là pour votre sécurité. Si la fiche n'entre pas dans la prise, consultez un électricien pour le remplacement de la prise.
10. Protéger le cordon d'alimentation contre le piétinement ou le pincement, particulièrement près de la fiche, des prises et des points de sortie de l'appareil.
11. Utiliser seulement les accessoires précisés par le fabricant.
12. Utiliser seulement avec des chariots, des supports, des trépieds, des fixations ou des tables précisés par le fabricant ou vendus avec l'appareil. Si un chariot est utilisé, faire attention au moment de déplacer l'appareil pour que celui-ci ne bascule pas.
13. Débrancher cet appareil pendant les orages ou lorsqu'il n'est pas utilisé pendant de longues périodes.
14. Consulter du personnel qualifié pour le service. Un service est requis lorsque le produit a subi des dommages. Par exemple, lorsque le cordon d'alimentation ou la fiche ont été endommagés, que du liquide a été renversé dans l'appareil ou que des objets ont été insérés à l'intérieur, que l'appareil a été exposé à la pluie ou à l'humidité, qu'il ne marche pas normalement ou qu'il est tombé par terre.

1

Mise en route



Table des matières

1 Mise en route

- 2 Directives de sécurité
- 5 Caractéristiques exclusives
 - 5 – Conçu pour iPod/iPhone/iPad
 - 5 – Portable
 - 5 – Lecteur USB
 - 5 – Bluetooth
- 5 Accessoires
- 5 Introduction
 - 5 – Symbole utilisé dans ce manuel
- 6 Fichiers compatibles
 - 6 – Impératifs à respecter pour les fichiers musicaux MP3/WMA
 - 6 – Périphériques USB compatibles
 - 6 – Impératifs à respecter pour les périphériques USB
- 7 Télécommande
 - 7 – Mise en place des piles
- 8 Panneau avant
- 8 Panneau arrière
- 9 Panneau du dessus
- 10 Raccordement de l'adaptateur c.a.
- 10 Mise en place des piles

2 Fonctionnement

- 11 Fonctionnement global
- 12 Opérations de base
 - 12 – Fonctionnement avec iPod/iPhone/iPad/
 - 13 – Utilisation en mode USB
 - 14 – Fermez le son temporairement
 - 14 – Reprise de la lecture
 - 14 – MISE HORS TENSION AUTOMATIQUE
 - 15 – Écouter de la musique à partir d'un lecteur externe
- 16 Utilisation de la technologie sans fil Bluetooth
 - 16 – Écoute de la musique stockée sur un périphérique Bluetooth
 - 18 – Utilisation des applications Bluetooth.

3 Dépannage

- 20 Dépannage

4 Annexe

- 21 Marques commerciales et licences
- 22 Caractéristiques
- 23 Entretien de l'unité

Caractéristiques exclusives

Conçu pour iPod/iPhone/iPad

Vous pouvez écouter la musique d'un iPod/iPhone/iPad grâce à une simple connexion.

Portable

Écoutez de la musique à partir de votre appareil portable.

Lecteur USB

Profitez de la musique à partir d'un périphérique USB avec une simple connexion.

Bluetooth

Écoutez de la musique avec votre appareil Bluetooth à l'aide d'une simple connexion

Accessoires

Vérifiez et identifiez les accessoires compris.

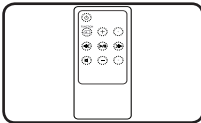

Télécommande (1)

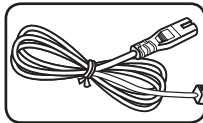

Cordon d'alimentation (1)

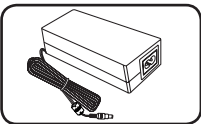

Adaptateur c.a. (1)

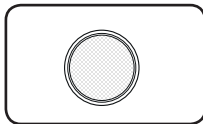

Pile (1)

Introduction

Symbole utilisé dans ce manuel

! Remarques

Indique les remarques spéciales et les caractéristiques opérationnelles.

⚠ Mise en garde

Avertit sur des dommages possibles qui peuvent être évités par un usage approprié de l'appareil.

LG Bluetooth Remote

Vous pouvez contrôler ce lecteur avec votre iPhone ou téléphone Android par Bluetooth. Ce lecteur et votre téléphone doivent être connectés à Bluetooth. Veuillez visiter « Apple App Store » ou « Google Android Market (Google Play Store) ». Utilisez ce code QR afin de rechercher l'application « LG Bluetooth Remote » Pour de plus amples renseignements, consultez la page 18.



(Android OS)



(Apple iOS)

Fichiers compatibles

Impératifs à respecter pour les fichiers musicaux MP3/WMA

La compatibilité de cet appareil avec les fichiers MP3/WMA est limitée comme suit :

- Fréquence d'échantillonnage : 32-48 kHz (MP3), 32-48 kHz (WMA).
- Débit binaire: 32-320 Kbit/s (MP3), 40-192 Kbit/s (WMA).
- Nombre maximal de fichiers: max. 999.
- Nombre maximal de dossiers : moins de 99
- Extension des fichiers: «.mp3», «.wma».

Périphériques USB compatibles

- Lecteur MP3: lecteur MP3 à mémoire Flash.
- Clé USB à mémoire Flash: appareil qui prend en charge l'USB 1.1.
- La fonction USB de cet appareil ne prend pas en charge certains périphériques USB.

Impératifs à respecter pour les périphériques USB

- Les périphériques nécessitant l'installation d'un programme supplémentaire après le raccordement à un ordinateur ne sont pas pris en charge.
- Ne retirez pas le périphérique USB pendant son utilisation.
- Si le périphérique USB a une grande capacité, la recherche peut prendre quelques minutes.
- Pour éviter la perte des données, sauvegardez toutes vos données.
- Si vous utilisez un câble de rallonge USB ou un concentrateur USB, le périphérique USB ne sera pas reconnu.
- L'utilisation du système de fichiers NTFS n'est pas prise en charge (seul le système FAT (16/32) est pris en charge).
- Cet appareil ne prend pas en charge un nombre total de fichiers supérieur ou égal à 1 000.
- Les HDD externes, les lecteurs de cartes, les appareils verrouillés ou les disques durs de type USB, ainsi que les téléphones portables ne sont pas pris en charge.
- Le port USB de cet appareil ne peut pas être connecté à un PC. Cet appareil ne peut pas être utilisé comme périphérique de stockage.
- Certains périphériques USB peuvent ne pas fonctionner avec cet appareil.
- Lorsque l'appareil est en marche, vous ne pouvez pas recharger l'iPad par le port USB.
- En mode marche, vous pouvez charger un iPod/iPhone/téléphone intelligent par le port USB.
- Lorsque vous connectez le téléphone intelligent au port USB, vous ne pouvez le charger qu'en mode marche. (Certains téléphones intelligents ne peuvent pas être chargés.)

Télécommande

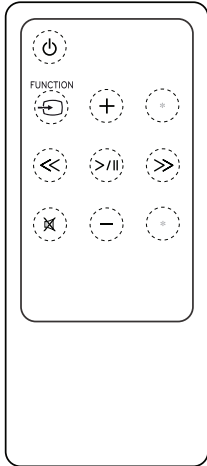

(ALIMENTATION) : Permet d'allumer ou d'éteindre l'appareil.

FUNCTION : Permet de sélectionner la fonction et la source d'entrée.

+/- (VOL) : Ajuste le volume du haut-parleur.

(Sauter/Rechercher) :

- Permet d'effectuer une avance ou un retour rapide.
- Recherche une section dans un fichier.

(Lecture / Suspendre la lecture) : Permet de démarrer ou de suspendre la lecture.

: Permet de mettre le son en sourdine.

: Cette touche n'est pas disponible.

Mise en garde

La pile utilisée dans cet appareil peut représenter un danger de feu ou de brûlure chimique si utilisée de façon inadéquate. Ne pas charger, désassembler, incinérer ou chauffer à plus de 100 °C (212 °F). Remplacez-la par une pile no CR2025 seulement. L'utilisation d'une pile non certifiée peut présenter un risque d'incendie ou d'explosion. Jetez la pile épuisée. Gardez la pile hors de la portée des enfants. Ne pas désassembler ou jeter dans le feu.

Mise en place des piles

Il existe deux façons d'ouvrir le compartiment à pile.

1. Tournez le compartiment de la pile dans le sens inverse des aiguilles d'une montre en utilisant une pièce de monnaie ou votre doigt. Sortez ensuite le compartiment de la pile.

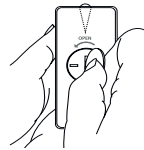

Pièce de monnaie

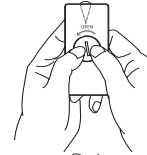

Doigt



2. Insérez et fixez la pile avec le signe plus (+) faisant face dans la même direction que le signe plus (+) sur le compartiment de la pile.

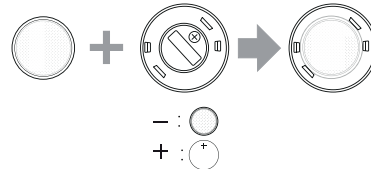

3. Mettez le compartiment de la pile sur la télécommande et tournez-le dans le sens des aiguilles d'une montre pour fermer.

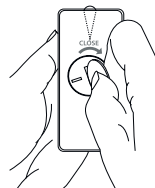

Pièce de monnaie

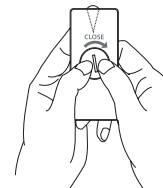

Doigt

Mise en garde

Si vous avez de longs ongles, n'ouvrez pas le compartiment de la pile en utilisant votre doigt, votre ongle pourrait se briser.

Panneau avant

1
Mise en route

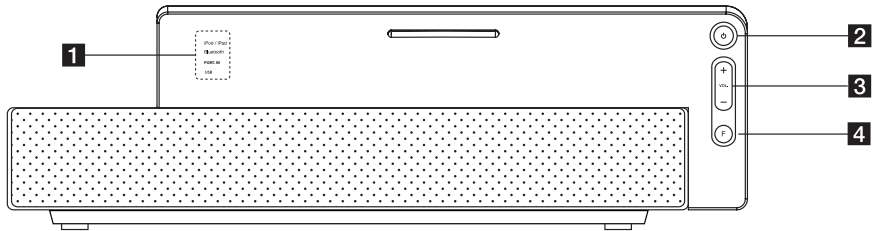

1 Indicateur

⏻ (ALIMENTATION)

Permet d'allumer ou d'éteindre l'appareil.

3 VOL (+/-)

Ajuste le volume du haut-parleur.

4 F (FONCTION)

Permet de sélectionner la fonction et la source d'entrée.

(iPod/iPad, Bluetooth, PORT.IN, USB)

Panneau arrière

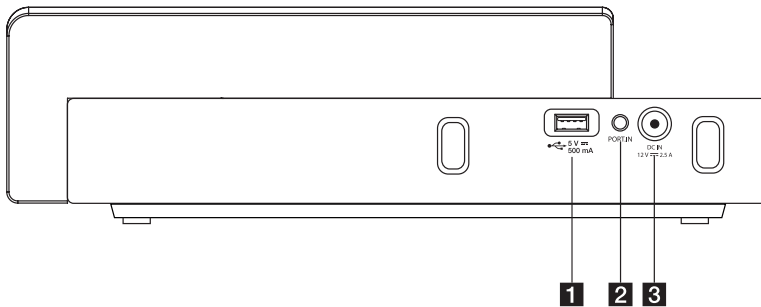

1 Port USB

Lecture des fichiers de musique en connectant l'appareil USB.

2 PORT. IN (3.5mm)

Pour écouter de la musique à partir de votre appareil portable.

3 DC IN12V ---2.5A (Adaptateur d'entrée c.a.)

Panneau du dessus

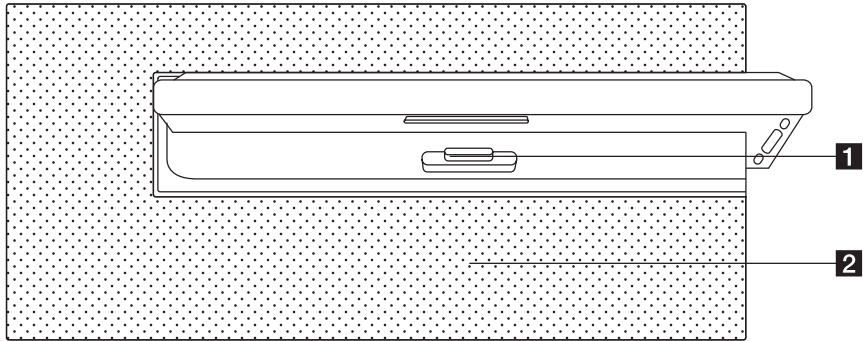

- 1** Station d'accueil pour iPod/iPhone/iPad
Pour brancher un iPod/iPhone/iPad.
- 2** Haut-parleurs

1

Mise en route

1

Mise en route

Raccordement de l'adaptateur c.a.

1. Branchez le cordon d'alimentation c.a. compris dans l'adaptateur c.a.
2. Branchez le câble de l'adaptateur secteur dans le connecteur DC.IN.
3. Branchez le cordon d'alimentation c.a. dans la prise de courant.

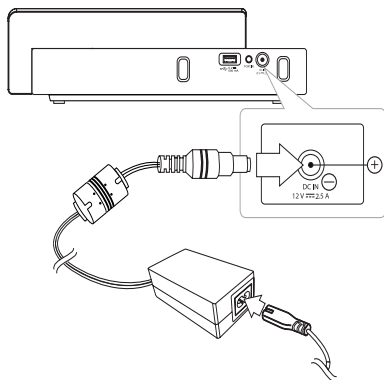

! Mise en garde

N'utiliser que l'adaptateur c.a. fourni avec cet appareil. Ne pas utiliser l'alimentation électrique d'un autre appareil ou d'un autre fabricant. L'utilisation d'un autre câble ou d'une autre source d'alimentation électrique pourrait endommager l'appareil et annuler votre garantie.

Mise en place des piles

1. Appuyez sur le couvercle du compartiment à piles sous l'unité pour l'ouvrir.
2. Insérez six piles de type « AA » (non fournies) dans le compartiment en vous assurant que les symboles \oplus et \ominus de la pile sont positionnés correctement.
3. Fermez le couvercle des piles.

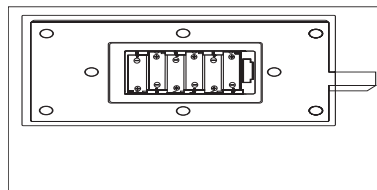

! Mise en garde





- Maintenez les piles hors de l'unité lorsque vous ne l'utilisez pas durant un long moment.
- Remplacez les piles avec de nouvelles piles lorsqu'elles doivent être changées.
- L'utilisation des piles alcalines ou NiMH est recommandée.

! Remarque

- Charger par cette unité n'est disponible que lorsque le cordon d'alimentation est inséré dans la prise de courant.

Fonctionnement global

Vous pouvez faire fonctionner cet appareil en utilisant ces touches. Pour plus d'information, consultez le tableau suivant.

Touche \ Mode	IPOD/IPAD	PORT.IN	USB	BLUETOOTH
- / +	VOL -/+	VOL -/+	VOL -/+	VOL -/+
	Marche/Arrêt	Marche/Arrêt	Marche/Arrêt	Marche/Arrêt
Appuyez sur 	Sauter -/+	-	Sauter -/+	-
Maintenez enfoncée la touche 	Lecture antérieure Lecture ultérieure	-	Lecture antérieure Lecture ultérieure	-
> / II	Lecture/Pause	-	Lecture/Pause	-
 FUNCTION F	Modifier chaque fonction	Modifier chaque fonction	Modifier chaque fonction	Modifier chaque fonction
	Activez la sourdine/ réactivez le son	Activez la sourdine/ réactivez le son	Activez la sourdine/ réactivez le son	Activez la sourdine/ réactivez le son

Opérations de base

Fonctionnement avec iPod/iPhone/iPad/

Vous pouvez profiter du son avec votre iPod/iPhone/iPad. Pour plus de renseignements à propos de l'iPod/iPhone/iPad, veuillez consulter le guide de l'utilisateur de l'iPod/iPhone/iPad.

1. Raccordez fermement votre iPod/iPhone/iPad. En mettant cet appareil sous tension, votre iPod/iPhone/iPad se met automatiquement en marche et le chargement débute.

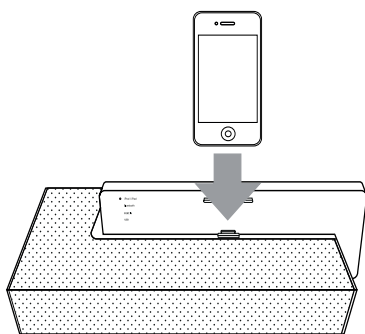

2. Appuyez sur **FUNCTION** ou **F** pour sélectionner la fonction IPOD/IPAD.

Pour	Effectuez cette opération
Suspendre ou continuer la lecture	Appuyez sur >
Sauter	Pendant la lecture, appuyez sur la touche << / >> pour revenir au début du fichier en cours ou accéder au fichier suivant. Pendant la lecture, appuyez rapidement deux fois sur << pour revenir au fichier précédent.
Rechercher	Maintenez enfoncée la touche << / >> pendant la lecture et relâchez-la lorsque vous atteignez la partie que vous voulez écouter.

iPod/iPhone/iPad compatibles

L'appareil prend en charge les modèles suivants.

- iPod touch
- iPod nano
- iPhone 4 S
- iPhone 4
- iPhone 3GS
- iPhone 3 G
- iPad 2
- iPad

Selon la version logicielle de votre iPod/iPhone/iPad, il se peut que vous ne puissiez pas commander votre iPod/iPhone/iPad à partir de cet appareil.

Selon l'appareil iPod/iPhone/iPad, il se peut que vous ne puissiez pas commander votre iPod/iPhone/iPad à partir de cet appareil.

! Remarques

- Selon la version logicielle de votre iPod/iPhone/iPad, il se peut que vous ne puissiez pas commander votre iPod/iPhone/iPad à partir de cet appareil. Nous vous recommandons d'installer la toute dernière version logicielle.
- Si vous utilisez une application, si vous effectuez un appel ou si vous envoyez et recevez un SMS, etc. sur votre iPod touch ou sur l'iPhone/iPad, déconnectez-le de la station d'accueil iPod/iPhone/iPad de cet appareil pour pouvoir l'utiliser.
- Si vous avez un problème avec votre iPod/iPhone/iPad, veuillez visiter le site Web www.apple.com/support.
- À l'état marche/arrêt, vous pouvez charger votre iPod/iPhone/iPad en le connectant à la station d'accueil pour iPod/iPhone/iPad.
- Il est possible que vous deviez faire une manipulation additionnelle pour l'iPod touch ou l'iPhone, par exemple déverrouiller en glissant.
- Votre iPod/iPhone/iPad n'est pas rechargé quand la tension sur le câble de l'unité est coupée, même si vos batteries sont dans l'unité.

Utilisation en mode USB

1. Raccordez le périphérique USB au port USB.
2. Sélectionnez la fonction USB en appuyant sur la touche **FUNCTION** ou **F**.

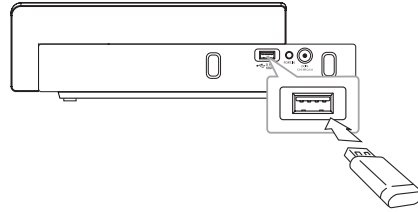

! Remarques

Retrait du périphérique USB de l'appareil:

1. Choisissez une fonction/un mode différent.
2. Retirez le périphérique USB de l'appareil.

Fonction	Action
Lecture	Appuyez sur la touche > .
Suspension de la lecture	Appuyez sur la touche > pendant la lecture.
Accès à la piste ou au fichier précédent/suivant	Appuyez sur la touche << / >> pendant la lecture pour accéder à la piste ou au fichier suivant ou revenir au début de la piste ou du fichier en cours. Pendant la lecture, appuyez rapidement deux fois sur << pour revenir au fichier précédent.
Recherche d'une section au sein d'un fichier	Maintenez enfoncée la touche << / >> pendant la lecture et relâchez-la lorsque vous atteignez la partie que vous voulez écouter.

! Remarques

- Pendant la lecture, si vous éteignez puis rallumez l'appareil, le dernier fichier en lecture est activé.
- Pendant la lecture, si vous modifiez le mode de fonctionnement et que vous retournez au mode de fonctionnement précédent, le dernier fichier que vous écoutiez est normalement.
- Les dossiers/fichiers USB sont reconnus comme cidessous.

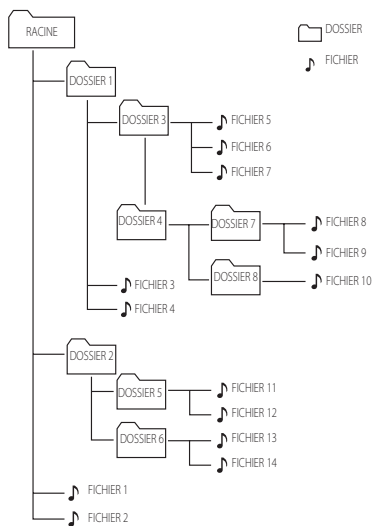

- Les fichiers seront lus un par un du fichier N°1 au fichier N°14.
- *RACINE : Le premier écran que vous apercevez lorsqu'un ordinateur reconnaît que l'USB « RACINE».

Fermez le son temporairement

Appuyez sur  sur la télécommande pour couper le son de votre appareil.

Vous pouvez couper le son, par exemple pour répondre au téléphone. Pour désactiver le mode sourdine, appuyez de nouveau sur  ou ajustez le niveau du volume en appuyant sur la touche +/- (VOLUME)

Reprise de la lecture

Cet appareil mémorise le point où vous avez appuyé sur >||. Appuyez sur >|| pour reprendre la lecture.

MISE HORS TENSION AUTOMATIQUE



Cet appareil se mettra hors tension automatiquement afin d'économiser la consommation d'énergie dans le cas où l'appareil principal n'est pas connecté avec un appareil externe et n'est pas utilisé pendant 25 minutes.

Cette unité aussi s'éteindra après 6 heures étant donné que l'unité principale a été connectée à un autre appareil à l'aide d'une entrée analogique.

Écouter de la musique à partir d'un lecteur externe

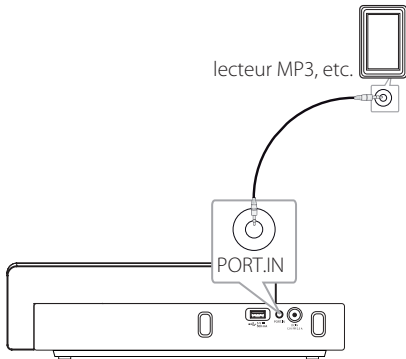
L'appareil peut être utilisé pour lire de la musique de différents types de lecteurs externes. (Le fil portable n'est pas compris avec cet appareil).



1. Connectez le périphérique externe sur le connecteur **PORT.IN** de l'appareil.
2. Mettez l'appareil sous tension en appuyant sur .
3. Sélectionnez la fonction PORT. IN en appuyant sur  **FUNCTION** ou **F**.
4. Mettez le dispositif externe en marche et démarrez la lecture.

Utilisation de la technologie sans fil Bluetooth

À propos de la technologie Bluetooth

Bluetooth® est une technologie de communication sans fil pour les connexions de courte portée.

La portée disponible est de 10 mètres.

(Le son peut être interrompu lorsque la connexion est perturbée par d'autres ondes électroniques ou que la distance entre les deux appareils connectés est trop grande.)

La connexion d'appareils individuels par l'intermédiaire de la technologie sans fil Bluetooth® n'entraîne aucuns frais.

Un téléphone mobile équipé de la technologie sans fil Bluetooth® peut être contrôlé en cascade si la connexion est effectuée par l'intermédiaire de la technologie sans fil Bluetooth®.

Périphériques compatibles : téléphone mobile, baladeur MP3, ordinateur portable, PDA (casque stéréo pris en charge).

Profils Bluetooth

Pour pouvoir utiliser la technologie sans fil Bluetooth, les appareils doivent pouvoir interpréter certains profils. Cet appareil est compatible avec les profils suivants.

A2DP (Advanced Audio Distribution Profile)

Écoute de la musique stockée sur un périphérique Bluetooth

Avant de démarrer la procédure de jumelage, assurez-vous que la fonction Bluetooth de votre périphérique compatible est activée. Reportez-vous au manuel d'utilisation de votre périphérique Bluetooth. Une fois le jumelage effectué, il n'est pas nécessaire de recommencer l'opération.

1. Sélectionnez la fonction Bluetooth en appuyant sur la touche  **FUNCTION** ou **F**.
Le voyant Bluetooth de cet appareil s'allumera et clignotera.
2. Allumez le périphérique Bluetooth et procédez à l'opération de jumelage. Lors de la recherche de cet appareil avec votre périphérique Bluetooth, celui-ci peut afficher une liste des appareils trouvés, selon le type de périphérique Bluetooth dont il s'agit. Votre appareil apparaîtra sous le nom « LG AUDIO ND4520 ».
3. Entrez le code NIP.
Code NIP : 0000
4. Quand cet appareil se connecte avec succès avec le Bluetooth, le voyant Bluetooth de cet appareil s'allume sans clignoter.

! Remarque

Certains périphériques Bluetooth ont un mode de jumelage différent en fonction de leur type.

5. Écoute de musique.
Pour lire un fichier de musique enregistré sur votre périphérique Bluetooth, reportez-vous au manuel d'utilisation de votre périphérique.

! Remarques

- Le son de l'appareil principal peut être altéré si vous montez le volume de votre appareil des deux tiers ou plus.
- Quand vous utilisez la fonction Bluetooth, ajustez le volume de l'appareil Bluetooth à un niveau convenable.

! Remarques

- Après avoir recherché cette unité sur votre appareil Bluetooth, jumelez l'appareil Bluetooth à cette unité. Puis, lancez la lecture de la pièce que vous voulez.
- Le son peut être interrompu lorsque des interférences provoquées par d'autres ondes électroniques perturbent la connexion.
- Vous ne pouvez pas contrôler le périphérique Bluetooth par cet appareil.
- Le jumelage est limité à un seul périphérique Bluetooth à la fois (le jumelage multiple n'est pas pris en charge).
- Même si la distance qui sépare votre périphérique Bluetooth de cet appareil est inférieure à 10 mètres, il est possible que la connexion ne puisse pas se faire s'il existe des obstacles entre les deux.
- Selon le type de périphérique, il se peut que vous ne puissiez pas utiliser la fonction Bluetooth.
- Vous pouvez apprécier le système sans fil en utilisant un téléphone, un baladeur MP3, un ordinateur portable, etc.
- En cas de dysfonctionnement électrique causé par des appareils utilisant la même fréquence, comme du matériel médical, des fours à micro-ondes ou des dispositifs de réseau local sans fil, la connexion sera interrompue.
- La connexion sera interrompue si une personne se tient dans le champ entre le périphérique Bluetooth et le lecteur.
- Plus la distance entre le périphérique Bluetooth et l'appareil est grande, moins la qualité sonore est bonne. Si la distance entre le périphérique Bluetooth et l'appareil est supérieure à la portée de la technologie Bluetooth, la connexion sera interrompue.
- L'appareil muni de la technologie Bluetooth sera déconnecté si vous éteignez l'unité ou déplacez l'appareil à plus de 10 mètres de l'unité.
- Si la connexion Bluetooth est déconnectée, connectez l'appareil Bluetooth à votre unité.

Utilisation des applications Bluetooth.

À propos de l'application à distance LG Bluetooth

L'application LG Bluetooth à distance vous procure une combinaison de nouveaux attraits. Pour profiter des nouvelles caractéristiques, il est recommandé de télécharger et d'installer gratuitement « LG Bluetooth Remote ».

Installez « LG Bluetooth app » sur votre appareil Bluetooth

1. Installez « LG Bluetooth App » en utilisant le code QR. Utilisez le logiciel de numérisation pour numériser le code QR.
2. Appuyez sur une icône pour l'installation.
3. Appuyez sur une icône pour le téléchargement.



(Android OS)



(Apple iOS)

! Remarques

- Assurez-vous que l'appareil Bluetooth en fonction est connecté à l'Internet.
- Assurez-vous que l'appareil Bluetooth en fonction dispose d'un logiciel de numérisation. Dans le cas contraire, téléchargez une application de « Apple App Store » ou « Google Android Market (Google Play Store) ».

Installez « LG Bluetooth Remote App » en branchant votre iPhone/iPad/iPod sur la station d'accueil de votre lecteur.

1. Connectez votre iPhone/iPad/iPod à la station d'accueil de l'iPod/iPhone/iPad. L'affichage du téléchargement de « LG Bluetooth Remote » s'effectuera automatiquement (système d'exploitation iOS seulement).
2. Appuyez sur une icône pour l'installation.
3. Appuyez sur une icône pour le téléchargement.

Installez « LG Bluetooth Remote app » offert sur « Apple App Store » ou « Google Android Market »

1. Appuyez sur l'icône Apple App Store ou sur l'icône Google Android Market (Google Play Store).
2. Dans la barre de recherche, entrez « LG Bluetooth Remote » et lancez la recherche.
3. Dans la liste de résultats de la recherche, trouvez « LG Bluetooth Remote » et appuyez dessus pour commencer à télécharger l'application Bluetooth.
4. Appuyez sur une icône pour l'installation.
5. Appuyez sur une icône pour le téléchargement.

! Remarques

- Assurez-vous que l'appareil Bluetooth en fonction est connecté à l'Internet.
- Soyez certain que votre appareil Bluetooth en fonction est équipé avec « Apple App Store » ou « Google Android Market (Google Play Store) ».

Activez Bluetooth avec l'application LG Bluetooth Remote

L'application LG Bluetooth aide à connecter votre appareil Bluetooth en fonction à votre unité.

1. Appuyez sur l'icône LG Bluetooth à la page d'accueil pour ouvrir l'application LG Bluetooth, et allez au menu principal.
2. Appuyez sur [Setting] et sélectionnez l'unité désirée.
3. Si vous désirez recevoir plus de renseignements sur le fonctionnement, appuyez sur [Setting] et [Help].

! Remarques

- Après avoir connecté l'appareil Bluetooth à l'unité en utilisant l'application iOS BT, connectez l'iPod/iPhone/iPad à l'unité. La fonction sera ensuite transférée à la fonction IPOD/IPAD automatiquement. Si vous débranchez l'iPod/iPhone/iPad de l'unité, l'appareil Bluetooth sera déconnecté de votre unité automatiquement.
- Pendant l'utilisation de Bluetooth, vous ne pouvez pas faire fonctionner l'application BT. Débranchez l'appareil Bluetooth que vous avez connecté avant d'utiliser l'application BT correctement.
- Si vous utilisez l'application Bluetooth pour faire fonctionner l'appareil, il y a des différences entre l'application Bluetooth et la télécommande fournie. Utilisez la télécommande fournie, lorsque nécessaire.
- Si vous faites fonctionner l'application BT avec l'appareil Bluetooth connecté, la connexion Bluetooth précédente peut être déconnectée. (Selon le O/S du téléphone intelligent, ce procédé est différent.)
- Selon l'appareil Bluetooth, l'application BT peut ne pas fonctionner.
- Si vous utilisez l'application BT en fonction Bluetooth, la télécommande fournie peut ne pas fonctionner.
- En utilisant l'application BT en tant que télécommande, le fonctionnement peut être différent de la télécommande fournie.

! Remarques

- Selon le système d'exploitation du téléphone intelligent, il peut y avoir certaines différences dans le fonctionnement de l'application BT.
- Si l'appareil Bluetooth a déjà été connecté avec une autre unité, déconnectez la connexion Bluetooth en premier. Vous pourrez ensuite contrôler votre lecteur avec l'application BT.
- Votre connexion pourrait être déconnectée si vous choisissez une autre application ou si vous changez les paramètres de l'appareil connecté par l'application BT. Dans ce cas, veuillez vérifier le statut de la connexion.
- Si vous placez votre iPod/iPhone/iPad dans le socle de cette unité lorsque votre iPod/iPhone/iPad est connecté à cette unité par Bluetooth, la connexion Bluetooth est désactivée.
- La connexion Bluetooth de l'iPod/iPhone/iPad n'est pas activée lorsque l'iPod/iPhone/iPad se trouve dans le socle de cette unité.

Dépannage

Problème	Solution
Pas d'alimentation.	<ul style="list-style-type: none">• Branchez le cordon d'alimentation.• Vérifiez les conditions du système en mettant les autres dispositifs électroniques en marche.• Remplacez les piles faibles avec de nouvelles piles.
Pas de son.	<ul style="list-style-type: none">• Appuyez sur  FUNCTION ou sur F et vérifiez la fonction sélectionnée.
La télécommande ne fonctionne pas convenablement.	<ul style="list-style-type: none">• Utilisez la télécommande dans un périmètre de 7 m.• Enlevez l'obstacle entre la télécommande et l'unité.• Remplacez la pile avec une nouvelle pile.
L'iPod/iPhone/iPad ne fonctionne pas.	<ul style="list-style-type: none">• Connectez le lecteur normalement.

Marques commerciales et licences



Les remarques « Conçu pour iPod », « Conçu pour iPhone » et « Conçu pour iPad » signifient qu'un accessoire électronique a été conçu pour se brancher spécifiquement à un iPod, un iPhone ou un iPad (respectivement) et qu'il a été certifié par le fabricant comme répondant aux normes de performance d'Apple. Apple se dégage de toute responsabilité concernant l'utilisation de cet appareil ou sa conformité aux normes de sécurité et normes réglementaires. Veuillez noter que l'utilisation de cet accessoire avec un iPod, iPhone ou iPad pourrait affecter la performance sans fil.





La technologie sans fil *Bluetooth*® est un système qui permet d'établir une liaison radio entre des appareils électroniques situés dans un rayon de 10 mètres au maximum.

La connexion d'appareils individuels par l'intermédiaire de la technologie sans fil *Bluetooth*® n'entraîne aucuns frais. Un téléphone mobile équipé de la technologie sans fil *Bluetooth*® peut être contrôlé en cascade si la connexion est effectuée par l'intermédiaire la technologie sans fil *Bluetooth*®.

La marque et le logo *Bluetooth*® sont la propriété de *Bluetooth*® SIG, Inc. et leur utilisation par LG Electronics est soumise à une licence.

Les autres marques de commerce et noms de marques sont la propriété de leurs détenteurs respectifs.

Caractéristiques

Caractéristiques générales	
Exigences liées à l'adaptateur c.a.	DC 12 V  2, 5 A, 100-240 V, 50/60 Hz
Consommation en courant	30 W
Dimensions (L x H x P)	320(348) X 60(90) X 150 mm
Poids net (approx.)	1, 54 kg
Température de fonctionnement	De 5° C à 35 °C (de 41 °F à 95 °F)
Humidité opérationnelle	De 5 % à 90 %
Alimentation bus (USB)	DC 5 V  500 mA
iPod/iPhone/iPad	DC 5 V  2,1 A

Entrées	
PORT. IN	0, 5 VRMS (prise stéréo 3,5 mm)

Amplificateur	
Puissance de sortie	5 W + 5 W (8 Ω à 1 kHz)
T.H.D	10 %

Enceintes	
Type	Intégré
Capacité en impédance	8 Ω
Puissance d'entrée nominale	5 W
Puissance d'entrée maximale	10 W

- La conception et les caractéristiques peuvent faire l'objet de modifications sans notification préalable.

Entretien de l'unité

Lors de l'expédition de l'unité

Conservez la boîte originale et le matériel d'emballage. Si vous avez besoin de réexpédier l'unité, elle aura le maximum de protection si elle est emballée comme à l'usine.

Conserver propres les surfaces extérieures

N'utilisez pas de liquides volatiles, comme de l'aérosol insecticide, près de l'unité.

Un essuyage trop fort peut endommager la surface.

Ne laissez pas de produits en caoutchouc ou en plastique en contact prolongé avec l'unité.

Nettoyage de l'unité

Pour nettoyer le lecteur, utilisez un chiffon doux et sec. Si les surfaces sont extrêmement sales, utilisez un chiffon doux à peine humidifié dans une solution de détergent moyen.

N'utilisez pas de détergents forts comme de l'alcool, du benzène ou du solvant, puisqu'ils peuvent endommager la surface de l'unité.



Centre d'information à la clientèle LG

1-888-542-2623 CANADA

Enregistrez votre produit en ligne!

www.lg.com