



BAHASA

PANDUAN PEMILIK MUSIK DALAM GAYA DOCKING SPEAKER

Silakan baca buku panduan ini dengan cermat sebelum mengoperasikan set anda dan simpan untuk referensi di masa mendatang.

ND4520



MFL67602733

Reg. No. P.28.LG3.02601.0512



Informasi Keselamatan



PERHATIAN: UNTUK MENGURANGI RESIKO KEJUTAN LISTRIK JANGAN BUKA COVER (ATAU BELAKANG) BAGIAN DALAM TIDAK BOLEH DIUBAH MINTALAH SERVIS KE AHLI SERVIS YANG BERPENGALAMAN



Simbol cahaya petir dengan ujung panah dalam segitiga dimaksudkan untuk mengingatkan pengguna akan bahaya tegangan listrik yang tidak disekat yang berada dibagian dalam produk dimana bila sampai pada jumlah yang besar dapat menimbulkan kejutan listrik pada seseorang.



Tanda seru dalam segitiga dimaksudkan untuk mengingatkan pengguna akan pentingnya petunjuk pengoperasian dan pemeliharaan (servis) dalam literatur yang terlampir bersama produk.

PERINGATAN: UNTUK MENGURANGI RESIKO TERJADINYA API ATAU KEJUTAN LISTRIK, JANGAN LETAKKAN UNIT DI TEMPAT YANG TERKENA AIR HUJAN ATAU LEMBAB.

PERINGATAN: Jangan memasang peralatan di tempat yang sempit seperti rak buku atau tempat yang sejenis.

PEMBERITAHUAN: Untuk informasi tanda keselamatan termasuk identifikasi produk dan peringat pasokan, silahkan lihat ke main di bagian bawah peralatan tersebut.

PERHATIAN mengenai Power Cord

Kebanyakan peralatan menganjurkan ditempatkan nya di atas sirkuit khusus;

Artinya, satu soket sirkuit dengan power hanya untuk satu peralatan dan tidak memiliki soket tambahan atau cabang sirkuit. Periksa halaman spesifikasi dari buku panduan ini untuk memastikan. Jangan membebani soket dinding. Kelebihan beban soket dinding, longgar atau kerusakan soket, kabel sambungan, power cord usang, atau isolasi kabel retak atau rusak sangat berbahaya. Setiap dari kondisi ini bisa mengakibatkan sengatan listrik atau kebakaran. Secara berkala periksa kabel peralatan anda, dan jika ada indikasi kerusakan atau penurunan, lepaskan, hentikan penggunaan peralatan, dan dapatkan kabel pengganti yang tepat ditempat servis yang resmi. Lindungi power cord dari gangguan fisik atau mekanik, seperti terlalu patah, kusut, terjepit, dekat dengan pintu, atau terinjak-injak. Berikan perhatian berkala pada steker, soket dinding dan titik dimana kabel keluar dari peralatan. Untuk melepaskan power dari set utama, lepaskan kabel utama. Ketika memasang produk, pastikan bahwa soket dapat dengan mudah dijangkau.

Perangkat ini dilengkapi dengan baterai atau akumulator portabel.

Cara aman untuk mengeluarkan baterai tua atau baterai dari peralatan: Keluarkan baterai tua atau kemasan baterai, ikuti langkah-langkah dalam urutan terbalik dari perakitan. Untuk mencegah kontaminasi lingkungan dan membawa pada kemungkinan ancaman kesehatan manusia dan hewan, baterai tua atau baterai masukkan ke dalam wadah yang sesuai pada bagian pengumpulan. Jangan buang baterai tua atau baterai bersama dengan sampah lainnya. Disarankan agar anda menggunakan baterai dan akumulator lokal, sistem bebas penggantian. Hindarkan baterai dari panas yang berlebihan seperti sinar matahari, api atau sejenisnya.

PERHATIAN: Peralatan ini tidak boleh terkena air (tertetesi atau terciprat) dan benda-benda yang diisi air, misalnya vas bunga, sebaiknya jangan diletakkan di atasnya.

Daftar Isi

1 Persiapan

- 2 Informasi Keselamatan
- 5 Fitur-Fitur Unik
 - 5 – Dibuat untuk iPod/iPhone/iPad
 - 5 – Portable In
 - 5 – Pemutaran USB
 - 5 – Bluetooth
- 5 Aksesoris
- 5 Pengenalan
 - 5 – Simbol-simbol dalam Panduan ini
- 6 Persyaratan File yang dapat diputar
 - 6 – Persyaratan file musik MP3/ WMA
 - 6 – Kesesuaian Perangkat USB
 - 6 – Persyaratan Perangkat USB
- 7 Remote Control
 - 7 – Instalasi baterai
- 8 Panel Depan
- 8 Panel Belakang
- 9 Panel Atas
- 10 Menghubungkan adaptor AC
- 10 Instalasi Baterai

2 Mengoperasikan

- 11 Keseluruhan Pengoperasian
- 12 Pengoperasian Dasar
 - 12 – Pengoperasian iPod/iPhone/iPad
 - 13 – Pengoperasian USB
 - 14 – Mematikan suara sementara
 - 14 – Melanjutkan pemutaran
 - 14 – Auto Power Down
- 15 Pengoperasian Lanjutan
 - 15 – Mendengarkan musik dari perangkat eksternal Anda
- 16 Menggunakan teknologi Nirkabel Bluetooth
 - 16 – Mendengarkan musik yang tersimpan di perangkat Bluetooth
 - 18 – Menggunakan Bluetooth Apps.

3 Pemecahan Masalah

- 20 Pemecahan Masalah

4 Lampiran

- 21 Merek Dagang dan Lisensi
- 22 Spesifikasi
- 23 Penanganan Unit

Fitur-Fitur Unik

Dibuat untuk iPod/iPhone/iPad

Menikmati musik dari iPod/iPhone/iPad dengan koneksi sederhana.

Portable In

Mendengarkan musik dari perangkat portabel Anda.

Pemutaran USB

Menikmati musik dari USB dengan koneksi sederhana.

Bluetooth

Menikmati musik dari perangkat bluetooth dengan koneksi sederhana.

Aksesoris

Silakan cek dan identifikasi aksesori yang disertakan.

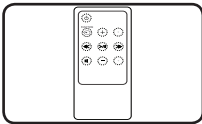

Remote control (1)

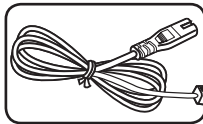

Kabel Power (1)

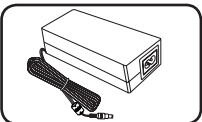

Adaptor AC (1)

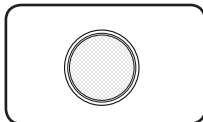

Baterai (1)

Pengenalan

Simbol-simbol dalam Panduan ini

! Catatan

Menunjukkan catatan khusus dan fitur operasi.

⚠ Perhatian

Menunjukkan peringatan untuk mencegah kemungkinan kerusakan dari kesalahan.

LG Bluetooth Remote

Anda dapat mengontrol player ini dengan ponsel iPhone atau Android melalui Bluetooth. Player ini dan ponsel Anda harus terhubung ke Bluetooth. Kunjungi "Apple App Store" atau "Google Android Market (Google Play Store)". Dan gunakan kode QR untuk mencari aplikasi "LG Bluetooth Remote". Informasi selengkapnya, lihat halaman 18.



(Android OS)



(Apple iOS)

Persyaratan File yang dapat diputar

Persyaratan file musik MP3/ WMA

Kompatibilitas MP3/WMA dengan player ini terbatas sebagai berikut:

- Frekuensi sampel : antara 32 s.d 48 kHz (MP3), antara 32 s.d 48 kHz (WMA)
- Bit rate : antara 32 s.d 320 kbps (MP3), 40 s.d 192 kbps (WMA)
- File maksimum : Dibawah 999.
- Folder maksimum : Dibawah 99.
- Ekstensi file : “.mp3”/ “.wma”

Kesesuaian Perangkat USB

- MP3 Player : Flash jenis MP3 player.
- USB Flash Drive : Perangkat yang mendukung USB1.1.
- Fungsi USB pada unit ini tidak mendukung di semua perangkat USB.

Persyaratan Perangkat USB

- Perangkat yang memerlukan program instalasi tambahan jika Anda telah tersambung ke komputer, tidak didukung.
- Jangan melepaskan USB ketika sedang beroperasi.
- Untuk USB kapasitas besar, memakan waktu lebih lama beberapa menit untuk mencari.
- Untuk mencegah hilang data, back up semua data.
- Jika anda menggunakan kabel tambahan USB atau USB hub, perangkat USB tidak dikenali.
- Menggunakan sistem file NTFS tidak didukung. (Hanya FAT (16/32) file sistem yang didukung.)
- Unit ini tidak mendukung ketika jumlah dari total file adalah 1 000 atau lebih.
- Eksternal HDD, Card reader, perangkat terkunci, atau perangkat keras jenis usb, ponsel tidak didukung.
- Port USB pada unit tidak dapat terhubung ke PC. Unit tidak dapat digunakan sebagai penyimpanan.
- Beberapa USB tidak dapat bekerja dengan unit ini.
- Dalam status menyala, Anda tidak dapat mengisi iPad melalui port USB.
- Dalam status menyala, Anda dapat mengisi iPod/iPhone/Ponsel cerdas melalui port USB.
- Ketika Anda menghubungkan ponsel cerdas ke port USB, Anda hanya dapat diisi dalam status menyala. (Beberapa ponsel pintar tidak dapat diisi)

Remote Control

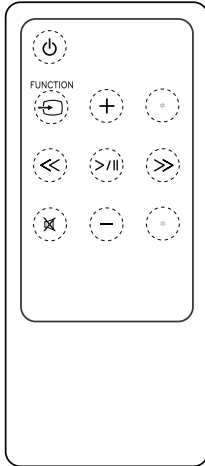

⏻ (POWER) : Menyalakan dan mematikan unit.

⏮ FUNCTION : Memilih fungsi dan sumber input.

+/- (VOL) : Menyetel volume speaker.

<</>> (Skip/Search) :

- Melewatkan cepat mundur atau Maju.
- Pencarian untuk bagian dalam file.

>|| (Play/Pause) : Mulai atau pause playback.

🔇 : Mematikan suara.

✳ : Tombol ini tidak tersedia.

⚠ Perhatian

Baterai yang digunakan perangkat ini dapat menimbulkan kebakaran atau bahaya kimia terbakar jika ada kesalahan. Jangan mengisi ulang, membongkar, membakar, atau panas di atas 100 ° C (212 ° F). Ganti baterai hanya part no. CR2025. Penggunaan baterai lain dapat menyebabkan resiko kebakaran atau ledakan. Buang baterai yang digunakan. Jauhkan baterai dari jangkauan anak. Jangan membongkar baterai atau membuangnya ke dalam api.

Instalasi baterai

Anda memiliki dua cara untuk membuka tempat baterai.

1. Putar tempat baterai berlawanan jarum jam menggunakan koin atau jarimu. Kemudian tarik tempat baterai keluar.

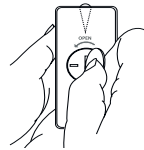

Koin

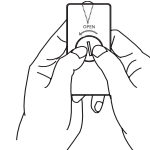

Jari

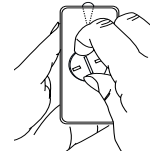

2. Masukkan dan perbaiki baterai dengan plus (+) menghadap ke arah yang sama dengan plus (+) pada tempat baterai.

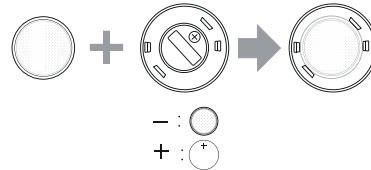

3. Letakkan tempat baterai di remote control dan putar searah jarum jam untuk menutup.



Koin

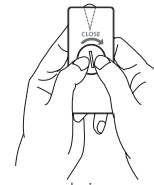

Jari

⚠ Perhatian

Jika kuku anda panjang, jangan membuka tempat baterai dengan jari Anda. Kalau tidak, kuku Anda akan patah.

Panel Depan

1

Persiapan

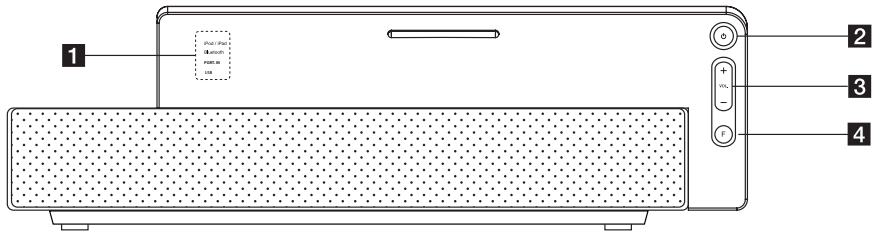

1 Indikator

2 (POWER)

Menyalakan dan mematikan unit.

3 VOL (+/-)

Menyetel volume speaker.

4 F (FUNCTION)

Memilih fungsi dan sumber input.
(iPod/iPad, Bluetooth, PORT.IN, USB)

Panel Belakang

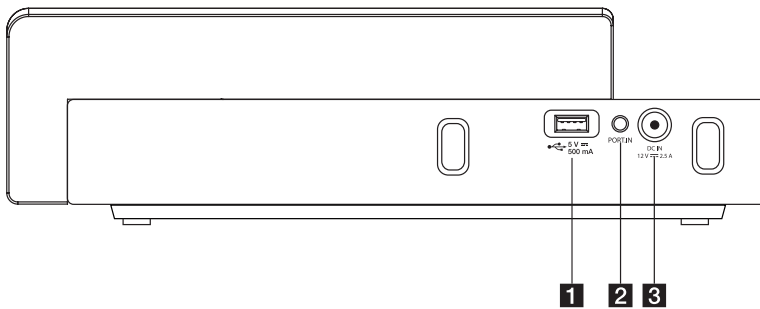

1 Port USB

Memainkan file musik dengan menghubungkan perangkat USB.

2 PORT. IN (3.5mm)

Mendengarkan musik dari perangkat portabel Anda.

3 DC IN12V 2.5A (Input adaptor AC)

Panel Atas

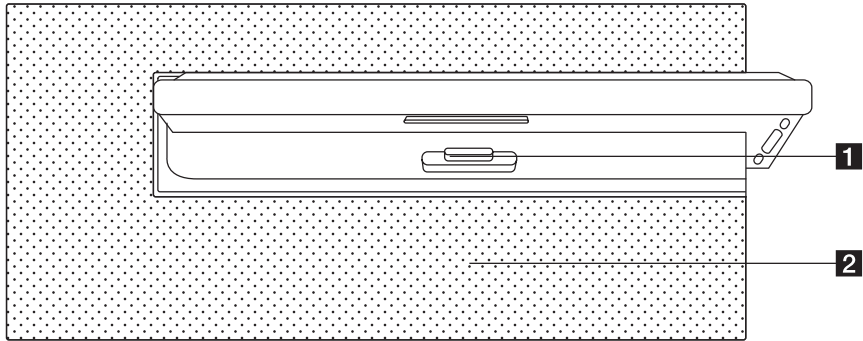

- 1** Dok iPod/iPhone/iPad
Hubungkan sebuah iPod/iPhone/iPad.
- 2** Speaker

Menghubungkan adaptor AC

1. Sambungkan kabel listrik AC yang disertakan dengan adaptor AC.
2. Hubungkan kabel adaptor AC ke masukan DC. IN adaptor.
3. Colokkan kabel listrik AC ke stopkontak AC.

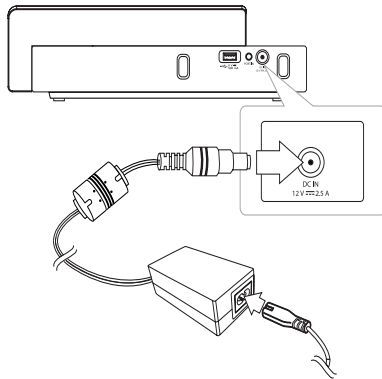

! Perhatian

Gunakan hanya adaptor AC yang disertakan dengan perangkat ini. Jangan menggunakan catu daya dari perangkat atau produsen lain. Menggunakan kabel daya atau catu daya lain dapat menyebabkan kerusakan pada perangkat dan membatalkan garansi.

Instalasi Baterai

1. Tekan dan buka penutup baterai.
2. Masukan enam "baterai ukuran AA" (tidak disediakan) ke pada tempatnya dan pastikan \oplus dan \ominus harus benar sesuai posisinya.
3. Tutup penutup baterai.

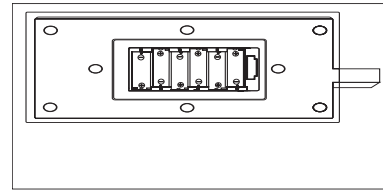

! Perhatian



- Keluarkan baterai dari unit ketika Anda tidak menggunakannya untuk waktu yang lama.
- Ganti baterai dengan yang baru ketika diperlukan penggantian.
- Baterai alkaline atau NiMH direkomendasikan untuk dipakai.

! Catatan

- Pengisian melalui unit ini hanya tersedia bila kabel listrik unit terpasang pada stop kontak.

Keseluruhan Pengoperasian

Anda dapat mengoperasikan unit menggunakan tombol ini. Untuk informasi lebih lanjut, lihat tabel di bawah.

Mode Tombol	IPOD / IPAD	PORT.IN	USB	BLUETOOTH
- / +	VOL -/+	VOL -/+	VOL -/+	VOL -/+
	Power on/off	Power on/off	Power on/off	Power on/off
tekan <</>	Skip -/+	-	Skip -/+	-
tekan dan tahan <</>	Scan mundur Scan maju	-	Scan mundur Scan maju	-
> / II	Play/Pause	-	Play/Pause	-
 FUNCTION F	Perubahan masing-masing fungsi	Perubahan masing-masing fungsi	Perubahan masing-masing fungsi	Perubahan masing-masing fungsi
	Mute/Unmute suara	Mute/Unmute suara	Mute/Unmute suara	Mute/Unmute suara

Pengoperasian Dasar

Pengoperasian iPod/iPhone/iPad

Anda dapat menikmati suara dengan iPod/iPhone/iPad Anda. Untuk rincian tentang iPod/iPhone/iPad, lihat Panduan Pengguna iPod/iPhone/iPad.

1. Hubungkan iPod/iPhone/iPad dengan benar. Jika Anda mengaktifkan unit ini, iPod/iPhone/iPad secara otomatis dihidupkan dan mulai pengisian.

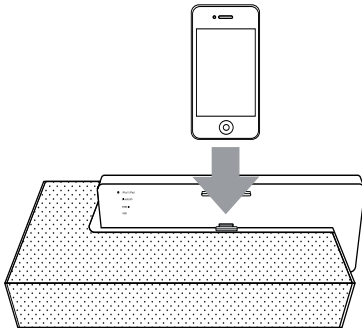

2. Tekan  **FUNCTION** atau **F** untuk memilih fungsi iPod/iPad..

Untuk	Lakukan ini
Pause atau restart	Tekan >
Melewatkan	Ketika playback, tekan << / >> untuk pergi ke file selanjutnya atau kembali ke awal file saat ini. Ketika playback, tekan << dua kali dengan cepat untuk mundur ke file sebelumnya.
Pencarian	Tekan dan tahan << / >> ketika playback dan lepaskan di titik Anda ingin mendengarkan.

Kesesuaian iPod/iPhone/iPad

Unit ini mendukung model sebagai berikut;

- iPod touch
- iPod nano
- iPhone 4 S
- iPhone 4
- iPhone 3GS
- iPhone 3 G
- iPad 2
- iPad

Tergantung pada versi perangkat lunak iPod/iPhone/iPad Anda, Anda tidak dapat mengontrol iPod/iPhone/iPad dari unit.

Tergantung pada perangkat iPod/iPhone/iPad Anda, Anda mungkin tidak mengontrol iPod/iPhone/iPad dari unit.

! Catatan

- Tergantung pada versi software iPod/iPhone/iPad anda, mungkin tidak dapat dilakukan untuk mengontrol iPod/iPhone/ iPad dari unit ini. Kami menyarankan menginstal perangkat lunak versi terbaru.
- Jika Anda menggunakan aplikasi, membuat panggilan, atau mengirim dan menerima pesan teks SMS, dsb. pada iPod touch, iPhone atau iPad lepaskan dari dock iPod/iPhone/iPad pada unit ini dan kemudian gunakan.
- Jika Anda memiliki masalah dengan iPod/iPhone/ iPad, kunjungi www.apple.com/support.
- Dalam status power on/off, Anda dapat mengisi iPod/iPhone/iPad dengan menghubungkannya ke Dock iPod/iPhone/iPad.
- Anda mungkin perlu operasi tambahan untuk iPod touch atau iPhone, misalnya "membuka" dengan menggeser slider.
- iPod / iPhone / iPad anda tidak mengisi apabila kabel power dari unit tidak aktif, meskipun baterai Anda di unit.

Pengoperasian USB

1. Hubungkan perangkat USB ke port USB.
2. Pilih fungsi USB dengan menekan **FUNCTION** atau **F**.

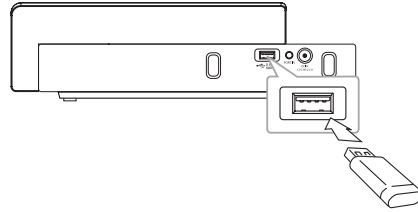

! Catatan

- Melepaskan Perangkat USB dari unit
1. Pilih fungsi/mode yang berbeda.
 2. Lepaskan perangkat USB dari unit.

Untuk	Lakukan ini
Play	Tekan >
Pause	Ketika playback, tekan >
Melewatkan ke file berikut/ sebelumnya	Ketika playback, tekan << / >> untuk pindah ke file berikut atau kembali ke awal dari file diputar. Ketika playback, tekan << dua kali cepat untuk kembali ke file sebelumnya.
Mencari bagian di dalam file	Tekan dan tahan << / >> ketika playback dan lepaskan pada titik yang anda ingin dengarkan.

! Catatan

- Ketika playback, jika Anda mematikan unit dan nyalakan, file terakhir yang anda dengarkan diputar secara normal.
- Ketika playback, jika Anda mengubah mode fungsi, dan kembali ke mode fungsi sebelumnya, file terakhir yang anda dengarkan diputar secara normal.
- Folder/File USB are dikenali sebagai berikut

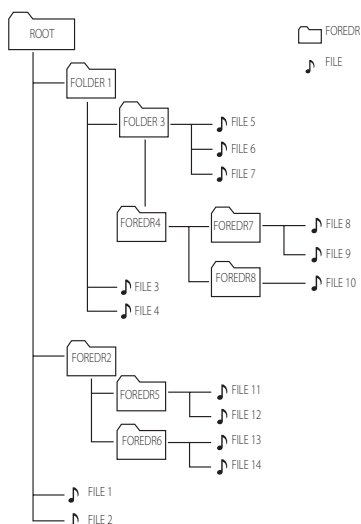



- File akan diputar dari 🎵 file No.1 ke 🎵 file No.14 satu per satu.
- *ROOT : Layar pertama yang Anda lihat ketika komputer mengenali USB disebut "ROOT"

Mematikan suara sementara

Tekan  pada remote control untuk mute unit Anda.

Anda dapat menghilangkan suara anda, misalnya, untuk menjawab telepon. Untuk membatalkan fungsi mute, tekan  kembali atau VOL naik dan turun.

Melanjutkan pemutaran

Unit menyimpan titik di mana Anda menekan . Tekan  untuk melanjutkan pemutaran.

Auto Power Down

Unit ini akan mati sendiri untuk menghemat konsumsi elektronik dalam kasus unit utama tidak terhubung ke perangkat eksternal dan tidak digunakan selama 25 menit.



Begitu juga unit ini setelah enam jam sejak Unit utama telah terhubung ke perangkat lain menggunakan input analog.

Pengoperasian Lanjutan

Mendengarkan musik dari perangkat eksternal Anda

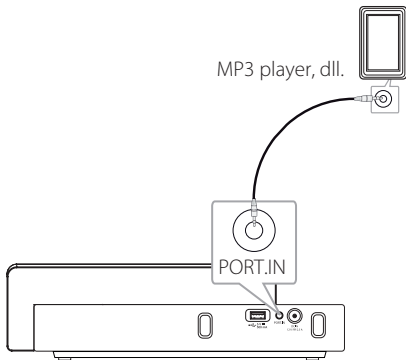
Unit dapat digunakan untuk memutar musik dari berbagai jenis perangkat eksternal. (Kabel portable ini tidak disertakan sebagai aksesoris dengan unit ini.)



1. Hubungkan player portable ke konektor **PORT.IN** pada unit.
2. Hidupkan power dengan menekan .
3. Pilih fungsi PORT. IN dengan menekan  **FUNCTION** atau **F**.
4. Hidupkan perangkat eksternal dan mulai pemutaran.

Menggunakan teknologi Nirkabel Bluetooth

Mengenai Bluetooth

Bluetooth® adalah teknologi komunikasi nirkabel untuk koneksi jarak dekat.

Kisaran tersedia dalam jarak 10 meter.

(Suara dapat terganggu ketika koneksi terganggu oleh gelombang elektronik lainnya atau Anda menghubungkan bluetooth di ruang lain.) Menghubungkan perangkat individu di bawah teknologi nirkabel Bluetooth® tidak dikenakan biaya apapun. Sebuah ponsel dengan teknologi nirkabel Bluetooth® dapat dioperasikan melalui Cascade jika sambungan dibuat melalui teknologi nirkabel Bluetooth®. Ketersediaan perangkat : Ponsel, MP3, Laptop, PDA.

Profil Bluetooth

Untuk menggunakan teknologi nirkabel Bluetooth, perangkat harus mampu menafsirkan profil tertentu. Unit ini kompatibel dengan mengikuti profil A2DP (Advanced Audio Distribution Profile)

Mendengarkan musik yang tersimpan diperangkat Bluetooth

Sebelum Anda memulai prosedur pairing, pastikan fitur Bluetooth diaktifkan pada perangkat Bluetooth Anda. Lihat panduan pengguna perangkat Bluetooth Anda. Setelah operasi pairing dilakukan, tidak perlu dilakukan lagi.

1. Pilih fungsi Bluetooth dengan menggunakan  **FUNCTION** atau **F**.
Kemudian LED Bluetooth dari unit ini akan menyala dan berkedip.
2. Operasikan perangkat Bluetooth dan lakukan operasi pairing. Saat pencarian unit ini dengan perangkat Bluetooth, daftar perangkat yang ditemukan muncul di layar perangkat Bluetooth tergantung pada jenis perangkat Bluetooth. Unit Anda muncul sebagai "LG AUDIO ND4520".
3. Masukkan kode PIN.
PIN code : 0000
4. Ketika unit ini berhasil dipasangkan dengan perangkat Bluetooth, LED Bluetooth dari unit ini menyala tanpa berkedip.

! Catatan

Tergantung pada jenis perangkat Bluetooth, beberapa perangkat memiliki cara pemasangan yang berbeda.

5. Mendengarkan musik.
Untuk memutar musik tersimpan di perangkat Bluetooth, lihat buku petunjuk perangkat Bluetooth.

! Catatan

- Suara dari set utama dapat terdistorsi jika Anda meningkatkan volume perangkat hingga dua pertiga atau lebih.
- Bila Anda menggunakan fungsi bluetooth, atur volume perangkat bluetooth ke tingkat yang tepat untuk mendengarkan.

- Setelah mencari unit ini pada perangkat Bluetooth Anda, pasanglah perangkat Bluetooth dengan unit ini. Kemudian putar file yang Anda inginkan.
- Suara dapat terganggu ketika koneksi terganggu oleh gelombang elektronik lainnya.
- Anda tidak dapat mengontrol perangkat Bluetooth dengan unit ini.
- Pairing terbatas satu perangkat Bluetooth per satu unit dan multi-pairing tidak didukung.
- Walaupun jarak antara Bluetooth dan set kurang dari 10m, terdapat hambatan antara keduanya, perangkat Bluetooth Anda tidak dapat dihubungkan.
- Tergantung pada jenis perangkat, Anda mungkin tidak dapat menggunakan fungsi Bluetooth.
- Anda dapat menikmati sistem nirkabel menggunakan telepon, MP3, Notebook, dll.
- Kerusakan Listrik karena perangkat menggunakan frekuensi yang sama seperti peralatan medis, Microwave atau perangkat LAN nirkabel, koneksi akan terputus.
- Ketika seseorang berdiri dan menyela komunikasi antara perangkat Bluetooth dan player, sambungan akan terputus.
- Jika menjauh dari jarak antara Bluetooth dan unit, kualitas suara lebih rendah dan lebih rendah sambungan akan terputus ketika jarak antara Bluetooth dan unit keluar dari rentang operasi dari Bluetooth.
- Perangkat dengan teknologi nirkabel Bluetooth terputus, jika Anda mematikan unit utama atau menjauhkan perangkat dari unit utama lebih dari 10m.
- Jika perangkat Bluetooth terputus, Anda harus menghubungkan perangkat Bluetooth ke unit Anda.

Menggunakan Bluetooth Apps.

Mengenai Aplikasi LG Bluetooth Remote

Aplikasi LG Bluetooth Remote membawakan pelengkap dari fitur baru untuk unit Anda. Untuk menikmati lebih banyak fitur, Anda disarankan untuk mendownload dan menginstal gratis "LG Bluetooth Remote".

Install "LG Bluetooth app" ke perangkat Bluetooth Anda

1. Install " LG Bluetooth app" menggunakan kode QR. Gunakan perangkat lunak scanning untuk memindai kode QR.
2. Tekan ikon untuk instalasi.
3. Tekan ikon untuk men-download.



(Android OS)



(Apple iOS)

! Catatan

- Pastikan bahwa perangkat Bluetooth aktif Anda terhubung ke Internet.
- Pastikan bahwa perangkat Bluetooth Anda memiliki aplikasi perangkat lunak pemindaian. Jika Anda tidak memiliki satupun, download salah satu dari "Apple App Store" atau "Google Android (Market Google Play store)".

Install "LG Bluetooth Remote app" dengan docking iPhone/iPad/iPod Anda ke player Anda.

1. Hubungkan iPhone/iPad /iPod Anda ke Dock iPod/iPhone/iPad. Layar untuk men-download "LG Bluetooth Remote" akan dihubungkan secara otomatis. (hanya O/S Android)
2. Tekan ikon untuk instalasi.
3. Tekan ikon untuk men-download.

Install " LG Bluetooth Remote app" melalui " Apple App Store" atau "Google Android Market"

1. Tekan ikon Toko Aplikasi Apple atau Google Android Market(Google Play Store).
2. Pada kotak pencarian, ketik "LG Bluetooth Remote" dan cari.
3. Dalam daftar hasil pencarian, cari dan tekan "LG Bluetooth Remote" untuk mulai men-download aplikasi Bluetooth.
4. Tekan ikon untuk instalasi.
5. Tekan ikon untuk men-download.

! Catatan

- Pastikan bahwa perangkat Bluetooth aktif Anda terhubung ke Internet.
- Pastikan bahwa perangkat Bluetooth aktif Anda dilengkapi dengan "Apple App Store" atau "Google Android Market (Google Play Store)"

Aktifkan Bluetooth dengan Aplikasi LG Bluetooth Remote

Aplikasi LG Bluetooth membantu untuk menghubungkan perangkat bluetooth aktif Anda ke unit.

1. Tekan ikon aplikasi LG Bluetooth di layar untuk membuka aplikasi LG Bluetooth app, dan masuk ke menu utama.
2. Tekan [Setting] dan pilih unit yang diinginkan.
3. Jika anda ingin mendapatkan informasi lebih lanjut untuk pengoperasian, tekan [Setting] dan [Help].

! Catatan

- Setelah menghubungkan perangkat Bluetooth ke unit menggunakan iOS BT app. hubungkan iPod/iPhone/iPad ke unit. Kemudian fungsi akan beralih ke fungsi IPOD/IPAD secara otomatis. Jika Anda melepas iPod/iPhone/iPad dari unit, perangkat Bluetooth akan terhubung ke player Anda secara otomatis.
- Jika Anda menempatkan iPod/iPhone/iPad ke dok dari unit ini ketika iPod/iPhone/iPad terhubung ke unit ini dengan koneksi Bluetooth, koneksi Bluetooth dinonaktifkan
- Ketika menggunakan Bluetooth, Anda mungkin tidak dapat mengoperasikan BT App. Lepaskan perangkat Bluetooth yang tersambung sebelum menggunakan BT App dengan benar.
- Sambungan Bluetooth dari iPod/iPhone/iPad tidak diaktifkan ketika iPod/iPhone/iPad ditempatkan ke dok unit ini.
- Jika Anda menggunakan aplikasi Bluetooth untuk operasi, akan ada beberapa perbedaan antara Aplikasi Bluetooth dan remote control yang disertakan. Gunakan remote control yang disediakan sesuai kebutuhan.
- Jika Anda mengoperasikan BT app dengan perangkat Bluetooth terhubung, koneksi Bluetooth Anda telah terhubung sebelumnya dapat terputus. (Tergantung pada O/S smartpone , proses ini memiliki perbedaan.)

! Catatan

- Tergantung pada perangkat Bluetooth, BT. App mungkin tidak bekerja.
- Dalam fungsi Bluetooth, jika Anda menggunakan BT app, remote control tersebut mungkin tidak bekerja.
- Ketika menggunakan BT app untuk remote control, pengoperasian mungkin berbeda dari remote control yang disertakan.
- Menurut sistem operasi smartphone, Anda memiliki beberapa perbedaan untuk operasi BT app.
- Ketika perangkat Bluetooth Anda telah sudah terhubung dengan unit lain, putuskan koneksi Bluetooth terlebih dahulu. Kemudian Anda dapat mengontrol player Anda melalui BT app.
- Sambungan yang telah Anda buat dapat terputus jika Anda memilih aplikasi lain atau mengubah pengaturan perangkat yang terhubung melalui BT app. Dalam hal demikian, silakan memeriksa status koneksi.

Pemecahan Masalah

Masalah	Perbaiki
Tidak ada daya.	<ul style="list-style-type: none">• Pasang kabel daya.• Periksa kondisi dengan mengoperasikan perangkat elektronik lainnya.• Ganti baterai yang sudah habis dengan yang baru.
Tidak ada suara.	<ul style="list-style-type: none">• Tekan  FUNCTION atau F dan periksa fungsi yang dipilih.
Remote control tidak bekerja dengan benar.	<ul style="list-style-type: none">• Operasikan remote control dalam jarak sekitar 23 ft (7 m).• Pindahkan hambatan di jalur remote control dan unit.• Ganti baterai dengan yang baru.
iPod/iPhone/iPad tidak bekerja.	<ul style="list-style-type: none">• Hubungkan ke unit dengan benar.

Merek Dagang dan Lisensi



"Dibuat untuk iPod," "Dibuat untuk iPhone," dan "Dibuat untuk iPad" berarti aksesoris elektronik telah dirancang untuk terhubung secara khusus untuk iPod, iPhone, atau iPad, masing-masing, dan telah disertifikasi oleh pengembang untuk memenuhi kinerja standar Apple. Apple tidak bertanggung jawab untuk pengoperasian perangkat ini atau sesuai dengan standar keamanan dan regulasi. Harap dicatat bahwa penggunaan aksesoris ini dengan iPod, iPhone, atau iPad dapat mempengaruhi kinerja nirkabel.





Teknologi nirkabel *Bluetooth*[®] adalah sistem yang memungkinkan kontak radio antara perangkat elektronik dalam max. jarak 10 meter.

Menghubungkan perangkat individu di bawah teknologi nirkabel *Bluetooth*[®] tidak dikenakan biaya apapun. Sebuah ponsel dengan teknologi nirkabel *Bluetooth*[®] dapat dioperasikan melalui Cascade jika sambungan dibuat melalui teknologi nirkabel *Bluetooth*[®].

Kata *Bluetooth*[®] dan logo yang dimiliki oleh *Bluetooth*[®] SIG, Inc. dan setiap penggunaan merek tersebut oleh LG Electronics adalah di bawah lisensi.

Merek dagang lain dan nama dagang adalah mereka masing-masing pemiliknya.

Spesifikasi

Umum	
Persyaratan adaptor AC	DC 12 V  2.5 A, 100 - 240V, 50/60 Hz
Konsumsi Daya	30 W
Dimensi (P x T x L)	320(348) X 60(90) X 150 mm
Bobot (kurang-lebih)	1.54 Kg
Temperatur pengoperasian	5 °C s.d 35 °C (41 °F s.d 95 °F)
Kelembaban Pengoperasian	5 % s.d 90 %
Bus Power Supply	DC 5 V  500 mA,
iPod/iPhone/iPad	DC 5 V  2.1 A

Input	
PORT. IN	0.5 Vrms (Jack stereo 3.5 mm)

Amplifier	
Output Power	5 W + 5 W (8Ω pada 1kHz)
T.H.D	10 %

Speaker	
Jenis	built-in
Impedansi Rata-rata	8 Ω
Daya Masukan Rata-rata	5 W
Maks. Daya Masukan	10 W

- Desain dan spesifikasi bisa berubah sewaktu-waktu tanpa pemberitahuan.

Penanganan Unit

Waktu Pengiriman Unit

Mohon simpan karton pengiriman dan bahan pengepakan. Apabila Anda perlu mengirimkan unit ini, agar terlindung secara maksimum, kemas ulang seperti produk ini terkemas seperti aslinya dari pabrik.

Jaga permukaan luar tetap bersih

Jangan gunakan cairan volatile seperti semprotan insektisida dekat unit.

Pengelapan dengan tekanan yang kuat dapat merusak permukaan.

Jangan menempelkan benda dari karet atau plastik pada unit dalam waktu yang lama.

Membersihkan Unit

Untuk membersihkan player, gunakan kain lembut dan kering. Jika permukaan benar-benar kotor, gunakan bahan lembut yang dibasahi dengan deterjen. Jangan menggunakan zat pelarut (solven) kuat seperti alkohol, bensena, atau bahan pengencer cat karena zat-zat ini dapat merusak permukaan unit.



PT. LG ELECTRONICS INDONESIA
Kawasan Industri MM2100 Blok G
Cikarang Barat, Bekasi, Jawa Barat 17520
INDONESIA