



**LG**

Life's Good

ENGLISH

FRANÇAIS

# OWNER'S MANUAL ELECTRIC RANGE

Please read this owner's manual thoroughly before operating and keep it handy for reference at all times.

LRE6327ST  
LRE6325ST  
LRE6325SB  
LRE6325SW



MFL55646608

[www.lg.com](http://www.lg.com)

# TABLE OF CONTENTS

## **3 IMPORTANT SAFETY INSTRUCTIONS**

---

## **11 OVERVIEW**

---

- 11 Range overview
- 12 Control panel overview

## **13 FEATURES**

---

- 13 Settings
- 13 Clock
- 14 Timer on/off
- 14 Rapid preheat
- 14 Convection auto conversion
- 15 Thermostat
- 15 Language
- 15 Preheating alarm light
- 15 Beeper volume
- 15 Fahrenheit of Celsius
- 16 Start time
- 17 Cook time
- 17 Oven light
- 17 Lockout

## **18 USING THE COOKTOP**

---

- 18 Cooking areas
- 18 Using the cooktop elements
- 20 Using the proper cookware

## **21 USING THE OVEN**

---

- 21 Removing and replacing the oven racks
- 22 Bake
- 22 Convection bake
- 23 Convection roast
- 24 Broil
- 24 Speed broil
- 24 Recommended broiling guide
- 27 Kids meal

- 28 Warm
- 28 Proof
- 28 Favorites
- 29 Sabbath mode

## **29 WARMING DRAWER**

---

- 29 Operating the warming drawer

## **31 CARE AND CLEANING**

---

- 31 Cleaning the glass/ceramic cooktop.
- 32 Self clean
- 35 Cleaning the exterior
- 35 Changing the oven light
- 36 Removing and replacing the oven door and warming drawer

## **38 FAQs**

---

## **39 TROUBLESHOOTING**

---

## **43 WARRANTY**

---

## IMPORTANT SAFETY INSTRUCTIONS

Read and follow all instructions before using your oven to prevent the risk of fire, electric shock, personal injury, or damage when using the range. This guide does not cover all possible conditions that may occur. Always contact your service agent or manufacturer about problems that you do not understand.

Download this owner's manual at: <http://www.lg.com>.



This is the safety alert symbol. This symbol alerts you to potential hazards that can result in property damage and/or serious bodily harm or death. All safety messages will follow the safety alert symbol and either the word WARNING or CAUTION. These words mean:



### WARNING

Indicates a hazardous situation which, if not avoided, could result in death or serious injury.



### CAUTION

Indicates a hazardous situation which, if not avoided, could result in minor or moderate injury.

## ANTI-TIP SAFETY PRECAUTIONS



### WARNING

- It is possible for a child or adult to tip the range and be killed.
- Verify that the anti-tip device has been properly installed and engaged to the floor or wall and engaged to the leveling leg of the range.
- Ensure the anti-tip device is reengaged when the range is moved.
- To check that the anti-tip bracket is properly installed: Grasp the top rear edge of the range back guard and carefully attempt to tilt it forward. Verify that the anti-tip devices are engaged.
- Do not operate the range without the anti-tip device in place and engaged.
- Failure to follow these instructions can result in death or serious burns to children or adults.



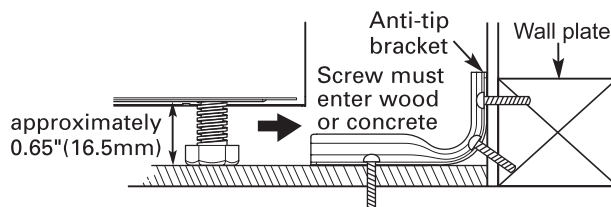

- To check that the anti-tip brackets are properly installed, remove any items on the cook-top. Grasp the top rear edge of the range back guard and carefully attempt to tilt it forward. Verify that the anti-tip devices are engaged.
- Remove the warming or storage drawers and visually inspect that the rear leveling legs are fully inserted into the anti-tip brackets.
- Be certain that your appliance is properly installed and grounded by a qualified technician.
- Do not repair or replace any part of the appliance unless specifically recommended in the manual. All other servicing should be performed by a qualified technician.
- Always disconnect power from the appliance before servicing.

## SAFETY PRECAUTIONS

**DO NOT TOUCH HEATING ELEMENTS OR INTERIOR SURFACES OF THE OVEN.** Heating elements may be hot even though they are dark in color. Interior surfaces of an oven become hot enough to cause burns. During and after use, do not touch or let clothing or other flammable materials contact heating elements or interior surfaces of oven until they have had sufficient time to cool. Other surfaces, such as oven vent openings and surfaces near these openings, oven doors, and windows of oven doors, also get hot and may cause burns if not cooled.

- **Use care when opening the oven door.** Let hot air or steam escape from the oven before removing or replacing food in the oven.
- **DO NOT** heat unopened food containers. Pressure in the containers may cause them burst which may result in injury.
- **Be certain that all packing materials are removed from the appliance before operating.** Keep plastic, clothes, and paper away from parts of the appliance that may become hot.
- **DO NOT force the door open.** This can damage the automatic door locking system. Use care when opening the oven door after the self cleaning cycle. Stand to the side of the oven when opening the door to allow hot air or steam to escape. The oven may still be VERY HOT.
- **DO NOT use harsh etching, abrasive cleaners or sharp metal scrapers to clean the oven door glass since they can scratch the surface.** Scratches may cause the glass to shatter.
- **Be careful when removing and lifting the door.**
- **DO NOT lift the door by the handle.** The door is very heavy.
- **DO NOT** use the oven for drying clothes. Only use the oven for its intended purpose.
- **DO NOT** use utensils for removing refuse (ash, food etc.)
- Refer to the installation manual for proper anti-tip bracket installation.
- Never remove the oven legs. The range will not be secured to the anti-tip brackets if the legs are removed.

### CAUTION

- **DO NOT line the oven walls, racks, bottom, or any other part of the oven with aluminum foil or any other material.** Doing so will disrupt heat distribution, produce poor baking results and cause permanent damage to the oven interior (aluminum foil will melt to the interior surface of the oven).
- Never attempt to dry a pet in the oven.
- Do not leave metal objects, such as cans, around the burner.

### WARNING

- **DO NOT step or sit on the oven door.** Install the anti-tip brackets packed with range.
  - The range could be tipped and injury might result from spilled hot liquid, food, or the range itself.
  - If the range is pulled away from the wall for cleaning, service, or any other reason, ensure that the anti-tip brackets are properly re-engage when the range is pushed back against the wall.
- **NEVER use your appliance for warming or heating the room.**
- **Keep children and pets away from the oven.**
- **DO NOT use water on grease fires. Should an oven fire occur, leave the oven door closed and turn the oven off. If the fire continues, throw baking soda on the fire or use a fire extinguisher.**
- **Only use dry pot holders. Moist or damp pot holders on hot surfaces may result in burns from steam. Do not let the pot holder touch hot heating elements. Do not use a towel or other bulky cloth to remove food.**
- **Do not store items in or on the range. Flammable materials should not be stored in or near the range.**
- **Wear proper apparel. Loose-fitting or hanging garments should never be worn while using the range.**
- **Never pour COLD WATER over a hot oven for cleaning.**
- **Do not use the range if it is damaged.**
- **Do not operate the oven without the charcoal heater mesh.**
- **Do not allow anyone to climb, stand or hang on the door, storage drawer or cooktop. They could damage the range and even tip it over, causing severe personal injury.**

## ELECTRICAL SAFETY

- **Protective Liners.** Do not use aluminum foil or any other material to line the oven bottoms. Improper installation of these liners may result in a risk of electric shock or fire.
- **Do Not** allow aluminum foil or the temperature probe to contact heating elements.
- **Before replacing your oven light bulb, switch off the electrical power to the oven at the main fuse or circuit breaker panel.** Failure to do so can result in severe personal injury, death, or electrical shock.

## **! WARNING**

- **Turn the POWER OFF before removing the warming oven drawer.**
  - Failure to do so can result in severe personal injury, death, or electrical shock.

## PAN PLACEMENT

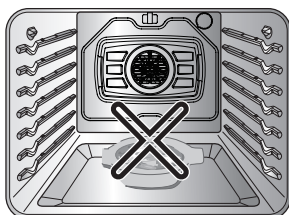

- **Do not place food or cookware on the bottom of the oven cavity.** Doing so will cause permanent damage to the oven bottom finish.
- **Never place plastic, paper, canned foods or combustible material in the oven.**
- **When cooking food in the warming drawer, always use a baking sheet or pan with 4 raised sides.** This will prevent food from sliding off.

## DEEP FAT FRYERS

- Use extreme caution when moving or disposing of hot grease.
- Always heat fat slowly, and watch as it heats.
- If frying combinations of oils and fats, stir together before heating.
- Use a deep fat thermometer, if possible, to prevent overheating fat beyond the smoking point.
- Use the least possible amount of fat for effective shallow or deep-fat frying. Filling the pan with too much fat can cause spills when food is added.

## SAFETY DURING USE

- **Do not touch the oven racks while they are hot.**
- **If the rack must be moved while the oven is hot, do not let the potholder contact the hot heating element in oven.**
- **Always use pot holders or oven mitts when removing food from the oven or the center warming element.** Cookware will be hot.
- **Always use an oven mitt to remove the temperature probe after cooking.**
- **Use caution with the TIMED BAKE or DELAYED TIMED BAKE features. Use the automatic timer when cooking cured or frozen meats and most fruits and vegetables. Foods that can easily spoil, such as milk, eggs, fish, meat or poultry, should be chilled in the refrigerator first. Even when chilled, they should not stand in the oven for more than 1 hour before cooking begins, and should be removed promptly when cooking is complete.** Eating spoiled food can result in sickness from food poisoning.
- **Should an oven fire occur, leave the oven door closed and turn the oven off. If the fire continues, throw baking soda on the fire or use a fire extinguisher.**

- **Should an oven fire occur, DO NOT put water or flour on the fire.** Flour may be explosive and water can cause a grease fire to spread and cause personal injury.
- **DO NOT use the broiler pan without the grid. DO NOT cover the grid with aluminum foil.**
- **Do not use plastic to cover food.** Use foil or oven resistant lids only.
- **If the oven is heavily soiled with oil, self clean the oven before using the oven again. It could cause a risk of fire.**
- Wipe up heavy soil on the oven bottom of the oven before using the Self Clean function.
- **Use proper pan sizes.** For smaller pots and pans, use the smaller heating elements. For larger pots and pans, use the larger heating elements. Select utensils that have flat bottoms large enough to cover the heating elements. The use of undersized utensils will expose a portion of the heating element to direct contact and may result in ignition of clothing.
- **Never leave surface units unattended at high heat settings.** Boil overs cause smoking and greasy spillovers that may ignite.
- **Glazed cooking utensils.** Only certain types of glass, glass/ceramic, ceramic, earthenware, or other glazed utensils are suitable for a range-top service without breaking due to the sudden change in temperature.
- **Utensil handles should be turned inward and not extend over adjacent surface units.** To reduce the risk of burns, ignition of flammable materials, and spillage due to unintentional contact with the utensil, the handle of a utensil should be positioned so that it is turned inward, and does not extend over adjacent surface units.

## APPLIANCE OUTLET AND CIRCUIT BREAKERS

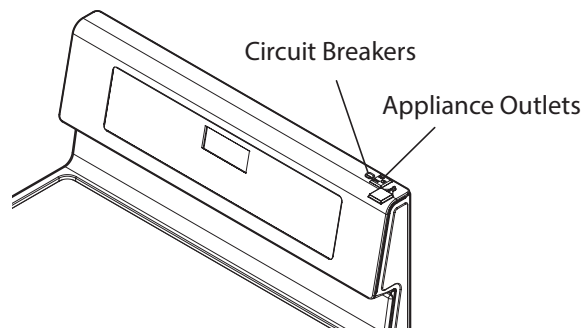

The 120V appliance outlets located on the control console may be used to run portable appliances placed on countertops beside the range. The outlets operate independently and are not affected by range control settings.

### ! NOTE

- Do not place portable appliances on the cooktop. Damage to the portable appliance could result if the cooktop is hot.
- If the appliance outlet does not work, test your small portable appliance on a different outlet.

The circuit breakers for the appliance outlets on your range are located on top of the control console. They are rated for 15 amps, that may trip if the appliance plugged into it exceeds 15 amps. To reset the circuit breaker, press the switch located on the control console.

## CHILD SAFETY

### WARNING

- **Keep children away from the oven.**
- **Accessible parts may become hot when the grill is in use.**
- **During normal operation (self-clean cycle, bake, etc.) DO NOT touch the hot surface between the bottom of the oven door and the top of the drawer on the front of the oven. Doing so is a burn hazard and will cause injury.**
- **Never let a child hang on the oven door.**
- **Do not allow children crawl into the oven.**

### CAUTION

- **DO NOT leave small children unattended near the oven.**
- During the self clean cycle, the outside of the oven can become very hot to the touch.
- **NEVER leave children alone or unsupervised near the appliance when it is in use or is still hot. Children should never be allowed to sit or stand on any part of the appliance as they could be injured or burned.**
- **NEVER store items of interest to children in cabinets above the range. Children climbing on the range or on the oven door to reach items could be seriously injured.**
- **Let hot utensils cool in a safe place, out of reach of small children.**
- **Children should not be allowed to play with controls or other parts of the appliance.**

## GLASS/CERAMIC COOKING SURFACES

Stand to the side of the range when opening the oven door. The hot air and steam that escape can cause burns to hands, face and eyes.

### WARNING

- **DO NOT TOUCH SURFACE UNITS OR AREAS NEAR UNITS.**
- Surface units may be hot even though they are dark in color. Areas near surface units may become hot enough to cause burns. During and after use, do not touch, or let clothing or other flammable materials contact surface units or areas near units until they have had sufficient time to cool. This includes the cooktop and the area above the oven door.

- **Do not cook on a broken cooktop.** If the cooktop should break, cleaning solutions and spillovers may penetrate the broken cooktop and create a risk of electric shock. Contact a qualified technician immediately.
- **Clean cooktop with Caution.** Do not use sponges or cloth to wipe spills on a hot cooking area. Use a proper metal scraper.
- **DO NOT use the glass cooktop surface as a cutting board.**
- **DO NOT place or store** items that can melt or catch fire on the glass cooktop, even when it is not being used.
- **Always turn the surface units on after placing cookware.**
- **DO NOT store** heavy items above the cooktop surface that could fall and damage it.
- **DO NOT place** aluminum foil or plastic items such as salt and pepper shakers, spoon holders, or plastic wrappings or any other material on the range when it is in use.
- Make sure you turned on the correct surface unit.
- **NEVER cook directly on the glass.** Always use cookware.
- **Always place the pan in the center of the surface unit you are cooking on. NEVER leave surface units unattended at high heat setting. Proper contact of utensil to burner will also improve efficiency.**
  - Boil overs cause smoking and greasy spillovers that may catch on fire.
- **Always turn the surface units off before removing cookware.**
- **DO NOT use plastic wrap to cover food.**
  - Plastic may melt onto the surface and be very difficult to remove.
- **DO NOT touch surface units until it has cooled down.**
- The surface elements may still be hot and burns may occur if the glass surface is touched before it has cooled down sufficiently.
- Immediately clean the spills on cooking area to prevent a tough cleaning chore later.
- If cabinet storage is provided directly above cooking surface, limit it to items that are infrequently used and can be safely stored in an area subjected to heat. Temperatures may be unsafe for items such as volatile liquids, cleaners or aerosol sprays.
- When warming foods do not use containers that seal. Allow venting for heated air to escape.
- Some cleaners can produce dangerous fumes if applied to a hot surface.
- **DO NOT use a steel-wool pad.**
  - It will scratch the surface.
- **DO NOT use scrub pads or abrasive cleaning pads.**
  - They may damage your glass cooktop surface.
- **Cookware with rough or bottoms can mark or scratch the cooktop surface.**
- **Do not slide anything metal or glass across the cooktop.**
- **Do not use cookware with dirt or dirt built-up on the bottom.**

## SAFETY WHEN CLEANING

### CAUTION

- **Open window or turn on a ventilation fan or hood before self cleaning.**
- **Do Not Use Oven Cleaners.** No commercial oven cleaner or oven liner protective coating of any kind should be used in or around any part of the oven.
- **Before self cleaning the oven.** Remove broiler pan, all oven racks, meat probe and any other utensils from the oven cavity.
- **Never keep pet birds in the kitchen.** The health of birds is extremely sensitive to the fumes released during an oven self clean cycle. Fumes may be harmful or fatal to birds. Move birds to well-ventilated room.
- Clean in the self clean cycle only parts listed in this manual. Before self clean the oven, remove the broiler pan and any utensils of foods from the oven.
- It is normal for the cooktop of the range to become hot during a self clean cycle. Therefore, touching the cooktop during a clean cycle should be avoided.
- **Important Instruction.** In the event the self clean error code F is displayed, and three long beeps sound, the oven is malfunctioning in the self clean mode. Switch off the electrical power to the main fuse or breaker and have serviced by a qualified technician.
- **Make sure oven lights are cool before cleaning.**
- Never pour water on the oven. Doing so may cause oven malfunction.

## COOK MEAT AND POULTRY THOROUGHLY

To protect against food borne illnesses, cook meat and poultry thoroughly. The USDA has indicated the following as safe minimum internal temperatures for consumption:



- Ground beef, veal, pork, or lamb: 160 °F
- Poultry: 165 °F
- Beef, veal, pork, or lamb: 145 °F
- Fish/seafood: 145°F

# OVERVIEW

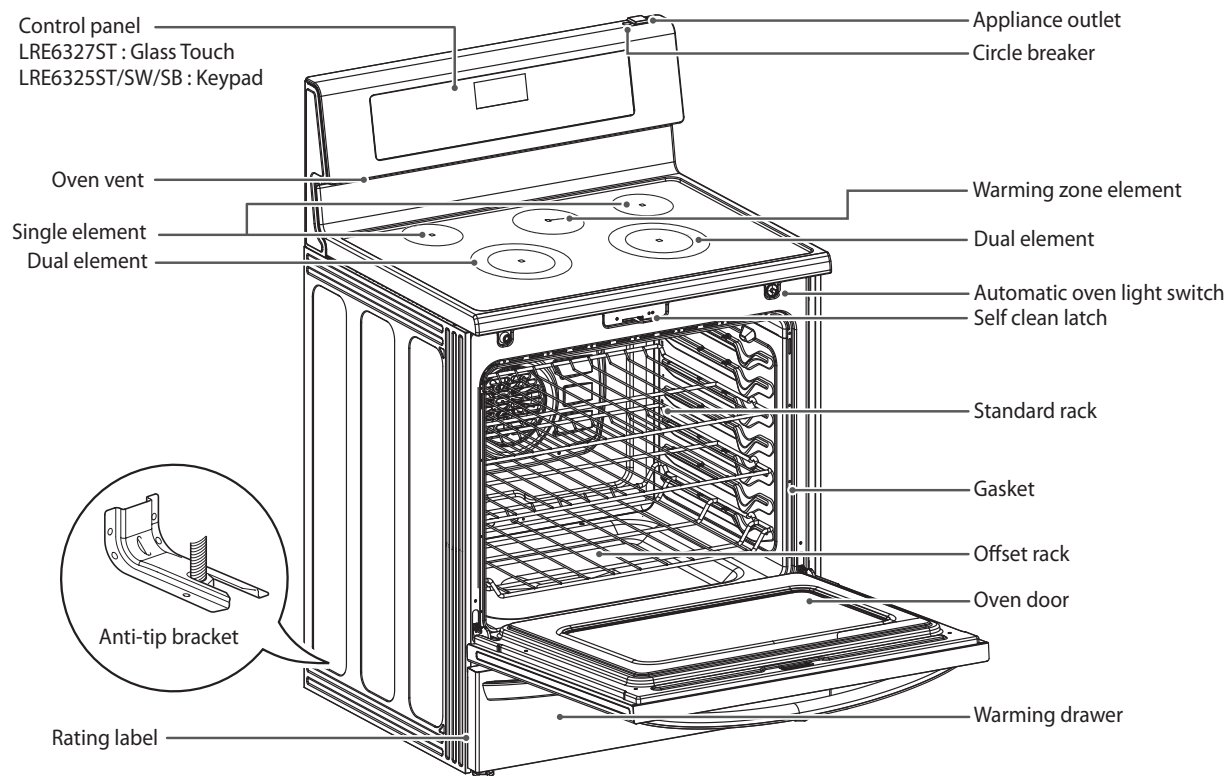
## RANGE OVERVIEW



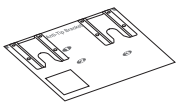
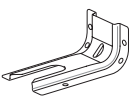

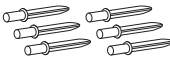
**Accessories for installation**

			
Template	Anti-tip (1ea)	Screws (6ea)	Anchors (6ea)

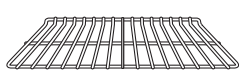
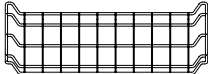
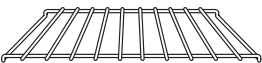
**Accessories for cooking**

		
Standard rack (2ea)	Offset rack (1ea)	Drawer rack

**Accessories for maintenance**

	
Cooktop Cleaner	Cooktop Cleaning pad

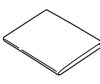
	
Owner's manual	Installation manual

## CONTROL PANEL OVERVIEW

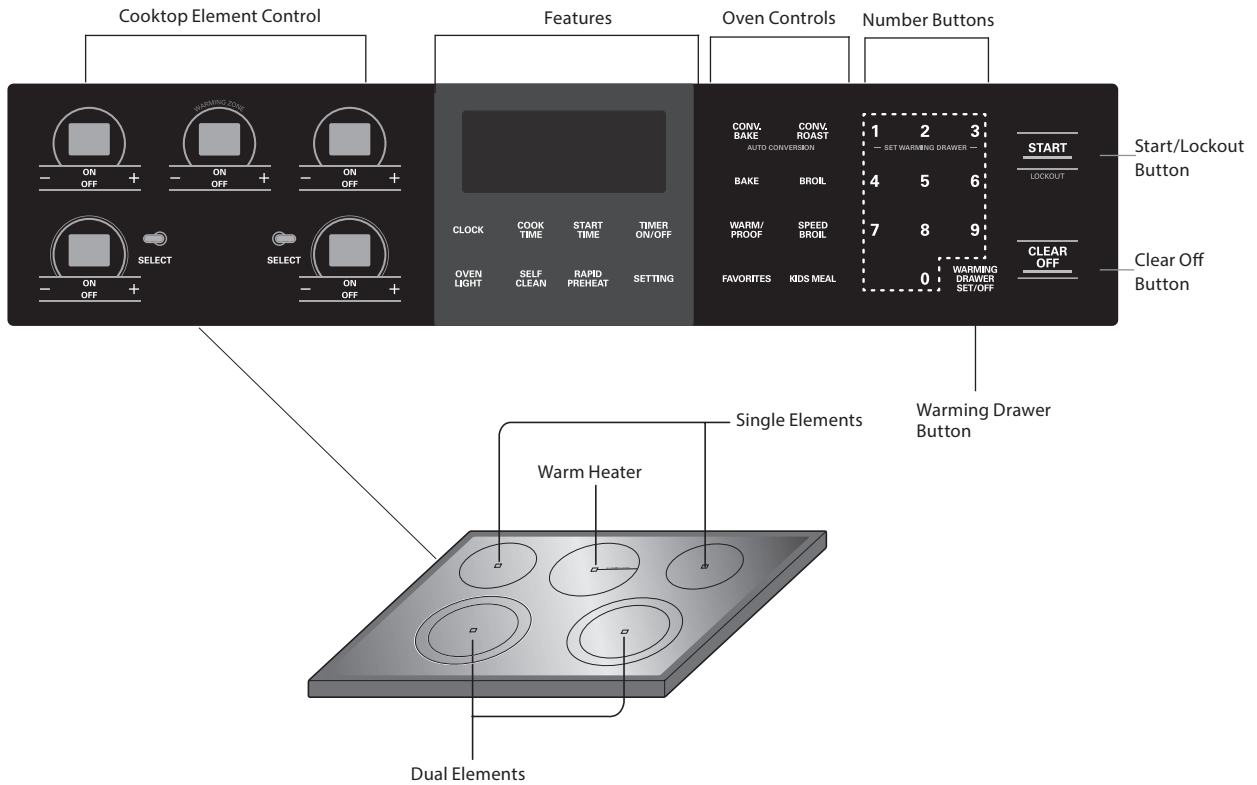

### NOTE

Cooktop Element Controls are set up in the same order as the corresponding elements.

### HS (Hot Surface) Indicator

The HS indicator will appear in the display once the element is turned off or during the self clean cycle. The HS indicator will stay on until the surface has cooled to approximately 150°F/66°C or when the self clean cycle ends.

### PF (Power Failure) / Flashing Time

Depending on the model of your range, the display will either show "PF" or a flashing clock. This means that the product has just been plugged in, or that it has experienced a power interruption. To clear the "PF" message, press the "On/Off" key on the cooktop controls and the "Clear/Off" key on the oven controls. If your oven displays a flashing clock, then press the "Clock" key and reset the time, or press any key to stop flashing.

# FEATURES

## SETTINGS

Use the **SETTING** button to set Convection Auto Conversion, Thermostat, Language, Preheating Alarm Light, Beeper Volume and to switch temperature scale between Fahrenheit and Celsius.

## CLOCK

The clock must be set to the correct time of the day in order for the automatic oven timing functions to work properly.

1. Press **CLOCK**.
2. Press the number buttons to enter the time.  
For example, to set the clock for 10:30, press the numbers: **1, 0, 3** and **0**.
3. Press **START**.

### ! NOTE

- The time of the day cannot be changed during a Timed Baking or Self Clean cycle.
- To check the time of the day when the display is showing other information, simply press the **CLOCK** button.
- If no buttons are pressed within 25 seconds of pressing the **CLOCK** button, the display will revert to its original setting.
- If the display time is blinking, you may have experienced a power failure. Reset the time.

### Setting the hour mode on the clock (12 or 24 hour.)

Your control is set to use a 12-hour clock. If you would prefer to have a 24-hour time clock, follow the steps below.

1. Press and hold the **CLOCK** button for three seconds.
2. Press the **1** button for 12-hour or the **2** button for 24-hour.
3. Press the **START** button to accept.

### Minimum & Maximum default settings

All of the features listed have a minimum and a maximum time or temperature setting that may be entered into the control. An entry acceptance beep will sound each time a control key is pressed.

An entry error tone (two short tones) will sound if the entry of the temperature or time is below the minimum or above the maximum setting for the feature.

FEATURE		MIN. TEMP. /TIME	MAX. TEMP. / TIME	Default
CLOCK	12 Hr.	1:00 Hr. / Min.	12:59 Hr. / Min.	
	24 Hr.	0:00 Hr. / Min.	23:59 Hr. / Min.	
TIMER	12 Hr.	0:01 Min.	11:59 Hr. / Min.	
	24 Hr.	0:01 Min.	11:59 Hr. / Min.	
COOK TIME	12 Hr.	0:01 Min.	11:59 Hr. / Min.	
	24 Hr.	0:01 Min.	11:59 Hr. / Min.	
CONVECTION BAKE		300°F / 150°C	550°F / 285°C	12 Hr.
CONVECTION ROAST		300°F / 150°C	550°F / 285°C	12 Hr.
BROIL		Lo - 400°F	Hi - 550°F	3 Hr.
BAKE		170°F / 75°C	550°F / 285°C	12 Hr.
PROOF				12 Hr.
WARM			170°F/75°C, 3 hours	
SELF CLEAN		3 Hr.	5 Hr.	4 Hr.

## TIMER ON/OFF

The **TIMER ON/OFF** serves as an extra timer in the kitchen that will sound when the set time has run out. It does not start or stop cooking.

The **TIMER ON/OFF** feature can be used during any of the oven control functions.

### Setting the Timer

1. **To set hours and minutes:** Press the **TIMER ON/OFF** button once.  
**To set minutes and seconds:** Press the **TIMER ON/OFF** button twice.
2. **Use the number buttons to set the timer.**  
For example, to set the timer for five minutes: Press the **TIMER ON/OFF** button once and then press the 5 button.
3. **Press Timer or START button to start the timer.** The time will count down and the time will show in the display.

#### NOTE

If **TIMER ON/OFF** or **START** button is not pressed, the timer will return to the time of day.

4. When the set time has run out, End will appear in the display. The indicator tones will sound every 15 seconds until **TIMER ON/OFF** is pressed.

### To Cancel the Timer

1. Press the **TIMER ON/OFF** button once. The display will return to the time of day.

#### NOTE

If the remaining time is not shown in the display, recall the remaining time by pressing the **TIMER ON/OFF** button.

## RAPID PREHEAT

The Rapid Preheat feature can preheat your oven up to 20% faster than the normal preheat function.

### Setting Rapid Preheat

1. Press the cook function button (ex. the **BAKE** button).
2. Using the number buttons, enter the cook time.
3. Press the **START** button
4. Press the **RAPID PREHEAT** button.

## CONVECTION AUTO CONVERSION

When cooking using convection cycle (Conv. bake and roast), the oven temperature is automatically reduced by 25°F. The display will show the changed temperature. This feature is called "AUTO CONVERSION". Your range comes with this feature "ENABLED".

To **DISABLE** the auto conversion feature, follow below .

1. Press the **SETTING** button **one** time. "AUTO" will appear in the display.
2. Press the **1** button to **ENABLE** or press the **2** button to **DISABLE**.
3. Press the **START** button to accept the change.

## THERMOSTAT

You may find that your new oven cooks differently than the one it replaced. Use your new oven for a few weeks to become more familiar with it before changing the temperature settings. If after familiarizing yourself with the new oven, and you still think that it is too hot or too cold, you can adjust the thermostat yourself.

### Setting the thermostat

1. Press the **SETTING** button **twice**. "AdJU" will appear in the display.
2. Using the number buttons, enter the amount of degrees that you wish to adjust the oven.
3. Press the **SETTING** button repeatedly to toggle between plus (+) or minus (-) to adjust the temperature either up or down.
4. Press the **START** button to accept the change.

### ! NOTE

- This adjustment will not affect the broiling or Self Clean temperatures. The adjustment will be retained in memory after a power failure. The oven temperature can be increased (+) or decreased (-) as much as 35°F or 19°C.
- Once the temperature is increased or decreased, the display will show the adjusted temperature until it readjusts.

## LANGUAGE

The default language of the display is English. It can be changed to Spanish or French

1. Press the **SETTING** button **three** times. "Lng" will appear in the display.  
Press the **1** button for English, **2** button for Spanish, or the **3** button for French.
2. Press the **START** button to accept the change.

## PREHEATING ALARM LIGHT

When the oven reaches its set-temperature, the preheating alarm light will flash until the oven door is opened. You can activate or deactivate the preheating alarm light.

1. Press the **SETTING** button **four** times. "PrE" will appear in the display.
2. Press the **1** button for ON or press the **2** button for OFF.
3. Press the **START** button to accept the change.

## BEEPER VOLUME

1. Press the **SETTING** button **five** times .
2. "Beep" will appear in the display. Press the **1** button for LOUD, **2** button for NORMAL, **3** button for LOW, and press the **4** button for MUTE.
3. Press the **START** button to accept the change.

## FAHRENHEIT OR CELSIUS

The oven temperature settings can either be set to Fahrenheit or Celsius. The oven defaults to Fahrenheit unless changed by the user.

1. Press the **SETTING** button **six** times. "UNIT" will appear in the display.
2. Press the **1** button for F (Fahrenheit) or the **2** button for C (Celsius).
3. Press the **START** button to accept the change.

## OVEN LIGHT

The interior oven light automatically turns ON when the door is opened. The oven light may also be manually turned ON or OFF by pressing the **OVEN LIGHT** button.

### ! NOTE

The oven light cannot be turned on if the Self Clean function is active.

## LOCKOUT

The Lockout feature automatically locks the oven door and prevents most oven and cooktop controls from being turned on. It does not disable the clock, timer or the interior oven light.

1. Press and hold the **START** button for three seconds.
2. The lock melody will sound, **OVEN LOCKOUT** will appear in the display and **DOOR LOCKED** will flicker in the display.
3. Once the oven door is locked, the **DOOR LOCKED** indicator will stop flickering and remain on along with the lock icon .
4. **To deactivate** the Lockout feature, press and hold the **START** button for three seconds. The unlock melody will sound and **UNLOCKING** will appear in the display until the controls are unlocked.

## START TIME (Delayed timed COOK)

The automatic timer of the DELAYED TIMED COOK function will turn the oven ON and OFF at the time you select. This feature can only be used with the: BAKE, CONVECTION BAKE and CONVECTION ROAST modes.

**To set the oven for Delayed Start (example, to BAKE at 300°F and start operating the bake mode at 4:30):**

Make sure that the clock is set for the correct time of day.

1. Press the **BAKE** button. **350°F** will appear in the display.
2. Use the oven buttons to set the temperature: Press **3**, **0** and **0**.
3. Press the **START TIME** button.
4. Set the start time: Press **4**, **3** and **0** for 4:30.
5. Press the **START** button. A short beep will sound and the oven will begin baking.

### NOTE

- To cancel the DELAYED TIMED COOK function, press the **CLEAR OFF** button at any time.
- To change the cooking time, repeat steps 3-4 and press the **START** button.
- If your oven clock is set as a 12 hour clock, you can delay the cook time for 12 hours. If your oven clock is set as a 24 hour clock, you can delay the cook time for 24 hours.

The oven will continue to cook for the set amount of time and then turn off automatically. When the cooking time has elapsed:

- **END** and the time of day will show in the display.
- The cook end indicator tone will sound every 60 seconds until the **CLEAR OFF** button is pressed.
- When **WARM** is set, the warming function is activated after cooking for the set time.



### CAUTION

- Use the automatic timer when cooking cured or frozen meats and most fruits and vegetables. Foods that can easily spoil, such as milk, eggs, fish, meat or poultry, should be chilled in the refrigerator. Even when chilled, they should not stand in the oven for more than 1 hour before cooking begins, and should be removed promptly when cooking is completed.
- Eating spoiled food can result in sickness from food poisoning.

## COOK TIME (TIMED COOK)

The TIMED COOK feature allows you to set the oven to cook for a specific length of time. This feature can only be used with the BAKE, CONVECTION BAKE, CONVECTION ROAST and FAVORITE modes.

### Setting the TIMED COOK function (example, BAKE at 300°F for 30 minutes):

Make sure that the clock is set to the correct time of day.

1. Press the **BAKE button**. 350°F will appear in the display.
2. Use the number buttons to set the temperature. Press **3, 0** and **0**.
3. Press the **COOK TIME button**. **TIMED** will flash. **BAKE, 0:00** and **300°F** will appear in the display.
4. Set the baking time: Press **3** and **0 (for 30 minutes)**. The baking time can be set for any amount of time between 1 minute and 11 hours and 59 minutes.
5. Press the **START** button. The display will show the cooking time countdown.

### ! NOTE

To set the WARM function to engage at the end of the timed cook cycle, repeat steps 1-4 and then press the **WARM** button. **WARM** will appear in the display. (Refer to the "WARM" section on the previous page.)

The oven will continue to cook for the set amount of time and then turn off automatically. When the cooking time has elapsed:

- **END** and the time of day will show in the display.
- The cook end indicator tone will sound every 60 seconds until the **CLEAR OFF** button is pressed.
- When WARM is set, the warming function is activated after cooking for the set time.

### To change the cook time while operating the oven (example, to change the cook time from 30 minutes to 1 hour and 30 minutes):

1. Press the **COOK TIME** button.
2. Press the number keys to change the baking time: **1, 3, 0**.
3. Press the **START** button to accept the change.

## USING THE COOKTOP

### COOKING AREAS

The cooking areas on your range are identified by permanent circles on the glass cooktop surface. For the most efficient cooking, fit the pan size to the element size.

**Pans should not extend more than 1/2 to 1-inch beyond the cooking area.**

When a control is turned on, a glow can be seen through the glass cooktop surface. **The element will cycle on and off to maintain the preset heat setting, even on Hi.**

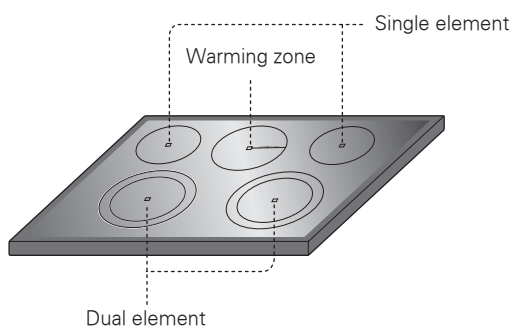

### Hot surface indicator

HS (Hot Surface) will appear in the display once the element is turned off or during the self clean cycle. The HS indicator will stay on until the surface has cooled to approximately 150°F (66°C) or when the self clean cycle ends.



#### CAUTION

It is normal for the surface elements to cycle on and off during cooking, even on higher settings. This will happen more frequently if cooking on a lower temperature setting.

### Using the cooktop elements

To turn on a **SINGLE** element (left and right rear elements):

1. Press the **ON/OFF** button that controls the element that you would like to use (refer to the below cooktop element control image).
2. Press the **+** button once to adjust the element temperature to Hi, or the **-** button once to adjust the element temperature to Lo.
3. Use the **- / +** buttons to adjust the element temperature settings. The element temperature settings are adjustable at all times.
4. To turn off the element after cooking, press the **ON/OFF** button once.

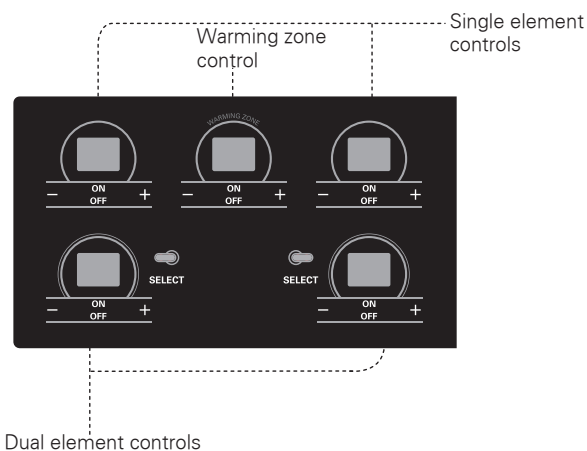

#### NOTE

- Hi is the highest temperature available.
- Lo is the lowest temperature available.
- Press and hold the **+** or **-** buttons to quickly scroll through the temperature settings.



#### CAUTION

- **NEVER leave food on the cooktop unattended.** Spillovers can cause smoke. Greasy spillovers may catch on fire.
- The oven surface element may appear to have cooled after it has been turned OFF. The element may still be hot and burn may occur if this element is touched before it has cooled sufficiently.

**To turn on a DUAL element (left and right front elements):**

The front two elements on the cooktop are dual elements. You are able to adjust the dual elements according to the pot/pan size that you are using.

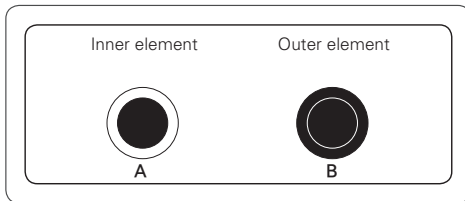

1. Press the **ON/OFF** button that controls the element that you would like to use (refer to the below cooktop element control image).
2. Press the **SELECT** button to select either the inner (smaller) or outer (larger) element function. The dual elements default to the inner element function. The light bars above the **SELECT** button indicate whether the element is adjusted for the inner or outer element function. One bar will display for the inner element and two bars will display for outer element.
3. Press the **+** button once to adjust the element temperature to Hi, or the **-** button once to adjust the element temperature to Lo.
4. Use the **- / +** buttons to adjust the element temperature settings. The element temperature settings are adjustable at all times.
5. To turn off the element after cooking, press the **ON/OFF** button **once**.

**NOTE**

- Hi is the highest temperature available.
- Lo is the lowest temperature available.
- Press and hold the **+** or **-** buttons to quickly scroll through the temperature settings.

**To turn on the Warming Zone (center element):**

Use the Warming Zone to keep food warm after it has already been cooked. The warming zone is not meant for cooking food. Attempting to cook uncooked or cold food on the warming zone could result in a food borne illness.

1. Press the warming zone **ON/OFF** button. The warming zone indicator light will flash.
2. Press the **+** button once to adjust the temperature to Hi, or the **-** button once to adjust the temperature to Lo. Power level sequence is from **-** Lo, 2, 3, 4, Hi or from **+** Hi, 4, 3, 2, Lo.
3. Use the **- / +** buttons to adjust the temperature settings. The temperature settings are adjustable at all times.
4. To turn off the warming zone, press the **ON/OFF** button once.

**CAUTION**

- Only use cookware and dishes that are safe for oven and cooktop use.
- Always use oven mitts when removing food from the cooktop and oven.
- Do not place sealed containers on the cooktop.
- **DO NOT** use plastic wrap to cover food while on the cooktop. Plastic may melt onto the surface and be very difficult to clean.
- When using the warming zone, food should be kept in its container and covered with a lid or aluminum foil to maintain food quality.
- **DO NOT** leave food on the warming zone for more than two hours.

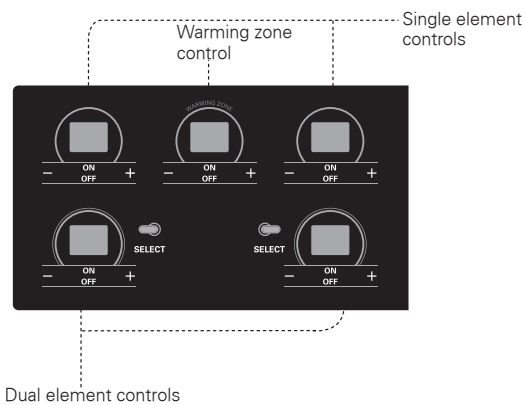

### Recommended surface cooking settings

Element	Temp.	Recommended Use
Single or Dual	8.5-Hi	<ul style="list-style-type: none"> <li>Bring liquid to a boil</li> <li>Start cooking</li> </ul>
	5.5-8.0	<ul style="list-style-type: none"> <li>Hold a rapid boil, frying, deep fat fry</li> <li>Quickly brown or sear food</li> </ul>
	3.5-5.0	<ul style="list-style-type: none"> <li>Maintain a slow boil</li> <li>Fry or saute foods</li> <li>Cook soups, sauces and gravies</li> </ul>
	2.2-3.0	<ul style="list-style-type: none"> <li>Stew or steam food</li> <li>Simmer</li> </ul>
	LO-2.0	<ul style="list-style-type: none"> <li>Keep food warm</li> <li>Melt chocolate or butter</li> </ul>

Element	Temp.	Recommended Use
Warming Zone	Hi	<ul style="list-style-type: none"> <li>Fried Foods</li> <li>Hot Beverage</li> <li>Soups (liquid)</li> </ul>
	2-4	<ul style="list-style-type: none"> <li>Dinner Plate with Food</li> <li>Sauces</li> <li>Soups (Cream)</li> <li>Stew</li> <li>Vegetables</li> <li>Meats</li> </ul>
	Lo	<ul style="list-style-type: none"> <li>Bread/Pastries</li> <li>Gravies</li> <li>Casseroles</li> <li>Eggs</li> </ul>

### Home canning tips

**Be sure that the canner is centered over the surface unit and flat on the bottom.**

- The base must not be more than 1 inch larger than the element. Use of water bath canners with rippled bottoms may extend the time required to bring the water to a boil and cooktops may be damaged.
- Some canners are designed with smaller bases for use on smooth top surfaces.
- Use the high heat setting only until the water comes to a boil or pressure is reached in the canner.
- Reduce to the lowest heat setting that maintains the boil, or pressure. If the heat is not turned down, the cooktop may be damaged.

### USING THE PROPER COOKWARE

Using the proper cookware can prevent many problems, such as food taking longer to cook or achieving inconsistent results. Proper pans will reduce cooking times and cook food more evenly. Stainless steel is recommended.

#### Check pans for flat bottoms by using a straight edge or ruler

- Place a ruler across the bottom of the pan.
- Hold it up to the light.
- No light should be visible under the ruler.

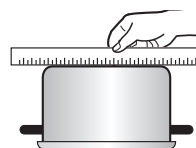

#### NOTE

- Do not use a small pan on a large element. Not only does this waste energy, but it can also result in spillovers burning onto the cooking area.
- Only use flat bottomed cookware. Do not use cookware that is oversized or uneven such as round bottom woks, rippled bottom cookware, or oversized canners and griddles.
- Do not use foil or foil-type containers. Foil may melt onto the glass. Do not use the cooktop if metal has melted on it. Call an authorized Servicer.

Recommended cookware	Do not use
Flat bottom and straight sides.	Curved, grooved, or warped pan bottoms. Pans with uneven bottoms do not cook efficiently and sometimes may not boil liquid.
Heavy-gauge pans.	Very thin-gauge metal or glass pans.
Pan sizes that match the amount of food to be prepared and the size of the surface element.	Pans that are smaller or larger than the element.
Weight of handle does not tilt pan. Pan is well balanced.	Cookware with loose or broken handles. Heavy handles that tilt the pan.
Tight-fitting lids.	Loose-fitting lids.
Flat bottom woks.	Woks with a ring-stand bottom.

# USING THE OVEN

## BEFORE USING THE OVEN

### NOTE

- When using an oven thermometer in the oven cavity, the temperature may differ from the actual set oven temperature.
- It is normal for the convection fan to run while pre-heating during a regular bake cycle.
- The convection fan motor may run periodically during a regular bake cycle.

## REMOVING AND REPLACING THE OVEN RACKS

### CAUTION

- Replace oven racks before turning the oven on to prevent burns.
- **DO NOT** cover the racks with aluminum foil, or any other material, or place anything on the bottom of the oven. Doing so will result in poor baking and may damage the oven bottom.
- Only arrange oven racks when the oven is cool.

#### Removing the racks:

1. While wearing oven mitts, grasp the oven rack.
2. Pull the rack straight out until it stops.
3. Lift up the front of the rack.
4. Pull out the rack.

#### Replacing the racks:

1. While wearing oven mitts, place the end of the rack on the support.
2. Tilt the front end of the rack up.
3. Push the rack in.
4. Check that the rack is properly in place.

## Rack and Pan Placement

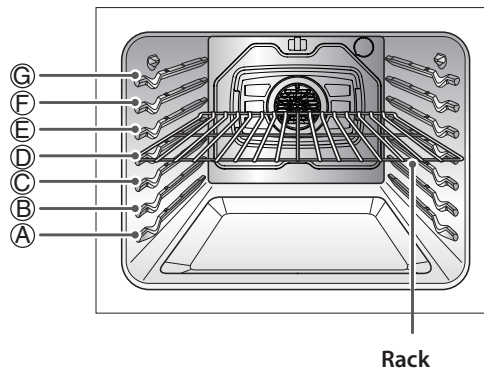

If cooking on two racks, place the oven racks in positions B and D. If cooking on three racks, place them in positions B, D, and F (offset rack). Place the cookware as shown in the Multiple rack baking/Single rack baking images below.

If baking with more than one pan, place the pans so that each one has at least 1" to 1 1/2" of air space around them.



Standard Rack  
(Position B)

Standard Rack  
(Position D)

Multiple rack baking

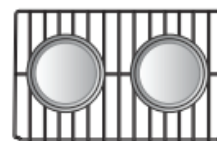

Standard Rack  
Single rack baking

## Oven vent

- Areas near the vent may become hot during operation and may cause burns.
- **Do not** block the vent opening.
- Avoid placing plastics near the vent as heat may distort or melt the plastic.
- It is normal for steam to be visible when cooking foods with high moisture.

## OVEN CONTROLS

### BAKE

**BAKE** is used to prepare foods such as pastries, breads, casseroles. The oven can be programmed to bake at any temperature from 170°F (77°C) to 550°F (288°C). The default temperature is 350°F (177°C).

#### Setting the BAKE function (example, 375°F):

1. Press the **BAKE** button.
2. Set the oven temperature using the number buttons: Press **3**, **7** and **5**.
3. Press the **START** button. The oven will start to pre-heat.

As the oven preheats, the temperature is displayed and rises in 5 degree increments. Once the oven reaches the set temperature, a tone will sound and the oven light will blink on and off.

4. When cooking is complete, press the **CLEAR OFF** button.
5. Remove food from the oven.

#### NOTE

It is normal for the convection fan to operate periodically throughout a normal bake cycle. This is to ensure even baking results.

#### Baking Tips

- Follow the recipe or convection food directions for baking temperature, time and rack position.
- Baking time and temperature will vary depending on the ingredients, size, and shaped of the baking pan used.
- If baking with more than one pan, place the pans so that each one has at least 1" to 1 1/2" of air space around them.
- Check for food doneness at the minimum recipe time.
- Use metal bakeware (with or without a nonstick finish), heatproof glass-ceramic, ceramic or other bakeware recommended for oven use.
- Dark metal pans or nonstick coatings will cook food faster with more browning. Insulated bakeware will slightly lengthen the cooking time for most foods.

### CONVECTION BAKE

The convection system uses a fan to circulate the heat evenly within the oven. Improved heat distribution allows for even cooking and excellent results while cooking with single or multiple racks.

#### Setting the CONVECTION BAKE function

##### (example, 375°F):

1. Press the **CONV. BAKE** button. The display will flash 350°F.
2. Set the oven temperature using the number buttons: Press **3**, **7** and **5**.
3. Press the **START** button. The display will show **CONV. BAKE** and the oven temperature starting at 100°F.

As the oven preheats, the display will show increasing temperatures in 5 degree increments. Once the oven reaches the set adjusted temperature, a tone will sound and the oven light will flash on and off. The display will show the auto converted oven temperature **350°F**, **CONV. BAKE** and the fan icon.

4. When cooking has finished or to cancel, press the **CLEAR OFF** button.

#### NOTE

The oven fan will run while convection baking. The fan will stop when the door is open, but the heat will not turn off. In some cases, the fan may shut off during a convection bake cycle.

#### Convection Bake with 3 racks:

To bake with three racks during Convection Bake, use rack positions B, D (standard rack) and F (offset rack):

1. Press the **CONV. BAKE** button twice. "3 Racks" will appear in the display.
2. Set the oven temperature using the number buttons.
3. Press the **START** button.

#### Tips for Convection Baking

- Cookies and biscuits should be baked on pans with no sides or very low sides to allow heated air to circulate around the food. Food baked on pans with a dark finish will cook faster.
- When using Convection Bake with a single rack, place oven rack in position D. If cooking on two racks, place the oven racks in positions B and D. If cooking on three

racks, place in positions B, D (standard rack) and F (off-set rack).

- Multiple oven rack cooking may slightly increase cook times for some foods.
- Cakes, cookies and muffins will have better results when using multiple racks.

## CONVECTION ROAST

The **CONVECTION ROAST** feature is designed to give optimum roasting performance. CONVECTION ROAST combines cooking with the convection fan to roast meats and poultry. The heated air circulates around the food from all sides, sealing in juices and flavors. Foods are crispy brown on the outside while staying moist on the inside. Convection roasting is especially good for large tender cuts of meat, uncovered.

### Setting the CONVECTION ROAST function (example, 375°F):

1. Press the **CONV. ROAST** button. The display will flash **350°F**.
2. Set the oven temperature using the number buttons: Press **3**, **7** and **5**.
3. Press the **START** button. The display will show **CONV. ROAST** and the oven temperature starting at 100°F.

As the oven preheats, the display will show increasing temperatures in 5 degree increments. Once the oven reaches the set adjusted temperature, a tone will sound and the oven light will flash on and off. The display will show the auto converted oven temperature **350°F**, **CONV. ROAST** and the fan icon.

4. When cooking has finished or to cancel, press the **CLEAR OFF** button.

### ! NOTE

The oven fan will run while convection roasting. The fan will stop when the door is open, but the heat will not turn off. In some cases, the fan may shut off during a convection roast cycle.

### Warming Drawer Rack Instructions

When preparing meats for convection roasting, use the broiler pan, grid and warming drawer rack. The broiler pan will catch grease spills and the grid will help prevent grease splatters. The warming drawer rack will allow the heat to circulate around the meat.

1. Place oven rack on bottom or next to the bottom rack position.
2. Place the grid in the broiler pan.
3. Place the warming drawer rack on the grid. Make sure that the warming drawer rack is securely seated on the grid in the broiler pan.
4. Place the broiler pan on the oven rack.

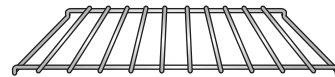

Warming drawer rack

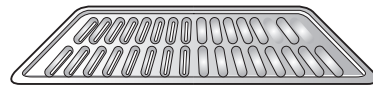

Grid (sold separately)

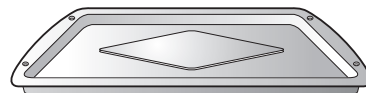

Broiler Pan (sold separately)



### CAUTION

- **DO NOT use the warming drawer rack when broiling.** This will help prevent food from coming in contact with the broil element and grease from splattering.
- **DO NOT** use the broiler pan without the grid.
- **DO NOT** cover the grid with aluminum foil.
- Position food (fat side up) on the warming drawer rack.

## BROIL

The Broil function uses intense heat from the upper heating element to cook food. BROIL works best for tender cuts of meats, fish, and thinly cut vegetables.

Some models may feature a hybrid broiler consisting of an inner broiler that utilizes a carbon heating element which provides instantaneous heat, and a traditional outer broiling element. During normal broiler operation, it is normal for either element to cycle off intermittently.

This range is designed for open door broiling. The door has a broil stop position.



### CAUTION

- DO NOT use a broiler pan without a grid. Oil can cause a grease fire.
- DO NOT cover the grid and broiler pan with aluminum foil. Doing so will cause a fire.
- Always use a broiler pan and grid for excess fat and grease drainage. This will help to reduce splatter, smoke, and flare-ups.

## SPEED BROIL

The Speed Broil setting is designed to reduce the amount of time it takes to broil foods. By utilizing the inner broil element, which provides heat instantaneously, there is no need for preheating. Speed Broil should only be used for small amounts of food that can be easily concentrated to the center of the broiler pan.



### NOTE

- When operating Speed Broil, the offset rack should be used.
- All food should be placed in the center of the broiler pan when utilizing Speed Broil.

### To set the oven to BROIL / SPEED BOIL

1. Open the oven door to the broil stop position (about 10 degrees from the closed position).
2. Press the **BROIL** or **SPEED BOIL** button **once** for **Hi** or **twice** for **Lo**.
3. Press the **START** button. The oven will begin to heat.
4. If using Broil, it is best to let the oven preheat for approximately three minutes before cooking food. If using Speed Broil, no preheat is necessary.
5. When cooking is complete, or to cancel at any time, press the **CLEAR OFF** button.

## Smoking

Due to the intense heat associated with broiling, it is normal to experience smoke during the cooking process. This smoke is a natural byproduct of searing and should not cause you to worry. If you are experiencing more smoke than you are comfortable with, use the following tips to reduce the amount of smoke in your oven.

1. Always use a broiler pan. Do not use sautee pans or regular baking sheets for safety reasons.
2. NEVER use a broiler pan that is not thoroughly cleaned and at room temperature at the beginning of cooking.
3. ALWAYS run your cooktop ventilation system or vent hood during broiling.
4. Keep the interior of your oven as clean as possible. Left over debris from prior meals can burn or catch fire.
5. Avoid fatty marinades and sugary glazes. Both of these will increase the amount of smoke you experience. If you would like to use a glaze, apply it at the very end of cooking.
6. If you are experiencing significant smoke with any food item, consider:
  - Lower the broiler to the LO setting.
  - Lower the rack position to cook the food further away from the broiler.
  - Use the HI broil setting to achieve the level of searing you desire, and then either switch to the LO broil setting, or switch to the BAKE function.
7. As a rule, fattier cuts of meat and fish will produce more smoke than leaner items.
8. Adhere to the recommended broil settings and cooking guidelines in the chart on the following page whenever possible.

## RECOMMENDED BROILING GUIDE

The size, weight, thickness, starting temperature, and your preference of doneness will affect broiling times. The following guide is based on meats at refrigerator temperature.



### NOTE

Always use a broiler pan when broiling on the HI setting or Speed Broil.

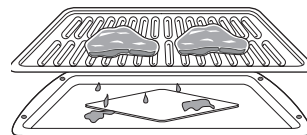

**Broiling chart**

\*offset rack

Item	Cut	Size/Thickness	Doneness	Broiler Setting	Rack Position	Time (min)	
						Side 1	Side 2
Beef	Tenderloin/Filet	1"	Medium Rare	Hi	G	5:00	3:00
			Medium	Hi	G	5:00	4:00
			Medium Well	Hi	G	6:00	4:00
			Well Done	Hi	G*	6:00	5:00
		1 1/2"	Medium Rare	Hi	G	6:00	4:00
			Medium	Hi	G	7:00	4:00
			Medium Well	Hi	G*	7:00	5:00
			Well Done	Hi	G*	7:00	6:00
		2"	Medium Rare	Hi	G	7:00	5:00
			Medium	Hi	G	8:00	6:00
			Medium Well	Hi	G*	8:00	10:00
			Well Done	Hi	F	10:00	12:00
	NY Strip Steak/ Strip loin	3/4" - 1"	Medium Rare	Hi	G	5:00	3:00
			Medium	Hi	G	5:00	4:00
			Medium Well	Hi	G	6:00	4:00
			Well Done	Hi	G*	6:00	5:00
		1 1/2"	Medium Rare	Hi	G	6:00	5:00
			Medium	Hi	G	7:00	6:00
			Medium Well	Hi	G*	8:00	10:00
			Well Done	Hi	G*	8:00	12:00
	Ribeye/Delmonico	3/4" - 1"	Medium Rare	Hi	G	5:00	3:00
			Medium	Hi	G	5:00	4:00
			Medium Well	Hi	G	6:00	4:00
			Well Done	Hi	G*	6:00	5:00
		1 1/2"	Medium Rare	Hi	G	6:00	5:00
			Medium	Hi	G	7:00	6:00
			Medium Well	Hi	G*	8:00	10:00
			Well Done	Hi	G*	8:00	12:00
Bone-In Steaks	3/4" - 1"	Medium Rare	Hi	G	5:00	4:00	
		Medium	Hi	G	6:00	5:00	
		Medium Well	Hi	G*	7:00	6:00	
		Well Done	Hi	G*	8:00	7:00	
	1 1/2"	Medium Rare	Hi	G	8:00	8:00	
		Medium	Hi	G*	10:00	8:00	
		Medium Well	Hi	F	10:00	12:00	
		Well Done	Hi	F	10:00	15:00	

\*Speed broil should only be used for small amounts of food that can be easily concentrated to the center of the broiler pan. Speed broil works faster than the regular broil mode, so cook time should be reduced by approximately 20~25%.

## Broiling chart

\* offset rack

Item	Cut	Size/Thickness	Doneness	Broiler Setting	Rack Position	Time (min)	
						Side 1	Side 2
Beef	Skirt Steak	1/2"-3/4"	Medium Rare	Hi	G	4:00	3:00
			Medium	Hi	G	5:00	3:00
			Medium Well	Hi	G	5:00	4:00
			Well Done	Hi	G	6:00	4:00
	Flank Steak	1"	Medium Rare	Hi	G	7:00	5:00
			Medium	Hi	G	8:00	6:00
			Medium Well	Hi	G*	8:00	8:00
			Well Done	Hi	F	10:00	10:00
		1 1/2"	Medium Rare	Hi	G	7:00	5:00
			Medium	Hi	G*	8:00	6:00
			Medium Well	Hi	G*	8:00	8:00
			Well Done	Hi	F	10:00	10:00
	Hamburgers	3/4" thick	Medium Rare	Hi	G	5:00	3:00
Medium			Hi	G	5:00	4:00	
Medium Well			Hi	G*	6:00	4:00	
Well Done			Hi	G*	6:00	5:00	
Lamb	Bone-in Chops	6 - 8 oz., 2 bone	Medium	Hi	G*	7:00	6:00
Seafood	Salmon portion/steak, skin-on	3/4" - 1"	Broiler	Hi	G	6:00	4:00
		1 1/2"	Broiler	Hi	G	8:00	4:00
	Salmon portion/steak, skin-off	3/4" - 1"	Broiler	Hi	G	6:00	4:00
		1 1/2"	Broiler	Hi	G*	6:00	6:00
	Halibut portion, skin-off	3/4" - 1"	Broiler	Hi	G	6:00	5:00
		1 1/2"	Broiler	Hi	G*	7:00	6:00
	Shrimp, skin on	<10/lbs.	Broiler	Hi	G	4:00	3:00
		10-20/lbs.	Broiler	Hi	G	3:00	3:00
		21-30/lbs.	Broiler	Hi	G	3:00	2:00
	Shrimp, skin off	<10/lbs.	Broiler	Hi	G	4:00	2:00
		10-20/lbs.	Broiler	Hi	G	3:00	2:00
21-30/lbs.		Broiler	Hi	G	3:00	1:00	
Lobster tail	1/3"	Broiler	Hi	G*	6:00		
Pork	Pork Chop	1"	Broiler	Hi	G	6:00	5:00
	Pork Tenderloin	12-16 oz., 1.5"	Broiler	Hi	G*	9:00	8:00
	Sausage	1/4", 1.5"	Broiler	Hi	G*	6:00	4:00
	Ham slices	1/2" thick	Broiler	Hi	G	5:00	4:00
Chicken	Breast, boneless, skinless	1/2" - 3/4"	Broiler	Hi	F	6:00	4:00
Vegetable	Asparagus spears	1/2" Thick	Broiler	Hi	G*	4:00	3:00
	Summer squash, zucchini	1/2" strips	Broiler	Hi	G*	7:00	
Bakery	Toast	4 pieces	Broiler	Hi	G	0:45	0:30
	English muffin	2 split	Broiler Pan	Hi	G	1:30	

\*Speed broil should only be used for small amounts of food that can be easily concentrated to the center of the broiler pan. Speed broil works faster than the regular broil mode, so cook time should be reduced by approximately 20~25%.

## Broiling Tips

### Beef

- Steaks and chops should always be allowed to rest for five minutes before cutting into them and eating. This allows the heat to distribute evenly through the food and creates a more tender and juicy result.
- Consider removing thick pieces of meat from the refrigerator 30 minutes prior to cooking. This will help them cook more quickly and evenly, and will produce less smoke when broiling. Please note that cooking times will likely be shorter than the times indicated in the Broiling Chart.
- For bone-in steaks or chops that have been “Frenched” (all meat removed from around the bone), wrap the exposed sections of bone in foil to reduce burning.

### Seafood

- When broiling skin-on fish, always use the Medium broil setting and always broil the skin side last.
- Seafood is best consumed immediately after cooking. Allowing seafood to rest after cooking can cause the food to dry out.
- It is a good idea to rub a thin coating of oil on the surface of the broiling pan before cooking to reduce sticking, especially with fish and seafood. You can also use a light coating of non-stick pan spray.

### Vegetables

- Toss your vegetables lightly in oil before cooking to improve browning.

## KIDS MEAL

This function is specially designed to cook popular kids foods such as regular crust pizza, rising crust pizza, fresh pizza, chicken nuggets, french fries, and hamburger patties.

When using this function, there is no need to preheat the oven prior to cooking.

### Setting the KIDS MEAL function:

1. Press the **KIDS MEAL** button.
2. **FROZEN PIZZA, REGULAR CRUST** will appear in the display. Press the **START** button if cooking frozen regular crust pizza.
3. Press the **KIDS MEAL** button continuously to scroll through the different settings on the display. Select from: **FROZEN PIZZA, RISING, FRESH PIZZA, CHICKEN NUGGETS, FRENCH FRIES and HAMBURGER PATTIES**.
4. When the display shows the food that you would like to prepare, press the **START** button.
5. Press the **CLEAR OFF** button once the food is done cooking or to cancel.

### Kids Meal Chart

Food	Recommended quantity	Shelf position	Recommended time (minutes)
Frozen pizza, Regular crust	12"	D	14-20
Frozen pizza, Rising crust	12"	D	18-22
Fresh pizza	12"	D	15-18
Chicken nuggets	1-4 servings (3.5oz per 1 serving)	F	14-18
French fries	1-4 servings (3.5oz per 1 serving)	F	12-18
Hamburger patties	4-12 patties, 1/2" thick	F	10-14

\* This chart is for reference only.

## WARM

This function will maintain an oven temperature of 170°F. The WARM function will keep cooked food warm for serving up to 3 hours after cooking has finished. The Warm function may be used without any other cooking operations or can be used after cooking has finished using TIMED BAKE or DELAYED TIMED BAKE.

### Setting the WARM function:

1. Press the **WARM/PROOF** button.
2. Press **START**.
3. Press the **CLEAR OFF** button at any time to cancel.

### To set the WARM function after timed cooking:

1. Select the cooking function.
2. Enter the oven temperature using the number buttons.
3. Press the **COOK TIME** button and enter the cook-time using the number buttons.
4. Press the **WARM/PROOF** button.
5. Press the **START** button.
6. When cooking is finished, press the **CLEAR OFF** button to cancel the WARM function.

### ! NOTE

The WARM function is intended to keep food warm. Do not use it to cool food down.

## PROOF

### Setting the PROOF function:

This feature maintains a warm oven for rising yeast leavened products before baking.

1. Use rack B or C for proofing.
2. Press the **WARM/PROOF** button twice. PrF will appear in the display.
3. Press the **START** button.
4. Press the **CLEAR OFF** button when proofing is finished.

### ! NOTE

- To avoid lowering the oven temperature and lengthening proofing time, do not open the oven door unnecessarily. Check bread products early to avoid overproofing.
- Do not use the proofing mode for warming food or keeping food hot. The proofing oven temperature is not hot enough to keep foods at safe temperatures. Use the WARM feature to keep food warm. Proofing will not operate when the oven is above 125°F. **HOT** will show in the display.

## FAVORITES

The FAVORITES function is used to record and recall your favorite recipe settings. You can store and recall up to three different settings.

### Setting the FAVORITES function:

1. Press the **FAVORITES** button once for Bread, twice for Meat, and three times for Chicken. The default temperature will appear and COOK will flash in the display.

Category	Press the Favorite button	Default Temp. (may be changed and recalled)	Cook mode
Bread	Press FAVORITE once.	375°F	Bake
Meat	Press FAVORITE twice.	325°F	Convection Roast
Chicken	Press FAVORITE three times.	350°F	Convection Roast

2. Press the number buttons to change the default temperature.
3. Press the **START** button. The preheat indicator tones will sound 3 times when the oven reaches the programmed temperature.

### ! NOTE

Only the oven temperature can be modified and stored. The category name and cook mode will stay the same.

## SABBATH MODE

Sabbath mode is typically used on the Jewish Sabbath and Holidays. When the SABBATH mode is activated, the oven does not turn off until the SABBATH mode is deactivated. In SABBATH mode, all function buttons, except for the CLEAR OFF is inactive. Sb will appear in both the cooktop and oven displays.

### ! NOTE

If the oven light is turned ON and the SABBATH mode is active, the oven light will remain ON until the SABBATH mode is turned OFF. If the oven light needs to be OFF, be sure to turn the oven light OFF before activating the SABBATH mode. SABBATH mode can only be used while baking (BAKE mode).

### Setting the SABBATH mode

1. Press the **BAKE** button.
2. Press the number buttons to enter the bake temperature.
3. Press the **START** button.
4. Press and hold the **SETTING** button for three seconds. SB and  will appear in the display when the Sabbath mode is activated.
5. To cancel the Sabbath mode, press and hold the **SETTING** button for three seconds. To cancel the Bake function, press the **CLEAR OFF** button at any time.

### Changing the temperature while in SABBATH mode

1. Press the **BAKE** button. (No tones will sound and the display will not change.)
2. Set the temperature using the number buttons.
3. Press the **START** button.

### ! NOTE

There is a 15 second delay before the oven will recognize the temperature change.

## WARMING DRAWER

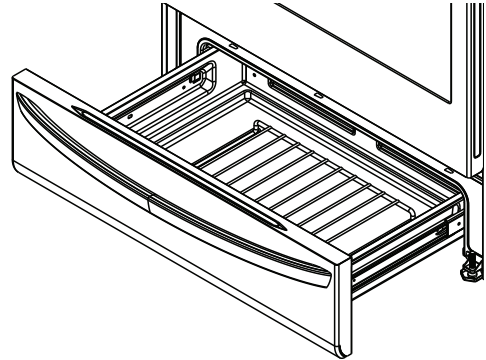

Warming drawer rack in position

## OPERATING THE WARMING DRAWER

The warming drawer keeps hot cooked foods at serving temperature.

All food placed in the warming drawer should be covered with a lid or aluminum foil to maintain quality. Do not use plastic wrap to cover food. Plastic may melt onto the drawer and be very difficult to clean. Use only utensils and cookware recommended for oven use in the Warming Drawer.



### Setting the Warming Drawer control

1. Press the **WARMING DRAWER SET/OFF** button (near the number buttons). The indicator light will flash. (If no further buttons are pressed within 25 seconds, the display will clear.)
2. Use the number buttons to set the power level. **1** for LOW, **2** for MEDIUM, and **3** for HIGH.
3. When the food is ready, or to cancel, press the **WARMING DRAWER SET/OFF** button.

### ! NOTE

- The Warming Drawer will shut off automatically after three hours.
- It is not recommended to heat cold food in the Warming Drawer.

## Warming Drawer food/power level recommendations

Setting	Type of Food
<p>Low</p> 	<ul style="list-style-type: none"> <li>• Rolls (Soft)</li> <li>• Empty dinner plates</li> </ul>
<p>Medium</p> 	<ul style="list-style-type: none"> <li>• Gravies</li> <li>• Casseroles</li> <li>• Eggs</li> <li>• Vegetables</li> <li>• Biscuits</li> <li>• Rolls( hard )</li> <li>• Pastries</li> <li>• Roasts (Beef, Pork, Lamb)</li> </ul>
<p>High</p> 	<ul style="list-style-type: none"> <li>• Bacon</li> <li>• Hamburger patties</li> <li>• Poultry</li> <li>• Pork chops</li> <li>• Pizza</li> <li>• Fried Foods</li> </ul>

Different types of food may be placed in the warming drawer at the same time. For best results, do not leave food in the warming drawer for more than one hour. Do not leave smaller quantities or heat-sensitive food, such as eggs, in the warming drawer more than 30 minutes. The maximum operating time is three hours.

## CAUTION

- **Do not use the warming drawer for storage of racks, broiler pans, insert pans, plates, or utensils.** The warming drawer contains a heating element which may damage any items not specifically designed to be used with it and should only be used to store cookware specifically supplied by LG with your range.
- **Do not put food or foil directly on the surface or base of the warming drawer.** This may result in damage to your drawer and may spoil your food.
- **Do not place plastic wrap in the warming drawer or use it to cover food being heated in the warming drawer.** Plastic may melt onto the drawer or surrounding areas and is very difficult to remove. Use only aluminum foil or cookware that is capable of withstanding baking temperature to heat or cover your food.
- **Do not use the warming drawer to heat water or any other liquids.** Spilled liquids may cause an electrical short or result in severe personal injury, electric shock or death.
- Never place plastics, paper, canned foods or other combustible material into the warming drawer. These items pose a severe risk of fire, damage and injury.
- **In the unlikely event that an item falls behind the warming drawer, always turn the power off and wait for the warming drawer to cool before retrieving the item.** Never attempt to retrieve any items that fall behind the warming drawer without first turning the power off and ensuring the warming drawer cavity has cooled off. Failure to do so may result in severe personal injury, electric shock or death.

# CARE AND CLEANING

## CLEANING THE GLASS/CERAMIC COOKTOP

### ! CAUTION

- DO NOT use scrub pads or abrasive cleaning pads. They may damage your cooktop surface.
- For your safety, wear an oven mitt or potholder while cleaning the hot cooking surface.

Use Ceramic Cooktop Cleaner on the glass cooktop. Other creams may not be as effective or may scratch, damage or stain the cooktop surface.

To maintain and protect the surface of the glass cooktop, follow these steps:

1. Before using the cooktop for the first time, clean it with a ceramic cooktop cleaner. This helps protect the top and makes cleanup easier.
2. Daily use of ceramic cooktop cleaner will help keep the cooktop looking new.
3. Shake the cleaning cream well. Apply a few drops of cleaner directly to the cooktop.
4. Use a paper towel to clean the entire cooktop surface.
5. Rinse with clear water and use a dry cloth or paper towel to remove all cleaning residue.

### ! NOTE

DO NOT heat the cooktop until it has been cleaned thoroughly.

### Burned-on Residue

1. While the cooktop is still hot, remove any burnt-on deposits or spilled food from the glass/ceramic cooking surface with a suitable metal razor scraper (similar to scraping paint off of a windowpane - it will not damage the decorated cooking surface). Hold the scraper at an approximate 30° angle to the cooktop.

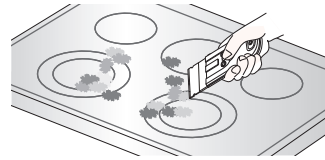

### ! NOTE

- Do not use a dull or nicked blade.
- To prevent burns, please wear an oven mitt or potholder while using the metal scraper.

1. When the cooking surface has cooled down, apply a few dabs (about the size of a dime) of an approved cleaner in each burner area and work the cleaning cream over the cooktop surface with a damp paper towel.

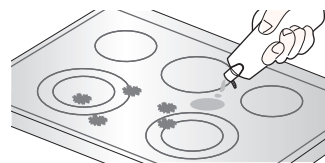

### ! NOTE

#### Approved cleaners:

- Weiman CookTop Cleaning Cream ([www.weiman.com](http://www.weiman.com))
- Cerama Bryte ([www.ceramabryte.com](http://www.ceramabryte.com))
- Golden Ventures Cerama Bryte
- Easy-Off 3 in 1 Glass Top Cleaner Spray ([www.easyoff.us](http://www.easyoff.us)).

2. Clean with clear water and wipe the cooktop surface with a clean, dry paper towel.



**IMPORTANT:**

If any sugar or food containing sugar (preserves, ketchup, tomato sauce, jellies, fudge, candy, syrups, chocolate, etc.), plastic or foil melts on the cooktop, remove the molten material IMMEDIATELY with a metal razor scraper (it will not damage the decorated cooking surface) while the cooking surface is still hot to avoid the risk of damage to the glass-ceramic surface. For your safety, please wear an oven mitt or potholder while cleaning the hot cooking surface.

**Metal Marks and Scratches**

1. Be careful not to slide pots and pans across the cooktop. Doing so will leave metal markings on the cooktop surface. To help remove these marks, use a ceramic cooktop cleaner with a cleaning pad for ceramic cooktops.
2. If pots with a thin overlay of aluminum or copper are allowed to boil dry, the overlay may leave black discoloration on the cooktop. This should be removed immediately before heating again or the discoloration may be permanent.

**CAUTION**

Cookware with rough or uneven bottoms can mark or scratch the cooktop surface.

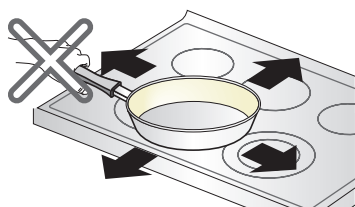

- Do not slide metal or glass across the cooktop surface.
- Do not use cookware with any dirt build up on bottom.

**Cooktop Seal**

To clean the cooktop seal around the edges of the glass, lay a wet cloth on it for a few minutes, then wipe clean with nonabrasive cleaners.

**SELF CLEAN**

The self clean cycle uses extremely hot temperatures to clean the oven cavity. While running the Self Clean cycle, you may notice smoking or an odor. This is normal; especially if the oven is heavily soiled.

During Self Clean, the kitchen should be well ventilated to minimize the odors from cleaning.

**CAUTION**

- DO NOT leave small children unattended near the appliance. During the Self Clean cycle, the outside of the range can become very hot to touch.
- If you have pet birds, move them to another well-ventilated room. The health of some birds is extremely sensitive to the fumes given off during the Self Clean cycle of any range.
- DO NOT line the oven walls, racks, bottom or any other part of the range with aluminum foil or any other material. Doing so will destroy heat distribution, produce poor baking results and cause permanent damage to the oven interior (aluminum foil will melt to the interior surface of the oven).
- DO NOT force the door open. This can damage the automatic door locking system. Use care when opening the oven door after the Self Clean cycle. Stand to the side of the oven when opening the door to allow hot air or steam to escape. The oven may still be VERY HOT.

**Before starting Self Clean:**

- Remove the oven racks, broiler pan, broiler grid, all cookware, aluminum foil or any other material from the oven.
- The kitchen should be well ventilated to minimize the odors from cleaning.
- Wipe any heavy spillovers on the bottom of the oven.
- Make sure that the oven light bulb cover is in place and the oven light is off.
- The oven light cannot be turned on during a self clean cycle. The oven light cannot be turned on until the oven temperature has cooled below 500°F (260°C) after a self clean cycle is complete.

During the self clean cycle, the cooktop elements and warming drawer cannot be used.

### NOTE

- Remove oven racks and accessories before starting the self clean cycle.
- If oven racks are left in the oven cavity during the self clean cycle, they will discolor and become difficult to slide in and out.
- Clean the frame of the oven and door with hot soapy water. Rinse well.
- Do not clean the gasket. The fiberglass material of the oven door gasket cannot withstand abrasion. It is essential for the gasket to remain intact. If you notice it becoming worn or frayed, replace it.
- Wipe up any heavy spillovers on the oven bottom.
- Make sure that the oven light bulb cover is in place and the oven light is off.

## Setting Self Clean

The Self-Clean function has cycle times of 3, 4, or 5 hours.

### Self Clean Soil Guide

Soil Level	Cycle Setting
Lightly soiled oven cavity	3 Hour Self Clean
Moderately Soiled Oven Cavity	4 Hour Self Clean
Heavily Soiled Oven Cavity	5 Hour Self Clean

1. Remove all racks and accessories from the oven.
2. Press the **SELF CLEAN** button. The oven defaults to the recommended four hour self clean for a moderately soiled oven. Press twice for a five hour self clean or three times for a three hour self clean.
3. Press **START**.
4. Once the Self Clean is set, the oven door will lock automatically and the lock icon will display. You will not be able to open the oven door until the oven is cooled. The lock will release automatically when the oven has cooled.

### CAUTION

DO NOT force the oven door open when the lock icon is displayed. The oven door will remain locked until the oven temperature has cooled. Forcing the door open will damage the door.

## Setting Self Clean with a delayed start

1. Remove all racks and accessories from the oven.
2. Press the **SELF CLEAN** button. The oven defaults to the recommended four hour self clean for a moderately soiled oven. Press twice for a five hour self clean or three times for a three hour self clean.
3. Press the **START TIME** button.
4. Use the number buttons to enter the time of day you would like the Self Clean to start.
5. Press the **START** button.

### NOTE

It may become necessary to cancel or interrupt a self clean cycle due to excessive smoke or fire in the oven. To cancel the Self Clean function, press the **CLEAR OFF** button.

### During Self Clean

- The self clean cycle uses extremely hot temperatures to clean the oven cavity. While running the Self Clean cycle, you may notice smoking or an odor. This is normal; especially if the oven is heavily soiled.
- As the oven heats, you may hear sounds of metal parts expanding and contracting. This is normal and will not damage the oven.
- Do not force the oven door open when LOCKED is displayed. The oven door will remain locked until the oven temperature has cooled. Forcing the door open will damage the door.

### NOTE

- The Self Clean cycle cannot be started if the Lock-out feature is active.
- Once the Self Clean cycle is set, the oven door will lock automatically. You will not be able to open the oven door until the oven is cooled. The lock will release automatically.
- Once the door has been locked, the LOCKED indicator light will stop flashing and remain on. Allow about 15 seconds for the oven door lock to activate.
- If the clock is set for a 12 hour display (default) the Delayed Self Clean can never be set to start more than 12 hours in advance.

### After the Self Clean cycle

- The oven door will remain locked until oven temperature has cooled.
- You may notice some white ash in the oven. Wipe it off with a damp cloth or a soap-filled steel wool pad after the oven cools. If the oven is not clean after one clean cycle, repeat the cycle.
- If oven racks were left in the oven and do not slide smoothly after a clean cycle, wipe racks and rack supports with a small amount of vegetable oil to make them glide easier.
- Fine lines may appear in the porcelain because it went through heating and cooling. This is normal and will not affect performance.

## CLEANING THE EXTERIOR

### Painted and Decorative Trim

For general cleaning, use a cloth with hot soapy water. For more difficult soils and built-up grease, apply a liquid detergent directly onto the soil. Leave it on for 30 to 60 minutes. Rinse with a damp cloth and dry. Do not use abrasive cleaners.

### Stainless Steel Surfaces (on some models)

To avoid scratches, do not use a steel wool pads.

1. Place a small amount of stainless steel appliance cleaner or polish on a damp cloth or paper towel.
2. Clean a small area, rubbing with the grain of the stainless steel if applicable.
3. Dry and buff with a clean, dry paper towel or soft cloth.
4. Repeat as necessary.

### Oven door

- Use soapy water to thoroughly clean the oven door. Rinse well. DO NOT immerse the door in water.
- You may use a glass cleaner on the outside glass of the oven door. DO NOT spray water or glass cleaner on the door vents.
- DO NOT use oven cleaners, cleaning powders, or harsh abrasive cleaning materials on the outside of the oven door.
- DO NOT clean the oven door gasket. The oven door gasket is made of a woven material that is essential for a good seal. Care should be taken not to rub, damage, or remove this gasket.



### CAUTION

Do not use harsh cleaners or harsh abrasive cleaning materials on the outside of the oven door. Doing so can cause damage.

Do not hand clean oven door gasket

Remove any debris from door

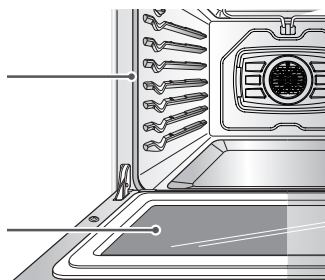

## Broiler Pan and Grid

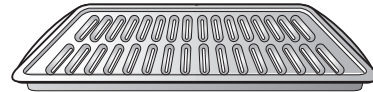

- Do not store a soiled broiler pan or grid anywhere in the range.
- Do not clean the broiler pan or grid in a self cleaning mode.
- Remove the grid from the pan. Carefully pour out the grease from the pan into a proper container.
- Wash and rinse the broiler pan and grid in hot water with a soap-filled or plastic scouring pad.
- If food has burned on, sprinkle the grid with cleaner while hot and cover with wet paper towels or a dishcloth. Soaking the pan will remove burned-on foods.
- Both the broiler pan and grid may be cleaned with a commercial oven cleaner or in the dishwasher.

## CHANGING THE OVEN LIGHT

The oven light is a standard 40-watt appliance bulb. It will turn on when the oven door is open. When the oven door is closed, press the **OVEN LIGHT** button to turn it on or off.

1. Unplug the range or disconnect power.
2. Turn the glass bulb cover in the back of the oven counterclockwise to remove.
3. Turn the bulb counterclockwise to remove from socket.
4. Insert the new bulb and turn it clockwise.
5. Insert the glass bulb cover and turn it clockwise.
6. Plug in the range or reconnect the power.

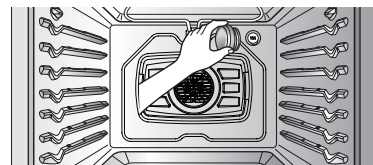

### WARNING

- Make sure that the oven and bulb are cool.
- Disconnect the electrical power to the range at the main fuse or circuit breaker panel. Failure to do so can result in severe personal injury, death, or electrical shock.

## REMOVING AND REPLACING THE OVEN DOOR AND WARMING DRAWER

### CAUTION

- The door is very heavy. Be careful when removing and lifting the door.
- DO NOT lift the door by the handle.
- DO NOT hit the glass with pots, pans, or any other object.
- Scratching, hitting, jarring or stressing the glass may weaken its structure, causing an increased risk of breakage at a later time.

### Removing the oven door

1. Fully open the door. Pull the hinge locks down toward the door frame, to the unlocked position. A tool, such as a small flat-blade screwdriver, may be required.

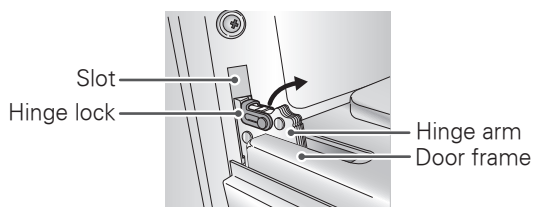

Push hinge locks down to unlock

2. Firmly grasp both sides of the door at the top. Close the door to the removal position (approximately five degrees) which is halfway between the broil stop position and fully closed.

About 5°

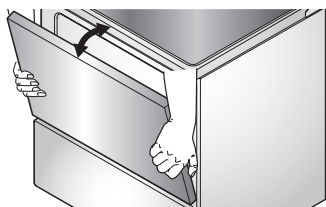

3. Lift the door up and out until the hinge arm is clear off of the slot. Put the door on the floor.

### Replacing the oven door

1. Firmly grasp both sides of the door at the top.

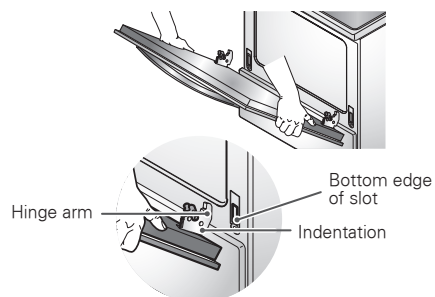

2. With the door at the same angle as the removal position, seat the indentation of the hinge arm into the bottom edge of the hinge slot. The notch in the hinge arm must be fully seated into the bottom of the slot.

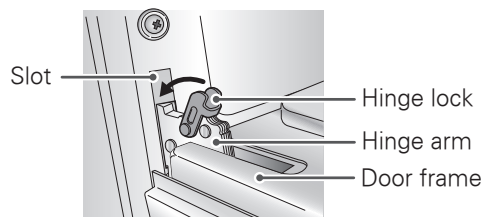

Push hinge locks up to lock

3. Fully open the door. If the door will not fully open, the indentation is not seated correctly in the bottom edge of the slot.
4. Push the hinge locks down against the front frame of the oven cavity to the locked position. Close the oven door.

## Removing the Warming Drawer

### WARNING

Disconnect the electrical power to the range at the main fuse or circuit breaker panel. Failure to do so can result in severe personal injury, death, or electrical shock.

Most cleaning can be done with the drawer in place; however, the drawer may be removed if further cleaning is needed. Use warm water to thoroughly clean.

1. Fully open the drawer.
2. Remove the two screws.

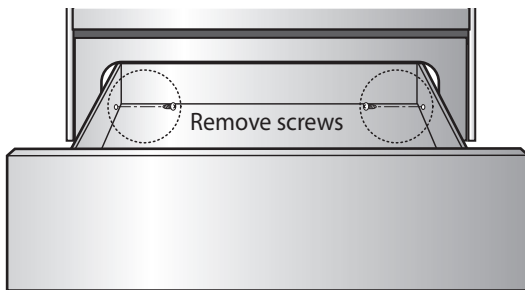

3. Locate the glide lever on each side of the drawer. Push down on the left glide lever and pull up on the right glide lever.

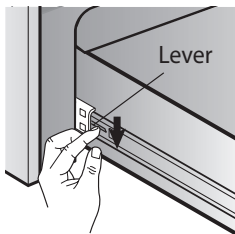

Push down with finger

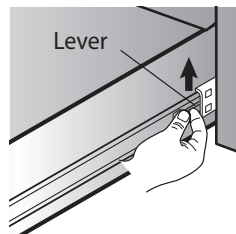

Pull up with finger

4. Pull the warming drawer away from the range.

## Replacing the Warming Drawer

1. Pull the bearing glides to the front of the chassis glide.
2. Align the glide on each side of the drawer with the glide slots on the range.
3. Push the drawer into the range until levers "click" (approximately 2 inch).
4. Pull the drawer open again to seat bearing glides into position.
5. Replace the two screws.

## FAQs

### What types of cookware are recommended to use with my cook top?

- The pans must have a flat bottom and straight sides.
- Only use heavy-gauge pans.
- The pan size must match the amount of food to be prepared and the size of the surface element.
- Use tight fitting lids.
- Only use flat bottom woks.

### Why does "HS" appear on the cooktop display?

HS (Hot Surface) will appear in the display once the element is turned off or during the self clean cycle. The HS indicator will stay on until the surface has cooled to approximately 150°F (66°C) or when the self clean cycle ends.

### What does "PF" in the display mean?

"PF" means there has been a power interruption in your home. Press Clear/off Key and the "On/Off" key on the cook-top controls to clear this code. It may also require you to reset the time for the display.

### Is it normal to hear a clicking noise coming from the back of my oven when I am using it?

Yes, this is normal. The controller has relays that open and close during baking.

### During convection cooking the fan stops when I open the door. Is that normal?

Yes, this is normal. When the door is opened, the convection fan will stop until the door is closed.

### Can I use aluminum foil to catch drippings in my oven cavity?

No. If aluminum foil is placed on the bottom of the oven cavity, it will burn and you will not be able to remove it. The heater for the oven is below the oven cavity and provides direct heat to the bottom of the cavity. If you already have burnt foil on the bottom, do not worry, as it will not hinder the performance.

### Can I use aluminum foil on the racks?

It is not recommended to place aluminum foil inside the oven cavity. Using foil on the racks will restrict air flow which could result in poor cooking results.

### Can I leave my racks in the oven when running a Self Clean cycle?

No. Although it will not damage the racks, it will discolor them and may make them hard to slide in and out during use. Remove all items from the oven before starting a Self Clean cycle.

### What should I do if my racks are sticky and have become hard to slide in and out?

Over time, the racks may become hard to slide in and out. Apply a small amount of olive oil to the ends of the racks. This will work as a lubricant for easier gliding.

### What should I do for hard to remove stains on my cooktop?

The cooktop should be cleaned after every use to prevent permanent staining. When cooking high sugar based food, such as tomato sauce, it is recommended to clean the stain while the cooktop is still warm. Use a safety mitt when cleaning to prevent burns. Refer to the CARE AND CLEANING section of this owner's manual for further instruction.

### Should I broil with the door opened or closed?

Your electric range is designed for open door broiling. The door has a broil stop position. The broil stop position is about 10 degrees from the closed position.

### Why aren't the function buttons working?

Make sure that the range is not in Lockout mode. The lock symbol  will show in the display if Lockout is activated. To deactivate Lockout, press and hold the **START** button for three seconds. The unlock melody will sound and UNLOCKING will appear in the display until the controls are unlocked.

### Why is the time flashing ?

This means that the product has just been plugged in, or that it has experienced a power interruption. To clear the flashing time, press any key and reset the clock if needed.

## BEFORE REQUESTING SERVICE

Problem	Possible Causes / Solutions																
Range is not level.	<ul style="list-style-type: none"> <li>Poor installation. Place an oven rack in the center of the oven. Place a level on the oven rack. Adjust leveling legs at the base of the range until the oven rack is level.</li> <li>Floor is not level. Make sure that the floor is strong and stable enough to adequately support the range. If floor is sagging or sloping, contact a carpenter to correct the situation.</li> <li>Kitchen cabinet alignment may make range appear unlevel. Be sure cabinets are square and have sufficient room for range clearance.</li> </ul>																
Oven control is beeping and displaying an F code error.	<ul style="list-style-type: none"> <li>Electronic control has detected the fault condition. Press <b>CLEAR OFF</b> to clear the display and stop beeping. Reprogram oven. If fault recurs, record fault number. Press <b>CLEAR OFF</b> and contact a Service agent.</li> </ul> <table border="1" data-bbox="502 795 1349 968"> <thead> <tr> <th data-bbox="502 795 679 835">CODE</th> <th data-bbox="679 795 910 835">Description</th> <th data-bbox="910 795 1094 835">CODE</th> <th data-bbox="1094 795 1349 835">Description</th> </tr> </thead> <tbody> <tr> <td data-bbox="502 835 679 877">F-1</td> <td data-bbox="679 835 910 877">Opened Sensor</td> <td data-bbox="910 835 1094 877">F-6</td> <td data-bbox="1094 835 1349 877">Oven hot</td> </tr> <tr> <td data-bbox="502 877 679 919">F-2</td> <td data-bbox="679 877 910 919">Shorted Sensor</td> <td data-bbox="910 877 1094 919">F-9</td> <td data-bbox="1094 877 1349 919">No heating</td> </tr> <tr> <td data-bbox="502 919 679 968">F-3</td> <td data-bbox="679 919 910 968">Key Short Error</td> <td data-bbox="910 919 1094 968">F-10</td> <td data-bbox="1094 919 1349 968">Door Lock Fail</td> </tr> </tbody> </table>	CODE	Description	CODE	Description	F-1	Opened Sensor	F-6	Oven hot	F-2	Shorted Sensor	F-9	No heating	F-3	Key Short Error	F-10	Door Lock Fail
CODE	Description	CODE	Description														
F-1	Opened Sensor	F-6	Oven hot														
F-2	Shorted Sensor	F-9	No heating														
F-3	Key Short Error	F-10	Door Lock Fail														
Surface units will not maintain a rolling boil or cooking is not fast enough.	<ul style="list-style-type: none"> <li>Improper cookware is being used. Use pans that are flat and match the diameter of the surface unit selected.</li> <li>In some areas, the power (voltage) may be low. Cover pan with a lid until desired heat is obtained.</li> </ul>																
Surface units do not work properly.	<ul style="list-style-type: none"> <li>A fuse in your home may be blown or the circuit breaker tripped. Replace the fuse or reset the circuit breaker.</li> <li>Cooktop controls are improperly set. Check to see that the correct control is set for the surface unit you are using.</li> </ul>																
Surface unit stops glowing when changed to a lower setting.	<ul style="list-style-type: none"> <li>This is normal. The unit is still on and hot.</li> </ul>																
Areas of discoloration on the cooktop.	<ul style="list-style-type: none"> <li>Food spillovers not cleaned before next use. See the Care and Cleaning section.</li> <li>Hot surface on a model with a light-colored cooktop. This is normal. The surface may appear discolored when it is hot. This is temporary and will disappear as the glass cools.</li> </ul>																
Frequent cycling on and off of surface units.	<ul style="list-style-type: none"> <li>This is normal. The element will cycle on and off to maintain the heat setting.</li> </ul>																

Problem	Possible Causes / Solutions
Oven will not work.	<ul style="list-style-type: none"> <li>• Plug is not completely inserted in the electrical outlet. Make sure that the electrical plug is plugged into a live, properly grounded outlet.</li> <li>• A fuse in your home may be blown or the circuit breaker tripped. Replace the fuse or reset the circuit breaker.</li> <li>• Oven controls improperly set. See the "Using the oven" section.</li> <li>• Oven is too hot. Allow the oven to cool.</li> </ul>
Oven light does not work.	<ul style="list-style-type: none"> <li>• Replace or tighten bulb. See the "Oven light" section.</li> </ul>
Oven smokes excessively during broiling.	<ul style="list-style-type: none"> <li>• Control not set properly. Refer to the "Using the oven" section.</li> <li>• Meat is too close to the broil element. Reposition the rack to provide proper clearance between the meat and the element.</li> <li>• Meat is not properly prepared. Remove excess fat from meat. Cut remaining fatty edges to prevent curling.</li> <li>• Broiler pan is upside down and the grease is not draining. Always place the grid on the broiler pan with ribs up and slots down to allow grease to drip into the pan.</li> <li>• Grease has built up on oven surfaces. Regular cleaning is necessary when broiling frequently.</li> <li>• Old grease or food spatters cause excessive smoking. Clean the interior of the oven.</li> </ul>
Food does not bake or roast properly.	<ul style="list-style-type: none"> <li>• Oven controls improperly set. See the "Using the oven" section.</li> <li>• Rack position is incorrect or the rack is not level. Refer to the "Rack and Pan Placement" section.</li> <li>• Incorrect cookware or cookware of improper size being used. Refer to the "Using the proper cookware" section.</li> </ul>
Food does not broil properly.	<ul style="list-style-type: none"> <li>• Improper rack position being used. Refer to the "Removing and replacing oven racks" section.</li> <li>• Cookware not suited for broiling.</li> </ul>
Food does not broil properly.	<ul style="list-style-type: none"> <li>• Aluminum foil used on the broiling pan and grid has not been fitted properly and slit as recommended.</li> <li>• In some areas the power voltage may be low. Preheat the broil element for 5-7 minutes. Refer to the Broiling Guide.</li> </ul>

Problem	Possible Causes / Solutions
Oven temperature too hot or too cold.	<ul style="list-style-type: none"> <li>Oven Sensor needs to be adjusted. Refer to the "Using the oven" section.</li> </ul>
Scratches or abrasions on cooktop surface.	<ul style="list-style-type: none"> <li>Coarse particles such as salt or sand between cooktop and utensils can cause scratches.</li> <li>Be sure cooktop surface and bottoms of utensils are clean before usage. Small scratches do not affect cooking and will become less visible with time.</li> <li>Cleaning materials not recommended for ceramic-glass cooktop have been used. Refer to the "Care and Cleaning" section.</li> <li>Cookware with rough bottom has been used. Use smooth, flat-bottomed cookware.</li> </ul>
Metal marks.	<ul style="list-style-type: none"> <li>Scraping of metal utensils on cooktop surface. Do not slide metal utensils on cooktop surface. Use a ceramic-glass cooktop cleaning creme to remove the marks.</li> <li>Refer to the "Care and Cleaning" section.</li> </ul>
Brown streaks or specks.	<ul style="list-style-type: none"> <li>Boilovers are cooked onto surface. Use a blade scraper to remove soil. Refer to the "Care and Cleaning" section.</li> </ul>
Areas of discoloration with metallic sheen.	<ul style="list-style-type: none"> <li>Mineral deposits from water and food. Remove using a ceramic-glass cooktop cleaning creme. Use cookware with clean, dry bottoms.</li> </ul>
Oven will not self clean.	<ul style="list-style-type: none"> <li>The oven temperature is too high to set a self clean operation. Allow the range to cool and reset the controls.</li> <li>Oven controls improperly set. Refer to the "Care and Cleaning" section.</li> <li>A self clean cycle cannot be started if the lockout feature is activated.</li> </ul>
"Crackling" or "popping" sound.	<ul style="list-style-type: none"> <li>This is the sound of the metal heating and cooling during both the cooking and Self Clean functions. This is normal.</li> </ul>
Fan noise.	<ul style="list-style-type: none"> <li>A convection fan may automatically turn on and off. This is normal.</li> </ul>
Convection fan stops.	<ul style="list-style-type: none"> <li>Convection fan stops during a convection bake cycle. This is normal and is done to allow for more even heating during the cycle. This is not a failure of the range and should be considered normal operation.</li> </ul>
Excessive smoking during a self clean cycle.	<ul style="list-style-type: none"> <li>Excessive soil. Press the CLEAR OFF button. Open the windows to rid the room of smoke. Wait until the self clean mode is cancelled. Wipe up the excess soil and reset.</li> </ul>
Oven door will not open after a self clean cycle.	<ul style="list-style-type: none"> <li>Oven is too hot. Allow the oven to cool.</li> </ul>
Oven not clean after a self clean cycle.	<ul style="list-style-type: none"> <li>Oven controls not properly set. See the Self Clean section.</li> <li>Oven was heavily soiled. Clean up heavy spillovers before starting the self clean cycle. Heavily soiled ovens may need to self clean again or for a longer period of time.</li> </ul>
CLEAN and door flash in the display.	<ul style="list-style-type: none"> <li>The self clean cycle has been selected but the door is not closed. Close the oven door.</li> </ul>

Problem	Possible Causes / Solutions
LOCKED appears in the display.	<ul style="list-style-type: none"><li>• The oven door is locked because the temperature inside the oven is too hot. Press the CLEAR OFF button. Allow the oven to cool</li></ul>
Burning or oily odor emitting from the vent.	<ul style="list-style-type: none"><li>• This is normal in a new oven and will lessen in time. To speed the process, set a self clean cycle for a minimum of 3 hours. Refer to the "self clean" section.</li></ul>
Oven racks are difficult to slide.	<ul style="list-style-type: none"><li>• The shiny, silver-colored racks were cleaned in a self clean cycle. Apply a small amount of vegetable oil to a paper towel and wipe the edges of the oven racks with the paper towel.</li></ul>
Oven door remains locked after the self clean cycle.	<ul style="list-style-type: none"><li>• Oven interior is still hot. Allow about one hour for the oven to cool after the completion of a self clean cycle. The door can be opened when the LOCK indicator disappears from the display.</li><li>• The control lock is activated.</li></ul>
Moisture collects on oven window or steam comes from oven vent.	<ul style="list-style-type: none"><li>• This is normal when cooking foods high in moisture.</li><li>• Excessive moisture was used when cleaning the window.</li></ul>

## LG ELECTRONICS CANADA, INC. LG ELECTRIC OVEN LIMITED WARRANTY - CANADA

WARRANTY: Should your LG Electric Oven ("Product") fail due to a defect in material or workmanship under normal home use during the warranty period set forth below, LG Canada will at its option repair or replace the Product upon receipt of proof of original retail purchase. This warranty is valid only to the original retail purchaser of the product and applies only to a product distributed in Canada by LG Canada or an authorized Canadian distributor thereof. The warranty only applies to products located and used within Canada.

**WARRANTY PERIOD: (Note: If the original date of purchase cannot be verified, the warranty will begin sixty (60) days from the date of manufacture).**

Parts and Labor (internal/functional parts only)	Glass Cook top Radiant Surface units
One (1) year from the date of original retail purchase	One (1) year from the date of original retail purchase

- Replacement products and parts are warranted for the remaining portion of the original warranty period or ninety (90) days, whichever is greater.
- Replacement products and parts may be new or remanufactured.
- LG Authorized Service Center warranties their repair work for thirty (30) days.

LG CANADA'S SOLE LIABILITY IS LIMITED TO THE WARRANTY SET OUT ABOVE. EXCEPT AS EXPRESSLY PROVIDED ABOVE, LG CANADA MAKES NO AND HEREBY DISCLAIMS ALL OTHER WARRANTIES AND CONDITIONS RESPECTING THE PRODUCT, WHETHER EXPRESS OR IMPLIED, INCLUDING, BUT NOT LIMITED TO, ANY IMPLIED WARRANTY OR CONDITION OF MERCHANTABILITY OR FITNESS FOR A PARTICULAR PURPOSE, AND NO REPRESENTATIONS SHALL BE BINDING ON LG CANADA. LG CANADA DOES NOT AUTHORIZE ANY PERSON TO CREATE OR ASSUME FOR IT ANY OTHER WARRANTY OBLIGATION OR LIABILITY IN CONNECTION WITH THE PRODUCT. TO THE EXTENT THAT ANY WARRANTY OR CONDITION IS IMPLIED BY LAW, IT IS LIMITED TO THE EXPRESS WARRANTY PERIOD ABOVE. LG CANADA, THE MANUFACTURER OR DISTRIBUTOR SHALL NOT BE LIABLE FOR ANY INCIDENTAL, CONSEQUENTIAL, SPECIAL, DIRECT OR INDIRECT DAMAGES, LOSS OF GOODWILL, LOST PROFITS, PUNITIVE OR EXEMPLARY DAMAGES OR ANY OTHER DAMAGE, WHETHER ARISING DIRECTLY OR INDIRECTLY FROM ANY CONTRACTUAL BREACH, FUNDAMENTAL OR OTHERWISE, OR FROM ANY ACTS OR OMISSIONS, TORT, OR OTHERWISE.

This warranty gives you specific legal rights. You may have other rights which may vary from province to province depending on applicable provincial laws. Any term of this warranty that negates or varies any implied condition or warranty under provincial law is severable where it conflicts with provincial law without affecting the remainder of this warranty's terms.

### THIS LIMITED WARRANTY DOES NOT COVER:

1. Service trips to deliver, pick up, or install the product; instructing a customer on operation of the product; repair or replacement of fuses or correction of wiring, or correction of unauthorized repairs/installation.
2. Failure of the product to perform during power failures and interruptions or inadequate electrical service.
3. Damage caused by leaky or broken water pipes, frozen water pipes, restricted drain lines, inadequate or interrupted water supply or inadequate supply of air.
4. Damage resulting from operating the product in a corrosive atmosphere or contrary to the instructions outlined in the product owner's manual.
5. Damage to the product caused by accidents, pests and vermin, lightning, wind, floods, or acts of God.
6. Damage resulting from the misuse, abuse, improper installation, repair, or maintenance of the product. Improper repair includes use of parts not approved or specified by LG Canada.
7. Damage or product failure caused by unauthorized modification or alteration, or use for other than its intended purpose, or resulting from any water leakage due to improper installation.
8. Damage or product failure caused by incorrect electrical current, voltage, commercial or industrial use, or use of accessories, components, or cleaning products that are not approved by LG Canada.
9. Damage caused by transportation and handling, including scratches, dents, chips, and/or other damage to the finish of your product, unless such damage results from defects in materials or workmanship and is reported within one (1) week of delivery.
10. Damage or missing items to any display, open box, discounted, or refurbished product.
11. Products with original serial numbers that have been removed, altered, or cannot be readily determined. Model and Serial numbers, along with original retail sales receipt, are required for warranty validation.
12. Increases in utility costs and additional utility expenses.
13. Replacement of light bulbs, filters, or any consumable parts.
14. Repairs when your product is used in other than normal and usual household use (including, without limitation, commercial use, in offices or recreational facilities) or contrary to the instructions outlined in the product owner's manual.
15. Costs associated with removal of the product from your home for repairs.
16. The removal and reinstallation of the product if it is installed in an inaccessible location or is not installed in accordance with published installation instructions, including the product owner's and installation manuals.
17. Accessories to the product such as door bins, drawers, handles, shelves, etc. Also excluded are parts besides those that were originally included with the product.

All costs associated with the above excluded circumstances shall be borne by the consumer.:

<b>For complete warranty details and customer assistance, please call or visit our website:</b>	<b>Write your warranty information below:</b>
Call 1-888-542-2623 (24 hours a day, 365 days a year) and select the appropriate option from the menu, or visit our website at <a href="http://www.lg.ca">http://www.lg.ca</a>	<b>Product Registration Information:</b> <b>Model:</b> <b>Serial Number:</b> <b>Date of Purchase:</b>

MEMO



FRANÇAIS

# MANUEL DU PROPRIÉTAIRE CUISINIÈRE ÉLECTRIQUE

Veillez lire attentivement ce manuel du propriétaire avant d'utiliser la machine et conservez-le aux fins de référence en tout temps.

LRE6327ST  
LRE6325ST  
LRE6325SB  
LRE6325SW

# TABLE DES MATIÈRES

## 3 CONSIGNES DE SÉCURITÉ IMPORTANTES

---

## 12 APERÇU

---

- 12 Aperçu de la cuisinière
- 13 Aperçu du panneau de commande

## 14 CARACTÉRISTIQUES

---

- 14 Réglages
- 14 Horloge
- 15 Minuterie en marche/arrêt
- 15 Préchauffage rapide
- 15 Convection à conversion automatique
- 16 Thermostat
- 16 Langue
- 16 Voyant d'alarme de préchauffage
- 16 Volume du bip
- 16 Fahrenheit ou Celsius
- 17 Heure de début
- 18 Temps de cuisson
- 18 Voyant de four
- 18 Verrouillage du four

## 19 UTILISATION DE LA SURFACE DE CUISSON

---

- 19 Zones de cuisson
- 19 Utilisation des éléments de la surface de cuisson
- 21 Utilisation d'une bonne batterie de cuisine

## 22 UTILISATION DU FOUR

---

- 22 Retrait et remplacement des grilles du four
- 23 Cuisson au four

- 23 Cuisson par convection
- 24 Rôtissage par convection
- 25 Grillage
- 25 Grillage rapide
- 25 Guide de cuisson au grilloir recommandée
- 28 Repas d'enfants
- 29 Réchaud
- 29 Fermentation
- 29 Favoris
- 30 Mode shabbat

## 30 TIROIR-RÉCHAUD

---

- 30 Utiliser le tiroir-réchaud

## 32 ENTRETIEN ET NETTOYAGE

---

- 32 Nettoyage de la surface de cuisson en vitre/céramique
- 33 Auto-nettoyage
- 36 Nettoyage de l'extérieur
- 36 Changement de la lumière du four
- 37 Retrait et remplacement de la porte du four et du tiroir-réchaud

## 39 FAQ

---

## 40 DÉPANNAGE

---

## 44 GARANTIE

---

## CONSIGNES DE SÉCURITÉ IMPORTANTES

Lisez et suivez toutes les instructions avant de mettre en service votre cuisinière afin d'éviter les risques d'incendie, d'électrocution, de blessures corporelles ou de dommages matériels lors de l'utilisation de la cuisinière. Ce Guide ne couvre pas toutes les situations susceptibles de survenir. Communiquez toujours avec votre agent de service ou fabricant concernant les problèmes que vous ne comprenez pas.

Vous pouvez télécharger le manuel du propriétaire au <http://www.lg.com>.



Ceci est le symbole d'alerte de sécurité. Ce symbole vous alerte des dangers potentiels pouvant provoquer des dommages matériels et/ou des blessures corporelles graves ou la mort. Tous les messages de sécurité suivront le symbole d'alerte de sécurité et la mention **AVERTISSEMENT** ou **MISE EN GARDE**. Voici le message que ces mots véhiculent:



### AVERTISSEMENT

Indique une situation dangereuse qui, si non évitée, pourrait entraîner la mort ou des blessures graves.



### MISE EN GARDE

Indique une situation dangereuse qui, si non évitée, pourrait entraîner des blessures mineures ou modérées.

## PRÉCAUTIONS DE SÉCURITÉ ANTI-BASCULEMENT



### AVERTISSEMENT

- Il est possible pour un enfant ou un adulte de faire basculer la cuisinière et d'être tué.
- Assurez-vous que le dispositif anti-basculement a été bien installé et engagé au plancher ou au mur ainsi qu'au pied de nivellement de la cuisinière.
- Assurez-vous que le dispositif anti-basculement est réengagé lorsque la cuisinière est déplacée.
- Pour vérifier si le support anti-basculement est bien installé : Saisissez l'extrémité arrière supérieure du dossier de la cuisinière et essayez de l'incliner vers l'avant. Vérifiez si les dispositifs anti-basculement sont engagés.
- Ne faites pas fonctionner la cuisinière si le dispositif anti-basculement n'est pas en place et n'est pas engagé.
- Le non-respect de ces instructions peut entraîner la mort ou des brûlures graves aux enfants ou adultes.



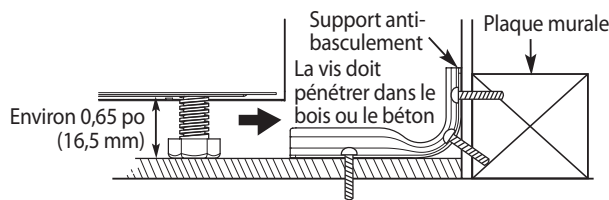

- Pour vérifier si les supports anti-basculement sont bien installés, enlevez tout élément de la surface de cuisson. Saisissez l'extrémité arrière supérieure du dossier de la cuisinière et essayez de l'incliner vers l'avant. Vérifiez si les dispositifs anti-basculement sont engagés.
- Retirez les tiroirs-réchaud ou de stockage et inspectez visuellement pour voir si les pattes arrières de nivellement sont bien insérées dans les supports anti-basculement.
- Assurez-vous que votre appareil est bien installé et mis à la terre par un technicien deservice qualifié.
- Ne réparez ou ne remplacez aucune pièce de l'appareil sauf si c'est spécifiquement indiqué dans le manuel. Tous les autres services d'entretien ou de réparation doivent être effectués par un technicien qualifié.
- Débranchez toujours l'alimentation électrique de l'appareil avant tout travail de réparation.

## PRÉCAUTIONS DE SÉCURITÉ

- **NE TOUCHEZ PAS LES ÉLÉMENTS CHAUFFANTS OU LES SURFACES INTÉRIEURES DU FOUR.** Les éléments chauffants peuvent être chauds bien qu'ils soient de couleur foncée. Les surfaces intérieures d'un four deviennent suffisamment chaudes pour causer des brûlures. Durant et après l'utilisation, ne touchez pas ou ne laissez pas vos vêtements ou toute autre matière inflammable toucher les éléments chauffants ou les surfaces intérieures du four jusqu'à ce qu'ils aient eu suffisamment le temps de refroidir. D'autres surfaces, telles que les ouvertures de ventilation du four et les surfaces à proximité de ces ouvertures, les portes du four et les fenêtres des portes du four, deviennent chaudes aussi et pourraient causer des brûlures si elles n'ont pas eu le temps de refroidir.
- **Soyez prudent lorsque vous ouvrez la porte du four.** Laissez l'air chaud ou la vapeur s'échapper du four avant de retirer ou de replacer la nourriture dans le four.
- **Ne chauffez pas** des contenants d'aliments non ouverts. La pression dans les contenants peut les faire exploser, ce qui pourrait provoquer des blessures.
- **Assurez-vous que tous les matériaux d'emballage sont enlevés de l'appareil électroménager avant de le faire fonctionner.** Gardez les matériaux en plastique, les vêtements et le papier loin des pièces de l'appareil qui peuvent devenir chaudes.
- **NE FORCEZ PAS la porte à rester ouverte.** Ceci peut endommager le système de verrouillage automatique de la porte. Soyez prudent lorsque vous ouvrez la porte du four après un cycle d'auto-nettoyage. Tenez-vous sur le côté du four lorsque vous ouvrez la porte pour laisser l'air chaud ou la vapeur s'échapper. Le four pourrait être encore TRÈS CHAUD.
- **N'UTILISEZ PAS des nettoyeurs agressifs et abrasifs ou des grattoirs métalliques acérés pour nettoyer la vitre de la porte du four, car ils peuvent égratigner la surface.** Les égratignures peuvent briser la vitre en éclats.

- **Soyez prudent lorsque vous retirez et soulevez la porte.**
- **NE SOULEVEZ PAS la porte par la poignée.** La porte est très lourde.
- **N'UTILISEZ PAS** le four pour sécher des vêtements. Utilisez le four uniquement à la fin prévue.
- **N'UTILISEZ PAS** des ustensiles pour enlever les déchets (cendres, nourriture, etc.)
- Reportez-vous au manuel d'installation pour l'installation une bonne anti-basculement.
- Ne retirez jamais les jambes four. La plage va pas être fixés aux supports anti-basculement, si les jambes sont enlevés.



### MISE EN GARDE

- **NE COUVREZ PAS les parois, les grilles, le fond ou toute autre partie du four avec du papier d'aluminium ou tout autre matériau.** Ceci pourrait perturber la distribution de chaleur, produire de mauvais résultats de cuisson et causer des dommages permanents à l'intérieur du four (le papier d'aluminium fondera à la surface intérieure du four).
- Ne jamais tenter de sécher un animal domestique dans le four.
- Ne laissez pas d'objets métalliques, tels que boîtes de conserve, autour du brûleur.



### AVERTISSEMENT

- **NE marchez PAS ou ne vous asseyez pas sur la porte du four.** Installez les supports anti-basculement fournis avec la cuisinière.
  - La cuisinière pourrait basculer et vous blesser ou faire déverser des liquides ou des aliments chauds sur vous.
  - Si la cuisinière est éloignée du mur à des fins de nettoyage, de réparation ou pour toute autre raison, veillez à ce que les supports anti-basculement soient correctement réinstallés avant de replacer la cuisinière contre le mur.
- **N'UTILISEZ JAMAIS votre appareil électroménager pour chauffer la pièce.**
- **Gardez les enfants et les animaux loin du four.**
- **N'UTILISEZ pas de l'eau sur les feux de graisse. Si un feu se produit dans le four, laissez la porte du four fermée et éteignez le four. Si le feu ne s'éteint pas, jetez du bicarbonate de soude sur le feu ou utilisez un extincteur d'incendie.**
- **Utilisez des poignées sèches seulement. Les poignées humides ou mouillées qui sont utilisées sur des surfaces chaudes peuvent entraîner des brûlures en raison de la vapeur. Ne laissez pas la poignée toucher les éléments chauffants chauds. N'utilisez pas une serviette ou autre chiffon pour enlever la nourriture.**
- **Ne rangez aucun article dans ou sur la cuisinière. Les matières inflammables ne doivent pas être rangées dans ou à proximité de la cuisinière.**
- **Portez des vêtements appropriés. Les vêtements amples ou tombants ne devraient jamais être portés pendant l'utilisation de la cuisinière.**
- **Ne versez jamais de l'EAU FROIDE sur un four chaud pour le nettoyer.**
- **N'utilisez pas la cuisinière si elle est endommagée.**
- **Ne faites pas fonctionner la cuisinière sans la maille du poêle à charbon.**
- **Ne laissez personne grimper sur, se tenir debout sur ou s'accrocher à la porte, le tiroir de rangement ou la surface de cuisson. Ils pourraient endommager la cuisinière et même basculer par-dessus, entraînant des blessures corporelles graves.**

## SÉCURITÉ ÉLECTRIQUE

- **Revêtements de protection.** N'utilisez pas du papier d'aluminium ou tout autre matériau pour couvrir le fond du four. Une mauvaise installation de ces revêtements pourrait entraîner un risque de choc électrique ou un feu.
- **Ne laissez PAS** le papier d'aluminium ou la sonde thermique entrer en contact avec les éléments chauffants.
- **Avant de replacer l'ampoule électrique de votre four, coupez l'alimentation électrique au four à partir du fusible principal ou du panneau des disjoncteurs.** Le non-respect de cette consigne peut occasionner des blessures corporelles graves, la mort ou un choc électrique.

### ⚠ AVERTISSEMENT

- **Coupez le COURANT ÉLECTRIQUE avant de retirer le tiroir inférieur du four.**
  - Le non-respect de cette consigne peut occasionner des blessures corporelles graves, la mort ou un choc électrique.

## PLACEMENT DES CASSEROLES

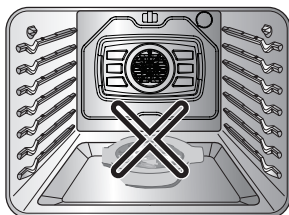

- **Ne placez pas de la nourriture ou une batterie de cuisine sur la partie inférieure de la cavité du four.** Ceci pourrait causer des dommages permanents à la finition du fond du four.
- **Ne placez jamais du plastique, du papier, des aliments en conserve ou des matériaux combustibles dans le four.**
- **Lors de la cuisson d'aliments dans le four inférieur, utilisez toujours une plaque à pâtisserie ou une poêle à 4 côtés surélevés.** Ceci empêchera la nourriture de glisser.

## DEEP FAT FRITEUSES

- Soyez extrêmement prudent lorsque vous déplacez ou jetez de l'huile chaude.
- Chauffez toujours les matières grasses lentement, et surveillez-les pendant qu'elles chauffent.
- Si vous combinez des huiles et des matières grasses pour la friture, mélangez-les ensemble avant de les chauffer.
- Utilisez un thermomètre de friture, si possible, pour prévenir la surchauffe des matières grasses au-delà du point de fumage.
- Utilisez la plus petite quantité de matière grasse possible pour obtenir une friture plate ou une friture en bain efficace. Remplir la poêle de trop de matières grasses peut occasionner des déversements lorsque la nourriture est ajoutée.

## SÉCURITÉ DURANT L'UTILISATION

- **Ne touchez pas aux grilles du four pendant qu'elles sont encore chaudes.**
- **Si la grille doit être déplacée pendant que le four est chaud, ne laissez pas le manique contact avec l'élément de chauffage à chaud dans le four.**
- **Utilisez toujours des poignées ou des gants de cuisine lorsque vous retirez la nourriture du four ou de l'élément chauffant du centre.** La batterie de cuisine sera chaude.
- **Utilisez toujours un gant de cuisine pour retirer la sonde thermique après la cuisson.**
- **Soyez prudent lorsque vous utilisez les fonctionnalités de CUISSON MINUTÉE ou de CUISSON MINUTÉE DIFFÉRÉE.** Utilisez la minuterie automatique lorsque vous faites cuire des viandes fumées ou congelées et la plupart des fruits et légumes. Les aliments qui peuvent s'abîmer facilement, tels que le lait, les oeufs, le poisson, la viande ou le poulet, doivent être tout d'abord réfrigérés dans le réfrigérateur. Même lorsqu'ils sont réfrigérés, ils ne doivent pas rester dans le four plus d'une heure avant le début de la cuisson, et doivent être retirés immédiatement une fois que la cuisson est terminée. Manger des aliments gâtés peut rendre la personne malade en raison d'un empoisonnement alimentaire.
- **Si un feu se produit dans le four, laissez la porte du four fermée et éteignez le four. Si le feu ne s'éteint pas, jetez du bicarbonate de soude sur le feu ou utilisez un extincteur d'incendie.**
- **En cas de feu dans le four, NE METTEZ PAS de l'eau ou de la farine sur le feu.** La farine peut être explosive et l'eau peut propager le feu de graisse et causer des blessures personnelles.
- **N'UTILISEZ PAS le gril lèchefrite sans la grille. NE couvrez PAS la grille de papier d'aluminium.**
- **N'utilisez pas du plastique pour couvrir la nourriture.** Utilisez une feuille métallique ou des couvercles résistant au four seulement.
- **Si le four est trop sali par de l'huile, faites un auto-nettoyage du four avant de l'utiliser de nouveau. Un risque de feu peut survenir.**
- Essuyez les saletés qui se trouvent au fond du four avant d'utiliser la fonction d'Autonettoyage.
- **Utilisez les bonnes grandeurs de casseroles.** Pour les plus petites casseroles et poêles, utilisez les plus petits éléments chauffants. Pour les plus grandes casseroles et poêles, utilisez les plus grands éléments chauffants. Choisissez des ustensiles dont les fonds plats sont suffisamment grands pour couvrir les éléments chauffants. L'utilisation d'ustensiles de la mauvaise grandeur exposera une partie de l'élément chauffant à un contact direct et pourrait faire en sorte que les vêtements prennent feu.
- **Ne laissez jamais l'élément de surface sans surveillance à des réglages de feu vif.** Les vapeurs d'ébullition causent de la fumée et les déversements graisseux peuvent s'enflammer.
- **Ustensiles de cuisson vernissés.** Seulement certains types de verre, verre/céramique, céramique, terre cuite, ou autres ustensiles vernissés sont convenables pour les surfaces de cuisinière sans se briser en raison d'un changement soudain de la température.

- **Les poignées des ustensiles doivent être tournées vers l'intérieur et ne doivent pas s'étendre à d'autres unités de surface adjacentes.** Pour réduire le risque de brûlures, l'allumage de matières inflammables, et le déversement en raison d'un contact accidentel avec l'ustensile, la poignée de l'ustensile doit être positionnée de sorte qu'elle soit tournée vers l'intérieur et qu'elle ne s'étende pas à d'autres unités de surface adjacentes.

## DISJONCTEURS DES ET PRISES POUR APPAREILS ÉLECTROMÉNAGERS

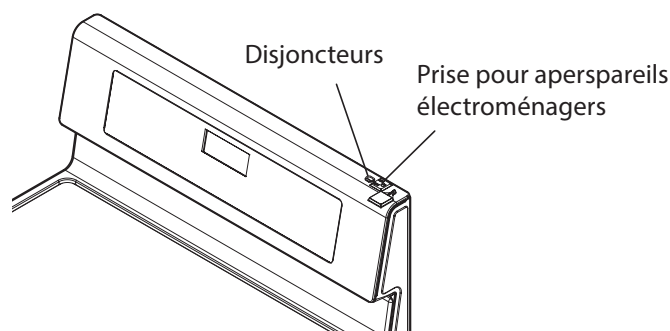

Les prises de 120 V pour appareils électroménagers situées sur la console de commande peuvent être utilisées pour des appareils électroménagers portables placés sur le comptoir à côté de la cuisinière. Ces prises fonctionnent de manière indépendante et ne sont pas affectées par le réglage des commandes de la cuisinière.

### ! REMARQUE

- Ne posez pas des appareils électroménagers portables sur la surface de cuisson. Si celle-ci est chaude, elle risque de les endommager.
- Si la prise pour appareils électroménagers ne fonctionne pas correctement, effectuez un test en branchant votre appareil électroménager portable dans d'autres prises.

Les disjoncteurs des prises pour appareils électroménagers sur votre cuisinière sont situés sur le dessus de la console de commande. Ils peuvent prendre en charge des appareils de 15 A et ils se déclenchent si la valeur en ampères d'un appareil branché sur la cuisinière est supérieure à 15 A. Pour réinitialiser le disjoncteur, appuyez sur le commutateur situé sur la console de commande.

## SÉCURITÉ DES ENFANTS

### AVERTISSEMENT

- **Gardez les enfants loin du four.**
- **Ne laissez jamais un enfant s'accrocher à la porte du four.**
- **Ne laissez pas les enfants se glisser dans le four.**
- **Les parties accessibles peuvent devenir chaudes lorsque le gril est en cours d'utilisation.**
- **Pendant le fonctionnement normal (autonettoyage, cuire, etc) NE PAS toucher la surface chaude entre le bas de la porte du four et le dessus du tiroir sur le devant du four. Cela est un risque de brûlure et peut causer des blessures.**

### MISE EN GARDE

- **NE laissez PAS les jeunes enfants sans surveillance à proximité du four.**
- **Durant le cycle d'auto-nettoyage, l'extérieur du four peut devenir très chaud au toucher.**
- **NE laissez JAMAIS des enfants seuls ou non supervisés à proximité de l'appareil lorsqu'il est en fonction ou s'il est encore chaud. On ne devrait jamais autoriser aux enfants de s'asseoir ou de se mettre debout sur n'importe quelle partie de l'appareil, car ils peuvent se blesser ou se brûler.**
- **NE rangez JAMAIS des articles auxquels les enfants s'intéressent dans les armoires situées au-dessus de la cuisinière. Les enfants qui grimpent sur la cuisinière ou sur la porte du four pour y parvenir pourraient se blesser gravement.**
- **Laissez les ustensiles chauds se refroidir dans un endroit sûr, hors de la portée des jeunes enfants.**
- **On ne devrait jamais permettre aux enfants de jouer avec les commandes ou autres parties de l'appareil.**

## SURFACES DE CUISSON EN VERRE/CÉRAMIQUE

Placez-vous sur le côté de la cuisinière lorsque vous ouvrez la porte du four. L'air chaud et la vapeur qui s'échappent peuvent causer des brûlures aux mains, au visage et aux yeux.

### AVERTISSEMENT

- **NE TOUCHEZ PAS LES ÉLÉMENTS DE SURFACE OU LES ZONES À PROXIMITÉ DES ÉLÉMENTS.**
- **Les éléments de surface peuvent être chauds même s'ils sont de couleur foncée. Les zones à proximité des éléments de surface pourraient devenir suffisamment chaudes pour causer des brûlures. Durant et après l'utilisation, ne touchez pas ou ne laissez pas vos vêtements ou toute autre matière inflammable toucher les éléments de surface ou les zones qui se trouvent à proximité des éléments de surface jusqu'à ce qu'ils aient eu suffisamment le temps de refroidir. Ceci inclut la surface de cuisson et la zone au-dessus de la porte du four.**

- **Ne cuisinez pas sur une surface de cuisson brisée.** Si la surface de cuisson brisait, des solutions de nettoyage et des déversements pourraient pénétrer dans la surface de cuisson brisée et créer un risque de choc électrique. Communiquez avec un technicien qualifié immédiatement.
- **Nettoyez la surface de cuisson avec prudence.** N'utilisez pas des éponges ou un chiffon pour essuyer les déversements sur une zone de cuisson chaude. Utilisez un grattoir en métal approprié.
- **N'UTILISEZ PAS la surface de cuisson en verre comme planche à découper.**
- **ABSTENEZ-VOUS de placer ou de ranger** des éléments qui peuvent fondre ou prendre feu sur une surface de cuisson en verre, même lorsque celle-ci n'est pas utilisée.
- **Allumez les éléments de surface seulement après avoir placé la batterie de cuisine.**
- **N'entrez PAS** des éléments lourds au-dessus de la surface de cuisson, car ils pourraient tomber et l'endommager.
- **NE placez PAS** du papier d'aluminium ou des éléments en plastique tels que des salières et des poivrières, des porte-cuillers ou des pellicules en plastique ou tout autre matériau sur la cuisinière lorsque celle-ci est en fonction.
- Assurez-vous d'allumer le bon élément de surface.
- **NE cuisinez JAMAIS directement sur le verre.** Utilisez toujours une batterie de cuisine.
- **Placez toujours la casserole au centre de l'élément de surface sur lequel vous cuisinez. NE laissez JAMAIS l'élément de surface sans surveillance à des réglages de feu vif. Relation appropriée entre l'ustensile et le brûleur permettra également d'améliorer l'efficacité.**
  - Les vapeurs d'ébullition causent de la fumée et des déversements graisseux qui peuvent s'enflammer.
- **Éteignez toujours les éléments de surface avant d'enlever la batterie de cuisine.**
- **N'utilisez PAS des pellicules en plastique pour couvrir la nourriture.**
  - Le plastique peut fondre sur la surface et il sera très difficile de l'enlever.
- **NE touchez PAS les éléments de surface jusqu'à ce qu'ils aient refroidi.**
- Les éléments de surface pourraient être encore chauds et des brûlures peuvent se produire si vous touchez la surface en verre avant qu'elle n'ait suffisamment refroidi.
- Nettoyez immédiatement les déversements sur la zone de cuisson, car si vous attendez de nettoyer plus tard, la tâche sera bien plus difficile.
- Si une armoire de rangement est fournie directement au-dessus de la surface de cuisson, utilisez-la seulement pour ranger des éléments que vous utilisez peu fréquemment et qui peuvent être rangés en toute sécurité dans une place assujettie à la chaleur. Les températures pourraient être dangereuses pour des éléments tels que des liquides volatils, des nettoyeurs ou des pulvérisateurs aérosol.
- Lorsque vous chauffez de la nourriture, n'utilisez pas des contenants qui se ferment. Permettez une ventilation de l'air chaud afin qu'il s'échappe.
- Certains nettoyeurs peuvent produire des vapeurs nocives si elles sont appliquées sur une surface chaude.
- **N'UTILISEZ pas de bourrure de laine d'acier.**
  - Ces produits endommageront la surface.

- **N'utilisez PAS des tampons à récurer ou des chiffons de nettoyage abrasifs.**  
- Ils pourraient endommager votre surface de cuisson en verre.
- **Les batteries de cuisine qui ont un fond rugueux peuvent marquer ou égratigner la surface de cuisson.**
- **Ne glissez pas des éléments métalliques ou en verre sur la surface de cuisson.**
- **N'utilisez pas une batterie de cuisine dont le fond est sale ou contient une accumulation de saletés.**

## SÉCURITÉ LORS DU NETTOYAGE

### MISE EN GARDE

- **Ouvrez la fenêtre ou faites fonctionner une hotte d'aspiration ou un ventilateur avant l'auto-nettoyage.**
- **N'utilisez pas des produits à nettoyer le four.** Aucun produit de nettoyage de four ou couche de protection pour le revêtement du four de quelque sorte ne peut être utilisé dans ou autour de l'une des parties du four.
- **Avant l'auto-nettoyage du four.** Enlevez les grils lèche-frites, l'ensemble des grilles, la sonde de viande et tout autre ustensile de la cavité du four.
- **Ne gardez jamais les oiseaux dans la cuisine.** La santé des oiseaux est extrêmement sensible aux fumées qui se dégagent durant le cycle d'auto-nettoyage du four. Les fumées peuvent être nocives ou même mortelles pour les oiseaux. Déplacez les oiseaux et mettez-les dans une pièce bien aérée.
- Lorsque vous utilisez le cycle d'auto-nettoyage, nettoyez uniquement les parties citées dans ce manuel. Avant de démarrer le cycle d'auto-nettoyage, enlevez le gril lèche-frite et tout ustensile de nourriture du four.
- Il est normal que la surface de cuisson de la cuisinière devienne chaude durant le cycle d'auto-nettoyage. Par conséquent, il faudrait éviter de toucher la surface de cuisson durant un cycle de nettoyage.
- **Instructions importantes.** Au cas où le code d'erreur F de l'auto-nettoyage s'affiche, et que trois longs bips se font entendre, cela veut dire que le four fonctionne mal en mode d'auto-nettoyage. Coupez l'alimentation électrique au fusible principal ou au disjoncteur et demandez à un technicien qualifié de corriger le problème.
- **Assurez-vous que les lumières du four ont refroidi avant de procéder au nettoyage.**
- Ne versez jamais de l'eau dans le four. Ceci pourrait causer un dysfonctionnement du four.
- **Ne versez jamais de l'eau dans le four. Ceci pourrait causer un dysfonctionnement du four.**

## BIEN CUIRE LA VIANDE ET LE POULET

- En vue de se protéger contre les maladies d'origine alimentaire, faites bien cuire la viande et le poulet. Le département de l'Agriculture a indiqué l'utilisation des températures internes minimales sécuritaires suivantes pour la consommation:
- Bœuf, veau, porc ou agneau haché: 160°F
- Poulet: 165°F
- Bœuf, veau, porc ou agneau : 145°F
- Poisson/fruits de mer: 145°F

# APERÇU

## APERÇU DE LA CUISINIÈRE

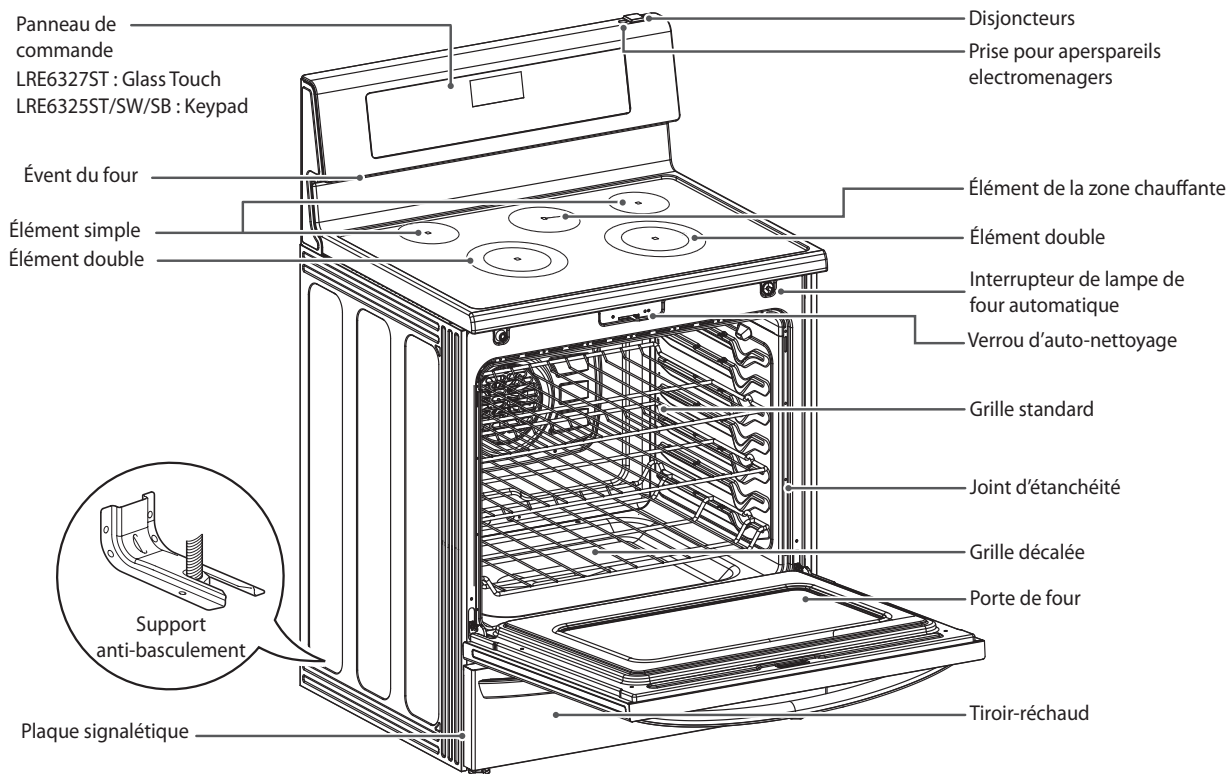

### Accessoires pour l'installation

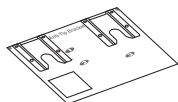

Modèle

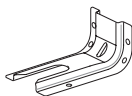

Anti-basculement (1ea)



Vis (6 ea)

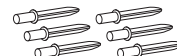

Pièce d'ancrage (6 ea)

### Accessoires pour la cuisson



Grille standard (2ea)



Grille décalée (1ea)



Grille de tiroir

### Accessoires pour l'entretien



Tampon de nettoyage de la surface de cuisson



Produit de nettoyage de la surface de cuisson



Manuel du propriétaire

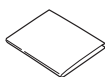

Manuel d'installation

## APERÇU DU PANNEAU DE COMMANDE

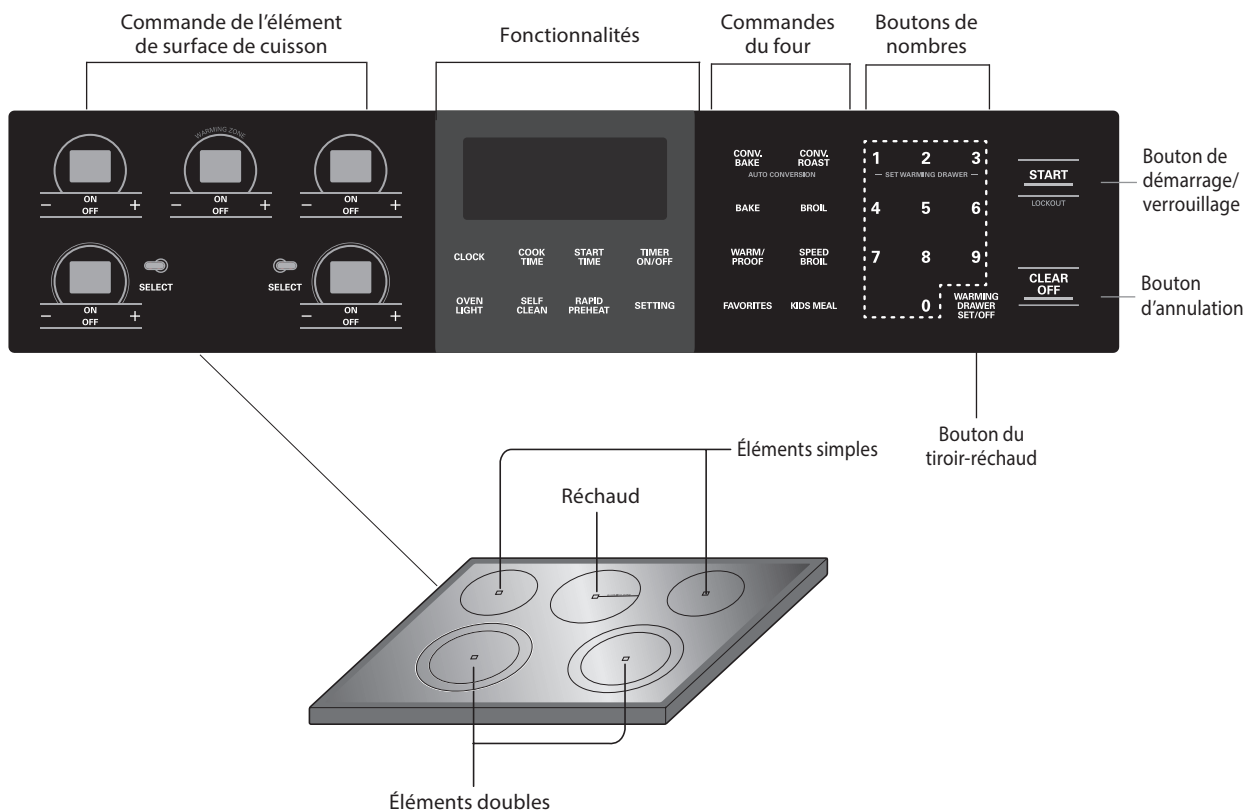

### ! REMARQUE

Les commandes de la surface de cuisson sont configurées dans le même ordre que les éléments correspondants.

### PF (panne de courant) / Temps de clignotement

Selon le modèle de votre cuisinière, l'écran affichera « PF » ou une horloge clignotante. Ceci signifie que l'appareil vient d'être branché ou qu'il y a eu une panne de courant. Pour supprimer le message « PF », appuyez sur la touche « Marche/ Arrêt » sur les contrôles de la surface de cuisson et la touche « Effacer/Arrêt » sur les contrôles du four. Si votre four affiche une horloge qui clignote, appuyez sur la touche « horloge » et réinitialisez l'heure ou appuyez sur n'importe quelle touche pour arrêter le clignotement.

# FONCTIONNALITÉS

## RÉGLAGES

Utilisez le bouton **SETTING (RÉGLAGE)** pour régler les fonctionnalités de Convection à conversion automatique, Thermostat, Langue, Voyant d'alarme de préchauffage, Volume de bip et pour changer l'échelle de température entre Fahrenheit et Celsius.

## HORLOGE

L'horloge doit être réglée à la bonne heure du jour afin que les fonctions de minuterie automatique du four fonctionnent bien.

1. Appuyez sur **CLOCK (HORLOGE)**.
2. Appuyez sur les boutons de nombres pour entrer l'heure.  
Par exemple, pour régler l'heure à 10h30, appuyez sur les chiffres: **1, 0, 3** et **0**.
3. Appuyez sur **START (DÉMARRER)**.

### ! REMARQUE

- L'heure du jour ne peut pas être changée durant un cycle de Cuisson minutée ou d'Auto-nettoyage.
- Pour vérifier l'heure du jour pendant que l'écran affiche d'autres informations, appuyez simplement sur le bouton **CLOCK (HORLOGE)**.
- Si vous n'appuyez sur aucun bouton 25 secondes après avoir appuyé sur le bouton **CLOCK (HORLOGE)**, l'affichage reviendra à son réglage initial.
- Si l'heure de l'affichage clignote, c'est qu'il y a eu probablement une panne électrique. Réglez l'heure de nouveau.

### Régler le mode heure sur l'horloge (12 ou 24 heures)

Votre commande est réglée à une horloge de 12 heures. Si vous préférez avoir une horloge de 24 heures, suivez les étapes ci-dessous.

1. Appuyez sur le bouton **CLOCK (HORLOGE)** et maintenez-le enfoncé pendant trois secondes.
2. Appuyez sur le bouton **1** pour avoir une horloge de 12 heures ou sur le bouton **2** pour avoir une horloge de 24 heures.
3. Appuyez sur le bouton **START (DÉMARRER)** pour accepter.

### Réglages minimum et maximum par défaut

Toutes les fonctionnalités citées disposent d'un réglage d'heure ou de température minimum et maximum qui peut être saisi dans la commande. Un bip d'acceptation de la saisie sonnera chaque fois que vous appuyez sur une touche de commande.

Un signal sonore d'erreur de saisie (deux brefs signaux sonores) se fera entendre si la saisie de la température ou de l'heure est en dessous du réglage minimum ou au-dessus du réglage maximum de la fonctionnalité en question.

FONCTIONNALITÉ		TEMP/HEURE MIN.	TEMP/HEURE MAX.	Défaut
HORLOGE	12 h	1h00 / Min.	12h59 / Min.	
	24 h	0h00 / Min.	23h59 / Min.	
MINUTERIE	12 h	0h01 Min.	11h59 / Min.	
	24 h	0h01 Min.	11h59 / Min.	
TEMPS DE CUISSON	12 h	0h01 Min.	11h59 / Min.	
	24 h	0h01 Min.	11h59 / Min.	
CUISSON PAR CONVECTION		300°F / 150°C	550°F / 285°C	12 h
RÔTISSAGE PAR CONVECTION		300°F / 150°C	550°F / 285°C	12 h
GRILLER		Lo - 400°F	Hi - 550°F	3 h
CUIRE		170°F / 75°C	550°F / 285°C	12 h
À L'ÉPREUVE DE LA CHALEUR				12 h
CHAUFFER			170°F/75°C, 3 hours	
AUTO-NETTOYAGE		3 h	5 h	4 h

## MINUTERIE EN MARCHÉ/ARRÊT

La fonctionnalité **TIMER ON/OFF (MINUTERIE EN MARCHÉ/ARRÊT)** sert de minuterie additionnelle dans la cuisine. Elle émettra un signal sonore lorsque l'heure réglée est dépassée. Elle ne va pas démarrer ou arrêter la cuisson.

La fonctionnalité **TIMER ON/OFF (MINUTERIE EN MARCHÉ/ARRÊT)** peut être utilisée durant n'importe laquelle des fonctions de commande du four.

### Régler la minuterie

1. Pour régler les heures et les minutes : Appuyez sur le bouton **TIMER ON/OFF (MINUTERIE EN MARCHÉ/ARRÊT)** une seule fois.  
Pour régler les minutes et les secondes: Appuyez sur le bouton **TIMER ON/OFF (MINUTERIE EN MARCHÉ/ARRÊT)** deux fois.
2. Utilisez les boutons de nombres pour régler la minuterie.  
Par exemple, pour régler la minuterie à cinq minutes: Appuyez sur le bouton **TIMER ON/OFF (MINUTERIE EN MARCHÉ/ARRÊT)** une seule fois puis appuyez sur le bouton 5.
3. Appuyez sur la minuterie ou sur le bouton **START (DÉMARRER)** pour démarrer la minuterie. Le décompte commencera et l'heure s'affichera sur l'affichage.

### ! REMARQUE

Si vous n'appuyez pas sur le bouton **TIMER ON/OFF (MINUTERIE EN MARCHÉ/ARRÊT)** ou **START (DÉMARRER)**, la minuterie retournera à l'heure du jour.

4. Une fois que l'heure réglée est écoulée, End (Fin) apparaîtra sur l'affichage. Les signaux sonores sonneront toutes les 15 secondes jusqu'à ce que vous appuyez sur **TIMER ON/OFF (MINUTERIE EN MARCHÉ/ARRÊT)**.

### Pour annuler la minuterie

1. Appuyez sur le bouton **TIMER ON/OFF (MINUTERIE EN MARCHÉ/ARRÊT)** une seule fois. L'affichage retournera à l'heure du jour.

### ! REMARQUE

Si le temps restant n'apparaît pas sur l'affichage, faites un rappel du temps restant en appuyant sur le bouton **TIMER ON/OFF (MINUTERIE EN MARCHÉ/ARRÊT)**.

## PRÉCHAUFFAGE RAPIDE

La fonctionnalité de préchauffage rapide peut préchauffer votre four jusqu'à 20 fois plus vite que la fonction de préchauffage normale.

### Régler la fonction de préchauffage rapide

1. Appuyez sur le bouton de fonction de cuisson (ex. le bouton **BAKE (CUIRE)**).
2. À l'aide des boutons de nombres, entrez le temps de cuisson.
3. Appuyez sur le bouton **START (DÉMARRER)**.
4. Appuyez sur le bouton **RAPID PREHEAT (PRÉCHAUFFAGE RAPIDE)**.

## CONVECTION À CONVERSION AUTOMATIQUE

Avec la cuisson par convection, la température du four est réduite automatiquement de 25°F. L'écran affiche la température modifiée. On parle alors de « CONVERSION AUTOMATIQUE » Votre cuisinière est livrée avec cette fonction activée.

Pour **DÉSACTIVER** la fonction de conversion automatique: suivez les étapes suivantes.

1. Appuyez sur le bouton **SETTING (RÉGLAGE)** une seule fois. «AUTO» s'affichera.
2. Appuyez sur le bouton **1** pour ACTIVER ou sur le bouton **2** pour DÉSACTIVER.
3. Appuyez sur le bouton **START (DÉMARRER)** pour accepter les changements.

## THERMOSTAT

Vous pourriez trouver que votre nouveau four cuit les aliments différemment que le four que vous venez de remplacer. Utilisez votre nouveau four pendant quelques semaines pour vous y familiariser avant de changer les réglages de température. Si après vous être familiarisé avec votre nouveau four vous trouvez qu'il est quand même trop chaud ou trop froid, vous pouvez régler le thermostat vous-même.

### Régler le thermostat

1. Appuyez sur le bouton **SETTING (RÉGLAGE)** deux fois. «AdJU» s'affichera.
2. À l'aide des boutons de nombres, entrez le nombre de degrés auxquels vous voulez régler votre four.
3. Appuyez sur le bouton **SETTING (RÉGLAGE)** plusieurs fois pour basculer entre plus (+) ou moins (-) afin de régler la température à la hausse ou à la baisse.
4. Appuyez sur le bouton **START (DÉMARRER)** pour accepter les changements.

### REMARQUE

- Cet ajustement n'affectera pas les températures de cuisson au grilloir ou d'auto-nettoyage. L'ajustement restera mémorisé même après une panne électrique. La température du four peut être augmentée (+) ou diminuée (-) jusqu'à concurrence de 35°F ou 19°C.
- Une fois que la température est augmentée ou diminuée, la température ajustée s'affichera jusqu'à ce qu'elle soit réajustée.

## LANGUE

La langue par défaut de l'affichage est l'anglais. Elle peut être changée pour l'espagnol ou le français.

1. Appuyez sur le bouton **SETTING (RÉGLAGE)** trois fois. «Lng» s'affichera.  
  
Appuyez sur le bouton **1** pour l'anglais, sur le bouton **2** pour l'espagnol ou sur le bouton **3** pour le français.
2. Appuyez sur le bouton **START (DÉMARRER)** pour accepter les changements.

## VOYANT D'ALARME DE PRÉCHAUFFAGE

Lorsque le four atteint sa température de réglage, le voyant d'alarme de préchauffage clignotera jusqu'à ce que la porte du four soit ouverte. Vous pouvez activer ou désactiver le voyant d'alarme de préchauffage.

1. Appuyez sur le bouton **SETTING (RÉGLAGE)** quatre fois. «PrE» s'affichera.
2. Appuyez sur le bouton **1** pour ACTIVER ou sur le bouton **2** pour DÉSACTIVER.
3. Appuyez sur le bouton **START (DÉMARRER)** pour accepter les changements.

## VOLUME DU BIP

1. Appuyez sur le bouton **SETTING (RÉGLAGE)** cinq fois.
2. «Beep» s'affichera. Appuyez sur le bouton **1** pour ÉLEVÉ, sur **2** pour NORMAL, sur **3** pour FAIBLE, et sur **4** pour SOURDINE.
3. Appuyez sur le bouton **START (DÉMARRER)** pour accepter les changements.

## FAHRENHEIT OU CELSIUS

Les températures du four peuvent être réglées soit en Fahrenheit soit en Celsius. Les températures par défaut du four sont en Fahrenheit sauf si elles ont été changées par l'utilisateur.

1. Appuyez sur le bouton **SETTING (RÉGLAGE)** six fois. «UNIT» s'affichera.
2. Appuyez sur le bouton **1** F (Fahrenheit) ou sur **2** pour C (Celsius).
3. Appuyez sur le bouton **START (DÉMARRER)** pour accepter les changements.

## LUMIÈRE DU FOUR

La lumière intérieure du four s'allume automatiquement lorsque vous ouvrez la porte du four. La lumière du four peut également être allumée ou éteinte manuellement en appuyant sur le bouton OVEN LIGHT (LUMIÈRE DU FOUR)

### REMARQUE

La lumière du four ne peut pas être allumée si la fonction Auto-nettoyage est active.

## VERROUILLAGE DU FOUR

La fonctionnalité de verrouillage du four verrouille automatiquement la porte du four et empêche la mise en marche de la plupart des commandes du four. Elle ne désactive pas l'horloge, la minuterie ou la lumière intérieure du four.

1. Appuyez sur le bouton **START (DÉMARRER)** et maintenez-le enfoncé pendant trois secondes.
2. Le dé clic de verrouillage se fera entendre, **OVEN LOCKOUT (VERROUILLAGE DU FOUR)** s'affichera et **DOOR LOCKED (PORTE VERROUILLÉE)** clignotera sur l'affichage.
3. Une fois la porte du four verrouillée, l'indicateur **DOOR LOCKED (PORTE VERROUILLÉE)** arrêtera de clignoter et restera affiché en permanence avec l'icône de verrou. 
4. **Pour désactiver** la fonctionnalité de verrouillage du four, appuyez sur le bouton **START (DÉMARRER)** et maintenez-le enfoncé pendant trois secondes. Le dé clic de déverrouillage se fera entendre, et **UNLOCKING (DÉVERROUILLAGE)** s'affichera jusqu'à ce que les commandes soient débloquées.

## TEMPS DE DÉMARRAGE (CUISSON minutée différée)

La minuterie automatique de la fonction CUISSON MINUTÉE DIFFÉRÉE met le four EN FONCTION et HORS FONCTION au moment de votre sélection. Cette fonctionnalité peut être utilisée uniquement avec les modes: CUISSON, CUISSON À CONVECTION et RÔTISSAGE À CONVECTION.

**Pour régler le four pour un démarrage différé (exemple, pour CUIRE à 300 °F et démarrer ensuite le mode cuisson à 4h30) :**

Assurez-vous que l'horloge est réglée à la bonne heure du jour.

1. Appuyez sur le bouton **BAKE (CUIRE). 350°F** s'affichera.
2. Utilisez les boutons du four pour régler la température: Appuyez sur **3, 0** et **0**.
3. Appuyez sur le bouton **START TIME (HEURE DE DÉMARRAGE)**.
4. Réglez l'heure de démarrage: Appuyez sur **4, 3** et **0** pour avoir 4h30.
5. Appuyez sur le bouton **START (DÉMARRER)**. Un bref bip sonnera et le four commencera la cuisson.

## REMARQUE

- Pour annuler la fonction CUISSON MINUTÉE DIFFÉRÉE, appuyez sur le bouton **CLEAR OFF (ANNULER)** à n'importe quel moment.
- Pour changer le temps de cuisson, répétez les étapes 3 et 4 et appuyez sur le bouton **START (DÉMARRER)**.
- Si l'horloge de votre four est réglée à 12h, vous pouvez différer le temps de cuisson jusqu'à 12 heures. Si l'horloge de votre four est réglée à 24h, vous pouvez différer le temps de cuisson jusqu'à 24 heures.

Le four continuera la cuisson pendant la période de temps réglée puis s'arrêtera automatiquement. Lorsque le temps de cuisson est écoulé:

- Le mot **END (FIN)** et l'heure du jour s'afficheront.
- Le signal sonore d'indication de fin de cuisson sonnera toutes les 60 secondes jusqu'à ce que vous appuyiez sur le bouton **CLEAR OFF (ANNULER)**.
- Lorsque la fonction **WARM (CHAUFFER)** est réglée, la fonction de réchauffage est activée après le temps de cuisson réglé.

## MISE EN GARDE

- Utilisez la minuterie automatique lorsque vous faites cuire des viandes fumées ou congelées et la plupart des fruits et légumes. Les aliments qui peuvent s'abîmer facilement, tels que le lait, les oeufs, le poisson, la viande ou le poulet, doivent tout d'abord être placés dans le réfrigérateur. Même lorsqu'ils sont réfrigérés, ils ne doivent pas rester dans le four plus d'une heure avant le début de la cuisson, et doivent être retirés immédiatement une fois que la cuisson est terminée.
- Manger des aliments gâtés peut rendre la personne malade en raison d'un empoisonnement alimentaire.

## TEMPS DE CUISSON (CUISSON MINUTÉE)

La fonction de CUISSON MINUTÉE vous permet de régler le four pour qu'il fasse cuire de la nourriture pendant une période de temps spécifique. Cette fonction peut être utilisée uniquement dans les modes CUISSON, CUISSON À CONVECTION, RÔTISSAGE À CONVECTION et FAVORIS.

### Réglage de la fonction CUISSON MINUTÉE (exemple, CUIRE à 300 °F pendant 30 minutes) :

Assurez-vous que l'horloge est réglée à la bonne heure du jour.

1. Appuyez sur le bouton **BAKE (CUIRE)**. 350°F s'affichera.
2. Utilisez les boutons de nombres pour régler la température. Appuyez sur **3, 0** et **0**.
3. Appuyez sur le bouton **COOK TIME (TEMPS DE CUISSON)**. **TIMED (MINUTÉ)** clignotera. **BAKE (CUIRE)**, 0:00 et 300°F s'afficheront.
4. Réglez le temps de cuisson: Appuyez sur **3** et **0** (pendant 30 minutes). La durée de temps de cuisson peut être réglée entre 1 minute et 11 heures et 59 minutes.
5. Appuyez sur le bouton **START (DÉMARRER)**. Le décompte du temps de cuisson s'affichera.

## ! REMARQUE

Pour régler la fonction **CHAUFFER** de sorte qu'elle démarre à la fin du cycle de cuisson minutée, répétez les étapes 1 à 4 puis appuyez sur le bouton **WARM (CHAUFFER)**. **WARM (CHAUFFER)** s'affichera. (Reportez-vous à la section «CHAUFFER» à la page précédente.

Le four continuera la cuisson pendant la période de temps réglée puis s'arrêtera automatiquement. Lorsque le temps de cuisson est écoulé:

- Le mot **END (FIN)** et l'heure du jour s'afficheront.
- Le signal sonore d'indication de fin de cuisson sonnera toutes les 60 secondes jusqu'à ce que vous appuyiez sur le bouton **CLEAR OFF (ANNULER)**.
- Lorsque la fonction **WARM (CHAUFFER)** est réglée, la fonction de réchauffage est activée après le temps de cuisson réglé.

### Pour changer le temps de cuisson pendant que vous utilisez le four (exemple, pour changer le temps de cuisson de 30 minutes à 1 heure 30 minutes) :

1. Appuyez sur le bouton **COOK TIME (TEMPS DE CUISSON)**.
2. Appuyez sur les boutons de nombres pour changer le temps de cuisson. **1, 3, 0**.
3. Appuyez sur le bouton **START (DÉMARRER)** pour accepter les changements.

# UTILISATION DE LA SURFACE DE CUISSON

## ZONES DE CUISSON

Les zones de cuisson de votre cuisinière sont identifiées par des cercles permanents situés sur la surface de cuisson en verre. Pour obtenir la meilleure cuisson possible, choisissez des poêles de la même dimension que celle de l'élément de cuisson.

**Les poêles ne devraient pas dépasser la zone de cuisson de plus de 1/2 à 1 pouce.**

Lorsqu'une commande est en fonction, une lueur rougeoyante peut être aperçue à travers la surface de cuisson en verre. **L'élément s'allumera et s'éteindra pour maintenir le réglage de chaleur pré-réglé, même s'il est à haute intensité (Hi).**

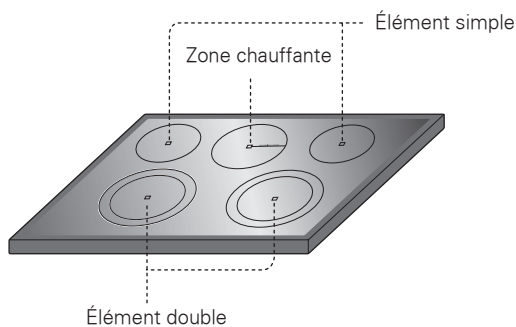

## Indicateur de surface chaude

HS (Hot surface ou Surface chaude) s'affichera une fois que l'élément est éteint ou durant le cycle d'auto-nettoyage. L'indicateur HS restera allumé jusqu'à ce que la surface refroidisse à environ 150°F (66°C) ou lorsque le cycle d'autonettoyage se termine.

### ⚠ MISE EN GARDE

Il est normal que les éléments de surface s'allument et s'éteignent durant la cuisson, même sur des réglages de haute intensité. Ceci se produira plus fréquemment si vous cuisinez sur une température de plus faible intensité.

## Utilisation des éléments de la surface de cuisson

Pour allumer un élément SIMPLE (éléments gauche et droit à l'arrière) :

1. Appuyez sur le bouton **ON/OFF (MARCHE/ARRÊT)** qui contrôle l'élément que vous aimeriez utiliser (reportez-vous à l'image de contrôle d'élément de la surface de cuisson cidessous).
2. Appuyez sur le bouton + une fois pour régler la température de l'élément sur Hi (Élevé), ou le bouton - pour régler la température de l'élément à Lo (Bas).
3. Utilisez les boutons - / + pour régler les paramètres de température de l'élément. Les paramètres de température de l'élément sont réglables en tout temps.
4. Pour éteindre l'élément après avoir fini de cuisiner, appuyez sur le bouton **ON/OFF (MARCHE/ARRÊT)** une fois.

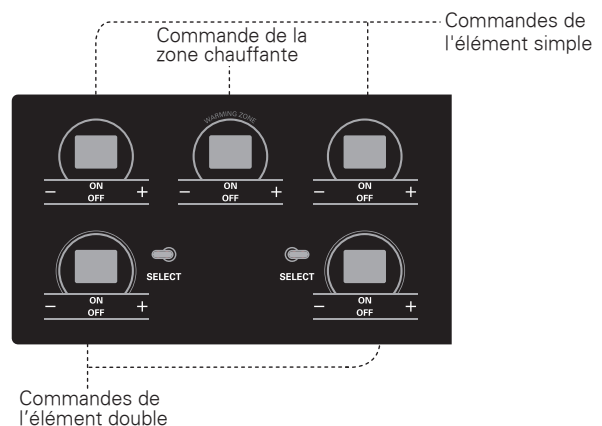

### ⚠ REMARQUE

- Hi (Élevé) est la température maximale disponible.
- Lo (Bas) est la température minimale disponible.
- Appuyez sur les boutons + or - et maintenez-les enfoncés pour défiler rapidement à travers les paramètres de température.

### ⚠ MISE EN GARDE

- **NE laissez JAMAIS de la nourriture cuire sur la surface de cuisson sans surveillance.** Les déversements peuvent causer de la fumée. Les déversements de gras peuvent prendre feu.
- L'élément du gril du four pourrait sembler avoir refroidi après que vous ayez ÉTEINT le four. L'élément pourrait être encore chaud et des brûlures peuvent se produire si vous touchez l'élément avant qu'il n'ait suffisamment refroidi.

### Pour allumer un élément DOUBLE (éléments gauche et droit à l'avant) :

Les deux éléments situés en avant sur la surface de cuisson sont des éléments doubles. Vous pouvez régler les éléments doubles selon la grandeur de la casserole/poêle que vous utilisez.

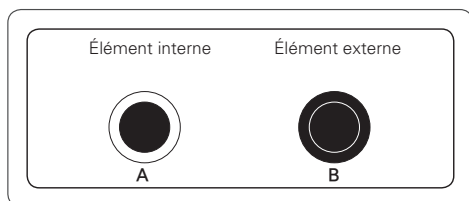

1. Appuyez sur le bouton **ON/OFF (MARCHE/ARRÊT)** qui contrôle l'élément que vous aimeriez utiliser (reportez-vous à l'image de contrôle d'élément de la surface de cuisson cidessous).
2. Appuyez sur le bouton **SELECT (SÉLECTIONNER)** pour sélectionner l'élément interne (le plus petit) ou l'élément externe (le plus grand). Les éléments doubles par défaut sont la fonction de l'élément interne. Les barres lumineuses situées au-dessus du bouton **SELECT (SÉLECTIONNER)** indiquent si l'élément est réglé à la fonction de l'élément interne ou de l'élément externe. Une barre s'affichera pour l'élément interne et deux barres s'afficheront pour l'élément externe.
3. Appuyez sur le bouton + une fois pour régler la température de l'élément sur Hi (Élevé), ou le bouton - pour régler la température de l'élément à Lo (Bas).
4. Utilisez les boutons - / + pour régler les paramètres de température de l'élément. Les paramètres de température de l'élément sont réglables en tout temps.
5. Pour éteindre l'élément après avoir fini de cuisiner, appuyez sur le bouton **ON/OFF (MARCHE/ARRÊT)** une fois.

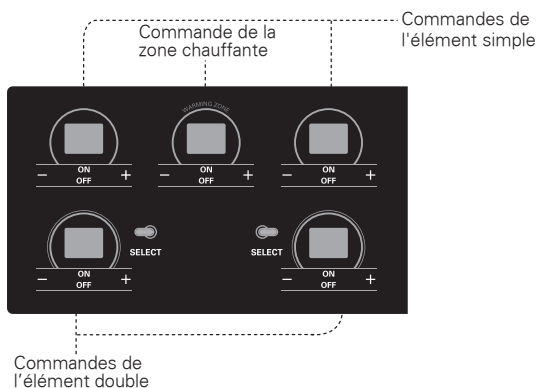

### ! REMARQUE

- Hi (Élevé) est la température maximale disponible.
- Lo (Bas) est la température minimale disponible.
- Appuyez sur les boutons + or - et maintenez-les enfoncés pour défiler rapidement à travers les paramètres de température.

### Pour allumer la Zone chauffante (élément du centre) :

Utilisez la Zone chauffante pour garder la nourriture chaude après qu'elle ait été cuite. La zone chauffante n'est pas destinée à la cuisson des aliments. Tenter de cuire des aliments crus ou froids sur la zone chauffante pourrait causer des maladies d'origine alimentaire.

1. Appuyez sur le bouton **ON/OFF (MARCHE/ARRÊT)** de la zone chauffante. Le voyant lumineux de la zone chauffante clignotera.
2. Appuyez sur le bouton + une fois pour régler la température sur Hi (Élevé), ou le bouton - pour régler la température sur Lo (Bas). La séquence du niveau de puissance est de - Lo, 2, 3, 4, Hi ou de + Hi, 4, 3, 2, Lo.
3. Utilisez les boutons - / + pour régler les paramètres de température. Les paramètres de température sont réglables en tout temps.
4. Pour éteindre la zone chauffante, appuyez sur le bouton **ON/OFF (MARCHE/ARRÊT)** une fois.

### ! MISE EN GARDE

- Utilisez seulement une batterie de cuisine et une vaisselle qui vont au four et qui sont adaptées à la surface de cuisson.
- Utilisez toujours des gants de cuisine lorsque vous retirez la nourriture de la surface de cuisson et du four.
- Ne mettez pas des contenants fermés sur la surface de cuisson.
- N'utilisez PAS des pellicules en plastique pour couvrir la nourriture qui se trouve encore sur la surface de cuisson. Le plastique peut fondre sur la surface et il sera très difficile de l'enlever.
- Lorsque vous utilisez la zone chauffante, la nourriture doit rester dans son contenant et doit être couverte d'un couvercle ou d'un papier d'aluminium afin de conserver la qualité de la nourriture.
- NE laissez PAS la nourriture sur la zone chauffante pendant plus de deux heures.

## Réglages recommandés de la surface de cuisson

Élément	Temp.	Utilisation recommandée
Simple ou double	8,5 - Hi (Élevé)	<ul style="list-style-type: none"> <li>Pour faire bouillir le liquide</li> <li>Pour débiter la cuisson</li> </ul>
	5.5-8.0	<ul style="list-style-type: none"> <li>Pour maintenir une ébullition rapide, pour faire frire ou pour des fritures en bain</li> <li>Pour faire rapidement dorer ou saisir la nourriture</li> </ul>
	3.5-5.0	<ul style="list-style-type: none"> <li>Pour maintenir une ébullition lente</li> <li>Pour faire frire ou sauter la nourriture</li> <li>Pour faire mijoter des soupes, sauces et sauces brunes</li> </ul>
	2.2-3.0	<ul style="list-style-type: none"> <li>Pour faire cuire les aliments à l'étouffée ou à la vapeur</li> <li>Pour faire mijoter</li> </ul>
	LO (Bas)-2.0	<ul style="list-style-type: none"> <li>Pour garder la nourriture chaude</li> <li>Pour faire fondre du chocolat ou du beurre</li> </ul>

Élément	Temp.	Utilisation recommandée
Zone chauffante	Hi (Élevé)	<ul style="list-style-type: none"> <li>Aliments frits</li> <li>Boisson chaude</li> <li>Soupes (liquides)</li> </ul>
	2-4	<ul style="list-style-type: none"> <li>Assiette à dîner contenant de la nourriture</li> <li>Sauces</li> <li>Soupes (potages)</li> <li>Ragoût</li> <li>Légumes</li> <li>Viandes</li> </ul>
	Lo (Bas)	<ul style="list-style-type: none"> <li>Pain/pâtisseries</li> <li>Sauces brunes</li> <li>Casseroles</li> <li>Œufs</li> </ul>

## Conseils pour la mise en conserve

**Assurez-vous que le stérilisateur soit centré sur l'élément de surface et que son fond soit plat.**

- La base ne doit pas être plus grande que l'élément de plus d'1 pouce. L'utilisation d'un stérilisateur à bain-marie avec des fonds ondulés pourrait prolonger le temps requis pour amener l'eau à ébullition et les surfaces de cuisson pourraient s'endommager.
- Certains stérilisateurs sont conçus avec de plus petites bases afin qu'ils puissent être utilisés sur des surfaces lisses.
- Utilisez le réglage de chaleur élevée jusqu'à ce que l'eau commence à bouillir ou que la pression soit atteinte dans le stérilisateur.
- Réduisez l'intensité jusqu'au réglage de chaleur le plus faible qui maintient l'ébullition ou la pression. Si la chaleur n'est pas réduite, la surface de cuisson peut être endommagée.

## UTILISATION DE LA BONNE BATTERIE DE CUISSON

L'utilisation de la bonne batterie de cuisine peut prévenir plusieurs problèmes, tels que les aliments qui prennent plus longtemps à cuire ou des résultats de cuisson irréguliers. Des poêles appropriées réduiront le temps de cuisson et permettront aux aliments de cuire de façon plus uniforme. L'acier inoxydable est recommandé.

### Vérifiez les poêles pour vous assurer que les fonds sont plats en utilisant une règle droite

- Placez une règle à travers le fond de la poêle.
- Placez-la sous la lumière.
- Aucune lumière ne devrait être visible sous la règle.

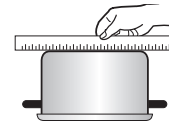

### REMARQUE

- N'utilisez pas une petite poêle sur un grand élément. Non seulement cela gaspille de l'énergie, mais cela pourrait entraîner aussi des déversements qui brûleront sur la surface de cuisson.
- Utilisez une batterie de cuisine à fond plat seulement. N'utilisez pas une batterie de cuisine surdimensionnée ou inégale comme les woks à fond rond, la batterie de cuisine à fond ondulé ou les stérilisateurs et crêpières surdimensionnés.
- N'utilisez pas des pellicules ou des contenants en plastique. Le plastique peut fondre sur le verre. N'utilisez pas la surface de cuisson si du métal a fondu dessus. Appelez un expert en réparation autorisé.

Batterie de cuisine recommandée	N'utilisez pas
Fond plat et côtés droits	Des fonds de poêle courbés, rainurés ou déformés. Les poêles ayant des fonds inégaux ne font pas cuire les aliments efficacement et pourraient même parfois ne pas faire bouillir le liquide.
Poêles à grosse épaisseur	Des poêles en verre ou en métal dont l'épaisseur est très mince.
Grandeur de poêle qui correspond à la quantité de nourriture à être préparée et à la grandeur de l'élément de surface.	Des poêles qui sont plus petites ou plus grandes que l'élément.
Poids de la poignée ne fait pas basculer la poêle. La poêle est bien équilibrée.	Une batterie de cuisine avec des poignées desserrées ou brisées. Des poignées lourdes qui font basculer la poêle.
Couvercles hermétiques	Des couvercles non-étanches.
Woks à fond plat	Des woks à support annulaire.

## UTILISATION DU FOUR

### AVANT D'UTILISER LE FOUR

#### ! REMARQUE

- Lorsque vous utilisez un thermomètre de four dans la cavité du four, la température peut différer de la température que vous aurez réglée.
- Il est normal pour le ventilateur de convection de fonctionner durant un cycle de cuisson régulier.
- Le moteur du ventilateur de convection peut fonctionner de façon sporadique durant un cycle de cuisson régulier.

### RETRAIT ET REMPLACEMENT DES GRILLES DU FOUR

#### ⚠ MISE EN GARDE

- Remplacez les grilles du four avant d'allumer le four pour prévenir les brûlures.
- **NE COUVREZ PAS** les grilles avec du papier d'aluminium ou tout autre matériau, et ne placez rien au fond du four. Ceci pourrait nuire à la cuisson et pourrait endommager le fond du four.
- Arrangez les grilles du four seulement après que le four ait refroidi.

#### Retirer les grilles:

1. En portant les gants de cuisine, saisissez la grille du four.
2. Tirez la grille directement vers l'extérieur jusqu'à ce qu'elle s'arrête.
3. Soulevez le côté avant de la grille.
4. Tirez la grille pour la sortir.

#### Replacer les grilles:

1. En portant les gants de cuisine, placez l'extrémité de la grille sur le support.
2. Inclinez l'extrémité avant de la grille.
3. Poussez la grille vers l'intérieur.
4. Vérifiez si la grille est bien en place

### Placement des grilles et casseroles

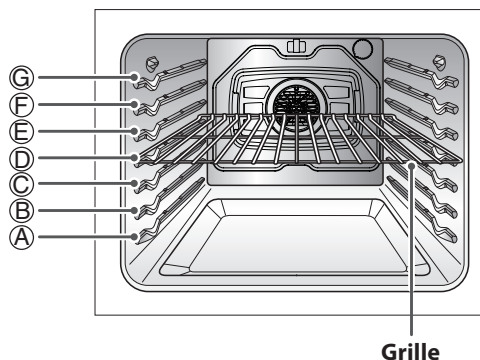

Si vous cuisinez sur deux grilles, placez les grilles du four en position B et D. Si vous cuisinez sur trois grilles, placez-les en position B, D et F (grille décalée). Placez la batterie de cuisine comme illustrée aux figures 1 et 2 (ci-dessous).

Si vous cuisinez avec plus d'une casserole, placez les casseroles de sorte que chacune ait un espace libre de 1 à 1 ½ pouce minimum autour d'elle.



Grille standard  
(Position B)

Grille standard  
(Position D)

#### Cuisson à une grille multiple

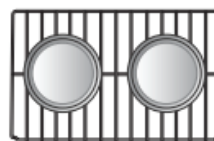

Grille standard  
Cuisson à une grille

### Évent du four

- Les zones à proximité de l'évent pourraient devenir chaudes et causer des brûlures.
- **Ne bloquez pas** l'ouverture de l'évent.
- Évitez de placer du plastique à proximité de l'évent puisque la chaleur pourrait déformer ou faire fondre le plastique.
- C'est normal de voir de la vapeur sortir lorsque vous cuisinez des aliments à forte teneur en eau.

## COMMANDES DU FOUR

### CUISSON AU FOUR

La fonction **BAKE (CUISSON AU FOUR)** est utilisée pour préparer de la nourriture telle que des pâtisseries, pains, casseroles. Le four peut être programmé pour cuire à n'importe quelle température située entre 170°F (77°C) et 550°F (288°C). La température par défaut est 350°F (177°C).

#### Réglage de la fonction BAKE (CUISSON AU FOUR) (exemple, 375 °F):

1. Appuyez sur le bouton **BAKE (CUISSON AU FOUR)**.
2. Réglez la température du four en utilisant les boutons de nombres. Appuyez sur **3, 7 et 5**.
3. Appuyez sur le bouton **START (DÉMARRER)**. Le four commencera à préchauffer.

Pendant que le four préchauffe, la température s'affiche et augmente par incrément de 5 degrés. Une fois que le four atteint la température établie, un signal sonore se fera entendre et la lumière du four clignotera.

4. Une fois que la cuisson est terminée, appuyez sur le bouton **CLEAR OFF (ANNULER)**.
5. Enlevez la nourriture du four.

#### ! REMARQUE

Il est normal que le ventilateur de convection fonctionne périodiquement tout au long du cycle de cuisson normal. Ceci est pour permettre d'obtenir des résultats uniformes.

#### Conseils en matière de cuisson

- Suivez la recette ou les directives de cuisson d'aliments par convection pour connaître la température et le temps de cuisson ainsi que la position de la grille.
- Le temps et la température de cuisson varieront selon les ingrédients, la grandeur et la forme de la casserole utilisée.
- Si vous cuisinez avec plus d'une casserole, placez les casseroles de sorte que chacune ait un espace libre de 1 à 1 ½/2 pouce minimum autour d'elle.
- Vérifiez la cuisson de la nourriture dès que le temps minimum de la recette s'écoule.
- Utilisez une batterie de cuisine en métal (avec ou sans fini antiadhésif), en verre-céramique à l'épreuve de la chaleur ou toute autre batterie de cuisine recommandée pour utilisation au four.
- Les casseroles métalliques foncées ou les revêtements antiadhésifs feront cuire les aliments plus rapidement et les feront dorer plus. Une batterie de cuisine isolée prolongera légèrement le temps de cuisson pour la plupart des aliments.

## CUISSON PAR CONVECTION

Le système de convection utilise un ventilateur pour circuler la chaleur de façon uniforme dans le four. Cette amélioration de la distribution de chaleur permet d'obtenir une cuisson plus uniforme et d'excellents résultats lorsqu'on cuisine avec une seule ou plusieurs grilles.

#### Réglage de la fonction CONVECTION BAKE (CUISSON PAR CONVECTION)

(exemple, 375 °F):

1. Appuyez sur le bouton **CONV. BAKE (CUISSON PAR CONVECTION)**. La valeur 350°F clignotera sur l'affichage.
2. Réglez la température du four en utilisant les boutons de nombres. Appuyez sur **3, 7 et 5**.
3. Appuyez sur le bouton **START (DÉMARRER)**. La fonction **CONV. BAKE (CUISSON PAR CONVECTION)** s'affichera ainsi que la température du four qui commencera à 100°F.

Pendant que le four préchauffe, l'affichage montre la température qui augmente par incrément de 5 degrés. Une fois que le four atteint la température établie, un signal sonore se fera entendre et la lumière du four clignotera. L'affichage montrera la température auto-convertie du four 350°F, **CONV. BAKE** et l'icône de ventilateur.

4. Une fois que la cuisson est terminée, ou pour annuler la cuisson, appuyez sur le bouton **CLEAR OFF (ANNULER)**.

#### ! REMARQUE

Le ventilateur du four fonctionnera pendant la cuisson par convection. Le ventilateur s'arrêtera lorsque la porte est ouverte, mais la chaleur continuera. Dans certains cas, le ventilateur pourrait s'arrêter durant un cycle de cuisson par convection.

#### Cuisson à convection avec 3 grilles:

Pour cuire avec trois grilles durant la Cuisson à convection, utilisez les positions B, D (grille standard) et F (grille décalée) des grilles:

1. Appuyez sur le bouton **CONV. BAKE (CUISSON PAR CONVECTION)** deux fois. "3 Racks" (3 grilles) s'affichera.
2. Réglez la température du four en utilisant les boutons de nombres.
3. Appuyez sur le bouton **START (DÉMARRER)**.

### Conseils relatifs à la cuisson par convection

- Les biscuits et petits gâteaux doivent être cuits sur des grilles sans bords ou à bords très bas pour permettre à l'air réchauffé de circuler autour de la nourriture. Les aliments cuits sur des grilles à fini foncé seront cuits plus vite.
- Lorsque vous utilisez la Cuisson par convection avec une seule grille, placez la grille à la position D. Si vous cuisinez sur deux grilles, placez les grilles aux positions B et D. Si vous cuisinez sur trois grilles, placez les grilles aux positions B, D et F.
- La cuisson sur plusieurs grilles pourrait augmenter légèrement le temps de cuisson pour certains aliments.
- Vous obtiendrez d'excellents résultats avec les gâteaux, muffins et petits gâteaux si vous utilisez plusieurs grilles.

## RÔTISSAGE PAR CONVECTION

La fonction **CONVECTION ROAST (RÔTISSAGE PAR CONVECTION)** est conçue pour fournir une meilleure performance de rôtissage. LE RÔTISSAGE PAR CONVECTION combine la cuisson avec le ventilateur de convection pour rôtir les viandes et les volailles. L'air réchauffé circule autour de la nourriture de tous les côtés, conservant les jus et saveurs. Les aliments sont brunis et croustillants de l'extérieur tout en restant juteux à l'intérieur. Le rôtissage par convection est particulièrement bon pour les coupes de viande tendre non couvertes.

### Réglage de la fonction Convection Roast

(Rôtissage par convection) (exemple, 375 °F):

1. Appuyez sur le bouton **CONV. ROAST (RÔTISSAGE PAR CONVECTION)**. La valeur 350°F clignotera sur l'affichage.
2. Réglez la température du four en utilisant les boutons de nombres. Appuyez sur **3, 7 et 5**.
3. Appuyez sur le bouton **START (DÉMARRER)**. La fonction **CONV. ROAST (RÔTISSAGE PAR CONVECTION)** s'affichera ainsi que la température du four qui commencera à 100°F.

Pendant que le four préchauffe, l'affichage montre la température qui augmente par incrément de 5 degrés. Une fois que le four atteint la température établie, un signal sonore se fera entendre et la lumière du four clignotera. L'affichage indiquera la température auto-convertie du four **350°F, CONV. ROAST** et l'icône de ventilateur.

4. Une fois que la cuisson est terminée, ou pour annuler la cuisson, appuyez sur le bouton **CLEAR OFF (ANNULER)**.

## ! REMARQUE

Le ventilateur du four fonctionnera pendant le rôtissage par convection. Le ventilateur s'arrêtera lorsque la porte est ouverte, mais la chaleur continuera. Dans certains cas, le ventilateur pourrait s'arrêter durant un cycle de rôtissage par convection.

### Instructions pour la grille de rôtissage

Lorsque vous préparez les viandes pour le rôtissage par convection, utilisez le gril lèche-frite, la grille et la grille de rôtissage. Le gril lèche-frite captera les déversements de graisse et la grille permettra de prévenir les projections de graisse. La grille de rôtissage permettra à la chaleur de circuler autour de la viande.

1. Placez la grille du four au fond ou presque à la position du fond.
2. Placez la grille dans le gril lèche-frite.
3. Placez la grille de rôtissage sur la grille. Assurez-vous que la grille de rôtissage est bien logée sur la grille dans le gril lèche-frite.
4. Placez le gril lèche-frite sur la grille du four.



Plaque du tiroir-réchaud

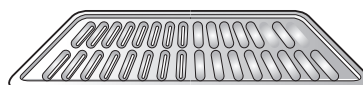

Grille (vendue séparément)

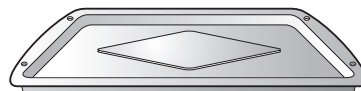

Gril lèche-frite (vendu séparément)

## ! MISE EN GARDE

- **N'UTILISEZ la grille de rôtissage pour les cuissons au grilloir.** Ceci empêchera la nourriture de toucher l'élément du grilloir et préviendra les projections de graisse.
- **N'UTILISEZ PAS** le gril lèche-frite sans la grille.
- **NE couvrez PAS** la grille de papier d'aluminium.
- Placez la nourriture (le gras vers le haut) sur la grille de rôtissage.

## GRILLAGE

La fonction Grillage utilise une chaleur intense provenant de l'élément chauffant supérieur pour cuire la nourriture. La fonction GRILLAGE fonctionne mieux pour les coupes de viandes tendres, le poisson et les légumes tranchés fins.

Certains modèles pourraient offrir un grilloir hybride consistant en un grilloir interne qui utilise un élément chauffant au carbone, lequel fournit une chaleur instantanée, et un élément de grillage externe traditionnel. Durant l'opération de grillage normale, il est normal que l'un ou l'autre des éléments fonctionne à des cycles intermittents. Cette gamme est conçue pour le grillage à porte ouverte. La porte dispose d'une position d'arrêt de grillage.

### ! MISE EN GARDE

- N'UTILISEZ PAS un gril lèche-frite sans la grille. L'huile peut causer un feu de graisse.
- NE couvrez PAS la grille et le gril lèche-frite de papier d'aluminium. Ceci pourrait causer un feu.
- Utilisez toujours un gril lèche-frite et une grille pour le drainage de l'excédent de gras et de matières grasses. Ceci permettra de réduire les projections, la fumée et les flambées.

## GRILLAGE RAPIDE

Le réglage de Grillage rapide est conçu pour réduire le temps nécessaire pour le grillage des aliments. En utilisant l'élément de grillage interne, lequel fournit une chaleur instantanée, pas besoin de préchauffage. Le Grillage rapide devrait être utilisé uniquement pour les petites quantités de nourriture qui peuvent être facilement concentrées au centre du gril lèche-frite.

### ! REMARQUE

- Lorsque vous utilisez le Grillage rapide, la grille décalée devrait être utilisée.
- Toute la nourriture devrait être placée au centre du gril lèche-frite lors de l'utilisation du Grillage rapide.

### Pour régler le four à GRILLAGE / GRILLAGE RAPIDE

1. Ouvrez la porte du four jusqu'à la position d'arrêt de grillage (environ 10 degrés de la position de fermeture).
2. Appuyez sur le bouton **BROIL (GRILLAGE) ou SPEED BOIL (GRILLAGE RAPIDE)** une fois pour Hi (Élevé) ou deux fois pour Lo (Bas).
3. Appuyez sur le bouton **START (DÉMARRER)**. Le four commencera à chauffer.
4. Si vous utilisez la fonction Grillage, il vaut mieux laisser le four préchauffer pendant cinq minutes avant de cuire la nourriture. Si vous utilisez la fonction de Grillage rapide, pas besoin de préchauffage.
5. Une fois que la cuisson est terminée, ou pour annuler en tout temps, appuyez sur le bouton **CLEAR OFF (ANNULER)**.

## Fumée

En raison de la chaleur intense associée au grillage, il est normal de voir de la fumée durant le processus de cuisson. Cette fumée est un sous-produit naturel de grillage et ne devrait pas vous inquiéter. Si vous n'arrivez pas à tolérer la quantité de fumée qui se dégage, utilisez les conseils suivants pour réduire la quantité de fumée dans votre four.

1. Utilisez toujours un gril lèche-frite. N'utilisez pas des poêles à sauter les aliments ou des plaques à pâtisserie régulières pour des raisons de sécurité.
2. N'utilisez JAMAIS un gril lèche-frite qui n'est pas bien nettoyé et qui n'est pas à la température de la pièce au début de la cuisson.
3. Faites TOUJOURS fonctionner votre système de ventilation de la surface de cuisson ou la hotte à évacuation durant le grillage.
4. Gardez l'intérieur de votre four aussi propre que possible. Les résidus de débris accumulés d'anciens repas peuvent brûler ou prendre feu.
5. Évitez les marinades grasses et les glaçages sucrés. Ces deux types de nourriture augmenteront la quantité de fumée. Si vous voulez utiliser du glaçage, appliquez-le à la fin de la cuisson.
6. Si une importante quantité de fumée se dégage à cause de l'un des aliments, pensez à :
  - Baisser le grilloir pour le mettre au réglage LO (Bas).
  - Baisser la position de la grille pour cuire la nourriture le plus loin possible du grilloir.
  - Utiliser le réglage de HI broil (grillage élevé) pour obtenir le degré de grillage désiré, et baissez ensuite l'intensité en changeant le réglage à LO broil (grillage bas) ou à BAKE (CUISSON AU FOUR).
7. Comme règle générale, les coupes de viande et de poisson plus grasses produiront plus de fumée que les morceaux moins gras.
8. Respectez les réglages de grillage recommandés et les directives de cuisson indiqués dans le tableau de la page suivante dans la mesure du possible.

## GUIDE DE CUISSON AU GRILLOIR RECOMMANDÉE

La taille, le poids, l'épaisseur, la température de démarrage et votre préférence de cuisson affecteront le temps de cuisson au grilloir. Le guide suivant est basé sur des viandes qui sont à la température du réfrigérateur.

### ! REMARQUE

Utilisez toujours un gril lèche-frite lorsque vous grillez des aliments sur le réglage HI (Élevé) ou Speed Broil (Grillage rapide).



Tableau de cuisson au grilloir

\*grille décalée

Hi (Élevé)	Coupe	Taille/épaisseur	Cuisson	Réglage du grilloir	Position de la grille	Temps (min)	
						Côté 1	Côté 2
Bœuf	Filet	1 po	Saignant	Hi (Élevé)	G	5:00	3:00
			À point	Hi (Élevé)	G	5:00	4:00
			Cuit	Hi (Élevé)	G	6:00	4:00
			Bien cuit	Hi (Élevé)	G*	6:00	5:00
		1 1/2 po	Saignant	Hi (Élevé)	G	6:00	4:00
			À point	Hi (Élevé)	G	7:00	4:00
			Cuit	Hi (Élevé)	G*	7:00	5:00
			Bien cuit	Hi (Élevé)	G*	7:00	6:00
		2 po	Saignant	Hi (Élevé)	G	7:00	5:00
			À point	Hi (Élevé)	G	8:00	6:00
			Cuit	Hi (Élevé)	G*	8:00	10:00
			Bien cuit	Hi (Élevé)	F	10:00	12:00
	Coquille d'ailou/Contrefilet	3/4 po - 1 po	Saignant	Hi (Élevé)	G	5:00	3:00
			À point	Hi (Élevé)	G	5:00	4:00
			Cuit	Hi (Élevé)	G	6:00	4:00
			Bien cuit	Hi (Élevé)	G*	6:00	5:00
		1 1/2 po	Saignant	Hi (Élevé)	G	6:00	5:00
			À point	Hi (Élevé)	G	7:00	6:00
			Cuit	Hi (Élevé)	G*	8:00	10:00
			Bien cuit	Hi (Élevé)	G*	8:00	12:00
	Faux-filet/bifteck de faux-filet	3/4 po - 1 po	Saignant	Hi (Élevé)	G	5:00	3:00
			À point	Hi (Élevé)	G	5:00	4:00
			Cuit	Hi (Élevé)	G	6:00	4:00
			Bien cuit	Hi (Élevé)	G*	6:00	5:00
		1 1/2 po	Saignant	Hi (Élevé)	G	6:00	5:00
			À point	Hi (Élevé)	G	7:00	6:00
			Cuit	Hi (Élevé)	G*	8:00	10:00
			Bien cuit	Hi (Élevé)	G*	8:00	12:00
Steaks non désossés	3/4 po - 1 po	Saignant	Hi (Élevé)	G	5:00	4:00	
		À point	Hi (Élevé)	G	6:00	5:00	
		Cuit	Hi (Élevé)	G*	7:00	6:00	
		Bien cuit	Hi (Élevé)	G*	8:00	7:00	
	1 1/2 po	Saignant	Hi (Élevé)	G	8:00	8:00	
		À point	Hi (Élevé)	G*	10:00	8:00	
		Cuit	Hi (Élevé)	F	10:00	12:00	
		Bien cuit	Hi (Élevé)	F	10:00	15:00	

\* Speed Broil ne doit être utilisé pour de petites quantités d'aliments qui peuvent être facilement concentrées vers le centre de la lèche-frite. Vitesse grill le temps est plus rapide que le mode grill regulr devrait donc être de réduire le temps d'environ 20 ~ 25%.

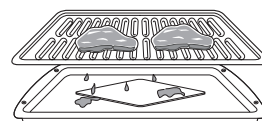
Tableau de cuisson au grilloir

\*grille décalée

Hi (Élevé)	Coupe	Taille/épaisseur	Cuisson	Réglage du grilloir	Position de la grille	Temps (min)	
						Côté 1	Côté 2
	Bifteck de hampe	1/2 po - 3/4 po	Saignant	Hi (Élevé)	G	4:00	3:00
			À point	Hi (Élevé)	G	5:00	3:00
			Cuit	Hi (Élevé)	G	5:00	4:00
			Bien cuit	Hi (Élevé)	G	6:00	4:00
	Bifteck de flanc	1 po	Saignant	Hi (Élevé)	G	7:00	5:00
			À point	Hi (Élevé)	G	8:00	6:00
			Cuit	Hi (Élevé)	G*	8:00	8:00
			Bien cuit	Hi (Élevé)	F	10:00	10:00
		1 1/2 po	Saignant	Hi (Élevé)	G	7:00	5:00
			À point	Hi (Élevé)	G*	8:00	6:00
			Cuit	Hi (Élevé)	G*	8:00	8:00
			Bien cuit	Hi (Élevé)	F	10:00	10:00
	Hamburgers	3/4" po d'épaisseur	Saignant	Hi (Élevé)	G	5:00	3:00
			À point	Hi (Élevé)	G	5:00	4:00
			Cuit	Hi (Élevé)	G*	6:00	4:00
			Bien cuit	Hi (Élevé)	G*	6:00	5:00
Agneau	Côtelettes avec les os	6 - 8oz., 2 os	À point	Hi (Élevé)	G*	7:00	6:00
Fruits de mer	Portion de saumon/steak, avec la peau	3/4 po - 1 po	Grilloir	Hi (Élevé)	G	6:00	4:00
		1 1/2 po	Grilloir	Hi (Élevé)	G	8:00	4:00
	Portion de saumon/steak, sans la peau	3/4 po - 1 po	Grilloir	Hi (Élevé)	G	6:00	4:00
		1 1/2 po	Grilloir	Hi (Élevé)	G*	6:00	6:00
	Portion de flétan, sans la peau	3/4 po - 1 po	Grilloir	Hi (Élevé)	G	6:00	5:00
		1 1/2 po	Grilloir	Hi (Élevé)	G*	7:00	6:00
	Crevettes, avec la peau	<10/lb.	Grilloir	Hi (Élevé)	G	4:00	3:00
		10-20/lb.	Grilloir	Hi (Élevé)	G	3:00	3:00
		21-30/lb.	Grilloir	Hi (Élevé)	G	3:00	2:00
	Crevettes, sans la peau	<10/lb.	Grilloir	Hi (Élevé)	G	4:00	2:00
		10-20/lb.	Grilloir	Hi (Élevé)	G	3:00	2:00
		21-30/lb.	Grilloir	Hi (Élevé)	G	3:00	1:00
Queue de homard		1/3 po	Grilloir	Hi (Élevé)	G*	6:00	
Porc	Côtelette de porc	1 po	Grilloir	Hi (Élevé)	G	6:00	5:00
	Filet de porc	12-16 oz., 1.5 po	Grilloir	Hi (Élevé)	G*	9:00	8:00
	Saucisse	1/4 po, 1.5 po	Grilloir	Hi (Élevé)	G*	6:00	4:00
	Tranches de jambon	1/2 po d'épaisseur	Grilloir	Hi (Élevé)	G	5:00	4:00
Poulet	Poitrine, désossée, sans peau	1/2 po - 3/4 po	Grilloir	Hi (Élevé)	F	6:00	4:00
Légumes	Tiges d'asperge	1/2 po d'épaisseur	Grilloir	Hi (Élevé)	G*	4:00	3:00
	Courgette, zucchini	Lanières de 1/2 po	Grilloir	Hi (Élevé)	G*	7:00	
Boulangerie	Rôtie	4 morceaux	Grilloir	Hi (Élevé)	G	0:45	0:30
	Muffin anglais	2 coupures	Gril lèche-frite	Hi (Élevé)	G	1:30	

\* Speed Broil ne doit être utilisé pour de petites quantités d'aliments qui peuvent être facilement concentrées vers le centre de la lèche-frite. Vitesse gril le temps est plus rapide que le mode gril regulr devrait donc être de réduire le temps d'environ 20 ~ 25%.

## Conseils pour la cuisson au grilloir

### Bœuf

- Vous devez toujours laisser les steaks et les côtelettes reposer cinq minutes avant de les couper et les manger. Ceci permet à la chaleur d'être distribuée uniformément à travers la nourriture et crée une viande plus tendre et plus juteuse.
- Pensez à enlever les morceaux épais de viande du réfrigérateur 30 minutes avant de les cuire. Ceci permettra de les cuire plus vite et de façon plus uniforme, et il y aura moins de fumée pendant le grillage. Veuillez noter que les temps de cuisson seront probablement plus courts que les temps indiqués dans le tableau de cuisson au grilloir.
- Pour les steaks ou côtelettes non désossés qui ont été émincés (toute la viande a été enlevée autour de l'os), enveloppez les sections exposées de l'os dans un papier d'aluminium pour réduire le brûlage.

### Fruits de mer

- Lorsque vous grillez un poisson avec sa peau, utilisez toujours le réglage de grillage moyen et grillez toujours le côté de la peau en dernier.
- Les fruits de mer sont mieux consommés immédiatement après leur cuisson. Laisser reposer les fruits de mer après leur cuisson peut les rendre secs.
- Il est recommandé d'enduire une fine couche d'huile sur la surface du gril lèche-frite avant la cuisson afin que la nourriture ne colle pas notamment lorsque vous cuisinez du poisson et des fruits de mer. Vous pouvez utiliser aussi une légère couche de vaporisateur antiadhésif.

### Légumes

- Enduisez les légumes d'une légère couche d'huile avant de les cuire pour améliorer leur brunissement.

## REPAS D'ENFANT

Cette fonction est spécialement conçue pour cuisiner des repas d'enfants populaires tels que la pâte de pizza régulière, la pizza à pâte levée, la pizza fraîche, les croquettes de poulet, les frites, et les galettes de steak haché.

Lorsque vous utilisez cette fonction, aucun besoin de préchauffer le four avant la cuisson.

### Réglage de la fonction KIDS MEAL (REPAS D'ENFANT) :

1. Appuyez sur le bouton **KIDS MEAL (REPAS D'ENFANT)**.
2. **FROZEN PIZZA, REGULAR CRUST (PIZZA CONGELÉE, PÂTE RÉGULIÈRE)** s'affichera. Appuyez sur le bouton **START (DÉMARRER)** si vous faites cuire une pizza congelée à pâte régulière.
3. Appuyez sur le bouton **KIDS MEAL (REPAS D'ENFANT)** sans lâcher pour défiler à travers les différents réglages sur l'affichage. Sélectionnez à partir de: **FROZEN PIZZA (PIZZA CONGELÉE), RISING (PIZZA À PÂTE LEVÉE), FRESH PIZZA (PIZZA FRAÎCHE), CHICKEN NUGGETS (CROQUETTES DE POULET), FRENCH FRIES (FRITES) et HAMBURGER PATTIES (GALETTES DE STEAK HACHÉ)**.
4. Lorsque le repas que vous voulez préparer s'affiche, appuyez sur le bouton **START (DÉMARRER)**.
5. Appuyez sur le bouton **CLEAR OFF (ANNULER)** une fois que la cuisson est terminée ou si vous voulez annuler la cuisson.

### Tableau des repas d'enfants

Nourriture	Quantité recommandée	Position de la tablette	Temps recommandé (minutes)
Pizza congelée, pâte régulière	12 po	D	14-20
Pizza congelée, pâte à pâte levée	12 po	D	18-22
Pizza fraîche	12 po	D	15-18
Croquettes de poulet	1 à 4 portions (3,5oz par 1 portion)	F	14-18
Frites	1 à 4 portions (3,5oz par 1 portion)	F	12-18
Galettes de steak haché	4 à 12 galettes, épaisseur de 1/2pouce	F	10-14

\* Ce tableau est aux fins de référence seulement.

## RÉCHAUD

Cette fonction conservera une température de four de 170°F. La fonction WARM (RÉCHAUD) gardera la nourriture cuite chaude pendant 3 heures suivant la fin de sa cuisson. La fonction Réchaud peut être utilisée sans autres opérations de cuisson ou une fois la cuisson terminée après avoir utilisé les fonctions TIMED BAKE (CUISSON MINUTÉE) ou DELAYED TIMED BAKE (CUISSON MINUTÉE DIFFÉRÉE).

### Réglage de la fonction WARM (RÉCHAUD):

1. Appuyez sur le bouton **WARM/PROOF (RÉCHAUD/ FERMENTATION)**.
2. Appuyez sur **START (DÉMARRER)**.
3. Appuyez sur le bouton **CLEAR OFF (ANNULER)** à toutmoment pour annuler.

### Pour régler la fonction WARM (RÉCHAUD) après la cuisson minutée:

1. Réglez la fonction de cuisson.
2. Entrez la température du four à l'aide des boutons de nombres.
3. Appuyez sur le bouton **COOK TIME (TEMPS DE CUISSON)** et entrez le temps de cuisson à l'aide des boutons de nombres.
4. Appuyez sur le bouton **WARM/PROOF (RÉCHAUD/ FERMENTATION)**.
5. Appuyez sur le bouton **START (DÉMARRER)**.
6. Une fois que la cuisson est terminée, appuyez sur le bouton **CLEAR OFF (ANNULER)** pour annuler la fonction WARM (RÉCHAUD).

### ! REMARQUE

La fonction WARM (RÉCHAUD) est destinée à garder la nourriture chaude. Ne l'utilisez pas pour refroidir la nourriture.

## FERMENTATION

### Réglage de la fonction PROOF (FERMENTATION):

Cette fonction garde le four chaud pour les produits de pâte levée avant la cuisson.

1. Utilisez la grille B ou C pour la fermentation.
2. Appuyez sur le bouton **WARM/PROOF (RÉCHAUD/ FERMENTATION)** deux fois. PrF s'affichera.
3. Appuyez sur le bouton **START (DÉMARRER)**.
4. Une fois que la fermentation est terminée, appuyez sur le bouton **CLEAR OFF (ANNULER)**.

### ! REMARQUE

- Pour éviter de réduire la température du four et le prolongement du temps de fermentation, n'ouvrez pas la porte du four sans raison. Ne tardez pas à vérifier les produits planifiés pour éviter un excès de fermentation.
- N'utilisez pas le mode de fermentation pour réchauffer de la nourriture ou pour garder la nourriture chaude. La température de fermentation du four n'est pas suffisamment chaude pour garder les aliments à des températures sécuritaires. La fonction WARM (RÉCHAUD) est destinée à garder la nourriture chaude. La fonction de fermentation ne fonctionnera pas lorsque le four est au-dessus de 125°F. HOT (CHAUD) s'affichera.

## FAVORIS

La fonction FAVORIS est utilisée pour enregistrer et mémoriser vos réglages de recettes favorites. Vous pouvez stocker et mémoriser jusqu'à trois différents réglages.

### Réglage de la fonction FAVORITES (FAVORIS):

1. Appuyez sur le bouton **FAVORITES (FAVORIS)** une fois pour le pain, deux fois pour la viande et trois fois pour le poulet. La température par défaut apparaîtra et COOK (CUISINER) clignotera dans l'affichage.

Catégorie	Appuyez sur le bouton Favorite (Favori)	Temp par défaut. (peut être changée et mémorisée)	Mode de cuisson
Pain	Appuyez sur le bouton FAVORITE (FAVORIS).	375°F	Cuisson au four
Viande	Appuyez sur le bouton FAVORITE (FAVORIS) deux fois.	325°F	Rôtissage par convection
Poulet	Appuyez sur le bouton FAVORITE (FAVORIS) trois fois.	350°F	Rôtissage par convection

2. Appuyez sur les boutons de nombres pour changer la température par défaut.
3. Appuyez sur le bouton START (DÉMARRER). L'indicateur de préchauffage sonnera 3 fois lorsque le four atteint la température programmée.

### ! REMARQUE

Seule la température du four peut être modifiée et mémorisée. Le nom de la catégorie et le mode de cuisson resteront les mêmes.

## MODE SHABBAT

Le mode Shabbat est généralement utilisé pendant le Shabbat et les fêtes juives. Lorsque le mode Shabbat est activé, le four ne s'allume pas jusqu'à ce que le mode Shabbat soit désactivé. En mode Shabbat, tous les boutons de fonction, à l'exception du bouton CLEAR OFF (Annuler) sont inactifs. Sb apparaîtra sur l'affichage de la surface de cuisson ainsi que l'affichage du four.

### ! REMARQUE

Si la lumière du four est allumée et que le mode SHABBAT est activé, la lumière du four restera allumée jusqu'à ce que le mode SHABBAT soit éteint. Si la lumière du four doit être éteinte, assurez-vous de l'éteindre avant d'activer le mode SHABBAT. Le mode SHABBAT peut être utilisé uniquement pendant la cuisson (mode BAKE ou CUISSON AU FOUR).

### Réglage du mode SHABBAT

1. Appuyez sur le bouton **BAKE (CUISSON AU FOUR)**.
2. Appuyez sur les boutons de nombres pour entrer la température de cuisson.
3. Appuyez sur le bouton **START (DÉMARRER)**.
4. Appuyez sur le bouton **SETTING (RÉGLAGE)** et tenez-le enfoncé pendant trois secondes. SB et  apparaîtra sur l'affichage lorsque le mode Shabbat est activé.
5. Pour annuler le mode Shabbat, appuyez sur le bouton **SETTING (RÉGLAGE)** et maintenez-le enfoncé pendant trois secondes. Pour annuler la fonction de cuisson au four, appuyez sur le bouton **CLEAR OFF (ANNULER)** à n'importe quel moment.

### Changement de la température pendant que le mode SHABBAT est activé

1. Appuyez sur le bouton **BAKE (CUIRE)**. (Aucun bip ne sonnera et l'affichage ne changera pas).
2. Réglez la température en utilisant les boutons de nombres.
3. Appuyez sur le bouton **START (DÉMARRER)**.

### ! REMARQUE

Il faudra attendre 15 secondes avant que le four ne reconnaisse le changement de température.

## TIROIR-RÉCHAUD

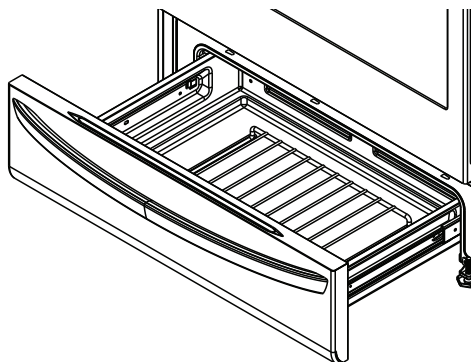

Plaque du tiroir-réchaud en position

### UTILISER LE TIROIR-RÉCHAUD

Le tiroir-réchaud garde la nourriture cuite chaude à une température de service.

Toute la nourriture placée dans le tiroir-réchaud doit être couverte d'un couvercle ou d'un papier d'aluminium afin de conserver la qualité. N'utilisez pas des pellicules en plastique pour couvrir la nourriture. Le plastique peut fondre sur le tiroir et il sera très difficile de l'enlever. Utilisez seulement des ustensiles et batteries de cuisine recommandés pour utilisation au four dans le tiroir-réchaud.



### Réglage de la fonction WARM (RÉCHAUD):

1. Appuyez sur le bouton **WARMING DRAWER SET/OFF (TIROIR-RÉCHAUD MARCHE/ARRÊT)** (situé à proximité des boutons de nombres). Le voyant lumineux clignotera. (Si vous n'appuyez sur aucune touche dans les 25 secondes qui suivent, l'affichage s'effacera).
2. Utilisez les boutons de nombres pour régler le niveau de puissance. **1** pour LOW (BAS), **2** pour MEDIUM (MOYEN), et **3** pour HIGH (ÉLEVÉ).
3. Une fois que la nourriture est prête, ou pour annuler, appuyez sur le bouton **WARMING DRAWER SET/OFF (TIROIR-RÉCHAUD MARCHE/ARRÊT)**.

### ! REMARQUE

- Le tiroir-réchaud s'éteindra automatiquement après trois heures.
- Il n'est pas recommandé de chauffer de la nourriture froide dans le tiroir-réchaud.

## Nourriture dans le tiroir-réchaud/ recommandations concernant le niveau de puissance

Réglage	Type de nourriture
Bas 	<ul style="list-style-type: none"> <li>• Rouleaux (tendres)</li> <li>• Assiettes à diner vides</li> </ul>
Moyen 	<ul style="list-style-type: none"> <li>• Sauces brunes</li> <li>• Casseroles</li> <li>• Œufs</li> <li>• Légumes</li> <li>• Petits gâteaux</li> <li>• Rouleaux (durs)</li> <li>• Pâtisseries Rosbif (boeuf, porc, agneau)</li> </ul>
Élevé 	<ul style="list-style-type: none"> <li>• Bacon</li> <li>• Galettes de steak haché</li> <li>• Volaille</li> <li>• Côtelettes de porc</li> <li>• Pizza</li> <li>• Aliments frits</li> </ul>

Différents types de nourriture peuvent être placés dans le tiroir-réchaud en même temps. Pour de meilleurs résultats, ne laissez pas la nourriture dans le tiroir-réchaud pendant plus d'une heure. Ne laissez pas de plus petites quantités de nourriture ou des aliments sensibles à la chaleur, comme les oeufs, dans le tiroir-réchaud pendant plus de 30 minutes. Le temps d'utilisation maximal est de trois heures.

## MISE EN GARDE

- **N'utilisez pas le tiroir-réchaud pour entreposer des grilles, des grils lèche-frite, des cantines, des assiettes ou des ustensiles.** Le tiroir-réchaud contient un élément chauffant qui pourrait endommager tout article non conçu spécifiquement pour être utilisé avec et il doit être utilisé seulement pour ranger la batterie de cuisine fournie spécifiquement par LG avec votre cuisinière.
- **Ne placez pas de la nourriture ou du papier d'aluminium directement sur la surface ou la base du tiroir-réchaud.** Ceci pourrait endommager votre tiroir et gâter votre nourriture.
- **Ne placez pas des pellicules en plastique dans le tiroir-réchaud et ne l'utilisez pas pour couvrir de la nourriture qui est en train d'être réchauffée dedans.** Le plastique peut fondre dans le tiroir ou dans les zones avoisinantes et il sera très difficile de l'enlever. Utilisez seulement du papier d'aluminium ou une batterie de cuisine capable de résister à la température de cuisson pour chauffer ou couvrir votre nourriture.
- **N'utilisez pas le tiroir-réchaud pour chauffer de l'eau ou tout autre liquide.** Les déversements de liquide peuvent causer un court-circuit ou occasionner des blessures corporelles graves, un choc électrique ou même la mort.
- Ne placez jamais du plastique, du papier, des aliments en conserve ou d'autres matériaux combustibles dans le tiroir-réchaud. Ces éléments posent un risque sévère de feu, de dommages et de blessures.
- **Dans des circonstances peu probables où un aliment tombe derrière le tiroir-réchaud, coupez toujours le courant électrique et attendez que le tiroir-réchaud se refroidisse avant de récupérer l'aliment.** N'essayez jamais de récupérer tout aliment qui tombe derrière le tiroir-réchaud sans avoir coupé le courant avant et vous être assuré que la cavité du tiroir-réchaud a refroidi. Le non-respect de cette consigne peut occasionner des blessures corporelles graves, un choc électrique ou même la mort.

# ENTRETIEN ET NETTOYAGE

## NETTOYER LA SURFACE DE CUISSON EN VERRE / CÉRAMIQUE

### ! MISE EN GARDE

- N'utilisez PAS des tampons à récurer ou des chiffons de nettoyage abrasifs. Ils pourraient endommager la surface de votre surface de cuisson.
- Pour votre propre sécurité, portez des gants de cuisine ou une poignée pendant que vous nettoyez la surface chaude de la surface de cuisson.

Utilisez un produit de nettoyage pour surface de cuisson sur la surface de cuisson en verre. D'autres crèmes pourraient ne pas être aussi efficaces ou pourraient égratigner, endommager ou tacher la surface de cuisson.

Pour maintenir et protéger la surface de la surface de cuisson en verre, suivez ces étapes:

1. Avant d'utiliser la surface de cuisson pour la première fois, nettoyez-la avec un produit de nettoyage pour surface de cuisson en céramique. Ceci permet de protéger la surface et rendra le nettoyage plus facile.
2. Un usage quotidien d'un produit de nettoyage pour surface de cuisson en céramique donnera à votre surface de cuisson une apparence de surface toute neuve.
3. Remuez bien la crème de nettoyage. Appliquez quelques gouttes du produit de nettoyage directement sur la surface de cuisson.
4. Utilisez un papier essuie-tout pour nettoyer la surface de cuisson en entier.
5. Rincez avec de l'eau et utilisez un chiffon sec ou un papier essuie-tout pour enlever tous les résidus du produit de nettoyage.

### ! REMARQUE

NE chauffez PAS la surface de cuisson avant qu'elle n'ait été très bien nettoyée.

### Résidus brûlés

1. Pendant que la surface de cuisson est encore chaude, enlevez tout dépôt de nourriture brûlée ou déversée de la surface de cuisson en verre/céramique à l'aide d'un grattoir à lame métallique approprié (similaire à un grattoir pour enlever la peinture d'un carreau de vitre — il n'endommagera pas la surface de cuisson décorée). Tenez le grattoir à un angle d'environ 30° de la surface de cuisson.

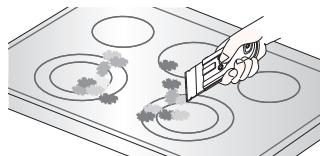

### ! REMARQUE

- N'utilisez pas une lame émoussée ou craquelée.
- Portez des gants de cuisine ou une poignée pendant que vous utilisez le grattoir métallique afin de prévenir les brûlures.

2. Une fois que la surface de cuisson a refroidi, appliquez quelques gouttes (environ la taille d'une pièce de dix cents) de produit de nettoyage approuvé sur chaque zone du brûleur et étalez la crème de nettoyage sur la surface de la surface de cuisson à l'aide d'un papier essuie-tout humide.

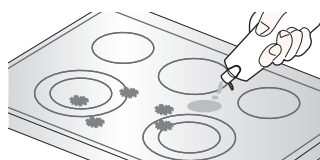

### ! REMARQUE

#### Produits de nettoyage approuvés:

- Crème de nettoyage de surface de cuisson Weiman ([www.weiman.com](http://www.weiman.com))
- Cerama Bryte ([www.ceramabryte.com](http://www.ceramabryte.com))
- Golden Ventures Cerama Bryte
- Vaporisateur de nettoyage de surface en verre 3 en 1 Easy-Off ([www.easyoff.us](http://www.easyoff.us))

3. Nettoyez avec de l'eau et essuyez la surface de la surface de cuisson avec un papier essuie-tout propre et sec. Entretien et nettoyage.



**IMPORTANT :**

Si du sucre ou de la nourriture contenant du sucre (conserves de fruits, ketchup, sauce tomate, gelées, fudge, bonbons, sirops, chocolat, etc.), du plastique ou du papier d'aluminium fondent sur la surface de cuisson, enlevez la matière fondue **IMMÉDIATEMENT** avec un grattoir à lame métallique (il n'endommagera pas la surface de cuisson décorée) pendant que la surface de cuisson est encore chaude afin d'éviter d'endommager la surface en verre-céramique. Pour votre propre sécurité, veuillez porter des gants de cuisine ou une poignée pendant que vous nettoyez la surface chaude de la surface de cuisson.

**Marques de métal et égratignures**

1. Faites attention à ne pas glisser les chaudrons et casseroles à travers la surface de cuisson. Ceci laissera des marques de métal sur la surface de la surface de cuisson. Pour faciliter le nettoyage de ces marques, utilisez un produit de nettoyage pour surface de cuisson en céramique et appliquez-le avec un chiffon de nettoyage pour surfaces de cuisson en céramique.
2. Si les chaudrons munis d'un mince revêtement d'aluminium ou de cuivre peuvent être utilisés pour chauffer les aliments à sec, le revêtement peut laisser une décoloration noire sur la surface de cuisson. Cette décoloration doit être enlevée immédiatement avant de chauffer de nouveau sinon elle pourrait demeurer permanente.

**! MISE EN GARDE**

Les batteries de cuisine qui ont un fond rugueux ou inégal peuvent marquer ou égratigner la surface de cuisson.

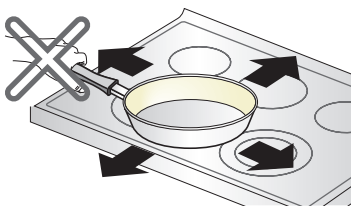

- Ne glissez pas des articles en métal ou en verre à travers la surface de la surface de cuisson.
- N'utilisez pas une batterie de cuisine dont le fond contient une accumulation de saleté.

**Joint de la surface de cuisson**

Pour nettoyer le joint de la surface de cuisson autour des bords de verre, laissez dessus un chiffon humide pendant quelques minutes, puis essuyez avec des produits de nettoyage non abrasifs. Entretien et nettoyage.

**AUTO-NETTOYAGE**

Le cycle d'auto-nettoyage utilise des températures extrêmement chaudes pour nettoyer la cavité du four. Lorsque le cycle d'auto-nettoyage est en fonction, vous pourriez remarquer de la fumée ou une odeur. Ceci est normal notamment si le four est très sale.

Durant l'auto-nettoyage, la cuisine doit être bien ventilée pour minimiser les odeurs émanant de l'auto-nettoyage.

**! MISE EN GARDE**

- NE laissez PAS les jeunes enfants sans surveillance à proximité du four. Durant le cycle d'auto-nettoyage, l'extérieur de la cuisinière peut devenir très chaud au toucher.
- Si vous avez des oiseaux, déplacez-les vers une autre pièce bien ventilée. La santé de certains oiseaux est extrêmement sensible aux fumées qui se dégagent durant le cycle d'auto-nettoyage de n'importe quelle cuisinière.
- NE COUVREZ PAS les parois, les grilles, le fond ou toute autre partie de la cuisinière avec du papier d'aluminium ou tout autre matériau. Ceci pourrait perturber la distribution de chaleur, produire de mauvais résultats de cuisson et causer des dommages permanents à l'intérieur du four (le papier d'aluminium fondra à la surface intérieure du four).
- NE FORCEZ PAS la porte à rester ouverte. Ceci peut endommager le système de verrouillage automatique de la porte. Soyez prudent lorsque vous ouvrez la porte du four après un cycle d'auto-nettoyage. Tenez-vous sur le côté du four lorsque vous ouvrez la porte pour laisser l'air chaud ou la vapeur s'échapper. Le four pourrait être encore TRÈS CHAUD.

**Avant de démarrer le cycle d'auto-nettoyage:**

- Enlevez les grilles du four, le grill léche-frite, la grille du grilloir, toute la batterie de cuisine, le papier d'aluminium ou tout autre matériel du four.
- La cuisine doit être bien ventilée pour minimiser les odeurs émanant de l'auto-nettoyage.
- Essuyez tout déversement important dans le fond du four.
- Assurez-vous que le couvercle de l'ampoule électrique du four est en place et que la lumière du four est éteinte.
- La lumière du four ne peut pas être allumée pendant que le cycle d'auto-nettoyage est en fonction. La lumière du four ne peut pas être allumée avant que la température du four n'ait refroidi en dessous de 500°F (260°C) suivant la fin du cycle d'auto-nettoyage.

Durant le cycle d'auto-nettoyage, les éléments de la surface de cuisson et le tiroir-réchaud ne peuvent pas être utilisés.

### ! REMARQUE

- Enlevez les grilles du four et les accessoires avant de débiter le cycle d'auto-nettoyage.
- Si les grilles du four sont laissées dans la cavité du four durant le cycle d'auto-nettoyage, elles vont se décolorer et devenir plus difficiles à glisser pour les sortir et les replacer.
- Nettoyer le cadre du four et la porte avec de l'eau savonneuse. Rincez bien.
- Ne nettoyez pas le joint d'étanchéité. Le matériau de fibre de verre sur le joint d'étanchéité de la porte ne résiste pas à l'abrasion. Il est essentiel que le joint d'étanchéité demeure intact. Si vous remarquez qu'il devient usé ou effiloché, remplacez-le.
- Essayez tout déversement important dans le fond du four.
- Assurez-vous que le couvercle de l'ampoule électrique du four est en place et que la lumière du four est éteinte.

## Réglage de la fonction Auto-Nettoyage

La fonction Auto-Nettoyage dispose de temps de cycle de 3, 4 ou 5 heures.

### Guide de saleté de la fonction Auto-Nettoyage

Niveau saleté	Réglage du cycle
Cavité du four légèrement sale	Auto-nettoyage de 3 heures
Cavité du four moyennement sale	Auto-nettoyage de 4 heures
Cavité du four très sale	Auto-nettoyage de 5 heures

1. Enlevez toutes les grilles et accessoires du four.
2. Appuyez sur le bouton **SELF CLEAN (AUTONETTOYAGE)**.  
Le four est réglé par défaut au cycle d'auto-nettoyage de quatre heures recommandé pour un four moyennement sale. Appuyez deux fois pour un cycle d'auto-nettoyage de 5 heures ou trois fois pour un cycle d'auto-nettoyage de trois heures.
3. Appuyez sur **START (DÉMARRER)**.
4. Une fois que la fonction Auto-Nettoyage est activée, la porte du four se verrouillera automatiquement et l'icône de verrou s'affichera. Vous ne pourrez pas ouvrir la porte du four jusqu'à ce que le four ait refroidi. Le verrou se débloquera automatiquement une fois que le four refroidit.

### ! MISE EN GARDE

NE forcez PAS la porte du four à rester ouverte lorsque l'icône de verrou est affichée. La porte du four restera verrouillée jusqu'à ce que la température ait refroidi. Forcer la porte à rester ouverte endommagera la porte.

## Réglage de la fonction Auto-Nettoyage avec démarrage différé

1. Enlevez toutes les grilles et accessoires du four.
2. Appuyez sur le bouton **SELF CLEAN (AUTO-NETTOYAGE)**.  
Le four est réglé par défaut au cycle d'auto-nettoyage de quatre heures recommandé pour un four moyennement sale. Appuyez deux fois pour un cycle d'auto-nettoyage de 5 heures ou trois fois pour un cycle d'auto-nettoyage de trois heures.
3. Appuyez sur le bouton **START TIME (HEURE DE DÉMARRAGE)**.
4. Utilisez les boutons de nombres pour entrer l'heure du jour à laquelle vous aimeriez que l'Auto-Nettoyage commence.
5. Appuyez sur le bouton **START (DÉMARRER)**.

### ! REMARQUE

Il pourrait être nécessaire d'annuler ou d'interrompre le cycle d'auto-nettoyage en raison d'une fumée excessive ou d'un feu qui se produit dans le four. Pour annuler la fonction Auto-Nettoyage, appuyez sur le bouton **CLEAR OFF (ANNULER)**.

### Durant l'auto-nettoyage

- Le cycle d'auto-nettoyage utilise des températures extrêmement chaudes pour nettoyer la cavité du four. Lorsque le cycle d'auto-nettoyage est en fonction, vous pourriez remarquer de la fumée ou une odeur. Ceci est normal notamment si le four est très sale.
- Au fur et à mesure que le four chauffe, vous pourriez entendre des bruits de pièces métalliques qui s'étirent et se contractent. Ceci est normal et n'endommagera pas votre four.
- NE forcez pas la porte du four à rester ouverte lorsque LOCKED (VERROUILLÉ) est affiché. La porte du four restera verrouillée jusqu'à ce que la température ait refroidi. Forcer la porte à rester ouverte endommagera la porte.

### ! REMARQUE

- Le cycle d'auto-nettoyage ne peut pas être démarré si la fonction de Verrouillage du four est activée.
- Une fois que la fonction Auto-Nettoyage est activée, la porte du four se verrouillera automatiquement. Vous ne pourrez pas ouvrir la porte du four jusqu'à ce que le four ait refroidi. Le verrou se débloquera automatiquement.
- Une fois que la porte a été verrouillée, le voyant lumineux LOCKED (VERROUILLÉ) arrêtera de clignoter et restera allumé. Il faut attendre environ 15 secondes pour que le verrou de la porte du four s'enclenche.
- Si l'horloge de l'affichage est réglée à 12 heures (par défaut) l'Auto-Nettoyage différé ne peut jamais être réglé pour démarrer plus de 12 h en avance.

### Après le cycle d'auto-nettoyage

- La porte du four restera verrouillée jusqu'à ce que la température ait refroidi.
- Vous pourriez voir des cendres de couleur blanche dans le four. Essayez-les avec un chiffon humide ou un chiffon en laine d'acier rempli de savon une fois que le four a refroidi. Si le four n'est pas propre après un cycle d'auto-nettoyage, répétez le cycle.
- Si les grilles du four ont été laissées dans le four et ne glissent pas facilement après un cycle de nettoyage, essuyez les grilles ainsi que les supports des grilles avec une petite quantité d'huile végétale afin qu'ils glissent plus facilement.
- Des lignes fines pourraient apparaître dans la porcelaine, car celle-ci est passée à travers chaleur et refroidissement. Ceci est normal et n'affectera pas la performance. Entretien et nettoyage.

## NETTOYAGE DE L'EXTÉRIEUR

### Moulure peinte et décorative

Pour un nettoyage général, utilisez un chiffon avec de l'eau savonneuse chaude. Pour des saletés plus difficiles et une accumulation de graisse, appliquez un détergent liquide directement sur la saleté. Laissez le détergent pendant 30 à 60 minutes. Rincez avec un chiffon humide et séchez. N'utilisez pas des produits à nettoyer abrasifs.

### Surfaces en acier inoxydable (sur certains modèles)

**Pour éviter les égratignures, n'utilisez pas des brosses de laine d'acier.**

1. Placez une petite quantité de détergent pour appareil en acier inoxydable ou un produit à polir sur un chiffon humide ou un papier essuie-tout.
2. Nettoyez une petite surface, en frottant avec le grain d'acier inoxydable s'il y a lieu.
3. Séchez et polissez avec un essuie-tout ou un chiffon doux propre et sec.
4. Répétez au besoin.

### Porte du four

- Utilisez de l'eau savonneuse pour nettoyer la porte du four en profondeur. Rincez bien. N'immergez PAS la porte dans l'eau.
- Vous pouvez utiliser un produit de nettoyage pour vitre sur la vitre extérieure de la porte du four. Ne vaporisez PAS de l'eau ou un produit de nettoyage pour vitre sur les événements de la porte.
- N'utilisez PAS des produits de nettoyage pour le four, des poudres de nettoyage ou des matériaux de nettoyage abrasifs sur l'extérieur de la porte du four.
- Ne nettoyez PAS le joint d'étanchéité de la porte du four. Le joint d'étanchéité de la porte du four est fait en matériau tissé, lequel est essentiel pour une bonne fermeture. Vous devriez faire attention à ne pas froter, endommager ou enlever ce joint d'étanchéité.

#### ! MISE EN GARDE

N'utilisez pas des produits de nettoyage agressifs ou des matériaux de nettoyage abrasifs sur l'extérieur de la porte du four. Ceci pourrait causer des dommages.

Ne nettoyez pas le joint d'étanchéité de la porte du four avec votre main

Enlevez tous les débris de la porte

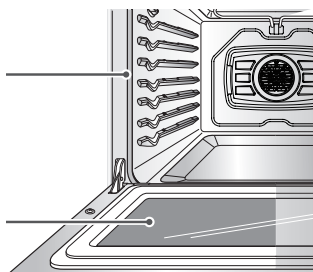

### Gril lèche-frite et grille



- Ne rangez aucun gril lèche-frite ou grille sale quelque part dans la cuisinière.
- Ne nettoyez pas le gril lèche-frite ou la grille en mode d'auto-nettoyage.
- Enlevez la grille du plateau. Débarassez - vous soigneusement de la graisse qui se trouve dans le plateau et versez-la dans un contenant approprié.
- Lavez et rincez le gril lèche-frite et la grille avec de l'eau chaude et un chiffon à récurer en plastique rempli de savon.
- Si de la nourriture a brûlé dessus, vaporisez du produit de nettoyage sur la grille pendant qu'elle est chaude et couvrez-la de papiers essuie-tout humides ou d'un torchon à vaisselle. Le fait de tremper le plateau enlèvera les aliments brûlés incrustés.
- Le gril lèche-frite ainsi que la grille peuvent tous deux être nettoyés avec un produit de nettoyage pour four commercial ou peuvent être nettoyés au lave-vaisselle.

### CHANGEMENT DE LA LUMIÈRE DU FOUR

La lumière du four est une ampoule de 40 watts standard. Elle s'allumera lorsque la porte du four est ouverte. Lorsque la porte du four est fermée, appuyez sur le bouton **OVEN LIGHT (LUMIÈRE DU FOUR)** pour l'allumer ou l'éteindre.

1. Débranchez la cuisinière ou coupez le courant électrique.
2. Tournez le couvercle de l'ampoule en verre à l'arrière du four dans le sens antihoraire pour la retirer.
3. Tournez l'ampoule dans le sens antihoraire pour l'enlever de la douille.
4. Insérez la nouvelle ampoule et tournez-la dans le sens horaire.
5. Insérez le couvercle de l'ampoule en verre tournez-la dans le sens horaire.
6. Branchez la cuisinière ou rebranchez le courant électrique.

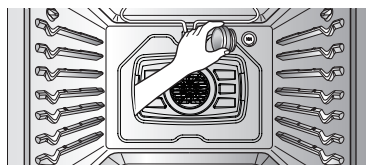

#### ! AVERTISSEMENT

- Assurez-vous que le four et l'ampoule ont refroidi.
- Déconnectez le courant électrique de la cuisinière à partir du fusible principal ou du panneau des disjoncteurs. Le non-respect de cette consigne peut occasionner des blessures corporelles graves, la mort ou un choc électrique.

## RETRAIT ET REMPLACEMENT DE LA PORTE DU FOUR ET DU TIROIR RÉCHAUD

### ! MISE EN GARDE

- Soyez prudent lorsque vous retirez et soulevez la porte.
- NE SOULEVEZ PAS la porte par la poignée.
- NE cognez PAS la vitre avec des chaudrons, casseroles ou tout autre objet.
- Égratigner, cogner, ou secouer la vitre pourrait affaiblir sa structure, causant un risque accru de cassure ultérieurement.

### Retirer la porte du four

1. Ouvrez la porte complètement. Tirez sur les verrous de la charnière vers le cadre de la porte en position déverrouillée. Un outil, tel qu'un tournevis plat, peut être nécessaire.

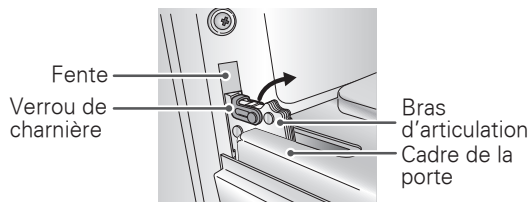

Poussez les verrous de charnière pour déverrouiller

2. Tenez fermement les deux côtés de la porte vers le haut. Fermez la porte en position de retrait (environ cinq degrés), à mi-chemin entre la position d'arrêt du grill et complètement fermée.

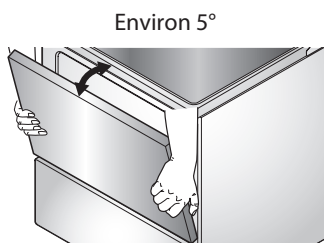

3. Soulevez la porte et tirez-la vers l'extérieur jusqu'à ce que le bras d'articulation se dégage de la fente. Posez la porte sur le sol.

### Replacer la porte du four

1. Tenez fermement les deux côtés de la porte vers le haut.

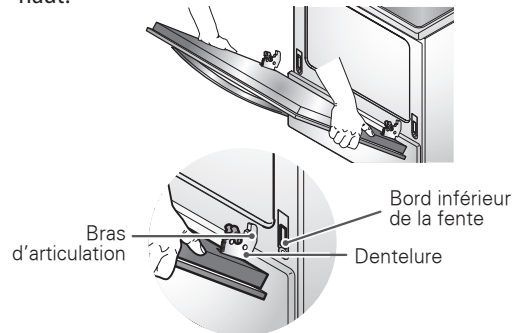

2. En maintenant la porte à un angle égal à celui de la position de retrait, fixez l'indentation du bras de la charnière sur le bord inférieur du logement de cette charnière. L'encoche du bras de la charnière doit être fixée complètement en bas du logement.

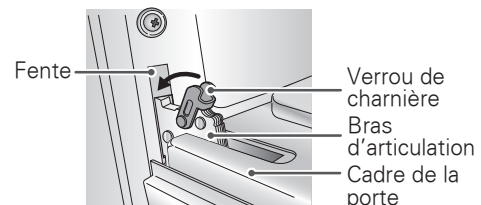

Poussez les verrous de charnière pour verrouiller

3. Ouvrez la porte complètement. Si la porte ne s'ouvre pas complètement, l'indentation peut ne pas être convenablement fixée sur le bord inférieur du logement.
4. Appuyez sur les verrous contre le cadre avant de la cavité du four à position de verrou. Fermez la porte du four.

## Retirer le tiroir-réchaud

### ⚠ AVERTISSEMENT

Déconnectez le courant électrique de la cuisinière à partir du fusible principal ou du panneau des disjoncteurs.  
Le non-respect de cette consigne peut occasionner des blessures corporelles graves, la mort ou un choc électrique.

La plupart du nettoyage peut être fait pendant que le tiroir est en place; toutefois, le tiroir peut être retiré si un nettoyage plus en profondeur est nécessaire. Utilisez de l'eau chaude pour nettoyer bien.

1. Ouvrez le tiroir complètement.
2. Retirez les deux vis.

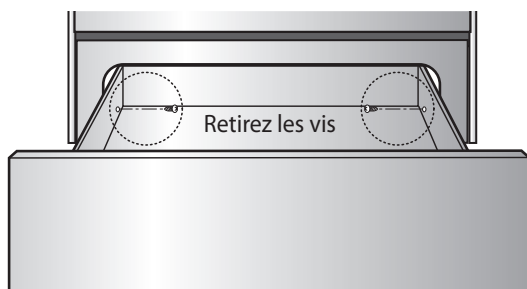

3. Repérez le levier de patin sur chaque côté du tiroir. Appuyez sur le levier du patin de gauche et soulevez le levier du patin de droite.

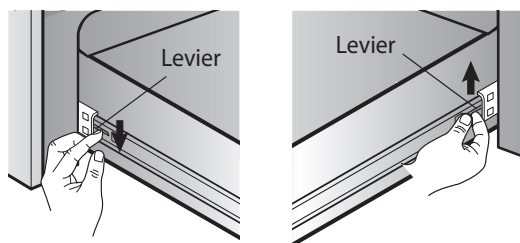

Appuyez dessus avec le doigt Soulevez avec le doigt

4. Tirez le tiroir chauffant pour le sortir de la cuisinière.

## Replacer le tiroir-réchaud

1. Tirez les patins de roulement en avant des patins du châssis
2. Alignez le patin sur chaque côté du tiroir avec les fentes de patin situées sur la cuisinière.
3. Poussez le tiroir dans la cuisinière jusqu'à ce que les leviers «s'enclenchent» (environ 2 pouces). Poussez le tiroir ouvert de nouveau pour loger les patins de roulement dans leur position.
4. Si vous n'entendez pas les leviers «s'enclencher» ou si vous ne sentez pas que les patins de roulement sont bien logés, retirez le tiroir et répétez les étapes 2 à 4.
5. Remplacez les deux vis.

## FAQ

**Quels types de batteries de cuisine sont recommandés pour utilisation avec ma surface de cuisson?**

- Les casseroles doivent avoir un fond plat et des côtés droits.
- Utilisez seulement des casseroles à grosse épaisseur
- La grandeur de la casserole doit correspondre à la quantité de nourriture à être préparée et à la grandeur de l'élément de surface.
- Utilisez des couvercles hermétiques
- Utilisez des woks à fond plat seulement.

**Pourquoi les lettres « HS » apparaissent sur l'affichage de la surface de cuisson?**

HS (Hot surface ou Surface chaude) s'affichera une fois que l'élément est éteint ou durant le cycle d'auto-nettoyage. L'indicateur HS restera allumé jusqu'à ce que la surface refroidisse à environ 150°F (66°C) ou lorsque le cycle d'auto-nettoyage se termine.

**Que signifient les lettres « PF » sur l'affichage?**

« PF » signifie qu'il y a eu interruption de courant dans votre maison. Appuyez sur la touche « Clear/off » et la touche « On/Off » sur le dessus de l'appareil afin de supprimer ce code. Il est possible de devoir réinitialiser l'heure affichée.

**Est-ce normal d'entendre un bruit de cliquetis qui provient de l'arrière de mon four pendant que je l'utilise?**

Cela est tout à fait normal. Le régulateur a des relais qui ouvrent et ferment durant la cuisson.

**Durant la cuisson par convection, le ventilateur s'arrête lorsque j'ouvre la porte. Est-ce normal?**

Cela est tout à fait normal. Lorsque la porte est ouverte, le ventilateur de convection s'arrêtera jusqu'à ce que la porte soit refermée.

**Puis-je utiliser un papier d'aluminium pour recueillir les égouttements dans la cavité de mon four?**

Non. Si du papier d'aluminium est placé au fond de la cavité du four, il brûlera et vous ne pourrez pas l'enlever. Le système chauffant du four est situé en dessous de la cavité du four et fournit une chaleur directe au fond de la cavité. Si vous avez déjà du papier d'aluminium brûlé au fond du four, ne vous inquiétez pas, car cela n'affectera pas sa performance.

**Puis-je utiliser du papier d'aluminium sur les grilles?**

Il n'est pas recommandé de placer du papier d'aluminium à l'intérieur de la cavité du four. L'utilisation de papier d'aluminium sur les grilles limitera la circulation d'air, ce qui pourrait entraîner de mauvais résultats de cuisson.

**Puis-je laisser mes grilles dans le four pendant que le cycle d'auto-nettoyage fonctionne?**

Non. Bien que cela n'endommage pas les grilles, celles-ci pourraient se décolorer et devenir difficiles à glisser à l'intérieur et extérieur du four. Enlevez tous les éléments qui se trouvent dans le four avant de débiter le cycle d'auto-nettoyage.

**Que dois-je faire si mes grilles sont devenues collantes et difficiles à glisser dans et en dehors du four?**

Avec le temps, les grilles pourraient devenir difficiles à glisser dans et en dehors du four. Appliquez une petite quantité d'huile d'olive sur les extrémités des grilles. Cela fonctionnera comme un lubrifiant pour faciliter le glissement.

**Que devrais-je faire pour enlever les taches tenaces de ma surface de cuisson?**

La surface de cuisson doit être nettoyée après chaque utilisation pour prévenir un maculage permanent. Lorsque vous faites cuire des aliments à forte teneur en sucre, comme de la sauce tomate, il est recommandé de nettoyer les taches alors que la surface de cuisson est encore chaude. Utilisez des mitaines de sécurité lorsque vous nettoyez pour prévenir les brûlures. Reportez-vous à la section ENTRETIEN ET NETTOYAGE de ce manuel du propriétaire pour des instructions plus détaillées.

**Devrais-je cuire au grilloir avec la porte ouverte ou fermée?**

Votre cuisinière électrique est conçue pour le grillage à porte ouverte. La porte dispose d'une position d'arrêt de grillage. La position d'arrêt de grillage est d'environ 10 degrés de la position de fermeture.

**Pourquoi les boutons de fonction ne fonctionnent-ils pas?**

Assurez-vous que la cuisinière n'est pas en mode de Verrouillage du four. Le symbole de verrou  sera affiché si le mode de Verrouillage du four est activé. Pour désactiver la fonctionnalité de Verrouillage du four, appuyez sur le bouton **START (DÉMARRER)** et maintenez-le enfoncé pendant trois secondes. Le déclic de déverrouillage se fera entendre, et DOOR LOCKED (PORTE VERROUILLÉE) s'affichera jusqu'à ce que les commandes soient débloquées.

**Pourquoi l'heure clignote-t-elle?**

Ceci signifie que le produit vient d'être branché ou qu'il y a eu une panne de courant. Afin d'arrêter le clignotement de l'heure, appuyez sur n'importe quelle touche et réinitialisez l'horloge le cas échéant.

## AVANT DE FAIRE UNE DEMANDE DE SERVICE

Problème	Causes possibles/Solutions																
La cuisinière n'est pas à niveau.	<ul style="list-style-type: none"> <li>• Mauvaise installation Placez une grille du four au centre du four. Placez un palier sur la grille du four. Ajustez les pattes de mise à niveau à la base de la cuisinière jusqu'à ce que la grille du four soit à niveau.</li> <li>• Le plancher n'est pas à niveau. Assurez-vous que le plancher est suffisamment solide et stable pour pouvoir supporter la cuisinière. Si le plancher est fléchissant ou incliné, contactez un charpentier pour corriger la situation.</li> <li>• L'alignement de l'armoire de la cuisine peut faire en sorte que la cuisinière ne parait pas à niveau. Assurez-vous que les armoires sont carrées et ont suffisamment d'espace pour la cuisinière.</li> </ul>																
La commande du four émet un signal sonore et affiche le code d'erreur F.	<ul style="list-style-type: none"> <li>• La commande électronique a détecté l'état défectueux. Appuyez sur CLEAR OFF (ANNULER) pour effacer l'affichage et arrêter le signal sonore. Reprogrammez le four. Si l'erreur se produit de nouveau, enregistrez le numéro de l'erreur. Appuyez sur CLEAR OFF (ANNULER) et contactez un agent de service.</li> </ul> <table border="1" data-bbox="506 890 1352 1115"> <thead> <tr> <th>CODE</th> <th>Description</th> <th>CODE</th> <th>Description</th> </tr> </thead> <tbody> <tr> <td>F-1</td> <td>Capteur ouvert</td> <td>F-6</td> <td>Four chaud</td> </tr> <tr> <td>F-2</td> <td>Capteur en court-circuit</td> <td>F-9</td> <td>Pas de réchauffage</td> </tr> <tr> <td>F-3</td> <td>Erreur de court-circuit de touche</td> <td>F-10</td> <td>Verrou de porte défaillant</td> </tr> </tbody> </table>	CODE	Description	CODE	Description	F-1	Capteur ouvert	F-6	Four chaud	F-2	Capteur en court-circuit	F-9	Pas de réchauffage	F-3	Erreur de court-circuit de touche	F-10	Verrou de porte défaillant
CODE	Description	CODE	Description														
F-1	Capteur ouvert	F-6	Four chaud														
F-2	Capteur en court-circuit	F-9	Pas de réchauffage														
F-3	Erreur de court-circuit de touche	F-10	Verrou de porte défaillant														
Les éléments de surface ne maintiennent pas une ébullition consécutive ou la cuisson n'est pas assez rapide.	<ul style="list-style-type: none"> <li>• Batterie de cuisine inappropriée utilisée. Utilisez des casseroles plates et qui concordent avec le diamètre de l'élément de surface sélectionné.</li> <li>• Dans certaines zones, le courant électrique (voltage) pourrait être faible. <ul style="list-style-type: none"> <li>- Couvrez la casserole avec un couvercle jusqu'à ce que la chaleur désirée soit obtenue.</li> </ul> </li> </ul>																
Les éléments de surface ne fonctionnent pas bien.	<ul style="list-style-type: none"> <li>• Un fusible dans votre maison pourrait avoir brûlé ou le disjoncteur a été déclenché. Remplacez le fusible ou réinitialisez le disjoncteur.</li> <li>• Les commandes de la surface de cuisson sont mal réglées. <ul style="list-style-type: none"> <li>- Vérifiez si la bonne commande est réglée pour l'élément de surface que vous utilisez.</li> </ul> </li> </ul>																
L'élément de surface arrête d'émettre une lueur rougeoyante lorsqu'il est réglé à faible intensité.	<ul style="list-style-type: none"> <li>• Cela est tout à fait normal. L'élément est toujours allumé et chaud.</li> </ul>																
Zones de décoloration sur la surface de cuisson.	<ul style="list-style-type: none"> <li>• Déversements de nourriture non nettoyés avant la prochaine utilisation. Consultez la section Entretien et nettoyage.</li> <li>• Surface chaude sur un modèle avec surface de cuisson claire. Cela est tout à fait normal. La surface pourrait paraître décolorée lorsqu'elle est chaude. Ceci est temporaire et disparaîtra lorsque le verre refroidira.</li> </ul>																
Les éléments de surface s'allument et s'éteignent fréquemment.	<ul style="list-style-type: none"> <li>• Cela est tout à fait normal. L'élément s'allumera et s'éteindra pour maintenir le réglage de chaleur.</li> </ul>																

Problème	Causes possibles/Solutions
Le four ne fonctionne pas.	<ul style="list-style-type: none"> <li>• La fiche n'est pas insérée complètement dans la prise électrique. Assurez-vous que la fiche est branchée dans une prise sous tension et mise à la terre.</li> <li>• Un fusible dans votre maison pourrait avoir brûlé ou le disjoncteur a été déclenché. Remplacez le fusible ou réinitialisez le disjoncteur.</li> <li>• Les commandes du four sont mal réglées. <ul style="list-style-type: none"> <li>- Consultez la section Utilisation du four.</li> </ul> </li> <li>• Four trop chaud. <ul style="list-style-type: none"> <li>- Laissez au four le temps de refroidir en dessous de la température de verrouillage.</li> </ul> </li> </ul>
La lumière du four ne fonctionne pas.	<ul style="list-style-type: none"> <li>• Remplacez ou serrez l'ampoule. Consultez la section <b>Changing Oven Light (Changement de la lumière du four)</b> de ce manuel du propriétaire.</li> </ul>
Il y a beaucoup de fumées qui s'échappent du four pendant le grillage.	<ul style="list-style-type: none"> <li>• La commande n'est pas bien réglée. Suivez les instructions dans la rubrique Réglage des commandes du four.</li> <li>• La viande est trop proche de l'élément de grillage. Repositionnez la grille pour fournir un dégagement approprié entre la viande et l'élément.</li> <li>• La viande n'est pas bien préparée. Enlevez l'excès de gras de la viande. Coupez les bords gras qui restent pour prévenir le bouclage.</li> <li>• Le gril lèche-frite est mis à l'envers et la graisse ne s'égoutte pas. Placez toujours la grille sur le gril lèche frite avec les côtes vers le haut et les fentes vers le bas afin de permettre à la graisse de s'égoutter dans le plateau.</li> <li>• De la graisse s'est accumulée sur les surfaces du four. Un nettoyage régulier est nécessaire lorsque vous grillez fréquemment.</li> <li>• Les graisses accumulées jusqu'à présent ou les projections de nourriture causent une fumée excessive. Nettoyez l'intérieur du four. La nourriture ne cuit pas ou ne rôtit pas comme il faut. Nettoyez l'intérieur du four.</li> </ul>
La nourriture ne brunit pas ou ne rôtit pas comme il faut.	<ul style="list-style-type: none"> <li>• Les commandes du four sont mal réglées. <ul style="list-style-type: none"> <li>- Consultez la section Utilisation du four.</li> </ul> </li> <li>• La position de la grille est incorrecte ou la grille n'est pas à niveau. Reportez-vous à la section Placement des grilles et casseroles.</li> <li>• Mauvaise batterie de cuisine ou mauvaises dimensions de la batterie de cuisine utilisée. Reportez-vous à la section Batterie de cuisine appropriée.</li> <li>• Le capteur du four a besoin d'être ajusté. <ul style="list-style-type: none"> <li>- Consultez la section de réglage de la température du four dans la section d'option.</li> </ul> </li> </ul>
La nourriture ne bout pas comme il faut	<ul style="list-style-type: none"> <li>• Mauvaise position de grille utilisée. Reportez-vous à la section Placement des grilles et casseroles.</li> <li>• La batterie de cuisine n'est pas convenable pour le grillage. Utilisez le gril lèche-frite et la grille qui vous a été fournie avec votre cuisinière.</li> </ul>
La nourriture ne bout pas comme il faut	<ul style="list-style-type: none"> <li>• Le papier d'aluminium utilisé sur le gril lèche-frite et la grille n'a pas été bien ajusté et coupé comme recommandé. <ul style="list-style-type: none"> <li>- Consultez la section Utilisation du four.</li> </ul> </li> <li>• Dans certaines zones, le courant électrique pourrait être faible. <ul style="list-style-type: none"> <li>- Préchauffez l'élément de grillage pendant 5 à 7 minutes</li> <li>- Voir le Guide de cuisson au grilloir à la page 108.</li> </ul> </li> </ul>

Problème	Causes possibles/Solutions
La température du four est trop chaude ou trop froide.	<ul style="list-style-type: none"> <li>Le capteur du four a besoin d'être ajusté. - Consultez la section de réglage de la température du four dans la section d'option.</li> </ul>
On trouve des égratignures ou abrasions sur la surface de cuisson.	<ul style="list-style-type: none"> <li>Les particules grosses telles que le sel ou le sable qui se trouve entre la surface de cuisson et les ustensiles peut causer des égratignures.</li> <li>Assurez-vous que la surface de cuisson et les fonds des ustensiles sont propres avant de les utiliser. Des petites égratignures n'affectent pas la cuisson et deviendront de moins en moins visibles avec le temps.</li> <li>Des produits de nettoyage non recommandés pour la surface de cuisson en verre-céramique ont été utilisés. Voir la rubrique <b>Cleaning The Glass Cooktop (Nettoyage de la surface de cuisson en verre)</b> dans la section MAINTENANCE aux pages 122 et 123.</li> <li>Une batterie de cuisine avec un fond rugueux a été utilisée. Utilisez une batterie de cuisine à fond plat et lisse.</li> </ul>
Marques métalliques.	<ul style="list-style-type: none"> <li>Grattage d'ustensiles métalliques sur la surface de cuisson. Ne glissez pas les ustensiles métalliques sur la surface de cuisson. Utilisez une crème de nettoyage de la surface de cuisson en céramique-verre pour enlever les marques.</li> <li>Voir la rubrique <b>Cleaning The Glass Cooktop (Nettoyage de la surface de cuisson en verre)</b> dans la section MAINTENANCE aux pages 122 et 123.</li> </ul>
Stries ou taches brunes	<ul style="list-style-type: none"> <li>Des débordements de bouillonnement sont cuits sur la surface. Utilisez le grattoir à lame pour enlever la saleté. Voir la rubrique <b>Cleaning The Glass Cooktop (Nettoyage de la surface de cuisson en verre)</b> dans la section MAINTENANCE aux pages 122 et 123.</li> </ul>
Zones de décoloration avec lustrage métallique.	<ul style="list-style-type: none"> <li>Des dépôts minéraux causés par de l'eau et de la nourriture. Nettoyez à l'aide d'une crème de nettoyage pour surface de cuisson en céramique-verre. Utilisez une batterie de cuisine avec des fonds propres et secs.</li> </ul>
Le four ne s'auto-nettoie pas.	<ul style="list-style-type: none"> <li>La température du four est trop élevée pour pouvoir démarrer le cycle d'auto-nettoyage. - Laissez au four le temps de refroidir et réinitialisez les commandes.</li> <li>Les commandes du four sont mal réglées. - Consultez la section Utilisation de l'auto-nettoyage du four.</li> <li>Le cycle d'auto-nettoyage ne peut pas être démarré si la fonction de Verrouillage du four est activée.</li> </ul>
Bruit de «craquement» ou de «claquement».	<ul style="list-style-type: none"> <li>Il s'agit du bruit de métal qui chauffe et refroidit durant les cycles de cuisson et d'auto-nettoyage. - Cela est tout à fait normal.</li> </ul>
Bruit de ventilateur	<ul style="list-style-type: none"> <li>Un ventilateur de convection peut s'allumer et s'éteindre automatiquement. - Cela est tout à fait normal.</li> </ul>
Le ventilateur de convection s'arrête.	<ul style="list-style-type: none"> <li>Le ventilateur de convection s'arrête durant un cycle de cuisson par convection. - Cela est normal et se produit pour permettre d'avoir plus de chaleur durant le cycle. - Ceci n'est pas une défaillance de la cuisinière et devrait être considéré comme une situation normale.</li> </ul>
Fumée excessive durant le cycle d'auto-nettoyage.	<ul style="list-style-type: none"> <li>Saleté excessive. - Appuyez sur le bouton CLEAR OFF (ANNULER). Ouvrez les fenêtres pour évacuer la fumée de la pièce. Attendez que le mode auto-nettoyage soit annulé. Essayez l'excès de saleté et réinitialisez le cycle d'auto-nettoyage.</li> </ul>
Porte du four ne s'ouvre pas après un cycle d'auto-nettoyage.	<ul style="list-style-type: none"> <li>Le four est trop chaud. - Laissez au four le temps de refroidir en dessous de la température de verrouillage.</li> </ul>
Four pas propre après un cycle d'auto-nettoyage.	<ul style="list-style-type: none"> <li>Les commandes du four ne sont bien réglées. - Voir la section d'auto-nettoyage à la page 118.</li> <li>Le four était trop sale. - Nettoyez les déversements importants avant de démarrer le cycle de nettoyage. Les fours très sales pourraient nécessiter un autre cycle d'auto-nettoyage ou un cycle plus long.</li> </ul>
CLEAN (PROPRE) et clignotement de porte sur l'affichage.	<ul style="list-style-type: none"> <li>Le cycle d'auto-nettoyage a été sélectionné mais la porte n'est pas fermée. - Fermez la porte du four.</li> </ul>

Problème	Causes possibles/Solutions
Vous voyez le mot LOCKED (VERROUILLÉ) sur l'affichage lorsque vous voulez cuisiner.	<ul style="list-style-type: none"> <li>• La porte du four est verrouillée, car la température à l'intérieur du four n'a pas chuté en dessous de la température de verrouillage.</li> <li>- Appuyez sur le bouton CLEAR OFF (ANNULER). Laissez le four refroidir</li> </ul>
Odeur de brûlé ou odeur d'huile émanant de l'évent.	<ul style="list-style-type: none"> <li>• Ceci est normal sur un nouveau four et disparaîtra avec le temps.</li> <li>- Pour accélérer le processus, réglez un cycle d'auto-nettoyage pendant un minimum de 3 heures. Voir la section d'auto-nettoyage à la page 118.</li> </ul>
Les grilles du four sont difficiles à glisser.	<ul style="list-style-type: none"> <li>• Les grilles argentées brillantes ont été nettoyées dans un cycle d'auto-nettoyage.</li> <li>- Appliquez une petite quantité d'huile végétale sur un papier essuie-tout et essuyez les bords des grilles du four avec le papier essuie-tout.</li> </ul>
La porte du four se déverrouillera après le cycle d'auto-nettoyage.	<ul style="list-style-type: none"> <li>• L'intérieur du four est encore chaud. Attendez environ une heure suivant la fin du cycle d'autonettoyage pour que le four refroidisse. La porte peut être ouverte lorsque l'icône de verrou n'est pas affichée.</li> <li>• La commande et la porte peuvent être verrouillées. Voir la page 120 pour le déverrouillage.</li> </ul>
De l'humidité s'accumule sur la fenêtre du four ou de la vapeur émane de l'évent du four.	<ul style="list-style-type: none"> <li>• Ceci est normal lorsque vous cuisinez des aliments à forte teneur en eau.</li> <li>• Une trop grande quantité d'eau a été utilisée lors du nettoyage de la fenêtre.</li> </ul>

## LG ELECTRONICS CANADA, INC. GARANTIE LIMITÉE DU FOUR ÉLECTRIQUE LG – CANADA

**GARANTIE:** Si votre four électrique LG (le «produit») s'avère défectueux en raison d'un défaut de matériau ou de fabrication lors d'une utilisation normale, pendant la période de garantie spécifiée ci-après, LG Canada réparera ou remplacera à sa discrétion le produit sur réception de la preuve d'achat originale fournie par le détaillant. Cette garantie n'est offerte qu'à l'acheteur original du produit chez un détaillant et ne s'applique qu'à un produit distribué au Canada par LG Canada ou par un distributeur canadien autorisé. La garantie ne s'applique qu'aux produits situés et utilisés au Canada.

<b>PÉRIODE DE GARANTIE : (Remarque : Si la date d'achat originale ne peut être vérifiée, la garantie débutera soixante (60) jours suivant la date de fabrication.)</b>	
Pièces et main-d'œuvre (pièces internes fonctionnelles seulement)	Surface de cuisson en verre Éléments radiants
Un (1) an à compter de la date d'achat initiale	Un (1) an à compter de la date d'achat initiale

- Les produits et pièces de remplacement sont garantis pour la portion restante de la période de garantie originale ou quatre-vingt-dix (90) jours, selon la période la plus longue.
- Les produits et pièces de remplacement peuvent être neufs ou remanufacturés.
- Le centre de service autorisé LG garantit les réparations pendant trente (30) jours.

LA RESPONSABILITÉ DE LG CANADA SE LIMITE À LA GARANTIE CI-DESSUS. SAUF TEL QU'IL EST EXPLICITEMENT INDIQUÉ CI-DESSUS, LG CANADA NE FOURNIT AUCUNE AUTRE GARANTIE ET REJETTE TOUTES LES AUTRES GARANTIES ET CONDITIONS EXPLICITES OU IMPLICITES À L'ÉGARD DU PRODUIT, CE QUI INCLUT, SANS TOUTEFOIS S'Y LIMITER, TOUTE GARANTIE ET CONDITION IMPLICITE DE QUALITÉ MARCHANDE OU DE CONVENANCE À UN USAGE PARTICULIER ET AUCUNE DÉCLARATION NE LIERA LG CANADA. LG CANADA N'AUTORISE PERSONNE À CRÉER NI À ASSUMER AUCUNE AUTRE PROVISION POUR GARANTIES EN RELATION AVEC CE PRODUIT. SI UNE GARANTIE OU CONDITION IMPLICITE EST REQUISE PAR LA LOI, SA PÉRIODE SE LIMITE À CELLE DE LA GARANTIE EXPLICITE SUSMENTIONNÉE. LG CANADA, LE FABRICANT ET LE DISTRIBUTEUR NE POURRONT ÊTRE TENUS RESPONSABLES D'AUCUN DOMMAGE ACCESSOIRE, CONSÉCUTIF, SPÉCIAL, DIRECT OU INDIRECT, D'AUCUNE PERTE D'ACHALANDAGE OU DE PROFITS, D'AUCUN DOMMAGE PUNITIF, EXEMPLAIRE OU AUTRE, DIRECTEMENT OU INDIRECTEMENT ATTRIBUABLE À TOUTE VIOLATION CONTRACTUELLE, FONDAMENTALE OU AUTRE, OU À UNE ACTION, UNE OMISSION, UN DÉLIT OU TOUTE AUTRE CHOSE.

La présente garantie vous confère des droits légaux spécifiques. Vous pourriez disposer d'autres droits, suivant les lois provinciales applicables. Toute clause de la présente garantie qui invalide ou modifie une condition ou garantie implicite aux termes d'une loi provinciale est dissociable si elle entre en conflit avec la loi provinciale, et ce, sans affecter les autres clauses de la garantie.

### LA PRÉSENTE GARANTIE LIMITÉE NE COUVRE PAS CE QUI SUIT:

1. Un appel de service pour livrer, ramasser ou installer le produit; renseigner un client sur le fonctionnement du produit; réparer ou remplacer des fusibles ou rectifier le câblage; ou corriger une réparation ou installation non autorisée.
2. La défaillance du produit durant une panne ou interruption de courant ou en raison d'un service électrique inadéquat.
3. Des dommages occasionnés par la fuite ou le bris de conduites d'eau, le gel de conduites d'eau, des tuyaux de drainage restreints, une alimentation en eau inadéquate ou interrompue ou une alimentation en air inadéquate.
4. Des dommages attribuables à l'utilisation du produit dans une atmosphère corrosive ou contraire aux instructions spécifiées dans le manuel d'utilisation du produit.
5. Des dommages au produit causés par un accident, des animaux nuisibles ou des vermines, la foudre, le vent, un incendie, une inondation ou une catastrophe naturelle.
6. Les dommages attribuables à une mauvaise utilisation, une utilisation abusive ou à une installation, une réparation ou un entretien inapproprié du produit. Les réparations inappropriées incluent l'utilisation de pièces ni approuvées ni recommandées par LG Canada.
7. La détérioration ou la défaillance du produit causée par une modification ou un changement non autorisé ou une utilisation autre que celle prévue, ou résultant d'une fuite d'eau occasionnée par une mauvaise installation.
8. La détérioration ou la défaillance du produit causée par un courant ou un voltage électrique incorrect, une utilisation commerciale ou industrielle, ou l'utilisation d'accessoires, d'éléments ou de produits nettoyants non approuvés par LG Canada.
9. Les dommages causés par le transport et la manipulation, notamment les égratignures, les bosses, les écaillures et/ou tout autre dommage à la finition du produit, à moins que ces dommages ne soient attribuables à des défauts de matériaux ou de fabrication et qu'ils ne soient signalés dans un délai d'une (1) semaine de la livraison.
10. Des dommages ou des pièces manquantes à tout produit exposé, déballé, soldé ou remis à neuf.
11. Des produits dont le numéro de série original a été retiré, modifié ou ne peut être facilement déterminé. Le modèle et le numéro de série, ainsi que le reçu de vente original du détaillant, sont requis pour valider la garantie.
12. L'augmentation des coûts et de la consommation des services publics.
13. Le remplacement des ampoules électriques, des litres et de toute pièce non durable.
14. Les réparations requises si le produit ne sert pas à une utilisation domestique normale et habituelle (y compris, sans toutefois s'y limiter, une utilisation commerciale, dans un bureau ou un centre récréatif) ou est utilisé contrairement aux instructions spécifiées dans le manuel d'utilisation du produit.
15. Les coûts associés à l'enlèvement du produit de votre résidence aux fins de réparation.
16. L'enlèvement et la réinstallation du produit, s'il est installé à un endroit inaccessible ou contrairement aux instructions d'installation publiées, y compris dans le manuel d'utilisation et le manuel d'installation du produit.
17. Les accessoires du produit, tels que les balconnets, les tiroirs, les poignées, les tablettes, etc. Sont également exclues les pièces non incluses initialement avec le produit.

Tous les coûts associés aux circonstances exclues ci-dessus seront assumés par le consommateur

<b>Pour obtenir tous les détails sur la garantie et accéder au service à la clientèle, téléphonez-nous ou visitez notre site Web :</b>	<b>Écrivez vos renseignements de garantie ci-dessous :</b>
Composez le 1-888-542-2623 (24 h sur 24, 365 jours par année) et sélectionnez l'option de menu appropriée, ou visitez notre site Web au <a href="http://www.lg.ca">http://www.lg.ca</a>	<b>Renseignements sur l'enregistrement du produit :</b> <b>Modèle:</b> <b>Numéro de série :</b> <b>Date d'achat :</b>

NOTES

NOTES

NOTES



**LG Customer Information Center**

**1-800-243-0000** USA, Consumer User

**1-888-865-3026** USA, Commercial User

**1-888-542-2623** CANADA

**Register your product Online!**

**[www.lg.com](http://www.lg.com)**