

# MANUEL D'UTILISATION ÉCRAN DE SIGNALISATION

Veillez lire attentivement ce manuel avant de mettre en service votre produit et conservez-le afin de pouvoir vous y référer ultérieurement.

MODÈLES D'ÉCRAN DE SIGNALISATION  
47WV30BS

# SOMMAIRE

## 4 ASSEMBLAGE ET PRÉPARATION

---

- 4 Déballage
- 5 Pièces
- 6 Installation en position portrait
- 6 Retirez les supports en L avant l'installation
- 7 Poignées de transport
  - 7 - Placer l'appareil en position verticale
  - 7 - Placer l'appareil en position horizontale
- 8 MÉTHODE DE STOCKAGE POUR LA PROTECTION DU PANNEAU
  - 8 - Méthode correcte
  - 8 - Méthode incorrecte
- 9 Installation au mur
- 10 INSTALLATION D'ÉQUIPEMENT EXTERNE
  - 10 - Récepteur IR
- 11 Écrans en mode mosaïque
  - 11 - Assemblage des éléments - Installation de l'élément 1
  - 12 - Assemblage des éléments - Installation de l'élément 2
  - 13 - Assemblage des éléments - Installation de l'élément 3
  - 14 - Assemblage des éléments - Installation de l'élément 4
- 15 Insertion du support de câble

## 16 TÉLÉCOMMANDE

---

- 18 Affichage du nom de l'appareil connecté à un port d'entrée
- 19 Picture ID (ID Image)

## 20 UTILISATION DU MONITEUR

---

- 20 Connexion à un PC
  - 20 - Connexion RGB
  - 21 - Connexion DVI à DVI
  - 21 - Connexion HDMI
  - 22 - Connexion audio
  - 22 - Connexion du récepteur IR
- 23 Réglage de l'écran
  - 23 - Sélection d'un mode image
  - 23 - Personnalisation des options d'image
  - 24 - Personnalisation des options d'affichage PC
- 24 Réglage du son
  - 24 - Sélectionner le préréglage du son
  - 25 - Personnalisation des options de son
- 25 Utilisation d'options supplémentaires
  - 25 - Ajustement du format de l'image

## 27 DIVERTISSEMENT

---

- 27 - Connexion à un réseau câblé
- 28 - État du réseau
- 29 - Connexion des périphériques de stockage USB
- 30 - Navigation dans les fichiers
- 31 - Lecture vidéo
- 35 - Visionnage de photos
- 37 - Écouter de la musique
- 39 - Guide DivX® VOD

## 41 PERSONNALISATION DES PARAMÈTRES

---

- 41 Accès aux menus principaux
  - 42 - Paramètres IMAGE
  - 44 - Paramètres SON
  - 45 - Paramètres HEURE
  - 46 - Paramètres OPTION
  - 48 - Paramètres RÉSEAU

## 49 ÉTABLISSEMENT DE CONNEXIONS

---

- 50 Raccordement à un récepteur HD, un lecteur DVD ou un magnétoscope
  - 50 - Connexion HDMI
  - 50 - Connexion DVI - HDMI
  - 51 - Connexion AV
- 51 Connexion à un périphérique USB
- 51 Connexion au réseau LAN
  - 51 - Connexion LAN
- 52 Moniteurs en guirlande
  - 52 - Câble RGB
  - 52 - Câble DVI

## 53 DÉPANNAGE

---

- 53 Général

## 55 SPÉCIFICATIONS

---

## 57 CONTRÔLE RS-232

---

## 67 LICENCES

---

### REMARQUE

- Les trois phénomènes suivants peuvent survenir en raison des caractéristiques du LCD Super Narrow Bezel. Ils ne sont pas liés aux performances de l'écran.
  1. Les bords de l'écran peuvent s'assombrir ou des ombres peuvent apparaître.
  2. Une perte de lumière peut se produire en fonction de l'angle de vue.
  3. Certains composants comme les bosses et attaches de guidage peuvent apparaître sur les bords de l'écran.

# ASSEMBLAGE ET PRÉPARATION

## Déballage

Vérifiez que la boîte de votre moniteur contient bien les éléments suivants. S'il manque des accessoires, contactez le revendeur auprès duquel vous avez acheté votre produit. L'aspect réel des produits et des accessoires présentés dans ce manuel peut différer de leurs illustrations.

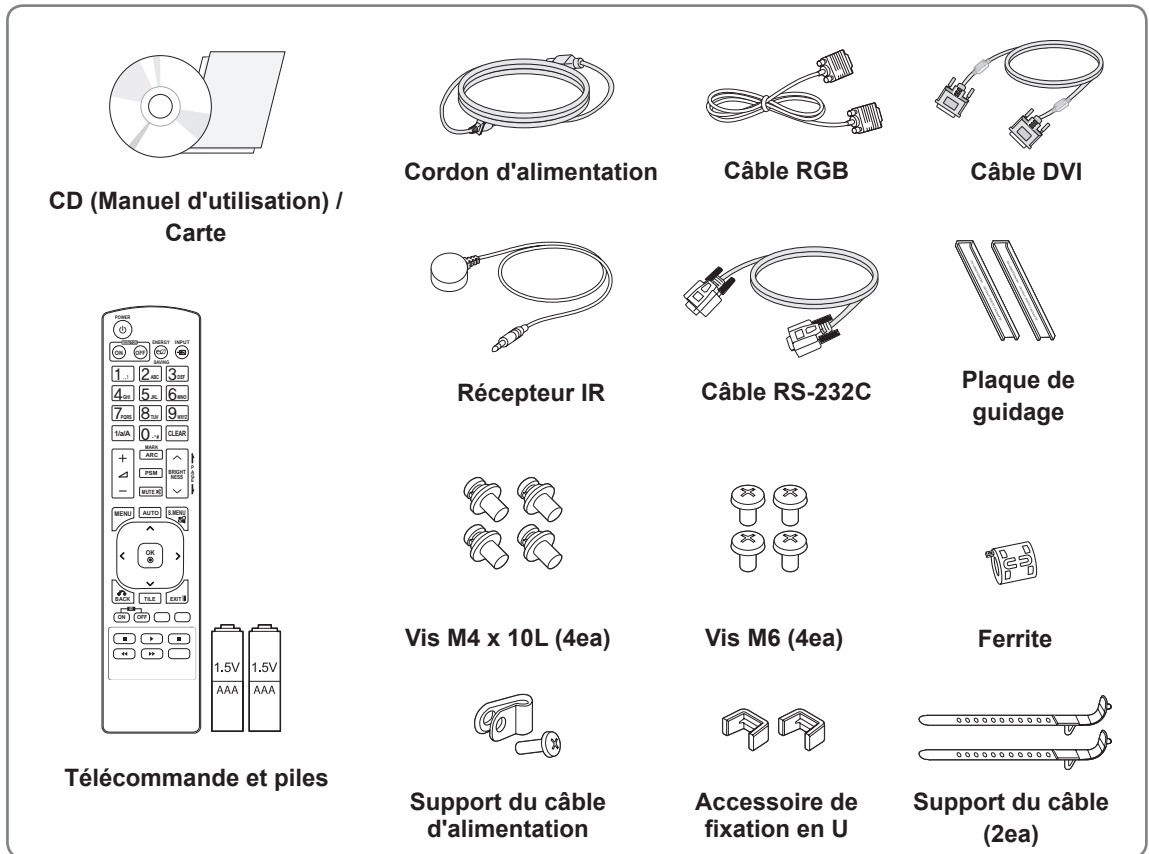

### ATTENTION

- Afin d'optimiser la sécurité et la durée de vie des produits, n'utilisez pas d'éléments piratés.
- La garantie ne couvre pas les dommages ou les blessures dus à l'utilisation d'éléments piratés.



### REMARQUE

- Les accessoires fournis avec le produit diffèrent en fonction du modèle choisi.
- Les caractéristiques des produits ou le contenu de ce manuel peuvent être modifiés sans avis préalable en cas de mise à jour des fonctions.

#### • Comment utiliser une ferrite

Une ferrite permet de réduire les ondes électromagnétiques qui sont émises par le récepteur IR. Enfilez le câble dans la ferrite avant de l'utiliser, comme dans l'illustration.

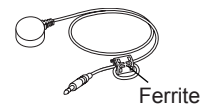

## Pièces

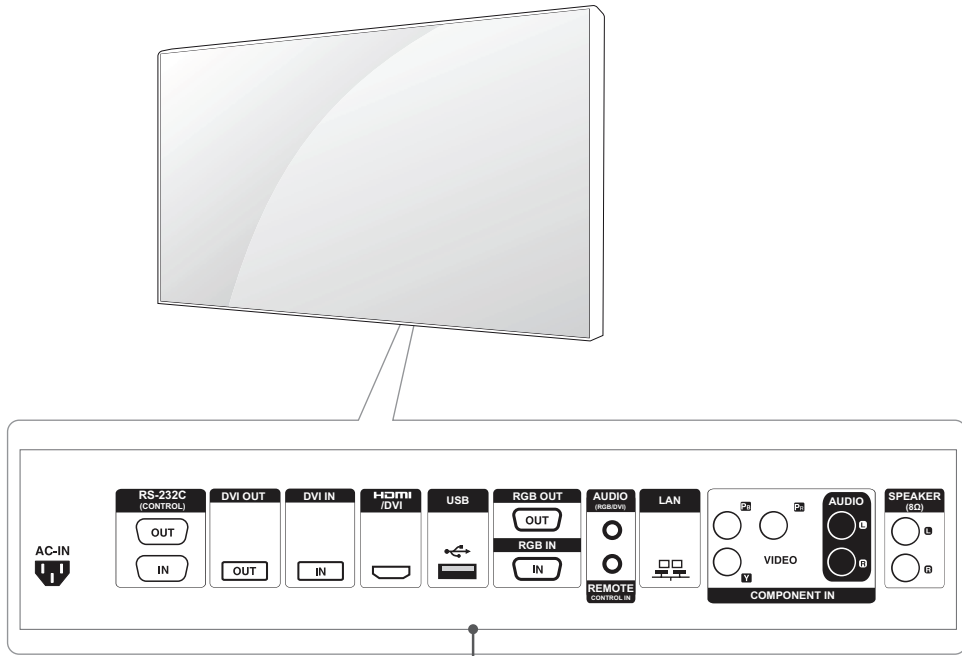

Panneau de connexion (Voir p.50 à la p.51)

## Installation en position portrait

Lorsque vous installez l'appareil en position portrait, faites pivoter la face avant dans le sens des aiguilles d'une montre.

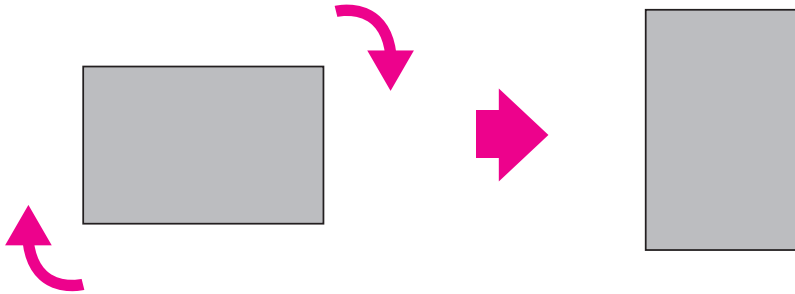

## Retirez les supports en L avant l'installation

Retirez les supports en L situés à chaque coin du moniteur avant l'installation.

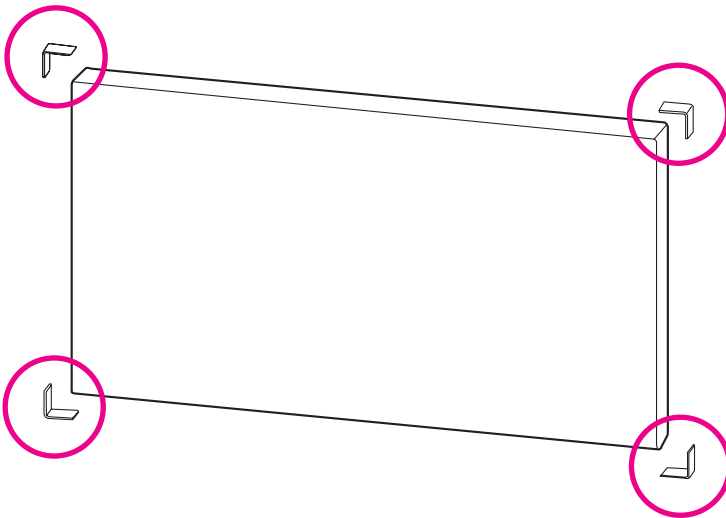

### ! REMARQUE

Conservez ces supports. Ils vous serviront plus tard si vous souhaitez déplacer le moniteur.

## Poignées de transport

### Placer l'appareil en position verticale

Tenez les poignées verticales sur les côtés gauche et droit ou les poignées gauche et droite situées à l'arrière de l'écran.

### Placer l'appareil en position horizontale

Orientez l'écran vers le bas et maintenez les poignées verticales sur les côtés gauche et droit.

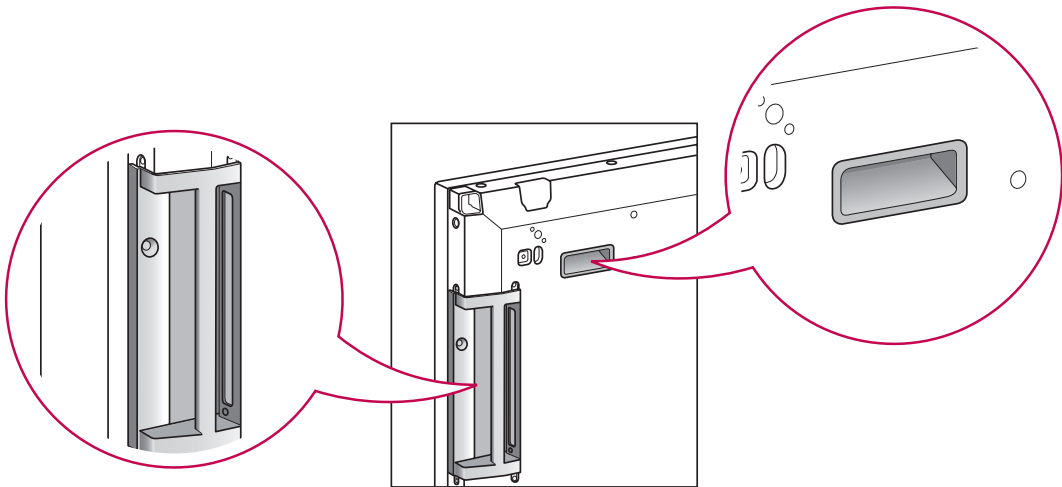
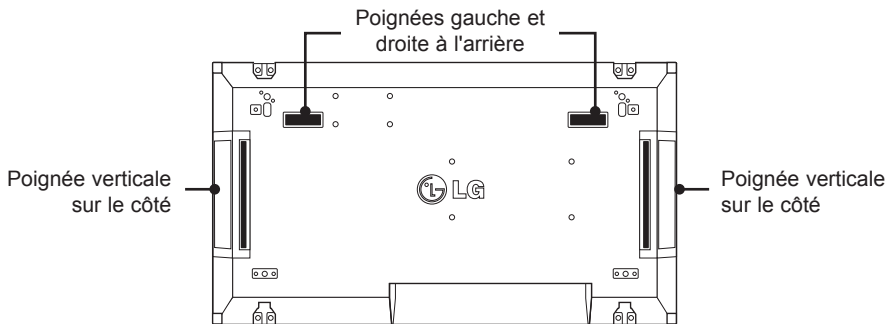

### ATTENTION

- Lorsque vous déplacez le moniteur, ne touchez pas l'écran et évitez tout risque de choc.
- Transportez le moniteur en utilisant les poignées prévues à cet effet. Les coins de l'écran sont pointus et vous risquez de vous blesser.

## MÉTHODE DE STOCKAGE POUR LA PROTECTION DU PANNEAU

### Méthode correcte

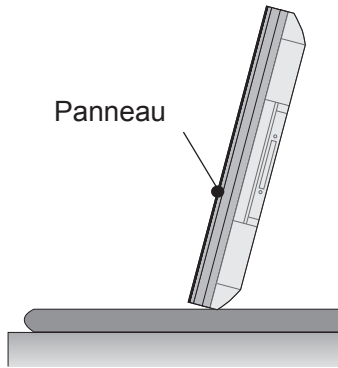

Si vous devez placer le produit à la verticale, saisissez-le par les deux côtés et inclinez-le délicatement en arrière de manière à ce que le panneau ne touche pas le sol.

### Méthode incorrecte

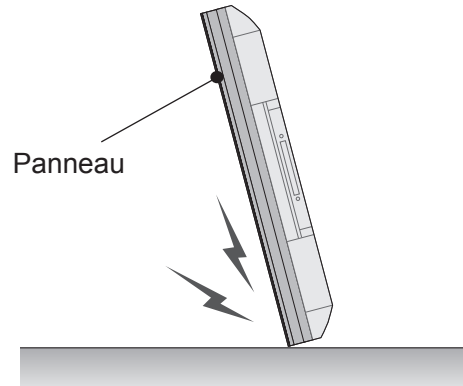

Si vous basculez le panneau sur le côté, vous risquez d'endommager le bas du panneau.

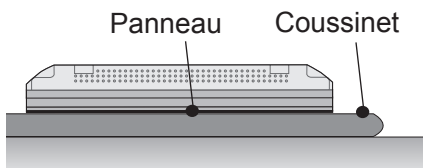

Lorsque vous posez le produit, placez un coussin sur un sol plat, puis placez le produit dessus, face vers le bas.

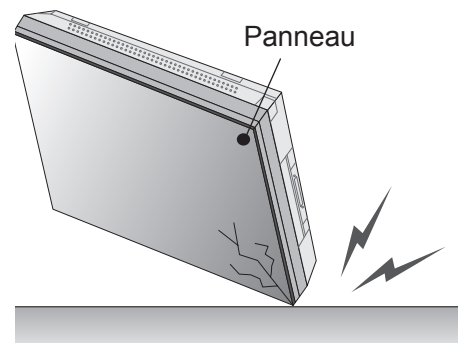

Si vous basculez le panneau sur le bord, vous risquez d'endommager le bord du panneau.

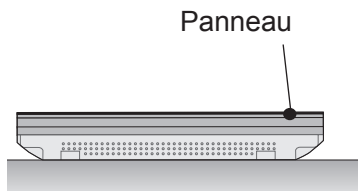

Si vous n'avez pas de coussin, assurez-vous que le sol est propre et posez le produit délicatement en orientant la face vers le bas ou vers le haut. Veillez alors à ce qu'aucun objet ne tombe sur le panneau.

## Installation au mur

Installez le moniteur à une distance d'au moins 10 cm du mur et laissez environ 10 cm d'espace de chaque côté du moniteur pour assurer une bonne ventilation. Pour obtenir des instructions d'installation détaillées, demandez conseil à votre revendeur. Si vous désirez installer un support mural pivotant, consultez le manuel qui s'y rapporte.

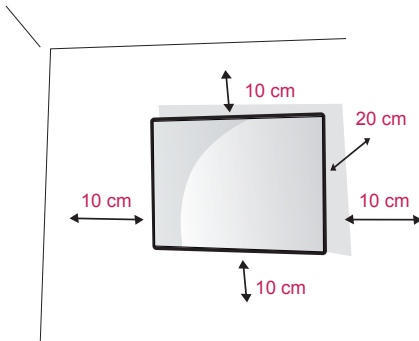

Si vous souhaitez fixer le moniteur au mur (facultatif), vous devez placer le support mural à l'arrière du moniteur.

Assurez-vous que le support mural est correctement fixé au moniteur et au mur.

Utilisez un support mural et des vis conformes aux normes VESA.

Utilisez un support mural et des vis conformes aux normes VESA.

### ! REMARQUE

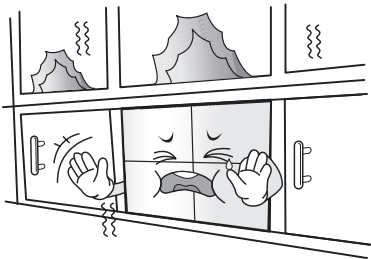

N'installez pas le produit dans un endroit non ventilé (par ex., dans une bibliothèque ou dans un placard) ou sur un tapis ou un coussin. Si vous n'avez pas d'autre solution que de fixer le produit au mur, assurez-vous d'abord que la ventilation est suffisante.

- Le non-respect de cette consigne peut entraîner un incendie en raison de l'augmentation de la température.

### ! ATTENTION

- Débranchez le cordon d'alimentation avant de déplacer ou d'installer le moniteur. Vous éviterez ainsi tout risque d'électrocution.
- Si vous fixez le moniteur au plafond ou sur un mur oblique, le produit risque de tomber et de provoquer des blessures graves. Utilisez un support mural agréé par LG et contactez votre revendeur local ou une personne qualifiée.
- Ne serrez pas trop les vis afin de ne pas endommager le moniteur. Cela risquerait d'entraîner l'annulation de votre garantie.
- Utilisez des vis et supports de fixation murale répondant à la norme VESA. La garantie ne couvre pas les dommages ou les blessures dus à une mauvaise utilisation ou à l'utilisation d'accessoires non agréés.

### ! REMARQUE

- N'utilisez que des vis répondant aux spécifications de la norme VESA.
- Le kit de support mural est fourni avec un manuel d'installation, ainsi que tous les éléments nécessaires.
- Le support mural est proposé en option. Pour en savoir plus sur les accessoires en option, contactez votre revendeur.
- La longueur des vis dépend du modèle de support mural. Vérifiez leur longueur avant de procéder à l'installation.
- Pour plus d'informations, consultez les instructions fournies avec le support mural.

## INSTALLATION D'ÉQUIPEMENT EXTERNE

### Récepteur IR

Permet de placer un capteur de télécommande à l'emplacement de votre choix. Cet écran peut ensuite contrôler d'autres écrans via un câble RS-232. Reportez-vous à la page 19 pour plus d'informations.

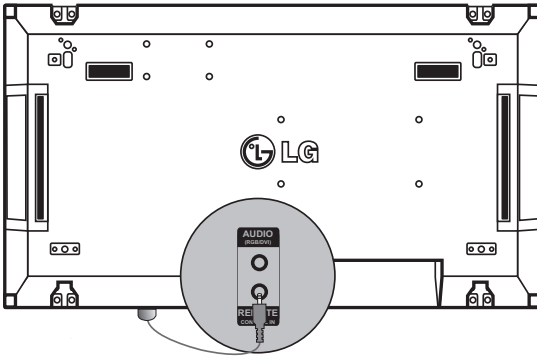

## Écrans en mode mosaïque

### Assemblage des éléments - Installation de l'élément 1

#### \*Exemple de mosaïque 2 x 2

\* Les nombres assignés dans cet exemple (n°1, n°2, n°3, n°4) illustrent la procédure d'installation pour faciliter la compréhension. Ces nombres ne correspondent pas à l'ID de l'élément (Set ID) utilisé pour faire fonctionner la télécommande.

Placez la plaque de guidage dans la rainure à l'aide des vis et fixez l'élément sur le support mural ou sur le mur.

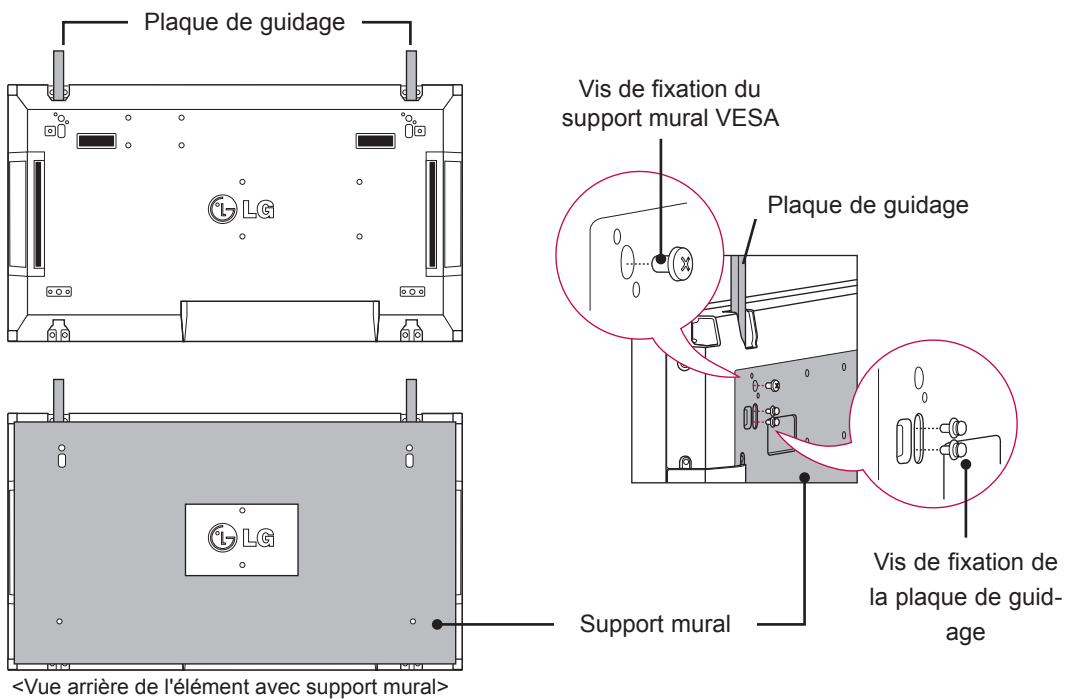

\* Dans l'illustration, le support mural est grisé pour que vous puissiez bien le distinguer.

## Assemblage des éléments - Installation de l'élément 2

Assemblez l'élément 2 et l'élément 1 en utilisant les plaques de guidage situées sur le côté supérieur de l'élément 1 et fixez les deux éléments au support mural ou au mur.

Retirez les plaques de guidage après avoir assemblé les éléments.

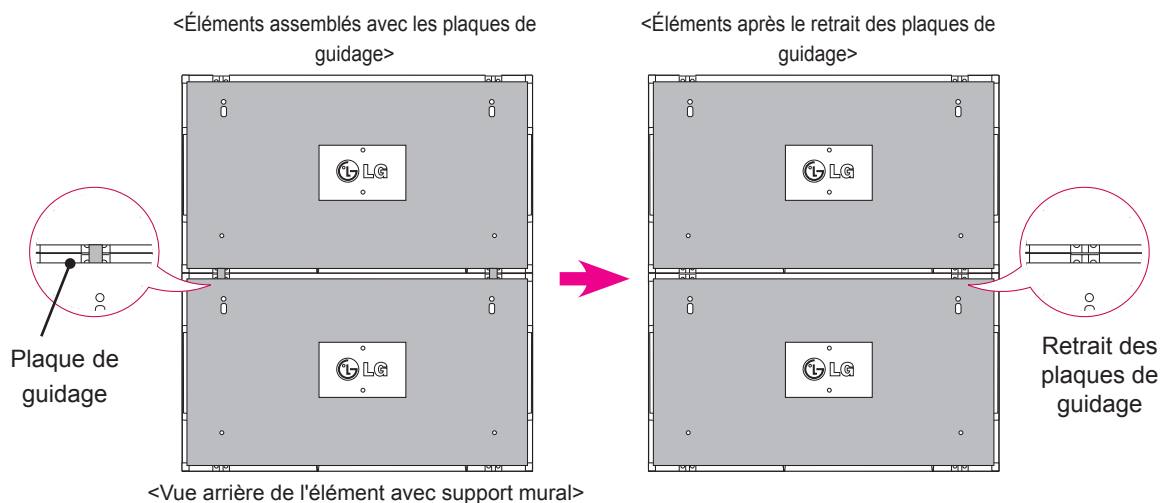

### Retrait des plaques de guidage

- \* Desserrez les vis des plaques de guidage situées à l'arrière de l'élément puis retirez les plaques.
- \* Dès que les vis sont retirées, les plaques de guidage ne tiennent plus. Vous devez les retirer de l'intervalle par les côtés de l'élément.
- \* Vous pouvez effectuer cette opération uniquement si l'espace entre l'élément et le support mural ou le mur est suffisant pour desserrer les vis. (Veuillez vérifier qu'il y a suffisamment d'espace pour retirer les vis avant de fixer les plaques de guidage.)

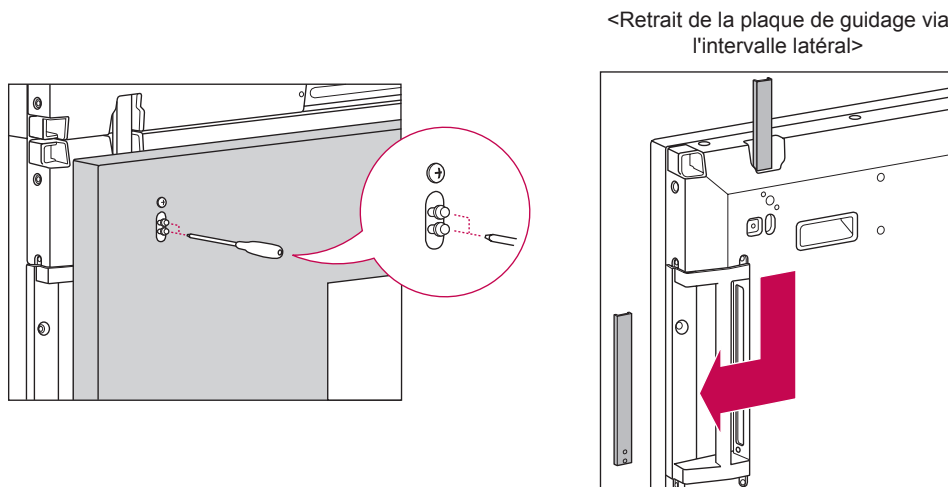

## Assemblage des éléments - Installation de l'élément 3

Fixez les plaques de guidage sur l'élément 3 en suivant les étapes indiquées ci-dessus et fixez l'élément au support mural ou au mur sans serrer.

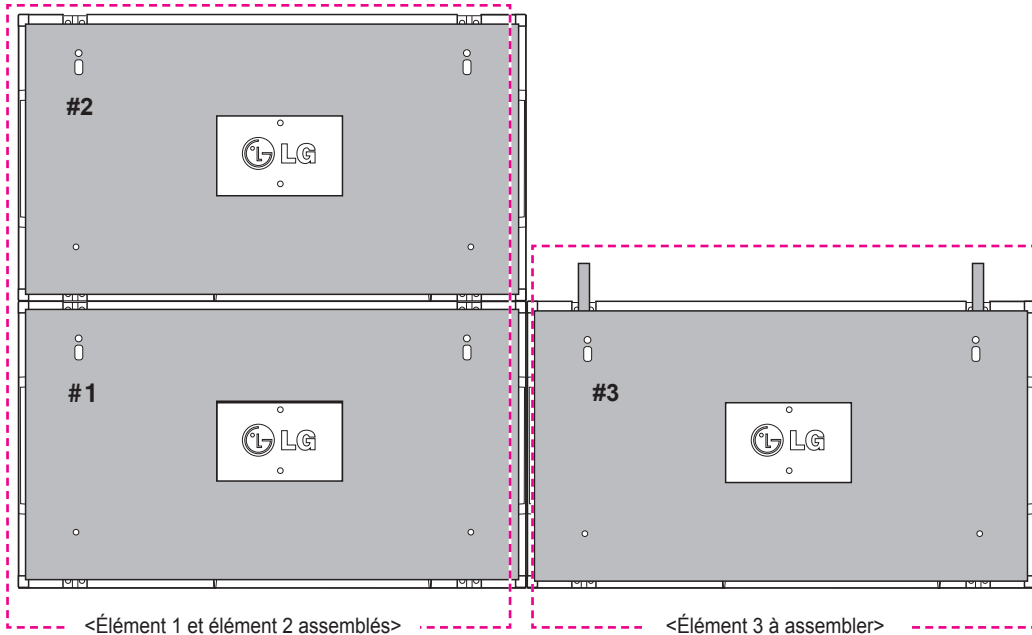

Réduisez l'espace entre les côtés des éléments en utilisant l'accessoire de fixation en U.

Lorsque l'espace entre les éléments assemblés est suffisamment mince, fixez fermement les éléments au support mural ou au mur.

Une fois les éléments fixés fermement, retirez les accessoires de fixation en U.

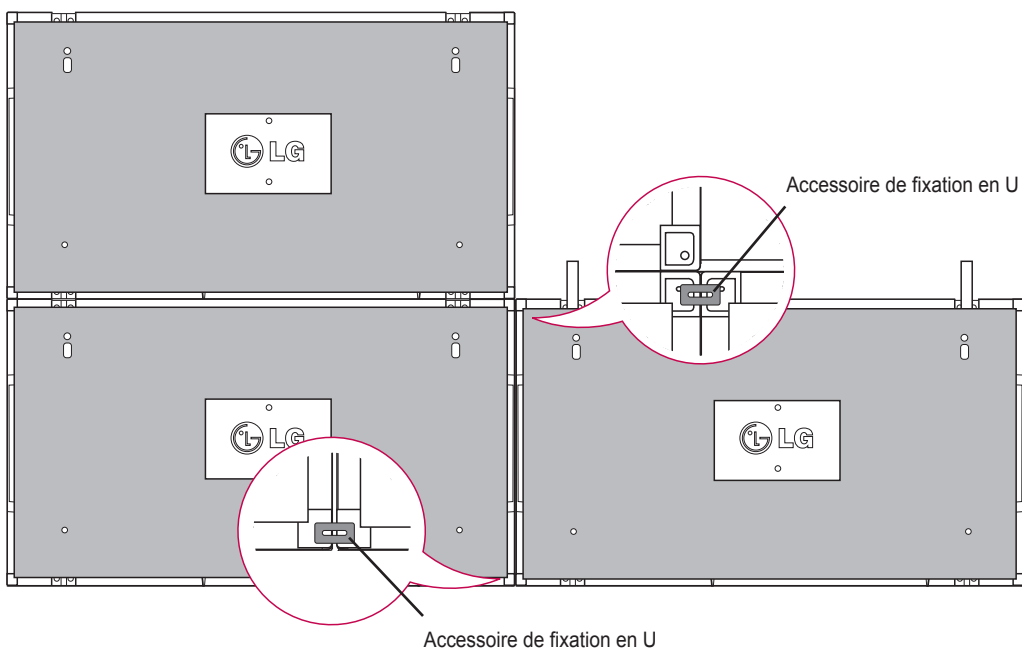

## Assemblage des éléments - Installation de l'élément 4

Fixez l'élément 4 au support mural ou au mur sans serrer et réduisez l'espace entre les éléments à l'aide des accessoires de fixation en U.

Quand l'élément 4 est fermement fixé au mur, retirez les accessoires de fixation en U.

Retirez les plaques de guidage. Voir <Assemblage des éléments - Installation des éléments 2 et 3>.

La mosaïque 2 x 2 est terminée.

Vous pouvez réaliser plusieurs combinaisons de mosaïques, telles que 3 x 3.

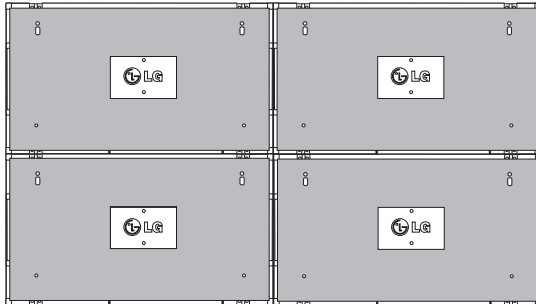

Élément 4 assemblé aux autres éléments  
(mosaïque 2 x 2)

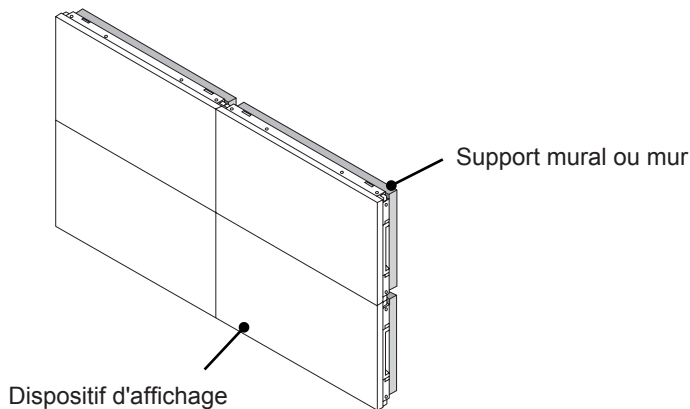

### ! REMARQUE

- Les plaques de guidage permettant de réaliser l'assemblage en mosaïque doivent uniquement être utilisées pour assembler les éléments et doivent être retirées après cette opération.
- Les plaques de guidage doivent uniquement être utilisées comme outil pour l'assemblage des éléments en mosaïque. La charge appliquée sur chaque élément doit être supportée par le support mural ou le mur à l'aide du montant mural VESA (800 x 400).
- (Chaque élément doit être fermement fixé au support mural ou au mur.)
- Les plaques de guidage doivent être retirées une fois les éléments assemblés. Lorsque vous assemblez les éléments sans retirer les plaques de guidage, il est conseillé de faire preuve de la plus grande prudence pour éviter tout dommage causé par le poids de l'appareil.
- Vous devez également retirer les équipements en forme de U dès que le produit est fixé sur le support mural ou le mur.
- Vous pouvez monter l'appareil sans utiliser les plaques de guidage ni les dispositifs de fixation en U ; cela n'affectera pas les performances de l'appareil.

## Insertion du support de câble

Insérez deux supports de câble dans les trous situés sur la partie inférieure, à l'arrière de l'élément pour organiser la mise en place des câbles, comme illustré ci-dessous.

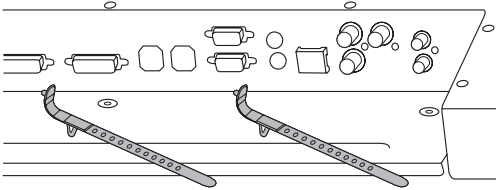

Vissez le support du câble d'alimentation dans le trou situé sur la partie inférieure, à l'arrière de l'élément pour maintenir les câbles d'alimentation ensemble, comme indiqué. (Cette manipulation permet de placer les câbles d'alimentation dans le support.)

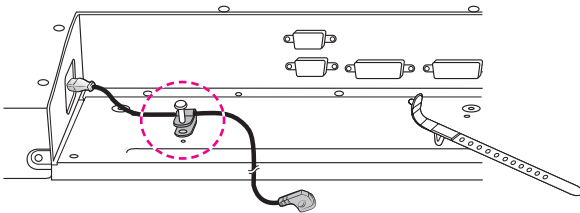

# TÉLÉCOMMANDE

Les descriptions dans ce manuel sont données par rapport aux touches de la télécommande. Veuillez lire ce guide attentivement afin d'utiliser correctement votre Moniteur.

Pour remplacer les piles, ouvrez le couvercle du compartiment des piles, insérez deux piles de 1,5 V de type AAA en respectant la polarité  $\oplus$  et  $\ominus$ , et refermez le couvercle. Pour retirer les piles, procédez à l'inverse de leur insertion.

Les piles et batteries internes au produit ou raccordées à celui-ci ne doivent pas être exposées à une chaleur excessive telle que celle du soleil, d'un feu ou d'une origine similaire

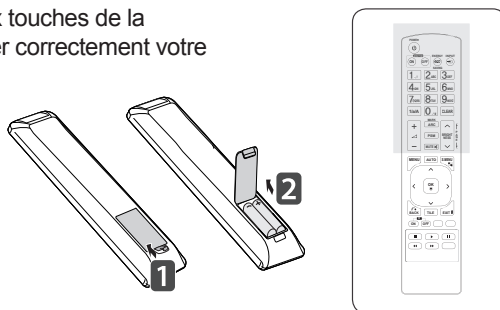

## ATTENTION

- N'associez pas des piles neuves et anciennes, car cela risquerait d'endommager la télécommande.

Veillez à orienter la télécommande vers le capteur situé sur le moniteur.

### Bouton Marche/Arrêt

Permet d'allumer le poste lorsqu'il est en veille ou de le mettre en veille lorsqu'il est éteint.

### Monitor On / Off

Permet d'éteindre et d'allumer le moniteur.

### 1/a/A

Vous ne pouvez pas sélectionner ce bouton.

### PSM

Permet de sélectionner le mode Picture Status (État de l'image).

### Réglage du volume

Permet de régler le volume.

### « Économie d'énergie »

Règle le mode « Économie d'énergie » du PRODUIT.

### SOURCE D'ENTRÉE

Si vous appuyez une fois sur ce bouton, la fenêtre Signal d'entrée suivante apparaît. Utilisez ce bouton pour sélectionner le type de signal que vous souhaitez.

### Nombre et alphabet

Permet de saisir des chiffres. Vous ne pouvez pas sélectionner l'alphabet.

### Clear

Vous ne pouvez pas sélectionner ce bouton.

### ARC

Permet de sélectionner le mode Format de l'image.

### LUMINOSITÉ

Permet de passer à l'écran suivant ou précédent.

### MUTE

Active ou désactive le son.

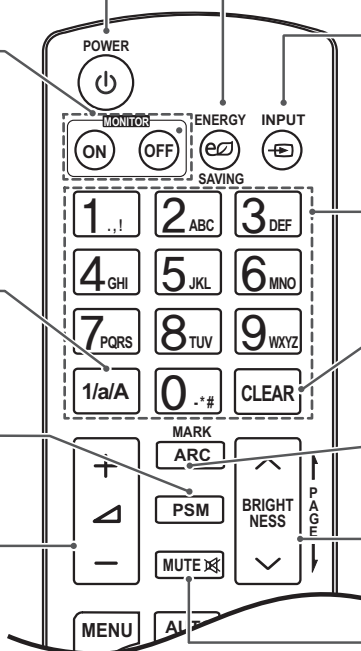

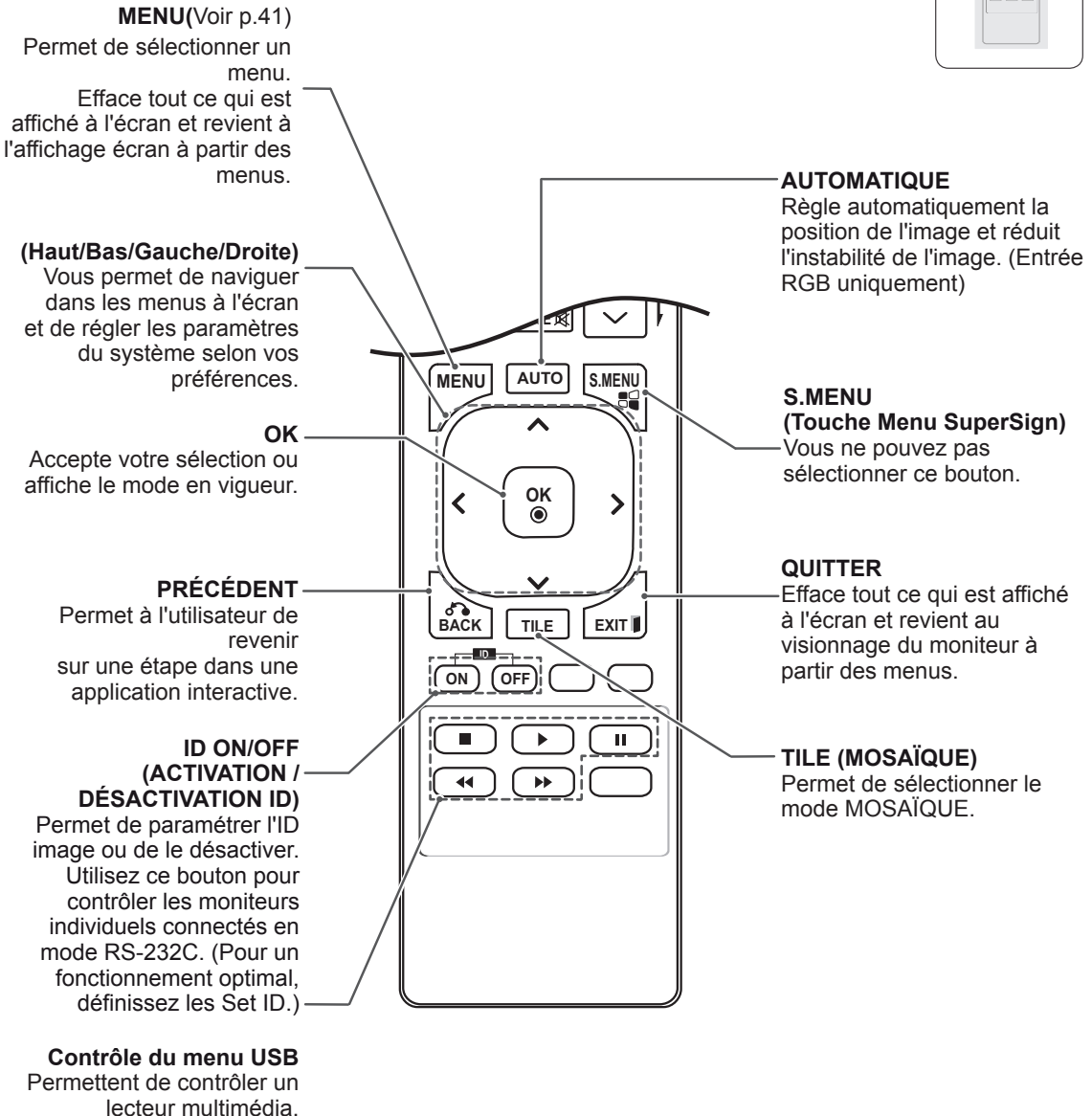
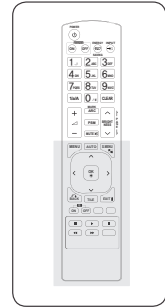

## Affichage du nom de l'appareil connecté à un port d'entrée

Permet d'afficher les appareils qui sont connectés aux ports d'entrée externes.

- 1 Accédez à l'écran de la Liste des sources et appuyez sur le bouton bleu (étiquette d'entrée) de la télécommande.

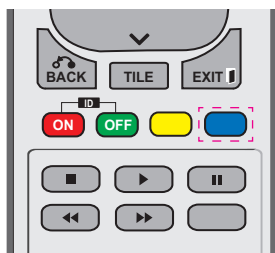

- 2 Vous pouvez attribuer une étiquette d'entrée pour chaque entrée sauf l'USB.

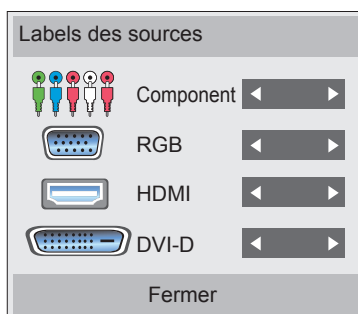

### ! REMARQUE

- Entrées externes prises en charge : Composant, RGB, HDMI, DVI-D
- Étiquettes disponibles : VCR, DVD, décodeur, satellite, jeu, PC, Blue-ray, HD-DVD
- Les étiquettes d'entrée sont affichées sur l'écran Input Label ou en haut à gauche de l'écran quand vous modifiez le paramètre d'entrée externe.
- Pour les signaux compatibles DTV/PC, tels que 1080p 60 Hz, les paramètres de l'écran peuvent changer en fonction de l'étiquette d'entrée. L'option Signal original est disponible si un PC est connecté en tant que périphérique externe.

## Picture ID (ID Image)

Picture ID (ID Image) permet de modifier les paramètres d'un élément spécifique (écran) à l'aide d'un récepteur IR unique pour la multivision. L'élément qui reçoit le signal IR communique avec un autre élément via le connecteur RS232. Chaque élément est identifié par un Set ID (ID de l'élément). Si vous attribuez le Picture ID à l'aide de la télécommande, vous ne pouvez contrôler à distance que les écrans possédant les mêmes Picture ID et Set ID.

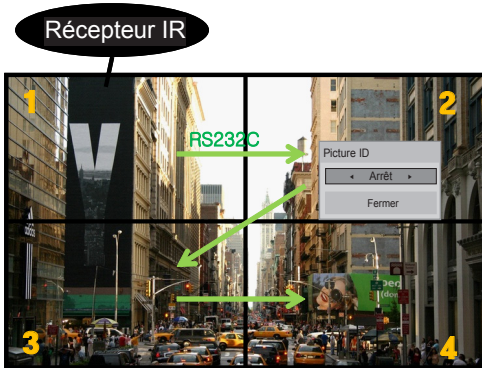

Multivision 2 X 2 (Nombre de Set ID : 4)  
Les Set ID sont attribués comme indiqué sur l'image.

- 1 Appuyez sur le bouton rouge ON de la télécommande pour attribuer le Picture ID.

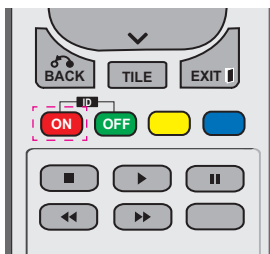

- 2 Si vous appuyez sur les boutons gauche/droit ou sur le bouton ON plusieurs fois, le Picture ID défile sur OFF et de 0 à 4. Attribuez l'ID désiré.

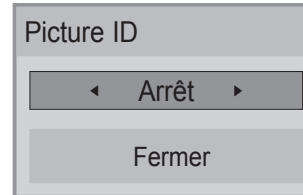

- Si vous attribuez le Set ID à chaque élément avec multivision, et attribuez ensuite le Picture ID à l'aide du bouton rouge de la télécommande, la touche est affichée pour l'élément doté de Set ID et Picture ID identiques. Un élément possédant des Set ID et Picture ID différents ne peut pas être contrôlé par des signaux IR.
- Pour plus d'informations sur l'attribution du Set ID, voir « Attribution du Set ID au produit » à la page 46.

### ! REMARQUE

- Par exemple, si 2 est assignée à l'ID image (Picture ID), l'écran supérieur droit (Set ID : 2) peut être contrôlé par des signaux IR.
- Pour chaque élément, vous pouvez modifier les paramètres des menus IMAGE, SON, HEURE, RÉSEAU et MES MÉDIAS ou les touches de fonction de la télécommande.
- Si vous appuyez sur le bouton vert OFF des ID Image, les ID image de tous les éléments sont désactivées. Si vous appuyez ensuite sur un bouton de la télécommande, tous les écrans fonctionnent à nouveau.
- L'ID Image sera désactivé lors de l'utilisation du menu MES MÉDIAS.

# UTILISATION DU MONITEUR

## Connexion à un PC

### REMARQUE

- Nous vous recommandons d'utiliser le moniteur avec la connexion HDMI pour obtenir la meilleure qualité d'image.

### ATTENTION

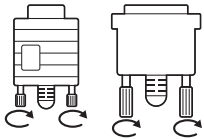

- Branchez le câble de signal d'entrée et serrez les vis dans le sens des aiguilles d'une montre.

## Connexion RGB

Transmet le signal vidéo analogique de votre PC vers le moniteur. Raccordez le PC au moniteur avec le câble 15 broches D-sub, comme illustré ci-dessous.

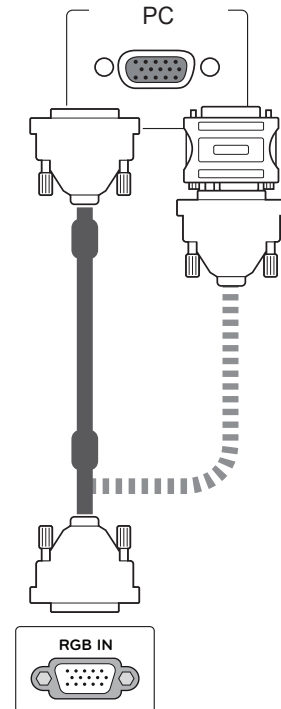

### REMARQUE

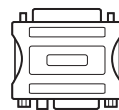

- Certains ordinateurs Apple nécessitent un adaptateur pour être reliés à ce moniteur. Pour plus d'informations, contactez la société Apple par téléphone ou consultez son site Web.

### ATTENTION

- N'appuyez pas de manière prolongée sur l'écran, cela pourrait provoquer une distorsion temporaire de l'image.
- Afin d'éviter les brûlures d'écran, ne laissez pas une image fixe s'afficher de façon prolongée. Configurez si possible un écran de veille.

## Connexion DVI à DVI

Cette connexion transmet un signal vidéo numérique entre le PC et le moniteur. Raccordez le PC au moniteur avec le câble DVI à DVI, comme illustré ci-dessous.

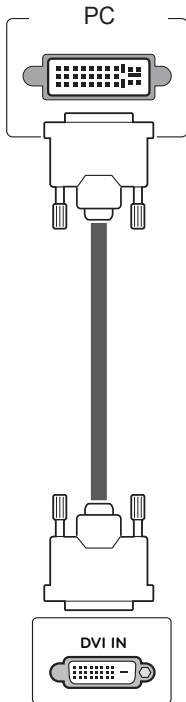

### ! REMARQUE

- Si vous n'utilisez pas de haut-parleurs externes en option, raccordez le PC au moniteur avec le câble audio.
- Utilisez un câble d'interface de signal blindé, tel qu'un câble de signal 15 broches D-sub et un câble DVI à HDMI, avec une ferrite pour maintenir la conformité standard du produit.
- Si vous souhaitez utiliser le mode HDMI-PC, vous devez définir l'étiquette d'entrée sur le mode PC.

## Connexion HDMI

Permet de transmettre les signaux vidéo et audio numériques de votre PC au moniteur. Raccordez le PC au moniteur avec un câble HDMI, comme illustré ci-dessous. Lorsque vous utilisez l'entrée HDMI d'un ordinateur, le label de la source HDMI doit être défini en mode PC.

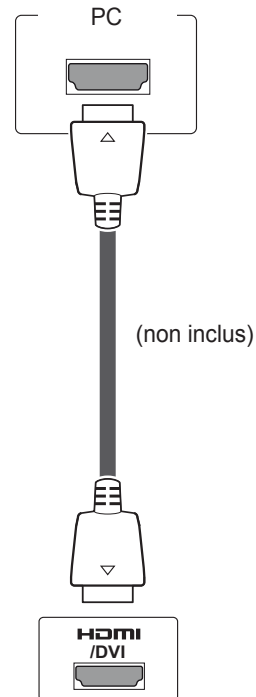

### ! REMARQUE

- Utilisez un câble HDMI™ haute vitesse.
- Si vous ne parvenez pas à entendre le son en mode HDMI, veuillez vérifier l'environnement PC .
- Si vous souhaitez utiliser le mode HDMI-PC, vous devez définir l'étiquette d'entrée sur le mode PC.

## Connexion audio

Permet de transmettre les signaux vidéo et audio numériques de votre PC au moniteur. Raccordez le PC au moniteur avec le câble audio, comme illustré ci-dessous. Pour raccorder le PC au moniteur avec une connexion audio, vous devez définir le PC en tant qu'étiquette d'entrée.

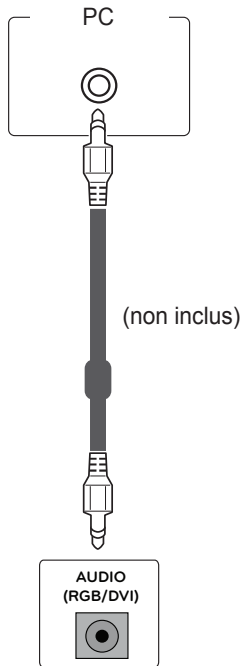

## Connexion du récepteur IR

Permet d'utiliser une télécommande filaire ou une extension de récepteur IR.



## Réglage de l'écran

### Sélection d'un mode image

Sélectionnez l'un des modes image prédéfinis pour afficher des images avec leurs paramètres optimisés.

- 1 Appuyez sur **MENU** pour accéder aux menus principaux.
- 2 Appuyez sur les touches Navigation pour accéder à **IMAGE** et appuyez sur **OK**.
- 3 Appuyez sur les touches Navigation pour accéder à **Préréglages d'image** et appuyez sur **OK**.
- 4 Appuyez sur les touches Navigation pour accéder au mode image souhaité et appuyez sur **OK**.

Mode	Description
<b>Vif</b>	Réglez l'image vidéo pour l'environnement de la vente au détail en améliorant le <b>contraste</b> , la <b>luminosité</b> , la <b>couleur</b> et la <b>netteté</b> .
<b>Standard</b>	Réglez l'image pour un environnement normal.
<b>Cinéma</b>	Optimisez l'image vidéo pour un aspect cinématographique et regardez des films comme si vous étiez au cinéma.
<b>Sport</b>	Optimisez l'image vidéo pour des actions superbes et dynamiques en mettant l'accent sur les couleurs primaires telles que le blanc, le vert, ou le bleu ciel.
<b>Jeux</b>	Optimisez l'image vidéo pour un écran divertissant et rapide tel qu'un PC ou un jeu.

- 5 Lorsque vous avez terminé, appuyez sur **EXIT (SORTIE)**. Lorsque vous revenez au menu précédent, appuyez sur **BACK (RETOUR)**.

### Personnalisation des options d'image

Personnalisez les options de base et avancées de chaque mode image pour obtenir les meilleures performances d'affichage.

- 1 Appuyez sur **MENU** pour accéder aux menus principaux.
- 2 Appuyez sur les touches de navigation pour accéder à **IMAGE** et appuyez sur **OK**.
- 3 Appuyez sur les touches de navigation pour accéder à **Préréglages d'image** et appuyez sur **OK**.
- 4 Appuyez sur les touches de navigation pour accéder à un mode image qui vous intéresse et appuyez sur **OK**.
- 5 Sélectionnez et réglez les options suivantes, puis appuyez sur **OK**.

Option	Description
<b>Rétro-éclairage</b>	Règle la luminosité de l'écran en contrôlant le rétro-éclairage LCD. Si vous réduisez le niveau de luminosité, l'écran s'assombrit et la consommation d'énergie diminue sans perte de signal vidéo.
<b>Contraste</b>	Augmente ou diminue le gradient du signal vidéo. Vous pouvez utiliser le réglage <b>Contraste</b> lorsque la partie claire de l'image est saturée.
<b>Luminosité</b>	Règle le niveau de base du signal dans l'image. Vous pouvez utiliser le réglage <b>Luminosité</b> lorsque la partie sombre de l'image est saturée.
<b>Netteté</b>	Ajuste le niveau de netteté des bords entre les zones claires et sombres de l'image. Plus le niveau est bas, plus l'image est adoucie.
<b>Couleur</b>	Ajuste l'intensité de toutes les <b>couleurs</b> .
<b>Teinte</b>	Ajuste l'équilibre entre les niveaux de <b>rouge</b> et de <b>vert</b> .
<b>T° couleur</b>	Sélectionnez Chaudes pour rehausser les couleurs chaudes telles que le rouge, ou Froides pour obtenir un effet bleuté.

<b>Contrôle avancé</b>	Personnalise les options avancées. Consultez des informations supplémentaires sur les options avancées Voir p.43.
<b>Réglage usine</b>	Restaure les paramètres par défaut des options.

- 6 Lorsque vous avez terminé, appuyez sur **EXIT (SORTIE)**. Pour revenir au menu précédent, appuyez sur **BACK (RETOUR)**.

## Personnalisation des options d'affichage PC

Personnalisez les options de chaque mode image pour obtenir la meilleure qualité d'image.

- Cette fonction opère dans le mode suivant : mode RGB [PC].
- 1 Appuyez sur **MENU** pour accéder aux menus principaux.
  - 2 Appuyez sur les touches Navigation pour accéder à **IMAGE** et appuyez sur **OK**.
  - 3 Appuyez sur les touches Navigation pour accéder à **Écran** et appuyez sur **OK**.
  - 4 Sélectionnez et réglez les options suivantes, puis appuyez sur **OK**.

Option	Description
<b>Résolution</b>	Sélectionne une <b>Résolution</b> correcte.
<b>Config. auto.</b>	Permet de régler automatiquement la <b>Position</b> , la <b>Taille</b> et la <b>Phase</b> de l'écran. L'image affichée peut être instable quelques secondes pendant la configuration.
<b>Position/Taille/Phase</b>	Permet de régler les options lorsque l'image n'est pas nette, en particulier lorsque des caractères tremblent, après la configuration automatique.
<b>Réglages usine</b>	Restaure les paramètres par défaut des options.

- 5 Lorsque vous avez terminé, appuyez sur **EXIT (SORTIE)**. Pour revenir au menu précédent, appuyez sur **BACK (RETOUR)**.

## Réglage du son

### Sélectionner le préréglage du son

Lisez le son avec ses paramètres optimisés en sélectionnant l'un des préréglages du son.

- 1 Appuyez sur **MENU** pour accéder aux menus principaux.
- 2 Appuyez sur les touches Navigation pour accéder à **SON** et appuyez sur **OK**.
- 3 Appuyez sur les touches Navigation pour accéder à **Préréglages du son** et appuyez sur **OK**.
- 4 Appuyez sur les touches Navigation pour accéder au préréglage du son souhaité et appuyez sur **OK**.

Mode	Description
<b>Standard</b>	Permet d'obtenir un son de qualité standard.
<b>Musique</b>	Choisissez ce mode pour écouter de la musique.
<b>Cinéma</b>	Choisissez ce mode pour regarder des films.
<b>Sports</b>	Choisissez ce mode pour regarder des événements sportifs.
<b>Jeux</b>	Choisissez ce mode pour jouer à des jeux.

- 5 Lorsque vous avez terminé, appuyez sur **EXIT (SORTIE)**. Pour revenir au menu précédent, appuyez sur **BACK (RETOUR)**.

## Personnalisation des options de son

Personnalisez les options de chaque préréglage du son pour obtenir la meilleure qualité de son.

- 1 Appuyez sur **MENU** pour accéder aux menus principaux.
- 2 Appuyez sur les touches Navigation pour accéder à **SON** et appuyez sur **OK**.
- 3 Appuyez sur les touches Navigation pour accéder à **Préréglages du son** et appuyez sur **OK**.
- 4 Appuyez sur les touches Navigation pour accéder au préréglage du son souhaité et appuyez sur **OK**.
- 5 Sélectionnez et réglez les options suivantes, puis appuyez sur **OK**.

Option	Description
<b>Infinite Sound</b>	L'option Infinite Sound de LG offre un son stéréo 5.1 provenant de deux haut-parleurs.
<b>Aigus</b>	Contrôle les sons dominants de la sortie. Lorsque vous augmentez les aigus, la sortie passe à la plage de fréquence supérieure.
<b>Graves</b>	Contrôle les sons les plus doux de la sortie. Lorsque vous augmentez les graves, la sortie passe à la plage de fréquence inférieure.
<b>Réglages usine</b>	Restaure les paramètres par défaut des préréglages du son.

- 6 Lorsque vous avez terminé, appuyez sur **EXIT (SORTIE)**. Pour revenir au menu précédent, appuyez sur **BACK (RETOUR)**.

## Utilisation d'options supplémentaires

### Ajustement du format de l'image

Redimensionnez l'image pour la voir à sa taille optimale en appuyant sur **ARC** lorsque vous regardez l'écran.



#### ATTENTION

- Si une image fixe reste affichée de façon prolongée, elle laisse sur l'écran une empreinte définitive. On parle alors de brûlure d'écran ou d'image rémanente, phénomène qui n'est pas couvert par la garantie.
- Si le format de l'image reste longtemps réglé sur 4:3, une brûlure d'écran peut apparaître sur les parties noires de l'écran.



#### REMARQUE

Vous pouvez également modifier la taille de l'image en accédant aux menus principaux.

- **16:9** : Cette sélection vous permet d'ajuster l'image horizontalement, en proportion linéaire, pour qu'elle occupe la totalité de l'écran (utile pour visionner des DVD au format 4:3).

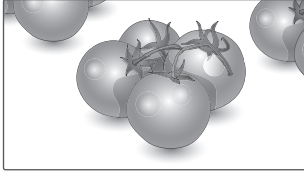

- **Zoom** : Cette sélection vous permet de voir l'image sans aucune altération, celle-ci remplissant tout l'écran. Toutefois, le haut et le bas de l'image sont rognés.

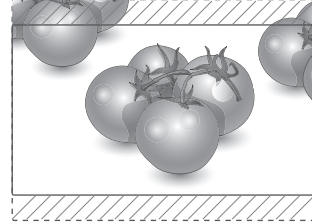

- **Signal original** : la sélection suivante vous permet d'obtenir une qualité d'image optimale sans perte de l'image d'origine en haute résolution.

Remarque : s'il y a du bruit dans l'image d'origine, vous pouvez le voir sur le bord.

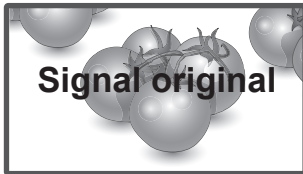

- **Zoom cinéma1** : Choisissez Cinema Zoom si vous souhaitez agrandir l'image dans des proportions correctes.

Remarque : quand vous agrandissez ou réduisez l'image, celle-ci peut être déformée.

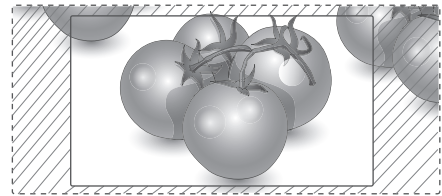

- **4:3** : Cette sélection vous permet de voir une image dans son format 4:3 original, des barres noires apparaissant sur la gauche et la droite de l'écran.

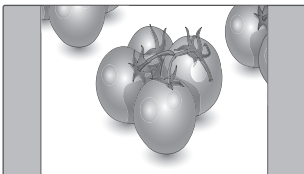

- **< ou > bouton** : règle la proportion de l'agrandissement de Cinema Zoom. Le taux d'agrandissement va de 1 à 16.
- **^ ou bouton v** : Move the screen (déplacer l'écran).



#### REMARQUE

- Vous pouvez sélectionner uniquement **16:9**, **Signal original**, **4:3**, **Zoom**, **Zoom cinéma1** en mode Composant et HDMI.
- Vous pouvez uniquement sélectionner **4:3**, **16:9** en mode RGB-PC, HDMI-PC.
- En mode HDMI/DVI-DTV, Composant (plus de 720 p), **Signal original** est disponible.

# DIVERTISSEMENT

## Connexion à un réseau câblé

(Selon le modèle)

Reliez l'écran à un réseau local (LAN) via le port LAN comme illustré ci-dessous et paramétrez les fonctions réseau.

47WV30BS prend en charge uniquement la connexion au réseau câblé.

Après avoir réalisé la connexion physique, un nombre restreint de réseaux peuvent nécessiter le réglage des paramètres réseau d'affichage. Sur la plupart des réseaux, l'écran se connectera automatiquement sans aucun réglage. Pour des informations détaillées, contactez votre fournisseur Internet ou consultez le manuel du routeur.

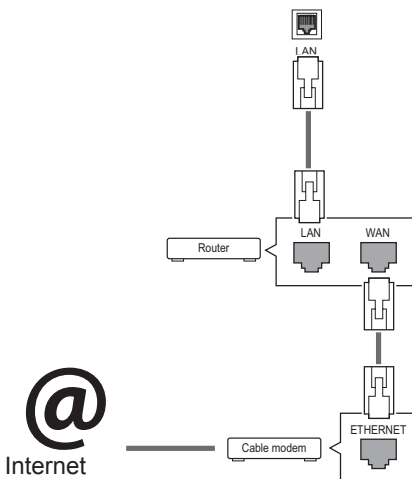

### ATTENTION

- Ne connectez pas un câble de téléphone modulaire au port LAN.
- Comme il y a plusieurs méthodes de connexion, suivez les conseils de votre opérateur téléphonique ou de votre fournisseur de services Internet.

Pour définir les paramètres réseau : (Même si l'écran a déjà été connecté automatiquement, l'exécution d'un deuxième paramétrage ne pose pas de problème),

- 1 Appuyez sur **MENU** pour accéder aux menus principaux.
- 2 Appuyez sur les touches Navigation pour accéder à **RÉSEAU** et appuyez sur **OK**.
- 3 Appuyez sur les touches Navigation pour sélectionner **Paramètre réseau** et appuyez sur **OK**.
- 4 Si vous avez déjà défini le Paramètre réseau, sélectionnez **Resetting (Réinitialisation)**. Les nouveaux paramètres de connexion réinitialisent les paramètres réseau actuels.
- 5 Sélectionnez **Config auto adresse IP** ou **Configuration manuel adresse IP**.
  - Si vous sélectionnez **Configuration manuel adresse IP**, appuyez sur les boutons Navigation et Number (Numéro). Les adresses IP doivent être saisies manuellement.
  - **Config auto adresse IP** : Choisissez cette option si un serveur DHCP (Routeur) est présent sur le réseau local (LAN) via la connexion câblée, une adresse IP sera automatiquement allouée à l'écran. Si vous utilisez un routeur ou un modem large bande possédant une fonction serveur DHCP (Dynamic Host Configuration Protocol), l'adresse IP sera automatiquement déterminée.
- 6 Lorsque vous avez terminé, appuyez sur **EXIT (SORTIE)**.

### ATTENTION

- Le menu de paramétrage du réseau ne sera disponible qu'une fois l'écran connecté au réseau physique.
- Comme il y a plusieurs méthodes de connexion, suivez les conseils de votre opérateur téléphonique ou de votre fournisseur de services Internet.



## REMARQUE

- Si vous souhaitez accéder à Internet directement sur votre écran, la connexion Internet doit être activée.
- Si vous ne pouvez pas accéder à Internet, vérifiez l'état du réseau à partir d'un PC branché sur votre réseau.
- Quand vous utilisez **Paramètre réseau**, vérifiez le câble LAN ou vérifiez si le protocole DHCP du routeur est activé.
- Si vous n'avez pas terminé les paramètres réseau, il se peut que celui-ci ne fonctionne pas correctement.

### Conseils pour les Paramètres réseau

- Utilisez un câble LAN standard avec cet écran. Cat5 ou supérieur avec un connecteur RJ45.
- La réinitialisation du modem ou du routeur peut permettre de résoudre de nombreux problèmes de connexion réseau pendant la configuration. Après avoir connecté l'écran au réseau, éteignez rapidement et/ou déconnectez le câble d'alimentation du routeur du réseau ou le modem câble. Ensuite, allumez et/ou rebranchez le câble d'alimentation.
- Selon votre fournisseur de services Internet (FSI), le nombre de périphériques pouvant recevoir le service Internet peut être limité par les conditions générales de service applicables. Pour plus d'informations, contactez votre FSI.
- LG décline toute responsabilité en cas de dysfonctionnement de l'écran et/ou des fonctions de connexion à Internet en raison d'erreurs/de dysfonctionnements de communication associés à votre connexion Internet, ou à un autre équipement connecté.
- LG n'est pas responsable des problèmes de connexion Internet.
- Si la vitesse de connexion réseau n'est pas suffisante pour contenu auquel vous souhaitez accéder, il se peut que les résultats ne correspondent pas à vos attentes.
- Il est possible que certaines opérations de connexion Internet soient impossibles en raison de certaines restrictions définies par votre fournisseur de services Internet (FSI).
- Vous êtes responsable des frais facturés par votre fournisseur de services Internet, y compris, des frais de connexion.

- Si vous utilisez une connexion filaire vers cet écran, un port 10 Base-T ou 100 Base-TX LAN est requis. Si votre fournisseur de services Internet ne vous permet pas d'utiliser une connexion de ce type, vous ne pourrez pas connecter l'écran.
- Un modem DSL est requis pour utiliser le service DSL et un modem câble est requis pour utiliser le service modem câble. Selon le mode d'accès et le contrat d'abonnement de votre FSI, vous risquez de ne pas pouvoir utiliser la fonction de connexion Internet de cet écran. Il se peut également que vous soyez limité dans le nombre de matériels branchés simultanément. (Si votre FSI limite l'abonnement à un matériel, vous ne pourrez pas connecter cet écran en même temps qu'un PC.)
- L'utilisation d'un « routeur » peut ne pas être autorisée ou son utilisation peut être limitée selon les politiques et restrictions de votre FSI. Pour plus d'informations, contactez directement votre FSI.

## État du réseau

- 1 Appuyez sur **MENU** pour accéder aux menus principaux.
- 2 Appuyez sur les touches Navigation pour accéder à **RÉSEAU** et appuyez sur **OK**.
- 3 Appuyez sur les touches Navigation pour sélectionner **État du réseau**.
- 4 Appuyez sur **OK** pour vérifier l'état du réseau.
- 5 Lorsque vous avez terminé, appuyez sur **EXIT (SORTIE)**.

Option	Description
<b>Réglage</b>	Permet de revenir au menu Paramètre réseau.
<b>Test</b>	Teste l'état actuel du réseau une fois le paramétrage effectué.
<b>Fermer</b>	Permet de revenir au menu précédent.

## Connexion des périphériques de stockage USB

Connectez des périphériques de stockage USB (comme une clé USB ou un disque dur externe) à l'écran grâce aux fonctionnalités multimédia (Voir "Navigation dans les fichiers" à la page 30). Connectez une clé USB ou un lecteur de carte mémoire USB à l'écran, comme illustré ci-dessous. L'écran Mes médias apparaît.

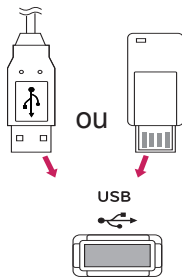

### ATTENTION

- Quand le menu EMF (Mes médias) est activé, vous ne devez ni éteindre l'écran, ni retirer un périphérique de stockage USB : vous pourriez perdre des fichiers ou endommager le périphérique de stockage USB.
- Sauvegardez régulièrement vos fichiers enregistrés sur un périphérique de stockage USB, car vous risquez de perdre ou d'endommager les fichiers, ce qui n'est peut-être pas couvert par la garantie.

### Conseils pour l'utilisation de périphériques de stockage USB

- Seuls les périphériques de stockage USB sont reconnus.
- Si un périphérique de stockage USB est connecté via un concentrateur USB, il n'est pas reconnaissable.
- Un périphérique de stockage USB utilisant un programme de reconnaissance automatique peut ne pas être reconnu.
- Un périphérique de stockage USB qui utilise son propre pilote peut ne pas être reconnu.
- La vitesse de reconnaissance d'un périphérique de stockage USB peut varier pour chaque périphérique.
- Veuillez ne pas éteindre l'écran ni débrancher le périphérique USB lorsque le périphérique de stockage USB connecté fonctionne. Lorsque ce périphérique est retiré ou débranché de manière soudaine, les fichiers stockés ou le périphérique de stockage USB peuvent s'endommager.
- Veuillez ne pas connecter le périphérique de stockage USB qui a fait l'objet d'une manœuvre incorrecte sur le PC. Ce périphérique peut entraîner un dysfonctionnement du produit ou empêcher la lecture. Utilisez exclusivement un périphérique de stockage USB contenant des fichiers audio, image ou vidéo normaux.
- Utilisez seulement un périphérique de stockage USB qui a été formaté sous le système de fichiers FAT32, NTFS fourni avec le système d'exploitation Windows. Si un périphérique de stockage est formaté comme un programme utilitaire non pris en charge par Windows, il peut ne pas être reconnu.
- Veuillez raccorder l'alimentation à un périphérique de stockage USB (plus de 0,5 A) nécessitant une alimentation externe. Autrement, le périphérique risque de ne pas être reconnu.
- Le périphérique de stockage USB doit être raccordé avec son câble d'origine.
- Certains périphériques de stockage USB peuvent ne pas être pris en charge ni fonctionner correctement.
- La méthode d'alignement des fichiers du périphérique de stockage USB est semblable à celle de Windows XP et les noms de fichiers peuvent reconnaître jusqu'à 100 caractères anglais.

- Veillez à sauvegarder les fichiers importants car les données stockées sur un périphérique de stockage USB peuvent s'endommager. Nous ne pouvons pas être tenus responsables d'une perte de données.
- Si le disque dur USB ne dispose pas d'une source d'alimentation externe, il pourrait ne pas être détecté. Vous devez donc veiller à raccorder la source d'alimentation externe.
  - Veuillez utiliser un adaptateur secteur pour une source d'alimentation externe. Nous ne garantissons pas un câble USB utilisé comme source d'alimentation externe.
- Si votre périphérique de stockage USB comporte plusieurs partitions ou si vous utilisez un lecteur multiscarte USB, vous pouvez utiliser jusqu'à 4 partitions ou périphériques de stockage USB.
- Si un périphérique de stockage USB est connecté à un lecteur multiscarte USB, ses données de volume peuvent ne pas être détectées.
- Si le périphérique de stockage USB ne fonctionne pas correctement, déconnectez-le et reconnectez-le.
- La vitesse de détection d'un périphérique de stockage USB diffère d'un périphérique à l'autre.
- Si le périphérique USB est connecté en mode veille, un disque dur spécifique sera chargé automatiquement à la mise sous tension de l'écran.
- La capacité maximale recommandée est de 1 To ou moins pour un disque dur externe USB et de 32 Go ou moins pour une mémoire USB.
- Un périphérique dépassant la capacité recommandée risque de ne pas fonctionner correctement.
- Si le disque dur externe USB avec fonction d'« Économie d'énergie » ne fonctionne pas, éteignez le disque dur puis rallumez-le pour qu'il fonctionne correctement.
- Les périphériques de stockage USB antérieurs à la norme USB 2.0 sont également pris en charge. Cependant, ils risquent de ne pas fonctionner correctement dans l'option Vidéo.
- Un maximum de 999 dossiers ou fichiers peuvent être reconnus dans un dossier.

## Navigation dans les fichiers

Accédez à Photo, Musique ou Vidéo et parcourez les fichiers.

- 1 Connectez un périphérique de stockage USB.
- 2 Appuyez sur **MENU** pour accéder aux menus principaux.
- 3 Appuyez sur les touches Navigation pour accéder à **Mes médias** et appuyez sur **OK**.
- 4 Appuyez sur les touches Navigation pour accéder à **Photo**, **Musique** ou **Vidéo** et appuyez sur **OK**.

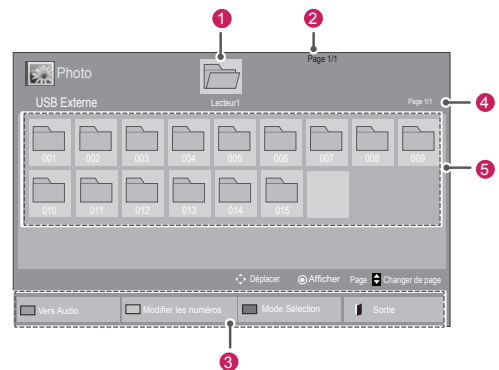

N°	Description
1	Permet d'aller dans le dossier parent
2	Page actuelle/nombre total de pages
3	Touches correspondantes de la télécommande
4	Page actuelle/nombre total de pages de contenus dans le dossier sélectionné 1
5	Contenus dans le dossier sélectionné 1
Bouton	Description
Bouton vert	Appuyez plusieurs fois sur le bouton VERT pour naviguer entre les listes <b>Photo</b> -> <b>Musique</b> , <b>Musique</b> -> <b>Vidéo</b> ou <b>Vidéo</b> -> <b>Photo</b> .
Bouton jaune	Passer du mode d'affichage 5 miniatures au mode liste simple.
Bouton bleu	Permet de basculer en mode Sélection.

**Format de fichier pris en charge**

Type	Format de fichier pris en charge																
<b>Vidéo</b>	<p><b>DAT,MPG,MPEG,VOB,AVI,DivX,MP4,MKV,TS,TRP,TP,ASF,WMV,FLV)</b></p> <p><b>Vidéo</b>(* .mpg/* .mpeg/* .dat/* .ts/* .trp/* .tp/* .vob/* .mp4/* .mov/* .mkv/* .divx/* .avi/* .asf/* .wmv/* .flv/* .avi(motion-jpeg)/* . Fichier de prise en charge mp4(motion-jpeg)/* .mkv(motion-jpeg))</p> <p><b>Format vidéo</b> : DivX3.11, DivX4.12, DivX5.x, DivX6, Xvid1.00, Xvid1.01, Xvid1.02, Xvid1.03, Xvid1.10 beta-1/beta-2, Mpeg-1, Mpeg-2, Mpeg-4, H.264/AVC, VC1, JPEG, Sorenson H.263</p> <p><b>Format audio</b> : Dolby Digital, AAC, Mpeg, MP3, LPCM, HE-AAC, ADPCM, WMA</p> <p><b>Débit binaire</b> : de 32 Kbits/s à 320 Kbits/s (MP3)</p> <p><b>Format de sous-titres externe</b> : * .smi/* .srt/* .sub(MicroDVD,Subviewer1.0/2.0)/* .ass/* .ssa/* .txt(TMPlayer)/* .psb(PowerDivX)</p> <p><b>Format de sous-titres interne</b> : XSUB uniquement (Format de sous-titres utilisé dans les fichiers DivX6)</p>																
<b>Photo</b>	<p>JPEG</p> <p>Base : 64 x 64 à 15360 x 8640</p> <p>Progressive : 64 x 64 à 1920 x 1440</p> <ul style="list-style-type: none"> <li>• Vous pouvez lire uniquement les fichiers JPEG.</li> <li>• Les fichiers non pris en charge sont affichés sous la forme d'une icône prédéfinie.</li> </ul> <p><b>Modèles 3D uniquement</b></p> <table border="1"> <thead> <tr> <th></th> <th>Extensions de fichier</th> <th>Élément</th> <th>Profil</th> </tr> </thead> <tbody> <tr> <td rowspan="2">2D</td> <td rowspan="2">jpeg jpg jpe</td> <td>format de fichier pris en charge</td> <td> <ul style="list-style-type: none"> <li>• SOF0 : base</li> <li>• SOF1 : Extension séquentielle</li> <li>• SOF2 : Progressive</li> </ul> </td> </tr> <tr> <td>taille de photo</td> <td> <ul style="list-style-type: none"> <li>• Min : 64 X 64</li> <li>• Type maximal : 15360 (L) X 8640 (H)</li> <li>• Type progressif : 1920 (L) X 1440 (H)</li> </ul> </td> </tr> <tr> <td rowspan="2">3D</td> <td rowspan="2">mpo</td> <td>format de fichier pris en charge</td> <td>mpo</td> </tr> <tr> <td>taille de photo</td> <td> <ul style="list-style-type: none"> <li>• taille 4:3 : 3 648 x 2 736 2 592 x 1 944 2 048 x 1 536</li> <li>• taille 3:2 : 3 648 x 2 432</li> </ul> </td> </tr> </tbody> </table>		Extensions de fichier	Élément	Profil	2D	jpeg jpg jpe	format de fichier pris en charge	<ul style="list-style-type: none"> <li>• SOF0 : base</li> <li>• SOF1 : Extension séquentielle</li> <li>• SOF2 : Progressive</li> </ul>	taille de photo	<ul style="list-style-type: none"> <li>• Min : 64 X 64</li> <li>• Type maximal : 15360 (L) X 8640 (H)</li> <li>• Type progressif : 1920 (L) X 1440 (H)</li> </ul>	3D	mpo	format de fichier pris en charge	mpo	taille de photo	<ul style="list-style-type: none"> <li>• taille 4:3 : 3 648 x 2 736 2 592 x 1 944 2 048 x 1 536</li> <li>• taille 3:2 : 3 648 x 2 432</li> </ul>
	Extensions de fichier	Élément	Profil														
2D	jpeg jpg jpe	format de fichier pris en charge	<ul style="list-style-type: none"> <li>• SOF0 : base</li> <li>• SOF1 : Extension séquentielle</li> <li>• SOF2 : Progressive</li> </ul>														
		taille de photo	<ul style="list-style-type: none"> <li>• Min : 64 X 64</li> <li>• Type maximal : 15360 (L) X 8640 (H)</li> <li>• Type progressif : 1920 (L) X 1440 (H)</li> </ul>														
3D	mpo	format de fichier pris en charge	mpo														
		taille de photo	<ul style="list-style-type: none"> <li>• taille 4:3 : 3 648 x 2 736 2 592 x 1 944 2 048 x 1 536</li> <li>• taille 3:2 : 3 648 x 2 432</li> </ul>														

<b>Musique</b>	<p>MP3</p> <p>Débit binaire 32 à 320</p> <ul style="list-style-type: none"> <li>• Taux d'échantillonnage MPEG1 Layer3 : 32 kHz, 44,1 kHz, 48 kHz</li> <li>• Taux d'échantillonnage MPEG2 Layer3 : 16 kHz, 22,05 kHz, 24 kHz</li> <li>• Taux d'échantillonnage MPEG2.5 Layer3 : 8 kHz, 11,025 kHz, 12 kHz</li> </ul>
----------------	---

**Lecture vidéo**

Cet écran vous permet de lire des fichiers multimédia à partir d'un lecteur USB ou d'un serveur DLNA sur votre réseau.

- 1 Appuyez sur les touches Navigation pour accéder à **Mes médias** et appuyez sur **OK**.
- 2 Appuyez sur les touches Navigation pour accéder à **Vidéo** et appuyez sur **OK**.
- 3 Appuyez sur les touches Navigation pour accéder au dossier souhaité et appuyez sur **OK**.
- 4 Appuyez sur les touches Navigation pour accéder au fichier souhaité et appuyez sur **OK**.

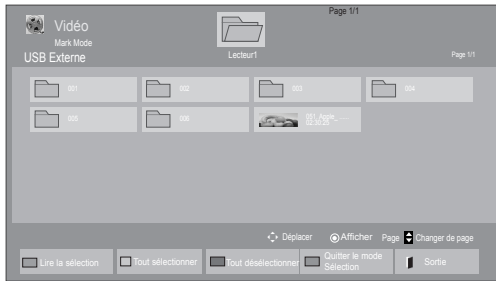
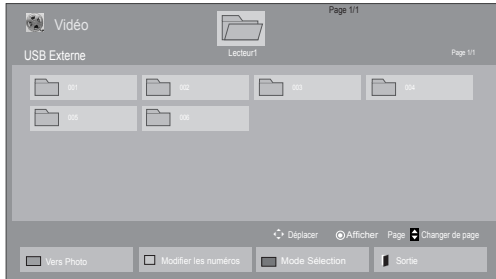

Menu	Description
<b>Lire la sélection</b>	Permet de lire le fichier vidéo sélectionné. Lorsqu'un fichier vidéo arrive à son terme, le fichier vidéo suivant est automatiquement lancé.
<b>Tout sélectionner</b>	Permet de sélectionner tous les fichiers vidéo sur l'écran.
<b>Tout désélectionner</b>	Permet de désélectionner tous les fichiers vidéo marqués.
<b>Quitter le mode Sélection</b>	Permet de quitter le mode Sélection.

## 5 Lisez une vidéo.

### ! REMARQUE

- Les fichiers non pris en charge sont affichés sous la forme d'une icône uniquement **5**.
- Les fichiers anormaux sont affichés sous la forme d'un fichier bitmap **5**.

## 6 Contrôlez la lecture à l'aide des touches suivantes.



Bouton	Description
	Arrêter la lecture
	Lire une vidéo
	Mettre en pause ou reprendre la lecture
	Rechercher en arrière dans un fichier
	Rechercher en avant dans un fichier
<b>MENU</b>	Afficher le menu <b>Option</b> .
<b>BACK (PRÉCÉDENT)</b>	Masquer le menu sur le plein écran.
<b>SORTIE</b>	Revenir vers <b>Vidéo</b> .
<b>&lt; ou &gt;</b>	Passer à un point spécifique d'un fichier pendant la lecture. L'heure du point spécifique apparaît sur la barre d'état. Dans certains fichiers, il est possible que cette fonction ne marche pas correctement.
<b>"Économie d'énergie"</b>	Appuyez plusieurs fois sur le bouton <b>"Économie d'énergie"</b> pour augmenter la luminosité de votre écran.
<b>MODE AV</b>	Appuyez plusieurs fois sur le bouton <b>MODE AV</b> pour sélectionner la source désirée.

### Conseils pour la lecture des fichiers vidéo

- Il est possible que certains sous-titres personnalisés ne fonctionnent pas correctement.
- Certains caractères spéciaux ne sont pas pris en charge dans les sous-titres.
- Les balises HTML ne sont pas prises en charge dans les sous-titres.
- Les sous-titres réalisés dans d'autres langues que celles prises en charge ne sont pas disponibles.
- L'écran peut avoir des interruptions temporaires (arrêt d'image, lecture plus rapide, etc.) quand la langue audio est modifiée.
- Il est possible qu'un fichier vidéo endommagé ne soit pas lu correctement, ou que certaines fonctions du lecteur ne soient pas utilisables.
- Il est possible que des fichiers vidéo réalisés avec certains encodeurs ne soient pas lus correctement.
- Si la structure vidéo et audio du fichier enregistré n'est pas entrelacée, un signal audio ou vidéo est émis.
- Les vidéos HD sont prises en charge, en fonction de l'image, avec un maximum de 1920x1080@25/30P ou 1280x720@50/60P.
- Les vidéos dont la résolution est supérieure à 1920X1080@25/30P ou 1280x720@50/60P risquent de ne pas fonctionner correctement, en fonction de l'image.
- Les fichiers vidéo différents des types et formats spécifiés risquent de ne pas fonctionner correctement.
- Le débit binaire maximum d'un fichier vidéo lisible est de 20 Mbit/s. (Motion JPEG uniquement : 10 Mbit/s)
- Nous ne garantissons pas la lecture correcte des profils codés de niveau 4.1 ou supérieur en H.264/AVC.
- Le codec audio DTS n'est pas pris en charge.
- La lecture des fichiers vidéo supérieurs à 30 Go n'est pas prise en charge.
- Le fichier vidéo DivX et son sous-titre doivent être situés dans le même dossier.

- Le fichier vidéo et son sous-titre doivent avoir le même nom pour pouvoir être lus.
- La lecture vidéo via une connexion USB qui ne prend pas en charge la haute vitesse risque de ne pas fonctionner correctement.
- Les fichiers codés avec GMC (Global Motion Compensation) risquent de ne pas être lus.
- Lorsque vous regardez une vidéo avec la fonction Vidéo, vous pouvez ajuster l'image en utilisant la touche "Économie d'énergie" de la télécommande. La configuration utilisateur de chaque mode image ne fonctionne pas.

### Options vidéo

- 1 Appuyez sur **MENU** pour accéder aux menus **contextuels**.
- 2 Appuyez sur les touches Navigation pour accéder à **Set Video Play. (Définir les options de lecture vidéo), Set Video (Définir les options vidéo), ou Set Audio. (Définir les options audio)**, et appuyez sur **OK**.

### ! REMARQUE

- Les paramètres d'option qui ont été modifiés dans **Vidéo** n'affectent pas les options **Photo** et **Musique**.
- Le paramètre d'option qui a été modifié dans les options **Photo** et **Musique** est changé à l'identique dans **Photo** et **Musique** mais pas dans **Vidéo**.
- Quand vous relancez la lecture du fichier vidéo après l'avoir arrêtée, vous pouvez reprendre la lecture en cours.

Quand vous sélectionnez **Set Video Play (Définir les options de lecture vidéo)**,

- 1 Appuyez sur les touches Navigation pour afficher les options **Taille image**, **Audio Language (Langue audio)**, **Subtitle Language (Langue du sous-titre)** ou **Répéter**.
- 2 Appuyez sur les touches Navigation pour accéder à l'option souhaitée afin d'effectuer les ajustements adéquats.

Menu	Description
<b>Taille image</b>	Sélectionne le format d'image souhaité pendant la lecture de la vidéo.
<b>Audio Language (Langue audio)</b>	Permet de changer le Language Group (groupe langue) de l'audio pendant la lecture de la vidéo. Les fichiers disposant d'une seule piste audio ne peuvent pas être sélectionnés.
<b>Subtitle Language (Langue du sous-titre)</b>	Active/désactive le sous-titre.
<b>Language (Langue)</b>	Activée pour le sous-titre SMI et la langue peut être sélectionnée dans le sous-titre.
<b>Code Page (Page de codes)</b>	La police peut être sélectionnée pour le sous-titre. Quand elle est définie par défaut, la police utilisée est la même que celle du menu général.
<b>Sync (Synchro)</b>	Règle la synchronisation du sous-titre de -10 s à + 10 s par étape de 0,5 s pendant la lecture de la vidéo.
<b>Position</b>	Modifie la position du sous-titre vers le haut ou vers le bas pendant la lecture de la vidéo.
<b>Size (Taille)</b>	Sélectionne la taille désirée du sous-titre pendant la lecture de la vidéo.

<b>Répéter</b>	Active/désactive la fonction Répéter lors de la lecture de la vidéo. Quand elle est activée, le fichier situé dans le dossier est lu plusieurs fois. Même quand la fonction Répéter est désactivée, la lecture peut être exécutée si le nom du fichier est similaire au précédent.
----------------	--

Page de codes	Langues prises en charge
<b>Latin1</b>	anglais, espagnol, français, allemand, italien, suédois, finlandais, néerlandais, portugais danois, roumain, norvégien, albanais, gaélique, gallois, irlandais, catalan, valencien
<b>Latin2</b>	bosniaque, polonais, croate, tchèque, slovaque, slovène, serbe, hongrois
<b>Latin4</b>	Estonien, letton, lituanien
<b>Cyrillic (Cyrillique)</b>	bulgare, macédonien, russe, ukrainien, kazakh
<b>Greek (Grec)</b>	grec
<b>Turkish (Turc)</b>	turc



#### REMARQUE

- Seulement 10 000 blocs synchro peuvent être pris en charge dans le fichier du sous-titre.
- Lors de la lecture d'une vidéo, vous pouvez régler la Taille image en appuyant sur le bouton **RATIO**.
- Les sous-titres dans votre langue sont uniquement pris en charge quand le menu OSD est également dans cette langue.
- Les options de page de codes peuvent être désactivées en fonction de la langue des fichiers de sous-titre.
- Sélectionnez la page de codes appropriée pour les fichiers de sous-titre.

Lorsque vous sélectionnez l'option **Set Video (Définir les options vidéo)**,

- 1 Appuyez sur les touches Navigation pour accéder à l'option désirée afin d'effectuer les ajustements adéquats.

Lorsque vous sélectionnez l'option **Set Audio (Définir les options audio)**,

- 1 Appuyez sur les touches Navigation pour afficher **Préréglages du son, Voix nette II ou Balance**.
- 2 Appuyez sur les touches Navigation pour accéder à l'option souhaitée afin d'effectuer les ajustements adéquats.

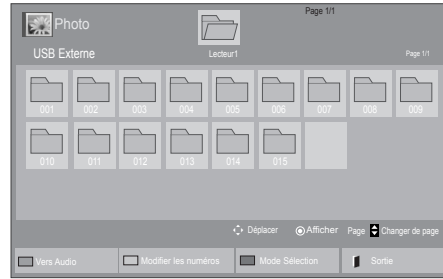

## Visionnage de photos

Visionnez des fichiers image enregistrés sur un périphérique de stockage USB. Les affichages à l'écran peuvent différer du modèle.

- 1 Appuyez sur les touches Navigation pour accéder à **Mes médias** et appuyez sur **OK**.
- 2 Appuyez sur les touches Navigation pour accéder à **Photo** et appuyez sur **OK**.
- 3 Appuyez sur les touches Navigation pour accéder au dossier souhaité et appuyez sur **OK**.
- 4 Appuyez sur les touches Navigation pour accéder au fichier souhaité et appuyez sur **OK**.

Menu	Description
<b>Lire la sélection</b>	Permet d'afficher les fichiers photo sélectionnés.
<b>Tout sélectionner</b>	Permet de sélectionner tous les fichiers photo sur l'écran.
<b>Tout désélectionner</b>	Permet de désélectionner tous les fichiers photo marqués.
<b>Quitter le mode Sélection</b>	Permet de quitter le mode Sélection.

- 5 Visionnez les photos.

### REMARQUE

- Les fichiers non pris en charge sont affichés sous la forme d'une icône uniquement.
- Les fichiers anormaux sont affichés sous la forme d'un fichier bitmap.

### Utilisation des options photo

Utilisez les options suivantes en visionnant des photos.



Options

Nombre de photos  
sélectionnées

Option	Description
<b>Diaporama</b>	Démarre ou arrête un diaporama avec les photos sélectionnées. En l'absence de photos sélectionnées, toutes les photos enregistrées dans le dossier actuel s'affichent en diaporama. Pour régler la vitesse du diaporama, sélectionnez <b>Option</b> .
<b>BGM</b>	Active ou désactive la musique de fond. Pour définir le dossier de musique de fond, sélectionnez <b>Option</b> . Vous pouvez modifier les options via le bouton MENU de la télécommande.
<b>Rotation</b>	Fait pivoter les photos dans le sens des aiguilles d'une montre (90°, 180°, 270°, 360°).  <b>REMARQUE</b> <ul style="list-style-type: none"> <li>La taille de photo prise en charge est limitée. Vous ne pouvez pas faire pivoter une photo si la résolution de la largeur qui pivote dépasse la taille de résolution prise en charge.</li> </ul>
<b>Q</b>	Permet de visionner la photo en l'agrandissant de 2, 4 fois.

<b>"Économie d'énergie"</b>	Appuyez plusieurs fois sur le bouton <b>"Économie d'énergie"</b> pour modifier la luminosité de votre écran.
<b>Option</b>	<ul style="list-style-type: none"> <li><b>Vitesse diaporama</b> : permet de sélectionner la vitesse du diaporama (<b>Rapide, Moyen, Lent</b>).</li> <li><b>BGM</b> : permet de sélectionner un dossier de Musique pour la musique de fond.</li> </ul> <b>REMARQUE</b> <ul style="list-style-type: none"> <li>Vous ne pouvez pas changer de dossier de Musique pendant la lecture de la musique de fond.</li> <li>Vous pouvez uniquement sélectionner le dossier MP3 enregistré sur le périphérique qui affiche actuellement la photo.</li> </ul>
<b>Masquer</b>	Permet de masquer la fenêtre des options. Pour afficher les options, appuyez sur <b>OK</b> .
<b>SORTIE</b>	Revient vers <b>Photo</b> .

### Options Photo

- Appuyez sur **MENU** pour afficher les menus **Option**.
- Appuyez sur les touches Navigation pour accéder à **Set Photo View**. (**Définir les options de visualisation des photos**), **Set Video** (**Définir les options vidéo**), ou **Set Audio**. (**Définir les options audio**), et appuyez sur **OK**.

### REMARQUE

- Les paramètres d'option qui ont été modifiés dans **Vidéo** n'affectent pas les options **Photo** et **Musique**.
- Le paramètre d'option qui a été modifié dans les options **Photo** et **Musique** est changé à l'identique dans **Photo** et **Musique** mais pas dans **Vidéo**.

Quand vous sélectionnez **Set Photo View (Définir les options de visualisation des photos)**,

- 1 Appuyez sur les touches Navigation pour sélectionner **Vitesse diaporama** ou **BGM**.
- 2 Appuyez sur les touches Navigation pour accéder à l'option souhaitée afin d'effectuer les ajustements adéquats.

Lorsque vous sélectionnez l'option **Set Video (Définir les options vidéo)**,

- 1 Appuyez sur les touches Navigation pour accéder à l'option désirée afin d'effectuer les ajustements adéquats .

Lorsque vous sélectionnez l'option **Set Audio (Définir les options audio)**,

- 1 Appuyez sur les touches Navigation pour afficher **Préréglages du son, Voix nette II** ou **Balance**.
- 2 Appuyez sur les touches Navigation pour accéder à l'option souhaitée afin d'effectuer les ajustements adéquats.

## Écouter de la musique

- 1 Appuyez sur les touches Navigation pour accéder à **Mes médias** et appuyez sur **OK**.
- 2 Appuyez sur les touches Navigation pour accéder à **Musique** et appuyez sur **OK**.
- 3 Appuyez sur les touches Navigation pour accéder au dossier souhaité et appuyez sur **OK**.
- 4 Appuyez sur les touches Navigation pour accéder au fichier souhaité et appuyez sur **OK**.

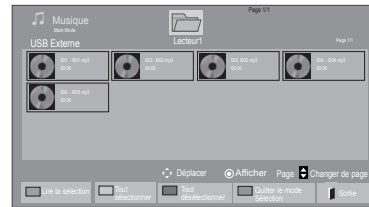
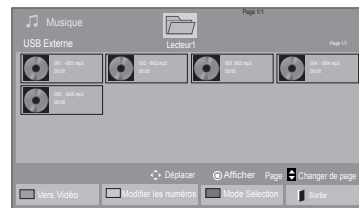

Menu	Description
<b>Lire la sélection</b>	Permet d'afficher les fichiers de musique sélectionnés.
<b>Tout sélectionner</b>	Permet de sélectionner tous les fichiers de musique sur l'écran.
<b>Tout désélectionner</b>	Permet de désélectionner tous les fichiers de musique marqués.
<b>Quitter le mode Sélection</b>	Permet de quitter le mode Sélection.

- 5 Lisez de la musique.

- 6 Contrôlez la lecture à l'aide des touches suivantes.

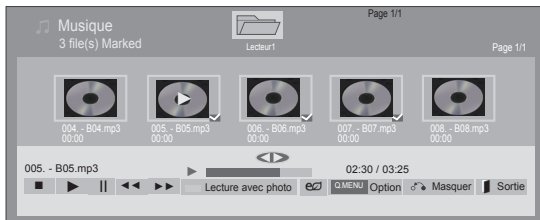

Bouton	Description
	Arrête la lecture
	Lit un fichier musical
	met en pause ou reprend la lecture
	Passe au fichier suivant
	Revient au fichier précédent
ou	Pendant la lecture : Pour lire le fichier musical précédent, appuyez sur le bouton Pour lire le fichier musical suivant, appuyez sur le bouton
Bouton vert	Démarre la lecture des fichiers musicaux sélectionnés et les déplace dans <b>Photo</b> .
"Économie d'énergie"	Appuyez plusieurs fois sur le bouton "Économie d'énergie" pour modifier la luminosité de votre écran.
MENU	Affiche le menu Option.
Masquer	Permet de masquer la fenêtre des options. Pour afficher les options, appuyez sur <b>OK</b> .
SORTIE	Si vous appuyez sur le bouton <b>SORTIE</b> alors que le lecteur audio est actif, seule la musique s'interrompt, mais le lecteur ne revient pas au mode de visionnage. Si vous appuyez sur le bouton <b>SORTIE</b> quand la musique est arrêtée ou quand le lecteur est masqué, le lecteur revient au mode de visionnage.
< ou >	Lorsque vous utilisez le bouton < ou > pendant la lecture, un curseur indiquant la position peut être utilisé.

### Astuces pour lire des fichiers audio

- Ce modèle ne prend pas en charge les fichiers MP3 avec repère ID3.

### REMARQUE

- Les fichiers non pris en charge sont affichés sous la forme d'une icône uniquement
- Les fichiers anormaux sont affichés sous la forme d'un fichier bitmap
- Un fichier musical endommagé ou corrompu ne peut pas être lu et sa durée s'affiche sous la forme 00:00.
- Un fichier musical qui a été téléchargé sur un service payant avec une protection des droits d'auteur ne démarre pas mais affiche une durée qui contient des informations inappropriées.
- Si vous appuyez sur les boutons OK, , l'économiseur d'écran est stoppé.
- Les boutons LECTURE () , Pause () , , de la télécommande sont également disponibles dans ce mode.
- Vous pouvez utiliser le bouton w pour sélectionner la musique suivante et le bouton pour sélectionner la musique précédente.

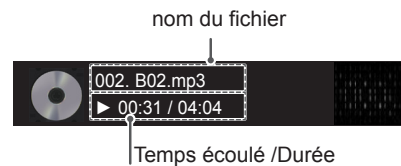

## Options musicales

- 1 Appuyez sur **MENU** pour accéder aux menus **contextuels**.
- 2 Appuyez sur les touches Navigation pour accéder à **Set Audio Play. (Définir les options de lecture audio)**, ou **Set Audio. (Définir les options audio)**, et appuyez sur **OK**.

 **REMARQUE**

- Les paramètres d'option modifiés dans **Vidéo** n'affectent pas les options **Photo** et **Musique**.
- Le paramètre d'option dans **Photo** et **Musique** est modifié à l'identique dans **Photo** et **Musique** mais pas dans **Vidéo**.

Quand vous sélectionnez **Set Audio Play. (Définir les options de lecture audio)**,

- 1 Appuyez sur les touches Navigation pour sélectionner **Répéter** ou **Random (Aléatoire)**.
- 2 Appuyez sur les touches Navigation pour accéder à l'option souhaitée afin d'effectuer les ajustements adéquats.

Lorsque vous sélectionnez l'option **Set Audio (Définir les options audio)**,

- 1 Appuyez sur les touches Navigation pour sélectionner **Préréglages du son, Voix nette II** ou **Balance**.
- 2 Appuyez sur les touches Navigation pour accéder à l'option souhaitée afin d'effectuer les ajustements adéquats.

## Guide DivX® VOD

## Enregistrement DivX® VOD

Pour lire des contenus DivX® VOD achetés ou loués, vous devez enregistrer votre périphérique à l'aide du code d'enregistrement DivX à 10 chiffres attribué à votre périphérique à l'adresse [www.divx.com/vod](http://www.divx.com/vod).

- 1 Appuyez sur **MENU** pour accéder aux menus principaux.
- 2 Appuyez sur les touches Navigation pour accéder à **Mes médias** et appuyez sur **OK**.
- 3 Appuyez sur la touche Bleue.
- 4 Appuyez sur les touches Navigation pour accéder au **Code DivX Reg. (Code DivX rég.)** et appuyez sur **OK**.
- 5 Affichez le code d'enregistrement de votre écran.
- 6 Lorsque vous avez terminé, appuyez sur **EXIT (SORTIE)**. Lorsque vous revenez au menu précédent, appuyez sur **BACK (PRÉCÉDENT)**.



 **REMARQUE**

- Les fichiers vidéo sont pris en charge comme suit
  - Résolution** : moins de 1920x1080 WxH pixels
  - Fréquence d'image** : moins de 30 images/s (1920x1080), moins de 60 images/s (moins de 1280x720)
- Codec vidéo : MPEG 1, MPEG 2, MPEG 4, H.264/AVC, DivX 3,11, DivX 4,12, DivX 5.x, DivX 6, Xvid 1,00, Xvid 1,01, Xvid 1,02, Xvid 1,03, Xvid 1,10-beta1, Xvid 1,10-beta2, JPEG, VC1, Sorenson H.263/H.264.

**Annulation de l'enregistrement DivX® VOD**

Vous pouvez annuler l'enregistrement de votre périphérique à l'aide du code d'annulation de l'enregistrement DivX à 8 chiffres de votre périphérique à l'adresse [www.divx.com/vod](http://www.divx.com/vod).

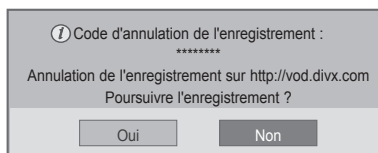
- 1 Appuyez sur **MENU** pour accéder aux menus principaux.
- 2 Appuyez sur les touches Navigation pour accéder à **Mes médias** et appuyez sur **OK**.
- 3 Appuyez sur la touche Bleue.
- 4 Appuyez sur les touches Navigation pour accéder à **Deactivation (Désactivation)** et appuyez sur **OK**.
- 5 Appuyez sur les touches Navigation pour sélectionner **Oui** afin de confirmer.



- 6 Lorsque vous avez terminé, appuyez sur **EXIT (SORTIE)**.  
Lorsque vous revenez au menu précédent, appuyez sur **BACK (PRÉCÉDENT)**.

**REMARQUE**

- Une fois l'annulation de l'enregistrement effectuée, vous devez de nouveau enregistrer votre périphérique pour visualiser des contenus DivX® VOD.

# PERSONNALISATION DES PARAMÈTRES

## Accès aux menus principaux

- 1 Appuyez sur **MENU** pour accéder aux menus principaux.
- 2 Appuyez sur les touches Navigation pour accéder à l'un des menus suivants et appuyez sur **OK**.
- 3 Appuyez sur les touches Navigation pour accéder au réglage ou à l'option souhaitée et appuyez sur **OK**.
- 4 Lorsque vous avez terminé, appuyez sur **EXIT (SORTIE)**.  
Pour revenir au menu précédent, appuyez sur **BACK (PRÉCÉDENT)**.

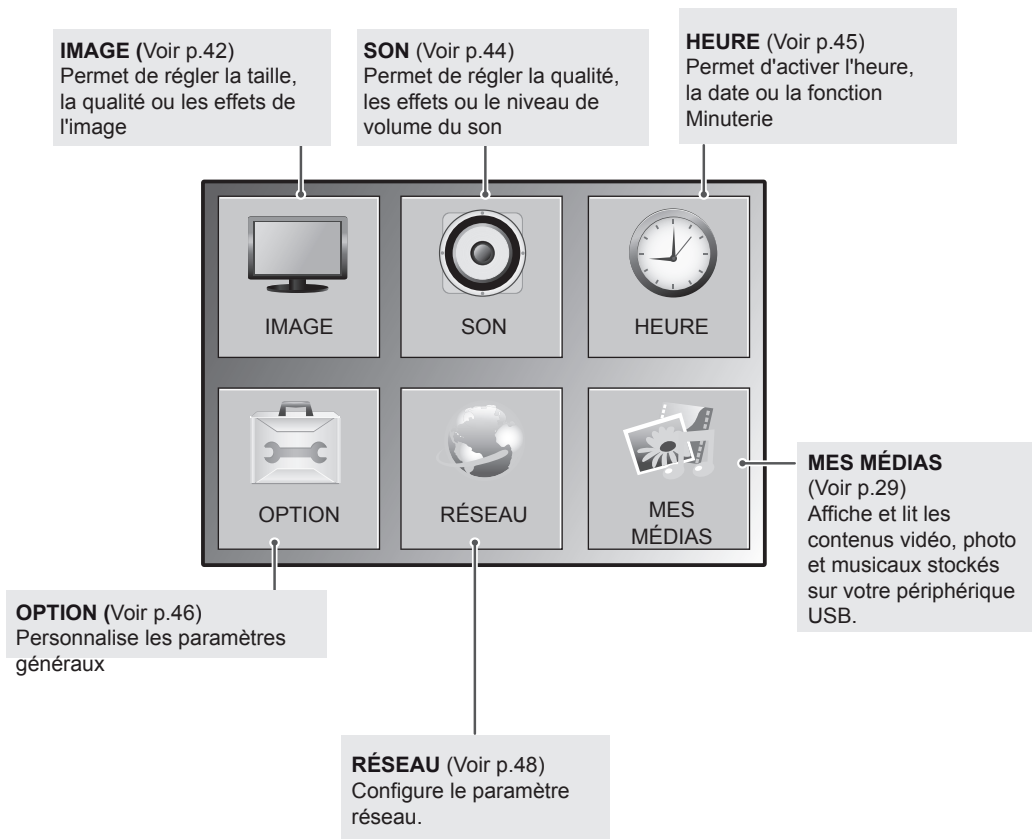

## Paramètres IMAGE

- Appuyez sur **MENU** pour accéder aux menus principaux.
- Appuyez sur les touches Navigation pour accéder à **IMAGE** et appuyez sur **OK**.
- Appuyez sur les touches Navigation pour accéder au réglage ou à l'option souhaitée et appuyez sur **OK**.
  - Pour revenir au niveau précédent, appuyez sur **BACK (PRÉCÉDENT)**.
- Lorsque vous avez terminé, appuyez sur **EXIT (SORTIE)**. Pour revenir au menu précédent, appuyez sur **BACK (PRÉCÉDENT)**.

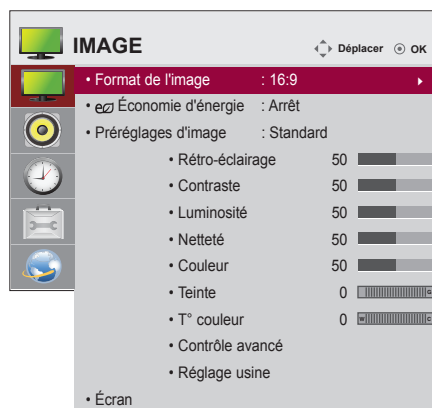

Les paramètres Image disponibles sont décrits ci-dessous :

Réglage	Description
<b>Format de l'image</b>	Modifie la taille des images pour les afficher à leur taille optimale (Voir p.25).
<b>Économie d'énergie</b>	Permet de régler automatiquement la luminosité de l'écran selon l'environnement.
<b>Option</b>	
Arrêt	Le rétro-éclairage est désactivé.
Minimum/Moyen/Maximum	Sélectionne le niveau de luminosité du rétro-éclairage.
Désactiver l'écran	L'écran se désactive en 3 secondes.
<b>Préréglages d'image</b>	Permet de sélectionner l'une des images prédéfinies ou de personnaliser des options dans chaque mode pour obtenir les meilleures performances d'affichage du moniteur. Permet également de personnaliser les options avancées de chaque mode. Les modes de Préréglages d'image disponibles varient selon le moniteur.
<b>Mode</b>	
Vif	Règle l'image vidéo pour l'environnement de la vente au détail en améliorant le contraste, la luminosité, la couleur et la netteté.
Standard	Règle l'image pour un environnement normal.
Cinéma	Permet d'optimiser l'image vidéo pour un aspect cinématographique et de regarder les films comme si vous étiez au cinéma.
Sport	Optimisez l'image vidéo pour des actions superbes et dynamiques en mettant l'accent sur les couleurs primaires telles que le blanc, le vert, ou le bleu ciel.
Jeux	Optimisez l'image vidéo pour un écran divertissant et rapide tel qu'un PC ou un jeu.
<b>ÉCRAN (En mode RGB-PC uniquement)</b>	Cette option est activée uniquement quand l'option Input Select (Sélection d'entrée) est définie sur Analogique (RGB-PC) et que la résolution est définie sur 1024 x 768, 1280 x 768, 1360 x 768 ou 1366 x 768 sur votre PC.
<b>Option</b>	
Résolution	Sélectionne une résolution correcte. Consultez la section Spécifications Voir p.55 pour connaître la résolution recommandée pour chaque modèle.
Config. auto.	Permet de régler automatiquement la position, l'horloge et la phase. L'image affichée peut être instable quelques secondes pendant la configuration.
Position/Taille/Phase	Permet de régler les options lorsque l'image n'est pas nette, en particulier lorsque les caractères tremblent, après la configuration automatique.
Réglages usine	Restaure les paramètres par défaut des options.

## Options d'image de base

Réglage	Description
<b>Rétro-éclairage</b>	Règle la luminosité de l'écran en contrôlant le rétro-éclairage LCD. Si vous réduisez le niveau de luminosité, l'écran s'assombrit et la consommation d'énergie diminue sans perte de signal vidéo.
<b>Contraste</b>	Augmente ou diminue le gradient du signal vidéo. Vous pouvez utiliser le réglage <b>Contraste</b> lorsque la partie claire de l'image est saturée.
<b>Luminosité</b>	Règle le niveau de base du signal dans l'image. Vous pouvez utiliser le réglage <b>Luminosité</b> lorsque la partie sombre de l'image est saturée.
<b>Netteté</b>	Ajuste le niveau de netteté des bords entre les zones claires et sombres de l'image. Plus le niveau est bas, plus l'image est adoucie.
<b>Couleur</b>	Ajuste l'intensité de toutes les couleurs.
<b>Teinte</b>	Ajuste l'équilibre entre les niveaux de rouge et de vert.
<b>T° couleur</b>	Sélectionnez Chaudes pour rehausser les couleurs chaudes telles que le rouge, ou Froides pour obtenir un effet bleuté.
<b>Contrôle avancé</b>	Personnalise les options avancées.
<b>Réglage usine</b>	Restaure les paramètres par défaut des options.

## Options d'image avancées

Réglage	Description
<b>Contraste dynamique (Arrêt/Bas/Moyen/Haut)</b>	Optimise automatiquement le contraste en fonction de la luminosité du reflet. (Cette fonction est utilisable uniquement sous Composant.)
<b>Couleur Dynamique (Arrêt/Bas/Haut)</b>	Règle automatiquement la couleur du reflet pour reproduire des couleurs aussi naturelles que possible. (Cette fonction est utilisable uniquement sous Composant.)
<b>Clear White (Arrêt/Bas/Haut)</b>	Éclaircit la partie blanche de l'écran.
<b>Couleur habillage</b>	Il détecte la zone habillage de la vidéo et la règle pour obtenir une couleur habillage naturelle.
<b>Réduction du bruit (Arrêt/Bas/Moyen/Haut)</b>	Supprime le bruit au maximum sans endommager l'image d'origine. (Cette fonction est utilisable uniquement sous Composant.)
<b>Réd. num. bruit (Arrêt/Bas/Moyen/Haut)</b>	Cette option permet de réduire le bruit produit pendant la création des signaux vidéo numériques.
<b>Gamma (Bas/Moyen/Haut)</b>	Permet de définir votre valeur gamma. À l'écran, des valeurs gamma élevées donnent des images blanchâtres et des valeurs gamma faibles donnent des images à contraste élevé.
<b>Niveau noir (Bas/Haut)</b>	<ul style="list-style-type: none"> <li>• Bas : le reflet de l'écran s'assombrit.</li> <li>• Haut : le reflet de l'écran s'éclaircit.</li> </ul> La fonction est disponible dans le mode suivant - Composant, HDMI, DVI-D. Règle le contraste et la luminosité de l'écran à l'aide du niveau de noir de l'écran.

## Paramètres SON

- 1 Appuyez sur **MENU** pour accéder aux menus principaux.
- 2 Appuyez sur les touches Navigation pour accéder à **SON** et appuyez sur **OK**.
- 3 Appuyez sur les touches Navigation pour accéder au réglage ou à l'option souhaitée et appuyez sur **BACK (PRÉCÉDENT)**.
  - Pour revenir au niveau précédent, appuyez sur **BACK**.
- 4 Lorsque vous avez terminé, appuyez sur **EXIT (SORTIE)**. Pour revenir au menu précédent, appuyez sur **BACK (PRÉCÉDENT)**.

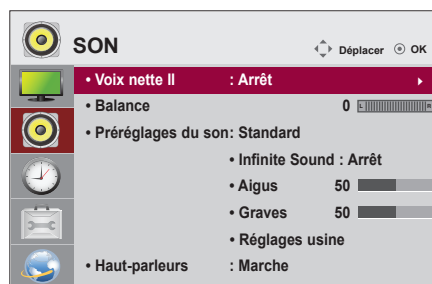

Les options Son disponibles sont décrites ci-dessous :

Réglage	Description
<b>Voix nette II</b>	La gamme des sons humains est distinguée des autres sons, ce qui permet aux utilisateurs de mieux entendre les voix humaines.
<b>Balance</b>	Utilisez cette fonction pour équilibrer le son entre les haut-parleurs gauche et droit.
<b>Préréglages du son</b>	La meilleure tonalité est sélectionnée automatiquement en fonction du type de vidéo que vous regardez.
	<b>Mode</b>
	Standard : Le son le plus imposant et le plus naturel.
	Musique : Sélectionnez cette option pour profiter du son d'origine lorsque vous écoutez de la musique.
	Cinéma : Sélectionnez cette option pour profiter d'un son sublime.
	Sports : Sélectionnez cette option pour regarder un événement sportif.
	Jeux : Permet de profiter d'un son dynamique lorsque vous jouez à un jeu.
	<div style="border: 1px solid black; padding: 5px; margin: 10px 0;"> <p><b>REMARQUE</b></p> <p>Si la qualité ou le volume du son ne vous donnent pas satisfaction, nous vous conseillons d'utiliser un système home cinéma ou un amplificateur répondant aux exigences de différents environnements utilisateur.</p> </div>
	<b>Option</b>
	Infinite Sound : L'option Infinite Sound de LG offre un son stéréo 5.1 provenant de deux haut-parleurs.
	Aigus : Contrôle les sons dominants de la sortie. Lorsque vous augmentez les aigus, la sortie passe à la plage de fréquence supérieure.
	Graves : Contrôle les sons les plus doux de la sortie. Lorsque vous augmentez les graves, la sortie passe à la plage de fréquence inférieure.
	Réglages usine : Restaure les paramètres par défaut du des préréglages du son.
<b>Haut-parleurs</b>	Permet d'activer le haut-parleur interne de l'appareil lorsque vous utilisez un système Hi-Fi externe. Vous pouvez utiliser le haut-parleur comme un périphérique de sortie audio même s'il n'y a pas d'entrée vidéo.

## Paramètres HEURE

- 1 Appuyez sur **MENU** pour accéder aux menus principaux.
- 2 Appuyez sur les touches Navigation pour accéder à **HEURE** et appuyez sur **OK**.
- 3 Appuyez sur les touches Navigation pour accéder au réglage ou à l'option souhaitée et appuyez sur **OK**.
  - Pour revenir au niveau précédent, appuyez sur **BACK (PRÉCÉDENT)**.
- 4 Lorsque vous avez terminé, appuyez sur **EXIT (SORTIE)**. Pour revenir au menu précédent, appuyez sur **BACK (PRÉCÉDENT)**.

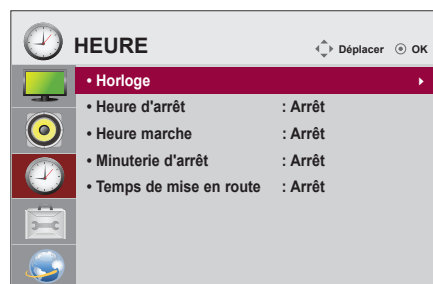

Les paramètres Heure disponibles sont décrits ci-dessous :

Réglage	Description
<b>Horloge</b>	Si l'heure est incorrecte, vous devez réinitialiser l'horloge manuellement. 1) Appuyez sur le bouton <b>MENU</b> , puis utilisez les boutons $\wedge \vee < >$ pour sélectionner le menu <b>Heure</b> . Appuyez sur le bouton <b>OK</b> pour terminer. 2) Appuyez sur le bouton $>$ , puis utilisez les boutons $\wedge \vee$ pour sélectionner le menu <b>Horloge</b> 3) Appuyez sur le bouton $>$ , puis utilisez les boutons $< >$ pour sélectionner une date. 4) Appuyez sur les boutons $\wedge \vee$ , puis utilisez les boutons $< >$ pour régler les heures (00 à 23 h). 5) Appuyez sur les boutons $\wedge \vee$ , puis utilisez les boutons $< >$ pour régler les minutes (00 à 59 min).
<b>On/Off time (heure de marche/arrêt)</b>	L'heure d'arrêt permet de passer automatiquement en mode veille à l'heure prédéfinie. 1) Appuyez sur le bouton <b>MENU</b> , puis utilisez les boutons $\wedge \vee < >$ pour sélectionner le menu <b>Heure</b> . Appuyez sur le bouton <b>OK</b> pour terminer. 2) Appuyez sur le bouton $>$ , puis utilisez les boutons $\wedge \vee$ pour sélectionner <b>On/Off Timer (marche/arrêt minuterie)</b> . 3) Appuyez sur le bouton $>$ , puis utilisez les boutons $< >$ pour sélectionner une date. 4) Appuyez sur les boutons $\wedge \vee$ , puis utilisez les boutons $< >$ pour régler les heures (00 à 23 h). 5) Appuyez sur les boutons $\wedge \vee$ , puis utilisez les boutons $< >$ pour régler les minutes (00 à 59 min). 6) Appuyez sur les boutons $\wedge \vee$ , et ajoutez des boutons au besoin.
<b>Minuterie d'arrêt</b>	L'appareil s'éteint automatiquement à l'heure définie par l'utilisateur. 1) Appuyez sur le bouton <b>MENU</b> , puis utilisez les boutons $\wedge \vee < >$ pour sélectionner le menu <b>Heure</b> . Appuyez sur le bouton <b>OK</b> pour terminer. 2) Appuyez sur le bouton $>$ , puis utilisez les boutons $\wedge \vee$ pour sélectionner le menu <b>Minuterie d'arrêt</b> . 3) Appuyez sur les boutons $\wedge \vee$ , puis utilisez le bouton pour sélectionner la durée en minutes (jusqu'à 240 minutes).
<b>Temps de mise en route</b>	Lorsque vous connectez plusieurs moniteurs et que vous les mettez sous tension, ceux-ci sont allumés à tour de rôle pour éviter la surcharge.

## Paramètres OPTION

- 1 Appuyez sur **MENU** pour accéder aux menus principaux.
- 2 Appuyez sur les touches Navigation pour accéder à **OPTION** et appuyez sur **OK**.
- 3 Appuyez sur les touches Navigation pour accéder au réglage ou à l'option souhaitée et appuyez sur **OK**.
  - Pour revenir au niveau précédent, appuyez sur **BACK (RETOUR)**.
- 4 Lorsque vous avez terminé, appuyez sur **EXIT (SORTIE)**. Pour revenir au menu précédent, appuyez sur **BACK (PRÉCÉDENT)**.

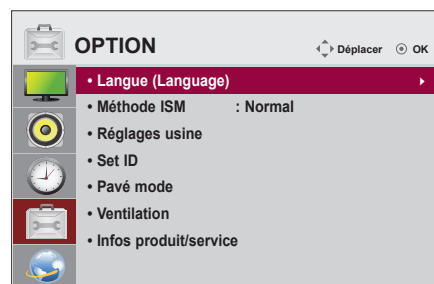

Les paramètres d'option disponibles sont décrits ci-dessous :

Réglage	Description
<b>Langue (Language)</b>	Permet de sélectionner la langue d'affichage des noms des touches.
<b>Méthode ISM</b>	Une image fixe affichée sur une durée prolongée peut endommager l'écran et provoquer des brûlures d'écran. Pour utiliser le produit pendant une période prolongée, utilisez un économiseur d'écran sur le PC ou la fonction prévention d'image résiduelle du produit. Quand ce dernier n'est pas utilisé, éteignez-le. La brûlure d'écran ou les problèmes associés ne sont pas couverts par la garantie.
<b>Réglage</b>	
Normal	Règle sur Normal si l'incrustation d'image ne pose aucun problème
Nettoyage Blanc	Supprime une image fantôme à l'écran. À utiliser modérément. Avant d'utiliser cette fonction, regardez les éléments pendant un instant pour voir si l'image fantôme disparaît toute seule.
Nettoyage Couleur	Supprime une image fantôme à l'écran. Le bloc couleur avec l'écran légèrement déplacé et le modèle blanc s'affichent alternativement. Il est difficile de voir l'image rémanente sur toutes les couleurs. Une fois le problème corrigé il ne sera plus visible sur les couleurs.
<b>Réglages usine</b>	Sélectionnez cette option pour restaurer les paramètres par défaut.
<b>Set ID</b>	Vous pouvez attribuer un numéro de Set ID unique (attribution de nom) pour chaque produit lorsque plusieurs produits sont connectés à l'écran. Indiquez le nombre (de 1 au nombre total de Set ID) à l'aide du bouton puis quittez le menu. Utilisez le Set ID attribué pour contrôler chaque produit à l'aide du programme de contrôle du produit.
<div style="border: 1px solid black; padding: 10px; margin-top: 10px;"> <p><b>REMARQUE</b></p> <p>Si vous modifiez le N° de SET ID, la valeur de Temps de mise en route est définie sur (N° de SET ID)/3(s) pour éviter une surcharge de consommation électrique. ex) N° SET ID = 31 → Temps de mise en route = 10(=31/3)</p> </div>	

Réglage	Description	
<b>Pavé mode</b>	<b>Réglage</b>	
	Pavé mode	Vous pouvez afficher une image sur des éléments multiples et l'afficher en grand format. Pour utiliser le Mode mosaïque sur plusieurs éléments dotés du même signal, connectez-les en RGB/DVI.
	Config. auto	Cette option permet d'optimiser l'écran lorsque vous connectez l'élément à un nouvel ordinateur ou basculez dans un mode différent. Si vous n'êtes pas satisfait du réglage, vous pouvez modifier manuellement les options « Position » ou « Taille ».
	Position	Vous pouvez définir la position.
	Taille	Vous pouvez définir la taille.
	Naturel	L'image est émise selon la distance entre les écrans pour un rendu naturel.
	Réglages usine	Fonction pour initialiser et annuler l'option Mosaïque. Si vous sélectionnez Tile recall (Rappel Mosaïque), l'option Mosaïque est annulée et l'écran revient au mode Plein écran.
<b>Ventilation</b>	<b>Réglage</b>	
	Mode	Cette option indique la température interne du moniteur et contrôle la ventilation. <ul style="list-style-type: none"> <li>• Automatique : active ou désactive la ventilation en fonction de la température définie.</li> <li>• Activée : la ventilation est toujours allumée.</li> <li>• Manuelle : active ou désactive la ventilation en fonction des paramètres utilisateur.</li> </ul>
	Amplitude temp. hystérèse	Différence de température entre le moment où la ventilation est allumée et celui où elle est éteinte.
	Régler Température	Définit à quelle température la ventilation doit s'allumer.
	Température courante	Température courante à l'intérieur du produit.
<div style="border: 1px solid black; border-radius: 10px; padding: 10px;">  <b>REMARQUE</b>  Nous vous recommandons d'utiliser le mode Automatique pour éviter les dysfonctionnements qui résulteraient de paramètres de ventilation incorrects. </div>		
<b>Infos produit/ service</b>	Cette option affiche les informations sur le produit.	

## Paramètres RÉSEAU

- 1 Appuyez sur **MENU** pour accéder aux menus principaux.
- 2 Appuyez sur les touches Navigation pour accéder à **RÉSEAU** et appuyez sur **OK**.
- 3 Appuyez sur les touches Navigation pour accéder au réglage ou à l'option souhaitée et appuyez sur **OK**.
  - Pour revenir au niveau précédent, appuyez sur **BACK (RETOUR)**.
- 4 Lorsque vous avez terminé, appuyez sur **EXIT (SORTIE)**. Pour revenir au menu précédent, appuyez sur **BACK (PRÉCÉDENT)**.

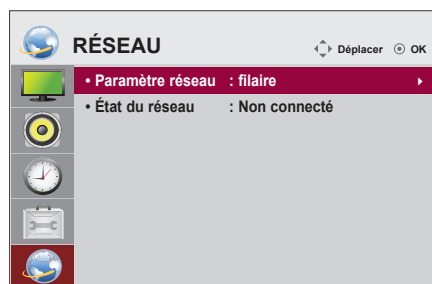

Les paramètres Option disponibles sont décrits ci-dessous :

Réglage	Description
Paramètre réseau	Permet de configurer les paramètres réseau.(Voir p.27)
État du réseau	Affiche l'état du réseau.(Voir p.28)



### REMARQUE

- Le menu Paramètre réseau ne sera disponible qu'une fois la connexion de l'affichage au réseau physique réalisée.

# ÉTABLISSEMENT DE CONNEXIONS

Raccordez plusieurs périphériques externes aux ports du panneau arrière du moniteur.

- 1 Trouvez le périphérique externe à connecter à votre moniteur sur l'illustration suivante.
- 2 Vérifiez le type de raccordement du périphérique externe.
- 3 Reportez-vous à l'illustration appropriée et vérifiez les détails du raccordement.



## REMARQUE

Si vous raccordez une console de jeu au Moniteur, utilisez le câble fourni avec la console.

## Raccordement à un récepteur HD, un lecteur DVD ou un magnétoscope

Raccordez un récepteur HD, un lecteur DVD ou un magnétoscope au moniteur et sélectionnez le mode d'entrée approprié.

### Connexion HDMI

Permet de transmettre les signaux vidéo et audio numériques d'un périphérique externe au moniteur. Raccordez le périphérique externe et le moniteur avec le câble HDMI de la manière indiquée sur l'illustration suivante.

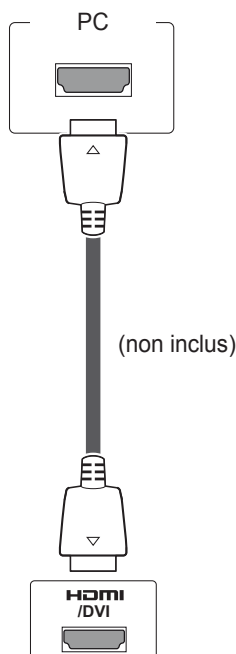

### Connexion DVI - HDMI

Permet de transmettre les signaux vidéo numériques d'un périphérique externe au moniteur. Raccordez le périphérique externe et le moniteur avec le câble DVI-HDMI de la manière indiquée sur l'illustration suivante. Pour émettre un signal audio, raccordez un câble audio en option au moniteur.

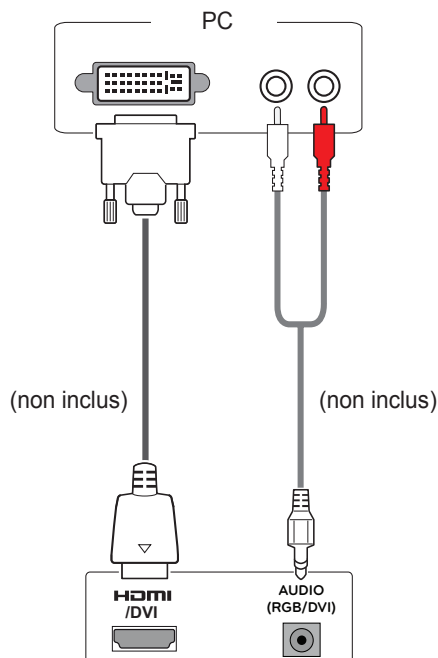

#### REMARQUE

- Utilisez un câble HDMI™ haute vitesse.
- Les câbles HDMI™ haute vitesse sont testés pour transporter un signal HD de 1080p et supérieur.
- La technologie Dolby Digital n'est pas prise en charge.



#### ATTENTION

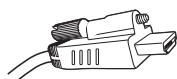

- Lors de la connexion d'un câble HDMI telle que sur l'illustration, retirez d'abord la vis du connecteur HDMI.

## Connexion AV

Permet de transmettre les signaux vidéo et audio numériques d'un périphérique externe au moniteur. Raccordez le périphérique externe et le moniteur avec le câble HDMI de la manière indiquée sur l'illustration suivante.

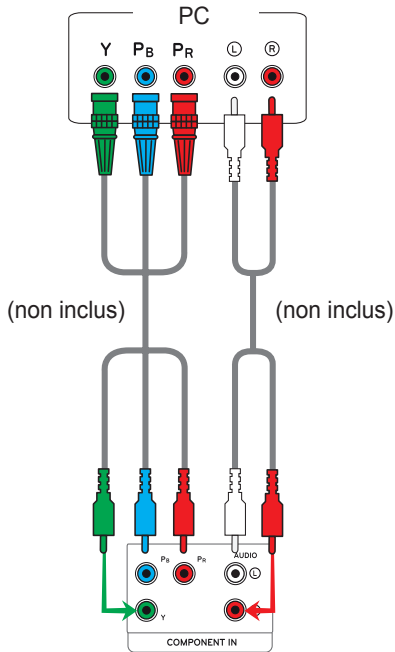

## Connexion au réseau LAN

### Connexion LAN

Connectez le câble LAN.

**A** Utilisation d'un routeur (Concentrateur de commutation)

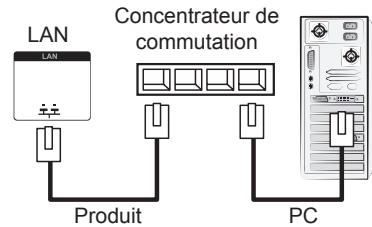

**B** Utilisation d'Internet.

## Connexion à un périphérique USB

Connectez un périphérique de stockage USB (comme une clé USB, un disque dur externe, un lecteur MP3 ou un lecteur de cartes mémoire USB) au moniteur et accédez au menu USB pour utiliser divers fichiers multimédias. « **Connexion des périphériques de stockage USB** » Voir p.29 et « **Navigation dans les fichiers** » Voir p.30

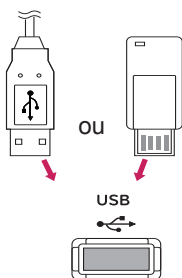

## Moniteurs en guirlande

Choisissez cette fonction pour partager le signal vidéo RGB avec d'autres moniteurs sans devoir utiliser un répartiteur de signaux.

- Pour utiliser différents produits connectés les uns aux autres, connectez une extrémité du câble d'entrée de signal (Câble signal D-SUB 15 broches) au connecteur RGB OUT du produit 1 et connectez l'autre extrémité au connecteur RGB IN des autres produits.

### Câble RGB

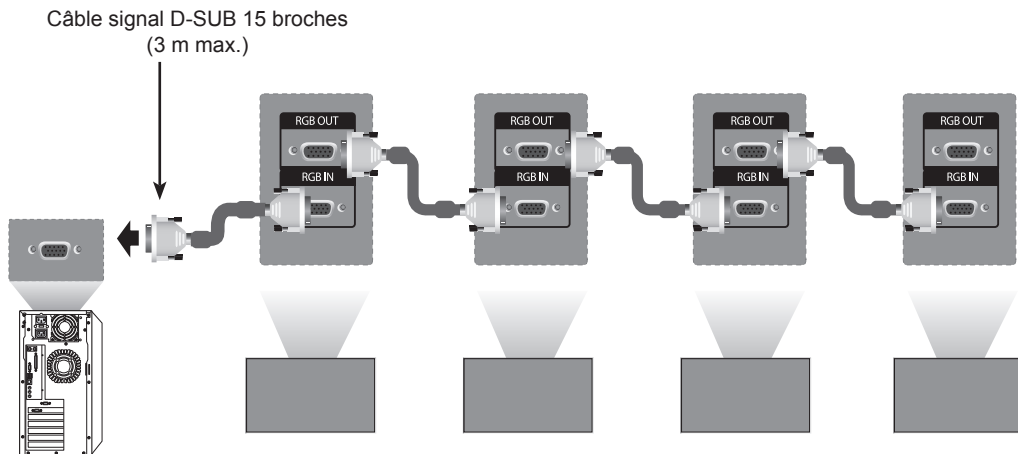

### Câble DVI

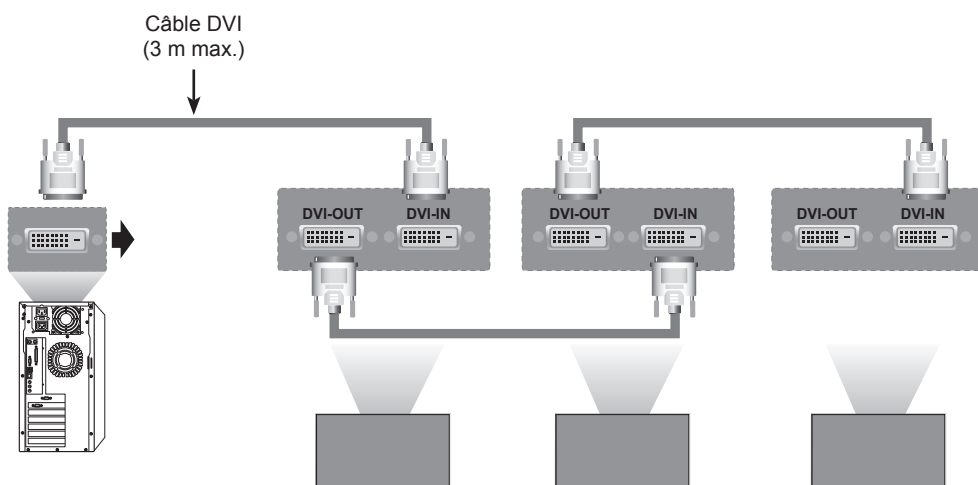

#### ! REMARQUE

- Lorsque vous réalisez des multi-connexions en cascade, aucune perte de câble n'est recommandée.
- Comme la qualité d'image peut diminuer lorsque plusieurs moniteurs sont connectés, nous vous recommandons d'utiliser un amplificateur.

# DÉPANNAGE

## Général

### Aucune image ne s'affiche

Problème	Résolution
Le cordon d'alimentation du produit est-il connecté ?	<ul style="list-style-type: none"> <li>Vérifiez que le cordon d'alimentation est bien branché sur la prise de courant.</li> </ul>
Est-ce que le message « Format invalide » apparaît ?	<ul style="list-style-type: none"> <li>Le signal provenant du PC (carte vidéo) est en dehors de la plage de fréquence horizontale ou verticale de l'affichage. Réglez la plage de fréquence en vous reportant aux spécifications de ce manuel.</li> <li>* Résolution maximale RGB : 1366 x 768 @ 60 Hz HDMI/DVI : 1366 x 768 @ 60 Hz</li> </ul>
Le message « Pas de signal » apparaît-il ?	<ul style="list-style-type: none"> <li>Le câble de signal reliant le PC et le produit n'est pas raccordé. Vérifiez le câble de signal.</li> <li>Appuyez sur le menu « Source d'entrée » de la télécommande pour vérifier le signal source.</li> </ul>

### ! REMARQUE

- Fréquence verticale : pour permettre à l'utilisateur de regarder l'écran, l'image de l'écran doit être modifiée des dizaines de fois toutes les secondes comme une lampe fluorescente. La fréquence verticale ou le taux de rafraîchissement est le nombre d'affichages de l'image par seconde. L'unité est Hz.
- Fréquence horizontale : l'intervalle horizontal est la vitesse d'affichage d'une ligne verticale. Quand vous divisez 1 par l'intervalle horizontal, le nombre de lignes horizontales affichées toutes les secondes peut être calculé et exprimé en fréquence horizontale. L'unité est KHz.

**L'image à l'écran semble anormale.**

Problème	Résolution
La position de l'écran est-elle incorrecte ?	<ul style="list-style-type: none"> <li>• Signal analogique D-Sub - Appuyez sur le bouton « Automatique » de la télécommande pour sélectionner automatiquement l'état de l'écran optimal qui correspond au mode actuel. Si le réglage n'est pas satisfaisant, utilisez le menu Position OSD.</li> <li>• Vérifiez si la résolution et la fréquence de la carte vidéo sont prises en charge par le produit. Si la fréquence est hors plage, activez la résolution recommandée dans le Panneau de configuration « Affichage » du menu Paramètres.</li> </ul>
De fines lignes apparaissent-elles sur l'écran de fond ?	<ul style="list-style-type: none"> <li>• Signal analogique D-Sub - Appuyez sur le bouton « Automatique » de la télécommande pour sélectionner automatiquement l'état de l'écran optimal qui correspond au mode actuel. Si le réglage n'est pas satisfaisant, utilisez le menu Taille OSD.</li> </ul>
Un bruit horizontal apparaît ou les caractères sont flous.	<ul style="list-style-type: none"> <li>• Signal analogique D-Sub - Appuyez sur le bouton « Automatique » de la télécommande pour sélectionner automatiquement l'état de l'écran optimal qui correspond au mode actuel. Si le réglage n'est pas satisfaisant, utilisez le menu Phase OSD.</li> </ul>
L'image ne s'affiche pas normalement à l'écran.	<ul style="list-style-type: none"> <li>• Le signal d'entrée correct n'est pas connecté au port du signal. Raccordez le câble de signal qui correspond au signal d'entrée source.</li> </ul>

**Une image rémanente apparaît sur le produit.**

Problème	Résolution
Une image rémanente apparaît quand le produit est éteint.	<ul style="list-style-type: none"> <li>• Si vous affichez une image fixe sur une période prolongée, les pixels peuvent s'endommager rapidement. Utilisez la fonction écran de veille.</li> </ul>

**La fonction audio n'est pas opérationnelle.**

Problème	Résolution
Aucun son ?	<ul style="list-style-type: none"> <li>• Vérifiez que le câble audio est bien connecté.</li> <li>• Réglez le volume.</li> <li>• Vérifiez que le son est correctement paramétré.</li> </ul>
Le son est trop terne.	<ul style="list-style-type: none"> <li>• Sélectionnez le son corrigé approprié.</li> </ul>
Le son est trop faible.	<ul style="list-style-type: none"> <li>• Réglez le volume.</li> </ul>

**La couleur de l'écran est anormale.**

Problème	Résolution
La résolution des couleurs à l'écran est médiocre (16 couleurs).	<ul style="list-style-type: none"> <li>• Définissez le paramètre des couleurs à plus de 24 bits (vraies couleurs) Sélectionnez Panneau de configuration - Affichage - Paramètres - menu Table des couleurs dans Windows.</li> </ul>
La couleur de l'écran est instable ou une seule couleur s'affiche à l'écran.	<ul style="list-style-type: none"> <li>• Vérifiez l'état du raccordement du câble de signal. Ou, remettez en place la carte vidéo du PC.</li> </ul>
Des points noirs apparaissent-ils à l'écran ?	<ul style="list-style-type: none"> <li>• Plusieurs pixels (rouge, vert, blanc ou noir), peut-être dus aux caractéristiques uniques du panneau LCD, sont susceptibles d'apparaître sur l'écran. Il ne s'agit pas d'un dysfonctionnement du LCD.</li> </ul>

# SPÉCIFICATIONS

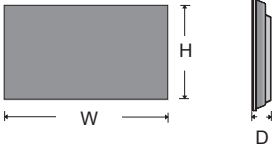
Panneau LCD	Type d'écran	TFT (Thin Film Transistor) de 1192,8 mm (46,96 pouces) de largeur Panneau LCD (Liquid Crystal Display). Taille de la diagonale visible : 1192,8 mm
	Distance entre pixels	0,5415 mm (H) x 0,5415 mm (V)
Signal vidéo	Résolution max.	RGB : 1366 x 768 @ 60 Hz HDMI/DVI : 1366 x 768 @ 60 Hz - Il se peut que la prise en charge ne soit pas possible en fonction du système d'exploitation ou du type de carte vidéo.
	Résolution recommandée	RGB : 1366 x 768 @ 60 Hz HDMI/DVI : 1366 x 768 @ 60 Hz - Il se peut que la prise en charge ne soit pas possible en fonction du système d'exploitation ou du type de carte vidéo.
	Fréquence horizontale	RGB : 30 kHz à 68 kHz HDMI/DVI : 30 kHz à 68 kHz
	Fréquence verticale	RGB : 56 Hz à 75 Hz HDMI/DVI : 56 Hz à 63 Hz
	Type de synchronisation	Synchro séparée, Synchro composite, numérique, SOG
Connecteur d'entrée		Type D-SUB 15 broches, HDMI/DVI (numérique), vidéo composite, RS-232C, LAN, USB
Alimentation	Tension nominale	100-240 V CA ~ 50/60 Hz 2,2 A
	Consommation électrique	Mode sous tension : 220 W Max. Mode hors tension : ≤ 0,5 W
Dimensions (largeur x hauteur x profondeur) / Poids	 <p>* Support mural VESA disponible 800 x 400</p>	
	1047 mm x 592 mm x 91,1 mm / 29 kg	
Conditions d'utilisation	Température de fonctionnement	5 °C à 40 °C
	Taux d'humidité de fonctionnement	De 10 % à 80 %
	Température de stockage	-20 °C à 60 °C
	Taux d'humidité de stockage	De 5 % à 95 %

**\*Applicable uniquement pour les modèles prenant en charge les haut-parleurs.**

Audio	Sortie audio RMS	10 W + 10 W (R + L)
	Sensibilité d'entrée	0,7 Vrms
	Impédance des haut-parleurs	8 Ω

Les spécifications produit affichées ci-dessus peuvent être modifiées sans avis préalable en cas de mise à jour des fonctions.

**Mode pris en charge du PC**

	Résolution	Horizontale Fréquence (kHz)	Verticale Fréquence (Hz)
1	720 x 400	31,468	70,8
*2	640 x 480	31,469	59,94
*3	800 x 600	37,879	60,317
4	832 x 624	49,725	74,55
*5	1024 x 768	48,363	60
*6	1280 x 720	44,772	59,855
*7	1360 x 768	47,72	59,799
*8	1366 x 768	47,71	59,79
*9	1280 x 1 024	63,981	60,02

1 à 9 : RGB Mode

\* : HDMI/DVI mode

**Mode DTV**

Résolution	Composant	HDMI/DTV
480i	o	x
576i	o	x
480p	o	o
576p	o	o
720p	o	o
1080i	o	o

# CONTRÔLE RS-232

- Utilisez cette méthode pour connecter plusieurs produits à un PC. Vous pouvez contrôler plusieurs produits simultanément en les connectant à un PC.
- Dans le menu Option, Set ID doit être défini entre 1 et 225 sans être dupliqué.

## Connexion du câble

Connectez le câble RS-232C comme indiqué sur l'image.

- Le protocole RS-232C permet la communication entre le PC et le produit. Vous pouvez activer/désactiver le produit, sélectionner une source d'entrée ou régler le menu OSD depuis votre PC. Ce moniteur dispose de deux ports RS-232. Un port d'entrée et un port de sortie. Ces ports vous permettent de brancher des moniteurs en guirlande sans devoir utiliser un répartiteur de signaux.

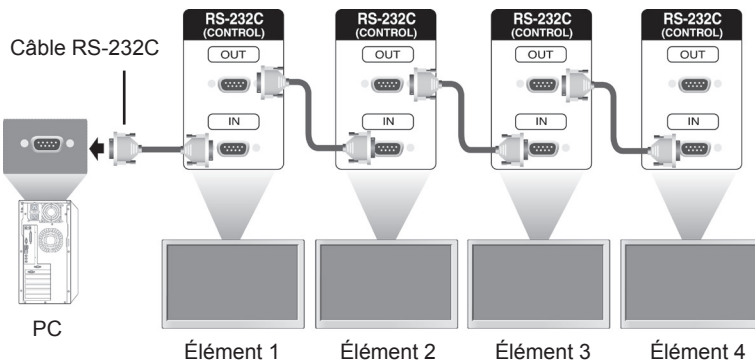

### REMARQUE

15 mm ou inférieur



- Utilisez les câbles RS-232C comme indiqué sur l'image.
- Si vous insérez dans le connecteur un câble plus gros que ceux présentés sur l'image, il est possible que la connexion soit de mauvaise qualité en raison des interférences entre les câbles.
- La broche 1 du port de sortie RS-232C doit être connectée à la broche 4 port d'entrée RS-232C.

## Configurations RS-232C

Configurations à 8 câbles (Câble standard RS-232C)

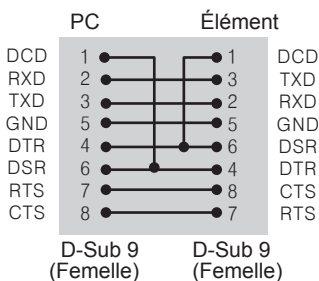

## Paramètre de communication

- Débit en bauds : 9600 bps (UART)
- Longueur des données : 8 bits
- Bit de parité : aucun
- Bit d'arrêt : 1 bit
- Contrôle de flux : aucun
- Code de communication : code ASCII
- Utilisation d'un câble croisé

## Liste de référence de la commande

	COMMANDE		DONNÉES
	1	2	
01. Alimentation	k	a	00 à 01
02. Sélection d'entrée	X	b	reportez-vous à 02. Sélection d'entrée
03. Format de l'image	k	c	reportez-vous à 03. Format de l'image
04. Volume Silencieux	k	e	00 à 01
05. Contrôle du volume	k	f	00 à 64
06. Contraste	k	g	00 à 64
07. Luminosité	k	h	00 à 64
08. Couleur	k	i	00 à 64
09. Teinte	k	j	00 à 64
10. Netteté	k	k	00 à 64
11. OSD Select (Sélection de OSD)	k	l	00 à 01
12. Aigus	k	r	00 à 64
13. Graves	k	s	00 à 64
14. Balance	k	t	00 à 64
15. Température couleur	X	u	00 à 64
16. Mode ISM	j	p	reportez-vous à 16. Méthode ISM
17. « Économie d'énergie »	j	q	reportez-vous à 17. « Économie d'énergie »
18. Configuration automatique	j	u	01
19. Touche	min	c	reportez-vous à 19. Touche
20. Mode mosaïque	d	d	00 à 01
21. Position mosaïque H	d	e	00 à 64
22. Position mosaïque V	d	f	00 à 64
23. Taille mosaïque H	d	g	00 à 64
24. Mode naturel (en mode Mosaïque)	d	j	00 à 01
25. Préréglages d'image	d	X	00 à 04
26. Préréglages du son	d	o	01 à 05
27. Fiche de temps écoulé	d	l	FF
28. Haut-parleur	d	v	00 à 01
29. Temps de veille	f	f	00 à 08
30. Temps de mise en route	f	h	00 à 64
31. Langue	f	i	00 à 08
32. Réglages usine	f	k	00 à 02
33. Position H	f	q	00 à 64
34. Position V	f	r	23 à 41
35. Taille H	f	s	00 à 64
36. Commande ventilation	d	o	00 à 01
37. Vérification de la défaillance de ventilation	d	w	FF
38. Valeur température	d	n	FF

## Protocole de transmission / réception

	COMMANDE		DONNÉES
	1	2	
39. N° de série. Vérifier	f	y	FF
40. Version logiciel	f	z	FF
41. Matrice du mur d'image	d	f	11 à FF
42. ID du mur d'image	d	i	reportez-vous à 42. ID du mur d'image

### Transmission

[Command1][Command2][ ][Set ID][ ][Data][Cr]

- [Command1] : Première commande pour contrôler l'écran.
- [Command2] : Seconde commande pour contrôler l'écran.
- [Set ID] : Set ID souhaite communiquer avec l'écran. La commande pour le test est 00.
- [Data] : Information transmise à l'écran.
- [Cr] : Retour chariot. Code ASCII 0x0D.
- [ ] : Espace code ASCII '0x20'.

### Acknowledgement

[a][ ][Set ID][ ][OK/NG][Data][x]

- De la même manière, si d'autres fonctions transmettent des données FF basées sur ce format, les commentaires des données de confirmation de réception présentent l'état de chaque fonction.
- Remarque : Dans ce mode, l'écran transmet l'accusé de réception une fois le processus de démarrage terminé. Il peut y avoir un délai entre la commande et l'accusé de réception.
- Reportez-vous au mappage de données réelles pour passer des données hexadécimales aux données décimales.
- Aucun signal d'accusé de réception n'est envoyé depuis l'écran, si le Set ID dans le signal de transmission est défini sur « 00 » (=0x00).

## Protocole de transmission / réception

### 01. Alimentation (Commande : k a)

Permet de contrôler l'activation / la désactivation de l'affichage.

#### Transmission

[k][a][ ][Set ID][ ][Data][Cr]

Données 00 : Arrêt  
01 : Mise sous tension

#### Acknowledgement

[a][ ][Set ID][ ][OK/NG][Data][x]

\* De la même manière, si d'autres fonctions transmettent des données FF basées sur ce format, les commentaires des données de confirmation de réception présentent l'état de chaque fonction.

\* Remarque : Dans ces modes, l'écran transmet l'accusé de réception une fois le processus de démarrage achevé. Il peut y avoir un délai entre la commande et l'accusé de réception.

\* Reportez-vous au mappage de données réelles pour passer des données hexadécimales aux données décimales.

### 02. Sélection d'entrée (Commande : x b)

Permet de sélectionner la source d'entrée de l'écran.

#### Transmission

[x][b][ ][Set ID][ ][Data][Cr]

Données 40 : Composant  
60 : RGB PC  
90 : HDMI  
91 : DVI

#### Acknowledgement

[b][ ][Set ID][ ][OK/NG][Data][x]

\* Utilisez cette fonction selon votre modèle.

### 03. Format de l'image (Commande : k c)

Permet de régler le format de l'écran.

#### Transmission

[k][c][ ][Set ID][ ][Data][Cr]

Données 01 : 4:3  
02 : 16:9  
04 : Zoom  
09 : Signal original (720p ou plus)  
10 à 1F : Zoom cinéma 1 à 16

#### Acknowledgement

[c][ ][Set ID][ ][OK/NG][Data][x]

### 04. Volume Silencieux (Commande : k e)

Permet de sélectionner l'activation/la désactivation de l'écran.

#### Transmission

[k][e][ ][Set ID][ ][Data][Cr]

Données 0 : Volume muet activé/ (désactivé)  
1 : Volume désactivé (activé)

#### Acknowledgement

[e][ ][Set ID][ ][OK/NG][Data][x]

### 05. Contrôle du volume (Commande : k f)

Permet de régler le volume.

Vous pouvez également régler le volume à l'aide des boutons de volume de la télécommande.

#### Transmission

[k][f][ ][Set ID][ ][Data][Cr]

Données 00 à 64 : Volume 0 à 100

\* Reportez-vous au mappage de données réelles pour la valeur hexa décimale.

#### Acknowledgement

[f][ ][Set ID][ ][OK/NG][Data][x]

### 06. Contraste (Commande : k g)

Permet de régler le contraste de l'écran.

Vous pouvez également régler le contraste dans le menu IMAGE.

#### Transmission

[k][g][ ][Set ID][ ][Data][Cr]

Données 00 à 64 : Contraste 0 à 100

#### Acknowledgement

[g][ ][Set ID][ ][OK/NG][Data][x]

**07. Luminosité (Commande : k h)**

Permet de régler la luminosité de l'écran.  
 Vous pouvez également régler le contraste dans le menu IMAGE.

```
Transmission
[k][h][ ][Set ID][ ][Data][Cr]
Données 00 à 64 : Luminosité 0 à 100
Acknowledgement
[h][ ][Set ID][ ][OK/NG][Data][x]
```

**08. Couleur (Commande : k i)**

Permet de régler la couleur de l'écran.  
 Vous pouvez également régler le contraste dans le menu IMAGE.

```
Transmission
[k][i][ ][Set ID][ ][Data][Cr]
Données 00 à 64 : Couleur 0 à 100
Acknowledgement
[i][ ][Set ID][ ][OK/NG][Data][x]
```

**09. Teinte (Commande : k j)**

Permet de régler la teinte de l'écran.  
 Vous pouvez également régler le contraste dans le menu IMAGE.  
 Vous pouvez également régler la teinte sur la source d'entrée AV et Composant.

```
Transmission
[k][j][ ][Set ID][ ][Data][Cr]
Données 00 à 64 : Teinte 0 à 100 (R50 à G50)
Acknowledgement
[j][ ][Set ID][ ][OK/NG][Data][x]
```

**10. Netteté (Commande : k k)**

Permet de régler la netteté de l'écran.  
 Vous pouvez également régler le contraste dans le menu IMAGE.  
 Vous pouvez également régler la teinte sur la source d'entrée AV et Composant.

```
Transmission
[k][k][ ][Set ID][ ][Data][Cr]
Données 00 à 64 : Netteté 0 à 100
Acknowledgement
[k][ ][Set ID][ ][OK/NG][Data][x]
```

**11. OSD Select (Sélection de OSD) (Commande : k l)**

Permet de sélectionner l'activation / la désactivation de l'affichage écran.

```
Transmission
[k][l][ ][Set ID][ ][Data][Cr]
Données 00 : OSD désactivé
01 : OSD activé
Acknowledgement
[l][ ][Set ID][ ][OK/NG][Data][x]
```

**12. Aigus (Commande : k r)**

Permet de régler les aigus.  
 Vous pouvez également régler les aigus dans le menu Son.

```
Transmission
[k][r][ ][Set ID][ ][Data][Cr]
Données 00 à 64 : Aigus 0 à 100
Acknowledgement
[r][ ][Set ID][ ][OK/NG][Data][x]
```

**13. Graves (Commande : k s)**

Permet de régler les graves.  
 Vous pouvez également régler les aigus dans le menu Son.

```
Transmission
[k][s][ ][Set ID][ ][Data][Cr]
Données 00 à 64 : Graves 0 à 100
Acknowledgement
[s][ ][Set ID][ ][OK/NG][Data][x]
```

**14. Balance (Commande : k t)**

Permet de régler la balance.  
 Vous pouvez également régler les aigus dans le menu Son.

```
Transmission
[k][t][ ][Set ID][ ][Data][Cr]
Données 00 à 64 : Gauche 50 à Droite 50
Acknowledgement
[t][ ][Set ID][ ][OK/NG][Data][x]
```

**15. Température couleur (Commande : x u)**

Permet de régler la température couleur.  
Vous pouvez également régler la température couleur dans le menu Image.

**Transmission**

```
[x][u][ ][Set ID][ ][Data][Cr]
```

Données 00 à 64 : Chaud 50 à Froid 50

**Acknowledgement**

```
[u][ ][Set ID][ ][OK/NG][Data][x]
```

**16. Méthode ISM (Commande : j p)**

Permet de sélectionner la méthode ISM pour éviter d'afficher une image fixe à l'écran.

**Transmission**

```
[j][p][ ][Set ID][ ][Data][Cr]
```

Données 04 : Nettoyage Blanc  
08. Normal  
20 : Nettoyage Couleur

**Acknowledgement**

```
[p][ ][Set ID][ ][OK/NG][Data][x]
```

**17. « Économie d'énergie » (Commande : j q)**

Permet de contrôler la fonction « Économie d'énergie ».

**Transmission**

```
[j][q][ ][Set ID][ ][Data][Cr]
```

Données 00 : Arrêt  
01 : Minimum  
02 : Moyen  
03. Maximum  
05. Désactiver l'écran

**Acknowledgement**

```
[q][ ][Set ID][ ][OK/NG][Data][x]
```

**18. Configuration automatique (Commande : j u)**

Permet de régler la position de l'image et de réduire automatiquement la vacillation de l'image.  
La configuration automatique ne fonctionne qu'en mode RGB-PC.

**Transmission**

```
[j][u][ ][Set ID][ ][Data][Cr]
```

Données 01 : Définir

**Acknowledgement**

```
[u][ ][Set ID][ ][OK/NG][Data][x]
```

**19. Touche (Commande : m c)**

Permet d'envoyer le code de la télécommande IR.

**Transmission**

```
[m][c][ ][Set ID][ ][Data][Cr]
```

Données IR\_KEY\_CODE

**Acknowledgement**

```
[c][ ][Set ID][ ][OK/NG][Data][x]
```

Lorsque l'écran est en mode veille, vous ne pouvez l'activer qu'à l'aide du bouton Marche/Arrêt (Power) de la télécommande.

**20. Mode mosaïque (Commande : d d)**

Permet de sélectionner un mode mosaïque.

**Transmission**

```
[d][d][ ][Set ID][ ][Data][Cr]
```

Données 00 : Arrêt  
01 : Marche

**Acknowledgement**

```
[d][ ][Set ID][ ][OK/NG][Data][x]
```

**21. Position mosaïque H (Commande : d e)**

Permet de définir la position horizontale.

**Transmission**

```
[d][e][ ][Set ID][ ][Data][Cr]
```

Données 00 à 64 : Gauche max à Droite max

**Acknowledgement**

```
[e][ ][Set ID][ ][OK/NG][Data][x]
```

**22. Position mosaïque V (Commande : d f)**

Permet de définir la position verticale.

**Transmission**

```
[d][f][ ][Set ID][ ][Data][Cr]
```

Données 23 à 41 : Bas max à Haut max

**Acknowledgement**

```
[f][ ][Set ID][ ][OK/NG][Data][x]
```

**23. Taille mosaïque H (Commande : d g)**

Permet de définir la taille horizontale.

Transmission  
[d][g][ ][Set ID][ ][Data][Cr]

Données 00 à 64 : Min à Max

Acknowledgement  
[g][ ][Set ID][ ][OK/NG][Data][x]

**24. Mode naturel (en mode Mosaïque) (Commande : d j)**

Permet d'attribuer le mode mosaïque naturel à la fonction mosaïque.

Transmission  
[d][j][ ][Set ID][ ][Data][Cr]

Données 00 : Arrêt  
01 : Marche

Acknowledgement  
[j][ ][Set ID][ ][OK/NG][Data][x]

**25. Préréglages d'image (Commande : d x)**

Permet de sélectionner Préréglages d'image.

Transmission  
[d][x][ ][Set ID][ ][Data][Cr]

Données 00 : Vif  
01 : Standard (Utilisateur)  
02. Cinéma  
03. Sport  
04 : Jeux

Acknowledgement  
[x][ ][Set ID][ ][OK/NG][Data][x]

**26. Préréglages du son (Commande : d y)**

Permet de sélectionner Préréglages du son.

Transmission  
[d][y][ ][Set ID][ ][Data][Cr]

Données 01 : Standard  
02 : Musique  
03 : Cinéma  
04 : Sport  
05. Jeux

Acknowledgement  
[y][ ][Set ID][ ][OK/NG][Data][x]

**27. Fiche de temps écoulé (Commande : d l)**

Permet de lire le temps d'utilisation du panneau.

Transmission  
[d][l][ ][Set ID][ ][Data][Cr]

Données FF : les données doivent toujours être ff en code hexadécimal.

Acknowledgement  
[l][ ][Set ID][ ][OK/NG][Data][x]

\* Les données retournées représentent les heures utilisées en code hexadécimal.

**28. Haut-parleurs (Commande : d v)**

Permet de sélectionner l'activation / la désactivation des haut-parleurs.

Transmission  
[d][v][ ][Set ID][ ][Data][Cr]

Données 00 : Arrêt  
01 : Marche

Acknowledgement  
[v][ ][Set ID][ ][OK/NG][Data][x]

**29. Temps de veille (Commande : f f)**

Permet de définir le temps de veille.

Transmission  
[f][f][ ][Set ID][ ][Data][Cr]

Données 00 : Arrêt  
01 : 10 Min.  
02 : 20 Min.  
03 : 30 Min.  
04 : 60 Min.  
05 : 90 Min.  
06 : 120 Min.  
07 : 180 Min.  
08 : 240 Min.

Acknowledgement  
[f][ ][Set ID][ ][OK/NG][Data][x]

**30. Temps de mise en route (Commande : f h)**

Permet de définir le délai de programmation au terme duquel l'alimentation est activée (unité : seconde).

Transmission  
[f][h][ ][Set ID][ ][Data][Cr]

Données 00 à 64 : 0 à 100 s.

Acknowledgement  
[h][ ][Set ID][ ][OK/NG][Data][x]

**31. Langue (Commande : f i)**

Permet de définir la langue pour OSD.

**Transmission**

[f][i][ ][Set ID][ ][Data][Cr]

Données 00 : Coréen  
01 : Chinois  
02 : Japonais  
03 : Anglais  
04 : Français  
05 : Allemand  
06 : Italien  
07 : Portugais  
08 : Espagnol (Europe)  
09 : Russe

**Acknowledgement**

[i][ ][Set ID][ ][OK/NG][Data][x]

**32. Réglages usine (Commande : f k)**

Permet d'exécuter les fonctions de réinitialisation de l'image, de l'écran et des valeurs d'origine.

**Transmission**

[f][k][ ][Set ID][ ][Data][Cr]

Données 00 : Réinitialisation image  
01 : Réinitialisation écran  
02 : Réglages usine

**Acknowledgement**

[k][ ][Set ID][ ][OK/NG][Data][x]

**33. Position H (Commande : f q)**

Permet de définir la position horizontale.

\* La fonction n'est opérationnelle qu'en mode Mosaïque désactivé.

**Transmission**

[f][q][ ][Set ID][ ][Data][Cr]

Données 00 à 64 : Gauche 50 à Droite 50

**Acknowledgement**

[q][ ][Set ID][ ][OK/NG][Data][x]

**34. Position V (Commande : f r)**

Permet de définir la position verticale.

\* La fonction n'est opérationnelle qu'en mode Mosaïque désactivé.

**Transmission**

[f][r][ ][Set ID][ ][Data][Cr]

Données 23 à 41 : Bas 15 à Haut 15

**Acknowledgement**

[r][ ][Set ID][ ][OK/NG][Data][x]

**35. Taille H (Commande : f s)**

Permet de définir la taille horizontale.

\* La fonction n'est opérationnelle qu'en mode Mosaïque désactivé.

**Transmission**

[f][s][ ][Set ID][ ][Data][Cr]

Données 00 à 64 : Taille - 50 à + 50

**Acknowledgement**

[s][ ][Set ID][ ][OK/NG][Data][x]

**36. Contrôle de la VENTILATION (Commande : d o)**

Permet de définir l'activation / la désactivation du contrôle de la ventilation.

\* La fonction n'est opérationnelle qu'en mode Mosaïque désactivé.

**Transmission**

[d][o][ ][Set ID][ ][Data][Cr]

Données 00 : Auto  
01 : Marche  
02 : Manuel

**Acknowledgement**

[o][ ][Set ID][ ][OK/NG][Data][x]

**37. Vérification de la défaillance de VENTILATION (Commande : d w)**

Permet de définir l'activation / la désactivation du contrôle de la ventilation.

\* La fonction n'est opérationnelle qu'en mode Mosaïque désactivé.

**Transmission**

[d][w][ ][Set ID][ ][Data][Cr]

Données FF : les données doivent toujours être ff en code hexadécimal.

**Acknowledgement**

[w][ ][Set ID][ ][OK/NG][Data][x]

Données 00 : État anormal  
01 : État normal

**38. Valeur température (Commande : d n)**

Permet de lire la température intérieure de l'écran.

**Transmission**

[d][n][ ][Set ID][ ][Data][Cr]

Données FF : les données doivent toujours être ff en code hexadécimal.

**Acknowledgement**

[n][ ][Set ID][ ][OK/NG][Data][x]

**39. Vérification du n° de série (Commande : f y)**

Permet de lire les numéros de série.

**Transmission**

[f][y][ ][Set ID][ ][Data][Cr]

Données FF : les données doivent toujours être ff en code hexadécimal.

**Acknowledgement**

[y][ ][Set ID][ ][OK/NG][Data][x]

**40. Version logicielle (Commande : f z)**

Permet de lire la version logicielle.

**Transmission**

[f][z][ ][Set ID][ ][Data][Cr]

Données FF : les données doivent toujours être ff en code hexadécimal.

**Acknowledgement**

[z][ ][Set ID][ ][OK/NG][Data][x]

**41. Matrice du mur d'image (commande : d k)**

Permet de définir la colonne et la ligne du mur d'image.

**Transmission**

[d][k][ ][Set ID][ ][Data][Cr]

Données 11 à FF : 1er octet - valeur de la ligne du mur d'image  
2e octet - valeur de la colonne du mur d'image

\* Si les données sont égales à 00, 01 ou 10, ces commandes ne fonctionneront pas.

**Acknowledgement**

[k][ ][Set ID][ ][OK/NG][Data][x]

**42. ID du mur d'image (commande : d i)**

Permet de définir l'ID du mur d'image.

**Transmission**

[d][i][ ][Set ID][ ][Data][Cr]

Données 01 à E1 : ID du mur d'image 01 à 225\*\*  
FF : lecture de l'ID du mur d'image

\* Les données ne doivent pas dépasser (ligne du mur d'image) x (colonne du mur d'image)

**Acknowledgement**

[i][ ][Set ID][ ][OK/NG][Data][x]

\* NG s'affiche si les données dépassent (ligne du mur d'image) x (colonne du mur d'image), sauf 0xFF.

CODE IR (Hexa)	Fonction	Notes
08	POWER (MARCHE-ARRÊT)	Bouton Remocon
C4	MONITOR ON (MONITEUR ALLUMÉ)	Bouton Remocon
C5	MONITOR OFF (MONITEUR ÉTEINT)	Bouton Remocon
95	« Économie d'énergie »	Bouton Remocon
0B	INPUT	Bouton Remocon
10	Numéro 0	Bouton Remocon
11	Numéro 1	Bouton Remocon
12	Numéro 2	Bouton Remocon
13	Numéro 3	Bouton Remocon
14	Numéro 4	Bouton Remocon
15	Numéro 5	Bouton Remocon
16	Numéro 6	Bouton Remocon
17	Numéro 7	Bouton Remocon
18	Numéro 8	Bouton Remocon
19	Numéro 9	Bouton Remocon
02	VOL+	Bouton Remocon
03	VOL-	Bouton Remocon
E0	BRIGHTNESS (LUMINOSITÉ) ^ (Page précédente)	Bouton Remocon
E1	BRIGHTNESS (LUMINOSITÉ) v (Page suivante)	Bouton Remocon
79	ARC (MARQUER)	Bouton Remocon
4D	PSM	Bouton Remocon
09	MUTE (SILENCIEUX)	Bouton Remocon
43	MENU	Bouton Remocon
99	AUTO (AUTOMATIQUE)	Bouton Remocon
40	^	Bouton Remocon
41	v	Bouton Remocon
06	>	Bouton Remocon
07	<	Bouton Remocon
44	OK	Bouton Remocon
28	BACK (PRÉCÉDENT)	Bouton Remocon
7B	TILE (MOSAÏQUE)	Bouton Remocon
5B	EXIT (SORTIE)	Bouton Remocon
72	ID ACTIVÉ (Rouge)	Bouton Remocon
71	ID DÉSACTIVÉ (Vert)	Bouton Remocon
63	Jaune	Bouton Remocon
61	Bleu	Bouton Remocon
B1	■	Bouton Remocon
B0	►	Bouton Remocon
BA		Bouton Remocon
8F	◀◀	Bouton Remocon
8E	▶▶	Bouton Remocon

# LICENCES

Les licences prises en charge peuvent varier d'un modèle à l'autre. Pour plus d'informations sur les licences, consultez le site [www.lg.com](http://www.lg.com).



HDMI, le logo HDMI et High-Definition Multimedia Interface sont des marques de commerce ou des marques déposées de HDMI Licensing LLC.



À PROPOS DES VIDÉOS DIVX : DIVX® est un format de vidéo numérique créé par DivX, LLC, filiale de Rovi Corporation.

Votre périphérique est officiellement certifié par DivX (DivX Certified®), ce qui vous permet de lire des vidéos DivX.

Rendez-vous sur [www.divx.com](http://www.divx.com) pour obtenir plus d'informations ainsi que des utilitaires permettant de convertir vos fichiers au format DivX.

À PROPOS DE LA VIDÉO À LA DEMANDE DIVX : ce périphérique DivX Certified® doit être enregistré pour pouvoir lire des vidéos à la demande DivX. Pour obtenir le code d'enregistrement, accédez à la section DivX VOD du menu de configuration du périphérique.

Les instructions d'enregistrement sont disponibles sur le site [vod.divx.com](http://vod.divx.com).

DivX Certified® pour la lecture de vidéos DivX® jusqu'à 1080p en HD, y compris le contenu Premium.

DivX®, DivX Certified® et leurs logos respectifs sont des marques déposées de Rovi Corporation ou de ses filiales ; leur utilisation est régie par une licence.

Sous couvert d'un ou plusieurs brevets américains cités ci-dessous : 7 295 673, 7 460 668, 7 515 710 et 7 519 274.



Fabriqué sous licence de Dolby Laboratories. "Dolby" et le logo représentant un double D sont des marques de commerce de Dolby Laboratories.



Veillez lire les consignes de sécurité avant d'utiliser le produit.

Conservez le manuel d'utilisation (CD) à portée de main pour vous y référer ultérieurement.

Le modèle et le numéro de série figurent à l'arrière et sur un côté de l'appareil. Notez-les ci-dessous au cas où vous auriez besoin de faire appel au service après-vente.

MODÈLE \_\_\_\_\_

SÉRIE \_\_\_\_\_

ENERGY STAR is a set of power-saving guidelines issued by the U.S. Environmental Protection Agency(EPA).



As an ENERGY STAR Partner LGE U. S. A.,Inc. has determined that this product meets the ENERGY STAR guidelines for energy efficiency.

Ce bruit bref est normal et ne signifie pas quel'appareil souffre d'un dysfonctionnement.

# SÉCURITÉ DES ENFANTS:

L'endroit et la façon dont vous utilisez votre écran plat font une différence

Félicitations pour votre achat! Tout en profitant de votre nouveau produit, veuillez vous rappeler de ces conseils de sécurité :



## LE PROBLÈME

- L'attrait du cinéma maison est en croissance constante et les écrans plats géants sont des achats populaires. Cependant, les écrans plats ne sont pas toujours installés sur les supports appropriés ou selon les recommandations du fabricant.
- Les écrans plats installés de façon inappropriée sur des commodes, bibliothèques, étagères, bureaux, haut-parleurs, coffres ou chariots peuvent tomber et entraîner des blessures.

## CE FABRICANT-CI S'EN SOUCIE!

- L'industrie des appareils électroniques pour les consommateurs est engagée à faire en sorte que le cinéma maison soit agréable et sûr.

## FAITES ATTENTION À LA SÉCURITÉ

- Une seule grandeur ne convient pas à TOUS. Suivez les recommandations du fabricant pour l'installation et l'utilisation sûres de votre écran plat.
- Lisez attentivement toutes les directives pour l'utilisation appropriée de ce produit et comprenez-les bien.
- Ne permettez pas aux enfants de grimper ou de jouer avec les meubles et les téléviseurs.
- Ne placez pas les écrans plats sur des meubles qui peuvent facilement se transformer en marches comme une commode avec tiroirs.
- Souvenez-vous que les enfants s'excitent souvent en visionnant un programme surtout sur un écran plat «plus grand que normal». Il faut faire attention d'installer l'écran là où il ne peut pas être poussé, tiré ou basculé.
- Il faut faire attention de placer les fils et les câbles connectés à l'écran plat de façon à ce que des enfants curieux ne puissent pas les tirer ou les accrocher.

## INSTALLATION MURALE : SI VOUS DÉCIDEZ D'ACCROCHER VOTRE ÉCRAN PLAT AU MUR, TOUJOURS :

- Utiliser un support recommandé par le fabricant de l'écran et/ou répertorié par un laboratoire indépendant (comme UL, CSA, ETL).
- Suivre toutes les directives fournies par les fabricants de l'écran et du support mural.
- Si vous n'êtes pas certain de pouvoir installer l'écran plat en toute sécurité, communiquez avec votre détaillant au sujet d'une installation professionnelle.
- Assurez-vous que le mur où vous désirez installer l'écran convient. Certains supports muraux ne sont pas conçus pour être accrochés sur des murs avec colombage en acier ou sur une construction de bloc de ciment. Si vous n'êtes pas certain, communiquez avec un installateur professionnel.
- Il faut un minimum de deux personnes pour l'installation. Les écrans plats peuvent être lourds.

