

GUIDE D'UTILISATION

TÉLÉVISEUR

ACL À DEL / ACL

Veillez lire ce manuel attentivement avant d'utiliser l'appareil et le conserver pour pouvoir vous y reporter ultérieurement.

MODÈLES DE TÉLÉVISEURS ACL À DEL

32LS3400	22LS3500	22LS3510	47LS4500
42LS3400	26LS3500	26LS3510	55LS4500
32LS3410	32LS3500	32LS3510	
32LS3450			
42LS3450			

MODÈLES DE TÉLÉVISEURS ACL

32CS460	32CS560
32CS461	37CS560
42CS530	42CS560

DIRECTIVES DE SÉCURITÉ IMPORTANTES

Conformez-vous toujours aux précautions suivantes pour éviter des situations dangereuses et assurer une performance optimale du produit.



AFIN DE RÉDUIRE LE RISQUE D'ÉLECTROCUTION, NE PAS RETIRER LE COUVERCLE (OU LE PANNEAU ARRIÈRE). AUCUNE PIÈCE POUVANT ÊTRE RÉPARÉE PAR L'UTILISATEUR NE SE TROUVE À L'INTÉRIEUR. SE REPORTER AU PERSONNEL D'ENTRETIEN QUALIFIÉ.



Le symbole d'éclair avec une flèche, dans un triangle équilatéral a pour fonction d'alerter l'utilisateur de la présence de « tension dangereuse » non isolée à l'intérieur du boîtier du produit et qui pourrait être d'une puissance suffisante pour causer une électrocution.



Le point d'exclamation dans un triangle équilatéral est conçu pour alerter l'utilisateur de la présence d'instructions importantes d'utilisation et de maintenance (entretien) dans la documentation accompagnant l'appareil.

AVERTISSEMENT/MISE EN GARDE

- AFIN DE RÉDUIRE LE RISQUE D'INCENDIE ET D'ÉLECTROCUTION, NE PAS EXPOSER CE PRODUIT À LA PLUIE OU À L'HUMIDITÉ.



Lisez ces directives.

Conservez ces directives.

Soyez attentif à tous les avertissements.

Suivez toutes les directives.

- N'utilisez pas cet appareil près de l'eau.



- Nettoyez uniquement avec un linge sec.



- Ne bloquez pas les orifices de ventilation. Installez le produit en respectant les directives du fabricant.



- N'installez pas le produit près de sources de chaleur telles les radiateurs, les bouches de chaleur, les fours et tout autre appareil (y compris les amplificateurs) produisant de la chaleur.



- Ne contournez pas la sécurité de la fiche polarisée ou de mise à la terre. Une fiche polarisée a deux lames, l'une d'elles étant plus large que l'autre. Une fiche de mise à la terre comporte deux lames et une troisième broche de mise à la terre. La lame plus large ou la troisième broche sont fournies pour votre sécurité. Si la fiche fournie ne s'insère pas dans votre prise, consultez un électricien afin de faire remplacer la prise obsolète. (Peut varier selon le pays).



- Protégez le cordon d'alimentation de manière à ce que les personnes ne marchent pas dessus et contre les pincements, particulièrement au niveau de la fiche, des prises de courant et à l'endroit où elles sortent de l'appareil.



- N'utilisez que les articles connexes ou accessoires recommandés par le fabricant.



- Utilisez uniquement avec un chariot, un pied, une fixation ou une table spécifié par le fabricant ou vendu avec l'appareil. Lorsqu'un chariot est utilisé, faites preuve de prudence lors du déplacement du chariot et de l'écran, afin de prévenir les blessures causées par un basculement.



- Débranchez cet appareil pendant les orages électriques ou lorsqu'il n'est pas utilisé pendant de longues périodes.

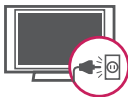

- Laissez le personnel qualifié se charger de tous les services d'entretien. Faites appel à un fournisseur de services d'entretien lorsque le produit a été endommagé d'une quelconque façon, notamment si la fiche ou le cordon d'alimentation est endommagé, si une substance liquide a été déversée sur le produit, si des objets sont tombés dans le produit, si le produit a été exposé à la pluie ou à l'humidité, s'il cesse de fonctionner correctement ou a été échappé.



- N'insérez pas d'objet métallique ou conducteur dans le câble d'alimentation. Ne touchez pas l'extrémité du cordon d'alimentation lorsqu'il est branché.

- Gardez le matériel anti-humidité et le matériel d'emballage en vinyle hors de la portée des enfants. Le matériel anti-humidité est dangereux pour la santé s'il est avalé. S'il est avalé par erreur, forcez le patient à vomir et rendez-vous à l'hôpital le plus proche. De plus, le matériel d'emballage en vinyle peut entraîner la suffocation. Gardez-le hors de la portée des enfants.

- **AVERTISSEMENT** relatif au cordon d'alimentation (Peut varier selon le pays): Il est recommandé de brancher les appareils sur un circuit spécialisé, soit un circuit comportant une seule prise de courant qui alimente seulement cet appareil et ne comporte aucune prise supplémentaire ni aucun circuit de dérivation. Consultez la page des caractéristiques du présent guide d'utilisation, pour vous en assurer. Ne branchez pas un trop grand nombre d'appareils dans une même prise d'alimentation c.a.; cela pourrait causer un incendie ou une électrocution. Ne surchargez pas les prises de courant murales. Les prises de courant murales surchargées, les prises de courant murales ou rallonges desserrées ou endommagées, les cordons d'alimentation éraillés ou endommagés et les revêtements de fil fissurés sont dangereux. Chacune de ces conditions peut entraîner des chocs électriques ou provoquer un incendie. Examinez périodiquement le cordon de votre appareil, et si son apparence indique des dommages ou une détérioration, cessez d'utiliser l'appareil et faites remplacer le cordon par une pièce de remplacement exacte auprès d'un fournisseur de services d'entretien autorisé. Protégez le cordon d'alimentation contre les dommages physiques ou mécaniques. Veillez notamment à ce qu'il ne soit pas tordu, déformé, pincé, coincé dans une porte ou piétiné. Soyez particulièrement attentif aux fiches, aux prises de courant murales et à l'emplacement de sortie du cordon sur l'appareil. Ne déplacez pas le téléviseur avec le cordon d'alimentation branché. N'utilisez pas un cordon d'alimentation endommagé ou desserré. Assurez-vous de saisir la fiche lorsque vous débranchez la prise d'alimentation. Ne tirez pas sur le cordon d'alimentation pour débrancher le téléviseur.



- **Avertissement** - Afin de réduire le risque d'incendie ou d'électrocution, n'exposez pas ce produit à la pluie, à l'humidité ou à d'autres liquides. Ne touchez pas le téléviseur si vos mains sont mouillées. N'installez pas ce produit près d'objets inflammables comme de l'essence ou des chandelles, ni n'exposez le téléviseur directement à l'air climatisé.



- Le moniteur ne doit être exposé à aucune vaporisation ni éclaboussure, et vous devez éviter d'y poser des objets remplis d'eau, comme des vases. (par exemple, sur des tablettes au-dessus de l'appareil).



- **Mise à la masse**
(Sauf pour les appareils non mis à la terre.)
Assurez-vous de brancher le fil de mise à la masse afin de prévenir tout risque d'électrocution (p. ex., un téléviseur doté d'une fiche c.a. à trois broches avec mise à la masse devrait être branchée dans une prise électrique murale c.a. avec mise à la masse). Si la mise à la masse n'est pas possible, un électricien doit installer un disjoncteur de circuit pour la prise. Ne tentez pas de mettre l'appareil à la masse en le raccordant à des câbles téléphoniques, à un paratonnerre ou à des canalisations de gaz.

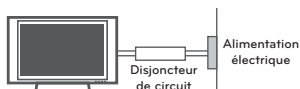

• DÉBRANCHEMENT D'UN APPAREIL DE L'ALIMENTATION PRINCIPALE

La prise d'alimentation doit demeurer facilement accessible, afin de pouvoir débrancher l'appareil lorsque nécessaire.

- Tant que ce produit est branché sur la prise de courant murale c.a., il n'est pas déconnecté de la source d'alimentation c.a. même s'il est mis hors tension.
- Ne pas tenter de modifier ce produit d'aucune manière sans avoir obtenu au préalable l'autorisation écrite de LG Electronics. Une modification non autorisée pourrait annuler l'autorisation d'utiliser ce produit.

- **ANTENNES Mise à la masse d'antennes extérieures** (Peut varier selon le pays):
Si une antenne extérieure est installée, suivez les précautions ci-dessous. Un système d'antennes extérieures ne devrait pas se trouver à proximité des lignes aériennes d'électricité, de d'autres éclairages électriques ou de circuits d'alimentation, ou à un endroit où il peut entrer en contact avec de telles lignes électriques ou de tels circuits d'alimentation, puisque des blessures graves, voire la mort, pourraient se produire. Assurez-vous que le système d'antennes est mis à la terre, afin de fournir une certaine protection contre les surtensions et les accumulations de charge d'électricité statique. La section 810 du Code national de l'électricité (NEC) aux États-Unis fournit des informations relatives à la procédure conforme de mise à la terre du mât et de la structure d'appui, du câble d'entrée à l'élément de sortie antenne, au format des fils de terre, à la position de l'élément de sortie antenne, au branchement des électrodes de masse, ainsi qu'aux exigences de mise à la masse de l'électrode.

Mise à la terre de l'antenne en vertu du code électrique national, ANSI/NFPA 70

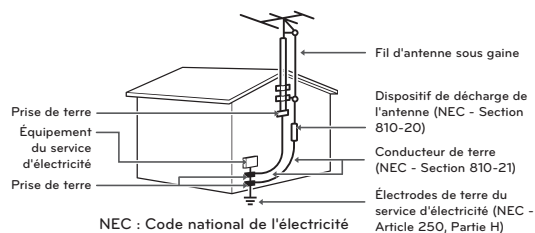

- **Nettoyage**

Lors du nettoyage, débranchez le cordon d'alimentation et essuyez le produit avec un linge doux pour éviter de le rayer. Ne vaporisez pas d'eau ou d'autres liquides directement sur le téléviseur, car cela pourrait causer une électrocution. Ne nettoyez pas avec des produits chimiques tels l'alcool, les solvants et le benzène.

- **Déplacement**

Assurez-vous que le produit est hors tension, débranché et que tous les câbles ont été retirés. Deux personnes ou plus peuvent être requises pour porter les téléviseurs d'une certaine taille. N'appliquez aucune pression (provenant de vous-même ou d'un élément extérieur) sur le panneau avant du téléviseur.

- **Ventilation**

Installez votre téléviseur à un endroit où la ventilation est suffisante. N'installez pas dans un espace confiné comme une bibliothèque. Ne couvrez pas ce produit d'un drap ou d'autres matériaux lorsqu'il est branché. N'installez pas à un endroit excessivement poussiéreux.

- Si vous sentez une odeur de fumée ou d'autres odeurs provenant du téléviseur, débranchez le cordon d'alimentation et contactez un centre de service autorisé.
- Évitez que le produit ne soit exposé à la lumière solaire directe.
- Évitez d'appuyer fortement sur l'écran avec une main ou un objet pointu, comme un ongle, un crayon ou un stylo, et évitez d'égratigner l'écran.



- Ne touchez jamais cet appareil ou cette antenne pendant un orage.
- Lors du montage du téléviseur au mur, assurez-vous de ne pas le suspendre à l'aide du câble de signal ou d'alimentation se trouvant à l'arrière du téléviseur
- Évitez de heurter le produit et assurez-vous qu'aucun objet ne tombe dans celui-ci ou n'entre en contact avec l'écran.

- **Défaut de point**

Un écran plasma ou ACL est un produit de haute technologie présentant une résolution de deux à six millions de pixels. Dans de rares cas, on pourrait voir de petits points sur l'écran lors du visionnement. Ces points sont des pixels désactivés ne nuisant pas à la performance et à la fiabilité du téléviseur.

- **Son produit**

« Craquement » : un craquement survenant pendant le visionnement ou lors de l'arrêt du téléviseur est produit par une contraction thermique plastique causée par la chaleur ou l'humidité. Ce bruit est courant dans les produits où une déformation thermique est requise.

Bourdonnement de circuit ou de panneau électrique : un bruit très faible est produit par un circuit commutateur haute vitesse fournissant une grande quantité de courant pour faire fonctionner un produit. Il varie selon le produit.

Ce son ne nuit aucunement à la performance ou à la fiabilité du produit.

- Prenez soin de ne pas toucher aux ouvertures de ventilation. Lorsque le téléviseur fonctionne pendant de longues périodes, les ouvertures de ventilation peuvent devenir chaudes. Cela ne nuit aucunement à la performance du produit et ne l'endommage pas.
- Si le téléviseur est froid au toucher, il peut y avoir un léger « sautillerment » quand on l'allume. Cela est normal; le téléviseur n'est pas défectueux. Pendant quelques minutes, des défauts de point peuvent être visibles à l'écran, apparaissant comme de petites taches rouges, vertes ou bleues. Toutefois, ils ne produisent aucun effet indésirable sur la performance du téléviseur. Évitez de toucher l'écran ACL ou de mettre vos doigts dessus pendant une longue période de temps. Cela pourrait produire un effet de distorsion à l'écran.

MISE AU REBUT (Lampe Hg utilisée dans les téléviseurs ACL seulement)

La lampe fluorescente utilisée dans ce produit contient une petite quantité de mercure. Ne disposez pas de ce produit avec les ordures ménagères générales. La mise au rebut de ce produit doit être effectuée en respectant les règlements de vos autorités locales.

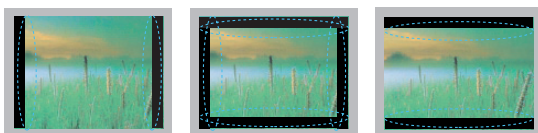
Prévention des images fantômes ou rémanentes sur l'écran de votre téléviseur

- Une image figée à l'écran pendant de longues périodes peut causer une image fantôme et endommager définitivement votre écran. Ce phénomène n'est pas couvert par la garantie.
- Si le format d'image de votre téléviseur est réglé sur 4:3 pendant une période prolongée, il est possible qu'une image rémanente apparaisse dans la zone propre à ce format.
- Pour éviter tout problème d'image rémanente, évitez de laisser une image fixe affichée à l'écran pendant des périodes prolongées (2 heures ou plus pour les écrans ACL, 1 heure ou plus pour les téléviseurs à plasma).

Pour les États-Unis et le Canada

INFORMATIONS RELATIVES À LA RÉGLEMENTATION FCC

Cet équipement a été testé et jugé conforme aux limites relatives aux appareils numériques de catégorie B imposées par le paragraphe 15 de la réglementation de la FCC. Ces limites sont établies pour fournir une protection raisonnable contre les interférences nuisibles en installation résidentielle. Cet équipement génère, utilise et peut diffuser de l'énergie de radiofréquences et, s'il n'est pas installé et utilisé conformément aux instructions, peut causer des interférences nuisibles aux communications radio. Cependant, il n'existe aucune garantie qu'il n'y aura pas d'interférences dans une installation particulière. Si cet équipement cause des interférences nuisibles à la réception radio ou télévision (pour s'en assurer, il suffit d'éteindre et de rallumer l'appareil), l'utilisateur est invité à essayer de corriger les interférences par l'une ou plusieurs des mesures suivantes :

- Réorienter ou déplacer l'antenne de réception.
- Augmenter la distance entre l'équipement et le récepteur.
- Brancher l'équipement sur un circuit électrique distinct de celui qui alimente le récepteur.
- Consulter le distributeur ou un technicien radio/télé qualifié pour vous aider.

Cet appareil est conforme aux limites imposées par le paragraphe 15 de la réglementation FCC. Son utilisation est sujette aux deux conditions suivantes : (1) cet appareil ne doit pas provoquer de brouillage préjudiciable, et (2) cet appareil doit accepter toutes les interférences reçues, y compris celles pouvant causer un fonctionnement indésirable. Les modifications dans la fabrication de cet appareil qui ne sont pas expressément approuvées par l'autorité responsable de la conformité peuvent annuler l'autorisation accordée à l'utilisateur de faire fonctionner l'équipement.

REMARQUE À L'INTENTION DES INSTALLATEURS DE RÉSEAUX CÂBLÉS

Nous désirons attirer l'attention des installateurs de réseaux câblés sur l'article 820-40 du Code national de l'électricité (NEC) concernant la mise à la terre de tels réseaux, et en particulier sur le fait que le câble doit être relié au système de terre du bâtiment aussi près qu'il est possible de son point d'entrée.

Renseignements supplémentaires du manuel

Affichage du guide d'utilisation

Le guide d'utilisation est un fichier au format PDF, fourni sur un CD. Installez l'application Adobe Acrobat Reader pour afficher le guide d'utilisation sur votre PC.

- 1 Insérez le CD fourni.
La page Web s'affiche automatiquement.
- 2 Cliquez sur Guide d'utilisation sur la page Web.
- 3 Consultez le guide d'utilisation.

! REMARQUE

- Si la page Web ne s'affiche pas automatiquement, cliquez sur l'icône Poste de travail, puis cliquez sur LG et [index.htm](#) pour afficher le guide d'utilisation.

TABLE DES MATIÈRES

2 DIRECTIVES DE SÉCURITÉ IMPORTANTES

7 Renseignements supplémentaires du manuel

8 TABLE DES MATIÈRES

9 PROCÉDURE D'INSTALLATION

9 ASSEMBLAGE ET PRÉPARATION

9 Déballage
16 Pièces et touches
20 Soulèvement et déplacement du téléviseur
21 Installation du téléviseur
21 - Fixation du support
29 - Montage sur une table
31 - Montage mural
32 - Gestion des câbles

33 ÉTABLISSEMENT DES CONNEXIONS

33 Raccordement à une antenne ou au câble
34 Connexion à un récepteur HD, à un lecteur DVD ou à un magnétoscope
34 - Connexion HDMI
35 - Connexion composante
36 - Connexion composite
37 Connexion à un PC
37 - Connexion HDMI
38 Connexion d'un système audio
38 - Connexion audio optique numérique
39 Connexion USB

40 TÉLÉCOMMANDE

42 VISIONNEMENT DE LA TV

42 Raccordement à l'adaptateur AC/DC
42 Allumer le téléviseur pour la première fois

43 DÉPANNAGE

43 AVIS CONCERNANT LES LOGICIELS LIBRES

44 CARACTÉRISTIQUES



REMARQUE

- Cette illustration peut ne pas correspondre à votre téléviseur.
- L'afficheur (OSD) de votre téléviseur peut différer légèrement de l'illustration du présent manuel.
- Les menus et options disponibles peuvent différer en fonction des sources que vous utilisez.
- De nouvelles fonctionnalités pourraient être ajoutées à ce téléviseur dans le futur.

PROCÉDURE D'INSTALLATION

- 1 Ouvrez l'emballage et assurez-vous que tous les accessoires sont présents.
- 2 Fixez le support au téléviseur.
- 3 Branchez un appareil externe sur le téléviseur.

ASSEMBLAGE ET PRÉPARATION

Déballage

Vérifiez le contenu de votre boîte pour les articles suivants. S'il manque des accessoires, communiquez avec le détaillant local où vous avez acheté le produit. Les illustrations du présent guide peuvent différer du produit et de l'article réels.

! MISE EN GARDE

- Afin de garantir la sécurité et la durée de vie de l'appareil, n'utilisez pas d'éléments non approuvés.
- Tout dommage ou blessure causé par l'utilisation d'un élément non approuvé n'est pas couvert par la garantie.
- Sur certains modèles, la fine pellicule apposée sur l'écran fait partie du téléviseur et il ne faut pas la retirer.
- Guide d'installation du cordon d'alimentation
 - Si le cordon d'alimentation fourni avec le téléviseur ressemble à celui de l'image ci-dessous, assurez-vous qu'il est branché dans le bon sens.

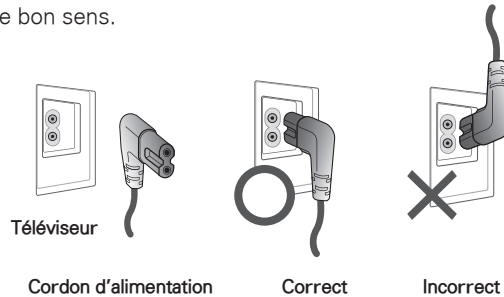

! REMARQUE

- Les articles fournis avec votre produit peuvent varier selon le modèle.
- Les caractéristiques du produit ou le contenu de ce manuel peuvent être modifiés sans préavis, pour refléter la mise à niveau des fonctions du produit.
- Pour que la connexion soit optimale, les connecteurs des câbles HDMI et des dispositifs USB devraient avoir un rebord de moins de 10 mm (0,39 po) d'épaisseur et de moins de 18 mm (0,7 po) de largeur.
- Si le câble ou la clé USB ne rentre pas dans le port USB de la télé, servez-vous d'un câble de rallonge compatible USB 2.0.

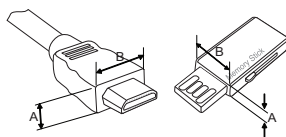

*A ≤ 10 mm (0,39 pouces)

*B ≤ 18 mm (0,7 pouces)

Pour séries CS460, CS461, LS3400, LS3410

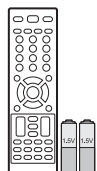

**Télécommande et piles
(AAA)**

(Voir p.40)

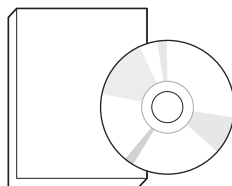

**Guide d'utilisation,
Manuel sur CD**



Cordon d'alimentation

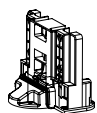

Partie Principale

(Voir p.21)

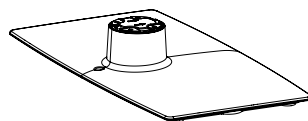

Base du Pied

(Voir p.21)



Vis de support

8 EA, M4 x 20

(Voir p.21)

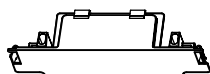

Couvercle de protection

(Voir p.28)

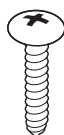

Vis de fixation sur table

(Voir p.29)

Pour séries LS3450

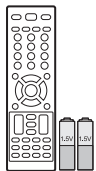
**Télécommande et piles
(AAA)**

(Voir p.40)

(pour 32LS3450)

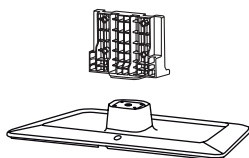
**Partie Principale / Base du
Pied**

(Voir p.22)

(pour 32LS3450)

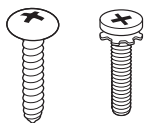

Vis de support

 2 EA, P4 x 16
 4 EA, M4 x 20
 (Voir p.22)

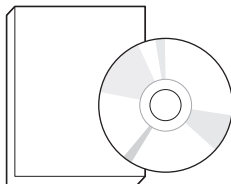
(Pour 32LS3450)

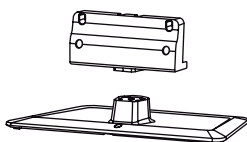

**Guide d'utilisation,
Manuel sur CD**

(pour 42LS3450)

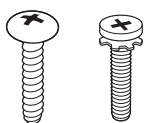

**Partie Principale / Base du
Pied**

(Voir p.23)

(pour 42LS3450)

Vis de support

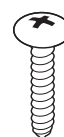
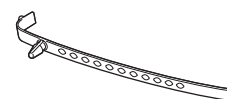
 4 EA, P4 x 16
 4 EA, M4 x 14
 (Voir p.23)

Cordon d'alimentation

Vis de fixation sur table
 (Voir p.29)

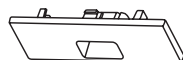
Serre-câbles

(Voir p.32)

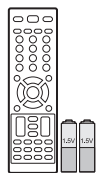

Couvercle de protection

(Voir p.28)

Pour séries CS530, CS560

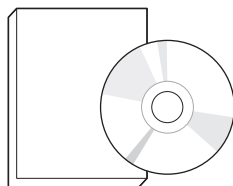

**Télécommande et piles
(AAA)**
(Voir p.40)



**Guide d'utilisation,
Manuel sur CD**



Cordon d'alimentation

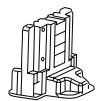

Partie Principale
(Voir p.24)

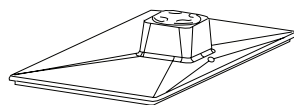

Base du Pied
(Voir p.24)

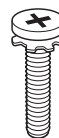

Vis de support
8 EA, M4 x 20
(Voir p.24)

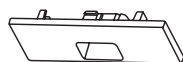

Couvercle de protection
(Voir p.28)

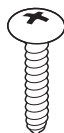

Vis de fixation sur table
(Voir p.29)

Pour 22/26LS3500, 22/26LS3510

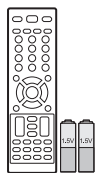

**Télécommande et piles
(AAA)**

(Voir p.40)

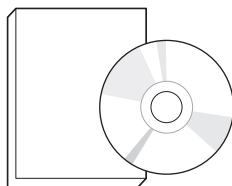

**Guide d'utilisation,
Manuel sur CD**



Cordon d'alimentation

(pour 22LS3500, 22LS3510)



Partie Principale

(Voir p.25)

(pour 26LS3500, 26LS3510)

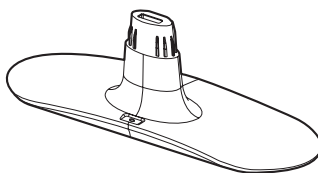

Base du Pied

(Voir p.25)

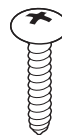

Vis de support

2 EA, P4 x 16

(Voir p.25)

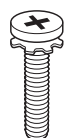

Vis de support

2 EA, M4 x 14

(Voir p.25)

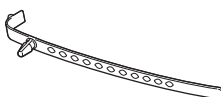

Serre-câbles

(Voir p.32)



AC/DC Adaptateur

Pour 32LS3500, 32LS3510

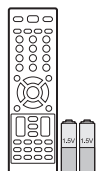

**Télécommande et piles
(AAA)**

(Voir p.40)

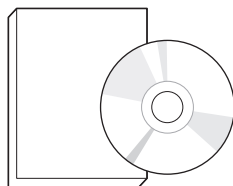

**Guide d'utilisation,
Manuel sur CD**



Cordon d'alimentation

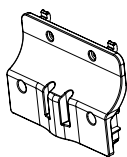

Partie Principale

(Voir p.26)

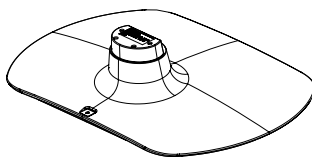

Base du Pied

(Voir p.26)

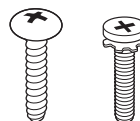

Vis de support

4 EA, P4 x 16

4 EA, M4 x 14

(Voir p.26)

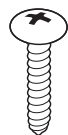

Vis de fixation sur table

(Voir p.29)

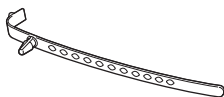

Serre-câbles

(Voir p.32)

Pour 47LS4500, 55LS4500

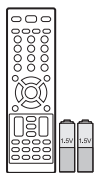

**Télécommande et piles
(AAA)**

(Voir p.40)

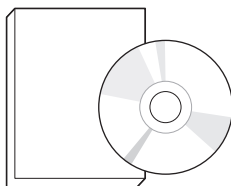

**Guide d'utilisation,
Manuel sur CD**



**Rondelle d'espacement
intérieure pour l'installation
murale**

4 EA
(Voir p.31)

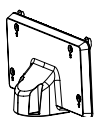

Partie Principale

(Voir p.27)

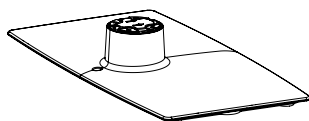

Base du Pied

(Voir p.27)



Vis de support

8 EA, M4 x 20
(Voir p.27)

(pour 47LS4500)

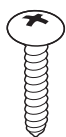

Vis de fixation sur table

(Voir p.29)

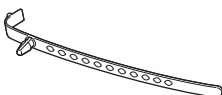

Serre-câbles

(Voir p.32)



Cordon d'alimentation

Pièces et touches

Pour séries CS460, CS461, CS530, CS560, LS3400, LS3410

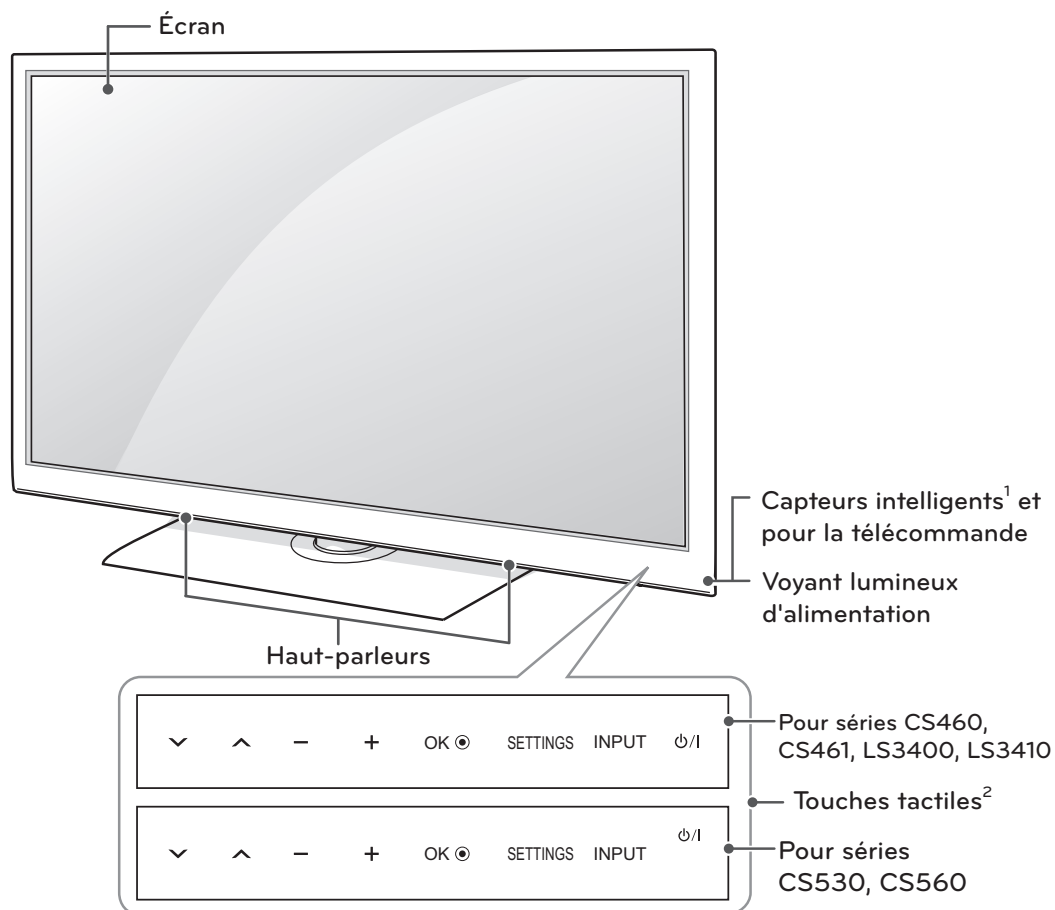

Touches tactiles ²	Description
⏻ / ⏻	Allume l'appareil ou le met hors tension.
INPUT	Change de source d'entrée.
SETTINGS	Permet d'accéder aux menus principaux ou d'enregistrer votre sélection et de quitter les menus.
OK	Accepte l'option de menu sélectionnée ou confirme une entrée.
- +	Règle le volume.
⏮ ⏭	Parcourt les chaînes enregistrées.

- 1 Les capteurs intelligents ajustent la qualité et la luminosité de l'image en fonction de l'environnement immédiat.
- 2 Toutes les touches sont tactiles et peuvent être activées en les effleurant simplement avec le doigt.

Pour séries LS3450

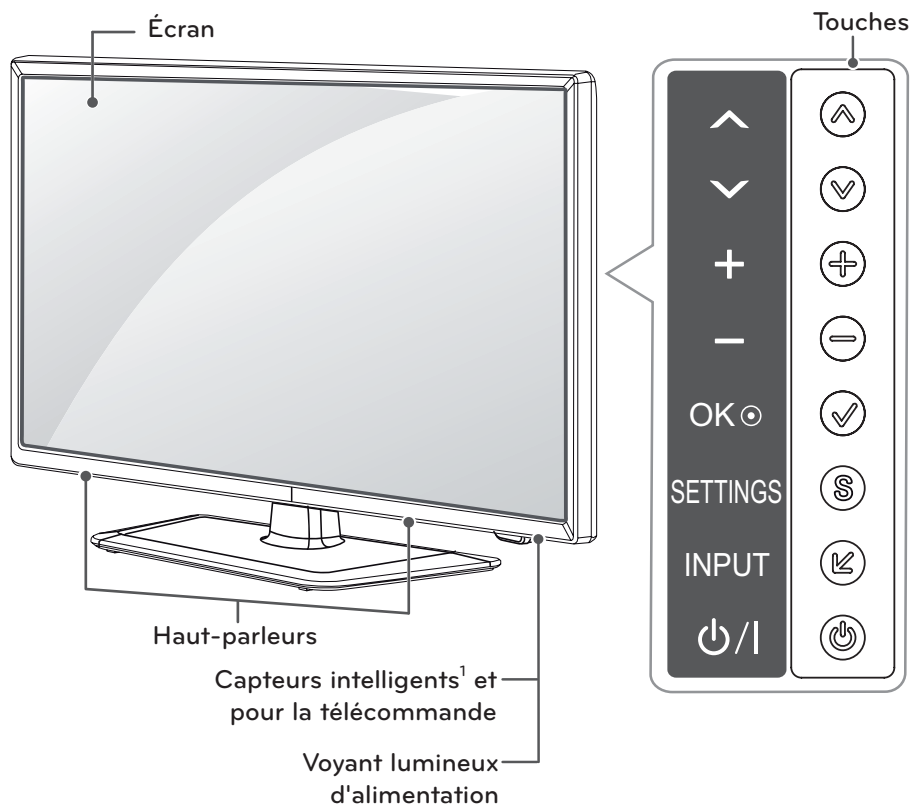

Touches	Description
⏻	Allume l'appareil ou le met hors tension.
INPUT ↙	Change de source d'entrée.
SETTINGS S	Permet d'accéder aux menus principaux ou d'enregistrer votre sélection et de quitter les menus.
OK ✓	Accepte l'option de menu sélectionnée ou confirme une entrée.
- +	Règle le volume.
↕ ^	Parcourt les chaînes enregistrées.

1 Les capteurs intelligents ajustent la qualité et la luminosité de l'image en fonction de l'environnement immédiat.

Pour séries LS3500, LS3510

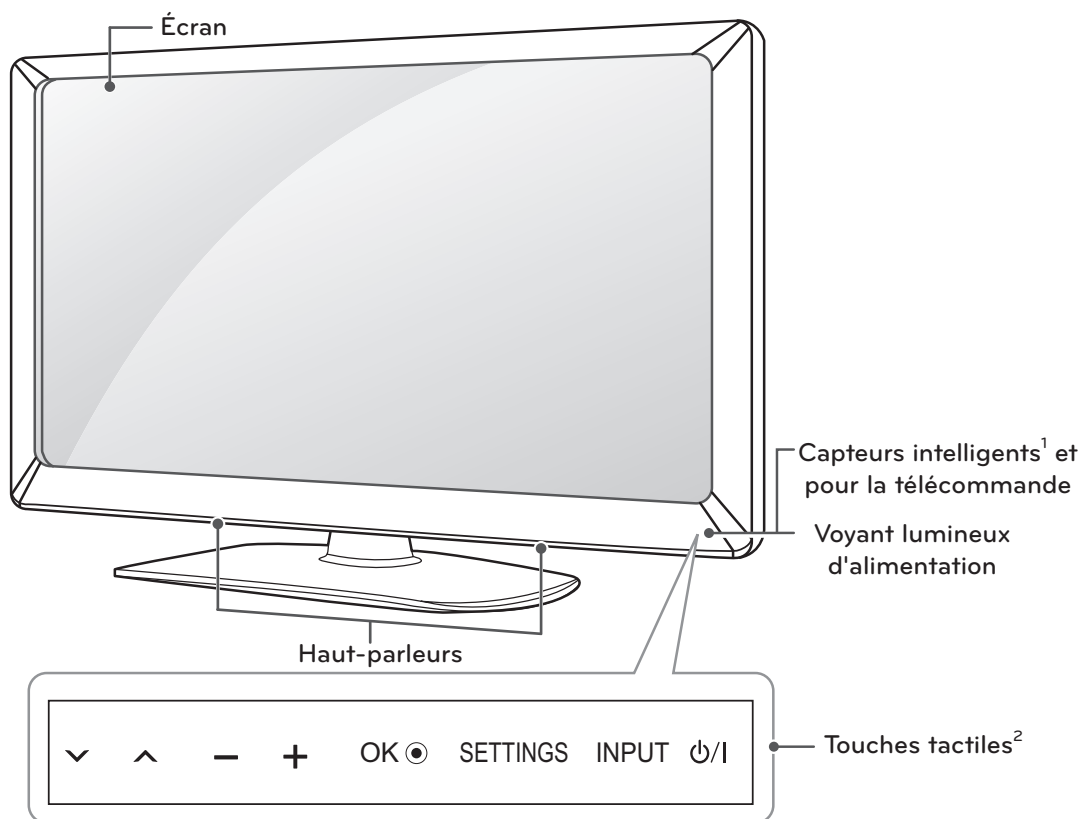

Touches tactiles ²	Description
⏻ / I	Allume l'appareil ou le met hors tension.
INPUT	Change de source d'entrée.
SETTINGS	Permet d'accéder aux menus principaux ou d'enregistrer votre sélection et de quitter les menus.
OK Ⓞ	Accepte l'option de menu sélectionnée ou confirme une entrée.
- +	Règle le volume.
⏪ ⏩	Parcourt les chaînes enregistrées.

- 1 Les capteurs intelligents ajustent la qualité et la luminosité de l'image en fonction de l'environnement immédiat.
- 2 Toutes les touches sont tactiles et peuvent être activées en les effleurant simplement avec le doigt.

Pour LS4500 Séries

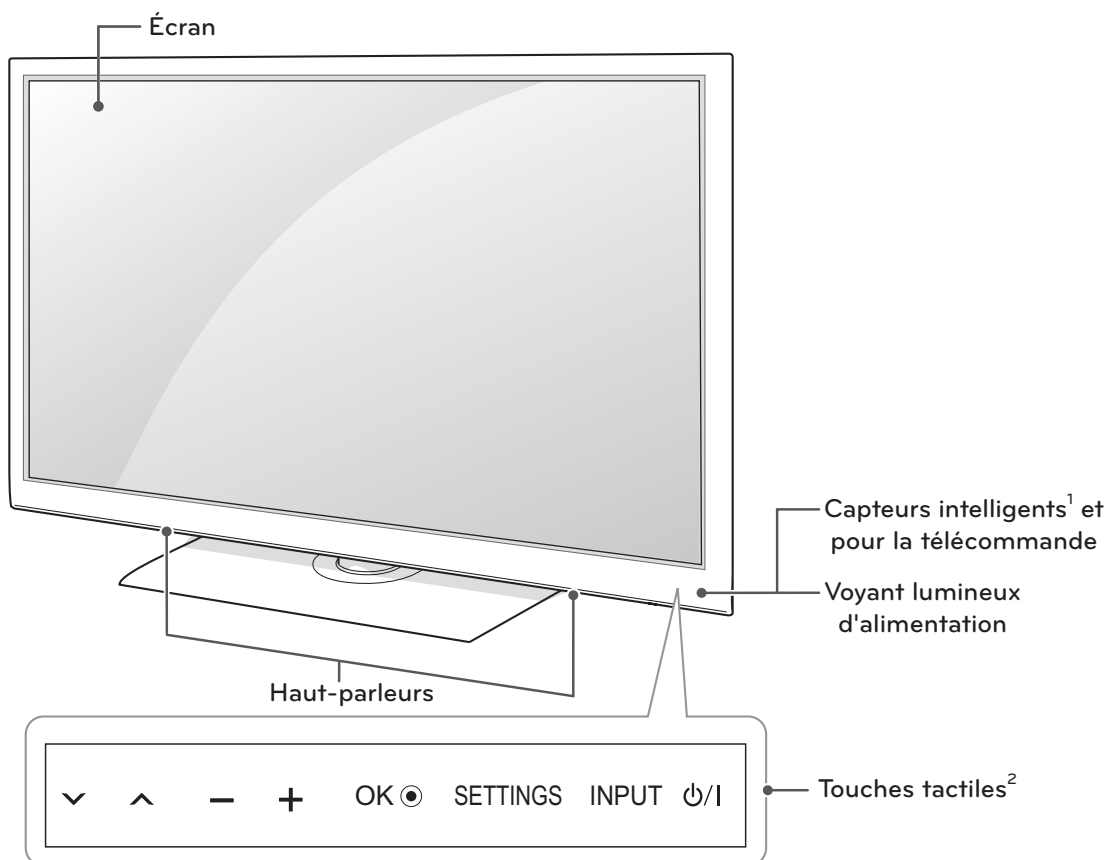

Touches tactiles ²	Description
⏻ / I	Allume l'appareil ou le met hors tension.
INPUT	Change de source d'entrée.
SETTINGS	Permet d'accéder aux menus principaux ou d'enregistrer votre sélection et de quitter les menus.
OK ●	Accepte l'option de menu sélectionnée ou confirme une entrée.
- +	Règle le volume.
v ^	Parcourt les chaînes enregistrées.

- 1 Les capteurs intelligents ajustent la qualité et la luminosité de l'image en fonction de l'environnement immédiat.
- 2 Toutes les touches sont tactiles et peuvent être activées en les effleurant simplement avec le doigt.

Soulèvement et déplacement du téléviseur

Lorsque vous désirez déplacer ou soulever le téléviseur, lisez tout d'abord ce qui suit pour éviter d'égratigner ou d'endommager le téléviseur, ainsi que pour effectuer un transport sécuritaire sans égard au type et à la taille du téléviseur.



MISE EN GARDE

- Évitez de toucher à l'écran, puisque cela pourrait causer des dommages à l'écran.

- Il est recommandé de déplacer le téléviseur en utilisant la boîte ou le matériel d'emballage dans lequel a été livré le téléviseur à l'origine.
- Avant de déplacer ou de soulever le téléviseur, débranchez le cordon d'alimentation et tous les câbles.
- Lorsque vous manipulez le téléviseur, vous devriez l'orienter pour que l'écran ne soit pas de votre côté, pour éviter de l'endommager.



- Tenez fermement le haut et le bas du cadre du téléviseur. Assurez-vous de ne pas tenir la partie transparente, le haut-parleur ou la grille de haut-parleur du téléviseur.

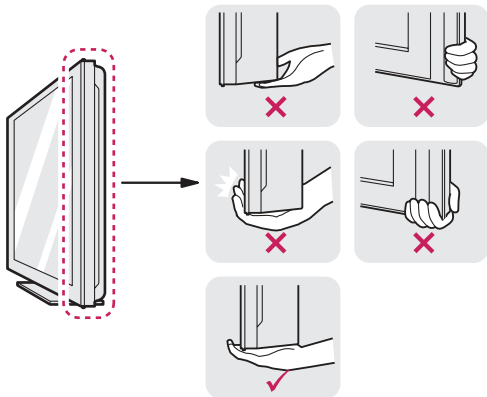

- Lorsque vous transportez un téléviseur de grande dimension, demandez l'aide d'au moins une autre personne.
- Lorsque vous transportez un téléviseur dans vos mains, tenez-le tel que montré dans l'illustration suivante.

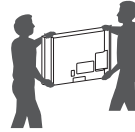

- Lorsque vous transportez le téléviseur, évitez de l'exposer à des chocs ou à des vibrations excessives.
- Lorsque vous transportez le téléviseur, maintenez-le à la verticale; ne le tournez jamais sur le côté et ne le penchez pas à gauche ou à droite.

Installation du téléviseur

Placez le téléviseur sur un support et fixez-le à une table ou au mur.

Fixation du support

Si vous ne montez pas le téléviseur au mur, suivez les directives ci-dessous pour fixer le support.

Pour séries CS460, CS461, LS3400, LS3410

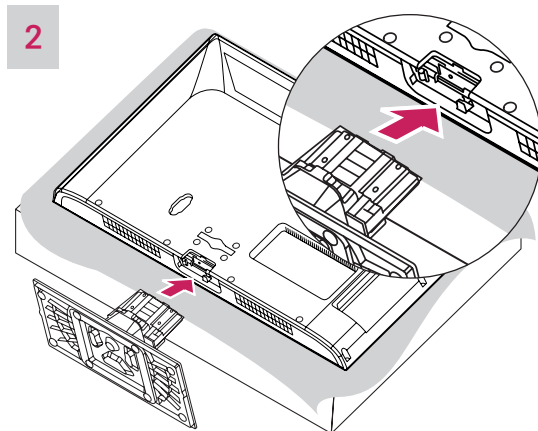
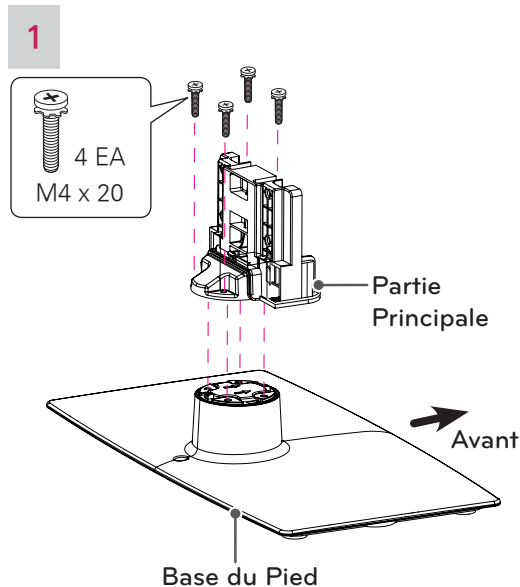

! MISE EN GARDE

- Lors de la fixation du support, posez le téléviseur, écran vers le bas, sur une table matelassée ou sur une surface plane pour prévenir les risques de rayures.

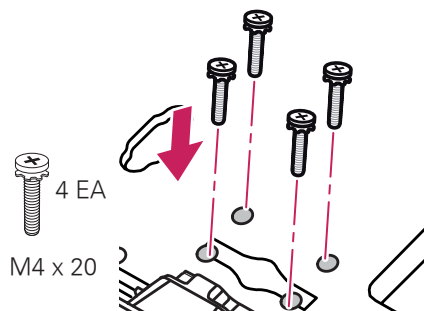
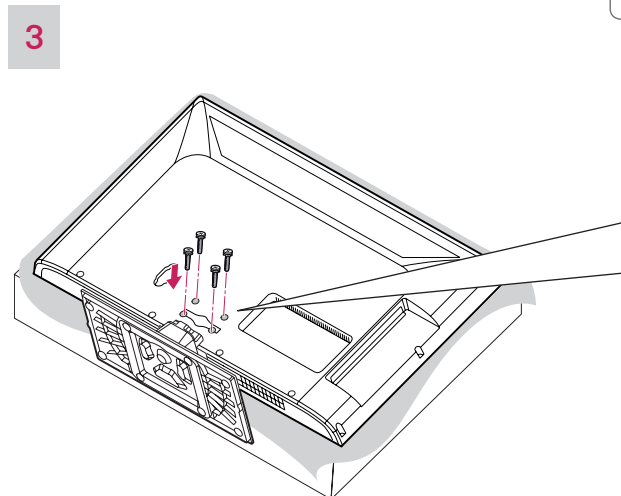

! MISE EN GARDE

- Assurez-vous que les vis sont fixées fermement. (si elles ne sont pas bien fixées, la télé peut s'incliner vers l'avant après son installation).
- Ne serrez pas les vis avec trop de force, sinon elles peuvent se desserrer à l'usage.

! REMARQUE

- Avant d'installer le téléviseur sur une fixation murale, retirez son support.

Pour séries 32LS3450

1

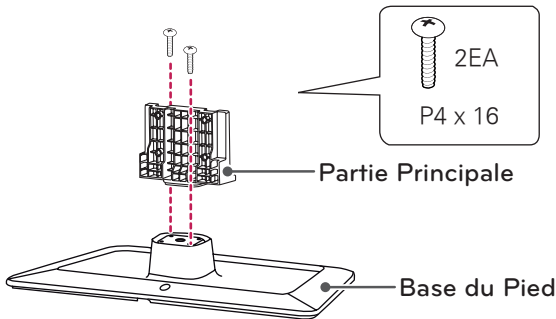

2

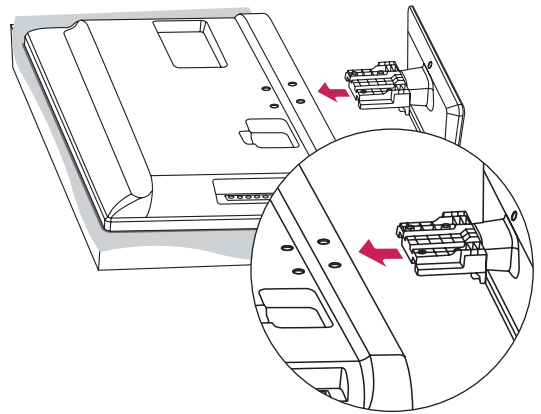

3

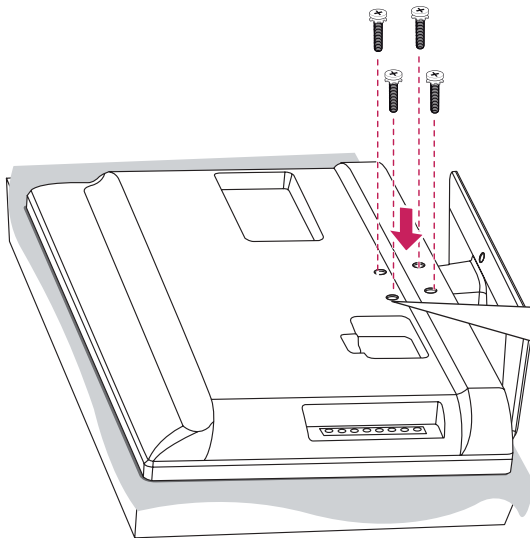

MISE EN GARDE

- Lors de la fixation du support, posez le téléviseur, écran vers le bas, sur une table matelassée ou sur une surface plane pour prévenir les risques de rayures.

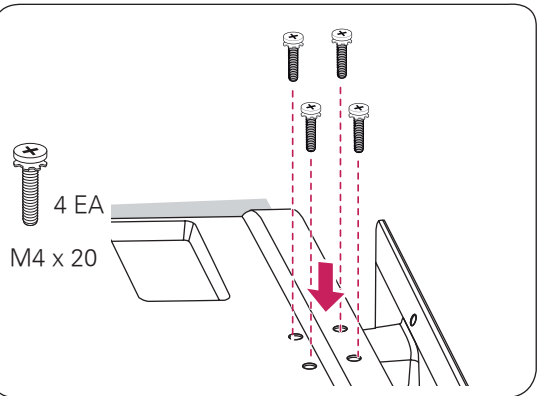

MISE EN GARDE

- Assurez-vous que les vis sont fixées fermement. (si elles ne sont pas bien fixées, la télé peut s'incliner vers l'avant après son installation).
- Ne serrez pas les vis avec trop de force, sinon elles peuvent se desserrer à l'usage.

Pour séries 42LS3450

1

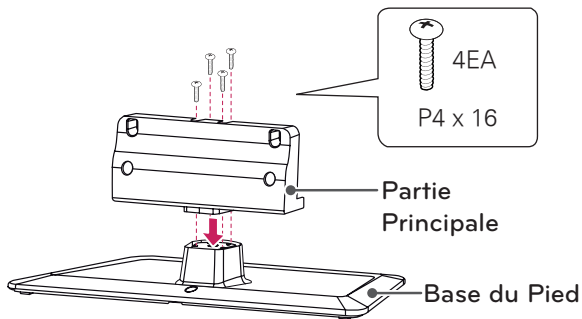

2

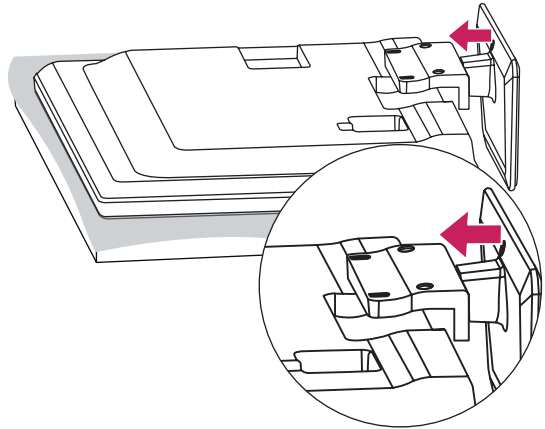

MISE EN GARDE

- Lors de la fixation du support, posez le téléviseur, écran vers le bas, sur une table matelassée ou sur une surface plane pour prévenir les risques de rayures.

3

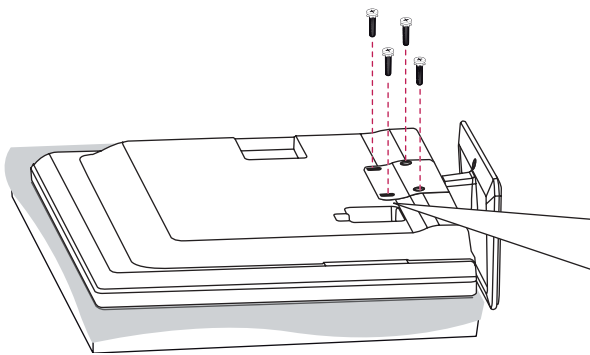

4EA
M4 x 14



MISE EN GARDE

- Assurez-vous que les vis sont fixées fermement. (si elles ne sont pas bien fixées, la télé peut s'incliner vers l'avant après son installation).
- Ne serrez pas les vis avec trop de force, sinon elles peuvent se desserrer à l'usage.



REMARQUE

- Avant d'installer le téléviseur sur une fixation murale, retirez son support.

Pour séries CS530, CS560

1

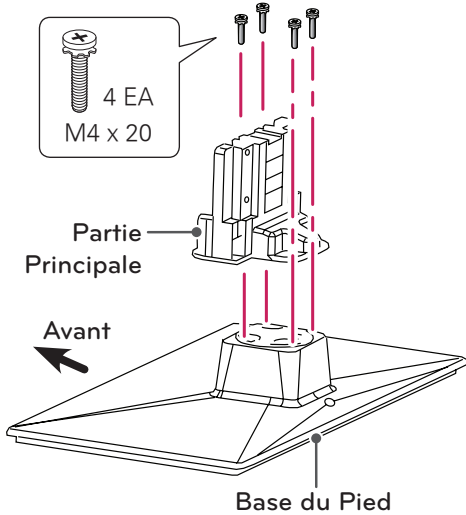

2

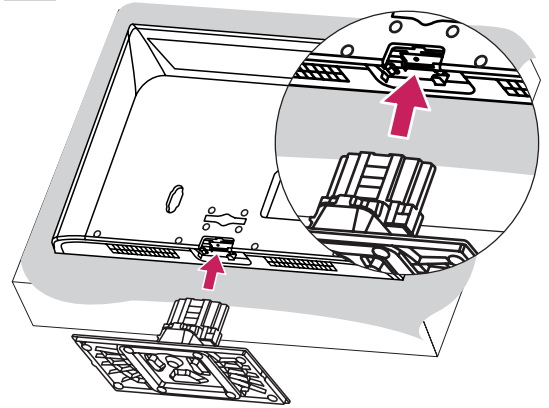

! MISE EN GARDE

- Lors de la fixation du support, posez le téléviseur, écran vers le bas, sur une table matelassée ou sur une surface plane pour prévenir les risques de rayures.

3

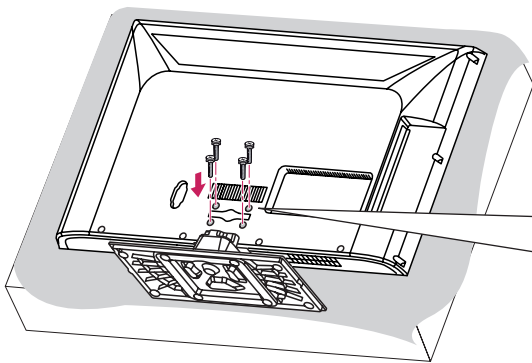

4 EA
M4 x 20

! MISE EN GARDE

- Assurez-vous que les vis sont fixées fermement. (si elles ne sont pas bien fixées, la télé peut s'incliner vers l'avant après son installation).
- Ne serrez pas les vis avec trop de force, sinon elles peuvent se desserrer à l'usage.

! REMARQUE

- Avant d'installer le téléviseur sur une fixation murale, retirez son support.

Pour 22/26LS3500, 22/26LS3510

1

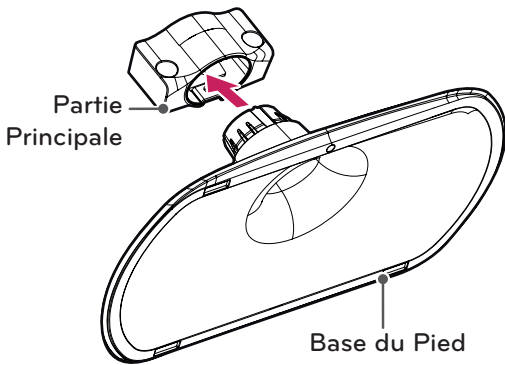

2

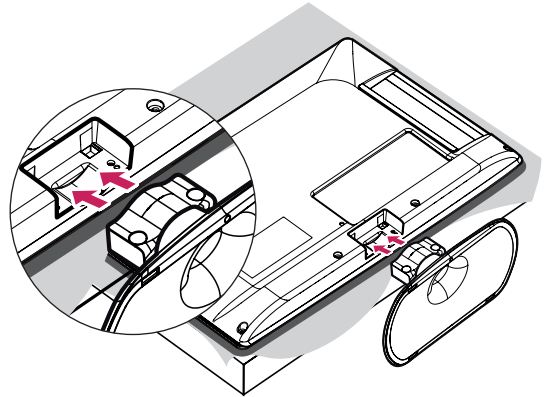

3

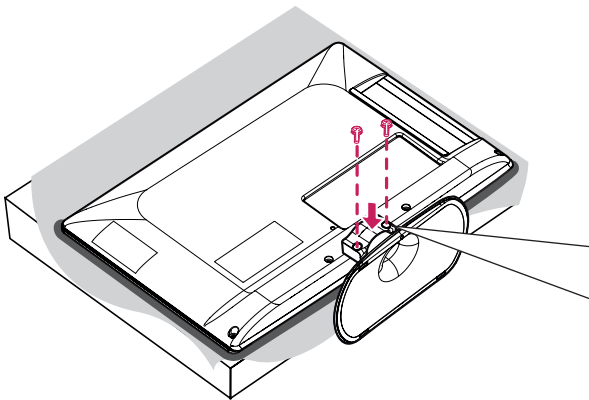

! MISE EN GARDE

- Lors de la fixation du support, posez le téléviseur, écran vers le bas, sur une table matelassée ou sur une surface plane pour prévenir les risques de rayures.

(Pour 22LS3500, 22LS3510)



2 EA

P4 x 16

(Pour 26LS3500, 26LS3510)



2 EA

M4 x 14

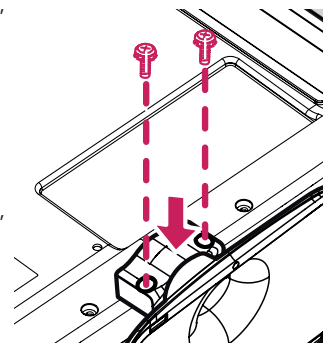

! REMARQUE

- Avant d'installer le téléviseur sur une fixation murale, retirez son support.

! MISE EN GARDE

- Assurez-vous que les vis sont fixées fermement. (si elles ne sont pas bien fixées, la télé peut s'incliner vers l'avant après son installation).
- Ne serrez pas les vis avec trop de force, sinon elles peuvent se desserrer à l'usage.

Pour 32LS3500, 32LS3510

1

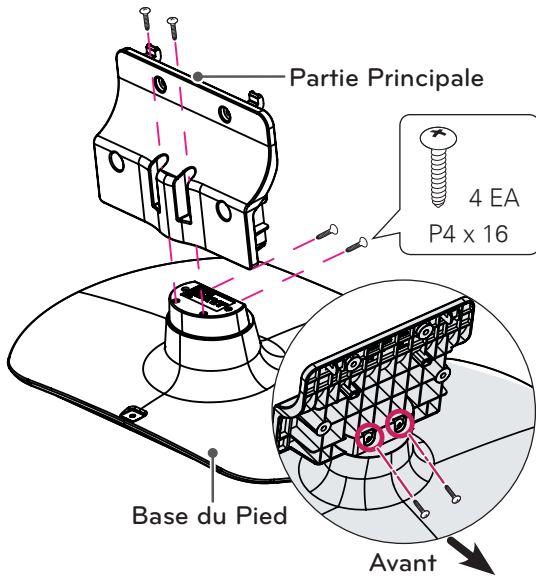

2

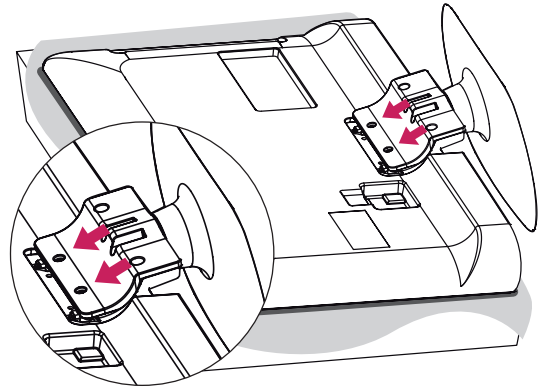

! MISE EN GARDE

- Lors de la fixation du support, posez le téléviseur, écran vers le bas, sur une table matelassée ou sur une surface plane pour prévenir les risques de rayures.

3

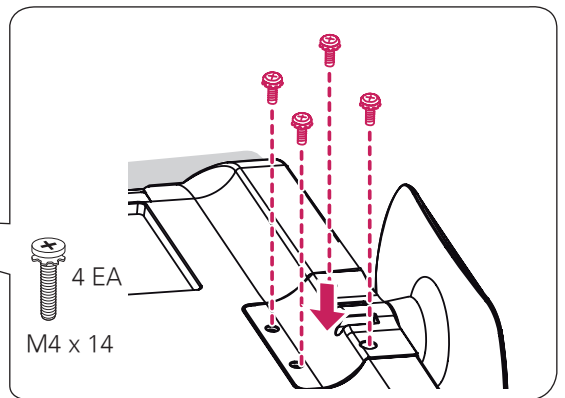
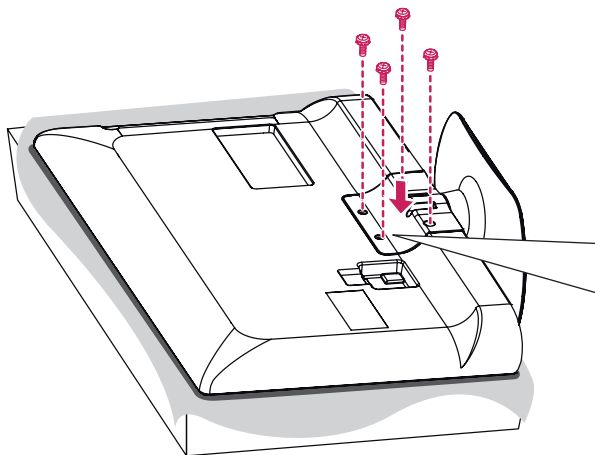

! MISE EN GARDE

- Assurez-vous que les vis sont fixées fermement. (si elles ne sont pas bien fixées, la télé peut s'incliner vers l'avant après son installation).
- Ne serrez pas les vis avec trop de force, sinon elles peuvent se desserrer à l'usage.

! REMARQUE

- Avant d'installer le téléviseur sur une fixation murale, retirez son support.

Pour 47/55LS4500

1

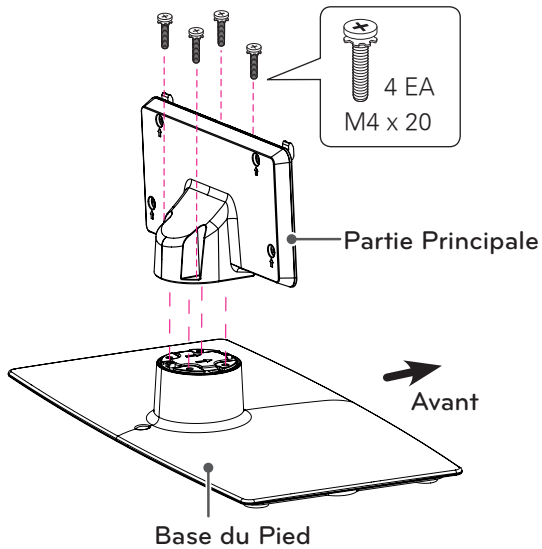

2

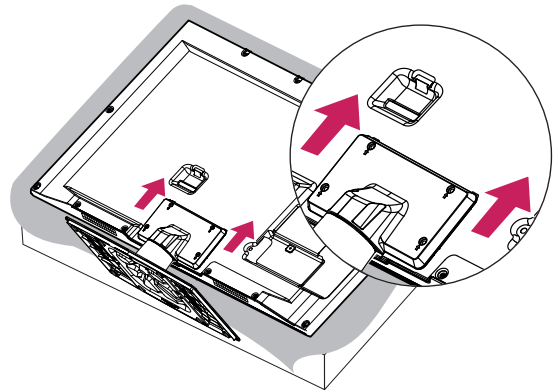

! MISE EN GARDE

- Lors de la fixation du support, posez le téléviseur, écran vers le bas, sur une table matelassée ou sur une surface plane pour prévenir les risques de rayures.

3

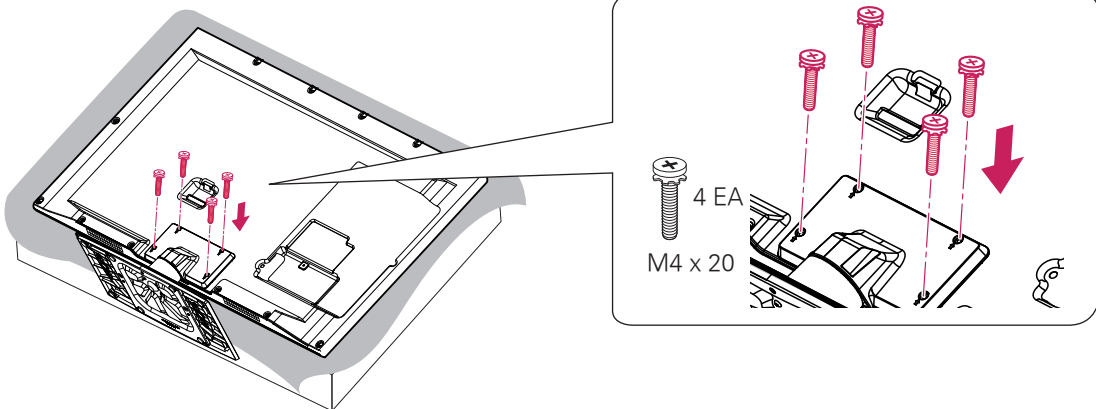

! REMARQUE

- Avant d'installer le téléviseur sur une fixation murale, retirez son support.

! MISE EN GARDE

- Assurez-vous que les vis sont fixées fermement. (si elles ne sont pas bien fixées, la télé peut s'incliner vers l'avant après son installation).
- Ne serrez pas les vis avec trop de force, sinon elles peuvent se desserrer à l'usage.

Retrait du pied,
(Selon le modèle)

1

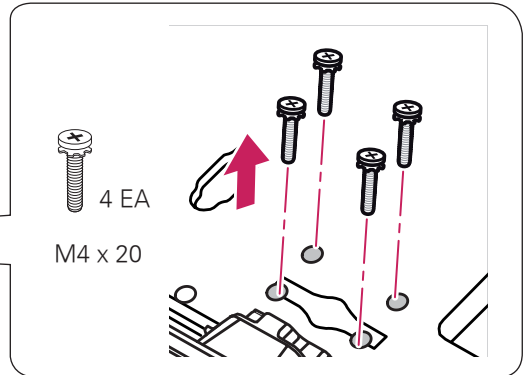
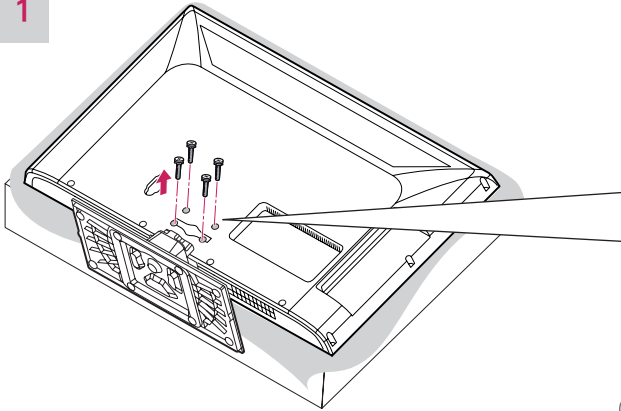

⚠ MISE EN GARDE

- Lors de la fixation du support, posez le téléviseur, écran vers le bas, sur une table matelassée ou sur une surface plane pour prévenir les risques de rayures.

2

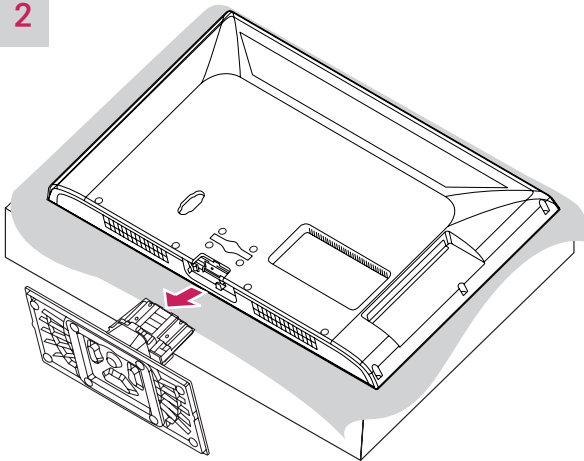

! REMARQUE

- Il protège l'ouverture contre l'accumulation de poussière et de saleté.
- Lors de l'installation de la fixation murale, utilisez le couvercle de protection.

3

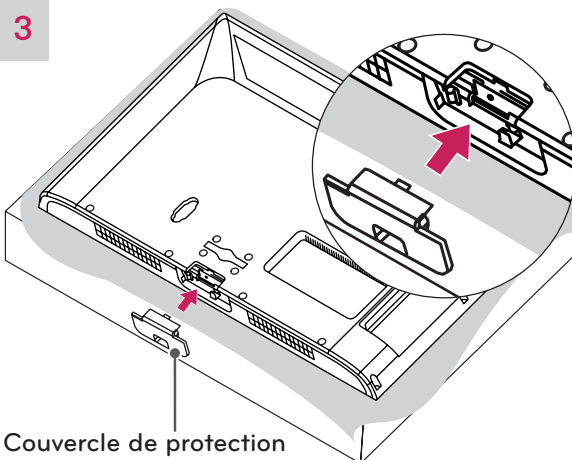

Couvercle de protection

! REMARQUE

(Pour 32LS3450)

- Pour retirer le couvercle de protection situé sous le téléviseur, insérez vos doigts dans les trous du couvercle. Tenez-le fermement et tirez vers le haut et vers vous jusqu'à ce qu'il se détache.

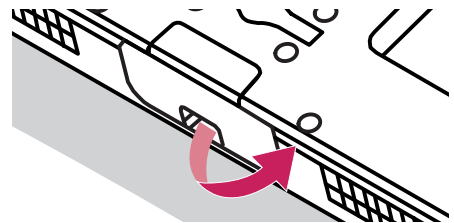

Montage sur une table

- 1 Soulevez et inclinez le téléviseur dans sa position verticale sur une table.
 - Laissez un espace de 10 cm (4 po) (minimum) entre le mur et le téléviseur pour une ventilation adéquate.

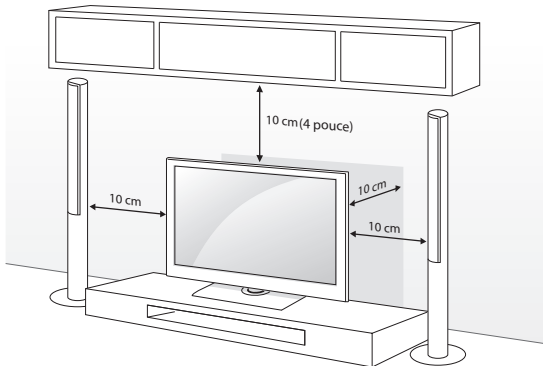

- 2 Raccordez le cordon d'alimentation à une prise murale.

⚠ MISE EN GARDE

- Ne placez pas le téléviseur près ou sur des sources de chaleur, car cela peut causer un incendie ou d'autres dommages.

Réglage de l'angle du téléviseur

(Selon le modèle)

Faites pivoter le téléviseur de 20 degrés vers la gauche ou la droite et ajustez l'angle du téléviseur selon vos préférences.

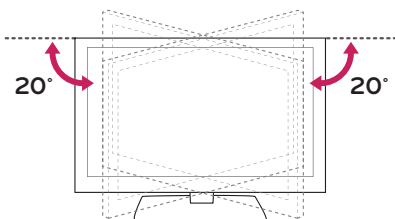

⚠ MISE EN GARDE

- Regardez où vous mettez les doigts, lorsque vous réglez l'angle du téléviseur.
 - Vous pourriez vous blesser en vous pinçant les mains ou les doigts. L'appareil pourrait tomber s'il est trop incliné et ainsi risquer de provoquer des blessures ou d'être endommagé.

Fixation du téléviseur à une table

(Pour 32CS460, 32CS461, 42CS530, 32/37/42CS560, 32/42LS3400, 32LS3410, 32/42LS3450, 32LS3500, 32LS3510, 47LS4500)

Fixez le téléviseur à une table pour l'empêcher de basculer vers l'avant et de causer des dommages et des blessures.

Montez le téléviseur sur une table, puis insérez et serrez la vis fournie à l'arrière du pied.

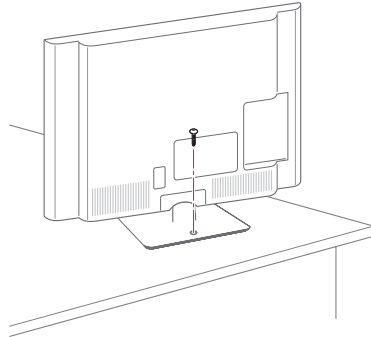

⚠ AVERTISSEMENT

- Pour empêcher le téléviseur de basculer, celui-ci devrait être attaché solidement au mur ou au plancher, conformément aux instructions d'installation. Le fait de renverser, secouer ou basculer le téléviseur peut causer des blessures.

Fixation du téléviseur à un mur (facultatif)

(Selon le modèle)

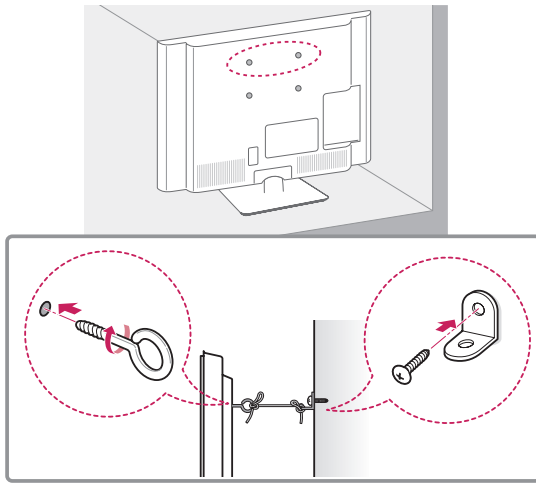

- 1 Insérez et serrez les boulons à œil ou les supports et les boulons à l'arrière du téléviseur.
 - Si des boulons sont insérés dans les emplacements des boulons à œil, retirez tout d'abord les boulons.
- 2 Fixez les supports de fixation murale au mur à l'aide des boulons.

Alignez les boulons à œil à l'arrière du téléviseur et les emplacements correspondants sur la fixation murale.
- 3 Attachez les boulons à œil aux supports de fixation murale à l'aide d'une corde solide.

Assurez-vous d'installer la corde pour qu'elle soit horizontale relativement à une surface plane.

**MISE EN GARDE**

- Assurez-vous que des enfants ne grimpent pas sur le téléviseur et ne se suspendent pas à celui-ci.

**REMARQUE**

- Utilisez une plateforme ou un meuble qui est suffisamment solide et large pour soutenir le téléviseur de manière sécuritaire.
- Les supports, les boulons et les cordes sont facultatifs. Vous pouvez obtenir des accessoires auprès de votre détaillant local.

Utilisation du système de sécurité Kensington (facultatif)

(Pour 32CS460, 32CS461, 42CS530, 32/37/42CS560, 22/26LS3500, 22/26LS3510)

Le connecteur du système de sécurité Kensington se trouve à l'arrière du téléviseur. Pour de plus amples renseignements sur l'installation et l'utilisation de ce système, rappelez-vous au manuel fourni avec le système de sécurité Kensington ou visitez le site Web <http://www.kensington.com>.

Connectez le câble du système de sécurité Kensington au téléviseur et à une table.

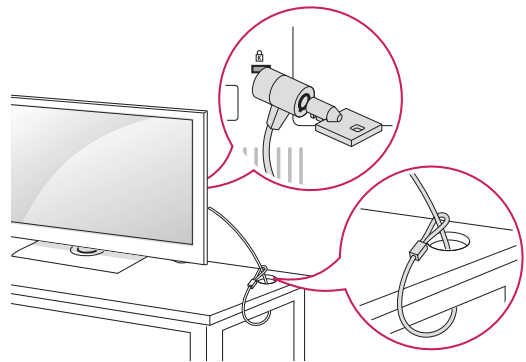
**REMARQUE**



- Le système de sécurité Kensington est facultatif. Vous pouvez obtenir des accessoires auprès de votre détaillant local.

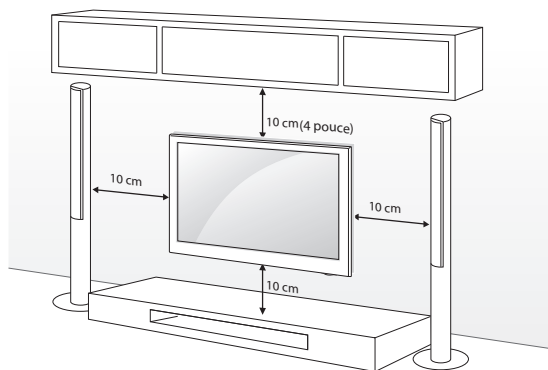

Montage mural

Attachez soigneusement un support de fixation murale en option à l'arrière du téléviseur et installez le support de fixation murale sur un mur solide et perpendiculaire au plancher. Lorsque vous fixez le téléviseur à d'autres matériaux de construction, veuillez contacter le personnel qualifié. LG recommande de faire effectuer le montage au mur par un installateur professionnel qualifié.

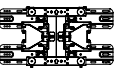
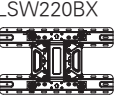
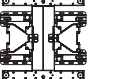

Assurez-vous d'utiliser les vis et les fixations murales qui répondent aux normes VESA. Les dimensions standard des trousse de fixation murale sont décrites dans le tableau suivant.

Modèle	22/26LS3500 22/26LS3510	32CS460 32CS461 32CS560 32LS3400 32LS3410 32LS3450 32LS3500 32LS3510
VESA	100 x 100	200 x 100
Vis standard	M4	M4
Nombre de vis	4	4
Fixation murale (facultatif)	LSW100B 	LSW100B 

Modèle	42CS530 37/42CS560 42LS3400 42LS3450	47/55LS4500
VESA	200 x 200	400 x 400
Vis standard	M6	M6
Nombre de vis	4	4
Fixation murale (facultatif)	LSW200BX  LSW220BX 	LSW400BX  LSW420BX 

! MISE EN GARDE

- Débranchez tout d'abord l'alimentation, puis déplacez ou installez le téléviseur. Sinon, cela pourrait causer une électrocution.
- Si vous installez le téléviseur sur un plafond ou un mur incliné, il pourrait tomber et causer de graves blessures. Utilisez une fixation murale autorisée par LG et communiquez avec votre détaillant local ou du personnel qualifié.
- Ne serrez pas trop les vis, car cela pourrait endommager le téléviseur et annuler votre garantie.
- Utilisez les vis et les fixations murales qui répondent aux normes VESA. Tout dommage ou blessure résultant d'un usage abusif ou de l'utilisation d'un accessoire inapproprié n'est pas couvert par la garantie.

! REMARQUE

- Utilisez les vis qui sont répertoriées sur les caractéristiques applicables aux vis de norme VESA.
- La trousse de la fixation murale comprend un manuel d'installation et les pièces nécessaires.
- Le support de fixation murale est facultatif. Vous pouvez obtenir des accessoires supplémentaires auprès de votre détaillant local.
- La longueur des vis peut varier selon la fixation murale. Assurez-vous d'utiliser la longueur appropriée.
- Pour de plus amples renseignements, reportez-vous au manuel livré avec la fixation murale.
- Lorsque vous fixez le téléviseur sur un support mural tiers, insérez les entretoises intérieures du support dans les orifices de fixation murale du téléviseur selon un angle droit. N'utilisez pas les anneaux d'espacement avec un support de fixation murale LG. (Pour LS4500 séries)

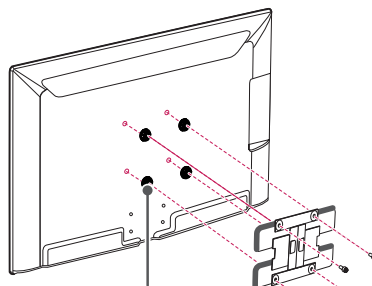

Rondelle d'espacement intérieure pour l'installation murale

Gestion des câbles

Pour CS460, CS461, CS530, CS560, LS3400, LS3410

- 1 Regroupez et fixez les autres câbles à l'aide de l'attache de câbles.
- 2 Fixez l'attache de câbles fermement au téléviseur.

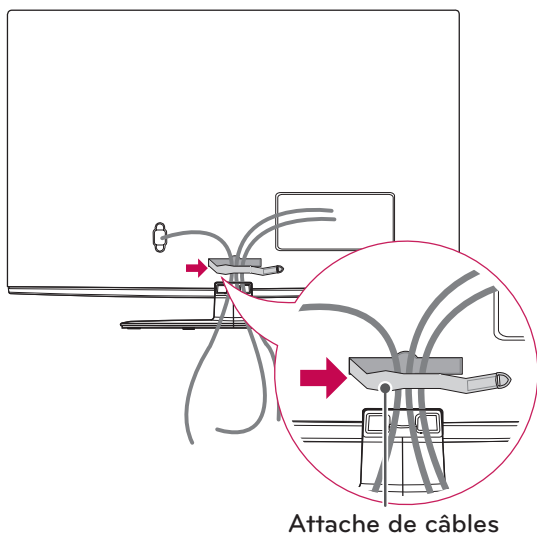

Pour 22/26LS3500, 22/26LS3510

- 1 Regroupez et fixez les autres câbles à l'aide du serre-câbles.

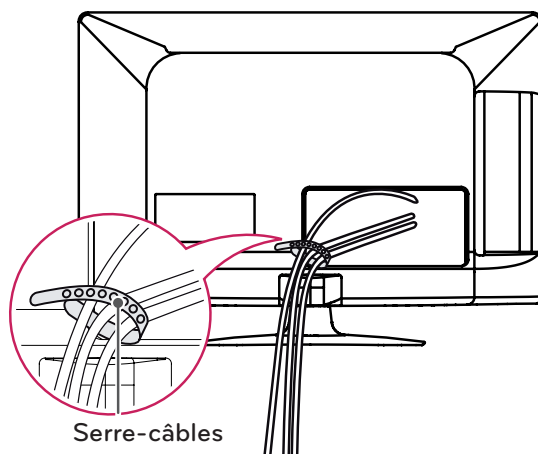

Pour 32LS3500, 32LS3510, 32/42LS3450, 47/55LS4500

- 1 Regroupez et fixez les autres câbles à l'aide du serre-câbles.

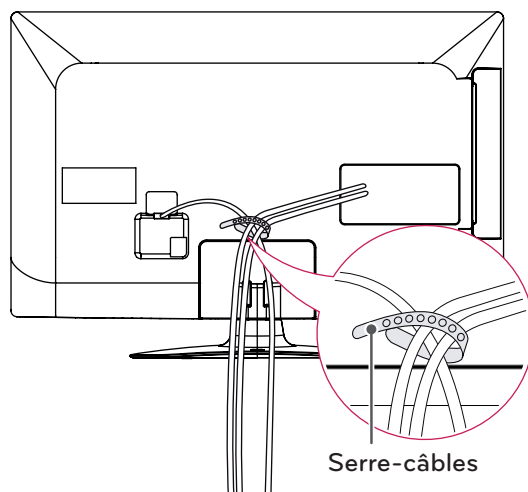

⚠ MISE EN GARDE

- Ne déplacez pas le téléviseur en le tenant par le Attache de câbles ou le serre-câbles, ce qui peut le briser, causer des blessures et endommager le téléviseur.

ÉTABLISSEMENT DES CONNEXIONS

- Les illustrations de cette section du chapitre ÉTABLISSEMENT DES CONNEXIONS représentent les modèles série LS4500.

Connectez divers appareils externes à votre téléviseur et alternez entre les modes d'entrée pour sélectionner les différents appareils. Pour en savoir plus sur la connexion de périphériques externes, reportez-vous au manuel accompagnant chaque appareil.

Vous pouvez brancher les appareils externes suivants : récepteurs HD, lecteurs DVD, magnétoscopes, systèmes audio, dispositifs de stockage USB, ordinateur, consoles de jeu et autres dispositifs externes.

! REMARQUE

- Si vous enregistrez un programme télévisé à l'aide d'un enregistreur de DVD ou d'un magnétoscope, assurez-vous de brancher le câble de signal télévisé au téléviseur par l'intermédiaire de l'enregistreur ou du magnétoscope. Pour en savoir davantage sur l'enregistrement, reportez-vous au manuel fourni avec le périphérique connecté.
- La connexion au périphérique externe peut différer de l'illustration.
- Connectez les appareils externes au téléviseur indépendamment de l'ordre du port TV.

Raccordement à une antenne ou au câble

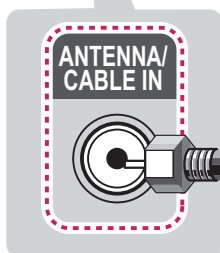
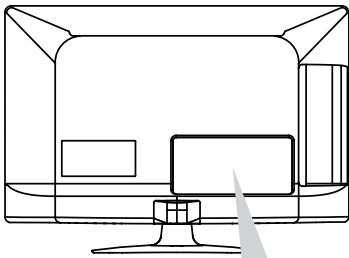

Coaxial (75Ω)

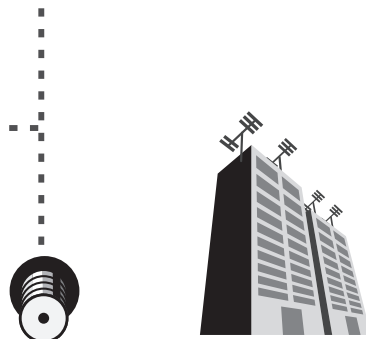
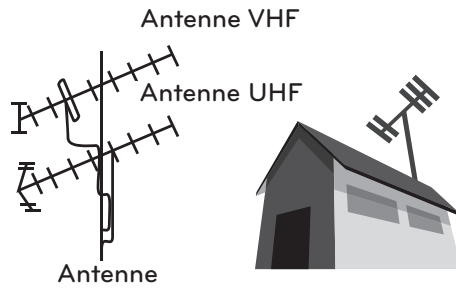

! MISE EN GARDE

- Assurez-vous de ne pas plier le fil de cuivre du câble RF.

Fil de cuivre

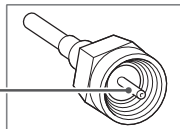

- Terminez tous les raccordements entre les appareils, puis connectez le cordon d'alimentation à la prise d'alimentation afin d'éviter des dommages à votre téléviseur

! REMARQUE

- Servez-vous d'un dispositif d'aiguillage des signaux pour utiliser plus de deux téléviseurs.
- Pour plus d'information sur la connexion à une antenne ou au câble, visitez le site '<http://lgknowledgebase.com>'. Effectuez une recherche sur les antennes.

Connexion à un récepteur HD, à un lecteur DVD ou à un magnétoscope

Reliez un récepteur HD, un lecteur DVD ou un magnétoscope au téléviseur, puis sélectionnez le mode d'entrée approprié.

Connexion HDMI

La connexion HDMI est la meilleure qui soit.

Transmet les signaux audio et vidéo numériques d'un appareil externe vers le téléviseur. Reliez l'appareil externe et le téléviseur au moyen d'un câble HDMI, comme indiqué sur l'illustration suivante.

! REMARQUE

- Utilisez le modèle de câble HDMI™ haute vitesse le plus récent avec fonction CEC (Consumer Electronics Control).
- Les câbles HDMI™ haute vitesse sont testés afin de transmettre un signal HD 1080p supérieur.

Choisissez un port d'entrée HDMI.

Vous pouvez utiliser n'importe lequel.

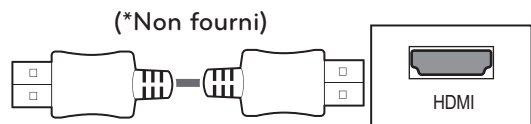
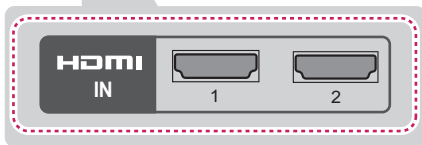
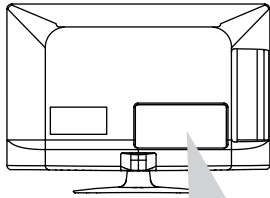

Lecteur DVD / Lecteur Blu-Ray /
Câblsélecteur HD / Décodeur HD

Connexion composante

Transmet les signaux audio et vidéo analogiques d'un appareil externe vers le téléviseur. Reliez l'appareil externe et le téléviseur au moyen d'un câble composante, comme indiqué sur l'illustration suivante.



REMARQUE

- Si les câbles ne sont pas correctement branchés, l'image risque de s'afficher en noir et blanc ou les couleurs peuvent être déformées.
- **Veillez vous assurer que les connexions sont bien effectuées selon les couleurs des fiches.**

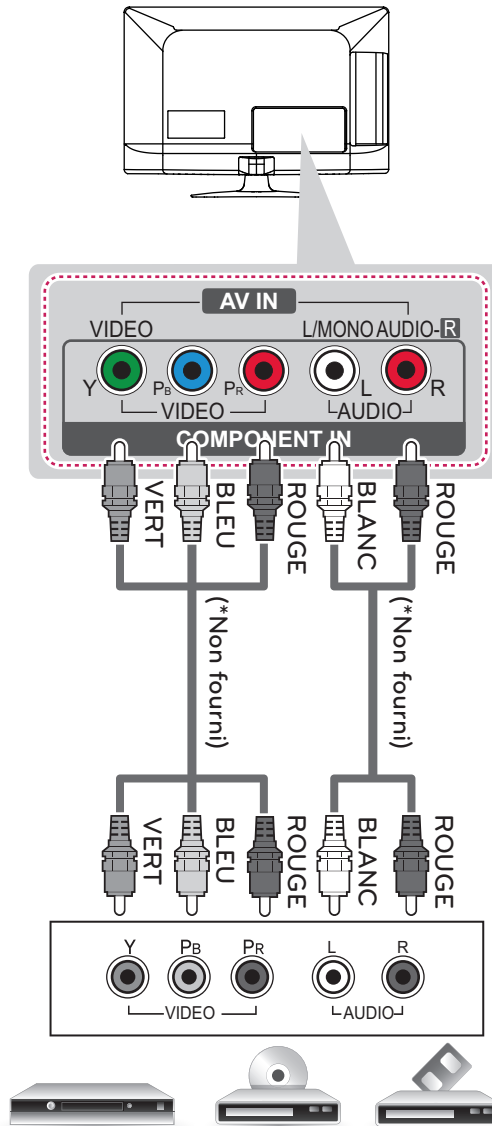

Lecteur DVD / Lecteur Blu-Ray / Câblodélecteur HD

Connexion composite

Transmet les signaux audio et vidéo analogiques d'un appareil externe vers le téléviseur. Reliez l'appareil externe et le téléviseur au moyen d'un câble composite, comme indiqué sur l'illustration suivante.

! REMARQUE

- Si vous possédez un magnétoscope mono, branchez son câble audio dans la prise AUDIO L/MONO du téléviseur.

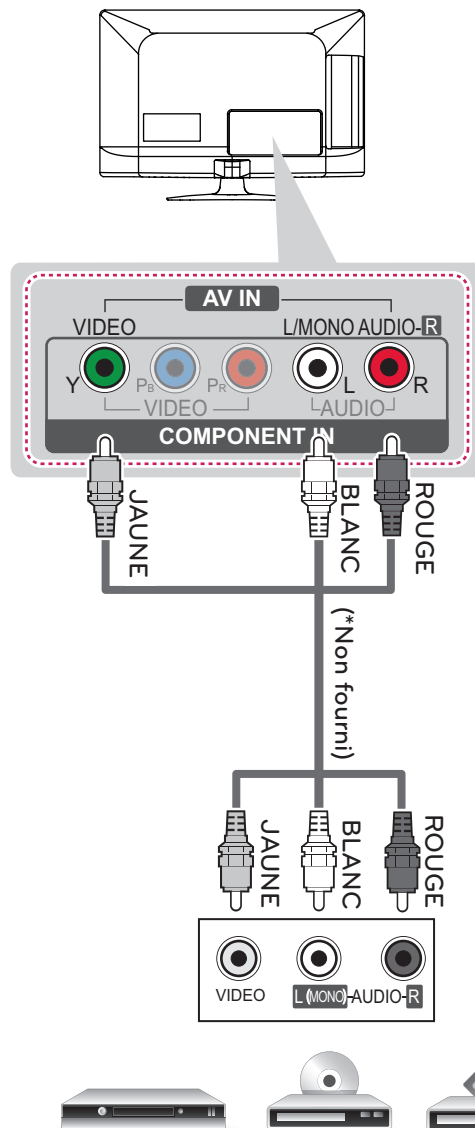

VCR / Lecteur DVD / Lecteur Blu-Ray / Câblodélecteur HD

Connexion à un PC

! REMARQUE

- Pour une qualité d'image optimale, nous vous conseillons d'utiliser une connexion HDMI sur votre téléviseur.
- Selon votre carte graphique, il est possible que le mode DOS ne fonctionne pas si vous utilisez un câble HDMI à DVI.
- En mode PC, il peut y avoir du bruit associé à la résolution, au motif vertical, au contraste ou à la brillance. Si vous observez du bruit, changez la résolution de la sortie PC, changez la fréquence de rafraîchissement, ou réglez la brillance et le contraste dans le menu IMAGE pour obtenir une image nette.
- Les formes des ondes des sources de synchronisation sont distinctes pour les fréquences horizontale et verticale.
- Depending on the graphics card, some resolution settings may not allow the image to be positioned on the screen properly.

Connexion HDMI

Choisissez un port d'entrée HDMI.
Vous pouvez utiliser n'importe lequel.

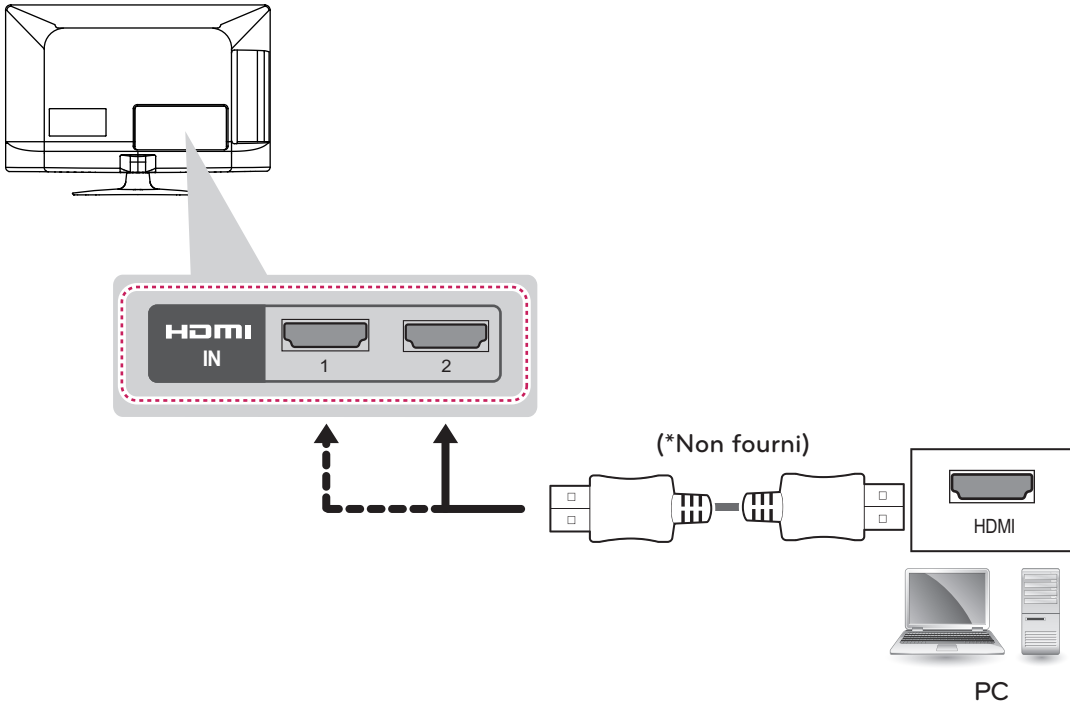

Connexion d'un système audio

(Pour LS4500)

Utilisez un système audio externe au lieu des haut-parleurs du téléviseur.

! REMARQUE

- Si vous choisissez d'utiliser un système audio externe au lieu des haut-parleurs du téléviseur, réglez l'option Haut-parleurs télé sur Arrêt.

Connexion audio numérique

Transmet le signal audio optique numérique du téléviseur vers un appareil externe. Reliez l'appareil externe et le téléviseur au moyen d'un câble audio optique, comme indiqué sur l'illustration suivante.

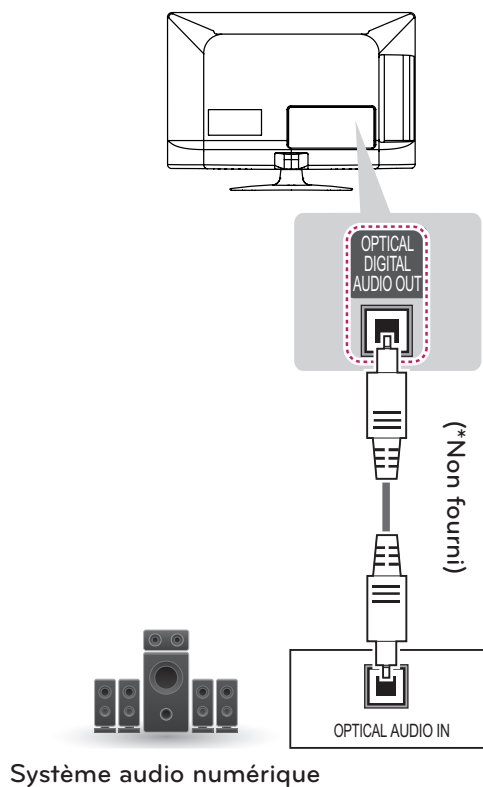

Système audio numérique

Connexion USB

Connectez un dispositif de stockage USB, comme une clé USB à mémoire flash, un disque dur externe ou un lecteur de carte mémoire USB au téléviseur,

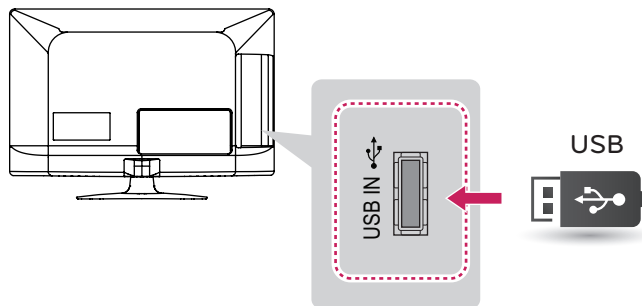

TÉLÉCOMMANDE

Les descriptions données dans le présent manuel font référence aux touches qui se trouvent sur la télécommande. Veuillez lire le présent manuel attentivement et utiliser le téléviseur correctement. Pour changer les piles, ouvrez le couvercle de leur compartiment et insérez des piles (AAA de 1,5 volt) en faisant correspondre les bornes ⊕ et ⊖ à ce qui figure sur l'étiquette à l'intérieur du compartiment, puis remettez le couvercle en place. Pour retirer les piles, suivez le processus d'installation à l'envers.

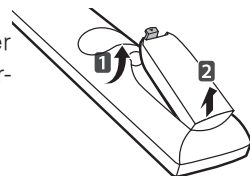

⚠ MISE EN GARDE

- N'utilisez pas une combinaison de piles usées et neuves, ce qui pourrait endommager la télécommande.

Assurez-vous d'orienter la télécommande vers le capteur de télécommande du téléviseur.

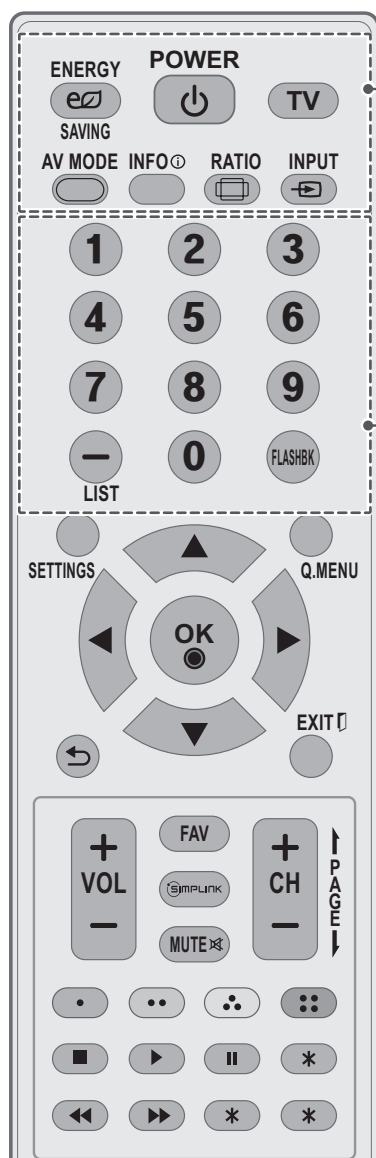

⏻ POWER

Allume ou éteint le téléviseur.

⏻ ENERGY SAVING

Règle la brillance de l'écran pour économiser l'énergie.

TV

Permet de retourner à la dernière chaîne de télévision.

AV MODE

Sélectionne un mode audio-vidéo.

INFO ⓘ

Affiche l'information sur le programme actuel et sur ce qui est à l'écran.

📺 RATIO

Redimensionne une image.

📺 INPUT

Parcourt les modes d'entrée.

Permet aussi d'allumer un téléviseur à partir du mode d'attente.

Touches numérotées

Permettent d'entrer des chiffres.

LIST

Affiche la liste de chaînes enregistrées.

- (tiret)

Insère un tiret entre des chiffres, comme 2-1 et 2-2.

FLASHBK

Permet d'alterner entre les deux dernières chaînes sélectionnées (en appuyant de façon répétée).

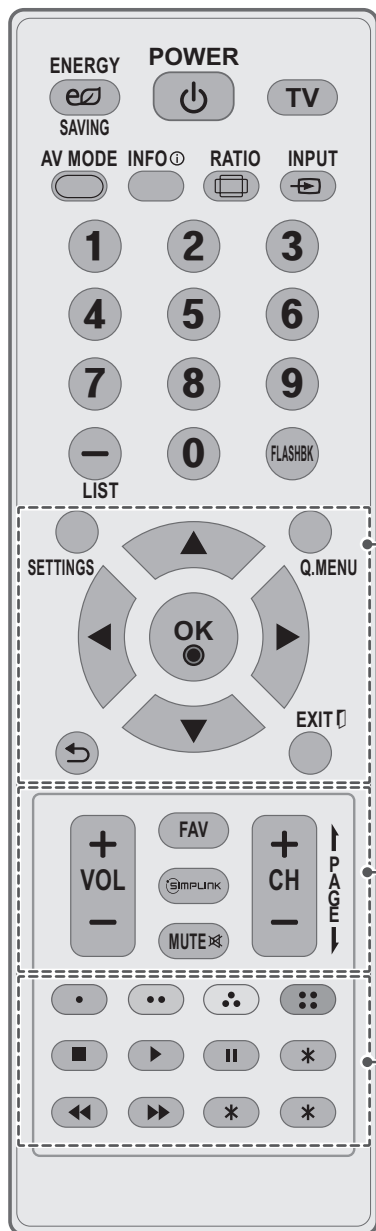
**SETTINGS**

Permet d'accéder aux menus principaux.

Q.MENU

Permet d'accéder au menu rapide.

Touches de navigation (haut / bas / gauche / droite)

Permettent de faire défiler les menus ou les options.

OK

Sélectionne des menus ou des options et confirme votre choix.

↶ (Retour)

Retourne au niveau précédent.

EXIT

Supprime tout le texte affiché à l'écran et permet de retourner au contenu télé.

+ VOL -

Règle le volume.

FAV

Affiche la liste de vos chaînes favorites.

SIMPLINK

Permet d'accéder aux dispositifs audio-vidéo connectés au téléviseur;
Ouvre le menu SIMPLINK.

MUTE

Désactive tous les sons.

+ CH -

Parcourt les chaînes enregistrées.

↑ PAGE ↓

Affiche l'écran précédent ou suivant.

Touches de couleur

Permettent d'accéder à diverses fonctions de certains menus.

Touches de contrôle

Commandent les appareils compatibles avec SIMPLINK (USB, SIMPLINK).

Non fonctionnel

VISIONNEMENT DE LA TV

Raccordement à l'adaptateur AC/DC

(Pour 22/26LS3500, 22/26LS3510)

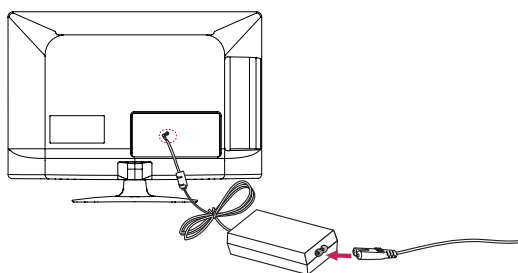

- 1 Brancher l'adaptateur AC/DC sur le port d'entrée d'alimentation de l'appareil.
- 2 Brancher le cordon d'alimentation sur la prise murale après avoir branché le cordon d'alimentation sur l'adaptateur.



MISE EN GARDE

- S'assurer de brancher le cordon d'alimentation sur une prise murale après avoir branché le téléviseur sur l'adaptateur.

Allumer le téléviseur pour la première fois

Lorsque vous allumez le téléviseur pour la première fois, l'écran Réglage initial apparaît. Sélectionnez une langue et personnalisez les réglages de base.

- 1 Raccordez le cordon d'alimentation à une prise d'alimentation.
Le voyant lumineux d'alimentation s'allume en rouge et le téléviseur passe en mode d'attente.
- 2 En mode d'attente, appuyez sur la touche de mise sous tension de la télécommande pour allumer le téléviseur.
L'écran Réglage initial apparaît si vous allumez le téléviseur pour la première fois.



REMARQUE

- Vous pouvez également accéder à l'écran **Réglage initial** en sélectionnant **OPTION** dans le menu principal.

- 3 Suivez les instructions à l'écran pour personnaliser vos réglages de téléviseur selon vos préférences.

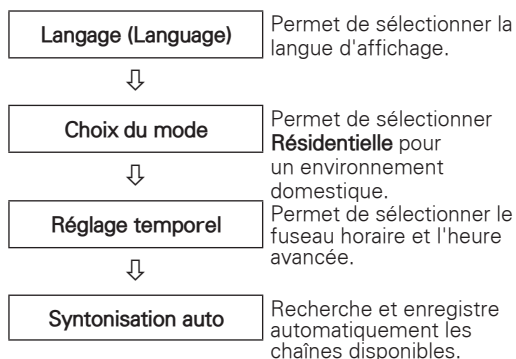

REMARQUE

- Pour afficher des images de la meilleure qualité pour votre environnement domestique, sélectionnez **Résidentielle**.
- Le réglage **Démo en magasin** est approprié pour un environnement commercial.
- Si vous sélectionnez **Démo en magasin**, les réglages par défaut de ce mode seront rétablis dans un délai de 5 minutes.

- 4 Lorsque les réglages de base sont terminés, appuyez sur la touche **OK**.



REMARQUE

- Si vous ne terminez pas le réglage initial, il sera affiché chaque fois que vous allumez le téléviseur.
- Débranchez le cordon d'alimentation de la prise de courant lorsque vous n'utilisez pas le téléviseur pendant une longue période.

- 5 Pour éteindre le téléviseur, appuyez sur la touche de mise sous tension de la télécommande.

DÉPANNAGE

Problem	Solution
La télécommande ne fonctionne pas.	<ul style="list-style-type: none"> • Vérifiez le capteur de télécommande sur le téléviseur et réessayez. • Vérifiez qu'aucun obstacle n'empêche la communication entre l'appareil et la télécommande. • Vérifiez que les piles fonctionnent et qu'elles sont correctement insérées (⊕ à ⊕, ⊖ à ⊖).
Le téléviseur ne produit pas d'image ni de son.	<ul style="list-style-type: none"> • Vérifiez que le téléviseur est allumé. • Vérifiez que le cordon d'alimentation est branché dans une prise murale. • Vérifiez que la prise murale fonctionne en y branchant d'autres appareils.
Le téléviseur s'éteint brusquement.	<ul style="list-style-type: none"> • Vérifiez les réglages de commande de l'alimentation. Il y a peut-être eu une coupure de courant. • Vérifiez si la fonction de mise en veille automatique a été activée dans les réglages Heure. Reportez-vous à la rubrique « Minuterie ». • En l'absence de signal, le téléviseur s'éteint automatiquement au bout de 15 minutes d'inactivité.

AVIS CONCERNANT LES LOGICIELS LIBRES

Pour obtenir le code source conformément aux dispositions de la licence publique générale, de la licence publique générale limitée, de la licence publique Mozilla et de toute autre licence régissant les logiciels à code source libre contenus dans cet appareil, visitez le site '<http://opensource.lge.com>'.

En plus du code source, toutes les dispositions de licence, les clauses de non-garantie et les avis de droits d'auteurs peuvent aussi être téléchargés.

LG Electronics mettra également à votre disposition le code source libre sur CD-ROM pour un prix couvrant le coût de la distribution (coût du support, de l'expédition et de la manutention) sur simple demande par courriel à l'adresse opensource@lge.com. Cette offre est valable pendant les trois (3) années suivant la date d'achat du produit.

CARACTÉRISTIQUES

Les spécifications sont susceptibles d'être modifiées sans préavis en raison des mises à niveau des fonctions des produits.

Système télévisuel		NTSC-M, ATSC, 64 & 256 QAM
Programmation		VHF 2-13, UHF 14-69, CATV 1-135, DTV 2-69, CADTV 1-135
Impédance de l'antenne externe		75 Ω
Conditions environnementales	Température de fonctionnement	De 0 à 40 °C
	Humidité de fonctionnement	Moins de 80 %
	Température de stockage	De -20 à 60 °C
	Humidité de stockage	Moins de 85 %

MODÈLES		32CS460 (32CS460-UC)
		32CS461 (32CS461-UA)
Dimensions (L x H x P)	Avec support	794,0 x 565,0 x 207,0 mm (31,2 x 22,2 x 8,1 pouces)
	Sans support	794,0 x 504,0 x 73,5 mm (31,2 x 19,8 x 2,8 pouces)
Poids	Avec support	9,0 kg (19,8 livres)
	Sans support	8,0 kg (17,6 livres)
Valeur courante / Consommation électrique		1,1 A / 110 W
Alimentation		AC100 - 240 V ~ 50/60 Hz

MODÈLES		42CS530 (42CS530-UB)	32CS560 (32CS560-UE)
		Dimensions (L x H x P)	Avec support
Sans support	1019,0 x 631,0 x 76,5 mm (40,1 x 24,8 x 3,0 pouces)		795,0 x 504,0 x 73,5 mm (31,2 x 19,8 x 2,8 pouces)
Poids	Avec support	15,1 kg (33,2 livres)	9,2 kg (20,2 livres)
	Sans support	13,4 kg (29,5 livres)	8,1 kg (17,8 livres)
Valeur courante / Consommation électrique		1,7 A / 170 W	1,2 A / 120 W
Alimentation		AC100 - 240 V ~ 50/60 Hz	AC100 - 240 V ~ 50/60 Hz

MODÈLES		37CS560 (37CS560-UE)	42CS560 (42CS560-UE)
		Dimensions (L x H x P)	Avec support
Sans support	913,0 x 571,0 x 77,4 mm (35,9 x 22,4 x 3,0 pouces)		1019,0 x 631,0 x 76,5 mm (40,1 x 24,8 x 3,0 pouces)
Poids	Avec support	12,8 kg (28,2 livres)	15,1 kg (33,2 livres)
	Sans support	11,1 kg (24,4 livres)	13,4 kg (29,5 livres)
Valeur courante / Consommation électrique		1,6 A / 160 W	1,7 A / 170 W
Alimentation		AC100 - 240 V ~ 50/60 Hz	AC100 - 240 V ~ 50/60 Hz

MODÈLES		32LS3400 (32LS3400-UA)	42LS3400 (42LS3400-UA)
		32LS3410 (32LS3410-UB)	
Dimensions (L x H x P)	Avec support	795,0 x 566,0 x 207,0 mm (31,2 x 22,2 x 8,1 pouces)	1018,0 x 696,0 x 261,0 mm (40,0 x 27,4 x 10,2 pouces)
	Sans support	795,0 x 504,0 x 73,5 mm (31,2 x 19,8 x 2,8 pouces)	1018,0 x 629,0 x 76,5 mm (40,0 x 24,7 x 3,0 pouces)
Poids	Avec support	9,1 kg (20,0 livres)	14,7 kg (32,4 livres)
	Sans support	8,1 kg (17,8 livres)	13,1 kg (28,8 livres)
Valeur courante / Consommation électrique		1,0 A / 70 W	1,2 A / 120 W
Alimentation requise		AC100 - 240 V ~ 50/60 Hz	AC100 - 240 V ~ 50/60 Hz

MODÈLES		32LS3450 (32LS3450-UA)	42LS3450 (42LS3450-UA)
		Dimensions (L x H x P)	Avec support
Sans support	738,0 x 438,0 x 86,0 mm (29,0 x 17,2 x 3,4 pouces)		972,0 x 571,0 x 86,0 mm (38,2 x 22,4 x 3,4 pouces)
Poids	Avec support	7,5 kg (16,5 livres)	11,8 kg (26,0 livres)
	Sans support	6,9 kg (15,2 livres)	10,7 kg (23,5 livres)
Valeur courante / Consommation électrique		0,9 A / 60 W	1,3 A / 90 W
Alimentation requise		AC100 - 240 V ~ 50/60 Hz	AC100 - 240 V ~ 50/60 Hz

MODÈLES		22LS3500 (22LS3500-UD)	26LS3500 (26LS3500-UD)
		22LS3510 (22LS3510-UA)	26LS3510 (26LS3510-UA)
Dimensions (L x H x P)	Avec support	523,0 x 376,0 x 140,0 mm (20,5 x 14,8 x 5,4 pouces)	627,0 x 442,0 x 162,0 mm (24,6 x 17,4 x 6,3 pouces)
	Sans support	523,0 x 339,0 x 31,6 mm (20,5 x 13,3 x 1,2 pouces)	627,0 x 402,0 x 30,1 mm (24,6 x 15,8 x 1,1 pouces)
Poids	Avec support	3,5 kg (7,7 livres)	4,5 kg (9,9 livres)
	Sans support	3,2 kg (7,0 livres)	4,2 kg (9,2 livres)
Alimentation requise		24 V $\overline{=}$, 1,4 A	24 V $\overline{=}$, 1,8 A
Adaptateur AC/DC		Entrée: AC 100 - 240 V ~ 50/60 Hz	
		Sortie: DC 24 V, 2,7 A ou 2,71 A	

MODÈLES		32LS3500 (32LS3500-UD)
		32LS3510 (32LS3510-UA)
Dimensions (L x H x P)	Avec support	755,0 x 530,0 x 239,0 mm (29,7 x 20,8 x 9,4 pouces)
	Sans support	755,0 x 479,0 x 45,8 mm (29,7 x 18,8 x 1,8 pouces)
Poids	Avec support	8,5 kg (18,7 livres)
	Sans support	7,7 kg (16,9 livres)
Valeur courante / Consommation électrique		0,6 A / 60 W
Alimentation requise		AC100 - 240 V ~ 50/60 Hz

MODÈLES		47LS4500 (47LS4500-UD)	55LS4500 (55LS4500-UD)
Dimensions (L x H x P)	Avec support	1 089,0 x 730,0 x 270,0 mm (42,8 x 28,3 x 10,5 pouces)	1 263,0 x 833,0 x 330,0 mm (49,7 x 32,8 x 12,9 pouces)
	Sans support	1 089,0 x 655,0 x 35,5 mm (42,8 x 25,7 x 1,3 pouces)	1 263,0 x 754,0 x 35,5mm (49,7 x 29,6 x 1,3 pouces)
Poids	Avec support	17,0 kg (37,5 livres)	25,2 kg (55,2 livres)
	Sans support	14,9 kg (32,8 livres)	21,9 kg (48,2 livres)
Valeur courante / Consommation électrique		1,2 A / 120 W	1,5 A / 150 W
Alimentation requise		AC100 - 240 V ~ 50/60 Hz	AC100 - 240 V ~ 50/60 Hz

Prise en charge du mode HDMI (DTV)

Résolution	Fréquence horizontale (KHz)	Fréquence verticale (Hz)
720x480p	31.47 31.50	59.94 60.00
1280x720p	44.96 45.00	59.94 60.00
1920x1080i	33.72 33.75	59.94 60.00
1920x1080p	26.97	23.976
	27.00	24.00
	33.71	29.97
	33.75	30.00
	67.432 67.50	59.94 60.00

Information sur la connexion à un port composite

Ports composite du téléviseur	Y	P _B	P _R
	Y	P _B	P _R

Sorties vidéo du lecteur de DVD	Y	P _B	P _R
	Y	B-Y	R-Y
	Y	Cb	Cr
	Y	Pb	Pr

Mode composite pris en charge

Résolution	Fréquence horizontale (KHz)	Fréquence verticale (Hz)
720x480i	15.73 15.73	59.94 60.00
720x480p	31.47 31.50	59.94 60.00
1280x720p	44.96 45.00	59.94 60.00
1920x1080i	33.72 33.75	59.94 60.00
1920x1080p	26.97	23.976
	27.00	24.00
	33.71	29.97
	33.75	30.00
	67.432 67.50	59.94 60.00



Les numéros de modèle et de série sont situés au dos du téléviseur.
Inscrivez-les ci-dessous au cas où vous auriez besoin de service.

MODÈLE _____

NUMÉRO DE SÉRIE _____

Le mode d'emploi complet, qui contient la description des fonctions avancées de ces téléviseurs LG, se trouve sur le CD-ROM en version électronique.

Pour le lire, vous devez ouvrir les fichiers sélectionnés à l'aide d'un ordinateur muni d'un lecteur de CD-ROM.

Centre d'information à la clientèle LG

Pour toute question ou commentaire, accédez à www.lg.com ou appelez ;

1-888-542-2623 CANADA

1-800-243-0000 États-Unis, résidentiel

1-888-865-3026 États-Unis, Commercial

Enregistrez votre produit en ligne !

www.lg.com

(Pour séries LS3400, LS3410, LS3450, LS3500, LS4500 États-Unis, Canada, Mexique)



Ce produit est conforme ENERGY STAR dans le réglage défaut «d'usine (Résidentielle)».

Modifier les réglages d'usine par défaut ou activer d'autres fonctionnalités augmente la consommation d'énergie qui pourrait alors dépasser les limites de la qualification Energy Star.