



ENGLISH

ESPAÑOL

PORTUGUESE

OWNER'S MANUAL

AIR CONDITIONER

Please read this manual carefully before operating your set and retain it for future reference.

TYPE : WALL MOUNTED



P/NO : MFL67655301

www.lg.com

TIPS FOR SAVING ENERGY

Here are some tips that will help you minimize the power consumption when you use the air conditioner. You can use your air conditioner more efficiently by referring to the instructions below:

- Do not cool excessively indoors. This may be harmful for your health and may consume more electricity.
- Block sunlight with blinds or curtains while you are operating the air conditioner.
- Keep doors or windows closed tightly while you are operating the air conditioner.
- Adjust the direction of the air flow vertically or horizontally to circulate indoor air.
- Speed up the fan to cool or warm indoor air quickly, in a short period of time.
- Open windows regularly for ventilation as the indoor air quality may deteriorate if the air conditioner is used for many hours.
- Clean the air filter once every 2 weeks. Dust and impurities collected in the air filter may block the air flow or weaken the cooling / dehumidifying functions.

For your records

Staple your receipt to this page in case you need it to prove the date of purchase or for warranty purposes. Write the model number and the serial number here:

Model number : _____

Serial number : _____

You can find them on a label on the side of each unit.

Dealer's name : _____

Date of purchase : _____

IMPORTANT SAFETY INSTRUCTIONS

READ ALL INSTRUCTIONS BEFORE USING THE APPLIANCE.

Always comply with the following precautions to avoid dangerous situations and ensure peak performance of your product

WARNING

It can result in serious injury or death when the directions are ignored

CAUTION

It can result in minor injury or product damage when the directions are ignored

WARNING

- Installation or repairs made by unqualified persons can result in hazards to you and others.
- Installation **MUST** conform with local building codes or, in the absence of local codes, with the Nation Electrical Code NFPA 70/ANSI C1-1003 or current edition and Canadian Electrical Code Part1 CSA C.22.1.
- The information contained in the manual is intended for use by a qualified service technician familiar with safety procedures and equipped with the proper tools and test instruments.
- Failure to carefully read and follow all instructions in this manual can result in equipment malfunction, property damage, personal injury and/or death.

Installation

- Use a standard circuit breaker and fuse conforming with the rating of the air conditioner. Failure to do so may result in electric shock or product failure.
- Contact an authorized service center when you install or relocate the air conditioner. Failure to do so may result in serious injury or product failure.
- Always use a power plug and socket with a ground terminal. Failure to do so may result in electric shock or product failure
- Install the panel and the cover of the control box safely. Failure to do so may result in explosion or fire.
- Install a dedicated electric outlet and circuit breaker before you use the air conditioner. Failure to do so may result in electric shock or product failure.
- Use a standard circuit breaker and fuse conforming with the rating of the air conditioner. Failure to do so may result in electric shock or product failure.
- Do not modify or extend the power cable. If the power cable or cord has scratches or skin peeled off or deteriorated then it must be replaced. It may result in fire or electric shock.
- Be cautious when you unpack or install the air conditioner. Failure to do so may result in serious injury or product failure.
- Contact an authorized service center when you install or relocate the air conditioner. Failure to do so may result in serious injury or product failure.
- Do not install the air conditioner on an unstable surface or where there may be a danger of it falling. It may result in death, serious injury, or product failure.

Operation

- Do not let the air conditioner run for a long time when the humidity is very high or when a door or window has been left open. Failure to do so may result in product failure.
- Make sure that the power cord is not pulled or damaged while the air conditioner is operating. Failure to do so may result in fire, electric shock, or product failure.
- Do not place any objects on the power cord. It may result in electric shock or product failure.
- Do not turn on or off the air conditioner by plugging in or unplugging the power plug. It may result in fire or electric shock.
- Do not touch, operate or repair the air conditioner with wet hands. It may result in electric shock or product failure.
- Do not place a heater or other heating appliances near the power cable. It may result in fire, electric shock, or product failure.
- Do not allow water to run into the air conditioner. It may result in explosion or fire.
- Do not leave flammable substances such as gasoline, benzene and thinner near the air conditioner. It may result in explosion or fire.
- Do not use the air conditioner for an extended period of time in a small place without ventilation. Ventilate the place regularly. Failure to do so may result in explosion or fire.
- When there is a gas leak, ventilate sufficiently before using the air conditioner again. Failure to do so may result in explosion or fire.
- Unplug the power plug if there is a noise, smell or smoke coming from the air conditioner. Failure to do so may result in explosion or fire.
- Stop operating and close the window in storm or hurricane. If possible remove the product from the window before hurricane arrives
- Do not touch the electrostatic filter after opening the front grille. Failure to do so may result in electric shock or product failure.
- Contact an authorized service center when the air conditioner is submerged into water due to flooding. Failure to do so may result in explosion or fire.
- Be cautious water could not enter the product
- Make sure to ventilate sufficiently when this air conditioner and a heating appliance such as a heater are used simultaneously. Failure to do so may result in fire, serious injury, or product failure.
- Turn the main power off and unplug the power plug when you clean or repair the air conditioner. Failure to do so may result in death, serious injury, or product failure.
- Unplug the power plug when the air conditioner is not used for an extended period of time. Failure to do so may result in product failure.
- Do not place any objects on the air conditioner. It may result in product failure.
- For inner cleaning, contact an Authorized Service Center or a dealer.
Do not use harsh detergent that causes corrosion or damage on the unit.
Harsh detergent may also cause failure of product, fire, or electronic shock.

 **CAUTION****Installation**

- Make sure to check if there is a refrigerant leak after you install or repair the air conditioner. Failure to do so may result in product failure.
- Install the drain hose properly for smooth drainage of condensed water. Failure to do so may result in product failure.
- Keep level even when installing the product.
- Install the air conditioner where the noise from the outdoor unit or the exhaust gas will not inconvenience the neighbors. Failure to do so may result in conflict between neighbors.
- When transporting the equipment, there should be at least 2 or more people, or a forklift. It may result in serious injury.
- Do not install the air conditioner where it will be exposed to sea wind (salt spray) directly. It may result in product failure.

Operation

- Do not expose people, animals or plants to the cold or hot wind from the air conditioner. It may result in serious injury.
- Do not use the product for special purposes, such as preserving foods, works of art, etc. It is a consumer air conditioner, not a precision refrigeration system. It may result in death, fire or electric shock.
- Do not block the inlet or outlet of air flow. It may result in explosion or product failure.
- Do not use strong cleaning agents or solvents when you clean the air conditioner, or spray water. Use a smooth cloth. It may result in serious injury or product failure.
- Never touch the metal parts of the air conditioner when you remove the air filter. It may result in serious injury or product failure.
- Do not place any objects on the air conditioner. It may result in product failure.
- Always insert the filter securely after cleaning. Clean the filter every two weeks or more often if necessary.
- Do not insert hands or other objects through the air inlet or outlet while the air conditioner is operating. It may result in electric shock.
- Do not drink the water drained from the air conditioner. It may result in serious health complications.
- Use a sturdy stool or ladder when you clean, maintain or repair the air conditioner at a height. Failure to do so may result in serious injury or product failure.
- Do not mix the batteries for the remote control with other types of batteries or mix new batteries with used batteries. Failure to do so may result in product failure.
- Do not recharge or disassemble the batteries. Failure to do so may result in explosion, fire or serious injury.
- Stop using the remote control if there is a battery fluid leak. If your cloth or skin is exposed to the battery fluid from a leak, wash it off with clean water. Failure to do so may result in serious injury.
- If you swallow the battery fluid from a leak, wash out the inside of your mouth thoroughly and then consult a doctor. Failure to do so may result in serious health complications.

TABLE OF CONTENTS

2 TIPS FOR SAVING ENERGY

3 IMPORTANT SAFETY INSTRUCTIONS

7 BEFORE USE

- 7 Components
- 8 Using the remote control
- 9 - Inserting batteries
- 9 - Installing the remote control holder

10 BASIC FUNCTIONS

- 10 Cooling your room
- 10 Heating your room
- 10 Removing humidity
- 11 Airing your room
- 11 Adjusting the fan speed
- 11 Adjusting the air flow direction
- 11 Setting the timer
 - 11 - Setting the current time
 - 12 - Turning on the air conditioner automatically at a set time
 - 12 - Turning off the air conditioner automatically at a set time
 - 12 - Canceling the timer setting
- 12 Setting sleep mode

13 ADVANCED FUNCTIONS

- 13 Changing room temperature quickly
- 13 Indoor air purification
 - 13 - Auto Clean operation
- 14 Auto operation
- 14 Energy saving cooling mode
- 14 Display screen brightness
- 15 Operating the air conditioner without the remote control
- 15 Restarting the air conditioner automatically

16 MAINTENANCE

- 17 Cleaning the air filter
- 17 Cleaning the anti-allergy filter and triple filter

18 TROUBLESHOOTING

- 18 Self-diagnosis function
- 18 Before requesting service

BEFORE USE

Components

Indoor unit

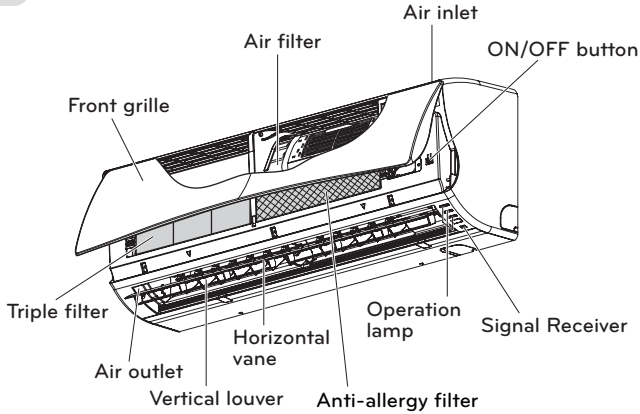

* The feature can be changed according a type of model.

! NOTE

The number of operation lamps and their locations may vary, depending on the model of the air conditioner.

Outdoor unit

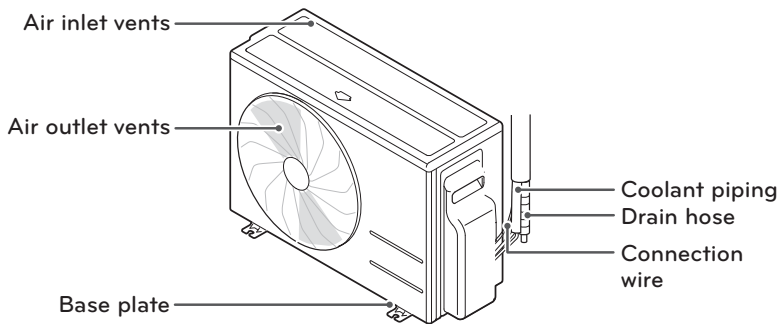

* The feature can be changed according a type of model.

Using the remote control

You can operate the air conditioner more conveniently with the remote control. You will find the buttons for the additional functions under the cover of the remote control.

Wireless remote control

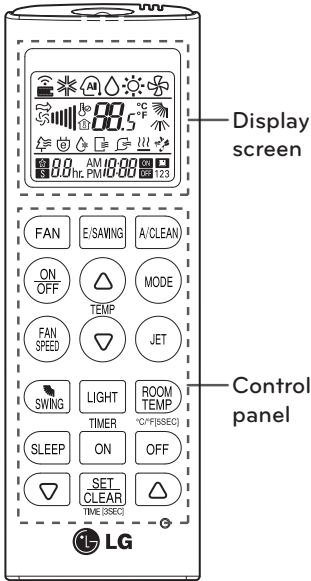

Control panel	Display screen	Description
		AIR CIRCULATION BUTTON Used to circulate the room air without cooling or heating.
		Sleep mode auto button* : Sets the sleep mode auto operation.
		Temperature adjustment buttons : Adjusts the room temperature when cooling and heating.
	-	On/Off button : Turns the power on/off.
		Indoor fan speed button : Adjusts the fan speed.
		Operation mode selection button* : Selects the operation mode. Cooling operation (❄️) / Auto operation or auto changeover (🔄) / Dehumidifying operation (💧) / Heating operation (☀️)
		Jet cooling/heating button* : Warms up or cools down the indoor temperature within a short period of time.
		Air flow direction button* : Adjusts the air flow direction vertically or horizontally.
		Temperature display button : Displays the room temperature. Also changes unit from °C to °F if pressed for 5 seconds.
		Timer button : Sets the current time and the start / end time.
		Navigation and functions button* : Adjusts the time and sets the special functions. 👉: Auto clean / 🕒: Operates energy saving cooling / LIGHT: Adjusts the brightness of the indoor unit display
	-	Set/clear button : Sets or cancels functions.
	-	Reset button : Resets the air conditioner settings.

* Some functions may not be supported, depending on the model.

Inserting batteries

Insert batteries before using the remote control. The battery type used is AAA (1.5 V).

- 1 Remove the battery cover.

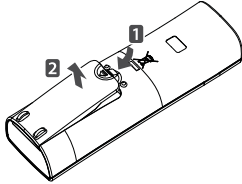

- 2 Insert the new batteries and make sure that the + and - terminals of the batteries are installed correctly.

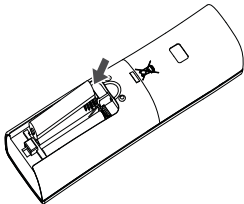

- 3 Reattach the battery cover.

! NOTE

If the display screen of the remote control starts to fade, replace the batteries.

Installing the remote control holder

Install the holder where there is no direct sunlight to protect the remote control.

- 1 Choose a safe and easily-accessible place.

- 2 Fix the holder by fastening the 2 screws firmly with a screwdriver.

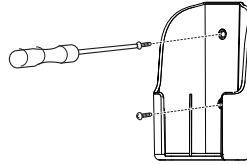

- 3 Slide the remote control into the holder.

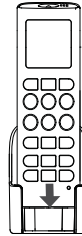

Operating method

Point the remote control towards the signal receiver at the bottom of the air conditioner to operate it.

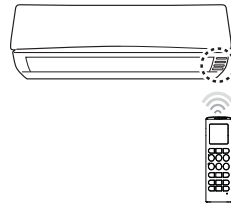



! NOTE

- The remote control may operate other electronic devices if pointed towards them. Make sure to point the remote control towards the signal receiver of the air conditioner.
- For proper operation, use a soft cloth to clean the signal transmitter and receiver.



BASIC FUNCTIONS

Cooling your room

(Cooling operation)

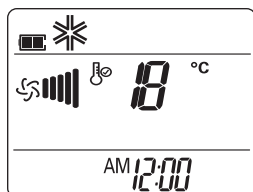

- 1 Press  to turn on the power.
- 2 Press  repeatedly to select the cooling operation.
- ❄️ is displayed on the display screen.





- 3 Press  or  to set the desired temperature.
- The temperature range is 18°C - 30°C.

Heating your room

(Heating operation)

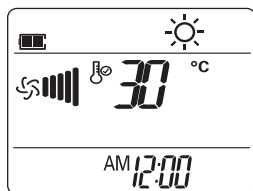
- 1 Press  to turn on the power.
- 2 Press  repeatedly to select the heating operation.
- ☀️ is displayed on the display screen.



- 3 Press  or  to set the desired temperature.
- The temperature range is 16°C - 30°C



! NOTE

Cooling-only models do not support this function.

Removing humidity

(Dehumidifying operation)

This mode removes excess moisture from an environment with high humidity or in the rainy season, in order to prevent mold from setting in. This mode adjusts the room temperature and the fan speed automatically to maintain the optimal level of humidity.

- 1 Press  to turn on the power.
- 2 Press  repeatedly to select the dehumidifying operation.
- 💧 is displayed on the display screen.

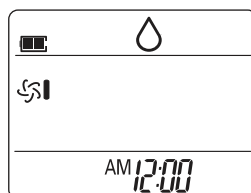



! NOTE

- In this mode you cannot adjust the room temperature, as it is adjusted automatically. Also, the room temperature is not displayed on the display screen.

Airing your room (Air Circulation operation)

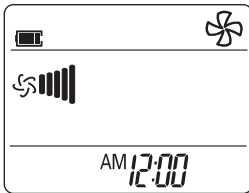

This mode only circulates the indoor air without changing the room temperature. The cooling lamp lights up in air circulation mode.

- 1 Press  to turn on the power.
- 2 Press  to select the air circulation operation.
 -  is displayed on the display screen.







- 3 Press  to adjust the fan speed.



Adjusting the fan speed

- 1 Press  repeatedly to adjust the fan speed.
 - Select  if you want natural air. The fan speed adjusts automatically.

Adjusting the air flow direction

- 1 To adjust the direction of the air flow horizontally, press  repeatedly and select the desired direction.
 - Select  to adjust the direction of the air flow automatically.
- 2 To adjust the direction of the air flow vertically, press  repeatedly and select the desired direction.
 - Select  to adjust the direction of the air flow automatically.

NOTE

- Adjusting the air flow direction vertically may not be supported, depending on the model.
- Adjusting the air deflector arbitrarily may cause product failure.
- If you restart the air conditioner, it starts to operate with the previously set direction of air flow, so the air deflector may not match the icon displayed on the remote control. When this occurs, press  or  to adjust the direction of the air flow again.

Setting the timer

You can use the timer function to save energy and to use the air conditioner more efficiently.

Setting the current time

- 1 Press  and hold it for longer than 3 seconds.
 - The AM/PM icon flickers at the bottom of the display screen.

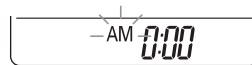

- Press or to select the minutes.
- Press to finish.

Turning on the air conditioner automatically at a set time

- Press .
- The icon below flickers at the bottom of the display screen.

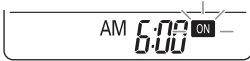

- Press or to select the minutes.
- Press to finish.

Turning off the air conditioner automatically at a set time

- Press .
- The icon below flickers at the bottom of the display screen.

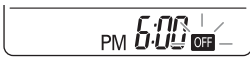

- Press or to select the minutes.
- Press to finish.

Canceling the timer setting

- Press .
- Press or to select the timer setting to cancel.
- Press .
- To cancel all timer settings, press .

Setting sleep mode

Use the sleep mode to turn off the air conditioner automatically when you go to sleep.

- Press to turn on the power.
- Press .
- Press or to select the hour (up to 7 hours).
- Press to finish.
- is displayed on the display screen in sleep mode.

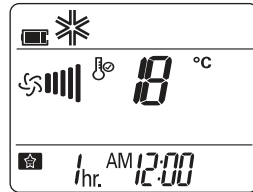

NOTE



In the Cooling and Dehumidifying modes, the temperature increases by 1°C after 30 minutes and by a further 1°C after another 30 minutes for a more comfortable sleep. The temperature increases with up to 2°C from the preset temperature.

ADVANCED FUNCTIONS

The air conditioner offers some additional advanced functions.

Changing room temperature quickly (Jet Cool/Heat operation)

This mode allows you to cool indoor air quickly in summer or warm it quickly in winter.

- 1 Press  to turn on the power.
- 2 Press .

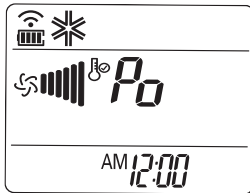

- In jet cooling mode, strong air blows out at a temperature of 18°C for 30 minutes.
- In jet heating mode, strong air blows out at a temperature of 30°C for 30 minutes.



! NOTE

- In Air Circulation, Auto, or Auto Changeover mode, this function cannot be used.
- This function may not be supported, depending on the model.

Indoor air purification

Auto Clean operation

In the cooling and dehumidifying operations, moisture is generated inside the indoor unit. Use the auto cleaning function to remove such moisture.

- 1 Press  to turn on the power.
 - 2 Press .
-  is displayed on the display screen.

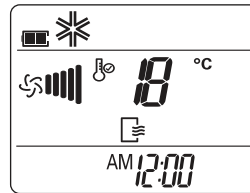

- If you turn off the power, the fan operates for 30 minutes and cleans the inside of the indoor unit.

! NOTE

Some buttons cannot be used while the auto cleaning function is in operation.

Auto operation (Artificial intelligence)

In this mode, the fan speed adjust automatically, based on the room temperature.

- 1 Press **ON/OFF** to turn on the power.
- 2 Press **MODE** repeatedly to select auto operation.
- 3 Press **▽** or **△** to select the desired operation code if the temperature is higher or lower than the desired temperature.

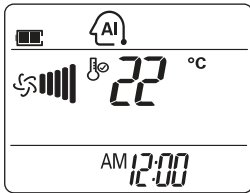

! NOTE

- In this mode, you cannot adjust the fan speed, but you can set the air deflector to rotate automatically.
- This function may not be supported, depending on the model.

Energy saving cooling mode

This mode minimizes power consumption during cooling and increases the set temperature to the optimal level for a more comfortable environment.

- 1 Press **ON/OFF** to turn the power on.
- 2 Press **MODE** repeatedly to select the cooling operation.
- 3 Press **ESAVING**.
- **E** is displayed on the display screen.

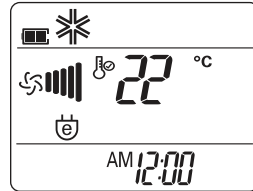

! NOTE

This function may not be supported, depending on the model.

Display screen brightness

You can adjust the brightness of the indoor unit display screen.

- 1 Press **BRIGHT** repeatedly to set the brightness to the desired level.

! NOTE

This function may not be supported, depending on the model.

Operating the air conditioner without the remote control

You can use the On/Off button of the indoor unit to operate the air conditioner when the remote control is unavailable. However, the fan speed is set to high.

- 1 Open the front cover.
 - Lift up both sides of the cover slightly.

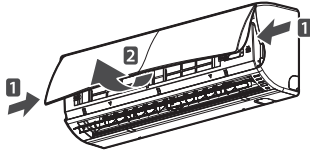

* The feature can be changed according a type of model.

- 2 Press the On/Off button.

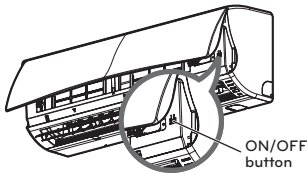

* The feature can be changed according a type of model.

- For cooling and heating models, the operation mode changes, depending on the room temperature.

Room temp.	Set temp.	Operation mode
Below 21°C	24°C	Heating operation
Above 21°C and below 24°C	23°C	Dehumidifying operation
Above 24°C	22°C	Cooling operation

- For cooling-only models, the temperature is set to 22°C (71.6°F).

Restarting the air conditioner automatically

When the air conditioner is turned on again after a power failure, this function restores the previous settings. This function is a factory default setting.

Disabling auto restart

- 1 Open the front cover.
 - Lift up both sides of the cover slightly.

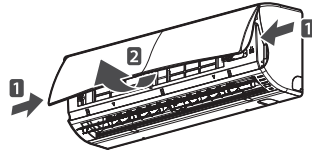

* The feature can be changed according a type of model.

- 2 Press the On/Off button and hold it for 6 seconds.

- The unit will beep twice and the lamp will blink 6 times.

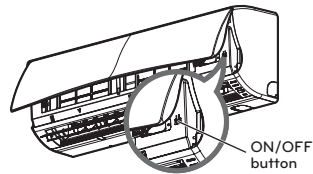

* The feature can be changed according a type of model.

- To re-enable the function, press the On/Off button and hold it for 6 seconds. The unit will beep twice and the blue lamp will blink 4 times.

! NOTE

If you press and hold the On/Off button for 3 – 5 seconds instead of 6 seconds, the unit will switch to the test operation. In the test operation, the unit blows out strong air for cooling for 18 minutes and then returns to the factory default settings.

MAINTENANCE

Clean the product regularly to maintain optimal performance and to prevent possible breakdown.

* This may not be provided, depending on the model.

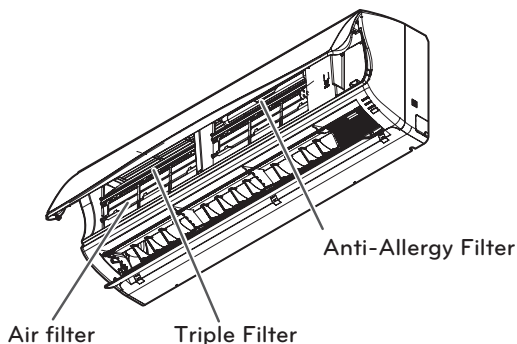

* The feature can be changed according a type of model.

Item	Cleaning interval	Cleaning method
Air filter	2 weeks	See "Cleaning air filter."
Anti-allergy filter / Triple filter	3 months	See "Cleaning anti-allergy filter and triple Filter."
Indoor unit surface	Regularly	Use a soft, dry cloth. Do not use bleach or abrasives.
Outdoor unit	Regularly	Use steam to clean the heat exchanger coils and the panel vents (consult with technician).

! CAUTION

- Turn off the power and unplug the power cord before you perform any maintenance; otherwise it may cause electric shock.
- Never use water that is hotter than 40°C when you clean the filters. It may cause deformation or discoloration.
- Never use volatile substances when you clean the filters. They may damage the surface of the product.

! NOTE

- The location and shape of the filters may differ, depending on the model.
- Make sure to clean the heat exchanger coils of the outdoor unit regularly, as dirt collected in the coils may decrease the operational efficiency or increase energy costs.

Cleaning the air filter

Clean the air filter once every 2 weeks or more if necessary.

- 1 Turn off the power and unplug the power cord.
- 2 Open the front grille.
 - Lift up both sides of the cover slightly.

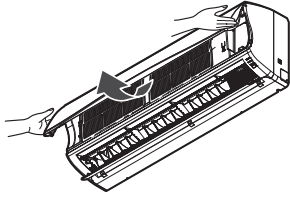

- 3 Hold the knob of the air filter, lift it up slightly and remove it from the unit.

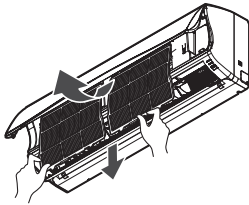

- 4 Clean the filter with a vacuum cleaner or with warm water.
 - If dirt is difficult to remove, wash the filter in lukewarm water with detergent.
- 5 Dry the filter in the shade.

- 4 Dry the filter in direct sunlight for 2 hours.

! NOTE

- The location and shape of the filters may differ, depending on the model.
- The feature can be changed according a type of model.

Cleaning the anti-allergy filter and triple filter

- 1 Turn off the power and unplug the power cord.
- 2 Open the front grille and remove the air filter (see "Cleaning air filter").
- 3 Pull out the anti-allergy filter and the triple filter.



TROUBLESHOOTING

Self-diagnosis function

This product has a built-in self-diagnosis function. If an error occurs, the lamp of the indoor unit will blink in 2 second intervals. If this occurs, contact your local dealer or service center.

Before requesting service

Please check the following before you contact the service center. If the problem persists, contact your local service center.

Problem	Possible causes	Corrective action
There is a burning smell and a strange sound coming from the unit.		Turn off the air conditioner, unplug the power cord and contact the service center.
Water leaks from the indoor unit even when the humidity level is low.		
The power cord is damaged or generating excessive heat.		
A switch, a circuit breaker (safety, ground) or a fuse is not operated properly.		
The air conditioner does not work.	The air conditioner is unplugged.	Check whether the power cord is plugged into the outlet.
	A fuse is blown or the power supply is blocked.	Replace the fuse or check if the circuit breaker has tripped.
	A power failure has occurred.	Turn off the air conditioner when a power failure occurs. When the power is restored, wait 3 minutes, and then turn on the air conditioner.
	The voltage is too high or too low.	Check if the circuit breaker has tripped.
	The air conditioner turned off automatically at a preset time.	Press the power button again.

Problem	Possible causes	Corrective action
The air conditioner does not generate cool air.	Air is not circulating properly.	Make sure that there are no curtains, blinds or furniture blocking the front of the air conditioner.
	The air filter is dirty.	Clean the air filter once every 2 weeks. See "Cleaning Air Filter" for more information.
	The room temperature is too high.	In summer, it may take some time to cool indoor air. In this case, select the jet cool operation to cool indoor air quickly.
	Cold air is escaping from the room.	Make sure that no cold air is escaping through ventilation points in the room.
	The desired temperature is higher than the set temperature.	Set the desired temperature to a level lower than the current temperature.
	There is a heating source nearby.	Avoid using a heat generator such as an electric oven or a gas burner while the air conditioner is in operation.
	Air circulation operation is selected.	In the air circulation operation, air blows from the air conditioner without cooling or heating the indoor air. Switch the operation mode to the cooling operation.
It is not possible to adjust the fan speed.	The auto operation, jet operation or dehumidifying operation is selected.	In some operation modes, such as the jet or dehumidifying operation modes, you cannot adjust the fan speed. Select an operation mode in which you can adjust the fan speed.
It is not possible to adjust the temperature.	The air circulation operation or jet operation is selected.	In some operation modes, such as the air circulation or jet operation mode, you cannot adjust the temperature. Select an operation mode in which you can adjust the temperature.



ESPAÑOL

MANUAL DEL PROPIETARIO AIRE ACONDICIONADO

Por favor lea este manual detenidamente antes de utilizar su equipo y guárdelo para consultas futuras.

TIPO : MONTADO EN LA PARED

CONSEJOS PARA AHORRAR ENERGÍA

Estos consejos le ayudarán a reducir el consumo de energía cuando utilice el aire acondicionado. Podrá utilizar el aparato de aire acondicionado de forma eficiente siguiendo estas instrucciones:

- No enfríe excesivamente los espacios. Puede ser nocivo para su salud y consumirá más electricidad.
- Evite el paso de la luz solar con persianas o cortinas cuando esté utilizando el aire acondicionado.
- Mantenga las puertas y ventanas bien cerradas mientras tenga en funcionamiento el aire acondicionado.
- Ajuste la dirección del flujo de aire vertical u horizontalmente para que circule el aire en el interior.
- Aumente la velocidad del ventilador para enfriar o calentar el aire interior con rapidez y en periodo corto de tiempo.
- Abra las ventanas con regularidad para ventilar, porque la calidad del aire interior puede deteriorarse si se utiliza el aire acondicionado durante muchas horas.
- Limpie el filtro del aire una vez cada dos semanas. El polvo y las impurezas recogidas en el filtro de aire puede bloquear el flujo de aire o debilitar las funciones de refrigeración / deshumidificación.

Como referencia

Grabe el justificante de compra en esta página, ya que será su prueba de compra para la garantía. Escriba aquí el número de modelo y el número de serie:

Número de modelo: _____

Número de serie: _____

Los encontrará en una etiqueta en el lateral de cada unidad.

Nombre del distribuidor: _____

Fecha de compra: _____

INSTRUCCIONES DE SEGURIDAD IMPORTANTES

LEA TODAS LAS INSTRUCCIONES ANTES DE UTILIZAR EL APARATO

Cumpla con las siguientes precauciones para evitar situaciones de peligro y garantizar un funcionamiento óptimo de su producto.

ADVERTENCIA

Puede sufrir lesiones de gravedad o mortales si ignora las instrucciones

PRECAUCIÓN

Puede sufrir lesiones menores o dañar el producto si ignora las instrucciones

ADVERTENCIA

- Las instalaciones o reparaciones realizadas por personas no cualificadas pueden dar lugar a peligros para usted y otras personas.
- La instalación DEBE cumplir con los códigos de construcción locales o, a falta de ellos, con el Código Nacional Eléctrico NFPA 70/ANSI C1-1003 o la edición actual del Código Eléctrico Canadiense Parte 1 CSA C.22.1.
- La información de este manual está dirigida a personal técnico cualificado, familiarizado con los procedimientos de seguridad y equipado con las herramientas e instrumentos de prueba adecuados.
- Lea detenidamente y cumpla con todas las instrucciones de este manual. De lo contrario, el aparato podría no funcionar correctamente, o producirse lesiones graves o mortales y daños materiales.

Instalación

- Utilice un disyuntor y un fusible estándar que cumplan con la clasificación del aparato de aire acondicionado. En caso contrario, podría haber peligro de descargas eléctricas o fallos del aparato.
- Póngase en contacto con un servicio técnico autorizado para la instalación o cambio de ubicación del aparato de aire acondicionado. En caso contrario, podría haber peligro de lesiones graves o fallos del aparato.
- Utilice un enchufe y una toma con conexión a tierra. En caso contrario, podría haber peligro de descargas eléctricas o fallos del aparato.
- Instale correctamente el panel y la tapa de la caja de control. En caso contrario, podría haber peligro de descargas eléctricas o incendio.
- Instale una toma eléctrica y un disyuntor dedicados antes de utilizar el aparato de aire acondicionado. En caso contrario, podría haber peligro de descargas eléctricas o fallos del aparato.
- Utilice un disyuntor y un fusible estándar que cumplan con la clasificación del aparato de aire acondicionado. En caso contrario, podría haber peligro de descargas eléctricas o fallos del aparato.
- No modifique ni alargue el cable de alimentación. Si el cable de alimentación está pelado o deteriorado de cualquier otro modo, debe ser sustituido. Podría causar un incendio o descargas eléctricas.
- Tenga cuidado al desembalar o instalar el aparato de aire acondicionado. En caso contrario, podría haber peligro de lesiones graves o fallos del aparato.
- Póngase en contacto con un servicio técnico autorizado para la instalación o cambio de ubicación del aparato de aire acondicionado. En caso contrario, podría haber peligro de lesiones graves o fallos del aparato.
- No instale el aparato de aire acondicionado sobre una superficie inestable, porque podría caerse. Podrían producirse lesiones graves o mortales o dañarse el producto.

Funcionamiento

- No deje el aire acondicionado en funcionamiento durante un tiempo prolongado si la humedad es muy alta o si se ha dejado abierta una puerta o una ventana. En caso contrario, podría dañarse el producto.
- Asegúrese de que el cable de alimentación no esté tenso o dañado con el aire acondicionado en funcionamiento. En caso contrario, podría haber peligro de incendio, descargas eléctricas o fallos del aparato.
- No coloque ningún objeto sobre el cable de alimentación eléctrica. Podría sufrir una descarga eléctrica o dañarse el aparato.
- No encienda o apague el aire acondicionado conectando o desconectando el enchufe. Podría causar un incendio o descargas eléctricas.
- No toque, utilice ni repare el aparato de aire acondicionado con las manos mojadas. Podría sufrir una descarga eléctrica o dañarse el aparato.
- No coloque un calefactor cualquier otro aparato de calefacción cerca del cable de alimentación. Podría causar un incendio, descargas eléctricas o dañarse el aparato.
- No permita que entre agua el interior del aparato de aire acondicionado. Podría causar una explosión o un incendio.
- No deje sustancias inflamables, como gasolina, benceno o disolvente cerca del aparato de aire acondicionado. Podría causar una explosión o un incendio.
- No utilice el aire acondicionado durante periodos prolongados de tiempo en un lugar pequeño sin ventilación. Ventile el espacio con regularidad. En caso contrario, podría haber peligro de descargas eléctricas o incendio.
- Cuando haya una fuga de gas, ventile la habitación antes de utilizar el aire acondicionado de nuevo. En caso contrario, podría haber peligro de descargas eléctricas o incendio.
- Desconecte el enchufe si observa algún ruido, olor o humo provenientes del aparato de aire acondicionado. En caso contrario, podría haber peligro de descargas eléctricas o incendio.
- Deje de utilizar el aire acondicionado y cierre las ventanas si se produce una tormenta o huracán. Si es posible, retire el aparato de la ventana antes de la llegada del huracán.
- No toque el filtro electrostático tras abrir la rejilla delantera. En caso contrario, podría haber peligro de descargas eléctricas o fallos del aparato.
- Póngase en contacto con un servicio técnico autorizado si el aparato de aire acondicionado ha quedado sumergido en agua a causa de unas inundaciones. En caso contrario, podría haber peligro de descargas eléctricas o incendio.
- Tenga cuidado y evita que se introduzca agua en el producto.
- Asegúrese de ventilar la estancia correctamente cuando se utilicen este aparato de aire acondicionado y un aparato calefactor al mismo tiempo. En caso contrario, podría haber peligro de incendio, lesiones graves o fallos del aparato.
- Antes de limpiar o reparar el aparato de aire acondicionado, apáguelo y desconéctelo de la red. En caso contrario, podría haber peligro de incendio, lesiones graves o mortales o fallos del aparato.
- Desenchufe el aparato de aire acondicionado de la red cuando no vaya a utilizarlo durante un periodo de tiempo prolongado. En caso contrario, podría dañarse el producto.
- No coloque ningún objeto sobre el aparato de aire acondicionado. Podrían producirse fallos de funcionamiento.
- Para una limpieza interna, contacte con un centro de servicios autorizado o un revendedor. No utilice detergentes abrasivos que puedan corroer o dañar la unidad. Los detergentes abrasivos pueden igualmente generar un fallo del producto, incendio, o descarga.

PRECAUCIÓN

Instalación

- Compruebe que no haya ninguna fuga de refrigerante tras la instalación o reparación del aparato. En caso contrario, podría dañarse el producto.
- Instale la manguera de desagüe correctamente, para que se descargue con facilidad el agua condensada. En caso contrario, podría dañarse el producto.
- Mantenga el nivel incluso durante la instalación del producto.
- Instale el aparato de aire acondicionado donde el ruido de la unidad de exterior o la salida de gas no molesten a sus vecinos. En caso contrario, podría producirse algún conflicto con los vecinos.
- El transporte del equipo deberá ser realizado al menos por dos personas o en una carretilla elevadora. Podría sufrir lesiones de gravedad.
- No instale el producto donde esté expuesto directamente al viento del mar (sal). Podrían producirse fallos de funcionamiento.

Funcionamiento

- No exponga directamente a las personas, animales o plantas al aire frío o caliente del aire acondicionado. Podría sufrir lesiones de gravedad.
- No utilice el producto para fines especiales, como conservación de alimentos, obra de arte, etc. Se trata de un aparato de aire acondicionado doméstico, no un sistema de refrigeración de precisión. Podría sufrir lesiones mortales o causar un incendio o descargas eléctricas.
- No bloquee la entrada o la salida de aire. Podría producirse una explosión o fallos de funcionamiento.
- No utilice productos de limpieza agresivos o disolventes sobre el aparato de aire acondicionado, ni pulverice agua. Utilice un trapo suave. Podrían producirse lesiones graves o fallos del producto.
- No toque las partes metálicas del aparato de aire acondicionado cuando retire el filtro de aire. Podrían producirse lesiones graves o fallos del producto.
- No coloque ningún objeto sobre el aparato de aire acondicionado. Podrían producirse fallos de funcionamiento.
- Coloque el filtro correctamente tras la limpieza. Limpie el filtro cada dos semanas o con mayor frecuencia, si es necesario.
- No introduzca las manos u otros objetos a través de la entrada de aire con el aire acondicionado en funcionamiento. Puede causar una descarga eléctrica.
- No beba el agua expulsada del desagüe de un aparato de aire acondicionado. Podría suponer un peligro grave para su salud.
- Utilice una banqueta resistente o una escalera para la limpieza, mantenimiento o reparación de un aparato de aire acondicionado en altura. En caso contrario, podría haber peligro de lesiones graves o fallos del aparato.
- No mezcle las pilas del mando a distancia con otros tipos de pilas, ni mezcle pilas nuevas y usadas. En caso contrario, podría dañarse el producto.
- No recargue ni desmonte las pilas. En caso contrario, podría haber peligro de explosión, incendio o lesiones graves.
- Deje de usar el mando a distancia si hay fugas en alguna de las pilas. Si la ropa o la piel entran en contacto con el líquido de la pila, lávelas con agua limpia. En caso contrario, podría haber peligro de lesiones graves.
- Si ingiere líquido de una pila con una fuga, lave el interior de la boca con agua abundante y acuda a un médico. En caso contrario, podría ser peligroso para su salud.

ÍNDICE

2 CONSEJOS PARA AHORRAR ENERGÍA

3 INSTRUCCIONES DE SEGURIDAD IMPORTANTES

7 ANTES DEL USO

- 7 Componentes
- 8 Utilización del mando a distancia
- 9 Colocación de las pilas
- 9 Instalación del soporte del mando a distancia

10 FUNCIONES BÁSICAS

- 10 Enfriamiento de la habitación
- 10 Riscaldamento della vostra stanza
- 10 Eliminación de la humedad
- 11 Aireación de la habitación
- 11 Ajuste de la velocidad del ventilador
- 11 Ajuste de la dirección de flujo de aire
- 11 Ajuste del temporizador
- 11 Setting the current time
- 12 Encendido automático del aire acondicionado a una hora programada
- 12 Apagado automático del aire acondicionado a una hora programada
- 12 Cancelación de la función de temporizador
- 12 Ajuste del modo de apagado automático (Sleep)

13 FUNCIONES AVANZADAS

- 13 Cambio rápida de la temperatura de la habitación
- 13 Purificación del aire interior
- 13 Funcionamiento de limpieza automática Auto Clean
- 14 Funcionamiento automático
- 14 Modo de refrigeración con ahorro de energía
- 14 Brillo de la pantalla
- 15 Utilización del aire acondicionado sin el mando a distancia
- 15 Reinicio automático del aparato de aire acondicionado

16 MANTENIMIENTO

- 17 Limpieza del filtro del aire.
- 17 Limpieza del filtro antialergias y filtro triple

18 SOLUCIÓN DE PROBLEMAS

- 18 Función de autodiagnóstico
- 18 Antes de solicitar asistencia técnica

ANTES DEL USO

Componentes

Unidades de interior

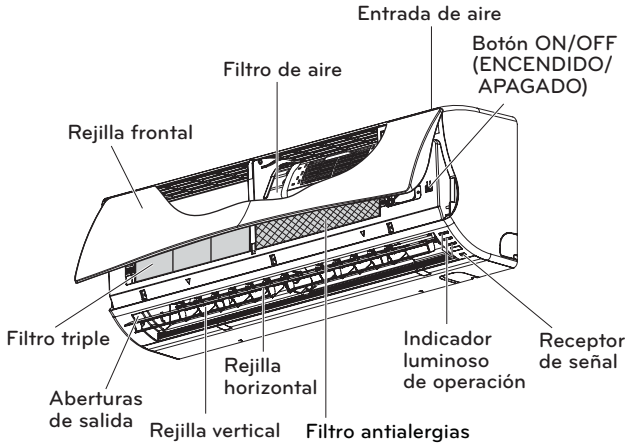

* La placa puede cambiar dependiendo del tipo de modelo.

! NOTA

El número de luces de funcionamiento y su ubicación puede variar, dependiendo del modelo del aparato.

Unidad exterior

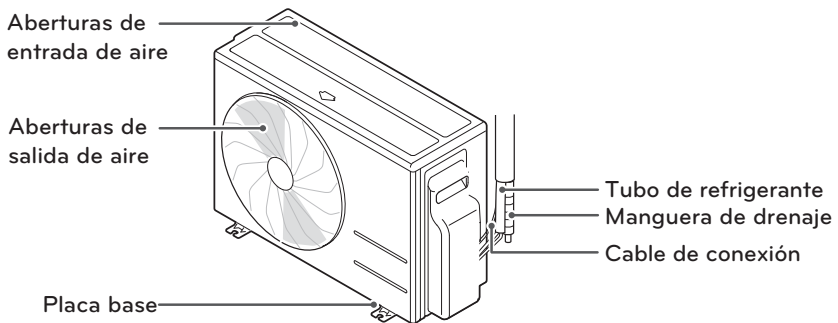

* La placa puede cambiar dependiendo del tipo de modelo.

Utilización del mando a distancia

Puede utilizar el aire acondicionado de forma más cómoda con el mando a distancia. Encontrará los botones para las funciones adicionales bajo la tapa del mando a distancia.

Mando a distancia inalámbrico

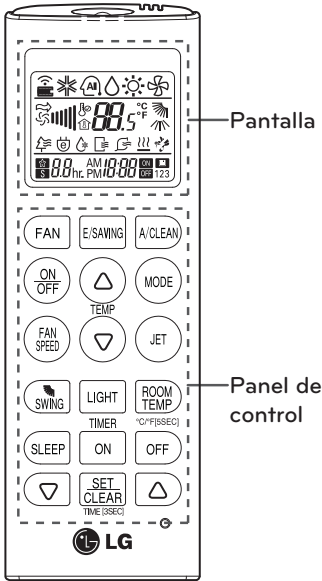

Panel de control	Pantalla	Descripción
		Botón de circulación de aire Utilizado para hacer circular el aire del cuarto sin enfriarlo ni calentarlo.
		Botón de modo Sleep (apagado automático)*: Ajusta el funcionamiento del modo de apagado automático.
		Botone de ajuste de temperatura: Ajuste la temperatura de la habitación durante el funcionamiento de calor o frío.
	-	Botón On/Off: Enciende/apaga el aparato.
		Botón de velocidad del ventilador interior: Ajusta la velocidad del ventilador.
		Botón de selección de modo de funcionamiento*: Selecciona el modo de funcionamiento. Funcionamiento de refrigeración (❄️) / Funcionamiento automático o cambio automático (⏸️) / Funcionamiento de deshumidificación (💧) / Funcionamiento de calefacción (🔥)
		Botón de Jet cool/calefacción*: Aumenta o reduce la temperatura interior en un periodo de tiempo corto.
		Botón de dirección del flujo de aire*: Ajusta la dirección vertical u horizontal del flujo de aire.
		Botón de visualización de temperatura: Muestra la temperatura de la habitación. También cambia la unidad de °C a °F si se pulsa durante 5 segundos.
		Botón del temporizador: Sirve para introducir la hora actual y la hora de puesta en marcha /parada.
		Botón de navegación y funciones*: Ajusta la hora y las funciones especiales. 🧹: Limpieza automática / ⏸️: Acciona el modo de refrigeración de ahorro de energía / LIGHT: Ajusta el brillo de la pantalla de la unidad de interior
	-	Botón Set/clear: Ajusta o cancela funciones.
	-	Botón Reset : Pone a cero los ajustes del aparato de aire acondicionado.

* Algunas funciones pueden no estar disponibles, dependiendo del modelo.

Colocación de las pilas

Introduzca las pilas antes de utilizar el mando a distancia.

Su utilizan pilas de tipo AAA (1,5 V).

- 1 Retire la tapa de las pilas.

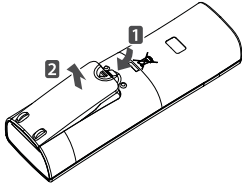

- 2 Introduzca las pilas nuevas asegurándose + de - respetar la polaridad.

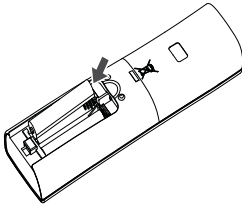

- 3 Vuelva a colocar la tapa de las pilas.

! NOTA

Si la pantalla del mando a distancia comienza a perder intensidad, cambie las pilas.

Instalación del soporte del mando a distancia

Para proteger el mando a distancia, instale el soporte alejado de la luz solar directa.

- 1 Elija una localización segura y de fácil acceso.

- 2 Fije el soporte apretando los 2 tornillos con un destornillador.

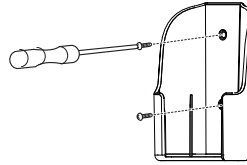

- 3 Deslice el mando a distancia en el soporte.

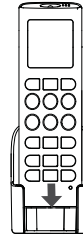

Método de uso

Dirija el mando a distancia hacia el receptor de señal de la parte inferior del aparato de aire acondicionado para hacerlo funcionar.

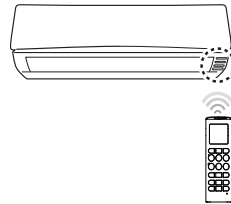



! NOTA



- El mando a distancia puede accionar otros aparatos si se dirige hacia ellos. Asegúrese de dirigir el mando a distancia hacia el receptor de señal del aparato de aire acondicionado.
- Para un funcionamiento correcto, utilice un trapo suave para el limpiar el transmisor de señal y el receptor.

FUNCIONES BÁSICAS

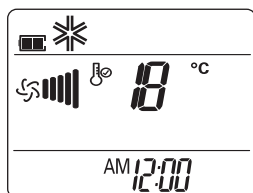

Enfriamiento de la habitación (Funcionamiento de refrigeración)

- 1 Pulse  para encender el aparato.
- 2 Pulse  repetidamente para seleccionar la función de refrigeración.
- Se muestra  en la pantalla.





- 3 Pulse  o  para seleccionar la temperatura deseada.
- La temperatura puede seleccionarse entre 18°C y 30°C.

Riscaldamento della vostra stanza (Uso di Riscaldamento)

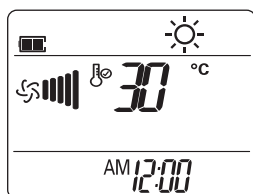
- 1 Pulse  para encender el aparato.
- 2 Premere  repetutamente per selezionare l'uso di Riscaldamento.
- Se muestra  en la pantalla.





- 3 Pulse  o  para seleccionar la temperatura deseada.
- La temperatura puede seleccionarse entre 16°C y - 30°C.

! NOTA

Los modelos de sólo refrigeración no son compatibles con esta función.

Eliminación de la humedad (Funcionamiento de deshumidificación)

Este modo elimina el exceso de humedad del entorno o en temporada de lluvias, para evitar la aparición de moho. Este modo ajusta la temperatura de la habitación y la velocidad del ventilador automáticamente para mantener un nivel óptimo de humedad.

- 1 Pulse  para encender el aparato.
- 2 Pulse  repetidamente para seleccionar el funcionamiento de deshumidificación
- Se muestra  en la pantalla.

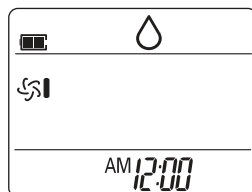



! NOTA

- En este modo no se puede ajustar la temperatura de la habitación, se hace automáticamente. Además, no se muestra la temperatura de la habitación en la pantalla.

Aireación de la habitación (Funcionamiento de circulación de aire)

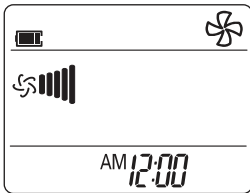

Este modo sólo hace circular el aire interior sin cambiar la temperatura de la habitación. En el modo de circulación se ilumina el indicador de refrigeración.

- 1 Pulse  para encender el aparato.
- 2 Pulse  para seleccionar el funcionamiento de circulación de aire.
 - Se muestra  en la pantalla.







- 3 Pulse  para ajustar la velocidad del ventilador.



Ajuste de la velocidad del ventilador

- 1 Pulse  repetidamente para ajustar la velocidad del ventilador.
 - Seleccione  si desea aire natural. La velocidad del ventilador se ajusta automáticamente.

Ajuste de la dirección de flujo de aire

- 1 Para ajustar la dirección del aire horizontalmente, pulse  repetidamente y seleccione la dirección deseada.
 - Seleccione  para ajustar automáticamente la dirección del flujo de aire.
- 2 Para ajustar la dirección del aire verticalmente, pulse  repetidamente y seleccione la dirección deseada.
 - Seleccione  para ajustar automáticamente la dirección del flujo de aire.

! NOTA

- El ajuste de la dirección vertical del flujo de aire puede no ser posible, dependiendo del modelo.
- El ajuste arbitrario del deflector puede causar fallos de funcionamiento.
- Si reinicia el aire acondicionado, comenzará a funcionar con la dirección de flujo de aire ajustada anteriormente; por esta razón, la posición del deflector de aire podría no corresponderse con el icono del mando a distancia. Cuando esto ocurra, pulse  o  para ajustar de nuevo la dirección del aire.

Ajuste del temporizador

Puede utilizar la función de temporizador para ahorrar energía y utilizar el aparato de aire acondicionado con más eficacia.

Setting the current time

- 1 Mantenga pulsado  durante más de 3 segundos.
 - Comenzará a parpadear el icono de la AM/PM en la parte inferior de la pantalla.

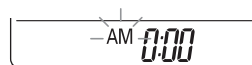

- 2 Pulse o para seleccionar los minutos.
- 3 Pulse para terminar.

Encendido automático del aire acondicionado a una hora programada

- 1 Pulse .
- Comenzará a parpadear el icono de la parte inferior de la pantalla.

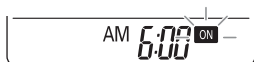

- 2 Pulse o para seleccionar los minutos.
- 3 Pulse para terminar.

Apagado automático del aire acondicionado a una hora programada

- 1 Pulse .
- Comenzará a parpadear el icono de la parte inferior de la pantalla.

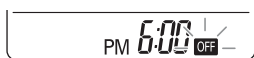

- 2 Pulse o para seleccionar los minutos.
- 3 Pulse para terminar.

Cancelación de la función de temporizador

- 1 Pulse .
- 2 Pulse o para seleccionar el ajuste del temporizador para cancelarlo.
- 3 Pulse .
- Para cancelar todos los ajustes del temporizador, pulse .

Ajuste del modo de apagado automático (Sleep)

Utilice el modo de apagado automático para apagar el aire acondicionado automáticamente cuando vaya a dormir.

- 1 Pulse para encender el aparato.
- 3 Pulse .
- 4 Pulse o para seleccionar la hora (hasta 7 horas).
- 5 Pulse para terminar.

- En el modo de apagado automático, se muestra en la pantalla.

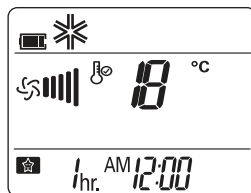

! NOTA



En los modos de refrigeración y deshumidificación, la temperatura aumenta 1°C después de 30 minutos y 1°C adicional después de cada 30 minutos para que usted pueda dormir confortablemente. La temperatura aumenta hasta 2°C con respecto a la temperatura predefinida.

FUNCIONES AVANZADAS

El aparato de aire acondicionado ofrece funciones avanzadas adicionales.

Cambio rápida de la temperatura de la habitación (Funcionamiento Jet Cool/calefacción)

Este modo le permite enfriar el aire interior rápidamente en verano, o calentarlo rápidamente en invierno.

- 1 Pulse  para encender el aparato.
- 2 Pulse .

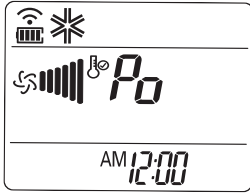

- En el modo Jet Cool, se emite una fuerte corriente de aire a una temperatura de 18°C durante 30 minutos.
- En el modo de calor rápido, se emite una fuerte corriente de aire a una temperatura de 30°C durante 30 minutos.



! NOTA

- Esta función no se puede utilizar en los modos de circulación de aire, Auto o cambio automático.
- Esta función puede no estar disponible, dependiendo del modelo.

Purificación del aire interior

Funcionamiento de limpieza automática Auto Clean

Durante el funcionamiento de refrigeración y deshumidificación, se genera humedad dentro de la unidad de interior. Utilice la función de limpieza automática para eliminar la humedad.

- 1 Pulse  para encender el aparato.
 - 2 Pulse .
- Se muestra  en la pantalla.

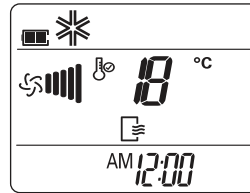





- Si apaga el aparato, el ventilador funcionará durante 30 minutos y limpiará el interior de la unidad de interior.

! NOTA

Algunos botones no pueden utilizarse durante el funcionamiento de limpieza automática.

Funcionamiento automático (Inteligencia artificial)

En este modo, la velocidad del ventilador se ajustan automáticamente, según la temperatura de la habitación.

- 1 Pulse  para encender el aparato.
- 2 Pulse  repetidamente para seleccionar el funcionamiento automático.
- 3 Pulse  o  para seleccionar el código de funcionamiento deseado si la temperatura es superior o inferior a la temperatura deseada.

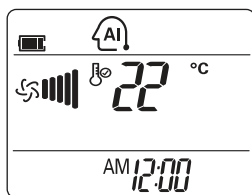





! NOTA

- En este modo no se puede ajustar la velocidad del ventilador, pero sí se puede hacer que el deflector de aire gire automáticamente.
- Esta función puede no estar disponible, dependiendo del modelo.

Modo de refrigeración con ahorro de energía

Este modo reduce el consumo de energía durante la refrigeración y aumenta la temperatura seleccionada al nivel óptimo para lograr un ambiente más agradable.

- 1 Pulse  to turn the power on.
- 2 Pulse  repetidamente para seleccionar la función de refrigeración.
- 3 Pulse .
 - Se muestra  en la pantalla.

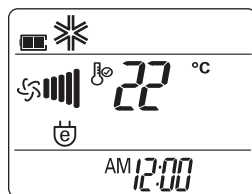

! NOTA

Esta función puede no estar disponible, dependiendo del modelo.

Brillo de la pantalla

Se puede ajustar el brillo de la pantalla de la unidad de interior.

- 1 Pulse  repetidamente para ajustar el brillo al nivel deseado.

! NOTA

Esta función puede no estar disponible, dependiendo del modelo.

Utilización del aire acondicionado sin el mando a distancia

Puede utilizar el botón On/Off de la unidad de interior para utilizar el aire acondicionado cuando no esté disponible el mando a distancia. Sin embargo, la velocidad del ventilador se ajustará en velocidad alta.

- 1 Abra la tapa frontal.
 - Levante ligeramente ambos lados de la tapa.

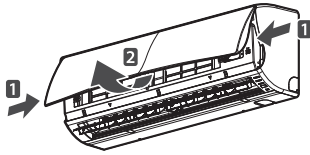

* La placa puede cambiar dependiendo del tipo de modelo.

- 2 Pulse el botón On/Off.

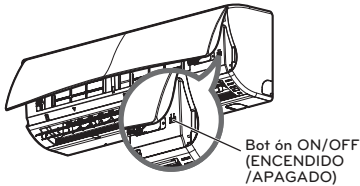

* La placa puede cambiar dependiendo del tipo de modelo.

- Para los modelos de frío y calor, cambia el modo de funcionamiento, dependiendo de la temperatura ambiente.

Temp habitación	Ajuste temp	Modo de funcionamiento
Menos de 21°C	24°C	Funcionamiento de calefacción
Más de 21°C y menos de 24°C	23°C	Funcionamiento de deshumidificación
Más de 24°C	22°C	Funcionamiento de refrigeración

- Para modelos sólo de frío, la temperatura se ajusta en 22°C.

Reinicio automático del aparato de aire acondicionado

Cuando se enciende de nuevo el aire acondicionado después de un corte de suministro, esta función restablece los ajustes previos. Esta función es un ajuste de fábrica.

Funzione di Riavvio automatico

- 1 Abra la tapa frontal.
 - Levante ligeramente ambos lados de la tapa.

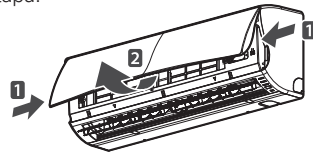

* La placa puede cambiar dependiendo del tipo de modelo.

- 2 Pulse el botón On/Off y manténgalo pulsado durante 6 segundos.

- La unidad emitirá una señal acústica dos veces y el indicador parpadeará 6 veces.

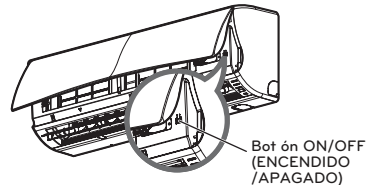

* La placa puede cambiar dependiendo del tipo de modelo.

- Para reactivar la función, pulse el botón On/Off y manténgalo pulsado durante 6 segundos. La unidad emitirá una señal acústica dos veces y el indicador azul parpadeará 4 veces.

! NOTA

Si mantiene pulsado el botón On/Off durante 3-5 segundos, en vez de 6 segundos, la unidad cambiará al modo de prueba de funcionamiento. En la prueba de funcionamiento, la unidad emite una fuerte corriente de aire frío durante 18 minutos y, posteriormente, vuelve a los ajustes de fábrica.

MANTENIMIENTO

Limpie el producto con regularidad para mantener un rendimiento óptimo y evitar posibles fallos.

* Esta función puede no estar disponible, dependiendo del modelo.

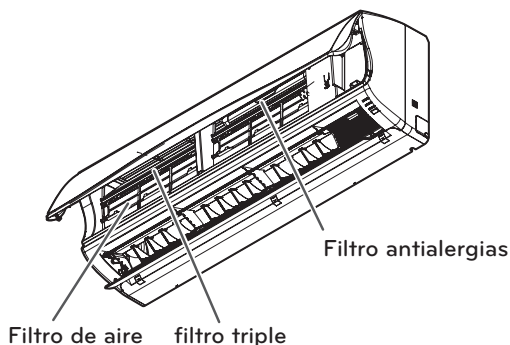

* La placa puede cambiar dependiendo del tipo de modelo.

Elemento	Intervalo de limpieza	Método de limpieza
Filtro de aire	2 semanas	Consulte "Limpieza del filtro de aire"
Filtro antialergias + filtro triple	3 meses	Consulte "Limpieza del filtro antialergias + filtro triple."
Superficie de la unidad de interior	Con regularidad	Utilice un trapo suave y seco. No utilice detergentes o disolventes.
Unidad de exterior	Con regularidad	Utilice vapor para limpiar los serpentines del intercambiador térmico y las salidas de los paneles (consulte a un técnico).

! PRECAUCIÓN

- Apague el aparato y desconéctelo de la red antes de realizar cualquier trabajo de mantenimiento; de lo contrario, podrían producirse descargas eléctricas.
- No utilice agua a una temperatura superior a 40°C para limpiar los filtros. Puede causar deformación y decoloración.
- No utilice sustancias volátiles para limpiar los filtros. Pueden dañar la superficie del aparato de aire acondicionado.

! NOTA

- La ubicación y forma de los filtros puede variar, dependiendo del modelo.
- Limpie los serpentines del intercambiador térmico de la unidad de exterior con regularidad, porque la suciedad acumulada en los serpentines puede reducir la eficacia del aparato y aumentar los costes de energía.

Limpeza del filtro del aire.

Limpe el filtro de aire una vez cada dos semanas o más, si es necesario.

- 1 Apague el aparato y desconéctelo de la red.
- 2 Abra la rejilla frontal.
 - Levante ligeramente ambos lados de la tapa.

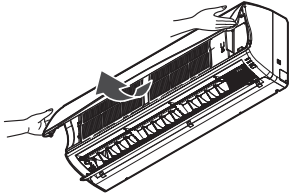

- 3 Sujete la pestaña del filtro de aire, levántela ligeramente y retírela del aparato.

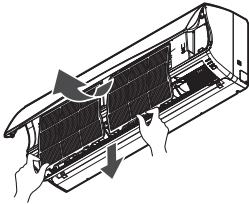

- 4 Limpie los filtros con un aspirador o con agua templada.
 - Si tiene dificultad para eliminar la suciedad, lave el filtro en agua templada con detergente.
- 5 Seque el filtro a la sombra.

- 4 Seque el filtro a la luz solar directa durante 2 horas.

! NOTA

- La ubicación y forma de los filtros puede variar, dependiendo del modelo.
- La placa puede cambiar dependiendo del tipo de modelo.

Limpeza del filtro antialergias y filtro triple

- 1 Apague el aparato y desconéctelo de la red.
- 2 Abra la rejilla frontal y retire el filtro de aire (véase "Limpeza del filtro de aire").
- 3 Extraiga el filtro antialergias y el filtro triple



SOLUCIÓN DE PROBLEMAS

Función de autodiagnóstico

Este producto tiene integrada una función de autodiagnóstico. Si se produce un error, el indicador de la unidad de interior parpadeará en intervalos de 2 segundos. Si esto ocurre, póngase en contacto con su distribuidor o un servicio técnico.

Antes de solicitar asistencia técnica

Compruebe lo siguiente antes de ponerse en contacto con el servicio técnico.

Si el problema no se soluciona, póngase en contacto con su servicio técnico.

Problema	Causas posibles	Acción correctiva
Hay olor a quemado y la unidad emite un sonido extraño.	-	Apague el aire acondicionado, desconecte el enchufe y póngase en contacto con el servicio técnico.
Fugas de agua de la unidad interior, incluso con humedad baja.		
El cable de alimentación está dañado o genera un calor excesivo.		
Un interruptor, un disyuntor (seguridad, tierra) o un fusible no funcionan correctamente.		
El aire acondicionado no funciona	El aparato de aire acondicionado está desconectado.	Compruebe que el enchufe está conectado a la toma de red.
	Se ha fundido un fusible o la alimentación eléctrica está bloqueada.	Sustituya el fusible o compruebe si se ha disparado el disyuntor.
	Se ha producido un fallo de corriente.	Apague el aparato de aire acondicionado cuando se produzca un fallo de alimentación eléctrica. Cuando se haya recuperado el suministro eléctrico, espere 3 minutos antes de volver a encender el aire acondicionado.
	La tensión es demasiado baja o demasiado alta.	Compruebe si se ha disparado el disyuntor.
	El aire acondicionado se apaga automáticamente a una hora predefinida.	Pulse de nuevo el botón de encendido.

Problema	Causas posibles	Acción correctiva
El aire acondicionado no genera aire frío.	El aire no circula correctamente.	Asegúrese de que no haya cortinas, persianas o mobiliario que bloqueen el frente del aparato de aire acondicionado.
	El filtro de aire está sucio.	Limpie el filtro del aire una vez cada dos semanas. Para más información, consulte "Limpieza del filtro de aire".
	La temperatura ambiente es demasiado alta.	En verano, puede necesitarse más tiempo para enfriar el aire interior. En este caso, seleccione el funcionamiento jet cool para enfriar el aire rápidamente.
	El aire frío sale de la habitación.	Asegúrese de que no escape el aire frío a través de puntos de ventilación de la habitación.
	La temperatura de la habitación es superior a la temperatura seleccionada.	Ajuste la temperatura deseada a un nivel inferior a la temperatura actual.
	Hay una fuente de calor cerca.	No utilice un generador de calor, por ejemplo, un horno eléctrico o un quemador de gas, con el aire acondicionado en funcionamiento.
	Se ha seleccionado el funcionamiento de circulación de aire.	En el caso de la circulación de aire, el aire sale del aparato no enfría ni calienta el aire interior. Cambie el modo de funcionamiento al modo de refrigeración.
No se puede ajustar la velocidad del ventilador.	Se ha seleccionado el funcionamiento automático, jet cool o deshumidificación.	En algunos de funcionamiento, como los modos jet cool o deshumidificación, no se puede ajustar la velocidad del ventilador. Seleccione un modo de funcionamiento en el que pueda ajustar la velocidad del ventilador.
No se puede ajustar la temperatura.	Se ha seleccionado el funcionamiento de circulación de aire o jet cool.	En algunos de funcionamiento, como los modos de circulación de aire o jet cool, no se puede ajustar la velocidad del ventilador. Seleccione un modo de funcionamiento en el que pueda ajustar la temperatura.



PORTUGUESE

MANUAL DO PROPRIETÁRIO AR CONDICIONADO

Leia por favor este manual atentamente antes de operar o aparelho e conserve o mesmo para futuras referências.

TIPO : MONTAGEM NA PAREDE

DICAS PARA POUPAR ENERGIA

Aqui estão algumas dicas para o ajudar a minimizar o consumo de energia, ao usar o ar condicionado. Pode usar o ar condicionado de uma forma mais eficiente, ao seguir as instruções seguintes:

- Não arrefecer excessivamente o interior da casa. Pode ser prejudicial para a sua saúde, e também consumir mais electricidade.
- Bloquear a luz solar com persianas ou cortinas, enquanto o ar condicionado estiver em funcionamento.
- Manter as portas e as janelas bem fechadas, enquanto o ar condicionado estiver em funcionamento.
- Ajustar a direcção do caudal de ar, na posição vertical ou horizontal, para que possa circular ar no interior.
- Acelerar o ventilador de forma a arrefecer ou aquecer o ar do interior rapidamente, e num curto período de tempo.
- Se o ar condicionado for usado durante muitas horas seguidas, devem-se abrir as janelas regularmente para renovação do ar, já que a qualidade do ar pode deteriorar-se.
- Limpar o filtro de ar em cada duas semanas. Poeiras e impurezas acumuladas no filtro de ar, podem bloquear o caudal de ar ou reduzir a capacidade de arrefecimento / desumidificação.

Para os seus registos

Agrafar a esta página a factura / recibo no caso de vir a precisar de comprovar a data de compra, ou para fins de garantia. Escrever aqui o número do modelo e respectivo número de série:

Número do modelo: _____

Número de série: _____

Podem ser encontrados numa etiqueta colada na lateral de cada unidade.

Nome do Revendedor: _____

Data de Compra: _____

INSTRUÇÕES IMPORTANTES DE SEGURANÇA

LER TODAS AS INSTRUÇÕES ANTES DE USAR O APARELHO

Devem-se respeitar sempre as seguintes precauções, de forma a evitar situações de perigo e para garantir o máximo de desempenho do produto.

AVISO

Podem ocorrer ferimentos graves ou morte quando as instruções são ignoradas.

ATENÇÃO

Podem ocorrer ferimentos leves ou danos materiais, quando as instruções são ignoradas.

AVISO

- Instalações ou reparações feitas por pessoal não qualificado, podem causar danos a si e aos outros.
- A instalação TEM de estar em conformidade com as normas de construção local ou, na ausência de normas locais, com o Código Eléctrico Nacional NFPA 70/ANSI C1-1003 ou edição actual, e com o Código Eléctrico Canadiano Parte 1 CSA C.22.1.
- As informações contidas neste manual destinam-se ao uso por um técnico qualificado, familiarizado com os procedimentos de segurança, e equipado com ferramentas adequadas e instrumentos de teste.
- Não ler e não seguir cuidadosamente, todas as instruções contidas neste manual, pode resultar em mau funcionamento do equipamento, danos materiais, danos pessoais e / ou morte.

Instalação

- Usar um disjuntor padrão e fusível, conforme as características do ar condicionado. Não fazer isso, pode causar um choque eléctrico ou falha do produto.
- Contactar um centro de serviço autorizado quando instalar ou transferir um ar condicionado. Não fazer isso, pode originar lesões pessoais graves ou falha do produto.
- Usar sempre uma ficha e tomada com terminal de terra. Não fazer isso, pode causar um choque eléctrico ou falha do produto.
- Instalar com segurança o painel e a tampa da caixa de controlo. Não fazer isso, pode causar explosão ou incêndio.
- Instalar uma tomada eléctrica e disjuntor dedicados, antes de usar o ar condicionado. Não fazer isso, pode causar um choque eléctrico ou falha do produto.
- Usar um disjuntor padrão e fusível, conforme as características do ar condicionado. Não fazer isso, pode causar um choque eléctrico ou falha do produto.
- Não modificar ou prolongar o cabo de alimentação. Se o cabo de alimentação estiver arranhado, descascado ou deteriorado de alguma forma, deve ser substituído de imediato. Não fazer isso, pode causar incêndio ou um choque eléctrico.
- Ser cauteloso quando descompactar ou instalar o ar condicionado. Não fazer isso, pode originar lesões pessoais graves ou falha do produto.
- Contactar um centro de serviço autorizado quando instalar ou transferir um ar condicionado. Não fazer isso, pode originar lesões pessoais graves ou falha do produto.
- Não instalar o aparelho sobre uma superfície instável, ou onde possa haver perigo de queda. Pode resultar em morte, ferimentos graves ou falha do produto.

Funcionamento

- Não deixar o aparelho funcionar por muito tempo quando a humidade é muito alta, ou quando foi deixada aberta uma porta ou janela. Não fazer isso, pode resultar em falha do produto.
- Certificar-se que o cabo de alimentação não é puxado ou danificado, enquanto o ar condicionado estiver em funcionamento. Não fazer isso, pode resultar em incêndio, choque eléctrico ou falha do produto.
- Não colocar nenhum objecto em cima do cabo de alimentação. Isso pode causar um choque eléctrico ou falha do produto.
- Não ligar ou desligar o ar condicionado, ao ligar ou desligar o cabo de alimentação. Isso pode resultar em incêndio ou choque eléctrico.
- Não tocar, operar ou reparar o ar condicionado com as mãos molhadas. Isso pode causar um choque eléctrico ou falha do produto.
- Não colocar um aquecedor ou outros aparelhos de aquecimento perto do cabo de alimentação. Isso pode resultar em incêndio, choque eléctrico ou falha do produto.
- Não deixe entrar água para dentro do ar condicionado. Isso pode resultar em explosão ou incêndio.
- Não deixar substâncias inflamáveis, como gasolina, benzina e outros, perto do ar condicionado. Isso pode resultar em explosão ou incêndio.
- Não usar o ar condicionado, por um longo período de tempo, em locais pequenos e sem ventilação. Ventilar o local regularmente. Não fazer isso, pode causar explosão ou incêndio.
- Se houver uma fuga de gás, ventilar o local suficientemente, antes de usar de novo o ar condicionado. Não fazer isso, pode causar explosão ou incêndio.
- Desligar a ficha da tomada se houver ruído, cheiro ou fumo provenientes do aparelho de ar condicionado. Não fazer isso, pode causar explosão ou incêndio.
- Em caso de tempestade ou furacão, desligar o aparelho e fechar a janela. Retirar o produto da janela, se possível, antes da chegada do furacão.
- Não tocar no filtro electrostático, após a abertura da grelha frontal. Não fazer isso pode causar um choque eléctrico ou falha do produto.
- Contactar um centro de serviço autorizado quando instalar ou transferir um ar condicionado. Não fazer isso, pode causar explosão ou incêndio.
- Ser cauteloso porque a água não pode entrar no aparelho.
- Quando o ar condicionado e um aparelho de aquecimento, tal como um aquecedor, são usados em simultâneo, certificar-se de ventilar suficientemente o local. Não fazer isso, pode resultar em incêndio, ferimentos graves ou falha do produto.
- Quando limpar ou reparar o aparelho de ar condicionado, desligar a alimentação principal e retirar a ficha da tomada. Não fazer isso pode resultar em morte, ferimentos graves ou falha do produto.
- Desligar a ficha da tomada sempre que o aparelho não for utilizado por um período prolongado de tempo. Não fazer isso, pode resultar em falha do produto.
- Não colocar objectos em cima do aparelho de ar condicionado. Isso pode resultar em falha do produto.
- Para limpeza interna, contactar o seu fornecedor ou Centro de Serviço Autorizado. Não usar um detergente forte que provoque corrosão ou danos na unidade. Detergentes fortes também podem causar falhas do produto, incêndios ou choques eléctricos.

ATENÇÃO

Instalação

- Depois de instalar ou reparar o ar condicionado, certificar-se de verificar se existe alguma fuga de refrigerante. Não fazer isso, pode resultar em falha do produto.
- Instalar o tubo de drenagem adequado para uma drenagem suave da água condensada. Não fazer isso, pode resultar em falha do produto.
- Manter o aparelho nivelado, mesmo durante a instalação.
- Instalar o ar condicionado num local onde o ruído do aparelho no exterior, ou os gases libertados, não incomodem os vizinhos. Não fazer isso, pode causar conflitos entre vizinhos.
- Para transportar o equipamento, devem ser pelo menos duas ou mais pessoas, ou usar uma máquina empilhadora. Isso pode resultar em ferimentos graves.
- Não instalar o ar condicionado em locais de exposição directa ao vento do mar (maresia) Isso pode resultar em falha do produto.

Funcionamento

- Não expor directamente as pessoas, animais ou plantas ao ar frio ou quente do ar condicionado. Isso pode resultar em ferimentos graves.
- Não usar o produto para fins especiais, tais como preservar alimentos, obras de arte, etc. É um ar condicionado para o consumidor comum, e não um sistema de refrigeração de precisão. Isso pode resultar em morte, incêndio ou choque eléctrico.
- Não bloquear a entrada ou saída do caudal de ar. Isso pode resultar em explosão ou falha do produto.
- Não usar produtos de limpeza ou solventes fortes quando limpar o ar condicionado. Usar um pano macio. Isso pode resultar em ferimentos graves ou falha do produto.
- Nunca tocar nas partes metálicas do aparelho, quando remover o filtro de ar. Isso pode resultar em ferimentos graves ou falha do produto.
- Não colocar objectos em cima do aparelho de ar condicionado. Isso pode resultar em falha do produto.
- Após a limpeza, inserir sempre o filtro de segurança. Limpar o filtro a cada duas semanas ou, se necessário, mais frequentemente.
- Não introduzir as mãos ou outros objectos através da entrada ou saída de ar, enquanto o aparelho estiver a funcionar. Isso pode resultar em choque eléctrico.
- Não beber a água do ar condicionado. Isso pode resultar em sérias complicações de saúde.
- Usar um banco pequeno ou uma escada resistente para conseguir fazer a limpeza, manutenção ou reparação do aparelho de ar condicionado instalado em altura. Não fazer isso, pode resultar em lesão grave ou em falha do produto.
- Não misturar pilhas para o controlo remoto com outro tipo de pilhas, nem pilhas novas com pilhas usadas. Não fazer isso, pode resultar em falha do produto.
- Não recarregar ou desmontar as pilhas. Não fazer isso, pode resultar em explosão, incêndio ou em ferimentos graves.
- Parar de usar o controlo remoto, caso houver uma fuga de líquido da pilha. A roupa ou a pele devem ser lavadas com água limpa, se foram expostas ao líquido de fuga da pilha. Não fazer isso, pode resultar em ferimentos graves.
- Se engolir o líquido de fuga da pilha, lavar o interior de boca completamente e, de imediato, consultar um médico. Não fazer isso, pode causar complicações de saúde.

ÍNDICE

2 DICAS PARA POUPAR ENERGIA

3 INSTRUÇÕES IMPORTANTES DE SEGURANÇA

7 ANTES DE USAR

- 7 Componentes
- 8 Usar o controlo remoto
- 9 Inserir as pilhas
- 9 Instalar o suporte do controlo remoto

10 FUNÇÕES BÁSICAS

- 10 Arrefecer a sala
- 10 Aquecer a sala
- 10 Remoção da humidade
- 11 Ventilar a sua divisão
- 11 Ajustar a velocidade do ventilador
- 11 Ajustar a direcção do caudal de ar
- 11 Configurar o temporizador
- 11 Configurar o horário actual
- 12 Ligar o ar condicionado num horário pré-definido
- 12 Desligar o ar condicionado num horário pré-definido
- 12 Cancelar a configuração do temporizador
- 12 Configuração do modo Sleep

13 FUNÇÕES AVANÇADAS

- 13 Alterar rapidamente a temperatura da sala
- 13 Purificação do ar de interior
- 13 Função de Auto Limpeza
- 14 Função Modo Automático
- 14 Modo de arrefecimento com poupança de energia
- 15 Brilho do ecrã de visualização
- 15 Ar condicionado em funcionamento sem o controlo remoto
- 16 Reiniciar automaticamente o ar condicionado

16 MANUTENÇÃO

- 17 Limpeza do filtro de ar
- 17 Limpar o filtro anti-alérgico e o filtro tripla

18 RESOLUÇÃO DE PROBLEMAS

- 18 Função de auto diagnóstico
- 18 Antes de solicitar o serviço

ANTES DE USAR

Componentes

Unidades Internas

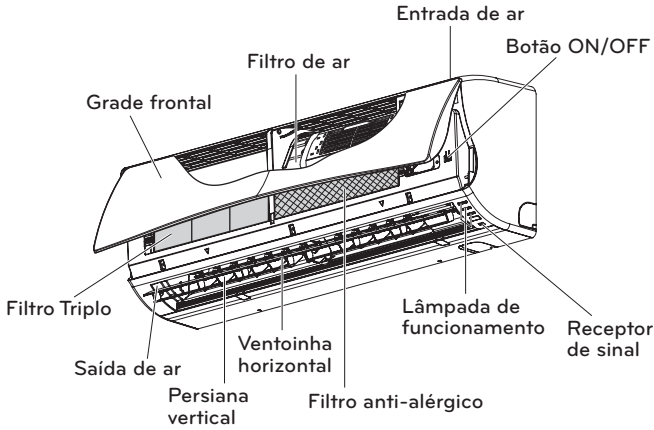

* O recurso pode ser mudado de acordo com um tipo de modelo.

! NOTA

O número de lâmpadas em funcionamento e as suas posições podem variar, dependendo do modelo de ar condicionado.

Unidade Exterior

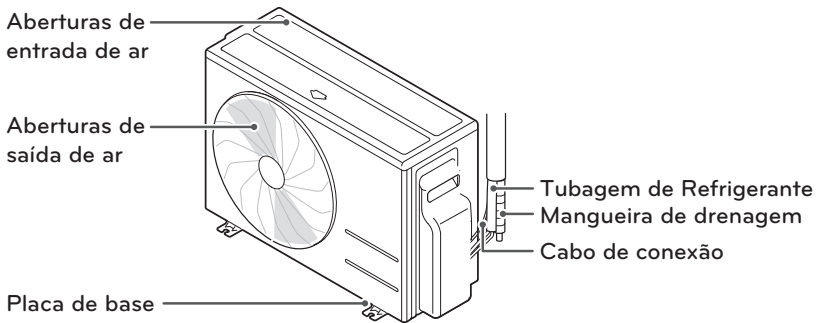

* O recurso pode ser mudado de acordo com um tipo de modelo.

Usar o controlo remoto

O ar condicionado pode funcionar de forma mais conveniente, usando o controlo remoto. Os botões de funções adicionais podem ser encontrados, sob a tampa do controlo remoto.

Controlo remoto sem fios

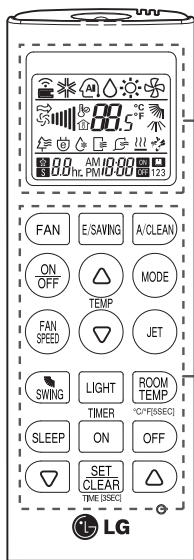

Ecrã de Visualização

Painel de controlo

Painel de controlo	Ecrã de Visualização	Descrição
		Botão de circulação do ar Para fazer circular o ar numa divisão sem realizar operações arrefecimento ou aquecimento.
		Botão Modo Automático Sleep *: Configura o modo para funcionamento automático até adormecer.
		Botões de ajuste de temperatura : Ajustam a temperatura da sala durante o arrefecimento e aquecimento.
	-	Botão On / Off : Ligar / Desligar o ar condicionado.
		Botão de velocidade do ventilador interior : Ajusta a velocidade do ventilador.
		Botão de selecção do modo de funcionamento *: Selecciona o modo de funcionamento. Modo arrefecimento (❄️) / Modo automático ou auto comutação (⚡️) / Modo de desumidificação (💧) / Modo de aquecimento (🔥)
		Arrefecimento a jacto / Botão de aquecimento botão *: Aquece ou arrefece a temperatura do interior num curto período de tempo.
		Botão de direcção do caudal de ar *: Ajusta a direcção do caudal de ar verticalmente ou horizontalmente.
		Botão de indicação de temperatura : Indica a temperatura da sala. Também altera a unidade de °C para °F se pressionar durante 5 segundos.
		Botão Timer : Configura o horário actual e o horário inicial / final.
		Botão de navegação e de funções *: Ajusta o horário e configura as funções especiais. 🧹: Auto limpeza / 🌞: Modo de arrefecimento em poupança de energia / LIGHT: Ajusta el brillo de la pantalla de la unidad de interior
	-	Botão Set / Clear : Configura ou cancela funções.
	-	Botão Reset : Repõe as configurações de fábrica do ar condicionado.

* Algumas funções podem não ser suportadas, dependendo do modelo.

Inserir as pilhas

Inserir as pilhas antes de usar o controlo remoto. O tipo de pilha utilizada é AAA (1,5 V).

1 Remover a tampa da bateria.

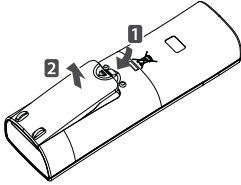

2 Colocar as pilhas novas + e - verificar se os e terminais das pilhas estão instalados correctamente.

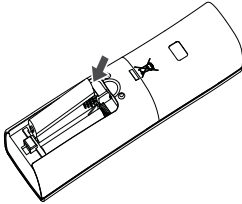

3 Recolocar a tampa das pilhas.

! NOTA

Se o ecrã de visualização do controlo remoto começar a desaparecer, substituir as pilhas.

Instalar o suporte do controlo remoto

Instalar o suporte onde não houver luz solar directa, para proteger o controlo remoto.

1 Escolher um local seguro e de fácil acesso.

2 Fixar firmemente o suporte com 2 parafusos, utilizando uma chave de fenda.

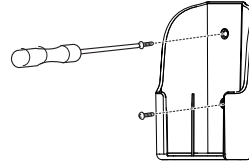

3 Deslizar o controlo remoto para o interior do suporte.

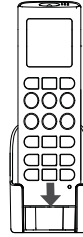

Método de funcionamento

Para funcionar, apontar o controlo remoto para o receptor de sinal na parte inferior do ar condicionado.

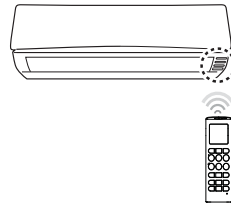



! NOTA

- O controlo remoto pode funcionar com outros dispositivos electrónicos, ao apontar para eles. Certificar-se de apontar o controlo remoto para o receptor de sinal do aparelho de ar condicionado.
- Para um funcionamento adequado, usar um pano macio para limpar o receptor e transmissor do sinal.



FUNÇÕES BÁSICAS

Arrefecer a sala

(Modo de arrefecimento)

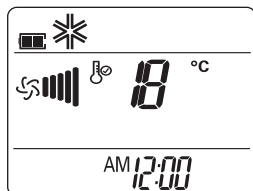

- 1 Pressionar  para ligar o aparelho.
- 2 Pressionar  repetidamente para seleccionar o modo de arrefecimento.
 - ❄️ É exibido no ecrã de visualização.





- 3 Pressionar  ou  para definir a temperatura desejada.
 - Os limites de temperatura estão entre os 18 ° C e os 30 ° C.

Aquecer a sala

(Modo de Aquecimento)

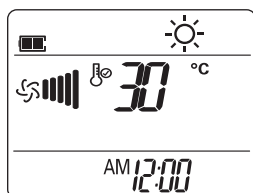
- 1 Pressionar  para ligar o aparelho.
- 2 Pressionar  repetidamente para seleccionar o modo de aquecimento.
 - ☀️ É exibido no ecrã de visualização.



- 3 Pressionar  ou  para definir a temperatura desejada.
 - Os limites de temperatura estão entre os 16 ° C e os -30 ° C.



! NOTA

Modelos de apenas ar frio não suportam esta função.

Remoção da humidade

(Modo de desumidificação)

Este modo remove o excesso de humidade em ambientes com elevada concentração ou durante a época de chuvas, de forma a prevenir a acumulação de bolor. Este modo ajusta a temperatura na divisão e velocidade da ventoinha de forma automática para manter o nível de humidade ideal.

- 1 Pressionar  para ligar o aparelho.
- 2 Pressionar  repetidamente para seleccionar a função de desumidificação.
 - 💧 É exibido no ecrã de visualização.

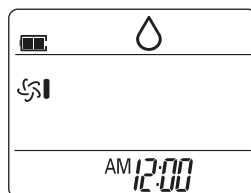



! NOTA

- Neste modo, não pode ajustar a temperatura ambiente, dado que ela é ajustada automaticamente. Além disso, a temperatura ambiente não é exibida no ecrã de visualização.

Ventilar a sua divisão (Operação de Circulação de Ar)

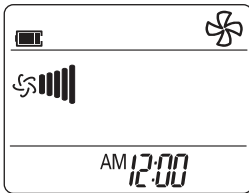

Este modo faz com que o ar interior circule sem alterar a temperatura da divisão. A lâmpada de arrefecimento irá acender no modo de circulação de ar.

- 1 Pressionar  para ligar o aparelho.
- 2 Pressionar  para seleccionar a opção de circulação de ar.
 -  É exibido no ecrã de visualização.







- 3 Pressionar  para ajustar a velocidade do ventilador.



Ajustar a velocidade do ventilador

- 1 Pressionar  repetidamente para ajustar a velocidade do ventilador.
 - Seleccionar  caso pretender ar natural. A velocidade do ventilador ajusta-se automaticamente.

Ajustar a direcção do caudal de ar

- 1 Para ajustar a direcção do caudal de ar na horizontal, pressionar  repetidamente e seleccionar a direcção desejada.
 - Seleccionar  para ajustar automaticamente a direcção do caudal de ar.
- 2 Para ajustar a direcção do caudal de ar na vertical, pressionar  repetidamente e seleccionar a direcção desejada.
 - Seleccionar  para ajustar automaticamente a direcção do caudal de ar.

! NOTA

- O ajuste da direcção do caudal de ar na vertical pode não existir, dependendo do modelo.
- Ajustar o deflector de ar de forma arbitrária pode causar falha do produto.
- Se reiniciar o aparelho, ele começa a funcionar com a direcção de caudal de ar previamente definida, de modo que o deflector de ar pode não coincidir com o ícone exibido no controlo remoto. Quando isso ocorrer, pressionar  ou  para ajustar a direcção do caudal de ar novamente.



Configurar o temporizador

Pode-se usar a função temporizador para economizar energia, e usar o ar condicionado de forma mais eficiente.

Configurar o horário actual

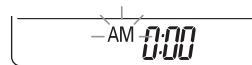
- 1 Pressionar  e manter pressionado por mais de 3 segundos.
 - O ícone do AM/PM oscila na parte inferior do ecrã de visualização.





- Pressionar  ou  para seleccionar os minutos.
- Pressionar  para terminar.

Ligar o ar condicionado num horário pré-definido

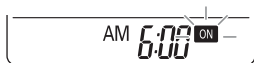
- Pressionar .
 - O ícone em baixo pisca na parte inferior do ecrã de visualização.





- Pressionar  ou  para seleccionar os minutos.
- Pressionar  para terminar.



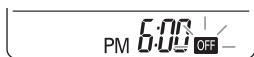

Desligar o ar condicionado num horário pré-definido

- Pressionar .
 - O ícone em baixo pisca na parte inferior do ecrã de visualização.









- Pressionar  ou  para seleccionar os minutos.
- Pressionar  para terminar.

Cancelar a configuração do temporizador

- Pressionar .
- Pressionar  ou  para seleccionar a configuração do temporizador para cancelar.
- Pressionar .
 - Para cancelar todas as configurações do temporizador, pressionar .

Configuração do modo Sleep

Usar o modo Sleep para que o ar condicionado desligue automaticamente quando vai dormir.

- Pressionar  para ligar o aparelho.
- Pressionar .
- Pressionar  ou  para seleccionar os horas (até 7 horas).
- Pressionar  para terminar.
 -  É exibido no ecrã de visualização tela em modo Sleep.

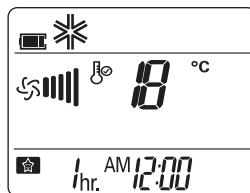

! NOTA



Nos modos arrefecimento e desumidificação, a temperatura aumenta em 1 °C após cada 30 minutos de funcionamento, para obter um sono mais confortável. A temperatura aumenta até 2 °C acima da temperatura programada.

FUNÇÕES AVANÇADAS

O ar condicionado apresenta algumas funções avançadas adicionais.

Alterar rapidamente a temperatura da sala (Modo Arrefecimento / Aquecimento a jacto)

Este modo permite arrefecer rapidamente o interior no verão, ou aquecê-lo rapidamente no inverno.

- 1 Pressionar  para ligar o aparelho.
- 2 Pressionar .

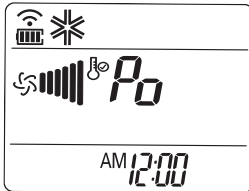

- Em modo de arrefecimento a jacto, o aparelho liberta ar com muita força, por 30 minutos, a uma temperatura de 18 ° C.
- Em modo de aquecimento a jacto, o aparelho liberta ar com muita força, por 30 minutos, a uma temperatura de 30 ° C.



! NOTA

- No modo Circulação de Ar, modo Automático, ou modo auto Comutação, esta função não pode ser usada.
- Esta função pode não ser suportada, dependendo do modelo.

Purificação do ar de interior

Função de Auto Limpeza

Durante o funcionamento nos modos de Arrefecimento e Desumidificação, a humidade é gerada no interior da unidade de interior. Usar a função de auto limpeza, para remover a essa mesma humidade.

- 1 Pressionar  para ligar o aparelho.
 - 2 Pressionar .
-  É exibido no ecrã de visualização.

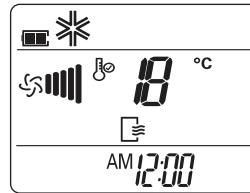





- Se desligar o aparelho, o ventilador vai funcionar durante 30 minutos e limpar internamente a unidade de interior.

! NOTA

Alguns botões não podem ser usados enquanto a função de auto limpeza está a decorrer.

Função Modo Automático (Inteligência artificial)

Neste modo, a velocidade do ventilador ajusta-se automaticamente, com base na temperatura ambiente.

- 1 Pressionar  para ligar o aparelho.
- 2 Pressionar  repetidamente para seleccionar a o modo automático.
- 3 Pressionar  ou  para seleccionar o código da operação desejada, se a temperatura é superior ou inferior à temperatura desejada.

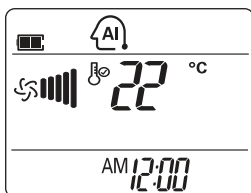





! NOTA

- Neste modo, não se pode ajustar a velocidade do ventilador, mas pode-se configurar o deflector de ar para rodar automaticamente.
- Esta função pode não ser suportada, dependendo do modelo.

Modo de arrefecimento com poupança de energia

Este modo minimiza o consumo de energia durante o arrefecimento, e aumenta a temperatura configurada previamente para o nível ideal, de forma a manter um ambiente mais confortável.

- 1 Pressionar  para ligar o aparelho.
- 2 Pressionar  repetidamente para seleccionar o modo de arrefecimento.
- 3 Pressionar .
 -  É exibido no ecrã de visualização.

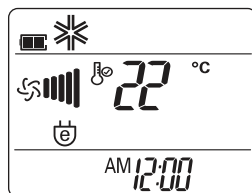

! NOTA

Esta função pode não ser suportada, dependendo do modelo.

Brilho do ecrã de visualização

Pode-se ajustar o brilho do ecrã de visualização da unidade de interior.

- 1 Pressionar  repetidamente para ajustar o brilho para o nível desejado.

! NOTA

Esta função pode não ser suportada, dependendo do modelo.

Ar condicionado em funcionamento sem o controlo remoto

Para o funcionamento do ar condicionado, pode-se usar o botão On / Off da unidade de interior, quando o controlo remoto estiver indisponível. No entanto, a velocidade do ventilador fica definida como alta.

- 1 Abrir a tampa frontal.
 - Levantar ambos os lados da tampa ligeiramente.

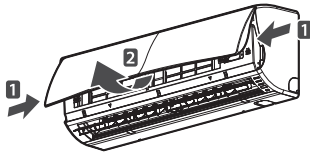

* O recurso pode ser mudado de acordo com um tipo de modelo.

- 2 Pressionar o botão On / Off.

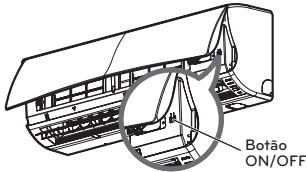

* O recurso pode ser mudado de acordo com um tipo de modelo.

- Para modelos de arrefecimento e aquecimento, o modo de funcionamento muda, dependendo da temperatura ambiente.

Temperatura da sala	Definir temperatura	Modo de Funcionamento
Abaixo de 21 ° C	24°C	Modo de aquecimento
Acima de 21 ° C e abaixo de 24 ° C	23°C	Modo de Desumidificação
Acima de 24 ° C	22°C	Modo de arrefecimento

- Para os modelos de apenas ar frio, a temperatura é definida como 22 ° C (71,6 ° F).

Reiniciar automaticamente o ar condicionado

Quando o aparelho é ligado novamente após uma falha de energia, esta função restaura as configurações anteriores. Esta função é uma configuração padrão de fábrica.

Operação forçada

- 1 Abrir a tampa frontal.
 - Levantar ambos os lados da tampa ligeiramente.

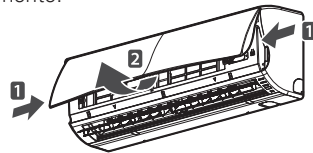

* O recurso pode ser mudado de acordo com um tipo de modelo.

- 2 Pressionar o botão On / Off e manter pressionado por 6 segundos.

- A unidade irá emitir dois bips e a lâmpada irá piscar 6 vezes.

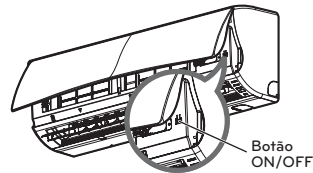

* O recurso pode ser mudado de acordo com um tipo de modelo.

- Para reactivar a função, pressionar o botão On / Off e manter pressionado por 6 segundos. A unidade irá emitir dois bips e a luz azul irá piscar 4 vezes.

! NOTA

Se pressionar e manter pressionado o botão On / Off por 3-5 segundos, em vez de 6 segundos, a unidade irá mudar para modo de Teste. No modo de teste, o aparelho liberta ar com muita força por 18 minutos para o arrefecimento, e depois repõe as configurações padrão de fábrica.

MANUTENÇÃO

Limpar o produto regularmente para manter o desempenho ideal e evitar possíveis rupturas.

* Isto pode não ser fornecido, dependendo do modelo.

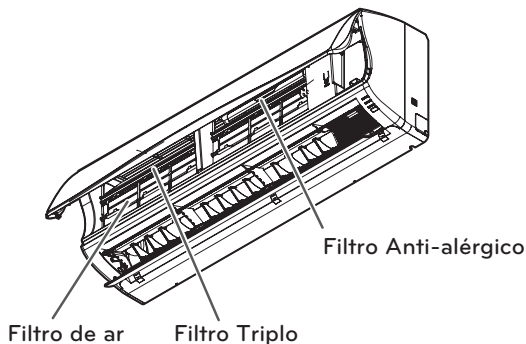

* O recurso pode ser mudado de acordo com um tipo de modelo.

Elemento	Intervalo de limpeza	Método de limpeza
Filtro de ar	Duas semanas	Ver "Limpeza do filtro de ar "
Filtro Anti-alérgico / Filtro Triplo	3 Meses	Ver "Limpeza do Filtro Anti-alérgico e do Filtro Triplo "
Superfície da unidade de interior	Regularmente	Usar um pano macio e seco. Não usar lixívia ou produtos abrasivos.
Unidade de exterior	Regularmente	Usar vapor para limpar as bobinas do transferidor de calor e as aberturas de ventilação do painel (consultar um técnico).

⚠ ATENÇÃO

- Desligar o aparelho e desconectar o cabo de alimentação antes de executar qualquer manutenção, caso contrário pode causar um choque eléctrico
- Nunca usar água mais quente do que 40 ° C para limpar os filtros. Pode causar deformação ou descoloração.
- Nunca usar substâncias voláteis, quando limpar os filtros. Eles podem danificar a superfície do produto.

! NOTA

- A localização e formato dos filtros podem variar, dependendo do modelo.
- Certificar-se de limpar regularmente as bobinas do transferidor de calor da unidade de exterior, pois a sujidade recolhida nas bobinas pode diminuir a eficiência e funcionamento e aumentar os custos de energia.

Limpeza do filtro de ar

Limpar o filtro de ar em cada duas semanas ou mais, se necessário.

- 1 Desligar o aparelho e desconectar o cabo de alimentação.
- 2 Abrir a grade frontal.
 - Levantar ambos os lados da tampa ligeiramente.

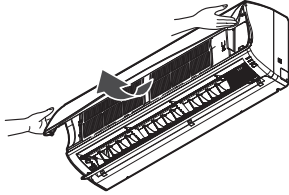

- 3 Segurar o puxador do filtro de ar, levantá-lo ligeiramente, e remover o filtro da unidade.

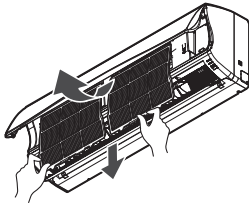

- 4 Limpar o filtro com um aspirador de pó ou com água morna.
 - Se a sujidade for de difícil remoção, lavar o filtro com água morna e detergente.
- 5 Secar o filtro à sombra.

- 4 Secar à luz directa do sol por 2 horas.

! NOTA

- A localização e formato dos filtros podem variar, dependendo do modelo.
- A característica pode ser alterado de acordo com um tipo de modelo.

Limpar o filtro anti-alérgico e o filtro triplo

- 1 Desligar o aparelho e desconectar o cabo de alimentação.
- 2 Abrir a grade frontal e remover o filtro de ar (ver "Limpeza do filtro de ar").
- 3 Retirar o filtro anti-alérgico e o filtro triplo.



RESOLUÇÃO DE PROBLEMAS

Função de auto diagnóstico

Este produto tem uma função interna de auto diagnóstico. Se ocorrer um erro, a luz da unidade de interior vai começar a piscar em intervalos de 2 segundos. Se isso ocorrer, contactar o seu revendedor ou centro de serviço.

Antes de solicitar o serviço

Por favor verificar o seguinte, antes de contactar o centro de serviço. Se o problema persistir, contactar o seu centro local de serviço.

Problema	Possíveis causas	Ação Correctiva
Há um cheiro a queimado e um som estranho que vem da unidade.	-	Desligar o aparelho, desconectar o cabo de alimentação e contactar o centro de serviço.
Existem fugas de água da unidade de interior, mesmo quando o nível de humidade é baixo.		
O cabo de alimentação está danificado ou está a gerar-se um calor excessivo.		
Um interruptor, um disjuntor (segurança, ligação à terra) ou um fusível, não estão a funcionar correctamente.		
O ar condicionado não funciona.	O aparelho está desligado.	Verificar se o cabo de alimentação está ligado na tomada.
	Um fusível queimado ou o fornecimento de energia foi interrompido.	Substituir o fusível ou verificar se o disjuntor disparou.
	Ocorreu uma falha de energia.	Desligar o ar condicionado quando ocorrer uma falha de energia. Quando a energia for restabelecida, esperar três minutos e, em seguida, ligar o ar condicionado.
	A tensão é muito alta ou muito baixa.	Verificar se o disjuntor disparou.
	O ar condicionado desligou-se automaticamente num horário pré-configurado.	Pressionar o botão ON / OFF novamente.

Problema	Possíveis causas	Ação Correctiva
O ar condicionado não gera ar frio.	O ar não circula correctamente.	Certificar-se que não há cortinas, móveis ou persianas à frente do ar condicionado.
	O filtro de ar está sujo.	Limpeza do filtro de ar a cada duas semanas. Consultar "Limpeza do Filtro de Ar " para obter mais informações.
	A temperatura ambiente é muito alta.	No Verão, pode demorar algum tempo para arrefecer o ar interior. Neste caso, seleccionar o modo arrefecimento a jacto para arrefecer rapidamente o ar do interior.
	O ar frio está escapar da sala.	Certificar-se que não está a escapar ar frio através de pontos de ventilação na sala.
	A temperatura é superior à temperatura pré – definida.	Regular a temperatura desejada para um nível inferior ao da temperatura actual.
	Existe uma fonte de calor nas proximidades.	Evitar o uso de um gerador de calor como um forno eléctrico ou um queimador de gás, enquanto o ar condicionado estiver em funcionamento.
	O modo de circulação de ar foi seleccionado.	No modo de circulação de ar, o ar libertado não permite arrefecimento, nem aquecimento do ar do interior. Mudar o modo de funcionamento para a modo de arrefecimento.
Não é possível ajustar a velocidade do ventilador.	O modo automático, o modo a jacto ou o modo de desumidificação foi seleccionado.	Em alguns modos de funcionamento, tais como o de desumidificação ou o modo de funcionamento a jacto, não se pode ajustar a velocidade do ventilador. Seleccionar o modo de funcionamento no qual se possa ajustar a velocidade do ventilador.
Não é possível ajustar a temperatura.	O modo de circulação de ar, o modo a jacto ou o modo de desumidificação foi seleccionado.	Em alguns modos de funcionamento, tais como o de circulação de ar ou o modo de funcionamento a jacto, não se pode ajustar a temperatura. Seleccionar o modo de funcionamento no qual se possa ajustar a temperatura.

