



# LG

**SAC** serviço de atendimento  
ao consumidor

**4004 5400** Capitais e Regiões Metropolitanas

**\*0800 707 5454** Demais localidades

\*Somente chamadas originadas de telefone fixo

**WWW.LGE.COM.BR**

EM CASO DE DÚVIDA, CONSULTE NOSSO SAC

## MANUAL DE INSTRUÇÕES

### 3D / 2D Blu-ray Disc™

### DVD Home Theater

### Modelo: HB806SV

---

Antes de ligar seu aparelho, por favor, leia cuidadosamente este manual e mantenha-o para futuras referências. Desenhos e Especificações estão sujeitas a mudanças sem prévio aviso.

# Índice

<b>Apresentação</b> .....	<b>4</b>
<b>Instruções de segurança</b> .....	<b>4~6</b>
Instruções Importantes de Segurança .....	5~6
Acessórios fornecidos .....	6
<b>Introdução</b> .....	<b>7</b>
Símbolos e discos compatíveis usados nesse manual.....	7
Sobre o Símbolo "⊘" .....	8
Compatibilidade de Arquivos.....	8~9
AVCHD .....	9
Sobre DLNA .....	10
Certos requisitos do sistema.....	10
LG Remote .....	10
Código Regional.....	10
Notas de Compatibilidade.....	10
<b>Controle Remoto</b> .....	<b>11</b>
Instalação das pilhas .....	11
<b>Painel Frontal/Traseiro</b> .....	<b>12</b>
<b>Instalando as Caixas Acústicas</b> .....	<b>13</b>
<b>Conexão das Caixas Acústicas</b> .....	<b>14</b>
Conectando as Caixas Acústicas na unidade.....	14
<b>Posicionando as Caixas Acústicas</b> .....	<b>14</b>
<b>Conexões com sua TV</b> .....	<b>15</b>
Conexão HDMI .....	15
Informações adicionais sobre o HDMI.....	15
SIMPLINK .....	16
Conexão de Vídeo .....	16
Configuração de Resolução.....	16~17
Conexão da Antena .....	17
<b>Conexões com o dispositivo externo</b> ..	<b>17~18</b>
Conectando o AUX.....	17
Conectando a PORT. IN.....	17
Conexão Optical IN .....	18
Conectando a Home Network (Rede local)...	18
Conexão de Rede com fio (cabos) .....	18
Configuração da Rede com fio .....	19
Notas sobre conexões de rede.....	19~20
Conectando o dispositivo USB.....	20
Reproduzindo o conteúdo de um dispositivo USB .....	20~21
<b>Ajustes</b> .....	<b>22~27</b>
Configurando os ajustes .....	22
<b>Menu [TELA]</b> .....	<b>22~24</b>
Formato da TV .....	22
Resolução .....	22~23
Modo 1080p .....	23
Configuração de Cor HDMI .....	23
Modo 3D .....	23
Papel de parede.....	23
<b>Menu [IDIOMA]</b> .....	<b>23~24</b>
Exibir menu .....	23
Menu do disco / Disco de áudio	
Legenda do disco.....	23~24
<b>Menu [ÁUDIO]</b> .....	<b>24</b>
Ajuste das Caixas Acústicas.....	24
Sincronização HD AV Sync.....	24
DRC (Controle de Alcance Dinâmico).....	24
<b>Menu [BLOQUEIO]</b> .....	<b>25</b>
Senha.....	25
Classificação DVD.....	25
Classificação do Disco Blu-ray.....	25
Código de área.....	25
<b>Menu REDE</b> .....	<b>26</b>
Ajustes da Conexão .....	26
Status da Conexão .....	26
Conexão BD-Live .....	26
NetCast.....	26
<b>Menu [OUTROS]</b> .....	<b>26~27</b>
DivX VOD (Código Reg. DivX).....	26
Desligar Automático .....	26
Inicializar .....	27
Software .....	27
Nota de ressalva .....	27
<b>Efeito de Som</b> .....	<b>27</b>
<b>Operação Geral</b> .....	<b>28</b>
Usando o Menu Home.....	28
Reproduzindo um disco .....	28
Reproduzindo um arquivo em um disco/dispositivo USB .....	28
Reproduzindo um disco Blu-ray 3D .....	29
Desfrutando BD-Live™ .....	29
Reproduzindo um arquivo de um servidor de rede .....	30

<b>Operações básicas para conteúdo de Áudio e Vídeo</b> .....	<b>30~31</b>	<b>Gravando um CD de Áudio</b> .....	<b>38~39</b>
Parar a reprodução.....	30	<b>AExibição de informações de Música MP3 (ID3 Tag)</b> .....	<b>39</b>
Pausar a reprodução.....	30	<b>Operações do rádio</b> .....	<b>39~40</b>
Reprodução quadro-a-quadro.....	30	Programando as estações de rádio .....	39
Modo busca em avanço ou retrocesso.....	30	Deletando uma estação salva .....	39
Diminuir a velocidade da reprodução .....	30	Apagando todas as estações salvas.....	40
Mudar para o próximo/anterior capítulo, trilha ou arquivo.....	31	Melhore a recepção fraca FM .....	40
<b>Operações básicas para conteúdo de Foto</b> .....	<b>31</b>	<b>Usando o Acesso ao Entretenimento NetCast</b> .....	<b>40</b>
Reproduzir uma apresentação em slide.....	31	<b>Soluções de Problemas</b> .....	<b>41~43</b>
Parar uma apresentação em slide.....	31	Controlando a TV com o Controle Remoto fornecido .....	44
Pausar uma apresentação em slide.....	31	<b>Atualização do Software de Rede</b> .....	<b>44~45</b>
Mudar para a próxima/anterior foto.....	31	Notificação da atualização da rede.....	44~45
<b>Usando o Menu do Disco</b> .....	<b>31</b>	Atualização do Software.....	45
<b>Retomar a reprodução</b> .....	<b>31</b>	<b>Sobre Nero Media Home 4 Essentials</b> .....	<b>46</b>
<b>Reprodução Avançada</b> .....	<b>31~32</b>	Instalando o Nero Media Home 4 Essentials.....	46
<b>Repetindo uma parte específica</b> .....	<b>32</b>	Compartilhar arquivos e pastas .....	46
<b>Marcador de Busca</b> .....	<b>32</b>	<b>Código de área (País)</b> .....	<b>47</b>
<b>Usando o menu de Busca</b> .....	<b>33</b>	<b>Lista de código de idioma</b> .....	<b>47</b>
<b>Alterando a visualização da lista de conteúdo</b> .....	<b>33</b>	<b>Licenças e Marcas comerciais</b> .....	<b>48</b>
<b>Visualizando informação de conteúdo</b> .....	<b>34</b>	<b>Conexão de Saída HDMI/Vídeo</b> .....	<b>49</b>
<b>Selecionando um arquivo de legenda</b> .....	<b>34</b>	<b>Manutenção do aparelho</b> .....	<b>49</b>
<b>Memorização da última cena</b> .....	<b>34</b>	<b>Notas sobre Discos</b> .....	<b>49</b>
<b>Opções ao visualizar uma foto</b> .....	<b>34~35</b>	<b>Informações importantes relativas ao serviços de rede</b> .....	<b>50</b>
<b>Ouvindo músicas durante o Slideshow</b> .....	<b>35</b>	<b>Informações importantes sobre intensidade sonora (decibéis)</b> .....	<b>50</b>
<b>Menu Display (tela)</b> .....	<b>35~36</b>	<b>Especificações</b> .....	<b>51</b>
<b>Reproduzir a partir de um tempo selecionado</b> .....	<b>36</b>	<b>Certificado de Garantia</b> .....	<b>52</b>
<b>Ouvir um áudio diferente</b> .....	<b>36</b>		
<b>Selecionando um idioma de legenda</b> .....	<b>37</b>		
<b>Visualizando através de ângulos diferentes</b> .....	<b>37</b>		
<b>Alterando o formato da TV</b> .....	<b>37</b>		
<b>Alterando a página de código de legenda</b> .....	<b>37</b>		
<b>Alterando o modo de imagem</b> .....	<b>37~38</b>		

# Apresentação

## Prezado Consumidor,

Parabéns e obrigado por adquirir um produto LG. Somos um dos maiores grupos empresariais do mundo, presente em mais de 150 países com fábricas instaladas nos 4 continentes.

No Brasil, a LG instalou-se em 1997 com dois complexos industriais: um em Manaus (AM) e outro em Taubaté (SP), nos quais fabricamos nossa linha completa de eletroeletrônicos e celulares. Comercializamos ainda refrigeradores, drives de CD, CD-ROM, DVD-ROM e monitores de LCD.

## Meio Ambiente

Preocupados com o meio ambiente, temos o compromisso em promover o aprimoramento ambiental contínuo, procurando desenvolver produtos com o máximo de materiais recicláveis e também contar com sua consciência ambiental para destinar esses materiais de forma adequada.

Siga as dicas abaixo e colabore com o meio ambiente:

### 1. Manuais e embalagens:

Os materiais utilizados nas embalagens (manuais, caixas de papelão, plásticos, sacos e calços de isopor) dos nossos produtos são 100% recicláveis.

Descarte esses produtos preferencialmente em recicladores especializados.

### 2. Pilhas e Baterias:

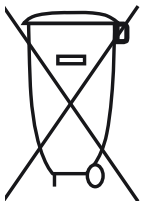

Não incinere, não tente abrir e não jogue no lixo comum. Preserve sua saúde e o meio ambiente. Após uso, as pilhas e/ou baterias deverão ser entregues ao estabelecimento comercial ou rede de assistência técnica autorizada (Conama nº 401 de 11/2008).

### 3. Produto:

Para obter o máximo de aproveitamento de materiais recicláveis e destinar corretamente materiais perigosos de nossos produtos (cinescópio, compressor, etc), no fim de sua vida útil, encaminhe às companhias especializadas em reciclagens. Não queime e nem os jogue em lixo doméstico.

# Instruções de segurança



**CUIDADO:** PARA REDUZIR O RISCO DE CHOQUE ELÉTRICO, NÃO REMOVA A TAMPA TRASEIRA. NÃO INSIRA OBJETOS DENTRO DO APARELHO. NÃO EXISTEM PEÇAS PARA AJUSTE PELO USUÁRIO. ENCAMINHE-O AO SERVIÇO TÉCNICO AUTORIZADO.

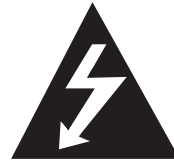

Este símbolo do raio com ponta de seta dentro de um triângulo equilátero alerta o usuário para a existência de tensão perigosa não isolada dentro do gabinete do aparelho, podendo ser de nível suficiente para constituir um risco de choque elétrico para as pessoas.



O ponto de exclamação dentro de um triângulo equilátero chama a atenção do usuário para importantes instruções de funcionamento e manutenção contidas na literatura que acompanha este produto.

## AVISOS

- PARA REDUZIR O RISCO DE FOGO OU CHOQUE ELÉTRICO, NÃO EXPONHA ESTE PRODUTO A CHUVA OU A UMIDADE.
- Não instale este equipamento num espaço confinado, como uma prateleira de livros ou em lugar similar.

## CUIDADO

- Não bloqueie as aberturas de ventilação. Efetue a instalação de acordo com as instruções do fabricante. As fendas e aberturas no gabinete foram projetadas para permitir a ventilação, para garantir o funcionamento seguro do produto e para proteger o produto contra o superaquecimento. As aberturas nunca podem ser bloqueadas, instalando o produto em cima de uma cama, sofá, tapete ou outra superfície parecida. O produto não deve ser instalado embutido em um armário ou estante sem ventilação adequada ou sem seguir as instruções do fabricante.

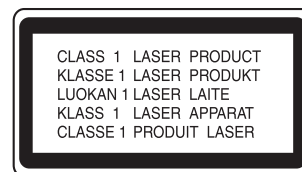

- Este produto utiliza um sistema a laser. Para usar este produto de maneira adequada, leia atentamente este manual e guarde-o para posterior consulta. Caso o aparelho precise de manutenção, procure um centro de assistência técnica autorizada.
- O uso de controles, ajustes ou procedimentos distintos dos que aqui estão especificados pode ocasionar exposição a radiação perigosa.
- Para evitar a exposição direta ao raio laser, não tente abrir o gabinete. Se aberto, a radiação laser fica visível. NÃO OLHE PARA O FEIXE.

## Avisos relativos ao CABO DE FORÇA

- Para a maioria dos eletrodomésticos é recomendável que sejam ligados em um circuito dedicado, ou seja, um único circuito elétrico que alimente somente um aparelho e não tenha nenhuma tomada ou circuitos adicionais.
- Não sobrecarregue as tomadas da parede. Tomadas sobrecarregadas, folgadas ou danificadas, extensão, cabos de força estragados pelo tempo ou com o isolamento rachado são perigosos. Qualquer uma dessas condições pode resultar em choque elétrico ou risco de incêndio.
- Periodicamente, o cabo de força deve ser verificado. Se sua aparência indicar dano ou deterioração, desligue-o e o substitua por outro, indicado pelo serviço técnico autorizado.
- Proteja o cabo de força de estresse elétrico ou mecânico, por exemplo, ser trançado, torcido, comprimido, imprensado por uma porta, ou pisado.
- Dê atenção especial às tomadas, e ao ponto de onde o cabo sai do aparelho. Para desligar a energia da rede elétrica, retirar o cabo de força. Ao instalar o produto, certifique-se de ter acesso facilitado à tomada.

Esse aparelho é equipado por bateria portátil ou acumulador de energia (pilhas).

## Maneira segura de se remover a bateria do equipamento:

- Remova a pilha velha ou o cartucho de pilhas, siga os passos na ordem inversa da montagem. Para evitar contaminação do ambiente e acarretar possível dano à saúde humana e animal, as pilhas velhas devem ser colocadas em contêineres apropriados nos locais designados de coleta desse tipo de lixo. É recomendado que seja usado sistemas de reembolso gratuito de pilhas e acumuladores.
- As pilhas não devem ser expostas a calor excessivo como raios de sol, ao fogo ou serem partidas.

### CUIDADO!

- O aparelho não deve ser exposto à água (gotejamento ou respingo), nem se deve colocar em cima dele nenhum objeto cheio de líquido, como vasos, jarras, etc.

## Notas sobre direitos de cópia

- Em função do AACS (Advanced Access Content System = Sistema de Conteúdo de Acesso Avançado) ter sido aprovado como o sistema de proteção de conteúdo para o formato BD, similar ao uso do CSS (Content Scramble System = Sistema de Mistura de Conteúdo) para o formato DVD, certas restrições

são impostas na reprodução, saída de sinais analógicos, etc.. dos conteúdos protegidos pelo AACS. A operação e as restrições deste produto podem variar dependendo do período que você efetuou a compra pois estas restrições podem ter sido adotadas ou alteradas pela AACS após a fabricação deste produto. Outrossim, as marcas BD-ROM e BD+ são adicionalmente usadas como sistemas de proteção de conteúdo para o formato BD, o qual impõe certas restrições incluindo restrições de reprodução para conteúdo protegido das marcas BD-ROM e/ou BD+. Para maiores informações sobre o AACS, BD-ROM Mark, BD+, ou sobre este produto, favor entrar em contato com o Centro de Atendimento ao Cliente.

- Muitos discos BD-ROM/DVD são codificados com proteção de cópia. Em função disto, você pode apenas conectar o seu aparelho diretamente à sua TV e não a um VCR ou gravador de fitas de vídeo cassete. Se você conectar esse aparelho a um VCR ele irá reproduzir imagens distorcidas dos discos protegidos contra cópias.
- Este produto incorpora tecnologia de proteção a direitos de cópias que é protegido por patente nos Estados Unidos (EUA) e por outros direitos de propriedade intelectual. O uso desta tecnologia de proteção de direitos de cópias deve ser autorizado pela Macrovision, e é destinado apenas para uso doméstico e outros usos de exibição limitados a menos que seja autorizado em contrário pela Macrovision. A engenharia reversa ou desmontagem é proibida.
- De acordo com a legislação de direitos de cópias dos Estados Unidos (EUA) e também da legislação de direitos de cópias de outros países, a gravação não autorizada, o uso, exibição, distribuição ou revisão de programas de televisão, video tapes, discos BD-ROM, DVDs, CDs e outros materiais podem estar sujeitos a responsabilidades cíveis e / ou criminais.

## Instruções Importantes de Segurança

1. Leia estas instruções atentamente.
2. Mantenha estas instruções.
3. Fique atento a todos os avisos.
4. Siga todas as instruções.
5. Não use este produto perto da água.
6. Limpe o produto apenas com panos secos.
7. Não bloqueie qualquer abertura para ventilação. Instale de acordo com as instruções do fabricante.
8. Não instale perto de fontes de calor, como radiadores, aquecedores, fornos, ou outros aparelhos (incluindo amplificadores) que produzem calor.

9. Proteja o cabo de força de ser danificado particularmente nos plugues, receptores e nos pontos onde eles saem do produto.
10. Somente use acessórios especificados pelo fabricante.
11. Utilize somente com carrinho, estante, tripé, suporte de parede, ou mesa especificados pelo fabricante ou vendidos separadamente. Quando o carrinho for usado, tenha cuidado ao movê-lo juntamente com o produto para evitar maiores danos com quedas. 
12. Desconecte este produto durante tempestades de raios ou em grandes períodos sem uso do produto.
13. Recorra sempre a um serviço autorizado de manutenção. Este serviço é solicitado quando o produto estiver danificado de alguma forma, tais como problemas com o cabo de força ou tomada, vazamento de líquidos ou objetos que tiverem caído dentro do produto, quando o produto tiver sido exposto à chuva ou umidade, quando ele não funcionar normalmente ou quando tiver caído.

## Acessórios fornecidos

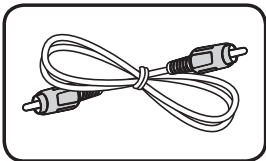

Cabo de Vídeo (1)

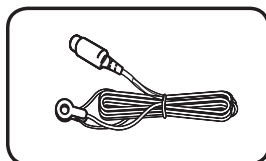

Antena FM (1)

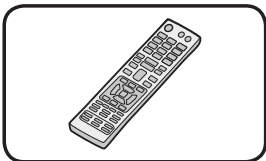

Controle Remoto (1)

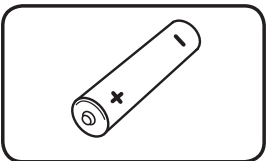

Pilhas (1)

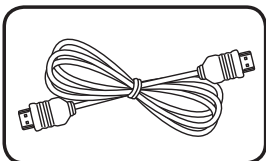

Cabo HDMI (1)

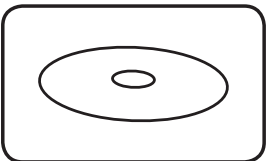











Nero mediahome4  
Esencial Software  
CD-ROM (1)

### ! Nota

- Dependendo das condições do equipamento de gravação ou do próprio disco de CD-R/RW (ou DVD±R/RW), alguns discos CD-R/RW (ou DVD±R/RW) não podem ser reproduzidos.
- Dependendo do programa utilizado para a gravação e da finalização do disco, alguns discos (CD-R/RW ou DVD±R/RW/BD-R/RE) podem não ser reproduzidos.
- Os discos de BD-R/RE, DVD±R/RW e CD-R/RW gravados em um computador pessoal ou em um DVD ou gravador de CD podem não ser reproduzidos, caso danificados ou sujos, ou se houver sujeira e condensação na lentes do reproduutor.
- Se você gravar um disco usando um PC, mesmo em um formato compatível, existem casos onde eles podem não ser reproduzidos, devido às configurações do aplicativo que foi utilizado. (Verifique com o fabricante do programa para informações mais detalhadas).
- Este produto requer discos e gravações com certos padrões técnicos, a fim de obter qualidade de reprodução ideal.
- Os discos de DVD pré-gravados possuem estes padrões. Existem muitos tipos diferentes de formatos de discos graváveis (incluindo CD-R contendo arquivos MP3 ou WMA) e estes requerem certas condições pré-existentes para garantir compatibilidade na reprodução.
- BD-ROM é um disco híbrido que possui ambas as camadas do BD-ROM e DVD (ou CD) em uma das faces do disco. Nestes discos, a camada BD-ROM será reproduzida somente neste aparelho reproduutor.
- Os usuários devem notar que é necessário que se obtenha permissão para baixar arquivos do tipo MP3 e WMA contendo músicas da Internet. Nossa empresa não tem nenhum direito de oferecer tal permissão. Esta permissão deve sempre ser obtida diretamente do proprietário do direito de cópia.
- É necessário configurar a opção de formatação do disco para [Mastered], a fim de que os discos sejam compatíveis com os leitores LG. Ao definir a opção para Live File System, não será possível utilizar em leitores LG. (Mastered/Live File System: Sistema de formato de disco para o Windows Vista).

# Introdução

## Símbolos e discos compatíveis usados nesse manual

Mídia/Termo	Logo	Símbolo	Descrição
Blu-ray	  	<b>BD</b>	<ul style="list-style-type: none"> <li>• Discos como os de filmes que podem ser comprados ou alugados;</li> <li>• Discos BD-R/RE que contenham arquivos de filmes, músicas ou fotos.</li> <li>• Discos de Blu-ray 3D e discos "APENAS de Blu-ray 3D".</li> </ul>
		<b>MOVIE</b> <b>MUSIC</b> <b>PHOTO</b>	<ul style="list-style-type: none"> <li>• Discos BD-R/RE que contenham arquivos de filmes, músicas ou fotos.</li> </ul>
<b>DVD-ROM</b> <b>DVD-R</b> <b>DVD-RW</b> <b>DVD+R</b> <b>DVD+RW</b> (disco de 8 cm/12")	    	<b>DVD</b>	<ul style="list-style-type: none"> <li>• Discos como os de filmes que podem ser comprados ou alugados.</li> <li>• Apenas em modo video e finalizado.</li> <li>• Suporta também disco de camada dupla.</li> </ul>
		<b>AVCHD</b>	<ul style="list-style-type: none"> <li>• Formato AVCHD finalizado</li> </ul>
		<b>MOVIE</b> <b>MUSIC</b> <b>PHOTO</b>	<ul style="list-style-type: none"> <li>• Discos DVD+R/RW que contenham arquivos de filmes, músicas ou fotos.</li> </ul>
<b>DVD-RW</b> <b>VR</b> (disco de 8 cm/12")		<b>DVD</b>	<ul style="list-style-type: none"> <li>• Modo VR e finalizado.</li> </ul>
<b>Áudio CD</b> (disco de 8 cm/12")		<b>ACD</b>	<ul style="list-style-type: none"> <li>• CDs de áudio</li> </ul>
<b>CD-R/RW</b> (disco de 8 cm/12")		<b>MOVIE</b> <b>MUSIC</b> <b>PHOTO</b>	<ul style="list-style-type: none"> <li>• Discos CD-R/RW que contenham arquivos de filmes, músicas ou fotos.</li> </ul>
<b>NOTA</b>			<ul style="list-style-type: none"> <li>• Indicado a notas e funções especiais.</li> </ul>
<b>CUIDADO</b>			<ul style="list-style-type: none"> <li>• Indicado a possíveis prevenções de danos ou abusos.</li> </ul>

## Sobre o Símbolo “⊘”

O símbolo “⊘” pode aparecer na tela de sua TV durante funcionamento e indica que a função explicada neste manual do proprietário não está disponível naquela mídia específica.

## Compatibilidade de Arquivos

### Arquivos de Filmes

Local do arquivo	Extensão do arquivo	Formato do codec	Formato do áudio	Legenda
<b>Disco, USB</b>	“.avi”, “.mpg”, “.mpeg”, “.mkv”, “.mp4”, “.asf”, “.wmv”, “.m4v” (DRM free)	DIVX3.xx, DIVX4.xx, DIVX5.xx, DIVX6.xx (somente reprodução padrão), XVID , MPEG1 SS, H.264/ MPEG-4 AVC, MPEG2 PS, MPEG2 TS	Dolby Digital, DTS, MP3, WMA, AAC, AC3	SubRip (.srt / .txt), SAMI (.smi), SubStation Alpha (.ssa/.txt), MicroDVD (.sub/.txt), VobSub (.sub), SubViewer 1.0 (.sub), SubViewer 2.0 (.sub/.txt), TM- Player (.txt), DVD Subtitle Sys- tem (.txt)
<b>DLNA</b>	“.avi”, “.divx”, “.mpg”, “.mpeg”, “.mkv”, “.mp4”	DIVX3.xx, DIVX4.xx, DIVX5.xx, DIVX6.xx (somente reprodu- ção padrão), XVID, MPEG1 SS, H.264/MPEG-4 AVC, MPEG2 PS, MPEG2 TS	Dolby Digital, DTS, MP3, WMA, AAC, AC3	SubRip (.srt / .txt), SAMI (.smi), SubStation Alpha (.ssa/.txt), MicroDVD (.sub/.txt), SubViewer 1.0 (.sub), SubViewer 2.0 (.sub/. txt), TMPlayer (.txt), DVD Subti- tle System (.txt)

### Arquivos de Música

Local do arquivo	Extensão do Arquivo	Frequencia do sampling	Taxa de Bit	Nota
<b>Disco, USB, DLNA</b>	“.mp3”, “.wma”, “.wav”, “.m4a” (DRM free)	Entre 16 - 48 kHz (MP3), Entre 32 - 48 kHz (WMA)	Entre 32 - 192 kbps (WMA), Entre 32 - 320 kbps (MP3)	Alguns arquivos WAV não são su- portados por este aparelho.

### Arquivos de Fotos

Local do arquivo	Extensão do Arquivo	Tamanho recomendado	Nota
<b>Disco, USB, DLNA</b>	“.jpg”, “.jpeg”, “.png”	Menor que 4.000 x 3.000 x 24 bit/pixel Menor que 3.000 x 3.000 x 32 bit/pixel	A compressão sem perda de dados dos arquivos de fotos não é suportada.

**! Nota****GERAL**

- O nome do arquivo está limitado a 180 caracteres.
- Um arquivo "avi" codificado pelo "WMV 9 codec" não é compatível.
- Dependendo do tamanho e número de arquivos, pode demorar alguns minutos para leitura do conteúdo da mídia.
- A compatibilidade de arquivos pode diferir dependendo do servidor.
- Em função da compatibilidade do servidor DNLA ter sido testada em ambiente DNLA genérico (Nero MediaHome 4 Essencial), requisições de arquivos e funções de reprodução podem diferir de acordo com os servidores de mídia.
- Os requerimentos de arquivos no tópico 10 sempre são incompatíveis. Poderá haver algumas restrições em função capacidade do servidor de mídia e arquivo.
- Arquivos de filmes legendados reproduzíveis somente estão disponíveis nas pastas compartilhadas de um servidor de mídia DNLA criada pelo software Nero MediaHome 4 Essencial, fornecido com esse aparelho.
- Os arquivos presentes em mídias removíveis do tipo USB drive, DVD-drive, etc. usados no seu servidor de mídia podem não ser compartilhados corretamente.
- O tempo total de reprodução dos arquivos de música exibido na tela pode não ser exato para arquivos VBR.
- Arquivos de Filmes em HD contidos no CD ou USB 1.0/1.1 podem não ser reproduzidos corretamente. Discos Blu-ray, DVD ou USB 2.0 são recomendados para reproduzir arquivos de filme HD.
- Este reproduutor suporta perfis H.264/MPEG-4 AVC Principal ou Alto no Nível 4.1. Para um arquivo com nível maior, o reproduutor poderá solicitar confirmação de reprodução.
- Este leitor não suporta o arquivo gravado com GMC\*1 ou QPEL\*2.  
\* 1 GMC - Global Motion Compensation.  
\* 2 Qpel - Quarter pixel.

**! Nota**

- Esse reproduutor suporta arquivos UTF-8 mesmo que ele contenha legendas Unicode. Esse reproduutor não suporta arquivos puros legendados em Unicode.
- Dependendo do tipo de arquivo e do modo de gravação, este poderá não ser reproduzido.
- Um disco gravado em um PC normal com multi-seção não é suportado por esse reproduutor.
- Para ser reproduzido um arquivo de filme, nome e legenda do arquivo devem ser os mesmos.
- Se o codec de vídeo for MPEG2 TS ou MPEG2 PS, as legendas não serão reproduzidas.

## AVCHD (Advanced Video Codec High Definition) - Codec avançado de vídeo de alta resolução

- Este aparelho pode reproduzir discos no formato AVCHD. Esses discos são normalmente gravados e usados em câmeras de vídeo.
- O formato AVCHD é um formato de câmera de vídeo digital de alta definição.
- O formato MPEG-4 AVC/H.264 é capaz de comprimir imagens com mais eficiência do que o formato de compressão convencional.
- Alguns discos AVCHD usam o formato "x.v.Color".
- Este reproduutor pode reproduzir discos AVCHD usando o formato "x.v.Color".
- Alguns formatos de discos AVCHD podem não ser reproduzidos, dependendo das condições de gravação.
- O formato de discos AVCHD necessita ser finalizado.
- O "x.v.Color" oferece uma gama maior de cores do que os discos normais de DVD de câmeras de vídeo.

## Sobre DLNA

Esse equipamento é um reproduutor de mídia digital DLNA certificado que pode reproduzir e exibir conteúdos de fotos, filmes e músicas a partir de um servidor de mídia digital DLNA compatível (PC e Equipamentos Eletrônicos).

A Digital Living Network Alliance (DLNA) - é uma organização entre as indústrias de equipamentos eletrônicos, computação e de celulares. A vida digital (DLNA) permite que os usuários compartilhem mídias digitais através de sua rede doméstica.

O logo de certificação DLNA torna fácil encontrar produtos compatíveis com os requisitos da DLNA. Esse equipamento atende às especificações de interoperabilidade das diretrizes v 1.5.

Quando um PC, que executa um software de servidor DLNA, ou outro equipamento compatível com DLNA está conectado a esta unidade, algumas mudanças de softwares ou de outros dispositivos podem ser solicitadas. Por favor, veja as instruções de operação do software ou do dispositivo, para maiores informações.

## Certos requisitos do sistema

### Para reprodução de vídeo em alta definição:

- Exibição em alta definição que possua conectores de entrada HDMI.
- Disco BD-ROM com conteúdo de alta definição.
- Entrada HDMI ou compatível com HDCP em seu aparelho de exibição (TV) é necessária para alguns conteúdos (conforme especificado pelos autores do disco).

Para reproduzidor de multi-canal de áudio Dolby® Digital Plus, Dolby TrueHD e DTS-HD.

- Um amplificador/receptor com decodificador (Dolby Digital, Dolby Digital Plus, Dolby TrueHD, DTS ou DTS-HD) incorporado. Para reproduzidor de multi-canal de áudio Dolby® Digital Plus, Dolby TrueHD e DTS-HD.
- Caixa Acústica central, frontal, surround e sub woofer será necessário para o formato escolhido.

## LG Remote

Você pode controlar esse reproduzidor com o seu IPhone ou telefone Android através da sua rede doméstica. Esse equipamento e o seu telefone devem estar conectados ao seu roteador wireless. Visite "Apple iTunes" ou "Google Apps Marketplace" para maiores detalhes sobre "LG Remote".

### ! Nota

- A função "LG Remote" pode ser disponibilizada através da atualização do software de rede. Recomendamos a atualização do reproduzidor com o uso da versão mais recente, para adicionar esse recurso. (Mais detalhes ver página ??)

## Código Regional

Este aparelho possui um código regional o qual está impresso na parte de trás do aparelho. Este aparelho pode reproduzir apenas aqueles discos de DVD conforme indicados na parte de trás ou "ALL".

## Notas de Compatibilidade

- Em função de BD-ROM ser um formato novo, certos discos, conexão digital e outros problemas de compatibilidade podem ocorrer. Se você encontrar algum problema de compatibilidade, por favor entre em contato com o Centro de Atendimento ao Cliente.
- Este aparelho permite-lhe desfrutar de funções como picture-in-picture, áudio secundário e Pacotes virtuais, etc, com BD-ROM suportando BONUS-VIEW (BD-ROM versão 2 versão 1.1 Perfil 1 / Final Standard Profile). Vídeo e áudio secundário podem ser reproduzidos com um disco compatível que contenha a função picture-in-picture. Para o método de reprodução favor consultar as instruções no disco.
- Assistir a conteúdo de alta definição e de DVD padrão convertido pode necessitar de uma entrada compatível com HDMI ou entradas do tipo DVI compatível com HDCP em sua TV.
- Alguns discos BD-ROM e de DVD podem restringir o uso de alguns comandos de operações ou de funções.
- A capacidade de Dolby TrueHD, Dolby Digital Plus e DTS-HD é limitada a 5.1 canais se você usar conexão HDMI para a saída de áudio do aparelho.
- Você poderá usar um dispositivo USB que é utilizado para armazenar algumas informações relacionadas com o disco, incluindo o conteúdo que for baixado on-line. O disco que você está usando irá controlar o período de retenção desta informação.

# Controle Remoto

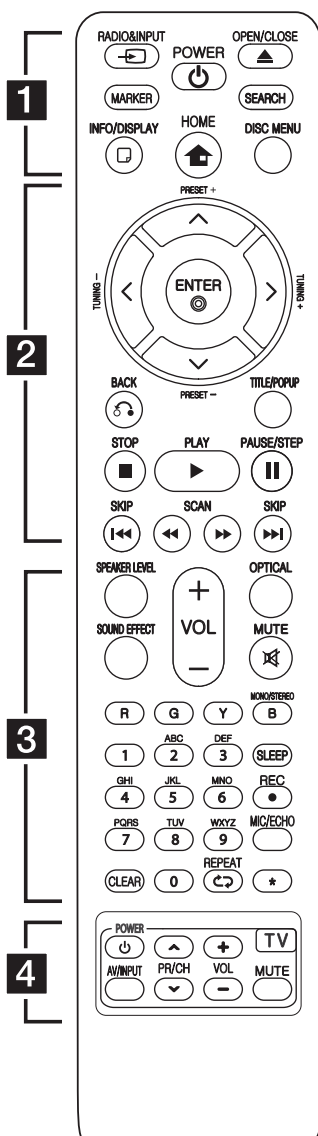

## Instalação das pilhas

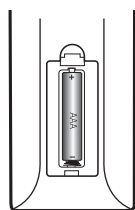

Remova a tampa do compartimento das pilhas na parte traseira de seu controle remoto e insira pilhas do tipo R03 (tamanho AAA) com os pólos **+** e **-** corretamente.

### 1

**RADIO/INPUT:** Muda a fonte de entrada (AUX, PORT, FM).

**MARKER:** Marca um ponto durante a reprodução.

**(POWER):** Liga/Desliga o aparelho.

**(OPEN/CLOSE):** Abre a bandeja do disco.

**SEARCH:** Exibe ou sai do menu de Busca.

**INFO/DISPLAY** (□): Exibe ou sai das exibições de tela.

**HOME** (🏠): Exibe ou sai do [Menu Home].

**(DISC MENU):** Acessa o menu do disco (se disponível).

### 2

**PRESET +/-:** Seleciona uma estação de rádio previamente memorizada.

**TUNING +/-:** Sintoniza a estação da rádio desejada.

**Setas Direcionais** Navega nos menus de tela. Seleciona uma opção no menu.

**ENTER** (⊙) Confirma uma seleção de menu.

**BACK** (↶) Sai do menu ou volta a reproduzir. A função de voltar a reproduzir pode não funcionar dependendo do disco BD-ROM.

**(TITLE/POP-UP):** Exibe o menu do título do DVD ou o menu pop-up do BD-ROM (se disponível).

■ **(STOP):** Pára a reprodução.

▶ **(PLAY):** Inicia a Reprodução.

⏸ **(PAUSE/STEP)** Congela a reprodução.

◀◀/▶▶ **(SCAN):** Busca em retrocesso/avanço.

⏪/⏩ **(SKIP):** Vai para o capítulo/trilha/arquivo seguinte ou anterior.

### 3

**SPEAKER LEVEL:** Ajusta o nível de som (volume) da Caixa Acústica selecionada

**SOUND EFFECT:** Seleciona um modo de efeito de som.

**VOL +/-:** Ajusta o nível do volume.

**OPTICAL:** Muda diretamente a fonte de entrada para OPTICAL.

**MUTE:** Para emudecer o som do aparelho.

### TECLAS COLORIDAS (R,G,Y,B)

Use para navegar através dos menus do BD-ROM. Elas também são utilizadas para os menus [Filme], [Foto], [Música], e [NetCast].

**MONO/STEREO:** Seleciona Mono/estéreo no modo FM.

**SLEEP:** Desliga o aparelho dentro um determinado intervalo de tempo.

**(REC):** Grava um CD de áudio.

**MIC/ECHO:** Ajusta o nível do volume e eco do microfone. A função atua somente se o microfone estiver conectado para o USB.

### Teclas numéricas (0~9)

Seleciona itens numerados no menu.

**CLEAR:** Remove uma marca no menu Busca ou um número quando ajustar a senha.

**REPEAT** (↺): Repete a seção ou sequência desejada.

\*: (Essa tecla não está disponível para nenhuma função)

### 4

**Teclas para controlar a TV:** (Mais detalhes ver página 44).

## Painel Frontal

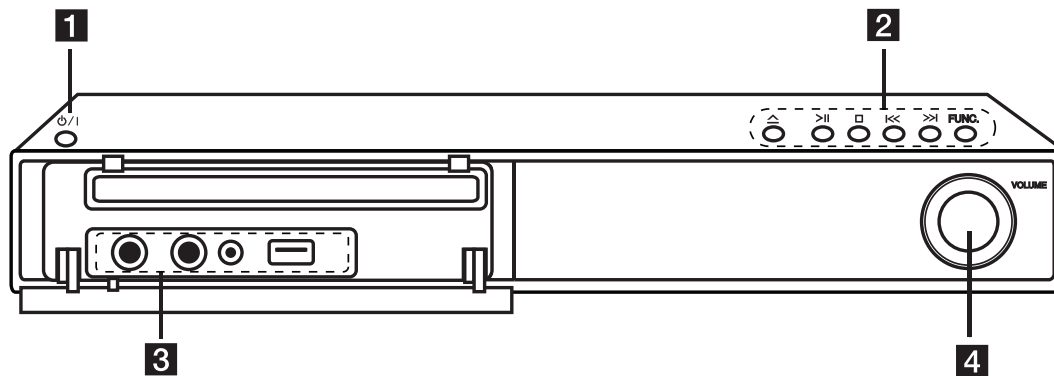

1. **⏻ (POWER):** Liga/Desliga

2. **Teclas de operação:**

▲ (OPEN/CLOSE)

>|| (PLAY/PAUSE)

□ (STOP)

|<< / >>| (SKIP)

**FUNC. (Função):** Seleciona a função ou a fonte de entrada.

3. **Entrada para microfone 1/2**

**PORT IN:** Permite conectar dispositivo Externo.

**Entrada USB**

4. **Volume:** Ajusta o nível de áudio das Caixas Acústicas.

## Painel Traseiro

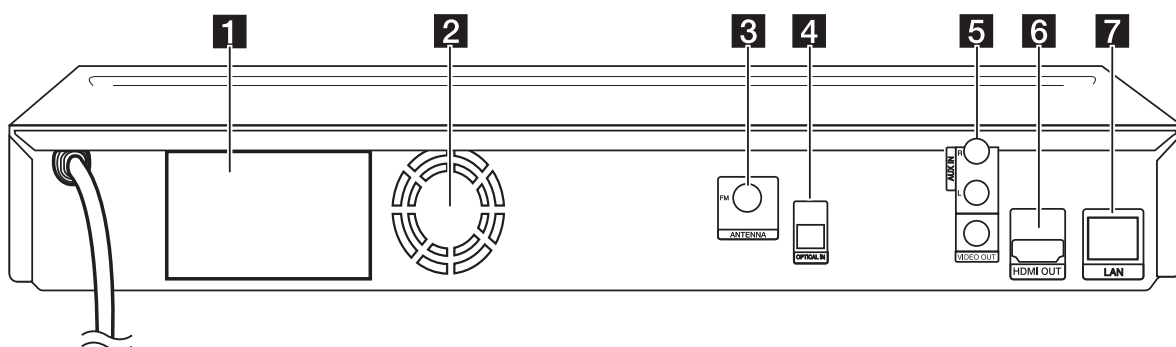

1. **Conectores das Caixas Acústicas:** Para conectar as Caixas Acústicas (Frontais, Surround, Central e Subwoofer).

2. **Cooler (Ventilador)**

3. **Conector da Antena FM:** Conecte a antena FM (fornecida).

4. **OPTICAL IN:** Para conectar um aparelho de áudio digital.

5. **AUX (L/R) IN / VIDEO OUT:** Para conectar a uma fonte externa / Conecte a TV com entrada de vídeo.

6. **HDMI OUT**

7. **Porta LAN**

# Instalando as Caixas Acústicas

## Tipo Supote (Base)

Você pode ajustar o ângulo da Caixa Acústica.

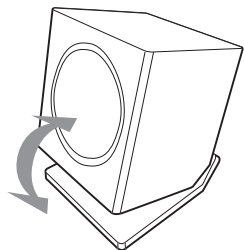

## Separando o Supote (Base)

1. Puxe o suporte (Base) conforme abaixo.

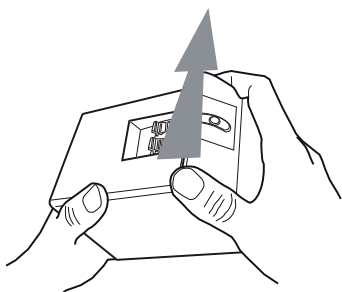

2. Separe o suporte (Base) da Caixa Acústica conforme abaixo.

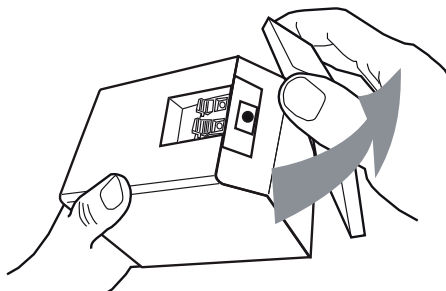

## Tipo Parede

### (Montagem da Caixa Acústica na parede)

1. Separe o suporte (Base) da Caixa Acústica.

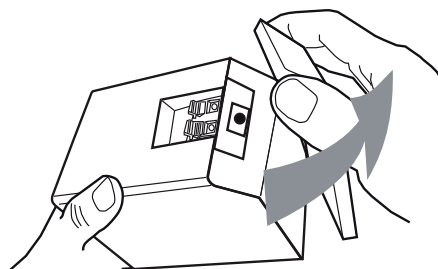

2. Encaixe o suporte (Base) na Caixa Acústica conforme abaixo.

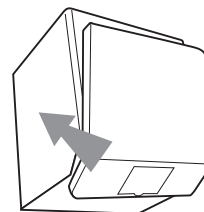

3. Fixe o suporte (Base) na Caixa Acústica girando o parafuso.

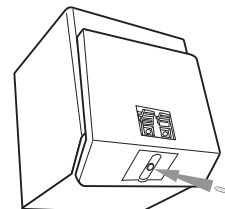

### ! Nota

- PARA EVITAR RISCO DE QUEDA, POR FAVOR ENCAIXE O SUPORTE NA CAIXA ACÚSTICA FIXANDO O PARAFUSO ANTES DE MONTAR NA PAREDE.

4. Fixe o parafuso na parede e em seguida posicione a Caixa Acústica.

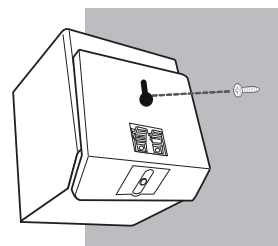

## Conexão das Caixas Acústicas

### Conectando as Caixas Acústicas na unidade.

1. Para conectar os cabos no aparelho, pressione cada uma das aletas de plástico para que a conexão do terminal seja aberta. Em seguida insira o fio e libere a aleta de plástico novamente.
2. Combine o cabo da caixa acústica ao terminal apropriado no DVD Receiver: Conecte a ponta do cabo com identificação Preto para o TERMINAL (-) negativo, e a outra ponta do cabo (sem identificação) ao terminal (+) positivo.

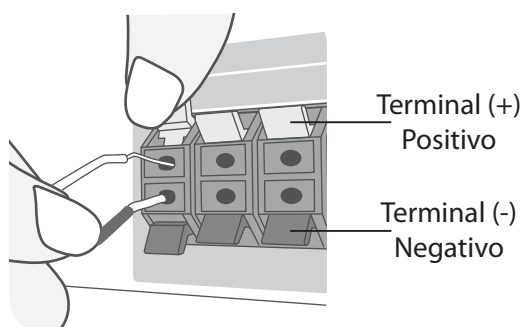

Aparelho	Caixa Acústica (Posição)
Cinza	Traseira (direita)
Azul	Traseira (esquerda)
Verde	Central
Laranja	Subwoofer
Vermelho	Frontal (direita)
Branco	Frontal (esquerda)

#### ! Nota

- Tenha cuidado para que as crianças não coloquem as mãos ou objetos dentro do duto da Caixa Acústica.  
\* **Duto da Caixa Acústica:** Uma abertura para a saída de sons graves do gabinete (caixa acústica).
- Coloque a Caixa Acústica central a uma distância segura do alcance das crianças. Caso contrário, pode resultar a queda da Caixa Acústica causando danos pessoais e / ou materiais.
- As Caixas Acústicas contém partes magnéticas (ímã), podem ocorrer interferências na tela da TV ou Monitor PC. Por favor, use as Caixas Acústicas distante da tela da TV ou do Monitor de PC.

## Posicionando as Caixas Acústicas

A ilustração abaixo mostra um exemplo do posicionamento das Caixas Acústicas.

Esta ilustração se diferencia da imagem real do seu aparelho, ela serve apenas como referência ilustrativa para auxiliá-lo quanto ao posicionamento das suas Caixas Acústicas.

Para um melhor efeito de som surround, todas as Caixas Acústicas com exceção do Subwoofer devem ser colocados na mesma distância da posição de audição (A).

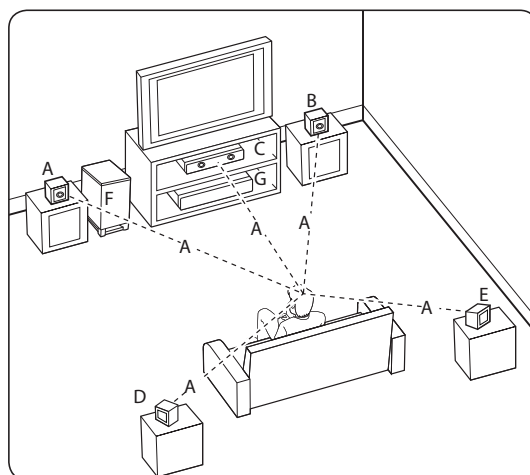

**(A): Caixa Acústica Frontal Esquerda:**

**(B): Caixa Acústica Frontal Direita:**

Colocar as Caixas Acústicas frontais ao lado do monitor ou tela o mais nivelado possível com a superfície da tela.

**(C): Caixa Acústica Central:** Colocar a Caixa Acústica Central acima ou abaixo do monitor ou tela.

**(D): Caixa Acústica Surround Esquerda / (E): Caixa Acústica Surround Direita:** Colocar estas Caixas Acústicas atrás de sua posição de audição, virados ligeiramente para a parte de dentro.

**(F): Subwoofer:** A posição do subwoofer não é muito importante, pois o som grave baixo não é altamente direcional, mas é melhor colocar o subwoofer perto das Caixas Acústicas frontais. Vire suavemente em direção ao centro da sala para reduzir os reflexos da parede.

**(G): Unidade (Aparelho)**

## Conexões com sua TV

Faça uma das seguintes conexões, dependendo da capacidade do seu equipamento:

- Conexão HDMI (Página 15).
- Conexão Vídeo (Página 16).

### ! Nota

- Dependendo de sua TV e de outros equipamentos que você desejar conectar, existem várias formas de conexão para este equipamento. Faça apenas uma das conexões mostradas neste manual.
- Antes de iniciar qualquer conexão, o aparelho deverá estar desligado.
- Maiores informações sobre as conexões, consulte os manuais do equipamento externo.
- Não tente conectar seu BD Player via VCR, pois a imagem ficará distorcida ou não haverá sinal, devido ao sistema de proteção contra cópias.

## Conexão HDMI

Se você possuir uma TV ou um monitor com HDMI, você poderá conectá-lo a este aparelho usando um cabo HDMI. (Tipo A ou cabo High Speed HDMI™). Faça a conexão da saída HDMI OUT dessa unidade na entrada HDMI IN de um aparelho de TV ou monitor compatível com HDMI.

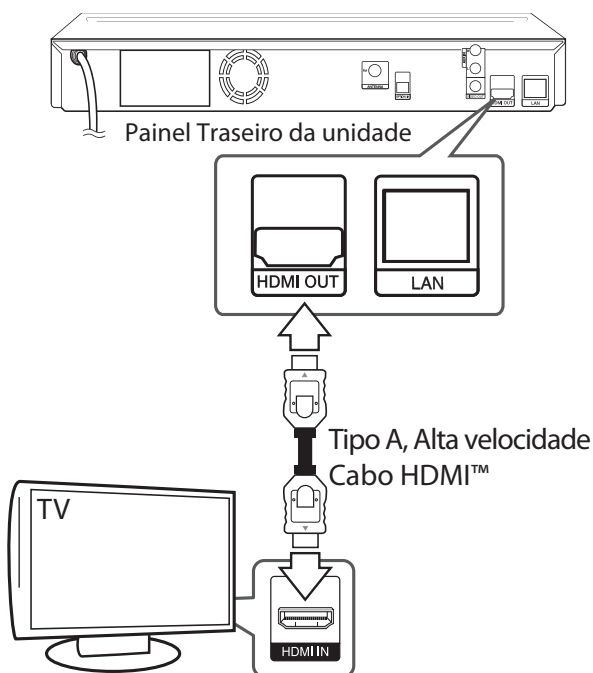

Ajuste a fonte da TV para HDMI (para maiores informações, consulte o manual do proprietário de sua TV).

## Informações adicionais sobre o HDMI

- Quando você conectar um dispositivo compatível com HDMI ou DVI certifique-se do seguinte:
  - Desligue todos os dispositivo HDMI/DVI, incluindo esta unidade. Em seguida, ligue somente o dispositivo HDMI/DVI, por aproximadamente 30 segundos, e somente depois ligue esta unidade.
  - A entrada de vídeo do equipamento conectado deve estar corretamente ligada na entrada de vídeo desta unidade.
  - O dispositivo conectado é compatível com a entrada de vídeo 720x480p, 1280x720p, 1920x1080i ou 1920x1080p.
- Nem todos os dispositivos HDMLs que sejam compatíveis com HDCP ou dispositivos DVI irão funcionar com este reproduutor.
  - A imagem poderá não ser exibida com um dispositivo não HDCP.
  - Esta unidade não poderá reproduzir e a tela da TV poderá mudar para a cor preta.

### ! Nota

- Se um dispositivo HDMI conectado não aceitar o sinal de saída do aparelho, o som de áudio do dispositivo HDMI pode ficar distorcido ou pode não sair.
- Ao usar uma conexão HDMI, você poderá mudar a resolução para a saída HDMI. (Ver "Configuração da resolução" pág. 16~17).
- Selecione o tipo de saída de vídeo da conexão HDMI OUT usando a opção [Config Cor HDMI] no menu [Configuração] pág. 23.
- A modificação da resolução quando a conexão já tiver sido estabelecida pode ocasionar mau funcionamento. Para resolver o problema, desligue o reproduutor e ligue-o outra vez.
- Quando uma conexão HDMI com HDCP não for identificada, a tela da TV poderá mudar para a cor preta. Neste caso, verifique a conexão HDMI, ou desconecte o cabo HDMI.
- Se houver ruídos ou linhas na tela, favor verificar o cabo HDMI (a distância é normalmente limitada a 4.5 m).



## O que é SIMPLINK?

Algumas funções deste aparelho são controladas pelo aparelho de controle remoto da TV, se sua TV for da marca LG. Quando o SIMPLINK estiver conectado através da conexão HDMI.

Funções controladas pelo controle remoto de sua TV LG; Play, Pause, Scan, Skip, Stop, Power Off, etc.

Veja o manual do proprietário de sua TV para detalhes referentes à função SIMPLINK.

A TV LG que possui a função SIMPLINK tem o logo conforme mostrado acima.

### ! Nota

- Dependendo do tipo de disco ou do estado da reprodução, algumas funções SIMPLINK podem variar de seu propósito ou mesmo não funcionar.

## Conexão de Vídeo

Conecte a saída VIDEO OUT do aparelho na entrada VIDEO IN da TV usando o cabo de vídeo (fornecido).

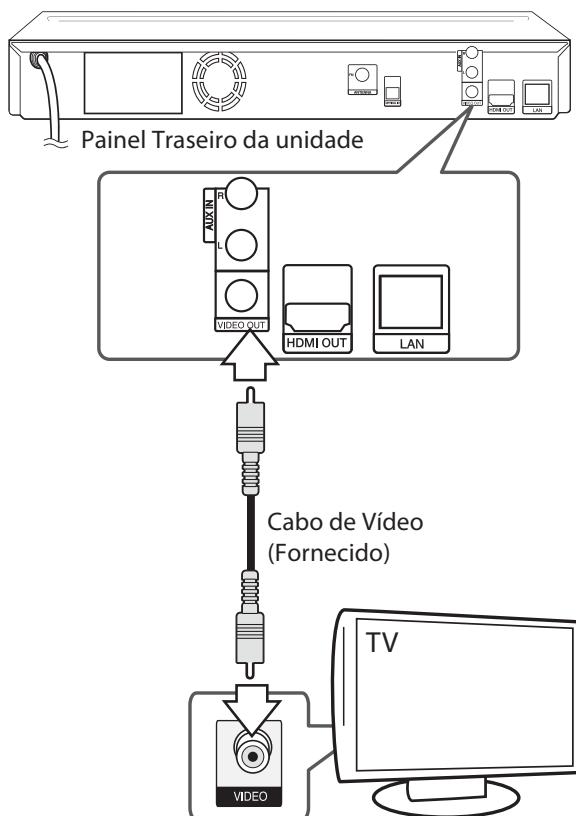

## Configuração de Resolução

O aparelho oferece várias resoluções de saída para a conexão HDMI OUT. Você poderá alterar as resoluções usando o menu [Configuração].

1. Pressione a tecla HOME (🏠).
2. Use as teclas </> para selecionar [Configuração], em seguida pressione ENTER (⊙). O menu [Configuração] aparecerá.
3. Use as teclas ^ / v para selecionar a opção [TELA] e em seguida pressionar > para se mover para o segundo nível.
4. Use as teclas ^ / v para selecionar a opção [Resolução] e então pressione a tecla ENTER (⊙) para ir ao terceiro nível.

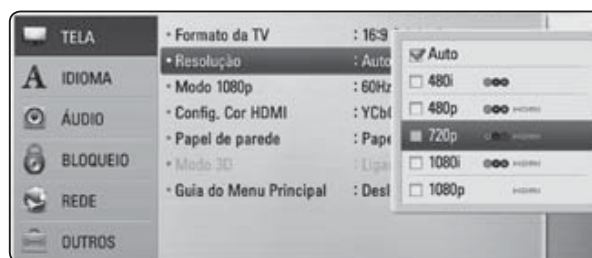

5. Use as teclas ^ / v para selecionar a resolução desejada e então pressione a tecla ENTER (⊙) para confirmar sua seleção.

### ! Nota

Se sua TV não aceita a resolução ajustada no seu reprodutor, você poderá ajustá-la para 480p, como se segue abaixo:

1. Pressione ▲ (OPEN/CLOSE) para abrir a bandeja.
2. Pressione ■ (STOP) por mais de 5 segundos.
  - Quando você ajustar a resolução para 480i com a conexão HDMI, a resolução verdadeira de saída será 480p.
  - Se você selecionar manualmente a resolução e em seguida conectar o conector HDMI a TV, e sua TV não aceitá-la, o ajuste de resolução passará para Auto.

**! Nota**

- Se você selecionar uma resolução que sua TV não aceite, uma mensagem de aviso aparecerá. Após a troca da resolução, se você não visualizar a tela, por favor, espere 20 segundos e a resolução automaticamente retornará para o ajuste anterior.
- A taxa de quadro de saída de 1080p poderá ser ajustada automaticamente, tanto para 24 HZ ou 60 Hz, dependendo da capacidade e preferência da TV conectada e baseada na frequência nativa do conteúdo do disco BD-ROM.
- A resolução de saída de vídeo será sempre 480i.

## Conexão da Antena

Conecte a antena FM (fornecidas) para melhorar a sintonia no modo rádio.

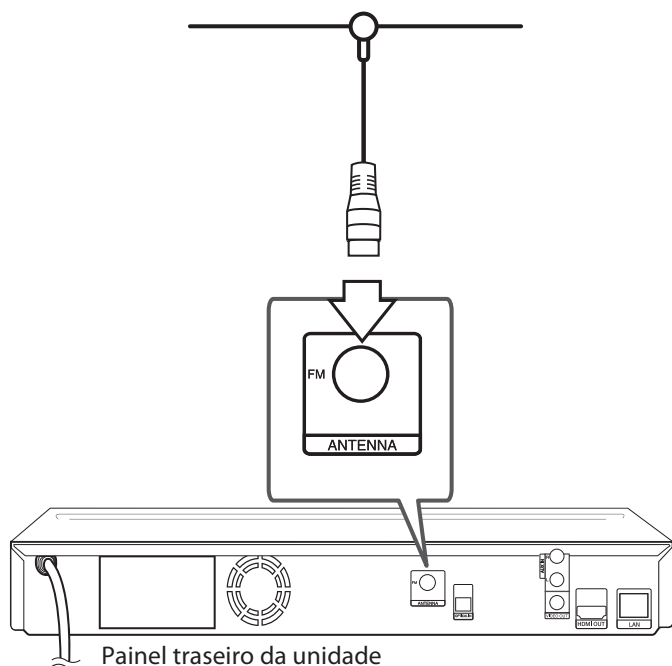
**! Nota**

- Depois de ligar o fio da antena FM, mantenha-a o mais horizontal possível. Certifique-se de estender completamente o fio da antena FM.

## Conexões com o dispositivo externo

### Conectando o AUX

Conecte a saída Auxiliar de um dispositivo a entrada **AUX IN (L/R)** do aparelho.

Se sua TELEVISÃO possui apenas uma entrada para áudio (mono), conecte a entrada do áudio (branco) no seu aparelho.

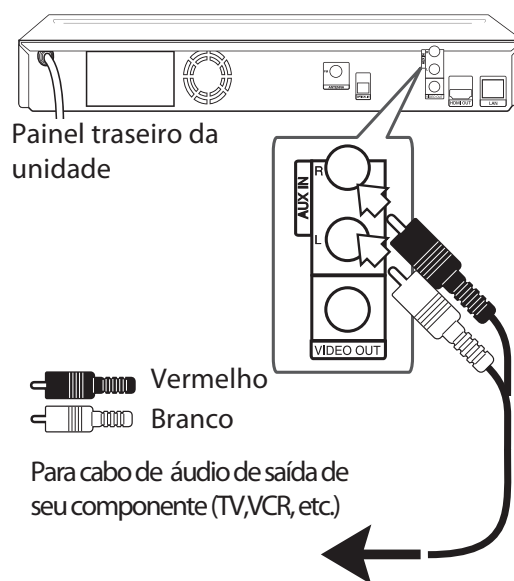

### Conectando a PORT. IN

Conecte uma saída do dispositivo portátil (MP3 player, etc...) ao conector de entrada de Áudio (PORT. IN) do aparelho.

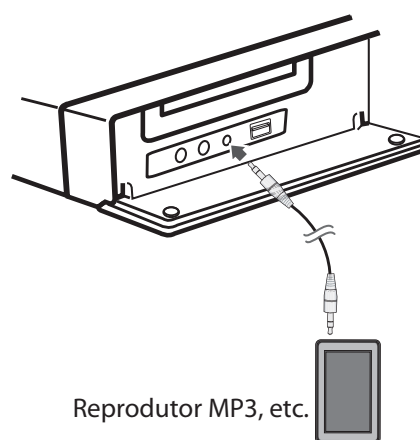

## Conexão Optical IN

Conecte o cabo optical (não fornecido) na saída OPTICAL OUT da sua TV à entrada OPTICAL IN do seu aparelho.

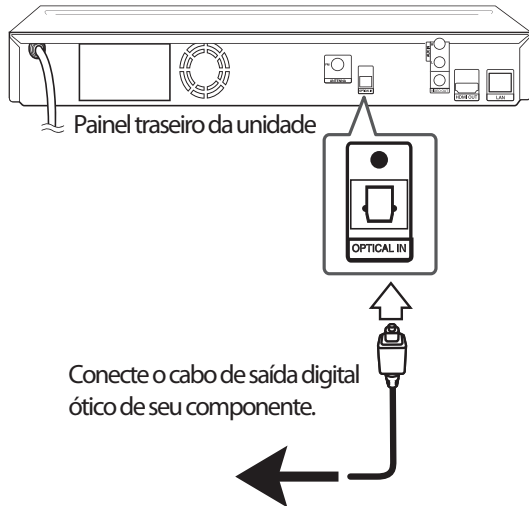

## Conectando a Home Network (Rede local)

Este reproduzidor pode ser conectado a uma rede local (LAN) através da porta LAN na parte traseira do painel.

Ao ligar a unidade a uma rede doméstica de banda larga, você terá acesso a serviços tais como: Atualizações de software, interatividade BD-Live e pacotes de serviço.

## Conexão de Rede com fio (cabo)

O uso de uma rede com cabo fornece o melhor desempenho, porque os dispositivos integrados são ligados diretamente à rede e não estão sujeitos a interferências de rádio frequência.

Conecte a porta LAN do reproduzidor à porta correspondente do Modem ou Roteador usando uma LAN disponível ou um cabo Ethernet.

### ! Nota

- Ao conectar e desconectar o cabo LAN, segure-o pela parte do conector do cabo. Quando desconectar, não puxe o cabo LAN, mas desconecte-o, pressionando a trava do conector para baixo.
- Não conecte um cabo modular para telefone na porta LAN.
- Podem Existir várias configurações de conexões, por favor seguir as especificações de seu provedor de internet ou provedor de serviços de telecomunicações.
- Caso você queira acessar o conteúdo a partir de PCs ou servidores DLNA, esse reproduzidor deverá ser conectado a mesma rede local através de um roteador.

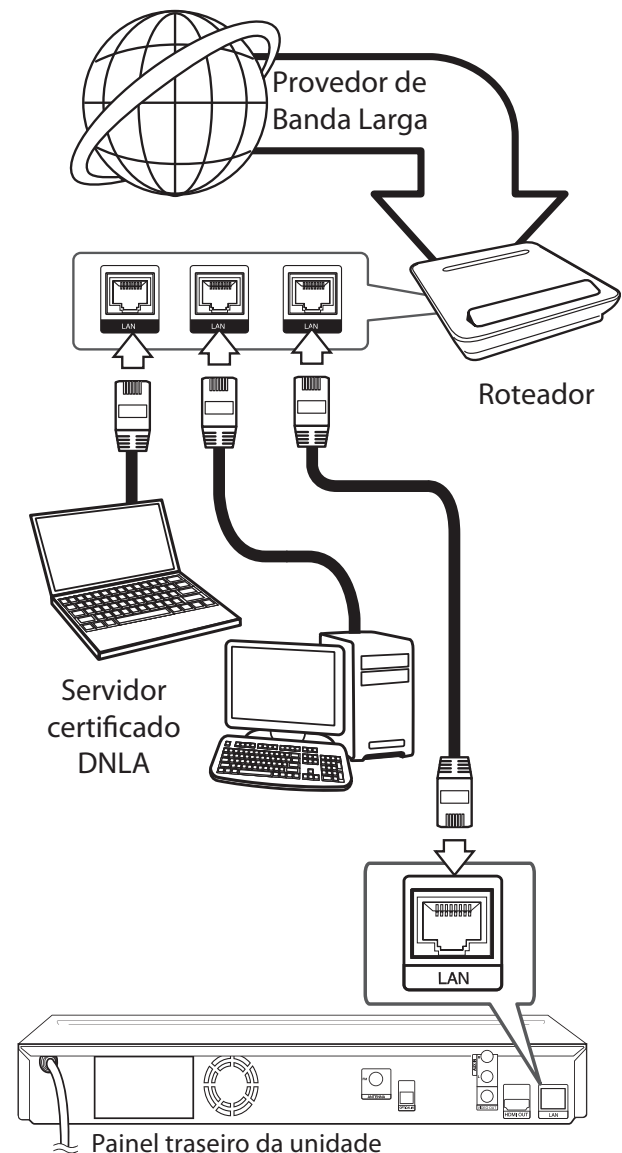

## Configuração da Rede com fio

Se existir um servidor DHCP na rede de área local (LAN) via conexão com fio, este aparelho irá ser automaticamente alocado um endereço de IP.

Após fazer a conexão física, um pequeno número de redes domésticas podem requerer que os ajustes de rede do aparelho sejam configurados. Ajuste as configurações de [REDE] conforme descrito a seguir.

### Preparação

Antes de configurar a rede com fio você precisará conectar a internet de banda larga com sua rede doméstica.

1. Selecione a opção [Ajuste da Conexão] no menu [REDE] e em seguida pressione ENTER (⊙)

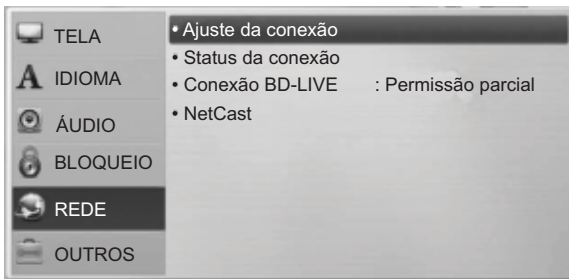

2. Selecione [SIM] e pressione ENTER (⊙) para continuar. A nova configuração de conexão restaura a configuração de rede atual.
3. Use </> / ^ / v para selecionar o modo IP entre [Dinâmico] e [Estático]. Normalmente, selecione [Dinâmico] para alocar um endereço IP automaticamente.



### ! Nota

Se não existir um servidor DHCP na rede e você deseja definir o endereço IP manualmente, selecione [Estático] e depois defina o [Endereço IP], [Máscara Subnet], [Gateway] e [Servidor DNS], usando </> ^ / v e as teclas numéricas. Caso erre ao definir um número, pressione CLEAR para limpar a parte destacada.

4. Selecione [OK] em seguida pressione ENTER (⊙) para aplicar as configurações da rede.
5. O reproduzidor irá solicitar que você teste a configuração de rede. Selecione [OK] e pressione ENTER (⊙) para completar a configuração da rede.
6. Se selecionar [Teste] e pressionar ENTER (⊙) no passo 5 acima, o status da conexão de rede será visualizado na tela. Você poderá testar o [Status da conexão] através do menu [REDE].

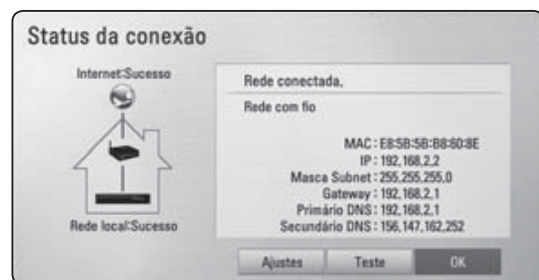

### Notas sobre conexões de rede

- Muitos dos problemas com conexões de rede durante as configurações podem ser corrigidos ao se reconfigurar o roteador ou modem. Após conectar o aparelho à rede doméstica, desligue e/ou desconecte o cabo de alimentação do roteador da rede doméstica ou o cabo do modem. Em seguida ligue e/ou conecte o cabo de alimentação outra vez.
- Dependendo de seu provedor de serviços de internet (ISP), o número de dispositivos que podem receber serviços de internet pode ser limitado pelos termos do contrato de serviço que for acordado entre as partes. Para maiores detalhes, favor entrar em contato com o seu ISP.
- Nossa empresa não é responsável por qualquer mau funcionamento do aparelho e/ou por dispositivos de conexão com a internet devido a erros e mau funcionamento de características associadas à sua conexão de internet de banda larga ou com outro equipamento que estiver conectado.

- As características do disco de BD-ROM disponibilizadas através da conexão de internet não foram criadas ou fornecidas pela nossa empresa, e não somos desta forma, responsáveis por sua funcionalidade ou disponibilidade contínua. Alguns materiais relacionados ao disco disponibilizados através da conexão internet podem não ser compatíveis com este aparelho. Se você tiver alguma dúvida sobre tal conteúdo, queira por favor entrar em contato com o fabricante do disco.
- Alguns conteúdos da internet podem requerer uma conexão de internet com uma maior banda larga.
- Mesmo se o aparelho esteja corretamente conectado e configurado, alguns dos conteúdos da internet podem não funcionar corretamente por causa de congestionamentos na internet, da qualidade ou da largura da banda de seu serviço de internet ou por problemas com o seu provedor de conteúdo.
- Algumas operações de conexão com a internet podem não ser possíveis devido a certas restrições estabelecidas pelo seu provedor de serviços (ISP) que fornece sua conexão de internet de banda larga.
- Quaisquer valores cobrados por um ISP incluindo, mas não limitando a encargos de conexão são de sua responsabilidade.
- Uma porta LAN 10 Base-T ou 100 Base-TX é necessária para a conexão com fio deste aparelho. Se seu serviço de internet não permitir tal conexão você não poderá conectar o aparelho.
- Você precisa ter um roteador para usar o serviço xDSL.
- Um modem DSL é necessário para se usar o serviço DSL e um modem a cabo é necessário para se usar o serviço de modem a cabo.
- O uso de um "Roteador" pode não ser permitido ou seu uso pode ser limitado dependendo das políticas e restrições de seu ISP. Para maiores detalhes, contate o seu ISP diretamente.

## Conectando o dispositivo USB

Esta unidade pode reproduzir arquivos de filmes, músicas e fotos contidas no dispositivo USB.

## Reproduzindo o conteúdo de um dispositivo USB

1 - Insira o dispositivo USB na Porta até este se ajustar.

Quando você conectar um dispositivo USB no menu HOME, a unidade reproduz automaticamente arquivos de música contidos na unidade de armazenamento USB. Se o dispositivo de armazenamento USB contiver vários tipos de arquivos, um menu para a seleção do tipo de arquivo aparecerá.

O carregamento do arquivo poderá durar poucos minutos, dependendo da quantidade de arquivos armazenados na unidade USB. Pressione ENTER (⊙) enquanto a opção CANCELAR estiver selecionada, para parar o carregamento.

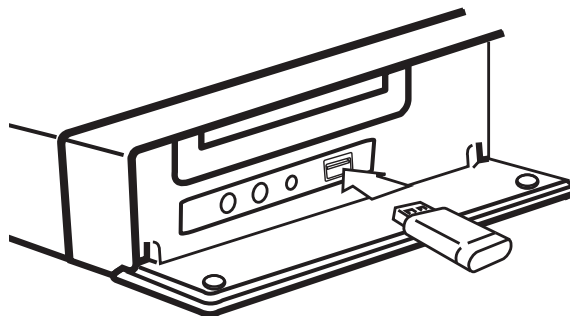

2. Pressione HOME (🏠).
3. Selecione (FILME), (FOTO), ou (MÚSICA) usando </> e pressione ENTER (⊙).
4. Selecione a opção [USB] usando  $\wedge / \vee$ , e pressione ENTER (⊙).

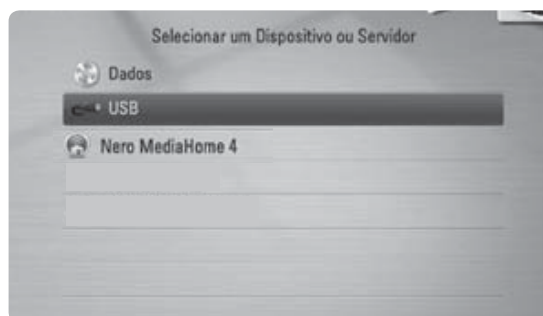

5. Selecione um arquivo usando  $\wedge / \vee$ , e pressione PLAY ou ENTER (⊙) para reproduzir o arquivo.
6. Retire cuidadosamente a unidade USB.

**! Nota**

- Este aparelho suporta dispositivos USB Flash / HDD externo formatado em FAT16, FAT32 e NTFS quando acessar arquivos (música, foto ou filme). No entanto, para BD-Live, somente os formatos FAT16 e FAT32 serão suportados. Por favor, use o Internal Flash Memory, ou memória flash USB / externo HDD que seja formatado em FAT16 ou FAT32 ao usar BD-Live e gravação de CD de Áudio.
- O dispositivo USB pode ser utilizado para o armazenamento local de discos BD-Live com a Internet.
- Este aparelho pode suportar até 4 partições de dispositivo USB.
- Nunca desconecte o dispositivo durante a reprodução.
- Um dispositivo que necessite de instalação de programas adicionais não é suportado por esta unidade.
- A conexão USB possui suporte para as versões USB1.1 e USB2.0.
- Reproduza seu conteúdo multimídia (fotos, músicas e filmes) a partir do dispositivo conectado.
- Sempre que possível efetue backup dos dados existentes no dispositivo USB.
- Ao conectar o dispositivo USB via cabo ou HUB poderão ocorrer falhas e o dispositivo não seja reconhecido.
- Alguns dispositivos USB podem não funcionar com esta unidade.
- Câmeras digitais e telefones celulares não são suportados.
- A porta USB da unidade não pode ser conectada a um PC. Esta unidade não pode ser utilizada como um dispositivo de armazenamento.

# Ajustes

## Configurando os ajustes

É possível mudar os ajustes do seu reproduztor no menu Configurar.

1. Pressione HOME (🏠).

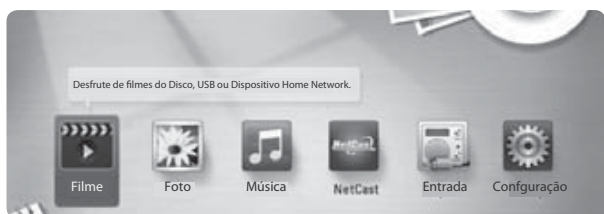

2. Use </> para selecionar Configurar e pressione ENTER (⊙). O menu de Configuração será visualizado.

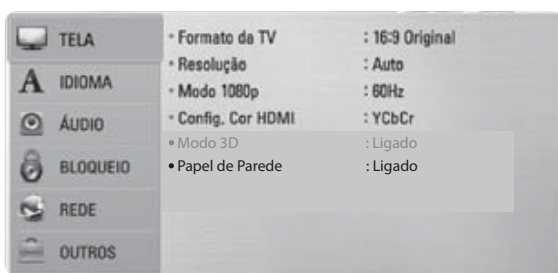

3. Use ^ / v para selecionar a primeira opção de ajuste, e pressione > para mover ao segundo nível.

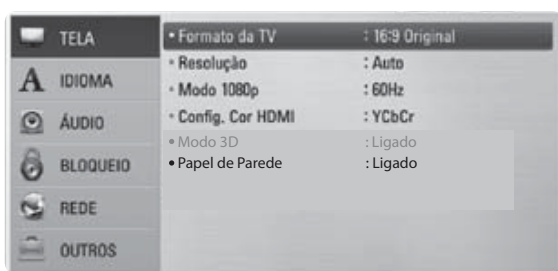

4. Use ^ / v para selecionar uma segunda opção de ajuste, e pressione ENTER (⊙) para mover ao terceiro nível.

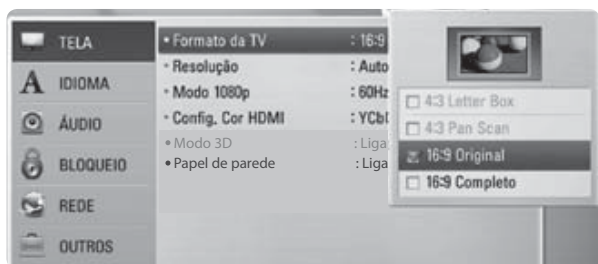

5. Use ^ / v para selecionar o ajuste desejado, e pressione ENTER (⊙) para confirmar a seleção.

# Menu [TELA]

## Formato da TV

Escolha o formato da tela de acordo com o tipo de seu aparelho de TV.

### [4:3 Letter Box]

Selecione esta opção quando uma TV com padrão de tela de 4:3 estiver conectada. Exibe imagens com barras acima e abaixo da tela.

### [4:3 Pan Scan]

Selecione quando uma TV (4:3) estiver conectada. A imagem será cortada em ambos os lados para preencher a tela da TV.

### [16:9 Original]

Selecione quando uma TV de 16:9 de widescreen estiver conectada. Neste modo a imagem 4:3 será exibida no formato original com barras no lados esquerdo e direito.

### [16:9 - Completo]

Use quando o BD Player estiver conectado a uma TV (16:9). A imagem 4:3 é ajustada horizontalmente (em uma proporção linear) para que toda a tela seja preenchida pela imagem.

### ! Nota

Quando a resolução for 720p ou superior, as funções [4:3 Letter Box] e [4:3 Pan Scan], estarão indisponíveis.

## Resolução

Esta opção configura a resolução de saída de vídeo na conexão HDMI. Veja a pág. 16 para maiores detalhes sobre Configuração de resolução.

### [Auto]

Ao conectar via HDMI em uma TV que fornece informações de exibição (EDID), automaticamente a melhor resolução será selecionada.

**[480i]**

Exibe 480 linhas em vídeo interlaçado.

---

**[480p]**

Exibe 480 linhas em vídeo progressivo.

---

**[720p]**

Exibe 720 linhas em vídeo progressivo.

---

**[1080i]**

Exibe 1080 linhas em vídeo interlaçado.

---

**[1080p]**

Exibe 1080 linhas em vídeo progressivo.

---

## Modo 1080p

Quando a resolução estiver configurada em 1080p, selecione a opção [24Hz] para uma apresentação mais suave de filmes (1080/24p) com uma TV equipada com HDMI compatível com uma entrada com resolução de 1080p e 24 Hz.

**! Nota**

- Ao selecionar [24Hz], poderá ocorrer algumas alterações na imagem. Se isto ocorrer selecione [60Hz].
- Ao ajustar o [Modo 1080p] em [24Hz], se sua TV for incompatível, a frequência de quadros será automaticamente configurada em 60Hz.

## Configuração de Cor HDMI

Selecione o tipo de cor enviado pela conexão HDMI. Para esta configuração, favor consultar o manual de seu monitor.

---

**[YCbCr]**

Selecione quando for conectar a um dispositivo de exibição HDMI.

---

**[RGB]**

Selecione sempre que for conectar a um dispositivo de exibição DVI.

---

## Modo 3D

Selecione o tipo do modo de saída para a reprodução de discos Blu-ray 3D. (Função ficará disponível apenas se o cabo HDMI estiver conectado).

---

**[Desligado]**

A reprodução de discos Blu-ray 3D sai como modo 2D como na reprodução de um disco de BD-ROM normal.

---

**[Ligado]**

A reprodução do disco Blu-ray 3D sairá no modo 3D.

---

## Papel de parede

Altera o fundo da tela inicial.

## Menu [IDIOMA]

### Exibir menu

Nesta opção selecione o idioma para os menus de tela do aparelho.

## Menu do disco / Áudio do Disco Legenda do disco

Selecione o idioma preferido para as trilhas de áudio (disco de áudio), legendas e menus do disco.

---

**[Original]**

Idioma em que o disco foi gravado.

---

**[Outros]**

Para outros idiomas insira o código de 4 dígitos (seção Código de Idiomas pág. 47) e pressione ENTER (Ⓞ) para confirmar.

**[Desligado]** (apenas para a legenda do disco)

Desliga a exibição das legendas.

**! Nota**

Dependendo do disco, a configuração de idioma poderá não funcionar.

## Menu [ÁUDIO]

### Ajuste das Caixas Acústicas

Para obter o melhor efeito sonoro possível, ajuste as configurações de cada caixa, seu volume, distância da posição de audição.



#### [Cxs Acústicas]

Selecione uma Caixa Acústica para ser ajustada.

#### [Volume]

Ajuste o nível de saída de som de cada Caixa Acústica.

#### [Distância]

Ajuste a distância entre cada Caixa Acústica e a posição de audição.

#### [Teste / Pare teste tom]

Efetue um teste para verificar se todas as caixas estão emitindo sinais sonoro.

#### [OK]

Confirma os ajustes.

#### [Cancelar]

Fecha o menu e cancela os ajustes efetuados.

## Sicronização HD AV Sync

Algumas vezes a TV Digital encontra um atraso entre a imagem e o som. Se isto acontecer é possível compensar ajustando um atraso no som para que “espere” efetivamente a chegada da imagem: isto chama-se HD AV Sync. Para selecionar o nível desejado, use  $\wedge$  /  $\vee$  para percorrer para cima e para baixo a quantidade do atraso, que pode definir entre 0 e 300 ms sec.

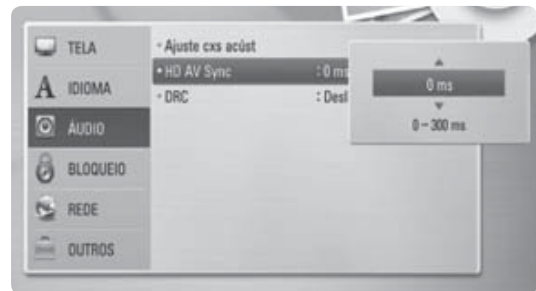

O atraso irá variar dependendo de qual canal de TV digital que se encontra. Se você mudar de canal pode ser necessário reajustar o HD AV Sync.

## DRC (Controle de Alcance Dinâmico)

Esta função permite-lhe ouvir um filme em um volume mais baixo sem perder a clareza do som.

#### [Desligado]

Desliga esta função.

#### [Ligado]

Liga esta função.

#### [Auto]

A variação dinâmica da saída de áudio Dolby TrueHD é especificado por si só.

E a variação dinâmica do som Dolby Digital e Dolby Digital Plus funcionam da mesma forma que o modo [Ligado].

**! Nota**

- As configurações de DRC apenas podem ser modificadas quando um disco não estiver inserido ou quando o aparelho estiver em estado de parada total.

## Menu [BLOQUEIO]

As configurações de [BLOQUEIO] afetam apenas as reproduções do disco Blu-ray e DVD.

Para ter acesso aos recursos de configuração de [BLOQUEIO], o usuário deve fornecer o código de segurança de quatro dígitos por ele criado.

Se você ainda não tiver entrado com um código de segurança, verá um aviso pedindo-lhe que o faça. Entre com uma senha de 4 dígitos duas vezes, e pressione a tecla ENTER (Ⓢ) para criar uma nova senha.

### Senha

Você pode criar ou mudar a sua senha.

#### [Nenhuma]

Entre com uma senha de 4 dígitos duas vezes, e pressione a tecla ENTER (Ⓢ) para criar uma nova senha.

#### [Mudar]

Entre com a senha atual e pressione a tecla ENTER (Ⓢ). Entre com uma senha de 4 dígitos duas vezes, e pressione a tecla ENTER (Ⓢ) para criar uma nova senha.

### Se você esqueceu sua senha

Em caso de esquecer sua senha, você pode excluí-la da seguinte forma:

1. Remover qualquer disco que esteja no aparelho.
2. Selecione a opção [Senha] no menu [Configuração].
3. Use as teclas numéricas para entrar "210499". A senha será removida.

#### ! Nota

Caso tenha errado ao inserir a senha (antes de pressionar ENTER (Ⓢ)), pressione CLEAR para apagar um número por vez.

## Classificação DVD

Bloqueia a reprodução de DVDs classificados com base em seus conteúdos. (Nem todos os discos são classificados).

#### [Classificação 1-8]

A classificação um (1) tem as maiores restrições e a oito (8) é a menos restritiva.

#### [Desbloquear]

Ao selecionar Desbloquear, o controle de censura fica inativo e o disco será reproduzido normalmente.

## Classificação do Disco Blu-ray

Configura um limite de idade para a reprodução de discos BD-ROM. Use as teclas numéricas para entrar com o limite de idade para assistir um BD-ROM.

#### [255]

Todos os BD-ROMs podem ser reproduzidos.

#### [0-254]

Proíbe a reprodução de BD-ROMs com a correspondente classificação nele contidas.

#### ! Nota

A [Classificação BD] será aplicada somente para discos BD's que contenham o Controle Avançado de Classificação.

Classificação BD	Classificação MPAA
0	G
8	PG
13	PG-13
17	R
18	NC-17
255	SEM RESTRIÇÃO

## Código de área

Entre com o código da área cujo padrões foram utilizados para classificar o disco, seja DVD ou Blu-ray. Para mais detalhes consulte a seção Código de área (País) na pág. 47.

## Menu REDE

As configurações [REDE] são necessárias para usar a atualização de programas, BD Live e NetCast.

### Ajustes da Conexão

Se seu ambiente de rede doméstica estiver pronto para conectar o aparelho, o aparelho vai precisar ser configurado na rede para poder fazer a devida comunicação com fio.

### Status da Conexão

Se você deseja verificar o status da rede neste aparelho, selecione a opção [Status da conexão] e pressione a tecla ENTER (Ⓢ) para verificar se a conexão com a rede e com a internet foi estabelecida.

### Conexão BD-LIVE

Você pode restringir o acesso à internet quando as funções do BD-LIVE forem usadas.

---

#### [Autorizado]

O acesso é permitido a todo o conteúdo BD-Live.

---

#### [Permissão parcial]

O acesso à internet é permitido apenas para conteúdos do BD-LIVE que possuam certificados de propriedade de conteúdo. O acesso à internet e as funções online AAC3 são proibidas para todos os conteúdos BD-LIVE sem um certificado.

---

#### [Proibido]

O acesso à internet é proibido para todos os conteúdos BD-LIVE.

---

## NetCast

---

#### [Configuração de País]

Selecione sua área para expor os serviços adequados e conteúdos no recurso do [NetCast].

---

## Menu [OUTROS]

### DivX VOD (Código Reg. DivX)

#### SOBRE VÍDEO DIVX

O DivX® é um formato de vídeo digital criado pela DivX, Inc. Este é um aparelho certificado oficial DivX que reproduz vídeos DivX. Visite [www.divx.com](http://www.divx.com) para mais informações e ferramentas de software para converter seus arquivos em vídeos DivX.

#### SOBRE VÍDEOS DIVX ON-DEMAND

Este dispositivo certificado DivX® deverá ser registrado para que possa reproduzir vídeos com conteúdo DivX por encomenda (VOD). Para gerar o código de registro, localize a seção [DivX VOD] no menu [Configuração]. Vá para [www.vod.divx.com](http://www.vod.divx.com) com este código para poder completar o processo de registro e aprender mais sobre DivX VOD.

#### [Registro]

Exibe o código de registro de seu aparelho reproduzidor.

#### [Cancelar registro]

Desativa seu aparelho e exibe o código de desativação.

#### ! Nota

Todos os vídeos baixados de DivX VOD com o código de registro deste aparelho podem ser reproduzidos apenas neste aparelho.

## Desligar Automático

O protetor de telas aparece quando você deixa o aparelho em modo Parado por cerca de 5 minutos. Se você definir esta opção para [Ligado], o aparelho automaticamente se desliga após o protetor de telas ser exibido por 20 minutos. Defina esta opção para [Desligado] para deixar o protetor de telas até que o aparelho seja operado pelo usuário.

## Inicializar

### [Ajuste de Fábrica]

Ao selecionar esta opção o aparelho retornará as funções para o padrão de fábrica.

### [Apagar armazen. BD]-Blu-ray

Inicializa o conteúdo do BD do USB Flash Drive conectado.

### ! Nota

Se você reconfigurar o aparelho para suas configurações originais de fábrica usando a opção [Ajuste de Fábrica] você terá que refazer as configurações de rede outra vez.

## Software

### [Informação]

Exibe a versão atual do software.

### [Atualização]

Você pode atualizar o software ao conectar o aparelho diretamente no servidor de atualização de programas. Para detalhes sobre esta função consulte a seção "Atualização de Software" página 44~45.

## Nota de ressalva

Pressione ENTER (Ⓞ) para visualizar as notas de permissão do serviço de internet .

## Efeito de Som

Você pode selecionar um modo de som adequado. Pressione **SOUND EFFECT**, repetidamente, até que o modo desejado seja exibido no visor do painel frontal ou na tela da TV. Os itens exibidos para o equalizador podem ser diferentes dependendo da fonte sonora e região.

**[Natural]:** Você pode desfrutar de um som confortável e natural.

- **User EQ:** Otimiza regionalmente o efeito de som. (Forró, Sertanejo, Funk, Samba, Salsa)

**[Bypass]:** Um software com som surround de multicanal reproduz os sinais de áudio de acordo com a forma como foi gravado.

**[Bass Blast] (Grave Forte):** reforça o efeito de som baixo. Frontais esquerda e alto-falante direito e subwoofer.

**[PL II Movie]:** Executa o modo Pro Logic II filme, decodificando o sinal de entrada e produz cinco canais de banda larga total de saída em 2 canais. Essa configuração é ideal para assistir a vídeos de filmes antigos ou clássicos.

Esta modalidade está disponível somente para fontes de 2 canais.

**[PL II Music]:** Executa o modo Pro Logic II música, decodificando o sinal de entrada e produz cinco canais de banda larga total de saída em 2 canais. Essa configuração é ideal para fontes estéreo normais como CD. Esta modalidade está disponível somente para fontes de 2 canais.

**[Clear Voice] (Voz Limpa):** Este modo faz com que o som da voz fique clara, melhorando a sua qualidade de som.

**[Virtual]:** Você pode desfrutar de um som mais dinâmico, com o canal central aperfeiçoado.

**[Game]:** Você pode desfrutar de um som mais virtual ao jogar videogames.

**[Nigth] (Noite):** Isso pode ser útil quando você quiser assistir a filmes em volume baixo durante a noite.

**[Up Scaler]:** Quando você ouvir arquivos de MP3 ou outros compactados, utilize esta função para melhorar a qualidade do som. Este modo está disponível somente para fontes de 2 canais.

**[Loudness] (Sonoridade):** Melhora os graves e agudos.

**[EQ do Usuario]:** Você pode ajustar o som aumentando ou diminuindo o nível da frequência específica.

### Nota!

• Todas as caixas acústicas funcionam normalmente desde de que seja utilizada uma mídia que contenha informações 5.1 canais (CD, DVD, etc...).

Caso sua fonte (CD, DVD, Entrada AUX, Rádio, etc...), não seja 5.1 é possível simulá-lo através de um dos modos de equalização PLII MOVIE, PLII MUSIC, BASS, NAT PLUS, através da tecla SOUND EFFECT (controle remoto). Pressione-a repetidamente, até que o som possa ser ouvido em todas as caixas acústicas e o modo de equalização desejado seja alcançado.

## Ajustando o [EQ do Usuário]

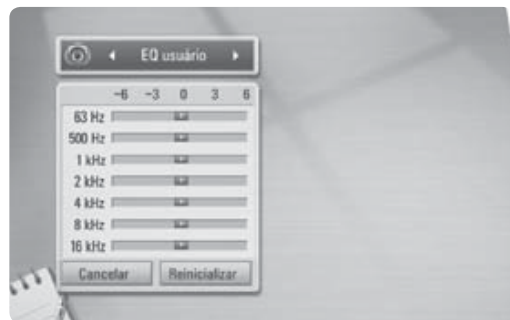

1. Use para selecionar a frequência desejada.

2. Use para selecionar o nível desejado.

Selecione a opção [Cancelar] e então pressione ENTER para cancelar o ajuste.

Selecione a opção [Reinicializar] e então pressione ENTER para resetar todos os ajustes.

**[Natural Plus] :** Você pode desfrutar de um efeito de som natural como o canal 5.1.

# Operação Geral

## Usando o Menu Home

O menu Home aparecerá quando você pressionar a tecla HOME (🏠). Use </> para selecionar a categoria e em seguida pressione enter.

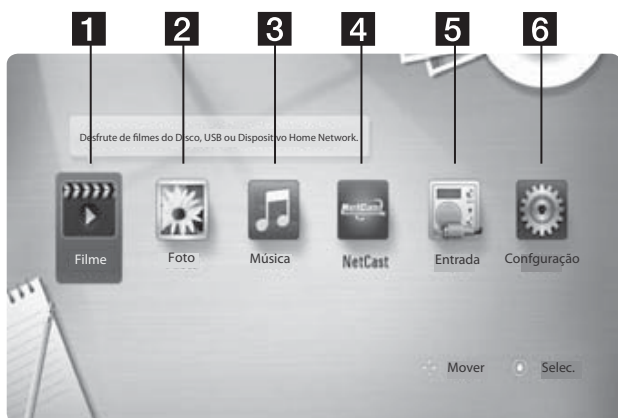

1	[Filme] - Reproduz o conteúdo de um filme
2	[Foto] - Reproduz o conteúdo de fotos.
3	[Música] - Reproduz o conteúdo de áudio.
4	[NetCast] - Exibe a tela [NetCast].
5	[Entrada] – Altera o modo de entrada.
6	[Configuração] – Ajusta as configurações do aparelho.

## Reproduzindo um disco

### BD DVD CD

1. Pressione ▲ (OPEN/CLOSE) para abrir a bandeja e inserir o disco.
2. Pressione ▲ (OPEN/CLOSE) para fechar a bandeja de discos.
3. Pressione HOME (🏠).
4. Selecione [Filme] ou [Música] usando as teclas </> e em seguida pressione ENTER (⊙).
5. Selecione [BD], [DVD], [VR] ou [Áudio] no menu opções usando as teclas Λ / V, em seguida pressione ENTER (⊙).

### ! Nota

- Quando um disco estiver inserido no reproduutor e este for ligado, a reprodução não começará automaticamente.
- Algumas funções de reproduções descritas neste manual poderão estar indisponíveis em todos os arquivos e mídias. Algumas funções podem ser restritas em função de muitos fatores.
- Dependendo dos títulos BD-ROM, uma conexão com dispositivo USB pode ser necessária para a devida reprodução.
- Discos não finalizados nos formatos DVD VR podem não ser reproduzidos nesse aparelho.
- Discos DVD-VR produzidos com dados CPRM por gravadores de DVD não serão reproduzidos por esta unidade.

## Reproduzindo um arquivo em um disco/dispositivo USB

### FILME MÚSICA FOTO

Essa unidade pode reproduzir arquivos de vídeo, áudio e fotos contidos em um único disco ou dispositivo USB.

1. Insira um disco com dados na bandeja ou conecte um dispositivo USB. (Ao inserir o dispositivo, o menu de opções USB aparecerá para selecionar [Filme], [Foto] ou [Música].
2. Selecione [Filme], [Música] ou [Foto] usando as teclas </> e em seguida pressione ENTER (⊙).
3. Selecione [Dados] ou [USB] no menu opções usando as teclas Λ / V, em seguida pressione ENTER (⊙).
4. Selecione um arquivo usando Λ / V / </>, em seguida pressione ► (PLAY) ou ENTER (⊙).

## Reproduzindo um disco Blu-ray 3D

### BD

Essa unidade pode reproduzir discos Blu-ray 3D que contenham visualizações separadas para os olhos direito e esquerdo.

#### Preparação

Para reproduzir um título Blu-ray 3D no modo 3D, você necessita:

- Ter uma TV compatível com 3D e que possua entradas HDMI 1.4.
- Usar óculos 3D para usufruir da experiência 3D, se necessário.
- Verificar se o título do disco Blu-ray é 3D.
- Conectar um cabo HDMI (Tipo A, alta velocidade HDMI™) entre a saída HDMI do reproduzidor e a entrada HDMI da TV.

1. Pressione HOME (🏠), e ajuste a opção **[Modo 3D]** no menu [Configuração] para ligado.
2. Pressione ▲ (OPEN/CLOSE) e insira o disco na bandeja.
3. Pressione ▲ (OPEN/CLOSE) para fechar a bandeja. A reprodução se inicia automaticamente.
4. Para maiores informações, consulte o manual de instruções de sua TV 3D. Você poderá ajustar a imagem e foco da sua TV para melhorar os efeitos 3D.

Antes de reproduzir uma mídia 3D, ajuste o modo 3D no menu CONFIGURAR: TELA > MODO 3D > Ligado.

#### ⚠ Aviso

- Assistir a um conteúdo 3D por um longo período de tempo pode causar vertigem ou fadiga.
- Não se recomenda que enfermos, crianças e grávidas assistam a filmes no modo 3D.
- Se você sentir dores de cabeça, vertigem, fadiga enquanto assiste a conteúdos 3D, é altamente recomendado que pare a reprodução e descanse até se sentir melhor.

## Desfrutando BD-Live™

### BD

BD-Vídeo suporta BD-Live (BD-ROM versão 2 Perfil 2) que possui uma função de extensão de rede, permitindo que você usufrua de várias opções, como baixar novos trailers de filmes, apenas conectando essa unidade à internet.

1. Verifique a conexão e os ajustes de internet (pág. 18~19).
2. Insira um dispositivo de armazenamento USB na porta USB do painel frontal.

Um dispositivo de armazenamento USB é necessário para baixar os conteúdos bônus.

3. Pressione HOME (🏠), e ajuste a opção [conexão BD-LIVE] no menu [CONFIGURAR].

Dependendo do disco, a função BD-LIVE pode não funcionar se a opção [conexão BD-LIVE] estiver ajustada para [Permitida parcialmente].

4. Insira um disco BD-ROM com BD-Live.

As operações são diferentes dependendo do disco. Consulte o manual fornecido com o disco.

#### ⚠ Aviso

- Não retire o dispositivo USB conectado enquanto um conteúdo estiver sendo baixado, ou com um disco Blu-ray na bandeja. Caso ocorra, danos podem afetar o dispositivo USB e a função BD-LIVE pode não funcionar corretamente com o dispositivo danificado. Se conectar um dispositivo que parece estar danificado, você poderá reformatá-lo em um PC e reutilizá-lo nesse reproduzidor.

#### ⚠ Nota

- Alguns conteúdos BD-Live pode ter acesso restrito em algumas localidades, por decisão do provedor de serviço.
- Poderá levar vários minutos para carregar e iniciar uma apresentação do conteúdo do BD-Live.

## Reproduzindo um arquivo de um servidor de rede

### FILME MÚSICA FOTO

Esse equipamento pode reproduzir arquivos de vídeo, áudio e foto localizados em um servidor DLNA através de sua rede doméstica.

1. Verifique conexão e configuração de rede (pág. 18~19).
1. Verifique se seu Servidor possui o programa recomendado (Nero Media Home) para usufruir do recurso. Caso contrário, instale o programa com o CD (fornecido). Siga as recomendações de instalação na página 46.
3. Pressione HOME (🏠).
4. Selecione [Filme], [Música] ou [Foto] usando as teclas </> e em seguida pressione ENTER (⊙).
5. Selecione um servidor de mídia DLNA ou uma pasta compartilhada no seu PC usando as teclas Λ / V, em seguida pressione ENTER (⊙).

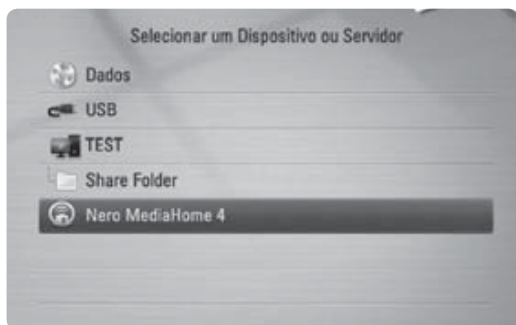

Se você deseja buscar os servidores disponíveis, pressione a tecla verde (G) dos botões coloridos no controle remoto.

6. Selecione um arquivo usando Λ / V / </>, em seguida pressione ENTER (⊙) para reproduzir o arquivo.

### ! Nota

- A compatibilidade dos arquivos estão descritos na página 8.
- As previsualizações de arquivos não reproduzíveis podem estar disponíveis, mas estes não serão reproduzidos por essa unidade.
- Os nomes dos arquivos de legenda e filme devem ser os mesmos e localizados na mesma pasta.
- A qualidade de reprodução e operação podem ser afetadas pela condição de sua rede doméstica.
- Você pode ter problemas de conexão, dependendo das condições do seu servidor.

## Operações básicas para conteúdo de Áudio e Vídeo

### Parar a reprodução

Pressione a tecla ■ (STOP) durante a reprodução.

### Pausar a reprodução

Pressione a tecla || (PAUSE) durante a reprodução.

Pressione ► (PLAY) para recomeçar.

### Reprodução quadro-a-quadro (Vídeo)

Pressione a tecla || (PAUSE) durante a reprodução. Pressione a tecla || (PAUSE) repetidamente para reprodução quadro-a-quadro.

### Modo busca em avanço ou retrocesso

Pressione a tecla ◀◀/▶▶ para ativar o modo de busca em avanço ou retrocesso. Pressione a tecla ◀◀/▶▶ repetidamente para selecionar a velocidade desejada.

### Diminuir a velocidade da reprodução

Em modo de pausa, pressione ▶▶ (SCAN) para ativar e selecionar a velocidade em CÂMERA LENTA. Esta função possui 4 velocidades, funcionando somente em avanço.

## Mudar para o próximo/anterior capítulo, trilha ou arquivo

Durante a reprodução, pressione as teclas **◀◀/▶▶** para ir para o capítulo/trilha/arquivo seguinte ou para retornar para o início do capítulo/trilha/arquivo atual. Pressione a tecla **◀◀** duas vezes para voltar para o capítulo/trilha/arquivo anterior.

Nota!

No menu de lista de um servidor podem existir muitos tipos de conteúdos na pasta. Neste caso, pressione **◀◀/▶▶** para ir ao conteúdo do mesmo tipo anterior ou seguinte.

## Operações básicas para conteúdo de Foto

### Reproduzir uma apresentação em slide

Pressione **▶ (PLAY)** para recomençar a apresentação.

### Parar uma apresentação em slide

Pressione a tecla **■ (STOP)** durante a reprodução.

### Pausar uma apresentação em slide

Pressione a tecla **⏸ (PAUSE)** durante a reprodução.

Pressione **▶ (PLAY)** para recomençar.

### Mudar para a próxima/anterior foto

Durante a reprodução, pressione as teclas **</>** para ir a foto próxima ou anterior.

## Usando o Menu do disco

**BD DVD AVCHD**

### Para exibir o Menu de disco

O menu de disco pode aparecer primeiramente se um disco com contenha um menu for inserido. Se você deseja que exibir o menu de disco durante a reprodução, pressione a tecla DISC MENU. use as teclas **</>/,^/∨** para navegar através do menu.

### Para exibir o menu Pop-up

Alguns discos BD-ROM contém um menu pop-up que aparece durante a reprodução.

Pressione a tecla TITLE/POPUP durante a reprodução, use as teclas **</>/,^/∨** para navegar pelos itens do menu.

## Retomar a reprodução

**BD DVD AVCHD CD FILME**  
**MÚSICA**

Essa unidade memoriza o ponto onde você pressionou a tecla **■ (STOP)**, dependendo do disco.

Se ("II■" Retomar) aparecer na tela rapidamente, pressione **▶ (PLAY)** para retomar a reprodução (a partir do ponto da cena) Se você pressionar a tecla **■ (STOP)** duas vezes ou retirar o disco, "■ STOP COMPLETO" aparecerá na tela. a unidade irá apagar o ponto de parada.

### ! Nota

- O ponto de retomada pode ser apagado quando uma tecla for pressionada, por exemplo: **⏻ (POWER)**, **⏴ (OPEN/CLOSE)** etc
- Com discos BD-Vídeo com BD-J, a retomada de reprodução pode não funcionar.
- Se você pressionar a tecla **■ (STOP)** uma vez durante a reprodução do título interativo do BD-ROM, a unidade entrará no modo Parada completa

## Reprodução Avançada

### Repetir a reprodução

**BD DVD AVCHD CD FILME**  
**MÚSICA**

Durante a reprodução pressione **REPEAT (↺↻)** várias vezes para selecionar o modo de repetição desejado.

### Discos Blu-ray /DVD/filme

**↺ A-** A parte selecionada será repetida continuamente.

**↺ Capítulo** O capítulo atual será reproduzido repetidamente.

**↺ Título** O título atual será reproduzido repetidamente.

Nota!

Para retornar à reprodução normal, pressione a tecla **REPEAT (↺↻)** repetidamente e selecione a opção [Desligado].

## CDs de Áudio/arquivos de Músicas

**A-B** A parte selecionada será repetida continuamente (somente cd's de áudio).

**Track** A faixa atual ou arquivo será reproduzido repetidamente.

**All** Todas as faixas/arquivos serão reproduzidos repetidamente.

**All** Todas as faixas ou arquivos serão reproduzidos repetidamente de forma aleatória.

As faixas ou arquivos serão reproduzidos em ordem aleatória.

Para cancelar a repetição A-B, repetição ou a reprodução aleatória, pressione CLEAR.

### ! Nota

- Se você pressionar **▶▶** uma vez durante a reprodução Repeat Capítulo/Track (Trilha), a reprodução repetida será cancelada.
- Pode ser que esta função não fique disponível ou funcione para certos discos ou títulos.

## Repetindo uma parte específica

**BD DVD AVCHD CD FILME**

Este reproduzidor pode repetir uma parte que você tenha selecionado.

1. Durante a reprodução, pressione **REPEAT (↺↻)** para selecionar [A-] no início da parte que você deseja repetir
2. Pressione **ENTER (⊙)** na parte final. A sua parte selecionada será repetida continuamente.
3. Para voltar à reprodução normal, pressione **REPEAT (↺↻)** várias vezes até selecionar a opção [Desligado].

### ! Nota

- Nenhuma parte menor que 3 segundos poderá ser selecionada.
- Esta função pode não estar disponível em certos discos ou títulos.

## Marcador de Busca

**BD DVD AVCHD FILME**

Você pode iniciar a reprodução em até nove pontos memorizados.

### Para entrar com um marcador

1. Durante a reprodução pressione a tecla **MARKER** no ponto desejado. O ícone Marker aparece por instantes na tela da TV.
2. Repetir o passo 1 para adicionar até nove marcas.

### Para chamar uma cena marcada

1. Pressione **SEARCH** e o menu de busca aparece na tela.
2. Pressione uma tecla numérica para selecionar um marcador de uma cena que você queira assistir. Reproduza a partir da cena marcada.

### Para excluir uma marca

1. Pressione **SEARCH** e o menu busca aparece na tela.



2. Pressione a tecla **V** (controle remoto) para realçar o número da marca. Use **</>** para selecionar uma cena marcada que você deseja assistir ou desmarcar.
3. Pressione a tecla **CLEAR** e a cena marcada será deletada do menu de busca.

### ! Nota

- Esta função pode não funcionar em alguns discos ou títulos ou dependendo das condições do servidor.
- Todos os pontos marcados são limpos se o título estiver no modo de parada completa **■**, se o título for mudado ou se você descarregar o disco.
- Se o tamanho do título for menor que 10 segundos estas funções estarão indisponíveis.

## Usando o menu de Busca

**BD DVD AVCHD FILME**

Com o uso do menu de busca, você poderá encontrar facilmente o ponto onde você deseja iniciar a reprodução.

### Para procurar um ponto

1. Durante a reprodução, pressione SEARCH e o menu busca aparece na tela.



2. No menu de Busca, para avançar/retroceder 15 segundos na reprodução pressione </>, mantenha pressionada para selecionar rapidamente o ponto de reprodução desejado.

### Iniciar a reprodução a partir da cena marcada

1. Pressione SEARCH e o menu busca aparece na tela.
2. Pressione a tecla V para realçar o número da marca. Use </> para selecionar uma cena marcada que você deseja assistir ou desmarcar.
3. Pressione a tecla ENTER (⊙) para iniciar a reprodução a partir da cena marcada.

#### ! Nota

- Esta função pode não funcionar, dependendo dos discos, títulos ou da capacidade do servidor
- Esta função pode não funcionar dependendo do tipo de arquivo e da mídia servidor.

## Alterando a visualização da lista de conteúdo

**FILME MÚSICA FOTO**

Nos menus [Filme], [Foto] ou [Música], você poderá mudar a visualização da lista de conteúdo.

### Método 1

Pressione a tecla vermelha (R) repetidamente.

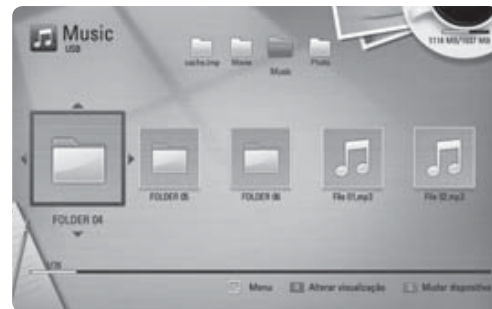



### Método 2

1. Na lista de conteúdo, pressione **INFO/DISPLAY** (□) para visualizar o menu de opções.
2. Use **^ / V** para selecionar a opção [Alterar Visualização].
3. Pressione ENTER (⊙) para mudar a lista de visualização.

## Visualizando informação de conteúdo **FILME**

O reproduzidor pode exibir informações de conteúdo.

1. Use </> /Λ / V para selecionar um arquivo.
2. Pressione **INFO/DISPLAY** (  ) para exibir o menu de opções.
3. Selecione a opção [Informações do disco] usando Λ / V , e em seguida pressione ENTER (  ). As informações do arquivo aparecem na tela.

Durante a reprodução do filme, você pode exibir as informações do arquivo pressionando TITLE/POPUP.

### ! Nota

- As informações exibidas na tela podem ser diferentes em relação a informação real do conteúdo.

## Selecionando um arquivo de legenda **FILME**

Ao copiar seus filmes para um disco ou dispositivo USB, sempre nomeie os arquivos (filme + legendas) com o mesmo nome. Esta ação facilita o reconhecimento automático do filme no aparelho.

Para arquivos de legendas com nome diferente use o procedimento a seguir para carregá-lo.

1. Antes de iniciar a reprodução selecione o arquivo de legendas desejado e pressione **ENTER** (  ) para marcá-lo.

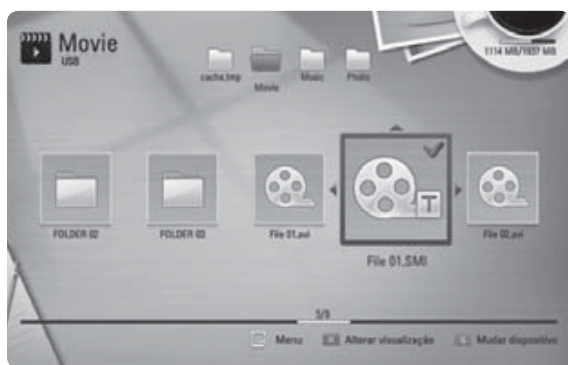

2. Selecione o arquivo do filme desejado e pressione **ENTER** (  ) para iniciar a reprodução.

### ! Nota

- Para desmarcar o arquivo selecionado pressione **ENTER** (  ) novamente.
- Ao pressionar STOP durante a reprodução a seleção do arquivo de legenda será cancelada.
- Esta função não está disponível para reproduzir um arquivo em um servidor via rede local.

## Memorização da última cena

### **BD DVD**

Ao ejetar o disco ou desligar o aparelho, a última cena permanece na memória. Ao inserir novamente o disco esta cena será automaticamente reproduzida.

### ! Nota

- Esta função é apagada sempre que um novo disco for inserido.
- Função indisponível dependendo do disco.
- Nos discos BD-Video com BD-J, a função de memorização da última cena não está disponível.
- Este aparelho não memoriza as configurações de um disco mesmo ao desligar o aparelho antes de iniciar a reprodução.

## Opções de visualização de foto

### **FOTO**

Você poderá usar várias opções ao visualizar uma foto em tela cheia.

1. Durante a visualização de uma foto em tela cheia, pressione a tecla [  ] para exibir o menu de opções.
2. Selecione uma opção usando Λ / V .



1. **Foto atual/Número total de fotos:** Use </> para visualizar a foto anterior/próxima.

2. **Slideshow:** Pressione ENTER (  ) para iniciar ou pausar o Slideshow.

3. **Selecionar Música:** Pressionar ENTER (  ) para selecionar a música de fundo para o Slideshow (ver pág 35 " Ouvindo músicas durante o Slideshow para maiores detalhes).

**4. Música:** Pressione ENTER (⊙) para iniciar ou pausar a música de fundo.

**5. Girar:** Pressione ENTER (⊙) para girar a foto em tela cheia no sentido horário.

**6. Zoom:** Pressione ENTER (⊙) para visualizar o menu [Zoom].

**7. Efeitos:** Use </> para selecionar um efeito de transição entre as fotos e o Slideshow.

**8. Velocidade:** Para mudar a velocidade de reprodução das fotos durante o modo Slide Show use </>.

3. Pressione BACK (↶) para sair do menu de reprodução.

## Ouvindo músicas durante o Slideshow

### FOTO

Você poderá visualizar arquivos de fotos enquanto ouve arquivos de música.

1. Enquanto visualiza fotos em tela cheia, pressione **INFO/DISPLAY** (ⓘ) para exibir o menu de opções.
2. Use as teclas **Λ / V** para selecionar a opção [Seleção de Música], e pressione ENTER (⊙) para exibir o menu [Seleção de Música].
3. Selecione um dispositivo usando **</> / Λ / V** e pressione ENTER (⊙).

O dispositivo que você pode selecionar pode diferir dependendo da localização do arquivo de foto, que você está exibindo em tela cheia.

Localização da foto	Dispositivo disponível
Disco, USB	Disco, USB
Servidor DNLA	Servidor DNLA

4. Selecione um arquivo ou pasta usando **Λ / V** que você desejar.

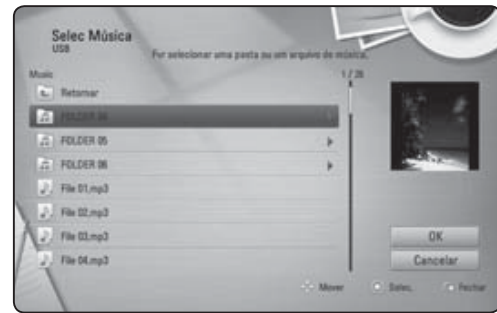

selecione **⏪** e pressione ENTER (⊙) para exibir um diretório anterior.

Nota

Quando você seleciona um arquivo de musica de um servidor, a seleção de pasta não estará disponível. Somente a seleção do arquivo

5. Use a tecla **>** para selecionar [OK] e pressione ENTER (⊙) para completar a seleção da música.

## Menu Display (tela)

you can view and adjust various information and settings about the content.

## Exibindo a informação do conteúdo no menu de tela

### BD DVD AVCHD FILME

1. Durante a reprodução, pressione info para exibir várias informações de reprodução.



**1. Título:** Exibe o número do título atual/total disponíveis no disco.

**2. Capítulo:** Exibe os capítulos disponíveis no disco.

**3. Tempo:** Exibe o tempo de reprodução decorrido.

**4. Áudio:** Exibe os idiomas ou canais de áudio.

**5. Legenda:** Exibe os idiomas de legendas.

**6. Ângulo:** Exibe os multi-ângulos gravados no disco. Note que nem todos os discos possuem esta função.

**7. Formato da Tela:** Formato de tela da TV.

**8. Modo de Imagem:** modo de imagem selecionado.

- Use as teclas  $\wedge / \vee$ .
- Use as teclas  $</>$  para ajustar a opção de valor selecionado
- pressione BACK (↶) para sair do menu de tela

**! Nota**

- Se nenhuma tecla for pressionada, o menu será fechado após alguns segundos.
- Um número do título poderá não ser selecionado em alguns discos.
- Dependendo do disco ou títulos, alguns dos itens apresentados podem estar indisponíveis.
- Durante a reprodução de itens interativos (discos Blu-ray), algumas informações de configuração são exibidas, porém não poderão ser alteradas.

## Reproduzir a partir de um tempo selecionado

**BD DVD AVCHD FILME**

- Pressione **INFO/DISPLAY** (⏏) durante a reprodução para visualizar o menu de opções. A caixa de busca por tempo mostra o tempo de reprodução transcorrido.
- Selecione a função [Tempo] e digite o tempo para início desejado em horas, minutos e segundos da esquerda para a direita.

Por exemplo, para encontrar uma cena em 2 horas, 10 minutos, e 20 segundos, entre com "21020".

Pressione  $</>$  para saltar a reprodução em 60 segundos para a frente ou para trás.

- Pressione ENTER (⊙) para iniciar a reprodução a partir do tempo selecionado.

**! Nota**

- Pode ser que esta função não esteja disponível ou funcione para certos discos ou títulos.
- Esta função pode não funcionar dependendo do tipo de arquivo ou da capacidade do Servidor DLNA.

## Ouvir um Áudio diferente

**BD DVD AVCHD FILME**

- Durante a reprodução pressione a tecla **INFO/DISPLAY** (⏏) para visualizar o menu de opções.
- Use  $\wedge / \vee$  para selecionar a opção [Áudio].
- Use  $</>$  para selecionar o idioma, a trilha ou o canal de áudio desejado.
- Pressione BACK (↶) para sair do menu.

**! Nota**

- Alguns discos possibilitam a troca de seleção de áudio apenas através do menu do disco. Se for este o caso, pressione a tecla TITLE/POPUP ou DISC MENU e escolha o áudio apropriado das seleções no menu do disco.
- No disco de BD-ROM, o formato multi áudio (5.1CH ou 7.1CH) será exibido como [MultiCH] na tela.

## Selecionando um idioma de legenda

1. Durante a reprodução, pressione **INFO/DISPLAY** (□) para exibir a tela menu opção.
2. Use  $\wedge / \vee$  para selecionar a opção [Legenda].
3. Use  $\lt / \gt$  para seleccionar o idioma da legenda.
4. Pressione BACK (↶) para sair da tela menu opção.

### ! Nota

- Alguns discos permitem mudar seleções de legendas somente através do menu do disco. Se este for o caso, pressione a tecla TITLE/ POPUP ou a tecla DISC/MENU e escolha a legenda adequada das seleções no menu do disco.

## Visualizando através de ângulos diferentes **BD** **DVD**

Caso o disco possua cenas gravadas em ângulos diferentes, você poderá alterar o ângulo durante a reprodução.

1. Durante a reprodução, pressione a tecla **INFO/DISPLAY** (□) para exibir o menu de opções.
2. Use  $\wedge / \vee$  para selecionar a opção [Ângulo] e depois use  $\lt / \gt$  para selecionar o ângulo desejado.
3. Pressione BACK (↶) para sair do menu de opções.

## Alterando o formato da TV

Você poderá alterar o formato da tela da TV durante a reprodução.

1. Durante a reprodução pressione a tecla **INFO/DISPLAY** (□) para visualizar o menu de opções.
2. Use  $\wedge / \vee$  para selecionar a opção [Formato da TV] e depois use  $\lt / \gt$  para selecionar a opção desejada.
3. Pressione BACK (↶) para sair do menu de opções.

### ! Nota

- Mesmo que você altere o valor do formato da TV no menu de opções, a opção [Formato da TV] no menu [Configuração] não será alterado.

## Alterando a página de código de legenda **FILME**

Se a legenda não for exibida corretamente, você pode mudar sua página de código para poder ver o arquivo de legendas normalmente.

1. Durante a reprodução (arquivos DivX), pressione a tecla **INFO/DISPLAY** (□) durante a reprodução para visualizar o menu de opções.
2. Use  $\wedge / \vee$  para selecionar a opção [Página código].
3. Use  $\lt / \gt$  para selecionar a opção desejada.



4. Pressione BACK (↶) para sair da exibição da tela.

## Alterando o modo de imagem

### **BD** **DVD** **AVCHD** **FILME**

Você poderá alterar o modo de imagem durante a reprodução.

1. Durante a reprodução pressione a tecla **INFO/DISPLAY** (□) para visualizar o menu de opções.
2. Use  $\wedge / \vee$  para selecionar a opção [Modo de imagem] e depois use  $\lt / \gt$  para selecionar a opção desejada.
3. Pressione BACK (↶) para sair do menu de reprodução.

## Ajuste da Opção Config. Pessoal [Configuração pessoal]

1. Durante a reprodução pressione a tecla **INFO/DISPLAY** (□) para visualizar o menu de opções.
2. Use  $\wedge / \vee$  para selecionar [Modo de imagem].
3. Use  $\lt / \gt$  para selecionar a opção [Config. Pessoal] e em seguida pressione ENTER (⊙).

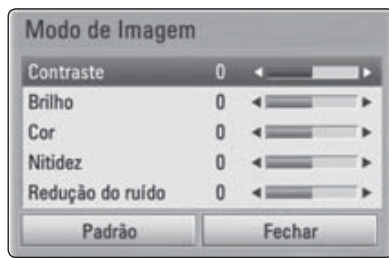

4. Pressione </>/^/V para ajustar as opções do [Modo de Imagem].

Selecione a opção [Padrão] e pressione ENTER (Ⓞ) para resetar todos os ajustes de imagem.

5. Pressione </>/^/V para selecionar a opção [Fechar], em seguida pressione ENTER (Ⓞ) para finalizar o ajuste.

## Gravando um CD de áudio

Você poderá gravar uma faixa ou todas as faixas de um CD de áudio que desejar no seu dispositivo USB.

1. Conecte um dispositivo USB na porta (USB) do painel frontal.
2. Pressione OPEN/CLOSE para inserir um CD de áudio na bandeja do disco  
pressionar novamente para fechar a bandeja do disco. A reprodução inicia automaticamente.
3. Pressione **INFO/DISPLAY**() para visualizar o menu de opções.
4. Use ^/V para selecionar a opção [Gravar CD] e pressione ENTER (Ⓞ) para visualizar o menu.
5. Use ^/V para selecionar a faixa que você deseja copiar no menu e pressione ENTER (Ⓞ). Repita este passo para selecionar outras faixas que você deseja.

<b>Iniciar</b>	Inicia a gravação da (s) faixa (s) selecionada (s).
<b>Selecionar Tudo</b>	Seleciona todas as faixas do CD de Áudio.
<b>Opção</b>	Seleciona uma opção de taxa de bits no menu pop-up (128kbps, 192kbps, 320kbps ou Sem perdas).
<b>Fechar</b>	Cancela a gravação e retorna à tela anterior.

6. Use </>/^/V para selecionar [Iniciar] e em seguida pressione ENTER (Ⓞ).

7. Use </>/^/V para selecionar o destino da pasta a ser copiada.



- Se deseja criar uma nova pasta, use </>/^/V e selecione [Nova pasta] e pressione ENTER (Ⓞ).

Digite um nome para a pasta utilizando o teclado virtual e pressione ENTER (Ⓞ) quando [OK] estiver selecionado.

8. Use </>/^/V para selecionar [OK] e pressione ENTER (Ⓞ) para iniciar a gravação do CD.

Para interromper a gravação do CD de áudio, pressione ENTER (Ⓞ) quando [Cancelar] estiver realçado.

9. Uma mensagem aparece quando a gravação do CD Áudio for concluída. Pressione ENTER (Ⓞ) para verificar o arquivo de música criado na pasta de destino.

### ! Nota

A tabela abaixo exibe o tempo médio de gravação de uma trilha de áudio com 4 min de duração em um arquivo 192 kbps, por exemplo.

Modo parado	Reproduzindo
1 mim	4 min

- Os tempos acima na tabela são aproximados. O tempo de cópia pode variar dependendo da capacidade do dispositivo USB.
- Verifique se há no mínimo um espaço livre de 50MB, quando gravar em um dispositivo USB.
- O tempo de música deverá ser maior que 20 segundos para uma gravação adequada.
- Não desligue o aparelho ou remova o dispositivo USB, na gravação de um CD de áudio.
- Você poderá gravar um arquivo de áudio com CD em modo stop (parado). Ao inserir um o CD de áudio, pressione a tecla STOP (2x), e em seguida repita os passos 3~8.
- Em modo stop (parado) faz a gravação da faixa sem áudio.

**Aviso**

Os recursos de gravação ou de reprodução deste aparelho são fornecidos para seu uso pessoal e não comercial. A realização de cópias não autorizadas de material protegido contra cópia, incluindo programas de computador, arquivos, transmissões e gravações sonoras, pode ser uma violação de direitos autorais e constitui uma ofensa criminal. Este equipamento não deve ser usado para tais fins. LG expressamente renuncia qualquer responsabilidade por distribuição ilegal de conteúdo ou uso não autorizado, em fins comerciais.

**Seja responsável**  
**Respeite os Direitos Autorais**

## Exibição de informações de Música MP3 (ID3 Tag)

1. Selecione um arquivo de música usando </> / ^ / v.
2. Pressione **INFO/DISPLAY** (□) para visualizar o menu de opções.
3. Selecione a opção [Informação] usando ^ / v e pressione **ENTER** (⊙).

A informação da música será visualizada na tela.

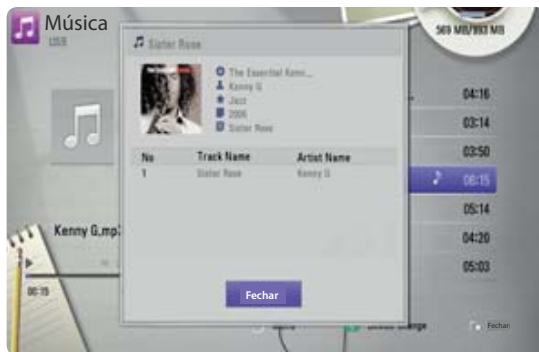
**Nota**

- Dependendo dos arquivos MP3, a informação não pode ser exibida na tela.

## Operações do rádio

Certifique-se que as antenas estão conectadas. (Veja a página 17).

### Ouvindo o rádio

1. Pressione **RADIO&INPUT** até SINTONIZADOR (FM) aparecer na tela. A última estação reconhecida será sintonizada
2. Pressione e segure **TUNING** (-/+) por cerca de dois segundos até que a indicação da frequência comece a mudar. A busca pára quando o aparelho sintonizar uma estação.

**Ou**

Pressione **TUNING** (-/+) repetidamente para busca manual.

3. Ajuste o nível do som girando o **VOLUME** no painel frontal ou pressione **VOL** (+/-) no controle remoto.

### Programando as estações de rádio

Você pode memorizar 50 estações de rádio FM.

Antes de sintonizar, certifique-se que você tenha diminuído o volume.

1. Pressione **RADIO&INPUT** até o SINTONIZADOR (FM) aparecer no display.
2. Selecione a frequência desejada usando **TUNING** (+/-).
3. Pressione a tecla **ENTER**, um número predefinido piscará no tela.
4. Pressione **PRESET** (-/+) para selecionar o número predefinido que você deseja.
5. Pressione **ENTER** para a estação ser memorizada.
6. Repita os passos 2-5 para memorizar outras estações.

### Deletando uma estação salva

1. Pressione **PRESET** (-/+) para selecionar um número predefinido que você deseja excluir.
2. Pressione **CLEAR**, o número programado piscará na janela do display.
3. Pressione **CLEAR** novamente, para excluir o número predefinido selecionado.

## Apagando todas as estações salvas

Pressione e segure **CLEAR** (controle remoto) até "ERASE ALL" piscar na janela do display. Pressione CLEAR novamente. Então, todas as estações salvas serão excluídas.

## Melhore a recepção fraca FM

Pressione a tecla colorida B (azul) (mono / estéreo) no controle remoto. Isso vai modificar o sintonizador de estéreo para mono e geralmente melhorar a recepção.

## Usando o Acesso ao Entretenimento NetCast™

Você poderá usar vários serviços de conteúdo via Internet com as funções do Acesso a Entretenimento NetCast.

1. Verifique a conexão de rede e ajuste (pág. 18~19).
2. Pressione HOME (🏠)
3. Selecione [NetCast] usando </>, e pressione ENTER(Ⓞ).



4. Selecione um serviço on-line usando </>,  $\wedge / \vee$ , e em seguida pressione ENTER (Ⓞ).

### ! Nota

- Para informações detalhadas para cada serviço, consulte o provedor ou visite a página de suporte do serviço.
- O conteúdo de serviços do NetCast e informações sobre o serviço, incluindo a interface do usuário, estão sujeitas a alterações. Por favor, visite a página da web para cada serviço e tenha informação sobre as atualizações.

## Soluções de Problemas

### Geral

Sintoma	Causa & Solução
<b>O equipamento não liga.</b>	<ul style="list-style-type: none"> <li>• conecte o cabo a rede elétrica</li> </ul>
<b>A unidade não inicia a reprodução.</b>	<ul style="list-style-type: none"> <li>• Insira um disco reproduzível (verifique o tipo de disco, a cor do sistema, e o código regional)</li> <li>• Ponha o disco com o lado da reprodução para baixo.</li> <li>• Ponha o disco na bandeja corretamente dentro das guias.</li> <li>• Limpe o disco.</li> <li>• Cancele a função de bloqueio parental ou mude o nível</li> </ul>
<b>O ângulo não pode ser trocado.</b>	<ul style="list-style-type: none"> <li>• a função multi-ângulos não gravada no disco DVD.</li> </ul>
<b>Não pode reproduzir arquivos de filme, foto ou música.</b>	<ul style="list-style-type: none"> <li>• Os arquivos não foram gravados nos formatos compatíveis com essa unidade.</li> <li>• A unidade não suporta o codec do arquivo de filme</li> </ul>
<b>O controle remoto não funciona corretamente.</b>	<ul style="list-style-type: none"> <li>• O controle remoto não está direcionado ao sensor da unidade.</li> <li>• O controle remoto está muito distante da unidade.</li> <li>• Existem obstáculos entre o controle remoto e a unidade.</li> <li>• As pilhas do controle remoto estão fracas.</li> </ul>
<b>A unidade está conectada a rede elétrica, mas não liga.</b>	<p>Você pode reiniciar a unidade da seguinte maneira:</p> <ul style="list-style-type: none"> <li>• Desconecte o cabo de força, espere até cinco segundos, e reconecte-o.</li> </ul>
<b>A unidade não funciona corretamente.</b>	

## Rede

Sintoma	Causa & Solução
<b>Recurso BD-Live não funciona.</b>	<ul style="list-style-type: none"> <li>• O dispositivo USB conectado pode não ter espaço suficiente. Conecte um dispositivo USB com pelo menos 1GB de espaço livre.</li> <li>• Garanta que a unidade está corretamente conectada à rede local e que poderá acessar a internet (veja pág 19).</li> <li>• A velocidade de banda larga pode não ser rápida o suficiente para usar os recursos do BD-Live. Contacte o Serviço de Provedor de Internet (ISP) e aumente a velocidade de banda larga.</li> <li>• A opção [BD-LIVE conexão] no menu [Configurar] estiver definido para [Proibido]. Defina a opção para [autorizado].</li> </ul>
<b>Serviços de vídeo (como YouTube™, etc) são frequentemente interrompidos ou “Diminuídos” durante a reprodução.</b>	<ul style="list-style-type: none"> <li>• A velocidade de seu serviço de banda larga não poderá ser rápido o suficiente para serviços de vídeos. Contacte o seu Serviço de Provedor de Internet (ISP) e aumentar a velocidade de banda larga é recomendada.</li> </ul>
<b>Pasta ou os arquivos compartilhados do seu servidor de mídia não são exibidas na lista de dispositivos.</b>	<ul style="list-style-type: none"> <li>• O aparelho não está conectado à rede de área local que o seu servidor de mídia está conectado.</li> </ul>

## Imagem

Sintoma	Causa & Solução
<b>Não há imagem</b>	<ul style="list-style-type: none"> <li>• Selecione o modo adequado de entrada na TV para que a imagem da unidade apareça na tela da TV.</li> <li>• Ligue a conexão de vídeo de forma segura.</li> <li>• Verifique a [Configuração da Cor HDMI] no menu [Configurar] estiver definido para o item apropriado em conformidade com a sua conexão de vídeo.</li> <li>• Sua TV não poderá suportar a resolução que você definiu no reprodutor. Altere a resolução que a sua TV aceita.</li> <li>• O cabo de saída HDMI do aparelho estiver conectado a um dispositivo DVI que não suporta a proteção de direitos autorais.</li> </ul>
<b>Aparecem ruídos na imagem.</b>	<ul style="list-style-type: none"> <li>• Você está reproduzindo um disco que foi gravado em um sistema de cores diferentes do sistema de sua TV.</li> <li>• Ajuste para a resolução que sua TV aceite.</li> </ul>
<b>A saída 3D do disco Blu-ray não é vista.</b>	<ul style="list-style-type: none"> <li>• Conecte o reprodutor ao seu televisor com o cabo HDMI (Tipo A, de alta velocidade por cabo HDMI™).</li> <li>• Sua TV pode não suportar “HDMI 1.4 3D formato obrigatório”.</li> <li>• A opção [Modo 3D] no menu [Configurar] estiver definido para [desligado]. Defina a opção para [Ligado].</li> </ul>

## Som

Sintoma	Causa & Solução
<p><b>Não existe som ou o som está distorçado.</b></p>	<ul style="list-style-type: none"> <li>• Conecte firmemente o cabo de áudio.</li> <li>• A configuração da fonte de entrada no amplificador ou na conexão para o amplificador está incorreta.</li> <li>• O aparelho está no modo de varredura, câmera lenta ou no modo de pausa.</li> <li>• O volume do som está muito baixo.</li> <li>• Verifique se o amplificador que está conectado é compatível com o formato de áudio de saída do aparelho.</li> <li>• A tomada HDMI OUT do aparelho está conectada em um dispositivo DVI. A tomada DVI não aceita sinais de áudio.</li> <li>• Verifique se o dispositivo conectado na saída HDMI OUT é compatível com o formato de áudio de saída do aparelho.</li> </ul>

## Suporte ao consumidor

Você pode atualizar o reproduutor com o mais recente software para melhorar o funcionamento de produtos e / ou adicionar novas funcionalidades. Para obter o software mais recente deste reproduutor (se as atualizações foram feitas), por favor visite ou entre em contato <http://us.lgservice.com> LG Electronics centro de atendimento ao cliente.

## Aviso de software livre

Para obter a fonte do código correspondente sob a GPL, LGPL e outras licenças de código aberto, por favor visite <http://opensource.lge.com>. Todos os termos de licença se refere, renúncias de garantia e avisos de direitos autorais estão disponíveis para download com o código fonte.

## Controlando a TV com o Controle Remoto fornecido

Você pode controlar sua TV usando as teclas abaixo:

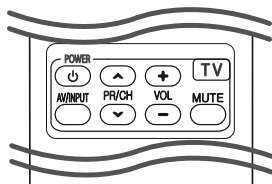

Tecla	Operação
Power	Liga/Desliga o aparelho
AV/INPUT	Seleciona uma fonte de entrada AV1, AV2, etc..
PR/CH ▲/▼	Percorre os canais memorizados para cima ou para baixo.
VOL +/-	Ajusta o volume da TV
MUTE	Para emudecer o som do aparelho

### ! Nota

- Dependendo da conexão do seu aparelho, você não poderá controlar sua TV usando algumas teclas.

## Ajuste do Controle Remoto

Se sua TV consta na tabela abaixo, programe o controle remoto do aparelho para controlá-la.

1. Enquanto mantém pressionado a tecla TV POWER, use as teclas numéricas para digitar o código do fabricante da sua TV conforme abaixo:

Fabricante	Nº do Código
LG	1 (Padrão), 2
Zenith	1, 3, 4
GoldStar	1, 2
Samsung	6, 7
Sony	8, 9
Hitachi	4

2. Solte a tecla TV POWER para completar o ajuste.

- Pode ser que algumas ou todas as teclas não funcionem com sua TV, mesmo que o código tenha sido digitado corretamente.
- Quando as pilhas do controle remoto forem trocadas, talvez o código que você configurou seja substituído pelo código padrão de fábrica. Nesse caso, configure novamente o controle remoto com o código adequado.

## Atualização do Software de Rede

### Notificação da atualização da rede

Caso exista algum programa a ser carregado no servidor de atualização, este aparelho irá lhe avisar que existem novos programas de atualização a serem baixados e que estão disponíveis através da conexão de rede conforme mostrado abaixo.

#### Opção 1:

1. O menu de atualização irá aparecer na tela quando você ligar o aparelho.
2. Use </> selecione a opção desejada e pressione ENTER (Ⓞ).

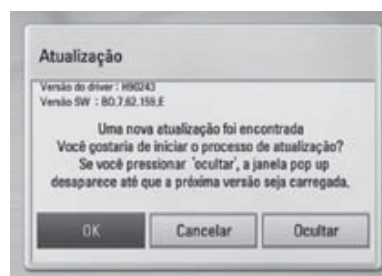

[OK]	Inicia a atualização do software.
[Cancelar]	Sai do menu de atualização e exibe o início da atualização.
[Ocultar]	Sai do menu de atualização e volta a exibir somente quando o software for carregado no servidor de atualização.

## Opção 2:

Se a atualização de software está disponível a partir do servidor de atualização, o ícone “atualização” aparece na parte inferior do menu. Pressione a tecla colorida azul (B) para iniciar o procedimento de atualização.

## Atualização do Software

Você pode atualizar o aparelho com os últimos softwares para melhorar a operação ou adicionar novas funcionalidades. Você pode atualizar o software conectando o aparelho diretamente ao servidor de atualização de software.

### ! Nota

- Antes de atualizar o software no seu aparelho, remova qualquer disco ou dispositivo USB.
- Antes de atualizar o software no seu aparelho, desligue o aparelho e ligue-o novamente.
- **Durante o processo de atualização de software, não desligue o aparelho, desconecte o seu cabo de força, ou pressione qualquer tecla.**
- Se você cancelar a atualização, desligue o aparelho e ligue-o novamente para obter um desempenho estável.
- Este aparelho não pode ser atualizado com software de versões anteriores

1. Verifique a conexão e as configurações de rede (pág 19).
2. Selecione a opção [Software] no menu [Configurar] e em seguida pressione ENTER(⊙).
3. Selecione a opção [Atualização] e em seguida pressione ENTER(⊙).

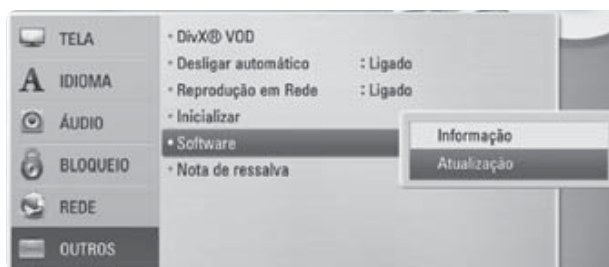

O aparelho irá verificar a atualização mais recente.

### ! Nota

- Se você pressionar a tecla ENTER (⊙) durante a verificação da atualização, o processo será finalizado.
- Se não houver nenhuma atualização disponível, a mensagem: “Nenhuma atualização foi encontrada” será visualizada. Pressione ENTER (⊙) para retornar para o [Menu HOME].

4. Se uma versão mais recente existir, a mensagem “Você quer atualizar?” aparecerá.
5. Selecione [OK] para iniciar a atualização. (Selecionando [Cancel] a atualização terminará.)

### ! Cuidado

- Não desligue durante a atualização do software.

### ! Nota

- Se o software incluir a atualização de driver, a bandeja do disco pode abrir durante o processo.

6. Quando a atualização for concluída, a mensagem, “Atualização está completa” irá aparecer, e então o aparelho se desligará automaticamente depois de 5 segundos.
7. Ligue-o novamente. O sistema operará agora com a nova versão.

### ! Nota

A atualização de software poderá não funcionar dependendo propriamente da situação de sua internet. Neste caso, você pode obter o software mais novo de um Centro de Serviço da LG Electronics autorizado então atualize seu reproduzidor. Veja “Suporte ao Consumidor” na pág. 43.

## Sobre Nero Media Home 4 Essentials

Media Home 4 Essentials é um software de compartilhamento de arquivos de filmes, fotos e músicas armazenados no seu computador para este aparelho de mídia digital compatível com servidores DLNA.

### ! Nota

- O CD-ROM Nero Media Home 4 Essentials foi concebido para ser usado em PCs e não deve ser inserido neste aparelho ou em qualquer outro produto.
- O CD-ROM fornecido Nero Media Home 4 Essentials, é uma edição de software personalizada apenas para compartilhamento de arquivos e pastas para este aparelho.
- O software Nero Media Home 4 Essentials fornecido não suporta as seguintes funções: Transcodificação, UI Remoto, Controle TV, Serviços Internet e Apple iTunes.
- Este manual explica as operações com a versão inglesa do Nero Media Home 4 Essentials como exemplo. Siga as instruções consultando as operações atuais na versão do seu idioma.

## Instalando o Nero Media Home 4 Essentials

Antes de instalar o Nero Media Home 4 Essentials, verifique abaixo os requisitos do sistema.

- Windows® XP (Service Pack 2 ou superior), Windows Vista® (sem requisito específico de Service Pack), Windows® XP Media Center Edition 2005 (Service Pack 2 ou superior), Windows Server® 2003.
- Windows Vista® edição 64-bit (a aplicação corre em modo 32-bit).
- Espaço de disco: 200 MB de espaço de disco para uma instalação standard do Nero Media Home stand-alone.
- 1.2 GHz Intel® Pentium® III ou AMD Sempron™ 2200+ processadores.
- Memória: 256 MB RAM.
- Placas gráficas com no mínimo 32 MB memória vídeo, resolução mínima de 800 x 600 píxeis e 16-bit de ajustes de cor.
- Windows® Internet Explorer® 6.0 ou superior.
- DirectX® 9.0c revisão 30 (Agosto 2006) ou superior.
- Ambiente rede: 100 Mb Ethernet, WLAN (IEEE 802.11b/g/n).

Inicie o computador e insira o CD-ROM do Nero Media Home 4 Essentials no drive para CD-ROM do seu computador. Aparecerá um assistente de instalação que irá ajudá-lo no processo de instalação de uma forma rápida e simples. Para instalar o Nero Media Home 4 Essentials, proceda da seguinte forma:

1. Feche todos os programas do Microsoft Windows e feche o software antivírus que possa está em execução.

2. Insira o CD-ROM do Nero Media Home 4 Essentials no computador.
3. Clique em [Nero Media Home 4 Essentials].
4. Clique em [Run] para iniciar a instalação.
5. Clique em [Nero Media Home 4 Essentials] A instalação esta preparada e o assistente de instalação aparecerá
6. Clique no botão [Próximo] para exibir o numero de série na tela. Clique em [Próximo] para ir ao próximo passo.
7. Se aceitar todas as condições, clique em [Aceito as condições da licença] assinale a caixa e clique em [Próximo]. A instalação não será possível sem antes aceitar este acordo.
8. Clique em [típica] e clique em [Avançar]. O processo de instalação é iniciado.
9. Se desejar participar na coleção de dados anônima, selecione a caixa e clique em [Avançar].
10. Clique em [Sair] para completar a instalação.

## Compartilhar arquivos e pastas

No seu computador, você deverá compartilhar a pasta com os conteúdos de filmes, músicas e ou fotos para reproduzir as mesmas usando os recursos.

Esta parte explica o procedimento para selecionar as pastas compartilhadas no computador.

1. Dê um duplo clique no ícone “Nero Media Home 4 Essentials” no desktop.
2. Clique no ícone [Rede] na esquerda e defina o nome da sua rede no campo [Nome da Rede]. O nome da rede que você inserir será reconhecido pelo reprodutor.
3. Clique no ícone [Compartilhamentos] no lado esquerdo.
4. Clique em [Pastas locais] na tela [Compartilhamentos].
5. Clique no ícone [Adicionar] para abrir a janela [Procurar pasta].
6. Selecione a pasta com os arquivos que pretende compartilhar. A pasta selecionada é adicionada à lista de pastas compartilhadas.
7. Clique na opção [Iniciar o servidor] para iniciar o servidor.

### ! Nota

- Se as pastas compartilhadas ou arquivos não forem visualizados no aparelho, clique na pasta em [Pastas locais] e clique em [Pesquisar pasta] no ícone [Mais].
- Visite [www.nero.com](http://www.nero.com) para mais informações e ferramentas de software.

## Código de área (País)

País	Código	País	Código	País	Código	País	Código
Afeganistão	AF	Fiji	FJ	Mônaco	MC	Cingapura	SG
Argentina	AR	Finlândia	FI	Mongólia	MN	República Eslovaca	SK
Austrália	AU	França	FR	Marrocos	MA	Eslovênia	SL
Áustria	AT	Alemanha	DE	Nepal	NP	África do Sul	ZA
Bélgica	BE	Grã-Bretanha	GB	Países Baixos	NL	Coréia do Sul	KR
Butão	BT	Grécia	GR	Antilhas	AN	Espanha	ES
Bolívia	BO	Groenlândia	GL	Nova Zelândia	NZ	Sri Lanka	LK
Brasil	BR	Hong Kong	HK	Nigéria	NG	Suécia	SE
Camboja	KH	Hungria	HU	Noruega	NO	Suíça	CH
Canadá	CA	Índia	IN	Oman	OM	Taiwan	TW
Chile	CL	Indonésia	ID	Paquistão	PK	Tailândia	TH
China	CN	Israel	IL	Panamá	PA	Turquia	TR
Colômbia	CO	Itália	IT	Paraguai	PY	Uganda	UG
Congo	CG	Jamaica	JM	Filipinas	PH	Ucrânia	UA
Costa Rica	CR	Japão	JP	Polônia	PL	Estados Unidos	US
Croácia	HR	Quênia	KE	Portugal	PT	Uruguai	UY
República Tcheca	CZ	Kuwait	KW	Romênia	RO	Uzbequistão	UZ
Dinamarca	DK	Líbia	LY	Federação Russa	RU	Vietnam	VN
Equador	EC	Luxemburgo	LU	Arábia Saudita	SA	Zimbábue	ZW
Egito	EG	Malásia	MY	Senegal	SN		
El Salvador	SV	Maldivas	MV				
Etiópia	ET	México	MX				

## Lista de código de idioma

Código	Idioma	Código	Idioma	Código	Idioma	Código	Idioma
Afar	6565	Francês	7082	Lituana	7684	Sindi	8368
Africâner	6570	Frísia	7089	Macedônio	7775	Cingalês	8373
Albenas	8381	Galego	7176	Malgaxe	7771	Eslovaco	8375
Amárico	6577	Georgiano	7565	Malaio	7783	Esloveno	8376
Árabe	6582	Alemão	6869	Malaiala	7776	Espanhol	6983
Armênio	7289	Grego	6976	Maori	7773	Sudanês	8385
Assamês	6583	Groenlandesa	7576	Marata	7782	Suaíli	8387
Aimarás	6588	Guarani	7178	Moldavo	7779	Sueco	8386
Azerbaidjana	6590	Gujarati	7185	Moldavo	7778	Tagalo	8476
Bashkir	6665	Hauça	7265	Nauruano	7865	Tadjique	8471
Basca	6985	Hebraico	7387	Nepali	7869	Tâmil	8465
Bengali; Bangla	6678	Hindi	7273	Norueguês	7879	Telugo	8469
Balúchi	6890	Húngara	7285	Oriá	7982	Tailandês	8472
Biaris	6672	Islandês	7383	Panjabi	8065	Tonganês	8479
Bretão	6682	Indonésio	7378	Pachto, Puchto	8083	Turco	8482
Búlgara	6671	Interlíngua	7365	Persa	7065	Turquemenistão	8475
Birmanês	7789	Irlandês	7165	Polonês	8076	Twi	8487
Bielorrusso	6669	Italiano	7384	Português	8084	Ucraniana	8575
Chinês	9072	Japonês	7465	Quéchuá	8185	Urdu	8582
Croata	7282	Canarês	7578	Reto-românicas	8277	Uzbeque	8590
Tcheca	6783	Caxemira	7583	Romeno	8279	Vietnamita	8673
Dinamarquês	6865	Cazaquistânês	7575	Russo	8285	Volapuque	8679
Holandês	7876	Quirguiz	7589	Samoano	8377	Galês	6789
Inglês	6978	Coreano	7579	Sânscrito	8365	Uólofe	8779
Esperanto	6979	Curdo	7585	Gaélico escocês	7686	Xosa	8872
Estoniano	6984	Laosiano	7679	Sérvio	8382	Ídiche	7473
Feroesa	7079	Latim	7665	Servo-Croata	8372	Iorubá	8979
Fijiano	7074	Letão	7686	Xona	8378	Zulu	9085
Finlandesa	7073	Lingala	7678				

## Licenças e Marcas comerciais

---



Blu-ray Disc™, Blu-ray™, Blu-ray 3D™, BD-Live™, BONUSVIEW™ é uma marca comercial da Blu-ray Disc Associação.

---



O logo "DVD" é uma marca comercial da DVD Format / Logo Licensing Corporation.

---



Java e todas as marcas baseadas em Java e logotipos são marcas comerciais ou marcas registradas da Sun Microsystems, Inc. nos Estados Unidos e outros países.

---



O logo HDMI, e HDMI High-Definition Multimedia Interface são marcas comerciais ou marcas registradas da HDMI Licensing LLC.

---



Fabricado sob licença da Dolby Laboratories. Dolby e o símbolo D duplo são marcas comerciais da Dolby Laboratories.

---



Fabricado sob licença E.U. Patente#’s: 5.451.942, 5.956.674, 5.974.380, 5.978.762, 6.226.616; 6.487.535, 7.212.872, 7.333.929, 7.392.195, 7.272.567 e E.U. outros e no mundo inteiro patentes emitidas e pendentes. DTS é uma marca registrada e os logos DTS, Símbolo, DTS-HD e DTS-HD Master Audio são marcas comerciais da DTS, Inc. © 1996-2008 DTS, Inc. Todos os direitos reservados.

---



O logo DLNA®, DLNA CERTIFIED® são marcas comerciais, marcas de serviço ou marcas de certificação de Digital Living Network Alliance.

---



O logotipo "AVCHD" e "AVCHD" são marcas comerciais.

---



DivX®, DivX Certified® e logótipos associados são marcas comerciais da DivX, Inc. e são usadas sob licença.

---

## Conexão de Saída HDMI

- Se você selecionar uma resolução manualmente e depois conectar o cabo HDMI à TV e sua TV não a aceitar, a resolução é definida como [Auto].
- Se você selecionar uma resolução que a TV não aceita, a mensagem de aviso aparecerá. Depois alterará a resolução, se você não puder ver a tela, Por favor, aguarde 20 segundos e a resolução irá automaticamente voltar para a resolução anterior.
- A taxa de quadros do vídeo 1080p poderá ser automaticamente definido como 24 Hz ou 60 Hz em função tanto da capacidade e da preferência da TV conectado e com base na taxa de quadros do vídeo nativo do conteúdo do disco BD-ROM.

## Conexão de Saída de Vídeo

A resolução do cabo de Saída de Vídeo está sempre ajustada na resolução 480i.

# Manutenção do aparelho

## Manuseando o Aparelho Transporte do Aparelho

Por favor guarde a caixa e as embalagens originais do material. Quando você for precisar despachar, para a maior proteção, reembale a unidade como a originalmente foi embalada pela fábrica.

- Mantenha a superfície exterior limpa
- Não use líquidos voláteis perto da unidade como spray inseticida.
- Limpeza com muita força pode danificar a superfície.
- Não deixe produtos de plásticos ou de borracha em contato com a unidade por um longo período de tempo.

## Limpeza do Aparelho

Para limpar a unidade use um pano macio e seco. Se a superfície estiver extremamente suja, use um pano macio levemente umedecidas com detergente neutro. Não use solventes como álcool, benzina ou thinner, pois eles podem danificar a superfície da unidade.

## Manutenção do Aparelho

Esta unidade é um dispositivo de alta-tecnologia e precisão. Se as lentes da unidade ótica e o driver de disco estiverem sujos ou gastos, a qualidade da imagem pode ser reduzida. Para detalhes, por favor contate o centro de serviço técnico autorizado mais próximo.

## Notas sobre discos Manuseando os Discos

Não toque no lado de reprodução dos discos. Segure os discos pelas extremidades, para que as digitais não fiquem na superfície. Nunca ponha papel ou adesivos no disco.

## Armazenagem dos Discos

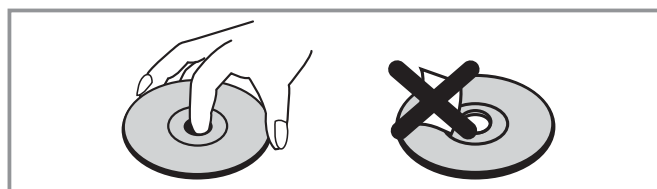

Após a reprodução, guarde o disco em um estojo.

Não exponha o disco a luz direta do sol. Ou de fontes de calor e nunca os deixe dentro de um carro estacionado exposto diretamente a luz do sol.

## Limpeza dos Discos

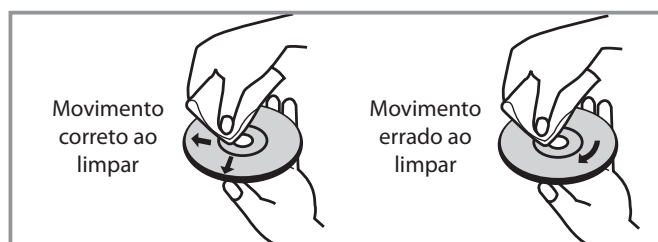

Impressões digitais e sujeiras podem causar má qualidade de imagem e distorção sonora. Antes de usar, limpe com um pano macio. Esfregue no sentido do centro do disco para a sua extremidade.

Não use solventes como álcool, benzina ou thinner, limpadores comercialmente disponíveis ou spray anti-estático usado para limpeza de disco de vinil.

## Informações importantes relativas ao serviços de rede.

Toda informação, dados, documentos, downloads, arquivos, texto, imagem, fotografia, vídeos, webcasts, publicação, ferramentas, programas, sistemas, código, applets, widgets, aplicações, produtos e ofertas (“serviços”) fornecidos ou tornados disponíveis por/ ou através de qualquer terceiro ( cada um “provedor de serviço”) são responsáveis únicos pelos serviços por eles originados.

A disponibilidade de acesso aos conteúdos e serviços fornecidos pelos provedores através dos equipamentos da LGE estão sujeitos a mudança a qualquer momento, sem notificação prévia, incluindo mas não limitando a suspensão ou cessação de tudo ou qualquer parte do conteúdo ou serviço.

Caso tenha algum questionamento ou problema relacionado ao conteúdo ou ao serviço, você deverá consultar o web site do provedor de serviços para melhor atualizações das informações. A LG não é responsável pelos serviços dos consumidores relatados aos conteúdos e serviços. Qualquer questionamento ou solicitação relacionado ao conteúdo ou serviços devem ser feitos diretamente ao provedor dos serviços e conteúdos.

Por favor observe que a LG não é responsável por nenhum conteúdo ou serviços fornecido pelo provedor ou qualquer mudanças remoção ou cessação de tal conteúdo ou serviços e não permite ou garante a disponibilidade ao acesso para tal conteúdo ou serviços.

## Informações importantes sobre intensidade sonora (decibéis)

Para estabelecer um nível de áudio seguro, recomendamos ajustar o volume a um nível baixo e em seguida aumentar lentamente o som até poder ouvi-lo confortavelmente e sem distorções.

Também recomendamos evitar a exposição prolongada a ruídos muito altos.

Para referência, listamos abaixo alguns exemplos, com as respectivas intensidades sonoras em decibéis.

Exemplos		
Nível de Decibéis	30	Biblioteca silenciosa, sussurros leves.
	40	Sala de estar, refrigerador, quarto longe do trânsito.
	50	Trânsito leve, conversação normal, escritório silencioso.
	60	Ar condicionado a uma distância de 6 m, máquina de costura.
	70	Aspirador de pó, secador de cabelo, restaurante ruidoso.
	80	Tráfego médio de cidade, coletor de lixo, alarme de despertador a uma distância de 60 cm.
	OS RUÍDOS ABAIXO PODEM SER PERIGOSOS EM CASO DE EXPOSIÇÃO CONSTANTE	
	90	Metrô, motocicleta, tráfego de caminhão, cortador de grama.
	100	Caminhão de lixo, serra elétrica, furadeira pneumática.
	120	Show de banda de rock em frente às caixas acústicas, trovão.
140	Tiro de arma de fogo, avião a jato.	
180	Lançamento de foguete.	

Informação cedida pela Deafness Research Foundation, por cortesia.

**Evite o uso prolongado do aparelho com volume superior a 85 decibéis pois isto poderá prejudicar a sua audição.**

Especificações Técnicas: HB806SV			
GERAL	Alimentação: 110-240V ~ 50/60Hz / Consumo: 120W		
	Peso: 2,8Kg		
	Dimensões Externas - Apróx. (LxAxP): (360 x 59 x 307mm)		
	Condições Operacionais: 5° a 35°C		
	Umidade Operacional: 5% a 90%		
	Alimentação USB: DC 5 V=500 mA		
RÁDIO	Faixa de Sintonia FM: 87,5~108,0 MHz		
Potência de Saída RMS por canal, limitada pela DHT 10%			
AMPLIFICADOR (RMS)			
SAÍDAS	HB806SV		NOTAS
Frontal R (RMS)	141W (3Ω, 1KHz)		=
Frontal L (RMS)	141W (3Ω, 1KHz)		
Surround R (RMS)	141W (3Ω, 1KHz)		
Surround L (RMS)	141W (3Ω, 1KHz)		
Center (RMS)	141W (3Ω, 1KHz)		
Subwoofer (RMS)	145W (3Ω, 100Hz)		
Potência Total	<b>850W RMS</b>		
ENTRADAS / SAÍDAS	<ul style="list-style-type: none"> <li>* VIDEO OUT: 1.0 V (p-p), 75Ω, sync negative, RCA jack x 1.</li> <li>* HDMI OUT (video/audio): 19 pin (HDMI padrão, tipo A, Versão 1.3)</li> <li>* ANALOG AUDIO IN: 2.0 Vrms (1 kHz, 0 dB), 600Ω, RCA jack (L,R) x 1.</li> <li>* DIGITAL IN (OPTICAL): Cabo optico x 1.</li> <li>* PORT. IN: 0.5 Vrms (3.5mm estéreo jack).</li> </ul>		
SISTEMA	<p><b>Laser:</b> Semicondutor</p> <p><b>Comprimento de onda:</b> 405 ~ 650 nm</p> <p><b>Sinal de Sistema:</b> NTSC</p> <p><b>Frequência de Resposta:</b> 20 Hz a 20 kHz (amostragem 48 kHz, 96 kHz e 192 kHz)</p> <p><b>Distorção Harmônica:</b> 0.05% a 1W</p> <p><b>Alcance Dinâmico:</b> Superior a 80dB</p> <p><b>Porta LAN:</b> Porta Ethernet x 1, 10BASE-T/100BASE-TX</p>		
Potência de Entrada RMS de referência, conforme IEC60268			
CAIXAS ACÚSTICAS - HB806SV			
<b>Frontais</b>	<b>Surround</b>	<b>Center</b>	<b>Woofers</b>
Tipo: 1 Via 1 Alto-Falante	Tipo: 1 Via 1 Alto-Falante	Tipo: 1 Via 1 Alto-Falante	Tipo: 1 Via 1 Alto-Falante
Impedância: 3Ω	Impedância: 3Ω	Impedância: 3Ω	Impedância: 3Ω
Potência de Entrada	Potência de Entrada	Potência de Entrada	Potência de Entrada
Nominal: 141W (RMS)	Nominal: 141W (RMS)	Nominal: 141W (RMS)	Nominal: 145W (RMS)
Dimensões: 87 x 101 x 87mm	Dimensões: 87 x 101 x 87mm	Dimensões: 87 x 101 x 87mm	Dimensões: 133 x 352 x 325mm
Peso Líquido: 0.57Kg	Peso Líquido: 0.57Kg	Peso Líquido: 0.57Kg	Peso Líquido: 4.75Kg

Desenhos e especificações técnicas estão sujeitos a modificações sem prévio aviso.

## Certificado de Garantia

A LG Electronics do Brasil Ltda., através de sua Rede de Serviços Autorizados, garante ao usuário deste produto os serviços de Assistência Técnica para substituição de componentes ou partes, bem como mão-de-obra necessária para reparos de eventuais defeitos, devidamente constatados como sendo de fabricação, pelo período de 01 (Um) ano, incluindo o período de garantia legal de 90 (noventa) dias, contados a partir da data de emissão da nota fiscal de compra pelo primeiro proprietário, desde que o mesmo tenha sido instalado conforme orientações descritas no manual do usuário que acompanha o produto e, somente em Território Nacional.

### Garantia Legal:

O consumidor tem o prazo de 90 (noventa) dias, contados a partir da data de emissão da nota fiscal de compra, para reclamar de irregularidades (vícios) aparentes, de fácil e imediata observação no produto, como os itens que constituam a parte externa e qualquer outra acessível ao usuário, assim como, peças de aparência e acessórios em geral.

Condições para validade da garantia legal e contratual

### A Garantia Legal e Contratual perderá seu efeito se:

- O produto não for utilizado para os fins a que se destina;
- A instalação ou utilização do produto estiver em desacordo com as recomendações do Manual de Instruções;
- O produto sofrer qualquer dano provocado por mau uso, acidente, queda, agentes da natureza, agentes químicos, aplicação inadequada, alterações, modificações ou consertos realizados por pessoas ou entidades não credenciadas pela LG Electronics do Brasil Ltda.;
- Houver remoção e/ou alteração do número de série ou da identificação do produto.
- Condições não cobertas pela garantia legal e contratual

### A Garantia não cobre:

- Danos provocados por riscos, amassados e uso de produtos químicos/abrasivos sobre o gabinete;
- Transporte e remoção de produtos para conserto que estejam instalados fora do perímetro

urbano onde se localiza o Serviço Autorizado LG mais próximo. Nestes locais, qualquer despesa de locomoção e/ou transporte do produto, bem como despesas de viagem e estadia do técnico, quando for o caso, correrão por conta e risco do Consumidor;

- Desempenho insatisfatório do produto devido a instalação ou rede elétrica inadequadas;
- Troca de peças e componentes sujeitos a desgaste normal de utilização ou por dano de uso;
- Serviços de instalação, regulagens externas e limpeza, pois essas informações constam no Manual de Instruções;
- Eliminação de interferências externas ao produto que prejudiquem seu desempenho, bem como dificuldades de recepção inerentes ao local ou devido ao uso de antenas inadequadas.

### Observações:

- A LG Electronics do Brasil Ltda. não assume custos ou responsabilidade relativos a pessoa ou entidade que venham a oferecer garantia sobre produtos LG, além das aqui descritas;
- As despesas decorrentes e conseqüentes da instalação de peças que não pertençam ao produto são de responsabilidade única e exclusiva do comprador;
- A LG Electronics do Brasil Ltda se reserva o direito de alterar as características gerais, técnicas e estéticas de seus produtos sem prévio aviso;
- A garantia somente é válida mediante a apresentação de nota fiscal de compra deste produto;

**PRODUZIDO NO  
PÓLO INDUSTRIAL  
DE MANAUS**



LG Electronics do Brasil Ltda.  
C.N.P.J.: 01.166.372/0008-21  
Rua Javari, nº 1.004, Distrito  
Industrial, CEP 69075-110,  
Manaus/AM  
Indústria Brasileira