



# LG

**SAC** serviço de atendimento  
ao consumidor

**4004 5400** Capitais e Regiões Metropolitanas

**\*0800 707 5454** Demais localidades

\*Somente chamadas originadas de telefone fixo

**WWW.LGE.COM.BR**

EM CASO DE DÚVIDA, CONSULTE NOSSO SAC

## MANUAL DE INSTRUÇÕES Mini System

Modelos: CM9520 / CM8520

---

Antes de ligar seu aparelho, por favor, leia cuidadosamente este manual e mantenha-o para futuras referências. Desenhos e Especificações estão sujeitas a mudanças sem prévio aviso.

**Iniciando...**

Apresentação.....3  
 Meio Ambiente.....3  
 Manuais e embalagens.....3  
 Pilhas e Baterias.....3  
 Produto.....3  
 Instruções de Segurança.....3~4  
 Cuidados relativos ao Cabo de Força.....4  
 Fonte de Alimentação.....4  
 Características.....5  
 Acessórios.....5  
 Requerimentos de Arquivos.....5  
 - Músicas MP3/WMA.....5  
 - Compatibilidade com dispositivos USB.....5  
 - Notas sobre o dispositivos USB.....5  
**Controle Remoto.....6**  
**Painel Frontal CM9520.....7**  
**Painel Frontal CM8520.....8**  
**Painel Traseiro CM9520/CM8520.....9**

**Conectando...**

**Conexões das Caixas Acústicas.....10**  
 - Antes da Conexão.....10  
 - Posicionamento das Caixas Acústicas (CM9520)....10  
 - Posicionamento do aparelho e das Caixas.....10  
 - Posicionamento das Caixas Acústicas (CM8520)...10~11  
 - Posicionamento do aparelho e das Caixas.....11  
 - Conectando as Caixas Acústicas no aparelho...11~12  
 - Conectando os Cabos do Subwoofer no aparelho  
 (Somente CM9520).....12  
**Conexão de Equipamentos Opcionais.....12**  
 - Conexão AUX IN.....12  
 - Conexão PORT. IN (Portable).....13  
 - Conexão USB.....13  
 - Conexão das Antenas.....13

**Operando...**

**Operações Básicas.....14**  
 - Reproduzindo CD/USB.....14  
 - Selecionando uma pasta de arquivo MP3/WMA....14  
 - Excluindo um arquivo MP3/WMA.....15  
**Outras Operações.....15**  
 - Criando uma Lista de Reprodução.....15  
 - Desligar o som temporariamente.....15  
 - Reprodução AUTO DJ.....15~16  
 - Ouvir música com BR BEAT.....16  
 - Exibindo Informações do arquivo (ID3 TAG).....16  
 - Função DEMO.....16  
 - Usando o Microfone.....17

**Operações de Rádio.....17**

- Ouvindo estações de Rádio.....17  
 - Memorizar estações de Rádio.....17  
 - Deletar todas as estações de rádio memorizadas...17  
 - Melhorando a má recepção de FM.....17

**Ajuste do Som.....18**

- Definindo o modo de Som Surround.....18  
 - Ajustando o USER EQ.....18  
 - Ajustando o relógio.....18  
 - Função Timer.....19  
 - Para verificar ou cancelar o Timer.....19  
 - Função SLEEP.....19  
 - Para cancelar a função SLEEP.....19  
 - Função Dimmer.....19

**Operações Avançadas.....20**

- Reproduzindo o iPod/iPhone (CM9520).....20  
 - Compatibilidade com iPod/iPhone (CM9520).....20  
 - Ouvir músicas do seu reprodutor portátil  
 ou dispositivo externo.....21  
 - Alterando o efeito de Iluminação.....21  
 - Woofer (Ligado/Desligado - CM9520).....21  
 - Alterando o efeito de Iluminação Woofer.....21  
 - Gravando para o dispositivo USB.....21  
 - Fazer uma pausa na gravação.....21  
 - Selecionando a taxa de bits e a velocidade da  
 gravação para o dispositivo USB.....22  
 - Copiar de USB para USB.....22

**Anexo...**

**Solucionando Problemas.....23**  
**Especificações Técnicas.....24**  
**Especificações das Caixas Acústicas.....25**  
**Manutenção.....26**  
**Manuseando o aparelho.....26**  
 - Transporte do aparelho.....26  
 - Limpeza do Aparelho.....26  
 - Manutenção do aparelho.....26  
**Licenças e Marcas Comerciais.....26**  
 - Anotações.....27  
**Certificado de Garantia.....28**

## APRESENTAÇÃO

### Prezado Consumidor,

Parabéns e obrigado por adquirir um produto LG. Somos um dos maiores grupos empresariais do mundo, presente em mais de 150 países com fábricas instaladas nos 4 continentes.

No Brasil, a LG instalou-se em 1997 com dois complexos industriais: um em Manaus (AM) e outro em Taubaté (SP), nos quais fabricamos nossa linha completa de eletroeletrônicos e celulares. Comercializamos ainda refrigeradores, drives de CD, CD-ROM, DVD-ROM e monitores de LCD.

### Meio Ambiente

Preocupados com o meio ambiente, temos o compromisso em promover o aprimoramento ambiental contínuo, procurando desenvolver produtos com o máximo de materiais recicláveis e também contar com sua consciência ambiental para destinar esses materiais de forma adequada.

Siga as dicas abaixo e colabore com o meio ambiente:

#### 1. Manuais e embalagens:

Os materiais utilizados nas embalagens (manuais, caixas de papelão, plásticos, sacos e calços de isopor) dos nossos produtos são 100% recicláveis.

Descarte esses produtos preferencialmente em recicladores especializados.

#### 2. Pilhas e Baterias:

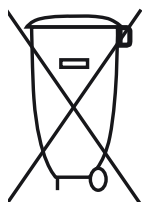

Não incinere, não tente abrir e não jogue no lixo comum. Preserve sua saúde e o meio ambiente. Após uso, as pilhas e/ou baterias deverão ser entregues ao estabelecimento comercial ou rede de assistência técnica autorizada (Conama nº 401 de 11/2008).

#### 3. Produto:

Para obter o máximo de aproveitamento de materiais recicláveis e destinar corretamente materiais perigosos de nossos produtos (cinescópio, compressor, etc), no fim de sua vida útil, encaminhe às companhias especializadas em reciclagens. Não queime e nem os jogue em lixo doméstico.

### Instruções de Segurança



**CUIDADO:** PARA REDUZIR O RISCO DE CHOQUE ELÉTRICO, NÃO REMOVA A TAMPA TRASEIRA. NÃO INSIRA OBJETOS DENTRO DO APARELHO. NÃO EXISTEM PEÇAS PARA AJUSTE PELO USUÁRIO. ENCAMINHE-O AO SERVIÇO TÉCNICO AUTORIZADO.

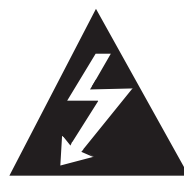

Este símbolo do raio com ponta de seta dentro de um triângulo equilátero alerta o usuário para a existência de tensão perigosa não isolada dentro do gabinete do aparelho, podendo ser de nível suficiente para constituir um risco de choque elétrico para as pessoas.



O ponto de exclamação dentro de um triângulo equilátero chama a atenção do usuário para importantes instruções de funcionamento e manutenção contidas na literatura que acompanha a este produto.

**ADVERTÊNCIA:** PARA EVITAR RISCOS DE INCÊNDIO OU CHOQUE ELÉTRICO, NÃO EXPONHA ESTE APARELHO À CHUVA OU UMIDADE.

**ADVERTÊNCIA:** Não instale este equipamento em locais confinados, tais como estantes de livros ou locais semelhantes.

**CUIDADO:** Não bloqueie as aberturas de ventilação.

Instale de acordo com as instruções do fabricante.

Os vãos e aberturas no gabinete são fornecidos para ventilação, para assegurar uma operação confiável do produto, e para proteger contra aquecimento excessivo. As aberturas jamais devem ser bloqueadas colocando o produto em uma cama, sofá, carpete ou outra superfície similar. Este produto não deve ser colocado em uma instalação embutida, como uma prateleira de livros ou estante, salvo se uma ventilação adequada for fornecida e se as instruções do fabricante forem seguidas.

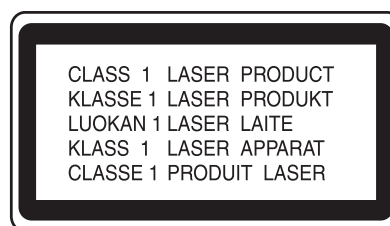

**CUIDADO:** Este produto utiliza um sistema laser.

Para usar este produto de maneira adequada, leia atentamente este manual e guarde-o para posterior consulta. Caso o aparelho precise de manutenção, procure um centro de assistência técnica autorizada.

O uso de controles, ajustes ou procedimentos distintos dos aqui especificados pode ocasionar exposição a radiação perigosa.

Para evitar a exposição direta ao raio laser, não tente abrir o gabinete. Se aberto, a radiação laser fica visível. **NÃO OLHE PARA O FEIXE.**

**CUIDADO:** O Aparelho não deve ficar exposto à gotejamento ou esguicho, e nenhum objeto com líquidos deve ser posto sobre ele.

### Cuidados relativos ao Cabo de Força

- Para a maioria dos eletrodomésticos é recomendável que sejam ligados em um circuito dedicado, ou seja, um único circuito elétrico que alimente somente um aparelho e não tenha nenhuma tomada ou circuitos adicionais.
- Não sobrecarregue as tomadas da parede. Tomadas sobrecarregadas, folgadas ou danificadas, extensão, cabos de força estragados pelo tempo ou com o isolamento rachado são perigosos.
- Qualquer uma dessas condições podem resultar em choque elétrico ou risco de incêndio.
- Periodicamente, o cabo de força deve ser verificado. Se sua aparência indicar dano ou deterioração, desligue-o e o substitua por outro, indicado pelo serviço técnico autorizado.
- Proteja o cabo de força de estresse elétrico ou mecânico, por exemplo, ser trançado, torcido, comprimido, imprensado por uma porta, ou pisado.
- Dê atenção especial às tomadas, e o ponto de onde o cabo sai.

### Fonte de Alimentação

O aparelho deverá funcionar somente com o tipo de alimentação indicada na etiqueta. Se você não tem certeza do tipo da rede elétrica de sua residência, contate o revendedor ou a companhia de energia local.

Este equipamento está equipado com bateria portátil ou acumulador de energia (pilhas).

### A maneira segura de se remover a bateria do equipamento:

Remova a pilha velha ou o cartucho de pilhas, siga os passos na ordem inversa da montagem. Para evitar contaminação do ambiente e acarretar possível dano à saúde humana e animal, as pilhas velhas devem ser colocadas em contêineres apropriados nos locais designados de coleta desse tipo de lixo. É recomendado que seja usado sistemas de reembolso gratuito de pilhas e acumuladores. As pilhas não devem ser expostas a calor excessivo como raios de sol, ao fogo ou serem partidas.

**Evite o uso prolongado do aparelho com volume superior a 85 decibéis pois isto poderá prejudicar a sua audição.**

Para estabelecer um nível de áudio seguro, recomendamos ajustar o volume a um nível baixo e em seguida aumentar lentamente o som até poder ouvi-lo confortavelmente e sem distorções.

Também recomendamos evitar a exposição prolongada a ruídos muito altos.

Para referência, listamos abaixo alguns exemplos, com as respectivas intensidades sonoras em decibéis.

Exemplos		
Nível de Decibéis	30	Biblioteca silenciosa, sussurros leves.
	40	Sala de estar, refrigerador, quarto longe do trânsito.
	50	Trânsito leve, conversação normal, escritório silencioso.
	60	Ar condicionado a uma distância de 6 m, máquina de costura.
	70	Aspirador de pó, secador de cabelo, restaurante ruidoso.
	80	Tráfego médio de cidade, coletor de lixo, alarme de despertador a uma distância de 60 cm.
	<b>OS RUÍDOS ABAIXO PODEM SER PERIGOSOS EM CASO DE EXPOSIÇÃO CONSTANTE</b>	
	90	Metrô, motocicleta, tráfego de caminhão, cortador de grama.
	100	Caminhão de lixo, serra elétrica, furadeira pneumática.
	120	Show de banda de rock em frente às caixas acústicas, trovão.
140	Tiro de arma de fogo, avião a jato.	
180	Lançamento de foguete.	

Informação cedida pela Deafness Research Foundation, por cortesia.

## Características

### Portabilidade

Ouçá músicas do seu dispositivo portátil. (MP3, etc..)

### Gravação direta em USB

Grava músicas para o seu dispositivo USB.

### Br (Brasil) Beat

Ouçá músicas com estilos especiais pré-definidos.

### Beat lighting (Iluminação por impulso)

Ouçá músicas com efeito especial de iluminação.

## Acessórios

Por favor, verifique e identifique os acessórios fornecidos.

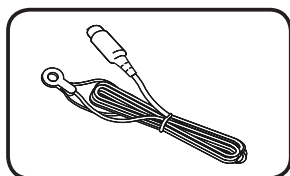

Antena FM (1)

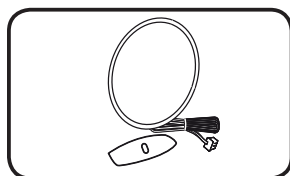

Antena AM (1)

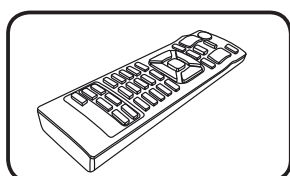

Controle Remoto (1)

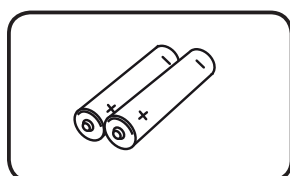

Pilhas (2)

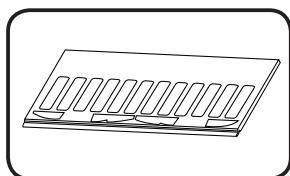

Base de Empilhamento (2)

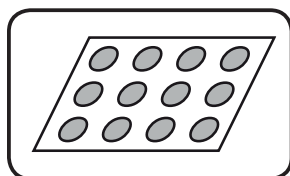

Pés de Borracha (1)

## Requerimentos de arquivos

### Músicas MP3/WMA

A Compatibilidade de arquivos de músicas MP3/WMA com este aparelho está limitado conforme abaixo:

- Frequência de amostragem: Entre 32-48 kHz (MP3), dentro de 32- 48kHz (WMA).
- Taxa de bits: Entre 32-320 kbps (MP3), 40-192 kbps (WMA).
- Máximo de Pastas: Menor que 999
- Extensões de Arquivos: ".mp3"/" ".wma".
- Formato de arquivo CD-ROM: Formato ISO 9660/Joliet.

- Recomendamos o uso do "Easy-CD Creator", o qual cria um sistema de arquivos ISO 9660.

### Compatibilidade com dispositivos USB

- MP3 Player: Tipo de reproduutor Flash MP3.
- USB Flash Drive: Dispositivos suportados USB2.0 ou USB1.1.
- A função USB deste aparelho não suporta todos os dispositivos USB.

### Notas sobre o dispositivo USB

- Um dispositivo que necessite de instalação de programas adicionais não é suportado por este aparelho.
- Nunca desconecte o dispositivo USB durante a reprodução.
- Um dispositivo USB com grande quantidade de arquivos armazenados, pode demorar alguns minutos para ser reconhecido.
- É recomendado fazer backup dos arquivos no dispositivo USB.
- O sistema de arquivos NTFS não será suportado. (Somente será suportado arquivos de sistema FAT (16/32).
- Esse unidade não suporta leitura com um total de 1000 arquivos ou mais.
- HDD Externo, Leitores de cartão, Dispositivos bloqueados ou tipo de dispositivo USB rígido não são suportados.
- A porta USB do aparelho não pode ser conectada a um PC. Este aparelho não pode ser utilizado como um dispositivo de armazenamento.

# Controle Remoto

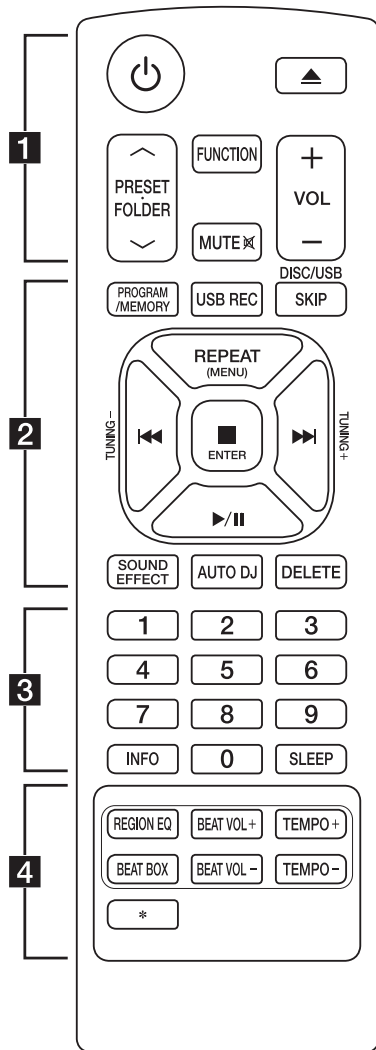

1	
(POWER)	Liga e desliga a unidade.
Open/Close)	Abre e fecha a bandeja de disco.
<b>PRESET/FOLDER</b> ▲/▼	Quando um CD/USB que contém diversos arquivos MP3/WMA e pastas estiver sendo reproduzido, pressione a tecla PRESET/FOLDER ▲/▼ e selecione a pasta que deseja reproduzir. - Seleciona uma estação de rádio previamente memorizada.
<b>FUNCTION</b>	Seleciona a função desejada: FM, AM, CD, USB1, USB2, IPOD (CM9520), AUX, PORTABLE.
(Mute)	Pressione para emudecer ou restaurar o som.
<b>VOLUME +/-</b>	Ajusta o nível do volume das caixas acústicas.

2	
<b>PROG. /MEMO.</b>	Memoriza estações (rádio) ou faixas de música (CD/USB).
<b>USB REC</b>	Grava para USB.
<b>DISC/USB SKIP</b>	Use para selecionar o modo desejado (CD ou USB).
<b>REPEAT/MENU</b>	- Ouça músicas repetidamente ou aleatoriamente. / - Move para o menu anterior modo (iPod)(CM9520).
<b>TUNING -/+</b>	Busca uma estação de rádio.
(SKIP/SEARCH)	- Busca em retrocesso ou avanço rápido. / - Busca por um seção numa faixa.
<b>ENTER</b>	- Para a reprodução ou gravação. / - Cancela a função DELETE. / - Seleciona um item no modo (iPod) (CM9520).
(Play/Pause)	- Inicia ou pausa a reprodução. / - Seleciona STEREO/MONO.
<b>SOUND EFFECT</b>	Escolha impressionantes modos de som.
<b>AUTO DJ</b>	Seleciona o modo AUTO DJ (CD/USB).
<b>DELETE</b>	Apaga arquivos MP3/WMA (USB).
3	
<b>Teclas numéricas 0-9</b>	Seleciona faixas numeradas, arquivos ou pré-estações.
<b>INFO</b>	Os arquivos MP3/WMA normalmente são apresentados com (Tags). As Tags fornecem informações sobre o título, artista, álbum e/ou duração.
<b>SLEEP</b>	Desliga o aparelho dentro um determinado intervalo de tempo. <b>Dimmer:</b> o brilho do display diminui pela metade e os Leds dos Subwoofers são desativados.
4	
<b>REGION EQ</b>	Escolha equalizações regionais.
<b>BEAT BOX</b>	Liga e Desliga o Beat Box.
<b>BEAT VOL +/-</b>	Ajusta o volume do Beat Box.
<b>TEMPO +/-</b>	Altera o tempo da batida do Beat Box.

## Instalação das pilhas

Remova a tampa do compartimento das pilhas

na parte traseira de seu controle remoto

e insira pilhas do tipo R03

(tamanho AAA) com os pólos

⊕ e ⊖ corretamente.

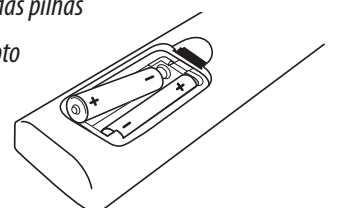

# Painel Frontal (CM9520)

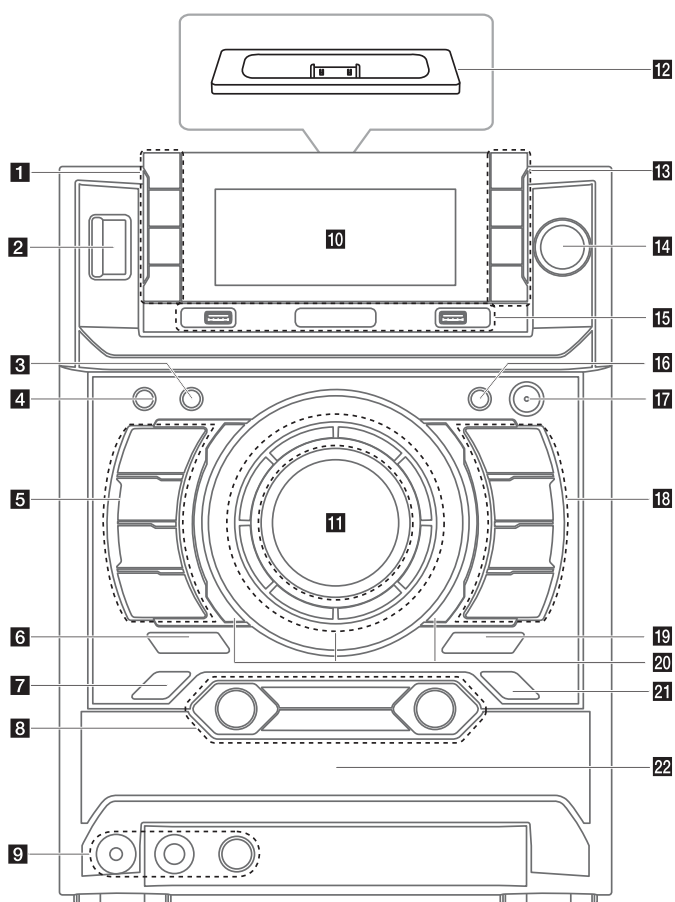

1	<b>1.1 TIMER</b>	1.1. Com a função <b>TIMER</b> , você poderá ligar e desligar o aparelho em horários e funções pré-estabelecidas.
	<b>1.2 CLOCK</b>	1.2. Ajusta o relógio e verifica as horas.
	<b>1.3 SET</b>	1.3. Confirma os ajustes.
	<b>1.4 R</b>	1.4. Sensor do Controle Remoto.
2	<b>Power</b>	Liga/Desliga o aparelho.
3	<b>DISC/USB SKIP</b>	Idem ao Controle Remoto.
4	<b>LIGHT EFFECT (Efeito de Luz)</b>	Muda os efeitos de iluminação.
5	<b>5.1 CD</b>	5.1 Seleciona a função <b>CD</b> .
	<b>5.2 □</b>	5.2 Parar a reprodução ou cancela a função <b>DELETE</b> .
	<b>5.3  &lt;&lt;&lt;</b>	5.3 Anterior / Buscar
	<b>5.4 AUX/PORT IN/iPod</b>	5.4 Seleciona a função <b>AUX</b> , <b>PORTABLE</b> ou <b>iPod</b> .
6	<b>BASS BLAST</b>	Reforça os sons graves, agudos ou o efeito surround.
7	<b>BR EQ</b>	Escolhe efeitos de equalizações especiais.

8	<b>8.1 BEAT VOL. / SELECT</b>	8.1 Ajusta o nível do volume do <b>Beat Box</b> rotacionando a tecla e selecionar o <b>Latin Beat Box</b> .
	<b>8.2 AUTO DJ</b>	8.2 Idem ao Controle remoto.
	<b>8.3 BEAT BOX</b>	8.3 Liga o <b>Beat Box</b> (Ligado/Desligado).
	<b>8.4 BEAT TEMPO./AUTO BPM</b>	8.4 Altera o tempo do <b>Beat Box</b> ao girar a tecla e seleciona o <b>AUTO BPM</b> do <b>Beat Box</b> ao pressionar a tecla.
9	<b>Entrada PORT. IN</b>	
	<b>Entrada MIC</b> <b>MIC VOL.</b>	
10	<b>Janela do display</b>	
11	<b>VOLUME</b>	Ajusta o volume das Caixas Acústicas.
12	<b>Dock do iPod</b>	
13	<b>13.1 ENTER</b>	13.1 Seleciona uma pasta quando estiver procurando um arquivo.
	<b>13.2 FOLDER</b>	13.1 Seleciona o <b>BASS</b> (Baixos), <b>MIDDLE</b> (Médios) e <b>TREBLE</b> (Agudos). quando ajustar o <b>USER EQ</b> .
	<b>13.3 DELETE</b>	13.2 Move para a pasta e arquivo no modo de seleção.
	<b>13.4 USER EQ</b>	13.2 Move para a pasta e arquivo no modo de seleção. 13.3 Idem ao Controle remoto. 13.4 Controla a equalização do som.
14	<b>FILE SEARCH (pesquisar arquivos)</b>	Move para outro arquivo ou faixa (CD/USB).
15	<b>15.1 Porta USB 1/2</b>	15.1 Você pode reproduzir ou gravar arquivos de som, conectando dispositivos USB.
	<b>15.2 USB REC</b>	15.2 Grava para USB.
16	<b>WOOFER LIGHTING/ DEMO</b>	- Muda os efeitos de iluminação dos Subwoofers. - Exibe o modo Demonstração automática quando o aparelho estiver no modo Standby.
17	<b>WOOFER ON/OFF</b>	
18	<b>18.1 USB</b>	18.1 Seleciona a função <b>USB</b> .
	<b>18.2 &gt;  , ST./ MONO</b>	18.2 Inicia ou pausa a reprodução e selecionar <b>Stereo/Mono</b> .
	<b>18.3 &gt;&gt; </b>	18.3 Próxima/Buscar.
	<b>18.4 TUNER</b>	18.4 Seleciona a função <b>TUNER</b> .
19	<b>▲ (OPEN/CLOSE)</b>	Abre e fecha a Bandeja de discos.
20	<b>Backlightings</b>	
21	<b>SOUND EQ</b>	Escolha impressionantes modos de som.
22	<b>Bandeja de Discos</b>	

# Painel Frontal (CM8520)

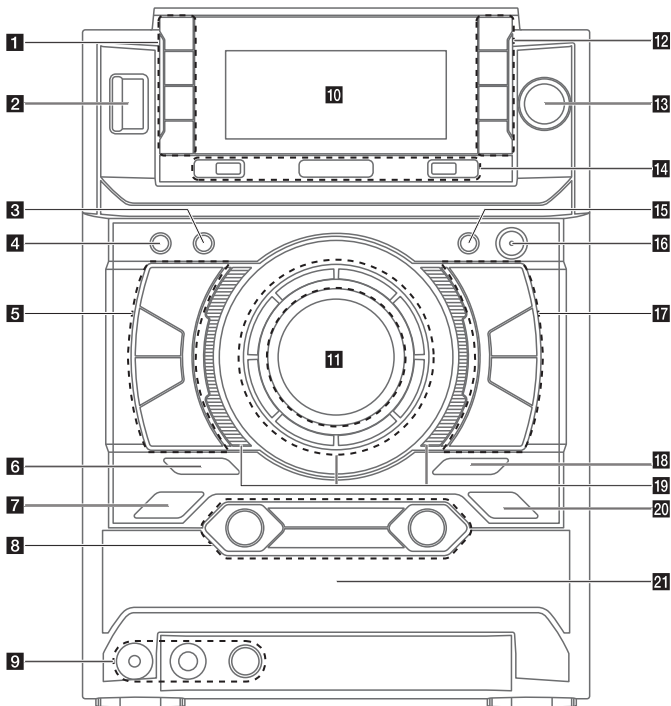

1	<b>1.1 TIMER</b>	1.1. Com a função <b>TIMER</b> , você poderá ligar e desligar o aparelho em horários e funções pré- estabelecidas.
	<b>1.2 CLOCK</b>	1.2. Ajusta o relógio e verificar as horas.
	<b>1.3 SET</b>	1.3. Confirma os ajustes.
	<b>1.4 (R)</b>	1.4. Sensor do Controle Remoto.
2	<b>Power</b>	Liga/Desliga o aparelho.
3	<b>DISC/USB SKIP</b>	Idem ao Controle Remoto.
4	<b>LIGHT EFFECT (Efeito de Luz)</b>	Muda os efeitos de iluminação.
5	<b>5.1 □</b>	5.1 Para a reprodução ou cancela a função <b>DELETE</b> .
	<b>5.2 CD</b>	5.2 Seleciona a função <b>CD</b> .
	<b>5.3 AUX/PORT IN</b>	5.3 Seleciona a função <b>AUX, PORTABLE</b> .
	<b>5.4  &lt;&lt;</b>	5.4 Anterior / Buscar.
6	<b>BASS BLAST</b>	Reforça os sons graves, agudos ou o efeito surround.
7	<b>BR EQ</b>	Escolhe efeitos de equalizações especiais.

8	<b>8.1 BEAT VOL. / SELECT</b>	8.1 Ajusta o nível do volume do Beat Box rotacionando a tecla e selecionar o Latin Beat Box.
	<b>8.2 AUTO DJ</b>	8.2 Idem ao Controle remoto.
	<b>8.3 BEAT BOX</b>	8.3 Liga o Beat Box (Ligado/Desligado).
	<b>8.4 BEAT TEMPO./AUTO BPM</b>	8.4 Altera o tempo do Beat Box ao girar a tecla e seleciona o <b>AUTO BPM</b> do Beat Box ao pressionar a tecla.
9	<b>Entrada PORT. IN</b>	
	<b>Entrada MIC MIC VOL.</b>	
10	<b>Janela do display</b>	
11	<b>VOLUME</b>	Ajusta o volume das Caixas Acústicas.
12	<b>13.1 ENTER</b>	13.1 Seleciona uma pasta quando estiver procurando um arquivo.
	<b>13.2 FOLDER</b>	13.1 Seleciona o <b>BASS (Baixos)</b> , <b>MIDDLE (Médios)</b> e <b>TREBLE (Agudos)</b> . quando ajustar o <b>USER EQ</b> .
	<b>13.3 DELETE</b>	13.2 Move para a pasta e arquivo no modo de seleção.
	<b>13.4 USER EQ</b>	13.3 Idem ao Controle remoto. 13.4 Controla a equalização do som.
13	<b>FILE SEARCH (pesquisar arquivos)</b>	Move para outro arquivo ou faixa (CD/USB).
14	<b>15.1 Porta USB 1/2</b>	15.1 Você pode reproduzir ou gravar arquivos de som, conectando dispositivos USB.
	<b>15.2 USB REC</b>	15.2 Grava para USB.
15	<b>DEMO</b>	- Exibe o modo <b>Demonstração automática</b> quando o aparelho estiver no modo <b>Standby</b> .
16	<b>WOOFER ON/OFF</b>	
17	<b>18.1 &gt;  , ST. / MONO</b>	18.1 Inicia ou pausa a reprodução e selecionar <b>Stereo/Mono</b> .
	<b>18.2 USB</b>	18.2 Seleciona a função <b>USB</b> .
	<b>18.3 TUNER</b>	18.3 Seleciona a função <b>TUNER</b> .
	<b>18.4 &gt;&gt; </b>	18.4 Próxima/Buscar.
18	<b>▲ (OPEN/CLOSE)</b>	Abre e fecha a Bandeja de discos.
19	<b>Backlightings</b>	
20	<b>SOUND EQ</b>	Escolha impressionantes modos de som.
21	<b>Bandeja de Discos</b>	

## Painel traseiro (modelo CM9520)

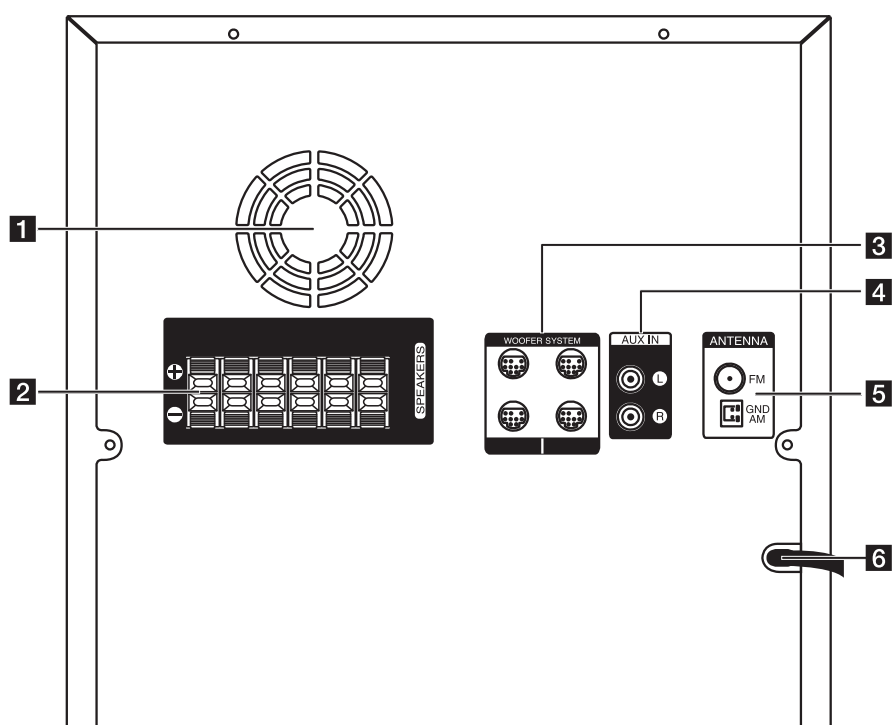

1	<i>Ventilador de refrigeração</i>
2	<i>Conectores das Caixas Acústicas</i>
3	<i>Conectores Woofer System (Woofer Light Cable)</i>
4	<i>Conectores da entrada AUX IN</i>
5	<i>ANTENA (FM/AM)</i>
6	<i>Cabo de Força</i>

## Painel traseiro (modelo CM8520)

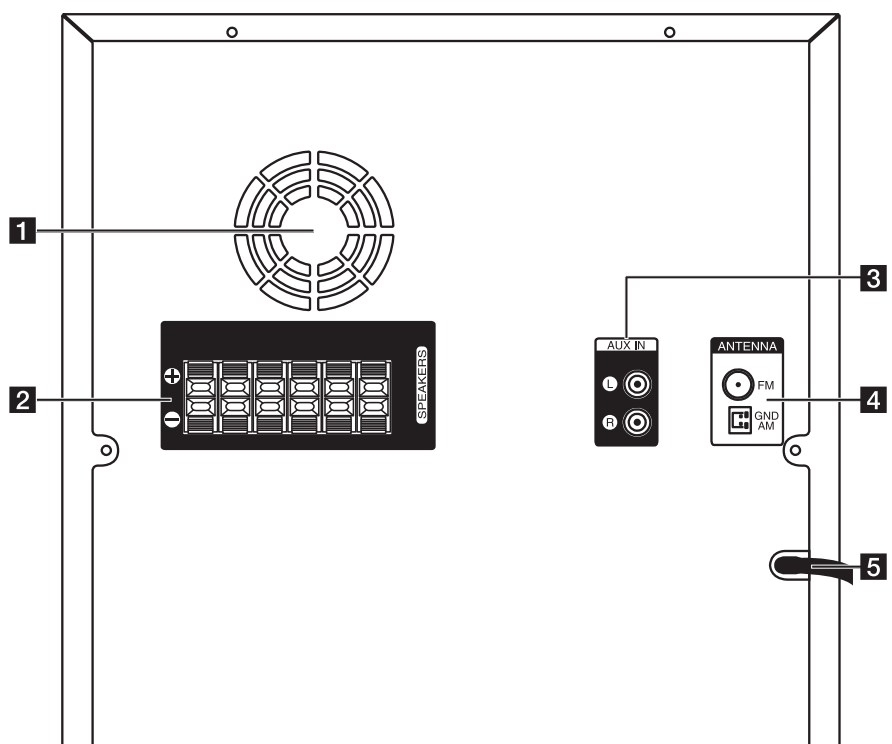

1	<i>Ventilador de refrigeração</i>
2	<i>Conectores das Caixas Acústicas</i>
3	<i>Conectores da entrada AUX IN</i>
4	<i>ANTENA (FM/AM)</i>
5	<i>Cabo de Força</i>

# Conexão das Caixas Acústicas

## Antes da Conexão

Você deve posicionar o aparelho e as Caixas Acústicas antes de efetuar a conexão. Note que as ilustrações abaixo podem ser diferentes do aparelho atual. A ilustração a seguir mostra um exemplo do posicionamento referente ao lado esquerdo da unidade principal.

## Posicionamento das Caixas Acústicas (CM9520)

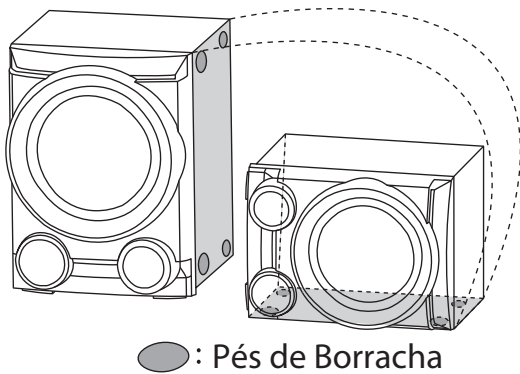

1. Aplique os 4 Pés de borracha na lateral do Subwoofer e incline-o conforme a ilustração acima.

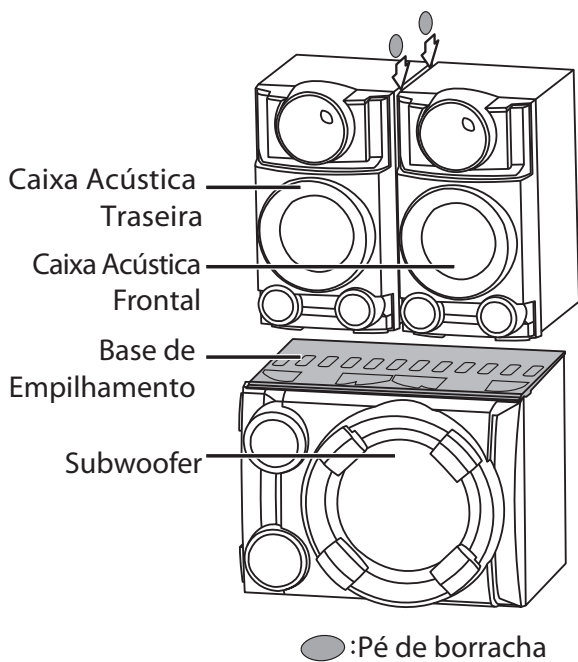

2. Posicione a Base de Empilhamento sobre o Subwoofer.

3. Coloque a Caixa Acústica Frontal e Traseira sobre a Base de empilhamento encaixando as mesmas na Base.
4. Fixe os Pés de borracha entre a Caixa Acústica Frontal e Traseira para evitar arranhões.

## Posicionamento da unidade principal e das Caixas Acústicas

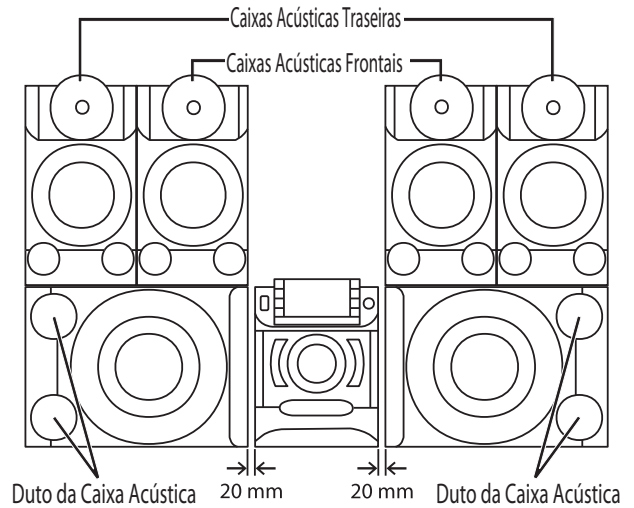

- Os Dutos das Caixas Acústicas devem ser colocados do lado oposto da unidade principal (conforme imagem acima). Caso contrário poderá resultar no seu mau funcionamento.
- Os subwoofers devem ser colocados a uma distância de 20 mm a partir da unidade principal.

## Posicionamento das Caixas Acústicas (CM8520)

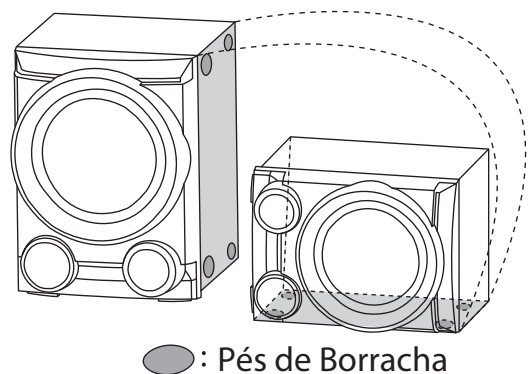

1. Aplique os 4 Pés de borracha na lateral do Subwoofer e incline-o conforme a ilustração acima.

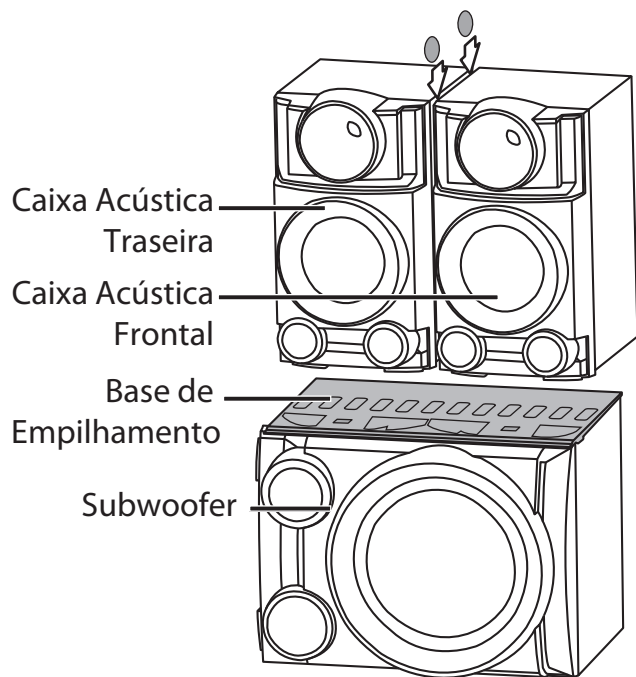

●: Pés de Borracha (Caixa Acústica)

2. Posicione a Base de Empilhamento sobre o Subwoofer.
3. Coloque a Caixa Acústica Frontal e Traseira sobre a Base de empilhamento encaixando as mesmas na Base.
4. Fixe os Pés de borracha entre a Caixa Acústica Frontal e Traseira para evitar arranhões.



#### Atenção

- Não perca os pés de borracha (da cartela), pois os mesmos são utilizados para evitar vibrações entre as Caixas Acústicas.

## Posicionamento da unidade principal e das Caixas Acústicas

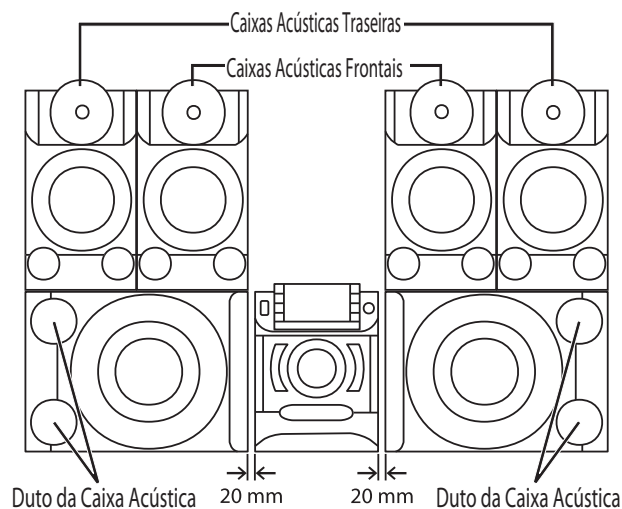

- Os Dutos das Caixas Acústicas devem ser colocados do lado oposto da unidade principal (conforme imagem acima). Caso contrário poderá resultar no seu mau funcionamento.
- Os subwoofers devem ser colocados a uma distância de 20 mm a partir da unidade principal.

## Conectando as Caixas Acústicas na unidade

As ilustrações nesta seção podem ser diferentes do seu aparelho (dependendo do modelo), pois servem para auxiliá-lo na conexão.

Certifique-se de conectar corretamente os cabos das caixas acústicas esquerda e direita com os conectores de saída do aparelho, observando as polaridades. Preto para (-) e branco para (+).

- Caso os pólos estejam invertidos poderá ocorrer um ruído forte ou até mesmo ocasionar a queima dos alto falantes. Por favor, antes de ligar o equipamento observe se a polaridade das caixas está correta.

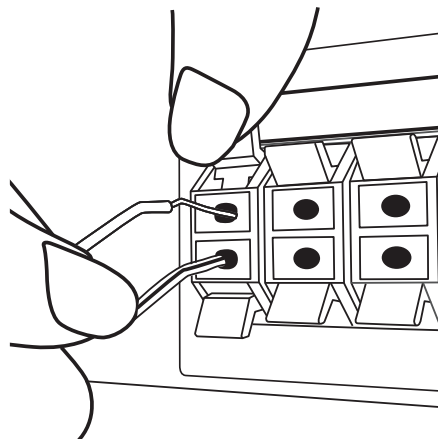

Cor	Caixa Acústica	Posição
Cinza	Surround	Direita traseira
Azul	Surround	Esquerda traseira
Laranja	Subwoofer 1	Qualquer posição
Laranja	Subwoofer 2	Qualquer posição
Vermelho	Frontal	Direita Frontal
Branco	Frontal	Esquerda Frontal

**Atenção**

- Tenha cuidado para que as crianças não coloquem as mãos ou objetos dentro do Duto da Caixa Acústica.\*
- **\* Duto da Caixa Acústica:** Uma abertura para saída de sons graves do gabinete da caixa acústica.
- As Caixas Acústicas contêm partes magnéticas (ímã), que podem ocasionar interferências na tela da TV ou monitores de PC. Por favor, use as caixas acústicas distante desses equipamentos.
- Certifique-se de instalar a Caixa Acústica com a ajuda de outras pessoas nas proximidades, a fim de evitar que ela caia e causando ferimentos ao instalador.

### Conectando os cabos do Subwoofer na unidade principal (Somente CM9520)

Para conectar o cabo do Subwoofer (Woofer Light Cable) na unidade, insira o cabo nos conectores WOO-FER SYSTEM no painel traseiro da unidade.

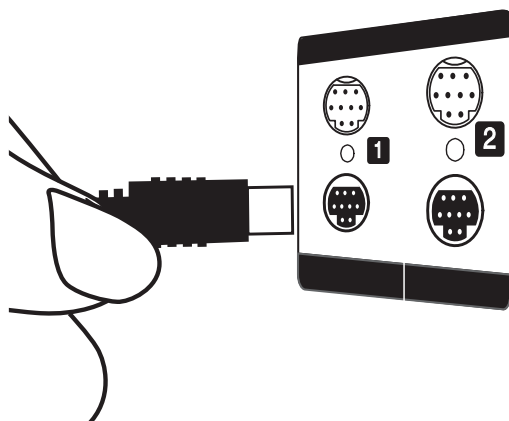

**Atenção**

- Certifique-se de que as marcações de setas nas extremidades dos cabos estejam voltadas para cima.
- Certifique-se de conectar os cabos aos conectores na unidade firmemente.

## Conexão de Equipamentos Opcionais

### Conexão AUX IN

Conecte a saída Auxiliar de um dispositivo externo a entrada AUX IN (L/R) do aparelho.

Se sua TELEVISÃO possui apenas uma entrada para áudio (mono), conecte a entrada do áudio (branco) no seu aparelho.

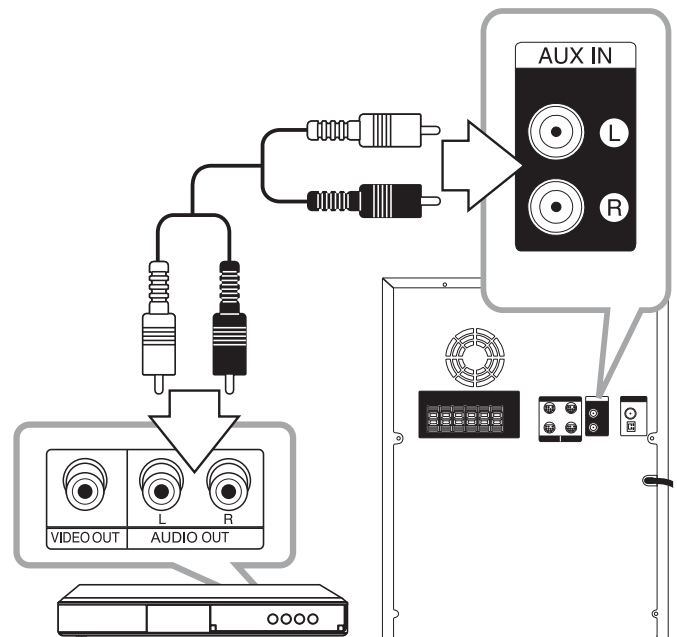

## Conexão PORT. IN (Portable)

Conecte uma saída do dispositivo portátil (MP3 player, etc...) ao conector de entrada de Áudio (PORT. IN) do aparelho.

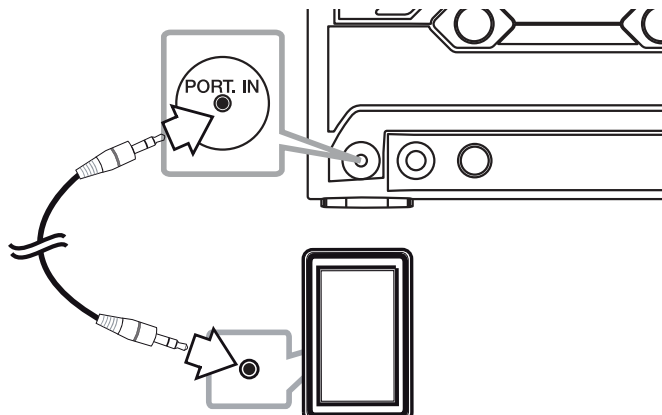

## Conexão USB

Conecte o seu dispositivo (Pen drive 2.0 ou 1.1 ou MP3 Player) na porta USB do aparelho.

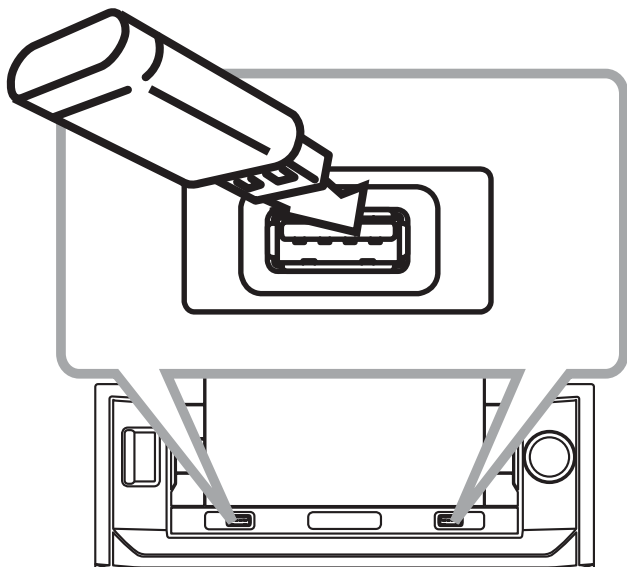

### ! Nota

- **Remover o dispositivo USB da unidade.**

1. Escolha uma outra função usando a tecla **FUNCTION** (controle remoto) ou pressione **ENTER** no controle remoto ou **ENTER** no aparelho duas vezes.
  2. Remova o dispositivo USB do aparelho.
- Você só pode recarregar o seu iPod/iPhone através da Porta USB. Para ouvir música no iPod/iPhone, consulte a página 20.

## Conexão das Antenas

Conecte as antenas FM/AM (fornecidas) para sintonizar emissoras (rádio).

1. Conecte o fio da antena FM ao conector da antena FM (F).

1. Conecte o fio da antena Loop AM ao conector da antena AM (A).

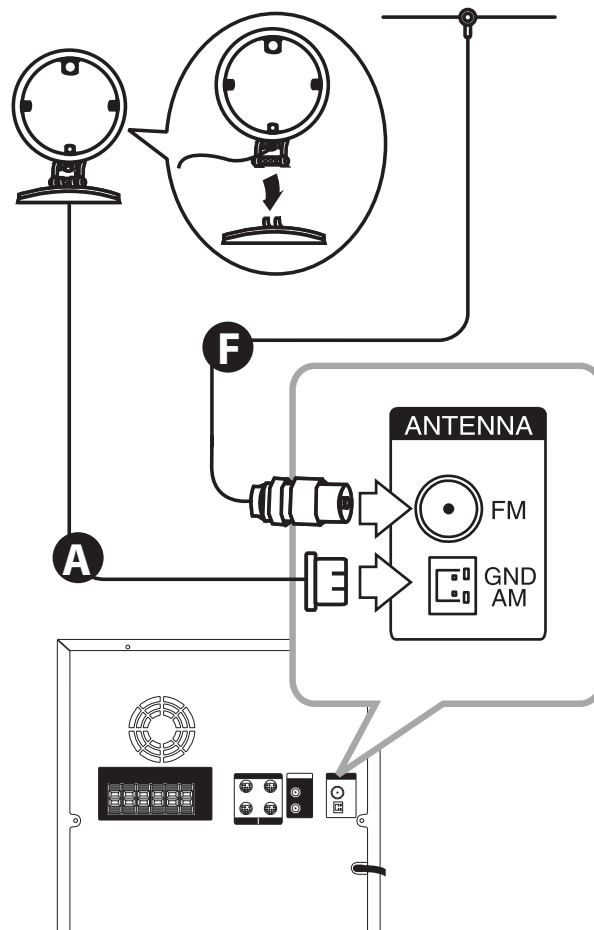

### ! Nota

- Para prevenir interferências ou ruídos durante a reprodução, mantenha a antena loop (AM) distante de outros aparelhos eletrônicos.
- Após conectar a antena FM, mantenha-a na posição que ofereça maior qualidade de sinal.
- Assegure-se de esticar completamente o fio da antena FM.

# Operações básicas

## Operações CD / USB

1. Insira o disco pressionando **▲ (Open/Close)** ou conecte o dispositivo USB à porta USB.
2. Selecione a função CD ou USB pressionando **FUNCTION** no controle remoto ou CD/USB no aparelho.
3. Selecione disco ou USB pressionando **DISC/USB SKIP, DISC 1, DISCO 2, DISC 3** (aparelho) ou **DISC/USB SKIP** (controle remoto).

Para	Executar
Parar	Pressione <b>■ ENTER</b> no controle remoto controle ou <b>□</b> no aparelho 2 vezes.
Reproduzir	Pressione <b>▶/  </b> no controle remoto ou <b>&gt;  </b> no aparelho.
Pausar	Pressione <b>▶/  </b> no controle remoto ou <b>&gt;  </b> no aparelho.
Buscar uma seção dentro de uma faixa	Pressione <b>◀◀/▶▶</b> no controle remoto ou <b> ◀◀ / ▶▶ </b> no aparelho, durante a reprodução e solte no o ponto que você deseja ouvir.
Selecionar arquivos ou faixas diretamente	Pressione as teclas <b>numéricas 0-9</b> no controle remoto para ir ao arquivo ou a faixa desejada, diretamente.
Ir para o próximo/ anterior arquivo/ Faixa	Durante a reprodução, pressione ou gire: (1) para ir à próxima faixa/arquivo: - No controle remoto : <b>▶▶ </b> - No aparelho: <b>FILE SEARCH</b> ou <b>&gt;&gt; </b> (2) Para voltar para a faixa/arquivo anterior ou para retornar ao início da faixa/arquivo atual: - No controle remoto: <b> ◀◀</b> - No aparelho: <b>FILE SEARCH</b> ou <b> ◀◀</b>
Reproduzir repetida ou aleatoriamente	Pressione <b>REPEAT</b> no controle remoto repetidamente. Consulte a nota para obter detalhes sobre a sequência da exibição de mudança.

### ! Nota

O display muda na seguinte ordem:

USB	MP3/WMA/CD	CD de áudio
REPEAT TRK	REPEAT TRK	REPEAT TRK
REPEAT *DIR	REPEAT DIR	-
-	REPEAT CD	REPEAT CD
REPEAT ALL	REPEAT ALL	REPEAT ALL
RANDOM	RANDOM	RANDOM
OFF	OFF	OF

#### \* DIR: Directory

- Pressione DISC/USB SKIP para girar a bandeja de disco.
- O próximo nome de arquivo é exibida a cada 30 segundos. (Exceto play RANDOM, AUTO DJ RANDOM play, o último arquivo da lista de reprodução, etc).
- Se você deixar a bandeja do disco aberta durante 5 minutos, ela irá fechar automaticamente.
- Ao selecionar a função Auto DJ, a tecla REPEAT(MENU) no controle remoto não atuará.

## Selecionando uma pasta de arquivo MP3/WMA

### No aparelho

1. Pressione **FOLDER** e gire **FILE SEARCH** até a pasta desejada.
2. Pressione **FILE SEARCH** ou **>>|**.
3. Se deseja ir a pasta superior, pressione FOLDER.
4. Gire FILE SEARCH até que o arquivo desejado apareça. Pressione **▶/||** (controle remoto) ou **>|| ST./MONO** (no aparelho).

### No controle remoto

1. Pressione **PRESET/FOLDER** **Λ/V** repetidamente até a pasta desejada.
2. Pressione **▶/||** para reproduzir. O primeiro arquivo da pasta será reproduzido.

## Excluindo um arquivo MP3/WMA

Você pode excluir arquivo, pasta ou formatar, pressionando a tecla **DELETE**. (Somente USB)

1. Pressione a tecla **DELETE** várias vezes durante a seleção do arquivo MP3/WMA. Disponível somente em modo stop (parado). O visor muda na seguinte ordem:
  - **DEL FILE**: Exclui o arquivo.
  - **DEL FOLDER**: Exclui a pasta.
  - **FORMAT?**: Formata a unidade USB
2. Para excluir arquivo/pasta ou formatar, pressione **▶/||** no controle remoto ou pressione **>|| ST./ MONO** (no aparelho).
3. Se você quiser sair do modo atual, pressione **■ ENTER** no controle remoto ou pressione **□** no aparelho.



### Atenção

- Não retire o dispositivo USB durante a operação. (reproduzir, apagar, etc)
- É recomendado fazer regularmente Backup afim de evitar perdas de dados.
- A função apagar pode não estar disponível dependendo do estado do dispositivo USB. (travamento, etc).

## Outras Operações

### Criando uma Lista de Reprodução

Usando esta função, crie uma lista de reprodução do CD ou dispositivo USB com suas faixas favoritas. Esta lista pode conter no máximo 20 faixas.

1. Insira um CD ou dispositivo USB, se a reprodução iniciar pressione **■ ENTER**.
2. Pressione **PROGRAM/MEMORY** no controle remoto em modo stop (parado).
3. Pressione ou gire para selecionar uma faixa;
  - No controle remoto: **◀◀/▶▶**
  - No aparelho: **FILE SEARCH** ou **|◀◀ / ▶▶|**
4. Pressione **PROGRAM/MEMORY** novamente para salvar e selecione uma próxima faixa.

5. Pressione **▶/||** Para iniciar a reprodução da sua lista programada.
6. Para apagar a lista de reprodução pressione **■ ENTER** duas vezes.

### Nota

- A lista de reprodução também pode ser apagada quando o disco ou dispositivo USB forem removidos, quando o aparelho for desligado ou quando você mudar de função.

### Desligar o som temporariamente

Pressione **⊗ MUTE** para silenciar o aparelho.

Você poderá emudecer o som do seu aparelho, por exemplo, para atender ao telefone. O ícone "mudo" **⊗** pisca na janela do display.

### Reprodução AUTO DJ

A função AUTO DJ diminui os intervalos entre o fim de uma faixa e o início da próxima faixa. Ela equaliza o volume em faixas de reprodução sem interrupção.

Pressione **AUTO DJ** no controle remoto ou no aparelho repetidamente, a janela do display muda na seguinte forma:

RANDOM (ALEATÓRIO AUTO DJ) -> REPEAT DISC / ALL (SEQUENCIAL AUTO DJ) -> (OFF AUTO DJ).

Modo	Janela do Display	Descrição
(Desligado) OFF	- (OFF AUTO DJ)	-
(Aleatório) RANDOM	RANDOM (AUTO DJ RANDOM)	A música será reproduzida aleatoriamente neste modo.
(Repetir) REPEAT	REPEAT DISC/ ALL (AUTO DJ SEQUENCIAL)	A música será reproduzida repetidamente neste modo.

### ! Nota

- Procurando uma seção dentro de uma faixa/ arquivo ou reproduzir repetidamente ou de forma aleatória não é suportada no modo AUTO DJ.
- Durante o modo AUTO DJ, as funções **PRESET/ FOLDER**  $\wedge/\vee$ , REPEAT (MENU), no controle remoto ou **FOLDER** no aparelho não estão disponíveis.
- Se você mudar para outras funções ou interromper a música usando a tecla  $\square$  no aparelho (ou **ENTER** no controle remoto) no modo AUTO DJ, esta função será desativada.
- A função AUTO DJ não é suportada em arquivos de música cuja a duração seja menor que 60 segundos.
- Durante a gravação, a função AUTO DJ não está disponível.
- Se você trocar o disco enquanto a função AUTO DJ estiver ligada, a função será desativada.

## Ouvir Música com BR Beat

Você poderá ouvir música com o ritmos brasileiros pré-definidos no modo beat box, pressionando a tecla **BEAT BOX** (controle remoto) (CD/USB/iPod (CM9520)/AUX/PORTABLE).

Você poderá selecionar vários modos Beat Box. Pressione **BEAT VOL./SELECT** repetidamente, em seguida, as batidas do som serão otimizadas conforme a seguir (Manual BPM / SAMBA / SALSA / FORRO / FUNK / Sertanejo / ELETRONIC / HIPHOP).

Você poderá ajustar o nível do volume girando **BEAT VOL./SELECT**.

Display	Descrição
BEAT BOX AUTO BPM	Você pode desfrutar da batida do som com som do beat box pressionando <b>BEAT TEMPO./AUTO BPM</b> durante a reprodução.
BEAT BOX MANUAL BPM	Você pode mudar o tempo da batida do som, girando a tecla <b>BEAT TEMPO./AUTO BPM</b> no painel frontal.
BEAT BOX OFF	Você pode desfrutar do som original pressionando <b>BEAT BOX</b> no controle remoto.

### ! Nota

- Caso você mude o tempo do som da batida no modo AUTO BPM, o tempo será alterado para o modo MANUAL BPM automaticamente.
- De acordo com o som original, BR BEAT poderá não ser emitido em modo AUTO BPM.

## Exibindo informações do arquivo (ID3 TAG)

Arquivos no formato MP3/WMA podem conter informações como Título, Álbum, Artista e etc. Para exibir estas informações, pressione a tecla **INFO** (controle remoto).

## Função DEMO

Pressione a tecla **WOOFER LIGHTING/DEMO** (no aparelho) no modo standby para que o modo de demonstração automática seja visualizado na janela do display do aparelho. Para cancelar a função, pressione a tecla **WOOFER LIGHTING/DEMO** novamente.

### ! Nota

- Este aparelho irá manter o status DEMO, mesmo se você desconectar o cabo de força.
- Você poderá desfrutar de outras funções durante a apresentação da função DEMO. A função demo irá fazer uma pausa temporariamente.
- Caso nenhuma tecla seja acionada em um período de 10 segundos, a função DEMO será reproduzida automaticamente.

## Usando o Microfone

1. Conecte o microfone a entrada MIC.
2. Reproduza a música que você deseja.
3. Cante junto com o acompanhamento. Ajuste o volume do microfone girando MIC VOL no sentido horário ou anti-horário, no aparelho.

### ! Nota

- Quando não estiver utilizando o microfone, ajuste o MIC VOL. para o mínimo ou desligue o MIC e remova o microfone da entrada.
- Se o microfone estiver muito perto das Caixas Acústicas, um som agudo pode ser produzido (microfonia). Neste caso, afaste o microfone das Caixas Acústicas ou diminua o nível som, usando a tecla MIC VOL (aparelho).
- Se o som através do Microfone for extremamente alto, o som pode ficar distorcido. Neste caso, gire a tecla MIC VOL para o mínimo.

## Operações de Rádio

### Ouvindo estações de Rádio

1. Ligue o aparelho e pressione a tecla **FUNCTION** até AM/FM aparecer na janela do display.

A última estação recebida será sintonizada.

2. Pressione e segure **TUNING (-/+)** por aproximadamente 2 segundos até que a indicação da frequência comece a mudar, em seguida solte-a. A busca para quando o aparelho sintoniza uma estação.

**Ou**

Pressione **TUNING (-/+)** repetidamente para ajuste manual.

3. Ajuste a o nível de áudio girando VOLUME no painel frontal ou pressione VOL +/- no controle remoto repetidamente.

## Memorizar estações de Rádio

Você poderá pré-ajustar 50 estações para FM/AM.

Diminua o volume ao sintonizar.

1. Ligue o aparelho e pressione a tecla **FUNCTION** no controle remoto até AM/FM aparecer na janela do display.
2. Selecione uma frequência desejada pressionando **TUNING (-/+)**.
3. Pressione **PROGRAM/MEMORY**. Um número pré-selecionado piscará na janela do display.
4. Pressione **PRESET FOLDER ^/V** e selecione o número desejado para a estação.
5. Pressione **PROGRAM/MEMORY**. A estação é memorizada.
6. Repita os passos 2 até 5 para memorizar outras estações.
7. Para ouvir uma estação, pressione **PRESET FOLDER ^/V**.

## Deletar todas as estações de rádio memorizadas

1. Pressione e segure **PROGRAM/MEMORY** (controle remoto) até **"ERASE ALL"** piscar na janela do display.
2. Em seguida pressione-a novamente para apagar todas as estações salvas.

## Melhorando a má recepção de FM

Se uma estação FM estiver com ruídos, pressione **>|| ST./MONO.** (no aparelho) ou **>||** (no controle remoto) para mudar o sintonizador de estéreo para mono. O aparelho entrará em modo mono ("MONO" é exibido no display). Pressione-a novamente para restaurar o efeito estéreo.

Melhore a recepção reposicionando a antena FM.

## Ajuste do Som

### Definindo o modo de Som Surround

Este aparelho possui diversos tipos de sons pré-programados.

Selecione o modo de som que desejar pressionando a tecla **SOUND EQ** (no aparelho) ou **SOUND EFFECT** (no controle remoto).

Os itens exibidos para o equalizador podem ser diferentes, dependendo das fontes e do efeito de som.

Display	Descrição
NATURAL	Você poderá desfrutar do conforto e do som natural.
Regionalmente otimizado efeito de som FUNK, FORRÓ, SAMBA, SERTANEJO, SALSA	Otimização Regional de Efeito de Som.
AUTO EQ (somente em arquivos MP3)	Define o equalizador do som para o modo mais semelhante ao gênero que é incluído no MP3 ID3 tag dos arquivos de música.
POP CLASSIC JAZZ ROCK	Este programa fornece uma atmosfera de entusiasmo para o som. Cria a sensação real de Pop, Rock, Jazz ou Concerto Clássico.
MP3 - OPT	Esta função otimiza arquivos em MP3 que foram comprimidos. Esta opção melhora o som agudo (treble).
BASS BLAST	Durante a reprodução, reforçe os efeitos de som dos agudos (treble), graves (bass) e surround.
LOUDNESS	Melhora os graves e agudos do som.
BYPASS	Desfrute do som sem efeito de equalização.

### ! Nota

- Os efeitos para equalização, podem ser visualizados no display de forma diferente, dependendo da fonte de entrada que estiver utilizando.
- Em alguns modos surround, em algumas caixas acústicas talvez não seja perceptível a equalização, isso irá depender do modo surround e da fonte de áudio. Portanto isto não é defeito.
- Poderá ser necessário redefinir o modo surround após alternar a fonte de entrada, ou após alterar a trilha do som.
- A tecla **BASS BLAST** no painel frontal do aparelho serve para selecionar diretamente o som BYPASS ou BASS BLAST.

### Ajustando o USER EQ

Você pode ouvir música com o efeito de som desejado ao ajustar o BASS (Baixos), MIDDLE (Médios) e TREBLE (Agudos).

1. Pressione a tecla **USER EQ** (no aparelho). "USER EQ" é então exibido.
2. Pressione **SET** (no aparelho) para entrar no USER EQ.
3. Selecione o efeito de som BASS (Baixos), MIDDLE (Médios) e TREBLE (Agudos), que você deseja usar pressionando **ENTER**.
4. Pressione **I<< / >>I** ou gire **FILE SEARCH** para selecionar o nível do som que você deseja.
5. Para finalizar a configuração, pressione **SET**.

### Ajustando o Relógio

1. Ligue o aparelho e pressione **CLOCK** (no aparelho). Selecione um ciclo de 12 ou 24 horas pressionando **I<< / >>I** (aparelho) e em seguida pressione **SET** para confirmar sua seleção.



2. Usando as teclas **I<< / >>I** (aparelho), ajuste as horas e depois os minutos. Para confirmar o ajuste pressione **SET**.
3. Para visualizar a hora atual, pressione **CLOCK**.

## Função Timer

Ligue e desligue o aparelho todos os dias em um horário específico programando-o em uma função desejada.

1. Verifique a hora atual.
2. Pressione e segure a tecla **TIMER** (no aparelho). As funções **TUNER > CD > USB1 > USB2** piscam na janela do display.
3. Pressione a tecla **SET** (painel frontal) para selecionar uma função desejada.
4. **"ON TIME"** será exibido no display. Pressione as teclas **◀ / ▶** para ajustar os valores da hora, minuto e em seguida pressione **SET** para salvar.  
**Ex: ON TIME (Ativar despertador): 11:30**
5. **"OFF TIME"** será exibido no display. Pressione as teclas **◀ / ▶** para ajustar os valores da hora, minuto e em seguida pressione **SET** para salvar.  
**Ex: OFF TIME (Desativar despertador): 12:00**
6. Pressione as teclas **◀ / ▶** para mudar a intensidade sonora (volume), em seguida pressione **SET** para salvar.
7. Pressione **POWER** (⏻) no aparelho ou controle remoto para que a função funcione corretamente.

### Para verificar ou cancelar o Timer

1. Ligue o aparelho e pressione a tecla **TIMER** para verificar ou cancelar a função.



#### Nota

- Estes ajustes só funcionam corretamente se o aparelho estiver no modo economia de energia. Não desligue o aparelho da tomada se a intenção for usar esta função.
- Ao pressionar a tecla **CLOCK**, aparecerá no display o ícone "⌚" por alguns segundos informando que o ajuste foi concluído.
- Se você desejar mudar o ajuste atual, mantenha pressionada a tecla **TIMER** por 2 segundos para corrigi-lo. Em seguida siga os passos dos ajustes.

## Função Sleep

A função **SLEEP** é usada para desligar o aparelho dentro de um determinado intervalo de tempo.

1. Para ativar a função pressione a tecla **SLEEP** (no controle remoto) uma ou mais vezes (o display escurece) e será exibido **SLEEP 180**, informando que o aparelho irá desligar após este tempo. A cada acionamento da tecla, o intervalo de tempo muda na ordem: 180 > 150 > 120 > 90 > 80 > 70 > 60 > 50 > 40 > 30 > 20 > 10...
2. Pressione a tecla **SLEEP** para verificar o tempo que resta até o desligamento do aparelho.

### Para cancelar a função SLEEP

Para cancelar a função, pressione a tecla **SLEEP** repetidamente até a informação **"SLEEP"** desaparecer da janela do display.

## Função Dimmer

Ao pressionar a tecla **SLEEP**, a função **DIMMER** é acionada, escurecendo a luminosidade da janela do display. Para cancelar esta função, pressione a tecla **SLEEP** novamente até que o brilho do display volte ao seu estado normal.

## Operações Avançadas

### Reproduzindo o iPod/iPhone (Somente CM9520)

Você poderá desfrutar o som com o iPod/iPhone. Para mais informações sobre o iPod/iPhone, consulte o manual de instruções dos respectivos aparelhos.

1. Conecte o iPod/iPhone firmemente.

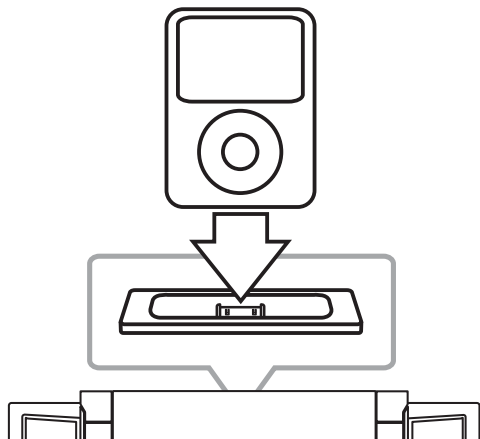

Se você ligar o seu aparelho, o iPod/iPhone poderá ser automaticamente ligado e a recarga será iniciada.

2. Pressione **AUX/PORT. IN/IPOD** no aparelho ou **FUNCTION** no controle remoto para selecionar a função iPod. Em [iPod] / [iPhone], você poderá controlar o seu iPod/iPhone diretamente do seu dispositivo ou no aparelho através do controle remoto fornecido.

Para	Executar	
	No aparelho	No controle
Pausar ou reiniciar	>>	▶/
Passar	<</>>	◀/▶
Avançar	Pressione e segure  <</>>	Pressione e segure  ◀/▶
Mover para o menu anterior	-	REPEAT (MENU)
Mover para o item desejado	-	PRESET FOLDER ^/V
Escolher um item	□	■ ENTER

### Compatibilidade com iPod/iPhone

Nós recomendamos instalar a mais recente versão do software.

**Essa unidade suporta os seguintes modelos, como segue:**

- iPod touch 1G, 2G, 3G, 4G
- iPod classic
- iPod com vídeo
- iPod nano 1G, 2G, 3G, 4G, 5G, 6G
- iPod mini
- iPod com click wheel
- iPhone 4S
- iPhone 4
- iPhone 3GS
- iPhone 3G

Para alguns modelos, a unidade pode não funcionar, dependendo da versão Firmware.

Dependendo da versão do software de seu iPod/iPhone, você não pode controlar o seu iPod/iPhone a partir do aparelho.

#### ! Nota

• **Uma mensagem de erro como "ERRO". Aparece sempre que:**

- Seu iPod/iPhone não estiver conectado firmemente.

- Este aparelho reconhece seu iPod/iPhone como dispositivo desconhecido.

• Seu iPod/iPhone está com pouca carga de bateria.

- A bateria precisa ser carregada.

- Se você carregar a bateria quando o iPod/iPhone estiver com pouca carga, pode demorar muito para carregar.

• iPod/iPhone não suporta a função de gravação quando conectado.

• Dependendo da versão do software do iPod/iPhone, pode não ser possível controlar seu iPod/iPhone através deste aparelho. Recomendamos a instalação da versão mais recente do software.

• Se você usar uma aplicação, telefonar, ou enviar e receber mensagens de texto SMS, etc. no iPod Touch ou iPhone, desligue-os do suporte iPod antes de usar.

• Se você tiver algum problema com seu iPod/iPhone, favor visitar o site:

**[www.apple.com/support](http://www.apple.com/support)**

## Ouvindo música do seu reproduutor portátil ou dispositivo externo

O aparelho pode ser usado para tocar músicas de muitos tipos de reprodutores portáteis ou outro dispositivo externo. (Consulte a página 12)

1. Conecte o reproduutor portátil na entrada **PORT. IN** (Entrada Portátil) da unidade.

**Ou**

Conecte o dispositivo externo no conector **AUX IN** da unidade.

2. Ligue a unidade pressionando /I.
3. Selecione a função **PORTABLE** ou **AUX** pressionando a tecla **FUNCTION** no controle remoto ou **AUX/ PORT. IN/IPOD** no aparelho.
4. Ligue o leitor portátil ou outro dispositivo externo e para iniciar a reprodução.

## Alterando o efeito de iluminação

Você pode alterar efeito de iluminação do aparelho.

Pressione a tecla **LIGHTING EFFECT** no painel frontal para exibir os 5 modos de iluminação .

1. Forward Level Mode (Modo Nível Avançado)
2. Peak Level Mode (Modo Nível de pico)
3. Center Level Mode (Modo nível de Centro)
4. Reverse Level Mode (Modo Nível Reverso)
5. Shower Level Mode (Modo Nível exibição)

## Woofers (Ligado/Desligado (CM9520))

Você poderá ligar ou desligar o Woofer pressionando **WOOFER ON/OFF** no aparelho.

### Nota

- O Som Woofer não será emitida na função AM. E as luzes da tecla WOOFER ON/OFF será desligada.

## Alterando o efeito de iluminação Woofer (CM9520)

Você pode alterar os efeitos de iluminação de woofer em 7 tipos pressionando **WOOFER LIGHTING/ DEMO**.

1. Default Mode (Modo Padrão)

2. Level Mode (Nível de Modo)
3. Level Reverse Mode (Modo Nível Reverso)
4. Power Mode (Modo de Energia)
5. Always On Mode (Sempre em Modo)
6. X Cross A mode (Modo X Cross A)
7. X Cross B mode (Modo X Cross B)
8. OFF (Desligado)

## Gravando para dispositivo USB

Você pode gravar o som de várias fontes para o dispositivo USB.

1. Conecte o dispositivo **USB** no aparelho.
2. Selecione a fonte de entrada que você deseja gravar: **CD/USB, TUNER, ou AUX/PORT. IN** no aparelho ou **FUNCTION** no controle remoto.

## Gravando uma faixa



Durante a reprodução, Pressione  **USB REC** (no aparelho) ou **USB REC** (no controle remoto) O aparelho gravará somente a faixa que estiver sendo reproduzida (CDs de Áudio e discos MP3/WMA).

## Gravando todas as faixas

Para gravar todas as faixas o CD deverá está em modo STOP (parado). Durante a reprodução, se a intenção for gravar todas as faixas, não esqueça de pressionar **STOP** antes de pressionar **USB REC**.

## Gravando uma lista de reprodução

Após criar uma lista de reprodução, você poderá efetuar a gravação para o dispositivo USB. Para maiores informações sobre lista de reprodução, favor ver **“Criando uma Lista de Reprodução”** (página 15).

3. Inicie a gravação pressionando  **USB REC** (no aparelho) ou **USB REC** (controle remoto) quando a opção que você desejar gravar (USB1 ou USB2), estiver piscando na janela do display.
4. Pare a gravação pressionando a tecla  no aparelho (ou  **ENTER** no controle remoto) **STOP**.

## Fazer uma pausa na gravação

Durante a gravação, pressione a tecla  **USB REC** (no aparelho) ou **USB REC** (no controle remoto) para fazer uma pausa na gravação. Para continuar a gravação, pressione-a novamente (Somente Rádio, Portable e AUX).



## Solução de problemas (CM9520/CM8520)

### Geral

Problema	Causa e Solução
Não liga	<ul style="list-style-type: none"> <li>• O cabo de alimentação não está ligado. Conecte o cabo de alimentação.</li> <li>• Verificar se a electricidade falhou. Verifique o estado de funcionamento de outros dispositivos eletrônicos.</li> </ul>
Não há som.	<ul style="list-style-type: none"> <li>• Verifique se você selecionou a função correta. Pressione FUNCTION para verificar a função selecionada.</li> <li>• Se não, conecte os cabos dos alto-falantes correctamente. Cabos dos alto-falante ligados corretamente.</li> </ul>
A unidade não inicia reprodução.	<ul style="list-style-type: none"> <li>• Um disco não pode ser reproduzido. Verifique se o disco é reproduzível.</li> <li>• Não há disco inserido. Insira um disco.</li> <li>• O disco está sujo. Limpe o disco. (Consulte a página 3)</li> <li>• O disco foi inserido ao contrário. Coloque o disco com a etiqueta ou impresso virado para cima.</li> </ul>
As estações de rádio não pode ser sintonizadas corretamente.	<ul style="list-style-type: none"> <li>• A antena não está posicionada ou mal conectada. Ligue a antena de forma segura.</li> <li>• A força do sinal da estação de rádio é muito fraca. Sintonize a estação manualmente.</li> <li>• Não existem estações predefinidas ou as estações programadas foram apagadas (quando sintoniza através canais predefinidos). Programe algumas estações de rádio, consulte a página 17 para mais detalhes.</li> </ul>
O controle remoto não funciona corretamente.	<ul style="list-style-type: none"> <li>• O controle remoto está muito longe da unidade. Opere o controle remoto dentro de uma distância de 7 metros.</li> <li>• Há um obstáculo no caminho do controle remoto e o aparelho. Remova o obstáculo.</li> <li>• As pilhas do controle estão gastas. Substitua as pilhas por novas.</li> </ul>

### Solução de problemas (Somente CM9520)

iPod não funciona.	<ul style="list-style-type: none"> <li>• Verifique se o reprodutor está ligado à unidade corretamente. Ligue-o a unidade corretamente.</li> </ul>
subwoofer não funciona.	<ul style="list-style-type: none"> <li>• Verifique se o subwoofer está ligado à unidade corretamente. Conecte os cabos na unidade corretamente. (Consulte a página 15)</li> <li>• Pressione SUB WOOFER para verificar o estado do woofer</li> </ul>

Especificações Técnicas: CM9520 / CM8520			
GERAL	Alimentação: 110 - 240 V ~ 50 / 60 Hz Consumo: CM9520: 190W / CM8520: 190W Pesos (Kg): CM9520: 6.2 Kg CM8520: 6.2 Kg Dimensões Externas - Apróx. (LxAxP): 285 x 395 x 381 mm Condições Operacionais: 5° a 35°C Umidade Operacional: 5% a 90% Alimentação USB: DC 5V $\equiv$ 500mA Alimentação iPod: DC 5V $\equiv$ 1A (Somente CM9520)		
Entradas	<ul style="list-style-type: none"> <li>AUX IN: 2.0 Vrms (1 kHz, 0 dB) 600<math>\Omega</math>, tomada tipo RCA (L,R) x 1.</li> <li>PORT. IN: 1.2 Vrms (3.5 mm conector estéreo)</li> </ul>		
RÁDIO	Faixa de Sintonia AM: 520-1710 kHz Faixa de Sintonia FM: 87,5~108,0 MHz ou 87,50~108,00 MHz.		
CD	Resposta de Freqüência: 40 a 20 000 Hz Relação sinal / ruído: 75 dB Faixa dinâmica: 80 dB		
Amplificador (Potência de Saída RMS por Canal com THD de 10% (IEC60268))			
SAÍDAS	CM9520	CM8520	--
Frontal R (RMS)	330W (4 $\Omega$ )	310W (4 $\Omega$ )	-
Frontal L (RMS)	330W (4 $\Omega$ )	310W (4 $\Omega$ )	-
Surround R (RMS)	190W (8 $\Omega$ )	180W (8 $\Omega$ )	-
Surround L (RMS)	190W (8 $\Omega$ )	180W (8 $\Omega$ )	-
Subwoofer 1 (RMS)	330W (4 $\Omega$ )	310W (4 $\Omega$ )	-
Subwoofer 2 (RMS)	330W (4 $\Omega$ )	310W (4 $\Omega$ )	-
<b>Total</b>	<b>1700W</b>	<b>1600W</b>	-

Desenhos e especificações técnicas estão sujeitos a modificações sem prévio aviso.

## Especificações das Caixas Acústicas

Potência de Entrada RMS de referência, conforme IEC60268	
CM9520	CM8520
<p><b>Frontal</b>            Tipo: 2 Via 2 Alto - Falantes            Impedância: 4Ω            Potência de Entrada: 330W (RMS)            Dimensões: 264 x 478 x 332 mm            Peso Líquido: 8,8 Kg</p> <p><b>Traseira</b>            Tipo: 2 Via 2 Alto - Falantes            Impedância: 8Ω            Potência de Entrada: 190W (RMS)            Dimensões: 228 x 473 x 292 mm            Peso Líquido: 5,7 Kg</p> <p><b>Woofers</b>            Tipo: 1 Via 1 Alto - Falante            Impedância: 4Ω            Potência de Entrada: 330W (RMS)            Dimensões: 375 x 502 x 478 mm            Peso Líquido: 15,3 Kg</p>	<p><b>Frontal</b>            Tipo: 2 Via 2 Alto - Falantes            Impedância: 4Ω            Potência de Entrada: 310W (RMS)            Dimensões: 262 x 475 x 330 mm            Peso Líquido: 7,8 Kg</p> <p><b>Traseira</b>            Tipo: 2 Via 2 Alto - Falantes            Impedância: 8Ω            Potência de Entrada: 180W (RMS)            Dimensões: 190 x 399 x 241 mm            Peso Líquido: 3,5 Kg</p> <p><b>Woofers</b>            Tipo: 1 Via 1 Alto - Falante            Impedância: 4Ω            Potência de Entrada: 310W (RMS)            Dimensões: 346 x 450 x 331 mm            Peso Líquido: 9,3 Kg</p>

Desenhos e especificações técnicas estão sujeitos a modificações sem prévio aviso.

## Manutenção

### Manuseando o Aparelho

#### Transporte do Aparelho

Por favor guarde a caixa e as embalagens originais do material. Quando você for precisar despachar, para a maior proteção, reembale o aparelho como originalmente foi embalado pela fábrica.

- Mantenha a superfície exterior limpa
- Não use líquidos voláteis perto do aparelho como spray inseticida.
- Limpeza com muita força pode danificar a superfície.
- Não deixe produtos de plásticos ou de borracha em contato com a unidade por um longo período de tempo.

#### Limpeza do Aparelho

Para limpar a unidade use um pano macio e seco. Se a superfície estiver extremamente suja, use um pano macio levemente umedecidas com detergente neutro. Não use solventes como álcool, benzina ou thinner, pois eles podem danificar a superfície do aparelho.

#### Manutenção do Aparelho

Este aparelho é um dispositivo de alta-tecnologia e precisão. Se as lentes óticas e o driver de disco estiverem sujos ou gastos, a qualidade da imagem pode ser reduzida. Para detalhes, por favor contate o centro de serviço técnico autorizado mais próximo.

### Notas sobre discos

#### Manuseando os Discos

Não toque no lado de reprodução dos discos. Segure os discos pelas extremidades, para que as digitais não fiquem na superfície. Nunca ponha papel ou adesivos no disco.

### Armazenagem dos Discos

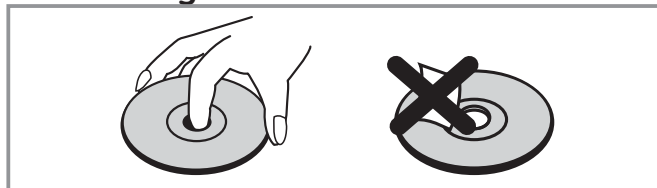

Após a reprodução, guarde o disco em um estojo.

Não exponha o disco a luz direta do sol. Ou de fontes de calor e nunca os deixe dentro de um carro estacionado exposto diretamente a luz do sol.

### Limpeza dos Discos

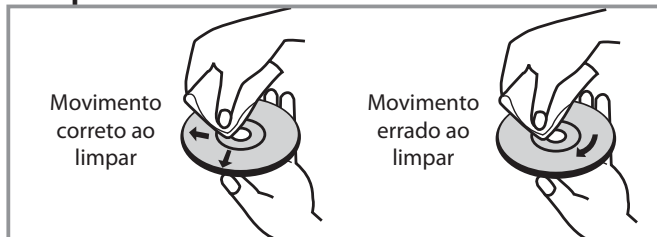

Impressões digitais e sujeiras podem causar má qualidade de imagem e distorção sonora. Antes de usar, limpe com um pano macio. Esfregue no sentido do centro do disco para a sua extremidade.

Não use solventes como álcool, benzina ou thinner, limpadores comercialmente disponíveis ou spray anti-estático usado para limpeza de disco de vinil.

## Licenças e Marcas Comerciais



iPod é uma marca comercial da Apple Inc., registradas nos EUA e em outros países.

iPhone é uma marca comercial da Apple Inc. "Made for iPod" e "Made for iPhone" significa que um acessório eletrônico foi projetado especificamente para ligar ao iPod ou iPhone respectivamente, e foi certificado pelo desenvolvedor para atender aos padrões da Apple. A Apple não é responsável pela operação deste dispositivo ou sua conformidade com a segurança e normas regulamentares.

Por favor note que o uso desse acessório com o iPod, o iPhone pode afetar desempenho do wireless e ect.





# Certificado de Garantia

A LG Electronics do Brasil Ltda., através de sua Rede de Serviços Autorizados, garante ao usuário deste produto os serviços de Assistência Técnica para substituição de componentes ou partes, bem como mão-de-obra necessária para reparos de eventuais defeitos, devidamente constatados como sendo de fabricação, pelo período de 01 (Um) ano, incluindo o período de garantia legal de 90 (noventa) dias, contados a partir da data de emissão da nota fiscal de compra pelo primeiro proprietário, desde que o mesmo tenha sido instalado conforme orientações descritas no manual do usuário que acompanha o produto e, somente em Território Nacional.

## **Garantia Legal:**

O consumidor tem o prazo de 90 (noventa) dias, contados a partir da data de emissão da nota fiscal de compra, para reclamar de irregularidades (vícios) aparentes, de fácil e imediata observação no produto, como os itens que constituam a parte externa e qualquer outra acessível ao usuário, assim como, peças de aparência e acessórios em geral.

## **Condições para validade da garantia legal e contratual**

### **A Garantia Legal e Contratual perderá seu efeito se:**

- ▶ O produto não for utilizado para os fins a que se destina;
- ▶ A instalação ou utilização do produto estiver em desacordo com as recomendações do Manual de Instruções;
- ▶ O produto sofrer qualquer dano provocado por mau uso, acidente, queda, agentes da natureza, agentes químicos, aplicação inadequada, alterações, modificações ou consertos realizados por pessoas ou entidades não credenciadas pela LG Electronics do Brasil Ltda.;
- ▶ Houver remoção e/ou alteração do número de série ou da identificação do produto.

## **Condições não cobertas pela garantia legal e contratual**

### **A Garantia não cobre:**

- ▶ Danos provocados por riscos, amassados e uso de produtos químicos/abrasivos sobre o gabinete;
- ▶ Transporte e remoção de produtos para conserto que estejam instalados fora do perímetro urbano onde se localiza o Serviço Autorizado LG

mais próximo. Nestes locais, qualquer despesa de locomoção e/ou transporte do produto, bem como despesas de viagem e estadia do técnico, quando for o caso, correrão por conta e risco do Consumidor;

- ▶ Desempenho insatisfatório do produto devido a instalação ou rede elétrica inadequadas;
- ▶ Troca de peças e componentes sujeitos a desgaste normal de utilização ou por dano de uso;
- ▶ Serviços de instalação, regulagens externas e limpeza, pois essas informações constam no Manual de Instruções;
- ▶ Eliminação de interferências externas ao produto que prejudiquem seu desempenho, bem como dificuldades de recepção inerentes ao local ou devido ao uso de antenas inadequadas.

## **Observações:**

- A LG Electronics do Brasil Ltda. não assume custos ou responsabilidade relativos a pessoa ou entidade que venham a oferecer garantia sobre produtos LG, além das aqui descritas;
- As despesas decorrentes e conseqüentes da instalação de peças que não pertençam ao produto são de responsabilidade única e exclusiva do comprador;
- A LG Electronics do Brasil Ltda se reserva o direito de alterar as características gerais, técnicas e estéticas de seus produtos sem prévio aviso;
- A garantia somente é válida mediante a apresentação de nota fiscal de compra deste produto.

**PRODUZIDO NO  
PÓLO INDUSTRIAL  
DE MANAUS**



CONHEÇA A AMAZÔNIA

**LG Electronics do Brasil Ltda.**  
C.N.P.J.: 01.166.372/0008-21  
Rua Javari, nº 1.004, Distrito Industrial, CEP 69075-110, Manaus/AM  
Indústria Brasileira