



ENGLISH

ITALIANO

ESPAÑOL

FRANÇAIS

DEUTSCH

PORTUGUESE

ΕΛΛΗΝΙΚΑ

DUTCH

РУССКИЙ ЯЗЫК

OWNER'S MANUAL AIR CONDITIONER

Please read this manual carefully before operating your set and retain it for future reference.

TYPE : Floor Standing
Concealed Floor Standing



P/NO : MFL42803008

www.lg.com

TABLE OF CONTENTS

Safety Precautions.....3
Prior to Operation6
Operating Instructions.....7
Name and function of wired remote controller (Accessory).....7
Maintenance and Service9
Before you Call for Service..... 11



FOR YOUR RECORDS

Write the model and serial numbers here:

Model # _____

Serial # _____

You can find them on a label on the side of each unit.

Dealer's Name _____

Date Purchased _____

■ Staple your receipt to this page in the event you need to prove date of purchase or to issue warranty.



READ THIS MANUAL

Inside you will find many helpful hints on how to use and maintain your air conditioner properly. Just a little preventive care on your part can save you a great deal of time and money over the life of your air conditioner.

You'll find many answers to common problems in the chart of troubleshooting tips. If you review our chart of

Troubleshooting Tips first, you may not need to call for service at all.



PRECAUTION

- Contact the authorized service technician for repair or maintenance of this unit.
- Contact the installer for installation of this unit.
- The air conditioner is not intended for use by young children or invalids without supervision.
- Young children should be supervised to ensure that they do not play with the air conditioner.
- When the power cord is to be replaced, replacement work shall be performed by authorized personnel only using only genuine replacement parts.
- Installation work must be performed in accordance with the National Electric Code by qualified and authorized personnel only.

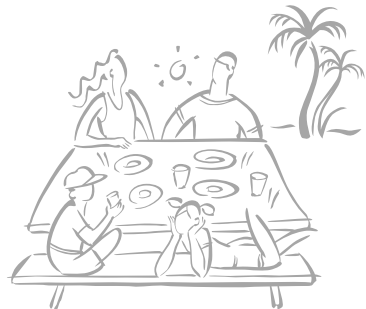

Safety Precautions

To prevent injury to the user or other people and property damage, the following instructions must be followed.

- Incorrect operation due to ignoring instruction will cause harm or damage. The seriousness is classified by the following indications.

⚠ WARNING This symbol indicates the possibility of death or serious injury.

⚠ CAUTION This symbol indicates the possibility of injury or damage to properties only.

- Meanings of symbols used in this manual are as shown below.



Be sure not to do.



Be sure to follow the instruction.

⚠ WARNING

■ Installation

Do not use a defective or underrated circuit breaker. Use this appliance on a dedicated circuit.

- There is risk of fire or electric shock.

For electrical work, contact the dealer, seller, a qualified electrician, or an Authorized Service Center.

- Do not disassemble or repair the product. There is risk of fire or electric shock.

Always ground the product.

- There is risk of fire or electric shock.

Install the panel and the cover of control box securely.

- There is risk of fire or electric shock.

Always install a dedicated circuit and breaker.

- Improper wiring or installation may cause fire or electric shock

Use the correctly rated breaker or fuse.

- There is risk of fire or electric shock.

Do not modify or extend the power cable.

- There is risk of fire or electric shock.

Do not install, remove, or re-install the unit by yourself (customer).

- There is risk of fire, electric shock, explosion, or injury.

Be cautious when unpacking and installing the product.

- Sharp edges could cause injury. Be especially careful of the case edges and the fins on the condenser and evaporator.

For installation, always contact the dealer or an Authorized Service Center.

- There is risk of fire, electric shock, explosion, or injury.

Do not install the product on a defective installation stand.

- It may cause injury, accident, or damage to the product.

Be sure the installation area does not deteriorate with age.

- If the base collapses, the air conditioner could fall with it, causing property damage, product failure, and personal injury.

■ Operation

Do not let the air conditioner run for a long time when the humidity is very high and a door or a window is left open.

- Moisture may condense and wet or damage furniture.

Do not plug or unplug the power supply plug during operation.

- There is risk of fire or electric shock.

Do not allow water to run into electric parts.

- It may cause There is risk of fire, failure of the product, or electric shock.

When flammable gas leaks, turn off the gas and open a window for ventilation before turn the product on.

- Do not use the telephone or turn switches on or off.
There is risk of explosion or fire

Do not open the inlet grill of the product during operation. (Do not touch the electrostatic filter, if the unit is so equipped.)

- There is risk of physical injury, electric shock, or product failure.

Ventilate the product from time to time when operating it together with a stove, etc.

- There is risk of fire or electric shock.

When the product is not be used for a long time, disconnect the power supply plug or turn off the breaker.

- There is risk of product damage or failure, or unintended operation.

Take care to ensure that power cable could not be pulled out or damaged during operation.

- There is risk of fire or electric shock.

Do not touch(operate) the product with wet hands.

- There is risk of fire or electrical shock.

Do not store or use flammable gas or combustibles near the product.

- There is risk of fire or failure of product.

If strange sounds, or small or smoke comes from product. Turn the breaker off or disconnect the power supply cable.

- There is risk of electric shock or fire.

When the product is soaked (flooded or submerged), contact an Authorized Service Center.

- There is risk of fire or electric shock.

Do not place anything on the power cable.

- There is risk of fire or electric shock.

Do not place a heater or other appliances near the power cable.

- There is risk of fire and electric shock.

Do not use the product in a tightly closed space for a long time.

- Oxygen deficiency could occur.

Stop operation and close the window in storm or hurricane. If possible, remove the product from the window before the hurricane arrives.

- There is risk of property damage, failure of product, or electric shock.

Be cautious that water could not enter the product.

- There is risk of fire, electric shock, or product damage.

Turn the main power off when cleaning or maintaining the product.

- There is risk of electric shock.

Take care to ensure that nobody could step on or fall onto the outdoor unit.

- This could result in personal injury and product damage.

CAUTION

Installation

Always check for gas (refrigerant) leakage after installation or repair of product.

- Low refrigerant levels may cause failure of product.

Do not install the product where the noise or hot air from the outdoor unit could damage the neighborhoods.

- It may cause a problem for your neighbors.

Install the drain hose to ensure that water is drained away properly.

- A bad connection may cause water leakage.

Use two or more people to lift and transport the product.

- Avoid personal injury.

Keep level even when installing the product.

- To avoid vibration or water leakage.

Do not install the product where it will be exposed to sea wind (salt spray) directly.

- It may cause corrosion on the product. Corrosion, particularly on the condenser and evaporator fins, could cause product malfunction or inefficient operation.

Operation

Do not expose the skin directly to cool air for long periods of time. (Don't sit in the draft.)

- This could harm to your health.

Use a soft cloth to clean. Do not use harsh detergents, solvents, etc.

- There is risk of fire, electric shock, or damage to the plastic parts of the product.

Always insert the filter securely. Clean the filter every two weeks or more often if necessary.

- A dirty filter reduces the efficiency of the air conditioner and could cause product malfunction or damage.

Use a firm stool or ladder when cleaning or maintaining the product.

- Be careful and avoid personal injury.

Do not use the product for special purposes, such as preserving foods, works of art, etc. It is a consumer air conditioner, not a precision refrigeration system.

- There is risk of damage or loss of property.

Do not touch the metal parts of the product when removing the air filter. They are very sharp!

- There is risk of personal injury.

Do not insert hands or other objects through the air inlet or outlet while the product is operated.

- There are sharp and moving parts that could cause personal injury.

Replace the all batteries in the remote control with new ones of the same type. Do not mix old and new batteries or different types of batteries.

- There is risk of fire or explosion

Do not block the inlet or outlet of air flow.

- It may cause product failure.

Do not step on or put anything on the product. (outdoor units)

- There is risk of personal injury and failure of product.

Do not drink the water drained from the product.

- It is not sanitary and could cause serious health issues.

Do not recharge or disassemble the batteries. Do not dispose of batteries in a fire.

- They may burn or explode.

If the liquid from the batteries gets onto your skin or clothes, wash it well with clean water. Do not use the remote if the batteries have leaked.

- The chemicals in batteries could cause burns or other health hazards.

If you eat the liquid from the batteries, brush your teeth and see doctor. Do not use the remote if the batteries have leaked.

- The chemicals in batteries could cause burns or other health hazards.

OPERATING TEMPERATURE(°C)

COOLING MODE			
INDOOR		OUTDOOR	
MAX.	MIN.	MAX.	MIN.
32°C	21°C	43°C	21°C

HEATING MODE			
INDOOR		OUTDOOR	
MAX.	MIN.	MAX.	MIN.
27°C	20°C	24°C	1°C

Prior to Operation

Preparing for operation

1. Contact an installation specialist for installation.
2. Use a dedicated circuit.

Usage

1. Being exposed to direct airflow for an extended period of time could be hazardous to your health. Do not expose occupants, pets, or plants to direct airflow for extended periods of time.
2. Due to the possibility of oxygen deficiency, ventilate the room when used together with stoves or other heating devices.
3. Do not use this air conditioner for non-specified special purposes (e.g. preserving precision devices, food, pets, plants, and art objects). Such usage could damage the items.

Cleaning and maintenance

1. Do not touch the metal parts of the unit when removing the filter. Injuries can occur when handling sharp metal edges.
2. Do not use water to clean inside the air conditioner. Exposure to water can destroy the insulation, leading to possible electric shock.
3. When cleaning the unit, first make sure that the power and breaker are turned off. The fan rotates at a very high speed during operation. There is a possibility of injury if the unit's power is accidentally triggered on while cleaning inner parts of the unit.

Service

For repair and maintenance, contact your authorized service dealer.

Operating Instructions

Name and function of wired remote controller(Accessory)

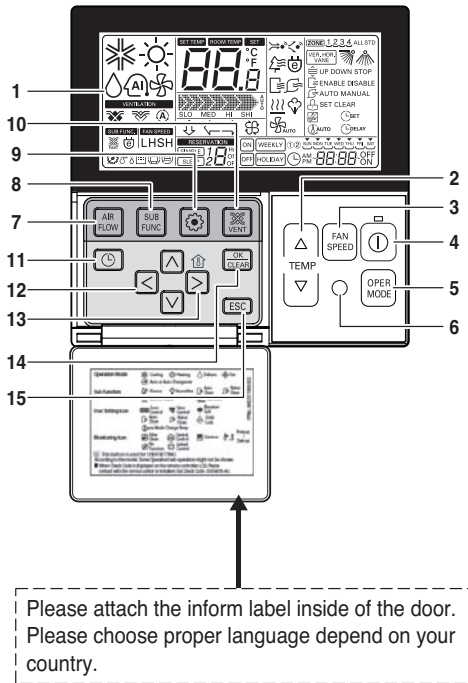

1. Operation indication screen
2. Set temperature button
 - It will set not room temperature but outlet air temperature.
3. Fan speed button
 - Fan Speed have 3 Steps.
 - Middle and Low step is same
4. ON/OFF button
5. Operation mode selection button
6. Wireless remote controller receiver
 - Some products don't receive the wireless signals.
7. Air flow button
8. Subfunction button
9. Function setting button
10. Ventilation button
11. Reservation
12. Up,down,left,right button
 - To check the indoor temperature, press  button.
13. Room temperature button
 - Displays only the room temperature of the remote controller perception.
 - There is no control of room temperature.
 - In case of fresh air intake unit, displays only the temperature around remote controller.
14. Setting/Cancel button
15. Exit button

* Some functions may not be operated and displayed depending on the product type.

* It will display strange value to the room temperature if wired remote controller is not connected.

Model : PQRCVSL0 (Black Color)
PQRCVSL0QW (White Color)

Name and function of wired remote controller(Optional)

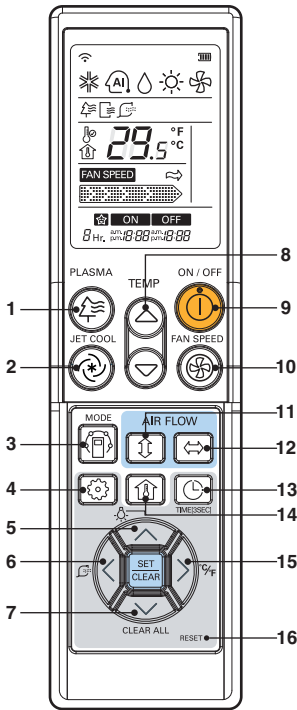

PQWRHDF0 (Heat pump)
PQWRCDF0 (Cooling only)

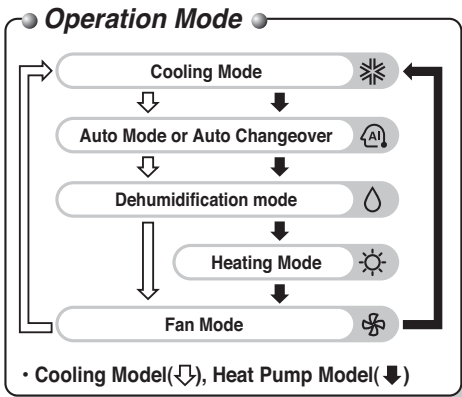

- 1. Plasma button (optional)**
Used to start or stop the plasma-purification function.
- 2. Jet cool button**
Speed cooling operates super high fan speed.
- 3. Operation mode selection button**
Used to select the operation mode.
- 4. Function setting button**
Used to set or clear auto clean or smart clean.
- 5. LCD luminosity button (optional)**
Used to adjust LCD luminosity
- 6. Smart clean button (optional)**
Used to start or stop smart clean.
- 7. Clear all button**
Used to clear all timer.
- 8. Room temperature setting button**
Used to select the room temperature.
- 8. ON/OFF button**
Used to turn off/on the unit.
- 10. Indoor fan speed selection button**
Used to select fan speed in four steps low, medium, high and chaos.
- 11. Auto swing button**
Used to stop or start louver movement and set the desired up/down airflow direction.
- 12. Horizontal airflow direction control button (optional)**
Used to set the desired horizontal airflow direction.
- 13. Timer and time setting button**
Used to set the time of starting or stopping and sleeping operation.
- 14. Room temperature checking button**
Used to check the room temperature.
- 15. °C/°F switch button**
Used to switch temperature reading from celsius to fahrenheit.
- 16. Reset button**
Used to reset the remote controller.

Maintenance and Service



CAUTION: Before performing any maintenance, turn off the main power to the system.

Grille, Case, and Remote Control

- Turn the system off before cleaning. To clean, wipe with a soft, dry cloth. Do not use bleach or abrasives.

NOTICE

Supply power must be disconnected before cleaning the indoor unit.

Air Filter

The air filters bottom Indoor unit (the suction side) should be checked and cleaned once every 2 weeks or more often if necessary.

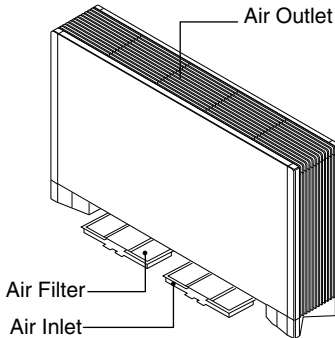

- Never use any of the followings:

- Water hotter than 40°C
Could cause deformation and/or discoloration.
- Volatile substances
Could damage the surfaces of the air conditioner.



1. Clean the filter with a vacuum or warm, soapy water.
 - If very dirty, wash with a solution of detergent in lukewarm water.
 - If hot water (50°C or more) is used, filter may be deformed.
2. After washing with water, dry well in the shade.
3. Re-install the air filter.

When the air conditioner is not going to be used for a long time.

When it is not going to be used for a long time.

1 Operate the air conditioner on Air circulation mode for 2 to 3 hours.

- This will dry out the internal parts.

2 Turn off the circuit breaker.



CAUTION

Turn off the circuit breaker when the air conditioner is not going to be used for a long time. Dirt may collect and may cause a fire.

When the air conditioner is to be used again.

■ Check that the air inlet and outlet of the indoor/outdoor unit are not blocked.

Helpful information

The air filters and your electric bill. If the air filters become clogged with dust, the cooling capacity will drop, and 6% of the electricity used to operate the air conditioner will be wasted.

Operation Tips

Do not overcool the room.

This is not good for the health and wastes electricity.

Clean the air filter regularly.

Blockages in the air filter reduce the airflow and lower cooling and dehumidifying effects. Clean at least once every two weeks.

Keep blinds or curtains closed.

Do not let direct sunshine enter the room when the air conditioner is in operation.

Ventilate the room occasionally.

Since windows are kept closed, it is a good idea to open them and ventilate the room now and then.

Make sure that the doors and windows are shut tight.

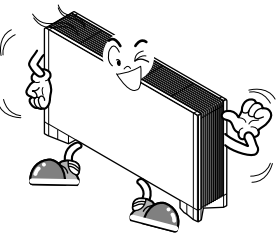

Before you call for service...



Troubleshooting Tips! Save time and money!

Check the following points before requesting repairs or service.... If the malfunction persists, please contact your dealer.

<p>The air conditioner does not operate.</p> <ul style="list-style-type: none"> • Have you made a mistake in timer operation? • Has the fuse blown or has the circuit breaker been tripped? 	<p>The room has a peculiar odor.</p> <ul style="list-style-type: none"> • Check that this is not a damp smell exuded by the walls, carpet, furniture or cloth items in the room. 	<p>It seems that condensation is leaking from the air conditioner.</p> <ul style="list-style-type: none"> • Condensation occurs when the airflow from the air conditioner cools the warm room air. 	<p>Air conditioner does not operate for about 3 minutes when restart.</p> <ul style="list-style-type: none"> • This is the protector of the mechanism. • Wait about three minutes and operation will begin.
<p>Does not cool or heat effectively.</p> <ul style="list-style-type: none"> • Is the air filter dirty? See air filter cleaning instructions. • The room may have been very hot when the room air conditioner was first turned on. Allow time for it to cool down. • Has the temperature been set incorrectly? • Are the indoor unit's air inlet or outlet vents obstructed? 	<p>The air conditioner operation is noisy.</p> <ul style="list-style-type: none"> • For a noise that sounds like water flowing. -This is the sound of freon flowing inside the air conditioner unit. • For a noise that sounds like the compressed air releasing into atmosphere. -This is the sound of the dehumidifying water being processed inside the air conditioning unit. 	<p>Crack sound is heard.</p> <ul style="list-style-type: none"> • This sound is generated by the expansion/ constriction of the front panel, etc. due to changes of temperature. <p>Filter sign lamp (LED) is ON.</p> <ul style="list-style-type: none"> • Cleaning the filter, press the Timer button and ◀ button of wired remote controller at the same time for 3 sec. 	<p>Remote control display is faint, or no display at all.</p> <ul style="list-style-type: none"> • Are the batteries depleted? • Are the batteries inserted in the opposite (+) and (-) directions?

NOTICE

WATER RESISTANT: The outdoor side of this appliance is WATER RESISTANT. The indoor side is not water resistant and should not be exposed to excess water.



ITALIANO

MANUALE DI ISTRUZIONI CLIMATIZZATORE

Leggere con attenzione questo manuale prima di usare l'unità e conservare per uso futuro.

TYPE : Per montaggio a pavimento
A scomparsa con montaggio a pavimento

www.lg.com

SOMMARIO

Precauzioni di sicurezza.....3

Prima di iniziare.....6

Istruzioni per l'uso.....7

*Nome e funzione del telecomando
cablato (opzionale)*.....7

Manutenzione e assistenza9

*Prima di chiamare
l'assistenza*11



DATI DA RICORDARE

Annotare qui il numero di serie e il modello:

N°. modello

N°. di serie

I numeri sono riportati sull'etichetta a lato di ogni unità.

Nome del rivenditore

Data di acquisto

- Spillare la ricevuta su questa pagina qualora fosse necessaria per provare la data di acquisto o per motivi di garanzia.



LEGGERE IL MANUALE

All'interno troverà molti suggerimenti utili sull'uso e la manutenzione del condizionatore. Un minimo di attenzione può far risparmiare molto tempo e denaro nel corso della vita del condizionatore.

Nella tabella di riferimento per la risoluzione dei problemi troverà molte risposte ai problemi più comuni. Consultando la tabella Risoluzione dei problemi potrebbe non essere necessario contattare il servizio di assistenza.



AVVERTENZE

- Contattare un tecnico dell'assistenza autorizzato per la riparazione o la manutenzione dell'unità.
- Contattare l'installatore per eseguire l'installazione dell'unità.
- Il condizionatore non è stato progettato per essere utilizzato da bambini o invalidi senza supervisione.
- È consigliabile vigilare sui bambini affinché essi non giochino con il condizionatore.
- Se il cavo di alimentazione deve essere sostituito, il servizio di sostituzione deve essere eseguito solo da personale autorizzato utilizzando parti di ricambio originali.
- Il servizio di installazione deve essere eseguito in conformità con gli standard elettrici nazionali ed esclusivamente da personale autorizzato.



Precauzioni di sicurezza



Per evitare infortuni dell'utente o altre persone e danni alle cose, attenersi alle seguenti istruzioni.

- L'uso errato causato dalla mancata osservanza delle istruzioni può causare danni o lesioni. L'importanza è classificata dalle seguenti indicazioni.

⚠ ATTENZIONE Questo simbolo indica la possibilità di decesso o di grave infortunio.

⚠ AVVISO Questo simbolo indica la possibilità di infortunio o danni alle cose.

- Il significato dei simboli utilizzati in questo manuale è spiegato di seguito.

	Azione/operazione da non fare.
	Attenersi alle istruzioni.

⚠ ATTENZIONE

■ Installazione

Non utilizzare interruttori automatici difettosi o di potenza inferiore. Utilizzare questa apparecchiatura su un circuito dedicato.

- Vi è il rischio di scosse elettriche o incendio.

Installare il pannello e il coperchio della scatola di controllo in modo sicuro.

- Vi è il rischio di scosse elettriche o incendio.

Non modificare o prolungare il cavo di alimentazione.

- Vi è il rischio di scosse elettriche o incendio.

Per l'installazione, rivolgersi sempre al rivenditore o a un centro di assistenza autorizzato.

- Vi è il rischio di scosse elettriche, incendio, esplosione o lesioni.

Per i collegamenti elettrici, rivolgersi al rivenditore, a un elettricista qualificato o a un centro di assistenza autorizzato.

- Non smontare o tentare di riparare il prodotto. Vi è il rischio di scosse elettriche o incendio.

Installare sempre un interruttore automatico e circuito dedicato.

- L'errato cablaggio o installazione può causare incendi o scosse elettriche.

L'unità non deve essere installata né rimossa dall'utente (cliente).

- Vi è il rischio di scosse elettriche, incendio, esplosione o lesioni.

Non installare il prodotto su supporti di installazione difettosi.

- Ciò potrebbe causare infortuni, incidenti o danni al prodotto.

Il prodotto deve essere sempre provvisto di messa a terra.

- Vi è il rischio di scosse elettriche o incendio.

Utilizzare fusibili o interruttori automatici di giusta tensione.

- Vi è il rischio di scosse elettriche o incendio.

Disimballare e installare il prodotto con attenzione.

- I bordi taglienti possono causare infortuni. Fare particolare attenzione ai bordi del contenitore e alle alette del condensatore e dell'evaporatore.

Accertarsi che l'area di installazione non sia soggetta a deterioramento nel tempo.

- Se la base si rompe, l'unità può cadere con essa, causando infortuni a persone, guasti al prodotto o danni alle cose.

■ Funzionamento

Non utilizzare il prodotto troppo a lungo in ambienti molto umidi e con una finestra o una porta aperta.

- L'umidità potrebbe condensarsi e bagnare o danneggiare i mobili.

Non collegare/scollegare il cavo di alimentazione alla/dalla presa durante il funzionamento.

- Vi è il rischio di scosse elettriche o incendio.

Non far cadere acqua sui componenti elettrici.

- Vi è il rischio di scosse elettriche, incendio o guasti al prodotto.

In caso di perdite di gas infiammabile, aprire la finestra per ventilare il locale prima di azionare l'unità.

- Non utilizzare il telefono o accendere o spegnere interruttori. Vi è il rischio di esplosioni o incendi.

Non aprire la griglia di aspirazione del prodotto durante il funzionamento (non toccare il filtro elettrostatico, se presente).

- Vi è il rischio di lesioni fisiche, scosse elettriche o guasti al prodotto.

Di tanto in tanto, ventilare il prodotto quando utilizzato insieme a fornelli ecc.

- Vi è il rischio di scosse elettriche o incendio.

In caso di inutilizzo del prodotto per lunghi periodi, scollegare il cavo di alimentazione e spegnere l'interruttore automatico.

- Vi è il rischio di guasti al prodotto o attivazione accidentale.

Avere cura di non tirare o danneggiare il cavo di alimentazione durante il funzionamento.

- Vi è il rischio di scosse elettriche o incendio.

Non toccare il prodotto con le mani bagnate.

- Vi è il rischio di scosse elettriche o incendio.

Non conservare o utilizzare gas infiammabili o combustibili in prossimità del prodotto.

- Vi è il rischio di incendio o guasti al prodotto.

In caso di rumori, odori o fumo anomali provenienti dal prodotto. Spegnerne l'interruttore automatico e scollegare il cavo di alimentazione.

- Vi è il rischio di scosse elettriche o incendio.

In caso di allagamento del prodotto, rivolgersi a un centro di assistenza autorizzato.

- Vi è il rischio di scosse elettriche o incendio.

Non mettere nulla sul cavo di alimentazione.

- Vi è il rischio di scosse elettriche o incendio.

Non posizionare riscaldatori o altre apparecchiature vicino al cavo di alimentazione.

- Vi è il rischio di scosse elettriche e incendio.

Non utilizzare il prodotto in luoghi chiusi per periodi prolungati.

- Potrebbe esservi una scarsità di ossigeno.

Arrestare il funzionamento e chiudere la finestra in caso di tempeste o uragani. Se possibile, rimuovere il prodotto dalla finestra prima che arrivi un uragano.

- Vi è il rischio di danni alle cose, guasti al prodotto o scosse elettriche.

Evitare che nel prodotto entri acqua.

- Vi è il rischio di scosse elettriche, incendio o danni al prodotto.

Spegnerne l'alimentazione prima di pulire o riparare il prodotto.

- Vi è il rischio di scosse elettriche.

Evitare che l'unità esterna sia calpestata da qualcuno.

- Ciò potrebbe lesioni personali e danni al prodotto.

! AVVISO

■ Installazione

Dopo l'installazione o la riparazione del prodotto, verificare sempre che non vi siano perdite di gas (refrigerante).

- Livelli bassi di refrigerante potrebbero causare guasti al prodotto.

Non installare il prodotto in modo che il rumore o l'aria calda provenienti dall'unità esterna possano causare danni ai vicini.

- Ciò potrebbe causare problemi con i vicini.

Installare il tubo flessibile di scarico in modo da garantire uno scarico corretto e sicuro.

- Un errato collegamento può causare perdite d'acqua.

Per sollevare e trasportare il prodotto sono consigliabili due persone.

- Evitare lesioni personali.

Installare il prodotto allineandolo in modo uniforme.

- Per evitare perdite d'acqua.

Non installare il prodotto in luoghi esposti direttamente al vento di mare (spruzzi di sale).

- Ciò potrebbe causare corrosioni al prodotto. La corrosione, in particolare sul condensatore e sulle alette dell'evaporatore, può causare malfunzionamenti o inefficienza.

■ Funzionamento

Non esporre la pelle direttamente all'aria fresca per periodi prolungati (non sedersi nel raggio d'azione dell'aspirazione).

- Ciò potrebbe causare danni alla salute.

Utilizzare un panno soffice per la pulizia. Non utilizzare detergenti aggressivi, solventi ecc.

- Vi è il rischio di scosse elettriche, incendio o danno alle parti in plastica del prodotto.

Inserire sempre il filtro in modo stabile. Pulire il filtro ogni 2 settimane o più spesso, se necessario.

- Un filtro sporco riduce l'efficienza del condizionatore e potrebbe causare danni o malfunzionamenti del prodotto.

Utilizzare una scala salda per pulire o riparare il prodotto.

- Fare attenzione ed evitare lesioni personali.

In caso di caduta del liquido delle batterie sulla pelle o sugli indumenti, lavare accuratamente con acqua pulita. Non utilizzare il telecomando se le batterie presentano delle perdite.

- Le sostanze chimiche delle batterie potrebbero causare scottature o altri pericoli.

Non utilizzare il prodotto per scopi specifici, ad esempio per conservare alimenti, animali, opere d'arte ecc. Questo prodotto è un condizionatore d'aria, non un sistema di refrigerazione.

- Vi è il rischio di danni o perdita di cose.

Non toccare le parti metalliche del prodotto durante la rimozione del filtro dell'aria. Sono molto appuntite!

- Vi è il rischio di lesioni personali.

Non introdurre le mani o altri oggetti nella bocca di ingresso o uscita dell'aria durante il funzionamento.

- Le parti mobili metalliche sono affilate e potrebbero causare infortuni.

Sostituire tutte le batterie del telecomando sempre con altre dello stesso tipo. Non mischiare batterie nuove e vecchie o batterie di tipo diverso.

- Vi è il rischio di esplosioni o incendi.

Non bloccare l'ingresso o l'uscita del flusso d'aria.

- In caso contrario, si potrebbero verificare guasti al prodotto.

Non calpestare o mettere oggetti sul prodotto (unità esterne).

- Vi è il rischio di lesioni personali o guasti al prodotto.

Non bere acqua fuoriuscita dal prodotto.

- Ciò può causare gravi danni alla salute.

Non ricaricare o smontare le batterie. Non gettare le batterie nel fuoco.

- Potrebbero bruciare o esplodere.

In caso di ingestione di liquido della batteria, lavarsi i denti e consultare subito un medico. In caso di perdita dalle batterie, non utilizzare il telecomando.

- Le sostanze chimiche contenute nelle batterie potrebbero causare scottature o altri pericoli per la salute.

Prima di iniziare

Preparazione all'uso

1. Per l'installazione rivolgersi a un tecnico specializzato.
2. Utilizzare un circuito dedicato.

USO

1. L'esposizione al flusso diretto dell'aria per un periodo prolungato di tempo può essere pericoloso per la salute. Non esporre le persone, gli animali o le piante al flusso d'aria per periodi di tempo prolungati.
2. A causa di una possibile carenza di ossigeno, ventilare la stanza quando viene usato insieme a stufe o altri dispositivi di riscaldamento.
3. Non usare questo condizionatore d'aria per scopi speciali non specificati (es. per conservare strumenti di precisione, cibo, animali, piante o oggetti d'arte.) Questo tipo di uso può rovinare questo tipo di oggetti.

Pulizia e manutenzione

1. Quando si rimuove il filtro non toccare mai gli elementi metallici dell'unità. Si possono procurare lesioni quando si maneggiano i bordi affilati di metallo.
2. Non pulire l'interno del condizionatore d'aria con acqua. L'esposizione all'acqua può rovinare l'isolamento e provocare di conseguenza scosse elettriche.
3. Durante la pulizia del prodotto assicurarsi che l'interruttore automatico e l'alimentazione siano disattivati. Durante il funzionamento la ventola gira a velocità elevata. Esiste la possibilità di provocare lesioni se l'unità viene accidentalmente accesa mentre si puliscono i componenti interni dell'apparecchio.

Assistenza

Per le riparazioni e la manutenzione rivolgersi al proprio rivenditore autorizzato.

Istruzioni per l'uso

Nome e funzione del telecomando cablato (opzionale)

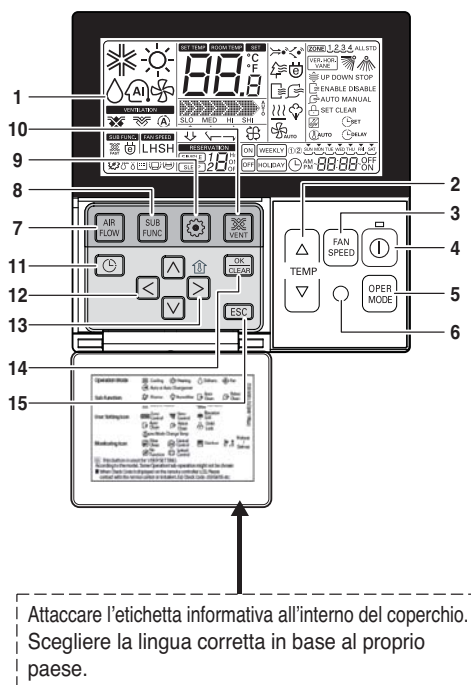

1. Display operativo
2. Tasto di impostazione della temperatura
 - Non imposta la temperatura ambiente, ma la temperatura dell'aria in uscita.
3. Tasto velocità ventola
 - Sono disponibili 3 livelli di velocità della ventola.
 - Medio e basso sono uguali
4. TASTO ON/OFF
5. Tasto di selezione modalità di funzionamento
6. Ricevitore telecomando senza fili
 - Alcuni prodotti non ricevono i segnali wireless.
7. Tasto flusso d'aria
8. Tasto della funzione secondaria
9. Pulsante di impostazione delle funzioni
10. Tasto di ventilazione
11. Programmazione
12. Tasto su, giù, sinistra, destra
 - Per controllare la temperatura interna premere il pulsante .
13. Tasto temperatura ambiente
 - Visualizza solo la temperatura ambiente del sensore del telecomando.
 - Non c'è nessun controllo della temperatura ambiente.
 - Nel caso in cui è presente l'unità di ingresso aria fresca, visualizza solo la temperatura nelle vicinanze del telecomando.
14. Tasto di impostazione/annullamento
15. Pulsante di chiusura

※ Alcune funzioni potrebbero non essere disponibili e visualizzate in base al tipo di prodotto.

※ Se il telecomando cablato non è collegato, verrà visualizzato un valore strano per la temperatura ambiente.

Modello : PQRCVSL0 (nero)
PQRCVSL0QW (bianco)

Funzionamento del telecomando (opzionale)

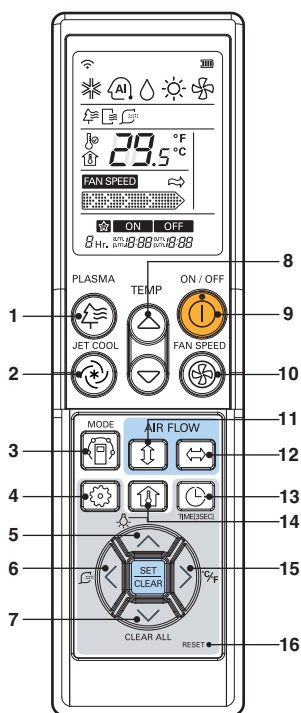

PQWRHDF0 (Pompa calore)
PQWRCDF0 (Solo raffreddamento)

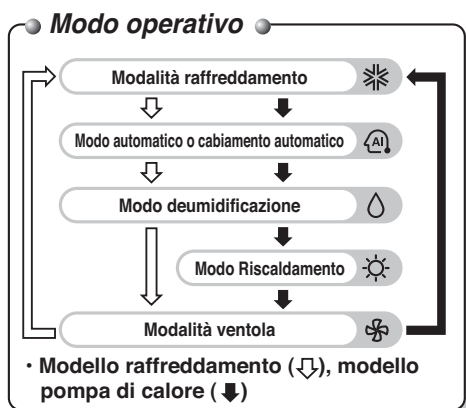

- Pulsante plasma (opzionale)**
 Serve per avviare o arrestare la funzione di depurazione al plasma.
- Pulsante raffreddamento a getto (jet cool)**
 Il raffreddamento rapido funziona a ultravelocità della ventola.
- Pulsante per la selezione del modo operativo**
 Serve per selezionare il modo operativo.
- Pulsante di impostazione funzioni**
 Utilizzato per impostare le modalità di auto clean e smart clean
- Pulsante luminosità del lcd (opzionale)**
 Serve alla regolazione della luminosità del lcd.
- Pulsante smart clean (opzionale)**
 Serve per avviare o arrestare la funzione smart clean.
- Pulsante clear all**
 Serve per cancellare il timer.
- Pulsanti di impostazione della temperatura della stanza**
 Serve per selezionare la temperatura della stanza.
- Pulsante ON/OFF**
 Serve per l'accensione/spegnimento dell'unità.
- Pulsante per l'impostazione della velocità del ventilatore interno**
 Serve a selezionare una delle quattro velocità basso, medio, alto e caos.
- Pulsante auto swing**
 Serve per avviare o arrestare il movimento delle alette e impostare il flusso di direzione dell'aria alto/basso.
- Pulsante di controllo direzione flusso d'aria orizzontale (opzionale)**
 Viene usato per impostare il flusso orizzontale dell'aria
- Pulsante di impostazione timer e ora**
 Serve a impostare il tempo di avvio ed arresto di funzionamento e della funzione sleep.
- Pulsante per il controllo della temperatura della stanza**
 Serve per controllare la temperatura della stanza.
- Pulsante commutatore °C/°F**
 Serve passare dalla lettura della temperatura da centigradi a fahrenheit.
- Pulsante di ripristino**
 Serve per il ripristino del telecomando.

Manutenzione e assistenza



ATTENZIONE: Prima di eseguire qualsiasi intervento di manutenzione, scollegare il condizionatore d'aria dalla rete elettrica.

Griglia, rivestimento e telecomando

- Spegnere l'impianto prima di eseguire la pulizia.
Utilizzare un panno morbido e asciutto per le operazioni di pulizia. Non usare candeggina o abrasivi.

NOTA

Scollegare l'alimentazione prima di pulire l'unità interna.

- Non usare mai i componenti elencati:

- Acqua più calda di 40°C
Il suo uso potrebbe deformare o scolorire la superficie esterna del condizionatore.
- Sostanze volatili
L'uso di queste sostanze potrebbe danneggiare la superficie del condizionatore d'aria.



Filtro d'aria

I filtri d'aria posti sul retro dell'unità interna (lato aspirazione) devono essere controllati e puliti una volta ogni 2 settimane e se necessario più spesso.

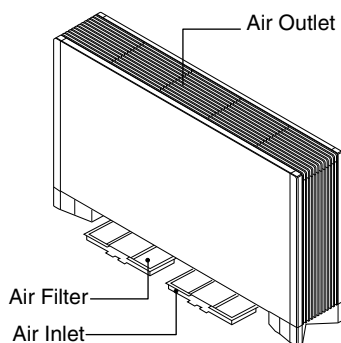

1. Pulire il filtro con un aspirapolvere o con acqua calda e sapone.
 - Se è molto sporco, lavare con una soluzione di detersivo e acqua tiepida.
 - Se si utilizza acqua bollente (50°C e oltre), il filtro si potrebbe deformare
2. Dopo avere lavato il condizionatore d'aria con acqua, lasciarlo asciugare bene all'ombra.
3. Rimontare il filtro aria.

Quando non verrà usato per un lungo periodo di tempo

Quando non verrà usato per un lungo periodo di tempo

1 Usare il climatizzatore nella modalità circolazione aria per 2 o 3 ore.

• Ciò serve ad asciugare i meccanismi interni.

2 Disinserire l'interruttore automatico.



ATTENZIONE

Disinserire l'interruttore automatico quando il climatizzatore non verrà usato per un lungo periodo di tempo.

L'accumulo di sporco può provocare incendi.

Quando il condizionatore deve essere messo nuovamente in funzione

■ Assicurarsi che le griglie di aspirazione e di scarico dell'aria delle unità interna/esterna non siano ostruite.

Informazioni utili

I filtri d'aria e la bolletta elettrica.

Se la polvere intasa i filtri d'aria la capacità di raffreddamento diminuisce drasticamente e il 6% dell'elettricità impiegata per il funzionamento del condizionatore viene sprecato.

Suggerimenti per l'uso

Non refrigerate troppo la stanza

Non fa bene alla salute e spreca elettricità.

Pulire con regolarità il filtro dell'aria.

Eventuali ostruzioni sul filtro aria possono ridurre il flusso dell'aria e la capacità di raffreddamento e di deumidificazione del condizionatore d'aria. Pulire il filtro aria almeno una volta ogni due settimane.

Tenere le tapparelle chiuse o le tende tirate.

Non consentire l'ingresso di luce solare diretta nella stanza mentre il condizionatore d'aria è in funzione.

Ventilare occasionalmente l'ambiente

Poiché le finestre sono generalmente chiuse, è consigliabile aprirle di quando in quando e ventilare la stanza.

Assicurarsi che porte e finestre siano ben chiuse.

Evitare di aprire, quanto possibile, le porte e le finestre per mantenere fresca l'aria nella stanza.

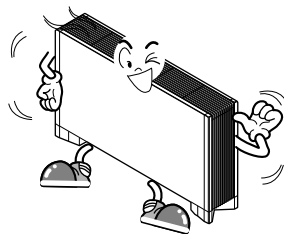

Prima di chiamare l'assistenza...



Suggerimenti per la soluzione dei problemi ed evitare inutili richieste di intervento.

Prima di richiedere l'intervento di riparatori o manutentori, verificare le seguenti condizioni. Se il problema persiste, contattare il rivenditore.

<p>Il condizionatore non funziona.</p> <ul style="list-style-type: none"> • È stato commesso un errore nella gestione del timer? • Ci sono fusibili bruciati, oppure l'interruttore si è bloccato? 	<p>Nel locale c'è un odore strano.</p> <ul style="list-style-type: none"> • Controllare che non si tratti di odore di muffa proveniente dalle pareti, da tappeti, mobili od oggetti di stoffa presenti nel locale. 	<p>Sembra che ci siano perdite di condensa dal condizionatore.</p> <ul style="list-style-type: none"> • La condensa si forma quando il flusso d'aria del condizionatore raffredda l'aria calda dell'ambiente. 	<p>Il condizionatore non funziona per circa 3 minuti dopo averlo acceso.</p> <ul style="list-style-type: none"> • Si tratta di una protezione speciale del meccanismo. • Attendere circa tre minuti, dopodiché l'unità dovrebbe riprendere a funzionare.
<p>L'unità non raffredda o non riscalda efficacemente.</p> <ul style="list-style-type: none"> • Il filtro aria è sporco? Consultare il paragrafo sulla pulizia del filtro. • La temperatura ambiente era probabilmente molto alta quando è stato acceso il condizionatore. Lasciare che si raffreddi. • La temperatura è stata impostata in maniera sbagliata? • Le bocchette di aspirazione o erogazione dell'aria dell'unità interna sono ostruite? 	<p>Il condizionatore è rumoroso.</p> <ul style="list-style-type: none"> • Se si avverte un rumore come dell'acqua che scorre: -è il rumore del freon che scorre all'interno dell'unità condizionatore. • Se si avverte un rumore di aria compressa liberata nell'atmosfera: -è il rumore dell'acqua di deumidificazione trattata all'interno dell'unità condizionatore. 	<p>Si avvertono scricchiolii.</p> <ul style="list-style-type: none"> • Gli scricchiolii sono causati dall'espansione/restrizione e del pannello anteriore, ecc. dovuta agli sbalzi di temperatura. <p>Il LED della spia Filtro è acceso.</p> <ul style="list-style-type: none"> • Dopo aver pulito il filtro, premere il pulsante del timer e quello del dispositivo di regolazione cablato contemporaneamente per 3 secondi. 	<p>Il display del dispositivo di regolazione è poco visibile o non funziona affatto.</p> <ul style="list-style-type: none"> • Le batterie sono esaurite? • Le batterie sono inserite con posizione (+) e (-) invertita?

NOTA

IMPERMEABILITÀ: Il lato esterno del condizionatore è IMPERMEABILE. Il lato interno non è impermeabile e quindi non deve essere esposto a eccessive infiltrazione d'acqua.



ESPAÑOL

MANUAL DE PROPIETARIO AIRE ACONDICIONADO

Antes de operar su producto, lea atentamente este manual de instrucciones y guárdelo para futuras referencias.

TIPO: Para suelo
Empotrado independiente para suelo

www.lg.com

ÍNDICE

Precauciones de seguridad ..3

Antes del funcionamiento6

Instrucciones de manejo7

*Nombre y funciones del
mando a distancia
(accesorio).....7*

Mantenimiento y servicio9

*Antes de llamar al servicio
de reparaciones..... 11*



PARA SU REGISTRO

Escriba aquí el modo y los números de serie :

Nº modelo

Nº serie

Puede encontrarlos en la etiqueta de la parte lateral de cada unidad.

Nombre del establecimiento

Fecha de compra

- Grape su recibo a esta página en caso de que lo necesite para demostrar la fecha de compra para servicios de garantía.



LEA ESTE MANUAL

En el interior encontrará muchos consejos útiles sobre cómo utilizar y mantener debidamente su aparato de aire acondicionado. Sólo unos pequeños cuidados preventivos por su parte le podrán ahorrar mucho tiempo y dinero a lo largo de la vida útil de su aparato de aire acondicionado. Encontrará muchas respuestas a problemas comunes en la tabla de consejos para la resolución de pequeños problemas. Si revisa primero nuestra tabla de **Consejos para la resolución de problemas**, quizás no debe llamar al equipo de servicio.



PRECAUCIONES

- Contacte con el técnico de servicio autorizado para reparar o mantener esta unidad.
- Póngase en contacto con el instalador para proceder a la instalación de este aparato.
- Este aparato de aire acondicionado no está diseñado para ser utilizado por niños de corta edad ni por personas disminuidas sin supervisión.
- Deberían supervisarse a los niños de corta edad para asegurarse de que no juegan con el aparato de aire acondicionado.
- Cuando ha de recambiarse el cable de alimentación, sólo personal autorizado llevará a cabo las tareas de recambio y utilizando únicamente piezas de recambio.
- Las tareas de instalación deben realizarse de acuerdo con el Código Eléctrico Nacional y sólo puede llevarlas a cabo personal cualificado y autorizado.



Precauciones de seguridad

Para evitar lesiones al usuario o a otras personas y daños a la propiedad, siga estas instrucciones.

- Una operación incorrecta por ignorar las instrucciones provocará lesiones o daños. La seriedad se clasifica por las siguientes indicaciones.



ADVERTENCIA

Este símbolo indica la posibilidad de muerte o de seria lesión.



PRECAUCIÓN

Este símbolo indica sólo la posibilidad de lesión o daño a la propiedad.

- Significados de los símbolos utilizados en este manual.



Prohibido.



Recuerde seguir las instrucciones.



ADVERTENCIA

■ Instalación

No utilice un interruptor automático defectuoso o de valor nominal inferior al correspondiente. Utilice un circuito específico para este aparato.

- Existe riesgo de incendio o descarga eléctrica.

Instale correctamente el panel y la cubierta de la caja de control.

- Existe riesgo de incendio o descarga eléctrica.

No modifique ni extienda el cable de alimentación.

- Existe riesgo de incendio o descarga eléctrica.

Para la instalación, póngase en contacto siempre con su vendedor o centro de asistencia técnica autorizado.

- Existe riesgo de incendio, descarga eléctrica, explosión o lesiones.

Para trabajos eléctricos, póngase en contacto con el distribuidor, vendedor, técnico cualificado o centro de asistencia técnica autorizado.

- No desmonte ni repare el aparato. Existe riesgo de incendio o descarga eléctrica.

Instale siempre un circuito y un interruptor específico.

- Un cableado o instalación inadecuados pueden provocar un incendio o una descarga eléctrica.

No instale, retire ni vuelva a instalar la unidad por sí mismo (cliente).

- Existe riesgo de incendio, descarga eléctrica, explosión o lesiones.

No instale el aparato en una superficie de instalación insegura.

- Podría causar lesiones, accidentes o daños en el aparato.

Realice siempre la conexión del aparato a tierra.

- Existe riesgo de incendio o descarga eléctrica.

Utilice el interruptor o fusible de valor nominal adecuado.

- Existe riesgo de incendio o descarga eléctrica.

Tenga cuidado al desembalar e instalar el aparato.

- Los bordes afilados podrían provocar lesiones. Tenga especial cuidado con los bordes de la caja y las aletas del condensador y evaporador.

Asegúrese de que el soporte de instalación no se deteriora con el tiempo.

- Si el soporte cae, el aire acondicionado también puede caer, causando daños materiales, avería del aparato y lesiones personales.

■ Operación

No deje funcionando el aire acondicionado durante mucho tiempo cuando la humedad sea muy alta y haya una puerta o ventana abierta.

- Podría condensarse la humedad y mojar o dañar el mobiliario.

No enchufe ni desenchufe la clavija de alimentación durante el funcionamiento

- Existe riesgo de incendio o descarga eléctrica.

No permita que entre agua en las piezas eléctricas.

- Existe riesgo de incendio, avería del aparato o descarga eléctrica.

Si hay fugas de gas, apague el gas y abra una ventana para ventilar antes de encender el aparato.

- No utilice el teléfono ni encienda o apague los interruptores. Existe riesgo de explosión o incendio.

No abra la parrilla de entrada del aparato mientras está en funcionamiento. (No toque el filtro electrostático, si la unidad dispone del mismo).

- Existe riesgo de lesiones personales, descarga eléctrica o avería del aparato.

Ventile el aparato de vez en cuando si lo utiliza junto con una estufa, etc.

- Existe riesgo de incendio o descarga eléctrica.

Cuando no vaya a utilizar el aparato durante un largo periodo de tiempo, desenchufe la clavija de alimentación o apague el interruptor automático.

- Existe riesgo de daños en el aparato o avería, o funcionamiento intempestivo.

Asegúrese de que el cable de alimentación no pueda estirarse o dañarse durante el funcionamiento.

- Existe riesgo de incendio o descarga eléctrica.

No toque (ni maneje) el aparato con las manos mojadas.

- Existe riesgo de incendio o descarga eléctrica.

No almacene ni utilice gas inflamable o combustibles cerca del aparato.

- Existe riesgo de incendio o avería del aparato.

Si oye algún ruido extraño, huele o ve salir humo del aparato. Desconecte el interruptor automático o desconecte el cable de alimentación.

- Existe riesgo de incendio o descarga eléctrica.

Si el aparato se moja (inundado o sumergido), póngase en contacto con un centro de asistencia técnica autorizado.

- Existe riesgo de incendio o descarga eléctrica.

No coloque nada sobre el cable de alimentación.

- Existe riesgo de incendio o descarga eléctrica.

No coloque una estufa ni otros aparatos cerca del cable de alimentación.

- Existe riesgo de incendio y descarga eléctrica.

No utilice el aparato en un espacio cerrado durante un período prolongado de tiempo.

- Podría producirse una falta de oxígeno.

Detenga el funcionamiento y cierre la ventana en caso de tormenta o huracán. Si es posible, retire el aparato de la ventana antes de que llegue el huracán.

- Existe riesgo de daños materiales, avería del aparato o descarga eléctrica.

Tenga cuidado de que no entre agua en el aparato.

- Existe riesgo de incendio, descarga eléctrica o daños en el aparato.

Desconecte la alimentación principal al limpiar o realizar el mantenimiento del aparato.

- Existe riesgo de descarga eléctrica.

Asegúrese de que nadie se siente o apoye sobre la unidad exterior.

- Podrían producirse lesiones personales y daños en el aparato.

⚠ PRECAUCIÓN

■ Instalación

Compruebe siempre las fugas de gas (refrigerante) después de la instalación o reparación del aparato.

- Niveles bajos de refrigerante pueden producir una avería del aparato.

No instale el aparato donde el ruido o el aire caliente de la unidad exterior pueda molestar a los vecinos.

- Podría tener problemas con los vecinos.

Instale la manguera de drenaje para asegurarse de que el agua se drena correctamente.

- Una mala conexión puede causar fugas de agua.

Levante y transporte el aparato entre dos o más personas.

- Evite lesiones personales.

Instale el aparato bien nivelado.

- Para evitar las vibraciones o fugas de agua.

No instale el aparato donde quede expuesto directamente al viento del mar (rocío salino).

- Podría causar corrosión en el aparato. La corrosión, particularmente en las aletas del condensador y del evaporador, podría causar un funcionamiento defectuoso del aparato o un funcionamiento ineficaz.

■ Operación

No se exponga directamente al aire frío durante largos periodos de tiempo. (No se siente en la corriente de aire).

- Podría ser perjudicial para su salud.

Utilice un paño suave para limpiar. No utilice detergentes abrasivos, disolventes, etc.

- Existe riesgo de incendio, descarga eléctrica o daños en las partes de plástico del aparato.

Inserte siempre el filtro correctamente. Limpie el filtro cada dos semanas o más a menudo, si fuera necesario.

- Un filtro sucio reduce la eficacia del aire acondicionado y puede producir un funcionamiento defectuoso o daños.

Utilice un taburete o escalera firme cuando limpie o realice el mantenimiento del aparato.

- Tenga cuidado y evite lesiones personales.

Si entra líquido de las pilas en contacto con la piel o ropa, lávela inmediatamente con agua. No utilice el mando a distancia si las pilas tienen fugas.

- Los productos químicos de las pilas podrían causar quemaduras u otros perjuicios a la salud.

No utilice este aparato para fines específicos, como la conservación de alimentos, obras de arte, etc. Se trata de un aire acondicionado de consumo, no de un sistema de refrigeración de precisión.

- Existe riesgo de daños o pérdidas materiales.

No toque las partes de metal del aparato al sacar el filtro del aire. ¡Son muy afiladas!

- Existe riesgo de lesiones personales.

No introduzca las manos u otros objetos en la entrada o salida del aire acondicionado mientras el aparato esté en funcionamiento.

- Hay partes afiladas y móviles que podrían producir lesiones personales.

Sustituya todas las pilas del mando a distancia por pilas nuevas del mismo tipo. No mezcle pilas nuevas y viejas o diferentes tipos de pilas.

- Existe riesgo de incendio o explosión.

No bloquee la entrada ni la salida del flujo de aire.

- Podría causar una avería en el aparato.

No se suba ni coloque nada sobre el aparato. (unidades exteriores)

- Existe riesgo de lesiones personales y avería del aparato.

No beba el agua que drena el aparato.

- No es potable y podría causar graves problemas en la salud.

No cargue ni desmonte las pilas. No tire las pilas al fuego.

- Podrían arder o explotar.

Si el líquido de las pilas alcanzara su boca, cepille sus dientes y consulte a un médico. No utilice el mando a distancia si las pilas han experimentado fugas.

- Los productos químicos de las pilas podrían causar quemaduras u otros perjuicios a la salud.

Antes del Funcionamiento

Preparación para el funcionamiento

1. Para la instalación del aparato, póngase en contacto con un especialista.
2. Utilice un circuito específico.

Utilización

1. Quedar expuesto al flujo directo del aire durante un prolongado espacio de tiempo puede resultar perjudicial para su salud. Las personas (así como animales o plantas) no deben quedar expuestas a ese flujo directo durante mucho tiempo.
2. Debido a la posibilidad de que se produzca una escasez de oxígeno, ventile la habitación cuando se utilice el aparato al mismo tiempo que estufas u otros aparatos de calefacción.
3. No utilice este acondicionador de aire para otros fines distintos a los especificados (por ejemplo, para el mantenimiento de dispositivos de precisión, para conservar alimentos, para animales o plantas y objetos de arte). Tales usos podrían ser perjudiciales para todos ellos.

Limpieza y mantenimiento

1. Cuando desmonte el filtro, no toque las partes metálicas de la unidad . Cuando se manipulan cantos metálicos afilados se pueden provocar heridas.
2. No utilice agua para limpiar el interior del acondicionador de aire. La exposición al agua puede destruir el aislamiento, lo que podría provocar descargas eléctricas.
3. Cuando limpie la unidad, asegúrese primero de que el aparato y el interruptor automático están desconectados. El ventilador gira a velocidades muy altas durante el funcionamiento. Existe la posibilidad de provocar lesiones si se pone en marcha la unidad accidentalmente mientras se están limpiando las partes internas de la unidad.

Servicio Técnico

Para trabajos de reparación y mantenimiento, póngase en contacto con su concesionario del servicio técnico autorizado.

Instrucciones de manejo

Nombre y funciones del mando a distancia (accesorio)

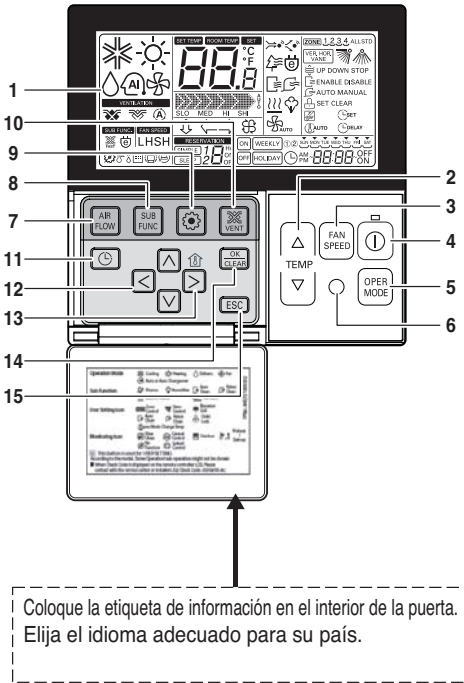

1. Pantalla de indicación de funcionamiento
2. Botón de ajuste de temperatura
 - No selecciona la temperatura de la habitación, sino la temperatura del aire de salida.
3. Botón de velocidad del ventilador
 - La velocidad del ventilador tiene 3 pasos.
 - El paso intermedio y bajo es el mismo
4. BOTÓN ON/OFF (ENCENDIDO/APAGADO)
5. Botón de selección de modo de operación
6. Receptor del mando a distancia
 - Algunos productos no reciben señales inalámbricas.
7. Botón de caudal de aire
8. Botón de subfunciones
9. Botón de configuración de función
10. Botón de ventilación
11. Reserva
12. Botón arriba, abajo, izquierda, derecha
 - Para comprobar la temperatura interior, pulse el botón
13. Botón de temperatura de la habitación
 - Muestra sólo la temperatura de la habitación detectada por el mando a distancia.
 - No hay control de la temperatura de la habitación.
 - En el caso de la unidad de entrada de aire, muestra sólo la temperatura alrededor del mando a distancia.
14. Botón ajuste/cancelar
15. Botón Salir

※ Dependiendo del tipo de equipo, algunas funciones podrían no estar operativas ni mostrarse.

※ Mostrará un valor extraño de la temperatura de la habitación si no se ha conectado el mando a distancia.

Modelo : PQRCVSL0 (Color negro)
PQRCVSL0QW (Color blanco)

Operación del mando a distancia (opcional)

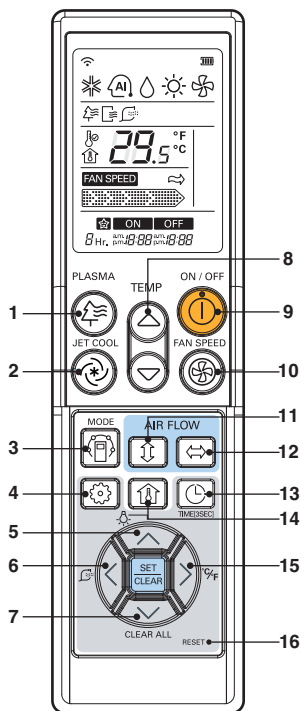

PQWRHDF0 (Bomba de calor)
PQWRCDF0 (Sólo aire frío)

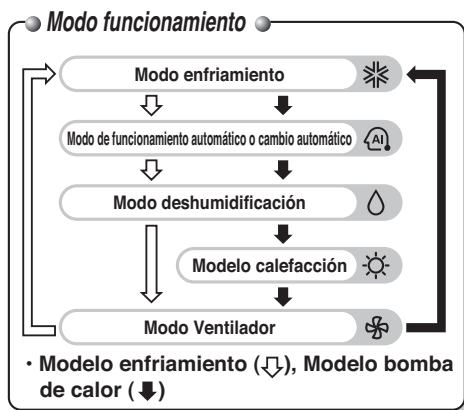

- Botón de plasma (opcional)**
Utilizado para configurar el inicio o cese de la función de purificación por plasma.
- Botón jet cool (enfriamiento rápido)**
El enfriamiento rápido opera a alta velocidad del ventilador.
- Botón de selección del modo de funcionamiento**
Empleado para seleccionar el modo de funcionamiento.
- Botón de configuración de funcionamiento**
Utilizado para establecer o borrar la función de limpieza automática o inteligente.
- Botón luminosidad de la LCD (opcional)**
Utilizado para configurar la luminosidad de la LCD.
- Botón de limpieza inteligente (opcional)**
Utilizado para comenzar o detener la función de limpieza inteligente.
- Botón borrar todo**
Utilizado para borrar todos los temporizadores.
- Botón de ajuste de la temperatura ambiente**
Utilizado para configurar la temperatura ambiente.
- Botón on/off (de encendido/apagado)**
Utilizado para encender/apagar la unidad.
- Botón de selección de la velocidad del ventilador interior**
Utilizado para seleccionar la velocidad del ventilador en cuatro pasos: bajo, medio, alto y caos.
- Botón de giro automático**
Empleado para iniciar o cesar el movimiento de las rejillas y configurar la dirección arriba/abajo deseada del flujo de aire.
- Botón de control de dirección del flujo de aire horizontal (opcional)**
Utilizado para configurar la dirección horizontal deseada del flujo de aire.
- Temporizador y botón de ajuste temporal**
Utilizados para configurar el tiempo de inicio o detener el funcionamiento y activar el modo de reposo.
- Botón de comprobación de temperatura ambiente**
Utilizado para comprobar la temperatura ambiente.
- Botón alternador entre °C/°F**
Utilizado para cambiar la lectura de temperatura de centígrados a fahrenheit.
- Botón reset**
Utilizado para reiniciar el mando a distancia.

Mantenimiento y servicio



PRECAUCIÓN: Antes de llevar a cabo cualquier tarea de mantenimiento, apague la alimentación principal del sistema.

Parilla, carcasa y control remoto

□ Apague el sistema antes de limpiarlo. Para limpiar, utilice un paño suave y seco. No utilice lejía ni productos abrasivos.

NOTA

La alimentación debe estar desconectada antes de limpiar la unidad interior.

- No utilice nunca nada de lo siguiente:
- Agua más caliente de 40°C
Podría deformar y/o decolorar.
 - Sustancias volátiles
Podrían dañarse las superficies del acondicionador de aire.



Filtro de aire

Los filtros del aire de detrás de la unidad interior (el lado de succión) deberían verificarse y limpiarse una vez cada 2 semanas o más frecuentemente en caso de necesidad.

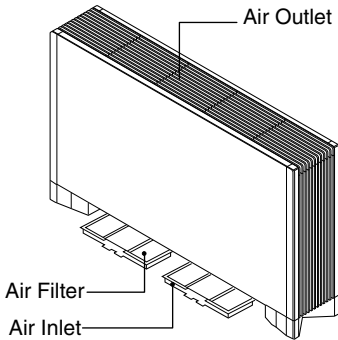

1. Limpie el filtro con una aspiradora o con agua con jabón a una temperatura templada.
 - Si está muy sucio, lave con una solución de detergente en agua templada.
 - Si se usa agua caliente (50°C o más), podría deformarse el filtro.
2. Después de lavar con agua, séquelo bien a la sombra.
3. Vuelva a instalar el filtro de aire.

Si el acondicionador de aire no se va a utilizar durante un período prolongado de tiempo.

Si el acondicionador de aire no se va a utilizar durante un período prolongado de tiempo.

1 Haga funcionar el acondicionador de aire en Modo de circulación de aire durante 2 ó 3 horas.
• Así secará los mecanismos internos.

2 Apague el interruptor diferencial.



PRECAUCIÓN

Apague el interruptor automático cuando el acondicionador de aire no se vaya a utilizar durante un período prolongado de tiempo.

La suciedad puede acumularse y provocar un incendio.

Cuando vuelva a utilizar el acondicionador de aire.

■ Compruebe que la entrada y salida de aire de la unidad interior/externo no están bloqueadas.

Información útil

Filtros de aire y factura de luz
Si los filtros de aire se atascan con polvo, la capacidad de enfriamiento descenderá y se perderá el 6% de la luz utilizada para hacer funcionar el aire acondicionado.

Consejos para el funcionamiento

No enfríe demasiado la sala.

No es bueno para la salud y malgasta electricidad.

Limpie el filtro de aire regularmente.

Las obstrucciones en el filtro de aire reducen el flujo de aire y hacen descender los efectos de enfriamiento y deshumidificación. Limpie el aparato una vez cada dos semanas.

Mantenga cerradas las persianas y las cortinas.

No deje que la luz directa del sol entre en la sala cuando el acondicionador de aire esté en funcionamiento.

Ventile ocasionalmente la sala.

Dado que las ventanas se mantienen cerradas, es buena idea abrirlas y ventilar la sala de vez en cuando.

Asegúrese de que las puertas y ventanas están bien cerradas.

Evite abrir puertas y ventanas si es posible y mantenga el aire frío en la sala.

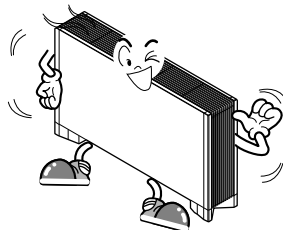

Antes de llamar al servicio de reparaciones...



Consejos para la localización de fallos! ¡Ahorre tiempo y dinero!

Compruebe lo siguiente antes de llamar al servicio de reparaciones... Si el fallo persiste, póngase en contacto con su distribuidor.

<p>El aire acondicionado no funciona</p> <ul style="list-style-type: none"> • ¿Ha cometido algún error en el uso del temporizador? • ¿Se ha fundido el fusible o ha alterado el disyuntor del circuito? 	<p>La habitación tiene un olor peculiar.</p> <ul style="list-style-type: none"> • Compruebe que las paredes, alfombras, muebles o ropa de la habitación no huelen a humedad. 	<p>Parece que hay una fuga de condensación del aire acondicionado.</p> <ul style="list-style-type: none"> • La condensación se produce cuando la corriente de aire del aire acondicionado enfría el aire caliente de la habitación. 	<p>El aire acondicionado no funciona durante los 3 minutos siguientes a su puesta en marcha.</p> <ul style="list-style-type: none"> • Se trata del protector del mecanismo. • Espere unos tres minutos y se pondrá en marcha.
<p>No enfría o calienta correctamente.</p> <ul style="list-style-type: none"> • ¿Está el filtro sucio? Lea las instrucciones para la limpieza del filtro. • Puede que la habitación estuviera muy caliente cuando encendió la primera vez el aire acondicionado. Deje algún tiempo para que se enfríe. • ¿Ha establecido correctamente la temperatura? • ¿Están obstruidos los respiraderos de entrada y salida de aire de la unidad interior? 	<p>El aire acondicionado funciona con mucho ruido.</p> <ul style="list-style-type: none"> • Un ruido semejante al agua corriendo. <ul style="list-style-type: none"> -Este es el sonido del freón que fluye dentro de la unidad de aire acondicionado. • Un ruido semejante al del aire comprimido expulsado a la atmósfera. <ul style="list-style-type: none"> -Este es el sonido del agua durante la deshumidificación que se efectúa dentro de la unidad de aire acondicionado. 	<p>Se oye un chasquido.</p> <ul style="list-style-type: none"> • Este sonido se produce por la expansión / restricción del panel delantero, etc., motivada por los cambios de temperatura. <p>El piloto (LED) de señal de filtro está encendido.</p> <ul style="list-style-type: none"> • Cuando haya limpiado el filtro, pulse al mismo tiempo el botón del temporizador y el del mando a distancia cableado durante 3 segundos. 	<p>El visualizador del mando a distancia no se ve apenas o en absoluto.</p> <ul style="list-style-type: none"> • ¿Tiene pocas pilas? • ¿Están las pilas colocadas con los polos (+) y (-) en la dirección opuesta?

NOTA

RESISTENTE AL AGUA: El lado exterior de este aparato es RESISTENTE AL AGUA. El lado interior no es resistente al agua y no deberá ser expuesto a un exceso de agua.



MODE D'EMPLOI CLIMATISEUR

Veuillez lire attentivement ce manuel avant d'utiliser votre appareil, et le conserver pour toute consultation ultérieure.

TYPE : Posé au sol
Posé au sol dissimulé

FRANÇAIS

TABLE DES MATIÈRES

Mesures de sécurité.....3

Avant de le faire fonctionner....6

Instructions de fonctionnement.7

Nom et fonction du dispositif de régulation à distance filaire (accessoire)7

Entretien et Maintenance.....9

Avant d'appeler le service Technique.....11



POUR VOS ARCHIVES

Écrivez les numéros de modèle et de série ici :

Modèle # _____

Série # _____

Vous les trouverez sur la plaque signalétique située sur le côté de chaque unité.

Nom du Distributeur: _____

Date d'achat _____

■ Agrafez votre reçu à cette page au cas où vous en auriez besoin pour démontrer la date d'achat du produit ou pour avoir droit à la garantie.



LISEZ CE MANUEL

Vous trouverez à l'intérieur de ce manuel beaucoup de conseils utiles sur la façon d'utiliser et d'entretenir correctement votre climatiseur. Quelques petites mesures préventives vous permettront d'épargner beaucoup de temps et d'argent pendant la durée de vie de votre climatiseur. Vous trouverez beaucoup de réponses aux problèmes les plus fréquents dans le tableau du guide de dépannage. Si vous passez en revue notre **Guide de Dépannage** d'abord, il se peut que vous n'ayez pas du tout besoin d'appeler le Service Après-Vente.



PRÉCAUTION

- Contactez le service technique agréé pour la réparation ou l'entretien de cette unité.
- Contactez un technicien autorisé pour l'installation de cette unité.
- Le climatiseur ne doit pas être actionné par des petits enfants ou par des personnes infirmes sans surveillance.
- Veillez toujours à surveiller les petits enfants pour éviter qu'ils jouent avec l'appareil.
- Si le cordon d'alimentation doit être remplacé, ce travail ne doit être accompli que par du personnel autorisé utilisant uniquement des pièces de rechange authentiques.
- Conformément aux standards nationaux sur le câblage, l'installation ne doit être effectuée que par du personnel qualifié et autorisé.



Mesures de sécurité

Les instructions ci-après doivent être observées dans le but de prévenir tout risque de dommages corporels ou matériels.

- L'utilisation non conforme, résultant de la négligence des instructions, est susceptible de provoquer des dommages corporels ou matériels dont la gravité est signalée par les indications suivantes :

ATTENTION

Ce symbole indique un risque de blessure grave, voire mortelle.

PRECAUTION

Ce symbole indique un risque de blessure ou des dommages matériels seulement.

- Les significations des symboles utilisés dans ce manuel sont indiquées ci-dessous.



Veillez à ne pas faire cela.



Veillez à suivre les instructions de ce manuel.

ATTENTION

■ Installation

N'utilisez pas un coupe-circuit défectueux ou à valeur nominale insuffisante. Utilisez cet appareil sur un circuit dédié.

- Ceci risquerait de provoquer un incendie ou un choc électrique.

Installez fermement le panneau et le couvercle du tableau de commande.

- Autrement vous risquez de provoquer un incendie ou un choc électrique.

Ne modifiez ni prolongez le cordon d'alimentation.

- Ceci risquerait de provoquer un incendie ou un choc électrique.

Contactez toujours le revendeur ou un centre de service après vente agréé pour effectuer l'installation.

- Autrement, vous pourriez provoquer un incendie, un choc électrique, une explosion ou vous blesser.

Pour un travail électrique, contactez le distributeur, le vendeur, un électricien qualifié ou un Centre de Service Après Vente Agréé.

- Ne démontez ni réparez le produit. Ceci risquerait de provoquer un incendie ou un choc électrique.

Installez toujours un circuit et un disjoncteur dédiés.

- Un câblage ou une installation inappropriés peuvent provoquer un incendie ou un choc électrique.

N'installez pas, n'enlevez pas, ne remettez pas en place l'unité vous-même (si vous êtes un utilisateur).

- Vous pourriez provoquer un incendie, un choc électrique, une explosion ou vous blesser.

N'installez pas le produit sur un support d'installation défectueux.

- Ceci peut provoquer des blessures, un accident ou bien endommager le produit.

Faites toujours une connexion reliée à la terre.

- Autrement vous risquez de provoquer un incendie ou un choc électrique.

Utilisez un disjoncteur ou fusible à valeur nominale appropriée.

- Autrement vous risquez de provoquer un incendie ou un choc électrique.

Prenez soin lorsque vous déballez et installez ce produit.

- Les bords aiguisés peuvent provoquer des blessures. Faites attention en particulier aux bords du boîtier et aux ailettes du condenseur et de l'évaporateur.

Vérifiez que la zone d'installation n'est pas abîmée par le temps.

- Si la base s'écroule, le climatiseur pourrait tomber avec elle, provoquant des dommages matériels, une défaillance du produit et des blessures.

■ Fonctionnement

Ne laissez pas le climatiseur marcher trop longtemps lorsque l'humidité est très élevée et qu'il y a une porte ou une fenêtre ouverte.

- De l'humidité peut se condenser et inonder ou endommager le mobilier.

Ne branchez ni débranchez la fiche d'alimentation en cours de fonctionnement.

- Ceci risquerait de provoquer un incendie ou un choc électrique.

Veillez à ne pas faire couler d'eau sur les parties électrique.

- Ceci pourrait provoquer un incendie, une défaillance de l'appareil ou un choc électrique.

S'il y a une fuite de gaz inflammable, fermez le robinet à gaz et ouvrez une fenêtre pour ventiler la pièce avant de mettre en marche le climatiseur.

- N'utilisez pas le téléphone ni déplacez les interrupteurs sur les positions marche/arrêt. Ceci risquerait de provoquer une explosion ou un incendie.

N'ouvrez pas la grille d'entrée d'air du produit en cours de fonctionnement. (Ne touchez pas le filtre électrostatique, si l'unité en est équipée.)

- Autrement, vous risquez de subir des blessures physiques, un choc électrique ou de provoquer une défaillance du produit.

Ventilez la pièce de temps en temps lorsque vous l'utilisez simultanément avec une poêle, etc.

- Autrement, vous risquez de provoquer un incendie ou un choc électrique.

Si vous n'utilisez pas le produit pendant une longue période de temps, débranchez le cordon d'alimentation ou mettez le disjoncteur sur la position Arrêt (off).

- Autrement, vous risquez d'endommager le produit ou de provoquer une défaillance de celui-ci ou bien une mise en marche involontaire.

Assurez-vous qu'on ne puisse pas tirer des câbles ou les endommager en cours de fonctionnement.

- Ceci risquerait de provoquer un incendie ou un choc électrique.

Ne touchez pas (ne faites pas fonctionner) le produit avec les mains humides.

- Ceci risquerait de provoquer un incendie ou un choc électrique.

N'emmagasinez ni utilisez de substances inflammables ou combustibles près de ce produit.

- Ceci entraînerait un risque d'incendie ou de défaillance du produit.

Si le climatiseur dégage des sons, des odeurs ou de la fumée, mettez le disjoncteur sur la position arrêt (off) ou débranchez le cordon d'alimentation.

- Il y a un risque de choc électrique ou d'incendie.

Contactez le centre de service après vente agréé si le produit est trempé (rempli d'eau ou submergé).

- Ceci risque de provoquer un incendie ou un choc électrique.

Ne placez aucun objet sur le cordon d'alimentation.

- Ceci risquerait de provoquer un incendie ou un choc électrique.

Ne placez pas de radiateurs ou d'autres appareils près du cordon d'alimentation.

- Ceci risquerait de provoquer un incendie ou un choc électrique.

N'utilisez pas ce produit dans un espace fermé hermétiquement pendant une longue période de temps.

- Il peut se produire un manque d'oxygène.

Arrêtez le climatiseur et fermez la fenêtre en cas de tempête ou d'ouragan. Si possible, enlevez le produit de la fenêtre avant que l'ouragan arrive.

- Il y a un risque de dommages à la propriété, de défaillance du produit ou de choc électrique.

Veillez à ce que l'eau ne pénètre pas dans le produit.

- Ceci risquerait de provoquer un incendie, un choc électrique ou d'endommager le produit.

Arrêtez le climatiseur avant de procéder à des opérations de nettoyage ou de maintenance du produit.

- Autrement, vous risquez de provoquer un incendie ou un choc électrique.

Assurez-vous que personne ne peut marcher ou tomber sur l'unité extérieure.

- Ceci pourrait provoquer des blessures personnelles et des dommages au produit.

⚠ PRECAUTION

■ Installation

Vérifiez toujours s'il y a des fuites de gaz (frigorigène) suite à l'installation ou réparation du produit.

- Des niveaux de frigorigène trop bas peuvent provoquer une défaillance du produit.

N'installez pas le produit à un endroit où le bruit ou l'air chaud dégagés de l'unité extérieure dérangent les voisins.

- Ceci pourrait entraîner des problèmes de voisinage.

Installez le raccord de drainage de manière à assurer un drainage approprié.

- Une mauvaise connexion peut provoquer des fuites d'eau.

Faites appel à deux ou plusieurs personnes pour enlever et transporter ce produit.

- Évitez des blessures.

Maintenez le produit de niveau lors de son installation.

- Installation de niveau afin d'éviter vibrations ou des fuites d'eau.

N'installez pas ce produit à un endroit où il serait exposé directement au vent de la mer (pulvérisation d'eau de mer).

- Ceci peut provoquer de la corrosion sur le produit. La corrosion, particulièrement sur les ailettes du condenseur et de l'évaporateur, peut provoquer un dysfonctionnement ou un fonctionnement inefficace du produit.

■ Fonctionnement

N'exposez pas la peau directement sous le jet d'air froid pendant des longues périodes de temps (Ne vous asseyez pas sous le courant d'air).

- Ceci peut nuire à votre santé.

Utilisez un chiffon doux pour le nettoyage. N'employez pas de détergents agressifs, de dissolvants, etc.

- Ceci risquerait de provoquer un incendie, un choc électrique ou des dommages aux pièces plastiques du produit.

Insérez toujours fermement le filtre. Nettoyez le filtre toutes les deux semaines ou plus souvent si besoin.

- Un filtre sale réduit l'efficacité du climatiseur et pourrait provoquer un dysfonctionnement ou des dommages à l'appareil.

Utilisez un outil ou une échelle solide lorsque vous faites des opérations de nettoyage ou de maintenance du produit.

- Faites attention et évitez des blessures.

Si le liquide des piles entre en contact avec votre peau ou vos vêtements, lavez-les avec de l'eau propre. N'utilisez pas la télécommande si les piles ont des fuites.

- Les substances chimiques des piles pourraient provoquer des brûlures ou d'autres risques pour la santé.

N'utilisez pas ce produit pour des objectifs spéciaux tels que la préservation d'aliments, d'œuvres d'art, etc. C'est un climatiseur de confort, pas un système frigorifique de précision.

- Il y a risque de dommage à la propriété ou pertes matérielles.

Ne touchez pas les pièces métalliques du produit lorsque vous enlevez le filtre à air. Elles sont très aiguisées!

- Vous risquez de subir des blessures.

N'insérez pas les mains ou d'autres objets à travers l'entrée ou la sortie d'air en cours de fonctionnement du produit.

- Il y a des bords aiguisés et des pièces mobiles qui pourraient vous blesser.

Remplacez les piles usagées de la télécommande par des piles neuves du même type. Ne mélangez pas de piles usagées et neuves ou différentes types de piles.

- Ceci risquerait de provoquer un incendie ou une explosion.

Si vous ingurgitez le liquide de la pile, lavez-vous les dents et consultez votre dentiste. Ne pas utiliser la télécommande si les piles ont fuit.

- Les produits chimiques à l'intérieur des piles pourraient vous causer des brûlures ou d'autres ennuis de santé.

Ne bloquez pas l'entrée ou la sortie d'air.

- Ceci peut provoquer une défaillance du produit.

Ne marchez ni ne mettez rien sur le produit (unités extérieures).

- Ceci risquerait de provoquer des blessures et une défaillance du produit.

Ne buvez pas l'eau drainée du produit.

- Ceci n'est pas hygiénique et pourrait provoquer de sérieux problèmes de santé.

Ne rechargez ni démontez les piles. Ne placez pas les piles sur le feu.

- Elle peuvent brûler ou exploser.

Avant de le faire fonctionner

Avant de le faire fonctionner

1. Contactez un installateur spécialisé pour qu'il vous l'installe.
2. Utilisez un circuit dédié.

Utilisation

1. Une exposition prolongée à un débit d'air direct pourrait nuire à votre santé. Ne laissez pas les occupants, les animaux ou les plantes exposés trop longtemps à un débit d'air direct.
2. A cause d'un possible risque de manque d'oxygène, aérez la pièce lorsque vous faites fonctionner des fours ou d'autres appareils chauffants.
3. N'utilisez pas cette climatisation à des fins non spécifiques (par exemple pour conserver des appareils de précision, de la nourriture, des animaux, des plantes et des objets d'art). Une telle utilisation pourrait provoquer des dégâts sur ce matériel.

Nettoyage et entretien

1. Ne touchez pas les pièces en métal de l'appareil lorsque vous retirez le filtre. Vous risquez de vous blesser en manipulant des bords pointus en métal.
2. N'utilisez pas d'eau pour nettoyer l'intérieur du système de climatisation. Le contact avec l'eau pourrait détruire l'isolation, ce qui pourrait provoquer de possibles électrocutions.
3. En nettoyant l'appareil, vérifiez d'abord que le courant et l'interrupteur sont éteints. Pendant le fonctionnement, le ventilateur tourne à une vitesse très élevée. Il peut entraîner des blessures si la mise en marche de l'appareil s'enclenche accidentellement lors du nettoyage des parties internes de l'appareil.

Service

Pour la réparation et l'entretien, contactez votre revendeur agréé.

Instructions de Fonctionnement

Nom et fonction du dispositif de régulation à distance filaire (accessoire)

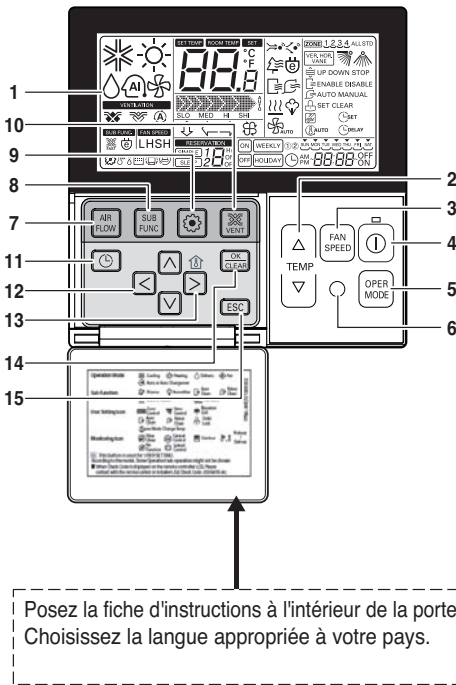

Posez la fiche d'instructions à l'intérieur de la porte. Choisissez la langue appropriée à votre pays.

1. Écran d'indication de fonctionnement
2. Touche de réglage de température
 - Elle ne règle pas la température de la pièce, mais la température de l'air évacué.
3. Touche Vitesse du ventilateur
 - Il existe 3 phases de vitesse de ventilation.
 - Les phases moyenne et basse sont les mêmes
4. BOUTON ON/OFF (MARCHE/ARRÊT)
5. Touche de sélection du mode de fonctionnement
6. Récepteur du dispositif de commande à distance sans fil
 - Certains produits ne reçoivent pas les signaux sans-fil.
7. Touche du flux d'air
8. Touche de sous-fonction
9. Touche de réglage des fonctions
10. Touche de ventilation
11. Programmation
12. Touche Haut, bas, gauche, droit
 - Pour contrôler la température intérieure, appuyez sur la touche  .
13. Touche de température ambiante
 - Affiche uniquement la température de la pièce depuis la perception du dispositif de régulation à distance.
 - Il n'existe pas de commande de température ambiante.
 - En cas d'utilisation d'une unité d'admission d'air frais, l'affichage ne donne que la température autour du dispositif de commande à distance.
14. Touche Réglage/Annuler
15. Touche Quitter

* Selon le modèle, certaines fonctions ne sont peut-être pas disponibles.

* Des valeurs incorrectes de température ambiante doivent s'afficher si le dispositif de régulation à distance n'est pas connecté.

Modèle : PQRCVSL0 (couleur noir)
PQRCVSL0QW (couleur blanche)

Fonctionnement de la Télécommande(optionnelle)

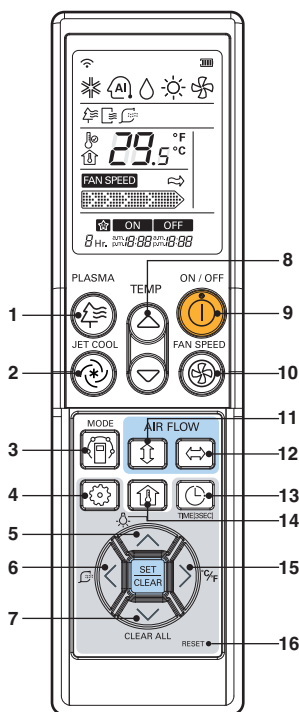

- 1. Touche plasma (en option)**
Démarrer ou arrêter la fonction de purification plasma.
- 2. Touche jet froid**
Vitesse de refroidissement à très haute ventilation.
- 3. Touche de sélection de mode**
Sélection du mode de fonctionnement.
- 4. Touche de réglage de fonction**
Réglage ou arrêt du nettoyage automatique et du nettoyage intelligent.
- 5. Touche de luminosité LCD (en option)**
Ajustement de la luminosité LCD.
- 6. Touche nettoyage intelligent (en option)**
Démarrage ou arrêt du nettoyage intelligent.
- 7. Touche tout effacer**
Remise à zéro du minuteur.
- 8. Touche de réglage de température intérieure**
Sélection de la température intérieure.
- 9. Touche marche/arrêt**
Marche et arrêt de l'appareil.
- 10. Touche de sélection de vitesse du ventilateur**
Sélection parmi les quatre vitesses du ventilateur : basse, moyenne, haute et chaos.
- 11. Touche oscilation automatique**
Marche et arrêt du mouvement des volets, et réglage de la direction verticale du flux d'air.
- 12. Touche de controle horizontal de la direction du flux d'air (en option)**
Réglage de la direction verticale souhaitée du flux d'air.
- 13. Touche de réglage d'heure et de minuteur**
Réglage des heures de marche et arrêt de la fonction sommeil.
- 14. Touche de verification de la temperature interieure**
Vérification de la température intérieure.
- 15. Touche basculante °C/°F**
Bascule entre lecture de température en celsius et fahrenheit.
- 16. Touche de remise a zero**
Remise à zéro de la télécommande.

PQWRHDF0 (Pompe à chaleur)
PQWRCDF0 (Seulement refroidissement)

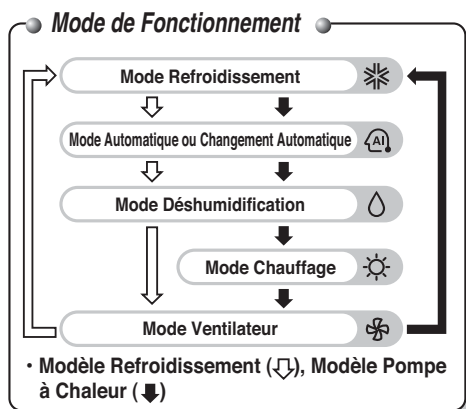

Entretien et Maintenance



AVERTISSEMENT: Avant d'effectuer toute tâche d'entretien, coupez l'alimentation électrique du système.

Grille, boîtier, et télécommande

- ❑ Mettez le système hors tension avant de procéder au nettoyage de l'appareil. Utiliser un chiffon doux et sec. N'utilisez pas d'eau de javel ou de substances abrasives.

NOTICE

Le cordon d'alimentation électrique doit être débranché avant de procéder au nettoyage des parties internes de l'appareil.

- ❑ N'utilisez aucun des produits suivants :
 - l'eau dont la température excède 40°C qui peut déformer la structure et/ou la décolorer.
 - les substances volatiles qui peuvent endommager la surface du climatiseur.



Filtre à air

Les filtres à air disposés à l'arrière de l'appareil (côté aspiration) devraient être vérifiés et nettoyés tous les quinze jours ou plus souvent si nécessaire.

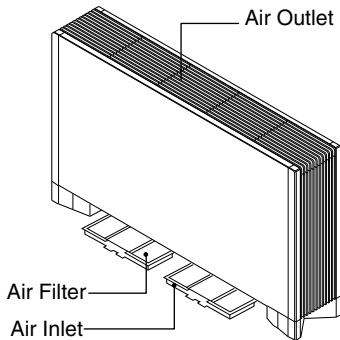

1. Nettoyez le filtre avec un aspirateur ou de l'eau chaude savonneuse.
 - Si nécessaire, utilisez une solution détergente mélangée à de l'eau tiède.
 - De l'eau dont la température excède 50°C pourrait déformer le filtre.
2. Après lavage à l'eau, laisser sécher suffisamment à l'ombre.
3. Réinstaller le filtre. Manuel de l'utilisateur

Lorsque le climatiseur n'est pas utilisé pendant une période prolongée.

Lorsqu'il n'est pas utilisé pendant une longue période

- 1 Faites fonctionner le climatiseur en mode ventilation pendant deux ou trois heures.
 - Cela séchera les parties internes.
- 2 Coupez le disjoncteur.



AVERTISSEMENT

Coupez le disjoncteur lorsque le climatiseur n'est pas utilisé pendant une longue période. La poussière peut s'accumuler et causer un incendie.

Lorsque le climatiseur est sur le point d'être réutilisé

- Vérifiez que les entrées/sorties d'air ne soient pas bouchées.

Information utile

Filtres à air et consommation électrique. Si les filtres à air sont encrassés, les capacités de refroidissement s'effondrent, et 6% de l'énergie utilisée pour faire fonctionner le climatiseur est gaspillé.

Conseils d'utilisation

Ne surclimatisez pas la pièce.

C'est mauvais pour la santé et cela consomme inutilement de l'énergie.

Nettoyez régulièrement le filtre à air

Un filtre à air bouché réduit le flux d'air et diminue l'efficacité du climatiseur (déshumidification, refroidissement). Nettoyez au moins une fois tous les quinze jours.

Laissez les stores/volets et les rideaux fermés.

Ne laissez pas le soleil pénétrer dans la pièce lorsque le climatiseur fonctionne.

Ventilez la pièce occasionnellement.

Les fenêtres restant fermées, c'est une bonne idée de ventiler la pièce de temps en temps.

Assurez-vous que les portes et fenêtres sont correctement fermées.

Évitez autant que possible d'ouvrir les portes et fenêtres pour conserver une atmosphère tempérée dans la pièce.

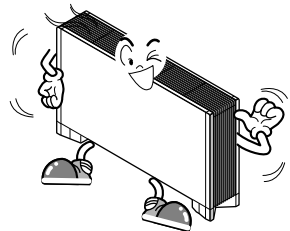

Avant d'appeler le service technique...



Guide de Dépannage! Épargnez du temps et de l'argent!

Vérifiez les points suivants avant de demander une réparation ou une maintenance... Si le mauvais fonctionnement continue, veuillez contacter le représentant de vente.

<p>Le climatiseur ne marche pas.</p>	<p>L'habitation a une odeur particulière.</p>	<p>Il semble que le climatiseur a une fuite.</p>	<p>Le climatiseur ne marche pas pendant 3 minutes lorsqu'il est remis en marche.</p>
<ul style="list-style-type: none"> • Avez-vous commis une erreur dans le réglage de la minuterie? • Le fusible a sauté ou l'interrupteur du circuit a été débranché? 	<ul style="list-style-type: none"> • Vérifiez si ce n'est pas l'odeur d'humidité des murs, des moquettes, des meubles ou des éléments de tissu de l'habitation. 	<ul style="list-style-type: none"> • La condensation a lieu lorsque le courant d'air du climatiseur réfrigère l'air chaud de l'habitation. 	<ul style="list-style-type: none"> • C'est une sécurité du système. • Attendez trois minutes et le fonctionnement démarrera.
<p>Il ne réfrigère pas ou ne chauffe pas efficacement.</p>	<p>Le fonctionnement du climatiseur est bruyant.</p>	<p>Vous entendez un craquement.</p>	<p>La visualisation dans la commande à distance est faible ou il n'y a pas du tout de visualisation.</p>
<ul style="list-style-type: none"> • Le filtre d'air est sale? Regardez les instructions pour le nettoyage du filtre d'air. • L'habitation a dû être très chaude lorsque le climatiseur a été mis en marche. Laissez passer quelques minutes pour qu'elle devienne plus fraîche. • Avez-vous réglé la température correctement? • Les ventilations de l'entrée ou sortie d'air de la unité intérieure sont obstruées? 	<ul style="list-style-type: none"> • Si vous entendez un bruit d'eau qui coule. <ul style="list-style-type: none"> -C'est le son du fluide qui coule à l'intérieur du climatiseur. • Si vous entendez le bruit d'un air comprimé. <ul style="list-style-type: none"> -C'est le son de l'humidité lorsqu'elle est transformée en eau à l'intérieur de l'unité de climatisation. 	<ul style="list-style-type: none"> • Ce son est généré par l'expansion/contraction du panneau avant, etc., à cause des changements de température. <p>La lumière du signal de filtre (LED) est ALLUMÉE.</p> <ul style="list-style-type: none"> • Après le nettoyage du filtre, pressez le bouton de la minuterie et le bouton de la commande à distance à câble en même temps pendant 3 secondes. 	<ul style="list-style-type: none"> • Les batteries sont usées? • Les batteries sont bien placées (+) (-)?

REMARQUE

RÉSISTANCE À L'EAU: La partie extérieure de cet appareil est **RÉSISTANTE À L'EAU**. La partie intérieure n'est pas résistante à l'eau et elle ne doit pas être exposée à l'eau en excès.



BENUTZERHANDBUCH KLIMAANLAGE

Bitte lesen Sie diese Bedienungsanleitung vor dem Betrieb des Gerätes aufmerksam durch und bewahren Sie es zum späteren Nachschlagen auf.

TYPE : Standgerät
Unterputz-Standgerät

DEUTSCH

INHALTSVERZEICHNIS

Sicherheitshinweise.....3

Vor der Inbetriebnahme.....6

Bedienungsanweisung.....7

Bezeichnung und Funktion der Fernbedienung7

Wartung und Service.....9

Bevor Sie den Kundendienst verständigen 11



FÜR IHRE AUFZEICHNUNGEN

Tragen Sie hier die Modell- und Seriennummer ein:

Modell-Nr. _____

Seriennr. _____

Diese Nummern finden Sie auf einem Etikett an der Seite jedes Gerätes.

Händlername _____

Kaufdatum _____

■ Heften Sie den Kaufbeleg an diese Seite, um das Kaufdatum bei einem evtl. Garantiefall zu belegen.



LESEN SIE DIESES HANDBUCH

Hier finden Sie eine Reihe hilfreicher Tipps zum ordnungsgemäßen Einsatz und zur Wartung des Klimagerätes. Durch eine sorgsame Behandlung des Gerätes können Sie während der gesamten Lebensdauer viel Zeit und Geld sparen. In der Tabelle mit Tipps zur Störungsbehebung finden Sie viele Tipps zur Störungsbehebung. Wenn Sie sich im Störungsfall zuerst an die **Tabelle mit Tipps zur Störungsbehebung** halten, ersparen Sie sich u.U. einen Service-Anruf.



VORSICHT

- Setzen Sie sich zur Reparatur bzw. zur Wartung dieses Gerätes mit einem autorisierten Service-Techniker in Verbindung.
- Kontaktieren Sie zur Montage dieses Gerätes einen Monteur.
- Das Klimagerät darf ohne Aufsicht nicht durch Kleinkinder oder behinderte Personen betrieben werden.
- Kleinkinder sollten beaufsichtigt werden, um sicherzustellen, dass das Klimagerät nicht zum Spielen verwendet wird.
- Wenn das Netzkabel ersetzt werden muss, sollten diese Arbeiten nur von autorisiertem Personal vorgenommen und es sollten nur Original-Ersatzteile verwendet werden.
- Die Montage muss durch qualifiziertes und autorisiertes Personal gemäß den nationalen elektrischen Bestimmungen erfolgen.



Sicherheitshinweise

Um Verletzungen des Benutzers oder anderer Personen sowie Sachbeschädigungen zu vermeiden, müssen die folgenden Anleitungen befolgt werden.

- Ein unsachgemäßer Betrieb bei Missachtung von Anleitungen führt zu Verletzungen oder Beschädigungen. Die Schweregrade werden durch folgende Symbole gekennzeichnet.

WARNUNG

Dieses Symbol bedeutet Lebensgefahr oder Gefahr schwerer Verletzungen.

VORSICHT

Dieses Symbol bedeutet Verletzungsgefahr oder Gefahr von Beschädigungen von Eigentum.

- Die Bedeutung von Symbolen in diesem Handbuch lauten wie folgt.



Darf nicht ausgeführt werden.



Die Anleitung sollte befolgt werden.

WARNUNG

■ Montage

Keinen defekten Überlastungsschalter oder Überlastungsschalter mit zu geringer Leistung verwenden. Gerät nur in einem dedizierten Schaltkreis betreiben.

- Es besteht Feuer- oder Stromschlaggefahr.

Blende und Abdeckung des Reglerkastens gut befestigen.

- Es besteht Feuer- oder Stromschlaggefahr.

Netzkabel nicht verändern oder verlängern.

- Es besteht Feuer- oder Stromschlaggefahr.

Zur Montage immer den Händler oder ein qualifiziertes Service-Center verständigen.

- Es besteht Feuer-, Stromschlag-, Explosions- oder Verletzungsgefahr.

Elektrischen Anschlüsse nur vom Händler, Verkäufer, einem qualifizierten Elektriker oder Service-Center durchführen lassen.

- Gerät nicht auseinander bauen oder reparieren. Es besteht Feuer- oder Stromschlaggefahr.

Immer einen dedizierten Schaltkreis und Überlastungsschalter verwenden.

- Unsachgemäße Anschlüsse oder Montage bergen Feuer- oder Stromschlaggefahr.

Das Gerät niemals selbst (vom Kunden) montieren, entfernen oder neu installieren.

- Es besteht Feuer-, Stromschlag-, Explosions- oder Verletzungsgefahr.

Gerät nicht auf einem defekten Standfuß montieren.

- Es besteht die Gefahr von Verletzungen, Unfällen und Beschädigungen des Gerätes.

Das Gerät muss immer geerdet werden.

- Es besteht Feuer- oder Stromschlaggefahr.

Eine Sicherung mit ordnungsgemäßer Nennleistung verwenden.

- Es besteht Feuer- oder Stromschlaggefahr.

Das Gerät vorsichtig auspacken und montieren.

- Scharfe Kanten bergen Verletzungsgefahr. Besonders auf Gehäusenkanten und Lamellen des Kondensators und Verdampfers achten.

Der Montageort sollte im Laufe der Zeit nicht instabil werden.

- Bei einem instabilen Montageort könnte das Klimagerät herunterfallen und Sachbeschädigungen, Geräteausfälle und Verletzungen verursachen.

■ Betrieb

Das Klimagerät sollte bei extrem hoher Luftfeuchtigkeit oder bei geöffneten Türen/Fenstern nicht lange betrieben werden.

- Feuchtigkeit könnte kondensieren und Möbel befeuchten oder beschädigen.

Das Netzkabel darf während des Betriebs nicht herausgezogen oder beschädigt werden.

- Es besteht Feuer- oder Stromschlaggefahr.

Keine Gegenstände auf das Netzkabel stellen.

- Es besteht Feuer- oder Stromschlaggefahr.

Netzstecker während des Betriebs nicht einstecken oder abziehen.

- Es besteht Feuer- oder Stromschlaggefahr.

Gerät niemals mit feuchten Händen berühren (betreiben).

- Es besteht Feuer- oder Stromschlaggefahr.

Keine Heizkörper oder andere Geräte in der Nähe des Netzkabels aufstellen.

- Es besteht Feuer- und Stromschlaggefahr.

Es darf kein Wasser in elektrische Bauteile eindringen.

- Dadurch kann das Gerät beschädigt oder ein Feuer/ Stromschlag verursacht werden.

Keine brennbaren Gase oder Flüssigkeiten in der Nähe des Gerätes lagern.

- Es besteht die Gefahr von Feuer und des Ausfalls des Gerätes.

Gerät nicht für eine längere Zeit in geschlossenen Räumen betreiben.

- Es könnte ein Sauerstoffmangel eintreten.

Bei austretendem brennbarem Gasen vor dem Betrieb des Gerätes das Gas abdrehen und Fenster zur Belüftung öffnen.

- Das Telefon nicht verwenden und keine Schalter betätigen. Es besteht Explosions- oder Feuergefahr.

Falls durch das Gerät ungewöhnliche Geräusche oder Rauch verursacht werden, die Sicherung ausschalten oder das Netzteilkabel abziehen.

- Es besteht Stromschlag- oder Feuergefahr.

Bei Gewitter oder Sturm das Gerät abstellen und Fenster schließen. Gerät nach Möglichkeit vor dem Gewitter vom Fenster entfernen.

- Dadurch können Sachbeschädigungen, Geräteausfälle oder Stromschläge verursacht werden.

Einlassgitter des Gerätes während des Betriebs nicht öffnen. (Den elektrostatischen Filter, falls vorhanden, nicht berühren.)

- Es besteht die Gefahr von Sachbeschädigungen, Stromschlägen oder Geräteausfällen.

Falls das Gerät nass wird (überflutet oder in Flüssigkeit getaucht), verständigen Sie ein qualifiziertes Service-Center.

- Es besteht Feuer- oder Stromschlaggefahr.

Es darf kein Wasser in das Gerät gelangen.

- Es besteht die Gefahr von Feuer, Stromschlägen oder Sachbeschädigungen.

Gerät beim Betrieb zusammen mit einem Ofen, usw. von Zeit zu Zeit belüften.

- Es besteht Feuer- oder Stromschlaggefahr.

Bei Reinigung oder Wartung des Gerätes die Hauptstromversorgung abschalten.

- Es besteht die Gefahr von Stromschlägen.

Wenn das Gerät eine längere Zeit nicht betrieben wird, Netzstecker ziehen oder Sicherung ausschalten.

- Es besteht die Gefahr von Beschädigungen oder Ausfällen oder unbeabsichtigtes Einschalten des Gerätes.

Es muss gewährleistet werden, dass niemand auf das Außengerät tritt oder fällt.

- Es besteht die Gefahr von Verletzungen sowie von Beschädigungen des Gerätes.

⚠ VORSICHT

■ Montage

Nach der Montage oder Reparatur des Gerätes immer auf Gaslecks (Kältemittel) überprüfen.

- Ein niedriger Kältemittelstand kann zum Ausfall des Gerätes führen.

Gerät so montieren, dass Nachbarn nicht durch Lärm oder warme Abluft des Außengerätes belästigt werden.

- So vermeiden Sie Streitfälle mit den Nachbarn.

Ablassschlauch zum ordnungsgemäßen Wasserabfluss montieren.

- Mangelhafte Verbindungen können Wasserlecks verursachen.

Das Gerät muss von mind. zwei Personen angehoben oder transportiert werden.

- Achten Sie auf mögliche Verletzungsgefahren.

Das Gerät immer waagrecht montieren.

- So werden Vibrationen oder Wasserlecks vermieden.

Gerät nicht an einem Ort mit direktem Seewind montieren (salzhaltige Luft).

- Ansonsten könnte das Gerät korrodieren. Korrosion, besonders des Kondensators und der Verdampferlamellen, könnte zu Fehlfunktionen oder geringerer Leistung des Gerätes führen.

■ Betrieb

Setzen Sie sich nicht für eine längere Zeit direkt der Kaltluft aus. (Nicht im Luftzug sitzen.)

- Dies könnte zu Gesundheitsschäden führen.

Zur Reinigung ein weiches Tuch verwenden. Keine scharfen Reiniger, Lösungen usw. verwenden.

- Es besteht die Gefahr von Feuer, Stromschlägen oder Beschädigungen der Kunststoffteile des Gerätes.

Filter immer sorgfältig einsetzen. Filter alle zwei Wochen oder bei Bedarf öfter reinigen.

- Verschmutzte Filter verringern die Leistung des Klimagerätes und könnten zu Fehlfunktionen oder Beschädigungen des Gerätes führen.

Bei der Reinigung des Gerätes einen festen Untergrund oder eine stabile Leiter verwenden.

- Achten Sie auf mögliche Verletzungsgefahren.

Wenn Batterieflüssigkeit auf Haut oder Kleidung gelangt, gründlich mit klarem Wasser abspülen. Die Fernbedienung nicht mit ausgelaufenen Batterien verwenden.

- Die Chemikalien der Batterien könnten Verätzungen oder Gesundheitsschäden hervorrufen.

Gerät nicht für besondere Zwecke, wie z. B. für Lebensmittel oder Kunstgegenstände usw., verwenden. Es handelt sich um ein Klimagerät und nicht um ein Präzisions-Kühlsystem.

- Dadurch können Sachbeschädigungen verursacht

Metallteile des Gerätes beim Entfernen des Luftfilters nicht berühren. Sie sind sehr scharfkantig!

- Es besteht Verletzungsgefahr.

Während des Betriebs niemals die Hände oder Gegenstände durch Lufteinlass oder -auslass in das Gerät führen.

- Scharfe Kanten und sich bewegende Teile bergen Verletzungsgefahren.

Immer alle Batterien der Fernbedienung durch Batterien des gleichen Typs austauschen. Alt und neue Batterien bzw. unterschiedliche Batterietypen nicht vermischen.

- Es besteht Explosions- oder Feuergefahr.

Lufteinlass und -auslass nicht verdecken.

- Ansonsten könnte das Gerät ausfallen.

Nicht auf das Gerät treten und nichts ablegen. (Außengeräte)

- Es besteht die Gefahr von Verletzungen und Geräteausfällen.

Vom Gerät abgeschiedenes Wasser niemals trinken.

- Es ist unhygienisch und kann zu erheblichen Gesundheitsschäden führen.

Batterien nicht wieder aufladen oder auseinander bauen. Batterien niemals in ein Feuer werfen.

- Sie könnten brennen oder explodieren.

Falls Batterieflüssigkeit in die Mundöffnung gelangt, putzen Sie die Zähne und suchen Sie einen Arzt auf. Die Fernbedienung niemals mit ausgelaufenen Batterien verwenden.

- Die Chemikalien in den Batterien könnten zu Verbrennungen oder Gesundheitsschäden führen.

Vor der Inbetriebnahme

Vorbereitung auf die Inbetriebnahme

1. Wenden Sie sich für die Installation an einen Fachinstallateur.
2. Gerät einem dedizierten Schaltkreis.

Benutzung

1. Dem direkten Luftstrom über längere Zeit ausgesetzt zu sein, kann der Gesundheit schaden. Setzen Sie Personen, Tiere oder Pflanzen nicht über längere Zeit dem direkten Luftstrom aus.
2. Bei gleichzeitigem Betrieb einer Heizung sorgen Sie für gute Belüftung des Raums, da es andernfalls zu Sauerstoffmangel kommen kann.
3. Benutzen Sie dieses Klimagerät nicht für unsachgemäße Zwecke (z. B. Aufbewahrung von Präzisionsmaschinen, Lebensmitteln, Tieren oder Pflanzen). Eine solche Benutzung des Geräts kann schädigend sein.

Reinigung und Pflege

1. Berühren Sie bei der Entfernung des Filters nicht die Metallteile des Geräts. Bei der Handhabung von Gegenständen mit scharfen Metallrändern können Verletzungen auftreten.
2. Benutzen Sie zur Reinigung des Geräteinnern kein Wasser. Wird das Gerät Wasser ausgesetzt, kann die Isolierung beschädigt werden, was Stromschläge verursachen kann.
3. Vor der Reinigung des Geräts stellen Sie sicher, dass der Netzschalter und der Trennschalter ausgeschaltet sind. Während des Betriebs dreht sich der Ventilator bei hoher Geschwindigkeit. Bei versehentlichem Einschalten des Netzschalters während der Reinigung der inneren Teile des Geräts besteht Verletzungsgefahr.

Kundendienst

Wenden Sie sich für Reparaturen und Wartung an einen autorisierten Servicepartner.

Bedienungsanleitung

Bedienelemente und Funktionen der Kabel-Fernbedienung (Zubehör)

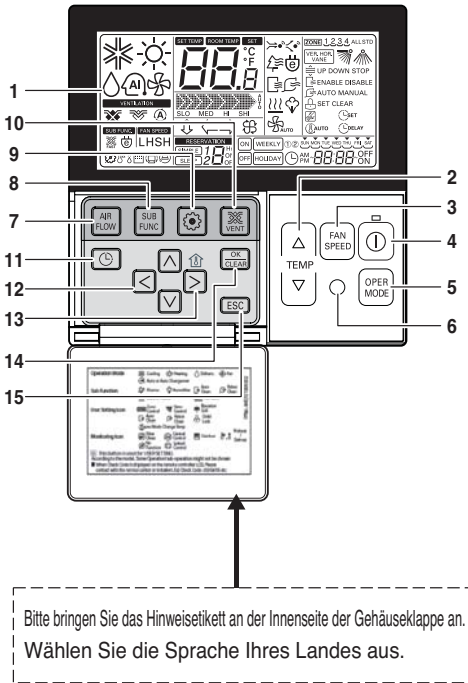

1. Betriebsanzeige

2. Taste für Temperatureinstellung

- Diese Taste dient nicht zum Einstellen der Raumtemperatur, sondern zum Einstellen der Temperatur der Abluft.

3. Taste für Lüftergeschwindigkeit

- Die Lüftergeschwindigkeit ist in drei Stufen einstellbar.
- Die Stufen Mittel und Niedrig sind gleich

4. NETZSCHALTER

5. Betriebswahltaste

6. Empfangssensor für kabellose Fernbedienung

- Mit bestimmten Geräten können keine Funksignale empfangen werden.

7. Luftstrom-Taste

8. Taste für Zusatzfunktionen

9. Funktionswahltaste

10. Belüftungstaste

11. Programmierung

12. Tasten Auf, Ab, Links, Rechts

- Drücken Sie zur Anzeige der Raumtemperatur die Taste .

13. Taste für Raumtemperatur

- Anzeige der mit der Fernbedienung gemessenen Raumtemperatur.
- Die Raumtemperatur kann mit dieser Taste nicht geändert werden.
- Für Modelle mit Frischluftzufuhr wird nur die Temperatur im Umgebungsbereich der Fernbedienung angezeigt.

14. Taste Einstellung/Abbrechen

15. Beenden-Taste

* Bestimmte angezeigte Funktionen sind je nach Produktmodell u. U. nicht möglich.

* Falls die Kabel-Fernbedienung nicht angeschlossen wurde, wird für die Raumtemperatur ein nicht relevanter Wert angezeigt.

Modell: PQRCVSL0 (Schwarz)
PQRCVSL0QW (Weiß)

Funktionen der Fernbedienung (Option)

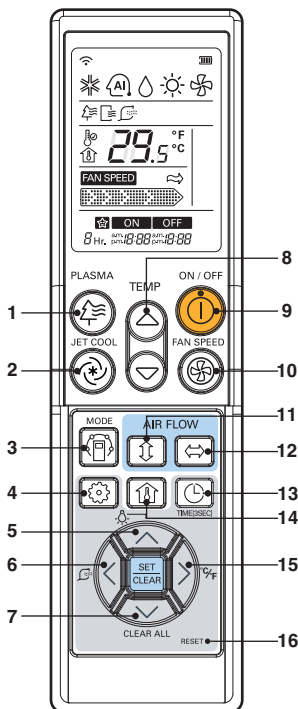

PQWRHDF0 (Wärmepumpe)
PQWRCDF0 (Nur Kühlung)

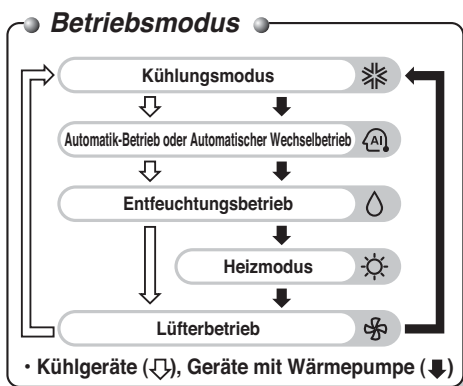

- 1. Plasma-taste (optional)**
Ein- und ausschalten der plasma-reinigungsfunktion.
- 2. Schnellkühl-taste**
Die schnellkühlung wird mit extrem hohe lüftergeschwindigkeit durchgeführt.
- 3. Betriebswahltaste**
Auswahl des betriebsmodus.
- 4. Funktionswahltaste**
Programmieren und löschen der automatischen oder intelligenten reinigungsfunktion.
- 5. Taste für lcd-helligkeit (optional)**
Einstellen der helligkeit der led-anzeige.
- 6. Taste smart clean (optional)**
Starten und beenden der intelligenten reinigungsfunktion.
- 7. Taste alle löschen**
Sämtliche timer löschen.
- 8. Taste zur einstellung der raumtemperatur**
Einstellung der raumtemperatur.
- 9. Netzschalter**
Ein-/ausschalten des gerätes.
- 10. Wahltaste lüftergeschwindigkeit innengerät**
Dient zur auswahl der lüftergeschwindigkeit niedrig, mittel, hoch und chaos.
- 11. Auto-schwingen-taste**
Ein- und ausschalten der luftklappenbewegung sowie einstellung der gewünschten luftstromrichtung oben/unten.
- 12. Taste zur einstellung der horizontalen luftstromrichtung (optional)**
Einstellung der gewünschten horizontalen luftstromrichtung.
- 13. Taste timer und uhrzeit einstellen**
Einstellung der ein- und ausschaltzeit des gerätes.
- 14. Taste zur überprüfung der raumtemperatur**
Anzeige der aktuellen raumtemperatur.
- 15. Umschalttaste °C/°F**
Umschalten der temperaturanzeige zwischen celsius und fahrenheit.
- 16. Reset-taste**
Zurücksetzen der fernbedienung.

Wartung und Service



ACHTUNG: Vor der Wartung muss der Hauptstromversorgung des Systems abgeschaltet werden.

Gitter, Gehäuse und Fernbedienung

- Schalten Sie das Gerät vor der Reinigung aus und wischen Sie es mit einem weichen und trockenen Tuch ab. Verwenden Sie keine Reinigungs- oder Scheuermittel.

HINWEIS Vor der Reinigung der Innenanlage muss die Stromversorgung unterbrochen werden

- Folgende Mittel dürfen nicht verwendet werden:
 - Wasser wärmer als 40°C
Dadurch könnten Verformungen oder Farbverfälschungen auftreten.
 - Flüchtige Reiniger
Dadurch könnten die Oberflächen des Klimagerätes beschädigt werden.



Luftfilter

Die Luftfilter hinter dem Innengerät (der Ansaugseite) sollte zweiwöchentlich oder nach Bedarf überprüft und gereinigt werden.

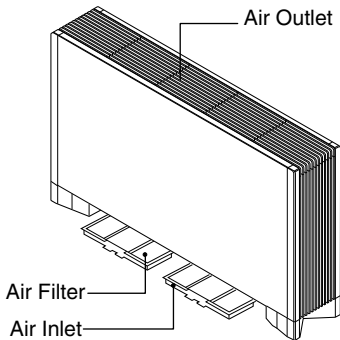

1. Reinigen Sie den Filter mit einem Staubsauger oder mit warmem Seifenwasser.
 - Starke Verschmutzungen können mit einer lauwarmen Reinigungslösung gereinigt werden.
 - Bei zu heißem Wasser (über 50°C) können Verformungen am Filter auftreten.
2. Nach der Reinigung mit Wasser muss der Filter gut getrocknet werden.
3. Setzen Sie den Luftfilter wieder ein.

Wenn das Klimagerät eine längere Zeit nicht betrieben wird.

Falls das Gerät über einen längeren Zeitraum nicht betrieben wird.

1 Betreiben Sie das Klimagerät zwei bis drei Stunden lang im Luftumwälzmodus.
• In dieser Betriebsart wird die Innenmechanik getrocknet.

2 Schalten Sie den Überlastungsschalter ab.



ACHTUNG

Schalten Sie den Überlastungsschalter aus, wenn das Klimagerät eine längere Zeit nicht betrieben wird.

Verschmutzungen können sich ansammeln und einen Brand verursachen.

Wenn das Klimagerät wieder betrieben werden soll.

■ **Luft einlass und -auslass des Innen- und Außengerätes dürfen nicht verdeckt werden.**

Nützliche Informationen

Luftfilter und Stromrechnung.

Bei durch Staub verstopften Luftfiltern nimmt die Kühlkapazität ab und 6% der vom Klimagerät verbrauchten Energie gehen verloren.

Bedienungshinweise

Der Raum darf nicht unterkühlt werden.

Eine zu kalte Raumluft ist gesundheits-schädlich und Energie wird verschwendet.

Der Luftfilter sollte regelmäßig gereinigt werden.

Verstopfungen des Luftfilters hindern den Luftstrom und verringern die Kühlungs- und Entfeuchtungsleistung. Filter sollten mindestens alle zwei Wochen gereinigt werden.

Rollos und Vorhänge sollten geschlossen sein.

Während des Betriebs des Gerätes sollte eine direkte Sonneneinstrahlung vermieden werden.

Der Raum sollte gelegentlich gelüftet werden.

Da die Fenster geschlossen sein sollten, ist es ratsam, die Fenster hin und wieder zum Lüften zu öffnen.

Stellen Sie sicher, dass Fenster und Türen geschlossen sind.

Türen und Fenster sollten geschlossen gehalten werden, damit die gekühlte Raumluft nicht entweicht.

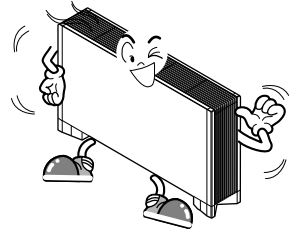

Bevor Sie den Kundendienst verständigen....



Tips bei eventuellen Problemen! Sparen sie zeit und Geld!

Wenden Sie sich bitte an Ihren Händler.

<p>Das Klimagerät funktioniert nicht.</p> <ul style="list-style-type: none"> • Haben Sie den Timer falsch programmiert? • Ist eine Sicherung durchgebrannt, oder hat der Schutzschalter angesprochen? 	<p>Der Raum riecht merkwürdig.</p> <ul style="list-style-type: none"> • Könnte der Geruch auch aus dem Raum selbst stammen (feuchte Wände, Teppiche, Möbel, Kleidung)? 	<p>Es scheint, dass Kondenswasser aus dem Klimagerät tropft</p> <ul style="list-style-type: none"> • Kondenswasser bildet sich immer beim Kühlen eines warmen Raumes. 	<p>Vor dem Neustart setzt das Klimagerät für drei Minuten aus.</p> <ul style="list-style-type: none"> • Der Schutzmechanismus sieht dies so vor. • Warten Sie bitte, das Gerät arbeitet nach drei Minuten wieder von allein.
<p>Heizt oder kühlt nicht wie erwartet.</p> <ul style="list-style-type: none"> • Luftfilter verschmutzt? Siehe Reinigungsanweisung en der Luftfilter. • Der Raum war möglicherweise vor dem Einschalten des Klimageräts sehr warm. Geben Sie dem Gerät noch etwas Zeit zu abkühlen. • Wurde die Temperatur falsch eingestellt? • Ist der Lufteinlass oder -auslass der Inneneinheit blockiert? 	<p>Klimagerät macht Geräusche.</p> <ul style="list-style-type: none"> • Falls das Geräusch wie fließendes Wasser klingt: <ul style="list-style-type: none"> -Dies ist das Geräusch des Freons, das als Kühlmittel durch das Gerät fließt. • Bei einem Geräusch, dass wie in die Atmosphäre entweichende Druckluft klingt. <ul style="list-style-type: none"> -Das Wasser, welches der Luft entzogen wurde, wird auf diese Weise vom System verarbeitet. 	<p>Knackende Geräusche hörbar.</p> <ul style="list-style-type: none"> • Dieses Geräusch entsteht beim Ausdehnen/Zusammenziehen n der Frontverkleidungsteile im Zuge der auftretenden Temperaturunterschiede. <p>Filteranzeige (LED) eingeschaltet.</p> <ul style="list-style-type: none"> • Reinigen Sie den Filter, drücken Sie die Timer-Taste und die Taste der Kabelfernbedienung gleichzeitig für 3 Sekunden. 	<p>Fernbedienungsanzeige blass oder gar keine Anzeige.</p> <ul style="list-style-type: none"> • Sind die Batterien leer? • Sind die Batterien verkehrt eingelegt (Polung)?

HINWEIS

WASSERDICHTIGKEIT: Die Außeneinheit dieses Geräts ist WASSERDICHT. Die Inneneinheit ist nicht wasserdicht und sollte nicht unnötig Wasser ausgesetzt werden.

MANUAL DO PROPRIETÁRIO

AR CONDICIONADO

Leia por favor este manual atentamente antes de operar o aparelho e conserve o mesmo para futuras referências.

TIPO : Colocação Oculta no Chão

ÍNDICE

Precauções de Segurança ...3

Antes de Utilizar6

Instruções de Utilização7

Nome e Função do Controlo Remoto (Acessório).....7

Manutenção e Assistência ...9

Antes de Contactar a Assistência11



PARA OS SEUS REGISTOS

Escreva aqui os números do modelo e de série:

Modelo # _____

Série # _____

Pode encontrá-los numa etiqueta do lado de cada unidade.

Nome do Vendedor _____

Data de Aquisição _____

■ Agrafe a sua factura a esta página, para o caso de necessitar de comprovar a data de compra ou para efeitos de garantia.



LEIA ESTE MANUAL

Encontrará no interior muitos conselhos úteis para utilizar e conservar correctamente o seu ar condicionado.

Basta algum cuidado preventivo da sua parte para lhe poupar muito tempo e dinheiro durante a vida útil do seu ar condicionado.

Encontrará muitas respostas a problemas comuns na tabela dos conselhos de resolução de problemas.

Se consultar a nossa tabela de **Resolução de Problemas**, poderá não ter de chamar a assistência.



PRECAUÇÕES

- Contacte um técnico de assistência autorizado para a reparação ou manutenção desta unidade.
- Contacte um instalador para a instalação desta unidade.
- O ar condicionado não se destina a ser utilizado por crianças pequenas ou pessoas inválidas sem supervisão.
- As crianças pequenas devem ser vigiadas para garantir que não brincam com o ar condicionado.
- Quando o cabo eléctrico precisar de ser substituído, o trabalho de substituição deve ser realizado apenas por pessoal autorizado, utilizando apenas peças de substituição genuínas.
- O trabalho de instalação deve ser realizado de acordo com o Código Eléctrico Nacional, apenas por pessoal qualificado e autorizado.



Precauções de Segurança

Para evitar lesões no utilizador ou noutras pessoas e danos materiais, devem ser seguidas as seguintes instruções.

- O funcionamento incorrecto pelo incumprimento das instruções irá causar danos ou avarias. A gravidade é classificada pelas seguintes indicações.

AVISO

Este símbolo indica a possibilidade de morte ou lesões graves.

CUIDADO

Este símbolo indica a possibilidade apenas de lesões ou danos materiais.

- Os significados dos símbolos utilizados neste manual são indicados a seguir.



Não faça isto.



Siga as instruções.

AVISO

■ Instalação

Não use um disjuntor de circuito defeituoso ou com capacidade insuficiente. Use este aparelho com um circuito dedicado.

- Existe risco de incêndio ou choque eléctrico.

Instale de forma segura o painel e a tampa da caixa de controlo.

- Existe risco de incêndio ou choque eléctrico.

Não modifique ou aumente o cabo eléctrico.

- Existe risco de choque eléctrico.

Para a instalação, contacte sempre o vendedor ou um Centro de Assistência Autorizado.

- Existe risco de incêndio, choque eléctrico, explosão ou danos.

Para trabalhos de electricidade, contacte o vendedor, o revendedor, um electricista qualificado ou um Centro de Assistência Autorizada.

- Não desmonte ou repare o produto. Existe risco de incêndio ou choque eléctrico.

Instale sempre um circuito dedicado e um disjuntor.

- Uma cablagem ou instalação incorrecta podem causar incêndios ou choques eléctricos.

Não instale, retire ou reinstale a unidade por si próprio (cliente).

- Existe risco de incêndio, choque eléctrico, explosão ou danos.

Não instale o produto num suporte de instalação defeituoso.

- Tal pode causar lesões, acidentes ou danos no produto.

Ligue sempre o produto à terra.

- Existe risco de incêndio ou choque eléctrico.

Use um disjuntor ou fusível com a classificação correcta.

- Existe risco de incêndio ou choque eléctrico.

Tenha cuidado ao desembalar e instalar o produto.

- As extremidades afiadas podem causar danos. Tenha cuidado especialmente com as arestas da caixa, e com as aletas do condensador e do evaporador.

Certifique-se de que a área de instalação não se deteriora com o passar dos anos.

- Se a base abater, o ar condicionado pode cair com a mesma, causando danos materiais, a avaria do produto ou lesões pessoais.

■ Operação

Não deixe o ar condicionado funcionar durante muito tempo, se a humidade for muito elevada e se uma porta ou janela estiver aberta.

- A humidade pode condensar e molhar ou danificar os móveis.

Não ligue ou desligue a ficha de alimentação durante a operação.

- Existe risco de incêndio ou choque eléctrico.

Não deixe entrar água nas partes eléctricas.

- Existe risco de incêndio, avaria do produto ou choque eléctrico.

Se derramar gás inflamável, desligue o gás e abra uma janela para ventilação antes de ligar o produto.

- Não use o telefone, nem ligue ou desligue interruptores. Existe risco de explosão ou incêndio.

Não abra a grelha de entrada do produto durante a operação. (Não toque no filtro electrostático, se a unidade estiver equipada com este.)

- Existe risco de lesão física, choque eléctrico ou avaria do produto.

Ventile regularmente a divisão com o produto, se o utilizar juntamente com um fogão, etc.

- Existe risco de incêndio ou choque eléctrico.

Se não pretender utilizar o produto durante um longo período de tempo, desligue a ficha da corrente ou desligue o disjuntor.

- Existe risco de falha ou avaria do produto, ou de uma operação imprevista.

Certifique-se de que o cabo eléctrico não pode ser puxado ou danificado durante a operação.

- Existe risco de incêndio ou choque eléctrico.

Não toque (comande) o produto com as mãos molhadas.

- Existe risco de incêndio ou choque eléctrico.

Não armazene nem use gases inflamáveis ou combustíveis perto do produto.

- Existe risco de incêndio ou avaria do produto.

Se forem emitidos sons estranhos, ou se sair fumo pelo produto. Desligue o disjuntor ou desligue o cabo de alimentação eléctrica.

- Existe risco de choque eléctrico ou incêndio.

Se o produto ficar mergulhado (inundado ou submerso), contacte um Centro de Assistência Autorizado.

- Existe risco de incêndio ou choque eléctrico.

Não coloque nada sobre o cabo eléctrico.

- Existe risco de incêndio ou choque eléctrico.

Não coloque um aquecedor ou outros aparelhos perto do cabo eléctrico.

- Existe risco de incêndio e choque eléctrico.

Não use o produto num espaço confinado durante um longo período de tempo.

- Pode ocorrer falta de oxigénio.

Pare a operação e feche a janela em caso de tempestade ou furacão. Se possível, retire o produto da janela antes de chegar o furacão.

- Existe risco de danos materiais, avaria do produto ou choque eléctrico.

Tenha cuidado para que não entre água no aparelho.

- Existe risco de incêndio, choque eléctrico ou danos no produto.

Desligue a corrente antes de limpar ou efectuar manutenção no produto.

- Existe risco de choque eléctrico.

Certifique-se de que ninguém pode andar ou cair sobre a unidade exterior.

- Tal pode resultar em lesões e danos no produto.

CUIDADO

■ Instalação

Inspeccione as fugas de gás (refrigerante) após a instalação ou reparação do produto.

- Os baixos níveis de refrigerante podem causar a avaria do produto.

Não instale o produto num local onde o ruído ou o ar quente da unidade externa possam perturbar os vizinhos.

- Tal pode causar problemas para os seus vizinhos.

Instale a mangueira de drenagem para garantir que a água é devidamente drenada para fora.

- Uma ligação incorrecta pode causar o derramamento de água.

O produto deve ser levantado e transportado por duas ou mais pessoas.

- Evite lesões pessoais.

Mantenha o nível mesmo ao instalar o produto.

- Para evitar vibrações ou fugas de água.

Não instale o produto onde este fique directamente exposto a ventos do mar (com salitre).

- Tal pode causar a corrosão do produto. A corrosão, particularmente no condensador e nas aletas do evaporador, pode causar o mau funcionamento do produto ou uma operação ineficiente.

■ Operação

Não exponha a pele directamente ao ar frio durante longos períodos de tempo. (Não se sente na tiragem.)

- Tal pode prejudicar a sua saúde.

Use um pano macio para o limpar. Não use detergentes agressivos, solventes, etc.

- Existe risco de incêndio, choque eléctrico ou danos nas partes de plástico do produto.

Insira sempre o filtro correctamente. Limpe o filtro a cada duas semanas ou mais frequentemente, se necessário

- Um filtro sujo reduz a eficiência do ar condicionado e pode causar o mau funcionamento ou a avaria do produto.

Use um banco ou uma escada firme ao limpar ou efectuar a manutenção produto.

- Tenha cuidado e evite lesões.

Não use o produto para finalidades especiais, como para conservar alimentos, obras de arte, etc. Este é um aparelho de ar condicionado, e não um sistema de refrigeração de precisão.

- Existe risco de danos ou perda de propriedade.

Não toque nas peças metálicas do produto ao remover o filtro de ar. São muito afiadas!

- Existe risco de lesões pessoais.

Não introduza as mãos ou outros objectos através das entradas ou saídas de ar, enquanto o produto estiver em funcionamento.

- Existem peças afiadas e em movimento que podem causar lesões.

Substitua todas as pilhas do controlo remoto por pilhas novas do mesmo tipo. Não misture pilhas antigas com pilhas novas, ou diferentes tipos de pilhas.

- Existe risco de incêndio ou explosão.

Não bloqueie a entrada ou a saída do fluxo de ar.

- Tal pode causar a avaria do produto.

Não ande nem coloque objectos por cima do produto. (unidades externas)

- Existe risco de lesões pessoais e de avaria do produto.

Não beba a água drenada do produto.

- Esta água não é pura e pode causar graves problemas para a saúde.

Não recarregue ou desmonte as pilhas. Não elimine as pilhas pelo fogo.

- Estas podem arder ou explodir.

Se o líquido das pilhas tocar na sua pele ou na sua roupa, lave bem com água limpa. Não use o controlo remoto se as pilhas tiverem derramado.

- Os químicos contidos nas pilhas podem causar queimaduras ou outros problemas de saúde.

Se ingerir o líquido das pilhas, escove os seus dentes e consulte um médico. Não use o controlo remoto se as pilhas tiverem derramado.

- Os químicos contidos nas pilhas podem causar queimaduras ou outros problemas de saúde.

Antes de utilizar

Preparar para a utilização

1. Contacte um especialista em instalações para a instalação.
2. Use um circuito dedicado.

Utilização

1. A exposição ao fluxo de ar directo durante um longo período de tempo pode ser prejudicial à sua saúde. Não exponha os ocupantes, animais ou plantas ao fluxo de ar directo durante longos períodos de tempo.
2. Devido à possibilidade de falhas de oxigénio, ventile a divisão quando utilizar juntamente com fogões ou outros dispositivos de aquecimento.
3. Não use este ar condicionado para fins especiais não especificados (por ex., para preservar dispositivos de precisão, alimentos, animais, plantas e objectos de arte). Essa utilização pode danificar os itens.

Limpeza e manutenção

1. Não toque nas peças metálicas da unidade ao remover o filtro. Podem ocorrer danos ao tocar em extremidades de metal afiadas.
2. Não use água para limpar o interior do ar condicionado. A exposição à água pode destruir o isolamento, causando possíveis choques eléctricos.
3. Ao limpar a unidade, primeiro certifique-se de que a corrente e o disjuntor estão desligados. A ventoinha roda a uma velocidade muito elevada durante a operação. Existe a possibilidade de lesões, se a corrente da unidade for acidentalmente activada ao limpar partes interiores da unidade.

Assistência

Para reparações e manutenção, contacte o seu representante de assistência autorizado.

Instruções de utilização

Nome e Função do Controlo Remoto (Acessório)

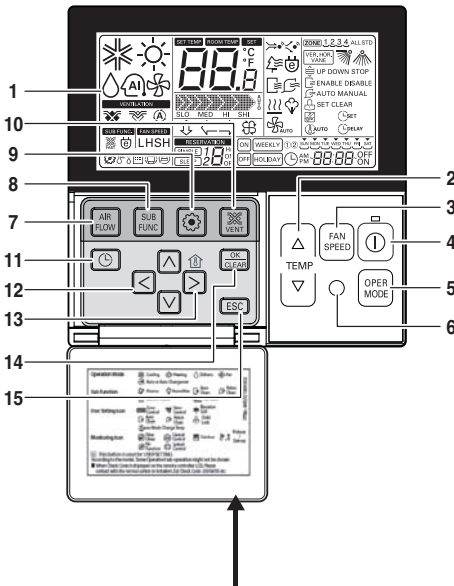

Por favor coloque a etiqueta informativa no lado de dentro da porta.
Por favor escolha o idioma indicado ao seu país.

1. **Ecrã de indicação de utilização**
2. **Botão de configuração de temperatura**
 - Irá definir não a temperatura da divisão mas a temperatura da saída de ar.
3. **Botão de velocidade de ventoinha**
 - A Velocidade da Ventoinha contém 3 Passos.
 - O passo Middle e Low é o mesmo
4. **TECLA ON/OFF (Ligar/Desligar)**
5. **Botão de Seleção do modo de operação**
6. **Receptor do controlo remoto sem fios**
 - Algum equipamento não recebe os sinais sem fios.
7. **Botão do fluxo de ar**
8. **Botão de sub-função**
9. **Botão de definição da função**
10. **Botão de ventilação**
11. **Reserva**
12. **Botão cima,baixo,esquerda,direita**
 - Para verificar a temperatura interior, carregue no botão .
13. **Botão de temperatura da divisão**
 - Apresenta a temperatura da divisão apresentada no controlo remoto.
 - Não existe controlo da temperatura da divisão.
 - No caso de ser uma unidade de entrada de ar fresco, irá apresentar apenas a temperatura ao redor do controlo remoto.
14. **TECLA CONFIGURAR/CANCELAR**
15. **Botão sair**

* Algumas funções podem não estar operacionais ou visíveis dependendo do tipo de produto.

* Irá apresentar um valor estranho na temperatura da divisão caso o controlo remoto com fios não esteja conectado

Modelo : PQRCSL0 (Cor Preta)
PQRCSL0QW (Cor Branca)

Nome e funções do controlo remoto com fios (Opcional)

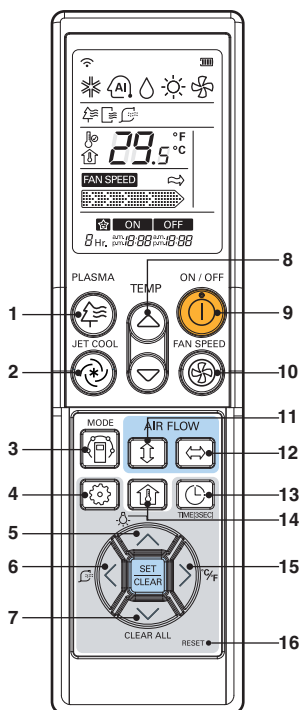

PQWRHDF0 (Bomba de calor)
PQWRCDF0 (Refrigeração apenas)

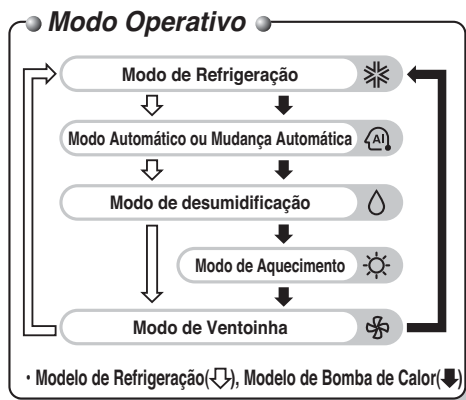

- 1. Botão Plasma (opcional)**
Utilizado para iniciar ou parar a função de purificação por plasma.
- 2. Botão Jet Cool**
A refrigeração rápida opera a uma velocidade super-rápida da ventoinha.
- 3. Botão de Seleção do modo de operação**
Utilizado para seleccionar o modo de operação.
- 4. Botão de definição da função**
Utilizado para definir ou cancelar a Auto clean ou a Smart clean.
- 5. Botão de luminosidade LCD (opcional)**
Utilizado para ajustar a luminosidade do LCD.
- 6. Botão Smart clean (opcional)**
Utilizado para iniciar ou parar a Smart clean.
- 7. Botão Limpar**
Utilizar para cancelar todas as temporizações.
- 8. Botão de definição da temperatura ambiente**
Utilizados para seleccionar a temperatura ambiente.
- 9. Botão ON/OFF**
Utilizado para ligar/desligar a unidade.
- 10. Selector de velocidade da ventoinha interna**
Utilizado para seleccionar a velocidade da ventoinha em quatro passos: baixa, média, alta e Caos.
- 11. Botão Balanço Automático**
Utilizado para parar ou começar o movimento das persianas e para definir a direcção de fluxo de ar para cima/baixo.
- 12. Botão de controlo da direcção de fluxo de ar horizontal (opcional)**
Utilizado para definir a direcção de fluxo de ar horizontal pretendida.
- 13. Botão de definição de temporizador e hora**
Utilizado para acertar a hora de iniciar e parar a operação.
- 14. Botão de verificação da temperatura ambiente**
Utilizado para verificar a temperatura ambiente.
- 15. Botão de alternância °C/°F**
Utilizado para alternar a leitura da temperatura de Celsius para Fahrenheit.
- 16. Botão Reset**
Utilizado para reiniciar o controlo remoto.

Manutenção e Assistência



CUIDADO: Antes de efectuar qualquer manutenção, desligue a alimentação eléctrica do sistema.

Grade, Caixa e Controlo Remoto

- ❑ Desligue a unidade antes de a limpar.
- Limpe a unidade com um pano macio e seco.
- Não use lixívia ou abrasivos.

NOTA A corrente eléctrica deve ser desligada antes de limpar a unidade interna.

- ❑ Nunca use o seguinte:
 - Água a temperatura superior a 40 °C pode causar deformação e/ou descoloração.
 - As substâncias voláteis podem danificar as superfícies do ar condicionado.



Filtro de Ar

Os filtros de ar atrás da Unidade Interna (lado de sucção) devem ser verificados e limpos uma vez a cada 2 semanas ou com mais frequência, se necessário.

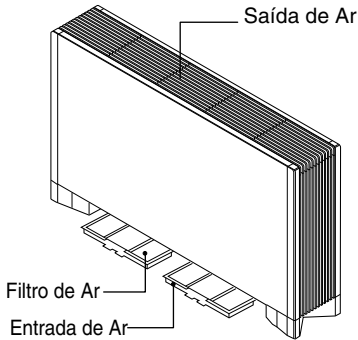

1. **Limpe o filtro com um aspirador ou água morna saponificada.**
 - Se estiver muito sujo, lave com uma solução de detergente em água morna.
 - Se for utilizada água quente (50 °C ou mais), o filtro pode ficar deformado.
2. **Depois de lavar com água, deixe secar bem à sombra.**
3. **Volte a instalar o filtro de ar.**

Se não pretender utilizar o ar condicionado durante um longo período de tempo

Se não pretender utilizar durante um longo período de tempo.

1 Accione o ar condicionado no modo de circulação de ar durante 2 a 3 horas.

- Tal secará as partes internas.

2 Desligue o disjuntor de circuito.



CUIDADO

Desligue o disjuntor de circuito se o ar condicionado não for utilizado durante um longo período de tempo.

A sujidade pode acumular-se e causar um incêndio.

Quando pretender utilizar novamente o ar condicionado.

■ Verifique se as entradas e as saídas de ar das unidades interna/externa não estão bloqueadas.

Informações Úteis

Os filtros de ar e a sua conta de electricidade. Se os filtros de ar ficarem obstruídos com pó, a capacidade de refrigeração é reduzida e 6% da electricidade utilizada para accionar o ar condicionado será desperdiçada.

Conselhos de Utilização

Não arrefeça demasiado a divisão.

Não é bom para a sua saúde e desperdiça electricidade.

Limpe regularmente o filtro de ar.

Um filtro de ar obstruído reduz o fluxo de ar, e diminui os efeitos de refrigeração e desumidificação. Limpe, pelo menos, uma vez a cada duas semanas.

Mantenha as persianas ou cortinas fechadas.

Não deixe entrar luz solar directa na divisão quando o ar condicionado estiver em funcionamento.

Ventile ocasionalmente a divisão.

Como as janelas são mantidas fechadas, é uma boa ideia abri-las e ventilar a divisão regularmente.

Certifique-se de que as portas e as janelas estão bem fechadas.

Evite abrir as portas e as janelas tanto quanto possível para manter o ar fresco na divisão.

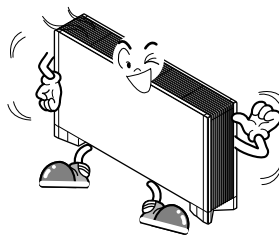

Antes de contactar a assistência...



Conselhos para Resolução de Problemas! Poupe tempo e dinheiro!

Verifique os seguintes pontos antes de solicitar uma reparação ou assistência....
Se o problema persistir, por favor contacte o seu revendedor.

<p>O ar condicionado não funciona.</p> <ul style="list-style-type: none"> Enganou-se ao programar a temporização? O fusível queimou ou o disjuntor de circuito foi activado? 	<p>A divisão apresenta um odor peculiar.</p> <ul style="list-style-type: none"> Verifique se é libertado um odor a humidade das paredes, da alcatifa, dos móveis ou de objectos húmidos existentes na divisão. 	<p>Parece que a condensação está a derramar do ar condicionado.</p> <ul style="list-style-type: none"> A condensação ocorre quando o fluxo de ar do ar condicionado arrefece o ar quente da divisão. 	<p>O ar condicionado não funciona durante 3 minutos quando é reiniciado.</p> <ul style="list-style-type: none"> Trata-se da protecção do mecanismo. Aguarde cerca de três minutos até a operação começar.
<p>Não refrigera nem aquece com eficácia.</p> <ul style="list-style-type: none"> O filtro de ar está sujo? Ver instruções de limpeza do filtro de ar. A divisão estava muito quente quando o ar condicionado foi ligado. for it to cool down. Aguarde algum tempo até arrefecer. A temperatura foi definida incorrectamente? As aberturas de entrada e saída de ar da unidade interna estão obstruídas? 	<p>O ar condicionado funciona de forma ruidosa.</p> <ul style="list-style-type: none"> Para um ruído semelhante a água a fluir. <ul style="list-style-type: none"> -Trata-se do som do refrigerante a fluir no interior da unidade de ar condicionado. Para um ruído semelhante a ar comprimido libertado para a atmosfera. <ul style="list-style-type: none"> -Trata-se do som da água de desumidificação a ser processada no interior da unidade de ar condicionado. 	<p>É escutado um som de estalido.</p> <ul style="list-style-type: none"> Este som é gerado pela expansão/contracção do painel frontal, etc., devido a mudanças de temperatura. <p>A lâmpada de aviso do filtro (LED) está acesa.</p> <ul style="list-style-type: none"> Depois de limpar o filtro, prima o botão Timer e o botão (◀) do controlo remoto com fios ao mesmo tempo durante 3 seg. 	<p>O visor do controlo remoto aparece apagado ou pouco visível.</p> <ul style="list-style-type: none"> As pilhas estão gastas? As pilhas estão inseridas nas direcções opostas (+) e (-)?

NOTA

RESISTÊNCIA À ÁGUA: O lado exterior deste aparelho é RESISTENTE À ÁGUA.
O lado interior não é resistente à água e não deve ser exposto a excesso de água.

ΕΓΧΕΙΡΙΔΙΟ ΧΡΗΣΤΗ

ΚΛΙΜΑΤΙΣΤΙΚΉ ΔΩΜΑΤΙΟΥ

Παρακαλούμε, διαβάστε με προσοχή το παρόν εγχειρίδιο, πριν θέσετε σε λειτουργία το σετ, και φυλάξτε το για μελλοντική αναφορά.

Τύπος: *Floor Standing Concealed Floor Standing*

ΠΙΝΑΚΑΣ ΠΕΡΙΕΧΟΜΕΝΩΝ

Προφυλάξεις ασφαλείας.....3

Πριν από τη λειτουργία6

Οδηγίες χειρισμού.....7

Όνομα και λειτουργία του ενσύρματου τηλεχειριστηρίου (Αξεσουάρ).....7

Συντήρηση και Επισκευή9

Πριν καλέσετε την υπηρεσία σέρβις..... 11



ΓΙΑ ΤΑ ΑΡΧΕΙΑ ΣΑΣ

Γράψτε το μοντέλο και το σειριακό αριθμό εδώ:

Μοντέλο #

Σειριακός αριθμός #

Μπορείτε να τα βρείτε στην ετικέτα στο πλαϊνό τμήμα της μονάδας.

Όνομα εμπόρου

Ημερομηνία αγοράς

■ Συράψτε την απόδειξη σας σε αυτή τη σελίδα σε περίπτωση που χρειαστεί να αποδείξετε την ημερομηνία αγοράς ή να ζητήματα σχετικά με την εγγύηση.



ΔΙΑΒΑΣΤΕ ΤΟ ΠΑΡΟΝ ΕΓΧΕΙΡΙΔΙΟ

Στο εσωτερικό θα βρείτε πολλές χρήσιμες υποδείξεις για τον τρόπο σωστής χρήσης και συντήρησης του κλιματιστικού. Μια μικρή προληπτική φροντίδα από μέρους σας θα μπορούσε να σας εξοικονομήσει πολύ χρόνο και χρήματα αναφορικά με τη διάρκεια ζωής του κλιματιστικού σας.

Θα βρείτε πολλές απαντήσεις σε κοινά προβλήματα στον πίνακα με τις συμβουλές επίλυσης προβλημάτων.

Αν πρώτα εξετάσετε τον πίνακα με τις συμβουλές επίλυσης προβλημάτων, ενδέχεται να μην χρειαστεί καθόλου να καλέσετε την υπηρεσία σέρβις.



ΠΡΟΦΥΛΑΞΕΙΣ

- Επικοινωνήστε με τον εξουσιοδοτημένο τεχνικό για την επισκευή ή συντήρηση της μονάδας.
- Επικοινωνήστε με τον εφαρμοστή για την εγκατάσταση της μονάδας.
- Το κλιματιστικό δεν προορίζεται για χρήση από μικρά παιδιά ή ανάπηρους χωρίς επίβλεψη.
- Τα μικρά παιδιά θα πρέπει να επιβλέπονται για να εξασφαλιστεί ότι δεν παίζουν με το κλιματιστικό.
- Όταν το καλώδιο τροφοδοσίας πρέπει να αντικατασταθεί, η εργασία αντικατάστασης θα πραγματοποιηθεί μόνο από το εξουσιοδοτημένο προσωπικό χρησιμοποιώντας τα αυθεντικά ανταλλακτικά.
- Οι εργασίες εγκατάστασης πρέπει να πραγματοποιηθούν σύμφωνα με τον Εθνικό Κώδικα Ηλεκτρισμού από το κατάλληλο και εξουσιοδοτημένο προσωπικό μόνο.



Προφυλάξεις ασφαλείας

Για την αποφυγή τραυματισμών του χρήστη ή των άλλων ατόμων και την πρόκληση βλάβης της ιδιοκτησίας, θα πρέπει να ακολουθούνται οι ακόλουθες οδηγίες.

- Η λανθασμένη χρήση λόγω της άγνοιας των οδηγιών θα προκαλέσει βλάβη ή καταστροφή. Η σοβαρότητα ταξινομείται σύμφωνα με τις ακόλουθες ενδείξεις.



ΠΡΟΕΙΔΟΠΟΙΗΣΗ

Το σύμβολο αυτό υποδεικνύει την πιθανότητα θανάτου ή σοβαρού τραυματισμού.



ΠΡΟΣΟΧΗ

Το σύμβολο αυτό υποδεικνύει την πιθανότητα τραυματισμού ή πρόκλησης βλάβης μόνο στην ιδιοκτησία.

- Η σημασία των συμβόλων που χρησιμοποιούνται στο παρόν εγχειρίδιο είναι αυτές που δίνονται παρακάτω.



Βεβαιωθείτε ότι δεν θα το κάνετε.



Βεβαιωθείτε ότι τηρείτε τις οδηγίες.



ΠΡΟΕΙΔΟΠΟΙΗΣΗ

■ Εγκατάσταση

Μην χρησιμοποιείτε ελαττωματικό ή ακατάλληλο διακόπτη. Χρησιμοποιείτε τη συσκευή σε ένα έγκριτο κύκλωμα.

- Υπάρχει κίνδυνος πυρκαγιάς ή ηλεκτροπληξίας.

Εγκαταστήστε το πίνακα και το κάλυμμα του κουτιού ελέγχου με ασφάλεια.

- Υπάρχει κίνδυνος πυρκαγιάς ή ηλεκτροπληξίας

Μην τροποποιείτε ή επεκτείνετε το καλώδιο τροφοδοσίας.

- Υπάρχει κίνδυνος πυρκαγιάς ή ηλεκτροπληξίας

Για την εγκατάσταση, επικοινωνείτε πάντα με τον αντιπρόσωπο ή τον Εξουσιοδοτημένο Κέντρο Σέρβις.

- Υπάρχει κίνδυνος πυρκαγιάς, ηλεκτροπληξίας, έκρηξης ή τραυματισμού

Για τις ηλεκτρικές εργασίες, επικοινωνήστε με τον αντιπρόσωπο, τον πωλητή ή τον εξειδικευμένο τεχνικό, ή με ένα Εξουσιοδοτημένο Κέντρο Σέρβις.

- Μην αποσυναρμολογείτε ή επισκευάζετε το προϊόν.

Εγκαθιστάτε πάντα ένα έγκριτο κύκλωμα και διακόπτη.

- Η λανθασμένη καλωδίωση ή εγκατάσταση θα μπορούσε να προκαλέσει πυρκαγιά ή ηλεκτροπληξία.

Μην εγκαθιστάτε, αφαιρείτε ή επαναγκαθιστάτε την μονάδα μόνο σας (πελάτες).

- Υπάρχει κίνδυνος πυρκαγιάς, ηλεκτροπληξίας, έκρηξης ή τραυματισμού.

Μην εγκαθιστάτε το προϊόν σε ελαττωματική βάση εγκατάστασης.

- Θα μπορούσε να προκληθεί τραυματισμός, ατύχημα ή βλάβη του προϊόντος.

Γειώνετε πάντα το προϊόν.

- Υπάρχει κίνδυνος πυρκαγιάς ή ηλεκτροπληξίας

Χρησιμοποιείτε το σωστά διαβαθμισμένο διακόπτη ή ασφάλεια.

- Υπάρχει κίνδυνος πυρκαγιάς ή ηλεκτροπληξίας

Να είστε προσεκτικοί όταν αποσυναρμολογείτε και εγκαθιστάτε το προϊόν.

- Οι αιχμηρές άκρες θα μπορούσε να προκαλέσουν τραυματισμό. Προσέξτε ιδιαίτερα τις άκρες του κιβωτίου και τα πτερύγια του πυκνωτή και του εξαρτηστή.

Βεβαιωθείτε ότι ο χώρος εγκατάστασης δεν μειώνεται με την πάροδο του χρόνου.

- Αν η βάση καταρρεύσει, το κλιματιστικό είναι δυνατόν να πέσει, προκαλώντας ζημία στην ιδιοκτησία, στο προϊόν και προσωπικό τραυματισμό.

■ Λειτουργία

Μην αφήνετε το κλιματιστικό να λειτουργεί για μεγάλο χρονικό διάστημα όταν η υγρασία είναι αυξημένη και όταν έχετε αφήσει ανοιχτή μια πόρτα ή ένα παράθυρο.

- Ενδέχεται να υπάρξει συμπίκνωση υγρασίας και να βρέξει ή να καταστρέψει τα έπιπλα.

Μην συνδέετε ή αποσυνδέετε το σύστημα παροχής ρεύματος κατά τη λειτουργία.

- Υπάρχει κίνδυνος πυρκαγιάς ή ηλεκτροπληξίας

Μην αφήνετε να τρέχει νερό κοντά στα ηλεκτρικά μέρη.

- Υπάρχει κίνδυνος πυρκαγιάς, βλάβης του προϊόντος ή ηλεκτροπληξίας.

Σε περίπτωση διαρροής εύφλεκτου αερίου, κλείστε την παροχή αερίου και ανοίξτε ένα παράθυρο για εξαερισμό πριν να ενεργοποιήσετε το προϊόν.

- Μην χρησιμοποιείτε το τηλέφωνο ή ανοίγετε ή κλείνετε διακόπτες. Υπάρχει κίνδυνος έκρηξης ή πυρκαγιάς.

Μην ανοίγετε τη σχάρα εισόδου του προϊόντος κατά τη διάρκεια της λειτουργίας. (Μην αγγίζετε το ηλεκτροστατικό φίλτρο, εφόσον διαθέτει ένα η μονάδα)

- Υπάρχει κίνδυνος σωματικού τραυματισμού, ηλεκτροπληξίας ή βλάβης του προϊόντος.

Κατά καιρούς αερίζετε το προϊόν σε περίπτωση που χρησιμοποιείται μαζί με σόμπα κτλ.

- Υπάρχει κίνδυνος πυρκαγιάς ή ηλεκτροπληξίας

Όταν το προϊόν δεν χρησιμοποιείται για μεγάλο χρονικό διάστημα, αποσυνδέστε το φιν τροφοδοσίας ή κλείστε το διακόπτη.

- Υπάρχει κίνδυνος καταστροφής ή βλάβης του προϊόντος ή ακούσιας λειτουργίας.

Φροντίστε να βεβαιωθείτε ότι το καλώδιο τροφοδοσίας δεν έχει τραβηχτεί προς τα έξω ή δεν είναι κατεστραμμένο κατά τη λειτουργία.

- Υπάρχει κίνδυνος πυρκαγιάς ή ηλεκτροπληξίας

Μην αγγίζετε (χειρίζετε) το προϊόν με βρεγμένα χέρια.

- Υπάρχει κίνδυνος πυρκαγιάς ή ηλεκτροπληξίας

Μην αποθηκεύετε ή χρησιμοποιείτε εύφλεκτο αέριο ή καύσιμα κοντά στο προϊόν.

- Υπάρχει κίνδυνος πυρκαγιάς ή βλάβης του προϊόντος

Σε περίπτωση που από το προϊόν ακούγονται περιεργοί ήχοι, ή θγαίνει καπνός. Απενεργοποιήστε το διακόπτη ή αποσυνδέστε το καλώδιο τροφοδοσίας.

- Υπάρχει κίνδυνος ηλεκτροπληξίας ή πυρκαγιάς

Σε περίπτωση που το προϊόν βραχεί (πλημμυρίσει ή καλυφθεί με νερό) επικοινωνήστε με ένα Εξουσιοδοτημένο Κέντρο σέρβις.

- Υπάρχει κίνδυνος πυρκαγιάς ή ηλεκτροπληξίας

Μην τοποθετείτε οτιδήποτε πάνω στο καλώδιο τροφοδοσίας.

- Υπάρχει κίνδυνος πυρκαγιάς ή ηλεκτροπληξίας

Μην τοποθετείτε θερμάστρα ή άλλες συσκευές κοντά στο καλώδιο τροφοδοσίας.

- Υπάρχει κίνδυνος πυρκαγιάς ή ηλεκτροπληξίας

Μην χρησιμοποιείτε το προϊόν σε ένα ερμητικά κλειστό χώρο για μεγάλο χρονικό διάστημα.

- Ενδέχεται να προκύψει έλλειψη οξυγόνου.

Σταματήστε τη λειτουργία και κλείστε το παράθυρο στη διάρκεια καταιγίδας ή τυφώνα. Αν είναι δυνατόν αφαιρέστε το προϊόν από το παράθυρο πριν από την άφιξη του τυφώνα.

- Υπάρχει κίνδυνος πρόκλησης ζημίας στην ιδιοκτησία, βλάβης του προϊόντος ή ηλεκτροπληξίας

Φροντίστε να μην μπει νερό στο προϊόν.

- Υπάρχει κίνδυνος πυρκαγιάς, ηλεκτροπληξίας ή βλάβης του προϊόντος.

Διακόψτε την παροχή ρεύματος κατά τον καθαρισμό ή τη συντήρηση του προϊόντος.

- Υπάρχει κίνδυνος πυρκαγιάς ή ηλεκτροπληξίας

Βεβαιωθείτε ότι δεν είναι δυνατόν να πατηθεί ή να πέσει κάποιος πάνω στην εξωτερική μονάδα.

- Αυτό θα μπορούσε να καταλήξει σε προσωπικό τραυματισμό και βλάβη του προϊόντος.

▲ ΠΡΟΣΟΧΗ

■ Εγκατάσταση

Ελέγχετε πάντα για διαρροή αέριου (ψυκτικού) μετά την εγκατάσταση ή επισκευή του προϊόντος.

- Τα χαμηλά επίπεδα ψυκτικού θα μπορούσε να προκαλέσουν βλάβη του προϊόντος.

Μην εγκαθιστάτε το προϊόν σε μέρος όπου ο θόρυβος ή ο ζεστός αέρας που εξέρχεται από την εξωτερική μονάδα θα μπορούσε να θλάψει τους γείτονες.

- Θα μπορούσε να προκαλέσει πρόβλημα στους γείτονες.

Εγκαταστήστε το σωλήνα αποστράγγισης για να εξασφαλίσετε ότι γίνεται σωστή αποστράγγιση του νερού.

- Μια κακή σύνδεση θα μπορούσε να προκαλέσει διαρροή νερού.

Για την ανύψωση και μεταφορά του προϊόντος απαιτούνται δύο ή περισσότερα άτομα.

- Αποφύγετε τον προσωπικό τραυματισμό.

Διατηρήστε το επίπεδο ίσιο κατά την εγκατάσταση του προϊόντος.

- Για την αποφυγή κραδασμών ή διαρροής νερού.

Μην εγκαθιστάτε το προϊόν σε μέρος όπου θα είναι άμεσα εκτεθειμένο σε θαλασσινό αέρα (ψεκασμός με αλάτι).

- Θα μπορούσε να προκληθεί διάβρωση στο προϊόν. Η διάβρωση, ιδιαίτερα στον συμπυκνωτή και τα πτερύγια του εξατμιστή, θα μπορούσε να προκαλέσει δυσλειτουργία του προϊόντος ή ανεπαρκή λειτουργία.

■ Λειτουργία

Μην εκθέτετε το δέρμα απευθείας σε ψυχρό αέρα για μεγάλο χρονικό διάστημα. (Μην κάθεστε κοντά στο ρεύμα αέρος)

- Αυτό θα μπορούσε να βλάψει την υγεία σας)

Χρησιμοποιήστε ένα μαλακό πανί για τον καθαρισμό. Μην χρησιμοποιείτε σκληρά καθαριστικά ή διαλυτικά κτλ.

- Υπάρχει κίνδυνος πυρκαγιάς, ηλεκτροπληξίας, ή βλάβης στα πλαστικά μέρη του προϊόντος.

Εισάγετε πάντα το φίλτρο με ασφάλεια. Καθαρίζετε το φίλτρο ανά δύο εβδομάδες ή συχνότερα αν χρειαστεί.

- Ένα βρώμικο φίλτρο μειώνει την αποδοτικότητα του κλιματιστικού και θα μπορούσε να προκαλέσει δυσλειτουργία ή βλάβη.

Χρησιμοποιείτε ένα σταθερό σκαμνί ή σκάλα όταν καθαρίζετε ή συντηρείτε το προϊόν.

- Να είστε προσεκτικοί και να αποφύγετε τους τραυματισμούς.

Εάν το υγρό των μπαταριών πέσει πάνω στο δέρμα ή τα ρούχα σας πλυθείτε καλά με καθαρό νερό. Μην χρησιμοποιείτε το τηλεχειριστήριο εφόσον οι μπαταρίες έχουν διαρροή.

- Τα χημικά των μπαταριών θα μπορούσαν να προκαλέσουν εγκαύματα ή άλλους κινδύνους για την υγεία,

Μην χρησιμοποιείτε το προϊόν για ειδικούς σκοπούς, όπως διατήρηση φαγητών, έργων τέχνης κτλ. Αποτελεί ένα καταναλωτικό κλιματιστικό και όχι ένα σύστημα ψύξης ακριβείας.

- Υπάρχει κίνδυνος βλάβης ή απώλειας της ιδιοκτησίας.

Μην αγγίζετε τα μεταλλικά μέρη του προϊόντος όταν αφαιρείτε το φίλτρο αέρα. Είναι ιδιαίτερα αιχμηρά.

- Υπάρχει κίνδυνος προσωπικού τραυματισμού.

Μην εισάγετε τα χέρια σας ή άλλα αντικείμενα στην είσοδο ή την έξοδο του αέρα ενώ το προϊόν είναι σε λειτουργία.

- Υπάρχουν κοφτερά και κινούμενα μέρη που θα μπορούσαν να σας τραυματίσουν.

Αντικαταστήστε τις παλιές μπαταρίες στο τηλεχειριστήριο με καινούριες του ίδιου τύπου. Μην αναμειγνύετε παλιές και καινούριες μπαταρίες ή διαφορετικούς τύπους μπαταριών.

- Υπάρχει κίνδυνος πυρκαγιάς ή ηλεκτροπληξίας.

Μην μπλοκάρτε την είσοδο ή την έξοδο ροής του αέρα.

- Θα μπορούσε να προκληθεί βλάβη στο προϊόν.

Μην πατάτε ή τοποθετείτε οτιδήποτε πάνω στο προϊόν. (εξωτερικές μονάδες)

- Υπάρχει κίνδυνος προσωπικού τραυματισμού και βλάβης του προϊόντος.

Μην πίνετε το νερό που θγαίνει από το προϊόν.

- Δεν είναι υγιεινό και θα μπορούσαν να σας προκαλέσει σοβαρά προβλήματα υγείας.

Μην επαναφορτίσετε ή αποσυρμαολογείτε τις μπαταρίες. Μην ρίχνετε τις μπαταρίες στη φωτιά.

- Μπορεί να καούν ή να εκραγούν.

Σε περίπτωση κατάποσης του υγρού των μπαταριών, βουρτσάστε τα δόντια σας και επισκεφτείτε ένα γιατρό. Μην χρησιμοποιείτε το τηλεχειριστήριο εφόσον οι μπαταρίες έχουν διαρροή

- Τα χημικά των μπαταριών θα μπορούσαν να προκαλέσουν εγκαύματα ή άλλους κινδύνους για την υγεία,

Πριν από τη λειτουργία

Προετοιμασία για τη λειτουργία

1. Επικοινωνήστε με έναν ειδικό για την εγκατάσταση.
2. Χρησιμοποιείστε ένα έγκριτο κύκλωμα.

Χρήση

1. Η άμεση έκθεση στο ρεύμα του αέρα για μια παρατεταμένη περίοδο θα μπορούσε να είναι επιζήμια για την υγεία σας. Μην εκθέτετε τους ενοίκους, τα κατοικίδια ή τα φυτά στη άμεση ροή του αέρα για παρατεταμένες χρονικές περιόδους.
2. Εξαιτίας του ενδεχόμενου έλλειψης οξυγόνου, αερίζετε το δωμάτιο εάν χρησιμοποιείται μαζί με θερμάστρες ή άλλες συσκευές θέρμανσης.
3. Μην χρησιμοποιείτε το κλιματιστικό για μη καθορισμένους ειδικούς σκοπούς (πχ συντήρηση συσκευών ακριβείας, τροφίμων, κατοικίδιων, φυτών και έργων τέχνης κτλ). Αυτή η χρήση θα μπορούσε να καταστρέψει τα αντικείμενα.

Καθαρισμός και συντήρηση

1. Μην αγγίζετε τα μεταλλικά μέρη της μονάδας όταν αφαιρείτε το φίλτρο. Είναι δυνατόν να προκληθούν τραυματισμοί κατά τον χειρισμό των αιχμηρών μεταλλικών άκρων.
2. Μην χρησιμοποιείτε νερό για τον καθαρισμό του εσωτερικού του κλιματιστικού. Η έκθεση στο νερό μπορεί να καταστρέψει την μόνωση, με κίνδυνο πρόκλησης ηλεκτροπληξίας.
3. Όταν καθαρίζετε τη μονάδα, βεβαιωθείτε πρώτα ότι ο διακόπτης είναι σβηστός και η τροφοδοσία αποσυνδεδεμένη. Ο ανεμιστήρας περιστρέφεται με πολύ υψηλή ταχύτητα κατά τη λειτουργία. Υπάρχει η πιθανότητα τραυματισμού σε περίπτωση που η τροφοδοσία της μονάδας ξεκινήσει κατά λάθος ενώ καθαρίζετε τα εσωτερικά μέρη της μονάδας.

Σέρβις

Για την επισκευή και συντήρηση, επικοινωνήστε με τον εξουσιοδοτημένο αντιπρόσωπο σέρβις.

Οδηγίες χειρισμού

Όνομα και λειτουργία του ενσύρματου τηλεχειριστηρίου (Αξεσουάρ)

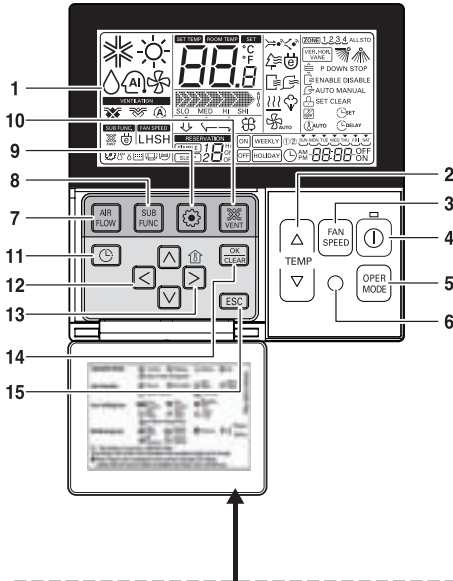

Παρακαλούμε προσάψτε την ετικέτα πληροφοριών στο εσωτερικό της θύρας. Παρακαλούμε επιλέξτε την κατάλληλη γλώσσα ανάλογα με την χώρα σας.

- 1. Οθόνη ένδειξης λειτουργίας**
- 2. Πλήκτρο ρύθμισης θερμοκρασίας**
 - Δεν θα ρυθμίσει την θερμοκρασία δωματίου αλλά την θερμοκρασία εξόδου αέρα.
- 3. Πλήκτρο ταχύτητας ανεμιστήρα**
 - Η Ταχύτητα Ανεμιστήρα έχει 3 Στάδια.
 - Το Μέσο και το Χαμηλό στάδιο είναι ίδια.
- 4. Πλήκτρο ΕΝΕΡΓΟΠΟΙΗΣΗΣ/ΑΠΕΝΕΡΓΟΠΟΙΗΣΗΣ**
- 5. Πλήκτρο επιλογής τρόπου λειτουργίας**
- 6. Δέκτης ασύρματου τηλεχειριστηρίου**
 - Κάποια προϊόντα δεν λαμβάνουν τα ασύρματα σήματα.
- 7. Πλήκτρο ροής αέρα**
- 8. Πλήκτρο υπό-λειτουργίας**
- 9. Πλήκτρο ρύθμισης λειτουργίας**
- 10. Πλήκτρο εξασρισμού**
- 11. Παρακράτηση**
- 12. Πλήκτρο άνω, κάτω, αριστερά, δεξιά**
 - Για να ελέγξετε την θερμοκρασία δωματίου, πιέστε το πλήκτρο ().
- 13. Πλήκτρο θερμοκρασίας δωματίου**
 - Προβάλλει μόνον την θερμοκρασία δωματίου του ασυρμάτου τηλεχειριστηρίου.
 - Δεν υπάρχει έλεγχος της θερμοκρασίας δωματίου.
 - Στην περίπτωση της μονάδας εισόδου φρέσκο υ αέρα, προβάλλεται μόνον η θερμοκρασία γύρω από το τηλεχειριστήριο.
- 14. Πλήκτρο Ρύθμισης/Ακύρωσης**
- 15. Πλήκτρο εξόδου**

※ Κάποιες λειτουργίες ενδέχεται να μην λειτουργούν και να μην προβάλλονται ανάλογα με το είδος του προϊόντος.

※ Θα προβάλλει παράδοση τιμή θερμοκρασίας δωματίου εάν το ενσύρματο χειριστήριο δεν είναι συνδεδεμένο.

Μοντέλο : PQRCVSL0 (Μαύρο Χρώμα)
PQRCVSL0QW (Λευκό Χρώμα)

Όνομα και λειτουργία του ενσύρματου τηλεχειριστηρίου (προαιρετικό)

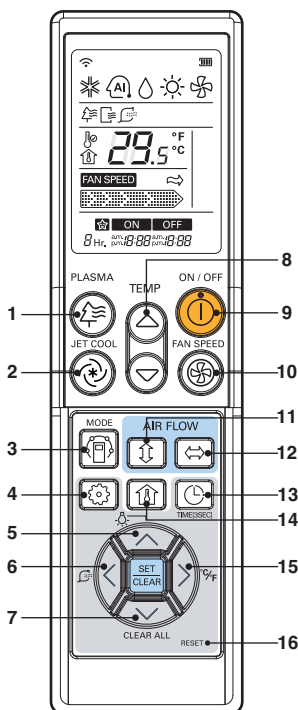

PQWRHDF0 (αντλία θέρμανσης)
PQWRCDF0 (ψύξη μόνο)

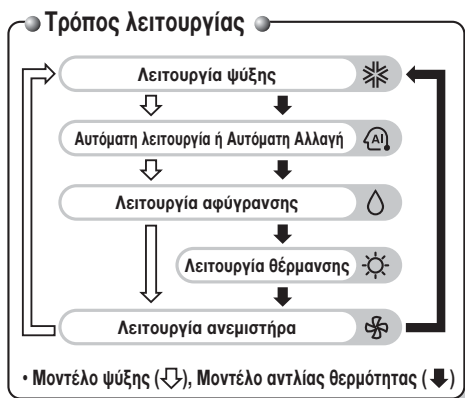

- 1. Πλήκτρο plasma (προαιρετικό)**
Χρησιμοποιείται για την εκκίνηση ή διακοπή της λειτουργίας καθαρισμού-plasma.
- 2. Πλήκτρο Jet cool**
Γρήγορη ψύξη με τη λειτουργία του ανεμιστήρα σε ιδιαίτερα μεγάλη ταχύτητα.
- 3. Πλήκτρο επιλογής τρόπου λειτουργίας**
Χρησιμοποιείται για την επιλογή του τύπου λειτουργίας
- 4. Πλήκτρο ρύθμισης λειτουργίας**
Χρησιμοποιείται για τη ρύθμιση ή ακύρωση του αυτόματου ή έξυπνου καθαρισμού.
- 5. Πλήκτρο φωτεινότητας οθόνης LCD (προαιρετικό)** Χρησιμοποιείται για την προσαρμογή της φωτεινότητας της οθόνης LCD.
- 6. Πλήκτρο έξυπνου καθαρισμού (προαιρετικό)**
Χρησιμοποιείται για την εκκίνηση ή διακοπή του έξυπνου καθαρισμού.
- 7. Πλήκτρο ακύρωσης**
Χρησιμοποιείται για την ακύρωση του χρονοδιακόπτη.
- 8. Πλήκτρο ρύθμισης θερμοκρασίας δωματίου**
Χρησιμοποιείται για την επιλογή της θερμοκρασίας δωματίου.
- 9. Πλήκτρο ενεργοποίησης/απενεργοποίησης**
Χρησιμοποιείται για την απενεργοποίηση/ενεργοποίηση της μονάδας
- 10. Πλήκτρο επιλογής της ταχύτητας του εσωτερικού ανεμιστήρα.**
Χρησιμοποιείται για την επιλογή της ταχύτητας του ανεμιστήρα σε τέσσερα επίπεδα, χαμηλό, μεσαίο, υψηλό και χάος
- 11. Πλήκτρο Auto swing**
Χρησιμοποιείται για την εκκίνηση ή διακοπή της λειτουργίας των περσίδων και για τη ρύθμιση του επιθυμητού ύψους κατεύθυνσης ροής του αέρα.
- 12. Πλήκτρο έλεγχου οριζόντιας κατεύθυνσης ροής του αέρα (προαιρετικό)**
Χρησιμοποιείται για τη ρύθμιση της κατεύθυνσης της οριζόντιας ροής αέρα.
- 13. Πλήκτρο χρονοδιακόπτη και ρύθμισης ώρας**
Χρησιμοποιείται για τη ρύθμιση της ώρας έναρξης και διακοπής και το χειρισμό της λειτουργίας ύπνου
- 14. Πλήκτρο ελέγχου θερμοκρασίας δωματίου**
Χρησιμοποιείται για τον έλεγχο της θερμοκρασίας δωματίου.
- 15. Πλήκτρο εναλλαγής ΓC/ΓF**
Χρησιμοποιείται για την εναλλαγή ένδειξης της θερμοκρασίας από βαθμούς Κελσίου σε Φαρενάιτ.
- 16. Πλήκτρο Reset (επαναφορά)**
Χρησιμοποιείται για την επαναφορά του τηλεχειριστηρίου.

Συντήρηση και Σέρβις



ΠΡΟΣΟΧΗ: Πριν πραγματοποιήσετε οποιαδήποτε εργασία συντήρησης διακόψτε την παροχή ρεύματος στο σύστημα.

Σχάρα, εξωτερικό κάλυμμα και τηλεχειριστήριο

□ Απενεργοποιήστε το σύστημα πριν τον καθαρισμό. Για να το καθαρίσετε, σκουπίστε το με ένα μαλακό στεγνό πανί. Μην χρησιμοποιείτε λευκαντικά ή λειαντικά.

ΣΗΜΕΙΩΣΗ

Πριν τον καθαρισμό της εσωτερικής μονάδας θα πρέπει να αποσυνδεθεί η παροχή ρεύματος.

Φίλτρα αέρα

Τα φίλτρα αέρα πίσω από τη μπροστινή σχάρα θα πρέπει να ελέγχονται και να καθαρίζονται μία φορά ανά 2 εβδομάδες ή συχνότερα αν χρειαστεί.

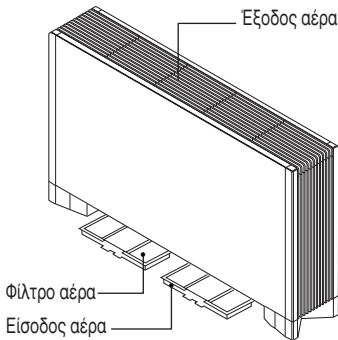

■ Μην χρησιμοποιείτε ποτέ τα ακόλουθα:

- Νερό πιο ζεστό από 40°C.
Να μπορούσε να προκληθεί παραμόρφωση και/ή αποχρωματισμός
- Πτητικές ουσίες Θα μπορούσε να προκληθεί βλάβη στις επιφάνειες του κλιματιστικού.



1. Καθαρίστε τα φίλτρα με μία ηλεκτρική σκούπα ή με ζεστό νερό με σαπούνι.
 - Εάν η βρωμιά δεν αφαιρείται εύκολα, πλύνετε με ένα απορρυπαντικό σε χλιαρό νερό.
 - Εάν χρησιμοποιηθεί νερό (περίπου στους 50°C), το φίλτρο μπορεί να παραμορφωθεί.
2. Μετά τον καθαρισμό με νερό, στεγνώστε καλά σε σκιερό μέρος.
3. Εγκαταστήστε ξανά το φίλτρο αέρα.

Όταν δεν πρόκειται να χρησιμοποιήσετε το κλιματιστικό για ένα μεγάλο χρονικό διάστημα.

Όταν δεν πρόκειται να χρησιμοποιηθεί για ένα μεγάλο χρονικό διάστημα

- 1 Λειτουργήστε το κλιματιστικό στην κατάσταση κυκλοφορία Αέρα για 2 με 3 ώρες.
 - Αυτό θα στεγνώσει τα εσωτερικά μέρη.
- 2 Απενεργοποιήστε το διακόπτη του κυκλώματος



ΠΡΟΣΟΧΗ

Απενεργοποιήστε το διακόπτη κυκλώματος όταν το κλιματιστικό δεν πρόκειται να χρησιμοποιηθεί για μεγάλο χρονικό διάστημα. Είναι δυνατό να συσσωρευτούν ακαθαρσίες και να προκληθεί πυρκαγιά.

Όταν πρόκειται να χρησιμοποιήσετε πάλι το κλιματιστικό.

- Βεβαιωθείτε ότι η είσοδος και η έξοδος του αέρα της μονάδας εισόδου/εξόδου δεν έχουν μπλοκαρισθεί.

Χρήσιμες πληροφορίες

Τα φίλτρα αέρα και τον λογαριασμό του ηλεκτρικού ρεύματος. Αν τα φίλτρα αέρα αποφραχτούν με σκόνη, η ικανότητα ψύξης θα μειωθεί, και το 6% του ηλεκτρικού ρεύματος που χρησιμοποιείται για τη λειτουργία του κλιματιστικού θα χαθεί.

Συμβουλές λειτουργίας

Μην ψυχραίνετε υπερβολικά το δωμάτιο.

Αυτό δεν είναι καλό για την υγεία και γίνεται σπατάλη ηλεκτρικού ρεύματος.

Καθαρίζετε τακτικά τα φίλτρα αέρα.

Το μπλοκάρισμα των φίλτρων αέρα μπορεί να μειώσει την ροή του αέρα και να έχει μειωμένα απόδοση ψύξης και αφύγρανσης. Καθαρίζετε τουλάχιστον μία φορά ανά δύο εβδομάδες.

Κρατήστε τις γρίλιες και τις κουρτίνες κλειστές.

Μην αφήνετε την άμεση ηλιακή ακτινοβολία να μπει μέσα στο δωμάτιο όταν το κλιματιστικό είναι σε λειτουργία.

Αερίζετε περιστασιακά το δωμάτιο.

Καθώς τα παράθυρά παραμένουν κλειστά, είναι καλό να τα ανοίγετε και να αερίζετε το δωμάτιο ανά διαστήματα.

Βεβαιωθείτε ότι οι πόρτες και τα παράθυρα είναι καλά κλεισμένα.

Αποφύγετε όσο το δυνατόν περισσότερο να ανοίξετε πόρτες και παράθυρα ώστε κρατήσετε τον κρύο αέρα μέσα στο δωμάτιο.

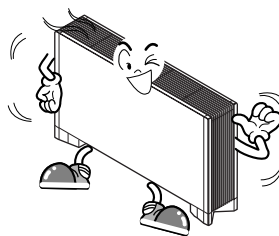

πριν καλέσετε την υπηρεσία σέρβις



Συμβουλές επίλυσης προβλημάτων. Εξοικονομήστε χρόνο και χρήμα!

Ελέγξτε τα ακόλουθα σημεία πριν ζητήσετε επισκευή ή σέρβις.

Αν η δυσλειτουργία εξακολουθήσει, παρακαλώ επικοινωνήστε με τον αντιπρόσωπο.

<p>Το κλιματιστικό δεν λειτουργεί.</p> <ul style="list-style-type: none"> Μήπως κάνατε κάποιο λάθος στη λειτουργία του χρονοδιακόπτη; Μήπως έχει καεί η ασφάλεια ή έχει ενεργοποιηθεί το διακόπτης κυκλώματος; 	<p>Το δωμάτιο έχει μια παράξενη οσμή</p> <ul style="list-style-type: none"> Βεβαιωθείτε ότι δεν πρόκειται για την μυρωδιά υγρασία που εκκρίνεται από τους τοίχους, το χαλί, την επίπλωση ή τα ρούχα που βρίσκονται στο δωμάτιο. 	<p>Φαίνεται ότι υπάρχει διαρροή συμπυκνωμένου υγρού από το κλιματιστικό.</p> <ul style="list-style-type: none"> Η συμπύκνωση δημιουργείται ότι η ροή αέρα από τον κλιματιστικό ψυχραίνει το θερμό αέρα του δωματίου. 	<p>Το κλιματιστικό δεν λειτουργεί για περίπου 3 λεπτά όταν γίνεται επανεκκίνηση.</p> <ul style="list-style-type: none"> Πρόκειται για την προστατευτική διάταξη του μηχανισμού. Περιμένετε περίπου τρία λεπτά και θα ξεκινήσει η λειτουργία.
<p>Η συσκευή δεν κρυώνει ή δεν ζεσταίνει αποτελεσματικά</p> <ul style="list-style-type: none"> Μήπως είναι βρώμικο το φίλτρο; Δείτε τις οδηγίες καθαρισμού του φίλτρου. Ενδέχεται το δωμάτιο να ήταν πολύ ζεστό όταν ενεργοποιήθηκε για πρώτη φορά το κλιματιστικό. Αφήστε να περάσει λίγος χρόνος μέχρι να κρυώσει. Μήπως δεν έχει ρυθμιστεί σωστά η θερμοκρασία; Μήπως οι υποδοχές εισόδου και εξόδου αέρα της εσωτερικής μονάδας έχουν μπλοκαριστεί 	<p>Η λειτουργία του κλιματιστικού είναι θορυβώδης</p> <ul style="list-style-type: none"> Για ένα θόρυβο που ακούγεται σαν να κυλάει νερό. <ul style="list-style-type: none"> - Πρόκειται για τον ήχο του φρέον στο εσωτερικό της μονάδας του κλιματιστικού. Για ένα θόρυβο που ακούγεται όπως ο συμπίεσμένος αέρας που απελευθερώνεται στην ατμόσφαιρα. <ul style="list-style-type: none"> - Πρόκειται για τον ήχο του νερού αφύγνωσης που κυκλοφορεί στο εσωτερικό της μονάδας του κλιματιστικού. 	<p>Ακούγεται ένα ήχος σπασίματος</p> <ul style="list-style-type: none"> Ο ήχος αυτό παράγεται από την διαστολή/συστολή του μπροστινού πινάκα κτλ, λόγω της αλλαγής θερμοκρασίας. <p>Η ενδεικτική λυχνία (LED) του φίλτρου είναι αναμμένη.</p> <ul style="list-style-type: none"> Καθαρίζοντας το φίλτρο πιέστε ταυτόχρονα το πλήκτρο του χρονοδιακόπτη και το πλήκτρο (◀) στο ενσύρματο τηλεχειριστήριο για 3 δευτ. 	<p>Η οθόνη του τηλεχειριστηρίου είναι θαμνή, ή δεν δείχνει τίποτα</p> <ul style="list-style-type: none"> Μήπως έχουν εξαντληθεί οι μπαταρίες; Έχουν εισαχθεί οι μπαταρίες στις αντίθετες (+) και (-) κατευθύνσεις;

ΣΗΜΕΙΩΣΗ

- ΑΔΙΑΒΡΟΧΟ: Η εξωτερική πλευρά της συσκευής είναι ΑΔΙΑΒΡΟΧΗ
Η εσωτερική πλευρά δεν είναι αδιάβροχη και δεν πρέπει να εκτίθεται σε υπερβολικό νερό.



DUTCH

HANDLEIDING AIR CONDITIONER

Lees deze handleiding zorgvuldig door voordat u de set gaat bedienen en bewaar de handleiding voor later gebruik.

TYPE : Staand model (voor inbouw)

INHOUD

Veiligheidsvoorzieningen3

Vorbereidingen6

Bedieningshandleiding.....7

Namen en functies van de met een kabel aangesloten afstandsbediening (optie)7

Onderhoud en service9

Voordat u om service belt11



BELANGRIJKE GEGEVENS

Noteer hier de naam en de nummers van het model en de serie:

Model nr.

Serie nr.

Deze gegevens staan op een label aan de zijkant van elk apparaat.

Naam van de dealer

Datum van aankoop

■ Niet uw ontvangstbewijs en/of de aankoopnota op deze pagina vast voor het geval u deze in verband met een aanspraak op garantie moet overleggen.



LEES DEZE HANDLEIDING ZORGVULDIG DOOR

In deze handleiding vindt u tal van nuttige wenken voor een correct gebruik en onderhoud van uw airco.

Een beetje aandacht en zorg van uw kant kan u gedurende de hele levensduur van uw aircosysteem veel tijd en geld besparen.

In het overzicht van tips voor het oplossen van problemen kunt u in veel gevallen het antwoord op uw vragen vinden.

Lees altijd eerst onze tips voor het oplossen van problemen. Waarschijnlijk hoeft u dan geen service in te roepen.



LET OP

- Bel een erkende servicetechnicus voor een reparatie of onderhoud van dit apparaat.
- Bel een erkende installateur voor het installeren van dit apparaat.
- Het aircosysteem mag zonder toezicht van een volwassene niet door kinderen en minder valide personen worden bediend.
- Voorkom dat kinderen met het aircosysteem spelen.
- De netvoedingskabel van het aircosysteem mag alleen met gebruikmaking van originele remplace-onderdelen door een bevoegde elektromonteur worden vervangen.
- De installatiewerkzaamheden mogen uitsluitend door erkende, vaktechnisch geschoolde monteurs worden uitgevoerd in overeenstemming met de officiële KEMA-voorschriften.



Veiligheidsmaatregelen



Houd u aan de volgende aanwijzingen om persoonlijk letsel van u of anderen en beschadiging van de apparatuur te voorkomen.

- Besturingsfouten door het negeren van de aanwijzingen kunnen de apparatuur beschadigen. De ernst hiervan wordt uitgedrukt door de volgende pictogrammen.

 **WAARSCHUWING** Dit teken wijst op de mogelijkheid van dodelijk of ernstig lichamelijk letsel.

 **LET OP** Dit teken wijst op de mogelijkheid van persoonlijk letsel of materiële schade.

- De betekenis van de tekens die in deze handleiding worden gebruikt is hieronder aangegeven.

	Zeker niet doen.
	Volg deze instructie nauwgezet op.

WAARSCHUWING

■ Installeren

Gebruik geen defecte of te laag gewaardeerde stroomverbreker. Installeer dit apparaat in een speciaal daarvoor bestemde groep.

- Daardoor voorkomt u het risico van brand of kortsluiting.

Zet het paneel en de afdeklaat van de schakelkast stevig vast.

- Daardoor helpt u brand, kortsluiting en schokgevaar te voorkomen.

Vervang of verleng de netvoedingskabel niet.

- Daardoor helpt u brand, kortsluiting en schokgevaar te voorkomen.

Bel de dealer of een erkende servicecentrale voor installatie.

- Daardoor kunt u brand-, schok- en explosiegevaar en persoonlijk letsel voorkomen.

Roep voor elektrische installatie- of reparatiewerkzaamheden de hulp in van de dealer, de leverancier, een deskundige elektromonteur of een erkend elektrotechnisch installatiebureau.

- Demonteer of repareer het product niet zelf. Daardoor voorkomt u het risico van brand of kortsluiting.

Laat altijd een afzonderlijke groep inclusief hoofdstroomverbreker installeren.

- Een verkeerde bedrading of installatie kan brand, kortsluiting en elektrisch schokgevaar veroorzaken.

Als gebruiker mag u het aircosysteem niet zelf installeren, verwijderen of opnieuw installeren.

- Daardoor voorkomt u brand-, schok- en explosiegevaar en persoonlijk letsel.

Installeer het aircosysteem niet in een bouwvallige structuur.

- Dit kan verwondingen, een ongeval of beschadiging van het aircosysteem veroorzaken.

Dit apparaat moet altijd geaard worden.

- Daardoor helpt u brand, kortsluiting en schokgevaar te voorkomen.

Gebruik een stroomonderbreker of zekering van de juiste waarde.

- Daardoor helpt u brand, kortsluiting en schokgevaar te voorkomen.

Behandel het aircosysteem voorzichtig bij het uitpakken en installeren.

- U kunt zich aan de scherpe randen verwonden. Pas op voor de randen van het huis en de condensor- en verdampervinnen.

Zorg ervoor dat de installatiestructuur niet geleidelijk vervallen raakt.

- De airconditioner kan tegelijk met de installatiestructuur vallen, onklaar raken en materiële schade en persoonlijk letsel veroorzaken.

■ Bediening

Laat de airconditioner niet langdurig werken wanneer de luchtvochtigheid zeer hoog en een deur of raam open staat.

- Daardoor kan vocht uit de lucht condenseren en het meubilair nat maken of beschadigen.

Trek de stekker van de netvoedingskabel niet uit het stopcontact wanneer het aircosysteem in werking is.

- Daardoor kunt u brand, kortsluiting en schokgevaar voorkomen.

Voorkom dat de elektrische onderdelen van het aircosysteem nat worden.

- Daardoor helpt u brand, kortsluiting, schokgevaar en uitvallen van het aircosysteem te voorkomen.

Als er een lek is van ontvlambaar gas, sluit dan de gaskraan en open een raam om te ventileren voordat u het aircosysteem inschakelt.

- Gebruik geen telefoon en zet geen schakelaars aan of uit. Door vonken kan een explosie of brand ontstaan.

Open het inlaatrooster van het aircosysteem niet als dit in werking is. (Raak het elektrostatische filter niet aan als het aircosysteem hiermee is uitgerust.)

- Daardoor kunt u lichamenlijk letsel, kortsluiting, schokgevaar en uitvallen van het aircosysteem voorkomen.

Ventileer het aircosysteem regelmatig als u het samen met een kachel e.d. gebruikt.

- Daardoor kunt u brand, kortsluiting en schokgevaar voorkomen.

Trek de netvoedingskabel uit het stopcontact of schakel de centrale stroomverbreker uit als het aircosysteem lange tijd niet wordt gebruikt.

- Daardoor voorkomt u beschadiging, onklaar worden en per abuis inschakelen van het aircosysteem.

Zorg ervoor dat de netvoedingskabel bij het bedienen van het aircosysteem niet losgetrokken of beschadigd kan worden.

- Daardoor kunt u brand, kortsluiting en schokgevaar voorkomen.

Raak het aircosysteem niet met natte handen aan.

- Daardoor kunt u brand, kortsluiting en schokgevaar voorkomen.

Bewaar geen ontvlambare gassen en brandstoffen in de buurt van het aircosysteem.

- Daardoor helpt u brand en uitvallen van het aircosysteem te voorkomen.

Er komen vreemde geluiden of rooksluier uit het aircosysteem. Zet de hoofdschakelaar uit of trek de netvoedingskabel uit het stopcontact.

- Daardoor kunt u brand, kortsluiting en schokgevaar voorkomen.

Neem contact op met een erkend elektrotechnisch installatiebureau als het aircosysteem geheel of gedeeltelijk onder water heeft gestaan.

- Daardoor kunt u brand, kortsluiting en schokgevaar voorkomen.

Plaats niets op de netvoedingskabel.

- Daardoor kunt u brand, kortsluiting en schokgevaar voorkomen.

Plaats geen verwarmingsapparaten of andere toestellen in de buurt van de netvoedingskabel.

- Daardoor helpt u brand, kortsluiting en schokgevaar te voorkomen.

Gebruik het aircosysteem niet langdurig in een hermetisch gesloten ruimte.

- Dit kan leiden tot zuurstoftekort.

Schakel het aircosysteem bij stormachtig weer uit. Verwijder het aircosysteem bij een orkaanwaarschuwing tijdig uit het venster.

- Een orkaan kan materiële schade, uitvallen van het product en kortsluiting veroorzaken.

Zorg ervoor dat geen water in het product kan doordringen.

- Daardoor kunt u brand, kortsluiting, schokgevaar en beschadiging van het product voorkomen.

Zet de hoofdschakelaar uit tijdens een reinigings- of controlebeurt van het aircosysteem.

- Daardoor kunt u schokgevaar voorkomen.

Zorg ervoor dat niemand op het buitenelement kan trappen of erover vallen.

- Daardoor voorkomt u persoonlijk letsel en beschadiging van het aircosysteem.

⚠ LET OP

■ Installeren

Controleer na de installatie of eventuele reparaties het aircosysteem altijd op gaslekken (koelmiddel).

- De airco-installatie kan door een te laag koelmiddelniveau beschadigd worden.

Installeer het aircosysteem niet op plaatsen waar het geluid of warme lucht van het buitenelement omwonenden kan hinderen.

- Daardoor voorkomt u problemen met de burens.

Installeer altijd een afvoerbuis om condenswater correct af te voeren.

- Door een slechte aansluiting kunnen waterlekken ontstaan.

Het apparaat moet altijd door minimaal twee personen getild en verplaatst worden.

- Daardoor wordt persoonlijk letsel voorkomen.

Houd het aircosysteem altijd horizontaal – ook tijdens installatiewerkzaamheden.

- Daardoor voorkomt u trillingen en lekken.

Installeer het aircosysteem niet waar het rechtstreeks blootstaat aan wind uit zee (zoutinwerking).

- Daardoor wordt corrosie van het aircosysteem voorkomen. Door toenemende corrosievorming op de condensor en de verdampervinnen gaat het aircosysteem steeds slechter werken.

■ Bediening

Stel uw huid (en die van andere kamersbewoners) niet langdurig aan koude lucht bloot. (Ga niet in de luchtstroom zitten.)

- Dat is slecht voor uw gezondheid.

Blokkeer de luchtinlaat of luchtuitlaat niet.

- Daardoor kan het product defect raken.

Trap niet op de onderdelen van het aircosysteem en plaats er niets op. (buitenelementen)

- Daardoor voorkomt u persoonlijk letsel en storingen van het aircosysteem.

Drink geen water dat door het systeem wordt afgevoerd.

- Dit water is niet schoon en kan ernstige gezondheidsproblemen veroorzaken.

Laad de batterijen niet op en haal ze niet uit elkaar. Gooi batterijen nooit in een (hard)vuur.

- Daardoor voorkomt u brandwonden en explosiegevaar.

Reinig het aircosysteem altijd met een zachte doek. Gebruik geen agressieve detergents, oplosmiddelen e.d.

- Daardoor voorkomt brand, kortsluiting, schokgevaar en beschadiging van de kunststof onderdelen van de installatie.

Breng het filter altijd voorzichtig aan. Reinig het filter minstens elke veertien dagen of vaker als het nodig is.

- Een vuil filter vermindert de efficiëntie van het aircosysteem en kan storingen storing of beschadigingen van het systeem veroorzaken.

Ga bij het reinigen of controleren van het systeem altijd op een stevige stoel of ladder staan.

- Wees voorzichtig en zorg ervoor dat u niet valt.

Als vloeistof uit de batterijen op uw huid, kleding, meubels of vloerbedekking is gelekt, was deze dan goed af met schoon water. Gebruik de afstandsbediening niet als de batterijen lekken.

- De chemicaliën in de batterijen kunnen brandwonden en andere gezondheidsproblemen veroorzaken.

Gebruik het aircosysteem niet voor speciale toepassingen als voedselconservering, de instandhouding van kunstwerken e.d. Het is een aircosysteem voor de gemiddelde consument, niet een precisiekoelsysteem.

- Zo voorkomt u schade van uw bezittingen.

Raak bij het verwijderen van het luchtfilter de metalen delen van het aircosysteem niet aan. Deze zijn zeer scherp.

- Voorkom dus dat u gewond raakt.

Steek nooit uw vingers of een ander object in de luchtinlaat of luchtuitlaat terwijl het systeem in werking is.

- Er zijn scherpe en bewegende onderdelen waaraan u zich kunt verwonden.

Vervang uitgeputte batterijen in de afstandsbediening door nieuwe van hetzelfde type. Gebruik geen oude en nieuwe of verschillende typen batterijen door elkaar.

- Daardoor voorkomt u brand- en explosiegevaar.

Als u de vloeistof uit de batterijen per ongeluk in de mond hebt gekregen, poets dan uw tanden en ga naar een arts. Gebruik de afstandsbediening niet als de batterijen lekken.

- De chemicaliën in de batterijen kunnen brandwonden en andere gezondheidsproblemen veroorzaken.

Vóór gebruik

De bediening voorbereiden

1. Laat de installatie uitvoeren door een installatiespecialist.
2. Gebruik een afzonderlijke lichtnetgroep.

Gebruik

1. Langdurige blootstelling aan een rechtstreekse luchtstroom is slecht voor uw gezondheid. Stel kamerbewoners, huisdieren en planten niet langdurig bloot aan een rechtstreekse luchtstroom.
2. Ter voorkoming van zuurstoftekort moet de kamer afdoende worden geventileerd als zich daarin ook kachels of andere verwarmingsapparaten bevinden.
3. Gebruik dit aircosysteem niet voor niet vermelde speciale toepassingen (bijv. instandhouding resp. bewaren van precisieapparatuur, voedingsmiddelen, huisdieren, planten en kunstwerken). Een dergelijke toepassing kan schadelijk zijn.

Reiniging en onderhoud

1. Raak de metalen onderdelen van het systeem bij het verwijderen van het filter niet aan. Bij het hanteren van de scherpe metalen randen kunt u een verwonding oplopen.
2. Maak de binnenkant van het aircosysteem niet met water schoon.
De isolatie kan door contact met water beschadigd worden met schokgevaar als gevolg.
3. Zorg ervoor dat de stroomvoorziening en de stroomverbreker uitgeschakeld zijn voordat u het systeem reinigt. De ventilator draait met zeer hoge snelheid wanneer het systeem ingeschakeld is. U riskeert ernstige verwondingen als het aircosysteem tijdens het reinigen van de inwendige delen per abuis wordt ingeschakeld.

Service

Neem voor reparaties en onderhoud contact op met een officiële dealer of erkende servicecentrale.

Gebruiksaanwijzing

Namen en functies van de met een kabel aangesloten afstandsbediening (optie)

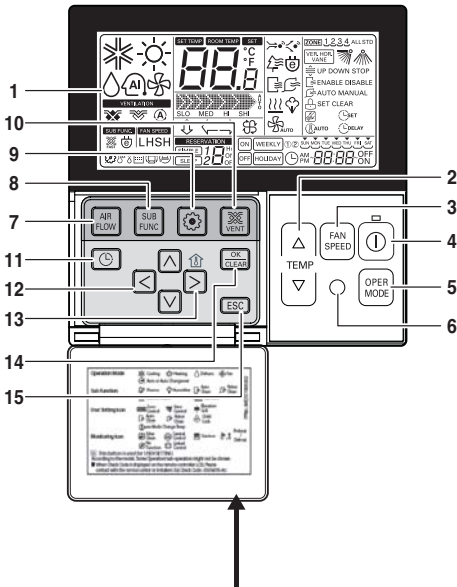

Bevestig het informatie-etiket aan de binnenzijde van de deur van het systeem.
Gebruik de taalversie die voor uw land geldt.

1. Bedieningsscherm
2. Knop voor temperatuurstelling
 - Hierdoor wordt niet de kamertemperatuur maar de temperatuur van de uitgeblazen lucht geregeld.
3. Knop voor ventilatorsnelheid
 - De ventilatorsnelheid is in drie stappen instelbaar.
 - De middelste en de lage snelheid zijn dezelfde.
4. AAN/UIT-knop
5. Knop voor het selecteren van de bedieningsmodus
6. Ontvanger voor draadloze afstandsbediening
 - Sommige systemen zijn niet geschikt voor de ontvangst van de draadloze signalen.
7. Knop voor de luchtstroom
8. Knop voor subfuncties
9. Knop voor het instellen van functies
10. Knop voor ventilatie
11. Gereserveerd
12. Knop voor op, neer, links en rechts
 - Druk op knop () om de temperatuur van de binnenlucht de controleren.
13. Knop voor de kamertemperatuur
 - Geeft alleen de door de afstandsbediening waargenomen kamertemperatuur aan.
 - De kamertemperatuur wordt niet geregeld.
 - Geeft bij het aanvoerelement voor verse lucht alleen de temperatuur in de directe omgeving van de afstandsbediening aan.
14. Knop voor instellen/annuleren
15. Knop voor afsluiten

* Afhankelijk van het producttype kunnen sommige functies niet worden ingeschakeld en weergegeven.

* Geeft een vreemde waarde voor de kamertemperatuur aan als de bekabelde afstandsbediening niet wordt aangesloten.

Model nr.: PQRVSL0 (Zwarte uitvoering)
PQRVSL0QW (Witte uitvoering)

Namen en functies van de met een kabel aangesloten afstandsbediening (optie)

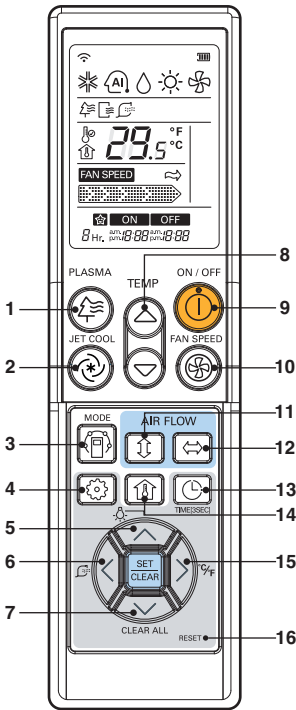

PQWRHDF0 (Warmtepomp)
PQWRCDF0 (Alleen koelen)

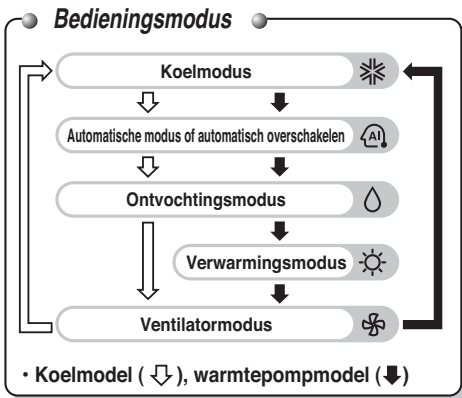

1. **Plasmaknop (optie)**
Bestemd voor het starten en stoppen van de plasma-reinigingsfunctie.
2. **Knop voor straaenkoeling**
Snelkoelen door superhoge ventilatorsnelheid.
3. **Knop voor selectie van de bedieningsmodus**
Bestemd voor het kiezen van de bedieningsmodus.
4. **Knop voor instellen van functies**
Bestemd voor het instellen of ongedaan maken van automatisch reinigen of de Smart reinigingsmodus.
5. **LCD-helderheidsknop (optie)**
Bestemd voor het instellen van de helderheid van de statuslampjes.
6. **Smart-reinigingsknop (optie)**
Bestemd voor het starten en stoppen van de Smart-reinigingsfunctie.
7. **Reinigingsknop**
Bestemd voor het wissen van alle timerfuncties.
8. **Instelknop voor kamertemperatuur**
Bestemd voor het instellen van de kamertemperatuur.
9. **AAN/UIT-knop**
Wordt gebruikt om het aircosysteem in en uit te schakelen.
10. **Regelknop voor de ventilatorsnelheid van het binnenelement**
Bestemd voor het in vier stappen instellen van de draaisnelheid van de ventilator: langzaam, gemiddeld, snel en afwisselend.
11. **Knop voor automatische draaiing**
Bestemd voor stoppen en starten van de jaloeziebeweging en het instellen van de gewenste richting van de luchtstroom.
12. **Regelknop voor horizontale luchtstroom (optie)**
Bestemd voor het instellen van de gewenste richting van de horizontale luchtstroom.
13. **Instelknop voor timer en tijd**
Bestemd voor het instellen van de start- en stoptijd en de slaapstand.
14. **Controleknop voor kamertemperatuur**
Bestemd voor het controleren van de kamertemperatuur.
15. **Omschakelknop °C/°F**
Bestemd voor het overschakelen van de temperatuuruitlezing van graden Celsius naar graden Fahrenheit en omgekeerd.
16. **Resetknop**
Bestemd voor het resetten van de afstandsbediening.

Onderhoud en service



WAARSCHUWING: Schakel voordat onderhoudswerkzaamheden worden uitgevoerd altijd de centrale stroomvoorziening naar het aircosysteem uit.

Rooster, behuizing en afstandsbediening

- Maak het hele systeem voordat reinigingswerkzaamheden worden uitgevoerd volledig stroomloos. Het systeem mag uitsluitend met een droge zachte doek worden gereinigd. Gebruik nooit blekende of schurende reinigingsmiddelen.

OPMERKING Voordat u het binnenelement reinigt, moet het hele aircosysteem stroomloos worden gemaakt.

Luchtfilter

De luchtfilters aan de onderzijde van het binnenelement (aanzijde) moeten eenmaal per twee weken gecontroleerd en gereinigd worden of vaker als het nodig is.

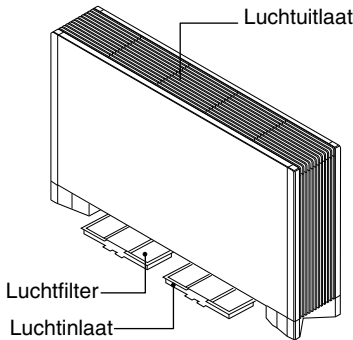

- Gebruik nooit een van de volgende reinigingsmiddelen:
 - Water dat warmer is dan 40 °C. Dit kan vervorming en ontkleuring veroorzaken.
 - Vluchtige dampen kunnen het oppervlak van het aircosysteem beschadigen.



1. Reinig het filter met een stofzuiger of in een lauwwarm sopje.
 - Als het filter erg vuil is, kunt u het wassen in lauwwarm water waaraan u een niet-agressief wasmiddel hebt toegevoegd.
 - Om te voorkomen dat het filter vervormt, mag het water niet warmer zijn dan 50 °C.
2. Nadat u het filter in ruim water hebt uitgespoeld, laat u het in de schaduw door en door drogen.
3. Plaats het luchtfilter terug

Ga als volgt te werk als het aircosysteem lang niet gebruikt wordt.

Wanneer het systeem langdurig buiten gebruik is...

- 1 Laat het aircosysteem 2 tot 3 uur in de luchtcirculatiemodus werken.
 - Hierdoor worden de ingebouwde onderdelen volledig gedroogd.
- 2 Schakel de stroomverbreker uit.

⚠ LET OP

Schakel de stroomverbreker uit als het aircosysteem geruime tijd niet gebruikt wordt. Daardoor voorkomt u de opeenhoping van stof en brandgevaar.

Wanneer het aircosysteem opnieuw wordt gebruikt...

- Controleer of de luchtinlaat en -uitlaat van het binnen- en het buitenelement niet geblokkeerd zijn.

Praktische informatie

De luchtfilters en uw energienota. Als de luchtfilters door stof verstopt raken, daalt de koelcapaciteit en is 6% van de energie die nodig is om het aircosysteem te laten werken weggegooid geld.

Gebruikstips

Laat de ruimte niet te koud worden.

Dit is slecht voor de gezondheid en een verspilling van elektrische energie.

Reinig de luchtfilters regelmatig.

Vervuilde luchtfilters verminderen de luchtdoorstroming en verlagen het koelende en ontvochtende effect. Reinig de luchtfilters minstens eenmaal per veertien dagen.

Houd de blinden en gordijnen gesloten.

Voorkom direct zonlicht in de ruimte wanneer het aircosysteem in werking is.

Ventileer de ruimte zo nu en dan.

Omdat de vensters gesloten blijven, is het een goed idee ze nu en dan te openen en de ruimte te ventileren.

Zorg ervoor dat de deuren en vensters gesloten zijn.

Laat de deuren en vensters zoveel mogelijk gesloten om de koele lucht in de ruimte vast te houden.

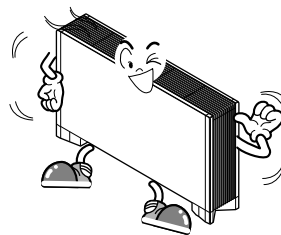

Voordat u de service belt...



Tips voor het oplossen van problemen Spaar tijd en geld!

Controleer de volgende punten voordat u voor een reparatie of service belt...
Bel uw dealer als u de storing niet zelf kunt oplossen.

<p>Het aircosysteem werkt niet.</p>	<p>The room has a peculiar odor.</p>	<p>It seems that condensation is leaking from the air conditioner.</p>	<p>Air conditioner does not operate for about 3 minutes when restart.</p>
<ul style="list-style-type: none"> • Hebt u de timer misschien verkeerd ingesteld? • Is de zekering misschien doorgeslagen of de stroomverbreker ingeschakeld? 	<ul style="list-style-type: none"> • Controleer of dit wellicht een vochtluchtje van de muren, de vloerbedekking, de meubels of andere textielproducten in de ruimte is. 	<ul style="list-style-type: none"> • Condenswater kan ontstaan als de warme lucht in het lokaal door de luchtstroom van het aircosysteem wordt afgekoeld. 	<ul style="list-style-type: none"> • Dit komt door een veiligheidsschakeling van het mechanisme. • Wacht rustig drie minuten en het aircosysteem start.
<p>Het aircosysteem koelt of verwarmt niet echt.</p>	<p>Het aircosysteem werkt niet echt geruisloos.</p>	<p>U hoort een krakend geluid.</p>	<p>Het display van de afstandsbediening is wazig of geeft niets aan.</p>
<ul style="list-style-type: none"> • Is het luchtfilter misschien vuil? Zie de aanwijzingen voor het reinigen van het luchtfilter. • Het is mogelijk dat de ruimte erg warm was toen het aircosysteem voor het eerst werd ingeschakeld. Laat de ruimte een tijdje afkoelen. • Is de temperatuur misschien niet goed ingesteld? • Is de luchtinlaat of de luchtuitlaat van het binnenelement mogelijk geblokkeerd? 	<ul style="list-style-type: none"> • U hoort een geluid als van stromend water. - Dit is het geluid van het koelmiddel freon dat door het aircosysteem stroomt. • U hoort een geluid als van perslucht die met kracht in de lucht stroomt. -Dit is het geluid van het ontvochtingswater dat binnen in het aircosysteem wordt verwerkt. 	<ul style="list-style-type: none"> • Dit geluid ontstaat door het uitzetten en krimpen van het frontpaneel e.d. als gevolg van de temperatuurwisselingen in het aircosysteem. <p>Het filterstatuslampje (LED) brandt.</p> <ul style="list-style-type: none"> • Nadat u het filter hebt gereinigd, drukt u gelijktijdig gedurende drie seconden op de "Timer"-knop en op de (◀)-knop van de met een kabel aangesloten afstandsbediening. 	<ul style="list-style-type: none"> • Zijn de batterijen misschien uitgeput? • Hebt u de batterijen om (+) en om (-) ingelegd?

OPMERKING

WATERVAST : Het buitenelement van dit aircosysteem is waterbestendig.
Het binnenelement is niet waterbestendig en mag niet echt nat worden.



РУКОВОДСТВО ДЛЯ ПОЛЬЗОВАТЕЛЯ КОНДИЦИОНЕР

Перед эксплуатацией вашего устройства внимательно прочитайте это руководство и сохраните его для будущего использования.

Тип: Напольный скрытый

РУССКИЙ ЯЗЫК

СОДЕРЖАНИЕ

Меры предосторожности ...3

Перед началом эксплуатации6

Инструкция по эксплуатации7

Наименование и функция проводного пульта дистанционного управления (дополнительно)7

Обслуживание и ремонт9

Прежде чем звонить в сервисный центр11



ДЛЯ ЗАПИСЕЙ

Введите номер модели и серийный номер:

Модель # _____

Серийный номер # _____

Они указаны на наклейке на задней стенке агрегата.

Наименование поставщика _____

Дата поставки _____

■ Staple your receipt to this page in the event you need to prove date of purchase or to issue warranty.



ПРОЧИТЕ ЭТО РУКОВОДСТВО

Здесь вы найдете множество полезных советов по правильной эксплуатации и обслуживанию кондиционера.

Небольшие предупредительные меры с вашей стороны способны сэкономить вам массу времени и денег.

В схеме устранения неполадок вы найдете множество решений часто возникающих неисправностей.

Предварительное ознакомление со схемой Советы по устранению неисправностей может избавить вас от необходимости звонить в сервисный центр.



МЕРЫ ПРЕДОСТОРОЖНОСТИ

- Для ремонта и обслуживания агрегата обращайтесь к специалистам авторизованного сервисного центра.
- Для установки агрегата обратитесь к установщику.
- Кондиционером не должны пользоваться маленькие дети и инвалиды без соответствующего присмотра.
- Дети не должны играть с кондиционером.
- Замена электрического шнура должна производиться только авторизованным персоналом и только на сертифицированные комплектующие.
- Работы по установке должны проводиться в соответствии с национальными (государственными) стандартами по электропроводке и только уполномоченными сотрудниками.

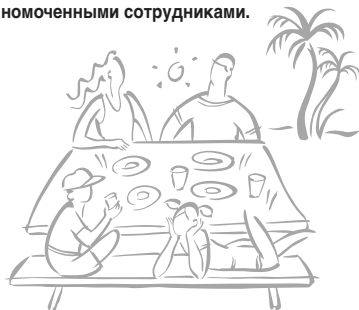

Меры предосторожности

Для предотвращения травмирования пользователя и других людей, а также причинения материального ущерба необходимо следовать инструкциям, приведенным ниже.

- Неправильная работа вследствие игнорирования инструкции приведет к ущербу или поломке. Серьезность опасности классифицируется следующим образом.

⚠ ПРЕДУПРЕЖДЕНИЕ Этот символ указывает на возможность смерти или серьезной травмы.

⚠ ОСТОРОЖНО Этот символ указывает на возможность травмы или только причинения материального ущерба.

- Значения символов, использованные в настоящем руководстве, соответствуют приведенным ниже.



Не поступайте следующим образом.



Следите за соблюдением данной инструкции.

⚠ ПРЕДУПРЕЖДЕНИЕ

■ Установка

Не пользуйтесь автоматическими выключателями, имеющими неисправности или рассчитанными на меньшую нагрузку. Подключать устройство следует только к номинальному напряжению.

- Существует риск возгорания или поражения электрическим током.

Крепко закрепите панель и крышку блока выключателей.

- Существует риск возгорания или поражения электрическим током.

Не меняйте и не удлиняйте силовой кабель.

- Существует риск возгорания или поражения электрическим током.

Для установки всегда пользуйтесь услугами поставщика или авторизованного центра.

- Существует риск возгорания, поражения электрическим током, взрыва или травмы.

Для проведения электротехнических работ обращайтесь к поставщику, продавцу, квалифицированному электрику или в авторизованный сервисный центр.

- Не разбирайте и не ремонтируйте изделие. Существует риск возгорания или поражения электрическим током.

Всегда устанавливайте выделенную цепь и автоматический выключатель.

- Неправильная электропроводка или установка могут привести к возгоранию или поражению электрическим током.

Не устанавливайте, не снимайте и не переустанавливайте прибор самостоятельно.

- Существует риск возгорания, поражения электрическим током, взрыва или травмы.

Не устанавливайте изделие на неисправную монтажную стойку.

- Это может привести к травме, несчастному случаю или повреждению изделия.

Всегда заземляйте изделие.

- Существует риск возгорания или поражения электрическим током.

Используйте автоматический выключатель или плавкий предохранитель должного номинала.

- Существует риск возгорания или поражения электрическим током.

Будьте осторожны при распаковке и установке изделия.

- Можно пораниться об острые края. Будьте особенно осторожны с краями упаковки и острыми кромками конденсатора и испарителя.

Проверьте, чтобы место установки не разрушилось от времени.

- При разрушении основы кондиционер может упасть, причинив материальный ущерб, а также привести к повреждению имущества и травмам.

■ Эксплуатация

Не включайте кондиционер надолго, если открыта дверь или окно и влажность воздуха очень высока.

- Образование конденсата может намочить или испортить мебель.

Не подключайте и не отключайте источник питания во время работы.

- Существует риск возгорания или поражения электрическим током.

Не допускайте попадания воды внутрь устройства.

- Это может привести к возгоранию, отказу изделия или поражению электрическим током.

При утечке воспламеняемого газа перед включением изделия отключите газ и откройте окно, чтобы проверить помещение.

- Не пользуйтесь телефоном и электрическими выключателями. Это может привести к возгоранию или взрыву

Не открывайте входную решетку изделия во время работы. (Не прикасайтесь к электростатическому фильтру, если прибор им оснащен.)

- Существует риск травмы, поражения электрическим током, взрыва или отказа изделия.

Время от времени проветривайте изделие, если оно эксплуатируется рядом с плитой.

- Существует риск возгорания или поражения электрическим током.

Если изделие долго не использовалось, отсоедините разъем источника питания или отключите автоматический выключатель.

- Существует риск повреждения или поломки изделия, а также непредвиденные эффекты при его эксплуатации.

Не тяните силовой кабель и внимательно следите, чтобы он не был поврежден во время эксплуатации.

- Существует риск возгорания или поражения электрическим током.

Не прикасайтесь к выключателю мокрыми руками.

- Существует риск возгорания или поражения электрическим током.

Не храните и не используйте горючий газ или другие горючие вещества рядом с кондиционером воздуха.

- Существует риск возгорания или отказа изделия.

При возникновении странных звуков, запахов или дыма из изделия отключите автоматический выключатель или отсоедините кабель источника питания.

- Существует риск возгорания или поражения электрическим током.

Если изделие протекает (оказалось залитым водой или попало в воду), обратитесь в авторизованный центр по техническому обслуживанию.

- Существует риск возгорания или поражения электрическим током.

Не кладите на электрический кабель тяжелые предметы.

- Существует риск возгорания или поражения электрическим током.

Не размещайте рядом с силовым кабелем нагревательные и другие приборы.

- Существует риск возгорания или поражения электрическим током.

Не пользуйтесь изделием длительное время в условиях ограниченного пространства.

- Это может привести к недостатку кислорода.

Прекратите работу и закройте окно на время бури или урагана. Если возможно, до начала урагана уберите продукт от окна.

- Существует риск травмы, поражения электрическим током, взрыва или отказа изделия.

Будьте осторожны, не допускайте попадания воды внутрь изделия.

- Существует риск травмы, поражения электрическим током, взрыва или отказа изделия.

Перед чисткой и техобслуживанием изделия отключите главный выключатель.

- Существует риск возгорания или поражения электрическим током.

Будьте осторожны: убедитесь в том, что никто не наступил и не упал на наружный агрегат.

- Это может привести к травме или повреждению изделия.

⚠ ОСТОРОЖНО

■ Установка

Всегда проверяйте изделие на наличие утечки газа (хладагента) после установки или ремонта изделия.

- При низком уровне хладагента может произойти отказ изделия.

Не устанавливайте изделие в местах, где шум или нагретый воздух от наружного агрегата может повредить соседям.

- Это может привести к возникновению проблем с соседями.

Чтобы обеспечить правильный водоотвод, установите сливной шланг.

- Плохое соединение может привести к утечке воды.

Перевозку и транспортировку изделия должны производить не менее двух человек.

- Избегайте травм.

Держите изделие горизонтально даже во время установки.

- Избегайте вибрации или утечки воды.

Не устанавливайте изделие в местах, где оно будет подвержено непосредственному воздействию морского воздуха (солевого тумана).

- Это может привести к коррозии изделия. Коррозия, в частности, ребер конденсатора и испарителя может привести к неправильному функционированию изделия или недостаточной эффективности.

■ Эксплуатация

Избегайте длительного попадания холодного воздуха на кожу. (Не сидите под вытяжкой.)

- Это может причинить вред здоровью.

Производите чистку мягкой тканью. Не пользуйтесь агрессивными моющими средствами, растворителями и т. д.

- Это может привести к возгоранию, поражению электрическим током или повреждению пластиковых деталей изделия.

Всегда вставляйте фильтр плотно. Производите очистку фильтра раз в две недели или чаще.

- Грязный фильтр снижает эффективность работы кондиционера и может привести к поломке или неправильной работе изделия.

При проведении чистки или технического обслуживания кондиционера пользуйтесь устойчивым табуретом или стремянкой.

- Будьте осторожны и избегайте травм.

Если кислота из батарей попала на кожу или одежду, смойте ее теплой водой. Не пользуйтесь пультом дистанционного управления при протекании батарей.

- Содержащиеся в батареях химикаты могут вызвать ожоги и нанести другой вред здоровью.

Не используйте изделие для не предназначенных для него целей — хранения пищи, произведений искусства и т. п. Это бытовой кондиционер, а не система точной заморозки.

- Существует риск повреждения или утраты имущества.

Не прикасайтесь к металлическим деталям изделия при удалении воздушного фильтра. Вы можете порезаться!

- Это может привести к травмам.

Не засовывайте руки или иные предметы во входные и выходные воздушные отверстия, когда кондиционер воздуха включен в сеть.

- Здесь есть острые и подвижные детали, которые могут стать причиной травмы.

Заменяйте батареи в пульте дистанционного управления батареями того же типа. Не устанавливайте одновременно новые и старые батареи, а также батареи разного типа.

- Существует риск возгорания или поражения электрическим током.

Не закрывайте входное или выходное отверстие.

- Это может привести к выходу изделия из строя.

Не вставляйте на изделие и не кладите на него предметы. (внешний агрегат)

- Существует риск возгорания или отказа изделия.

Не пейте воду, отводимую из изделия.

- Это негигиенично и может нанести серьезный ущерб здоровью.

Не пытайтесь разбирать или перезаряжать батареи. Не кидайте батареи в огонь.

- Это может привести к пожару или взрыву.

При случайном попадании жидкости из батарей в ротовую полость почистите зубы и обратитесь к врачу. Не пользуйтесь пультом дистанционного управления при протекании батарей.

- Содержащиеся в батареях химикаты могут вызвать ожоги и нанести другой вред здоровью.

Перед началом эксплуатации

Подготовка к работе

1. Для выполнения установки обратитесь к специалисту по установке.
2. Пользуйтесь выделенным питанием.

Использование

1. Длительное нахождение в прямом потоке воздуха может причинить вред вашему здоровью. Не оставляйте надолго в прямом воздушном потоке людей, животных и растения.
2. При эксплуатации рядом с плитой или нагревательными устройствами чаще проветривайте помещение во избежание возникновения недостатка кислорода.
3. Не пользуйтесь кондиционером для тех целей, для которых он не предназначен (для хранения точных устройств, пищи, произведений искусства, охлаждения растений и домашних животных). Это может привести к их порче или нанести вред.

Чистка и обслуживание

1. Не прикасайтесь к металлическим деталям агрегата при удалении воздушного фильтра. Можно порезаться об острые металлические края.
2. Не мойте внутренние детали кондиционера водой. Вода может нарушить изоляцию и привести к поражению электрическим током.
3. При чистке агрегата сначала отключите питание и автоматический выключатель. Во время работы вентилятор крутится с очень высокой скоростью. Существует возможность поражения, если во время чистки внутренних деталей агрегата на нем случайно повысится напряжение.

Ремонт

Для проведения ремонта и обслуживания обратитесь в ближайший авторизованный сервисный центр.

Инструкция по эксплуатации

Наименование и функция проводного пульта дистанционного управления (дополнительно)

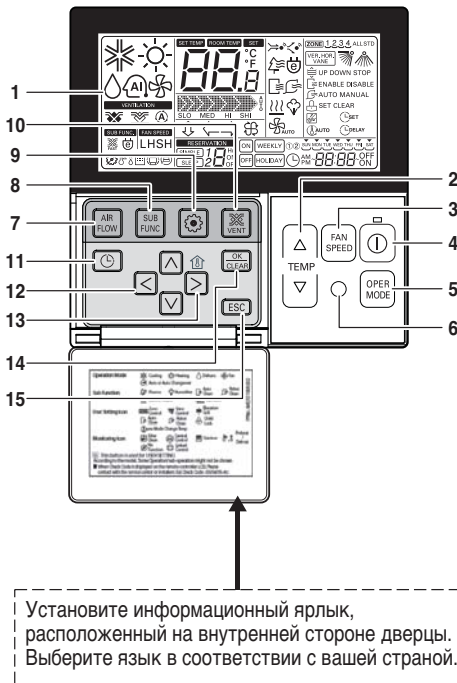

Установите информационный ярлык, расположенный на внутренней стороне дверцы. Выберите язык в соответствии с вашей страной.

1. **Экран индикации операции**
2. **Кнопка регулировки температуры**
 - Она не предназначена для регулировки комнатной температуры, а температуры выходящего воздуха.
3. **Кнопка выбора скорости вентилятора**
 - Скорость вентилятора регулируется 3 ступенями.
 - Средняя и Низкая ступени одинаковы
4. **Кнопка ON/OFF (ВКЛ/ВЫКЛ)**
5. **Кнопка выбора режима работы**
6. **Приемник беспроводного пульта дистанционного управления**
 - Некоторые изделия не принимают беспроводные сигналы.
7. **Кнопка воздушного потока**
8. **Кнопка подфункции**
9. **Кнопка выбора функции**
10. **Кнопка вентиляции**
11. **Резервирование**
12. **Кнопки вверх, вниз, влево, вправо**
 - Для проверки внутренней температуры, нажать кнопку  .
13. **Кнопка отображения температуры в помещении**
 - Только показывает комнатную температуру в представлении пульта ДУ.
 - При этом комнатная температура не регулируется.
 - В случае воздухозаборника, отображается только температура вокруг пульта ДУ.
14. **Кнопка установки/отмены**
15. **Кнопка выхода**

* Некоторые функции могут не работать и отображаться в соответствии с типом изделия.

* Если проводной пульт ДУ не подключен, будет отображаться странное значение.

**Модель : PQRCVSL0 (черный цвет)
PQRCVSL0QW (белый цвет)**

Наименование и функция проводного пульта дистанционного управления (дополнительно)

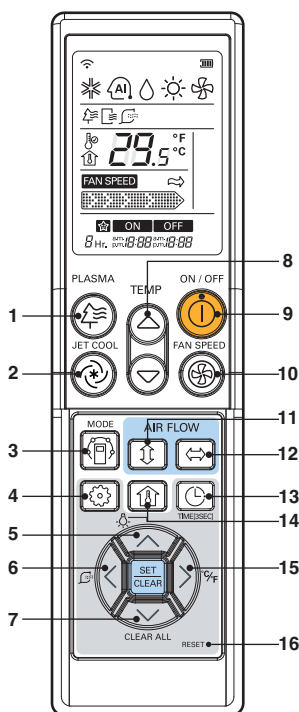

PQWRHDF0 (тепловой насос)
PQWRCDF0 (только охлаждение)

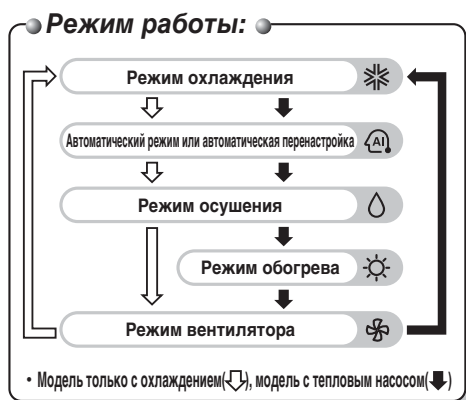

- 1. Кнопка плазмы (дополнительно)**
Предназначена для включения и отключения плазменной очистки.
- 2. Кнопка сильного охлаждения**
Скорость охлаждения включает сверхвысокую скорость вращения вентилятора.
- 3. Кнопка выбора режима работы**
Предназначена для выбора режима работы.
- 4. Кнопка выбора функции**
Предназначена для включения и отключения автоматической или «умной» очистки.
- 5. Кнопка подсветки ЖКИ (дополнительно)**
Предназначена для настройки подсветки жидкокристаллического индикатора
- 6. Кнопка «умной» очистки (дополнительно)**
Предназначена для включения и отключения «умной» очистки.
- 7. Кнопка очистки**
Предназначена для очистки всех таймеров.
- 8. Кнопка регулировки температуры в помещении**
Предназначена для выбора температуры в помещении.
- 9. Кнопка "Вкл./Выкл."**
Предназначена для включения и отключения агрегата.
- 10. Кнопка выбора скорости внутреннего вентилятора**
Предназначена для выбора скорости вентилятора (низкая, средняя, высокая и очень высокая).
- 11. Кнопка автоматического вращения**
Предназначена для включения и отключения движения задвижки и для задания желаемого направления воздушного потока.
- 12. Кнопка управления направлением воздушного потока по горизонтали (дополнительно)**
Предназначена для задания желаемого направления воздушного потока по горизонтали.
- 13. Кнопка таймера и установки времени**
Предназначена для установки времени начала, окончания работы или перехода в спящий режим.
- 14. Кнопка проверки температуры в помещении**
Предназначена для проверки температуры в помещении.
- 15. Кнопка переключения °C/°F**
Предназначена для переключения считывателя температуры со шкалы Цельсия на шкалу Фаренгейта.
- 16. Кнопка сброса**
Предназначена для сброса пульта дистанционного управления.

Обслуживание и ремонт



ОСТОРОЖНО: Прежде чем приступать к обслуживанию, отключите питание всей системы.

Решетка, корпус и пульт дистанционного управления

- Перед началом чистки отключите систему.
Чистка производится сухой мягкой тканью. Не пользуйтесь отбеливателями и абразивными материалами.

ВНИМАНИЕ Перед чисткой источник питания должен быть отсоединен от внутреннего агрегата.

Air Filter

Необходимо проверять и при необходимости чистить воздушные фильтры в нижней части не реже, чем раз в две недели.

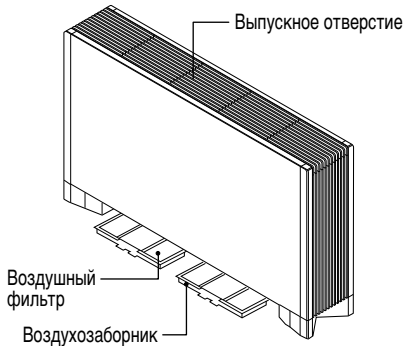

- Никогда не пользуйтесь:
 - Водой температуры выше 40°C. Может вызвать потерю цвета и деформацию.
 - Летучими веществами. Они могут повредить поверхность кондиционера.



1. Для очистки фильтров используйте пылесос или теплую мыльную воду.
 - Если фильтр сильно загрязнен, промойте его в теплой воде со стиральным порошком.
 - Горячая вода (более 50°C) может привести к деформации.
2. После промывки тщательно просушите в тени.
3. Установите воздушный фильтр.

Если кондиционер долго не будет использоваться.

Если не планируется использование в течение долгого времени.

1 Включите кондиционер на 2—3 часа в режиме циркуляции воздуха.

• Это позволит просушить внутренние механизмы.

2 Отключите автоматический выключатель.

ОСТОРОЖНО

Если кондиционер долго не будет использоваться, отключите автоматический выключатель.

Скопившаяся грязь может привести к возгоранию.

Если планируется дальнейшее использование кондиционера.

■ Убедитесь, что воздухозаборное и выпускное отверстия внутреннего/внешнего агрегата не заблокированы.

Полезная информация

Воздушные фильтры и экономия электроэнергии. Если воздушный фильтр забит пылью, то мощность охлаждения будет падать и 6% электроэнергии, потребляемой кондиционером, будет расходоваться впустую.

Советы по эксплуатации

Не переохлаждайте помещение.

Это вредно для здоровья и влечет перерасход электроэнергии.

Регулярно чистите воздушный фильтр.

Засорение фильтра приводит к снижению интенсивности воздушного потока и снижает эффект охлаждения и осушения. Производите чистку как минимум раз в две недели.

Держите закрытыми жалюзи или занавески.

Во время работы кондиционера не допускайте попадания в помещение прямого солнечного света.

Время от времени проветривайте комнату.

Поскольку окна постоянно закрыты, рекомендуется время от времени их открывать.

Убедитесь, что двери и окна плотно закрыты.

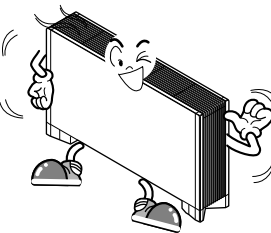

Старайтесь не открывать двери и окна, чтобы не выпускать холодный воздух из помещения.

Прежде чем позвонить в сервисный центр...



Советы по устранению неисправностей. Экономьте время и деньги!

Прежде чем обратиться в сервисный центр, проверьте следующие моменты. Если неисправность устранить не удалось, обратитесь к своему поставщику.

<p>Кондиционер не работает.</p>	<p>В помещении появился необычный запах.</p>	<p>Вам кажется, что из кондиционера происходит утечка конденсата.</p>	<p>Кондиционер не включается примерно 3 минуты после перезапуска.</p>
<ul style="list-style-type: none"> • Нет ли ошибки в работе таймера? • Возможно ли, что сгорел предохранитель или сработал автоматический выключатель? 	<ul style="list-style-type: none"> • Проверьте, не являются ли его источником отсыревшие стены, ковер, мебель или одежда, находящиеся в комнате. 	<ul style="list-style-type: none"> • Конденсат возникает в результате охлаждения теплого воздуха в помещении. 	<ul style="list-style-type: none"> • Это результат срабатывания защитного механизма. • Подождите три минуты, и кондиционер заработает.
<p>Не происходит эффективного охлаждения или нагревания.</p>	<p>Кондиционер сильно шумит.</p>	<p>Слышится хруст.</p>	<p>На дисплее пульта дистанционного управления либо тусклое изображение, либо вообще ничего нет.</p>
<ul style="list-style-type: none"> • Не загрязнился ли воздушный фильтр? См. инструкции по чистке фильтра. • Возможно, в помещении было очень жарко при первом включении кондиционера. Немного подождите. • Температура была задана правильно? • Возможно ли, что воздухозаборное или выпускное отверстие засорилось? 	<ul style="list-style-type: none"> • Шум напоминает журчание воды. –Этот звук издает фреон, циркулирующий внутри агрегата. • Звук напоминает воздух, выпускаемый в атмосферу. –Такой звук является результатом осушения воды внутри агрегата. 	<ul style="list-style-type: none"> • Такой звук издают передняя панель и другие детали при расширении и сжатии из-за изменений температуры. <p>Значок фильтра (ЖКИ) включен.</p> <ul style="list-style-type: none"> • Очистив фильтр, одновременно нажмите кнопку таймера и кнопку (◀) на проводном ПДУ на 3 секунды. 	<ul style="list-style-type: none"> • Разрядились батареи? • Возможно, батареи вставлены наоборот (перепутаны + и –)?

ВНИМАНИЕ

ВОДОСТОЙКОСТЬ: Внешняя сторона прибора **ВОДОСТОЙКАЯ**.

Внутренняя сторона не имеет защиты от попадания воды и не должна находиться снаружи во избежание ее попадания.

