



ROMÂNĂ
ENGLISH

Informații generale

<Centrul de informații pentru clienți LG>

+40-31-2283542

* Asigurați-vă că numărul este corect înainte de a apela.



CE0168 

Ghidul utilizatorului

LG-P990

MFL67759909 (1.0)

www.lg.com

**Wi-Fi
(WLAN)**

Acest echipament poate fi folosit în toate țările europene.
WLAN poate fi utilizată în UE fără restricții în interior, dar nu poate fi utilizată în exterior în Franța, Rusia și Ucraina.

**Wi-Fi
(WLAN)**

This equipment may be operated in all European countries.
The WLAN can be operated in the EU without restriction indoors, but cannot be operated outdoors in France, Russia and Ukraine.

LG-P990 Ghidul utilizatorului

Acest ghid vă ajută să învățați cum să folosiți telefonul dvs.

- Este posibil ca anumite informații din acest manual să nu fie aplicabile pentru telefonul dvs., în funcție de software-ul pe care îl dețineți sau de furnizorul dvs. de servicii.
- Acest telefon nu este adecvat pentru persoanele cu vedere slabă, deoarece are tastatura pe ecranul tactil.
- Copyright ©2013 LG Electronics, Inc. Toate drepturile rezervate. LG și sigla LG sunt mărci comerciale înregistrate ale Grupului LG și ale entităților sale. Toate celelalte mărci comerciale aparțin proprietarilor de drept.
- Google™, Google Maps™, Gmail™, YouTube™ și Google Talk™ sunt mărci comerciale ale Google, Inc.



Cuprins

Instrucțiuni pentru utilizarea sigură și eficientă.....	5
Telefonul dvs.....	12
Componentele dispozitivului.....	18
Instalarea cartelei SIM și a bateriei.....	20
Încărcarea bateriei.....	21
Instalarea cardului de memorie.....	22
Formatarea cardului de memorie.....	22
Blocarea și deblocarea ecranului.....	23
Securizarea ecranului de blocare.....	23
Ecranul de start.....	25
Sfaturi de utilizare a ecranului tactil.....	25
Ecran de start.....	25
Personalizarea ecranului de start.....	26
Adăugați sau eliminați panourile de pe Ecranul de start.....	26
Revenirea la aplicațiile utilizate recent.....	26
Casetă de înștiințare.....	27
Personalizarea panoului notificări.....	27
Vizualizarea barei de stare.....	27
Tastatura pe ecran.....	28
Introducerea literelor accentuate.....	29
Configurarea contului Google.....	30
Conectarea la rețele și dispozitive.....	31
Wi-Fi.....	31
Conectarea la rețele Wi-Fi.....	31
Bluetooth.....	31
Partajarea conexiunii de date a telefonului.....	33
Utilizarea SmartShare.....	35
Conexiuni PC cu un cablu de date pentru PC.....	36
Apeluri.....	39
Efectuarea unui apel.....	39
Efectuarea unui apel video.....	39
În meniul Apel video.....	39
Apelarea contactelor.....	39
Acceptarea și respingerea unui apel.....	39
Reglarea volumului unui apel.....	40
Efectuarea unui nou apel.....	40
Vizualizarea jurnalelor de apeluri.....	40
Contacte.....	41
Căutarea unui contact.....	41
Adăugarea unui contact nou.....	41
Contacte favorite.....	41
Importarea sau exportarea contactelor.....	42
Mutarea contactelor de pe dispozitivul vechi pe noul dvs. dispozitiv.....	42
Mesagerie.....	43
Trimiterea unui mesaj.....	43
Casetă listă mesaje.....	43
Utilizarea emoticoanelor.....	43
Modificarea setărilor mesajului.....	44
E-mail.....	45
Administrarea unui cont de e-mail.....	45
Ecranul contului de e-mail.....	45
Lucrul cu foldere de conturi.....	45
Compunerea și trimiterea unui e-mail.....	46
Cameră.....	47
Prezentarea vizorului.....	47
Realizarea unei fotografii.....	48
Utilizarea setărilor avansate.....	48
Vizualizarea fotografiilor salvate.....	50

Camera video	51	Utilitare	61
Prezentarea vizorului	51	Setarea alarmei	61
Înregistrarea rapidă a unui videoclip	52	Utilizarea calculatorului.....	61
După filmarea unui videoclip.....	52	Adăugarea unui eveniment în calendar	61
Utilizarea setărilor avansate	52	Modificarea vizualizării calendarului	62
Vizionarea videoclipurilor salvate	53	Descărcări.....	62
Reglarea volumului pentru vizionarea unui videoclip.....	53	Radio FM.....	62
Multimedia	54	Polaris Office	62
Galerie	54	Video	63
Mod vizualizare.....	54	Reportofon	63
Vizualizare calendar	54	Înregistrarea unui sunet sau a unei voci....	63
Opțiunile din meniul Galerie	54	YouTube	63
Trimiterea unei fotografii.....	54	Web	64
Trimiterea unui videoclip.....	54	Internet	64
Utilizarea unei imagini	54	Utilizarea barei cu instrumente Web	64
Vizualizarea unei diaporame	55	Utilizarea opțiunilor.....	64
Vizualizarea detaliilor aferente fotografiilor	55	On-Screen Phone	65
Transferarea fișierelor utilizând opțiunea		SOFTWARE LG.....	65
Sincronizare media prin USB (MTP)	55	Pictogramele aplicației On-Screen Phone	
Player audio	55	3.0	65
Conectați telefonul la PC utilizând cablul		Caracteristici On-Screen Phone	65
USB	55	Cum se instalează On-Screen Phone pe	
Redarea fișierelor video	56	PC-ul dvs.	66
Redarea unei melodii	56	Cum se conectează telefonul mobil la PC .	66
Lucrul cu listele de redare	56	Setări	67
Pentru a crea o listă de redare.....	56	WIRELESS ȘI REȚELE	67
Pentru a șterge o melodie dintr-o listă de redare	57	Utilizare date	69
Pentru a redenumi sau a șterge o listă de redare	57	Apel	69
Utilizarea SmartShare.....	58	Mai multe.....	71
		Dispozitiv.....	72
		Afișaj	73

Cuprins

Ecran de start	73
Ecran blocare	74
Stocare	74
Economisire energie.....	75
Aplicații	75
Conturi și sincronizare.....	75
Servicii de localizare.....	76
Securitate.....	76
Limbă și introducere	77
Salvare de siguranță și resetare	77
Data & Oră	78
Accesibilitate	78
Conexiune PC.....	78
Opțiuni dezvoltator	78
Despre telefon	79
Actualizarea software-ului.....	80
Specificații.....	81
DivX Mobile	81
Accesorii.....	82
Depanarea	83
Întrebări și răspunsuri frecvente	86

Instrucțiuni pentru utilizarea sigură și eficientă

Citiți aceste instrucțiuni simple de utilizare. Nerespectarea acestor instrucțiuni de utilizare poate fi periculoasă sau ilegală.

Expunerea la radiofrecvențe

Informații privind expunerea la radiofrecvențe și rata de absorbție specifică (SAR).

Telefonul mobil LG-P990 a fost creat astfel încât să fie în conformitate cu cerințele de securitate aplicabile privind expunerea la unde radio. Aceste cerințe au la bază instrucțiuni științifice, care includ marje de siguranță, menite să garanteze siguranța tuturor persoanelor, indiferent de vârsta și de starea de sănătate a acestora.

- Instrucțiunile privind expunerea la undele radio utilizează o unitate de măsură cunoscută sub numele de "rată de absorbție specifică" sau SAR. Testele SAR sunt efectuate utilizând metode standardizate, cu telefonul transmițând la cel mai ridicat nivel de putere, în toate benzile de frecvență utilizate.
- Deși pot exista diferențe între nivelurile SAR ale diferitelor modele de telefoane LG, vă asigurăm că toate modelele sunt concepute pentru a respecta toate instrucțiunile privitoare la expunerea la unde radio.

- Limita SAR recomandată de Comisia Internațională pentru Protecția împotriva Radiațiilor Neionizante (ICNIRP) este de 2 W/Kg calculată ca valoare medie pe 10 g de țesut.
- Cea mai ridicată valoare SAR pentru acest model de telefon la testarea de către DASY4 pentru utilizarea la ureche este de 0,545 W/kg (10 g), iar pentru purtarea pe corp este de 0,897 W/kg (10 g).
- Acest dispozitiv respectă normele de expunere RF când este utilizat fie în poziție normală, la ureche, fie poziționat la o distanță de cel puțin 1,5 cm față de corp. Când se utilizează un toc, o clemă de curea sau un suport pentru utilizare pe corp, acest accesoriu nu trebuie să conțină metale și trebuie să poziționeze produsul la o distanță de cel puțin 1,5 cm față de corp. Pentru a transmite fișiere de date sau mesaje, acest dispozitiv necesită o conexiune de rețea bună. În anumite cazuri, transmisia fișierelor de date sau a mesajelor poate întârzia până la apariția unei astfel de conexiuni disponibile. Asigurați-vă că sunt respectate instrucțiunile referitoare la distanța de separare de mai sus până la finalizarea transmisiei.

Instrucțiuni pentru utilizarea sigură și eficientă

Îngrijirea și întreținerea produsului

AVERTISMENT

Pentru acest model specific de telefon, folosiți doar baterii, încărcătoare și accesorii autorizate. Utilizarea altor tipuri poate anula orice aprobare sau garanție a telefonului și poate fi periculoasă.

- Nu dezamblați această unitate. Dacă sunt necesare reparații, duceți aparatul la o unitate de service calificat.
- Reparațiile în garanție, la alegerea LG, pot include piese sau plăci de schimb care sunt noi sau recondiționate, cu condiția ca acestea să aibă aceeași funcționalitate ca piesele care sunt înlocuite.
- Nu țineți telefonul în apropierea echipamentelor electrice, cum ar fi televizorul, radioul sau computerul.
- Aparatul nu trebuie ținut lângă surse de căldură, cum ar fi radiatoarele sau echipamentele de gătit.
- Nu scăpați aparatul din mână.
- Nu supuneți aparatul la vibrații mecanice sau șocuri.
- Închideți telefonul în orice zonă unde există reguli speciale. De exemplu, nu folosiți telefonul în spitale deoarece poate afecta echipamentele medicale din zonă.
- Nu manevrați telefonul dacă aveți mâinile ude, în timp ce telefonul se încarcă. Poate cauza un șoc electric care ar putea afecta serios telefonul.
- Nu încărcați telefonul în apropierea materialelor inflamabile, deoarece telefonul se poate încinge și poate crea pericol de incendiu.
- Folosiți o lavetă uscată pentru a curăța exteriorul aparatului (nu utilizați solvenți cum ar fi benzen, diluant sau alcool).
- Nu încărcați telefonul când se află pe un material moale.
- Telefonul trebuie încărcat într-un spațiu bine ventilat.
- Nu supuneți aparatul la fum excesiv sau la praf.
- Nu țineți telefonul în apropierea cardurilor de credit sau a cartelelor magnetice de transport, deoarece acesta poate afecta informațiile stocate pe benzile magnetice ale acestora.
- Nu atingeți ecranul cu un obiect ascuțit deoarece acesta poate deteriora telefonul.
- Nu expuneți telefonul la lichide și umezeală.
- Accesorii, precum căștile, trebuie utilizate cu grijă. Nu atingeți antena inutil.

- Nu utilizați, nu atingeți și nu încercați să eliminați sau să reparați geamul spart, ciobit sau crăpat. Deteriorarea afișajului din sticlă din cauza abuzului sau a utilizării greșite nu este acoperită de garanție.
- Telefonul dvs. este un dispozitiv electronic care generează căldură în timpul funcționării normale. Contactul direct, extrem de îndelungat cu pielea, în absența unei ventilări adecvate, poate provoca disconfort sau arsuri minore. Prin urmare, manevrați cu grijă telefonul în timpul întrebuințării sau imediat după întrebuințare.

Utilizarea eficientă a telefonului

Dispozitivele electronice

Toate telefoanele mobile pot recepționa interferențe, ce pot afecta funcționarea altor aparate.

- Nu utilizați telefonul mobil în apropierea echipamentelor medicale, fără a solicita permisiunea. Evitați să așezați telefonul peste stimulatoarele cardiace, de exemplu în buzunarul de la piept.
- Anumite aparate auditive pot fi afectate de funcționarea telefoanelor mobile.
- Interferențe minore pot afecta funcționarea televizoarelor, radiourilor, computerelor etc.

Siguranța la volan

Consultați legislația și reglementările pentru utilizarea telefonului mobil la volan.

- Nu utilizați un telefon care trebuie ținut în mână atunci când conduceți.
- Acordați șofatului atenție maximă.
- Ieșiți de pe șosea și parcați înainte de a apela sau a răspunde la un apel telefonic, în cazul în care circumstanțele necesită acest lucru.
- Energia frecvențelor radio poate afecta anumite sisteme electronice din vehiculul dvs. motorizat, cum ar fi sistemul audio sau echipamentele de siguranță.
- Dacă vehiculul este echipat cu airbaguri, nu blocați, cu aparate instalate sau cu aparate wireless portabile, locul în care acestea sunt amplasate. Acesta poate determina nefuncționarea airbagului sau poate provoca vătămări grave datorită performanțelor reduse.
- Dacă ascultați muzică pe stradă, asigurați-vă că volumul este reglat la un nivel rezonabil care să vă permită să auziți ceea ce se întâmplă în jur. Acest lucru este deosebit de important atunci când vă aflați în apropierea drumurilor.

Instrucțiuni pentru utilizarea sigură și eficientă

Evitarea afectării auzului



Pentru a evita afectarea posibilă a auzului, nu ascultați la volum ridicat pentru perioade îndelungate de timp.

Auzul vă poate fi afectat dacă vă expuneți perioade lungi de timp la sunete puternice. De aceea, vă recomandăm să nu porniți și să nu opriți telefonul în apropierea urechii. De asemenea, vă recomandăm să setați volumul muzicii ascultate și pe cel al apelurilor la un nivel rezonabil.

- Atunci când utilizați căștile, reduceți volumul dacă nu puteți auzi persoanele care vorbesc lângă dvs. sau dacă persoana care stă lângă dvs. poate auzi ceea ce ascultați.

NOTĂ: Presiunea acustică excesivă din cauza căștilor auriculare și a căștilor stereo poate cauza pierderea auzului.

Componentele din sticlă

Unele componente ale dispozitivului dvs. mobil sunt din sticlă. Această sticlă se poate sparge dacă scăpați dispozitivul mobil pe o suprafață dură sau dacă este supus unui impact serios. Dacă sticla se sparge, nu o atingeți și nu încercați să o mișcați din loc. Nu utilizați dispozitivul mobil înainte ca sticla să fie înlocuită de un furnizor de servicii autorizat.

Zone cu explozii controlate

Nu utilizați telefonul în timpul detonării materialelor explozive. Respectați restricțiile și eventualele reglementări sau reguli care se aplică în astfel de locuri.

Medii cu potențial explozibil

- Nu utilizați telefonul la un punct de alimentare cu combustibil.
- Nu utilizați telefonul în apropierea combustibililor sau a altor substanțe chimice.
- Nu transportați și nu depozitați gaz, lichide inflamabile sau explozibili în compartimentul vehiculului unde se află telefonul mobil sau accesoriile acestuia.

În aeronave

Dispozitivele fără fir pot provoca interferențe în aeronave.

- Închideți telefonul mobil înainte de îmbarcarea într-o aeronavă.
- Nu utilizați telefonul la sol fără a avea permisiunea echipajului.

Copiii

Păstrați telefonul la loc sigur, astfel încât să nu fie la îndemâna copiilor. Aparatul conține componente de mici dimensiuni care pot fi detașate și înghițite, putând cauza accidente prin sufocare.

Apeluri de urgență

Este posibil ca apelurile de urgență să nu fie disponibile pentru toate rețelele de telefonie mobilă. De aceea, nu trebuie să depindeți niciodată numai de telefonul dvs. pentru efectuarea apelurilor de urgență. Consultați furnizorul de servicii local.

Informații despre baterie și întreținerea acesteia

- Baterie nu trebuie să se descarce complet înainte de reîncărcare. Spre deosebire de alte baterii, nu există un efect de memorie care ar putea compromite performanța bateriei.
- Folosiți doar baterii și încărcătoare LG. Încărcătoarele LG sunt create pentru a maximiza durata de viață a bateriei.
- Nu dezasamblați și nu scurtcircuitați bateria.
- Păstrați curate contactele metalice ale bateriei.
- Înlocuiți bateria atunci când nu mai este performantă. Bateria poate fi reîncărcată de sute de ori înainte de a necesita schimbarea.
- Reîncărcați bateria dacă nu a fost utilizată de mult timp, pentru a maximiza durata de folosire.
- Nu expuneți încărcătorul bateriei direct razelor solare sau nu-l utilizați în condiții de umiditate ridicată, precum în baie.
- Nu lăsați bateria în locuri fierbinți sau reci, deoarece acest lucru poate reduce performanțele acesteia.
- Dacă bateria este înlocuită cu un tip de baterie incorect, există risc de explozie.
- Eliminați bateriile uzate conform indicațiilor producătorului. Reciclați-le, dacă este posibil. Nu le eliminați ca gunoi menajeră.
- Dacă trebuie să înlocuiți bateria, deplasați-vă la cel mai apropiat punct de service sau dealer autorizat LG Electronics pentru asistență.
- Deconectați întotdeauna încărcătorul din priză după ce telefonul este încărcat complet pentru a economisi consumul inutil de energie.
- Durata efectivă de funcționare a bateriei depinde de configurația rețelei, setările produsului, modul de utilizare, baterie și condițiile de mediu.
- Asigurați-vă că bateria nu intră în contact cu obiecte cu margini ascuțite, precum dinții animalelor sau unghiile. Acest lucru ar putea cauza un incendiu.

DECLARAȚIE DE CONFORMITATE

Prin prezenta, LG Electronics declară că acest produs **LG-P990** este în conformitate cu cerințele esențiale și cu alte prevederi relevante ale Directivei **1999/5/CE**. O copie a Declarației de conformitate poate fi găsită la <http://www.lg.com/global/support/cedoc/RetrieveProductCeDOC.jsp>

Temperatura ambiantă de funcționare

Max: +55 °C (descărcare),
+45 °C (încărcare)

Minimă: -10 °C

Semnalare: Software Open Source

Pentru a obține codul sursă corespunzător sub licența GPL, LGPL, MPL și alte licențe open source, vă rugăm vizitați <http://opensource.lge.com/>
Toți termenii licenței, declinările de responsabilitate și înștiințările la care se face referire sunt disponibile pentru a fi descărcate alături de codul sursă.



Casarea aparatului dvs. vechi

- 1 Când simbolul unui coș de gunoi tăiat cu un X este atașat unui produs, înseamnă că produsul face obiectul Directivei Europene 2002/96/CE.
- 2 Toate echipamentele electrice și electronice trebuie eliminate separat de fluxul deșeurilor menajere, prin intermediul punctelor de colectare speciale instituite de autoritățile guvernamentale sau locale.
- 3 Eliminarea corectă a aparatului dvs. vechi va ajuta la prevenirea potențialelor consecințe negative asupra mediului înconjurător și a sănătății populației.
- 4 Pentru informații suplimentare despre eliminarea aparatului dvs. vechi, contactați consiliul local, serviciile de salubritate sau magazinul de unde ați achiziționat produsul.



Casarea bateriilor uzate/acumulatorilor uzați

- 1 Când simbolul unui coș de gunoi tăiat cu un X este atașat bateriilor/acumulatorilor unui produs, înseamnă că acestea/aceștia fac obiectul Directivei Europene 2006/66/CE.
- 2 Acest simbol poate fi combinat cu simbolurile chimice ale mercurului (Hg), cadmiului (Cd) sau plumbului (Pb) în cazul în care bateria conține peste 0,0005 % mercur, 0,002 % cadmiu sau 0,004 % plumb.
- 3 Toate bateriile/toți acumulatorii trebuie eliminați/eliminate separat de fluxul deșeurilor menajere, prin intermediul punctelor de colectare desemnate de către guvern sau de către autoritățile locale.
- 4 Eliminarea corectă a bateriilor/acumulatorilor dvs. vechi va ajuta la prevenirea potențialelor consecințe negative asupra mediului înconjurător, sănătății animalelor și populației.
- 5 Pentru informații suplimentare privind casarea bateriilor/acumulatorilor dvs. vechi, vă rugăm să contactați consiliul local, serviciile de salubritate sau magazinul de unde ați achiziționat produsul.

Înainte de a începe să utilizați telefonul, vă rugăm să citiți acest document!

Vă rugăm să verificați dacă vreuna dintre problemele pe care le-ați întâlnit la telefonul dvs. este descrisă în această secțiune, înainte de a duce telefonul la service sau de a apela un reprezentant de service.

1. Memoria telefonului

Atunci când spațiul disponibil din memoria telefonului este sub 2 MB, telefonul dvs. nu poate primi mesaje noi. Trebuie să verificați memoria telefonului și să ștergeți unele date, precum aplicații sau mesaje, pentru a avea mai multă memorie disponibilă.

Pentru a dezinstala aplicații:

- 1 Atingeți  > **Setări de sistem** > **Aplicații** din categoria DISPOZITIV.
- 2 Atunci când apar toate aplicațiile, derulați la și selectați aplicația pe care doriți să o dezinstalați.
- 3 Atingeți ecranul **Dezactivare**.

2. Optimizarea duratei de încărcare a bateriei

Extindeți durata de viață a bateriei între două încărcări, oprind caracteristicile a căror rulare constantă în fundal nu vă este necesară. Puteți monitoriza modul în care aplicațiile și resursele sistemului consumă energia bateriei.

Prelungirea duratei de viață a bateriei telefonului dvs.:

- Opriți comunicațiile radio pe care nu le utilizați. Dacă nu utilizați Wi-Fi, Bluetooth sau GPS, dezactivați-le.
- Reduceți luminozitatea ecranului și setați un timp mai scurt de expirare a ecranului.
- Dezactivați sincronizarea automată pentru Google Mail™, Calendar, Contacte și alte aplicații.
- Anumite aplicații pe care le-ați descărcat pot reduce nivelul de încărcare al bateriei.

Pentru a verifica nivelul de încărcare a bateriei:

- Atingeți  > **Setări de sistem** > **Despre telefon** în secțiunea SISTEM > **Baterie**

Sunt afișate starea bateriei (în curs de încărcare sau nu) și nivelul acesteia (procentul de încărcare).

Pentru a monitoriza și a controla modul în care este utilizată energia bateriei:

- Atingeți  > **Setări de sistem** > **Economisire energie** din categoria DISPOZITIV > **Utilizare baterie** din secțiunea INFORMAȚII BATERIE.

Durata de utilizare a bateriei este afișată pe ecran. Acesta vă indică durata scursă de când v-ați conectat ultima dată telefonul la o sursă de alimentare sau, dacă este conectat, durata în care telefonul a funcționat ultima dată utilizând energia bateriei. Pe ecran sunt afișate aplicațiile sau serviciile care utilizează energia bateriei, listate în ordine descrescătoare în funcție de consumul de energie.

3. Utilizarea directoarelor

Puteți combina mai multe pictograme de aplicații într-un director. Plasați o pictogramă de aplicație peste alta dintr-un Ecran de start și cele două se vor combina.

NOTĂ: După deschiderea unei aplicații puteți regla setările acesteia prin alegerea elementelor de la pictograma sa de meniu de lângă partea superioară sau inferioară a ecranului.

4. Înainte de instalarea unei aplicații open source și a unui sistem de operare

AVERTISMENT

Dacă instalați și utilizați un sistem de operare diferit de cel furnizat de producător, este posibil ca telefonul dvs. să funcționeze defectuos. În plus, telefonul dvs. nu va mai fi acoperit de garanție.

AVERTISMENT

Pentru a vă proteja telefonul și datele personale, descărcați aplicații numai din surse sigure, precum Google Play. Dacă pe telefonul dvs. există aplicații instalate incorect, este posibil ca acesta să nu funcționeze normal sau să survină o eroare gravă de funcționare. Trebuie să dezinstalați aplicațiile respective de pe telefon și toate datele și setările asociate acestora.

55. Utilizarea resetării hardware

Dacă nu revine la starea inițială, utilizați Resetare hardware (Resetare la valorile din fabrică) pentru a vă inițializa telefonul.

Când telefonul este oprit, apăsați și mențineți tastele Pornire + reducere volum în același timp (timp de peste zece secunde), telefonul va porni și va efectua imediat resetarea la valorile din fabrică.

Vă rugăm să rețineți că după ce efectuați Resetare hardware, toate datele și aplicațiile de pe telefonul dvs. vor fi șterse. Această operație are efecte ireversibile.

6. Deschiderea și comutarea aplicațiilor

Utilizarea de operații multiple este simplă cu Android, deoarece puteți rula mai multe aplicații simultan. Nu este necesar să părăsiți o aplicație înainte de a deschide alta. Utilizați mai multe aplicații deschise și comutați între acestea. Android administrează fiecare aplicație, oprindu-le și pornindu-le în funcție de necesități, pentru a asigura faptul că aplicațiile inactive nu consumă resurse în mod inutil.

Pentru a vizualiza lista aplicațiilor recent utilizate:

Atingeți și mențineți apăsată tasta **Acasă**.

Pentru a opri aplicații:

- 1 Atingeți  > **Setări de sistem** > **Aplicații din DISPOZITIV** > **fila ÎN UZ**.
- 2 Derulați și atingeți aplicația dorită și atingeți **Stop** pentru a o opri.

7. Instalare software PC (LG PC Suite)

Aplicația LG PC Suite este un pachet software care vă ajută să vă conectați dispozitivul la un PC utilizând un cablu USB și Wi-Fi. Odată conectat, puteți utiliza funcțiile dispozitivului dvs. prin intermediul PC-ului dvs.

Cu ajutorul software-ului LG PC Suite, puteți să...

- Administrați și să redați conținutul dvs. media (muzică, filme, imagini) pe PC.
- Trimiteți conținut multimedia pe dispozitiv.
- Sincronizați date (programări, contacte, semne de carte) între dispozitivul și PC-ul dvs.
- Copiați de siguranță aplicațiile de pe dispozitivul dvs.
- Actualizați programele software de pe dispozitivul dvs.
- Efectuați copii de siguranță și restaurați dispozitivul.
- Redați conținut media de pe PC pe dispozitivul dvs.

NOTĂ: Puteți utiliza meniul Asistență al aplicației pentru a afla cum puteți utiliza software-ul LG PC Suite.

Instalarea software-ului LG PC Suite

Software-ul LG PC Suite poate fi descărcat de pe pagina Web LG.

- 1 Accesați www.lg.com și selectați țara dvs.
- 2 Accesați **Asistență > Asistență Telefon mobil >** Selectați modelul (LG-P990).
- 3 Faceți clic pe **Sincr. PC** din **Descărcare**, apoi faceți clic pe **Descărcare sincr. PC WINDOWS** pentru a descărca software-ul **LG PC Suite**.

Cerințe de sistem pentru software-ul LG PC Suite

- SO: Windows XP pe 32 de biți (Service pack 2), Windows Vista pe 32 de biți/64 de biți, Windows 7 pe 32 de biți/64 de biți
- CPU: Procesoare de 1 GHz (sau mai rapide)
- Memorie: 512 MB de RAM (sau mai mult)
- Placă video: rezoluție 1024 x 768 și adâncime de culoare de 32 de biți (sau superioară)
- HDD: 100 MB (sau mai mult) spațiu liber pe hard disk (poate fi necesar mai mult spațiu liber pe hard disk, în funcție de volumul de date stocate.)

- Software necesar: Driverule LG integrate

NOTĂ: driver USB LG integrat

Driverul USB LG integrat este necesar pentru a conecta un dispozitiv LG la PC și se instalează automat atunci când instalați software-ul LG PC Suite.

8. Sincronizarea telefonului dvs. cu un computer

Datele de pe dispozitivul și PC-ul dvs. pot fi sincronizate cu ușurință cu ajutorul software-ului LG PC Suite. Contactele, programările și semnele de carte pot fi sincronizate.

Procedura este următoarea:

- 1 Conectați-vă dispozitivul la PC (printr-un cablu USB sau printr-o conexiune Wi-Fi).
- 2 După conectare, rulați programul și selectați secțiunea consacrată dispozitivului, dintre categoriile din partea stângă a ecranului.
- 3 Faceți clic pe [Informații personale] pentru a selecta acest element.
- 4 Selectați casetele de validare care corespund conținutului pe care doriți să-l sincronizați și faceți clic pe butonul **Sincr.**

9. Sincronizarea telefonului dvs. la un computer prin USB

NOTĂ: Pentru a vă sincroniza telefonul cu PC-ul utilizând cablul USB, trebuie să instalați LG PC Suite pe PC. Consultați paginile anterioare pentru a instala LG PC Suite.

- 1 Atingeți  > **Setări de sistem** > **Stocare** din fila DISPOZITIV pentru a verifica suportul de stocare. (Dacă doriți să transferați fișiere pe un card de memorie sau de pe acesta, introduceți în telefon un card de memorie.)
- 2 Conectați telefonul la PC utilizând cablul USB.
- 3 Se va afișa lista Mod de conectare prin USB; selectați opțiunea **Sincronizare media (MTP)**.
- 4 Deschideți directorul de pe dispozitivul amovibil de stocare din PC-ul dvs. Puteți vizualiza conținutul dispozitivului de stocare în masă pe PC și puteți transfera fișierele.
- 5 Copiați fișierele de pe PC -ul dvs. în directorul de pe unitate.
- 6 Selectați opțiunea Doar încărcare pentru a deconecta telefonul.

SFAT! Pentru a utiliza din nou cardul microSD pe telefon, trebuie să deschideți din nou caseta de înștiințare și să atingeți  > **Doar încărcare**.

Pentru a deconecta telefonul de la computer:

Deschideți caseta de notificare și atingeți  > **Doar încărcare** pentru a vă deconecta telefonul de la computer în siguranță.

10. Țineți telefonul în poziție verticală

Țineți telefonul mobil în poziție verticală, la fel cum ați ține un telefon obișnuit. Telefonul LG-P990 are o antenă internă. Aveți grijă să nu zgâriați sau să deteriorați suprafața posterioară a telefonului, fapt care ar dăuna performanțelor.

În timp ce efectuați/primiți apeluri sau trimiteți/primiți date, evitați să țineți telefonul apucându-l de partea inferioară în care este localizată antena. Ținându-l în acest fel puteți afecta calitatea convorbirii.

11. Atunci când ecranul se blochează

Dacă ecranul se blochează sau telefonul nu reacționează la comenzi:

Scoateți bateria, introduceți-o la loc, apoi porniți telefonul.

SAU

Apăsați și mențineți apăsată tasta **Pornire/Blocare** timp de 10 secunde pentru a-l opri.

Dacă în continuare nu funcționează, vă rugăm să contactați centrul de service.

Telefonul dvs.

Componentele dispozitivului

Pentru a porni telefonul, apăsați și mențineți apăsată tasta **Pornire**. Pentru a închide telefonul, apăsați și mențineți apăsată tasta **Pornire** timp de trei secunde și atingeți **Oprire**.

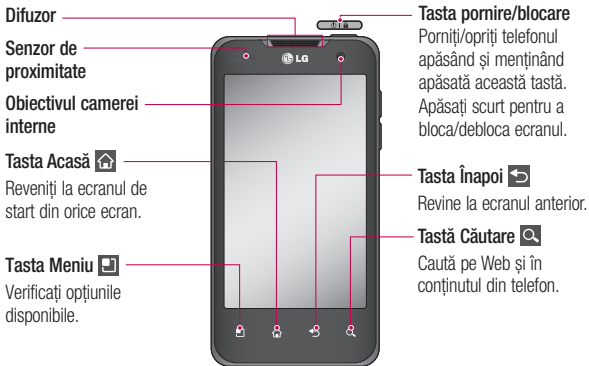

NOTĂ: Senzor de proximitate

Atunci când primiți și efectuați apeluri, senzorul de proximitate dezactivează automat lumina de fundal și blochează tastatura tactilă, prin perceperea apropierii telefonului de ureche. Aceasta prelungește durata de viață a bateriei și previne activarea neintenționată a tastaturii tactile în timpul apelurilor.

AVERTISMENT

Dacă așezați un obiect greu pe telefon sau dacă vă așezați pe el puteți deteriora ecranul LCD și funcțiile ecranului tactil. Nu acoperiți filmul protector de pe senzorul de proximitate al ecranului LCD. Acest lucru poate cauza defectarea senzorului.

Conector cască stereo



Conector cablu HDMI

**Tasta pornire/
blocare**

Microfon

Difuzor



**Încărcător, conector
pentru cablu Micro USB**

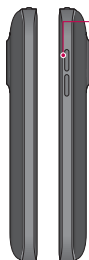

Taste de volum

Pe ecranul de
întâmpinare: controlați
volumul soneriei.

- În timpul unui apel:
controlați volumul
conversației.
- La redarea unei
melodii: controlează
volumul.

**Obiectivul
camerei**

Bliț

**Slot pentru
cardul microSD**

Slot cartelă SIM

Antenă internă

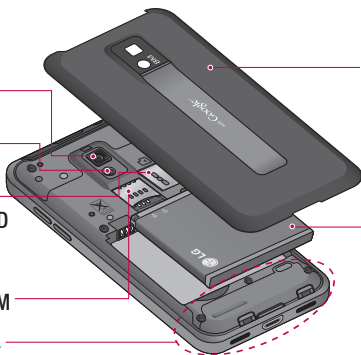

**Carcasă
spate**

Baterie

Telefonul dvs.

Instalarea cartelei SIM și a bateriei

Înainte de a putea începe explorarea noului telefon, trebuie să-l configurați. Pentru a introduce cartela SIM și bateria:

- 1 Pentru a scoate carcasa spate, țineți ferm telefonul în mână. Cu cealaltă mână, apăsați ferm cu degetul mare pe carcasa spate. Ridicați capacul bateriei cu degetul arătător.

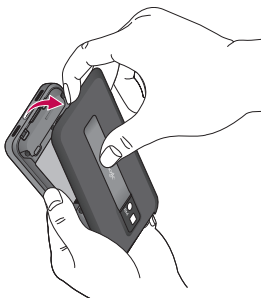
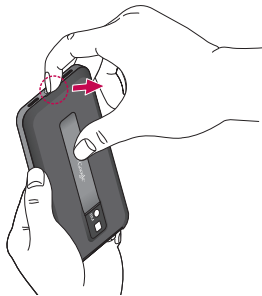

- 2 Glisați cartela SIM în locaș. Aveți grijă ca zona de contact aurie a cardului să fie așezată cu fața în jos.

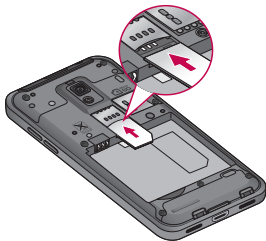

- 3 Introduceți bateria în locașul acesteia, aliniind contactele aurii de pe telefon și baterie.

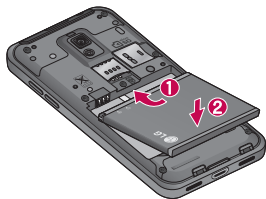

- 4 Înlocuiți carcasa din spate a telefonului.

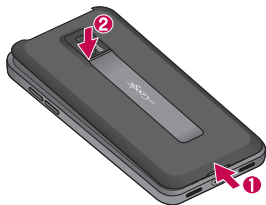

Încărcarea bateriei

Introduceți încărcătorul și conectați-l la o priză electrică. Telefonul LG-P990 trebuie încărcat până când puteți vedea .



NOTĂ: Inițial, bateria trebuie să fie încărcată complet pentru a extinde durata de viață a acesteia.

Notă!

Utilizați numai baterii, încărcătoare (1A) și cabluri de date (1A) aprobate de LG, specifice modelului telefonului dvs. deoarece sunt concepute pentru a maximiza durata de viață a bateriei. Utilizarea altor încărcătoare și cabluri de date nu va garanta încărcarea completă a bateriei și durata de încărcare normală.

Telefonul dvs.

Instalarea cardului de memorie

NOTĂ: Telefonul LG-P990 acceptă carduri de memorie de până la 32 GB.

Pentru a introduce un card de memorie:

Inserați cardul de memorie în locaș până când se fixează cu un clic. Aveți grijă ca zona de contact aurie a cardului să fie așezată cu fața în jos.

Scoaterea cardului de memorie

Scoateti cu grijă cardul de memorie împingându-l ușor în telefon și eliberându-l repede.

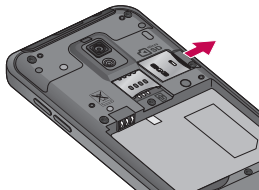

⚠️ AVERTISMENT

Nu introduceți și nu scoateți cardul de memorie atunci când telefonul este pornit. În caz contrar, atât cardul de memorie, cât și telefonul se pot deteriora, iar datele stocate pe cardul de memorie pot fi corupte. Pentru a îndepărta cardul de memorie în siguranță, selectați **Aplicații > Setări > Stocare > Demontare card SD**.

Formatarea cardului de memorie

Cardul dvs. de memorie poate fi deja formatat. În caz contrar, trebuie să îl formatați înainte de a-l putea utiliza.

NOTĂ: Toate fișierele de pe cardul de memorie se șterg atunci când îl formatați.

- 1 Pe ecranul de start, atingeți fila **Aplicații**  pentru a deschide meniul pentru aplicații.
- 2 Derulați și atingeți **Setări**.
- 3 Derulați și atingeți **Stocare** din categoria **DISPOZITIV**.
- 4 Atingeți **Demontare card SD**.
- 5 Atingeți **Ștergere card SD**, apoi confirmați opțiunea.

- 6 Dacă ați setat modelul de blocare, introduceți-l și selectați **Ștergere toate**. Cardul va fi formatat și pregătit de utilizare.

NOTĂ: În cazul în care pe cardul de memorie există conținut, structura de directoare poate fi diferită după formatare, deoarece toate fișierele vor fi șterse.

Blocarea și deblocarea ecranului

Dacă nu utilizați telefonul un timp, ecranul este dezactivat și blocat automat. Aceasta previne atingeri accidentale și economisește bateria.

Atunci când nu utilizați telefonul LG-P990, apăsați **tasta Pornire/Blocare**  pentru a vă bloca telefonul.

Dacă există programe care rulează când setați modelul de blocare a ecranului, este posibil ca acestea să ruleze în continuare în modul Blocare. Se recomandă să ieșiți din toate programele înainte de a intra în modul Blocare, pentru a evita taxele inutile (de ex., pentru apeluri telefonice, acces la Web și comunicații de date).

Pentru a vă activa telefonul, apăsați **tasta Pornire/Blocare** . Va apărea ecranul de blocare. Atingeți și glisați ecranul de blocare în orice direcție pentru a debloca

ecranul de start. Se va deschide ultimul ecran vizualizat.

Securizarea ecranului de blocare

Puteți bloca ecranul tactil prin activarea caracteristicii de blocare a ecranului. Telefonul dvs. va avea nevoie de codul de deblocare de fiecare dată când îl porniți sau deblocați ecranul tactil.

- LG nu își asumă responsabilitatea pentru pierderea codurilor de securitate sau a informațiilor private sau pentru alte pagube cauzate de utilizarea unor programe software ilegale.

Setarea deblocării prin glisare

- 1 Pe ecranul de start, atingeți  pentru a deschide lista de aplicații și selectați **Setări > Blocare ecran > Selectați blocare ecran > Glisare**.
- 2 Glisați peste ecran pentru a-l debloca.

Setați un model de deblocare

- 1 Pe ecranul de start, atingeți  pentru a deschide lista de aplicații și selectați **Setări > Blocare ecran > Selectați blocare ecran > Model**.
- 2 Consultați instrucțiunile de pe ecran și modelele de exemple și selectați **Înainte**.
- 3 Desenați un model glisând degetul pentru a conecta cel puțin 4 puncte.
- 4 Selectați **Continuare**.

Telefonul dvs.

5 Desenați din nou un model pentru a confirma.

6 Selectați **Confirmare**.

Setați un cod PIN pentru deblocare

1 Pe ecranul de start, atingeți  pentru a deschide lista de aplicații și selectați **Setări > Blocare ecran > Selectați blocare ecran > PIN**.

2 Introduceți un nou cod PIN (numeric) și selectați **Continuare**.

3 Introduceți din nou codul PIN și selectați **OK**.

Setați o parolă de deblocare

1 Pe ecranul de start, atingeți  pentru a deschide lista de aplicații și selectați **Setări > Blocare ecran > Selectați blocare ecran > Parolă**.

2 Introduceți o nouă parolă (alfanumerică) și selectați **Continuare**.

3 Introduceți din nou parola și selectați **OK**.

NOTĂ:

Măsuri de siguranță la utilizarea modelului de blocare.

Este foarte important să vă amintiți modelul de deblocare pe care l-ați setat. Nu vă veți putea accesa telefonul dacă utilizați un model incorect de cinci ori. Aveți cinci oportunități de a introduce modelul de deblocare, PIN-ul sau parola. Dacă ați utilizat toate cele 5 oportunități, puteți încerca din nou după 30 de secunde.

Când nu vă puteți aminti modelul de deblocare setat:

Dacă v-ați conectat la contul dvs. Google de pe telefon, dar nu ați reușit să introduceți modelul corect de 5 ori, atingeți butonul **Model uitat** (sau, dacă ați presetat un cod PIN de siguranță, puteți utiliza acest cod pentru a debloca modelul). Apoi vi se solicită să vă conectați utilizând contul Google pentru a vă debloca telefonul.

Dacă nu ați creat un cont Google pe telefon sau l-ați uitat, trebuie să efectuați o resetare hardware.

Dacă ați uitat codul PIN sau parola: Dacă ați uitat codul PIN sau parola, este necesar să efectuați o resetare hardware.

Sfaturi de utilizare a ecranului tactil

lată câteva sfaturi referitoare la modul de navigare prin telefonul dvs.

Atingere – Pentru a selecta un meniu/o opțiune sau pentru a deschide o aplicație, folosiți atingerea.

Atingere și menținere – Pentru a deschide un meniu de opțiuni sau pentru a prinde un obiect pe care doriți să îl deplasați, atingeți-l și mențineți-l atins.

Tragere – Pentru a derula o listă sau pentru a parcurge ușor, trageți peste ecranul tactil.

Deplasare – Pentru a derula o listă sau pentru a parcurge rapid, deplasați-vă peste ecranul tactil (trageți rapid și eliberați).

NOTĂ:

- Pentru a selecta un element, atingeți centrul pictogramei.
- Nu apăsați prea tare; ecranul tactil este destul de sensibil pentru a selecta la o atingere ușoară, fermă.
- Utilizați vârful degetului pentru a atinge opțiunea dorită. Aveți grijă să nu atingeți alte taste.

Ecraan de start

Nu trebuie decât să treceți rapid cu degetul către stânga sau către dreapta pentru a vizualiza panourile. Puteți personaliza fiecare panou cu aplicații, descărcări, aplicații widget și imagini de fundal.

NOTĂ: Unele imagini pentru ecran pot varia în funcție de furnizorul telefonului.

Pe ecranul de start, puteți vizualiza tastele rapide în partea inferioară a ecranului. Tastele rapide asigură accesul rapid, printr-o singură atingere, la funcțiile cel mai frecvent utilizate.

 Atingeți pictograma **Telefon** pentru a afișa tastatura de apelare a ecranului tactil pentru efectuarea unui apel.

 Atingeți pictograma **Mesaje** pentru a accesa meniul mesagerie. Aici puteți compune un mesaj nou.

 Atingeți pictograma **Contacte** pentru a deschide contactele.

 Atingeți fila **Aplicații** din partea inferioară a ecranului. Vă puteți vizualiza apoi toate instalațiile aplicate. Pentru a deschide orice aplicație, pur și simplu atingeți pictograma din lista de aplicații.

Ecranul de start

Personalizarea ecranului de start

Vă puteți personaliza ecranul de start adăugând aplicații, descărcări, aplicații widget sau imagini de fundal. Pentru utilizarea mai confortabilă a telefonului, adăugați-vă scurtăturile aplicațiilor preferate pe ecranul de start.

- 1 Atingeți  > Ad în ecran principal sau atingeți și mențineți apăsată partea goală a ecranului de start pentru a deschide ecranul modului Editare.
- 2 Panourile multiple ale ecranului de start și elementele din Aplicații, Descărcări, Aplicații widget sau Imagini de fundal vor fi afișate pe ecranul modului Editare.
- 3 Derulați la stânga sau la dreapta pentru a ajunge la panoul pe care se află elementul dorit; apoi atingeți și mențineți apăsat elementul pe care doriți să-l mutați și trageți-l în locația dorită sau pe panoul dorit.

Pentru a elimina un element de pe ecranul de start

- **Ecran de start** > atingeți și mențineți apăsată pictograma pe care doriți să o eliminați > trageți-o la .

SFAT! Pentru a adăuga o pictogramă a unei aplicații la ecranul de start din meniul Aplicații, atingeți și mențineți apăsată aplicația pe care doriți să o adăugați.

Adăugați sau eliminați panourile de pe Ecranul de start

Puteți adăuga sau elimina panourile de pe Ecranul de start pentru a organiza aplicațiile widget în funcție de preferințele și nevoile dvs.

- 1 Amplasați două degete pe ecran și apropiați-le unul de celălalt pentru a comuta la modul Editare. Apoi veți putea adăuga sau elimina panouri sau schimba ordinea acestora.

Revenirea la aplicațiile utilizate recent

- 1 Atingeți și mențineți apăsată tasta **Acasă**. Pe ecran este afișată o casetă pop-up cu pictograme ale aplicațiilor pe care le-ați utilizat recent.
- 2 Atingeți o pictogramă pentru a deschide aplicația. Sau atingeți tasta **Înapoi** pentru a reveni la aplicația curentă.

Casetă de înștiințare

Caseta de înștiințare este afișată în partea superioară a ecranului dvs.



Personalizarea panoului notificări

Puteți personaliza panoul cu notificări conform preferințelor dvs.

Rearanjarea elementelor pe panoul cu notificări

Atingeți . Apoi, puteți verifica și rearanja elementele pe panoul cu notificări.

Pentru a vizualiza mai multe setări de notificare

Atingeți > .

Puteți adăuga și elimina elementele de pe panoul de notificări precum Profil sunet, Wi-Fi, Bluetooth, Mod Avion ș.a.m.d.

Atingeți și glisați cu degetul în jos caseta de înștiințare.

Atingeți > pentru a gestiona Notificările. Aici puteți verifica și gestiona următoarele elemente: Profil sunet, Wi-Fi, Bluetooth, Mod Avion, Conturi și sincronizare, Orientare, Luminozitate, Date activate, GPS, Hotspot Wi-Fi portabil ș.a.m.d.

Vizualizarea barei de stare



















Bara de stare utilizează pictograme diferite pentru a afișa informații despre telefon, cum ar fi intensitatea semnalului, mesajele noi, durata de încărcare a bateriei și conexiunile Bluetooth și de date active.





Mai jos puteți găsi un tabel care explică semnificația pictogramelor care ar putea apărea în bara de stare.

Pictogramă	Descriere
	Nu există cartelă SIM
	Niciun semnal
	Mod avion
	Conectat la o rețea Wi-Fi
	Cască cu fir
	Apel în curs
	Apel nepreluat
	Conectat la un dispozitiv Bluetooth

Ecranul de start

Pictogramă	Descriere
	Avertisment de sistem
	Alarma este setată
	Mesaj vocal nou
	Soneria este dezactivată
	Mod vibrații
	Baterie complet încărcată
	Bateria se încarcă
	Telefonul este conectat la PC prin cablul USB
	Descărcare date
	Încărcare date
	GPS activat
	alte notificări neafișate
	Datele se sincronizează
	Descărcare finalizată
	E-mail nou
	Mesaj Google Talk nou
	Mesaj nou
	Radio FM pornit în fundal
	Hotspot Wi-Fi portabil este activ

Pictogramă	Descriere
	Atât Partajare conexiune Internet prin USB, cât și hotspot portabil sunt active
	On-Screen Phone este conectat

NOTĂ: Pictogramele afișate pe ecran pot varia în funcție de regiunea dvs. sau de furnizorul de servicii.

Tastatura pe ecran

Puteți introduce text utilizând tastatura pe ecran. Tastatura de pe ecran apare automat pe ecran atunci când trebuie să introduceți text. Pentru a afișa manual tastatura, atingeți un câmp de text unde doriți să introduceți text.

Utilizarea tastaturii și introducerea textului

 Atingeți o dată pentru a scrie cu majuscule următoarea literă pe care o tasteți. Atingeți de două ori sau atingeți și mențineți apăsat pentru ca toate literele scrise să fie majuscule.

 Atingeți pentru a comuta la tastatura cu cifre și simboluri. Puteți, de asemenea, să atingeți și să mențineți apăsată această filă pentru a vizualiza meniul Setări.

 Atingeți pentru a introduce un spațiu.

 Atingeți pentru a crea o linie nouă în câmpul mesaj.

 Atingeți pentru a șterge caracterul anterior.

Introducerea literelor accentuate

Dacă selectați limba franceză sau spaniolă ca limbă de introducere a textului, puteți introduce caractere speciale franțuzești sau spaniole (de ex., „á”).

De exemplu, pentru a introduce „á”, atingeți și mențineți apăsată tasta „a” până când tasta de mărire se mărește și afișează caractere din diferite limbi. Apoi selectați caracterul special pe care îl doriți.

Configurarea contului Google

Când vă activați telefonul pentru prima dată, aveți oportunitatea de a activa rețeaua, de a vă conecta la contul Google și de a decide cum doriți să utilizați unele servicii Google.

Pentru a vă configura contul Google:

- Conectați-vă la un cont Google din ecranul de configurare solicitat.

SAU

- Atingeți  > fila **Aplicații** > selectați o aplicație Google cum ar fi **Gmail** > selectați **Nou** pentru a crea un cont nou.

Dacă aveți un cont Google, atingeți **Existent**, introduceți adresa dvs. de e-mail și parola, apoi atingeți **Conectare**.

După ce v-ați configurat contul Google pe telefon, telefonul dvs. se sincronizează automat cu contul dvs. Google de pe Web.

Contactele dvs., mesajele Gmail, evenimentele din Calendar și alte informații din aceste aplicații și servicii de pe Web sunt sincronizate cu telefonul dvs. (Acest lucru depinde de setările de sincronizare.) După conectare, puteți să utilizați Gmail™ și să beneficiați de serviciile Google pe telefon.

IMPORTANT

- Unele aplicații, precum Calendar, funcționează numai cu primul cont Google pe care îl adăugați. Dacă plănuieți să utilizați mai multe conturi Google pe telefonul dvs., asigurați-vă că vă conectați la cel pe care doriți să-l utilizați cu astfel de aplicații mai întâi. Atunci când vă conectați, contactele dvs., mesajele Gmail, evenimentele din Calendar și alte informații din aceste aplicații și servicii de pe Web sunt sincronizate cu telefonul dvs. Dacă nu vă conectați la un cont Google în timpul configurării, vi se va solicita să vă conectați sau să creați un cont Google prima dată când porniți o aplicație care necesită unul, precum Gmail sau Play Store™.
- Dacă aveți un cont de întreprindere prin compania dvs. sau o altă organizație, este posibil ca departamentul dvs. IT să aibă instrucțiuni speciale despre modul de conectare la acel cont.

Conectarea la rețele și dispozitive

Wi-Fi

Cu Wi-Fi, puteți avea acces de mare viteză la Internet în limitele acoperirii punctului de acces (AP) wireless. Bucurați-vă de Internet wireless utilizând Wi-Fi, fără taxe suplimentare.

Conectarea la rețele Wi-Fi

Pentru a utiliza conexiunea Wi-Fi de pe telefon, trebuie să accesați un punct de acces fără fir sau „hotspot”. Unele puncte de acces sunt deschise și trebuie doar să vă conectați la ele. Altele sunt ascunse sau utilizează caracteristici de securitate; pentru a vă putea conecta la acestea, trebuie să vă configurați telefonul.

Opriti funcția Wi-Fi atunci când nu o utilizați, pentru a extinde durata de viață a bateriei dvs.

NOTĂ: Dacă sunteți în afara zonei Wi-Fi sau ați setat Wi-Fi la **OPRIT**, pot fi percepute taxe suplimentare de către operatorul dvs. de telefonie mobilă pentru utilizarea datelor mobile.

Pornirea funcției Wi-Fi și conectarea la o rețea Wi-Fi

- 1 Atingeți  > **Setări de sistem** > **Wi-Fi** din fila SETĂRI REȚELE.
- 2 Setati **Wi-Fi** la **PORNIT** pentru activarea acestuia și începerea scanării rețelelor Wi-Fi disponibile.
- 3 Atingeți din nou meniul Wi-Fi pentru a vizualiza lista de rețele Wi-Fi active și aflate în raza de acoperire.
 - Rețelele securizate sunt indicate printr-o pictogramă de blocare.
- 4 Atingeți o rețea pentru a vă conecta la aceasta.
 - Dacă rețeaua este deschisă, vi se solicită să confirmați că doriți să vă conectați la acea rețea atingând **Conectare**.
 - Dacă rețeaua este securizată, vi se solicită să introduceți o parolă sau alte elemente de identificare. (Solicitați detalii de la administratorul de rețea)
- 5 Bara de stare afișează pictograme care indică starea Wi-Fi.

Bluetooth

Puteți utiliza Bluetooth pentru a trimite date prin rularea unei aplicații corespunzătoare, nu din meniul Bluetooth, ca în cazul celor mai multe telefoane mobile.

Conectarea la rețele și dispozitive

NOTĂ:

- LG nu își asumă responsabilitatea pentru pierderea, interceptarea sau utilizarea necorespunzătoare a datelor trimise sau primite prin caracteristica wireless Bluetooth.
- Asigurați-vă întotdeauna că partajați și primiți date cu și de pe dispozitive care sunt de încredere și securizate corespunzător. Dacă există obstacole între dispozitive, este posibilă reducerea distanței de funcționare.

- Este posibil ca anumite dispozitive să fie incompatibile cu dispozitivul dvs., mai ales cele care nu sunt testate sau aprobate de Bluetooth SIG.

Activarea Bluetooth și împerecherea telefonului dvs. cu un dispozitiv Bluetooth

Trebuie să vă împerecheați dispozitivul cu un alt dispozitiv înainte de a vă conecta la acesta.

- 1 Atingeți >  **Setări de sistem** > **Setați Bluetooth** la **ACTIVAT** din fila SETĂRI REȚELE.

- 2 Atingeți meniul Bluetooth din nou. Atingeți butonul „Căutare dispozitive” pentru a scana în căutarea dispozitivelor. Telefonul dvs. va afișa ID-urile tuturor dispozitivelor Bluetooth disponibile din raza de acțiune. Dacă dispozitivul cu care doriți să realizați împerecherea nu este pe listă, asigurați-vă că dispozitivul-țintă este setat pentru a putea fi descoperit, apoi atingeți din nou Căutare dispozitive.

- 3 Alegeți din listă dispozitivele cu care doriți să efectuați împerecherea.

După ce împerecherea se realizează cu succes, dispozitivul dvs. se va conecta la dispozitiv.

NOTĂ: Este posibil ca anumite dispozitive, în special căștile sau seturile auto mâini libere să aibă un PIN pentru Bluetooth stabilit, precum 0000. Dacă celălalt dispozitiv are un PIN, trebuie să îl introduceți.

Trimiterea de date utilizând funcția wireless Bluetooth

- 1 Selectați un fișier sau un element, cum ar fi un contact, un eveniment din calendar sau un fișier media, dintr-o aplicație adecvată sau din **Descărcări**.
- 2 Selectați o opțiune pentru trimiterea datelor prin Bluetooth.

NOTIFICARE: Metoda de selectare a unei opțiuni poate fi diferită, în funcție de tipul de date.

- 3 Căutați un dispozitiv compatibil Bluetooth și efectuați împerecherea cu acesta.

Primirea de date utilizând funcția wireless Bluetooth

- 1 Atingeți  > **Setări de sistem** > **Bluetooth** > **Setați Bluetooth** la ACTIVAT și atingeți **Arată aparatul** pentru ca telefonul dvs. să fie vizibil pentru alte dispozitive.

NOTĂ: Pentru a selecta intervalul de timp în care va fi vizibil dispozitivul dvs., atingeți  > **Pauză vizibilitate**.

- 2 Selectați **Împerechere** pentru a confirma că doriți să primiți date de la dispozitiv.

Partajarea conexiunii de date a telefonului

Partajarea conexiunii Internet prin USB și Hotspot Wi-Fi portabil sunt caracteristici extraordinare atunci când nu sunt disponibile conexiuni wireless. Puteți partaja conexiunea mobilă de date a telefonului cu un singur computer prin intermediul unui cablu USB (partajare conexiune Internet prin USB).

De asemenea, puteți partaja simultan conexiunea de date a telefonului dvs. cu mai mult de un dispozitiv prin transformarea telefonului dvs. într-un hotspot Wi-Fi portabil.

Atunci când telefonul partajează conexiunea sa de date, apare o pictogramă în bara de stare și ca o înștiințare continuă în caseta de înștiințare.

Pentru cele mai recente informații despre accesul la Internet prin dispozitivul mobil și hotspot-uri portabile, inclusiv sistemele de operare acceptate și alte detalii, vizitați <http://www.android.com/tether>.

Pentru a modifica setările hotspot Wi-Fi portabil:

- Atingeți  > **Setări de sistem** > **Mai multe** din fila SETĂRI REȚELE > **Hotspot Wi-Fi portabil** > Alegeți opțiunile pe care doriți să le reglați.

SFAT! În cazul în care computerul dvs. rulează sistemul de operare Windows 7 sau o distribuție recentă a unor sisteme Linux (precum Ubuntu), de obicei nu este nevoie să vă pregătiți computerul pentru acces la Internet prin dispozitiv mobil. Dar dacă rulați o versiune anterioară de Windows sau un alt sistem de operare, este posibil să aveți nevoie să vă pregătiți computerul să stabilească o conexiune la rețea prin intermediul USB. Pentru cele mai recente informații despre sistemele de operare care acceptă partajarea conexiunii la Internet prin USB și despre cum să le configurați, vizitați <http://www.android.com/tether>.

Pentru a redenumi sau a securiza hotspot-ul dvs. portabil

Puteți modifica numele de rețea Wi-Fi a telefonului dvs. (SSID) și puteți securiza rețeaua Wi-Fi.

- 1 Pe ecranul de start, atingeți  > **Setări de sistem**.
- 2 Atingeți **Mai multe** din fila SETĂRI REȚELE și selectați **Hotspot Wi-Fi portabil**.
- 3 Asigurați-vă că **Hotspot Wi-Fi portabil** este bifat.

4 Atingeți **Configurare hotspot Wi-Fi**.

- Caseta de dialog **Configurare hotspot Wi-Fi** se va deschide.
- Puteți modifica numele de rețea (SSID) pe care îl văd alte calculatoare atunci când scanează după rețele Wi-Fi.
- Puteți atinge, de asemenea, meniul **Securitate** pentru a configura securitatea Protected Access 2 a rețelei Wi-Fi (WPA2), utilizând o tastă prepartajată (PSK).
- Dacă atingeți opțiunea de securitate **WPA2 PSK**, se adaugă un câmp parolă la caseta de dialog **Configurare hotspot Wi-Fi**. Dacă introduceți o parolă, va trebui să introduceți respectiva parolă atunci când vă conectați la hotspot-ul telefonului cu un computer sau cu un alt dispozitiv. Puteți atinge **Deschidere** din meniul **Securitate** pentru a elimina securitatea din rețeaua dvs. Wi-Fi.

5 Atingeți **Salvare**.

ATENȚIE!

Dacă setați opțiunea de securitate ca Deschisă, nu puteți împiedica utilizarea neautorizată a serviciilor online de către alte persoane și este posibil să suportați taxe suplimentare. Pentru a evita utilizarea neautorizată, este recomandat să păstrați opțiunea de securitate activată.

Utilizarea SmartShare

Cu ajutorul telefonului, puteți permite partajarea fișierelor cu conținut media din rețea cu alți jucători.

1 Atingeți **tasta Aplicație**  și apoi selectați SmartShare .

- Dispozitivul dvs. trebuie conectat la o rețea Wi-Fi. Dacă nu este conectat, o nouă fereastră apare pentru conexiunea Wi-Fi.

2 De la: Setati o bibliotecă pentru a vizualiza o listă de conținut.

- Dacă există un dispozitiv conectat anterior, se afișează lista de conținut a dispozitivului.

3 Către: Setati un player pentru a reda fișierele cu conținut.

- Puteți reda fișiere numai pe dispozitivele acceptate, precum televizoarele și PC-urile cu funcția DLNA activată.
 - Atingeți  pentru a căuta dispozitive disponibile din nou.
- 4** Selectați un fișier cu conținut pe care doriți să îl redați din lista de conținut.
- Atingeți și mențineți apăsat un fișier de conținut pentru a-l reda sau pentru a vizualiza detaliile acestuia.
 - Atingeți butonul meniului pentru a reda, încărca/descărca sau seta fișierul sau pentru a afișa informațiile de Asistență.
- 5** Încărcați/descărcați fișierele cu conținut pe/din lista de conținut.
- Puteți încărca fișierele cu conținut, saluate pe telefon, pe alte dispozitive.
 - Puteți descărca fișierele cu conținut salvate într-o bibliotecă externă pe telefonul dvs.
 - Desfășurarea descărcării/încărcării poate fi vizualizată pe bara de notificare.
 - Fișierele de conținut încărcate sau descărcate sunt salvate în directorul **SmartShare**.
- 6** Activați **DMS** în meniul **Setări**.
- **Poate fi descoperit:** Detectează telefonul dvs. printre alte dispozitive activate DLNA.

Conectarea la rețele și dispozitive

- **Nume dispozitiv:** Setează numele și pictograma afișate pe alte dispozitive.
- **Acceptați întotdeauna cererea:** Acceptă automat solicitările de partajare a fișierelor de conținut transmise de alte dispozitive.
- **Recepționare fișiere:** Permite altor dispozitive să încarce fișiere pe telefonul dvs.

NOTĂ:

- **DMS (Digital Media Server)** vă permite să partajați fișiere de conținut de pe telefonul dvs. cu alte dispozitive conectate la aceeași rețea. Cu funcția DMC (Digital Media Controller), puteți vizualiza și controla (redare/oprire) fișiere de conținut de pe alte dispozitive digitale. Puteți, de asemenea, reda de pe telefonul dvs. fișiere de conținut salvate pe alte dispozitive cu ajutorul funcției DMP (Digital Media Player).
- Puteți reda fișiere de conținut numai în formatele acceptate de DMR. Este posibil ca anumite fișiere de conținut să nu poată fi redare, în funcție de DMR.
- Este posibil ca funcția de încărcare sau de descărcare să nu fie acceptată, în funcție de DMS.

Conexiuni PC cu un cablu de date pentru PC

Învățați să vă conectați dispozitivul la un PC cu un cablu de date pentru PC în modurile de conectare prin USB. Conectând dispozitivul la un PC, puteți transfera date direct pe dispozitivul dvs. și de pe acesta și puteți utiliza software-ul PC (LG PC Suite).

Sincronizați-vă telefonul cu calculatorul

Pentru a vă sincroniza telefonul cu PC-ul utilizând cablul USB, trebuie să instalați software-ul PC (LG PC Suite) pe PC. Descărcați programul de pe site-ul Web LG (www.lg.com).

- 1 Utilizați cablul de date USB pentru a vă conecta telefonul la PC. Va apărea lista Tip conexiune USB; selectați Software LG.
- 2 Rulați programul LG PC Suite pe PC-ul dvs. Consultați asistența software-ului PC (LG PC Suite) pentru mai multe informații.

NOTĂ: Driverul USB LG integrat este necesar pentru conectarea unui dispozitiv LG la un PC. Acesta se instalează automat atunci când instalați software-ul LG PC Suite.

Transferarea muzicii, fotografiilor și videoclipurilor utilizând modul de stocare în masă USB

- 1 Conectați telefonul LG-P990 la un PC utilizând un cablu USB.
- 2 Dacă nu ați instalat LG Android Platform Driver pe PC, trebuie să modificați setările manual. Alegeți **Setări de sistem > Conectare la PC > Tip conexiune USB**, apoi selectați **Sincronizare media (MTP)**.
- 3 Puteți vizualiza conținutul dispozitivului de stocare în masă pe PC și puteți transfera fișierele.

NOTĂ: Dacă ați instalat LG Android Platform Driver, veți vedea imediat o fereastră pop-up cu textul **Activare stocare USB**.

Sincronizarea cu Windows Media Player

Asigurați-vă că Windows Media Player este instalat pe PC.

- 1 Utilizați cablul USB pentru a conecta telefonul la un PC pe care este instalată aplicația Windows Media Player.
- 2 Selectați opțiunea **Sincronizare media (MTP)**. Atunci când este conectat, va apărea o fereastră pop-up pe calculator.
- 3 Deschideți Windows Media Player pentru a sincroniza fișierele de muzică.

- 4 Editați sau introduceți numele dispozitivului dvs. în fereastra pop-up (dacă este necesar).
- 5 Selectați și trageți fișierele de muzică pe care le doriți în lista sincronizare.
- 6 Porniți sincronizarea.
 - Următoarele condiții necesare trebuie îndeplinite pentru sincronizarea cu Windows Media Player.

Elemente	Condiție necesară
SO	Microsoft Windows XP SP2, Vista sau o versiune ulterioară
Versiunea Windows Media Player	Windows Media Player 10 sau o versiune ulterioară

- Dacă versiunea Windows Media Player este anterioară versiunii 10, instalați versiunea 10 sau o versiune ulterioară.

Conectarea la rețele și dispozitive

QuickMemo

Utilizați **QuickMemo** pentru a crea practic și eficient memento-uri în timpul unui apel, cu o imagine salvată sau pe ecranul curent al telefonului.

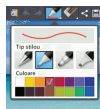



- 1 Intrați în ecranul **QuickMemo** apăsând ambele taste pentru creșterea și reducerea volumului timp de o secundă pe ecranul pe care doriți să-l capturați. Sau atingeți și glisați bara de stare în jos și atingeți .
- 2 Selectați opțiunea de meniu dorită din **Tip creion**, **Culoare**, **Radieră** și realizați un memento.
- 3 Atingeți  din meniul Editare și selectați  pentru a salva memento-ul cu ecranul curent.

NOTĂ: Utilizați vârful degetului în timp ce utilizați funcția QuickMemo. Nu utilizați unghiile.

Utilizarea opțiunilor QuickMemo

În timp ce utilizați funcția QuickMemo, puteți utiliza cu ușurință opțiunile QuickMenu.

 - Selectați dacă doriți să utilizați sau nu ecranul de fundal pentru memento-uri.

 - Selectați tipul creionului și culoarea.

 - Ștergeți memento-ul pe care l-ați creat.

 - Setări dispunerea memento-ului.

 - Salvați memento-ul cu ecranul curent.

 - Trimiteți sau partajați QuickMemo-ul curent cu alte persoane.

 - Atingeți pentru a anula cea mai recentă acțiune.





 - Atingeți pentru a reexecuta ultima acțiune anulată.

Vizualizarea QuickMemo salvat

Atingeți **Galerie** și selectați albumul QuickMemo.

Apeluri

Efectuarea unui apel

- 1 Atingeți  pentru a deschide tastatura.
- 2 Introduceți numărul utilizând tastatura. Pentru a șterge o cifră, atingeți .
- 3 Atingeți  pentru a efectua un apel.
- 4 Pentru a termina un apel, atingeți pictograma **Terminare** .

SFAT! Pentru a introduce „+” în vederea efectuării de apeluri internaționale, atingeți și mențineți apăsată tasta .

Efectuarea unui apel video

- 1 Atingeți  pentru a deschide tastatura.
- 2 Introduceți numărul de telefon, conform indicațiilor de mai sus.
- 3 Atingeți pictograma **Apel video**  pentru a efectua un apel video.
- 4 Dacă nu doriți să utilizați difuzorul telefonului, atingeți **Difuzor** și asigurați-vă că aveți căștile conectate.
- 5 În timp ce se conectează apelul video, veți vedea propria dvs. imagine; după ce v-a răspuns cealaltă parte, imaginea acesteia va fi afișată pe ecran. Reglați poziția camerei interne dacă este necesar.
- 6 Pentru a termina un apel video, atingeți **Terminare**.

Privat: Puteți schimba imaginea în loc să afișați imaginea privată curentă.

Tastatură de apelare: Introduceți un număr.

Reținere: Dezactivați sunetul și întrerupeți videoclipul.

Mut: Dezactivați sunetul.

Difuzor: Difuzor activat sau dezactivat.

În meniul Apel video

Captură – Puteți captura o imagine a celeilalte persoane.

Utilizare cameră secundară – Comutați camera.

Apelarea contactelor

- 1 Atingeți  pentru a deschide contactele.
- 2 Derulați lista de contacte sau introduceți primele litere ale contactului pe care doriți să-l apelați, apăsând pe **Căutare contacte**.
- 3 În listă, atingeți contactul pe care doriți să-l apelați.

Acceptarea și respingerea unui apel

Atunci când primiți un apel în starea Blocat, mențineți și glisați  pentru a răspunde la apelul primit.

Mențineți și glisați  pentru a respinge un apel primit.

Apeluri

Mentineți și glisați pictograma **Mesaj rapid** din partea de jos, dacă doriți să trimiteți un mesaj rapid.

SFAT! Mesaj rapid

Puteți trimite rapid un mesaj utilizând această funcție. Acest lucru este util dacă trebuie să respingeți un apel trimițând un mesaj în timpul unei întâlniri.

Reglarea volumului unui apel

Pentru a regla volumul conversației în timpul unui apel, utilizați tastele de mărire și de reducere a volumului de pe partea dreaptă a telefonului.

Efectuarea unui nou apel

- 1 În timpul primului apel, atingeți **Meniu** > **Adăugare apel** și formați numărul. Puteți, de asemenea, afișa o listă a numerelor apelate recent atingând  sau puteți căuta contacte atingând  și selectând numărul pe care doriți să-l apelați.
- 2 Atingeți  pentru a efectua apelul.
- 3 Ambele apeluri sunt afișate pe ecranul de apelare. Apelul inițial este blocat și lăsat în așteptare.
- 4 Atingeți numărul afișat pentru a comuta între apeluri. Sau atingeți  **Combinare** pentru a efectua un apel în conferință.

- 5 Pentru terminarea apelurilor active, atingeți **Terminare** sau apăsați tasta **Acasă** și glisați în jos bara de notificare pentru a putea selecta pictograma **Încheiere apel** .

NOTĂ: Sunteți taxat pentru fiecare apel efectuat.

Vizualizarea jurnalelor de apeluri

Pe ecranul de start, atingeți  și alegeți fila **Jurnale de apeluri** .

Vizualizați o listă completă a tuturor apelurilor vocale efectuate, primite și nepreluete.

SFAT! Atingeți orice înregistrare din jurnalul de apeluri, pentru a vizualiza data, ora și durata apelului.

SFAT! Atingeți tasta **Meniu**, apoi atingeți **Ștergere toate** pentru a șterge toate elementele înregistrate.

Contacte



Adăugați contacte în telefon și sincronizați-le cu contactele din contul dvs. Google sau alte conturi care acceptă sincronizarea contactelor.

Căutarea unui contact

Din ecranul de start

- 1 Atingeți  pentru a deschide contactele.
- 2 Atingeți **Căutare contacte** și introduceți numele contactului utilizând tastatura.

Adăugarea unui contact nou

- 1 Atingeți  pentru a deschide contactele.
- 2 Selectați .
- 3 Selectați o locație memorie. Dacă aveți mai multe conturi, selectați un cont la care doriți să adăugați contactul, precum **Telefon** sau **Google**.
- 4 Atingeți o categorie de informații de contact și introduceți detaliile contactului.
- 5 Atingeți **Salvare** pentru a adăuga contactul în memorie.

Puteți de asemenea crea un contact din ecranul de apelare.

- 1 Atingeți  >  pentru a deschide ecranul de apelare.
- 2 Introduceți un număr de telefon.
- 3 Selectați **Adăugare la Contacte** > **Creare contact nou**.

- 4 Selectați o locație memorie. Dacă aveți mai multe conturi, selectați un cont la care doriți să adăugați contactul, precum **Telefon** sau **Google**.
- 5 Introduceți informațiile contactului.
- 6 Atingeți o categorie de informații de contact și introduceți detaliile contactului.
- 7 Atingeți **Salvare** pentru a adăuga contactul în memorie.

Contacte favorite

Puteți clasifica contactele apelate frecvent ca fiind preferate.

Adăugarea unui contact la cele favorite

- 1 Atingeți  pentru a deschide contactele.
- 2 Atingeți un contact pentru a vizualiza detaliile.
- 3 Atingeți steluța din dreapta numelui contactului. Steaua devine galbenă.

Îndepărtarea unui contact din lista celor favorite

- 1 Atingeți  pentru a deschide contactele.
- 2 Atingeți fila **Favorite** și alegeți un contact pentru a-i vizualiza detaliile.
- 3 Atingeți steluța galbenă din partea dreaptă a numelui contactului. Steluța va deveni gri, iar contactul va fi eliminat din favorite.

Contacte

Importarea sau exportarea contactelor

Pentru a importa/exporta fișiere cu contacte (în format vcf) de pe o memorie de stocare (dispozitiv de stocare intern/card de memorie) sau de pe un card SIM ori USIM pe dispozitivul dvs. sau invers.

- 1 Atingeți  pentru a deschide contactele.
- 2 Atingeți tasta **Meniu > Import/Export**.
- 3 Selectați opțiunea dorită de import/export. Dacă aveți mai multe conturi, selectați un cont la care doriți să adăugați contactul.
- 4 Selectați fișierele cu contacte pentru a le importa/exporta și selectați **Import** pentru a confirma.

Mutarea contactelor de pe dispozitivul vechi pe noul dvs. dispozitiv

Exportați contactele ca fișier CSV din telefonul vechi în PC utilizând un program de sincronizare PC.



- 1 Instalați mai întâi LG PC Suite pe PC. Rulați programul și conectați telefonul mobil Android la PC utilizând cablul USB.
- 2 În partea superioară a ecranului, selectați **Dispozitiv > Import informații personale > Import contacte**.
- 3 Va apărea o fereastră pop-up pentru a deschide un fișier de contacte.

- 4 Selectați un fișier cu contacte și faceți clic pe **Deschidere**.
- 5 Va apărea o fereastră pop-up pentru a importa un contact nou de pe PC în contactele de pe dispozitiv.
- 6 În cazul în care contactele de pe dispozitiv și contactele noi de pe PC diferă, selectați un contact pe care doriți să-l importați de pe PC.
- 7 Faceți clic pe butonul [OK] pentru a importa un contact nou de pe PC pe dispozitiv.

Mesagerie

Telefonul LG-P990 combină mesajele SMS și MMS într-un meniu ușor de utilizat și intuitiv.

Trimiterea unui mesaj

- 1 Atingeți  de pe ecranul de start și atingeți  pentru a deschide un mesaj gol.
- 2 Introduceți un nume de contact sau un număr de contact în câmpul **Către**. Pe măsură ce introduceți numele contactului, vor apărea contactele asociate. Puteți atinge un destinatar sugerat. Puteți adăuga mai multe contacte.

NOTĂ: Veți fi taxat pentru un mesaj text pentru fiecare persoană căreia îi trimiteți mesajul.

- 3 Atingeți câmpul **Sciere mesaj** și începeți să vă compuneți mesajul.
- 4 Atingeți tasta **Meniu** pentru a deschide meniul Opțiuni. Alegeți dintre **Adăugare subiect**, **Abandonare**, **Atașare**, **Introducere smiley** sau **Toate mesajele**.
- 5 Atingeți **Trimitere** pentru a vă trimite mesajul.
- 6 Se deschide ecranul de mesaje, cu mesajul dvs. după Numele/Numărul destinatarului. Răspunsurile vor apărea pe ecran. Pe măsură ce vizualizați și trimiteți alte mesaje, va fi creată o listă de mesaje.

NOTĂ: Dacă primiți un mesaj SMS în timpul unui apel, va fi emisă o înștiințare sonoră.

⚠️ AVERTISMENT: Limita de 160 de caractere poate varia de la țară la țară, în funcție de limbă și de modul de codificare a mesajului SMS.

⚠️ AVERTISMENT: Dacă la un mesaj SMS se adaugă un fișier de imagine, video sau audio, acesta este convertit automat într-un mesaj MMS, iar dvs. sunteți taxat în consecință.

Casetă listă mesaje

Mesajele (SMS, MMS) schimbate cu o altă persoană pot fi afișate în ordine cronologică, pentru a putea vedea în mod comod o prezentare a conversațiilor dvs.

Utilizarea emoticoanelor

Înveseliți-vă mesajul utilizând emoticoane. Atunci când scrieți un mesaj nou, atingeți tasta **Meniu**, apoi selectați **Introducere zâmbet**.

Mesagerie

Modificarea setărilor mesajului

Setările de mesaje ale telefonului dvs. LG-P990 sunt predefinite, deci puteți trimite mesaje imediat. Puteți modifica setările în funcție de preferințele dvs.

Atingeți  pe ecranul de start și atingeți tasta **Meniu**, apoi atingeți **Setări**.

E-mail

Puteți utiliza aplicația E-mail pentru a citi e-mailurile aferente altor servicii decât Google Mail. Această aplicație E-mail acceptă următoarele tipuri de cont: POP3, IMAP și Exchange.

Furnizorul de servicii sau administratorul de sistem poate furniza setările de cont de care aveți nevoie.

Administrarea unui cont de e-mail

Prima dată când deschideți aplicația **E-mail**, se deschide un expert pentru configurare, pentru a vă ajuta să vă configurați un cont de e-mail.

Pentru a adăuga un alt cont de e-mail:

- Atingeți  > fila **Aplicații** > **E-mail** > pe ecranul aferent contului, atingeți  > **Setări** > **ADĂUGARE CONT**

După configurarea inițială, E-mail afișează conținutul Primite. Dacă ați adăugat mai mult de un cont, puteți comuta între conturi.

Pentru a modifica setările unui cont de e-mail:

- Atingeți  > fila **Aplicații** > **E-mail** > pe ecranul aferent contului, atingeți  > **Setări**

Pentru a șterge un cont de e-mail:

- Atingeți fila  > **Aplicații** > **E-mail** > pe ecranul aferent contului, atingeți  > **Setări** >, atingeți un cont pe care doriți să îl ștergeți > **Ștergere cont**.

Ecranul contului de e-mail

Puteți atinge un cont pentru a-i vedea mesajele Primite. Contul de pe care trimiteți în mod prestabilit e-mail este indicat cu o bifă.

 – Atingeți pictograma directorului pentru a deschide directoarele contului.



Numai cele mai recente e-mailuri din contul dvs. sunt descărcate în telefon.

Lucrul cu foldere de conturi

Fiecare cont are directoarele Primite, De trimis, Trimise și Ciomă. În funcție de caracteristicile acceptate de către furnizorul de servicii al contului dvs., este posibil să aveți directoare suplimentare.

Compunerea și trimiterea unui e-mail

Pentru a compune și a trimite un mesaj

- 1 În timp ce sunteți în aplicația de **Trimiți un e-mail** atingeți .
- 2 Introduceți o adresă pentru destinatarul căruia intenționați să-i trimiteți mesajul. Pe măsură ce introduceți textul, sunt oferite adrese care corespund din Contactele dvs. Separați între ele adresele folosind semnul punct și virgulă.
- 3 Adăugați Cc/Bcc și atașați fișiere dacă este necesar.
- 4 Introduceți textul mesajului.
- 5 Atingeți .
Dacă nu sunteți conectat la o rețea, de exemplu dacă lucrați în modul avion, mesajele pe care le trimiteți sunt stocate în directorul dvs. De trimis până când vă conectați din nou la o rețea. În cazul în care aveți mesaje în așteptare, directorul De trimis va fi afișat pe ecranul Conturi.

SFAT! Când în Primite ajunge un mesaj de e-mail nou, sunteți înștiințat prin sunet sau vibrație. Atingeți înștiințarea privind mesajul de e-mail pentru a opri înștiințarea.

Camera

Pentru a deschide aplicația Camera, atingeți **tasta Aplicații**  > **Camera** .

Prezentarea vizorului

Luminozitate – Aceasta definește și controlează cantitatea de lumină solară care intră în obiectiv.

Glisați indicatorul de luminozitate de-a lungul barei, spre „-” pentru o imagine cu luminozitate mai mică sau spre „+” pentru o imagine cu luminozitate mai mare.

Declanșare vocală – Spuneți „Cheese” atunci când sunteți gata să realizați fotografia.

Comutare camere – Vă permite să comutați între camera din față și cea din spatele telefonului.



Mod Cameră – Glisați în jos această pictogramă pentru a trece în modul video.

Captură – Vă permite să realizați o fotografie.

Galerie – Aceasta vă permite să accesați fotografiile și videoclipurile salvate din modul cameră. Atingeți pur și simplu și galeria dvs. va apărea pe ecran.

Setări – Atingeți această pictogramă pentru a deschide meniul setări.

Mod Captură – Alegeți dintre **Normal**, **Panoramă** sau **Fotografiere continuă**.

Realizarea unei fotografii

- 1 Deschideți aplicația Camera.
- 2 Țineți telefonul, îndreptați obiectivul către subiectul pe care doriți să-l fotografiați.
- 3 Atingeți ecranul și o casetă de focalizare va apărea în centrul acestuia.
- 4 Când caseta de focalizare devine verde, camera a focalizat subiectul.
- 5 Faceți clic pe  pentru a captura imaginea.

NOTĂ: Este posibil să apară o problemă de umbrire când realizați o fotografie în interior, din cauza caracteristicilor camerei. (Umbrirea înseamnă o diferență de culoare între centru și margini.)



După ce ați realizat fotografia

Dacă modul Vizualizare automată este activat, fotografia va apărea pe ecran.

Partajare Atingeți pentru a partaja fotografia prin diferite metode, cum ar fi **Bluetooth, E-mail, Gmail, Memento, Mesaje, Picasa** sau prin intermediul altor aplicații descărcate, care sunt acceptate.

NOTĂ: La trimiterea mesajelor MMS în roaming pot fi percepute taxe suplimentare.

Setare ca Atingeți pentru a utiliza fotografia ca: **Fotografie persoană din agendă, Fundal ecran de start, Fundal pentru ecranul de blocare.**

-  Atingeți pentru a șterge imaginea.
-  Atingeți pentru a realiza imediat altă fotografie. Fotografia dvs. curentă va fi salvată.
-  Atingeți pentru a vizualiza galeria cu fotografiile salvate.

Utilizarea setărilor avansate

În vizor, atingeți  pentru a deschide opțiunile avansate.

Puteți modifica setările camerei derulând lista. După selectarea opțiunii, atingeți tasta Înapoi .

Bliț – Dezactivare/Activare/Automat.

Focalizare – Atingeți pentru a selecta modul de focalizare.

- **Automat:** Permite camerei să focalizeze automat. (Camera focalizează continuu pe obiectele din fotografie)
- **Urmărire a feței:** Camera detectează și focalizează automat fețele umane.

Dimensiune imagine – Atingeți pentru a seta dimensiunea (în pixeli) a fotografiei pe care o realizați. Selectați o valoare în pixeli, dintre următoarele opțiuni: **8M(3264X2448), W6M(3200X1920), 5M(2560X1920), 3M(2048x1536), W3M(2240X1344), 1M(1280X960), W1M(1280X768).**

Mod Peisaj – Selectați setările de culoare și de iluminare adecvate mediului ambiant curent.

- **Normal:** Se reglează automat în funcție de mediu.
- **Portret:** Mod adecvat pentru surprinderea persoanelor.
- **Peisaj:** Mod adecvat pentru surprinderea peisajelor naturale, cum ar fi copacii, florile și cerul.
- **Sport:** Mod adecvat pentru surprinderea imaginilor din sport.
- **Apus:** Mod adecvat pentru surprinderea unui peisaj la apus.
- **Noapte:** Mod adecvat pentru surprinderea peisajelor nocturne. Timpul mare de expunere este utilizat pentru detectarea peisajelor nocturne.

ISO – Controlați sensibilitatea la lumină a camerei. Alegeți dintre opțiunile **Automat**, **400**, **200** și **100**.



Balans de alb – Balansul de alb asigură faptul că toate zonele albe din imaginea dvs. sunt realiste. Pentru a regla corect balansul tonurilor de alb din cameră, ar putea fi necesar să determinați condițiile de luminozitate. Alegeți dintre **Automat**, **Incandescent**, **Însorit**, **Fluorescent** și **Înnorat**.

Efect culoare – Selectați un ton de culoare pentru noua dvs. fotografie.

Temporizator – Temporizatorul automat vă permite să setați o perioadă de întârziere după apăsarea declanșatorului. Selectați **Dezactivat**, **3 sec.**, **5 sec.** sau **10 sec.** Ideal dacă doriți să apăreți într-o fotografie.

Poziție etichetă – Activați pentru a utiliza serviciile pe bază de locație ale telefonului dvs. Realizați fotografii oriunde vă aflați și marcați-le locația. Dacă încărcați fotografii marcate pe un blog care acceptă marcajul geografic, puteți vedea fotografiile afișate pe o hartă.

NOTĂ: Această funcție este disponibilă numai când funcția GPS este activă.

NOTĂ: Această funcție utilizează rețele wireless. Trebuie să bifați opțiunea Utilizare rețele wireless. Pe ecranul de start, atingeți **tasta Meniu**  > **Setări de sistem** > **Servicii de localizare**. Verificați serviciul de localizare Google .

Sunet declanșator – Selectați unul dintre cele patru sunete emise la declanșare.

Revedere automată – Dacă setați **Revedere automată activată**, aceasta va afișa automat imaginea pe care tocmai ați realizat-o.

Stocare – Alegeți una dintre opțiunile **Card SD**, **Memorie internă**.

Resetare – Restaurați toate setările implicite ale camerei.

Camera

Ghid cameră – Atingeți ori de câte ori doriți să aflați care este modul de operare al unei funcții. Aceasta vă furnizează un ghid rapid.

NOTĂ:



- Când părăsiți camera foto, unele setări vor reveni la modul implicit. Verificați setările camerei foto înainte de a realiza următoarea fotografie.
- Meniul de setări este suprapus vizorului, astfel încât dacă schimbați elemente care țin de culoarea sau calitatea imaginii, puteți previzualiza modificarea imaginii în spatele meniului de setări.

Vizualizarea fotografiilor salvate

Puteți accesa fotografiile salvate în modul cameră. Este suficient să atingeți butonul Galerie  și se va afișa Galeria dvs.

SFAT! Deplasați către stânga sau către dreapta pentru a vizualiza alte fotografii sau videoclipuri.

Atingeți o fotografie pentru afișarea altor meniuri cu opțiuni.

-  – Atingeți pentru a vizualiza o listă Smart Share cu imaginile dvs. (conectarea la alte dispozitive pentru afișarea fotografiilor).
-  – Atingeți pentru a realiza o fotografie nouă.

 – Atingeți pentru a partaja o fotografie prin diferite metode, cum ar fi Bluetooth sau Mesaje.

 – Atingeți pentru a șterge fotografia.

Tasta Meniu  – Atingeți pentru a accesa opțiunile **Setează imaginea ca, Mutare, Redenumire, Rotire la stânga, Rotire la dreapta, Decupare, Editare, Diaporamă** sau **Detalii**.

Prezentarea vizorului

Luminozitate – Aceasta definește și controlează cantitatea de lumină solară care intră în obiectiv. Glisați indicatorul de luminozitate de-a lungul barei, spre „-” pentru un videoclip cu luminozitate mai mică sau spre „+” pentru un videoclip cu luminozitate mai mare.

Zoom – Mărire sau micșorare.

Comutare camere – Vă permite să comutați între camera din față și cea din spatele telefonului.

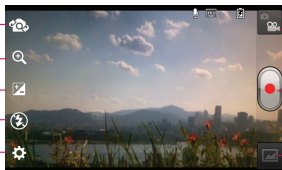

Mod Cameră – Glisați în sus această pictogramă pentru a trece în modul cameră.

Pornire înregistrare – Vă permite să începeți înregistrarea.



Galerie – Aceasta vă permite să accesați fotografiile și videoclipurile salvate din modul cameră video. Atingeți pur și simplu și galeria dvs. va apărea pe ecran.

Setări – Atingeți această pictogramă pentru a deschide meniul setări.

Bliț – Vă permite să porniți blițul atunci când înregistrați un videoclip într-un loc întunecat.

Camera video

Înregistrarea rapidă a unui videoclip

- 1 Deschideți aplicația **Cameră** și glisați butonul pentru modul camerei în jos către poziția **Videoclip**. Pictograma Captură se va modifica în .
- 2 Vizorul camerei video va apărea pe ecran.
- 3 Ținând telefonul în poziție orizontală, direcționați obiectivul către subiectul videoclipului.
- 4 Atingeți pictograma de pornire videoclip .
- 5 În colțul din stânga sus al ecranului, se afișează un temporizator care indică lungimea videoclipului.
- 6 Atingeți pictograma de oprire videoclip  pentru a opri înregistrarea.

După filmarea unui videoclip

Dacă funcția Vizualizare automată este pornită, pe ecran va apărea o imagine care reprezintă videoclipul dvs.

Redare Atingeți pentru a reda videoclipul.

Partajare Atingeți pentru a vă partaja videoclipul prin **Bluetooth**, **E-mail**, **Gmail**, **Mesaje** sau **YouTube**.

NOTĂ: La descărcarea și/sau la încărcarea mesajelor MMS în roaming pot fi percepute taxe suplimentare.

 Atingeți pentru a șterge videoclipul pe care tocmai l-ați realizat și confirmați atingând **OK**. Vizorul va apărea din nou.

 Atingeți pentru a efectua imediat un nou videoclip. Înregistrarea video curentă va fi salvată.

 Atingeți pentru a vizualiza ultimul videoclip pe care l-ați înregistrat.

Utilizarea setărilor avansate

Utilizând vizorul, atingeți  pentru a deschide toate opțiunile avansate. Reglați setările camerei video derulând lista. După selectarea opțiunii, atingeți tasta **Înapoi**.

Dimensiune videoclip – Atingeți pentru a seta dimensiunea (în pixeli) a videoclipului pe care îl înregistrați. Selectați formatul video din Full HD (1920x1080), HD (1280x720), TV (720x480), VGA (640x480), MMS (QVGA-320x240) și MMS (QCIF-176x144).

Balans Alb – Balansul de alb asigură faptul că toate zonele albe din videoclipul dvs. sunt realiste. Pentru a regla corect balansul tonurilor de alb din cameră, ar putea fi necesar să determinați condițiile de luminositate. Alegeți dintre **Auto**, **Incandescent**, **Însorit**, **Fluorescent** și **Înnorat**.

Efect de culoare – Alegeți un ton de culoare pentru a-l utiliza pentru noul videoclip.

NOTĂ: Opțiunile pentru Efect culoare pot varia în funcție de modul video.

Poziție etichetă – Activați pentru a utiliza serviciile pe bază de locație ale telefonului dvs. Înregistrați videoclipuri oriunde vă aflați și marcați-le locația. Dacă încărcați videoclipuri marcate pe un blog care acceptă marcajul geografic, puteți vedea videoclipurile afișate pe o hartă.

Înregistrare audio – Alegeți Dezactivat pentru a înregistra un videoclip fără sunet.

Revedere autom. – Dacă setați valoarea pentru această opțiune la **Activat**, va fi afișat în mod automat videoclipul pe care tocmai l-ați înregistrat.

Stocare – Alegeți una dintre opțiunile Card SD, Memorie internă.

Resetare – Restaurați toate setările implicite ale camerei video.

Vizionarea videoclipurilor salvate

- 1 În vizor, atingeți .
- 2 Pe ecran va apărea galeria.
- 3 Atingeți un videoclip o dată pentru a-l afișa la începutul galeriei. Acesta va fi redat automat.

Reglarea volumului pentru vizionarea unui videoclip

Pentru a regla volumul unui videoclip în timp ce acesta este redat, folosiți tastele de volum de pe partea dreaptă a telefonului.

Multimedia

Puteți stoca fișiere multimedia pe un card microSD, pentru a avea acces facil la toate fișierele dvs. de imagine și video.

Galerie

Atingeți **tasta Aplicații**  > **Galerie** .

Mod vizualizare

Când deschideți galeria, fotografiile dvs. vor fi prezentate în vizualizarea directorului. După deschiderea unui director, fotografiile dvs. vor apărea în modul Vizualizare grilă. Când atingeți o fotografie din Vizualizare grilă, aceasta va fi afișată în modul Vizualizare completă.

Vizualizare calendar

În modul de vizualizare a directorului, atingeți  **Albume** pentru a vizualiza opțiunile **Albume**, **Locații**, **Marcare temporală**.

Opțiunile din meniul Galerie

Atingeți o fotografie și apoi **tasta Meniu**  pentru a vizualiza următoarele opțiuni disponibile: **Setează imaginea ca**, **Mutare**, **Redenumire**, **Rotire la stânga**, **Rotire la dreapta**, **Decupare**, **Editare**, **Diaporamă**, **Detalii**.

Trimiterea unei fotografii

1 Pentru a trimite o fotografie, atingeți fotografia dorită.

2 Atingeți  și selectați una dintre **aplicațiile disponibile**.

3 Atunci când selectați opțiunea **E-mail**, **Gmail** sau **Mesaje**, fotografia dvs. va fi atașată unui mesaj, pe care îl puteți apoi redacta și trimite normal.

SFAT! Dacă ați configurat un cont de rețea socială pe telefonul dvs., puteți partaja fotografia cu comunitatea din acea rețea socială.

Trimiterea unui videoclip

1 Pentru a trimite un videoclip, atingeți și mențineți astfel videoclipul dorit.

2 Atingeți pictograma **Partajare** și selectați **una dintre aplicațiile disponibile**.

3 Când selectați **E-mail**, **Gmail** sau **Mesaje**, fotografia dvs. va fi atașată unui mesaj, pe care îl puteți apoi redacta și trimite normal.

Utilizarea unei imagini

Selectați imaginile pentru a le utiliza ca fundaluri sau pentru a identifica apelanți.

1 Atingeți o fotografie, apoi atingeți **tasta Meniu**  > **Setează imaginea ca**.

2 Alegeți dintre **Fotografie persoană din agendă**, **Fundal pentru ecranul de start** și **Fundal pentru ecranul de blocare**.

Vizualizarea unei diaporame

Pentru a vizualiza o diaporamă cu fotografiile dvs., deschideți galeria și atingeți o fotografie. După afișarea fotografiei, atingeți ecranul pentru a vizualiza meniul. **Tasta Meniu**  > **Diaporamă** pentru a începe redarea în diaporamă a tuturor fotografiilor dvs.

Vizualizarea detaliilor aferente fotografiilor

Puteți vizualiza informațiile detaliate ale unei fotografii, cum ar fi numele, data, ora, dimensiunea și tipul.

În timp ce vizualizați o fotografie, atingeți **tasta Meniu**  > **Detalii**.

Transferarea fișierelor utilizând opțiunea Sincronizare media prin USB (MTP)

Pentru a transfera fișiere utilizând un dispozitiv USB:

- 1 Conectați telefonul la un PC utilizând un cablu USB.
- 2 Veți vizualiza fereastra pop-up cu modul de conectare USB. (Din ecranul de start, atingeți **tasta Meniu**  și **Setări de sistem** > **Conexiune la PC** > **Tipul conexiunii USB** > **Sincronizare media (MTP)**.)
- 3 Atingeți **Sincronizare media** pentru confirmare.

- 4 Puteți vizualiza conținutul telefonului pe PC și puteți transfera fișierele.

NOTĂ:

Dacă nu doriți să vizualizați fereastra pop-up cu modul de conectare USB, debifați opțiunea Nu mai întreba la conectarea USB sau dezactivați opțiunea de întrebare la conectare. (**Tasta Meniu**  și **Setări sistem** > **Setări conexiune la PC** > **Întrebă la conectare**).

Player audio

Telefonul dvs. dispune de un player muzical, care vă permite să redați toate melodiile dvs. preferate. Pentru a accesa playerul audio din ecranul de start, atingeți **tasta Aplicații**  și atingeți **Music Player**.

Cum să salvați fișierele muzicale/video în telefon

Conectați telefonul la PC utilizând cablul USB

Veți primi o notificare conform căreia cablul USB este conectat și puteți vizualiza fereastra pop-up cu modul de conectare USB. Pentru confirmare, atingeți opțiunea Sincronizare media (MTP). Apoi deschideți directorul de pe calculator pe care doriți să îl vizualizați.

Salvați fișierele muzicale sau video de pe PC pe unitatea de stocare amovibilă a telefonului

- Puteți copia sau muta fișiere de pe PC pe unitatea de stocare amovibilă a telefonului utilizând un cititor de carduri.
- Dacă există un fișier video cu un fișier de subtitrare (fișier .smi cu același nume ca fișierul video), plasați-le în același director pentru a afișa subtitrarea automat atunci când redați fișierul video.
- Atunci când descărcați fișiere muzicale sau video, dreptul de autor trebuie asigurat. Vă rugăm să rețineți că un fișier corupt sau un fișier cu o extensie greșită poate deteriora telefonul.

Cum să redați fișiere video în telefon

Redarea fișierelor video

Localizați fișierul dorit din galerie și atingeți-l pentru redare.

Redarea unei melodii

- 1 Din ecranul de start, atingeți **tasta Aplicații**  și atingeți **Music Player**.
- 2 Atingeți fila **Melodii**.
- 3 Atingeți melodia pe care doriți să o redați.
- 4 Atingeți **II** pentru a întrerupe temporar melodia.

5 Atingeți **▶▶** pentru a trece la următoarea melodie.

6 Atingeți **◀◀** pentru a reveni la începutul melodiei. Atingeți **◀◀** de două ori pentru a reveni la melodia anterioară.

Pentru a modifica volumul în timp ce ascultați muzică, apăsați tastele de volum sus și jos de pe partea dreaptă a telefonului.

Pentru a afișa opțiunile pentru o melodie, atingeți și mențineți apăsată orice melodie din listă. Veți vizualiza următoarele opțiuni:



Redare, Adăugare la lista de redare, Setare ca ton de apel, Ștergere, Partajare, Căutare și Detalii.

Lucrul cu listele de redare

Puteți crea liste de redare, în care să organizați fișierele audio pe seturi de melodii, pe care, ulterior, să le puteți reda în ordinea stabilită sau în ordine aleatorie.

Pentru a crea o listă de redare

- 1 Când vizualizați biblioteca, atingeți lung o melodie la alegere.
- 2 Atingeți opțiunea **Adăugare la lista de redare**.
- 3 Atingeți **Listă de redare nouă**.
- 4 Introduceți un titlu pentru noua listă de redare și selectați **OK**.

De asemenea, puteți adăuga o melodie redată curent în ecranul Redare, ca prima melodie dintr-o listă de redare, atingând **tasta Meniu** , iar apoi atingând **Adăugare la lista de redare** sau atingând  și apoi selectând opțiunea Salvare ca listă de redare în partea inferioară a ecranului.

Pentru a șterge o melodie dintr-o listă de redare

- 1 Deschideți o listă de redare.
- 2 Atingeți și mențineți apăsată melodia pe care doriți s-o eliminați, iar apoi atingeți opțiunea **Eliminare din lista de redare** sau, când vizualizați lista de redare curentă, atingeți **tasta Meniu** , iar apoi atingeți **Eliminare din lista de redare** pentru a elimina toate melodiile din lista de redare curentă.

Pentru a redenumi sau a șterge o listă de redare

- 1 Deschideți biblioteca **Listă de redare**.
- 2 Atingeți și mențineți apăsată lista de redare pentru afișarea meniului, iar apoi atingeți opțiunea **Ștergere sau Redenumire**.

NOTĂ:

Drepturile de autor pentru fișierul muzical pot fi protejate de tratate internaționale și de legi naționale privind drepturile de autor. Astfel, poate fi necesar să obțineți o permisiune sau o licență pentru reproducerea sau copierea muzicii. În anumite țări, legislația interzice copierea materialelor protejate, chiar și pentru uz personal. Înainte de a descărca sau de a copia fișierul, verificați legislația națională a țării respective cu privire la utilizarea unui astfel de material.

Utilizarea SmartShare

SmartShare utilizează tehnologia DLNA (Digital Living Network Alliance) pentru a partaja conținut digital printr-o rețea wireless. Ambele dispozitive trebuie să fie certificate DLNA pentru a accepta această caracteristică.

Pentru a porni SmartShare și a permite partajarea de conținut

- 1 Atingeți **tasta Aplicații**  > **SmartShare** .
- 2 Atingeți **tasta Meniu** >  **Setări**.
- 3 Atingeți **Poate fi descoperit** pentru a permite detectarea dispozitivului dvs. de către alte dispozitive.
 - Atingeți **Acceptați întotdeauna cererea** dacă doriți să acceptați automat solicitări de partajare de la alte dispozitive.
 - Atingeți **Recepționare fișiere** dacă doriți să permiteți altor dispozitive să încarce fișiere media pe telefonul dvs.

NOTĂ:

Asigurați-vă că ați montat corect cardul microSD și că opțiunea **Recepționare fișiere** din meniul Setări este bifată.

- 4 În secțiunea Conținuturile mele partajate, atingeți pentru a bifa tipurile de conținut pe care doriți să le partajați. Alegeți dintre **Imagini, Videoclipuri și Muzică**.
- 5 SmartShare **este acum activată și pregătită să partajeze conținuturi**.

Pentru a vă controla dispozitivele de redare

Permiteți dispozitivului de redare (de ex. televizor) să redea conținuturi multimedia din biblioteca dvs. de conținut la distanță (de ex. PC).

NOTĂ:



Asigurați-vă că funcționalitatea DLNA a dispozitivelor dvs. este configurată corespunzător (de ex. televizor și PC).

- 1 Atingeți **tasta Aplicații**  > **SmartShare** .
- 2 Atingeți butonul **Către**  și selectați dispozitivul din lista de dispozitive de redare.
- 3 Atingeți butonul **De la**  și selectați dispozitivul bibliotecii de conținut la distanță.
- 4 Puteți parcurge conținutul bibliotecii.
- 5 Atingeți și mențineți o miniatură de conținut și deplasați-o în partea superioară cu degetul sau atingeți **tasta Meniu**  > **Redare**.

Pentru a partaja conținut de pe telefon pe dispozitivul de redare (de ex. televizor)



NOTĂ:

Asigurați-vă că dispozitivul dvs. de redare este configurat corect.

- 1 În timp ce vizionați fotografii sau videoclipuri utilizând aplicația Galerie, atingeți fila  /  /  din zona Titlu.
- 2 Selectați dispozitivul din lista de redare pentru a reda fișierele.

NOTĂ:

Urmați aceiași pași pentru a utiliza opțiunea **Video** pentru partajarea conținuturilor.

-  : Este necesară conexiunea la o rețea.
-  : Selectați dispozitivul din rețea.
-  : Actualmente, conținutul este partajat prin SmartShare.

OBSERVAȚIE

Verificați dacă dispozitivul dvs. este conectat la rețeaua de reședință utilizând conexiunea Wi-Fi pentru a utiliza această aplicație.

Unele dispozitive activate DLNA (de ex. televizorul) acceptă doar caracteristica DMP a DLNA și nu vor apărea în listele dispozitivului de redare. Este posibil ca dispozitivul dvs. să nu poată reda anumite conținuturi.

Pentru a descărca conținut din biblioteca de conținut la distanță

- 1 Atingeți **tasta Aplicații**  > **SmartShare** .
- 2 Atingeți butonul **De la**  și selectați dispozitivul bibliotecii de conținut la distanță.
- 3 Puteți parcurge conținutul bibliotecii.
- 4 Atingeți și mențineți apăsată o miniatură de conținut, apoi atingeți **Descărcare**.

NOTĂ:

Câteva tipuri de conținut nu sunt acceptate.

Multimedia

Pentru a încărca conținut din biblioteca de conținut la distanță

- 1 Atingeți **tasta Aplicații**  > **SmartShare** .
- 2 Atingeți butonul De la  și selectați **Telefonul meu**.
- 3 Puteți parcurge biblioteca de conținut locală.
- 4 Atingeți și mențineți apăsată o miniatură de conținut, apoi atingeți **Încărcare**.
- 5 Selectați dispozitivul din biblioteca de conținut la distanță pentru a fi încărcat.



OBSERVAȚIE

Unele dispozitive compatibile DLNA nu acceptă funcționalitatea de încărcare DMS și nu vor fi încărca fișiere. Câteva tipuri de conținut nu sunt acceptate.

Setarea alarmei

- 1 Din ecranul de start, atingeți **tasta Aplicații**  și atingeți **Alarmă/Ceas** .
- 2 Pentru a adăuga o alarmă nouă, atingeți pictograma  din partea din stânga jos și setați ora acesteia.
- 3 Dacă doriți, setați celelalte opțiuni și atingeți **Salvare**.
- 4 Atingeți **tasta Meniu**  pentru a șterge toate alarmele sau pentru a ajusta setările pentru alarme.

Utilizarea calculatorului

- 1 Din ecranul de start, atingeți **tasta Aplicații**  și atingeți **Calculator** .
- 2 Atingeți tastele numerice pentru a introduce numere.
- 3 Pentru calculele simple, atingeți funcția dorită (+, -, x sau ÷), urmată de =.
- 4 Pentru calcule mai complexe, atingeți **tasta Meniu** , **Funcții avansate**, apoi alegeți o opțiune.

Adăugarea unui eveniment în calendar

NOTĂ: Pentru a utiliza Calendarul, trebuie să creați mai întâi un cont Google.

- 1 Din ecranul de start, atingeți **tasta Aplicații**  și apoi **Calendar** .
- 2 Pentru a vizualiza un eveniment, atingeți data. Evenimentele care apar la acea dată sunt afișate sub Calendar, în modul de vizualizare a lunii. Atingeți evenimentul pentru a vizualiza detaliile aferente acestuia. Dacă doriți să adăugați un eveniment, atingeți pictograma  din colțul din dreapta sus al calendarului.
- 3 Atingeți câmpul **Telefon** și introduceți denumirea evenimentului. Verificați data și introduceți orele de început și de sfârșit la care doriți să înceapă și să se termine evenimentul.
- 4 Atingeți câmpul **Locație** pentru a introduce locația.
- 5 Pentru a adăuga o notă pentru eveniment, atingeți câmpul **Descriere** și introduceți detaliile.
- 6 Pentru a repeta evenimentul, setați opțiunea **Repetare**, precum și opțiunea **Reamintiri**, dacă este necesar.
- 7 Atingeți **Salvare** pentru a salva evenimentul în calendar. Un pătrat colorat în calendar va marca toate zilele care au evenimente salvate. La ora de începere a evenimentului, veți auzi o alarmă sonoră, dacă ați setat-o în prealabil.

Modificarea vizualizării calendarului

- 1 Din ecranul de start, atingeți **tasta Aplicații**  și apoi **Calendar** .
- 2 În partea din stânga sus a calendarului, atingeți pictograma  care indică opțiunile **Zi**, **Săptămână**, **Agendă** sau **Lună**.

Descărcări

Permite acces rapid la filele care conțin o listă cu cele mai recente activități pe Internet sau cele mai recent descărcate fișiere.

- 1 Din ecranul de start, atingeți **tasta Aplicații**  → **Descărcări** .
- 2 Atingeți o filă cu o categorie de fișiere disponibilă (Descărcări de pe Internet sau Alte descărcări), iar apoi selectați fișierul dorit. Polaris Office poate deschide, de asemenea, documente în format compatibil.

Radio FM

Telefonul dvs. LG-P990 are un radio FM încorporat, prin urmare puteți să vă căutați posturile preferate și să le ascultați în mișcare.

NOTĂ: Pentru a asculta posturile radio, trebuie să utilizați căștile. Conectați-le la mufa pentru căști.



Polaris Office

Cu Polaris Office puteți vizualiza, crea și edita documente pe dispozitivul dvs. Fișierele încărcate pot fi de pe cardurile microSD ale dispozitivului dvs. sau din atașamentele descărcate de pe e-mail. Aplicația Polaris Office acceptă următoarele formate de fișiere: txt, doc, docx, xls, xlsx, ppt, pptx, pdf.

- 1 Din ecranul de start, atingeți **tasta Aplicații**  > **Polaris Office** .
- 2 Înregistrați-vă numele și adresa de e-mail pe pagina Înregistrare utilizator. Dacă doriți să omiteți procesul de înregistrare, atingeți opțiunea **Anulare**.
- 3 Pentru directoarele și documentele de pe cardul dvs. microSD, atingeți opțiunea **Fișierele mele**.
- 4 Atingeți **tasta Meniu** >  **Fișier nou** pentru a deschide un document nou.
- 5 Atingeți un tip de document.
- 6 Introduceți conținutul din document utilizând instrumentele din partea de jos a ecranului și tastatura de pe ecran.
- 7 După ce terminați redactarea documentului, atingeți **tasta Meniu**  > **Salvare** > **Salvare** (sau **Salvare ca** pentru a introduce un nume nou pentru document) pentru a-l salva.
- 8 Atingeți **tasta Înapoi**  pentru a ieși.

Video

Aplicația Video încorporată redă videoclipuri direct din fișierele de pe cardul dvs. SD. Această aplicație acceptă redarea videoclipurilor DivX.

- 1 Din ecranul de start, atingeți **tasta Aplicații**  → **Video Player** . În lista Video, se va afișa o listă cu videoclipurile sortate, de pe cardul SD.
- 2 Atingeți un fișier video pentru a începe vizualizarea acestuia.

Reportofon

Utilizați reportofonul pentru a înregistra note vocale sau alte fișiere audio.

Înregistrarea unui sunet sau a unei voci

- 1 Din ecranul de start, atingeți **tasta Aplicații**  și apoi **Reportofon**.
- 2 Atingeți  pentru a începe înregistrarea.
- 3 Atingeți  pentru a întrerupe înregistrarea.
- 4 Atingeți  pentru a opri înregistrarea.

NOTĂ: Atingeți  pentru a vă accesa înregistrările audio. Puteți asculta înregistrările salvate.

YouTube

YouTube este un site Web de comunicare publică online, care permite utilizatorilor să încarce și să pună la dispoziție publicului videoclipurile acestora, pentru vizualizare. Utilizatorii pot partaja videoclipuri, pe care le pot vizualiza în format MPEG-4.





- 1 Din ecranul de start, atingeți **tasta Aplicații**  → **YouTube** .
- 2 Atingeți **Acceptare** dacă acceptați termenii și condițiile sau atingeți **leșire**.
- 3 După încărcarea ecranului, puteți începe să căutați și să vizualizați videoclipuri postate.
- 4 Apăsați  → **Setări** → **Setări generale** → **Calitate ridicată pe mobil** dacă preferați o redare de o calitate mai bună.

Internet

Internetul vă oferă o lume a jocurilor rapidă și plină de culoare, muzică, știri, sport, divertisment și multe altele, direct pe telefonul mobil. Oriunde ați fi și orice v-ar plăcea.

NOTĂ: Se percep taxe suplimentare la conectarea la aceste servicii și pentru descărcarea de conținut. Verificați tarifele cu furnizorul dvs. de rețea.

Utilizarea barei cu instrumente Web

-  Atingeți pentru a reveni la pagina anterioară.
-  Atingeți pentru a trece la pagina următoare, la pagina la care v-ați conectat după pagina curentă. Aceasta este comanda opusă celei pe care o dați apăsând tasta **Înapoi**, care accesează pagina anterioară.
-  Atingeți și mențineți, sus și jos pentru mărire sau micșorare în navigator.
-  Atingeți pentru a adăuga o nouă fereastră.
-  Atingeți pentru a deschide o listă de semne de carte salvate.

Utilizarea opțiunilor

Atingeți tasta **Meniu** pentru a vizualiza opțiunile.

Reîmprospătare – Actualizați pagina web actuală.

Salvare între semnele de carte – Adăugați pagina Web curentă ca semn de carte.

Accesați pagina de start – Vă permite să accesați pagina de start.

Partajare pagină – Vă permite să partajați pagina Web cu alte persoane.

Găsește la pagina – Vă permite să găsiți litere sau cuvinte pe pagina Web curentă.

Solicitare versiune desktop a site-ului – Vă permite să vizualizați pagina Web pe desktop.

Salvare pentru citire offline – Vă permite să salvați pagina Web curentă și s-o citiți offline mai târziu.

Setări – Afișează setările pentru Internet.





Leșire – Vă permite să ieșiți din navigator.

On-Screen Phone

SOFTWARE LG

On-Screen Phone vă permite să vizualizați ecranul telefonului dvs. mobil de pe un PC prin intermediul unui USB sau al conexiunii Wi-Fi. Vă puteți controla de asemenea telefonul mobil de la PC utilizând mouse-ul sau tastatura.

Pictogramele aplicației On-Screen Phone 3.0

-  Lansează Panorama Acasă LG sau schimbă preferințele On-Screen Phone.
-  Conectează telefonul mobil la PC sau îl deconectează.
-  Minimizează fereastra On-Screen Phone.
-  Maximizează fereastra On-Screen Phone.
-  Ieși din programul On-Screen Phone.

Caracteristici On-Screen Phone

- **Transfer și control în timp real:** afișează și controlează ecranul telefonului dvs. mobil atunci când este conectat la PC.
- **Control mouse:** vă permite să vă controlați telefonul mobil utilizând mouse-ul pentru a face clic și a trage elemente pe ecranul PC-ului.
- **Introducere text cu tastatura:** vă permite să redactați un mesaj text sau o notă utilizând tastatura calculatorului.

- **Transfer de fișiere (de la telefonul mobil la PC):** trimite un fișier de pe telefonul mobil (de ex. Galerie, Video, Muzică și Polaris Office) pe PC. Este suficient să faceți clic dreapta pe fișier și să îl trageți pentru a-l trimite către PC.
- **Transfer de fișiere (de la PC la telefonul mobil):** trimite fișiere de la PC la telefonul mobil. Nu trebuie decât să selectați fișierele pe care doriți să le transferați, să trageți și să le plasați în fereastra On-Screen Phone. Fișierele trimise sunt stocate în directorul OSP.
- **Panorama Acasă LG:** afișează toate spațiile de lucru de pe Acasă LG. Puteți organiza cu ușurință pictogramele sau aplicațiile widget și puteți rula o aplicație făcând dublu clic pe scurtătură.

NOTĂ: Asigurați-vă că LG Acasă este lansatorul implicit. Anumite aplicații widget pot să nu funcționeze corect pe pagina Panorama Acasă LG.

- **Înștiințări evenimente în timp real:** afișează o fereastră pop-up pentru a vă informa în legătură cu orice apeluri primite sau mesaje text, precum și cu înștiințări privind alarme și evenimente.

Cum se instalează On-Screen Phone pe PC-ul dvs.

Vizitați **LG.com** (<http://www.lg.com>). Localizați caseta de căutare în colțul din dreapta sus și introduceți numărul modelului. Din lista **ASISTENȚĂ**, selectați modelul dvs. Derulați și selectați fila **OSP**, iar apoi faceți clic pe **DESCĂRCARE**. Când vi se solicită, selectați opțiunea **Rulare** pentru a instala aplicația On-Screen Phone pe PC-ul dvs.

Cum se conectează telefonul mobil la PC

On-Screen Phone 2.0 furnizează conexiune prin USB, Bluetooth și Wi-Fi. Vă rugăm să urmați instrucțiunile din programul Expert conexiune al OSP.

NOTĂ: Asigurați-vă că ați bifat caseta de validare On-Screen Phone din **Setări de sistem > Conectivitate > On-Screen Phone > On-Screen Phone**. Asigurați-vă că bateria se poate descărca mai rapid din cauza consumului curent dacă On-Screen Phone este conectat prin Wi-Fi.

Când vă conectați telefonul mobil la PC prin Mobile Hotspot și accesați o pagină de Internet pe PC, în funcție de planul dvs. de date DataPro, este posibil să suportați taxe suplimentare pentru date.

Accesul la Internet utilizând rețele Wi-Fi poate să nu funcționeze bine, în funcție de traficul din rețeaua respectivă. Când măriți fereastra On-Screen Phone, afișajul de pe ecran poate să funcționeze mai greu.

Pentru a verifica conexiunea telefonului la PC

După ce dispozitivele au fost conectate, trageți în jos bara de înștiințare din partea superioară a ecranului de start pentru a verifica starea conexiunii On-Screen Phone.

Pentru a vă deconecta telefonul de la PC

Faceți clic pe  în partea stângă sus a ferestrei On-Screen Phone. Alternativ, trageți în jos bara de stare din partea de sus a ecranului de start și selectați **On-Screen Phone conectat > Deconectare On-Screen Phone**. Atingeți **Deconectare** în caseta de dialog pentru deconectare.

Setări

Aplicația Setări conține majoritatea instrumentelor pentru personalizarea și configurarea telefonului dvs. În această secțiune sunt descrise toate setările din aplicația Setări.

Pentru a deschide aplicația Setări

- Din ecranul de start, atingeți **tasta Aplicații**  > **Setări** .
- Din ecranul de start, atingeți **tasta Meniu** > **Setări de sistem**.

WIRELESS ȘI REȚELE

Acest meniu permite gestionarea conexiunilor Wi-Fi și Bluetooth, a hotspot-urilor portabile și a partajării conexiunii la Internet pentru date, a modului Avion și a conexiunilor VPN.

< Wi-Fi >

Pentru a utiliza funcția Wi-Fi pe telefon, trebuie să accesați un punct de acces wireless sau „hotspot”. Unele puncte de acces sunt deschise și vă puteți conecta pur și simplu la acestea. Altele sunt ascunse sau implementează alte caracteristici de securitate, prin urmare trebuie să vă configurați telefonul astfel încât să se poată conecta la acestea.

< Activarea Wi-Fi >



Din ecranul de start, deschideți Panou notificări și atingeți pictograma  pentru a porni conexiunea Wi-Fi. O pictogramă albastră indică faptul că funcția Wi-Fi este activată.

SAU

Atingeți **tasta Meniu**  și **Setări de sistem** > Wi-Fi . Apoi trageți de  către dreapta.

Pentru conectarea la o rețea Wi-Fi

Oprii conexiunea Wi-Fi când nu o utilizați, pentru a extinde durata de încărcare a bateriei dvs.

- 1 Din ecranul de start, atingeți **tasta Meniu**  și **Setări de sistem** > **Wi-Fi**.
- 2 Trageți  către dreapta pentru a activa opțiunea și începeți scanarea rețelelor Wi-Fi disponibile.
 - Se afișează o listă a rețelelor Wi-Fi disponibile. Rețelele securizate sunt indicate printr-o pictogramă de blocare.
- 3 Atingeți o rețea pentru a vă conecta la aceasta.
 - Dacă rețeaua este securizată ,vi se solicită să introduceți o parolă sau alte elemente de identificare. (Solicitați detalii de la administratorul de rețea).
- 4 Bara de stare din partea de sus a ecranului va afișa o pictogramă care indică starea conexiunii dvs. Wi-Fi.

SFAT! Dacă nu sunteți în aria de acoperire a unei rețele Wi-Fi și utilizați o conexiune la rețea. Se pot aplica taxe suplimentare pentru accesarea datelor.

NOTĂ

Acest dispozitiv acceptă WEP, WPA/WPA2-PSK și 802.1x EAP. (Anumite metode EAP nu sunt acceptate.) Dacă furnizorul de servicii Wi-Fi sau administratorul de rețea stabilește o tehnologie de criptare pentru a asigura securitatea rețelei, introduceți cheia din fereastra pop-up. Dacă tehnologia de criptare nu este stabilă, această fereastră de confirmare nu va fi afișată. Puteți obține cheia de la furnizorul de servicii Wi-Fi sau administratorul rețelei.

< Bluetooth >

Utilizarea tehnologiei Bluetooth

- 1 Din secțiunea **WIRELESS ȘI REȚELE**, atingeți **Bluetooth**, iar apoi trageți  către dreapta pentru a activa funcționalitatea Bluetooth.
- 2 Atingeți opțiunea **Căutare dispozitive** în partea de jos a ecranului.
- 3 Atingeți numele dispozitivului cu care doriți să împerecheați, iar apoi atingeți opțiunea **Împerechere** pentru împerechere și conectare.

SFAT! Pentru informații referitoare la modul de împerechere și la parolă (de obicei, 0 0 0 0 – patru de zero), consultați documentația inclusă cu dispozitivul Bluetooth.

Cum să trimiteți date de pe telefon prin Bluetooth

Puteți trimite date prin Bluetooth prin rularea unei aplicații corespunzătoare, nu din meniul Bluetooth.

- * **Trimitere imagini:** deschideți aplicația Galerie și atingeți o imagine. Apoi atingeți  > **Bluetooth**. Verificați dacă opțiunea Bluetooth este activată și atingeți **Căutare dispozitive**. Apoi alegeți din listă dispozitivul la care doriți să trimiteți date.
- * **Trimitere contacte:** deschideți aplicația Contacte. Atingeți contactul pe care doriți să-l partajați, iar apoi atingeți **tasta Meniu**  > **Partajare** > **Bluetooth**. Verificați dacă funcția Bluetooth este activată și atingeți opțiunea **Căutare dispozitive**. Apoi, din listă, atingeți dispozitivul către care doriți să trimiteți date.
- * **Trimitere contacte selectate multiplu:** deschideți aplicația Contacte. Pentru a selecta mai mult de un contact, atingeți **tasta Meniu** >  **Partajare**. Atingeți contactele pe care doriți să le trimiteți sau atingeți opțiunea **Selectare toate din colțul din stânga sus al ecranului**.

Atingeți **Atașare > Bluetooth**. Verificați dacă opțiunea Bluetooth este activată și atingeți **Căutare dispozitive**. Apoi alegeți din listă dispozitivul la care doriți să trimiteți date.

- * **Conectarea la FTP (acest telefon acceptă numai servere FTP):** Din ecranul de start, atingeți **tasta Meniu**  > **Setări de sistem > Bluetooth**. Asigurați-vă că Bluetooth este activat. Pentru a face telefonul vizibil pentru alte dispozitive Bluetooth, atingeți opțiunea **Arată aparatul**. Apoi căutați alte dispozitive. Găsiți serviciul la care doriți să conectați serverul FTP.

SFAT! Versiunea acceptată este Bluetooth 3.0 și este certificată de Bluetooth SIG. Este compatibilă cu alte dispozitive Bluetooth certificate SIG.

- Dacă doriți să căutați acest telefon de pe alte dispozitive, din ecranul de start, atingeți **tasta Meniu**  > **Setări de sistem > Bluetooth**. Asigurați-vă că Bluetooth este activat. Pentru a face telefonul vizibil pentru alte dispozitive Bluetooth, atingeți opțiunea **Arată aparatul**. Durata de vizibilitate prestabilită este de 2 minute.

- Pentru a modifica durata de vizibilitate, atingeți **tasta Meniu**  > **Pauză vizibilitate**. Selectați o opțiune între 2 minute, 5 minute, 1 oră sau Niciodată pauză.
- Profilurile acceptate sunt HFP/HSP, A2DP, AVRCP, OPP, FTP(Server) și PBAP, HID.

Utilizare date

Puteți verifica nivelul curent de utilizare a datelor, activa/dezactiva opțiunea de date mobile sau seta limita de date mobile.

Date mobile – Glisați butonul către dreapta pentru a activa datele mobile.

Limitare utilizare date mobile – Bifați această opțiune pentru a seta limita pentru datele mobile.

Apel

Puteți configura setările de apel ale telefonului, precum redirectionarea apelurilor și alte caracteristici speciale oferite de furnizorul dvs.

- **Numere cu apelare fixă** – Selectați Numere cu apelare fixă pentru a porni această caracteristică și a redacta o listă de numere care să poată fi apelate de pe telefonul dvs. Veți avea nevoie de codul PIN 2, care este disponibil de la operatorul dvs. Doar numerele din lista de apelare fixă pot fi apelate de pe telefonul dvs.

MESAGERIE VOCALĂ

- **Serviciu mesagerie vocală** – Vă permite să selectați serviciul de mesagerie vocală al furnizorului dvs. Puteți obține acest număr de la furnizorul dvs. de servicii.
- **Setări mesagerie vocală** - Dacă utilizați serviciul de mesagerie vocală al furnizorului dvs., această opțiune vă permite să introduceți numărul de telefon utilizat pentru ascultarea și gestionarea mesageriei dvs. vocale.

SETĂRI SFÂRȘIT APEL

- **Salvare numere necunoscute** – Adăugați numere necunoscute la contacte după un apel.

ALTE SETĂRI PENTRU APEL

- **Respingere apel** – Vă permite să setați funcția de respingere a apelurilor. Alegeți dintre **Dezactivat**, **Respingere apeluri pe listă** sau **Respingere toate apelurile**.
- **Mesaje rapide** – Când doriți să respingeți un apel, puteți trimite un mesaj rapid utilizând această funcție. Acest lucru este util dacă trebuie să respingeți un apel în timpul unei întâlniri.
- **Redirecționare apel** – Alegeți dacă doriți să redirecționați toate apelurile dacă linia este ocupată, dacă nu puteți răspunde sau dacă nu aveți semnal.

- **Restricționare apeluri** - Selectați când doriți să restricționați apelurile. Introduceți parola pentru restricționarea apelurilor. Consultați operatorul de rețea în legătură cu acest serviciu.
- **Durată apel** – Vizualizați durata tuturor apelurilor, inclusiv durata tuturor apelurilor, a apelurilor efectuate, a apelurilor primite și a ultimului apel.
- **Costuri apel** – Vizualizați taxele aplicate apelurilor dvs. (Acest serviciu depinde de rețea; unii operatori nu acceptă această funcție.)
- **Setări de apel suplimentare** – Acestea vă permit să modificați următoarele setări:
 - **ID apelant** – Alegeți dacă afișați numărul propriu la efectuarea unui apel.
 - **Apel în așteptare** – Dacă opțiunea **Apel în așteptare** este activată, telefonul vă va înștiința când primiți un apel în timp ce vorbiți la telefon (în funcție de furnizorul dvs. de rețea).
- **Setări apel video** – Modificați setările pentru apelurile video.

Mai multe...

< Modul Avion >

Modul Avion vă permite să opriți rapid toate conexiunile wireless.

1 Din ecranul **Wireless și rețele**, atingeți **Mai multe**, iar apoi porniți modul Avion din caseta de validare. (va apărea o bifă albastră).

2 Atingeți din nou pentru a-l dezactiva.

SAU

1 Apăsăți și mențineți apăsată **tasta Pornire/Blocare**  și atingeți opțiunea **Avion**.

2 Apăsăți și mențineți apăsată **tasta Pornire/Blocare**  și atingeți din nou opțiunea **Avion** pentru a o dezactiva.

< Hotspot Wi-Fi portabil >

Puteți utiliza telefonul pentru a oferi o conexiune de bandă largă mobilă, pentru până la 8 dispozitive. Creați un hotspot și partajați conexiunea.

Pentru a crea un hotspot portabil, din ecranul de start atingeți **tasta Meniu**  > **Setări de sistem**. Din secțiunea **SETĂRI REȚELE**, atingeți **Mai multe > Hotspot Wi-Fi portabil**. Apoi, atingeți încă o dată opțiunea **Hotspot Wi-Fi portabil** pentru a activa caracteristica. O bifă indică faptul că opțiunea este activă. Atingeți opțiunea **Configurare hotspot Wi-Fi pentru a**

modifica SSID-ul, tipul de securitate și parola.

NOTĂ

Hotspoturile mobile necesită un plan de date DataPro adecvat. Dispozitivele conectate la hotspotul dvs. mobil utilizează date din planul dvs. DataPro. Planurile nu sunt nelimitate, iar dacă limita de date incluse este depășită, pot apărea taxări semnificative. Performanțele pot varia în funcție de numărul de dispozitive conectate, precum și de alți factori. Dacă nu utilizați o parolă, alte dispozitive vor putea utiliza conexiunea dvs. hotspot mobilă.

Acces Internet prin dispozitiv mobil pentru date

Puteți utiliza telefonul pentru o conexiune de date la un calculator, prin activarea opțiunii de acces la Internet prin dispozitivul mobil pentru date și prin conectarea acestora printr-un cablu USB.

Pentru a partaja conexiunea Internet a telefonului cu calculatorul utilizând USB-ul

- 1** Conectați-vă telefonul la calculator utilizând un cablu USB.
- 2** Se afișează mesajul cu tipul de conexiune USB. Atingeți **Partajare conexiune Internet prin USB** pentru confirmare.

NOTĂ

- Funcția Acces Internet prin dispozitiv mobil pentru date este adecvată pentru planul de date DataPro. Dispozitivele conectate prin funcția Acces Internet prin dispozitiv mobil utilizează date din planul dvs. DataPro. Planurile nu sunt nelimitate, iar dacă limita de date incluse este depășită, pot apărea taxe semnificative. Performanțele pot varia în funcție de numărul de dispozitive conectate, precum și de alți factori.
- Când utilizați partajarea conexiunii la Internet prin USB, nu puteți accesa cardul microSD de pe telefonul dvs.

< Rețele mobile >

Setați opțiunile pentru roaming pentru date, mod și operatori rețea, puncte de acces (APN) ș.a.m.d.

NOTĂ

Trebuie să setați un PIN sau o parolă de blocare a ecranului înainte de a putea folosi stocarea recomandărilor.

Dispozitiv

Sunet

Reglați sunetul, setările implicite de înștiințare și modul vibrații. Puteți administra, de asemenea, feedbackul sonor și feedbackul haptic.

Profil sunet – Vă permite să setați profilul de sunet pe Sunet, Numai vibrații sau Silențios.

Volume – Reglează setările de volum ale telefonului pentru a se potrivi cu cerințele dvs. și cu mediul în care vă aflați.

< TON DE APEL ȘI NOTIFICĂRI >

Ton de apel telefon – Selectați tonul de apel pentru apelurile primite.

Sunet de notificare – Selectați tonul de apel pentru notificări cum ar fi primirea mesajelor noi sau evenimentele din calendar.

Ton de apel cu vibrație – Bifă pentru feedback-ul vibrație pentru apeluri și notificări.

Ora de liniște – Glisați butonul pentru a seta ora la care să se dezactiveze toate sunetele, cu excepția alarmei și a aplicațiilor media.

< FEEDBACK LA ATINGERE ȘI SISTEM >

Sunete atingere taste – Selectați dacă doriți să auziți sunete atunci când utilizați tastatura.

Sunete atingere – Selectați dacă doriți să auziți sunete atunci când atingeți butoanele, pictogramele și alte elemente de pe ecran.

Sunete la blocare ecran – Selectați dacă doriți să auziți sunete la blocarea sau la deblocarea ecranului.

Vibrație la atingere – Selectați dacă doriți ca telefonul să vibreze atunci când atingeți butoane și taste.

Afișaj

Luminozitate – Reglați luminozitatea ecranului.

Orientare – Setati să se comute orientarea automat atunci când rotiți telefonul.

Expirare ecran – Setati timpul după care ecranul se stinge automat.

Tip set de caractere – Selectați tipul setului de caractere dorit.

Dimensiune font – Selectați dimensiunea dorită pentru font.

Corectarea proporției aspectului

Lumina tastei frontale

Pornire iluminare taste frontale: Bifați această opțiune pentru a seta aprinderea tastelor frontale (tasta Meniu, tasta Acasă, tasta Înapoi) atunci când utilizați dispozitivul.

Durata iluminării tastei frontale:

Selectați cât de mult doriți să rămână aprinse tastele frontale atunci când ecranul este pornit.

Ecran de start

Animație – Setati dacă doriți să vă bucurați de tranziții animate pentru toate efectele acceptate (inclusiv atunci când navigați de la un ecran la altul) sau să utilizați telefonul fără niciun efect de animație opțional (această setare nu controlează animațiile din toate aplicațiile).

Efect ecran – Permite selectarea tipului de efect de afișat atunci când treceți de la un plan al ecranului de start la altul.

Fundal – Permite setarea fundalului.

Derulare imagine fundal – Bifați pentru a permite derularea fundalului pe ecran în locul prezentării acestuia ca imagine statică.

Derulare ecrane circular – Bifați pentru a afișa primul ecran după ultimul ecran, la derulare.

„Copie de rezervă și restaurare „Acasă”

– Selectați pentru a efectua copii de siguranță și pentru a restaura configurațiile și tema aplicațiilor/aplicațiilor widget.

Ecran blocare

< ECRAN >

Selectare blocare ecran – Selectați opțiunea dorită dintre cele de mai jos, pentru a vă securiza telefonul.

Niciunul – Niciun ecran de blocare.

Glisare – Glisați orice parte a ecranului pentru a-l debloca.

Model – Acesta deschide un set de ecrane care vă ghidează pentru stabilirea unui model de deblocare a ecranului. Se recomandă să introduceți copia de siguranță PIN și pentru situația în care pierdeți modelul. Apoi puteți seta fundalul pentru ecranul blocat, dacă doriți să se afișeze informațiile despre titular, temporizatorul de blocare, vibrație la atingere sau dacă doriți ca modelul să fie vizibil.

PIN – Introduceți un cod PIN numeric pentru deblocarea ecranului.

Parolă – Introduceți o parolă pentru deblocarea ecranului.

Fundal – Selectați fundalul care doriți să se afișeze pentru ecranul de blocare.

Ceasuri și scurtături – Personalizați ceasurile și scurtăturile pe ecranul de blocare.

Informații titular – Afișează informațiile despre titular pe ecranul de blocare.

< BLOCAREA TEMPORIZATORULUI >

Blochează temporizatorul – Când telefonul este în modul repaus, telefonul se va bloca după un interval de timp setat aici. Dar dacă în meniul Selectați blocare ecran ați selectat Niciunul, telefonul nu se va bloca.

Butonul de pornire blochează

instantaneu – Indiferent de setarea Blochează temporizatorul, telefonul dvs. se va bloca imediat după apăsarea butonului Pornire. Dar dacă în meniul Selectați blocare ecran ați selectat Niciunul, telefonul nu se va bloca.

Stocare

< MEMORIE INTERNĂ >

Puteți monitoriza spațiul utilizat și disponibil din memoria de sistem.

Spațiu total – Enumeră spațiul total de pe orice card microSD instalat în telefonul dvs. Acesta este împărțit în funcție de tipul de fișiere stocate.

< CARD SD >

Puteți monitoriza spațiul utilizat și disponibil pe cardul dvs. microSD.

Demontare card SD – Atingeți această opțiune pentru a demonta cardul microSD de pe telefon, pentru a-l putea scoate în siguranță din dispozitiv.

Ștergere card SD – Șterge permanent toate informațiile de pe cardul microSD și îl pregătește pentru utilizarea cu telefonul dvs.

Economisire energie

Pornire Economisire energie – Selectați nivelul la care doriți să porniți economisirea de energie.

Sugestii economisire energie – Atingeți pentru a accesa câteva sugestii de economisire a energiei.

ELEMENTE ECONOMISIRE ENERGIE – Selectați pentru a opri caracteristicile atunci când nivelul de încărcare a bateriei este redus.

Sincronizare automată – Dezactivați sincronizarea automată.

Wi-Fi – Dezactivați opțiunea Wi-Fi dacă nu există date în uz.

Bluetooth – Dezactivați opțiunea Bluetooth dacă nu există o conexiune.

Vibrație la atingere – Dezactivați feedbackul la atingere.

Luminozitate – Reglați luminozitatea.

Expirare ecran – Ajustați timpul de expirare pentru ecran.

Lumină tastă frontală – Reglați timpul de expirare pentru aprinderea tastelor frontale.

INFORMAȚII BATERIE – Vizualizați nivelul de energie consumat de dispozitivul dvs.

Aplicații

Utilizați meniul Setări aplicații pentru a vizualiza detalii despre aplicațiile instalate pe telefon, a le gestiona datele, a le forța să se oprească și a seta dacă doriți să permiteți instalarea aplicațiilor pe care le obțineți de pe site-uri Web și e-mail. Pentru a vizualiza informații referitoare la aplicațiile instalate, atingeți filele Descărcate, Pe cardul SD, În uz sau Toate.

PERSONAL

Conturi și sincronizare

Utilizați meniul Setări conturi și sincronizare pentru a adăuga, elimina și gestiona contul Google™ și alte conturi acceptate. Veți utiliza, de asemenea, aceste setări pentru a controla cum și dacă toate aplicațiile trimit, primesc și sincronizează date de pe propriile lor programări și dacă toate aplicațiile pot sincroniza automat datele utilizatorilor. Aplicațiile Gmail™, Calendar și alte aplicații pot avea, de asemenea, propriile setări pentru a controla modul în care sincronizează datele; pentru detalii, consultați secțiunile aferente aplicațiilor respective. Glisați pictograma  la dreapta pentru a activa adăugarea unui cont sau sincronizarea. Pentru a adăuga un cont nou, atingeți opțiunea ADĂUGARE CONT.

Servicii de localizare

Utilizați meniul Servicii de localizare pentru a seta preferințele de utilizare și partajare a locației dvs. atunci când căutați informații și când utilizați aplicații care se bazează pe locația dvs., cum ar fi aplicația Hărți.

Serviciul de locație Google – Bifați utilizarea informațiilor din cadrul rețelelor Wi-Fi și mobile pentru a stabili locația dvs. aproximativă, utilizată în căutările efectuate în Google Maps sau în alte aplicații. Când bifați această opțiune, vi se solicită acordul cu privire la partajarea locației dvs. anonim, în cadrul serviciului de localizare Google.

Sateliti GPS – Bifați pentru a activa receptorul pentru sateliți, necesar sistemului de poziționare globală (GPS) independent al telefonului, la indicarea locației dvs. cu o precizie de numai câțiva metri („nivel de stradă”). Acuratețea reală GPS variază în funcție de o vizibilitate clară pe cer, precum și de alți factori.

Amplasare și căutare Google – Permiteți Google să vă utilizeze locația pentru a îmbunătăți rezultatele de căutare și alte servicii.

Securitate

Utilizați opțiunea Setări de siguranță pentru configurarea modului de securizare a telefonului și a datelor acestuia.

< BLOCARE CARTELĂ SIM >

Configurare blocare cartelă SIM –

Deschide un ecran pentru a seta dacă doriți solicitarea unui cod PIN sau, dacă acesta este deja setat, vă permite să schimbați codul PIN.

< PAROLE >

Tastare parolă vizibilă – Bifați pentru afișare scurtă a fiecărui caracter din parole, atunci când le introduceți, astfel încât să puteți vedea ce tasteți.

< ADMINISTRATOR DISPOZITIV >

Administratori telefon – Adăugați sau eliminați administratorii dispozitivului.

Surse necunoscute – Permiteți instalarea altor aplicații în afară de cele din Play Store.

< STOCARE ACREDITARE >

Accreditări de încredere – Bifați pentru a permite aplicațiilor să acceseze magazinul criptat de certificate securizate al telefonului și parolele aferente sau alte acreditări. Utilizați stocarea acreditivelor pentru a stabili un fel de conexiuni VPN sau Wi-Fi. Dacă nu ați setat o parolă pentru stocarea acreditivelor securizate, această setare este estompată.

Instalare din memorie – Atingeți pentru a instala un certificat securizat de pe un card microSD.

Ștergere acreditări – Șterge toate certificatele securizate și acreditările asociate, precum și propria parolă de stocare securizată, după solicitarea unei confirmări din partea dvs. pentru această acțiune.

Limbă și introducere

Selecționați limba pentru textul de pe telefon și configurați tastatura pe ecran, inclusiv cuvintele pe care le-ați adăugat la dicționarul acestuia.

Limbă – Selecționați o limbă de utilizat cu telefonul dvs.

Dicționar personal – Permite vizualizarea, editarea și adăugarea cuvintelor în dicționarul dvs. personal.

< TASTATURĂ ȘI METODE DE INTRODUCERE >

Prestabil – Prezintă tipul de tastatură prestabilă.

Bifați tastatura pe care doriți să o utilizați, de la tastatura vocală Google, la tastatura LG. Și atingeți pictograma  pentru a configura setările aferente fiecărei tastaturi.

< VOCE >

Căutare vocală – Atingeți această opțiune pentru a configura setările Căutare vocală.

Ieșire text la vorbire – Atingeți pentru a seta motorul preferat sau setările generale pentru redarea text la vorbire.

< MOUSE/TRACKPAD >

Viteza indicatorului – Reglați viteza indicatorului.

Salvare de siguranță și resetare

< COPIE DE SIGURANȚĂ ȘI RESTAURARE >

Creare copii de siguranță ale datelor – Realizați copii de siguranță pentru datele aplicației, parolele Wi-Fi și alte setări ale serverelor Google.

Copie de siguranță conturi – Afișează conturile pentru care se efectuează curent o copie de siguranță.

Restaurare automată – Atunci când reinstalați o aplicație, restaurați setările și datele pentru care ați efectuat o copie de siguranță.

< DATE PERSONALE >

Resetare la valorile din fabrică – Șterge toate datele de pe telefon.

Setări

SISTEM

Data & Oră

Setați preferințele pentru modul de afișare a datei și a orei.

Accesibilitate

Utilizați setările Accesibilitate pentru a configura orice plug-in de accesibilitate pe care l-ați instalat pe telefon.

NOTĂ

Necesită plug-in-uri suplimentare pentru a putea fi selectată.

Conexiune PC

< CONEXIUNE USB >

Tipul conexiunii USB – Deschide o casetă de dialog în care puteți selecta modul de conexiune prestabilit când conectați telefonul la un PC prin USB. Alegeți una dintre opțiunile **Doar încărcare**, **Stocare în masă**, **Sincronizare media (MTP)**, **Partajare conexiune Internet prin USB**, **software LG**.

Întrebă la conectare – Bifați această opțiune pentru ca telefonul să vă solicite să alegeți modul de conectare prin USB care se va utiliza pentru conectarea la un PC.

Asistență – Atingeți pentru a obține informații referitoare la diferitele tipuri de conexiuni USB.

Opțiuni dezvoltator

Depanare USB- Bifați pentru setarea modului Depanare atunci când există o conexiune prin USB.

ID dezvoltare dispozitiv – Afișează ID-ul de dezvoltare al dispozitivului.

Păstrare activ – Dacă această opțiune este activată, ecranul nu va intra niciodată în repaus în timp ce se încarcă.

Acceptă locații false – Bifați această opțiune pentru a permite locațiile false.

Parolă de siguranță desktop – Permite setarea unei parole de siguranță pentru desktop.

< INTERFAȚA CU UTILIZATORUL >

Activare mod strict – Bifați această opțiune pentru a aprinde intermitent ecranul când aplicațiile funcționează de mult timp în lista principală.

Afișare date atingere – Bifați această opțiune pentru a face datele de atingere vizibile pe ecran.

Afișare atingere – Bifați această opțiune pentru a afișa un feedback vizual la atingerea ecranului.

Afișare actualizări ecran – Bifați pentru a seta lumina intermitentă a zonelor ecranului care sunt actualizate.

Afișare utilizare CPU – Bifați această opțiune pentru a afișa o suprapunere a ecranului care indică utilizarea curentă a CPU.

Forțare Redare GPU – Bifați această opțiune pentru a utiliza accelerarea hardware 2D în aplicații.

Scală animație fereastră – Selectați această opțiune pentru a seta scala de animație a ferestrei.

Scală tranziție animație – Selectați această opțiune pentru a seta scala de animație a tranzițiilor.

< APLICAȚII >

Fără păstrarea activităților – Bifați această opțiune pentru a închide fiecare activitate imediat ce utilizatorul iese din fereastra aferentă acesteia.

Limită Procese fundal – Setati limita preferată pentru procesele de fundal.

Afișează toate ANR-urile – Bifați această opțiune pentru a afișa o casetă de dialog „Aplicația nu răspunde” pentru aplicațiile din fundal.

Despre telefon

Vizualizați informațiile legale, verificați starea telefonului și versiunile software și efectuați actualizări software.

Actualizarea software-ului

Actualizare Software telefon

Această caracteristică vă permite să realizați comod actualizarea firmware a telefonului cu cea mai nouă versiune de pe Internet, fără a fi necesar să vizitați un centru de service. Pentru mai multe informații referitoare la modul de utilizare a acestei funcții, vizitați: <http://www.lg.com>

Deoarece actualizările firmware pentru telefonul mobil necesită atenția completă a utilizatorului pe toată durata procesului de actualizare, înainte de a continua, asigurați-vă că verificați toate instrucțiunile și observațiile care apar la fiecare pas. Rețineți că deconectarea cablului USB sau a bateriei în timpul procesului de upgrade poate produce avariarea gravă a telefonului dvs. mobil.

Actualizarea software-ului pentru telefoane mobile LG prin protocolul Over-the-Air (OTA)

Această caracteristică vă permite să actualizați confortabil firmware-ul telefonului dvs. la cea mai nouă versiune prin OTA fără conectarea cablului de date USB. Această caracteristică este disponibilă numai dacă și atunci când LG pune la dispoziție o versiune mai nouă a firmware-ului destinat dispozitivului dvs. Mai întâi, puteți verifica versiunea software-ului de pe telefonul dvs. mobil: Atingeți **tasta Meniu**  > **Setări de sistem** > **Despre telefon**. Puteți verifica

versiunea software-ului în partea de jos a listei.

Pentru a efectua o actualizare software a telefonului, atingeți tasta Meniu  > **Setări de sistem** > **Despre telefon** > **Actualizare software** > **Verifică, acum, pentru actualizare**.

NOTĂ: LG își rezervă dreptul de a efectua actualizări firmware disponibile numai pentru modelele selectate la discreția sa și nu garantează disponibilitatea celei mai noi versiuni a firmware-ului pentru toate modelele de telefoane.

NOTĂ: Datele dvs. personale – inclusiv informațiile despre contul Google și orice alte conturi, datele și setările sistemului/aplicației dvs., orice aplicații descărcate și licența dvs. DRM – pot fi pierdute în procesul de actualizare a software-ului telefonului. În consecință, LG vă recomandă să faceți copii de siguranță a datelor personale înainte de actualizarea software-ului telefonului. LG nu își asumă responsabilitatea pentru pierderi de date personale.

Specificații



Fabricat sub licența Dolby Laboratories. „Dolby” și simbolul dublu D sunt mărci comerciale ale Dolby Laboratories.



Conține tehnologia Adobe® Flash® Player sau Adobe AIR® sub licență de la Adobe Systems Incorporated. Copyright © 1995-2011.

DivX Mobile



DESPRE VIDEO DIVX: DivX® este un format video digital creat de DivX Inc. Acesta este un dispozitiv oficial DivX Certified® care redă înregistrări video în format DivX. Vizitați www.divx.com pentru informații suplimentare și instrumente software pentru convertirea fișierelor în videoclipuri DivX.

DESPRE DIVX VIDEO-ON-DEMAND: Acest dispozitiv DivX Certified® trebuie să fie înregistrat pentru a putea reda filme achiziționate în format DivX Video-on-Demand (VOD). Pentru a genera codul de înregistrare, localizați secțiunea DivX VOD în meniul de configurare al dispozitivului dvs.

Accesați vod.divx.com pentru mai multe informații despre finalizarea înregistrării.

DivX Certified® pentru a reda videoclipuri DivX® de până la HD 720p, inclusiv conținut premium.

Poate reda conținut video **DIVX**^{HD} de până la 1920x1080.

DivX®, DivX Certified® și siglele asociate sunt mărci comerciale ale DivX Inc. și sunt utilizate sub licență.

Accesorii

Aceste accesorii sunt disponibile pentru a fi utilizate cu LG-P990. (Articolele descrise mai jos pot fi opționale.)

Încărcător

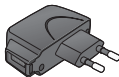

Baterie



Cablu de date

Conectați-vă dispozitivul LG-P990 la un PC.



Ghidul utilizatorului

Aflați mai multe despre telefonul dvs. LG-P990.



Căști stereo



NOTĂ:

- Utilizați întotdeauna accesorii LG originale.
- Încălcarea acestor dispoziții duce la anularea garanției.
- Accesoriile pot varia în funcție de regiune.

Depanarea

Acest capitol enumeră unele probleme pe care le puteți întâlni în timpul utilizării telefonului. Unele probleme necesită contactarea telefonică a furnizorului de servicii, dar majoritatea sunt ușor de remediat chiar de către dvs.

Mesaj	Cauze posibile	Măsuri de remediere posibile
Eroare SIM	Nu există cartelă SIM în telefon sau aceasta este introdusă incorect.	Asigurați-vă că SIM-ul este introdus corect.
Nu există conexiune la rețea/Se pierde rețeaua	Semnalul este slab sau sunteți în afara ariei de acoperire a rețelei furnizorului dvs. Operatorul a aplicat noi servicii.	Deplasați-vă într-o zonă deschisă sau spre o fereastră. Verificați harta de acoperire a operatorului de rețea. Verificați dacă cartela SIM este mai veche de 6-12 luni. În acest caz, schimbați cartela SIM la cea mai apropiată filială a furnizorului de rețea. Contactați furnizorul de servicii.
Codurile nu corespund	Pentru a schimba un cod de securitate va trebui să confirmați noul cod introducându-l din nou. Cele două coduri pe care le-ați introdus nu se potrivesc.	Dacă uitați codul, contactați furnizorul de servicii.
Nu poate fi setată o aplicație	Neacceptată de furnizorul de servicii sau este necesară înregistrarea.	Contactați furnizorul de servicii.
Apelurile nu sunt disponibile	Eroare de apelare Cartelă SIM nouă introdusă. S-a atins limita pre-plătită.	Rețeaua nouă nu este autorizată. Verificați dacă există restricții noi. Contactați furnizorul de servicii sau resetați limita cu PIN2.
Telefonul nu poate fi pornit	Apăsare prea scurtă a tastei Pornit/Oprit. Bateria nu este încărcată. Contactele bateriei sunt murdare.	Mențineți apăsată tasta Pornit/Oprit cel puțin două secunde. Încărcați bateria. Verificați indicatorul de încărcare de pe afișaj. Curățați contactele bateriei.

Depanarea

Mesaj	Cauze posibile	Măsuri de remediere posibile
Eroare de încărcare	Bateria nu este încărcată.	Încărcați bateria.
	Temperatura exterioară este prea ridicată sau prea scăzută.	Asigurați-vă că telefonul se încarcă la o temperatură normală.
	Probleme de contact	Verificați încărcătorul și conexiunea la telefon. Verificați contactele bateriei și curățați-le dacă este necesar.
	Nu există tensiune	Cuplați încărcătorul la altă priză.
	Încărcător defect	Înlocuiți încărcătorul.
	Încărcător necorespunzător	Utilizați doar accesorii LG originale.
	Baterie defectă	Înlocuiți bateria.
Numărul nu este permis	Este activată funcția Număr cu apelare fixă.	Verificați meniul Setări și dezactivați funcția.
Imposibil de primit/trimis SMS-uri și imagini	Memorie plină	Ștergeți câteva mesaje din telefon.
Fișierele nu se deschid	Format fișier neacceptat	Verificați formatele de fișier care sunt acceptate.
Cardul SD nu funcționează	Sunt acceptate sistemele de fișiere FAT16, FAT32	Verificați sistemul de fișiere al cardului SD prin intermediul cititorului de card sau formatați cardul SD utilizând telefonul.
Ecranul nu pornește când primesc un apel.	Problemă a senzorului de proximitate	Dacă utilizați folie de protecție sau husă, verificați dacă aceasta a acoperit zona din jurul senzorului de proximitate. Asigurați-vă că zona din jurul senzorului de proximitate este curată.
Fără sunet	Mod Vibrații	Verificați starea setării meniului de sunet pentru a vă asigura că nu sunteți în modul vibrații sau silențios.

Mesaj	Cauze posibile	Măsuri de remediere posibile
Apelul se închide sau se blochează	Problemă intermitentă software	Scoateți bateria, reintroduceți-o și porniți telefonul. Încercați să efectuați o actualizare software prin intermediul site-ului Web.

Întrebări și răspunsuri frecvente

Vă rugăm să verificați dacă vreuna dintre problemele pe care le-ați întâlnit la telefonul dvs. este descrisă în această secțiune, înainte de a duce telefonul la service sau de a apela un reprezentant de service.

Categorie Subcategorie	Întrebare	Răspuns
BT Bluetooth Dispozitive	Care sunt funcțiile disponibile prin Bluetooth?	Puteți conecta un dispozitiv audio Bluetooth precum o cască stereo/mono sau un set auto și puteți partaja imagini, videoclipuri, contacte etc. prin meniul Galerie/Contacte. De asemenea, atunci când serverul FTP este conectat la un dispozitiv compatibil, puteți partaja conținutul stocat pe suportul de stocare (memoria internă sau cardul SD).
BT Bluetooth Căști	Dacă am conectat căștile Bluetooth, pot asculta muzică utilizând și căști cu fir de 3,5 mm?	La conectarea căștilor Bluetooth, toate sunetele sistemului sunt redade prin căști. Ca rezultat, nu veți putea asculta muzică prin căștile dvs. cu fir.
Date Contacte Copie de rezervă	Cum pot realiza copii de siguranță ale contactelor?	Datele contactelor pot fi sincronizate între telefonul dvs. și Gmail™.
Date Sincronizare	Este posibil să configurez o sincronizare unidirecțională cu Gmail?	Este disponibilă numai sincronizare bidirecțională.

Categorie Subcategorie	Întrebare	Răspuns
Date Sincronizare	Pot sincroniza toate directoarele de e-mail?	Primește se sincronizează automat. Puteți vizualiza alte directoare atingând tasta Meniu și atingând Directoare pentru a alege un director.
Serviciu Google™ Conectare Gmail	Trebuie să mă conectez la Gmail de fiecare dată când doresc să accesez Gmail?	După ce v-ați conectat la Gmail, nu este nevoie să vă conectați din nou la Gmail.
Serviciu Google Cont Google	Este posibil să filtrez e-mailurile?	Nu, filtrarea e-mailurilor nu este acceptată prin intermediul telefonului.
Funcțiile telefonului E-mail	Ce se întâmplă atunci când execut o altă aplicație în timp ce scriu un e-mail?	E-mailul dvs. va fi salvat automat ca ciomă.
Funcțiile telefonului Ton de apel	Există o limitare a dimensiunii fișierului în cazul în care doresc să utilizez un fișier .MP3 ca ton de apel?	Nu există nicio limitare a dimensiunii fișierului.
Funcțiile telefonului Ora mesajului	Telefonul meu nu afișează ora la care au fost primite mesajele mai vechi de 24 de ore. Cum pot schimba acest lucru?	Puteți vedea doar orele mesajelor primite în aceeași zi.

Întrebări și răspunsuri frecvente

Categorii Subcategorii	Întrebare	Răspuns
Funcțiile telefonului Card microSD	Care este dimensiunea maximă acceptată pentru un card de memorie?	Cardurile de memorie de 32 GB sunt compatibile.
Funcțiile telefonului Navigare	Este posibil să instalez o altă aplicație de navigare pe telefonul meu?	Poate fi instalată și utilizată orice aplicație care este disponibilă pe Android Market™ și este compatibilă cu hardware-ul.
Funcțiile telefonului Sincronizare	Este posibil să-mi sincronizez contactele din toate conturile mele de e-mail?	Pot fi sincronizate numai contactele Gmail și de pe serverul MS Exchange (serverul de e-mail al companiei).
Funcțiile telefonului Așteptați și Pauză	Este posibil să salvez un contact cu funcțiile Așteptați și Pauză în numere?	<p>Dacă ați transferat un contact cu funcțiile A și P salvate în număr, nu veți putea utiliza caracteristicile respective. Va trebui să salvați din nou fiecare număr.</p> <p>Cum să salvați cu Așteptați și Pauză:</p> <ol style="list-style-type: none">1. Pe ecranul de start, atingeți pictograma Telefon .2. Formați numărul, apoi atingeți tasta Meniu.3. Atingeți Adăugare pauză de 2 secunde sau Adăugare așteptare.
Funcțiile telefonului Securitate	Care sunt funcțiile de securitate ale telefonului?	Puteți seta telefonul să solicite introducerea unui Model de deblocare înainte de a putea fi accesat sau utilizat.

Categorie Subcategorie	Întrebare	Răspuns
Funcțiile telefonului Model Deblocare	Cum creez modelul de deblocare?	<ol style="list-style-type: none"> 1. Pe ecranul de start, atingeți tasta Meniu. 2. Atingeți Setări de sistem > Blocare ecran. 3. Atingeți Selectare blocare ecran > Model. Atunci când efectuați acest lucru pentru prima dată, pe ecran apare un tutorial scurt despre crearea unui Model de deblocare. 4. Configurați-vă o dată modelul prin desenare, apoi din nou pentru confirmare. <p>Măsuri de siguranță la utilizarea modelului de blocare.</p> <p>Este foarte important să vă amintiți modelul de deblocare pe care l-ați setat. Nu vă veți putea accesa telefonul dacă utilizați un model incorect de cinci ori. Aveți cinci oportunități de a introduce modelul de deblocare, PIN-ul sau parola. Dacă ați utilizat toate cele 5 oportunități, puteți încerca din nou după 30 de secunde. (Alternativ, dacă presetați un cod PIN de siguranță, puteți utiliza acest cod pentru a debloca modelul.)</p>

Categorie Subcategorie	Întrebare	Răspuns
Funcțiile telefonului Model Deblocare	Ce trebuie să fac dacă am uitat modelul de deblocare și nu am creat un cont Google pe telefon?	<p>Dacă ați uitat modelul:</p> <p>Dacă v-ați conectat la contul dvs. Google de pe telefon, dar de 5 ori nu ați reușit să introduceți modelul corect, atingeți butonul Model uitat. Apoi vi se solicită să vă conectați utilizând contul Google pentru a vă debloca telefonul. Dacă nu ați creat un cont Google pe telefon sau l-ați uitat, trebuie să efectuați o resetare hardware.</p> <p>Atenție: Dacă efectuați o resetare la valorile din fabrică, toate aplicațiile utilizatorului și datele utilizatorului vor fi șterse. Nu uitați să efectuați copii de siguranță pentru toate datele importante înainte de a efectua o resetare la valorile din fabrică.</p> <p>Cum se efectuează resetarea la valorile din fabrică:</p> <ol style="list-style-type: none">1. Atunci când telefonul este oprit, apăsați și mențineți apăsată tasta pentru reducerea volumului + tasta Pornire cu mâna stângă.2. Atunci când LED-ul din partea inferioară a telefonului se aprinde, eliberați tasta pentru reducerea volumului + tasta de Pornire și, simultan, apăsați și mențineți apăsată tasta Acasă (timp de aproximativ 2 secunde).3. Telefonul va porni și va efectua imediat resetarea la valorile din fabrică.

Categorie Subcategorii	Întrebare	Răspuns
Funcțiile telefonului Memorie	Voi ști atunci când memoria mea este plină?	<p>3. Atunci când se afișează sigla LG pe ecran, continuați să apăsați tastele timp de aproximativ două secunde, apoi eliberați-le pe toate în același timp, înainte de dispariția siglei LG.</p> <p>Nu utilizați telefonul timp de cel puțin un minut în timpul efectuării resetării hardware. Apoi puteți porni telefonul.</p>
Funcțiile telefonului Asistență limbă	Se poate schimba limba?	<p>Telefonul are capacități multilingve.</p> <p>Pentru a modifica limba:</p> <ol style="list-style-type: none"> 1. Din ecranul de start, atingeți tasta Meniu și selectați Setări de sistem. 2. Atingeți Limbă și introducere > Selectare limbă. 3. Atingeți limba dorită.
Funcțiile telefonului VPN	Cum configurez un VPN?	<p>Configurația de acces VPN este diferită în funcție de fiecare companie. Pentru a configura accesul VPN de la telefonul dvs., trebuie să obțineți detaliile de la administratorul de rețea al companiei dvs.</p>

Întrebări și răspunsuri frecvente

Categorie Subcategorie	Întrebare	Răspuns
Funcțiile telefonului Expirare ecran	Ecranul meu se dezactivează numai după 15 secunde. Cum pot modifica intervalul de timp pentru stingerea luminii de fundal?	<ol style="list-style-type: none">1. Pe ecranul de start, atingeți tasta Meniu.2. Atingeți Setări de sistem > Afișare.3. În Setări afișaj, atingeți Expirare ecran.4. Atingeți timpul de expirare preferat pentru lumina de fundal a ecranului.
Funcțiile telefonului Wi-Fi și 3G	Când atât Wi-Fi, cât și 3G sunt disponibile, ce serviciu va utiliza telefonul meu?	Când utilizați date, este posibil ca dispozitivul dvs. să aleagă în mod implicit conexiunea Wi-Fi (în cazul în care conectivitatea Wi-Fi de pe telefonul dvs. este setată la Activat). Cu toate acestea, nu veți fi notificat când telefonul comută de la un serviciu la altul. Pentru a ști ce conexiune de date se utilizează, priviți pictograma 3G sau pictograma Wi-Fi din partea superioară a ecranului dvs.
Funcțiile telefonului Ecran de start	Este posibil să elimin o aplicație de pe Ecranul de start?	Da. Este suficient să atingeți și să mențineți apăsată pictograma, până când pictograma coșului de gunoi va apărea în partea de sus centrală a ecranului. Apoi, fără a ridica degetul, trageți pictograma în coșul de gunoi.
Funcțiile telefonului Aplicație	Am descărcat o aplicație și aceasta generează foarte multe erori. Cum o elimin?	<ol style="list-style-type: none">1. Pe ecranul de start, atingeți tasta Meniu.2. Atingeți Setări aplicații > Descărcate.3. Atingeți aplicația, apoi atingeți Dezinstalare.

Categorie Subcategorie	Întrebare	Răspuns
Funcțiile telefonului Încărcător	Este posibil să îmi încarc telefonul prin cablu de date USB fără a instala driverul USB necesar?	Da, telefonul se va încărca prin cablul USB indiferent dacă driverele necesare sunt instalate sau nu.
Funcțiile telefonului Alarmă	Pot utiliza fișiere de muzică pentru alarmă?	Da. După ce salvați un fișier de muzică setându-l ca ton de apel, îl puteți utiliza pentru alarmă. 1. Atingeți și mențineți apăsată o melodie dintr-o listă din bibliotecă. În meniul care se deschide, atingeți Setare ca ton de apel . 2. Pe ecranul de setare a unei alarme, selectați melodia ca ton de apel.
Funcțiile telefonului Alarmă	Alarma mea se va auzi sau se va dezactiva dacă telefonul este oprit?	Nu, aceasta nu este acceptată.
Funcțiile telefonului Alarmă	Dacă volumul soneriei mele este setat la Dezactivat sau la Vibrează, îmi voi mai auzi alarma?	Alarma dvs. este programată să se audă chiar și în aceste scenarii.
Soluția de recuperare Resetarea hardware (Resetare la valorile din fabrică)	Cum pot efectua o resetare la valorile din fabrică dacă nu pot accesa meniul de setări al telefonului?	Dacă telefonul dvs. nu revine la starea inițială, utilizați o resetare hardware (resetarea la valorile din fabrică) pentru a-l inițializa.

LG-P990 User Guide

This guide helps you to get started using your phone.

- Some of the contents of this manual may not apply to your phone, depending on the software and your service provider.
- This handset is not suitable for people who have a visual impairment due to the touch screen keyboard.
- Copyright ©2013 LG Electronics, Inc. All rights reserved. LG and the LG logo are registered trademarks of LG Group and its related entities. All other trademarks are the property of their respective owners.
- Google™, Google Maps™, Gmail™, YouTube™, and Google Talk™ are trademarks of Google, Inc.



Getting to know your phone

Before you start using the phone, please read this!

Please check to see whether any problems you encountered with your phone are described in this section before taking the phone in for service or calling a service representative.

1. Phone memory

When there is less than 2MB of space available in your phone memory, your phone cannot receive new messages. You need to check your phone memory and delete some data, such as applications or messages, to make more memory available.

To uninstall applications:

- 1 Touch  > **System settings** > **Apps** from the DEVICE category.
- 2 Once all applications appear, scroll to and select the application you want to uninstall.
- 3 Touch **Disable**.

2. Optimising battery life

Extend your battery's life between charges by turning off features that you don't need to have running constantly in the background. You can monitor how applications and system resources consume battery power.

Extending your phone's battery life:

- Turn off radio communications you are not using. If you are not using Wi-Fi, Bluetooth or GPS, turn them off.
- Reduce screen brightness and set a shorter screen timeout.
- Turn off automatic syncing for Google Mail™, Calendar, Contacts and other applications.
- Some applications you have downloaded may reduce battery power.

To check the battery power level:

- Touch  > **System settings** > **About phone** under SYSTEM > **Battery**

The battery status (charging or not charging) and level (percentage charged) are displayed.

To monitor and control how battery power is being used:

- Touch  > **System settings** > **Power Saver** from the DEVICE > **Battery use** category under BATTERY INFORMATION.

Battery usage time is displayed on the screen. It tells you how long it has been since you last connected your phone to a power source or, if currently connected, how long the phone was last running on battery power. The screen shows the applications or services using battery power, listed in order from the greatest to smallest amount used.

3. Using folders

You can combine several app icons in a folder. Drop one app icon over another on a Home screen, and the two icons will be combined.

NOTE: After you open an app, you can usually adjust its settings by choosing items from its Menu icon near the top or bottom of the screen.

4. Before installing an open source application and OS

WARNING

If you install and use an OS other than the one provided by the manufacturer, it may cause your phone to malfunction. In addition, your phone will no longer be covered by the warranty.

WARNING

To protect your phone and personal data, only download applications from trusted sources, such as Google Play. If there are improperly installed applications on your phone, it may not work normally or a serious error may occur. You must uninstall those applications and all associated data and settings from the phone.

5. Using hard reset

If it does not restore to the original condition, use Hard Reset (Factory Reset) to initialise your phone.

When the phone is turned off, press and hold the Power + Volume down keys at the same time (for over ten seconds), the phone will turn on and perform factory reset immediately.

Please note, after you perform Hard Reset, all your data and applications on your phone will be erased. This cannot be reversed.

Getting to know your phone

6. Opening and switching applications

Multitasking is easy with Android because you can keep more than one application running at the same time. There's no need to quit an application before opening another. Use and switch between several open applications. Android manages each application, stopping and starting them as needed to ensure that idle applications don't consume resources unnecessarily.

To view the list of recently used applications:

Simply press and hold the **Home** key.

To stop applications:

- 1 Touch  > **System settings** > **Apps from the DEVICE > RUNNING** tab.
- 2 Scroll and touch the desired application and touch **Stop** to stop it.

7. Installing PC software (LG PC Suite)

The LG PC Suite is a software package that helps you connect your device to a PC via a USB cable and Wi-Fi. Once connected, you can use the functions of your device from your PC.

With the LG PC Suite software, you can...

- Manage and play your media content (music, movies, pictures) on your PC.
- Send multimedia content to your device.
- Synchronise data (schedules, contacts, bookmarks) between your device and PC.
- Backup the applications in your device.
- Update the software in your device.
- Backup and restore the device.
- Play multimedia content from your PC on your device.

NOTE: You can use the application's Help menu to find out how to use your LG PC Suite software.

Installing the LG PC Suite software

The LG PC Suite software can be downloaded from the LG webpage.

- 1 Go to www.lg.com and select a country of your choice.

- 2 Go to **Support > Mobile Phone Support**
> Select the Model (LG-P990).
- 3 Click **PC Sync** from **Download**, and click **WINDOW PC Sync Download** to download the **LG PC Suite** software.

System Requirements for the LG PC Suite software

- OS: Windows XP 32 bit (Service Pack 2), Windows Vista 32 bit/64 bit, Windows 7 32 bit/64 bit
- CPU: 1 GHz (or faster) processors
- Memory: 512 MB (or more) RAM
- Graphic card: 1024 x 768 resolution, 32-bit colour (or higher)
- HDD: 100 MB (or more) free hard disk space (more free hard disk space may be needed depending on the volume of data stored)
- Required software: LG integrated drivers

NOTE: LG integrated USB driver

LG integrated USB driver is required to connect an LG device and PC and is installed automatically when you install the LG PC Suite software.

8. Synchronising your phone to a computer

Data from your device and PC can be synchronised easily using the LG PC Suite software. Contacts, schedules, and bookmarks can be synchronised.

The procedure is as follows:

- 1 Connect your device to your PC (use a USB cable or Wi-Fi connection).
- 2 After connection, run the program and select the device section from the category on the left side of the screen.
- 3 Click [Personal information] to select it.
- 4 Tick the checkboxes of the content you want to synchronise, and click the **Sync** button.

9. Synchronising your phone to a computer via USB

NOTE: To synchronise your phone with your PC using the USB cable, you need to install LG PC Suite on your PC. Please refer to previous pages to install LG PC Suite.

Getting to know your phone

- 1 Touch  > **System settings** > **Storage** from the DEVICE tab to check out the storage media. (If you want to transfer files to or from a memory card, insert a memory card into the phone.)
- 2 Connect the phone to your PC using the USB cable.
- 3 The USB connection mode list will appear; select the **Media sync (MTP)** option.
- 4 Open the removable memory folder on your PC. You can view the mass storage content on your PC and transfer the files.
- 5 Copy the files from your PC to the drive folder.
- 6 Select the charge only option to disconnect the phone.

TIP! To use the microSD card on your phone again, you need to open the notification drawer and touch  > **Charge only**.

To disconnect your phone from the computer:

Open the notification drawer and touch  > **Charge only** to disconnect your phone from the computer safely.

10. Hold your phone upright

Hold your mobile phone vertically, as you would a regular phone. The LG-P990 has an internal antenna. Be careful not to scratch or damage the back of the phone, as this may affect performance.

While making/receiving calls or sending/receiving data, avoid holding the lower part of the phone where the antenna is located. Doing so may affect call quality.

11. When the screen freezes

If the screen freezes or the phone does not respond when you try to operate it:

Remove the battery, reinsert it, then turn the phone on.

OR

Press and hold the **Power/Lock** key for 10 seconds to turn it off.

If it still does not work, please contact the service centre.

Device components

To turn on the phone, press and hold the **Power** key. To turn off the phone, press and hold the **Power** key for three seconds and touch **Power off**.

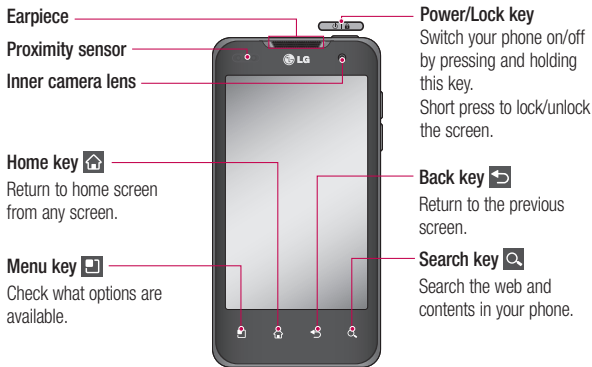

NOTE: Proximity sensor

When receiving and making calls, the proximity sensor automatically turns the backlight off and locks the touch keypad by sensing when the phone is near your ear. This extends battery life and prevents the touch keypad from activating unintentionally during calls.

WARNING

Placing a heavy object on the phone or sitting on, it can damage its LCD and touch screen functions. Do not cover the protective film on the LCD's proximity sensor. This may cause the sensor to malfunction.

Getting to know your phone

Stereo earphone connector



HDMI cable connector

Power/Lock key

Microphone Speaker



Charger, micro USB cable connector

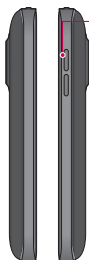

Volume keys

On the home screen:
control ringer volume.

- During a call: control your In-Call volume.
- When playing a track: controls volume.

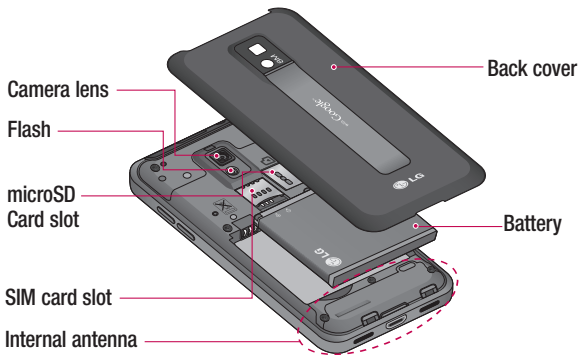

Camera lens

Flash

microSD Card slot

SIM card slot

Internal antenna

Back cover

Battery

Your Home screen

Notification drawer

The notification drawer runs across the top of your screen.

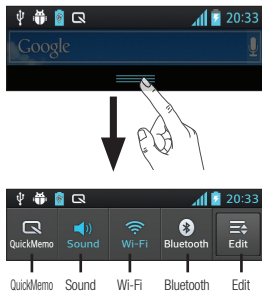

To customise the notification panel

You can customise the notification panel to match your preferences.

To rearrange items on the notification panel



Touch . Then, you can check and rearrange items on the notification panel.

To view further notification settings

Touch  > .

You can add and remove the items on the notification panel like Sound profile, Wi-Fi, Bluetooth, Airplane mode, and so on.

Touch and slide the notification drawer down with your finger.

Touch  >  to manage the Notifications. Here you can check and manage Sound profile, Wi-Fi, Bluetooth, Airplane mode, Accounts & sync, Auto-rotate screen, Brightness, Data enabled, GPS, Portable Wi-Fi Hotspot, and so on.



















Viewing the status bar

The status bar uses different icons to display phone information such as signal strength, new messages, battery life, and active Bluetooth and data connections.



Your Home screen

Below is a table explaining the meaning of icons you're likely to see in the status bar.

Icon	Description
	No SIM card
	No signal
	Airplane mode
	Connected to a Wi-Fi network
	Wired headset
	Call in progress
	Missed call
	Connected to a Bluetooth device
	System warning
	Alarm is set
	New voicemail
	Ringer is silenced
	Vibrate mode
	Battery fully charged
	Quickmemo
	Battery is charging
	Phone is connected to PC via USB cable
	Downloading data

Icon	Description
	Uploading data
	GPS on
	more notifications not displayed
	Data is syncing
	Download completed
	New email
	New Google Talk message
	New message
	FM radio turned on in the background
	Portable Wi-Fi hotspot is active
	Both USB tethering and portable hotspot are active
	On-Screen Phone is connected

Google account set up

When you first turn on your phone, you have the opportunity to activate the network, to sign into your Google Account and how you want to use some Google services.

To set up your Google account:

- Sign into a Google Account from the prompted set up screen.

OR

- Touch  > **Apps** tab > select a Google application, such as **Gmail** > select **New** to create a new account.

If you have a Google account, touch **Existing**, enter your email address and password, then touch **Sign in**.

Once you have set up your Google account on your phone, your phone automatically synchronises with your Google account on the web.

Your contacts, Gmail messages, Calendar events and other information from these applications and services on the web are synchronised with your phone. (This depends on your synchronisation settings.) After signing in, you can use Gmail™ and take advantage of Google services on your phone.

IMPORTANT

- Some applications, such as Calendar, work only with the first Google Account you add. If you plan to use more than one Google Account with your phone, be sure to sign into the one you want to use with such applications first. When you sign in, your Contacts, Gmail messages, Calendar events, and other information from these applications and services on the web are synchronized with your phone. If you don't sign into a Google Account during setup, you will be prompted to sign in or to create a Google Account the first time you start an application that requires one, such as Gmail or Play Store™.
- If you have an enterprise account through your company or other organization, your IT department may have special instructions on how to sign into that account.

Connecting to Networks and Devices

Wi-Fi

With Wi-Fi, you can use high-speed Internet access within the coverage of the wireless access point (AP). Enjoy wireless Internet using Wi-Fi, without extra charges.

Connecting to Wi-Fi networks

To use Wi-Fi on your phone, you need to access a wireless access point or 'hotspot'. Some access points are open and you can simply connect to them. Others are hidden or use security features, you must configure your phone to be able to connect to them. Turn off Wi-Fi when you're not using it to extend the life of your battery.

NOTE: If you are out of the Wi-Fi zone or have set Wi-Fi to **OFF**, additional charges may be applied by your mobile operator for mobile data use.

Turning Wi-Fi on and connecting to a Wi-Fi network

- 1 Touch  > **System settings** > **Wi-Fi** from the WIRELESS & NETWORKS tab.
- 2 Set **Wi-Fi** to **ON** to turn it on and start scanning for available Wi-Fi networks.
- 3 Tap the Wi-Fi menu again to see a list of active and in-range Wi-Fi networks.
 - Secured networks are indicated by a lock icon.

- 4 Touch a network to connect to it.
 - If the network is open, you are asked to confirm that you want to connect to that network by touching **Connect**.
 - If the network is secured, you are prompted to enter a password or other credentials. (Ask your network administrator for details)
- 5 The status bar displays icons that indicate Wi-Fi status.

Bluetooth

You can use Bluetooth to send data by running a corresponding application, not from the Bluetooth menu as on most other mobile phones.

NOTE:

- LG is not responsible for the loss, interception or misuse of data sent or received via the Bluetooth wireless feature.
- Always ensure that you share and receive data with devices that are trusted and properly secured. If there are obstacles between the devices, the operating distance may be reduced.

- Some devices, especially those that are not tested or approved by Bluetooth SIG, may be incompatible with your device.

Turning on Bluetooth and pairing up your phone with a Bluetooth device

You must pair up your device with another device before you connect to it.

- 1 Touch  > **System settings** > **Set Bluetooth** to **ON** from the WIRELESS & NETWORKS tab.
- 2 Tap the Bluetooth menu again. Tap the "Search for devices" Button for scan devices. Your phone will display the IDs of all available Bluetooth devices that are in range. If the device you want to pair with isn't on the list, make sure the target device is set to be discoverable, then tap Search for devices again.
- 3 Choose the device you want to pair up with from the list.

Once the pairing is successful, your device will connect to the device.

NOTE: Some devices, especially headsets or hands-free car kits, may have a fixed Bluetooth PIN, such as 0000. If the other device has a PIN, you must enter it.

Send data using the Bluetooth wireless feature

- 1 Select a file or item, such as a contact, calendar event, or media file, from an appropriate application or **Downloads**.
- 2 Select an option for sending data via Bluetooth.

NOTE: The method for selecting an option may vary by data type.

- 3 Search for and pair with a Bluetooth-enabled device.

Receive data using the Bluetooth wireless feature

- 1 Touch  > **System settings** > **Bluetooth** > **Set Bluetooth** to **ON** and touch **Make phone visible** to be visible on other devices.

NOTE: To select the length of time that your device will be visible, touch  > **Visibility timeout**.

- 2 Select **Pair** to confirm that you are willing to receive data from the device.

Camera

To open the Camera application, tap **Apps Key**  > **Camera** .

Getting to know the viewfinder

Brightness – This defines and controls the amount of sunlight entering the lens. Slide the brightness indicator along the bar, towards “-” for a lower brightness image, or towards “+” for a higher brightness image.

Cheese shutter – Say Cheese when you get ready to take a photo.

Camera Switch – Allows you to switch between the front-facing and back-facing cameras.



Camera mode – Touch this icon down to switch to video mode.

Capture – Allows you to take a photo.

Gallery – This enables you to access your saved photos and videos within the camera mode. Simply tap and your Gallery will appear on the screen.

Settings – Tap this icon to open the settings menu.

Shot mode – Choose from **Normal**, **Panorama** or **Continuous shot**.

Video camera

Getting to know the viewfinder

Brightness – This defines and controls the amount of sunlight entering the lens. Slide the brightness indicator along the bar, towards “-” for a lower brightness video, or towards “+” for a higher brightness video.

Zoom – Zoom in or zoom out.

Camera Switch – Allows you to switch between the front-facing and back-facing cameras.

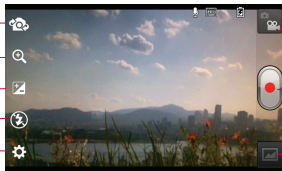

Camera mode – Touch this icon up to switch to camera mode.

Start recording – Allows you to start recording.

Gallery – This enables you to access your saved photos and videos from within the video camera mode. Simply tap and your Gallery will appear on the screen.

Settings – Tap this icon to open the settings menu.

Flash – Allows you turn on the flash when recording video in a dark place.