

## INSTRUKCJA OBSŁUGI

# MONITOR INFORMACYJNY

Przed rozpoczęciem korzystania z urządzenia należy uważnie przeczytać instrukcję obsługi. Po przeczytaniu warto ją zachować do dalszego wykorzystania.

MODELE MONITORÓW INFORMACYJNYCH  
32WL30MS

# SPIS TREŚCI

## 4 LICENCJE

## 5 MONTAŻ I PRZYGOTOWANIE DO PRACY

- 5 Rozpakowywanie
- 6 Dodatkowe akcesoria
- 7 Części
- 8 Sposób przechowywania zapewniający ochronę panelu
  - 8 - Prawidłowy sposób
  - 8 - Nieprawidłowy sposób
- 9 Podłączanie głośników
- 9 Montaż podstawy
- 10 Układ pionowy
- 10 Korzystanie z systemu zabezpieczającego Kensington
- 11 Montaż na ścianie

## 12 PILOT ZDALNEGO STEROWANIA

## 14 KORZYSTANIE Z FUNKCJI MONITORA

- 14 Podłączanie do komputera
  - 14 - Połączenie RGB
  - 15 - Połączenie DVI
  - 15 - Połączenie HDMI
- 16 Konfiguracja ekranu
  - 16 - Wybór trybu obrazu
  - 16 - Konfiguracja ustawień obrazu
  - 17 - Zmiana ustawień obrazu PC
- 17 Konfiguracja dźwięku
  - 17 - Wybór trybu dźwięku
  - 18 - Konfiguracja parametrów dźwięku
- 18 Korzystanie z dodatkowych opcji
  - 18 - Dostosowywanie proporcji ekranu
- 20 - Korzystanie z listy wejść

## 21 FUNKCJE ROZRYWKI

- 21 - Podłączanie do sieci przewodowej
- 22 - Status sieci
- 23 - Podłączanie urządzeń pamięci masowej USB
- 24 - Przeglądanie plików
- 26 - Wyświetlanie filmów
- 29 - Wyświetlanie zdjęć
- 32 - Słuchanie muzyki
- 34 - Przeglądanie menu Contents List (Lista zawartości)
- 35 - Przewodnik po usłudze DivX® VOD
- 36 - Korzystanie z funkcji PIP/PBP

## 37 DOSTOSOWYWANIE USTAWIEŃ

- 37 Dostęp do głównych menu
- 38 - Ustawienia w menu PICTURE (OBRAZ)
- 41 - Ustawienia w menu AUDIO (DŹWIĘK)
- 42 - Ustawienia w menu TIME (CZAS)
- 43 - Ustawienia w menu OPTION (OPCJE)
- 48 Identyfikator obrazu
- 49 - Ustawienia menu NETWORK (SIEĆ)

## 50 PODŁĄCZANIE

- 51 Podłączanie odbiornika sygnału HD, odtwarzacza DVD, kamery wideo, aparatu, konsoli do gier lub magnetowidu
  - 51 - Połączenie DVI
  - 51 - Połączenie HDMI
  - 52 - Połączenie Component
  - 52 - Połączenie AV
- 53 Podłączanie do sieci LAN
- 53 Podłączanie urządzenia pamięci masowej USB

## 54 ROZWIĄZYWANIE PROBLEMÓW

---

## 57 DANE TECHNICZNE

---

## 60 KODY STEROWANIA PODCZERWIENIĄ

---

## 61 STEROWANIE ZA POŚREDNICTWEM INTERFEJSU RS-232

---

61 Wykaz poleceń

63 Protokół transmisji/odbioru

## LICENCJE

Dostępne licencje mogą się różnić w zależności od modelu. Więcej informacji o licencjach zamieszczono na stronie [www.lg.com](http://www.lg.com).



HDMI, logo HDMI i nazwa High-Definition Multimedia Interface są znakami towarowymi lub zastrzeżonymi znakami towarowymi HDMI Licensing LLC.



**O FORMACIE DIVX:** DivX® jest cyfrowym formatem obrazu wideo utworzonym przez firmę DivX, Inc. Niniejsze urządzenie posiada certyfikat DivX Certified(R), dzięki czemu pozwala na odtwarzanie plików wideo w formacie DivX. Więcej informacji oraz narzędzia do konwersji plików wideo na format DivX można znaleźć na stronie [www.divx.com](http://www.divx.com).

**O USŁUDZE DIVX VOD (VIDEO-ON-DEMAND, wideo na żądanie):** to urządzenie z certyfikatem DivX Certified® musi zostać zarejestrowane, aby można było na nim odtwarzać filmy kupione w ramach usługi DivX Video-on-Demand (VOD). W celu uzyskania kodu rejestracyjnego należy skorzystać z sekcji DivX VOD w menu ustawień urządzenia. Więcej informacji na temat procedury rejestracji można znaleźć na stronie [vod.divx.com](http://vod.divx.com).

„Certyfikat DivX Certified(R) oznacza możliwość odtwarzania plików wideo w formacie DivX® i DivX Plus™ HD (H.264/MKV) o rozdzielczości do 1080p HD, w tym materiałów kategorii premium”.

„DivX®, DivX Certified® oraz związane z nimi logotypy są znakami towarowymi firmy DivX, Inc. i mogą być wykorzystywane jedynie na podstawie udzielonej licencji”.

„Chronione jednym lub kilkoma spośród następujących amerykańskich patentów:

7,295,673; 7,460,668; 7,515,710; 7,519,274”



Wyprodukowano na licencji Dolby Laboratories. Dolby i symbol z podwójnym D są znakami towarowymi firmy Dolby Laboratories.

# MONTAŻ I PRZYGOTOWANIE DO PRACY

## Rozpakowywanie

Zalecamy sprawdzenie, czy opakowanie zawiera poniższe elementy. Jeśli brak jakiegokolwiek elementu, należy skontaktować się ze sprzedawcą. Urządzenie i akcesoria pokazane na ilustracjach w tej instrukcji mogą się różnić wyglądem od zakupionych przez użytkownika.

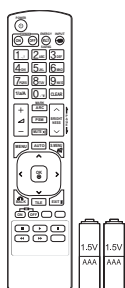

**Pilot zdalnego sterowania i baterie**

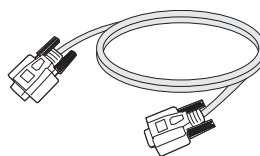

**Przewód RGB**



**Płyta CD (instrukcja obsługi, program SuperSign, instrukcja obsługi programu Super-Sign) / karta**

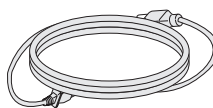

**Przewód zasilania**



### **PRZESTROGA**

- Aby zapewnić maksymalne bezpieczeństwo i długi czas eksploatacji urządzenia, nie należy podłączać do niego żadnych niezatwierdzonych akcesoriów.
- Szkody i obrażenia ciała spowodowane stosowaniem niezatwierdzonych akcesoriów nie są objęte gwarancją.



### **UWAGA**

- Zawartość opakowania z produktem może się różnić w zależności od modelu.
- W związku z nowocześnieowaniem funkcji dane techniczne produktu i treść instrukcji obsługi mogą ulec zmianie bez wcześniejszego powiadomienia.

## Dodatkowe akcesoria

W celu poprawienia jakości produktu producent może bez powiadomienia zmieniać istniejące akcesoria dodatkowe oraz dodawać nowe. Urządzenie i akcesoria pokazane na ilustracjach w tej instrukcji mogą się różnić wyglądem od zakupionych przez użytkownika.

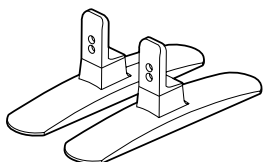

**ST-320T**  
Podstawa



### Wkręty

Średnica 4,0 mm x gwint 0,7 mm x długość 10 mm (zestaw zawiera podkładkę sprężystą)

**Zestaw do mocowania podstawy**



**SP-2000**  
Głośniki



**Uchwyt do przewodów**  
**Opaska na przewody**



### Wkręty

Średnica 4,0 mm x gwint 0,7 mm x długość 8 mm (zestaw zawiera podkładkę sprężystą)

**Zestaw głośnikowy**



### UWAGA

- Uchwyt do przewodów/opaska na przewody mogą być niedostępne w przypadku niektórych regionów i modeli.
- Opcjonalne akcesoria są dostępne w zestawie z niektórymi modelami.

## Części

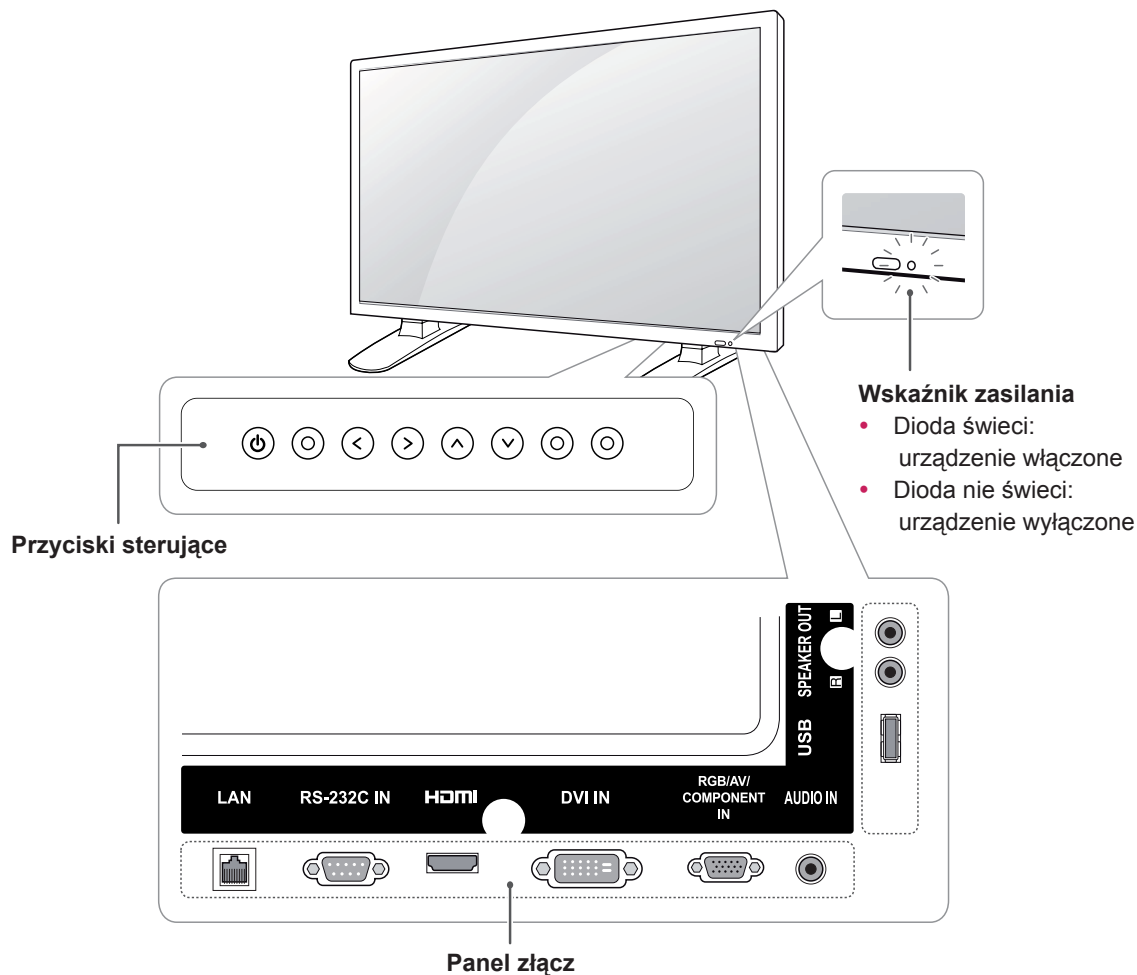

Oznaczenia na panelu ekranu	Opis
⏻	Włączanie i wyłączanie zasilania.
AUTO/SET (AUTOMATYCZNA KONFIGURACJA/USTAW)	Wskazuje aktualnie wykorzystywane wejście oraz tryb pracy urządzenia. Naciśnij ten przycisk, aby automatycznie dostosować ustawienia ekranu (dostępne tylko w trybie RGB)
<>	Regulacja głośności.
^ v	Zwiększanie / zmniejszanie wartości ustawienia.
MENU	Dostęp do menu głównych, zapisywanie wprowadzonych ustawień i zamykanie menu.
INPUT (ŹRÓDŁO)	Zmiana źródła sygnału wejściowego.
Odbiornik podczerwieni	Miejsce, w którym są odbierane sygnały z pilota zdalnego sterowania.
Wskaźnik zasilania	Po włączeniu monitora zapala się na czerwono, w trybie Energy Saving (Oszczędzanie energii) miga na czerwono.

### ! UWAGA

- Wskaźnik zasilania można włączyć lub wyłączyć, wybierając pozycję **OPTION (OPCJE)** w menu głównym.

## Sposób przechowywania zapewniający ochronę panelu

### Prawidłowy sposób

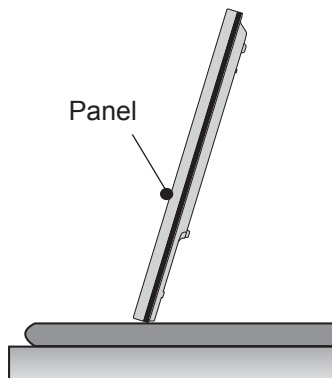

Jeśli produkt ma stać pionowo, chwycić za obydwa boki i ostrożnie pochylić go do tyłu, tak aby panel nie dotykał podłogi.

### Nieprawidłowy sposób

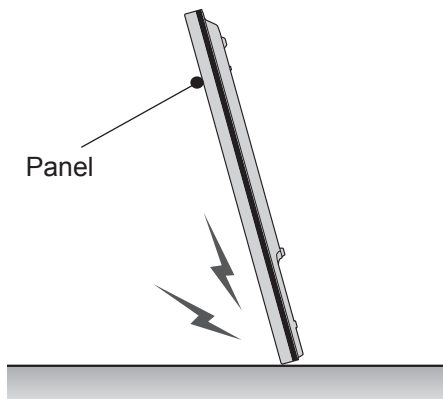

W przypadku pochylenia produktu w stronę panelu dolna część panelu może ulec uszkodzeniu.

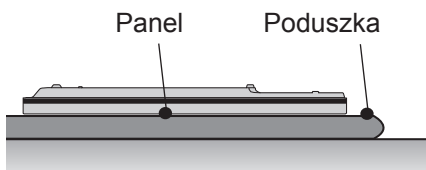

Kładąc produkt poziomo, należy położyć na płaskiej powierzchni poduszkę, a następnie położyć na niej produkt panelem w dół.

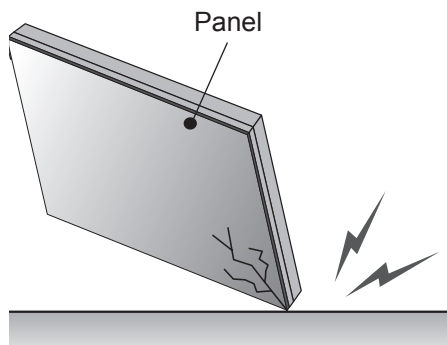

Oparcie produktu na rogu panelu może spowodować, że róg panelu ulegnie uszkodzeniu.

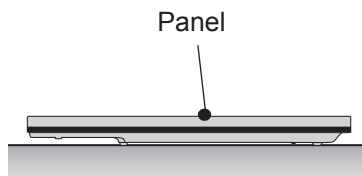

W przypadku braku poduszki należy upewnić się, że podłoga jest czysta, a następnie delikatnie położyć produkt panelem w górę lub w dół. W takim przypadku należy uważać, aby nic nie spadło na panel.

## Podłączanie głośników

- Tylko w przypadku wybranych modeli.

- 1 Podłącz wejściowy przewód sygnałowy przed zainstalowaniem głośników.

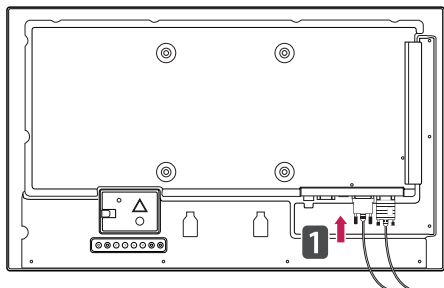

- 2 Zamontuj głośniki przy użyciu wkrętów, w sposób pokazany na poniższej ilustracji. Następnie podłącz przewody głośników.

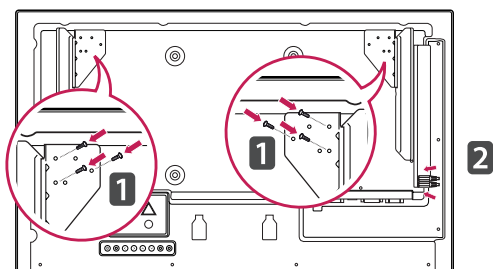

- 3 Po podłączeniu głośników skorzystaj z uchwytów i opasek na przewody, aby uporządkować przewody głośników.

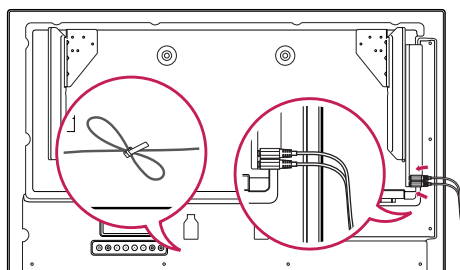

## Montaż podstawy

- Tylko w przypadku wybranych modeli.

- 1 Połóż na stole miękką ściereczkę i połóż na niej produkt ekranem do dołu. Podłącz podstawę w sposób przedstawiony na poniższej ilustracji.

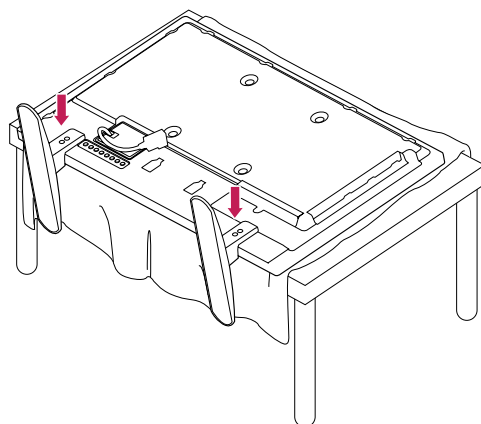

- 2 Za pomocą wkrętów dokręć podstawę do tylnej części produktu w sposób przedstawiony na ilustracji.

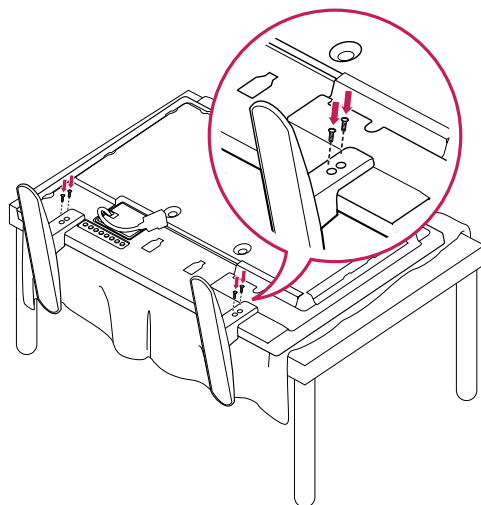

## Układ pionowy

– Tylko w przypadku wybranych modeli.

W przypadku instalacji w układzie pionowym monitor należy obrócić o 90 stopni w prawo (stojąc przodem do ekranu).

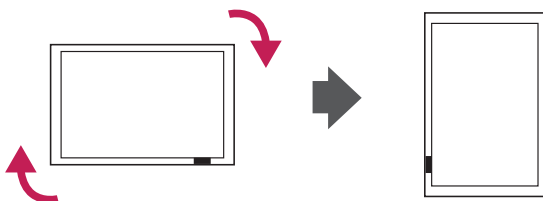

## Korzystanie z systemu zabezpieczającego Kensington

Złącze systemu zabezpieczającego Kensington znajduje się z tyłu obudowy monitora. Więcej informacji na temat montażu zabezpieczenia i korzystania z niego można znaleźć w dołączonej do niego instrukcji obsługi albo na stronie <http://www.kensington.com>.

Za pomocą kabla systemu zabezpieczającego Kensington połącz monitor ze stolikiem.

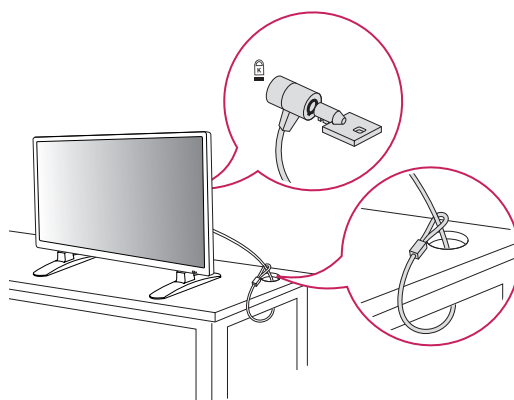

### ! UWAGA

- System zabezpieczający Kensington jest wyposażeniem dodatkowym. Dodatkowe akcesoria można nabyć w większości sklepów z artykułami RTV.

## Montaż na ścianie

Monitor należy zamontować w odległości co najmniej 10 cm od ściany oraz pozostawić po obu jego stronach wolną przestrzeń (co najmniej 10 cm), aby zapewnić właściwą wentylację. Szczegółowe instrukcje dotyczące montażu można uzyskać u sprzedawcy. Informacje na temat montażu i ustawiania uchwyty ściennego o regulowanym nachyleniu można znaleźć w dołączonej do niego instrukcji.

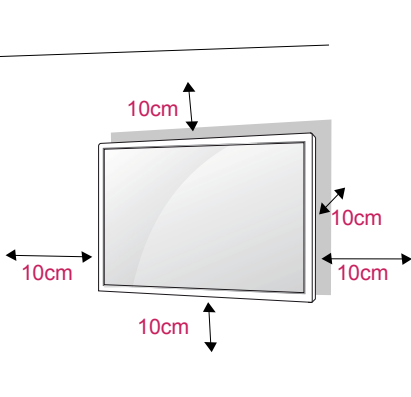

W przypadku montażu monitora na ścianie należy przykręcić uchwyt montażowy (opcjonalny) do tyłu obudowy.

W trakcie instalacji monitora na ścianie przy użyciu uchwyty montażowego (opcjonalnego) należy zachować ostrożność i precyzję, aby urządzenie nie spadło.

- 1 Należy używać wyłącznie uchwyty montażowe oraz wkrętów spełniających wymogi standardu VESA.
- 2 Użycie wkrętów dłuższych niż określone w specyfikacji standardu może spowodować uszkodzenie wewnętrznej części monitora.
- 3 Użycie nieprawidłowych wkrętów może spowodować uszkodzenie i/lub upadek zamontowanego produktu. Firma LG Electronics nie ponosi odpowiedzialności za tego typu wypadki.
- 4 Produkt zgodny ze standardem VESA.
- 5 Przy zakupie zestawu do montażu ściennego prosimy kierować się poniższymi wskazówkami dot. standardu VESA:
  - Od 785 mm (31 cali)
    - \* Wkręt mocujący: średnica 6,0 mm x gwint 1,0 mm x długość 10 mm



### PRZESTROGA

- Przed rozpoczęciem przenoszenia lub montażu monitora należy najpierw odłączyć go od zasilania. Niezastosowanie się do tego zalecenia grozi porażeniem prądem.
- W przypadku montażu monitora na suficie lub pochylonej ścianie może on spaść, powodując poważne obrażenia ciała u osób znajdujących się w pobliżu.
- Do montażu należy użyć uchwyty ściennego dopuszczonego przez firmę LG do użytku z danym modelem telewizora. W razie potrzeby należy skonsultować się z lokalnym sprzedawcą lub technikiem.
- Nie wolno zbyt mocno dokręcać wkrętów, ponieważ może to doprowadzić do uszkodzenia monitora, a w efekcie do utraty gwarancji.
- Należy użyć wyłącznie ściennego uchwyty montażowego i wkrętów spełniających wymagania standardu VESA. Szkody i obrażenia ciała spowodowane niewłaściwym użytkowaniem lub zastosowaniem nieodpowiednich akcesoriów nie są objęte gwarancją.



### UWAGA

- Należy używać wyłącznie wkrętów wymienionych w specyfikacji standardu VESA.
- W skład zestawu do montażu ściennego wchodzi instrukcja obsługi i niezbędne części.
- Uchwyt ścienny jest wyposażeniem dodatkowym. Dodatkowe akcesoria można nabyć u lokalnego sprzedawcy.
- Długość wkrętów może się różnić w zależności od modelu uchwyty ściennego. Należy użyć wkrętów o odpowiedniej długości.
- Więcej informacji można znaleźć w instrukcji dołączonej do zestawu do montażu ściennego.

# PILOT ZDALNEGO STEROWANIA

Opisy zamieszczone w tej instrukcji dotyczą przycisków dostępnych na pilocie zdalnego sterowania. Zaleca się uważne przeczytanie instrukcji i użytkowanie monitora w poprawny sposób.

W celu włożenia baterii należy otworzyć pokrywę komory baterii, włożyć baterie (1,5 V AAA) zgodnie z oznaczeniami ⊕ i ⊖ na etykiecie w komorze baterii, a następnie zamknąć pokrywę komory baterii.

W celu wyjęcia baterii należy wykonać czynności takie, jak przy ich wkładaniu, ale w odwrotnej kolejności.



## PRZESTROGA

- Nie wolno mieszać starych baterii z nowymi, ponieważ może to doprowadzić do uszkodzenia pilota.
- Pilota należy kierować w stronę czujnika zdalnego sterowania na monitorze.

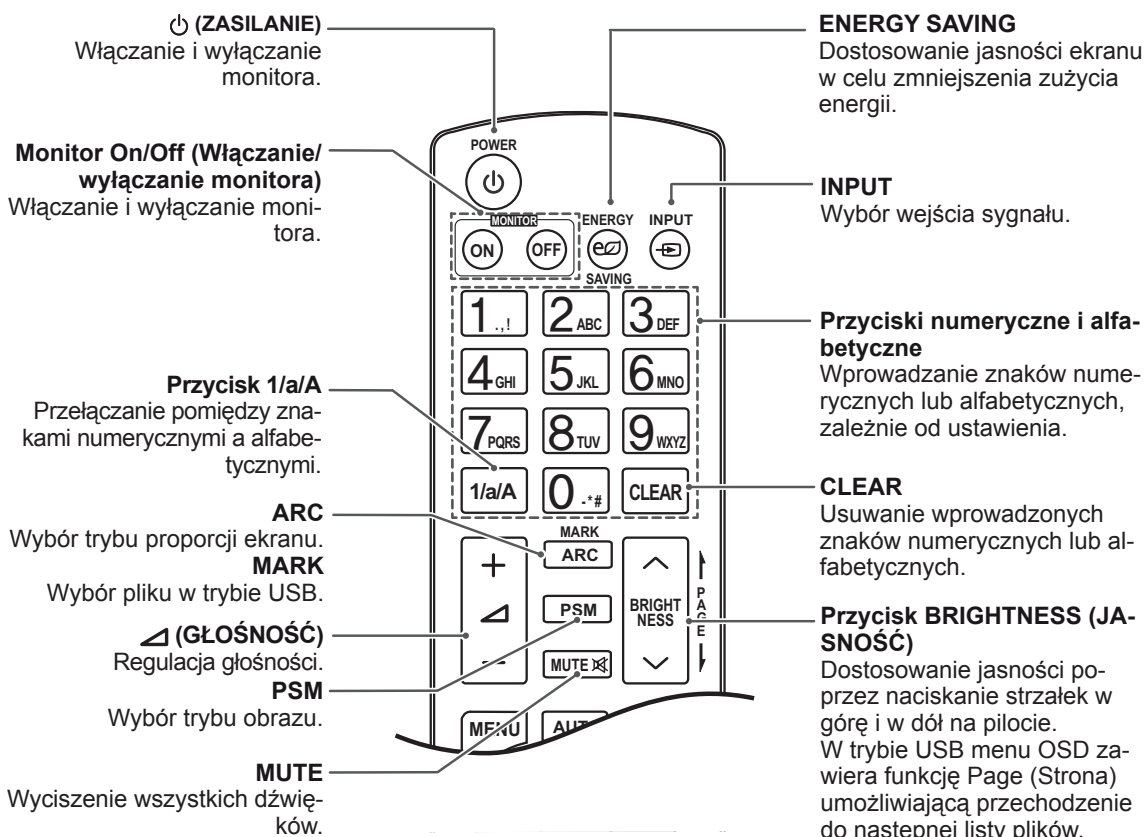
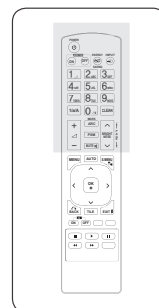
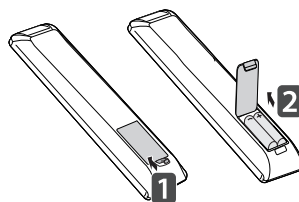

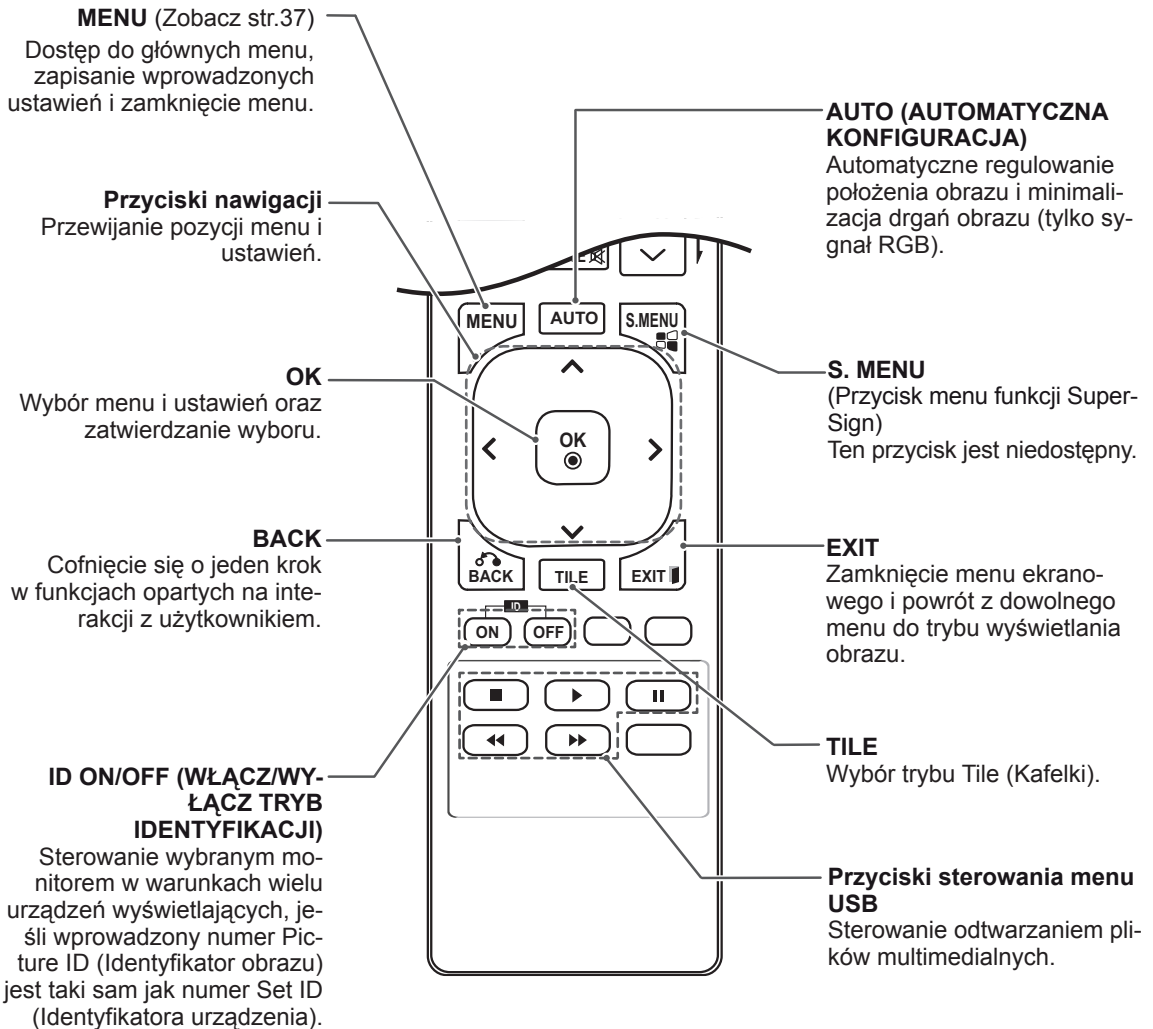
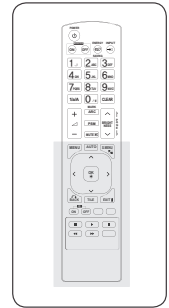

# KORZYSTANIE Z FUNKCJI MONITORA

## Podłączanie do komputera

Ten monitor obsługuje funkcję Plug & Play\*.

\* Plug & Play: funkcja umożliwiająca komputerowi automatyczne rozpoznanie podłączonego urządzenia i włączenie go bez żadnego udziału użytkownika i bez konieczności konfigurowania ustawień.

### ! UWAGA

- W celu uzyskania jak najwyższej jakości obrazu zaleca się podłączanie monitora do komputera za pomocą przewodu HDMI.
- Aby zachować zgodność z danymi technicznymi produktu, należy użyć ekranowanego przewodu interfejsu z rdzeniem ferrytowym, takiego jak 15-stykowy przewód D-Sub lub przewód DVI/HDMI dołączony do produktu.
- W przypadku włączenia zimnego monitora ekran może drgać. To normalne zjawisko.
- Na ekranie może pojawić się kilka czerwonych, zielonych lub niebieskich kropek. To normalne zjawisko.



### PRZESTROGA

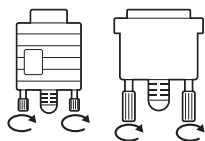

- Po podłączeniu wejściowego przewodu sygnałowego należy zamocować go, dokręcając wkręty w prawą stronę.

- Nie wolno przyciskać palca do ekranu przez dłuższy czas. Może to doprowadzić do tymczasowych zakłóceń pracy ekranu.
- W celu uniknięcia efektu wypalenia należy unikać wyświetlania na ekranie nieruchomych obrazów przez dłuższy czas. Jeżeli jest to możliwe, należy korzystać z wygaszacza ekranu.

## Połączenie RGB

To połączenie umożliwia przesyłanie analogowego sygnału wideo z komputera do monitora. Komputer i monitor należy połączyć za pomocą 15-stykowego przewodu D-sub w sposób przedstawiony na poniższych ilustracjach. Wybierz źródło sygnału wejściowego RGB

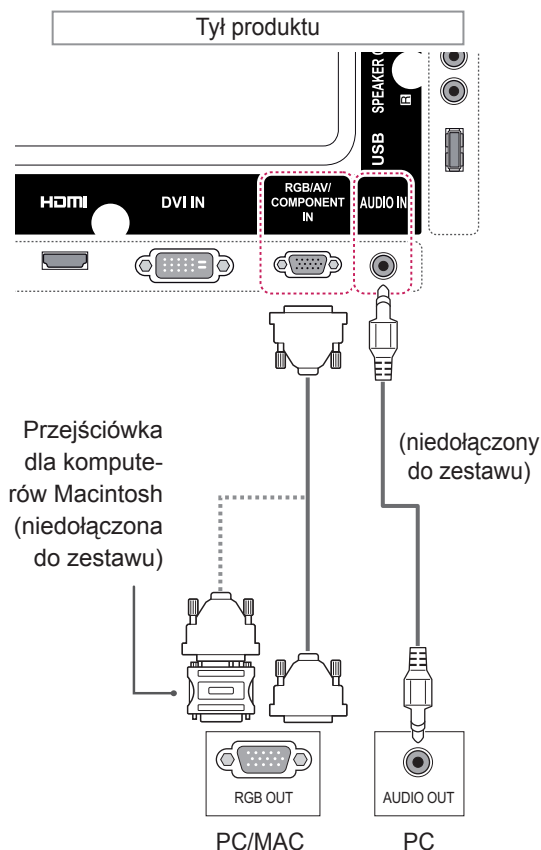

### ! UWAGA

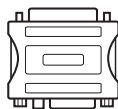

- Zaleca się skorzystanie ze standardowej przejściówki dla komputerów Macintosh; na rynku dostępna jest też niezgodna przejściówka (ze względu na różnicę w wykorzystywanych sygnałach).
- W przypadku komputerów firmy Apple w celu podłączenia tego monitora konieczne może być zastosowanie odpowiedniej przejściówki. Aby uzyskać więcej informacji, należy odwiedzić stronę internetową firmy Apple lub skontaktować się z firmą Apple telefonicznie.

## Połączenie DVI

To połączenie umożliwia przesyłanie cyfrowego sygnału wideo z komputera do monitora. Komputer i monitor należy połączyć za pomocą przewodu DVI w sposób przedstawiony na poniższych ilustracjach.

Należy wybrać źródło sygnału wejściowego DVI na monitorze.

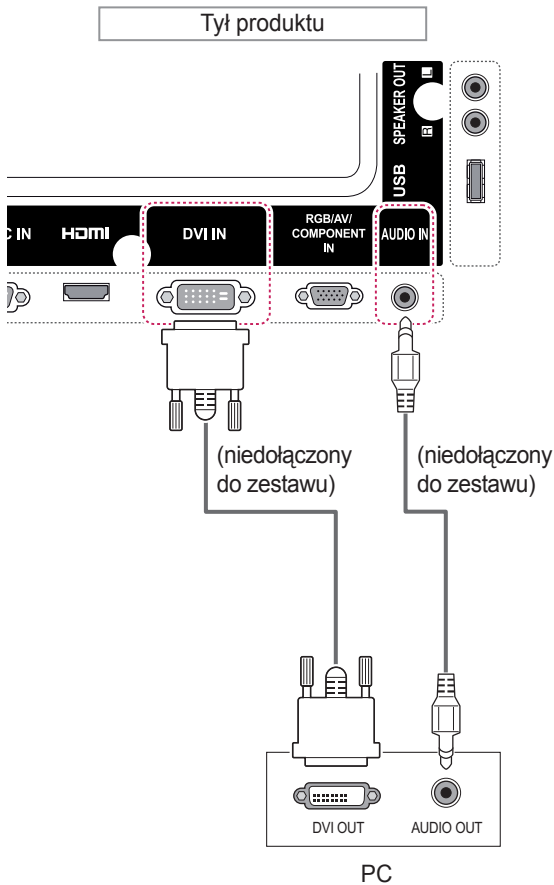

## Połączenie HDMI

To połączenie umożliwia przesyłanie cyfrowych sygnałów audio i wideo z komputera do monitora. Komputer i monitor należy połączyć za pomocą przewodu HDMI w sposób pokazany na poniższej ilustracji.

Należy wybrać źródło sygnału wejściowego HDMI.

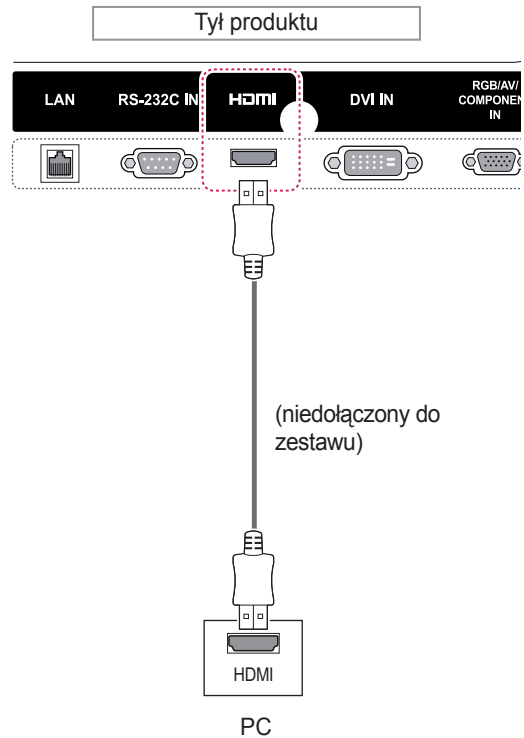

### ! UWAGA

- Zalecamy korzystanie z przewodów High Speed HDMI™.
- Jeżeli w trybie HDMI nie słychać dźwięku, należy sprawdzić, czy problem nie występuje po stronie komputera. Niektóre komputery wymagają ręcznego ustawienia wyjściowego sygnału audio na HDMI.
- Aby korzystać z trybu HDMI-PC, w menu PC/DTV należy wybrać tryb PC.
- W trybie HDMI PC może wystąpić problem ze zgodnością.

## Konfiguracja ekranu

### Wybór trybu obrazu

Predefiniowane tryby ustawień obrazu umożliwiają wybór optymalnego zestawu ustawień wyświetlania.

- 1 Naciśnij przycisk **MENU**. Zostanie wyświetlony ekran z głównymi menu.
- 2 Naciskając przyciski nawigacji, przejdź do menu **PICTURE (OBRAZ)** i naciśnij przycisk **OK**.
- 3 Naciskając przyciski nawigacji, przejdź do menu **Picture Mode (Tryb obrazu)** i naciśnij przycisk **OK**.
- 4 Naciskając przyciski nawigacji, przejdź do odpowiedniego trybu obrazu i naciśnij przycisk **OK**.

Tryb	Opis
<b>Vivid (Żywy)</b>	Obraz jest dostosowywany do specyfikacji eksponowania w sklepie poprzez zwiększenie <b>Contrast (Kontrast)</b> , <b>Brightness (Jasność)</b> , <b>Color (Kolor)</b> i <b>Sharpness (Ostrość)</b> .
<b>Standard (Standardowy)</b>	Obraz jest dostosowywany do warunków typowego otoczenia.
<b>Cinema (Kino)</b>	Zoptymalizowanie obrazu w sposób jak najlepiej symulujący warunki kinowe.
<b>Sports (Sport)</b>	Optymalizacja obrazu wideo pod kątem dynamicznych akcji poprzez wypuklenie kolorów podstawowych, takich jak biel, zieleń murawy czy błękit nieba.
<b>Game (Gra)</b>	Optymalizacja obrazu pod kątem szybkich gier komputerowych i telewizyjnych.

- 5 Po zakończeniu naciśnij przycisk **EXIT (WYJŚCIE)**. Po powrocie do poprzedniego menu naciśnij przycisk **BACK (WSTECZ)**.

## Konfiguracja ustawień obrazu

Dostosowanie podstawowych i zaawansowanych ustawień dla każdego trybu obrazu pozwala na uzyskanie najlepszych parametrów wyświetlania.

- 1 Naciśnij przycisk **MENU**. Zostanie wyświetlony ekran z głównymi menu.
- 2 Naciskając przyciski nawigacji, przejdź do menu **PICTURE (OBRAZ)** i naciśnij przycisk **OK**.
- 3 Naciskając przyciski nawigacji, przejdź do menu **Picture Mode (Tryb obrazu)** i naciśnij przycisk **OK**.
- 4 Naciskając przyciski nawigacji, przejdź do odpowiedniego trybu obrazu i naciśnij przycisk **OK**.
- 5 Wybierz i dostosuj wymienione niżej opcje, a następnie naciśnij przycisk **OK**.

Opcja	Opis
<b>Backlight (Podświetlenie)</b>	Dostosowanie jasności ekranu poprzez wyregulowanie podświetlenia matrycy LCD. Zmniejszenie jasności spowoduje przyciemnienie ekranu, ale jednocześnie spadek poboru prądu. Jakość odbioru sygnału pozostanie bez zmian.
<b>Contrast (Kontrast)</b>	Zwiększanie i zmniejszanie gradientu sygnału wideo. Funkcji <b>Contrast (Kontrast)</b> warto użyć, gdy jasne fragmenty obrazu są zbyt nasycone.
<b>Brightness (Jasność)</b>	Regulacja podstawowego poziomu sygnału w obrazie. Funkcji <b>Brightness (Jasność)</b> warto użyć, gdy ciemne fragmenty obrazu są zbyt nasycone.
<b>Sharpness (Ostrość)</b>	Regulacja poziomu ostrości krawędzi między jasnymi a ciemnymi obszarami obrazu. Im niższy poziom, tym bardziej miękkie kontury obrazu.
<b>Color (Kolor)</b>	Regulacja intensywności wszystkich kolorów.
<b>Tint (Odcień)</b>	Regulacja równowagi między poziomami czerwieni i zieleni.
<b>Color Temperature (Temperatura kolorów)</b>	Zwiększenie temperatury kolorów powoduje wzmocnienie ciepłych kolorów, takich jak czerwony, natomiast przy zmniejszaniu temperatury obraz staje się niebieskawy.

<b>Advanced Control (Sterowanie zaawansowane)</b>	Dostosowanie opcji zaawansowanych. Więcej informacji o opcjach zaawansowanych – Zobacz str.40.
<b>Picture Reset (Resetowanie obrazu)</b>	Przywracanie domyślnych wartości ustawień.

- 6 Po zakończeniu naciśnij przycisk **EXIT (WYJŚCIE)**. Po powrocie do poprzedniego menu naciśnij przycisk **BACK (WSTECZ)**.

## Zmiana ustawień obrazu PC

Zmiana opcji każdego trybu obrazu umożliwia uzyskanie najlepszej jakości wyświetlania.

- Ta funkcja działa w następującym trybie: RGB[PC].
- 1 Naciśnij przycisk **MENU**. Zostanie wyświetlony ekran z głównymi menu.
  - 2 Naciskając przyciski nawigacji, przejdź do menu **PICTURE (OBRAZ)** i naciśnij przycisk **OK**.
  - 3 Naciskając przyciski nawigacji, przejdź do opcji **Screen (Ekran)** i naciśnij przycisk **OK**.
  - 4 Wybierz i dostosuj wymienione niżej opcje, a następnie naciśnij przycisk **OK**.

Opcja	Opis
<b>Resolution (Rozdzielczość)</b>	Umożliwia wybranie odpowiedniej rozdzielczości.
<b>Auto Configure (Automatyczna konfiguracja)</b>	Umożliwia automatyczne dostosowanie ustawień: <b>Position (Pozycja)</b> , <b>Size (Rozmiar)</b> i <b>Phase (Faza)</b> . Podczas trwającej kilka sekund konfiguracji wyświetlany obraz może być niestabilny.
<b>Position (Pozycja)/ Size (Rozmiar)/ Phase (Faza)</b>	Dostosowanie tych parametrów jest konieczne, gdy obraz jest niewyraźny, a zwłaszcza gdy po automatycznej konfiguracji występują drgania znaków.
<b>Reset (Resetowanie)</b>	Przywracanie domyślnych wartości ustawień.

- 5 Po zakończeniu naciśnij przycisk **EXIT (WYJŚCIE)**. Po powrocie do poprzedniego menu naciśnij przycisk **BACK (WSTECZ)**.

## Konfiguracja dźwięku

### Wybór trybu dźwięku

Dzięki predefiniowanym trybom dźwięku można wybrać optymalne ustawienia dla odtwarzanego dźwięku.

- 1 Naciśnij przycisk **MENU**. Zostanie wyświetlony ekran z głównymi menu.
- 2 Naciskając przyciski nawigacji, przejdź do menu **AUDIO (DŹWIĘK)** i naciśnij przycisk **OK**.
- 3 Naciskając przyciski nawigacji, przejdź do menu **Sound Mode (Tryb dźwięku)** i naciśnij przycisk **OK**.
- 4 Naciskając przyciski nawigacji, przejdź do odpowiedniego trybu dźwięku i naciśnij przycisk **OK**.

Tryb	Opis
<b>Standard (Standardowy)</b>	Odpowiedni, gdy wystarczy dźwięk o typowej jakości.
<b>Music (Muzyka)</b>	Odpowiedni do słuchania muzyki.
<b>Cinema (Kino)</b>	Odpowiedni do oglądania filmów.
<b>Sports (Sport)</b>	Odpowiedni do oglądania transmisji sportowych.
<b>Game (Gra)</b>	Odpowiedni do korzystania z gier.

- 5 Po zakończeniu naciśnij przycisk **EXIT (WYJŚCIE)**. Po powrocie do poprzedniego menu naciśnij przycisk **BACK (WSTECZ)**.

## Konfiguracja parametrów dźwięku

Dostosowanie opcji każdego trybu dźwięku umożliwia uzyskanie najlepszej jakości odtwarzania.

- 1 Naciśnij przycisk **MENU**. Zostanie wyświetlony ekran z głównymi menu.
- 2 Naciskając przyciski nawigacji, przejdź do menu **AUDIO (DŹWIĘK)** i naciśnij przycisk **OK**.
- 3 Naciskając przyciski nawigacji, przejdź do menu **Sound Mode (Tryb dźwięku)** i naciśnij przycisk **OK**.
- 4 Naciskając przyciski nawigacji, przejdź do odpowiedniego trybu dźwięku i naciśnij przycisk **OK**.
- 5 Wybierz i dostosuj wymienione niżej opcje, a następnie naciśnij przycisk **OK**.

Opcja	Opis
<b>Infinite Sound (Technologia Infinite Sound)</b>	Technologia Infinite Sound firmy LG oferuje stereofoniczną jakość dźwięku 5,1-kanalowy z dwóch głośników.
<b>Treble (Tony wysokie)</b>	Zwiększa intensywność dźwięku o wysokiej częstotliwości.
<b>Bass (Tony niskie)</b>	Zwiększa intensywność dźwięku o niskiej częstotliwości.
<b>Reset (Resetowanie)</b>	Powoduje przywrócenie domyślnego trybu dźwięku.

- 6 Po zakończeniu naciśnij przycisk **EXIT (WYJŚCIE)**. Po powrocie do poprzedniego menu naciśnij przycisk **BACK (WSTECZ)**.

## Korzystanie z dodatkowych opcji

### Dostosowywanie proporcji ekranu

Aby wybrać optymalny rozmiar obrazu podczas korzystania z monitora, należy zmienić rozmiar obrazu za pomocą przycisku **ARC**.



#### PRZESTROGA

- Jeśli na ekranie przez dłuższy czas będzie wyświetlany nieruchomy obraz, zostanie on trwale odwzorowany, na stałe zniekształcając wyświetlaną później zawartość. Zjawisko to nosi nazwę „wypalenia” i nie jest objęte gwarancją.
- Jeśli przez dłuższy czas będą ustawione proporcje ekranu 4:3, może dojść do wypalenia obrazu przy krawędziach ekranu.



#### UWAGA

Rozmiar obrazu można także zmienić za pomocą menu głównych.

TRYB	AV	Component	RGB	DVI-D	HDMI	
			PC	PC	DTV	PC
<b>ARC</b>						
<b>16:9</b>	o	o	o	o	o	o
<b>Just Scan</b>	x	o	x	x	o	x
<b>1:1</b>	x	x	o	o	x	o
<b>4:3</b>	o	o	o	o	o	o
<b>Zoom</b>	o	o	x	x	o	x
<b>Cinema Zoom</b>	o	o	x	x	o	x

- **16:9**: to ustawienie pozwala dostosować obraz poziomo w proporcji liniowej tak, aby wypełnić cały ekran (przydatne szczególnie podczas oglądania filmów DVD zapisanych w formacie 4:3).

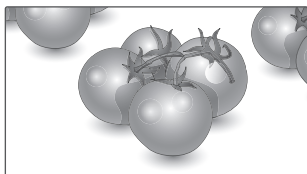

- **4:3**: to ustawienie umożliwia wyświetlanie obrazu w oryginalnym formacie 4:3; po prawej i lewej stronie ekranu będą wyświetlane szare pasy.

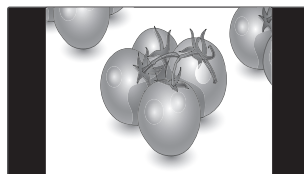

- **Just Scan**: ten tryb umożliwia oglądanie obrazu w najwyższej jakości, bez utraty ważnych szczegółów obrazu o wysokiej rozdzielczości.  
Uwaga: Jeśli w oryginalnym obrazie występują zakłócenia, będą one widoczne przy krawędzi.



- **Zoom (Zbliżenie)**: to ustawienie umożliwia wyświetlanie obrazu wypełniającego cały ekran bez wprowadzania modyfikacji proporcji. Oznacza to, że górna i dolna część obrazu będą przycięte.

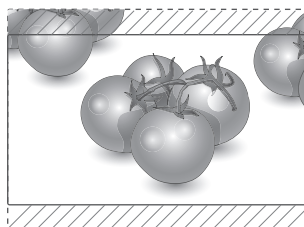

- **1:1**: oryginalny rozmiar obrazu; nie są wprowadzane zmiany proporcji obrazu. (Tylko tryby HDMI PC, DVI-D PC, RGB PC)

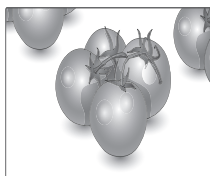

- Ustawienie **Cinema Zoom (Zbliżenie kinowe)** umożliwia powiększenie obrazu z zachowaniem odpowiednich proporcji.  
Uwaga: Podczas powiększania lub zmniejszania obraz może zostać zniekształcony.

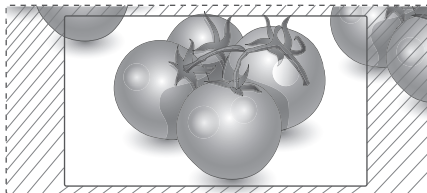

## Korzystanie z listy wejść

### Wybieranie źródła sygnału wejściowego

- 1 Naciśnij przycisk **INPUT (ŹRÓDŁO)**. Zostanie wyświetlona lista źródeł sygnału wejściowego.
- 2 Naciskając przyciski nawigacji, przejdź do jednego ze źródeł sygnału i naciśnij przycisk **OK**.

Źródło sygnału wejściowego	Opis
<b>AV (CVBS)</b>	Odtwarzanie filmów przy użyciu magnetowidu lub innych urządzeń zewnętrznych.
<b>Component</b>	Wyświetlanie treści z odtwarzaczy DVD i innych urządzeń zewnętrznych lub treści odbierane za pośrednictwem cyfrowego dekodera STB.
<b>RGB</b>	Oglądanie obrazu z komputera.
<b>HDMI</b>	Wyświetlanie treści z komputera, odtwarzaczy DVD lub cyfrowych dekoderek STB i innych urządzeń w standardzie HD.
<b>DVI-D</b>	Oglądanie obrazu z komputera.
<b>USB</b>	Odtwarzanie pliku multimedialnego zapisanego w urządzeniu USB.

# FUNKCJE ROZRYWKI

## Podłączanie do sieci przewodowej

Podłącz urządzenie do sieci lokalnej (LAN) za pomocą portu LAN, tak jak to pokazano na ilustracji poniżej, i skonfiguruj ustawienia sieci. Urządzenie obsługuje jedynie połączenie z siecią przewodową.

Po dokonaniu fizycznego podłączenia pewna (nie wielka) liczba sieci domowych może wymagać poprawy ustawień sieciowych urządzenia. W przypadku większości sieci domowych urządzenie nawiąże połączenie automatycznie, bez konieczności ręcznego korygowania ustawień.

Aby uzyskać szczegółowe informacje, skontaktuj się z operatorem internetowym lub zapoznaj się z instrukcją obsługi routera.

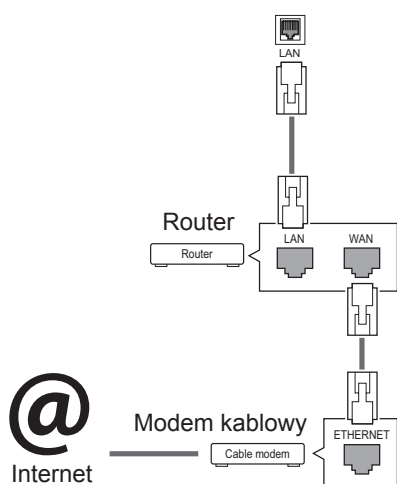

### PRZESTROGA

- Nie podłączaj przewodu telefonicznego do gniazda sieci LAN.
- Z uwagi na różnorodność dostępnych metod połączeń należy postępować zgodnie z zaleceniami określonymi przez usługodawcę internetowego lub telekomunikacyjnego.

Aby skonfigurować ustawienia sieci (nawet jeśli urządzenie zostało już automatycznie włączone do sieci, ponowne uruchomienie instalatora nie spowoduje żadnych szkód):

- 1 Naciśnij przycisk **MENU**. Zostanie wyświetlony ekran z głównymi menu.
- 2 Naciskając przyciski nawigacji, przejdź do menu **NETWORK (SIEĆ)** i naciśnij przycisk **OK**.
- 3 Naciskając przyciski nawigacji, przejdź do opcji **Network Setting (Ustawienia sieci)** i naciśnij przycisk **OK**.
- 4 Jeśli ustawienia sieci są już skonfigurowane, wybierz opcję **Resetting (Resetowanie)**. Bieżące ustawienia sieciowe zostaną zastąpione nowymi ustawieniami połączenia.
- 5 Wybierz opcję **IP Auto Setting (Automatyczne ustawianie IP)** lub **IP Manual Setting (Ręczne ustawianie IP)**.
  - W przypadku wybrania opcji **IP Manual Setting (Ręczne ustawianie IP)** użyj przycisków nawigacji i numerycznych. Adres IP będzie musiał zostać wprowadzony ręcznie.
  - **IP Auto Setting (Automatyczne ustawianie IP)**: wybierz tę opcję, jeśli w przewodowej sieci lokalnej działa serwer (router) DHCP. Urządzeniu zostanie automatycznie przydzielony adres IP. Jeśli korzystasz z routera lub modemu szerokopasmowego z funkcją serwera DHCP (Dynamic Host Configuration Protocol), adres IP zostanie określony automatycznie.
- 6 Po zakończeniu naciśnij przycisk **EXIT (WYJŚCIE)**.



### PRZESTROGA

- Menu ustawień sieci nie będzie dostępne do czasu podłączenia urządzenia do fizycznej sieci.
- Z uwagi na różnorodność dostępnych metod połączeń należy postępować zgodnie z zaleceniami określonymi przez usługodawcę internetowego lub telekomunikacyjnego.

### ! UWAGA

- Jeśli chcesz korzystać z Internetu bezpośrednio na wyświetlaczu, doprowadzone do niego szerokopasmowe połączenie internetowe powinno być zawsze włączone.
- Jeśli nie możesz się połączyć z Internetem, sprawdź działanie i ustawienia sieci ze swojego komputera.
- Przed zmianą ustawień w menu **Ustawienia sieci** sprawdź przewód sieci LAN i upewnij się, że router jest włączony.
- Niskoniekonfigurowanie ustawień sieci może spowodować jej nieprawidłowe działanie.

### Porady dotyczące konfiguracji sieci

- Do podłączenia urządzenia do sieci LAN należy użyć standardowego przewodu sieciowego ze złączem RJ-45 kategorii 5 (Cat5) lub wyższej.
- Wiele problemów związanych z połączeniem sieciowym występujących na etapie jego konfiguracji można rozwiązać przez zresetowanie routera lub modemu. Po podłączeniu wyświetlacza do sieci domowej szybko wyłącz zasilanie i/lub odłącz przewód zasilający routera lub modemu. Następnie ponownie włącz urządzenie i/lub podłącz przewód zasilający.
- W zależności od operatora internetowego liczba urządzeń korzystających z usługi dostępu do Internetu może być ograniczona przez odpowiednie postanowienia umowy. Aby uzyskać szczegółowe informacje, skontaktuj się ze swoim operatorem.
- Firma LG nie ponosi odpowiedzialności za nieprawidłowe działanie urządzenia i/lub połączenia internetowego spowodowane przez błędy lub awarie związane z połączeniem internetowym bądź innymi podłączonymi urządzeniami.
- Firma LG nie ponosi odpowiedzialności za problemy dotyczące połączenia internetowego.
- Jeśli szybkość połączenia sieciowego nie spełnia wymagań związanych z przeglądaniem materiałów, uzyskane wyniki mogą nie spełniać oczekiwań.
- Niektóre funkcje połączenia internetowego mogą być niedostępne z uwagi na pewne ograniczenia ustanowione przez operatora internetowego.
- Odpowiedzialność za terminowe regulowanie wszystkich opłat naliczanych przez operatora internetowego, w tym opłat za połączenie, ponosi użytkownik.

- Do połączenia przewodowego z tym urządzeniem jest wymagany port LAN 10 Base-T lub 100 Base-TX. Jeśli usługa dostępu do Internetu nie umożliwi korzystania z takiego połączenia, podłączenie urządzenia będzie niemożliwe.
- Do korzystania z usługi DSL wymagany jest modem DSL, natomiast w przypadku usługi kablowej – modem kablowy. W zależności od metody dostępu oraz umowy z operatorem internetowym funkcja łączności internetowej w tym urządzeniu może być niedostępna lub może podlegać ograniczeniom związanym z dopuszczalną liczbą jednocześnie podłączonych urządzeń. (Jeśli umowa zawarta z operatorem internetowym ogranicza ilość podłączonych urządzeń do jednego urządzenia, podłączenie wyświetlacza do sieci może być niemożliwe w sytuacji, gdy do sieci jest już podłączony komputer).
- Korzystanie z routera może być zabronione lub podlegać ograniczeniom określonym w regulaminie usługi oferowanej przez operatora internetowego. Aby uzyskać szczegółowe informacje na ten temat, skontaktuj się bezpośrednio ze swoim operatorem internetowym.

## Status sieci

- 1 Naciśnij przycisk **MENU**. Zostanie wyświetlony ekran z głównymi menu.
- 2 Naciskając przyciski nawigacji, przejdź do menu **NETWORK (SIEĆ)** i naciśnij przycisk **OK**.
- 3 Naciskając przyciski nawigacji, przejdź do opcji **Network Status (Status sieci)**.
- 4 Naciśnij przycisk **OK**, aby sprawdzić status sieci.
- 5 Po zakończeniu naciśnij przycisk **EXIT (WYJŚCIE)**.

Opcja	Opis
<b>Setting (Ustawienie)</b>	Powrót do menu ustawień sieci.
<b>Test (Test)</b>	Testowanie aktualnych ustawień sieci po ich skonfigurowaniu.
<b>Close (Zamknij)</b>	Powrót do poprzedniego menu.

## Podłączanie urządzeń pamięci masowej USB

Do urządzenia można podłączać urządzenia pamięci masowej USB, takie jak pamięć USB flash czy zewnętrzny dysk twardy, a następnie odtwarzać ich zawartość przy użyciu funkcji multimedialnych urządzenia (patrz „Przeglądanie plików” na stronie 24).

Pamięć USB flash oraz czytnik kart pamięci USB należy podłączać do urządzenia w sposób pokazany na ilustracji. Po podłączeniu urządzenia pojawia się ekran My media (Moje multimedia).

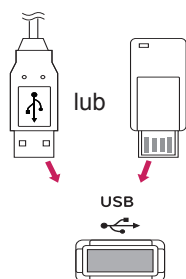

### PRZESTROGA

- Gdy aktywne jest menu EMF (moje multimedia), nie należy wyłączać urządzenia ani odłączać urządzenia pamięci masowej USB, ponieważ może to spowodować utratę plików lub uszkodzenie urządzenia pamięci masowej USB.
- Należy często wykonywać kopie zapasowe plików zapisanych w urządzeniu pamięci masowej USB, ponieważ ich utrata lub uszkodzenie nie są objęte gwarancją.

### Porady dotyczące korzystania z urządzeń pamięci masowej USB

- Rozpoznawane są tylko urządzenia typu pamięć masowa USB.
- Jeżeli urządzenie pamięci masowej USB zostanie podłączone poprzez koncentrator USB, wówczas nie będzie obsługiwane.
- Urządzenia pamięci masowej USB wykorzystujące programy do automatycznego rozpoznawania mogą nie być obsługiwane.
- Urządzenie pamięci masowej USB wykorzystujące własny sterownik może nie zostać rozpoznane.
- Szybkość rozpoznania urządzenia USB może być różna w zależności od urządzenia.
- Podczas pracy urządzenia pamięci masowej USB nie wolno wyłączać urządzenia ani odłączać urządzenia USB. Nagłe odłączenie tego typu urządzenia może spowodować uszkodzenie zapisanych w nim plików lub samego urządzenia.
- Nie zaleca się korzystania z urządzeń pamięci masowej USB, które były dostosowywane za pomocą komputera. Odtworzenie danych z takiej pamięci może być niemożliwe, poza tym może to spowodować awarię urządzenia. Zaleca się używanie jedynie urządzeń pamięci masowej USB zawierających zwykłe pliki z muzyką, obrazami lub filmami.
- Można używać wyłącznie urządzeń pamięci masowej USB sformatowanych w systemie plików oferowanym przez system operacyjny Windows, czyli FAT32 oraz NTFS. Urządzenia pamięci sformatowane w inny sposób, nieobsługiwane przez system Windows, mogą nie być rozpoznawane.
- W przypadku urządzeń pamięci masowej USB, które wymagają zewnętrznego zasilania (natężenie prądu większe niż 0,5 A), należy podłączyć źródło zasilania. W przeciwnym razie urządzenie może nie zostać rozpoznane.
- Urządzenie pamięci masowej USB należy podłączyć za pomocą przewodu dostarczonego przez producenta urządzenia USB.
- Niektóre urządzenia pamięci masowej USB mogą nie być obsługiwane lub mogą działać nieprawidłowo.
- Metoda porządkowania plików w urządzeniu pamięci masowej USB jest podobna do metody używanej w systemie Windows XP. Rozpoznawane są nazwy plików składające się z nie więcej niż 100 angielskich znaków.

- Przed podłączeniem urządzenia pamięci masowej USB należy utworzyć kopie zapasowe ważnych plików, gdyż dane przechowywane w pamięci USB mogą ulec uszkodzeniu. Firma LG nie ponosi odpowiedzialności za utratę danych w wyniku niezastosowania się do tych uwag.
- Jeśli dysk twardy urządzenia USB nie jest zasilany z zewnętrznego źródła, urządzenie USB może nie zostać wykryte. Dlatego należy pamiętać o podłączeniu zewnętrznego źródła zasilania.
  - Do podłączenia zewnętrznego źródła zasilania należy użyć zasilacza. Nie ponosimy odpowiedzialności za problemy spowodowane korzystaniem z przewodu USB do połączenia z zewnętrznym źródłem zasilania.
- Jeżeli urządzenie pamięci USB ma wiele partycji lub jeżeli używany jest czytnik wielu kart USB, można korzystać maksymalnie z 4 partycji lub kart pamięci.
- Jeżeli pamięć USB jest podłączona do uniwersalnego czytnika kart USB, informacje o pojemności pamięci mogą nie zostać wykryte.
- Jeżeli urządzenie pamięci masowej USB nie działa prawidłowo, należy spróbować je odłączyć, a następnie ponownie podłączyć.
- Szybkość wykrywania urządzeń pamięci masowej USB zależy od urządzenia.
- Jeżeli urządzenie USB zostanie podłączone w trybie czuwania, po włączeniu urządzenia zostanie automatycznie załadowany odpowiedni dysk twardy.
- Nie zaleca się korzystania z zewnętrznych dysków twardych USB o pojemności większej niż 1 TB oraz pamięci USB o pojemności większej niż 32 GB.
- Urządzenia o większej pojemności niż zalecana mogą nie być obsługiwane prawidłowo.
- Jeżeli zewnętrzny dysk twardy USB wyposażony w funkcję oszczędzania energii nie działa, należy go wyłączyć, a następnie ponownie włączyć.
- Pamięci masowe USB o niższym standardzie niż USB 2.0 są również obsługiwane. Mogą one jednak nie działać prawidłowo w trybie listy filmów.
- W jednym folderze rozpoznawanych jest maksymalnie 999 podfolderów lub plików.
- Urządzenia pamięci masowej USB 3.0 mogą nie być obsługiwane.

## Przeglądanie plików

Na ekranie telewizora można wyświetlać listy zdjęć, utworów muzycznych i filmów oraz przeglądać dostępne pliki.

- 1 Podłącz urządzenie pamięci masowej USB.
- 2 Naciśnij przycisk **MENU**. Zostanie wyświetlony ekran z głównymi menu.
- 3 Naciskając przyciski nawigacji, przejdź do menu **My Media (Moje multimedia)** i naciśnij przycisk **OK**.
- 4 Użyj przycisków nawigacji, aby wybrać opcję **Movie List (Lista filmów)**, **Photo List (Lista zdjęć)**, **Music List (Lista muzyki)** lub **Contents List (Lista zawartości)**, a następnie naciśnij przycisk **OK**.

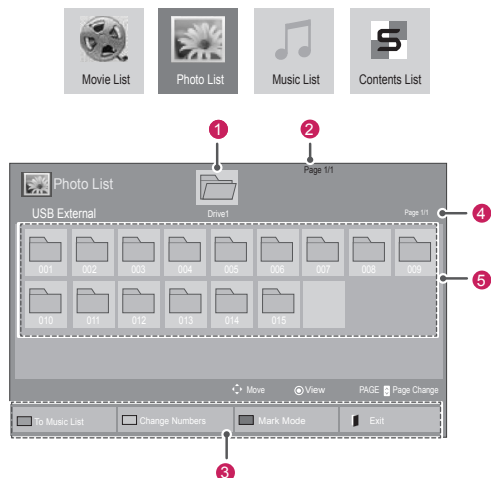

Nr	Opis
1	Przejdźcie do wyższego poziomu
2	Bieżąca strona / całkowita liczba stron
3	Funkcje odpowiadające przyciskom pilota zdalnego sterowania
4	Bieżąca strona/całkowita liczba stron zawartości w wybranym folderze 1
5	Zawartość wybranego folderu 1
Przycisk	Opis
Zielony przycisk	Naciśnij zielony przycisk, aby przełączyć pomiędzy trybami Photo List (Lista zdjęć) -> Music List (Lista muzyki), Music List (Lista muzyki) -> Contents List (Lista zawartości), Contents List (Lista zawartości) -> Movie List (Lista filmów) lub Movie List (Lista filmów) -> Photo List (Lista zdjęć).
Żółty przycisk	<b>Wybór sposobu wyświetlania: 5 dużych miniatur lub lista uproszczona.</b>
Niebieski przycisk	Przejdźcie do trybu zaznaczania.

**Obsługiwane formaty plików**

Typ	Obsługiwane formaty plików																			
Filmy	<p><b>DAT, MPG, MPEG, VOB, AVI, DIVX, MP4, MKV, TS, TRP, TP, ASF, WMV, FLV)</b></p> <p><b>Obsługiwane formaty filmów:</b> *.mpg/ *.mpeg/*dat/*ts/*trp/*tp/*vob/*.mp4/ *.mov/*.mkv/*.divx/*.avi/*.asf/*.wmv/*.flv/ *.avi (motion-jpeg)/ *.mp4 (motion-jpeg)/*.mkv (motion-jpeg)</p> <p><b>Obsługiwane formaty plików wideo:</b> DivX 3.11, DivX4, DivX5, DivX6</p> <p>Xvid1.00, Xvid1.01, Xvid1.02, Xvid1.03, Xvid1.10 beta-1/beta-2,</p> <p>Mpeg-1, Mpeg-2, Mpeg-4, H.264/AVC, VC1, JPEG, Sorenson H.263</p> <p><b>Obsługiwane formaty audio:</b> Dolby Digital, AAC, Mpeg, MP3, LPCM, HE-AAC, AD-PCM, WMA</p> <p><b>Przepływność:</b> od 32 kb/s do 320 kb/s (MP3)</p> <p><b>Obsługiwane formaty napisów zewnętrznych:</b> *.smi/*srt/*.sub (MicroDVD, Subviewer1.0/2.0)/*.ass/*.ssa/*.txt (TMPPlayer)/*.psb (PowerDivX)</p> <p><b>Obsługiwany format napisów wewnętrznych:</b> tylko XSUB (format napisów używany w plikach DivX6)</p>																			
	Zdjęcia	<p>JPEG</p> <p>Tryb podstawowy: 64 x 64 do 15360 x 8640 Tryb progresywny: 64 x 64 do 1920 x 1440</p> <ul style="list-style-type: none"> <li>Obsługiwane są wyłącznie pliki JPEG.</li> <li>Nieobsługiwane pliki są wyświetlane w postaci wcześniej zdefiniowanej ikony.</li> </ul> <p><b>Tylko modele 3D</b></p> <table border="1"> <thead> <tr> <th></th> <th>Rozszerzenia plików</th> <th>Pozycja</th> <th>Profil</th> </tr> </thead> <tbody> <tr> <td rowspan="2">2D</td> <td>jpeg jpg jpe</td> <td>obsługiwane formaty plików</td> <td> <ul style="list-style-type: none"> <li>SOF0: Tryb podstawowy</li> <li>SOF1: Rozszerzony tryb sekwencyjny</li> <li>SOF2: Tryb progresywny</li> </ul> </td> </tr> <tr> <td></td> <td>rozmiar zdjęcia</td> <td> <ul style="list-style-type: none"> <li>Min.: 64 x 64</li> <li>Maks. - normalny: 15360 (szer.) x 8640 (wys.)</li> <li>Progresywny: 1920 (szer.) x 1440 (wys.)</li> </ul> </td> </tr> <tr> <td rowspan="2">3D</td> <td rowspan="2">mpo</td> <td>obsługiwane formaty plików</td> <td>mpo</td> </tr> <tr> <td>rozmiar zdjęcia</td> <td> <ul style="list-style-type: none"> <li>Rozmiar 4:3: 3648 x 2736, 2592 x 1944, 2048 x 1536</li> <li>Rozmiar 3:2: 3648 x 2432</li> </ul> </td> </tr> </tbody> </table>				Rozszerzenia plików	Pozycja	Profil	2D	jpeg jpg jpe	obsługiwane formaty plików	<ul style="list-style-type: none"> <li>SOF0: Tryb podstawowy</li> <li>SOF1: Rozszerzony tryb sekwencyjny</li> <li>SOF2: Tryb progresywny</li> </ul>		rozmiar zdjęcia	<ul style="list-style-type: none"> <li>Min.: 64 x 64</li> <li>Maks. - normalny: 15360 (szer.) x 8640 (wys.)</li> <li>Progresywny: 1920 (szer.) x 1440 (wys.)</li> </ul>	3D	mpo	obsługiwane formaty plików	mpo	rozmiar zdjęcia
	Rozszerzenia plików	Pozycja	Profil																	
2D	jpeg jpg jpe	obsługiwane formaty plików	<ul style="list-style-type: none"> <li>SOF0: Tryb podstawowy</li> <li>SOF1: Rozszerzony tryb sekwencyjny</li> <li>SOF2: Tryb progresywny</li> </ul>																	
		rozmiar zdjęcia	<ul style="list-style-type: none"> <li>Min.: 64 x 64</li> <li>Maks. - normalny: 15360 (szer.) x 8640 (wys.)</li> <li>Progresywny: 1920 (szer.) x 1440 (wys.)</li> </ul>																	
3D	mpo	obsługiwane formaty plików	mpo																	
		rozmiar zdjęcia	<ul style="list-style-type: none"> <li>Rozmiar 4:3: 3648 x 2736, 2592 x 1944, 2048 x 1536</li> <li>Rozmiar 3:2: 3648 x 2432</li> </ul>																	

Muzyka	<p>MP3</p> <p>Przepływność: 32 do 320 kb/s</p> <ul style="list-style-type: none"> <li>Częstotliwość próbkowania MPEG1 Layer3: 32 kHz, 44,1 kHz, 48 kHz</li> <li>Częstotliwość próbkowania MPEG2 Layer3: 16 kHz, 22,05 kHz, 24 kHz</li> <li>Częstotliwość próbkowania MPEG2.5 Layer3: 8 kHz, 11,025 kHz, 12 kHz</li> </ul>																		
	Treści (przy użyciu oprogramowania SuperSign Manager)	<p>Rozszerzenia plików : *.cts/*cse</p> <p>Filmy</p> <p><b>Rozszerzenia plików:</b> *.mpg/*mpeg/*dat/*ts/*trp/*tp/*vob/*.mp4/*.mov/*.mkv/*.avi/*.asf/*.wmv/*.avi(motion JPEG)/*.mp4(motion JPEG)/*.mkv(motion JPEG)</p> <p><b>Format obrazu wideo:</b> MPEG1, MPEG2, MPEG4,H.264/AVC, DivX 3.11, DivX4, DivX5, DivX6</p> <p>Xvid 1.00,Xvid 1.01, Xvid 1.02, Xvid 1.03,Xvid 1.10-beta1/2, JPEG, VC1(WVC1/WMV3)</p> <p><b>Format dźwięku:</b> MP2,MP3,Dolby Digital, LPCM, AAC, HE-AAC,LPCM, ADPCM, WMA, MP3</p> <table border="1"> <thead> <tr> <th></th> <th>Rozszerzenia plików</th> <th>Pozycja</th> <th>Profil</th> </tr> </thead> <tbody> <tr> <td rowspan="2">Zdjęcia</td> <td rowspan="2">JPEG JPG PNG BMP</td> <td>obsługiwane formaty plików</td> <td> <ul style="list-style-type: none"> <li>SOF0: Tryb podstawowy</li> <li>SOF1: Rozszerzony tryb sekwencyjny</li> <li>SOF2: Tryb progresywny</li> </ul> </td> </tr> <tr> <td>rozmiar zdjęcia</td> <td> <ul style="list-style-type: none"> <li>Min: 64 x 64</li> <li>Maks.: 1366 x 768</li> </ul> </td> </tr> <tr> <td rowspan="2">Muzyka</td> <td rowspan="2">MP3</td> <td>Przepływność</td> <td>od 32 kb/s do 320 kb/s</td> </tr> <tr> <td>Częstotliwość próbkowania</td> <td>32 kHz, 44.1 kHz, 48 kHz (MPEG1 L3) 16 kHz, 22.05 kHz, 24 kHz (MPEG2 L3) 8kHz, 11.025 kHz, 12 kHz (MPEG2.5 L3)</td> </tr> </tbody> </table>				Rozszerzenia plików	Pozycja	Profil	Zdjęcia	JPEG JPG PNG BMP	obsługiwane formaty plików	<ul style="list-style-type: none"> <li>SOF0: Tryb podstawowy</li> <li>SOF1: Rozszerzony tryb sekwencyjny</li> <li>SOF2: Tryb progresywny</li> </ul>	rozmiar zdjęcia	<ul style="list-style-type: none"> <li>Min: 64 x 64</li> <li>Maks.: 1366 x 768</li> </ul>	Muzyka	MP3	Przepływność	od 32 kb/s do 320 kb/s	Częstotliwość próbkowania
	Rozszerzenia plików	Pozycja	Profil																
Zdjęcia	JPEG JPG PNG BMP	obsługiwane formaty plików	<ul style="list-style-type: none"> <li>SOF0: Tryb podstawowy</li> <li>SOF1: Rozszerzony tryb sekwencyjny</li> <li>SOF2: Tryb progresywny</li> </ul>																
		rozmiar zdjęcia	<ul style="list-style-type: none"> <li>Min: 64 x 64</li> <li>Maks.: 1366 x 768</li> </ul>																
Muzyka	MP3	Przepływność	od 32 kb/s do 320 kb/s																
		Częstotliwość próbkowania	32 kHz, 44.1 kHz, 48 kHz (MPEG1 L3) 16 kHz, 22.05 kHz, 24 kHz (MPEG2 L3) 8kHz, 11.025 kHz, 12 kHz (MPEG2.5 L3)																

## Wyświetlanie filmów

Wyświetlacz umożliwia odtwarzanie plików. Na urządzeniu można wyświetlać wszystkie pliki wideo zapisane w urządzeniu pamięci masowej USB lub udostępnionym folderze na komputerze.

- 1 Naciskając przyciski nawigacji, przejdź do menu **MY MEDIA (Moje multimedia)** i naciśnij przycisk **OK**.
- 2 Naciskając przyciski nawigacji, przejdź do menu **Movie List (Lista filmów)** i naciśnij przycisk **OK**.
- 3 Naciskając przyciski nawigacji, przejdź do odpowiedniego folderu i naciśnij przycisk **OK**.
- 4 Naciskając przyciski nawigacji, przejdź do odpowiedniego pliku i naciśnij przycisk **OK**.

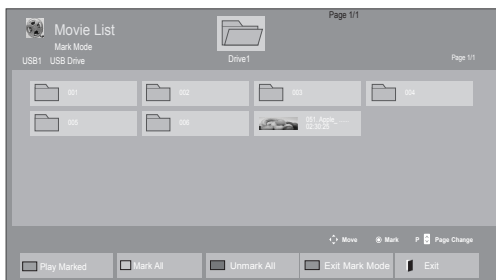
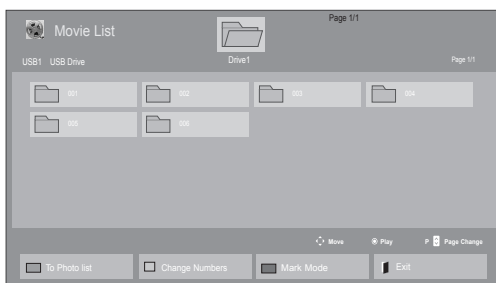

Menu	Opis
<b>Play Marked (Odtwórz zaznaczone)</b>	Odtwarzanie wybranego pliku filmu. Po zakończeniu odtwarzania pliku filmu, następny wybrany plik zostanie automatycznie odtworzony.
<b>Mark All (Zaznacz wszystkie)</b>	Zaznaczenie wszystkich plików filmów na ekranie.
<b>Unmark All (Odznacz wszystkie)</b>	Anulowanie zaznaczenia wszystkich zaznaczonych filmów.
<b>Exit Mark Mode (Wyjdź z trybu zaznaczania)</b>	Wyjście z trybu zaznaczania.

- 5 Rozpocznie się odtwarzanie filmu.

### ! UWAGA

- Nieobsługiwane pliki są wyświetlane w podglądzie tylko w postaci ikon **S**.
- Nietypowe pliki są wyświetlane w postaci map bitowych **S**.

- 6 Steruj odtwarzaniem za pomocą przycisków opisanych poniżej.

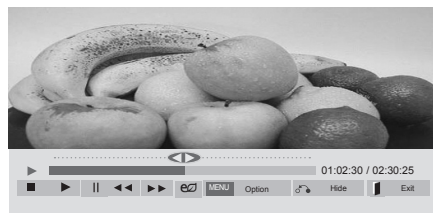

Przycisk	Opis
	Zatrzymanie odtwarzania
	Odtwarzanie filmu
	Wstrzymanie lub wznowienie odtwarzania
	Przewijanie zawartości pliku wstecz
	Przewijanie zawartości pliku do przodu
<b>MENU</b>	Wyświetlenie menu <b>Opcji</b> .
<b>HIDE</b>	Ukrycie menu w trybie pełnego ekranu.
<b>EXIT</b>	Powrót do menu <b>Movie List (Lista filmów)</b> .
<b>&lt; lub &gt;</b>	Przechodzenie do konkretnych punktów w pliku podczas odtwarzania. Czas punktu jest wyświetlany na pasku stanu. Funkcja może błędnie działać z niektórymi plikami.
<b>ENERGY SAVING (OSZCZĘDZANIE ENERGII)</b>	Aby zwiększyć jasność ekranu, naciśnij kilkakrotnie przycisk <b>ENERGY SAVING (OSZCZĘDZANIE ENERGII)</b> .

### Porady dotyczące odtwarzania plików wideo

- Niektóre napisy utworzone przez użytkownika mogą nie być wyświetlane prawidłowo.
- Niektóre znaki specjalne w napisach mogą nie być obsługiwane.
- Znaczniki HTML nie są obsługiwane w napisach.
- Napisy w językach innych niż obsługiwane nie będą dostępne.
- W czasie zmiany języka audio mogą występować czasowe zakłócenia odtwarzania obrazu (zatrzymanie obrazu, szybsze odtwarzanie itp.).
- Uszkodzone pliki wideo mogą nie być odtwarzane prawidłowo lub niektóre funkcje odtwarzania mogą nie działać.
- Pliki wideo utworzone za pomocą niektórych koderów mogą nie być odtwarzane prawidłowo.
- Jeżeli struktura wideo oraz audio nagranych plików nie jest przeplatana, wysyłany jest sygnał wideo lub audio.
- Obsługiwane są filmy w standardzie HD o maksymalnej rozdzielczości 1920x1080@25/30P lub 1280x720@50/60P, zależnie od liczby klatek na sekundę.
- Filmy o rozdzielczości większej niż 1920x1080@25/30P lub 1280x720@50/60P mogą nie być odtwarzane poprawnie, zależnie od liczby klatek na sekundę.
- Pliki wideo inne niż określone typy i formaty mogą nie być odtwarzane prawidłowo.
- Maksymalna przepływność odtwarzanych plików wideo to 20 Mb/s. (Wyjątek: Motion JPEG: 10 Mb/s)
- Firma LG nie gwarantuje płynnego odtwarzania plików zakodowanych za pomocą kodeka H.264/AVC w przypadku profilu kodowania 4.1 lub wyższego.
- Kodek DTS Audio nie jest obsługiwany.
- Nie można odtwarzać plików wideo większych niż 30 GB.
- Film w formacie DivX oraz plik z napisami do niego muszą być zapisane w tym samym folderze.
- Nazwa pliku wideo oraz nazwa pliku napisów muszą być identyczne, aby napisy były wyświetlane.

- Odtwarzanie plików wideo za pomocą połączenia USB nieobsługującego trybu High Speed może nie działać prawidłowo.
- Pliki zakodowane przy użyciu algorytmu kompresji obrazu GMC (Global Motion Compensation) mogą nie być odtwarzane.
- Podczas oglądania filmów przy użyciu funkcji Movie List (Lista filmów) obraz można wyregulować za pomocą przycisku ENERGY SAVING (OSZCZĘDZANIE ENERGII) na pilocie zdalnego sterowania. Ustawienia użytkownika dla poszczególnych trybów obrazu nie działają.

### Opcje plików wideo

- 1 Naciśnij przycisk **MENU**, aby otworzyć menu podręczne.
- 2 Użyj przycisków nawigacji, aby przejść do opcji **Set Video Play (Ustaw odtwarzanie wideo)**, **Set Video (Ustaw wideo)** lub **Set Audio (Ustaw audio)**, a następnie naciśnij przycisk **OK**.



### UWAGA

- Zmiana wartości ustawień opcji **Movie List (Lista filmów)** nie wpływa na wartości ustawień opcji **Photo List (Lista zdjęć)** i **Music List (Lista muzyki)**.
- Zmiana wartości ustawień opcji **Photo List (Lista zdjęć)** i **Music List (Lista muzyki)** powoduje analogiczne dostosowanie wartości ustawień opcji **Photo List (Lista zdjęć)** i **Music List (Lista muzyki)**, z wyłączeniem wartości ustawień opcji **Movie List (Lista filmów)**.
- Przy ponownym odtwarzaniu pliku wideo po zatrzymaniu można go odtworzyć od miejsca, w którym odtwarzanie zostało przerwane.

Po wybraniu opcji **Set Video Play (Ustaw odtwarzanie wideo)**:

- 1 Naciskając przyciski nawigacji, przejdź do opcji **Picture Size (Rozmiar obrazu)**, **Audio Language (Język audio)**, **Subtitle Language (Język napisów)** lub **Repeat (Powtarzanie)**.
- 2 Naciskając przyciski nawigacji, przewijaj wartości i wprowadzaj zmiany.

Menu	Opis
<b>Picture Size (Rozmiar obrazu)</b>	Wybór formatu obrazu podczas odtwarzania filmu.
<b>Audio Language (Język audio)</b>	Zmiana grupy językowej ścieżki dźwiękowej odtwarzanego filmu. Nie można wybrać w przypadku plików mających tylko jedną ścieżkę audio.
<b>Subtitle Language (Język napisów)</b>	Włączanie/wyłączanie napisów.
<b>Language (Język)</b>	Ustawienie aktywne w przypadku napisów SMI; umożliwia wybór języka napisów.
<b>Code Page (Strona kodowa)</b>	Wybór czcionki napisów. W przypadku ustawienia na wartość domyślną jest używana ta sama czcionka, co w menu ogólnym.
<b>Sync (Synchronizacja)</b>	Dostosowanie synchronizacji czasu napisów podczas odtwarzania filmu w zakresie od -10s do +10s w odstępach 0,5s.
<b>Position (Pozycja)</b>	Przesuwa położenie napisów w górę i w dół podczas odtwarzania filmu.
<b>Size (Rozmiar)</b>	Umożliwia wybór wielkości napisów podczas wyświetlania filmu.
<b>Repeat (Powtarzanie)</b>	Włączanie/wyłączanie funkcji powtarzania odtwarzania filmu. Gdy włączone, plik w folderze będzie odtwarzany wielokrotnie. Jednak nawet mimo wyłączenia funkcji powtórnego odtwarzania może dojść do powtórnego odtwarzania pliku, gdy jego nazwa jest podobna do nazwy poprzedniego pliku.

Code Page (Strona kodowa)	Obsługiwane języki
<b>Latin1 (Łacińska1)</b>	Angielski, hiszpański, francuski, niemiecki, włoski, szwedzki, fiński, holenderski, portugalski, duński, rumuński, norweski, albański, gaelicki, walijski, irlandzki, kataloński, walencki
<b>Latin2 (Łacińska2)</b>	Bośniacki, polski, chorwacki, czeski, słowacki, słoweński, serbski, węgierski
<b>Latin4 (Łacińska4)</b>	Estoński, łotewski, litewski
<b>Cyrillic (Cyryllica)</b>	Bułgarski, macedoński, rosyjski, ukraiński, kazachski
<b>Greek (Grecka)</b>	Grecki
<b>Turkish (Turecka)</b>	Turecki
<b>Korean</b>	Koreańska

### ! UWAGA

- W pliku napisów jest obsługiwanych tylko 10 000 bloków synchronizacji.
- Rozmiar odtwarzanego obrazu wideo można zmieniać za pomocą przycisku **ARC**.
- Napisy w danym języku są obsługiwane tylko wtedy, gdy menu ekranowe jest w tym samym języku.
- Opcje strony kodowej mogą być wyłączone, zależnie od języka plików napisów.
- Wybierz odpowiednią stronę kodową dla plików napisów.

Po wybraniu opcji **Set Video (Ustaw wideo)**:

- 1 Naciskając przyciski nawigacji, przewijaj wartości i wprowadzaj zmiany.

Po wybraniu opcji **Set Audio (Ustaw audio)**:

- 1 Naciskając przyciski nawigacji, przejdź do opcji **Sound Mode (Tryb dźwięku)**, **Clear Voice II (Czysty głos II)** lub **Balance (Balans)**.
- 2 Naciskając przyciski nawigacji, przewijaj wartości i wprowadzaj zmiany.

## Wyświetlanie zdjęć

Urządzenie umożliwia wyświetlanie zdjęć zapisanych na nośnikach USB. Opcje wyświetlane na ekranie mogą się różnić w zależności od modelu.

- 1 Naciskając przyciski nawigacji, przejdź do menu **MY MEDIA (Moje multimedia)** i naciśnij przycisk **OK**.
- 2 Naciskając przyciski nawigacji, przejdź do menu **Photo List (Lista zdjęć)** i naciśnij przycisk **OK**.
- 3 Naciskając przyciski nawigacji, przejdź do odpowiedniego folderu i naciśnij przycisk **OK**.
- 4 Naciskając przyciski nawigacji, przejdź do odpowiedniego pliku i naciśnij przycisk **OK**.

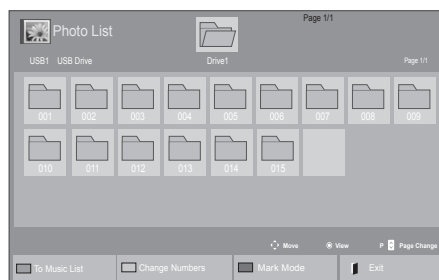

Menu	Opis
<b>View Marked (Wyświetl zaznaczone)</b>	Wyświetlenie wybranego pliku zdjęcia.
<b>Mark All (Zaznacz wszystkie)</b>	Zaznaczenie wszystkich plików zdjęć na ekranie.
<b>Unmark All (Odznaczyć wszystkie)</b>	Anulowanie zaznaczenia wszystkich zaznaczonych zdjęć.
<b>Exit Mark Mode (Wyjdź z trybu zaznaczania)</b>	Wyjście z trybu zaznaczania.

- 5 Rozpocznij oglądanie zdjęć.



### UWAGA

- Nieobsługiwane pliki są wyświetlane w podglądzie tylko w postaci ikon
- Nietypowe pliki są wyświetlane w postaci map bitowych

### Korzystanie z opcji zdjęć

Podczas oglądania zdjęć dostępne są poniższe opcje:



Opcje

Liczba zaznaczonych zdjęć

Opcja	Opis
<b>Slideshow (Pokaz slajdów)</b>	Rozpoczynanie i zatrzymywanie pokazu slajdów z wybranych zdjęć. Jeśli nie wybrano konkretnych zdjęć, w pokazie są wyświetlane wszystkie zdjęcia zapisane w bieżącym folderze. Aby ustawić szybkość zmiany slajdów w pokazie, wybierz pozycję <b>Option (Opcje)</b> .
<b>BGM (Muzyka w tle)</b>	Włączanie i wyłączanie muzyki w tle. Aby wskazać folder z utworami do użycia jako muzyka w tle, wybierz pozycję <b>Option (Opcje)</b> . Dostęp do menu <b>Option (Opcje)</b> można też uzyskać za pomocą przycisku <b>MENU</b> na pilocie zdalnego sterowania.
<b>↻ (Obróć)</b>	Obracanie zdjęcia w prawo (o 90°, 180°, 270° i 360°). <div style="border: 1px solid black; padding: 5px; margin-top: 10px;"> <p><b>! UWAGA</b></p> <ul style="list-style-type: none"> <li>Istnieją ograniczenia dotyczące wielkości zdjęcia. Nie można obrócić zdjęcia, jeśli długość krawędzi (rozdzielczość w pikselach) po obrocie przekracza obsługiwaną rozdzielczość.</li> </ul> </div>
<b>🔍</b>	Wyświetlanie zdjęcia powiększonego 2 lub 4 razy. <div style="border: 1px solid black; padding: 5px; margin-top: 10px;"> <p><b>! UWAGA</b></p> <ul style="list-style-type: none"> <li>Zdjęć o rozdzielczości 960 x 540 lub mniejszej nie można powiększyć.</li> </ul> </div>
<b>ENERGY SAVING (OSZCZĘDZANIE ENERGII)</b>	Kilkukrotne naciśnięcie przycisku <b>ENERGY SAVING (OSZCZĘDZANIE ENERGII)</b> pozwala zmienić jasność ekranu.

<b>Option (Opcje)</b>	<ul style="list-style-type: none"> <li><b>Slide Speed (Szybkość slajdów):</b> wybór szybkości przechodzenia między kolejnymi slajdami (<b>Fast – Szybka, Medium – Średnia, Slow – Wolna</b>).</li> <li><b>Transition Effect:</b> ustawianie trybu wyświetlania pokazu slajdów.</li> <li><b>BGM (Muzyka w tle):</b> wybór folderu z muzyką, która ma być odtwarzana w tle. Naciskając przyciski nawigacji, przejdź do opcji <b>Repeat (Powtarzanie)</b> lub <b>Random (Losowo)</b>. Naciskając przyciski nawigacji, przewijaj wartości i wprowadzaj zmiany.</li> </ul> <div style="border: 1px solid black; padding: 5px; margin-top: 10px;"> <p><b>! UWAGA</b></p> <ul style="list-style-type: none"> <li>Podczas odtwarzania muzyki w tle nie można zmienić folderu z muzyką.</li> <li>Można wybrać tylko folder z plikami MP3 zapisany w urządzeniu, z którego są aktualnie wyświetlane zdjęcia.</li> </ul> </div>
<b>Hide (Ukryj)</b>	Ukrywanie okna opcji. Aby ponownie wyświetlić opcje, naciśnij przycisk <b>OK</b> .
<b>EXIT (WYJŚCIE)</b>	Powrót do menu <b>Photo List (Lista zdjęć)</b> .

### Opcje zdjęć

- Naciśnij przycisk **MENU**, aby wyświetlić menu **Option (Opcje)**.
- Naciskając przyciski nawigacji, przejdź do opcji **Set Photo View (Ustaw widok zdjęć)**, **Set Video (Ustaw wideo)** lub **Set Audio (Ustaw audio)**, a następnie naciśnij przycisk **OK**.





### ! UWAGA

- Zmiana wartości ustawień opcji **Movie List (Lista filmów)** nie wpływa na wartości ustawień opcji **Photo List (Lista zdjęć)** ani **Music List (Lista muzyki)**.
- Zmiana wartości ustawień opcji **Photo List (Lista zdjęć)** i **Music List (Lista muzyki)** powoduje analogiczne dostosowanie wartości ustawień opcji **Photo List (Lista zdjęć)** i **Music List (Lista muzyki)**, z wyłączeniem wartości ustawień opcji **Movie List (Lista filmów)**.

Po wybraniu opcji **Set Photo View**:

- 1 Korzystając z przycisków nawigacji, przejdź do opcji **Slide Speed, Transition Effect** lub **BGM**.
- 2 Korzystając z przycisków nawigacji, przewijaj wartości i wprowadzaj zmiany.

### Efekty przejścia slajdów (Transition Effect)

Efekt	Opis
<b>Sliding</b>	<p>Płynne przejście z widoku jednego slajdu do drugiego slajdu.</p> 
<b>Stairs</b>	<p>Przejście z widoku jednego slajdu do drugiego slajdu z efektem w kształcie schodków.</p> 
<b>Door Open/Close</b>	<p>Przejście z widoku jednego slajdu do drugiego slajdu z efektem podobnym do zamykania i otwierania drzwi.</p> 
<b>Shutter</b>	<p>Przejście z widoku jednego slajdu do drugiego slajdu z efektem żaluzji.</p> 
<b>Fade In</b>	<p>Przejście z widoku jednego slajdu do drugiego slajdu z efektem przyciemniania.</p> 

Po wybraniu opcji **Set Video (Ustaw wideo)**:

- 1 Naciskając przyciski nawigacji, przewijaj wartości i wprowadzaj zmiany.

Po wybraniu opcji **Set Audio (Ustaw audio)**:

- 1 Naciskając przyciski nawigacji, przejdź do opcji **Sound Mode (Tryb dźwięku)**, **Clear Voice II (Czysty głos II)** lub **Balance (Balans)**.
- 2 Naciskając przyciski nawigacji, przewijaj wartości i wprowadzaj zmiany.

## Słuchanie muzyki

- 1 Naciskając przyciski nawigacji, przejdź do menu **My Media (Moje multimedia)** i naciśnij przycisk **OK**.
- 2 Naciskając przyciski nawigacji, przejdź do menu **Music List (Lista muzyki)** i naciśnij przycisk **OK**.
- 3 Naciskając przyciski nawigacji, przejdź do odpowiedniego folderu i naciśnij przycisk **OK**.
- 4 Naciskając przyciski nawigacji, przejdź do odpowiedniego pliku i naciśnij przycisk **OK**.

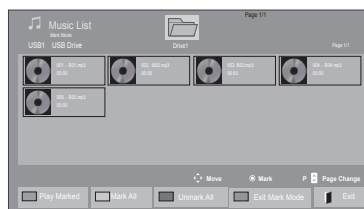
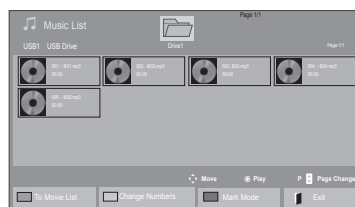

Menu	Opis
<b>Play Marked (Odtwórz zaznaczone)</b>	Odtworzenie wybranego pliku muzyki.
<b>Mark All (Zaznacz wszystkie)</b>	Zaznaczenie wszystkich plików muzyki na ekranie.
<b>Unmark All (Odznacz wszystkie)</b>	Anulowanie zaznaczenia wszystkich zaznaczonych plików muzycznych.
<b>Exit Mark Mode (Wyjdź z trybu zaznaczania)</b>	Wyjście z trybu zaznaczania.

- 5 Rozpocznij odtwarzanie muzyki.

6 Steruj odtwarzaniem za pomocą przycisków opisanych poniżej.

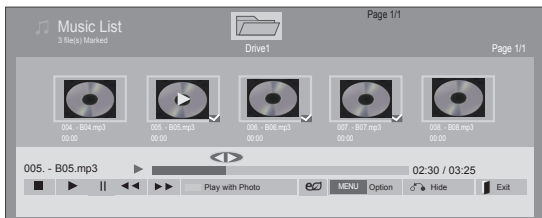

Przycisk	Opis
	Zatrzymanie odtwarzania pliku i powrót do listy muzyki.
	Odtwarzanie pliku muzycznego
	Wstrzymanie lub wznowienie odtwarzania
	Przejdźcie do następnego pliku
	Przejdźcie do poprzedniego pliku
lub	Podczas odtwarzania: Po naciśnięciu przycisku  zostanie odtworzony poprzedni plik muzyczny. Po naciśnięciu przycisku  zostanie odtworzony następny plik muzyczny.
Zielony przycisk	Rozpoczęcie odtwarzania wybranych plików muzycznych, a następnie przejście do menu <b>Photo List (Lista zdjęć)</b> .
<b>ENERGY SAVING (OSZCZĘDZANIE ENERGII)</b>	Kilukrotne naciśnięcie przycisku <b>ENERGY SAVING (OSZCZĘDZANIE ENERGII)</b> pozwala zmienić jasność ekranu.
<b>MENU</b>	Wyświetlenie menu Opcji.
<b>Hide (Ukryj)</b>	Ukrywanie okna opcji. Aby ponownie wyświetlić opcje, naciśnij przycisk <b>OK</b> .
<b>EXIT (WYJŚCIE)</b>	Naciśnięcie przycisku <b>EXIT (WYJŚCIE)</b> w czasie, gdy odtwarzacz muzyki jest wyświetlany, spowoduje zatrzymanie odtwarzania muzyki, ale urządzenie nie powróci do normalnego trybu wyświetlania. Naciśnięcie przycisku <b>EXIT (WYJŚCIE)</b> w czasie, gdy odtwarzanie muzyki jest zatrzymane lub odtwarzacz muzyki jest ukryty, spowoduje powrót do normalnego trybu wyświetlania.
<b>&lt; lub &gt;</b>	Naciśnięcie przycisku <b>&lt;</b> lub <b>&gt;</b> podczas odtwarzania może spowodować wyświetlenie kursora wskazującego pozycję.

Porady dotyczące odtwarzania plików muzycznych

- Urządzenie nie obsługuje plików MP3 zawierających etykiety ID3.

**! UWAGA**

- Nieobsługiwane pliki są wyświetlane w podglądzie tylko w postaci ikon
- Nietypowe pliki są wyświetlane w postaci map bitowych
- Uszkodzone pliki muzyczne nie są odtwarzane. W przypadku takich plików wyświetlany jest czas odtwarzania 00:00.
- Pliki muzyczne pobrane z płatnych serwisów i chronione prawami autorskimi nie są odtwarzane. W przypadku takich plików wyświetlane są niewłaściwe informacje dotyczące czasu odtwarzania.
- Naciśnięcie przycisku **OK** powoduje wyłączenie wygaszacza ekranu.
- W tym trybie dostępne są także przyciski odtwarzania (, , , ) i umieszczone na pilocie zdalnego sterowania.
- Przycisk umożliwi przejście do następnego, a przycisk — do poprzedniego utworu.

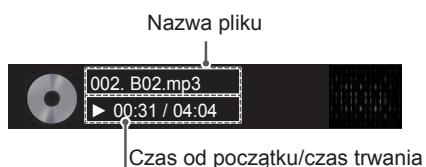

**Opcje muzyki**

- 1 Naciśnij przycisk **MENU**, aby otworzyć menu podręczne.
- 2 Naciskając przyciski nawigacji, przejdź do opcji **Set Audio Play (Ustaw odtwarzanie audio)** lub **Set Audio (Ustaw audio)**, a następnie naciśnij przycisk **OK**.

**! UWAGA**

- Zmiana wartości ustawień opcji **Movie List (Lista filmów)** nie wpływa na wartości ustawień opcji **Photo List (Lista zdjęć)** ani **Music List (Lista muzyki)**.
- Zmiana wartości ustawień opcji **Photo List (Lista zdjęć)** i **Music List (Lista muzyki)** powoduje analogiczne dostosowanie wartości ustawień opcji **Photo List (Lista zdjęć)** i **Music List (Lista muzyki)**, z wyłączeniem wartości ustawień opcji **Movie List (Lista filmów)**.

Po wybraniu opcji **Set Audio Play (Ustaw odtwarzanie audio)**:

- 1 Naciskając przyciski nawigacji, przejdź do opcji **Repeat (Powtarzanie)** lub **Random (Losowo)**.
- 2 Naciskając przyciski nawigacji, przewijaj wartości i wprowadzaj zmiany.

Po wybraniu opcji **Set Audio (Ustaw audio)**:

- 1 Naciskając przyciski nawigacji, wybierz opcje **Sound Mode (Tryb dźwięku)**, **Clear Voice II (Czysty głos II)** lub **Balance (Balans)**.
- 2 Naciskając przyciski nawigacji, przewijaj wartości i wprowadzaj zmiany.

**Przeglądanie menu Contents List (Lista zawartości)**

To menu umożliwia odtworzenie zapisanych plików za pomocą opcji Export (Eksport) w oprogramowaniu SuperSign Manager.

- 1 Naciskając przyciski nawigacji, przejdź do menu **My Media (Moje multimedia)** i naciśnij przycisk **OK**.
- 2 Naciskając przyciski nawigacji, przejdź do menu **Contents List (Lista zawartości)** i naciśnij przycisk **OK**.
- 3 Naciskając przyciski nawigacji, przejdź do odpowiedniego folderu i naciśnij przycisk **OK**.
- 4 Naciskając przyciski nawigacji, przejdź do odpowiedniego pliku i naciśnij przycisk **OK**.

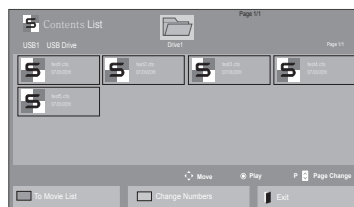
**! UWAGA**

- Podczas odtwarzania plików multimedialnych z menu Contents List (Lista zawartości) aktywne są tylko przyciski **BACK (WSTECZ)** i **EXIT (WYJŚCIE)**, a także przycisk regulacji głośności. Naciśnięcie przycisku **BACK (WSTECZ)** lub **EXIT (WYJŚCIE)** spowoduje zatrzymanie odtwarzania plików multimedialnych i powrót do widoku ekranu.
- Jeśli w urządzeniu USB jest folder AutoPlay i zawiera on pliki w obsługiwanych formatach, pliki mogą zostać odtworzone automatycznie po podłączeniu do monitora.

## Przewodnik po usłudze DivX® VOD

### Rejestracja w usłudze DivX® VOD

Aby można było odtworzyć wypożyczony lub zakupiony plik DivX® VOD, urządzenie należy zarejestrować na stronie [www.divx.com/vod](http://www.divx.com/vod) przy użyciu 10-znakowego kodu zapisanego w urządzeniu.

- 1 Naciśnij przycisk **MENU**. Zostanie wyświetlony ekran z głównymi menu.
- 2 Naciskając przyciski nawigacji, przejdź do opcji **MY MEDIA (MOJE MULTIMEDIA)** i naciśnij przycisk **OK**.
- 3 Naciśnij niebieski przycisk.
- 4 Naciskając przyciski nawigacji, przejdź do opcji **DivX Reg. Code (Kod rejestracji DivX)** i naciśnij przycisk **OK**.
- 5 Sprawdź kod rejestracji swojego wyświetlacza.
- 6 Po zakończeniu naciśnij przycisk **EXIT (WYJŚCIE)**.  
Po powrocie do poprzedniego menu naciśnij przycisk **BACK (WSTECZ)**.

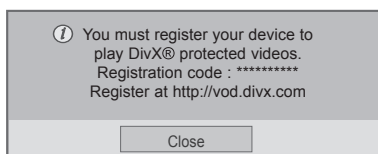

### ! UWAGA

- Podczas sprawdzania kodu rejestracji niektóre przyciski mogą nie działać.
- W przypadku użycia kodu rejestracji DivX innego urządzenia nie będzie możliwe odtworzenie wypożyczonego lub kupionego pliku DivX. Dlatego należy zawsze korzystać z kodu rejestracji DivX przypisanego do telewizora.
- Pliki wideo lub audio, które nie są przekonwertowane za pomocą standardowego kodeka DivX, mogą ulec uszkodzeniu lub nie zostać odtworzone.
- Kod DivX VOD umożliwia aktywację do 6 urządzeń w ramach jednego konta.

### Wyrejestrowywanie urządzenia z usługi DivX® VOD

W celu wyrejestrowania urządzenia należy na stronie [www.divx.com/vod](http://www.divx.com/vod) wprowadzić 8-znakowy kod dezaktywacyjny zapisany w urządzeniu.

- 1 Naciśnij przycisk **MENU**. Zostanie wyświetlony ekran z głównymi menu.
- 2 Naciskając przyciski nawigacji, przejdź do opcji **MY MEDIA (MOJE MULTIMEDIA)** i naciśnij przycisk **OK**.
- 3 Naciśnij niebieski przycisk.
- 4 Naciskając przyciski nawigacji, przejdź do opcji **Deactivation (Dezaktywacja)** i naciśnij przycisk **OK**.
- 5 Naciskając przyciski nawigacji, przejdź do opcji **Yes (Tak)** i potwierdź zamiar dezaktywacji.

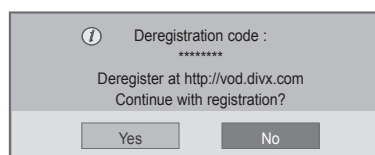

- 6 Po zakończeniu naciśnij przycisk **EXIT (WYJŚCIE)**.  
Po powrocie do poprzedniego menu naciśnij przycisk **BACK (WSTECZ)**.

### ! UWAGA

- Po wyrejestrowaniu urządzenia, aby móc ponownie odtwarzać treści DivX® VOD, należy ponownie zarejestrować urządzenie.

## Korzystanie z funkcji PIP/PBP

Ta funkcja umożliwia wyświetlanie filmów i zdjęć z urządzenia USB na jednym monitorze dzięki podziałowi ekranu na ekran główny i ekran dodatkowy. (Zobacz str.47)

- 1 Naciśnij przycisk MENU, aby przejść do menu **OPTION (OPCJE)**, i naciśnij przycisk **OK**.
- 2 Przejdź do pozycji **PIP/PBP**, wybierz pozycję PIP(obraz-w-obrazie) lub PBP(obraz-obok-obrazu) i naciśnij przycisk **OK**.

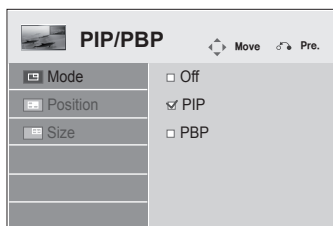

- 3 Z menu **My Media (Moje multimedia)** wybierz pozycję **Movie List (Lista filmów)** lub **Photo List (Lista zdjęć)**. Po wybraniu trybu PIP/PBP pozycje **Music List (Lista muzyki)** i **Contents List (Lista zawartości)** staną się nieaktywne.

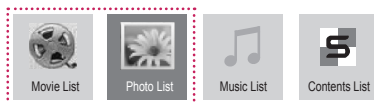

- 4 Wybierz plik do odtworzenia i naciśnij przycisk **OK**.

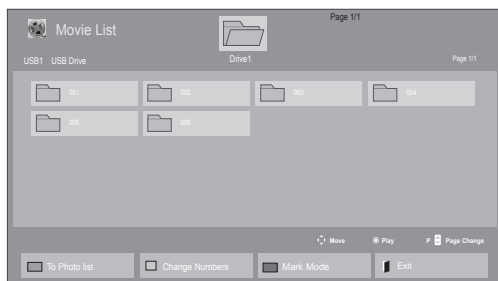

- 5 Z listy odtwarzania wybierz ikonę PIP lub PBP.

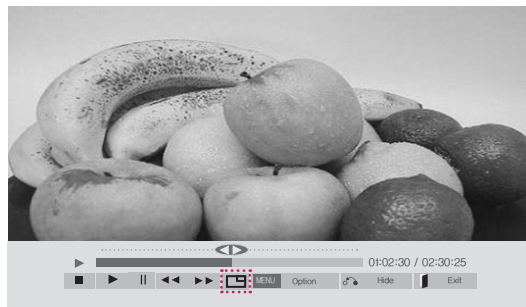

< Movie List >



< Photo List >

- 6 W opcji dźwięku wybierz pozycję **Main (Główny)** lub **Sub (Dodatkowy)**. Przed uruchomieniem funkcji PIP lub PBP konieczne jest wybranie dźwięku wyjściowego.

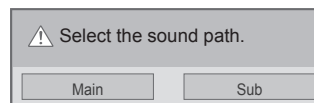

- 7 Na ekranie głównym zostanie wyświetlone dodatkowe okno.



# DOSTOSOWYWANIE USTAWIEŃ

## Dostęp do głównych menu

- 1 Naciśnij przycisk **MENU**. Zostanie wyświetlony ekran z głównymi menu.
- 2 Naciskając przyciski nawigacji, przejdź do jednego z poniższych menu i naciśnij przycisk **OK**.
- 3 Naciskając przyciski nawigacji, przejdź do ustawienia lub opcji, a następnie naciśnij przycisk **OK**.
- 4 Po zakończeniu naciśnij przycisk **EXIT (WYJŚCIE)**.  
Po powrocie do poprzedniego menu, naciśnij przycisk **BACK (WSTECZ)**.

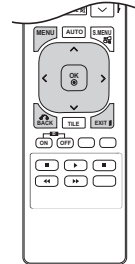

**PICTURE (OBRAZ)** (Zobacz str.38)  
Ustawianie rozmiaru, jakości i efektów obrazu

**AUDIO (DŹWIĘK)** (Zobacz str.41)  
Ustawianie jakości, efektów i głośności dźwięku

**TIME (CZAS)** (Zobacz str.42)  
Ustawianie daty i godziny oraz konfiguracja programatora.



**OPTION (OPCJE)** (Zobacz str.43)  
Dostosowanie ogólnych ustawień

**NETWORK (SIEĆ)** (Zobacz str.49)  
Konfigurowanie ustawień sieci.

**MY MEDIA (MOJE MULTIMEDIA)** (Zobacz str.23)  
Wyświetlanie i odtwarzanie filmów, zdjęć i utworów muzycznych zapisanych w urządzeniu USB

## Ustawienia w menu PICTURE (OBRAZ)

- 1 Naciśnij przycisk **MENU**. Zostanie wyświetlony ekran z głównymi menu.
- 2 Naciskając przyciski nawigacji, przejdź do menu **PICTURE (OBRAZ)** i naciśnij przycisk **OK**.
- 3 Naciskając przyciski nawigacji, przejdź do ustawienia lub opcji, a następnie naciśnij przycisk **OK**.  
- Aby powrócić do poprzedniego poziomu, naciśnij przycisk **BACK (WSTECZ)**.
- 4 Po zakończeniu naciśnij przycisk **EXIT (WYJŚCIE)**.  
Po powrocie do poprzedniego menu, naciśnij przycisk **BACK (WSTECZ)**.

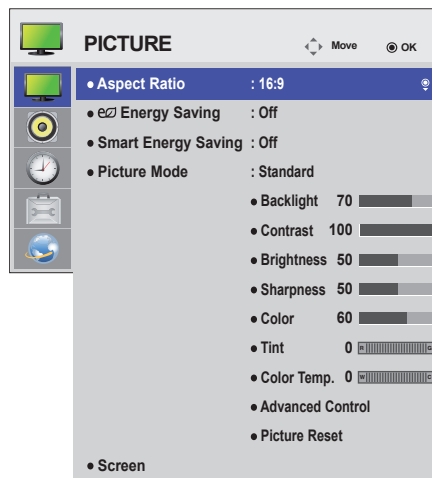

W tabeli poniżej opisano ustawienia dotyczące obrazu:

Ustawienie	Opis	
<b>Aspect Ratio (Proporcje ekranu)</b>	Dostosowanie rozmiaru obrazu w celu oglądania go w optymalnej wielkości (Zobacz str.18).	
<b>Energy Saving (Oszczędzanie energii)</b>	Automatycznie dostosowuje jasność ekranu do warunków otoczenia.	
	<b>Poziom</b>	
	Off (Wyłączone)	Wyłączenie funkcji oszczędzania energii.
	Minimum (Minimalne)/ Medium (Średnie)/ Maximum (Maksymalne)	Określenie poziomu jasności podświetlenia.
Screen off (Wyłączaj ekran)	Ekran jest wyłączany po 3 sekundach.	
<b>Smart Energy Saving</b>	Dostosowanie podświetlenia i kontrastu do jasności ekranu.	
	<b>Level</b>	
	Off (Wyłączone)	Wyłączenie funkcji Smart Energy Saving (Inteligentne oszczędzanie energii)
On	Umożliwia funkcji Smart Energy Saving (Inteligentne oszczędzanie energii) ograniczanie zużycia energii do wartości współczynnika wprowadzonego dla tej funkcji.	
<b>Picture Mode (Tryb obrazu)</b>	Umożliwia wybór jednego z predefiniowanych zbiorów ustawień obrazu albo samodzielne dostosowanie opcji dla każdego trybu w celu uzyskania najlepszej jakości wyświetlania obrazu na ekranie monitora. W każdym trybie można dostosować ustawienia zaawansowane. Dostępne predefiniowane tryby obrazu różnią się w zależności od modelu monitora.	
	<b>Tryb</b>	
	Vivid (Żywy)	Dostosowanie obrazu pod kątem specyfiki eksponowania w sklepie poprzez zwiększenie kontrastu, jasności, nasycenia kolorów i ostrości.
	Standard (Standardowy)	Dostosowanie obrazu do warunków typowego otoczenia.
	Cinema (Kino)	Optymalizacja obrazu w sposób jak najlepiej symulujący warunki kinowe.
	Sport (Sport)	Optymalizacja obrazu wideo pod kątem dynamicznych akcji poprzez uwypuklenie kolorów podstawowych, takich jak biel, zieleń murawy czy błękit nieba.
	Game (Gra)	Optymalizacja obrazu pod kątem szybkich gier komputerowych i telewizyjnych.

Ustawienie	Opis	
<b>SCREEN (EKRAN)</b> (Tylko w trybie RGB)	Umożliwia dostosowanie opcji wyświetlania w trybie RGB materiałów pochodzących z komputera.	
	<b>Opcja</b>	
	Resolution (Rozdzielczość)	Umożliwia wybranie odpowiedniej rozdzielczości. Patrz „Konfiguracja opcji wyświetlania materiałów pochodzących z komputera”.
	Auto Configure (Automatyczna konfiguracja)	Umożliwia automatyczne dostosowanie pozycji ekranu, zegara i fazy. Podczas trwającej kilka sekund konfiguracji wyświetlany obraz może być niestabilny.
	Position (Pozycja) / Size (Rozmiar) / Phase (Faza)	Dostosowanie tych parametrów jest konieczne, gdy obraz jest niewyraźny, a zwłaszcza gdy po automatycznej konfiguracji występują drgania znaków.
Reset (Resetowanie)	Przywracanie domyślnych wartości ustawień.	

### Podstawowe parametry obrazu

Ustawienie	Opis
<b>Backlight (Podświetlenie)</b>	Dostosowanie jasności ekranu poprzez wyregulowanie podświetlenia matrycy LCD. Zmniejszenie jasności spowoduje przyciemnienie ekranu, ale jednocześnie spadek poboru prądu. Jakość odbioru sygnału pozostanie bez zmian.
<b>Contrast (Kontrast)</b>	Zwiększanie i zmniejszanie gradientu sygnału wideo. Funkcji <b>Contrast (Kontrast)</b> warto użyć, gdy jasne fragmenty obrazu są zbyt nasycone.
<b>Brightness (Jasność)</b>	Regulacja podstawowego poziomu sygnału w obrazie. Funkcji <b>Brightness (Jasność)</b> warto użyć, gdy ciemne fragmenty obrazu są zbyt nasycone.
<b>Sharpness (Ostrość)</b>	Regulacja poziomu ostrości krawędzi między jasnymi a ciemnymi obszarami obrazu. Im niższy poziom, tym bardziej miękkie kontury obrazu.
<b>Color (Kolor)</b>	Regulacja intensywności wszystkich kolorów.
<b>Tint (Odcień)</b>	Regulacja równowagi między poziomami czerwieni i zieleni.
<b>Color Temperature (Temperatura kolorów)</b>	Zwiększenie temperatury kolorów powoduje wzmocnienie ciepłych kolorów, takich jak czerwony, natomiast przy zmniejszaniu temperatury obraz staje się niebieskawy.
<b>Advanced Control (Sterowanie zaawansowane)</b>	Dostosowanie opcji zaawansowanych.
<b>Picture Reset (Resetowanie obrazu)</b>	Przywracanie domyślnych wartości ustawień.

### ! UWAGA

- W przypadku wyboru w ustawieniu **Picture Mode (Tryb obrazu)** wartości **Vivid (Żywy)**, **Standard (Standardowy)**, **Cinema (Kino)**, **Sport (Sport)** lub **Game (Gra)** kolejne menu zostaną ustawione automatycznie.
- W trybach RGB-PC/ DVI-D-PC(DTV)/ HDMI-PC nie można regulować koloru ani odcienia.
- W przypadku korzystania z funkcji Smart Energy Saving (Inteligentne oszczędzanie energii) ekran może wydawać się zbyt nasycony w białych obszarach nieruchomych obrazów.
- Jeśli dla funkcji Energy Saving (Oszczędzanie energii) wybrano ustawienie Minimum (Minimalne), Medium (Średnie) lub Maximum (Maksymalne), funkcja Smart Energy Saving (Inteligentne oszczędzanie energii) zostanie wyłączona.

## Zaawansowane parametry obrazu

Ustawienie	Opis
<b>Dynamic Contrast (Kontrast dynamiczny) (Off/Low/Medium/High) (Wyłączony/Niski/Średnia/Wysoka)</b>	Dostosowuje poziom kontrastu przez dopasowanie go do jasności ekranu. Jakość obrazu zostaje poprawiona przez rozjaśnienie jasnych obszarów i przyciemnienie ciemnych obszarów. (Z tej funkcji można korzystać tylko w trybach AV(CVBS) i Component).
<b>Dynamic Color (Kolor dynamiczny) (Off/Low/High) (Wyłączony/Niski/Wysoka)</b>	Ta opcja dostosowuje ustawienia kolorów, dzięki czemu są one żywsze, bardziej nasycone i wyraźniejsze. Poprawia odcień, nasycenie i luminancję koloru, dzięki czemu czerwony, niebieski, zielony i biały kolor wyglądają żywiej. (Z tej funkcji można korzystać tylko w trybach AV(CVBS) i Component).
<b>Clear White (Czysta biel) (Off/Low/High) (Wyłączony/Niski/Wysoka)</b>	Umożliwia rozjaśnienie i dodatkowe wybielenie obszarów ekranu w kolorze białym.
<b>Skin Color (Odcień skóry)</b>	Wykrywa osoby w wyświetlanym obrazie i dostosowuje sposób wyświetlania danego obszaru w celu podkreślenia naturalnego koloru skóry.
<b>Noise Reduction (Redukcja szumu) (Off/Low/Medium/High) (Wyłączony/Niski/Średnia/Wysoka)</b>	Usuwanie szumu do momentu, gdy nie będzie negatywnie wpływał na oryginalny obraz. (Z tej funkcji można korzystać tylko w trybach AV(CVBS) i Component).
<b>Digital Noise Reduction (Cyfrowa redukcja zakłóceń) (Off/Low/Medium/High) (Wyłączony/Niski/Średnia/Wysoka)</b>	Opcja redukuje szum powstały podczas tworzenia cyfrowych sygnałów wideo.
<b>Gamma (Gamma) (Low/Medium/High) (Niski/Średnia/Wysoka)</b>	Opcja pozwala samodzielnie określić wartość parametru gamma. Wybór wysokiej wartości parametru gamma powoduje, że obraz na wyświetlaczu jest białawy; niska wartość gamma powoduje wyświetlanie obrazów o wysokim kontraście.
<b>Black Level (Poziom czerni) (Low/High) (Niski/Wysoka)</b>	<ul style="list-style-type: none"> <li>» Low (Niski): obraz na ekranie zostaje przyciemniony.</li> <li>» High (Wysoki): obraz na ekranie zostaje rozjaśniony.</li> </ul> Funkcja działa w następujących trybach: Component, HDMI-DTV, DVI-D i powoduje, że ustawienia kontrastu i jasności ekranu są dostosowywane na podstawie poziomu czerni.

## Ustawienia w menu AUDIO (DŹWIĘK)

- 1 Naciśnij przycisk **MENU**. Zostanie wyświetlony ekran z głównymi menu.
- 2 Naciskając przyciski nawigacji, przejdź do menu **AUDIO (DŹWIĘK)** i naciśnij przycisk **OK**.
- 3 Naciskając przyciski nawigacji, przejdź do ustawienia lub opcji, a następnie naciśnij przycisk **OK**.
  - Aby powrócić do poprzedniego poziomu, naciśnij przycisk **BACK (WSTECZ)**.
- 4 Po zakończeniu naciśnij przycisk **EXIT (WYJŚCIE)**. Po powrocie do poprzedniego menu, naciśnij przycisk **BACK (WSTECZ)**.

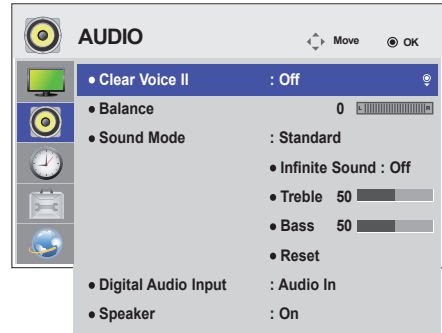

W tabeli poniżej opisano dostępne opcje dźwięku:

Ustawienie	Opis
<b>Clear Voice II (Czysty głos II)</b>	Ta funkcja uwydatnia ludzki głos na tle innych dźwięków, pozwala uzyskać wyraźniejsze dialogi.
<b>Balance (Balans)</b>	Ustawianie równowagi między lewym a prawym głośnikiem odpowiednio do warunków w pomieszczeniu.
<b>Sound Mode (Tryb dźwięku)</b>	Umożliwia automatyczne dostosowanie ustawień dźwięku w celu uzyskania najlepszej jakości dźwięku dla konkretnego typu odtwarzanej zawartości wideo.
<b>Tryb</b>	
Standard (Standardowy)	Najbardziej naturalny dźwięk.
Music (Muzyka)	Opcja pozwalająca uzyskać oryginalny dźwięk podczas słuchania muzyki.
Cinema (Kino)	Opcja pozwalająca uzyskać niezrównany dźwięk.
Sports (Sport)	Opcja odpowiednia do oglądania transmisji z wydarzeń sportowych.
Game (Gra)	Opcja pozwalająca uzyskać dynamiczny dźwięk odpowiedni dla gier wideo.
<p><b>! UWAGA</b></p> <p>Jeżeli jakość lub natężenie dźwięku nie odpowiadają potrzebom użytkownika, zalecane jest skorzystanie z osobnego zestawu kina domowego lub wzmacniacza dostosowanego do środowiska użytkownika.</p>	
<b>Opcja</b>	
Infinite Sound (Technologia Infinite Sound)	Technologia Infinite Sound firmy LG oferuje stereofoniczny dźwięk 5,1-kanalowy z dwóch głośników.
Treble (Tony wysokie)	Dostosowanie dominujących dźwięków wyjściowych. Wzmocnienie tonów wysokich spowoduje przesunięcie emisji dźwięku w stronę wyższych częstotliwości.
Bass (Tony niskie)	Ustawienie delikatniejszego dźwięku wyjściowego. Jeśli wartość tonów niskich zostanie zwiększona, zwiększy się również częstotliwość dźwięku.
Reset (Resetowanie)	Powoduje przywrócenie domyślnego trybu dźwięku.
<b>Digital Audio Input (Cyfrowe wejście dźwięku)</b>	<b>HDMI:</b> odtwarzanie dźwięku sygnału cyfrowego ze złącza HDMI przez głośnik monitora. <b>Audio In:</b> odtwarzanie dźwięku przez głośnik monitora po podłączeniu przewodu HDMI do portu Audio In.
<b>Speaker (Głośnik)</b>	<b>ON (WŁĄCZONY):</b> włączenie przesyłania dźwięku do głośnika monitora. (* Głośnik monitora jest do nabycia osobno). <b>OFF (WYŁĄCZONY):</b> wyłączenie przesyłania dźwięku do głośnika monitora. Tej opcji należy użyć w przypadku korzystania z zewnętrznego urządzenia audio.

## Ustawienia w menu TIME (CZAS)

- 1 Naciśnij przycisk **MENU**. Zostanie wyświetlony ekran z głównymi menu.
- 2 Naciskając przyciski nawigacji, przejdź do menu **TIME (CZAS)** i naciśnij przycisk **OK**.
- 3 Naciskając przyciski nawigacji, przejdź do ustawienia lub opcji, a następnie naciśnij przycisk **OK**.
  - Aby powrócić do poprzedniego poziomu, naciśnij przycisk **BACK (WSTECZ)**.
- 4 Po zakończeniu naciśnij przycisk **EXIT (WYJŚCIE)**. Po powrocie do poprzedniego menu, naciśnij przycisk **BACK (WSTECZ)**.

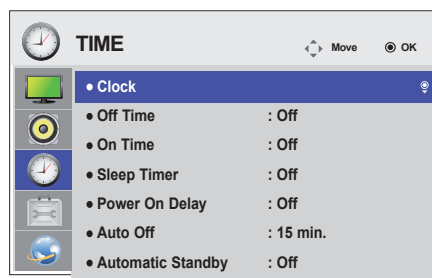

W tabeli poniżej opisano dostępne ustawienia dotyczące czasu:

Ustawienie	Opis
<b>Clock (Zegar)</b>	Ustawianie czasu.
<b>On/Off Time (Czas włączenia/wyłączenia)</b>	Określenie czasu automatycznego włączenia lub wyłączenia monitora.
<b>Sleep Timer (Wyłącznik czasowy)</b>	Ustawienie okresu, po którym monitor zostanie automatycznie wyłączony. Wyłączenie monitora i jego ponowne włączenie powoduje wyłączenie funkcji wyłącznika czasowego.
<b>Power on delay (Opóźnienie włączania zasilania)</b>	W przypadku podłączenia wielu monitorów i włączenia zasilania monitory są włączane pojedynczo, aby uniknąć przeciążenia sieci.
<b>Auto off (Automatyczne wyłączenie)</b>	Jeśli tryb Auto off (Automatyczne wyłączenie) jest aktywny, a do urządzenia przez 15 minut nie będzie przesyłany żaden sygnał, urządzenie wyłączy się automatycznie.
<b>Automatic Standby</b>	Monitor przejdzie automatycznie do trybu czuwania, jeśli nie będzie używany przez ponad 4 godziny.

### ! UWAGA

- W przypadku ustawienia czasu włączenia i wyłączenia urządzenia funkcja będzie wykonywana co-dziennie o ustalonej godzinie.
- Funkcja zaplanowanego wyłączenia działa prawidłowo tylko pod warunkiem, że ustawienia czasu w urządzeniu są prawidłowo skonfigurowane.
- Jeśli ustawione czasy zaplanowanego włączenia i wyłączenia są identyczne, czas wyłączenia ma wyższy priorytet, jeśli urządzenie jest włączone. Z kolei jeśli urządzenie jest wyłączone, priorytet będzie miało ustawienie czasu włączenia.
- Funkcja **Auto off (Automatyczne wyłączenie)**, **Automatic Standby** może być niedostępna w niektórych krajach.
- Jeśli godzina nie była resetowana przez dłuższy czas, może wystąpić nieznaczne odchylenie od czasu rzeczywistego spowodowane warunkami otoczenia, np. temperaturą.

## Ustawienia w menu OPTION (OPCJE)

- 1 Naciśnij przycisk **MENU**. Zostanie wyświetlony ekran z głównymi menu.
- 2 Naciskając przyciski nawigacji, przejdź do menu **OPTION (OPCJE)** i naciśnij przycisk **OK**.
- 3 Naciskając przyciski nawigacji, przejdź do ustawienia lub opcji, a następnie naciśnij przycisk **OK**.  
- Aby powrócić do poprzedniego poziomu, naciśnij przycisk **BACK (WSTECZ)**.
- 4 Po zakończeniu naciśnij przycisk **EXIT (WYJŚCIE)**.  
Po powrocie do poprzedniego menu, naciśnij przycisk **BACK (WSTECZ)**.

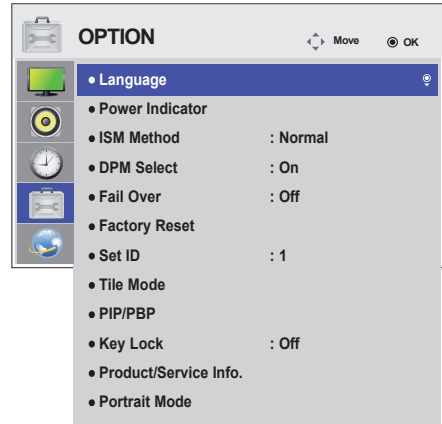

W tabeli poniżej opisano dostępne ustawienia opcji:

Ustawienie	Opis
<b>Language (Język menu)</b>	Wybór języka wyświetlania nazw elementów sterowania.
<b>Power Indicator (Wskaźnik zasilania)</b>	Pozwala włączyć lub wyłączyć wskaźnik zasilania z przodu produktu.
<b>ISM Method (ISM)</b>	Jeśli na ekranie będzie wyświetlany przez dłuższy czas nieruchomy lub zatrzymany obraz z gry komputerowej/wideo, może to spowodować powstanie efektu „widma” utrzymującego się nawet po zmianie treści na ekranie. Dlatego należy unikać pozostawiania przez dłuższy czas nieruchomego obrazu na ekranie.
<b>Ustawienie</b>	
Normal (Normalne)	Jeśli nie przewidujesz tego rodzaju problemów, zastosuj ustawienie Normal (Normalne).
Orbiter (Orbitowanie)	Funkcja Orbiter (Orbitowanie) może pomóc w zapobieganiu powstawaniu efektu widma. Najlepiej jednak unikać pozostawiania nieruchomych obrazów na ekranie. W celu uniknięcia wypalenia nieruchomych obrazów treść na ekranie będzie się przesuwała co 2 minuty.
Inversion (Inwersja)	Ta funkcja zmienia kolor panelu ekranu. Kolor panelu jest automatycznie zmieniany co 30 minut.
White wash (Wybielanie)	Funkcja wybielania wypełnia ekran białym obrazem. To pomaga usunąć niepożądane obrazy, które wypaliły się na ekranie. Pełne usunięcie wypalonych obrazów za pomocą funkcji White wash (Wybielanie) może nie być możliwe.
<b>DPM Select (Zarządzanie zasilaniem)</b>	Umożliwia włączenie/wyłączenie funkcji oszczędzania energii.
<b>Fail Over (Autom. zmiana na wejście z sygnałem)</b>	W przypadku braku sygnału wejściowego automatycznie przełącza na źródło wejściowe z sygnałem.
<b>Ustawienie</b>	
Off	Wyłączenie funkcji automatycznego przełączenia źródła sygnału.
Auto	Przełączanie na inne źródło sygnału wideo w przypadku braku sygnału z dotychczasowego źródła.
Manual	Wybieranie priorytetowego źródła sygnału w przypadku automatycznego przełączenia sygnału. Gdy dostępnych jest kilku źródeł sygnału, wybierane jest źródło sygnału o wyższym priorytecie.
<b>Factory Reset (Resetowanie ustawień fabrycznych)</b>	Wybór tej opcji pozwala przywrócić domyślne ustawienia fabryczne.
<b>Set ID (Identyfikator urządzenia)</b>	W przypadku wyświetlania obrazu na kilku ekranach każdemu urządzeniu można przypisać inny identyfikator (nazwę). Wybierz za pomocą przycisków liczbę (od 1 do 255) i wyjdź z menu. Przypisany identyfikator można wykorzystywać do sterowania urządzeniem za pomocą oprogramowania do obsługi urządzeń.

Ustawienie	Opis	
<b>Tile Mode (Tryb Kafelki)</b>	Tile Mode (Tryb Kafelki)	Aby można było skorzystać z tej funkcji: – Obraz musi być wyświetlany także w innych urządzeniach. – Musi być możliwe podłączenie przewodu RGB za pomocą rozdzielacza i przewodu RS-232C. Wybierz tryb Tile Mode (Tryb Kafelki) i ustawienie Tile alignment (Wyrównanie kafelków) oraz ustaw identyfikator bieżącego produktu, aby ustawić lokalizację. * Zmiany ustawień zostaną zapisane dopiero po naciśnięciu przycisku SET (USTAW). – Tryb Tile Mode (Tryb Kafelki): kolumny (c) x wiersze (r) (c = 1, 2, 3, 4, 5 r = 1, 2, 3, 4, 5) – Dostępny układ 5 x 5. – Dostępna jest zarówno opcja konfiguracji ekranu zintegrowanego, jak i konfiguracji pojedynczych wyświetlaczy.
	Auto Config. (Automatyczna konfiguracja)	Automatyczne dostosowanie pozycji ekranu, zegara i fazy. Podczas trwającej kilka sekund konfiguracji wyświetlany obraz może być niestabilny.
	Position	Dostosowanie pozycji ekranu w pionie i w poziomie.
	Size	Dostosowanie wysokości i szerokości ekranu z uwzględnieniem wielkości ramy.
	Natural (Naturalny)	Obraz jest przycinany o wartość odpowiadającą odległości między wyświetlaczami, dzięki czemu wygląda naturalnie.
	Reset (Resetowanie)	Funkcja umożliwia zresetowanie ustawień i wyłączenie trybu Tile Mode (Tryb Kafelki). Wszystkie ustawienia trybu kafelków są wyłączane po wybraniu opcji Tile recall (Odwołanie trybu kafelków); ekran powraca wtedy do trybu pełnego ekranu.
<b>PIP/PBP</b>	Ta funkcja umożliwia wyświetlanie filmów i zdjęć z urządzenia USB na jednym monitorze dzięki podziałowi ekranu na ekran główny i ekran dodatkowy.	
	<b>Opcja</b>	
	Mode	Ustawienie typu dodatkowego ekranu. *OFF (WYŁ.): Wyłączenie dodatkowego ekranu. *PIP (Picture In Picture) (Obraz w obrazie): Wyświetlenie dodatkowego ekranu na ekranie głównym. *PBP (Picture By Picture) (Obraz obok obrazu): Wyświetlenie dodatkowego ekranu obok ekranu głównego.
	Position	Dostosowanie pozycji ekranu dodatkowego (lewy górny róg, lewy dolny róg, prawy górny róg lub prawy dolny róg). Wartością domyślną jest prawy dolny róg.
	Size	Dostosowanie rozmiaru ekranu dodatkowego (wartości: od 0 do 10). Domyślny rozmiar ekranu funkcji PIP (wartość 0) to 480 x 240; rozmiar maksymalny (wartość 10) to 960 x 540.
	<div style="border: 1px solid black; border-radius: 10px; padding: 10px;"> <p> <b>UWAGA</b></p> <ul style="list-style-type: none"> <li>Opcje Position (Pozycja) i Size (Rozmiar) są dostępne tylko w trybie PIP (Obraz w obrazie).</li> </ul> </div>	

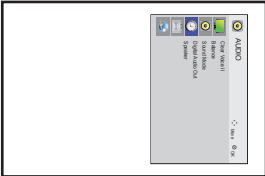
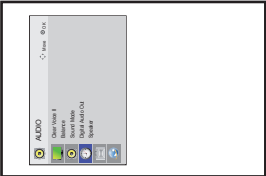
Ustawienie	Opis	
<b>Key Lock (Blokada przycisków)</b>	Blokuje działanie przycisków. Funkcja zapobiega nieprawidłowym operacjom poprzez przypadkowe naciśnięcie przycisku.	
<b>Product/Service Info.</b>	Wyświetlanie nazwy modelu, wersji oprogramowania, numeru seryjnego, adresu IP, adresu MAC i strony głównej.	
<b>Portrait mode (Tryb orientacji pionowej)</b>	Obracanie menu ekranowego w prawo (o 90° i 270°)	
	<b>Opcja</b>	
	Off	Wyłączenie trybu orientacji pionowej.
	Mode	Obracanie menu ekranowego w prawo o 90°.
	Position	Obracanie menu ekranowego w prawo o 270°.
	<div style="display: flex; justify-content: space-around; align-items: center;"> <div style="text-align: center;">  <p>90°</p> </div> <div style="text-align: center;">  <p>270°</p> </div> </div>	

**Tile Mode (Tryb Kafelki)**

Niniejszy produkt można połączyć z kolejnymi monitorami w celu uzyskania większej powierzchni wyświetlania w trybie kafelków.

**• Off (Wyłączone)**

Wyłączenie opcji Tile Mode (Tryb Kafelki)

**• 1 x 2**

Korzystanie z 2 monitorów



Identyfikator kafelka

**• 2 x 2**

Korzystanie z 4 monitorów

**• 3 x 3**

Korzystanie z 9 monitorów

**• 4 x 4**

Korzystanie z 16 monitorów

**• 5 x 5**

Korzystanie z 25 monitorów

**Tile Mode (Tryb Kafelki) – tryb Natural (Naturalny)**

Gdy ten tryb jest aktywny, część obrazu przypadająca na przerwę dzielącą monitory jest pomijana w celu wyświetlania obrazu w naturalny sposób.

Przed



Po



**PIP/PBP (Obraz w obrazie / Obraz obok obrazu)**

Ta funkcja umożliwi wyświetlanie filmów i zdjęć z urządzenia USB na jednym monitorze dzięki podziałowi ekranu na ekran główny i ekran dodatkowy. (Zobacz str.36)

**Mode (Tryb)**

**\*PIP (Picture In Picture) (Obraz w obrazie):** wyświetlenie dodatkowego ekranu na ekranie głównym.

**\*PBP (Picture By Picture) (Obraz obok obrazu):** wyświetlenie dodatkowego ekranu obok ekranu głównego.

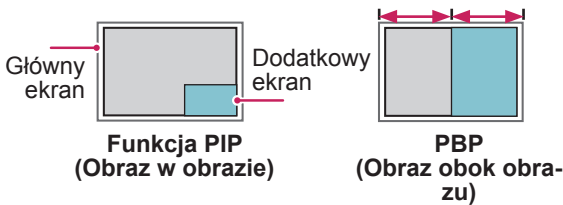
**Position (Pozycja)**

Dostosowanie pozycji ekranu dodatkowego (lewy górny róg, lewy dolny róg, prawy górny róg lub prawy dolny róg).

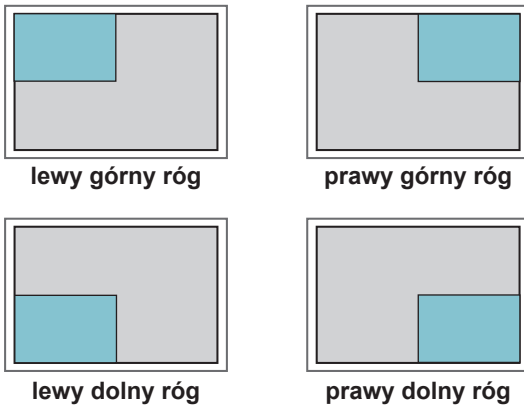
**Size (Rozmiar)**

Dostosowanie rozmiaru ekranu dodatkowego (wartości: od 0 do 10).

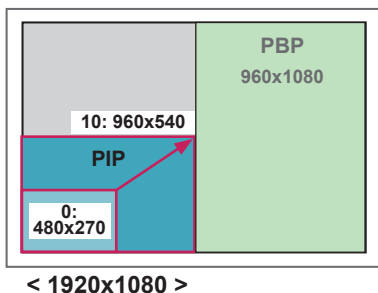
**! UWAGA**

- Ekran dodatkowy jest obsługiwany tylko podczas korzystania z urządzenia USB.

		Dodatkowy
		USB
Główny	Component	O
	RGB	O
	HDMI/DVI-D	O
	AV	X

- Zmiana rozmiaru i pozycji ekranu dodatkowego jest obsługiwana tylko w trybie PIP (Obraz w obrazie).
- Po wybraniu trybu PBP (Obraz obok obrazu) pozycja Aspect Ratio (Proporcje ekranu) w menu PICTURE (OBRAZ) zostanie ustawiona na wartość 16:9 i wyłączona.
- Podczas korzystania z funkcji PBP (Obraz obok obrazu) tryb Tile Mode (Tryb Kafelki) nie jest obsługiwany.
- Przed uruchomieniem funkcji PIP (Obraz w obrazie) lub PBP (Obraz obok obrazu) konieczne jest wybranie dźwięku wyjściowego. Dostępne opcje to Main (Główny) lub Sub (Dodatkowy).
- Jeśli w komunikacie wyboru dźwięku nie zostanie wybrana żadna z opcji Main (Główny) i Sub (Dodatkowy), a komunikat zniknie lub zostanie zamknięty przez naciśnięcie przycisku Exit (Wyjście) lub Back (Wstecz), ekran dodatkowy funkcji PIP/PBP (Obraz w obrazie / Obraz obok obrazu) nie zostanie wyświetlony.
- Nie można zmienić dźwięku, gdy funkcja PIP (Obraz w obrazie) lub PBP (Obraz obok obrazu) jest aktywna. Aby zmienić dźwięk, należy zamknąć i ponownie uruchomić funkcję PIP/PBP (Obraz w obrazie / Obraz obok obrazu).
- Jakość obrazu ekranu dodatkowego jest ustawiana zgodnie z wartościami wybranymi w menu głównym, a nie w urządzeniu USB.
- W przypadku odtwarzania wybranych filmów w trybie PIP/PBP (Obraz w obrazie / Obraz obok obrazu) będą one odtwarzane wielokrotnie jeden po drugim.
- Poniższe przyciski obsługiwane są w trybie PIP (Obraz w obrazie).

Przycisk	Zdjęcie	Film
"<"	O	X
">"	O	X
▶	X	O
■	X	X
▶▶	X	O
◀◀	X	O
⏮	X	O

## Identyfikator obrazu

Opcja Picture ID (Identyfikator obrazu) jest stosowana do zmiany ustawień konkretnego urządzenia (wyświetlacza) za pomocą pojedynczego odbiornika podczerwieni dla funkcji multi-vision (wiele wyświetlaczy). Urządzenie odbierające sygnał podczerwieni komunikuje się z innym urządzeniem za pomocą złącza RS232. Każde urządzenie jest identyfikowane za pomocą opcji Set ID (Identyfikator urządzenia). Jeśli przypiszesz identyfikator obrazu za pomocą pilota, tylko ekrany z tym samym identyfikatorem obrazu i identyfikatorem urządzenia będą mogły być zdalnie sterowane.

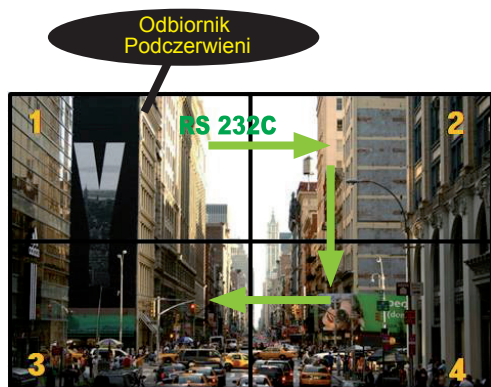

2X2 Multi-Vision

(całkowity identyfikator urządzenia: 4)

Identyfikatory urządzeń są przypisane zgodnie z przykładami widocznymi na ekranie.

- 1 Wciśnij czerwony przycisk ON na pilocie, aby przypisać identyfikator obrazu.

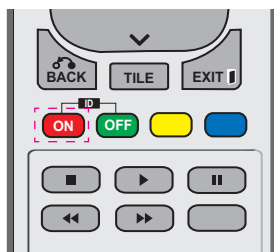

- 2 Jeśli będziesz naciskać przyciski nawigacyjne w lewo/w prawo lub kilkakrotnie naciśniesz przycisk ON, identyfikator obrazu będzie się zmieniał między OFF i 1–4. Przypisz wybrany identyfikator.

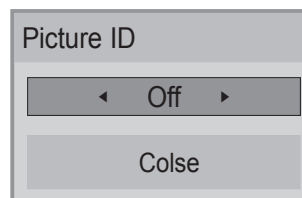

- Jeśli przypiszesz identyfikator urządzenia do każdego urządzenia z funkcją multi-vision (wiele wyświetlaczy) i przypiszesz identyfikator obrazu, używając czerwonego przycisku na pilocie, zostanie wyświetlone polecenie dla urządzenia o tym samym identyfikatorze urządzenia i identyfikatorze obrazu. Urządzenie o różnych identyfikatorach urządzenia i identyfikatorach obrazu nie może być sterowane za pomocą sygnałów podczerwieni.
- Więcej informacji na temat przypisywania identyfikatorów urządzeń można znaleźć w sekcji „Set ID (Identyfikator urządzenia)” na stronie „Ustawienia w menu OPTION (OPCJE)” na stronie 43.
- Maksymalną wartość identyfikatora obrazu można ustawić w menu Total Set ID (Łączna liczba urządzeń).
- Więcej informacji na temat wyboru wartości Total Set ID (Łączna liczba urządzeń) można znaleźć w Instrukcji instalacji.

### ! UWAGA

- Przykład: jeśli identyfikator obrazu jest przypisany do cyfry 2, prawy górny wyświetlacz (Set ID: 2) może być sterowany za pomocą sygnałów podczerwieni.
- W przypadku każdego urządzenia można zmieniać ustawienia menu PICTURE (OBRAZ), AUDIO, TIME (CZAS), NETWORK (SIEĆ) i MY MEDIA (MOJE MEDIA) lub klawiszy skrótu dostępu na pilocie.
- Jeśli wciśniesz zielony przycisk OFF dla opcji identyfikatorów obrazu, identyfikatory obrazu wszystkich urządzeń zostaną wyłączone. Jeśli ponownie naciśniesz dowolny przycisk na pilocie, wszystkie urządzenia zaczną ponownie działać.
- W czasie korzystania z menu MY MEDIA (MOJE MEDIA) funkcja Picture ID (Id obrazu) jest nieaktywna.

## Ustawienia menu NETWORK (SIEĆ)

- 1 Naciśnij przycisk **MENU**. Zostanie wyświetlony ekran z głównymi menu.
- 2 Naciskając przyciski nawigacji, przejdź do menu **NETWORK (SIEĆ)** i naciśnij przycisk **OK**.
- 3 Naciskając przyciski nawigacji, przejdź do ustawienia lub opcji, a następnie naciśnij przycisk **OK**.
  - Aby powrócić do poprzedniego poziomu, naciśnij przycisk **BACK (WSTECZ)**.
- 4 Po zakończeniu naciśnij przycisk **EXIT (WYJŚCIE)**.  
Po powrocie do poprzedniego menu naciśnij przycisk **BACK (WSTECZ)**.

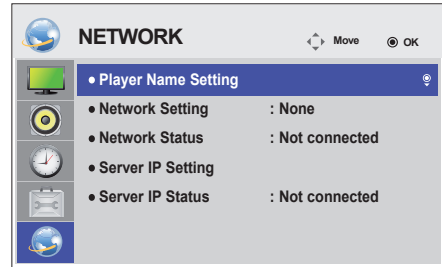

W tabeli poniżej opisano dostępne ustawienia opcji:

Ustawienie	Opis
<b>Player Name</b>	Ustawienie nazwy odtwarzacza używanej w programie SuperSign Manager (do 20 znaków).
<b>Network Setting (Ustawienia sieciowe)</b>	Konfiguracja ustawień sieciowych.
<b>Network Status (Status sieci)</b>	Sprawdzenie stanu sieci. – Internet is connected (Połączono z Internetem): połączenie z siecią zewnętrzną – Home network is connected (Połączono z siecią domową): połączenie z siecią wewnętrzną – Not connected (Brak połączenia): brak połączenia z siecią
<b>Server IP Setting</b>	Ustawienie adresu IP komputera (serwera) na którym zainstalowano oprogramowanie SuperSign Manager.
<b>Server IP Status</b>	Wyświetlenie statusu połączenia z serwerem. - Not connected (Brak połączenia): brak połączenia sieciowego z serwerem SuperSign – Waiting for approval (Oczekiwanie na zatwierdzenie): ustanowiono połączenie z serwerem SuperSign, ale serwer nie potwierdził jeszcze uprawnień dostępu – Rejected (Odrzucono): ustanowiono połączenie z serwerem SuperSign, ale serwer nie zezwolił na dostęp – Internet is connected (Połączono z Internetem): ustanowiono połączenie z serwerem SuperSign i serwer pomyślnie zweryfikował prawa dostępu



### CAUTION

- Podczas wprowadzania opcji Player Name (Nazwa odtwarzacza) może nastąpić opóźnienie w przypadku przytrzymania przycisków na pilocie.

# PODŁĄCZANIE

Do portów na tylnym panelu monitora można podłączać różne urządzenia zewnętrzne.

- 1 Na ilustracji poniżej znajdź urządzenie zewnętrzne, które chcesz podłączyć do monitora.
- 2 Sprawdź rodzaj połączenia odpowiedni dla zewnętrznego urządzenia.
- 3 Przejdź do odpowiedniej ilustracji i sprawdź szczegółowe informacje na temat podłączenia.

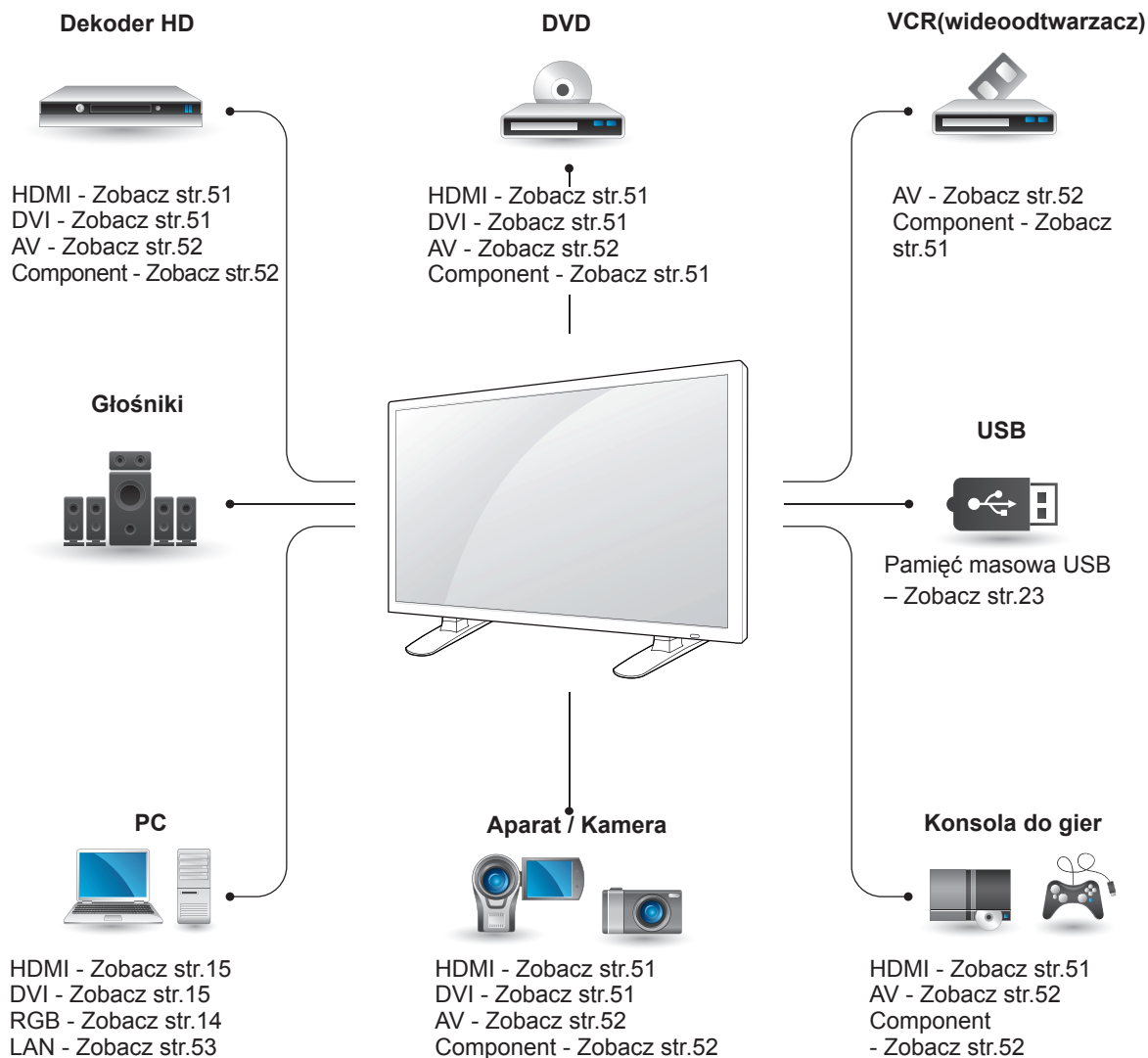

## ! UWAGA

- Konsolę do gier należy podłączyć do monitora za pomocą przewodu dołączonego do konsoli.

## Podłączanie odbiornika sygnału HD, odtwarzacza DVD, kamery wideo, aparatu, konsoli do gier lub magnetowidu

Podłącz do monitora odbiornik sygnału HD, odtwarzacz DVD lub magnetowid, a następnie wybierz odpowiedni tryb sygnału wejściowego.

## Połączenie DVI

To połączenie umożliwia przesyłanie cyfrowego sygnału wideo z urządzenia zewnętrznego do monitora. Urządzenie zewnętrzne i monitor należy połączyć za pomocą przewodu DVI w sposób pokazany na poniższej ilustracji. W celu przesyłania sygnału audio należy podłączyć dodatkowy przewód audio.

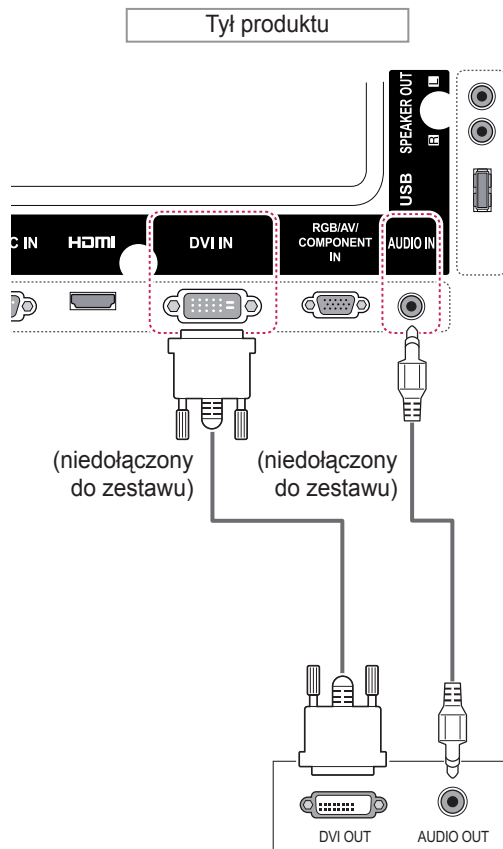

## Połączenie HDMI

To połączenie umożliwia przesyłanie cyfrowych sygnałów audio i wideo z urządzenia zewnętrznego do monitora. Urządzenie zewnętrzne i monitor należy połączyć za pomocą przewodu HDMI w sposób pokazany na poniższej ilustracji.

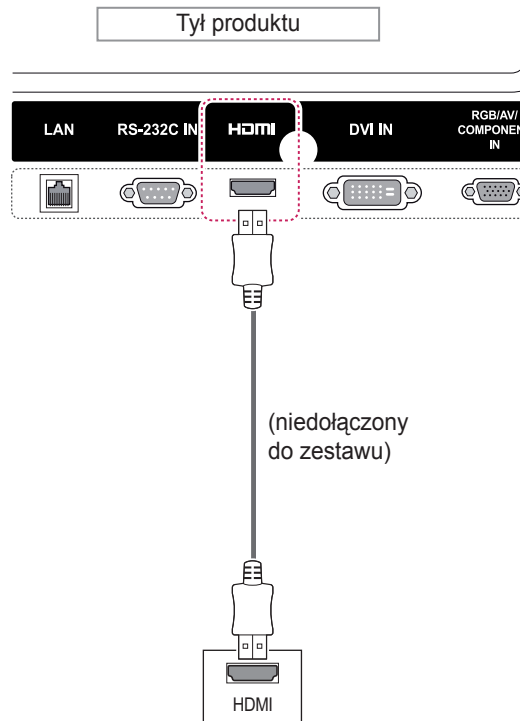

### ! UWAGA

- Zalecamy korzystanie z przewodów High Speed HDMI™.
- Przewody High Speed HDMI™ umożliwiają przesyłanie sygnału o rozdzielczości 1080p i wyższej.

## Połączenie Component

To połączenie umożliwia przesyłanie analogowych sygnałów audio i wideo z urządzenia zewnętrznego do monitora. Urządzenie zewnętrzne i monitor należy połączyć za pomocą przewodu RGB-Component w sposób pokazany na poniższej ilustracji.

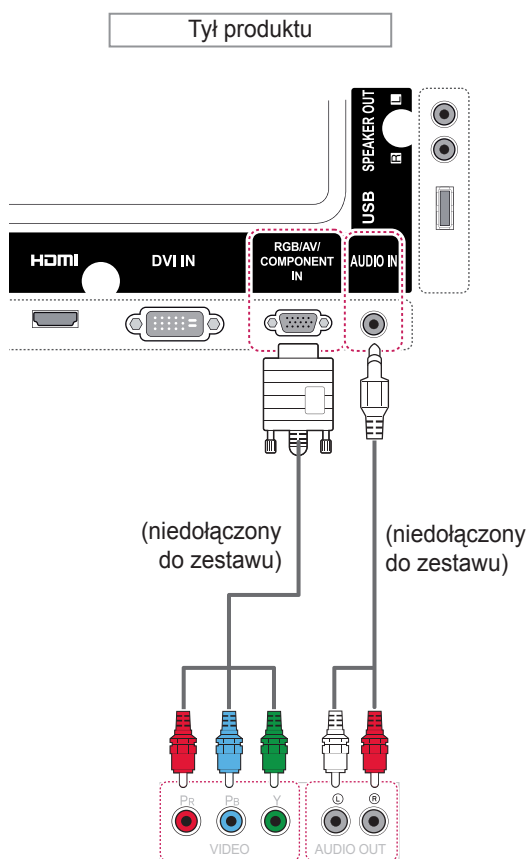

## Połączenie AV

To połączenie umożliwia przesyłanie analogowych sygnałów audio i wideo z urządzenia zewnętrznego do monitora. Urządzenie zewnętrzne i monitor należy połączyć za pomocą przewodu typu Composite w sposób pokazany na poniższej ilustracji.

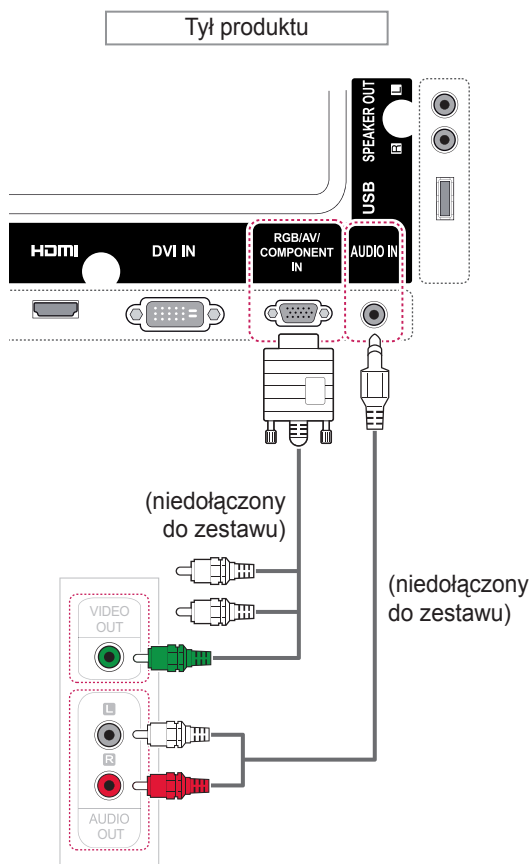

## Podłączanie do sieci LAN

**A** Za pośrednictwem routera (przełącznika internetowego)

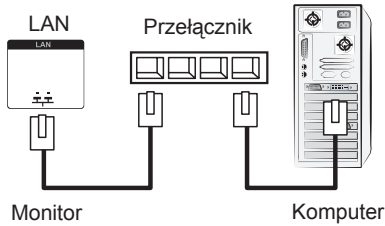

**B** Za pośrednictwem Internetu

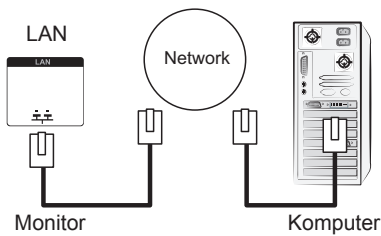

## Podłączanie urządzenia pamięci masowej USB

Do monitora można podłączać urządzenia pamięci masowej USB, takie jak pamięć USB flash, zewnętrzny dysk twardy, odtwarzacz MP3 czy czytnik kart pamięci, a następnie za pośrednictwem menu USB wykonywać różne operacje na zapisanych w nich plikach multimedialnych.

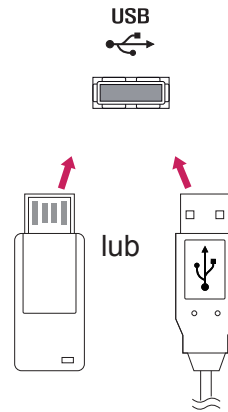

# ROZWIĄZYWANIE PROBLEMÓW

## Brak obrazu

Problem	Rozwiązanie
Czy przewód zasilający jest podłączony?	<ul style="list-style-type: none"> <li>Sprawdź, czy przewód zasilający jest prawidłowo podłączony do gniazdka elektrycznego.</li> </ul>
Czy wskaźnik zasilania świeci się?	<ul style="list-style-type: none"> <li>Sprawdź, czy przełącznik zasilania jest włączony.</li> <li>Może być konieczna naprawa.</li> </ul>
Zasilanie jest włączone, ale ekran jest bardzo ciemny.	<ul style="list-style-type: none"> <li>Wyreguluj ponownie jasność i kontrast.</li> <li>Może być konieczna naprawa podświetlenia.</li> </ul>
Czy wskaźnik zasilania miga?	<ul style="list-style-type: none"> <li>Jeśli urządzenie jest w trybie oszczędzania energii, spróbuj poruszyć myszą lub nacisnąć dowolny przycisk na klawiaturze.</li> <li>Wyłącz oba urządzenia, a następnie włącz je ponownie.</li> </ul>
Czy na ekranie jest wyświetlany komunikat „Out of range” („Poza zakresem“)?	<ul style="list-style-type: none"> <li>Sygnal z karty graficznej komputera leży poza zakresem pionowej lub poziomej częstotliwości urządzenia. Wyreguluj zakres częstotliwości zgodnie z danymi technicznymi podanymi w tej instrukcji obsługi.</li> <li>* Maksymalna rozdzielczość RGB: 1920 x 1080 @ 60 Hz HDMI/DVI: 1920 x 1080 @ 60 Hz</li> </ul>
Czy pojawia się komunikat „Check signal cable” (Sprawdź przewód sygnałowy)?	<ul style="list-style-type: none"> <li>Nie podłączono przewodu sygnałowego między komputerem a urządzeniem. Sprawdź przewód sygnałowy.</li> <li>Wybierz menu INPUT (ŹRÓDŁO), korzystając z pilota zdalnego sterowania, aby sprawdzić sygnał wejściowy.</li> </ul>

## Po podłączeniu urządzenia pojawia się komunikat „Unknown Product” (Nieznany produkt)

Problem	Rozwiązanie
Czy sterownik jest zainstalowany?	<ul style="list-style-type: none"> <li>Zajrzyj do instrukcji obsługi karty graficznej i sprawdź, czy obsługuje ona funkcję „plug &amp; play”.</li> </ul>

## Na ekranie jest wyświetlany komunikat „Key Lock On” (Blokada przycisków włączona)

Problem	Rozwiązanie
Po naciśnięciu przycisku Menu na ekranie jest wyświetlany komunikat „Key Lock On” (Blokada przycisków włączona).	<ul style="list-style-type: none"> <li>Funkcja blokady pozwala uniknąć przypadkowej zmiany ustawień menu ekranowego. Aby zwolnić blokadę, przejdź do Menu, Option (Opcje) i wyłącz funkcję Key Lock (Blokada przycisków).</li> </ul>

**Nietypowy wygląd obrazu na ekranie**

Problem	Rozwiązanie
Czy pozycja obrazu jest nie- właściwa?	<ul style="list-style-type: none"> <li>• Sygnał analogowy D-Sub – naciśnij przycisk AUTO (AUTOMATYCZNA KONFIGURACJA) na pilocie zdalnego sterowania, aby automatycznie dostosować stan ekranu do bieżącego trybu. Jeśli dostosowany obraz nie spełnia oczekiwań, skorzystaj z menu ekranowego Position (Pozycja).</li> <li>• Sprawdź, czy urządzenie obsługuje rozdzielczość i częstotliwość karty graficznej. Jeśli częstotliwość leży poza zakresem, wybierz zalecaną rozdzielczość w Panelu sterowania, w menu Ekran, na karcie Ustawienia.</li> </ul>
Czy na ekranie, w tle widać cienkie linie?	<ul style="list-style-type: none"> <li>• Sygnał analogowy D-Sub – naciśnij przycisk AUTO (AUTOMATYCZNA KONFIGURACJA) na pilocie zdalnego sterowania, aby automatycznie dostosować stan ekranu do bieżącego trybu. Jeśli dostosowany obraz nie spełnia oczekiwań, skorzystaj z menu ekranowego Clock (Zegar).</li> </ul>
Widoczne są poziomie zniekształcenia lub znaki są rozmazane.	<ul style="list-style-type: none"> <li>• Sygnał analogowy D-Sub – naciśnij przycisk AUTO (AUTOMATYCZNA KONFIGURACJA) na pilocie zdalnego sterowania, aby automatycznie dostosować stan ekranu do bieżącego trybu. Jeśli dostosowany obraz nie spełnia oczekiwań, skorzystaj z menu ekranowego Phase (Faza).</li> </ul>
Ekran jest wyświetlany nieprawidłowo.	<ul style="list-style-type: none"> <li>• Do portu sygnałowego nie zostało podłączone prawidłowe źródło sygnału wejściowego. Podłącz przewód sygnałowy odpowiadający sygnałowi wejściowemu źródła.</li> </ul>

**Na ekranie jest wyświetlane widmo**

Problem	Rozwiązanie
Po wyłączeniu na ekranie pozostaje widmo poprzedniego obrazu.	<ul style="list-style-type: none"> <li>• Długotrwałe pozostawianie nieruchomego ujęcia na ekranie może doprowadzić do szybkiego uszkodzenia pikseli. Korzystaj z funkcji wygaszacza ekranu.</li> <li>• Wyświetlanie ciemnego obrazu na ekranie po obrazie o wysokim kontraście (czarno-białym lub czarno-szarym) może spowodować powstawanie pozostałości obrazu. Zjawisko to powinno zniknąć po 2–3 minutach. Jest to normalne w przypadku ekranów LCD. * Zalecamy unikania wyświetlania na ekranie obrazów podobnych do poniższej ilustracji. Zaleca się wyświetlanie obrazów o stosunkowo wysokiej jasności.</li> </ul> <div style="text-align: center;"> </div>

**Problemy dotyczące dźwięku**

Problem	Rozwiązanie
Brak dźwięku.	<ul style="list-style-type: none"> <li>• Sprawdź, czy przewód audio jest prawidłowo podłączony.</li> <li>• Wyreguluj poziom głośności.</li> <li>• Sprawdź, czy zostały wybrane prawidłowe ustawienia dźwięku.</li> </ul>
Dźwięk jest nieefektywny.	<ul style="list-style-type: none"> <li>• Wybierz odpowiednie ustawienia korektora.</li> </ul>
Dźwięk jest zbyt cichy.	<ul style="list-style-type: none"> <li>• Wyreguluj poziom głośności.</li> </ul>

**Kolory ekranu są nietypowe**

Problem	Rozwiązanie
Obraz wyświetlany na ekranie charakteryzuje się niską głębią kolorów (16 kolorów).	<ul style="list-style-type: none"> <li>• Wybierz liczbę kolorów przekraczającą 24 bity (True Color). W systemie Windows wybierz kolejno Panel sterowania – Ekran – Ustawienia – Jakość kolorów.</li> </ul>
Kolory na ekranie są niestabilne lub wyświetlany jest tylko jeden kolor.	<ul style="list-style-type: none"> <li>• Sprawdź podłączenie przewodu sygnałowego. Możesz także ponownie włożyć do gniazda kartę graficzną komputera.</li> </ul>
Czy na ekranie widać czarne punkty?	<ul style="list-style-type: none"> <li>• Na ekranie może się pojawiać kilka pikseli (w kolorze czerwonym, zielonym, białym lub czarnym). Wynika to z charakterystyki paneli LCD. Nie jest to oznaką uszkodzenia wyświetlacza.</li> </ul>

**Nieprawidłowe działanie**

Problem	Rozwiązanie
Urządzenie jest nieoczekiwanie wyłączane.	<ul style="list-style-type: none"> <li>• Sprawdź, czy funkcja Sleep Timer (Wyłącznik czasowy) nie jest włączona.</li> <li>• Sprawdź ustawienia zasilania. Problem może wynikać z odcinania zasilania.</li> </ul>

# DANE TECHNICZNE

Panel LCD	Typ ekranu	Szerokość 801,31 mm (32 cala), TFT (Thin Film Transistor) Panel LCD (ciekłokrystaliczny) Przekątna obszaru widzialnego: 801,31 mm
	Odległość między pikselami	0,36375 mm (w poziomie) x 0,36375 mm (w pionie)
Sygnał wideo	Maks. rozdzielczość	RGB: 1920 x 1080 @ 60 Hz HDMI/DVI: 1920 x 1080 @ 60 Hz - Może nie być obsługiwana w przypadku niektórych systemów operacyjnych lub kart graficznych.
	Zalecana rozdzielczość	RGB: 1920 x 1080 @ 60 Hz HDMI/DVI: 1920 x 1080 @ 60 Hz - Może nie być obsługiwana w przypadku niektórych systemów operacyjnych lub kart graficznych.
	Częstotliwość pozioma	RGB: od 30 kHz do 83 kHz HDMI/DVI: od 30 kHz do 83 kHz
	Częstotliwość pionowa	RGB: od 56 Hz do 60 Hz HDMI/DVI: od 56 Hz do 60 Hz
	Rodzaj synchronizacji	Osobna, kompozytowa, cyfrowa, SOG (synchronizacja na sygnale zielonym)
Złącza wejściowe	15-stykowe złącze D-Sub, HDMI/DVI (cyfrowe), Component, kompozytowe złącze wideo, RS-232C, LAN, USB	
Zasilanie	Napięcie znamionowe	Prąd zmienny, 100-240 V, ~50/60 Hz, 0,8 A
	Zużycie energii	Urządzenie włączone: maks. 65 W Smart Energy Saving Mode : 40 W Typ. Urządzenie wyłączone ≤ 0,5 W
Zalecane warunki	Temperatura w miejscu eksploatacji	Od 0 °C do 40 °C
	Wilgotność w miejscu eksploatacji	Od 10 % do 80 %
	Temperatura w miejscu przechowywania	Od -20 °C do 60 °C
	Wilgotność w miejscu przechowywania	Od 5 % do 95 %

W związku z unowocześnieniem funkcji dane techniczne produktu mogą ulec zmianie bez wcześniejszego powiadomienia.

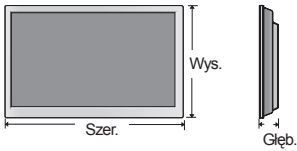
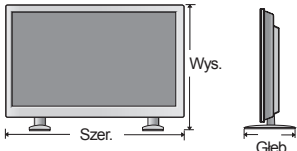
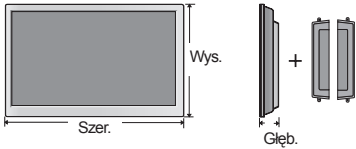
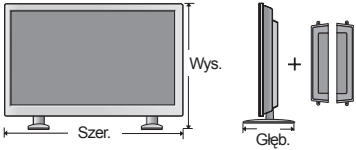
Wymiary (szerokość x wysokość x głębokość) / masa	
	740,4 mm x 442 mm x 35,6 mm / 7,9 kg
	
	740,4 mm x 498 mm x 301,9 mm / 8,7 kg
	
740,4 mm x 442 mm x 84,2mm / 8,7 kg	
	
740,4 mm x 498 mm x 301,9mm / 9,5 kg	

\* Dotyczy tylko modeli z możliwością podłączenia głośników.

Dźwięk	Skuteczna moc głośników (RMS)	10 W + 10 W (P + L)
	Czułość wejściowa	0,7 Vrms
	Impedancja głośników	8 Ω

W związku z unowocześnieniem funkcji dane techniczne produktu mogą ulec zmianie bez wcześniejszego powiadomienia.

## Obsługa trybu RGB (PC)

Rozdzielczość	Częstotliwość pozioma (kHz)	Częstotliwość pionowa (Hz)
640 x 480	31,469	59,94
800 x 600	37,879	60,317
1024 x 768	48,363	60
1280 x 720	44,772	59,855
1366 x 768	47,7	60
1280 x 1024	63,981	60,02
1680 x 1050	65,290	59,954
1920 x 1080	67,5	60

## Obsługa trybu HDMI/DVI (PC)

Rozdzielczość	Częstotliwość pozioma (kHz)	Częstotliwość pionowa (Hz)
640 x 480	31,469	59,94
800 x 600	37,879	60,317
1024 x 768	48,363	60
1280 x 720	44,772	59,855
1280 x 768	47,7	60
1366 x 768	47,7	60
1280 x 1024	63,981	60,02
1680 x 1050	65,290	59,954
1920 x 1080	67,5	60

## Tryb DTV

Rozdzielczość	Sygnal Component	Sygnal HDMI/DVI (DTV)
480i	o	x
576i	o	x
480p	o	o
576p	o	o
720p	o	o
1080i	o	o
1080p	o	o

## Wskaźnik zasilania

Tryb	Kolor
Urządzenie włączone	Czerwony
Tryb uśpienia	Migający
Urządzenie wyłączone	-

## ! UWAGA

- Rozdzielczości obrazu z komputera dostępne jako opcje oznaczenia wejścia w trybie RGB i HDMI/DVI: 640 x 480 / 60 Hz, 1280 x 720 / 60 Hz, 1920 x 1080 / 60 Hz. Rozdzielczości DTV: 480p, 720p, 1080p.

## ! UWAGA

- Częstotliwość pionowa: Aby było możliwe oglądanie treści na ekranie, obraz powinien być odświeżany dziesiątki razy na sekundę, podobnie jak dzieje się to w przypadku lamp fluorescencyjnych. Częstotliwość pionowa lub częstotliwość odświeżania określa, ile razy na sekundę jest wyświetlany nowy obraz. Jednostką jest Hz.
- Częstotliwość pozioma: Interwał poziomy określa, przez jaki czas wyświetlana jest jedna pozioma linia. Dzieląc liczbę 1 przez interwał poziomy, można otrzymać liczbę poziomych linii wyświetlanych w ciągu sekundy, którą można przedstawić jako częstotliwość poziomą. Jednostką jest kHz.

# KODY STEROWANIA PODCZERWIENIĄ

- Niektóre modele nie posiadają wsparcia dla interfejsów HDMI/USB.

Kod (szesnastkowy)	Funkcja	Uwaga
95	Energy Saving (Oszczędzanie energii) (e0)	PRZYCISK PILOTA
08	⏻ POWER (ZASILANIE)	PRZYCISK PILOTA
0B	INPUT (ŹRÓDŁO)	PRZYCISK PILOTA
C4	Monitor On (Włączenie monitora)	PRZYCISK PILOTA
C5	Monitor Off (Wyłączenie monitora)	PRZYCISK PILOTA
43	MENU	PRZYCISK PILOTA
40	W górę (▲)	PRZYCISK PILOTA
41	W dół (▼)	PRZYCISK PILOTA
07	W lewo (◀)	PRZYCISK PILOTA
06	W prawo (▶)	PRZYCISK PILOTA
44	OK(⊙)	PRZYCISK PILOTA
28	BACK (WSTECZ) (↶)	PRZYCISK PILOTA
5B	EXIT (WYJŚCIE)	PRZYCISK PILOTA
4D	PSM (TRYB OBRAZU)	PRZYCISK PILOTA
02	VOL (GŁOŚNOŚĆ) ▲ (+)	PRZYCISK PILOTA
03	VOL (GŁOŚNOŚĆ) ▼ (-)	PRZYCISK PILOTA
09	MUTE (WYCISZENIE)	PRZYCISK PILOTA
E0	BRIGHTNESS (JASNOŚĆ) ▲ / Page UP (Następna strona)	PRZYCISK PILOTA
E1	BRIGHTNESS (JASNOŚĆ) ▼ / Page Down (Poprzednia strona)	PRZYCISK PILOTA
Od 10 do 19	Przyciski numeryczne od 0 do 9	PRZYCISK PILOTA
72	Czerwony przycisk	PRZYCISK PILOTA
71	Zielony przycisk	PRZYCISK PILOTA
63	Żółty przycisk	PRZYCISK PILOTA
61	Niebieski przycisk	PRZYCISK PILOTA
7B	TILE (TRYB KAFELKI)	PRZYCISK PILOTA
76	ARC (PROPORCJE EKRANU 4:3)	PRZYCISK PILOTA
77	ARC (PROPORCJE EKRANU 16:9)	PRZYCISK PILOTA
AF	ARC (PROPORCJE EKRANU ZBLIŻENIE)	PRZYCISK PILOTA
79	ARC/MARK (PROPORCJE EKRANU/ZA- ZNACZ)	PRZYCISK PILOTA
99	Auto Config. (Automatyczna konfiguracja)	PRZYCISK PILOTA
B1	■	PRZYCISK PILOTA
B0	▶	PRZYCISK PILOTA
BA		PRZYCISK PILOTA
8F	◀	PRZYCISK PILOTA
8E	▶	PRZYCISK PILOTA

# STEROWANIE ZA POŚREDNICTWEM INTERFEJSU RS-232

## Wykaz poleceń

	POLECENIE		DANE
	1	2	
01. Zasilanie	k	a	od 00H do 01H
02. Wybór wejścia	x	b	Patrz 02. Wybór wejścia
03. Proporcje ekranu	k	c	Patrz 03. Proporcje ekranu
04. Oszczędzanie energii	j	q	Patrz 04. Oszczędzanie energii
05. Tryb obrazu	d	x	od 00H do 04H
06. Kontrast	k	g	od 00H do 64H
07. Jasność	k	h	od 00H do 64H
08. Ostrość	k	k	od 00H do 64H
09. Kolor	k	i	od 00H do 64H
10. Odcień	k	j	od 00H do 64H
11. Temperatura kolorów	x	u	od 00H do 64H
12. Położenie w poziomie	f	q	od 00H do 64H
13. Położenie w pionie	f	r	od 00H do 64H
14. Szerokość	f	s	od 00H do 64H
15. Automatyczna konfiguracja	j	u	01H
16. Balans	k	t	od 00H do 64H
17. Tryb dźwięku	d	y	od 01H do 05H
18. Tony wysokie	k	r	od 00H do 64H
19. Tony niskie	k	s	od 00H do 64H
20. Głośnik	d	v	od 00H do 01H
21. Wyciszenie głosu	k	e	od 00H do 01H
22. Regulacja głośności	k	f	od 00H do 64H
23. Czas 1 (Rok/ Miesiąc/ Dzień)	f	a	Patrz 23. Czas 1
24. Czas 2 (Godzina/ Minuty/ Sekundy)	f	x	Patrz 24. Czas 2
25. Programator wyłączenia (Tryb powtarzania/ Godzina)	f	e	Patrz 25. Programator wyłączenia
26. Programator włączania (Tryb powtarzania/ Godzina)	f	d	Patrz 26. Programator włączania
27. Funkcja sygnału wejściowego czasu włączenia	f	u	Patrz 27. Funkcja sygnału wejściowego czasu włączenia
28. Wyłącznik czasowy	f	f	od 00H do 08H
29. Opóźnienie włączania zasilania	f	h	od 00H do 64H
30. Automatic Standby	m	n	od 00H do 01H
31. Automatyczne wyłączenie	f	g	od 00H do 01H
32. Język	f	i	Patrz 32. Język
33. Wskaźnik zasilania (wskaźnik czuwania)	f	o	od 00H do 01H
34. Wskaźnik zasilania (wskaźnik pracy)	f	p	od 00H do 01H
35. ISM	j	p	Patrz 35. ISM

	POLECENIE		DANE
	1	2	
36. Automatyczne przełączanie sygnału	m	i	od 00H do 02H
37. Automatyczne przełączanie sygnału wejściowego	m	j	Patrz 37. Automatyczne przełączanie sygnału wejściowego
38. Resetowanie	f	k	od 00H do 03H
39. Tryb Kafelki	d	d	od 00H do FFH
40. Sprawdzanie trybu kafelków	d	z	FFH
41. Identyfikator kafelka	d	i	Patrz 41. Identyfikator kafelka
42. Położenie kafelków w pionie	d	e	od 00H do 32H
43. Położenie kafelków w pionie	d	f	od 00H do 32H
44. Szerokość kafelków	d	g	od 00H do 32H
45. Wysokość kafelków	d	h	od 00H do 01H
46. Tryb Natural (Naturalny) w trybie Tile (Kafelki)	d	j	od 00H do 01H
47. Zarządzanie zasilaniem	f	j	od 00H do 01H
48. Temperature Value (Wartość temperatury)	d	n	FFH
49. Blokada zdalnego sterowania/ blokada przycisków	k	m	od 00H do 01H
50. Przycisk pilota	m	c	Patrz 50. Przycisk pilota
51. Wybór OSD	k	l	od 00H do 01H
52. Odczyt upływającego czasu	d	l	FFH
53. Numer seryjny Sprawdzenie numeru seryjnego	f	y	FFH
54. Wersja oprogramowania	f	z	FFH
55. Wzmocnienie koloru czerwonego balansu bieli	j	m	od 00H do FEH
56. Wzmocnienie koloru zielonego balansu bieli	j	n	od 00H do FEH
57. Wzmocnienie koloru niebieskiego balansu bieli	j	o	od 00H do FEH
58. Podświetlenie	m	g	od 00H do 64H

- Uwaga: W trakcie operacji wykonywanych przez łącze USB na plikach w formacie DivX lub EMF polecenia (z wyjątkiem poleceń Zasilanie (ka) i Przycisk (mc)) nie są wykonywane i są traktowane jako nieprawidłowe (NG).

## Protokół transmisji/odbioru

### Transmission

[Command1][Command2][ ][Set ID][ ][Data][Cr] lub  
[Command1][Command2][ ][Set ID][ ][Data1][ ][Data2][ ][Data3][Cr]

- \* [Polecenie1]: Pierwsze polecenie sterujące urządzeniem.
- \* [Polecenie2]: Drugie polecenie sterujące urządzeniem.
- \* [Identyfikator urządzenia]: Identyfikator urządzenia, do którego polecenie mam być wysłane. Polecenie wykorzystywane do celów testowych to 00.
- \* [Data]: Informacje przesyłane do urządzenia.
- \* [Data1]: Informacje przesyłane do urządzenia.
- \* [Data2]: Informacje przesyłane do urządzenia.
- \* [Data3]: Informacje przesyłane do urządzenia.
- \* [Powrót karetki]: Znak powrotu karetki. Kod ASCII: „0x0D”.
- \* [ ]: Kod ASCII spacji „0x20”.

### Acknowledgement

[Command2][ ][Set ID][ ][OK/NG][Data][x] lub  
[Command2][ ][Set ID][ ][OK/NG][Data1][Data2][Data3][x]

- \* Podobnie, jeśli inne funkcje transmitują dane „FF” w tym formacie, dane zwrotne potwierdzenia informują o stanie każdej z funkcji.
- \* Uwaga: W tym trybie urządzenie wysyła potwierdzenie po zakończeniu przetwarzania towarzyszącego uruchomieniu. Pomiedzy wprowadzeniem polecenia a potwierdzeniem może wystąpić opóźnienie.
- \* W przypadku wyboru w opcjach sygnału transmisji, w polu Set ID (Identyfikator urządzenia) parametru „00” (=0x00) z wyświetlacza nie zostanie przesłany sygnał potwierdzający.

**01. Zasilanie (polecenie: k a)**

Włączanie i wyłączanie zasilania wyświetlacza.

**Transmission**

[k][a][ ][Set ID][ ][Data][Cr]

Dane 00: wyłączenie urządzenia

01: włączenie urządzenia

FF: Sprawdzanie stanu

**Acknowledgement**

[a][ ][Set ID][ ][OK/NG][Data][x]

\* Podobnie, jeśli inne funkcje przesyłają dane „FF” w tym formacie, dane zwrotne potwierdzenia informują o stanie każdej z funkcji.

\* Uwaga: W tych trybach urządzenie wysyła potwierdzenie po zakończeniu przetwarzania towarzyszącego uruchomieniu. Pomiędzy wprowadzeniem polecenia i potwierdzeniem może wystąpić opóźnienie.

\* Pomiędzy wprowadzeniem polecenia i potwierdzeniem może wystąpić opóźnienie.

**02. Wybór wejścia (polecenie: x b)**

Wybór źródła sygnału wejściowego.

**Transmission**

[x][b][ ][Set ID][ ][Data][Cr]

Dane 20: AV

40: Component

60: RGB PC

70: DVI-D

90: HDMI(DTV)

A0: HDMI(PC)

**Acknowledgement**

[b][ ][Set ID][ ][OK/NG][Data][x]

**03. Proporcje ekranu (polecenie: k c)**

Dostosowanie formatu ekranu.

**Transmission**

[k][c][ ][Set ID][ ][Data][Cr]

Dane 01: format 4:3

02: 16:9

04: format Zoom (Zbliżenie)

09: format Just scan (1:1 Piksel) (powyżej 720p)

(Component,HDMI DTV)

\* Gdy sygnał z komputera jest odbierany w formacie RGB, DVI-D, HDMI w trybie (1:1)

10 do 1F: format Cinema Zoom (Zbliżenie kinowe) od 1 do 16

(AV, Component, HDMI DTV)

**Acknowledgement**

[c][ ][Set ID][ ][OK/NG][Data][x]

**04. Oszczędzanie energii (polecenie: j q)**

Sterowanie funkcją oszczędzania energii.

**Transmission**

[j][q][ ][Set ID][ ][Data][Cr]

Dane 00: wyłączone

01: minimalne

02: średnie

03: maksymalne

04: Auto (Automatycznie)

05: wyłączenie ekranu

**Acknowledgement**

[q][ ][Set ID][ ][OK/NG][Data][x]

**05. Tryb obrazu (polecenie: d x)**

Wybór trybu obrazu.

**Transmission**

[d][x][ ][Set ID][ ][Data][x]

Dane 00: Vivid (Żywy)

01: Standard(User) (Standardowy (użytkownika))

02: Cinema (Kino)

03: Sport (Sport)

04: Game (Gra)

**Acknowledgement**

[x][ ][Set ID][ ][OK/NG][Data][x]

**06. Kontrast (polecenie: k g)**

Regulacja kontrastu obrazu.

**Transmission**

[k][g][ ][Set ID][ ][Data][Cr]

Dane 00 do 64: kontrast od 0 do 100

**Acknowledgement**

[g][ ][Set ID][ ][OK/NG][Data][x]

**07. Jasność (polecenie: k h)**

Regulacja jasności obrazu.

Transmission

[k][h][ ][Set ID][ ][Data][Cr]

Dane 00 do 64: jasność od 0 do 100

Acknowledgement

[h][ ][Set ID][ ][OK/NG][Data][x]

**10. Odcień (polecenie: k j) (tylko sygnał wideo)**

Regulacja odcienia obrazu.

Transmission

[k][j][ ][Set ID][ ][Data][Cr]

Dane 00 do 64: odcień od 0 do 100 (R50 do G50)

Acknowledgement

[j][ ][Set ID][ ][OK/NG][Data][x]

**08. Ostrość (polecenie: k k) (tylko sygnał wideo)**

Regulacja ostrości obrazu.

Transmission

[k][k][ ][Set ID][ ][Data][Cr]

Dane 00 do 64: ostrość od 0 do 100

Acknowledgement

[k][ ][Set ID][ ][OK/NG][Data][x]

**11. Temperatura kolorów (polecenie: x u)**

Regulacja temperatury kolorów.

Transmission

[x][u][ ][Set ID][ ][Data][Cr]

Dane 00 do 64: Ciepła 50 do Zimna 50

Acknowledgement

[u][ ][Set ID][ ][OK/NG][Data][x]

**09. Kolor (polecenie: k i) (tylko sygnał wideo)**

Regulacja koloru na ekranie.

Transmission

[k][i][ ][Set ID][ ][Data][Cr]

Dane 00 do 64: kolor od 0 do 100

Acknowledgement

[i][ ][Set ID][ ][OK/NG][Data][x]

**12. Położenie w poziomie (polecenie: f q)**

Ustawianie położenia w poziomie.

\* Ta funkcja jest dostępna tylko wtedy, gdy tryb Tile Mode (Tryb Kafelki) jest ustawiony na wartość Off (Wyłączony).

\* Zakres roboczy zależy od rozdzielczości sygnału wejściowego RGB.

\* Dostępne tylko w przypadku wejścia RGB.

Transmission

[f][q][ ][Set ID][ ][Data][Cr]

Dane od 00 do 64: od lewy -50 do prawy 50

Acknowledgement

[q][ ][Set ID][ ][OK/NG][Data][x]

**13. Położenie w pionie (polecenie: f r)**

Ustawianie położenia w pionie.

\* Ta funkcja jest dostępna tylko wtedy, gdy tryb Tile Mode (Tryb Kafelki) jest ustawiony na wartość Off (Wyłączony).

\* Zakres roboczy zależy od rozdzielczości sygnału wejściowego RGB.

\* Dostępne tylko w przypadku wejścia RGB.

Transmission

[f][r][ ][Set ID][ ][Data][Cr]

Dane od 0 do 64: od min. -50 (dół) do maks. 50 (góra)

\* Zakres roboczy zależy od rozdzielczości sygnału wejściowego RGB.

Acknowledgement

[r][ ][Set ID][ ][OK/NG][Data][x]

**14. Szerokość (polecenie: f s)**

Ustawianie szerokości.

\* Ta funkcja jest dostępna tylko wtedy, gdy tryb Tile Mode (Tryb Kafelki) jest ustawiony na wartość Off (Wyłączony).

\* Zakres roboczy zależy od rozdzielczości sygnału wejściowego RGB.

\* Dostępne tylko w przypadku wejścia RGB.

Transmission

[f][s][ ][Set ID][ ][Data][Cr]

Dane 00 do 64: rozmiar od -50 do +50

Acknowledgement

[s][ ][Set ID][ ][OK/NG][Data][x]

**15. Automatyczna konfiguracja (polecenie: j u)**

Automatyczna regulacja pozycji obrazu i eliminacja drgań obrazu.

\* Dostępne tylko w przypadku wejścia RGB.

Transmission

[j][u][ ][Set ID][ ][Data][Cr]

Dane 01: konfiguracja

Acknowledgement

[u][ ][Set ID][ ][OK/NG][Data][x]

**16. Balans (polecenie: k t)**

Dostosowanie balansu.

Transmission

[k][t][ ][Set ID][ ][Data][Cr]

Dane 00 do 64: lewy 50 do prawy 50

Acknowledgement

[t][ ][Set ID][ ][OK/NG][Data][x]

**17. Tryb dźwięku (polecenie: d y)**

Wybór trybu dźwięku.

Transmission

[d][y][ ][Set ID][ ][Data][x]

Dane 01: Standard (Standardowy)

02: Music (Muzyka)

03: Cinema (Kino)

04: Sport (Sport)

05. Game (Gra)

Acknowledgement

[y][ ][Set ID][ ][OK/NG][Data][x]

**18. Tony wysokie (polecenie: k r)**

Dostosowanie poziomu tonów wysokich.

Transmission

[k][r][ ][Set ID][ ][Data][Cr]

Dane 00 do 64: tony wysokie od 0 do 100

Acknowledgement

[r][ ][Set ID][ ][OK/NG][Data][x]

**19. Tony niskie (polecenie: k s)**

ostosowanie poziomu tonów niskich.

Transmission  
[k][s][ ][Set ID][ ][Data][Cr]

Dane 00 do 64: tony niskie od 0 do 100

Acknowledgement  
[s][ ][Set ID][ ][OK/NG][Data][x]

**20. Głośnik (polecenie: d v)**

Włączanie i wyłączanie głośnika.

Transmission  
[d][v][ ][Set ID][ ][Data][x]

Dane 00: wyłączony  
01: włączony

Acknowledgement  
[v][ ][Set ID][ ][OK/NG][Data][x]

**21. Wyciszenie dźwięku (polecenie: k e)**

Włączanie i wyłączanie wygaszania ekranu.

Transmission  
[k][e][ ][Set ID][ ][Data][Cr]

Dane 00: wyciszenie dźwięku włączone (dźwięk wyłączony)  
01: wyciszenie dźwięku wyłączony (dźwięk włączony)

Acknowledgement  
[e][ ][Set ID][ ][OK/NG][Data][x]

**22. Regulacja głośności (polecenie: k f)**

Regulacja głośności.

Transmission  
[k][f][ ][Set ID][ ][Data][Cr]

Dane 00 do 64: głośność od 0 do 100

Acknowledgement  
[f][ ][Set ID][ ][OK/NG][Data][x]

**23. Czas 1 (Rok/ Miesiąc/ Dzień) (polecenie: f a)**

Ustawianie wartości opcji Czas 1 (Rok/ Miesiąc/ Dzień).

Transmission  
[f][a][ ][Set ID][ ][Data1][ ][Data2][ ][Data3][Cr]

Dane1 Od 00 do 14: od 2010 do 2030  
Dane2 Od 01 do 0C: od stycznia do grudnia  
Dane3 Od 01 do 1F: od 1 do 31

\* Wpisz polecenie „fa [Identyfikator urządzenia] ff”, aby sprawdzić ustawienie opcji Czas 1 (Rok/ Miesiąc/ Dzień).

Acknowledgement  
[a][ ][Set ID][ ][OK/NG][Data1][Data2][Data3][x]

**24. Czas 2 (Godzina/ Minuty/ Sekundy) (polecenie: f x)**

Ustawianie wartości opcji Czas 2 (Godzina/ Minuty/ Sekundy).

Transmission  
[f][x][ ][Set ID][ ][Data1][ ][Data2][ ][Data3][Cr]

Data1 Od 00 do 17: od 00 do 23 godziny  
Data2 Od 00 do 3B: od 00 do 59 minuty  
Data3 Od 00 do 3B: od 00 do 59 sekundy

\* Wpisz polecenie „fx [Identyfikator urządzenia] ff”, aby sprawdzić aktualne ustawienie Czas 2 (Godzina/ Minuty/ Sekundy).

\*\* To polecenie nie działa, jeśli wcześniej nie wprowadzono ustawienia Czas 1 (Rok/ Miesiąc/ Dzień).

Acknowledgement  
[x][ ][Set ID][ ][OK/NG][Data1][Data2][Data3][x]

**25. Programator wyłączenia (Tryb powtarzania/ Godzina) (polecenie: f e)**

Ustawianie programatora wyłączenia (Tryb powtarzania/ Godzina).

**Transmission**

[f][e][ ][Set ID][ ][Data1][ ][Data2][ ][Data3][Cr]

Dane1 00: Funkcja powtarzania wyłączona  
 01: Powtarzanie jednokrotne  
 02: Powtarzanie codziennie  
 03: Powtarzanie od poniedziałku do piątku  
 04: Powtarzanie od poniedziałku do soboty  
 05: Powtarzanie od soboty do niedzieli  
 06: Powtarzanie w niedziele

Dane2 Od 00 do 17: od 00 do 23 godziny

Dane3 Od 00 do 3B: od 00 do 59 minuty

\* Wpisz polecenie „fe [Identyfikator urządzenia] ff”, aby sprawdzić aktualne ustawienie funkcji programatora wyłączenia (Tryb powtarzania/ Godzina).

\* Przed uruchomieniem tej funkcji sprawdź, czy wprowadzono ustawienia opcji Czas 1 (Rok/ Miesiąc/ Dzień) i Czas 2 (Godzina/ Minuty/ Sekundy).

**Acknowledgement**

[e][ ][Set ID][ ][OK/NG][Data1][Data2][Data3][x]

**26. Programator włączania (Tryb powtarzania/ Godzina) (polecenie: f d)**

Ustawianie programatora włączania (Tryb powtarzania/ Godzina).

**Transmission**

[f][d][ ][Set ID][ ][Data1][ ][Data2][ ][Data3][Cr]

Dane1 00: Funkcja powtarzania wyłączona  
 01: Powtarzanie jednokrotne  
 02: Powtarzanie codziennie  
 03: Powtarzanie od poniedziałku do piątku  
 04: Powtarzanie od poniedziałku do soboty  
 05: Powtarzanie od soboty do niedzieli  
 06: Powtarzanie w niedziele

Dane2 Od 00 do 17: od 00 do 23 godziny

Dane3 Od 00 do 3B: od 00 do 59 minuty

\* Wpisz polecenie „fd [Identyfikator urządzenia] ff”, aby sprawdzić aktualne ustawienie funkcji programatora włączania (Tryb powtarzania/ Godzina).

\* Przed uruchomieniem tej funkcji sprawdź, czy wprowadzono ustawienia opcji Czas 1 (Rok/ Miesiąc/ Dzień) i Czas 2 (Godzina/ Minuty/ Sekundy).

**Acknowledgement**

[d][ ][Set ID][ ][OK/NG][Data1][Data2][Data3][x]

**27. Funkcja sygnału wejściowego czasu włączenia (polecenie: f u)**

Ustawianie sygnału wejściowego programatora włączenia.

**Transmission**

[f][u][ ][Set ID][ ][Data][Cr]

Dane 20: AV  
 40: Component  
 60: RGB  
 90: HDMI  
 70: DVI

\* Przed uruchomieniem tej funkcji sprawdź, czy wprowadzono ustawienia opcji Czas 1 (Rok/ Miesiąc/ Dzień), Czas 2 (Godzina/ Minuty/ Sekundy) oraz funkcji programatora włączania Tryb powtarzania/ Godzina.

**Acknowledgement**

[u][ ][Set ID][ ][OK/NG][Data][x]

**28. Wyłącznik czasowy (polecenie: f f)**

Ustawianie wyłącznika czasowego.

**Transmission**

[f][f][ ][Set ID][ ][Data][Cr]

Dane 00: wyłączony  
 01: 10 min.  
 02: 20 min.  
 03: 30 min.  
 04: 60 min.  
 05: 90 min.  
 06: 120 min.  
 07: 180 min.  
 08: 240 min.

**Acknowledgement**

[f][ ][Set ID][ ][OK/NG][Data][x]

**29. Opóźnienie włączania zasilania (polecenie: f h)**

Ustawianie wartości opóźnienia włączania zasilania (w sekundach).

**Transmission**

[f][h][ ][Set ID][ ][Data][Cr]

Dane 00 do 64: od 0 do 100 s.

**Acknowledgement**

[h][ ][Set ID][ ][OK/NG][Data][x]

**30. Automatic Standby (Automatyczne wstrzymanie) (Polecenie: m n)**

Ustawianie funkcji automatycznego wstrzymania.

Transmission

[m][n][ ][Set ID][ ][Data][Cr]

Dane 00: Automatic Standby Wyl.

01: Automatic Standby Wł.(4hours)

Acknowledgement

[n][ ][Set ID][ ][OK/NG][Data][x]

**31. Automatyczne wyłączenie (Polecenie: f g)**

Ustawianie funkcji automatycznego wyłączenia.

Transmission

[f][g][ ][Set ID][ ][Data][Cr]

Dane 00: Funkcja automatycznego wyłączenia wyłączona

01: Funkcja automatycznego wyłączenia włączona(15 min.)

Acknowledgement

[g][ ][Set ID][ ][OK/NG][Data][x]

**32. Język (polecenie: f i)**

Ustawienie języka menu ekranowego.

Transmission

[f][i][ ][Set ID][ ][Data][Cr]

Dane 00: czeski

01: duński

02: Niemiecki

03: Angielski

04: Hiszpański (Europa)

05: grecki

06: Francuski

07: Włoski

08: holenderski

09: norweski

10: Chiński

0A: Portugalski

0B: portugalski (BR)

0C: Rosyjski

0D: fiński

0E: szwedzki

0F: Koreański

11: Japoński

12: chiński (kantorski)

Acknowledgement

[i][ ][Set ID][ ][OK/NG][Data][x]

**33. Wskaźnik zasilania (wskaźnik czuwania) (Polecenie: f o)**

Ustawianie funkcji wskaźnika zasilania (wskaźnika czuwania).

Transmission

[f][o][ ][Set ID][ ][Data][Cr]

Dane 00: Wskaźnik czuwania wyłączony

01: Wskaźnik czuwania włączony

Acknowledgement

[o][ ][Set ID][ ][OK/NG][Data][x]

**34. Wskaźnik zasilania (wskaźnik pracy) (polecenie: f p)**

Ustawianie funkcji wskaźnika zasilania (wskaźnika pracy).

Transmission

[f][p][ ][Set ID][ ][Data][Cr]

Dane 00: Wskaźnik pracy wyłączony

01: Wskaźnik pracy włączony

Acknowledgement

[p][ ][Set ID][ ][OK/NG][Data][x]

**35. ISM (Polecenie: j p)**

Wybór opcji ISM w celu uniknięcia wyświetlania na ekranie nieruchomego obrazu.

Transmission

[j][p][ ][Set ID][ ][Data][Cr]

Dane 01: Inversion (Inwersja)

02: Orbiter (Orbitowanie)

04: White Wash (Wybielanie)

08:Normal (Normalne)"

Acknowledgement

[p][ ][Set ID][ ][OK/NG][Data][x]

**36. Automatyczne przełączanie sygnału (polecenie: m i)**

Ustawianie funkcji automatycznego przełączania sygnału.

**Transmission**

[m][i][ ][Set ID][ ][Data][Cr]

Dane 00: Off (Wyłączone)

01: Auto (Automatycznie)

02: Manual (Ręcznie)

**Acknowledgement**

[i][ ][Set ID][ ][OK/NG][Data][x]

**37. Automatyczne przełączanie sygnału wejściowego (polecenie: m j)**

Wybór trybu automatycznego przełączania sygnału.

\* Dostępne tylko w trybie ręcznego przełączania sygnału.

**Transmission**

[m][j][ ][Set ID][ ][Data1][ ][Data2][ ][Data3][Cr]  
[ ][Data4][Cr]

Dane Od 1 do 4 (priorytet od 1 do 4)

60: RGB

70: DVI-D\*

90: HDMI\*\*

\* Należy użyć wartości 0x70 jako danych dotyczących sygnału wejściowego DVI-D, niezależnie od typu sygnału DVI-D(PC) i DVI-D(DTV).

\*\* Należy użyć wartości 0x90 jako danych dotyczących sygnału wejściowego HDMI, niezależnie od typu sygnału HDMI-DTV i HDMI-PC

**Acknowledgement**

[j][ ][Set ID][ ][OK/NG][Data1][Data2][Data3][Data4][x]

Dane Od 1 do 4 (priorytet od 1 do 4)

60: RGB

70: DVI-D\*\*\*

90: HDMI\*\*\*\*

\*\*\* Zwraca wartość 0x70 jako dane portu DVI-D, niezależnie od typu sygnału DVI-D(PC) i DVI-D(DTV).

\*\*\*\* Zwraca wartość 0x90 jako dane portu HDMI, niezależnie od typu sygnału HDMI-DTV i HDMI-PC.

**38. Resetowanie (polecenie: f k)**

Inicjowanie funkcji resetowania ustawień obrazu, ekranu i dźwięku oraz przywracania ustawień fabrycznych.

**Transmission**

[f][k][ ][Set ID][ ][Data][Cr]

Dane 00: resetowanie ustawień obrazu

01: resetowanie ustawień ekranu

02: resetowanie ustawień fabrycznych

03: Resetowanie ustawień dźwięku

**Acknowledgement**

[k][ ][Set ID][ ][OK/NG][Data][x]

**39. Tryb Tile (Kafelki) (polecenie: d d)**

Włączanie i wyłączanie trybu kafelków oraz określanie rozmiarów wierszy/kolumn kafelka.

**Transmission**

[d][d][ ][Set ID][ ][Data][Cr]

Dane od 00 do FF: 1. bajt – wartość kolumny kafelka

2. bajt – wartość wiersza kafelka

\*00, 01, 10, 11 oznacza wyłączenie trybu kafelków.

**Acknowledgement**

[d][ ][Set ID][ ][OK/NG][Data][x]

**40. Sprawdzanie trybu kafelków (Polecenie: d z)**

Sprawdzanie stanu trybu kafelków.

**Transmission**

[d][z][ ][Set ID][ ][Data][Cr]

Dane FF: Sprawdzanie stanu trybu kafelków

**Acknowledgement**

[z][ ][Set ID][ ][OK/NG][Data1][Data2][Data3][x]

Dane1 00: Tryb kafelków wyłączony

01: Tryb kafelków włączony

Dane2 od 00 do 0F: wartość kolumny kafelka

Dane3 od 00 do 0F: wartość wiersza kafelka

**41. Identyfikator kafelka (polecenie: d i)**

Ustawianie identyfikatora kafelka.

Transmission

[d][i][ ][Set ID][ ][Data][x]

Dane od 01 do E1: Identyfikator kafelka z zakresu od 01 do 225\*\*

FF: Odczyt identyfikatora kafelka

\* Wartość danych nie może być wyższa niż wartość liczby wierszy pomnożonej przez liczbę kolumn

Acknowledgement

[i][ ][Set ID][ ][OK/NG][Data][x]

\* Jeśli wartość danych będzie wyższa niż wartość liczby wierszy pomnożonej przez liczbę kolumn (za wyjątkiem wartości 0 x FF), zwrócona zostanie odpowiedź NG (nieprawidłowe dane).

**42. Położenie kafelków w poziomie (polecenie: d e)**

Ustawianie położenia w poziomie.

\* Ta funkcja jest dostępna tylko wtedy, gdy opcja Natural (Naturalny) trybu Tile Mode (Tryb Kafelki) jest ustawiona na wartość Off (Wyłączony), a wartość trybu Tile Mode (Tryb Kafelki) jest ustawiona na wartość On (Włączony).

Transmission

[d][e][ ][Set ID][ ][Data][Cr]

Dane od 00 do 32: lewy (-50) do prawy (0) (\*Wartości lewy/prawy zależą od szerokości kafelków).

Acknowledgement

[e][ ][Set ID][ ][OK/NG][Data][x]

**43. Położenie kafelków w pionie (polecenie: d f)**

Ustawianie pionowego położenia kafelków.

\* Ta funkcja jest dostępna tylko wtedy, gdy opcja Natural (Naturalny) trybu Tile Mode (Tryb Kafelki) jest ustawiona na wartość Off (Wyłączony), a wartość trybu Tile Mode (Tryb Kafelki) jest ustawiona na wartość On (Włączony).

Transmission

[d][f][ ][Set ID][ ][Data][Cr]

Dane od 0 do 32: dół (0) do góra (50) (\*Wartości dół/góra zależą od wysokości kafelków).

Acknowledgement

[f][ ][Set ID][ ][OK/NG][Data][x]

**44. Szerokość kafelków (polecenie: d g)**

Ustawianie poziomego położenia kafelków.

\* Przed ustawieniem szerokości kafelków ustaw położenie kafelków w poziomie według wartości 0x32 (50).

\* Ta funkcja jest dostępna tylko wtedy, gdy opcja Natural (Naturalny) trybu Tile Mode (Tryb Kafelki) jest ustawiona na wartość Off (Wyłączony), a wartość trybu Tile Mode (Tryb Kafelki) jest ustawiona na wartość On (Włączony).

Transmission

[d][g][ ][Set ID][ ][Data][x]

Dane Od 0 do 32: od 0 do 50

Acknowledgement

[g][ ][Set ID][ ][OK/NG][Data][x]

**45. Wysokość kafelków (polecenie: d h)**

Ustawianie wysokości kafelków.

\* Przed ustawieniem wysokości kafelków ustaw położenie kafelków w pionie według wartości 0x00.

\* Ta funkcja jest dostępna tylko wtedy, gdy opcja Natural (Naturalny) trybu Tile Mode (Tryb Kafelki) jest ustawiona na wartość Off (Wyłączony), a wartość trybu Tile Mode (Tryb Kafelki) jest ustawiona na wartość On (Włączony).

Transmission

[d][h][ ][Set ID][ ][Data][x]

Dane Od 0 do 32: od 0 do 50

Acknowledgement

[h][ ][Set ID][ ][OK/NG][Data][x]

**46. Tryb Natural (Naturalny) w trybie Tile (Kafelki) (polecenie: d j)**

Ustawianie trybu naturalnego kafelków.

Transmission

[d][j][ ][Set ID][ ][Data][x]

Dane 00: wyłączony  
01: włączony

Acknowledgement

[j][ ][Set ID][ ][OK/NG][Data][x]

**47. Zarządzanie zasilaniem (polecenie: f j)**

Ustawianie funkcji DPM (zarządzanie zasilaniem wyświetlacza, Display Power Management).

Transmission

[f][j][ ][Set ID][ ][Data][x]

Dane 00: Funkcja DPM Select wyłączona

01: Funkcja DPM Select włączona

Acknowledgement

[j][ ][Set ID][ ][OK/NG][Data][x]

**48. Wartość temperatury (polecenie: d n)**

Odczyt wartości temperatury wewnętrznej wyświetlacza.

Transmission

[d][n][ ][Set ID][ ][Data][Cr]

Dane FF: Dane powinny zawsze mieć wartość ff w postaci szesnastkowej.

Acknowledgement

[n][ ][Set ID][ ][OK/NG][Data][x]

**49. Blokada zdalnego sterowania/ blokada przycisków (polecenie: k m)**

Włącza blokadę przycisków pilota zdalnego sterowania i przycisków sterowania na panelu przednim.

Transmission

[k][m][ ][Set ID][ ][Data][Cr]

Dane 00: Blokada wyłączona

01: Blokada włączona

\* Tę funkcję można wykorzystać, jeśli przyciski pilota zdalnego sterowania oraz przyciski sterowania na panelu przednim mają nie być używane z pewnych powodów. Blokada zdalnego sterowania/ blokada przycisków zostanie wyłączona automatycznie po ponownym uruchomieniu urządzenia.

\* Jeśli blokada przycisków zostanie uruchomiona w trybie czuwania, urządzenie nie uruchomi się po naciśnięciu przycisku zasilania na pilocie zdalnego sterowania ani przycisku na panelu przednim.

Acknowledgement

[m][ ][Set ID][ ][OK][Data][x]

**50. Przycisk pilota (polecenie: m c)**

Przesyłanie kodu IR przycisku pilota zdalnego sterowania.

Transmission

[m][c][ ][Set ID][ ][Data][Cr]

Dane kod\_IR\_przycisku

Acknowledgement

[c][ ][Set ID][ ][OK/NG][Data][x]

Jeśli urządzenie jest w trybie czuwania, włączyć je można jedynie przez naciśnięcie przycisku Power na pilocie zdalnego sterowania.

**51. Wybór OSD (polecenie: k l)**

Włączanie i wyłączanie menu ekranowego.

Transmission

[k][l][ ][Set ID][ ][Data][Cr]

Dane 00: wyłączenie menu ekranowego

01: włączenie menu ekranowego

Acknowledgement

[l][ ][Set ID][ ][OK/NG][Data][x]

**52. Odczyt upływającego czasu (polecenie: d l)**

Odczyt czasu eksploatacji panelu.

Transmission

[d][l][ ][Set ID][ ][Data][x]

Dane FF: Dane w postaci szesnastkowej powinny zawsze mieć wartość ff.

Acknowledgement

[l][ ][Set ID][ ][OK/NG][Data][x]

\* Dane z odczytu wskazują liczbę godzin eksploatacji w postaci szesnastkowej.

**53. Sprawdzenie numeru seryjnego (polecenie: f y)**

Odczyt numerów seryjnych.

Transmission  
[f][y][ ][Set ID][ ][Data][Cr]

Dane FF: Dane w postaci szesnastkowej powinny zawsze mieć wartość ff.

Acknowledgement  
[y][ ][Set ID][ ][OK/NG][Data][x]

**56. Wzmocnienie koloru zielonego balansu bieli (polecenie: j n)**

Regulacja wzmocnienia koloru zielonego balansu bieli.

Transmission  
[j][n][ ][Set ID][ ][Data][Cr]

Dane Od 00 do FE: Green gain (Wzmocnienie koloru zielonego) od 0 do 254

Acknowledgement  
[n][ ][Set ID][ ][OK/NG][Data][x]

**54. Wersja oprogramowania (polecenie: f z)**

Odczyt wersji oprogramowania.

Transmission  
[f][z][ ][Set ID][ ][Data][Cr]

Dane FF: Dane w postaci szesnastkowej powinny zawsze mieć wartość ff.

Acknowledgement  
[z][ ][Set ID][ ][OK/NG][Data][x]

**57. Wzmocnienie koloru niebieskiego balansu bieli (polecenie: j o)**

Regulacja wzmocnienia koloru niebieskiego balansu bieli.

Transmission  
[j][o][ ][Set ID][ ][Data][Cr]

Dane Od 00 do FE: Blue gain (Wzmocnienie koloru niebieskiego) od 0 do 254

Acknowledgement  
[o][ ][Set ID][ ][OK/NG][Data][x]

**55. Wzmocnienie koloru czerwonego balansu bieli (polecenie: j m)**

Regulacja wzmocnienia koloru czerwonego balansu bieli.

Transmission  
[j][m][ ][Set ID][ ][Data][Cr]

Dane Od 00 do FE: Red gain (Wzmocnienie koloru czerwonego) od 0 do 254

Acknowledgement  
[m][ ][Set ID][ ][OK/NG][Data][x]

**58. Podświetlenie (polecenie: m g)**

Dostosowanie podświetlenia ekranu.

Transmission  
[m][g][ ][Set ID][ ][Data][Cr]

Dane Od 00 do 64: Backlight (Podświetlenie ekranu) od 0 do 100

Acknowledgement  
[g][ ][Set ID][ ][OK/NG][Data][x]



# LG

Life's Good

Przed rozpoczęciem korzystania z produktu należy się zapoznać z zasadami bezpieczeństwa.

Instrukcja obsługi (na dysku CD) powinna zawsze znajdować się w dostępnym miejscu. Nazwa modelu i numer seryjny urządzenia są umieszczone z tyłu i na jednym z boków. Warto zapisać je poniżej na wypadek, gdyby należało oddać urządzenie do naprawy.

MODEL \_\_\_\_\_

NUMER SERYJNY \_\_\_\_\_

Zawarty w tym produkcie kod źródłowy podlegający licencjom GPL, LGPL, MPL i innym licencjom open source można pobrać ze strony internetowej <http://opensource.lge.com>.

Oprócz kodu źródłowego ze strony można pobrać warunki wszystkich wymienionych licencji, zastrzeżenia gwarancyjne i informacje o prawach autorskich.

Firma LG Electronics może udostępnić kod źródłowy na płycie CD-ROM za opłatą pokrywającą koszty takiej dystrybucji (w tym koszty nośników, transportu i obsługi) na wniosek przesłany na adres [opensource@lge.com](mailto:opensource@lge.com). Oferta jest ważna przez okres trzech (3) lat od daty zakupu produktu.

ENERGY STAR is a set of power-saving guidelines issued by the U.S. Environmental Protection Agency (EPA).



As an ENERGY STAR Partner LGE U. S. A., Inc. has determined that this product meets the ENERGY STAR guidelines for energy efficiency.

Podczas włączania i wyłączania urządzenie może okresowo emitować dźwięki. To normalne zjawisko.