



MANUAL DEL PROPIETARIO LAVADORA

Favor de leer este manual cuidadosamente antes de utilizar su lavadora y consévelo para una referencia futura.

F1303RD



P/No.: MFL51768193

www.lg.com

Índice2

Características del producto3

Advertencias

Instrucciones de seguridad importantes...4

Guarde estas instrucciones4

Especificaciones6

Instalación

Tornillos de transporte7

Desmontaje de los tornillos de transporte ..7

Requisitos del lugar de instalación8

Colocando8

Conexión eléctrica9

Conexión de la manguera de suministro

de agua10

Instalación del desagüe12

Ajuste de nivel13

En caso de auto regular la pata.....13

Cuidados antes del lavado

Antes del primer lavado15

Cuidados antes del lavado15

Cómo añadir detergente

Cómo añadir detergente y suavizante

para tejidos16

Cómo utilizar la lavadora

Tabla de programa de lavado18

Panel de control19

Programa Adicional20

- Encendido/Apagado20

- Programa20

- Inicio/Pausa21

- Bloqueo de puerta21

- Detectando21

- Lavado21

- Bloqueo para niños22

- Enjuague22

- Centrifugado23

- Temperatura del agua23

- Más Ropa24

- Asignar tiempo terminado24

- Limpieza de Tambor25

- Secado26

- Pantalla de visualización28

Gracias por comprar la lavadora totalmente automática LG.

Lea detenidamente el manual del propietario. Proporciona instrucciones sobre la instalación, el uso y mantenimiento seguro.

Consérvelo para referencia futura. Anote el modelo y los números de serie de su lavadora.

Modelo N°

Serie N°

Fecha de compra

Mantenimiento

El filtro de entrada del agua29

El filtro de la bomba de drenaje30

Cajón distribuidor de detergente31

El hueco del cajón31

El Tambor de lavado31

El inyector de la circulación del agua32

Limpieza de su lavadora32

Instrucciones de protección para el

invierno32

Guía para la resolución de fallas

Diagnóstico de Problemas33

Mensajes de Error36

Cómo Utilizar SMARTDIAGNOSIS™37

Términos de la garantía38

C Características del producto



■ Sistema “Direct Drive”.

La avanzada tecnología del motor de corriente continua sin escobillas mueve directamente el tambor, sin necesidad de transmisión ni poleas.



■ 6 Movimientos

La lavadora puede realizar varias acciones con el tambor o una combinación de diferentes acciones, dependiendo del programa de lavado seleccionado.

Combinado con una velocidad de controlado y la capacidad del tambor de girar a izquierda y derecha, se mejora el rendimiento del lavado, para obtener en cada lavado resultados perfectos.



■ Circulación de Agua.

Se rocía la solución de detergente y agua sobre la carga repetidas veces. La ropa se remoja más rápidamente y a la perfección durante el ciclo de lavado. La espuma del detergente puede ser removida más fácilmente por la regadera de agua durante el ciclo de enjuague. El sistema de circulación de agua usa ambos, agua y detergente, con mayor eficiencia.



■ Tambor Inclinado y Puerta Extra Grande.

El tambor inclinado y la abertura de puerta extra grande, hacen más fácil la carga y descarga de la ropa.



■ Burbujas de Lavado.

Las burbujas de lavado mejoran el rendimiento del lavado y reduce el daño a la ropa. Los chorros rocían y ayudan a mantener la ropa abajo mejorando el rendimiento del lavado mientras mantiene el cuidado de la tela.



■ Detección automática de Carga de lavado

Detecta automáticamente la carga y optimiza el tiempo de lavado.



■ Calentador Integrado.

El calentador interno calienta automáticamente el agua a la mejor temperatura según el ciclo elegido.



■ Bloqueo para niños

El sistema de bloqueo para niños se debe utilizar para impedir que los niños pulsen cualquier botón que podría cambiar el programa durante el funcionamiento.

A

advertencias

LEA TODAS LAS INSTRUCCIONES Y EXPLICACIONES DE INSTALACION, ANTES DE USAR



ADVERTENCIA

Por su seguridad, siga la información de este manual para minimizar el riesgo de provocar un incendio, una explosión, o una descarga eléctrica, y para evitar que se dañe el electrodoméstico, que alguien resulte herido, o que alguien pierda la vida.

INSTRUCCIONES DE SEGURIDAD IMPORTANTES

- Instálela o guárdela donde no quede expuesta a temperaturas bajo cero o a la intemperie.
 - Es peligroso modificar las especificaciones de este aparato de cualquier manera.
 - No debe intentar reparar la máquina usted mismo. Las reparaciones efectuadas por personas inexpertas o no calificadas pueden provocar lesiones y/o averías más graves en la máquina.
 - Mantenga la zona de debajo y de alrededor de sus electrodomésticos libre de materiales inflamables tales como hilachas, papeles, trapos, productos químicos, etc.
 - El dispositivo no está destinado para ser usado por niños pequeños o personas enfermas sin supervisión. Evite que los niños jueguen en, con o en el interior de este o cualquier otro dispositivo.
 - Es necesaria una estrecha vigilancia en caso de que este electrodoméstico sea utilizado por niños o éstos anden cerca.
 - No permita que los niños jueguen sobre, con o dentro de este electrodoméstico ni de ninguno otro.
 - No deje la puerta de la lavadora abierta.
 - Una puerta abierta puede atraer a los niños para que se cuelguen de la misma o para que se arrastren hacia su interior.
 - Nunca intente meter nada dentro de la lavadora mientras ésta se encuentra en movimiento. Espere hasta que el tambor se haya detenido por completo.
 - El proceso del lavado puede producir el desgaste interno de los tejidos.
 - No lave o seque artículos que hayan sido limpiados, lavados, puestos en remojo o manchados con sustancias inflamables o explosivas (tales como cera, aceite, pintura, gasolina, desengrasantes, disolventes de limpieza en seco, keroseno, etc.) que pueden prenderse o explotar.
- El aceite puede permanecer en el tambor tras un ciclo completo, conllevando un riesgo de incendio durante el secado. Por lo tanto, no cargue la lavadora con prendas manchadas de aceite.
- Para evitar dicho resultado, siga detenidamente las instrucciones de lavado de la prenda del fabricante.
 - No cierre la puerta de la lavadora de un portazo o intente forzar la puerta para abrirla, cuando ésta se encuentra bloqueada. Esto podría causar daños a la lavadora.
 - Para minimizar la posibilidad de sufrir una descarga eléctrica, desenchufe el electrodoméstico del suministro de corriente o desconecte la lavadora en el cuadro eléctrico de la casa o retirando el fusible o desconectando el interruptor antes de intentar cualquier tipo de operación de mantenimiento o limpieza.
 - No intente nunca hacer funcionar este electrodoméstico si está estropeado, en mal funcionamiento, parcialmente desmontado o tiene piezas perdidas o rotas, entre las que se incluye el cable o enchufe dañado.
 - Por favor, llame al Centro de atención al cliente si su producto ha sido accidentalmente sumergido en agua. Riesgo de descarga eléctrica e incendio.
 - Conecte el dispositivo al suministro principal de agua usando nuevas mangueras, las viejas no deben reutilizarse.
 - Para reducir el riesgo de daños personales, siga todos los procedimientos de seguridad recomendados por la industria incluyendo la utilización de guantes de caña alta y gafas de seguridad.
 - Si ignora las advertencias de seguridad de este manual, podrían causarse daños materiales, personales o la muerte.
 - No empuje la puerta con fuerza excesiva, cuando esté abierta. Podría hacer que vuelque la lavadora.

GUARDE ESTAS INSTRUCCIONES

INSTRUCCIONES DE CONEXIÓN A TIERRA

Este aparato debe estar conectado a tierra. Si se produce un fallo de funcionamiento o una avería, la conexión a tierra reducirá el riesgo de descargas eléctricas, proporcionando una ruta de menos resistencia para la corriente eléctrica. El aparato dispone de un cable con conductor de conexión a tierra del equipo y un enchufe con toma de tierra. El enchufe debe conectarse a una toma correctamente instalada y conectada a tierra que cumpla los códigos y ordenanzas locales.

- No utilice un adaptador porque anulará el cable con conexión a tierra.
- Si no dispone de una toma adecuada, póngase en contacto con un electricista.

ADVERTENCIA : Una conexión incorrecta del conductor del equipo a tierra puede dar como resultado el riesgo de descargas eléctricas. En caso de duda sobre la correcta conexión a tierra del aparato, consulte con un electricista o especialista cualificado. No modifique el enchufe que incluye el aparato; si no encaja en la toma eléctrica, solicite a un electricista la instalación de una toma adecuada.

Para minimizar el riesgo de fuego en una secadora prendida, lo siguiente debe de ser observado:

- Artículos que han sido manchados o remojados en aceite de cocina, constituyen un riesgo de fuego y no deben ser colocados en la secadora. Artículos con aceite pueden incendiarse espontáneamente, especialmente cuando se exponen a fuentes de calor como la secadora. Los artículos se calientan, causando una reacción de oxidación en el aceite. La oxidación crea el calentamiento. Si el calentamiento no puede escapar, las prendas pueden calentarse tanto como para incendiarse. Si es inevitable que las prendas que contengan aceite o contaminadas por productos del cabello estén en la secadora, deben ser lavadas previamente con agua caliente y detergente extra. Esto reducirá, pero no eliminará el peligro. El ciclo de enfriamiento de la secadora debe usarse para reducir la temperatura de las prendas. No deben removerse de la secadora mientras estén calientes.
- Artículos que previamente hayan sido lavados o remojados en petróleo / gasolina, solventes de limpieza, o cualquier otra sustancia inflamable, no deben ser puestos en la secadora. Sustancias altamente inflamables son comúnmente usadas en ambientes domésticos como acetona, alcohol, petróleo / gasolina, keroseno, removedores de manchas(algunas marcas) tupertino, ceras y removedores de cera.
- Artículos que contengan hule espuma(también conocido como hule de látex) o texturas de hule similares no deben ser secados con calor. Materiales de hule cuando están calientes, pueden producir fuego por una combustión espontánea.
- Suavizantes de tela o productos similares no deben ser utilizados en la secadora para eliminar los efectos de la electricidad al menos que esta práctica sea recomendada por el fabricante del producto.
- Ropa interior que contenga metales no deben de ser puestos en la secadora. Los metales pueden dañar el tambor de la secadora. Use la parrilla de secado para estos artículos.
- Artículos de plástico como gorras de baño o baberos no deben ser colocados en la secadora.
- Artículos con cubiertas de plástico, prendas con relleno de hule espuma, almohadas, chanclas y tenis con hule espuma no deben ser colocados en la secadora.

Especificaciones

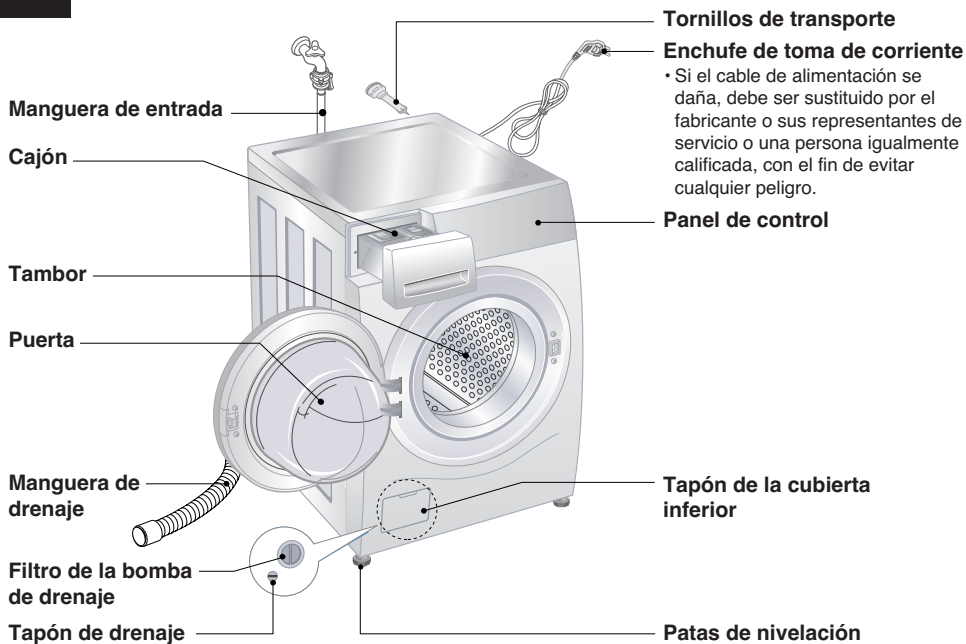

■ Nombre	: Lavadora de carga frontal
■ Fuente de alimentación	: 220 V~, 50 Hz
■ Tamaño	: 645 mm(An) x 770 mm(P) x 940 mm(Al)
■ Peso del producto	: 86 kg
■ Capacidad de lavado	: 14 kg
■ Capacidad de secado	: 7 kg
■ Potencia nominal (Lavado/Secado)	: 2200 W / 2200 W
■ Velocidad de centrifugado	: No Centrifugado / Muy bajo / Bajo / Medio / Alta / Muy alta
■ Consumo de agua	: 161 ℓ
■ Presión admisible del agua	: 1,0 - 10,0 kgf / cm ² (100 - 1000 kPa)

* El aspecto y las especificaciones pueden variar sin previo aviso para aumentar la calidad de las unidades

■ Accesorios

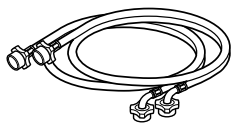

Manguera de entrada (2EA)



Llave de tuercas

Instalación

Instálela o guárdela donde no quede expuesta a temperaturas bajo cero o a la intemperie. La apertura de la base no debe estar obstruida por alfombras cuando se instala la lavadora sobre un suelo con alfombras u otro elemento.

Instálela o guárdela donde no esté expuesta a temperaturas bajo cero o expuesta al ambiente.

Lavadora compatible con todas las órdenes y códigos para su uso.

La base no debe ser obstruida por carpetas o tapetes cuando la lavadora sea instalada en piso alfombrado. En países con áreas propensas a las plagas como cucarachas u otros insectos, tenga particular cuidado en mantener el área y la lavadora, limpios en todo momento. Cualquier daño hecho por cucarachas u otras plagas no será cubierto por la garantía.

■ Tornillos de transporte

Este aparato está provisto de tornillos de transporte para impedir los daños internos durante el transporte.

- Antes de utilizar la lavadora se deben quitar todos los tornillos de embalaje y de transporte.

- ☞ Al desembalar la base, asegúrese de retirar el soporte adicional de embalaje, situado en la parte central del embalaje de la base

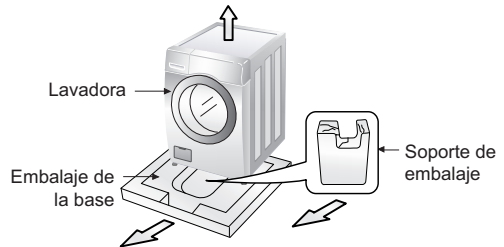

■ Desmontaje de los tornillos de transporte

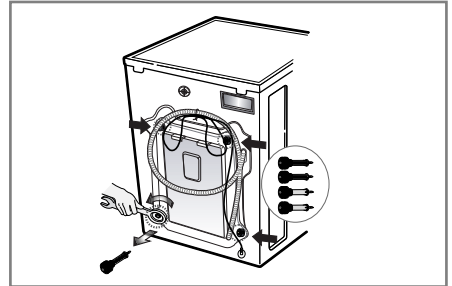
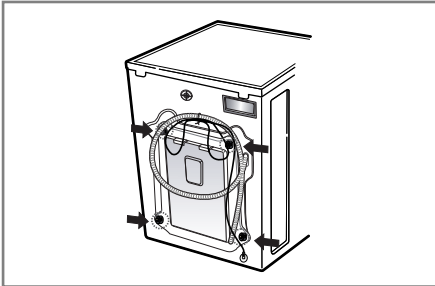

1. Para impedir los daños internos durante el transporte, los 4 tornillos especiales estarán bloqueados. Antes de hacer funcionar la lavadora, quite los tornillos junto con los tapones de caucho.

- Si no se quitan, estos pueden provocar una fuerte vibración, ruido y un funcionamiento defectuoso.

2. Desatornille los 4 tornillos con la llave suministrada.

3. Quite los 4 tornillos junto con los tapones de caucho retorciendo ligeramente el tapón. Conserve los 4 tornillos y la llave de tuercas para uso futuro.

- Siempre que se transporte el aparato, se deben volver a colocar los tornillos de transporte.

4. Cierre los agujeros con los tapones suministrados.

Instalación

■ Requisitos del lugar de instalación

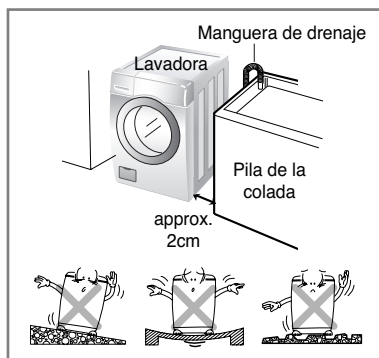

Nivel del suelo:

La pendiente admisible debajo de la lavadora es de 1°

Toma de corriente:

Debe estar dentro de 1,5 metros de cada lado de la ubicación de la lavadora. No sobrecargue la toma con más de un aparato.

Espacio libre adicional:

(10 cm: parte posterior / 2 cm: lado derecho e izquierdo)

No coloque ni almacene productos de lavandería en la parte superior de la lavadora en ningún momento.

Pueden dañar el acabado o los controles.

■ Colocando

Instale la lavadora en un piso plano y fuerte.

Asegúrese que la circulación alrededor de la lavadora no sea impedida por carpetas, alfombras, etc.

- Antes de colocar la lavadora sobre azulejo, aplique una cubierta en la parte inferior.
- No trate de corregir cualquier imperfección en el suelo con pedazos de madera o materiales similares debajo de la lavadora.
- Si es imposible evitar colocar la lavadora al lado de la estufa, debe instalarse un aislador de aluminio entre los 2 aparatos.
- La lavadora no debe instalarse en habitaciones donde la temperatura baje a 0°C .
- Asegúrese de instalar la lavadora donde sea accesible para un técnico en caso de averías.
- Con la lavadora instalada, ajuste las cuatro patas utilizando la llave para tornillos de transporte suministrado, asegurándose que el electrodoméstico esté estable y quede un espacio de 20 mm aproximadamente entre la parte superior de la lavadora y la parte inferior de la encimera.
- Las instrucciones de instalación expone que la abertura no debe ser obstruida por una alfombra si tiene una abertura de ventilación en la base.

Instalación

■ Conexión eléctrica

1. No utilice una extensión o un adaptador doble.
 2. Si el cable de alimentación está dañado, debe ser sustituido por el fabricante o sus representantes de servicio o por una persona igualmente calificada con el fin de evitar cualquier peligro.
 3. Desenchufe siempre la máquina y cierre el suministro de agua después del uso.
 4. Conecte la máquina a un enchufe con puesta a tierra según las normativas de cableado vigentes.
 5. El aparato se debe colocar de forma que el enchufe sea fácilmente accesible.
- Si el cordón de alimentación está dañado este debe de ser reemplazado por el fabricante o su agente de servicio o por personal calificado para evitar el riesgo.
 - Las reparaciones de la lavadora sólo deben realizarse por personal calificado. Las reparaciones hechas por personas inexpertas pueden causar daños o serias consecuencias para su uso. Contacte con su Centro de Servicio más cercano. No instale su lavadora en cuartos donde las temperaturas bajo cero, o heladas puedan intervenir. Las mangueras congeladas pueden explotar. La confiabilidad de la unidad electrónica puede variar dependiendo de las temperaturas bajo cero. Si compra su lavadora en épocas de heladas: guarde la lavadora en un cuarto de temperatura ambiente antes de comenzar a usarla.

PRECAUCIÓN

Este producto no debe ser usado por niños o por personas con ciertas discapacidades sin supervisión. Los niños deben ser supervisados para evitar el uso de este producto como un juguete.

PRECAUCIÓN

Precauciones de los Cordones de Enchufes

En la mayoría de los electrodomésticos se recomienda que sean puestos en un circuito que sea dedicado sólo para ellos; esto significa, un solo circuito de salida el cual sólo le da energía a ese electrodoméstico y no tiene salidas adicionales o sucursal de circuitos (otras sucursales de circuitos). Verifique la página de las especificaciones en este manual de usuario para estar seguro. No se debe sobrecargar la pared de las salidas de energía. Sobrecargar la pared de salida de energía es peligroso, también lo es tener la pared de salida de energía suelta o dañada, cordones de extensión, cordones deshilachados, o el aislamiento de cordones dañados o rajados. Cualquiera de estas condiciones pueden resultar en un cortocircuito o un incendio. Periódicamente examine los cordones de sus electrodomésticos, y si parece que están dañados o deteriorados, desconéctelos, deje de usar el electrodoméstico, y reemplace el cordón con otro de la misma característica de un servidor autorizado.

Proteger el enchufe y cordones de maltratos físicos o mecánicos, tales como ser doblados, retorcidos, peñiscados, dañados con la puerta al cerrarla, o caminar por encima de los mismos. Preste atención particular a los enchufes, en las paredes de salida de energía, y el punto de donde el cordón sale del electrodoméstico.

Instalación

■ Conexión de la manguera de suministro de agua

- La presión del suministro de agua debe estar entre 100 ~ 1000 kPa (1,0 ~ 10,0 kgf / cm²).
- No desforre ni cruce al conectar la manguera de entrada a la válvula
- Si la presión del suministro del agua es mayor de 1000 kPa se debe instalar un dispositivo de descompresión.
- Compruebe periódicamente el estado de la manguera y sustitúyala si es necesario.

► Paso 1: Compruebe que la goma sella perfectamente la entrada de la manguera

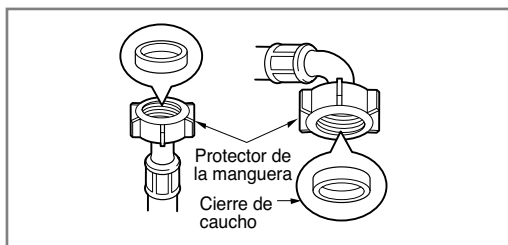

- Se suministran dos anillos con la manguera de entrada de agua en el conector de la válvula con el fin de evitar fugas de agua. Se utilizan para evitar fugas de agua. Asegúrese de apretar con fuerza la conexión a los grifos.

► Paso 2: Conecte la manguera a la conexión de agua

Tipo A: Conexión de la manguera de tipo de tornillo a un grifo con rosca

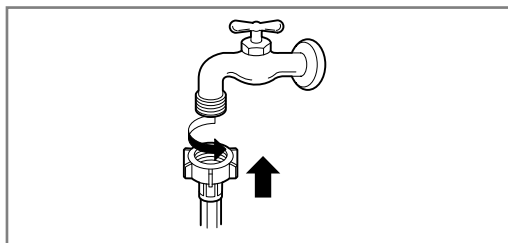

- Atornille el conector de la manguera en el grifo de suministro de agua.

Tipo B: Conexión de la manguera de tipo de tornillo a un grifo sin rosca

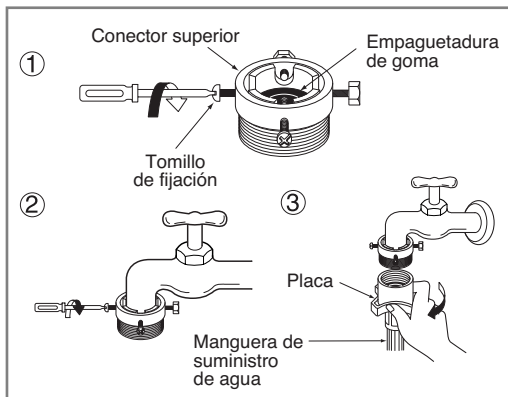

1. Retire los tornillos de la placa adaptadora de la junta y los 4 tornillos de sujeción del adaptador.
2. Empuje el adaptador contra el extremo del grifo de forma que la junta de caucho forme una conexión estanca. Apriete la placa adaptadora de la junta y los 4 tornillos.
3. Empuje la tubería de suministro de agua verticalmente hacia arriba de forma que el anillo de caucho del interior de la tubería se pueda adherir completamente al grifo, y posteriormente, apriételo atornillando hacia la derecha.

Instalación

Tipo C: Conexión de la manguera de tipo de un toque a un grifo sin rosca

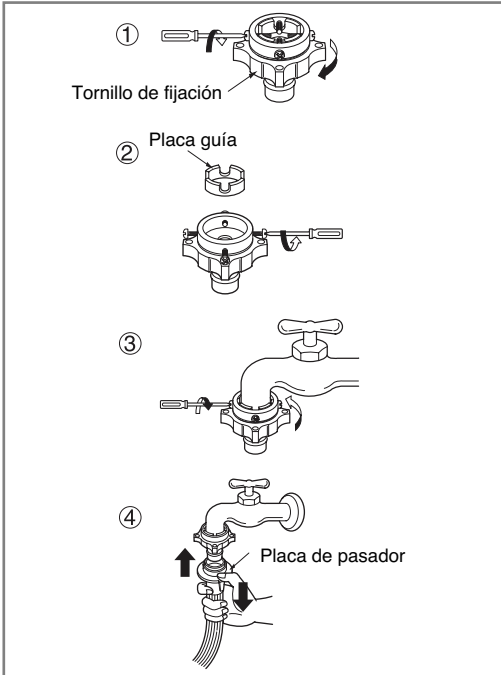

1. Retire los tornillos de la placa adaptadora de la junta y los 4 tornillos de sujeción del adaptador.
2. Si el grifo es demasiado grande para que el adaptador se ajuste bien, retire la placa guía.
3. Empuje el adaptador contra el extremo del grifo, de forma que la junta de caucho forme una conexión estanca. Apriete la placa adaptadora de la junta y los 4 tornillos.
4. Deslice hacia abajo la placa pestillo del conector, empuje la tubería interna contra el adaptador, y libere la placa pestillo del conector. Asegúrese de que el adaptador encaja en su lugar.



Después de conectar la manguera a la conexión de agua, abra los grifos para eliminar posibles sustancias en las mangueras. Elimine la suciedad, arena y polvo en los grifos o en las mangueras de agua, permita que el agua se desagüe en un cubo y compruebe la temperatura del agua.

► Paso 3: Conecte la manguera a la lavadora

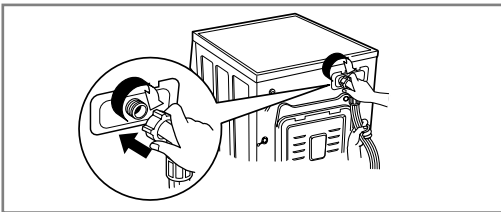

- Asegúrese de que no hay retorcimiento en la manguera y de que no está aplastada.

► Si la lavadora tiene dos válvulas

- La manguera de entrada con el conector rojo es para el grifo del agua caliente.
- Si la lavadora tiene dos válvulas, ahorrará energía utilizando la válvula de agua caliente.



Si tras finalizar la conexión hay un escape de agua del tubo, repita de nuevo los mismos pasos. Utilice el tipo de grifo más convencional para el suministro de agua. En el caso de que el grifo sea cuadrado o demasiado grande, retire el anillo espaciador antes de insertar el grifo en el adaptador.

Utilice el grifo horizontal

Grifo horizontal



Grifo de extensión



Grifo en escuadra



Instalación

Este equipo no está diseñado para uso marítimo o para instalaciones móviles como caravanas, avionetas, etc. Desconecte la lavadora si no se va a utilizar por un período largo de tiempo (por ejemplo, vacaciones), especialmente si no hay un drenaje en el piso del lugar. Cuando ya no utilice la lavadora, quite los cables principales y destruya el conector. Desconecte el seguro de la puerta para evitar que niños pequeños se queden atrapados dentro de la lavadora. El material para envolver puede causar sofocación en los niños. Mantenga todo el material del empaque lejos de los niños.

■ Instalación del desagüe

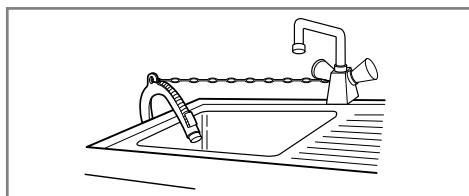
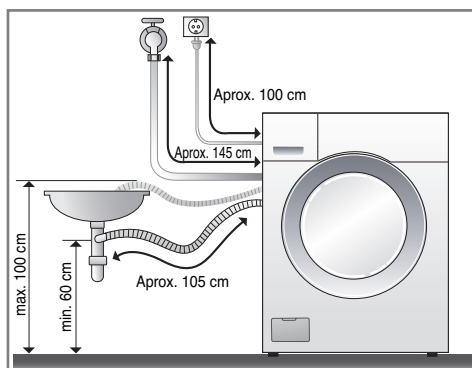

- Cuando instale la manguera de desagüe, asegúrela firmemente, procurando que no se mueva atándola con una cuerda.
- Asegurando la instalación, el tubo del desagüe protegerá el suelo de derrames de agua.

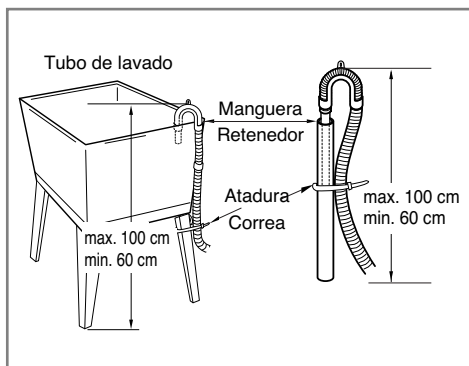
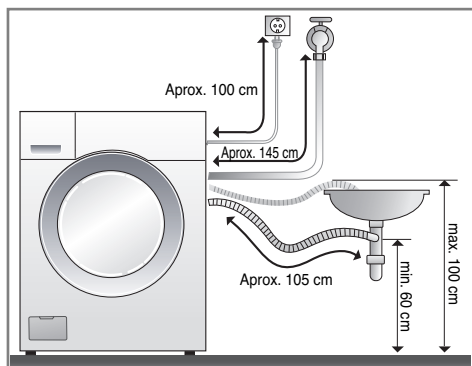

- La manguera de desagüe no debería estar a más de 1 m de altura del suelo.
- Afianzando la instalación, el tubo de desagüe protegerá el suelo de dañarlo a causa de escapes de agua.
- Cuando el tubo de la manguera es muy largo, por favor no llene la lavadora, podría causar un ruido extraño.

Instalación

■ Ajuste de nivel



1. La nivelación correcta de una lavadora impide el ruido y las vibraciones excesivas.

Instale el aparato sobre una superficie de suelo sólido y nivelado, preferiblemente en la esquina de una habitación.

NOTA Vigas o pisos suspendidos pueden contribuir a la excesiva vibración y a errores de balance.

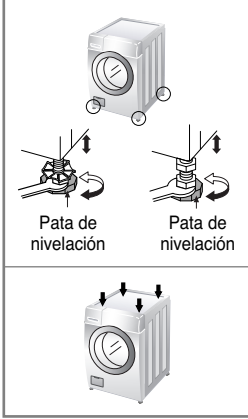

2. Si el suelo no está nivelado, ajuste los pies de nivelación según sea necesario (no introduzca trozos de madera, etc. debajo de los pies). Asegúrese de que los cuatro pies estén estables y descansan sobre el suelo y, a continuación, compruebe que el electrodoméstico está perfectamente nivelado (utilice un nivel de burbuja de aire)

* Después de ajustar las patas, apriete la contratuerca girándola en sentido contrario a las agujas del reloj.

* **Comprobación en diagonal**

Al empujar hacia abajo y en diagonal los bordes de la placa superior de la lavadora, la máquina no se debe mover un centímetro arriba o abajo en absoluto.

(Compruebe esto en dos direcciones)

Si la máquina cabecea al empujar la placa superior de la máquina en diagonal, ajuste de nuevo las patas.

■ En caso de auto regular la pata

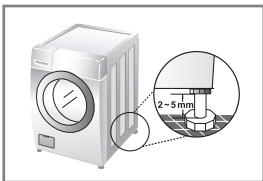

La pata derecha posterior de la lavadora es una pata auto regulable. A diferencia de las patas regulables, ajustando el perno de la pata auto regulable puede causar ruido o vibración.

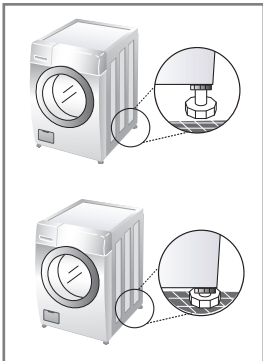

* **Verifique el estado de la pata auto regulable**

Caso 1. Elevado del suelo

- Elevar la pata izquierda frontal presionará la pata auto regulable al suelo.



Caso2. Pata Auto regulable completamente presionada

- Elevando las patas ajustables de la esquina derecha frontal y la esquina izquierda posterior librerá la pata auto regulable.



Instalación

■ Suelos de hormigón

- La superficie de instalación debe estar limpia, seca y nivelada.
- Instale la lavadora sobre un suelo duro y plano.

■ Suelos de hormigón (baldosas...)

- La superficie de instalación debe estar limpia, seca y nivelada.
- Instale la lavadora sobre un suelo duro y plano.
- ※ **No deje que las patas de la lavadora se mojen.**
Si las patas se mojan, se puede producir un deslizamiento de la lavadora.

■ Suelos de madera

- Los suelos de madera son especialmente propensos a las vibraciones.
- Para evitar las vibraciones, recomendamos que coloque tapones de goma debajo de cada pata, al menos con un grosor de 15 mm bajo la lavadora, asegurados con tornillos por lo menos a 2 viguetas del piso.
- Si es posible, instale la lavadora en una de las esquinas de la habitación, donde el suelo es más estable.

※ *Inserte los tapones de goma para reducir la vibración.*

※ *Puede obtener los tapones de goma (n° de pieza 4620ER4002A) en el dpto. de repuestos de LG.*



Importante!

- Una colocación y nivelación correcta de la lavadora garantiza un funcionamiento duradero, regular y fiable.
- La lavadora debe estar completamente horizontal y permanecer fija en dicha posición.
- No debe oscilar hacia las esquinas cuando esté cargada.
- La superficie de instalación debe estar limpia, libre de cera para suelos y otros recubrimientos lubricantes.

Cuidados antes del lavado

■ Antes del primer lavado

Seleccione un ciclo (Algodón 60°C, añada media carga de detergente) que permita lavar la unidad sin ropas. Esto quitará residuos del tambor que haya tenido durante la fabricación.

■ Cuidados antes del lavado

1. Etiquetas de cuidados

Busque la etiqueta de cuidados de sus prendas. Ésta le indicará el contenido del tejido de su prenda y cómo se debe lavar.

2. Clasificación

Para obtener los mejores resultados, clasifique la ropa en cargas que se puedan lavar con el mismo ciclo de lavado. Los diferentes tejidos necesitan lavarse de diferentes formas, con temperatura de agua y velocidad de diferente centrifugado. Separe siempre los colores oscuros de los claros y blancos. Lávelos por separado, ya que se puede producir una transferencia de colores e hilos, lo que provocará la decoloración del blanco, etc. Si es posible, no lave artículos muy sucios con uno ligeramente sucio.

Suciedad (Pesada, Normal, Ligera)

Separe las prendas según la cantidad de suciedad.

Color (Blanco, Claro, Oscuro)

Separe los tejidos blancos de los tejidos de color.

Hilachas (Productores o recolectores de hilachas)

Lave por separado los productores de hilachas los recolectores de hilachas.

3. Cuidados antes de la carga

■ Mezcle prendas grandes y pequeñas en una misma carga. Cargue los artículos grandes en primer lugar.

Los artículos grandes no deben representar más de la mitad del total de la carga. No lave prendas por separado. Esto puede provocar una carga desequilibrada. Añada uno o dos artículos similares.

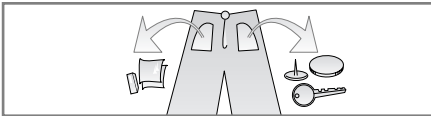

• Verifique que todos los bolsillos estén vacíos. Los artículos tales como clavos, horquillas, cerillas, bolígrafos, monedas y llaves pueden dañar tanto su lavadora como su ropa.

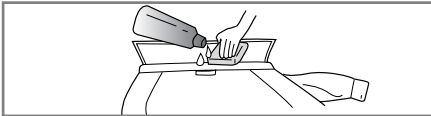

• Trate previamente la suciedad y las manchas cepillando con un poco de detergente disuelto en agua sobre las manchas como cuellos y puños de camisas para quitar mejor la suciedad.

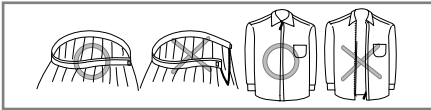

• Cierre las cremalleras, corchetes y cordones para asegurarse de que estos artículos no se enganchen en otras prendas.

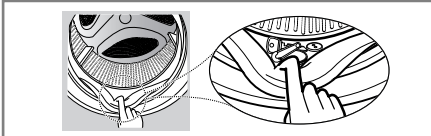

• Compruebe los pliegues de la junta flexible (gris) y quite cualquier artículo pequeño, si hay cualquiera.

• Compruebe el interior del tambor y quite cualquier artículo de dentro para el siguiente ciclo de lavado.



• Quite cualquier prenda o artículo sobre la junta flexible para prevenir daños tanto en su ropa como en la junta.

Cómo añadir detergente

■ Cómo añadir detergente y suavizante para tejidos

1. El cajón distribuidor

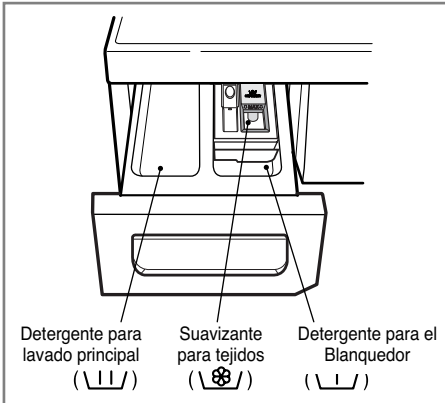

- Solamente lavado principal → \ \ /
- Prelavado + Lavado principal → \ \ / • \ \ /

2. Cómo añadir suavizante para tejidos

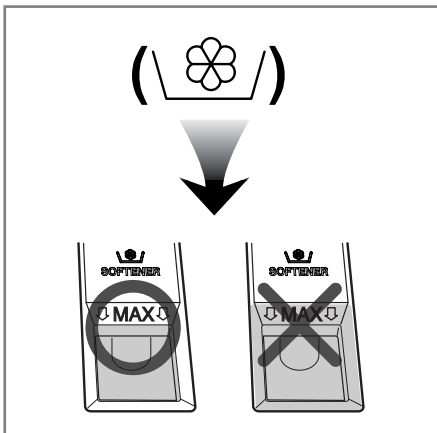

- No supere los límites máximos que están marcados por una línea. Cierra ligeramente el cajón de dispensador. Sobrellenar el dispensador puede causar daños y manchar las ropas.
- No deje el suavizante para tejidos en el cajón de detergente durante más de 2 días. (El suavizante para tejidos podría endurecerse).
- El suavizante se añadirá automáticamente durante el último ciclo de enjuague.
- No abra el cajón mientras la lavadora se está llenando agua.
- No se permiten los disolventes (benceno, etc.).

NOTA No eche suavizante para tejidos directamente sobre la ropa.

Cómo añadir detergente

3. Dosis de detergente

- El detergente se debe utilizar de acuerdo con las instrucciones del fabricante del detergente.
 - Si se utiliza más detergente que la cantidad recomendada, se produce demasiada espuma y esto hará que disminuya el resultado del lavado o provocará una pesada carga en el motor. (Provocará fallas de funcionamiento).
 - Utilice solamente detergente en polvo en las lavadoras de carga frontal.
- * Si produce demasiada espuma, por favor reduzca la cantidad de detergente.

- Quizás sea necesario ajustar el uso de detergente en cuanto a la temperatura del agua, dureza del agua, tamaño y nivel de suciedad de la carga. Para obtener mejores resultados, evite el exceso de espuma.

3. Ablandador de agua

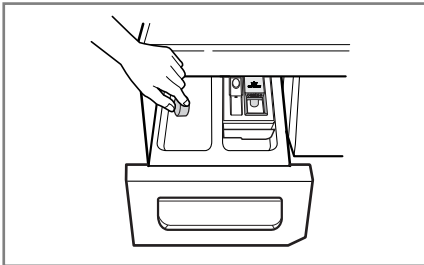

- Puede utilizarse un ablandador de agua, como un antical (Calzón), para reducir el uso de detergente en áreas de agua extremadamente dura. Añada el producto según las cantidades especificadas en el paquete. Primero añada detergente y después el ablandador de agua.
- Utilice la misma cantidad de agua que para el lavado con agua blanda.

* Consejos

Carga completa:
según las recomendaciones del fabricante.

Carga parcial:
3/4 de la cantidad normal.

Carga mínima:
1/2 de la carga completa.

- El detergente sale desde el cajón distribuidor al comienzo del ciclo.

5. Uso de detergente en pastillas

- 1) Abra la puerta e introduzca las pastillas en el tambor.

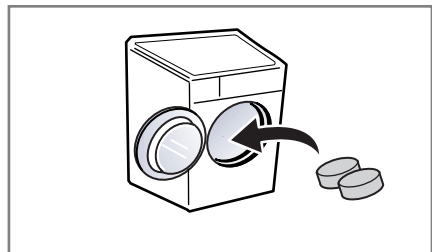

- 2) Cargue las prendas en el tambor.

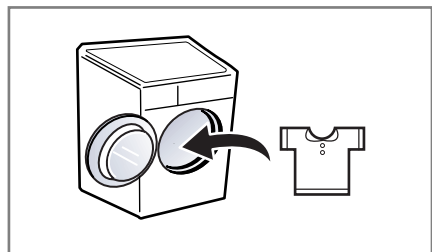

- 3) Cierre la puerta.

Cómo utilizar la lavadora

■ Tabla de programa de lavado

• Programas recomendados de acuerdo con el tipo de carga.

Programa	Tipo de tejido	Temperatura del agua (Opcional)	Opción adicional	Carga máxima
Algodón	Prendas de colores sólidos(camisas, camisones, pijamas...) y algodón blanco ligeramente sucio(ropa interior...)	40° C (Fría, 60° C)	Prelavado, Intensivo, Normal, Ligeró, Lavado de calzados, No lavado, Asignar tiempo terminado, Secado	Categoría
Ropa de Deporte	Este ciclo es adecuado para prendas deportivas como ropas para correr y jogging	40° C (Fría)	Normal, No lavado, Asignar tiempo terminado	Menos de 5,0 kg
Ropa oscura	Utilice este ciclo para lavar ropa multicolor para que las prendas conserven su color	40° C (Fría)	Normal, No lavado, Asignar tiempo terminado, Secado	Menos de 5,0 kg
Lavado con agua fría	Este ciclo es adecuado para ropa poco sucia. Utilice este ciclo para ahorrar energía usando agua fría al tiempo que garantiza una limpieza adecuada	Fría	Prelavado, Intensivo, Normal, Ligeró, No lavado, Asignar tiempo terminado, Secado	Categoría
Lana	En este ciclo es posible lavar tejidos de lana.(Se ruega usar detergente para lavadoras de prendas de lana)	40° C (Fría)	Normal, No lavado, Asignar tiempo terminado	Menos de 4,0 kg
Ropa de cama	Este ciclo es adecuado para artículos grandes como frazadas, almohadas, fundas para sofás, etc.	Fría (40° C)	Normal, Ligeró, No lavado, Asignar tiempo terminado	Tamaño de 1 extragrande (9 tog)
Enjuague + Centrifugado	Enjuague y centrifugado	-	Asignar tiempo terminado, Secado	-
Refrescar	Algodón mezclado, camisa de vestir de poliéster mezclado, blusas (Es fácil planchar ropas arrugadas)		Asignar tiempo terminado	5 artículos
Lavado rápido	Ropa poco sucia y carga pequeña	40° C (Fría)	Normal, No lavado, Asignar tiempo terminado, Secado	Menos de 5,0 kg
Silencioso	Ropa desteñible (camisas, camisones, pijamas, etc..) y algodón blanco poco sucio (ropa interior).	40° C (60° C, Fría)	Normal, Intensivo, Prelavado, Asignar tiempo terminado, Secado, No lavado, Ligeró	Menos de 5,0 kg
Sanitario	Ropa interior muy sucia, ropa de trabajo, ropa de cama, etc	95° C	Normal, No lavado, Asignar tiempo terminado, Secado	Menos de 3,0 kg
Artículos grandes	Para lavado de tejidos muy sucios	60° C (40° C)	Prelavado, Intensivo, Normal, No lavado, Asignar tiempo terminado, Secado	Menos de 3,0 kg

* **Nota** : Es recomendado el detergente neutro.

El ciclo de lana gira suavemente el tambor y centrifuga lentamente para el cuidado de las prendas.

Cómo utilizar la lavadora

■ Panel de control

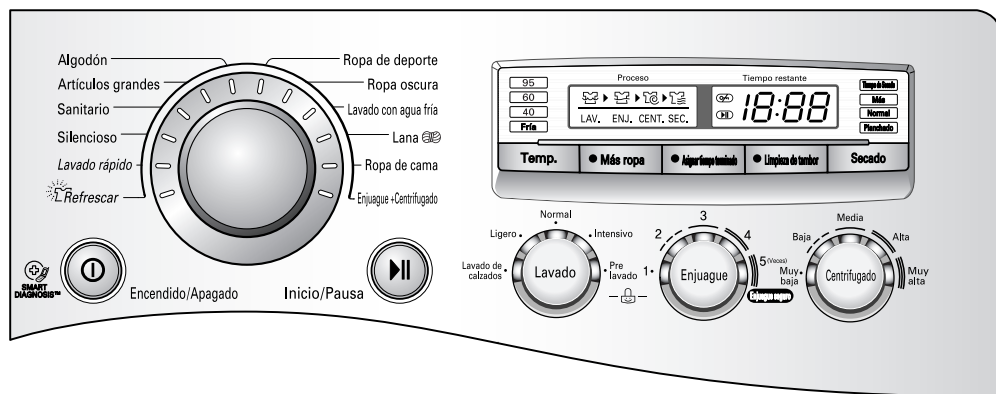

1. Al utilizar el ciclo de lavado de las condiciones iniciales

- Para empezar pulse el botón **Encendido/Apagado** (⏻).
- Pulse el botón **Inicio/Pausa** (⏸).
- Condición inicial
 - *Enjuague: 3 tiempos*
 - *Temperatura del agua: 40°C*
 - *Centrifugado: Alta*
 - *Programa: Algodón*

2. Selección manual

- Para empezar pulse el botón **Encendido/Apagado** (⏻).
- Seleccione las condiciones que desea utilizar pulsando cada botón.
Para seleccionar cada condición, consulte las páginas 20 a 28.
- Pulse el botón **Inicio/Pausa** (⏸).

Cómo utilizar la lavadora

La función de SMARTDIAGNOSIS™ está sólo disponible para productos con el símbolo "SMARTDIAGNOSIS™".

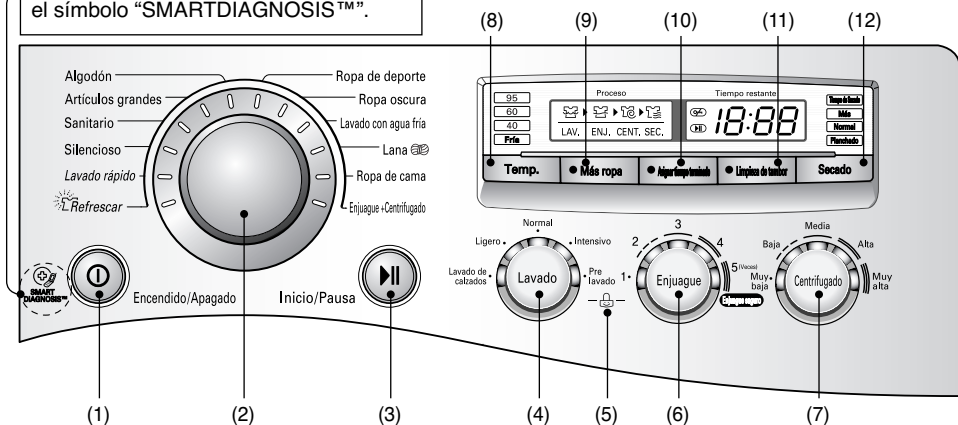

- | | | | |
|------------------------------|------------------------|-------------------------|--------------------------------------|
| (1) Botón: Encendido/Apagado | (4) Botón: Lavado | (7) Botón: Centrifugado | (10) Botón: Asignar tiempo terminado |
| (2) Dial: Programa | (5) Bloqueo para niños | (8) Botón: Temperatura | (11) Botón: Limpieza de Tambor |
| (3) Botón: Inicio/Pausa | (6) Botón: Enjuague | (9) Botón: Más Ropa | (12) Botón: Secado |

Encendido/Apagado



Encendido/Apagado

1. Encendido/Apagado

- Pulse el botón **Encendido/Apagado** (⏻) para encender y apagar la energía eléctrica.
- También se puede utilizar para cancelar la función Asignar tiempo terminado.

2. Programa inicial

- Cuando se pulsa el botón **Encendido/Apagado** (⏻), la lavadora está lista para el programa Algodón. Y las otras condiciones iniciales de la siguiente manera
- Por lo tanto, si desea avanzar por el ciclo de lavado sin seleccionar el programa, sólo tiene que pulsar el botón **Inicio/Pausa** (⏸) y la lavadora continuará su funcionamiento.

■ Programa inicial

- Algodón / Enjuague :3 / 40°C / Alta

Programa

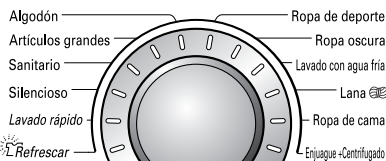

- Están disponibles 12 programas de enjuague con el tipo de ropa.
- La luz prenderá para indicar el programa elegido.
- Cuando se pulsa el botón **Inicio/Pausa** (⏸), se selecciona automáticamente el programa **Algodón**.
- Girando el dial del programa, se selecciona en el orden de "Algodón – Ropa de deporte – Ropa oscura – Lavado con agua fría – Lana – Ropa de cama – Enjuague+Centrifugado – Refrescar – Lavado rápido – Silencioso – Sanitario – Artículos grandes".

En relación con el tipo de carga para cada programa, consulte la página 18.

Cómo utilizar la lavadora

Inicio/Pausa



Inicio/Pausa

1. Inicio

- Este botón **Inicio/Pausa** se utiliza en los ciclos de lavado y en otros o para hacer una pausa en los ciclos.

2. Pausa

- Si se necesita una parada temporal del ciclo de lavado, pulse el botón "**Inicio/Pausa**".
- Después de pulsar el botón de pausa, la energía eléctrica se interrumpe automáticamente 4 minutos más tarde.

Nota: La puerta no se abrirá antes de uno o dos minutos cuando se seleccione **Pause**, o sólo se abrirá al final del ciclo de lavado.

Bloqueo de puerta



- Se ilumina siempre que la puerta de la Lavadora está bloqueada.
- La puerta se puede desbloquear pulsando el botón **Inicio/Pausa** para detener la lavadora.
- La puerta puede ser abierta después de unos pocos segundos.

Detectando



- El icono "Detectando" se iluminará, cuando el tambor gire lentamente y detecta la cantidad de ropa cargada en el tambor. Tardará unos segundos.

Lavado



1. Pre-Lavado

- Use esta opción para cargas que requieran tratamiento previo. Añada 16 min. de prelavado y drenaje.
- Cuando use la opción de **Prelavado**, no use detergente líquido en el Compartimiento de **Lavado Principal**. Use detergente en polvo en el **Lavado Principal**.

2. Intensivo

- Si la colada está muy sucia, la opción "Intensivo" es efectiva.
- Seleccionando la opción de lavado intensivo, el tiempo de lavado se extenderá dependiendo del programa seleccionado.
- Para utilizar esta opción, seleccione la opción "Intensivo" una vez antes de que comience el programa de lavado.

3. Normal

- Esta opción se selecciona automáticamente para todos los cursos de lavado excepto en el de **Enjuague+ Centrifugado**.

4. Ligero

- Este ciclo es adecuado para ropa poco sucia.

5. Lavado de calzados

- Utilice esta opción para lavar zapatillas de estar por casa o zapatos.

Cómo utilizar la lavadora

Bloqueo para niños



Use esta opción para prevenir el uso del lavado no deseado o mantener los ciclos ya programados sin que cambien mientras la lavadora esté trabajando.

- El Bloqueo para niños se puede ajustar pulsando simultáneamente el botón **Lavado** y el botón **Enjuague**. (Durante tres segundos)

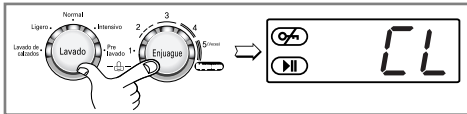

- Cuando el seguro de niños está activado, el indicador del seguro de niños aparecerá y todos los botones estarán bloqueados excepto el botón de apagar/encender pulse simultáneamente otra vez los botones **Lavado** y el botón **Enjuague**. (Durante tres segundos)

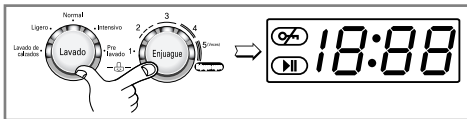

- Si desea modificar el programa cuando está activo el Bloqueo para niños,
1. Pulse a la vez los botones **Lavado** y **Enjuague**. (Durante tres segundos)
 2. Pulse el botón **Inicio/Pausa**.
 3. Cambie el programa deseado y pulse el botón **Inicio/Pausa**.

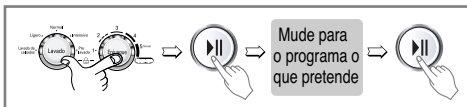

- El seguro de niños dura hasta terminar el ciclo. Si quiere desactivar esta función, presione y mantenga durante 3 segundos el botón de Lavado/Enjuague.

Enjuague

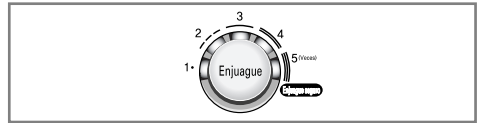

- Presionando el botón de enjuague, puede ser seleccionado el tipo de enjuague.
- **Ropa de cama, Silencioso** tienen 4 ciclos de enjuague.
- **Algodón, Ropa de deporte, Ropa oscura, Lavado con agua fría, Lana, Sanitario, Artículos grandes** tienen 3 ciclos de enjuague.
- **Lavado rápido** tienen 2 ciclos de enjuague.
- **Enjuague+Centrifugado** tiene un ciclo de enjuague.

El juego indicador de luz se iluminará para la identificación.

Cómo utilizar la lavadora

Centrifugado



- Pulsando el botón Centrifugado, puede escoger la velocidad de funcionamiento para dicha función.

1. Selección de Centrifugado

- La velocidad de Centrifugado está disponible, según el programa, de la siguiente forma:
- **Enjuague+Centrifugado & Lavado rápido & Sanitario & Artículos grandes**
Media – Alta – Muy alta – Muy baja – Baja
- **Algodón & Lavado con agua fría**
Alta – Muy alta – Muy baja – Baja – Media
- **Ropa oscura & Silencioso**
Baja – Media – Alta – Muy alta – Muy baja
- **Ropa de deporte**
Muy baja
- **Lana**
Baja – Muy baja
- **Ropa de cama**
Media – Muy baja – Baja

2. No Centrifugado

- Si selecciona la opción “No Centrifugado”, la Lavadora se detiene, después de la descarga, tras la última vuelta.

El juego indicador de luz se iluminará para la identificación.

Temperatura del agua

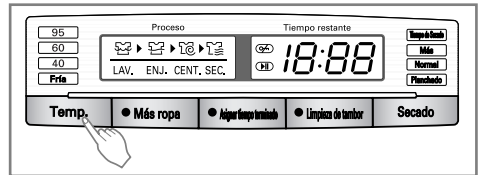

- Pulsando el botón Temp., podrá seleccionar la temperatura del agua.
- La temperatura del agua puede seleccionarse, según el programa, como se muestra a continuación:
- **Algodón & Silencioso**
40°C – 60°C – Fría
- **Ropa de deporte & Ropa oscura & Lana & Lavado rápido**
40°C – Fría
- **Lavado con agua fría**
Fría
- **Ropa de cama**
Fría – 40°C
- **Sanitario**
95°C
- **Artículos grandes**
60°C – 40°C

El juego indicador de la temperatura deseada se iluminará para la identificación.

Para obtener información más detallada, consulte la página 18.

Cómo utilizar la lavadora

Más Ropa

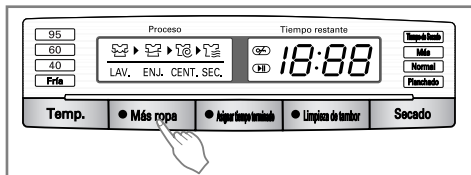

Utilice esta función para añadir cargas o retirar materiales extraños.

- Modo de uso de " Más Ropa ".
 - Pulse el botón " Más Ropa "
 - Cierre la puerta y añada ropa o retire materiales extraños (por ejemplo, una moneda, un pasador, etc..)
 - Pulse el botón "Inicio/Pausa"
- Abra la puerta cuando "Bloqueo de puerta" está apagado y tras comprobar la seguridad.
- Resultados cuando se elige "Más Ropa" durante los ciclos.
 - Cuando la cuba está girando: la cuba se detiene y se apaga "Bloqueo de puerta".
 - Cuando la temperatura del agua en la cuba es superior a 45°C: "Más Ropa" no está disponible y se oye una breve señal acústica de seguridad.
 - Cuando hay muy mucha agua en la cuba: "Bloqueo de puerta" se apaga tras el vaciado de agua hasta el nivel de seguridad.
- "Más Ropa" no funciona por seguridad cuando el ciclo "Limpieza de Tambor" está activo.

NOTA

Introduzca la colada completamente en la cuba. Si alguna prenda queda atrapada en el cierre de la puerta se podría dañar la junta (pieza de goma) de la puerta y causar una avería.

Asignar tiempo terminado

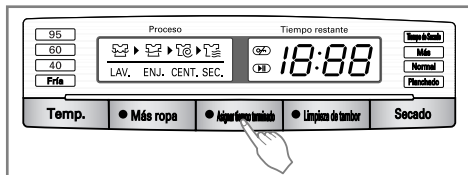

Preparación del lavado antes de comenzar

"Asignar tiempo terminado"

- Abra el grifo del agua
- Cargue la ropa y cierre la puerta
- Coloque el detergente y el suavizante en el cajón.
- Cómo ajustar "Asignar tiempo terminado"
 - Pulse el botón **Encendido/Apagado** (⏻).
 - Gire el dial de **Programa** para seleccionar el programa que necesite.
 - Pulse el botón **Asignar tiempo terminado** y ajuste el tiempo deseado.
 - Pulse el botón **Inicio/Pausa** (⏸).
- Si se pulsa el botón Asignar tiempo terminado, aparece "3:00". El tiempo retardado máximo es 19:00 horas y el tiempo mínimo es 3:00 horas.
- Con cada pulsación de botón el tiempo de retardo adelanta en una hora.
- Para cancelar el retardo de tiempo, pulse el botón **Encendido/Apagado** (⏻).
- **Asignar tiempo terminado** es 'tiempo previsto' desde el presente hasta la finalización del ciclo de lavado o proceso seleccionado (Lavado, Enjuague, Centrifugado.)
- *De acuerdo con la condición del suministro de agua y la temperatura, el tiempo retardado y el tiempo de lavado real pueden variar.*

Cómo utilizar la lavadora

Limpeza de Tambor

Utilice esta función para desinfectar el tambor, eliminar cualquier posible bacteria y mantenerlo limpio.



1. Pulse el botón Encendido/Apagado.
 - Cierre la puerta.
 - Añada detergente o detergente antibacteriano al dispensador.
 - Añada lejía líquida al dispensador de detergente líquido o detergente de cloruro en polvo al dispensador de detergente para el lavado principal.
2. Pulse el botón "Limpeza de Tambor".
 - Se seleccionará el ciclo "Limpeza de Tambor" y quedarán fuera de uso todos los botones.
3. Pulse el botón "Inicio".
 - Se bloqueará la puerta y se iniciará la limpieza de la Tambor.

Detergente en polvo o lejía.	Detergente líquido o lejía
54 g	54 ml
Lejía/detergente en polvo	Lejía/detergente líquido
	Línea de referencia de lejía/detergente líquido (MAX)
	• Si desea añadir una cantidad por encima de la línea de referencia, puede hacerlo directamente en la colada.

- No añada una cantidad superior a la indicada para la lejía con cloro. Si añade demasiada lejía, podría causar problemas a la lavadora.

NOTA

Función de notificación de limpieza Auto Tub [t c l]

- Al encender la lavadora si aparece este signo, significa que necesita limpiar el tambor. Pulse El botón Limpieza de Tambor para limpiar el tambor.
- Si desea proceder a realizar un ciclo de lavado normal y no la limpieza del tambor, gire el dial de selección de programa o pulse el botón del programa y del ciclo que desee realizar.
- Si no procede con la función de Limpieza del tambor, este mensaje aparecerá en el panel de control cada 30 minutos.
- Si procede con la limpieza del tambor, el mensaje no volverá a aparecer hasta la siguiente vez que éste necesite ser limpiado.
- Aunque esto puede variar según la frecuencia de uso de la lavadora, la notificación de limpieza automática del tambor suele aparecer una vez cada 1 ó 2 meses.

Cómo utilizar la lavadora

Secado

NOTA La máxima capacidad de Secado de este modelo es de 7 kg. Cuando carga, se ruega usar el indicador de máxima capacidad de secado de detrás de la puerta como se muestra abajo.

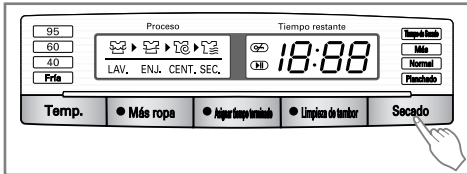

- No cargue más de lo que muestra el indicador de máxima carga de Secado. Las prendas deben poder girar libremente.
- Este proceso automático de Lavado y Secado puede seleccionarse fácilmente.
- Para obtener un Secado uniforme, asegúrese de que todas las prendas de la colada poseen tamaño y composición similares.
- Haciendo pulsando el botón, puede seleccionar:
Normal → Más → 60 → 90 → 120 → 150 → Planchado.

1. Guía de Secado automático

- Utilice sus ciclos automáticos para Secado de la mayoría de los tipos de prenda. Los sensores electrónicos miden la temperatura de la salida para aumentar o reducir la temperatura del Secado y así obtener un tiempo de reacción más rápido y un control de temperatura.
- Ciclo de Secado automático recomendado por tipo de colada.
 - a) Planchado - Si ud. desea planchar ropas
 - b) Normal - Secara las prendas lo suficiente para ser retiradas y dobladas. Es ideal para prendas de uso diario como el algodón.
 - c) Más – Asegura el máximo desempeño de secado.

NOTA: existe una diferencia entre el tiempo de Secado estimado en el modo automático y el real. El tipo de tejido, el tamaño de la carga y el nivel de Secado seleccionado afectan al tiempo de Secado.

* Los pesos de prenda estándar muestran la cantidad de prendas a introducir en la Lavadora.

Tipo de prendas			
Peso unitario	Pañales 95 g	Camisas 200 g	Camiseta de manga larga 300 g
Tipo de prendas			
Peso unitario	Ropa interior 50 g	Pijamas 500 g	Vaqueros 600 g

Cómo utilizar la lavadora

2. Guía de tiempos de Secado manual

- Pulsando el botón Secado, puede seleccionar el tiempo de Secado.
- El ciclo de Secado puede durar hasta 150 minutos. Al seleccionar Sólo Secado, el ciclo de Secado comenzará tras terminar el Centrifugado, a menos que esta función se anule.
- Estos tiempos de Secado son una orientación para ayudarle en el ajuste de su Secadora cuando utilice el modo de Secado manual. Los tiempos de Secado pueden variar notablemente según la humedad, la temperatura ambiente y el tipo de tejido, por lo que su propia experiencia será su mejor guía.

Prendas de lana

- No someta prendas de lana al ciclo de Secado. Dispóngalas manteniendo su forma natural y séquelas en plano.
- Algunos tejidos y prendas de punto pueden encoger más o menos, dependiendo de su calidad.
- Estire siempre este tipo de prendas de forma inmediata tras su Secado.

Semihúmedo permanente y sintéticos

- No sobrecargue su Secadora.
- Saque las prendas de Semihúmedo permanente en cuanto acabe la Secadora para reducir la formación de arrugas.

Prendas de fibra o piel

- Revise siempre las instrucciones dadas por el fabricante.

Ropa infantil y camisones

- Revise siempre las instrucciones dadas por el fabricante.

Goma y plásticos

- No seque prendas compuestas en su totalidad o que contengan goma o plásticos como:

- a) delantales, baberos, fundas de silla
- b) cortinas y manteles
- c) alfombrillas de baño

Fibra de vidrio

- No seque prendas compuestas por fibra de vidrio en su Secadora. Las partículas de vidrio residuales en la Secadora podrían adherirse a las prendas que introduzca la próxima vez que utilice la Secadora e irritar su piel.

3. Finalización del Secado

- Una vez completado el ciclo de Secado, aparecerá en la pantalla de visualización "End"

Cómo utilizar la lavadora

Pantalla de visualización



1. Visualización de funciones especiales

- Al seleccionar el Bloqueo para niños, se enciende el indicador luminoso “**EL**”.
- Cuando haya finalizado el ciclo de secado, se mostrará “**Ed**” en la pantalla.
- Al seleccionar la función de Reserva, muestra el tiempo restante para que finalice el programa seleccionado.

2. Visualización de autodiagnóstico

- Si la Lavadora experimentase un fallo durante su funcionamiento, se visualizará el indicador de error asociado.

“**PE**” : error de detección de la presión de agua.

“**FE**” : problema por saturación de agua.

“**dE1**”, “**dE2**” : la puerta no está cerrada.

“**EE**”, “**LE**” : sobrecarga en el motor.

“**IE**” : problema en la entrada de agua.

“**DE**” : problema de descarga de agua.

“**UE**” : carga desequilibrada.

“**TE**” : problema en la temperatura del agua.

“**dHE**” : problema en el calentador de Secado o en el termostato.

“**FF**” : Congelada manguera o bomba

Si aparecieran estos mensajes de error, consulte la página 36 de la guía de solución de problemas y siga las indicaciones.

3. Finalización del Lavado

- Al completarse el ciclo de Lavado, aparecerá el mensaje “**End**” en la pantalla de visualización.

4. Tiempo restante

- Durante el ciclo de Lavado, se visualizará el tiempo restante de Lavado.
- Programa recomendados por el fabricante.

- **Refrescar**: alrededor de 30 minutos.

- **Silencioso**: alrededor de 1 hora y 18 minutos.

- **Algodón**: alrededor de 2 horas y 50 minutos.

- **Artículos grandes**:
alrededor de 2 horas y 5 minutos.

- **Sanitario**: alrededor de 2 horas y 5 minutos.

- **Lavado rápido**: alrededor de 49 minutos.

- **Enjuague+Centrifugado**:
alrededor de 18 minutos.

- **Ropa de cama**:
alrededor de 1 hora y 30 minutos.

- **Lana**: alrededor de 52 minutos.

- **Lavado con agua fría**:
alrededor de 1 hora y 32 minutos.

- **Ropa oscura**:
alrededor de 1 hora y 13 minutos.

- **Ropa de deporte**:
alrededor de 1 hora y 12 minutos.

- El tiempo de Lavado puede variar según la cantidad de colada, la presión y la temperatura del agua y de otros factores del Lavado.

- Si se detecta una carga desequilibrada o se pone en funcionamiento el programa de eliminación de espuma, el tiempo de Lavado se ampliará. (El incremento de tiempo máximo es de 45 minutos.)

Mantenimiento

- * Retire las prendas de la lavadora tan pronto como termine el ciclo. En los artículos que quedan en la lavadora se puede desarrollar un exceso de arrugamiento, transferencia de color y olores.
- * Antes de limpiar el interior de la lavadora, desenchufe el cable de alimentación eléctrica para evitar riesgos de descarga eléctrica.
- * Cuando ya no utilice la lavadora, desconecte los cables principales y quite el conector. Desconecte el seguro de la puerta para evitar que niños pequeños se queden atrapados dentro de la lavadora.

■ El filtro de entrada del agua

- El mensaje de error " E " parpadea en el panel de control porque no entra agua en el cajón del detergente.
 - Si el agua es muy dura o contiene rastros de depósitos de cal, el filtro de entrada del agua se puede obstruir.
- Por lo tanto, es buena idea limpiarlo de vez en cuando.

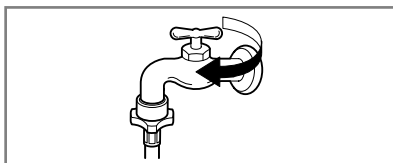

1. Cierre el grifo del agua.

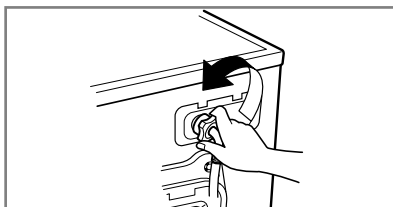

2. Desatornille la manguera de entrada del agua.

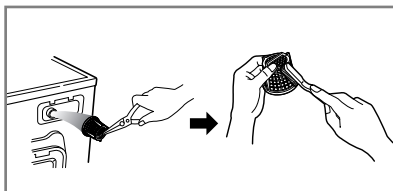

3. Limpie el filtro utilizando un cepillo de cerdas duras.

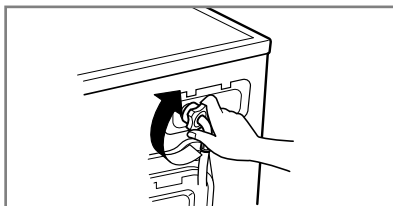

4. Apriete la manguera de entrada.

■ El filtro de la bomba de drenaje

- * El filtro de drenaje recoge los hilos y pequeños objetos que quedan en la coladera.
Compruebe con regularidad que el filtro está limpio para garantizar un funcionamiento uniforme de su máquina.

⚠ PRECAUCIÓN Primero utilice la Manguera de drenaje y después abra la bomba para eliminar aquello que pueda haberla detenido.

- * Permita que el agua se enfríe antes de limpiar el drenaje, permitiendo un drenado de emergencia o abriendo la puerta en una emergencia.

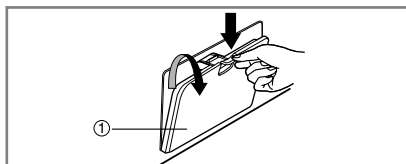

1. Abra el tapón de la cubierta inferior (①) utilizando una moneda. Gire el tapón de drenaje (②) para sacar la manguera.

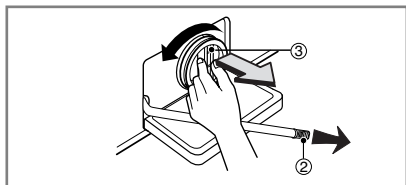

2. Desconecte el tapón de drenaje (②) dejando que el agua fluya hacia fuera. En este momento utilice un recipiente para impedir que el agua caiga al suelo. Si ya no sale agua, gire el filtro de la bomba (③) a la izquierda hasta abrirlo totalmente.

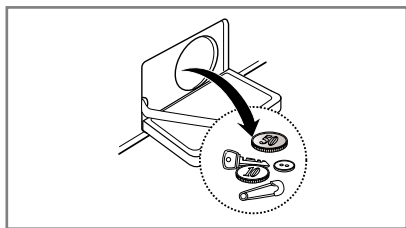

3. Saque cualquier material extraño del filtro de la bomba (③).

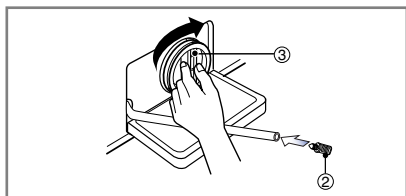

4. Después de la limpieza, gire el filtro de la bomba (③) en el sentido de las agujas del reloj e inserte el tapón de drenaje (②) en su lugar original. Cierre el tapón de la cubierta inferior.

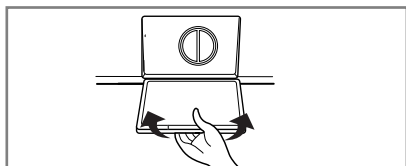

Mantenimiento

■ Cajón distribuidor de detergente

- * Cuando los detergentes blancos y suavizantes para tejidos dejan un depósito en el cajón.
- Se deben limpiar de vez en cuando con un chorro de agua corriente.
- Si es necesario, se puede sacar de la máquina pulsando el pestillo hacia abajo y tirando hacia fuera.
- Para facilitar la limpieza, se puede quitar la parte superior del compartimiento del suavizante para tejidos.

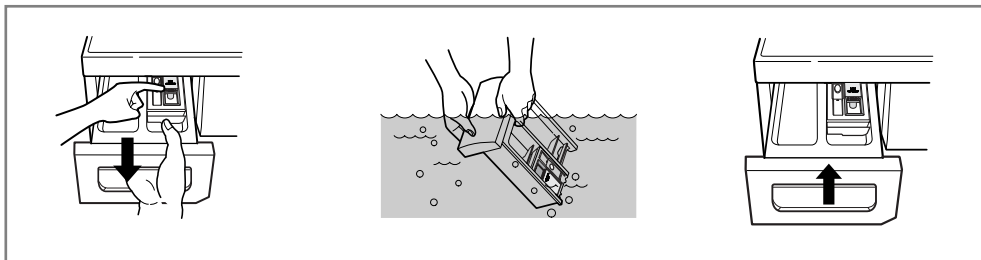

■ El hueco del cajón

- * También se puede acumular detergente en el interior del hueco, que se debe limpiar de vez en cuando con un cepillo de dientes viejo.
- Cuando haya terminado la limpieza, vuelva a colocar el cajón y realice un ciclo de enjuague sin ropa.

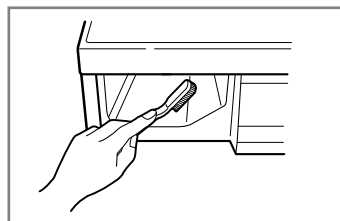

■ El Tambor de lavado

- Si vives en una zona donde el nivel de dureza del agua es alto, se forma cal en zonas que nosotros no podemos ver y que no pueden ser eliminadas fácilmente. Con el tiempo, es necesaria una revisión periódica, debido a que el cúmulo de cal puede dañar el tambor y éste deberá ser sustituido.
- Aunque el tambor esté hecho de acero inoxidable, pueden aparecer manchas de óxido causadas por pequeños artículos de metal (clips, prendedores) que se hayan caído por descuido.
- El Tambor debe ser limpiado periódicamente.
- Si usa agentes desincrustantes, tintes ó lejías, asegúrese de que son los adecuados para el funcionamiento correcto de la lavadora.
- * Algunos agentes desincrustantes pueden tener componentes que dañen algunas partes de la lavadora.
- * Limpie las manchas del tambor con un detergente adecuado que no dañe la superficie.
- * No utilice nunca estropajo.

■ El inyector de la circulación del agua

- Limpie el inyector de la circulación del agua, si está estorbando.

■ Limpieza de su lavadora

1. Exterior

El cuidado adecuado de su lavadora puede ampliar su vida útil.

La parte exterior de la máquina se puede limpiar con agua templada y un detergente doméstico no abrasivo neutro.

Seque inmediatamente cualquier agua que se derrame. Límpiela con un trapo húmedo.

Procure no dañar la superficie con objetos afilados.

* **IMPORTANTE:** No utilice alcohol etílico, diluyentes ni productos similares.

2. Interior

Seque la parte que rodea el hueco de la puerta, la junta flexible y la puerta de cristal.

Estas áreas deben estar siempre limpias para asegurar un sellado hermético.

Haga funcionar la lavadora durante un ciclo completo utilizando agua caliente.

Repita el proceso si es necesario.

NOTA Quite los depósitos de agua dura utilizando solamente limpiadores etiquetados como seguros para la lavadora.

■ Instrucciones de protección para el invierno

Si la lavadora se guarda en una zona en la que se puede producir congelación o se traslada a temperaturas de congelación, siga estas instrucciones de protección para el invierno, con el fin de evitar daños en la lavadora.

1. Cierre el grifo de suministro de agua.
2. Desconecte las mangueras del suministro de agua y vacíe el agua de las mangueras.
3. Enchufe el cable eléctrico en una toma eléctrica correctamente puesta a tierra.
4. Añada 3,8 l de anticongelante no tóxico de caravanas pequeñas para vaciar el tambor de la lavadora. Cierre la puerta.
5. Ajuste el ciclo de centrifugado y deje que la lavadora centrifugue durante 1 min para vaciar todo el agua.
No se expulsará todo el anticongelante.
6. Desenchufe el cable de alimentación eléctrica, seque el interior del tambor y cierre la puerta.
7. Retire el contenedor de los compartimientos del Dispensador. Drene el agua que haya en los compartimientos y seque los compartimientos.
8. Guarde la lavadora en posición derecha.
9. Para quitar el anticongelante de la lavadora después de su almacenaje, haga funcionar la lavadora en vacío a través de un ciclo completo utilizando detergente. No añada carga de lavado.

Guía para la resolución de fallas

* Esta lavadora está equipada con funciones automáticas de seguridad que detectan y diagnostican averías en un estado inicial y que reaccionan de forma adecuada. Cuando la máquina no funciona correctamente o no funciona en absoluto, compruebe los puntos siguientes antes de llamar al Departamento de Servicio.

■ Diagnóstico de Problemas

Síntoma	Posible causa	Solución
Ruido de traqueteo y chirridos	<ul style="list-style-type: none"> • Puede haber objetos extraños tales como monedas o clips en el tambor o en la bomba. 	<p>Pare la lavadora y revise el tambor y el filtro de drenaje.</p> <p>Si continúa el ruido después de arrancar de nuevo la lavadora, llame a su agente de servicio autorizado.</p>
Sonido retumbante	<ul style="list-style-type: none"> • Las cargas de lavado pesadas pueden producir un sonido retumbante. Esto generalmente es normal. 	<p>Si el sonido continúa, la lavadora probablemente está desequilibrada. Párela y distribuya la carga de lavado.</p>
Ruido de vibraciones	<ul style="list-style-type: none"> • Ha quitado todos los tornillos de transporte y el embalaje? • Carga de lavado distribuida de manera no uniforme en el tambor. • Descansan firmemente todos los pies en el suelo? 	<p>Si no se han quitado durante la instalación. Véase la sección sobre la instalación para quitar los tornillos de transporte.</p> <p>Pare la lavadora y redistribuya la carga de lavado.</p> <p>Ajuste las patas.</p> <p>Asegúrese que las cuatro patas estén en firme contacto con el suelo, mientras que la lavadora está en ciclo de giro con la carga.</p>
Fugas de agua	<ul style="list-style-type: none"> • La conexión de la manguera de llenado está floja en el grifo o en la lavadora. • Las tuberías de desagüe de la casa están obstruidas. 	<p>Compruebe y apriete las conexiones de la manguera.</p> <p>Desobstruya la tubería de drenaje. Póngase en contacto con un fontanero si es necesario.</p>
Exceso de agua jabonosa	<p>Demasiado detergente o detergente inapropiado? La formación de espuma puede provocar fugas de agua.</p>	
No entra agua en la lavadora o entra despacio	<ul style="list-style-type: none"> • El suministro de agua no es adecuado en la zona. • El grifo de suministro del agua no está completamente abierto. • La manguera de entrada del agua está retorcida • El filtro de la manguera de entrada está obstruido. 	<p>Pruebe con otro grifo de la casa.</p> <p>Grifo completamente abierto.</p> <p>Enderece la manguera.</p> <p>Compruebe el filtro de la manguera de entrada.</p>
El agua de la lavadora no se vacía o se vacía lentamente.	<ul style="list-style-type: none"> • La manguera de drenaje está retorcida u obstruida. • El filtro de drenaje está obstruido. 	<p>Limpie y enderece la manguera de drenaje.</p> <p>Limpie el filtro de drenaje.</p>













G Guía para la resolución de fallas

Síntoma	Posible causa	Solución
La lavadora no arranca	<ul style="list-style-type: none"> • El cable de alimentación eléctrica quizás no esté enchufado o la conexión puede estar floja. • Fusible de la casa fundido, disyuntor disparado o se ha producido un corte en el suministro eléctrico. • El grifo del suministro del agua no está abierto. 	<p>Asegúrese de que el enchufe ajusta correctamente en la toma de corriente.</p> <p>Reinicie el disyuntor o sustituya el fusible. No aumente la capacidad del fusible. Si el problema es una sobrecarga del circuito, haga que lo corrija un electricista calificado.</p> <p>Abra el grifo de suministro del agua.</p>
La lavadora no centrifuga	* Compruebe que la puerta está firmemente cerrada.	Cierre la puerta y pulse el botón Inicio/Pausa. Después de pulsar el botón Inicio/Pausa, puede pasar cierto tiempo antes de que la lavadora comience el centrifugado. La puerta se debe bloquear antes para que se pueda conseguir el centrifugado.
La puerta no se abre	El cierre de la puerta sólo se liberará después de 2~3 minutos, al final del ciclo o tras pulsar el botón Start/ Pause durante el lavado.	Si la lavadora está encendida, la puerta no se puede abrir por cuestiones de seguridad. Espere uno o dos minutos antes de abrir la puerta para dar tiempo al mecanismo de bloqueo eléctrico a liberarse.
Pantalla congelada cuando quedan 6 min.	La lavadora comprueba el estado de la ropa cuando quedan 6 min, para confirmar si se ha secado. Si no se ha secado la ropa, la lavadora continuará secando durante un periodo adicional. Tras ese periodo, se iniciará el recuento de 6 min.	Compruebe el peso de la ropa. Deberá ser inferior a 6kg.
La lavadora hace pausas más largas de lo normal durante el giro del tambor.	El tambor girará durante 3 segundos y hará una pausa de 50 segundos repetidamente durante una parte del ciclo de lavado. Esto es normal durante los ciclos estándar, de lavado manual y de lana. * Ciclo estándar: Algodón 40°C, Normal, Enjuague-3, Centrifugado-Alta	Esta acción permite el empapado de la ropa más delicada y ayuda a eliminar las manchas.

Síntoma	Posible causa	Solución
Retardo del tiempo de ciclo de lavado	<ul style="list-style-type: none">• La carga de la ropa no ha sido balanceada antes del ciclo de centrifugado.	Si se detecta un desequilibrio o si funciona el programa de eliminación de agua jabonosa, el tiempo de lavado aumentará por encima del tiempo previsto.
Problema en el secado	<ul style="list-style-type: none">• La lavadora no seca.	No sobrecargue la lavadora. Verifique que la lavadora esté drenando el agua adecuadamente extrayendo la cantidad adecuada de agua de la ropa. La carga de ropa es muy pequeña para que el secado ocurra correctamente. Añada algunas toallas.

G Guía para la resolución de fallas

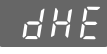
■ Mensajes de Error

Síntoma	Posible causa	Solución
	<ul style="list-style-type: none"> • El suministro de agua local no es suficiente. • Los grifos de suministro de agua no están completamente abiertos. • La manguera(s) de entrada de agua está doblada. • El filtro de la manguera(s) de entrada está obstruido. 	<p>Revise otro grifo de la casa. Abra el grifo por completo.</p> <p>Enderece la manguera(s). Revise filtro de la manguera(s) de entrada.</p>
	<ul style="list-style-type: none"> • La manguera de descarga de agua está aplastada o doblada. • El filtro de drenaje está obstruido. 	<p>Limpie y enderece la manguera de descarga de agua. Limpie el filtro de drenaje.</p>
	<ul style="list-style-type: none"> • La carga es demasiado pequeña. • La carga está desequilibrada. • El electrodoméstico dispone de un sistema de detección y corrección de desequilibrios. Si se han introducido prendas pesadas (por ejemplo toallas de baño, albornoques, etc.), este sistema puede detener el Centrifugado o incluso interrumpir el ciclo de centrifugado conjuntamente si el desequilibrio es demasiado grande incluso después de que comiencen varios centrifugados. • Si la colada está aún demasiado húmeda al final del ciclo, añada prendas más pequeñas a la carga para equilibrarla y repita el ciclo de Centrifugado. 	<p>Añada 1 ó 2 prendas similares para ayudar a equilibrar la carga. Reorganice la carga para permitir un Centrifugado correcto.</p>
	 <ul style="list-style-type: none"> • La puerta está abierta o no cerrada por completo? 	<p>Cierre completamente la puerta. * Si no se desbloquean “dE 1” y “dE 2”, contacte con el centro de servicio.</p>
		Desenchufe el cable de alimentación y solicite asistencia.
	<ul style="list-style-type: none"> • Hay un exceso de agua debido a una válvula de agua defectuosa. 	<p>Cierre el grifo de agua. Desenchufe la toma de alimentación. Solicite asistencia.</p>
	<ul style="list-style-type: none"> • El sensor del nivel de agua ha fallado. 	
	<ul style="list-style-type: none"> • El sensor del nivel de agua ha fallado. 	
		
	<ul style="list-style-type: none"> • Revise suministro de agua. 	Abra el grifo. Si el mensaje “dHE” no desaparece, desenchufe la toma de alimentación y solicite asistencia.
	<ul style="list-style-type: none"> • ¿Está la manguera de entrada/salida o la bomba de desagüe congelada? 	<p>Vierta agua caliente en el tubo y descongele la manguera de salida y la bomba de desagüe. Moje una toalla en agua caliente y aplíquela a la manguera de entrada.</p>

G Guía para la resolución de fallas

NOTA

- La función de SMARTDIAGNOSIS™ está sólo disponible para productos con el símbolo “SMARTDIAGNOSIS™”. En el caso de que el teléfono tenga interferencias, es posible que la función “SMARTDIAGNOSIS™” no funcione.

■ Cómo Utilizar SMARTDIAGNOSIS™

- Utilice solamente esta función cuando le sea solicitado por el servicio técnico. La transmisión sonará similar a una máquina de Fax, se descifrará en el servicio técnico.
- SMARTDIAGNOSIS™ no se puede activar si la lavadora no se enciende. Si esto ocurre, la localización y resolución de problemas se tendrá que realizar sin SMARTDIAGNOSIS™.

Si experimenta problemas con su lavadora, llame al servicio técnico.

Siga las instrucciones del servicio técnico y siga los pasos que le vayan diciendo :

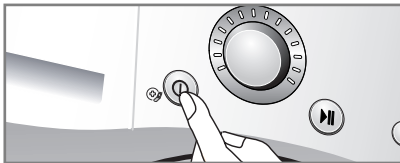

1. Presione el botón de encendido en la lavadora. No presione ningún otro botón ni el selector de programas.

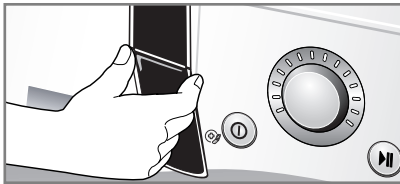

2. Cuando le sea indicado por el servicio técnico, coloque el micrófono de su teléfono móvil muy cerca del botón de encendido.

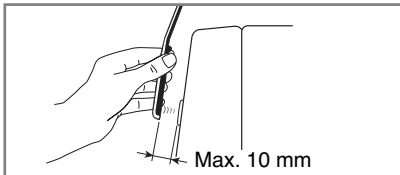
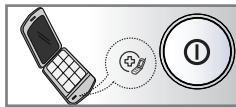

3. Presione durante tres segundos el botón “Temperatura” durante tres segundos, sujete el teléfono cerca del icono de encendido.
4. Sujete el teléfono hasta que el tono de transmisión haya terminado. Serán aproximadamente unos 17 segundos, el display mostrará el tiempo.
 - Para un mejor resultado, no mueva el teléfono mientras los tonos son transmitidos
 - Si el receptor no recibe bien la señal, es posible que tenga que repetir la operación
 - Si presiona el botón de encendido durante la transmisión terminará con la SMARTDIAGNOSIS™.
5. Una vez que haya terminado el conteo y sonido, termine su conversación con el agente de servicio técnico. Él analizará y será capaz de ayudarle con la información que le ha transmitido.

* SmartDiagnosis (Diagnóstico Inteligente) es una función de resolución de problemas diseñada para asistir, no reemplazar, al método tradicional de resolución de problemas a través de llamadas de servicio técnico. La efectividad de esta función depende de diversos factores, entre los cuales se incluyen, la recepción del teléfono celular utilizado para la transmisión, cualquier ruido externo que pueda presentarse durante la transmisión, y la acústica de la habitación donde está ubicada la lavadora. Por lo tanto, LG no garantiza que SmartDiagnosis resuelva con precisión cualquier cuestión dada.

EXCLUSIONES DE LA GARANTIA :

- Incumplimiento de cualquiera de los requisitos del punto anterior.
- Todo componente o accesorio interior o exterior del aparato, que no esté especificado e incluido en este certificado de garantía.
- Las puestas en marcha y demostraciones de funcionamiento al usuario.
- Si la avería es producida por incendio, inundación, agentes meteorológicos, golpeo, aplastamiento o aplicación de voltaje o energía inadecuada.
- Los daños por el mal trato, incluso los de transportes, que deberán reclamarse en presencia del personal de la Compañía de Transportes, por lo que conviene inspeccionar los paquetes antes de conformar los albaranes de entrega correspondientes.
- Las averías producidas por rotura física, tales como carcasas, plásticos, pinturas, esmaltes, cristales, embellecedores y similares.
- Los productos por el mal uso al no atender las instrucciones de funcionamiento y manejo que se adjuntan con cada aparato.
- Por la utilización de accesorios no adecuados en el aparato.
- Las partes de madera, goma, plástico, cristal, agujas, cabezales de registros y reproducción, y los conos de los altavoces.
- Los aparatos que no llevan identificado número de fábrica o que éste haya sido alterado o borrado.
- Cuando el número de serie del aparato no coincida con el número expresado en el certificado de garantía.
- Si el aparato es reparado o manipulado por personal no autorizado por LG ELECTRONICS.
- Las averías producidas por el uso normal del aparato, tales como desgaste de cabezales de vídeo, limpiezas, etc.
- Los trabajos de mantenimiento propios de cada aparato, cualquiera que sea su periodicidad.
- Cuando la avería produzca un componente o accesorio interno o externo al aparato no incluido o especificado en este certificado de garantía.

Durante el tiempo que dure la reparación, no se abonarán daños y perjuicios por el tiempo que el aparato esté fuera de servicios.

Memo

