



LG

Life's Good

MANUAL DE INSTRUÇÕES TV LCD LED

Leia este manual com atenção antes de utilizar o dispositivo e guarde-o para futura referência.

LT38**

LT64**

LT66**

LT74**

LT76**

ÍNDICE

3 LICENÇAS

3 NOTAS SOBRE SOFTWARE DE CÓDIGO ABERTO

4 PROCEDIMENTO DE INSTALAÇÃO

4 MONTAGEM E PREPARAÇÃO

- 4 Desembalar
- 6 Objectos adquiridos em separado
- 7 Peças e botões
- 8 Levantar e deslocar a TV
- 9 Preparar o televisor
 - 9 - Fixar o suporte
- 11 Montagem numa mesa
- 12 Montagem numa mesa
- 14 Manter os cabos arrumados
- 15 Como utilizar o Dual Lock™

16 EFECTUAR AS LIGAÇÕES

- 16 Ligação da TV
- 16 Ligar uma antena
- 17 Ligação HDMI
- 17 Ligação de componentes
- 18 Ligação DVI a HDMI
- 18 Ligação do RGB-PC
- 19 Configuração de rede
 - 19 - Ligação de rede com fios
- 19 Ligação de áudio
 - 19 - Ligação de áudio óptica digital
- 20 Configuração da saída dos altifalantes
- 20 Ligação dos auscultadores
- 20 Ligação a um USB
- 21 Ligação a um módulo CI
- 21 Ligação Euro Scart

22 CONTROLO REMOTO

25 MANUTENÇÃO

- 25 Limpar a TV
 - 25 - Ecrã, estrutura, caixa e suporte
 - 25 - Cabo de alimentação

25 RESOLUÇÃO DE PROBLEMAS

26 ATENÇÃO AO UTILIZAR O EZSIGN 2.0

27 ESPECIFICAÇÕES

32 CÓDIGOS IR

33 CONFIGURAÇÃO DO DISPOSITIVO DE CONTROLO EXTERNO

- 33 RS-232C Config.
- 33 Tipo de conector; D-Sub macho de 9 pinos
- 33 Configurações RS-232C
- 34 Parâmetros de comunicação
- 34 Lista de referência de comandos
- 35 Protocolo de transmissão/recepção

AVISO

- Se ignorar a mensagem de aviso, poderá sofrer lesões graves e existe a possibilidade de acidente ou morte.

ATENÇÃO

- Se ignorar a mensagem de atenção, poderá sofrer lesões ligeiras ou o produto poderá ficar danificado.

NOTA

- A nota ajuda-o a compreender e a utilizar o produto com segurança. Leia atentamente a nota antes de utilizar o produto.

LICENÇAS



As licenças suportadas podem ser diferentes consoante o modelo. Para mais informações sobre as licenças, visite www.lg.com.



Fabricado sob licença da Dolby Laboratories. "Dolby" e o símbolo DD são marcas comerciais da Dolby Laboratories.



Os termos HDMI e High-Definition Multimedia Interface, e o Logo HDMI são marcas ou marcas registradas da HDMI Licensing LLC nos Estados Unidos e em outros países.



ACERCA DE VÍDEO DIVX: DivX® é um formato de vídeo digital criado pela DivX, LLC, uma subsidiária da Rovi Corporation. Este é um dispositivo DivX Certified® oficial que reproduz vídeo DivX. Visite divx.com para mais informações e ferramentas de software para converter os seus ficheiros para vídeo DivX.

ACERCA DE DIVX VIDEO-ON-DEMAND: este dispositivo DivX Certified® tem de estar registado para reproduzir filmes DivX Video-on-Demand (VOD) adquiridos. Para obter o seu código de registo, localize a secção DivX VOD no menu de configuração do dispositivo. Aceda a vod.divx.com para obter mais informações sobre como concluir o seu registo.

DivX Certified® para reproduzir vídeo DivX® em HD até 1080p, incluindo conteúdo premium."

"DivX®, DivX Certified® e os logótipos associados são marcas comerciais da Rovi Corporation ou das suas subsidiárias e são utilizados sob licença".

Abrangidas por uma ou mais das seguintes patentes dos E.U.A.:
7,295,673; 7,460,668; 7,515,710; 7,519,274"

NOTAS SOBRE SOFTWARE DE CÓDIGO ABERTO

Para obter o código fonte incluído neste produto ao abrigo da GPL, LGPL, MPL e outras licenças de código aberto visite <http://opensource.lge.com>.

Além do código fonte, pode transferir todas as condições da licença referidas, renúncias de garantia e avisos de direitos de autor.

A LG Electronics também irá fornecer-lhe um código aberto em CD-ROM por um valor que cobre as despesas de distribuição, como os custos do suporte, envio e processamento, mediante pedido por e-mail para opensource@lge.com. Esta oferta é válida por 3 (três) anos a partir da data de aquisição do produto.

! NOTA

- A imagem indicada pode diferir da sua TV.
- A OSD (On Screen Display - Visualização no ecrã) da sua TV pode ser um pouco diferente da apresentada neste manual.
- Os menus e opções disponíveis podem ser diferentes da fonte de entrada ou do modelo de produto que está a utilizar.
- Poderão ser adicionadas novas funcionalidades a esta TV no futuro.
- A TV pode ser colocada em modo de espera para reduzir o consumo eléctrico. Se não vir televisão durante algum tempo, o aparelho deve ser desligado para reduzir o consumo de energia.
- A energia consumida durante a utilização pode ser significativamente reduzida se o nível de luminosidade da imagem for reduzido, diminuindo assim o custo geral de funcionamento.

PROCEDIMENTO DE INSTALAÇÃO

- 1 Abra a embalagem e certifique-se de que estão incluídos todos os acessórios.
- 2 Instale o suporte na TV.
- 3 Ligue um dispositivo externo à TV.
- 4 Certifique-se de que a ligação de rede se encontra disponível.
Apenas pode utilizar as funções de rede da TV quando é efectuada a ligação de rede. (Apenas LT74**, LT76**)

MONTAGEM E PREPARAÇÃO

Desembalar

Verifique se a caixa do produto contém os itens abaixo descritos. Se faltarem alguns acessórios, contacte o fornecedor local onde comprou o produto. As ilustrações deste manual podem ser diferentes do produto e do item reais.

! ATENÇÃO

- Para garantir a segurança e a vida útil prolongada do aparelho, não utilize nenhum item pirateado.
- Quaisquer danos ou lesões decorrentes da utilização de itens pirateados não estão abrangidos pela garantia.
- Alguns modelos têm uma película fina no ecrã que não deve ser removida.

! NOTA

- Os itens fornecidos com o produto podem ser diferentes consoante o modelo.
- As especificações do produto ou os conteúdos deste manual podem ser alterados sem aviso prévio devido à actualização das funções do produto.
- Para uma ligação otimizada, os cabos HDMI e os dispositivos USB devem ter chanfraduras com menos de 10 mm de espessura e 18 mm de largura. Utilize um cabo de extensão que suporte USB 2.0 caso o cabo USB ou memory stick USB não encaixe na porta USB da sua TV.

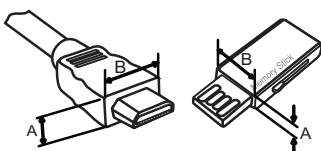

*A ≤ 10 mm

*B ≤ 18 mm

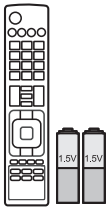

Controlo remoto e pilhas(AAA)
(Consulte a p.22, 23, 24)



Manual de instruções



CD do EzSign 2.0 Editor
(Apenas 22/26/32/37/42/47LT640E)



Suporte do cabo de alimentação
(Apenas 32/37/42/47LT64**, 32/37/42/47LT66**, 32/37/42/47LT38**, 32/37/42/47LT74**, 32/37/42/47LT76**) (Consulte a p.14)

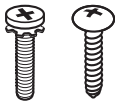

Parafusos do suporte
4 EA, M4 x 12
2 EA, M4 x 16
(Apenas 22LT64**, 22LT38**) (Consulte a p.9)



Parafusos do suporte
8 EA, M4 x 12
(Apenas 26LT64**, 26LT66**, 26LT38**) (Consulte a p.9)



Parafusos do suporte
8 EA, M4 x 14
(Apenas 32/37/42/47LT64**, 32/37/42/47LT66**, 32/37/42/47LT38**, 32/37/42/47LT74**, 32/37/42/47LT76**) (Consulte a p.10)



Parafuso de montagem numa mesa
1 EA
(Apenas 32/37/42/47LT64**, 32/37/42/47LT66**, 32/37/42/47LT38**, 32/37/42/47LT74**, 32/37/42/47LT76**) (Consulte a p.11)



Parafusos do montagem na parede
4 EA, M6 x 51
(Apenas 47LT****)

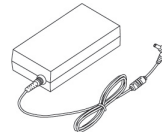

Transformador CC
(Apenas 22/26LT64**, 26LT66**, 22/26LT38**) (Consulte a p.16)

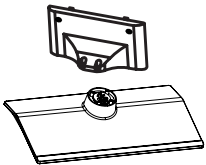

Corpo do suporte / Base do suporte
(Apenas 22LT64**, 22LT38**) (Consulte a p.9)

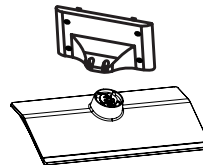

Corpo do suporte / Base do suporte
(Apenas 26LT64**, 26LT66**, 26LT38**) (Consulte a p.9)

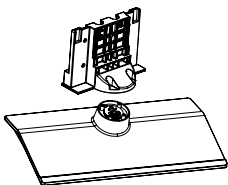

Corpo do suporte / Base do suporte
(Apenas 32/37/42/47LT64**, 32/37/42/47LT66**, 32/37/42/47LT38**, 32/37/42/47LT74**, 32/37/42/47LT76**) (Consulte a p.10)

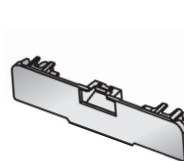

Cobertura de protecção
(Apenas 32/37/42/47LT64**, 32/37/42/47LT66**, 32/37/42/47LT38**, 32/37/42/47LT74**, 32/37/42/47LT76**) (Consulte a p.14)

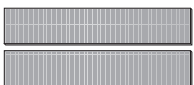

Dual Lock™
(Apenas LT64**, LT66**, LT74**, LT76**) (Consulte a p.15)

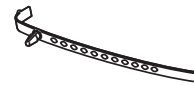

Suporte do cabo
(Dependendo do modelo) (Consulte a p.14)



Cabo de alimentação
(dependendo do modelo)

Objectos adquiridos em separado

Os extras opcionais podem ser trocados ou modificados para efeitos de melhoramento sem aviso prévio. Contacte o seu agente para informações sobre a aquisição destes itens. Estes dispositivos funcionam apenas com determinados modelos.



AN-WF100

Dongle sem fios

Compatibilidade	LT640E	LT640H, LT380H, LT660H, LT740H, LT760H
AN-WF100 Dongle sem fios	•	

Peças e botões

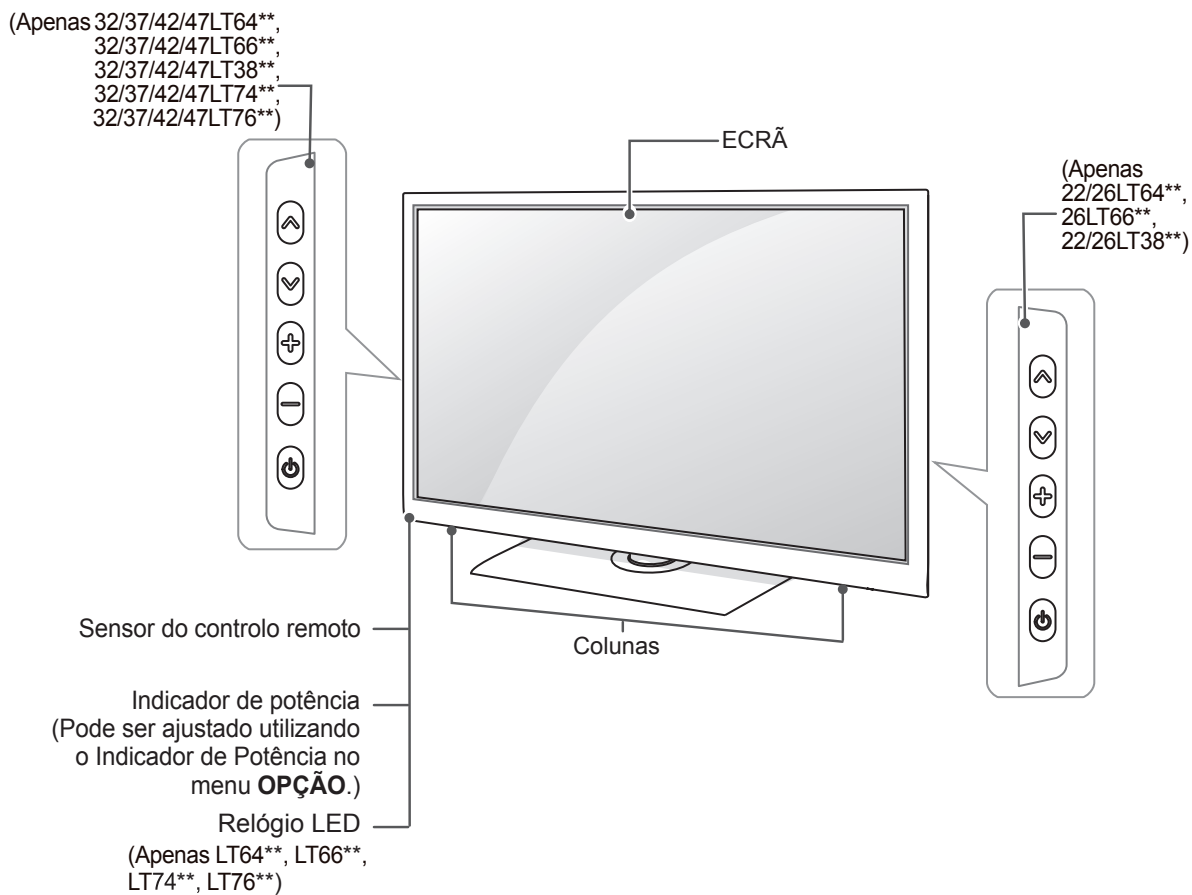

Botão	Descrição
^ v	Percorre os programas guardados
- +	Ajusta o nível de volume
⏻	Liga ou desliga a alimentação

Levantar e deslocar a TV

Quando deslocar ou levantar a TV, leia as seguintes instruções para impedir que esta fique riscada ou danificada e para garantir um transporte seguro independentemente do seu tipo ou tamanho.



ATENÇÃO

- Evite sempre tocar no ecrã, uma vez que pode causar danos no ecrã.
- Recomenda-se que, quando deslocar a TV, a coloque dentro de uma caixa ou dentro da embalagem original.
- Antes de deslocar ou levantar a TV, desligue o cabo de alimentação e todos os outros cabos.
- Quando pegar na TV, deve manter o ecrã afastado de si para evitar danos.

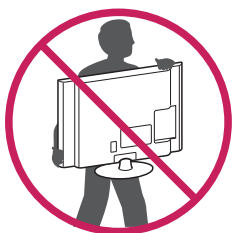

- Segure nas partes superior e inferior da TV com firmeza. Certifique-se de que não agarra na parte transparente, nas colunas ou na área da grelha das colunas.

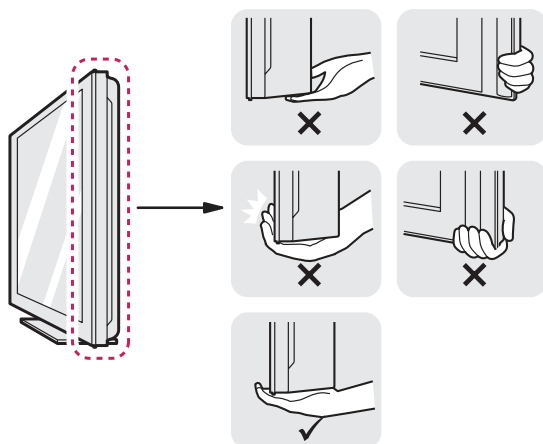

- Uma TV de grandes dimensões deve ser transportada, no mínimo, por 2 pessoas.
- Quando transportar a TV à mão, segure-a conforme mostrado na seguinte ilustração.

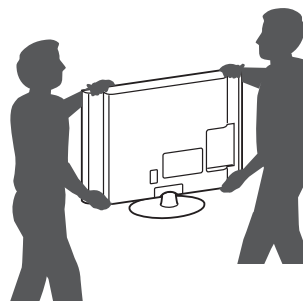

- Quando transportar a TV, não a exponha a solavancos ou vibração excessiva.
- Quando transportar a TV, mantenha-a na vertical, nunca a vire de lado nem a incline para a esquerda ou para a direita.
- Não aplique pressão excessiva que provoque dobras/curvaturas na estrutura de enquadramento, já que pode danificar o ecrã.

Preparar o televisor

Coloque a TV numa base e monte-a numa mesa ou na parede.

Fixar o suporte

(Apenas 22/26LT64**, 26LT66**, 22/26LT38**)

1

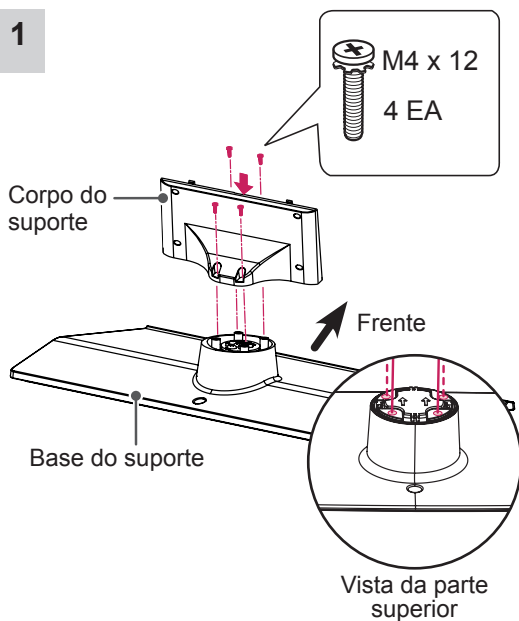

2

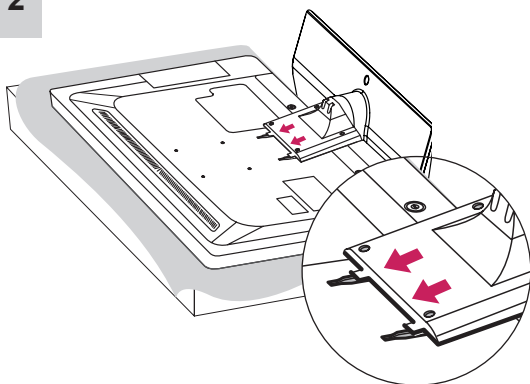

3

(Apenas 22LT64**, 22LT38**)

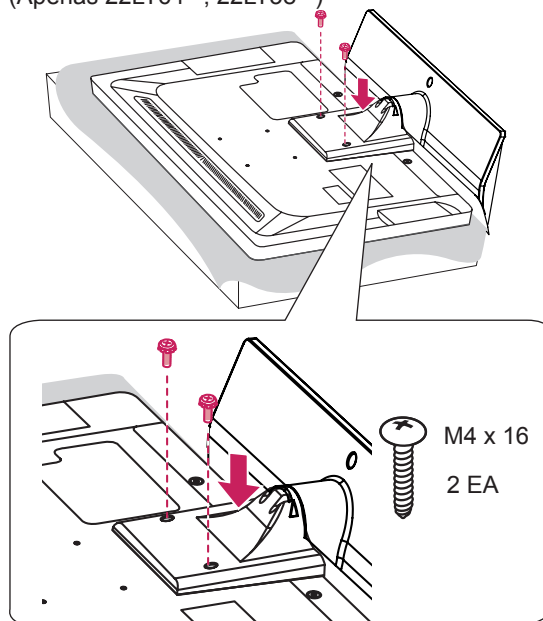

(Apenas 26LT64**, 26LT66**, 26LT38**)

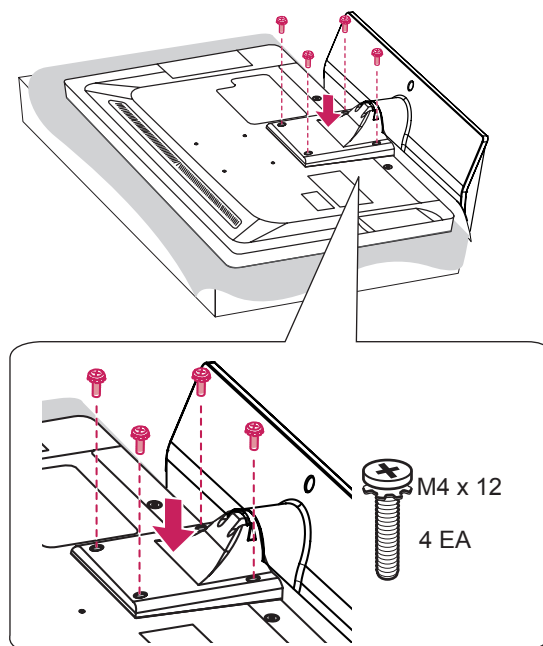

(Apenas 32/37/42/47LT64**, 32/37/42/47LT66**,
32/37/42/47LT38**, 32/37/42/47LT74**,
32/37/42/47LT76**)

1

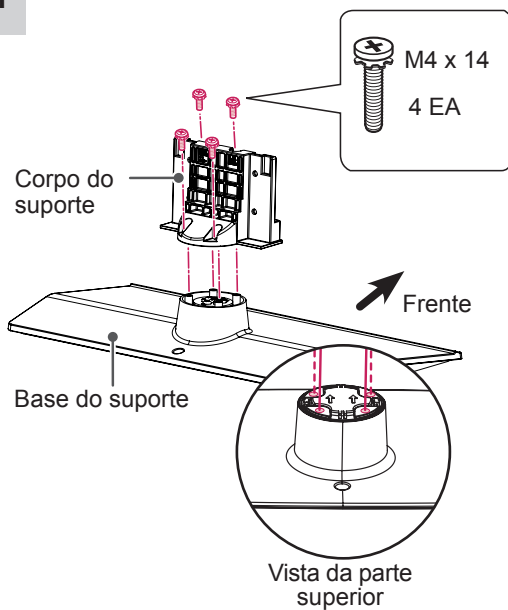

2

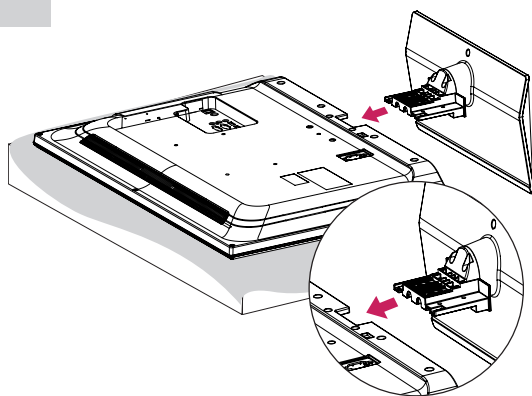

3

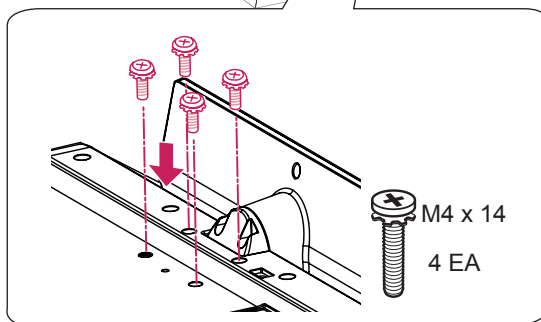
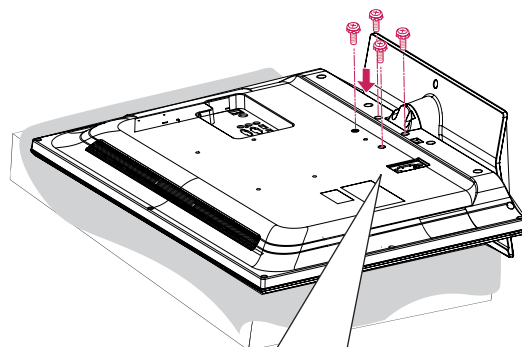

⚠ ATENÇÃO

- Ao fixar o televisor, coloque o ecrã virado para baixo sobre uma mesa almofadada ou superfície plana para proteger o ecrã contra riscos.
- Certifique-se de que os parafusos estão completamente apertados. (Se não forem devidamente apertados, a TV pode inclinar-se para a frente depois de instalada.) Não aperte os parafusos com demasiada força para evitar que estes se desgastem e se soltem.

⚠ NOTA

- Retire a base antes de instalar a TV na parede, siga os passos para montar a base no sentido inverso.

Montagem numa mesa

- Levante e incline o televisor até este ficar na posição vertical na mesa.
 - Deixe um espaço livre de 10 cm (no mínimo) em relação à parede para uma ventilação adequada.

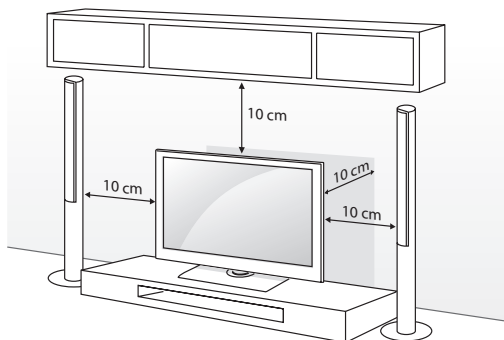

- Ligue o cabo de alimentação a uma tomada eléctrica.



ATENÇÃO

- Não coloque a TV próxima ou sobre fontes de calor, pois isto pode dar origem a um incêndio ou outros danos.

Colocar a TV numa secretária

A imagem indicada pode diferir da sua TV. O Televisor tem de ser fixo à secretária de modo a não poder ser puxado para a frente/ou para trás, para não provocar ferimentos pessoais ou danos no produto.

(Apenas 32/37/42/47LT64** 32/37/42/47LT66** 32/37/42/47LT38** 32/37/42/47LT74** 32/37/42/47LT76**)

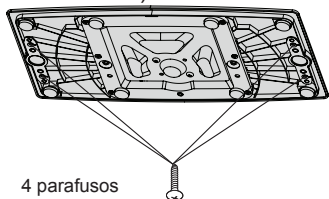

4 parafusos

(não são fornecidos como peças do produto)

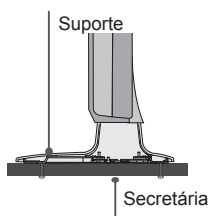

Parafusos: M5x L (*L: profundidade da mesa + 8-10 mm) ex) profundidade da mesa: 15 mm, Parafuso: M5 x 25

Fixar o televisor numa mesa

Fixe o televisor a uma mesa para impedir inclinações para a frente, danos e eventuais ferimentos. Monte o televisor numa mesa e, em seguida, introduza e aperte o parafuso fornecido na parte posterior do suporte.

(Apenas 32/37/42/47LT64** 32/37/42/47LT66** 32/37/42/47LT38** 32/37/42/47LT74** 32/37/42/47LT76**)

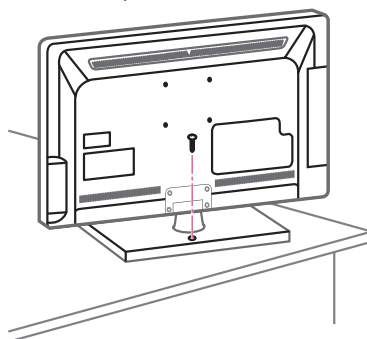

AVISO

- Para evitar que o televisor caia, instale-o no chão/parede de acordo com as instruções de instalação. Quedas, vibrações ou oscilações do televisor podem provocar ferimentos.

Ajustar o ângulo da TV para se adequar à sua perspectiva

Rode o ecrã 90 graus para a esquerda ou direita e ajuste o ângulo da TV de acordo com a sua preferência.

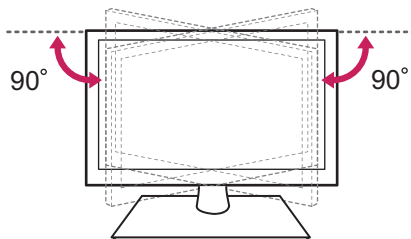

ATENÇÃO

- Ao ajustar o ângulo do produto, tenha cuidado com os dedos.
 - » Se os dedos ou as mãos ficarem presos, isto pode provocar ferimentos. Se o produto estiver demasiado inclinado, pode cair e provocar danos ou ferimentos.

Fixar a TV numa parede

(Esta função não está disponível para todos os modelos.)

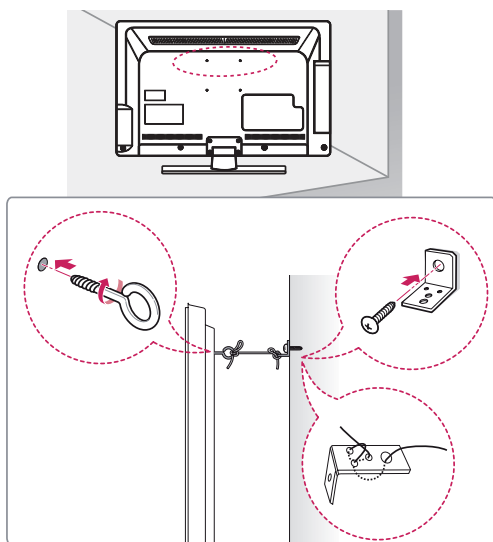

- 1 Introduza e aperte os parafusos com olhal ou os suportes e parafusos da TV na parte de trás da TV.
-Se estiverem introduzidos parafusos no lugar dos parafusos com olhal, retire primeiro os parafusos.
- 2 Monte os suportes de parede com os parafusos na parede.
Faça corresponder a localização do suporte de parede com os parafusos com olhal na parte de trás da TV.
- 3 Aperte firmemente os parafusos com olhal aos suportes de parede com uma corda resistente. Mantenha a corda numa posição horizontal em relação à superfície plana.

**ATENÇÃO**

- Não deixe que as crianças trepem ou se pendurem na TV.

**NOTA**

- Utilize uma plataforma ou um armário suficientemente forte e grande para suportar adequadamente a TV.
- Suporte, parafusos e cordéis não estão incluídos. Pode obter acessórios adicionais através do seu fornecedor.

Montagem numa mesa

Fixe cuidadosamente um suporte de montagem na parede opcional na parte de trás da TV e monte o suporte numa parede sólida perpendicular ao chão. Quando montar a TV noutros materiais de construção, consulte pessoal qualificado.

A LG recomenda que a montagem na parede seja executada por um profissional qualificado.

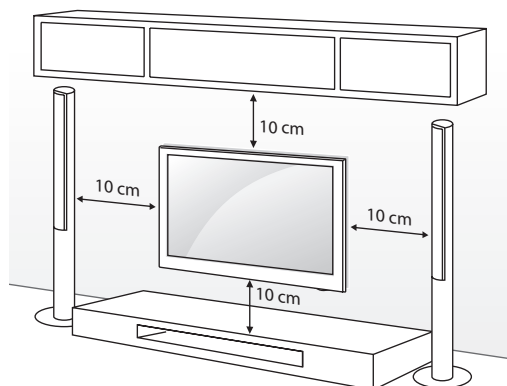

Certifique-se de que utiliza parafusos e suportes para a parede que cumpram a norma VESA. As dimensões padrão dos kits de montagem na parede são descritas na tabela seguinte.

Objectos adquiridos em separado (Suporte de montagem na parede)

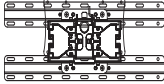
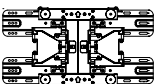
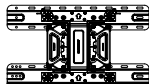
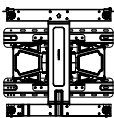
Modelo	22/26LT64** 22/26LT38** 26LT66**	32LT64** 32LT66** 32LT38** 32LT74** 32LT76**
VESA	100 x 100	200 x 100
Parafuso padrão	M4	M4
Número de parafusos	4	4
Suporte de montagem na parede	LSW100B(G) 	
Modelo	37/42LT64** 37/42LT66** 37/42LT38** 37/42LT74** 37/42LT76**	
VESA	200 x 200	
Parafuso padrão	M6	
Número de parafusos	4	
Suporte de montagem na parede	LSW200B(G) 	LSW220BX 
Modelo	47LT64** 47LT66** 47LT38** 47LT74** 47LT76**	
VESA	400 x 400	
Parafuso padrão	M6	
Número de parafusos	4	
Suporte de montagem na parede	LSW420BX 	

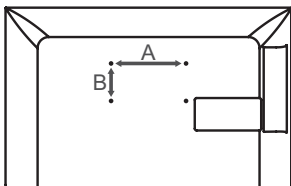

ATENÇÃO

- Desligue primeiro a alimentação antes de deslocar ou instalar a TV. Caso contrário, pode ocorrer um choque eléctrico.
- Se instalar a TV no tecto ou numa parede inclinada, o aparelho poderá cair e provocar ferimentos graves. Utilize um suporte de montagem na parede autorizado pela LG e contacte o representante local ou pessoal qualificado.
- Não aperte demasiado os parafusos, pois isso pode danificar a TV e anular a garantia.
- Utilize parafusos e suportes de montagem na parede que cumpram a norma VESA. Os danos materiais ou ferimentos causados por uma má utilização ou pelo uso de um acessório inadequado não estão cobertos pela garantia.
- Nos modelos de 47LT****, utilize parafusos M6 x 51.
- Se utilizar o suporte de montagem na parede, não aperte os parafusos nos orifícios para montar o suporte.

NOTA

- Utilize os parafusos indicados nas especificações para parafusos da norma VESA.
- O kit de montagem na parede inclui um manual de instalação e as peças necessárias.
- O suporte de montagem na parede é opcional. Pode obter acessórios adicionais através do seu fornecedor local.
- O comprimento dos parafusos pode ser diferente consoante o suporte de montagem na parede. Certifique-se de que utiliza parafusos com o comprimento correcto.
- Para mais informações, consulte o manual fornecido com o suporte de montagem na parede.

Não utilizar o suporte tipo secretária

(Apenas 32/37/42/47LT64**, 32/37/42/47LT66**, 32/37/42/47LT38**, 32/37/42/47LT74**, 32/37/42/47LT76**)

A imagem indicada pode diferir da sua TV. Quando instalar o suporte de montagem na parede, utilize a cobertura de protecção. Introduza a **Cobertura de protecção** na TV até ouvir um estalido.

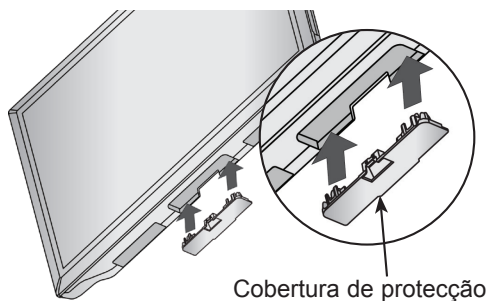
**Manter os cabos arrumados**

(Apenas 32/37/42/47LT64**, 32/37/42/47LT66**, 32/37/42/47LT38**, 32/37/42/47LT74**, 32/37/42/47LT76**)

- 1 Instale o suporte do cabo de alimentação e o cabo de alimentação. Isto ajudará a evitar que o cabo de alimentação seja removido acidentalmente.

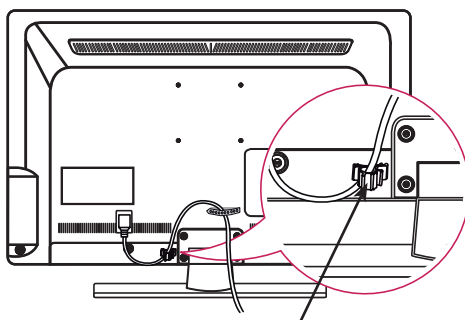

- 2 Junte e amarre os cabos com o suporte do cabo.

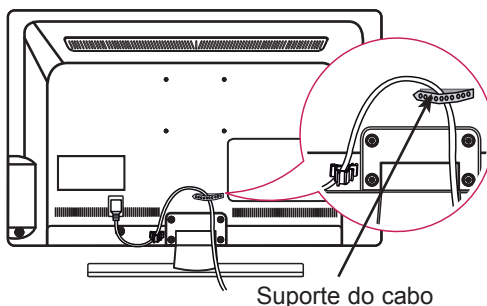

(Apenas 22/26LT64**, 26LT66**, 22/26LT38**)

- 1 Junte e amarre os cabos com o suporte do cabo.

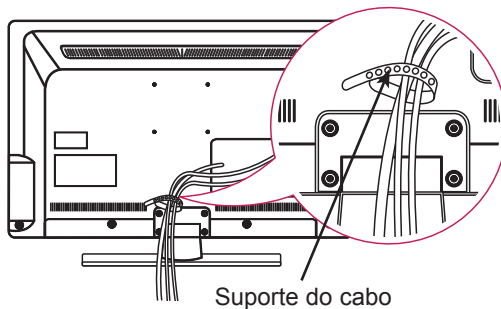
**ATENÇÃO**

- Não desloque a TV segurando pelo suporte do cabo e suporte do cabo de alimentação, pois os suportes de cabos podem partir-se, causando ferimentos ou danos na TV.

Como utilizar o Dual Lock™

(Este item não está disponível para todos os modelos.)

Fixe a caixa adaptadora à TV e utilize-a quando quiser.

- 1 Depois de remover a protecção em papel do Bloqueio duplo, cole-o à TV e à caixa adaptadora como exemplificado.

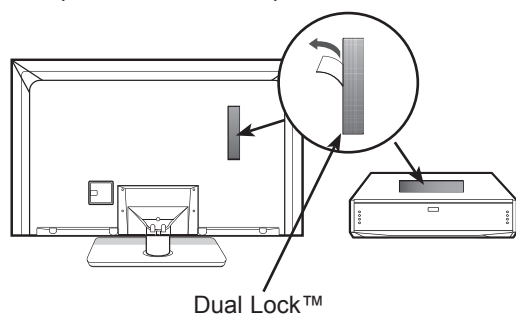

- 2 Prenda a caixa adaptadora à TV pressionando as tiras de Velcro uma contra a outra.

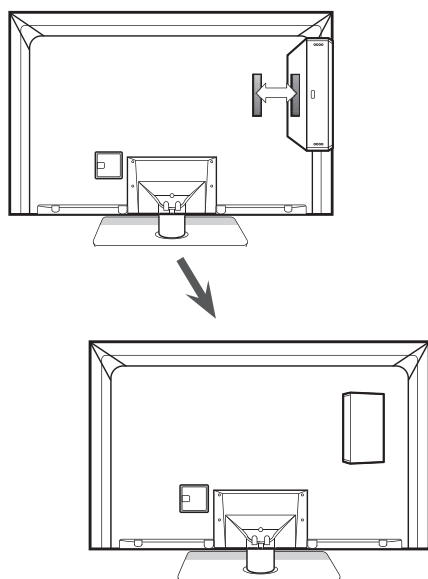

! NOTA

- Certifique-se de que não existem substâncias estranhas na superfície do produto e coloque o Bloqueio duplo correctamente.
- Antes de ligar a caixa adaptadora ao televisor, deixe o Bloqueio Duplo secar, pelo menos, durante três dias.

EFECTUAR AS LIGAÇÕES

Esta secção em **EFECTUAR AS LIGAÇÕES** utiliza principalmente diagramas correspondentes aos modelos 32LT66**.

Ligue vários dispositivos externos ao televisor e mude os modos de entrada para seleccionar um dispositivo externo. Para mais informações sobre a ligação de dispositivos externos, consulte o manual fornecido com cada dispositivo.

Os dispositivos externos disponíveis são: receptores HD, leitores de DVD, videogravadores, sistemas de áudio, dispositivos de armazenamento USB, PC, dispositivos de jogos e outros dispositivos externos.

! NOTA

- A ligação do dispositivo externo pode ser diferente da do modelo.
- Ligue dispositivos externos ao televisor independentemente da ordem da porta do televisor.
- Se gravar um programa de televisão num gravador de DVD ou num videogravador, não se esqueça de ligar o cabo de entrada do sinal de TV à TV através do gravador de DVD ou do videogravador. Para mais informações sobre a gravação, consulte o manual fornecido com o dispositivo ligado.
- Consulte o manual do equipamento externo sobre instruções de funcionamento.
- Se ligar um dispositivo de jogos ao televisor, utilize o cabo fornecido com o dispositivo de jogos.
- No modo PC, poderá ser produzido um ruído associado à resolução, padrão vertical, contraste ou luminosidade. Se se verificar ruído, altere a saída do PC para outra resolução, altere a frequência de actualização para outra frequência ou ajuste a luminosidade e o contraste no menu **IMAGEM** até a imagem ficar nítida.
- No modo PC, algumas definições de resolução podem não funcionar correctamente, dependendo da placa gráfica.

Ligação da TV

(Apenas 22/26LT64**, 26LT66**, 22/26LT38**)

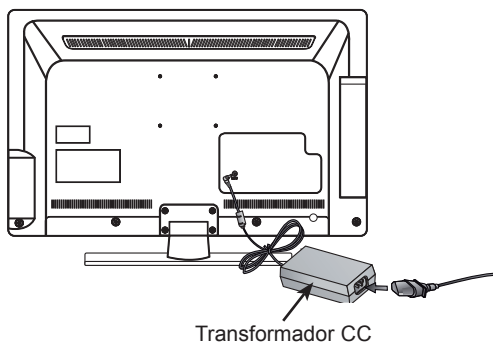

- 1 Ligue o cabo da antena à porta de entrada da antena do televisor.
- 2 Ligue a ficha do transformador CC à entrada de alimentação do televisor.
- 3 Ligue primeiro o cabo de alimentação ao transformador CC e, em seguida, ligue o cabo de alimentação à tomada eléctrica.

Ligar uma antena

Ligue o televisor a uma tomada de antena de parede com um cabo RF (75 Ω).

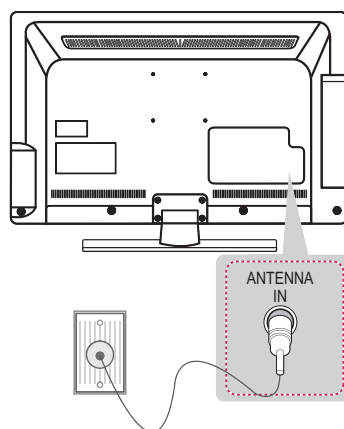

! NOTA

- Utilize um separador de sinal se quiser utilizar mais de 2 TVs.
- Se a qualidade de imagem for fraca, instale um amplificador de sinal para melhorar a qualidade de imagem.
- Se a qualidade de imagem for fraca mesmo que tenha uma antena ligada, tente orientar a antena para a direcção correcta.
- O cabo da antena e o conversor não são fornecidos.
- Áudio DTV suportado: MPEG, Dolby Digital, Dolby Digital Plus, HE-AAC.

Ligação HDMI

Transmite os sinais digitais de vídeo e áudio do PC para o televisor. Ligue o PC ao televisor com o cabo HDMI, conforme demonstrado nas seguintes ilustrações. Escolha qualquer porta de entrada HDMI para ligar. Pode utilizar qualquer porta.

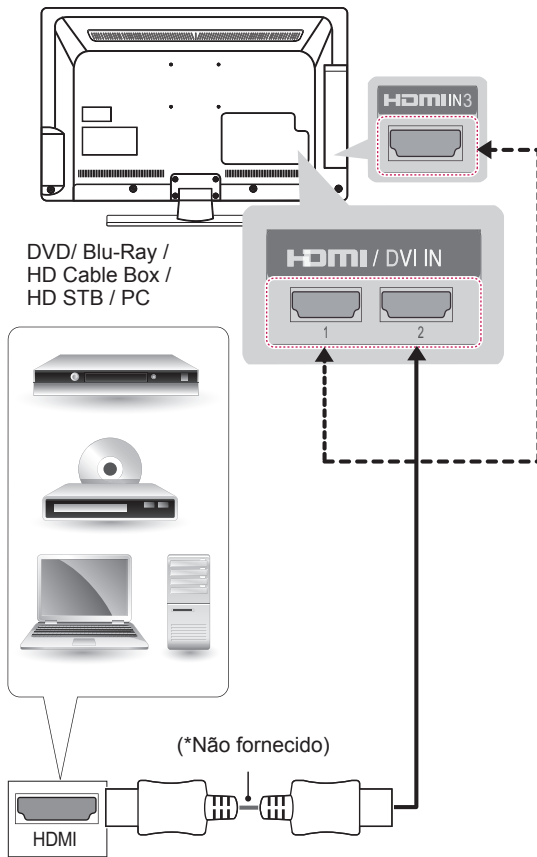

! NOTA

- Recomenda-se a utilização da TV com a ligação HDMI para uma melhor qualidade de imagem.
- Utilize o mais recente cabo HDMI™ de alta velocidade com função CEC (Customer Electronics Control).
- Os cabos HDMI™ de alta velocidade foram testados para executar um sinal HD até 1080p e superior.
- Formato de áudio HDMI suportado: Dolby Digital, PCM (até 192 KHz, 32KHz/44,1KHz/48KHz/88KHz/96KHz/176KHz/192KHz, DTS não suportado.)

(Apenas 32/37/42/47LT76**)

ARC (Audio Return Channel)

- É necessário ligar um dispositivo de áudio externo que suporte SIMPLINK e ARC utilizando a porta HDMI/DVI IN 1 (ARC).
- Quando ligado a um cabo HDMI de alta velocidade, o aparelho de áudio externo que suporta ARC transmite SPDIF óptica sem um cabo de áudio óptico adicional e suporta a função SIMPLINK.

Ligação de componentes

(Apenas LT64**, LT66**, LT38**, LT74**)

Transmite os sinais analógicos de vídeo e áudio de um dispositivo externo para o televisor. Ligue o dispositivo externo ao televisor com o cabo de componentes, conforme demonstrado na seguinte ilustração.

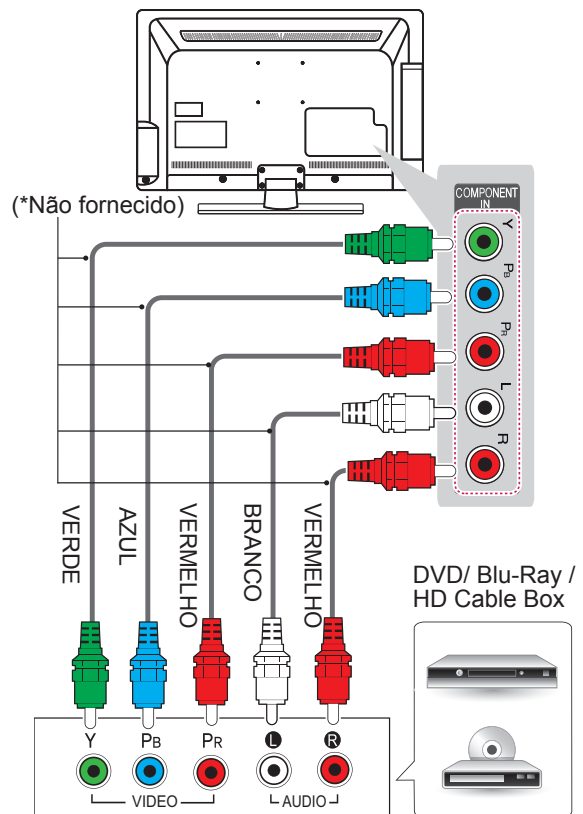

! NOTA

- Se os cabos não forem devidamente instalados, poderão causar uma exibição de imagem a preto e branco ou com cor distorcida.

Ligação DVI a HDMI

Transmite o sinal digital de vídeo do PC para o televisor. Ligue o PC ao televisor com o cabo DVI-HDMI, conforme demonstrado na seguinte ilustração. Para transmitir um sinal de áudio, ligue um cabo de áudio. Escolha qualquer porta de entrada HDMI para ligar. Pode utilizar qualquer porta.

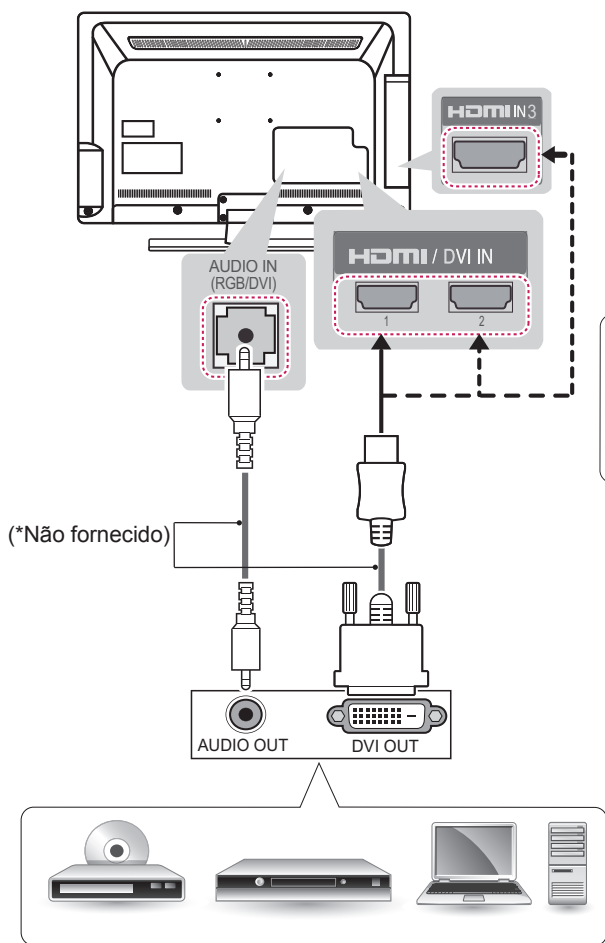

DVD/ Blu-Ray / HD Cable Box / PC

Ligação do RGB-PC

Transmite o sinal de vídeo do PC para a TV. Para transmitir um sinal de áudio, ligue um cabo de áudio.

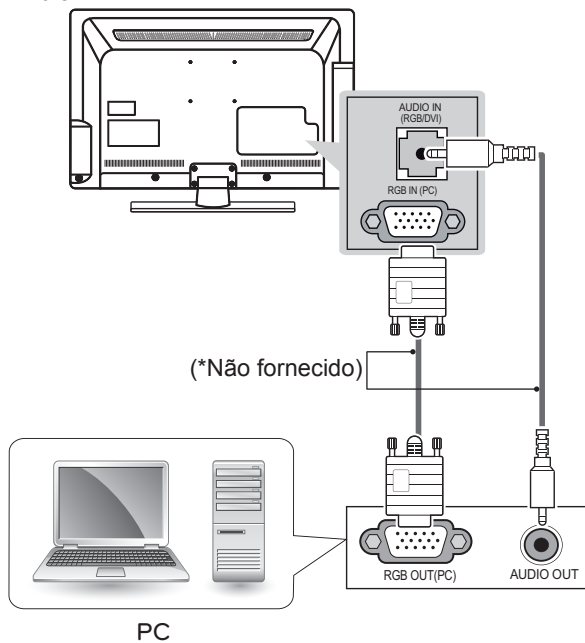

! NOTA

- Dependendo da placa gráfica, o modo DOS poderá não funcionar se utilizar um cabo HDMI para DVI.

Configuração de rede

(Apenas LT74**, LT76**)

Ligação de rede com fios

Esta TV pode ser ligada a uma rede de área local (LAN) através da porta LAN. Após efectuar a ligação física, a TV tem de ser configurada para comunicação de rede.

(A imagem indicada pode diferir da sua TV.)

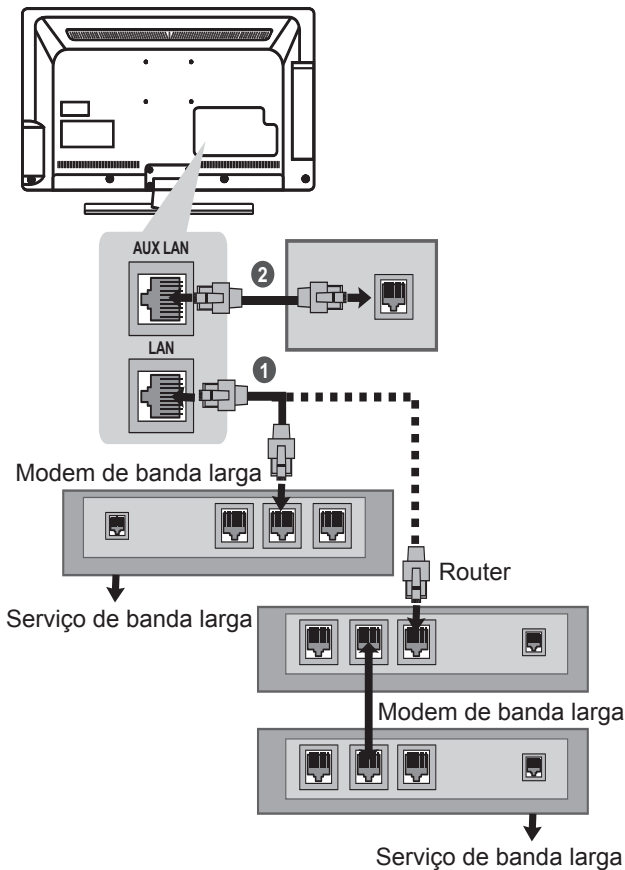

1 Ligue a porta LAN do Modem ou Router à porta LAN da TV.

2 Ligue a porta LAN do PC à porta AUX LAN da TV.



ATENÇÃO

- Não ligue um cabo de telefone modular à porta LAN.
- Uma vez que existem vários métodos de ligação, siga as especificações do seu fornecedor de telecomunicações ou fornecedor de serviços de Internet.

Ligação de áudio

(Apenas 32/37/42/47LT64**, 32/37/42/47LT66**, 32/37/42/47LT38**, 32/37/42/47LT74**, 32/37/42/47LT76**)

Pode utilizar um sistema de áudio externo opcional em vez das colunas incorporadas.



NOTA

- Se utilizar um dispositivo de áudio externo opcional em vez das colunas incorporadas, defina a função das colunas da TV para Desligado.

Ligação de áudio óptica digital

Transmite um sinal áudio digital da TV para um dispositivo externo. Ligue o dispositivo externo à TV com o cabo de áudio óptico, conforme demonstrado na seguinte ilustração.

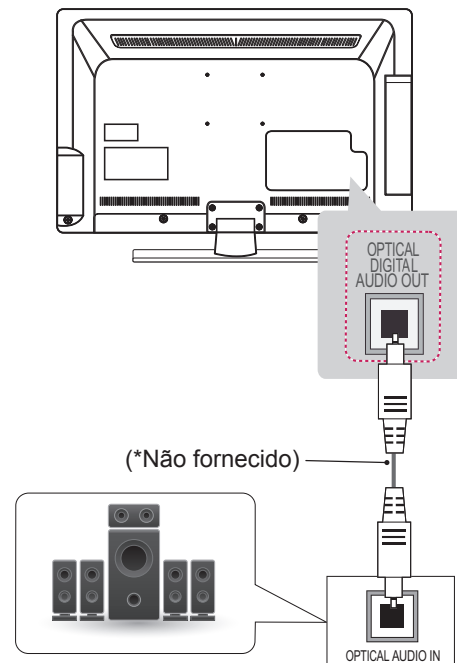

Sistema áudio digital



NOTA

- Não olhe para a porta de saída óptica. Se olhar para o feixe laser, poderá prejudicar a visão.
- O áudio com a função ACP (protecção áudio anti-cópia) poderá bloquear a saída áudio digital.

Configuração da saída dos altifalantes

Ligue o altifalante externo na tomada Saída do altifalante (ESTÉREO) no televisor.

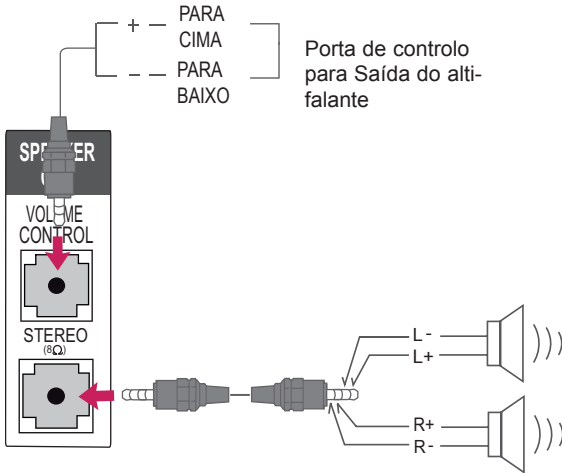

Método da porta de controlo de volume

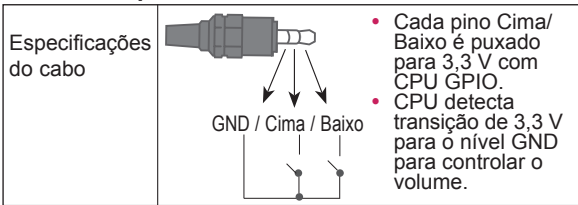

Ligação dos auscultadores

(Apenas LT64**, LT66**, LT38**, LT74**)

Transmite o sinal dos auscultadores do televisor para um dispositivo externo. Ligue o dispositivo externo ao televisor com os auscultadores, conforme demonstrado na seguinte ilustração.

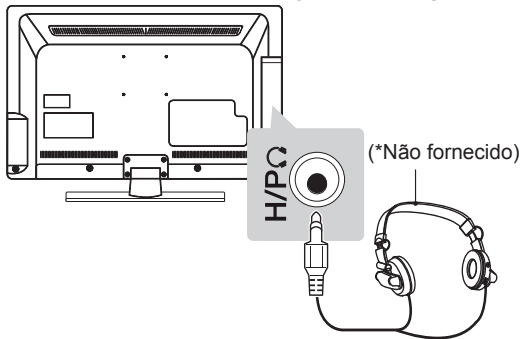

NOTA

- Os itens do menu ÁUDIO ficam inactivos quando liga os auscultadores.
- Quando altera o MODO AV com auscultadores ligados, a alteração é aplicada ao vídeo, mas não ao áudio.
- A saída de áudio digital óptico não está disponível quando liga os auscultadores.
- Impedância dos auscultadores: 16 Ω
- Saída de áudio máx. dos auscultadores: 9 a 15 mW
- Tamanho da tomada para auscultadores: 0,35 cm

Ligação a um USB

Ligue um dispositivo de armazenamento USB, como por exemplo uma memória flash USB, uma unidade de disco rígido externa ou um leitor de cartões de memória USB, à TV.

(Apenas LT64**, LT66**, LT38**, LT74**)

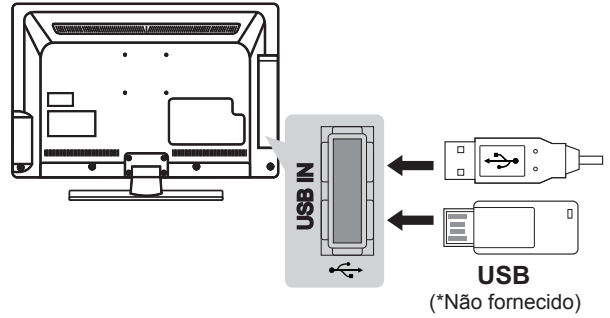

(Apenas LT76**)

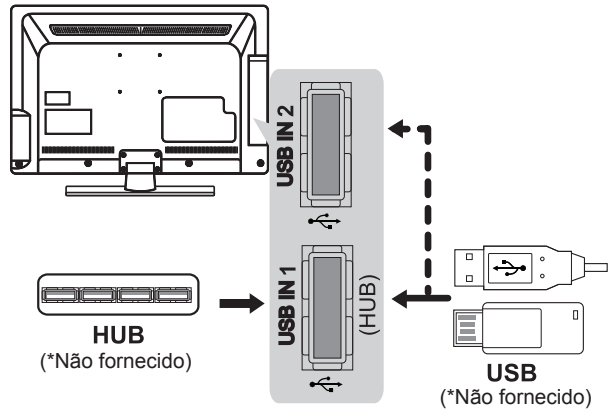

NOTA

- Para utilizar um dispositivo hub USB, certifique-se de que o liga à porta do **USB IN 1 (HUB)**.
- Alguns hubs USB poderão não funcionar. Se não for detectado um dispositivo USB ligado através de um hub USB, ligue o dispositivo directamente à porta USB na TV.

Ligação a um módulo CI

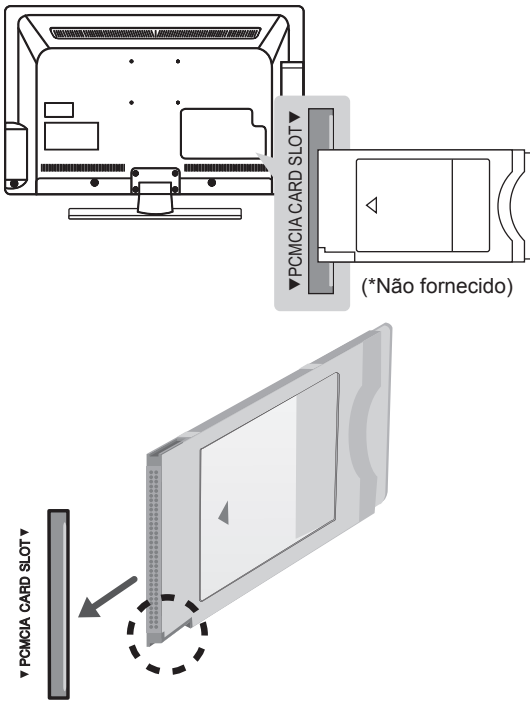

Visualizar os serviços encriptados (pagos) no modo de TV digital. Esta função não está disponível em todos os países.

! NOTA

- Verifique se o módulo CI está inserido na ranhura de cartão PCMCIA no sentido correcto. Se o módulo não estiver inserido correctamente, isto pode danificar o televisor e a ranhura de cartões PCMCIA.

Ligação Euro Scart

Transmite os sinais de vídeo e áudio de um dispositivo externo para o televisor. Ligue o dispositivo externo ao televisor com o cabo Euro Scart, conforme demonstrado na ilustração seguinte. Para apresentar imagens com varrimento progressivo, não se esqueça de utilizar o cabo Euro Scart.

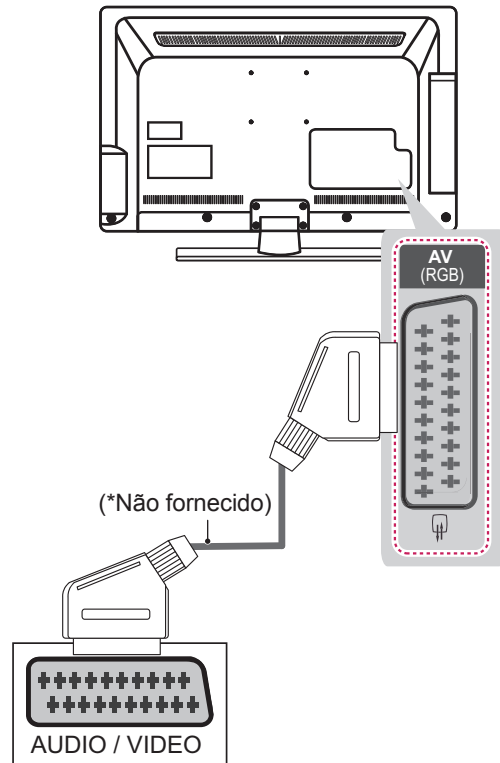

Modo de entrada actual	Saída Tipo	AV (Saída TV ¹)
TV Digital		TV Digital
TV Analógica, AV		TV Analógica
Componente/RGB		TV Analógica
HDMI		TV Analógica

1 Saída TV: transmite sinais de TV analógicos.

! NOTA

- Qualquer cabo Euro scart utilizado terá de ser blindado.

CONTROLO REMOTO

As descrições deste manual baseiam-se nos botões do controlo remoto.

Leia cuidadosamente este manual e utilize correctamente a TV.

Para substituir as pilhas, abra a tampa do compartimento das pilhas, substitua as pilhas (1,5 V AAA) fazendo corresponder as extremidades ⊕ e ⊖ com a etiqueta no interior do compartimento e feche a tampa do compartimento das baterias.

Para remover as pilhas, execute as acções de instalação pela ordem inversa.

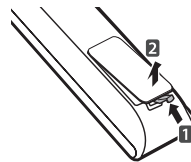

ATENÇÃO

- Não misture pilhas usadas com novas, pois isso pode danificar o controlo remoto.

Não se esqueça de apontar o controlo remoto para o sensor do controlo remoto da TV.





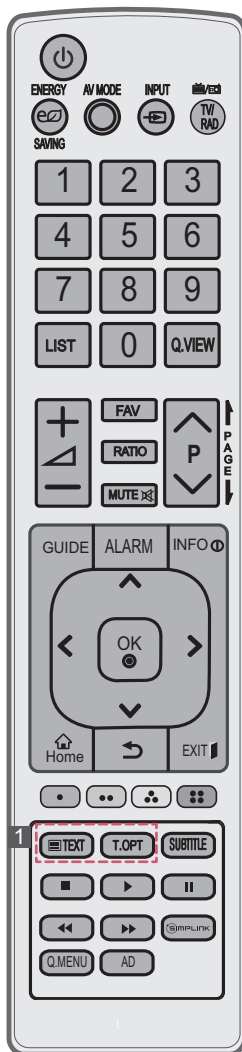



(Apenas LT38**)

	Liga ou desliga o televisor.
	ENERGY SAVING (Poupança de energia) Ajusta a luminosidade do ecrã para reduzir o consumo de energia.
AV MODE	Selecciona o modo AV.
	INPUT Altera a fonte de entrada; Liga o televisor.
	TV/RAD Selecciona os canais de rádio, televisão e programa DTV.
GUIDE	Mostra o manual do programa.
ALARM	Define a função de alarme.
INFO	Permite visualizar informações acerca do programa actual e ecrã.
Botões de navegação (cima/baixo/esquerda/direita)	Para percorrer os menus e as opções.
OK	Selecciona menus ou opções e confirma as introduções do utilizador.
Home	Selecciona um menu. Limpa todos os monitores activos e volta ao modo de visualização de TV a partir de qualquer menu.
	Regressa ao nível anterior.
EXIT	Limpa tudo o que é apresentado no ecrã e volta ao modo de visualização de TV.
Q. MENU	Accede aos menus rápidos.
AD	Liga/desliga a descrição áudio.











Botões numéricos	Para introduzir números.
LIST	Accede à lista de programas gravados.
Q.VIEW	Regressa ao programa seleccionado anteriormente.
+ / -	Ajusta o nível de volume.
FAV	Accede à lista de canais favoritos.
RATIO	Redimensiona uma imagem.
MUTE	Silencia todos os sons.
∇ P ^	Percorre os programas gravados.
← PAGE →	Desloca-se para o ecrã anterior ou seguinte.
Botões coloridos	Estes permitem aceder a funções especiais em alguns dos menus. (●): Vermelho, (●): Verde, (●): Amarelo, (●): Azul)
1 BOTÕES DE TELETEXO	Estes botões são utilizados para o teletexto.
SUBTITLE	Remarca a legenda preferencial no modo digital.
Botões de controlo (■, ▶, II, ◀, ▶▶)	Controla os menus OS MEUS MÉDIA ou os dispositivos compatíveis com SIMPLINK (USB, SIMPLINK).
SIMPLINK	Accede aos aparelhos AV ligados com um cabo HDMI através de HDMI-CEC. Abre o menu SIMPLINK.





(Apenas LT64**, LT66**, LT76**)

	Liga ou desliga o televisor.
 ENERGY SAVING (Poupança de energia)	Ajusta a luminosidade do ecrã para reduzir o consumo de energia.
AV MODE	Selecciona o modo AV.
 INPUT	Altera a fonte de entrada; Liga o televisor.
 TV/RAD	Selecciona os canais de rádio, televisão e programa DTV.
GUIDE	- Mostra o manual do programa. (Apenas LT640H, LT660H, LT760H) - Mostra a lista de conteúdos no modo EzSign. (Apenas LT640E)
PORTAL	- Apresenta e remove o menu interactivo do hotel. (Apenas LT640H, LT660H, LT760H) - Mostra o conteúdo EzSign num ecrã da TV. (Apenas LT640E)
INFO ⓘ	- Permite visualizar informações acerca do programa actual e ecrã. (Apenas LT640H, LT660H, LT760H) - Mostra ou oculta a informação dos botões do controlo remoto da TV no modo EzSign. (Apenas LT640E)
Botões de navegação (cima/baixo/esquerda/direita)	Para percorrer os menus e as opções.
 OK	Selecciona menus ou opções e confirma as introduções do utilizador.
 Home	Selecciona um menu. Limpa todos os monitores activos e volta ao modo de visualização de TV a partir de qualquer menu.
	Regressa ao nível anterior.
EXIT 	Limpa tudo o que é apresentado no ecrã e volta ao modo de visualização de TV.
Q. MENU	Acede aos menus rápidos.









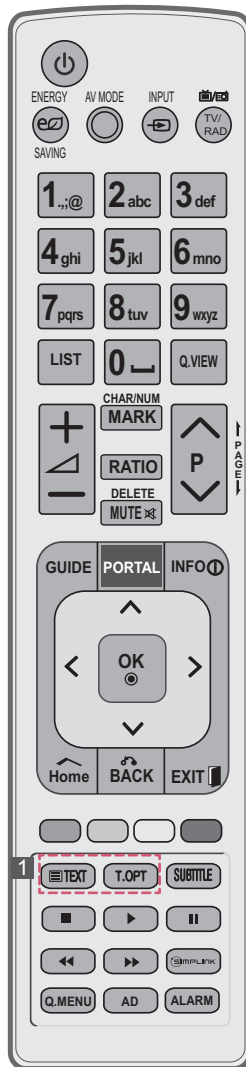







Botões numéricos	Para introduzir números.
LIST	Acede à lista de programas gravados.
Q.VIEW	Regressa ao programa seleccionado anteriormente.
+ / -	Ajusta o nível de volume.
FAV	Acede à lista de canais favoritos.
RATIO	Redimensiona uma imagem.
MMUTE 	Silencia todos os sons.
∇ P ^	Percorre os programas gravados.
← PAGE →	Desloca-se para o ecrã anterior ou seguinte.
Botões coloridos	Estes permitem aceder a funções especiais em alguns dos menus. (): Vermelho, (): Verde, (): Amarelo, (): Azul)
1 BOTÕES DE TELETEXTO	Estes botões são utilizados para o teletexto.
SUBTITLE	Remarca a legenda preferencial no modo digital.
Botões de controlo ( ,  ,  , )	- Controla os menus OS MEUS MÉDIA ou os dispositivos compatíveis com SIMPLINK (USB, SIMPLINK). (Apenas LT640H, LT660H) - Controla os menus de conteúdo Premium, DVR ou Smart Share ou os dispositivos compatíveis com SIMPLINK (USB, SIMPLINK, DVR). (Apenas LT760H) - Não funcional com conteúdos EzSign activados. (Apenas LT640E)
SIMPLINK	Acede aos aparelhos AV ligados com um cabo HDMI através de HDMI-CEC. Abre o menu SIMPLINK.
AD	Liga/desliga a descrição áudio.
ALARM	Define a função de alarme.

(Apenas LT74**)

	Liga ou desliga o televisor.
 ENERGY SAVING (Poupança de energia)	Ajusta a luminosidade do ecrã para reduzir o consumo de energia.
AV MODE	Selecciona o modo AV.
 INPUT	Altera a fonte de entrada; Liga o televisor.
 TV/RAD	Selecciona os canais de rádio, televisão e programa DTV.
GUIDE	Mostra o manual do programa
PORTAL	Apresenta e remove o menu interactivo do hotel.
INFO	Permite visualizar informações acerca do programa actual e ecrã.
Botões de navegação (cima/baixo/esquerda/direita)	Para percorrer os menus e as opções.
OK	Selecciona menus ou opções e confirma as introduções do utilizador.
Home	Selecciona um menu. Limpa todos os monitores activos e volta ao modo de visualização de TV a partir de qualquer menu.
BACK	Regressa ao nível anterior.
EXIT	Limpa tudo o que é apresentado no ecrã e volta ao modo de visualização de TV
AD	Liga/desliga a descrição áudio.
BOTÕES DE TELETEXTO	Estes botões são utilizados para o teletexto.
SIMPLINK	Accede aos aparelhos AV ligados com um cabo HDMI através de HDMI-CEC. Abre o menu SIMPLINK.



Botões numéricos	Para introduzir números.
LIST	Accede à lista de programas gravados.
Q.VIEW	Regressa ao programa seleccionado anteriormente.
	Ajusta o nível de volume.
SELECIONAR	Selecione a entrada para aplicar as definições do Assistente de Imagem. Marcar ou desmarcar programas no menu USB.
CHAR/NUM	Muda o Caracter ou o Número.
RATIO	Redimensiona uma imagem.
MUTE 	Silencia todos os sons.
ELIMINAR	Apaga o caracter introduzido quando introduz o caracter no teclado do ecrã.
 P 	Percorre os programas gravados.
 PAGE 	Desloca-se para o ecrã anterior ou seguinte.
Botões coloridos	Estes permitem aceder a funções especiais em alguns dos menus. ( : Vermelho,  : Verde,  : Amarelo,  : Azul)
SUBTITLE	Remarca a legenda preferencial no modo digital..
Botões de controlo ( ,  ,  ,  , )	Controla os menus OS MEUS MÉDIA ou os dispositivos compatíveis com SIMPLINK (USB, SIMPLINK).
Q. MENU	Accede aos menus rápidos.
ALARM	Define a função de alarme.

MANUTENÇÃO

Limpar a TV

Limpe regularmente a TV para manter o melhor desempenho e prolongar a vida útil do aparelho.



ATENÇÃO

- Não se esqueça de primeiro desligar a alimentação, e desligar o cabo de alimentação da tomada eléctrica e todos os outros cabos.
- Quando a TV ficar sem supervisão ou não for utilizada durante um longo período de tempo, desligue o cabo de alimentação da tomada eléctrica para evitar possíveis danos devidos a relâmpagos ou picos de corrente.

Ecrã, estrutura, caixa e suporte

- Para remover o pó ou sujidade ligeira, limpe a superfície com um pano seco, limpo e macio.
- Para remover a sujidade maior, limpe a superfície com um pano macio humedecido com água limpa ou um detergente suave diluído. Em seguida, limpe de imediato com um pano seco.



ATENÇÃO

- Evite sempre tocar no ecrã, uma vez que pode causar danos no ecrã.
- Não pressione, esfregue nem arranhe a superfície do ecrã com as unhas ou algum objecto afiado, pois pode provocar riscos no ecrã e distorções na imagem.
- Não utilize produtos químicos, pois podem danificar o produto.
- Não pulverize líquidos na superfície. A entrada de água na TV poderá resultar em incêndios, choques eléctricos ou avarias.

Cabo de alimentação

Remova regularmente a acumulação de pó ou sujidade no cabo de alimentação.

RESOLUÇÃO DE PROBLEMAS

Problema	Solução
Não é possível controlar a TV com o controlo remoto.	<ul style="list-style-type: none"> • Verifique o sensor do controlo remoto no aparelho e tente novamente. • Verifique se há algum obstáculo entre o aparelho e o controlo remoto. • Verifique se as pilhas ainda estão boas e correctamente instaladas (+ com ⊕, - com ⊖).
Não é apresentada nenhuma imagem e não é ouvido nenhum som.	<ul style="list-style-type: none"> • Verifique se o produto está ligado. • Verifique se o cabo de alimentação está ligado a uma tomada eléctrica. • Verifique se há algum problema com a tomada eléctrica, ligando outros dispositivos a esta.
A TV desliga-se repentinamente.	<ul style="list-style-type: none"> • Verifique as definições do controlo de alimentação. A alimentação pode ter sido interrompida. • Verifique se a função Auto sleep está activada na definição Hora.
Ao ligar ao PC (RGB/ HDMI DVI), é apresentada a mensagem "Sem sinal" ou "Formato inválido".	<ul style="list-style-type: none"> • Desligue/ligue a TV com o controlo remoto. • Volte a ligar o cabo RGB/HDMI. • Reinicie o PC com a TV ligada.

ATENÇÃO AO UTILIZAR O EZSIGN 2.0

Apenas 22/26/32/37/42/47LT640E

- Não retire a unidade USB durante uma cópia de dados. Esta acção pode danificar os dados e o EzSign pode não funcionar correctamente.
- Durante o carregamento de um dispositivo USB ou dongle, a TV poderá funcionar mais lentamente do que o habitual.
- Durante a execução de conteúdos do EzSign, o filme com legendas internas não é suportado no modo USB. A função EzSign TV suporta apenas legendas externas.
(Formato de legendas externas: *.smi/*.srt/*.sub (MicroDVD, Subviewer 1.0/2.0)/*.ass/*.ssa/*.txt (TMPlayer)/*.psb (PowerDivX))
- Algumas legendas criadas por utilizadores poderão não funcionar correctamente.
- Alguns caracteres especiais não são suportados nas legendas.
- Os códigos HTML não são suportados pelas legendas.
- Só estão disponíveis legendas nos idiomas suportados.
- A função EzSign 2.0 TV não funciona até que conclua o Assistente de configuração inicial. Certifique-se de que conclui o Assistente de configuração inicial ao ligar a TV após a instalação.
- Se a hora for definida de acordo com o sinal de TV, a hora poderá não ser apresentada de forma precisa em algumas regiões. Nesse caso, defina a hora manualmente.
- Recomenda-se que copie os ficheiros para a memória da TV antes de os reproduzir, já que a reprodução directa a partir da memória USB durante um período de tempo prolongado pode provocar o sobreaquecimento do dispositivo.
- No modo EzSign 2.0 TV, algumas teclas do controlo remoto poderão não funcionar.
- A função EzSign 2.0 TV não suporta hubs USB. Recomenda-se que ligue qualquer dispositivo USB directamente à TV sem recorrer a um cabo de extensão USB, uma vez que poderá não funcionar correctamente.
- Recomenda-se a utilização da função EzSign 2.0 TV até 8 horas diárias, de acordo com a norma.
- Para mais informações, consulte o manual do utilizador do EzSign 2.0 Editor.
- A função EzSign 2.0 TV não suporta Demo de Loja.

ESPECIFICAÇÕES

As especificações do produto podem ser alteradas sem aviso prévio devido à actualização das funções do produto.

No que respeita à fonte de alimentação e ao consumo de energia, consulte a etiqueta mostrada no produto.

MODELOS		22LT64**		22LT38**			
		22LT640H-ZA 22LT640E-ZA		22LT380H-ZA			
Dimensões (L x A x P)	Incluindo suporte (mm)	516,6 x 385,7 x 192,0		516,6 x 385,7 x 192,0			
	Excluindo suporte (mm)	516,6 x 332,2 x 41,6		516,6 x 332,2 x 41,6			
Peso	Incluindo suporte (kg)	3,7		3,7			
	Excluindo suporte (kg)	3,1		3,1			
Requisito de alimentação		DC 24 V, 1,4 A Transformador CA/CC : 24 V $\overline{\text{---}}$, 2,5 A / AC 100-240 V~ 50 / 60 Hz		DC 24 V, 1,4 A Transformador CA/CC : 24 V $\overline{\text{---}}$, 2,5 A / AC 100-240 V~ 50 / 60 Hz			
Consumo energético		40 W		40 W			
MODELOS		26LT64**		26LT66**		26LT38**	
		26LT640H-ZA 26LT640E-ZA		26LT660H-ZA		26LT380H-ZA	
Dimensões (L x A x P)	Incluindo suporte (mm)	625,9 x 453,5 x 192,0		625,9 x 453,5 x 192,0		625,9 x 453,5 x 192,0	
	Excluindo suporte (mm)	625,9 x 393,2 x 46,6		625,9 x 393,2 x 46,6		625,9 x 393,2 x 46,6	
Peso	Incluindo suporte (kg)	4,7		4,7		4,7	
	Excluindo suporte (kg)	4,1		4,1		4,1	
Requisito de alimentação		DC 24 V, 1,8 A Transformador CA/CC : 24 V $\overline{\text{---}}$, 2,5 A / AC 100-240 V~ 50 / 60 Hz		DC 24 V, 1,8 A Transformador CA/CC : 24 V $\overline{\text{---}}$, 2,5 A / AC 100-240 V~ 50 / 60 Hz		DC 24 V, 1,8 A Transformador CA/CC : 24 V $\overline{\text{---}}$, 2,5 A / AC 100-240 V~ 50 / 60 Hz	
Consumo energético		50 W		50 W		50 W	
MODELOS		32LT64**		32LT66**		32LT38**	
		32LT640H-ZA 32LT640E-ZA		32LT660H-ZA		32LT380H-ZA	
Dimensões (L x A x P)	Incluindo suporte (mm)	765,6 x 535,6 x 231,9		765,6 x 535,6 x 231,9		765,6 x 535,6 x 231,9	
	Excluindo suporte (mm)	765,6 x 475,8 x 68,5		765,6 x 475,8 x 68,5		765,6 x 475,8 x 68,5	
Peso	Incluindo suporte (kg)	9,2		9,2		9,2	
	Excluindo suporte (kg)	8,0		8,0		8,0	
Requisito de alimentação		AC 100-240 V~ 50 / 60 Hz		AC 100-240 V~ 50 / 60 Hz		AC 100-240 V~ 50 / 60 Hz	
Consumo energético		60W		60W		60W	
MODELOS		32LT74**		32LT76**			
		32LT740H-ZA		32LT760H-ZA			
Dimensões (L x A x P)	Incluindo suporte (mm)	765,6 x 535,6 x 231,9		765,6 x 535,6 x 231,9			
	Excluindo suporte (mm)	765,6 x 475,8 x 68,5		765,6 x 475,8 x 68,5			
Peso	Incluindo suporte (kg)	9,2		9,2			
	Excluindo suporte (kg)	8,0		8,0			
Requisito de alimentação		AC 100-240 V~ 50 / 60 Hz		AC 100-240 V~ 50 / 60 Hz			
Consumo energético		80W		60W			

MODELOS		37LT64**	37LT66**	37LT38**
		37LT640H-ZA 37LT640E-ZA	37LT660H-ZA	37LT380H-ZA
Dimensões (L x A x P)	Incluindo suporte (mm)	867,3 x 592,8 x 231,9	867,3 x 592,8 x 231,9	867,3 x 592,8 x 231,9
	Excluindo suporte (mm)	867,3 x 532,8 x 68,6	867,3 x 532,8 x 68,6	867,3 x 532,8 x 68,6
Peso	Incluindo suporte (kg)	11,2	11,2	11,2
	Excluindo suporte (kg)	10,0	10,0	10,0
Requisito de alimentação		AC 100-240 V~ 50 / 60 Hz	AC 100-240 V~ 50 / 60 Hz	AC 100-240 V~ 50 / 60 Hz
Consumo energético		90W	90W	90W
MODELOS		37LT74**	37LT76**	
		37LT740H-ZA	37LT760H-ZA	
Dimensões (L x A x P)	Incluindo suporte (mm)	867,3 x 592,8 x 231,9	867,3 x 592,8 x 231,9	
	Excluindo suporte (mm)	867,3 x 532,8 x 68,6	867,3 x 532,8 x 68,6	
Peso	Incluindo suporte (kg)	11,2	11,2	
	Excluindo suporte (kg)	10,0	10,0	
Requisito de alimentação		AC 100-240 V~ 50 / 60 Hz	AC 100-240 V~ 50 / 60 Hz	
Consumo energético		100W	90W	
MODELOS		42LT64**	42LT66**	42LT38**
		42LT640H-ZA 42LT640E-ZA	42LT660H-ZA	42LT380H-ZA
Dimensões (L x A x P)	Incluindo suporte (mm)	991,7 x 666,5 x 273,1	991,7 x 666,5 x 273,1	991,7 x 666,5 x 273,1
	Excluindo suporte (mm)	991,7 x 604,0 x 55,0	991,7 x 604,0 x 55,0	991,7 x 604,0 x 55,0
Peso	Incluindo suporte (kg)	15,5	15,5	15,5
	Excluindo suporte (kg)	13,5	13,5	13,5
Requisito de alimentação		AC 100-240 V~ 50 / 60 Hz	AC 100-240 V~ 50 / 60 Hz	AC 100-240 V~ 50 / 60 Hz
Consumo energético		100W	100W	100W
MODELOS		42LT74**	42LT76**	
		42LT740H-ZA	42LT760H-ZA	
Dimensões (L x A x P)	Incluindo suporte (mm)	991,7 x 666,5 x 273,1	991,7 x 666,5 x 273,1	
	Excluindo suporte (mm)	991,7 x 604,0 x 55,0	991,7 x 604,0 x 55,0	
Peso	Incluindo suporte (kg)	15,5	15,5	
	Excluindo suporte (kg)	13,5	13,5	
Requisito de alimentação		AC 100-240 V~ 50 / 60 Hz	AC 100-240 V~ 50 / 60 Hz	
Consumo energético		120W	100W	

MODELOS		47LT64**	47LT66**	47LT38**
		47LT640H-ZA 47LT640E-ZA	47LT660H-ZA	47LT380H-ZA
Dimensões (L x A x P)	Incluindo suporte (mm)	1101,0 x 728,5 x 273,1	1101,0 x 728,5 x 273,1	1101,0 x 728,5 x 273,1
	Excluindo suporte (mm)	1101,0 x 665,4 x 54,5	1101,0 x 665,4 x 54,5	1101,0 x 665,4 x 54,5
Peso	Incluindo suporte (kg)	17,3	17,3	17,3
	Excluindo suporte (kg)	15,3	15,3	15,3
Requisito de alimentação		AC 100-240 V~ 50 / 60 Hz	AC 100-240 V~ 50 / 60 Hz	AC 100-240 V~ 50 / 60 Hz
Consumo energético		120W	120W	120W
MODELOS		47LT74**	47LT76**	
		47LT740H-ZA	47LT760H-ZA	
Dimensões (L x A x P)	Incluindo suporte (mm)	1101,0 x 728,5 x 273,1	1101,0 x 728,5 x 273,1	
	Excluindo suporte (mm)	1101,0 x 665,4 x 54,5	1101,0 x 665,4 x 54,5	
Peso	Incluindo suporte (kg)	17,3	17,3	
	Excluindo suporte (kg)	15,3	15,3	
Requisito de alimentação		AC 100-240 V~ 50 / 60 Hz	AC 100-240 V~ 50/60 Hz	
Consumo energético		120W	120 W	

Tamanho do Módulo CI (Largura x Altura x Profundidade)		100,0 mm x 55,0 mm x 5,0 mm
Condições ambientais	Temperatura de funcionamento	0 °C a 40 °C
	Humidade de funcionamento	Inferior a 80 %
	Temperatura de armazenamento	-20 °C a 60 °C
	Humidade de armazenamento	Inferior a 85 %

		TV Digital	TV Analógica
Sistema de televisão		DVB-T DVB-C	PAL/SECAM B/G/D/K/I/I', SECAM L/L'
Cobertura de programa		VHF, UHF	VHF: E2 a E12, UHF: E21 a E69, CATV: S1 a S20, HYPER: S21 a S47
Número máximo de programas armazenáveis	LT64**, T66**, LT38**	1,086	
	LT74** ¹	500	
	LT76**	1,200	
Impedância de antena externa		75 Ω	

1 Em países cuja regulação da transmissão Digital não esteja fixada, algumas funções DTV podem não funcionar, dependendo das circunstâncias de transmissão digital. (Apenas DTV)

(Apenas 32/37/42/47LT76**)

Especificação do módulo LAN sem fios (TWFM-B003D)	
Padrão	IEEE802.11a/b/g/n
Intervalo de frequência	2400 a 2483,5 MHz 5150 a 5250 MHz 5725 a 5850 MHz (Para países fora da União Europeia)
Modulação	CCK / OFDM / MIMO
Potência de saída (Típica)	802.11a: 11 dBm 802.11b: 15 dBm 802.11g: 13 dBm 802.11n - 2,4GHz: 13 dBm 802.11n - 5GHz: 13 dBm
Taxa de dados	802.11a/g: 54 Mbps 802.11b: 11 Mbps 802.11n: 300 Mbps
Ganho da antena (Típica)	2400 a 2483,5 MHz: -2,5dBi 5150 a 5250 MHz: -2,2dBi 5725 a 5850 MHz: -2,9dBi
Largura de banda ocupada	802.11a/b/g: HT20 802.11n: HT20/40
<ul style="list-style-type: none"> • Como o canal de banda utilizado pelo país pode ser diferente, o utilizador não pode alterar nem ajustar a frequência de funcionamento e este produto está configurado para a tabela de frequências regionais. 	
	

Modo suportado HDMI/DVI-DTV

Resolução	Frequência horizontal (kHz)	Frequência vertical (Hz)
720x480	31,469 31,5	59,94 60
720x576	31,25	50
1280x720	37,5 44,96 45	50 59,94 60
1920x1080	33,72 33,75 28,125 26,97 27 33,716 33,75 56,25 67,43 67,5	59,94 60 50 23,97 24 29,976 30,00 50 59,94 60

Informações de ligação à porta de componentes

(Apenas LT64**, LT66**, LT38**, LT74**)

Portas de componentes no televisor	Y	P _B	P _R
------------------------------------	---	----------------	----------------

Portas de saída de vídeo no leitor de DVD	Y	P _B	P _R
	Y	B-Y	R-Y
	Y	Cb	Cr
	Y	Pb	Pr

Sinal	Componente
480i/576i	O
480p/576p	O
720p/1080i	O
1080p	O (apenas de 50 Hz/60 Hz)

Modo suportado RGB-PC, HDMI/DVI-PC

Resolução	Frequência horizontal (kHz)	Frequência vertical (Hz)
720x400	31,468	70,08
640x480	31,469	59,94
800x600	37,879	60,31
1024x768	48,363	60,00
1280x720	45	60
1280x768	47,78	59,87
1360x768	47,72	59,80
1280x1024	63,981	60,02
1920x1080 (RGB-PC)	66,587	59,93
1920x1080 (HDMI-PC)	67,5	60,00

(Apenas 37/42/47LT64**, 37/42/47LT66**, 37/42/47LT38**, 37/42/47LT74**, 37/42/47LT76**)

CÓDIGOS IR

- Esta função não está disponível para todos os modelos.

Código (Hexa)	Função	NOTA
08	 (POWER)	Botão do controlo remoto (ligar/desligar a alimentação)
95	ENERGY SAVING	Botão do controlo remoto
30	AV MODE	Botão do controlo remoto
0B	INPUT	Botão do controlo remoto
F0	TV/RAD	Botão do controlo remoto
10-19	Tecla numérica 0-9	Botão do controlo remoto
53	LIST	Botão do controlo remoto
1A	Q.VIEW	Botão do controlo remoto
02	 +	Botão do controlo remoto
03	 -	Botão do controlo remoto
79	RATIO	Botão do controlo remoto
1E	FAV	Botão do controlo remoto
09	MUTE (DELETE)	Botão do controlo remoto
00	P ^	Botão do controlo remoto
01	P v	Botão do controlo remoto
AB	GUIDE	Botão do controlo remoto
0C	PORTAL	Botão do controlo remoto
AA	INFO	Botão do controlo remoto
43	Home	Botão do controlo remoto
28	 (BACK)	Botão do controlo remoto
5B	EXIT	Botão do controlo remoto
44	OK	Botão do controlo remoto
40	^	Botão do controlo remoto
41	v	Botão do controlo remoto
07	<	Botão do controlo remoto
06	>	Botão do controlo remoto
72	VERMELHO	Botão do controlo remoto
71	VERDE	Botão do controlo remoto
63	AMARELO	Botão do controlo remoto
61	AZUL	Botão do controlo remoto
20	TEXT	Botão do controlo remoto
21	T.OPT(T.Option)	Botão do controlo remoto
39	SUBTITLE	Botão do controlo remoto
B1	■	Botão do controlo remoto
B0	▶	Botão do controlo remoto
BA		Botão do controlo remoto
8E	▶▶	Botão do controlo remoto
8F	◀◀	Botão do controlo remoto
7E	SIMPLINK	Botão do controlo remoto
45	Q.MENU	Botão do controlo remoto
91	AD	Botão do controlo remoto
E8	ALARM	Botão do controlo remoto
1E	MARK (CHAR/NUM)	Botão do controlo remoto

CONFIGURAÇÃO DO DISPOSITIVO DE CONTROLO EXTERNO

RS-232C Config.

Ligue um dispositivo de controlo externo (como um computador ou sistema de controle A/V) à entrada RS-232C (porta série) e controle as funções do produto externamente.

Ligue a porta série do dispositivo de controlo à entrada RS-232C no painel posterior do produto.

Nota: os cabos de ligação RS-232C não são fornecidos com o produto.

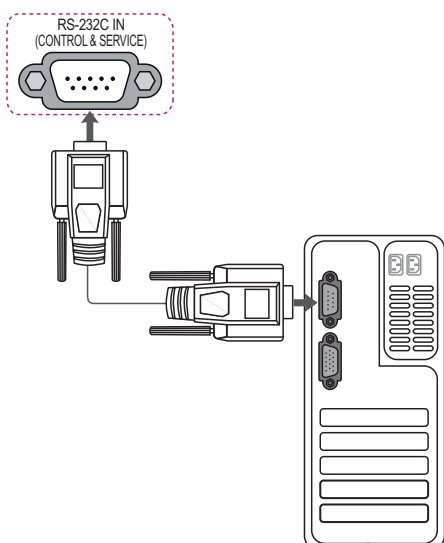

Tipo de conector; D-Sub macho de 9 pinos

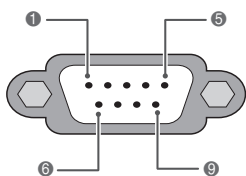

N.º	Nome do pino
1	3.5V
2	RXD (Recepção de dados)
3	TXD (Transmissão de dados)
4	Saída IR da TV
5	GND
6	Sem conexão
7	+5V Saída de alimentação
8	Sem conexão
9	+12V Saída de alimentação

Configurações RS-232C

Configurações de 7 fios (Cabo RS-232C padrão)

	PC	TV	
RXD	2	3	TXD
TXD	3	2	RXD
GND	5	5	GND
DTR	4	6	DSR
DSR	6	4	DTR
RTS	7	8	CTS
CTS	8	7	RTS

D-Sub 9 D-Sub 9

Configuração de 3 fios (Não é o padrão)

	PC	TV	
RXD	2	3	TXD
TXD	3	2	RXD
GND	5	5	GND
DTR	4	6	DTR
DSR	6	4	DSR
RTS	7	7	RTS
CTS	8	8	CTS

D-Sub 9 D-Sub 9

Definir ID

Defina o número de ID. "**Mapeamento real de dados**".

- 1 Prima **Home** para aceder aos menus principais.
- 2 Prima os botões de navegação para se deslocar até à **OPÇÃO** e prima **OK**.
- 3 Prima os botões de navegação para se deslocar até **DEFINIR ID** e prima **OK**.
- 4 Desloque-se para a esquerda ou para a direita para seleccionar um número de ID para definir e seleccione **Fechar**. A gama de ajuste é 1-99.
- 5 Quando tiver terminado, prima **EXIT**.

Parâmetros de comunicação

- Taxa de transmissão: 9600 bps (UART)
- Comprimento de dados: 8 bits
- Paridade: Nenhuma
- Bit de paragem: 1 bit
- Código de comunicação: código ASCII
- Use um cabo transversal (inverso).

Lista de referência de comandos

(Dependendo do modelo)

	COMANDO1	COMANDO2	DADOS (Hexadecimal)		COMANDO1	COMANDO2	DADOS (Hexadecimal)
01. Fornecimento de energia	k	a	00 a 01	13. Agudos	k	r	00 a 64
02. Proporção	k	c	(Consulte a p.36)	14. Graves	k	s	00 a 64
03. Sem som no ecrã	k	d	(Consulte a p.36)	15. Balanço	k	t	00 a 64
04. Sem som	k	e	00 a 01	16. Temp. cor	x	u	00 a 64
05. Controlo do volume	k	f	00 a 64	17. Poupança de energia	j	q	00 a 05
06. Contraste	k	g	00 a 64	18. Configuração automática	j	u	01
07. Luminosidade	k	h	00 a 64	19. Comando de sintonização	m	a	(Consulte a p.38)
08. Cor	k	i	00 a 64	20. Adicionar/Saltar canal	m	b	00 a 01
09. Tonalidade	k	j	00 a 64	21. Chave	m	c	Código de chave
10. Definição	k	k	00 a 64	22. Controlo da retro-iluminação	m	g	00 a 64
11. Selecção de OSD	k	l	00 a 01	23. Selecção de entrada (Principal)	x	b	(Consulte a p.39)
12. Controlo remoto Modo Bloquear	k	m	00 a 01				

- * Nota: Durante operações USB como DivX ou EMF, nenhum comando, excepto Power(ka) e Key(mc), é executado e tratado como NG.

Protocolo de transmissão/recepção

Transmissão

[Comando1][Comando2][][Definir ID][][Dados][Cr]

[Comando 1] : Primeiro comando para controlar a TV.(j, k, m ou x)

[Comando 2] : Segundo comando para controlar a TV.

[Definir ID] : Pode ajustar a opção Definir ID para escolher o número de identificação do monitor desejado no menu de opção. A gama de ajuste é 1 a 99. Ao seleccionar '0' em Definir ID, cada equipamento ligado é controlado. A opção Definir ID é indicada como decimal (1 a 99) no menu e como Hexadecimal (0x0 a 0x63) no protocolo de transmissão/recepção.

[DADOS] : Para transmitir dados de comando. Transmitir dados 'FF' para ler o estado do comando.

[Cr] : Mudança de linha
Código ASCII '0x0D'

[] : Código ASCII 'espaço (0x20)'

Confirmação OK

[Comando2][][Definir ID][][OK][Dados][x]

* O aparelho transmite uma ACK (confirmação) com base neste formato ao receber dados normais. Nesta altura, se os dados estiverem no modo de leitura de dados, isso indica o estado actual dos dados. Se os dados estiverem no modo de escrita de dados, devolve os dados do computador.

Confirmação de erro

[Comando2][][Definir ID][][NG][Dados][x]

* O aparelho transmite ACK (confirmação) com base nesse formato ao receber dados normais de funções não viáveis ou erros de comunicação.

Dados 00: Código ilegal

01. Alimentação (Comando: k a)

- ▶ Para controlar a função Power On/Off (Ligar/desligar) do aparelho.

Transmissão [k][a][][Definir ID][][Dados][Cr]

Dados 00: Desligado 01: Ligado

Confirmação [a][][Definir ID][][OK/NG][Dados][x]

- ▶ Para apresentar Power On/Off (Ligar/desligar).

Transmissão [k][a][][Definir ID][][FF][Cr]

Confirmação [a][][Definir ID][][OK/NG][Dados][x]

- * Da mesma forma, se outras funções transmitem dados '0xFF' baseados neste formato, o retorno de dados de Confirmação apresenta o estado relativo a cada função.
- * Conf. Ok., Conf. de erro. e outra mensagem podem surgir no ecrã quando o televisor está Ligado.

02. Proporção (Comando: k c) (Tam. imagem principal)

- ▶ Para ajustar o formato do ecrã. (Formato de imagem principal)
Também pode ajustar o formato do ecrã através de Proporção no Q.MENU. ou no menu **IMAGEM**.

Transmissão [k][c][][Definir ID][][Dados][Cr]

Dados 01 : Ecrã 07 : 14:9
normal (4:3) 09: Apenas varrimento
02 : Wide screen 0B: Totalmente largo
(16:9) 10 a 1F: Zoom Cinema 1 a
04: Zoom 16
06: Original

Confirmação [c][][Definir ID][][OK/NG][Dados][x]

- * Ao utilizar a entrada PC selecciona uma proporção do ecrã de 16:9 ou 4:3.
- * No modo DTV/HDMI (1080i 50 Hz / 60 Hz, 720p 50Hz / 60 Hz, 1080p 24 Hz / 30 Hz / 50 Hz / 60 Hz), Componentes (720p, 1080i, 1080p 50 Hz / 60 Hz), Apenas varrimento está disponível.
- * O modo Totalmente Largo é suportado apenas em DTV, ATV e SCART.

03. Ecrã sem som (Comando: k d)

- ▶ Para ligar/desligar ecrã sem som.

Transmissão [k][d][][Definir ID][][Dados][Cr]

Dados 00: Ecrã sem som desligado (Imagem ligada)
Vídeo sem som desligado
01: Ecrã sem som ligado (Imagem desligada)
10: Vídeo sem som ligado

Confirmação [d][][Definir ID][][OK/NG][Dados][x]

- * Apenas no caso de vídeo sem som ligado, o televisor apresenta a visualização no ecrã (OSD). Mas, no caso de Ecrã sem som ligado, o televisor não apresenta OSD.

04. Volume sem som (Comando: k e)

- ▶ Para ligar/desligar o volume sem som.
Também pode ajustar o modo sem som usando o botão MUTE do controlo remoto.

Transmissão [k][e][][Definir ID][][Dados][Cr]

Dados 00: Volume sem som ligado (Volume desligado)
01 : Volume sem som desligado (Volume ligado)

Confirmação [e][][Definir ID][][OK/NG][Dados][x]

05. Controlo de volume (Comando: k f)

- ▶ Permite ajustar o volume.
Também pode ajustar o volume com os botões de VOLUME no controlo remoto.

Transmissão [k][f][][Definir ID][][Dados][Cr]

DadosMín.: 00 a Máx.: 64

- * Consulte 'Mapeamento real de dados'. Consulte a p.39.

Confirmação [f][][Definir ID][][OK/NG][Dados][x]

06. Contraste (Comando: k g)

- ▶ Para ajustar o contraste do ecrã.
Também pode ajustar o contraste no menu **IMAGEM**.

Transmissão [k][g][][Definir ID][][Dados][Cr]

DadosMín.: 00 a Máx.: 64

- * Consulte 'Mapeamento real de dados'. Consulte a p.39.

Confirmação [g][][Definir ID][][OK/NG][Dados][x]

07. Luminosidade (Comando: k h)

- ▶ Para ajustar a luminosidade do ecrã.
Também pode ajustar a luminosidade no menu **IMAGEM**.

Transmissão [k][h][][Definir ID][][Dados][Cr]

DadosMín.: 00 a Máx.: 64

- * Consulte 'Mapeamento real de dados'. Consulte a p.39.

Confirmação [h][][Definir ID][][OK/NG][Dados][x]

08. Cor (Comando: k i)

- ▶ Para ajustar a cor do ecrã.
Também pode ajustar a cor no menu **IMAGEM**.

Transmissão [k][i][][Definir ID][][Dados][Cr]

DadosMín.: 00 a Máx.: 64

- * Consulte 'Mapeamento real de dados'. Consulte a p.39.

Confirmação [i][][Definir ID][][OK/NG][Dados][x]

09. Tonalidade (Comando: k j)

- ▶ Para ajustar a tonalidade do ecrã.
Também pode ajustar a tonalidade no menu **IMAGEM**.

Transmissão [k][j][][Definir ID][][Dados][Cr]

DadosVermelho: 00 a Verde: 64

* Consulte 'Mapeamento real de dados'. Consulte a p.39.

Confirmação [j][][Definir ID][][OK/NG][Dados][x]

10. Definição (Comando: k k)

- ▶ Para ajustar a definição do ecrã.
Também pode ajustar a definição no menu **IMAGEM**.

Transmissão [k][k][][Definir ID][][Dados][Cr]

DadosMín.: 00 a Máx.: 64 (Apenas LT64**, LT66**, LT38**, LT74**)

DadosMín.: 00 a Máx.: 32 (Apenas LT76**)

* Consulte 'Mapeamento real de dados'. Consulte a p.39.

Confirmação [k][][Definir ID][][OK/NG][Dados][x]

11. Seleccionar OSD (Comando: k l)

- ▶ Para seleccionar ligar/desligar OSD (On Screen Display) através de controlo remoto.

Transmissão [k][l][][Definir ID][][Dados][Cr]

Dados00: OSD desligado

01: OSD ligado

Confirmação [l][][Definir ID][][OK/NG][Dados][x]

12. Modo de bloqueio de controlo remoto (Comando: k m)

- ▶ Para bloquear o controlo remoto e os controlos do painel frontal do monitor.

Transmissão [k][m][][Definir ID][][Dados][Cr]

Dados 00: Bloquear 01: Bloquear ligado desligado

Confirmação [m][][Definir ID][][OK/NG][Dados][x]

* Se não estiver a utilizar o controlo remoto, utilize este modo.

Quando a fonte de alimentação principal está ligada ou desligada, o bloqueio do controlo externo é libertado.

* No modo de espera, se o bloqueio de teclas estiver activado, o televisor não irá ligar através da tecla em IR e Tecla Local.

13. Agudos (Comando: k r)

(Apenas LT64**, LT66**, LT38**, LT74**)

- ▶ Para ajustar agudos.
Também pode ajustar agudos no menu **ÁUDIO**.

Transmissão [k][r][][Definir ID][][Dados][Cr]

DadosMín.: 00 a Máx.: 64

* Consulte 'Mapeamento real de dados'. Consulte a p.39.

Confirmação [r][][Definir ID][][OK/NG][Dados][x]

14. Graves (Comando: k s)

(Apenas LT64**, LT66**, LT38**, LT74**)

- ▶ Para ajustar graves.
Também pode ajustar graves no menu **ÁUDIO**.

Transmissão [k][s][][Definir ID][][Dados][Cr]

DadosMín.: 00 a Máx.: 64

* Consulte 'Mapeamento real de dados'. Consulte a p.39.

Confirmação [s][][Definir ID][][OK/NG][Dados][x]

15. Balanço (Comando: k t)

- ▶ Para ajustar o balanço.
Também pode ajustar o balanço no menu **ÁUDIO**.

Transmissão [k][t][][Definir ID][][Dados][Cr]

DadosMín.: 00 a Máx.: 64

* Consulte 'Mapeamento real de dados'. Consulte a p.39.

Confirmação [t][][Definir ID][][OK/NG][Dados][x]

16. Temp. de cor (Comando: x u)

- ▶ Para ajustar a temperatura de cor. Também pode ajustar temperatura de cor no menu **IMAGEM**.

Transmissão [x][u][][Definir ID][][Dados][Cr]

DadosMín.: 00 a Máx.: 64

* Consulte 'Mapeamento real de dados'. Consulte a p.39.

Confirmação [u][][Definir ID][][OK/NG][Dados][x]

17. Poupança de Energia (Comando: j q)

- ▶ Para reduzir o consumo de energia da TV. Pode também ajustar a Poupança de energia no menu **IMAGEM**.

Transmissão [j][q][][Definir ID][][Dados][Cr]

Função de Poupança de energia					Nível				Descrição
7	6	5	4		3	2	1	0	
0	0	0	0	Baixo Fornecimento de energia	0	0	0	0	Desligado
0	0	0	0	Baixo Fornecimento de energia	0	0	0	1	Mínimo
0	0	0	0	Baixo Fornecimento de energia	0	0	1	0	Médio
0	0	0	0	Baixo Fornecimento de energia	0	0	1	1	Máximo
0	0	0	0	Baixo Fornecimento de energia	0	1	0	1	Desligar imagem

Confirmação [q][][Definir ID][][OK/NG][Dados][x]

18. Configuração automática (Comando: j u)

- ▶ Para ajustar a posição e minimizar a vibração da imagem automaticamente. Funciona apenas no modo RGB (PC).

Transmissão [j][u][][Definir ID][][Dados][Cr]

Dados 01: Para ajustar

Confirmação [u][][Definir ID][][OK/NG][Dados][x]

19. Comando de sintonização (Comando: m a)

- ▶ Selecciona o canal para o seguinte número físico.

Transmissão [m][a][][Definir ID][][Dados0][][Dados1][][Dados2][Cr]

Dados00: Dados do canal elevados

Dados01: Dados do canal baixos

ex. N.º 47 -> 00 2F (2FH)

N.º 394 -> 01 8A (18AH),

N.º DTV 0 -> Indiferente

Dados02: [Antena]

0x00 : Analógica Principal

0x10 : DTV Principal

0x20 : Rádio

[Cabos]

0x80 : Analógica Principal

0x90 : DTV Principal

0xA0 : Rádio

Intervalo de dados do canal -

Analógica - Mín: 00 a Máx: 63 (0 a 99)

Digital - Mín: 00 a Máx: 3E7 (0 a 999)

Confirmação [a][][Definir ID][][OK/NG][Dados][x]

Dados Mín.: 00 a Máx.: 7DH

20. Adicionar/Saltar programa (Comando: m b)

- ▶ Para ajustar o estado saltar no Programa actual.

Transmissão [m][b][][Definir ID][][Dados][Cr]

Dados 00: Omitir

01: Adicionar

Confirmação [b][][Definir ID][][OK/NG][Dados][x]

21. Chave (Comando: m c)

- ▶ Permite enviar o código de chave remoto IR.

Transmissão [m][c][][Definir ID][][Dados][Cr]

Dados Código de chave - Consulte a página 32.

Confirmação [c][][Definir ID][][OK/NG][Dados][x]

22. Controlo da retro-iluminação (Comando: m g)

- ▶ Para controlar a luz de fundo.

Transmissão [m][g][][Definir ID][][Dados][Cr]

Dados Mín.: 00 a Máx.: 64

Confirmação [g][][Definir ID][][OK/NG][Dados][x]

23. Selecção de entrada (Comando: x b)

(Entrada de imagem principal)

► Para seleccionar a fonte de entrada para a imagem principal.

Transmissão [x][b][][Definir ID][][Dados][Cr]

DadosEstrutura

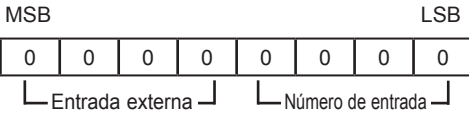

Entrada externa				Dados
0	0	0	0	DTV
0	0	0	1	Analógico
0	0	1	0	AV
0	1	0	0	Componente
0	1	1	0	RGB
0	1	1	1	HDMI
1	0	0	0	
1	0	0	1	
1	0	1	0	

Número de entrada				Dados
0	0	0	0	Entrada1
0	0	0	1	Entrada2
0	0	1	0	Entrada3
0	0	1	1	Entrada4

Confirmação [b][][Definir ID][][OK/NG][Dados][x]

*** Mapeamento real de dados**

- 00 : Passo 0
- ⋮
- A: Passo 10 (Definir ID 10)
- ⋮
- F: Passo 15 (Definir ID 15)
- 10 : Passo 16 (Definir ID 16)
- ⋮
- 63 : Passo 99 (Definir ID 99)
- 64 : Passo 100
- ⋮
- 6E: Passo 110
- ⋮
- 73 : Passo 115
- 74 : Passo 116
- ⋮
- CF: Passo 199
- ⋮
- FE: Passo 254
- FF: Passo 255

 **NOTE**

ENG

Some video codecs listed in the manual may not be supported, depending on the region (country).

POR

Alguns codecs de vídeo listados no manual podem não ser suportados, dependendo da região (país).

POL

Niektóre kodeki wideo wymienione w instrukcji mogą nie być obsługiwane, w zależności od regionu (kraju).

SPA

Algunos códecs de vídeo que figuran en el manual pueden no ser compatibles, dependiendo de la región (país).

THA

ชนิดของไฟล์วิดีโอบางชนิดที่อยู่ในคู่มือเล่มนี้ อาจไม่รองรับการใช้งานในบางพื้นที่(ประเทศ)



O modelo e os números de série da TV estão localizados na parte posterior do televisor

Registe-os abaixo, caso necessite de assistência

MODELO _____

N.º DE SÉRIE _____