

Οδηγός χρήσης

**LG-P895**



# LG-P895 Οδηγός χρήσης

Αυτός ο οδηγός σας βοηθά να χρησιμοποιείτε το τηλέφωνό σας.



- Ορισμένα από τα περιεχόμενα του οδηγού ενδέχεται να μην ισχύουν για το τηλέφωνό σας, ανάλογα με το λογισμικό του τηλεφώνου ή τον πάροχο υπηρεσιών κινητής τηλεφωνίας.
- Η συσκευή αυτή δεν είναι κατάλληλη για άτομα με προβλήματα όρασης, λόγω του ηλεκτρολογίου οθόνης αφής.
- Copyright ©2012 LG Electronics, Inc. Με την επιφύλαξη παντός δικαιώματος. Η επωνυμία LG και το λογότυπο LG είναι σήματα κατατεθέντα του Ομίλου LG και των σχετικών οντοτήτων του. Όλα τα υπόλοιπα εμπορικά σήματα αποτελούν ιδιοκτησία των αντίστοιχων κατόχων τους.
- Οι επωνυμίες Google™, Google Maps™, Gmail™, YouTube™, Google Talk™ και Play Store™ αποτελούν εμπορικά σήματα της Google, Inc.

# Περιεχόμενα

<b>Οδηγίες για ασφαλή και αποτελεσματική χρήση .....</b>	<b>5</b>
<b>Εξοικείωση με τις λειτουργίες του τηλεφώνου .....</b>	<b>12</b>
Εξαρτήματα συσκευής.....	19
QuickMemo™ .....	21
Τοποθέτηση της κάρτας Micro-USIM .....	22
Φόρτιση τηλεφώνου .....	22
Κλείδωμα και ξεκλείδωμα της οθόνης.....	23
Ασφάλιση οθόνης κλειδώματος.....	23
<b>Η αρχική οθόνη.....</b>	<b>24</b>
Συμβουλές για την οθόνη αφής .....	24
Αρχική σελίδα .....	24
Προσαρμογή αρχικής οθόνης.....	25
Επιστροφή σε εφαρμογές που χρησιμοποιήθηκαν πρόσφατα .....	25
Συρτάρι ειδοποιήσεων .....	25
Προβολή της γραμμής κατάστασης .....	26
Πληκτρολόγιο οθόνης .....	27
Εισαγωγή τονισμένων γραμμάτων.....	27
<b>Ρύθμιση λογαριασμού Google .....</b>	<b>28</b>
<b>Σύνδεση σε δίκτυα και συσκευές .....</b>	<b>29</b>
Wi-Fi.....	29
Σύνδεση σε δίκτυα Wi-Fi .....	29
Bluetooth.....	29
Κοινή χρήση της σύνδεσης δεδομένων του τηλεφώνου .....	30
Μετονομασία ή ασφάλεια του φορητού σημείου πρόσβασης.....	31
Χρήση της υπηρεσίας Wi-Fi Cast.....	32
Ενεργοποίηση Wi-Fi Direct για κοινή χρήση μέσω SmartShare.....	32
Χρήση του SmartShare.....	33
<b>Κλήσεις .....</b>	<b>35</b>
Πραγματοποίηση κλήσης.....	35
Κλήση επαφών.....	35
Απάντηση και απόρριψη κλήσης.....	35
Ρύθμιση έντασης κλήσης.....	35
Πραγματοποίηση δεύτερης κλήσης.....	35
Προβολή αρχείων καταγραφής κλήσεων .....	36
Ρυθμίσεις κλήσεων.....	36

<b>Επαφές.....</b>	<b>38</b>
Αναζήτηση επαφής.....	38
Προσθήκη νέας επαφής.....	38
Αγαπημένες επαφές.....	38
Μετακίνηση επαφών από την παλιά στη νέα συσκευή σας.....	39
<b>Μηνύματα.....</b>	<b>40</b>
Αποστολή μηνύματος.....	40
Γραμματοκιβώτιο συνομιλιών .....	40
Χρήση των εικονιδίων Smiley .....	40
Αλλαγή ρυθμίσεων μηνυμάτων.....	41
<b>Email .....</b>	<b>42</b>
Διαχείριση λογαριασμού email .....	42
Οθόνη λογαριασμού email .....	42
Χρήση φακέλων λογαριασμών.....	43
Σύνθεση και αποστολή email.....	43
<b>Κάμερα .....</b>	<b>44</b>
Εξοικείωση με το σκόπευτρο .....	44
Γρήγορη λήψη φωτογραφίας .....	45
Μετά τη λήψη φωτογραφίας .....	45
Χρήση των ρυθμίσεων για προχωρημένους .....	46
<b>Βιντεοκάμερα .....</b>	<b>48</b>
Εξοικείωση με το σκόπευτρο .....	48
Γρήγορη λήψη βίντεο.....	49
Μετά τη λήψη βίντεο.....	49
Χρήση των ρυθμίσεων για προχωρημένους .....	49
Ρύθμιση της έντασης ήχου κατά την προβολή βίντεο .....	50
<b>Video Wiz.....</b>	<b>51</b>
<b>Πολυμέσα .....</b>	<b>52</b>
Μονάδα αναπαραγωγής βίντεο .....	52
Αναπαραγωγή βίντεο.....	52
Άλμπουμ .....	52
Πρόγραμμα αναπαραγωγής μουσικής .....	53
Μεταφορά μουσικών αρχείων με τη χρήση συσκευών μαζικής αποθήκευσης USB.....	53
Αναπαραγωγή τραγουδιών.....	53
LG Tag+ .....	54

# Περιεχόμενα

Εφαρμογή Media Home .....	54
<b>Σημειωματάριο .....</b>	<b>55</b>
Δημιουργία σημειώματος.....	55
Εξοικείωση με το Σημειωματάριο.....	55
<b>LG SmartWorld.....</b>	<b>56</b>
Πρόσβαση στο LG SmartWorld από το τηλέφωνο .....	56
Τρόπος χρήσης του LG SmartWorld .....	56
<b>Βοηθητικές εφαρμογές .....</b>	<b>57</b>
Ρύθμιση αφύπνισης.....	57
Χρήση αριθμομηχανής.....	57
Προσθήκη συμβάντος στο ημερολόγιο .....	57
Εργασίες.....	58
Polaris Office.....	58
FileShare .....	58
Backup.....	58
Δημιουργία αντιγράφων ασφαλείας των δεδομένων του smartphone σας.....	59
Προγραμματισμός αυτόματης δημιουργίας αντιγράφων ασφαλείας.....	60
Επαναφορά δεδομένων του smartphone .....	60
<b>To web .....</b>	<b>62</b>
Internet.....	62
Χρήση της γραμμής εργαλείων web .....	62
Χρήση επιλογών .....	62
<b>Ρυθμίσεις.....</b>	<b>63</b>
ΣΥΝΔΕΣΙΜΌΤΗΤΑ & ΔΊΚΤΥΑ .....	63
ΣΥΣΚΕΥΉ .....	64
ΠΡΟΣΩΠΙΚΌ .....	66
ΣΥΣΤΗΜΑ .....	68
Ενημέρωση λογισμικού τηλεφώνου .....	68
DivX HD.....	70
DTS .....	70
Dolby Mobile.....	70
<b>Αξεσουάρ .....</b>	<b>71</b>
<b>Αντιμετώπιση προβλημάτων.....</b>	<b>72</b>

# Οδηγίες για ασφαλή και αποτελεσματική χρήση

Διαβάστε τις παρακάτω απλές οδηγίες. Η μη τήρηση αυτών των οδηγιών μπορεί να αποβεί επικίνδυνη ή παράνομη.

## Έκθεση σε ενέργεια ραδιοσυχνότητας

Πληροφορίες σχετικά με την έκθεση σε ραδιοκύματα και το συντελεστή ειδικής απορρόφησης (ΣΕΑ).

Το μοντέλο κινητού τηλεφώνου LG-P895 έχει σχεδιαστεί ώστε να συμμορφώνεται με τις ισχύουσες απαιτήσεις ασφαλείας για την έκθεση σε ραδιοκύματα. Οι απαιτήσεις αυτές βασίζονται σε επιστημονικές οδηγίες που περιλαμβάνουν περιθώρια ασφαλείας για την προστασία όλων των ατόμων, ανεξάρτητα από την ηλικία ή την κατάσταση της υγείας τους.

- Στις οδηγίες σχετικά με την έκθεση σε ραδιοκύματα χρησιμοποιείται μια μονάδα μέτρησης η οποία είναι γνωστή ως συντελεστής ειδικής απορρόφησης ή ΣΕΑ. Οι έλεγχοι για το ΣΕΑ διεξάγονται χρησιμοποιώντας τυπικές μεθόδους με το τηλέφωνο να εκπέμπει στο μέγιστο πιστοποιημένο επίπεδο ισχύος σε όλες τις ζώνες συχνοτήτων που χρησιμοποιεί.
- Αν και μπορεί να υπάρχουν διαφορές μεταξύ των επιπέδων του ΣΕΑ για διάφορα μοντέλα τηλεφώνων της LG, όλα έχουν σχεδιαστεί ώστε να ανταποκρίνονται στις σχετικές οδηγίες για την έκθεση σε ραδιοκύματα.
- Το όριο του ΣΕΑ που συνιστάται από τη Διεθνή Επιτροπή Προστασίας από τη Μη Ιονίζουσα Ακτινοβολία (ICNIRP), είναι 2 W/kg με βάση τον υπολογισμό της μέσης τιμής για 10 γραμμάρια σωματικού ιστού.
- Η υψηλότερη τιμή του ΣΕΑ για αυτό το μοντέλο τηλεφώνου, όπως έχει ελεγχθεί από την DAS4, είναι 0,284 W/kg (10g) για χρήση στο αυτί και 0,604 W/Kg (10g) για χρήση στο σώμα.
- Αυτή η συσκευή πληροί τις προϋποθέσεις για την έκθεση σε ραδιοσυχνότητες είτε όταν χρησιμοποιείται στην κανονική θέση χρήσης δίπλα στο αυτί είτε όταν βρίσκεται σε απόσταση τουλάχιστον 1,5 cm από το σώμα. Όταν χρησιμοποιείται θήκη μεταφοράς, κλιπ ζώνης ή θήκη για χρήση στο σώμα, δεν πρέπει να περιλαμβάνει μεταλλικά στοιχεία και πρέπει να συγκρατεί το προϊόν σε απόσταση τουλάχιστον 1,5 cm από το σώμα σας. Για τη μετάδοση αρχείων δεδομένων ή μηνυμάτων, η συσκευή απαιτεί την ύπαρξη ποιοτικής σύνδεσης στο δίκτυο. Σε ορισμένες περιπτώσεις, η μετάδοση αρχείων δεδομένων ή μηνυμάτων μπορεί να καθυστερήσει έως ότου είναι διαθέσιμη μια τέτοια σύνδεση. Βεβαιωθείτε ότι τηρούνται οι παραπάνω οδηγίες σχετικά με την απόσταση από το σώμα μέχρι να ολοκληρωθεί η μετάδοση.

## Φροντίδα και συντήρηση του προϊόντος

### ΠΡΟΕΙΔΟΠΟΙΗΣΗ

Χρησιμοποιείτε μόνο τις μπαταρίες, τους φορτιστές και τα αξεσουάρ που έχουν εγκριθεί για χρήση με το συγκεκριμένο μοντέλο τηλεφώνου. Η χρήση διαφορετικών τύπων ενδέχεται να καταστήσει άκυρη κάθε έγκριση ή εγγύηση που ισχύει για το τηλέφωνο και μπορεί να αποβεί επικίνδυνη.

- Μην αποσυναρμολογείτε τη μονάδα. Όταν απαιτούνται εργασίες επισκευής, παραδώστε την σε εξειδικευμένο τεχνικό.
- Κατά τη διακριτική ευχέρεια της LG, οι επισκευές που καλύπτονται από την εγγύηση ενδέχεται να περιλαμβάνουν την τοποθέτηση ανταλλακτικών μερών ή πινάκων (είτε καινούριων είτε επισκευασμένων), με την προϋπόθεση ότι η λειτουργικότητά τους είναι ισοδύναμη με τη λειτουργικότητα των μερών που αντικαταστάθηκαν.
- Κρατάτε τη συσκευή μακριά από ηλεκτρικές συσκευές όπως τηλεοράσεις, ραδιόφωνα και υπολογιστές.
- Η συσκευή πρέπει να φυλάσσεται μακριά από πηγές θερμότητας, όπως καλοριφέρ ή ηλεκτρικές κουζίνες.
- Προσέξτε να μην πέσει.
- Η συσκευή δεν πρέπει να υπόκειται σε μηχανικές δονήσεις ή κραδασμούς.
- Απενεργοποιείτε το τηλέφωνο στις περιοχές όπου αυτό απαιτείται σύμφωνα με ειδικούς κανονισμούς. Για παράδειγμα, μην χρησιμοποιείτε το τηλέφωνο σε νοσοκομεία, καθώς η χρήση του μπορεί να επηρεάσει ευαίσθητο ιατρικό εξοπλισμό.
- Μην πιάνετε το τηλέφωνο με βρεγμένα χέρια, όταν φορτίζει. Μπορεί να υποστείτε ηλεκτροπληξία και να προκληθεί σοβαρή βλάβη στο τηλέφωνο.
- Μην φορτίζετε το τηλέφωνο κοντά σε εύφλεκτα υλικά, καθώς ενδέχεται να θερμανθεί και να δημιουργηθεί κίνδυνος πυρκαγιάς.
- Χρησιμοποιήστε ένα στεγνό πανί για να καθαρίσετε το περίβλημα της συσκευής (μην χρησιμοποιείτε διαλύτες όπως βενζίνη, διαλυτικό ή οινόπνευμα).
- Μην φορτίζετε το τηλέφωνο όταν βρίσκεται πάνω σε μαλακά υφάσματα.
- Το τηλέφωνο πρέπει να φορτίζεται σε καλά αεριζόμενο χώρο.
- Μην αφήνετε τη συσκευή σε χώρους με υπερβολικό καπνό ή σκόνη.
- Μην τοποθετείτε το τηλέφωνο δίπλα σε πιστωτικές κάρτες ή εισιτήρια μέσω μεταφοράς. Μπορεί να επηρεάσει τις πληροφορίες που περιέχονται στις μαγνητικές ταινίες.
- Μην χτυπάτε την οθόνη με αιχμηρά αντικείμενα, καθώς ενδέχεται να προκαλέσετε βλάβη στο τηλέφωνο.

- Μην εκθέτετε το τηλέφωνο σε υγρά ή υγρασία.
- Χρησιμοποιείτε με προσοχή τα αξεσουάρ, όπως π.χ. τα ακουστικά. Μην αγγίζετε άσκοπα την κεραία.
- Μην χρησιμοποιείτε, μην αγγίζετε και μην προσπαθείτε να αφαιρέσετε ή να επιδιορθώσετε σπασμένο, κομμένο ή ραγισμένο γυαλί. Η εγγύηση δεν καλύπτει βλάβες που οφείλονται σε κακή χρήση της γυάλινης οθόνης.
- Το τηλέφωνό σας είναι ηλεκτρονική συσκευή που παράγει θερμότητα κατά την κανονική λειτουργία. Η παρατεταμένη, άμεση επαφή με το δέρμα σας υπό συνθήκες ανεπαρκούς εξαερισμού ενδέχεται να επιφέρει δυσφορία ή μικρά εγκαύματα. Συνεπώς, χειριστείτε με προσοχή το τηλέφωνό σας κατά τη λειτουργία ή αμέσως μετά.
- Αν βραχεί το τηλέφωνό σας, αποσυνδέστε το αμέσως και στεγνώστε το καλά. Μην επιχειρήσετε να επισπεύσετε το στέγνωμα με μια εξωτερική πηγή θερμότητας, όπως είναι οι φούρνοι, οι φούρνοι μικροκυμάτων ή οι στεγνωτήρες μαλλιών.
- Το υγρό στο βρεγμένο τηλέφωνο αλλάζει το χρώμα της ετικέτας του προϊόντος στο εσωτερικό του τηλεφώνου. Η εγγύηση δεν καλύπτει βλάβες της συσκευής που οφείλονται στην έκθεσή της σε υγρά.

## **Αποτελεσματική χρήση του τηλεφώνου**

### **Ηλεκτρονικές συσκευές**

Όλα τα κινητά τηλέφωνα μπορεί να δέχονται παρεμβολές που επηρεάζουν την απόδοσή τους.

- Μην χρησιμοποιείτε το κινητό τηλέφωνο κοντά σε ιατρικό εξοπλισμό χωρίς να έχετε λάβει σχετική άδεια. Αποφεύγετε να τοποθετείτε το τηλέφωνο κοντά σε βηματοδότη, όπως για παράδειγμα σε τσέπη στο στήθος σας.
- Ορισμένα ακουστικά βοηθήματα ενδέχεται να υφίστανται παρεμβολές από κινητά τηλέφωνα.
- Μικρές παρεμβολές ενδέχεται να επηρεάσουν συσκευές, όπως τηλεοράσεις, ραδιόφωνα, υπολογιστές κ.λπ.

### **Οδική ασφάλεια**

Ελέγξτε τους νόμους και τους κανονισμούς για τη χρήση των κινητών τηλεφώνων στις περιοχές όπου οδηγείτε.

- Μην χρησιμοποιείτε ποτέ τηλέφωνο χειρός όταν οδηγείτε.
- Εστιάστε όλη σας την προσοχή στην οδήγηση.
- Σταματήστε στην άκρη του δρόμου και σταθμεύστε το όχημά σας πριν πραγματοποιήσετε ή απαντήσετε σε μια κλήση, εάν το απαιτούν οι συνθήκες οδήγησης.

# Οδηγίες για ασφαλή και αποτελεσματική χρήση

- Η ενέργεια ραδιοσυχνοτήτων ενδέχεται να επηρεάσει ορισμένα ηλεκτρονικά συστήματα στο όχημά σας, όπως το ραδιόφωνο του αυτοκινήτου και τον εξοπλισμό ασφαλείας.
- Εάν το όχημά σας είναι εξοπλισμένο με έναν ή περισσότερους αερόσακους, μην εγκαθιστάτε και μην τοποθετείτε ασύρματο εξοπλισμό σε σημεία όπου θα εμποδίζεται η λειτουργία του αερόσακου. Ενδέχεται να προκληθεί δυσλειτουργία του αερόσακου ή σοβαρός τραυματισμός λόγω ακατάλληλης απόδοσης.
- Όταν ακούτε μουσική ενώ βρίσκεστε έξω, βεβαιωθείτε ότι έχετε ρυθμίσει την ένταση σε ένα λογικό επίπεδο, για να έχετε επίγνωση του τι συμβαίνει γύρω σας. Αυτό είναι ιδιαίτερα σημαντικό όταν κινείστε κοντά σε δρόμους.

## Πρόκληση βλάβης στην ακοή σας



Για να προφυλαχτείτε από πιθανή βλάβη της ακοής σας, αποφύγετε την ακρόαση σε υψηλά επίπεδα ήχου για μεγάλα χρονικά διαστήματα

- Ενδέχεται να προκληθεί βλάβη στην ακοή σας εάν εκτίθεστε σε δυνατό ήχο για παρατεταμένο χρονικό διάστημα. Επομένως, σας συνιστούμε να μην ενεργοποιείτε ή απενεργοποιείτε το τηλέφωνο κοντά στα αυτιά σας. Επίσης, σας συνιστούμε να ρυθμίζετε την ένταση της μουσικής και του ήχου κλήσης σε ένα λογικό επίπεδο.
- Όταν χρησιμοποιείτε ακουστικά, να μειώνετε την ένταση του ήχου αν δεν ακούτε όσους μιλούν γύρω σας ή αν το άτομο που κάθεται δίπλα σας μπορεί να ακούσει αυτό που ακούτε.

**ΣΗΜΕΙΩΣΗ:** Η υπερβολική ηχητική πίεση από τα ακουστικά και τα ακουστικά κεφαλής μπορεί να προκαλέσει απώλεια της ακοής.

## Γυάλινα εξαρτήματα

Ορισμένα εξαρτήματα της κινητής συσκευής είναι από γυαλί. Το γυαλί αυτό ενδέχεται να σπάσει σε περίπτωση πτώσης της κινητής συσκευής σε σκληρή επιφάνεια ή έντονου χτυπήματος. Εάν σπάσει κάποιο γυάλινο εξάρτημα, μην το αγγίξετε και μην επιχειρήσετε να το αφαιρέσετε. Μην ξαναχρησιμοποιήσετε την κινητή συσκευή, μέχρι να αντικατασταθεί το γυαλί από εξουσιοδοτημένο πάροχο υπηρεσιών.

## Πεδία ανατινάξεων

Μην χρησιμοποιείτε το τηλέφωνο σε περιοχές όπου γίνονται ανατινάξεις. Να ακολουθείτε τους περιορισμούς και όποιους κανονισμούς ή κανόνες ισχύουν.

## Περιβάλλοντα όπου υπάρχει κίνδυνος εκρήξεων

- Μην χρησιμοποιείτε το τηλέφωνο σε σημεία ανεφοδιασμού καυσίμων.
- Μην χρησιμοποιείτε το τηλέφωνο κοντά σε καύσιμα ή χημικά.
- Μην μεταφέρετε και μην αποθηκεύετε εύφλεκτα αέρια, υγρά ή εκρηκτικά στον ίδιο χώρο του αυτοκινήτου σας όπου τοποθετείτε το κινητό σας τηλέφωνο ή τα αξεσουάρ του.

## Χρήση σε αεροσκάφος

Οι ασύρματες συσκευές μπορούν να προκαλέσουν παρεμβολές στα συστήματα αεροσκαφών.

- Πριν επιβιβαστείτε σε αεροσκάφος, απενεργοποιήστε το κινητό σας τηλέφωνο.
- Όσο το αεροσκάφος βρίσκεται στο έδαφος, μην χρησιμοποιείτε το τηλέφωνο χωρίς άδεια από το πλήρωμα.

## Παιδιά

Φυλάξτε το τηλέφωνο σε ασφαλές μέρος, μακριά από παιδιά. Περιλαμβάνει εξαρτήματα μικρού μεγέθους που ενδέχεται να προκαλέσουν κίνδυνο πνιγμού εάν αποσπαστούν από το τηλέφωνο.

## Επείγουσες κλήσεις

Οι επείγουσες κλήσεις ενδέχεται να μην είναι διαθέσιμες σε όλα τα δίκτυα κινητής τηλεφωνίας. Για το λόγο αυτό, δεν πρέπει να βασίζεστε αποκλειστικά σε αυτό το τηλέφωνο για επείγουσες κλήσεις. Επικοινωνήστε με τον τοπικό παροχέα υπηρεσιών για να ενημερωθείτε σχετικά με αυτό το θέμα.

## Πληροφορίες και φροντίδα μπαταριών

- Δεν είναι απαραίτητο να αποφορτιστεί πλήρως η μπαταρία για να την επαναφορτίσετε. Σε αντίθεση με άλλα συστήματα μπαταριών, δεν εμφανίζεται το φαινόμενο μνήμης που μπορεί να επηρεάσει την απόδοση της μπαταρίας.
- Χρησιμοποιείτε μόνο μπαταρίες και φορτιστές LG. Οι φορτιστές LG έχουν σχεδιαστεί με τρόπο τέτοιο, ώστε να μεγιστοποιούν τη διάρκεια ζωής της μπαταρίας.
- Μην αποσυναρμολογείτε και μην βραχυκυκλώνετε την μπαταρία.
- Αντικαθιστάτε την μπαταρία όταν μειωθεί σημαντικά η απόδοσή της. Η μπαταρία μπορεί να φορτιστεί εκατοντάδες φορές μέχρι να χρειαστεί αντικατάσταση.
- Εάν η μπαταρία δεν έχει χρησιμοποιηθεί για πολύ καιρό, φορτίστε τη για να μεγιστοποιήσετε τη διάρκεια χρήσης της.
- Μην αφήνετε εκτεθειμένο το φορτιστή της μπαταρίας απευθείας στην ηλιακή ακτινοβολία και μην τον χρησιμοποιείτε σε χώρους με πολλή υγρασία, όπως το μπάνιο.

## Οδηγίες για ασφαλή και αποτελεσματική χρήση

- Μην αφήνετε την μπαταρία σε θερμούς ή κρύους χώρους, καθώς ενδέχεται να μειωθεί η απόδοσή της.
- Εάν αντικαταστήσετε την μπαταρία με λάθος τύπο μπαταρίας, υπάρχει κίνδυνος έκρηξης.
- Απορρίψτε τις χρησιμοποιημένες μπαταρίες σύμφωνα με τις οδηγίες του κατασκευαστή. Ανακυκλώστε, εάν είναι εφικτό. Μην τις απορρίπτετε ως οικιακά απορρίμματα.
- Εάν χρειαστεί να αντικαταστήσετε την μπαταρία, μεταβείτε στο πλησιέστερο εξουσιοδοτημένο σημείο εξυπηρέτησης ή στον μεταπωλητή της LG Electronics για βοήθεια.
- Για να μην αποφύγετε την άσκοπη κατανάλωση ενέργειας από το φορτιστή, αποσυνδέετε πάντοτε το φορτιστή από την πρίζα μετά την πλήρη φόρτιση του τηλεφώνου.
- Η πραγματική διάρκεια ζωής της μπαταρίας εξαρτάται από τη διαμόρφωση του δικτύου, τις ρυθμίσεις των προϊόντων, τις συνήθειες χρήσης, την μπαταρία και τις περιβαλλοντικές συνθήκες.
- Βεβαιωθείτε πως η μπαταρία δεν έρχεται σε επαφή με αιχμηρά αντικείμενα, όπως δόντια ζώων ή καρφιά. Υπάρχει κίνδυνος ανάφλεξης.

## ΔΗΛΩΣΗ ΣΥΜΜΟΡΦΩΣΗΣ

Με το παρόν, η **LG Electronics** δηλώνει ότι το προϊόν **LG-P895** συμμορφώνεται με τις βασικές απαιτήσεις και με τις υπόλοιπες σχετικές διατάξεις της Οδηγίας **1999/5/EC**. Ένα αντίγραφο της Δήλωσης Συμμόρφωσης διατίθεται στη διεύθυνση <http://www.lg.com/global/support/cedoc/RetrieveProductCeDOC.jsp>

## Κανονισμοί και ασφάλεια

Μεταβείτε στις "**Ρυθμίσεις συστήματος > Σχετικά με το τηλέφωνο > Κανονισμοί και ασφάλεια**" για πληροφορίες σχετικά με τους κανονισμούς και την ασφάλεια

## Θερμοκρασίες περιβάλλοντος

Μέγ.: +50°C (αποφόρτιση), +45°C (φόρτιση) Ελάχ.: -10°C

## Ειδοποίηση: Λογισμικό ανοικτού κώδικα

Για να αποκτήσετε τον αντίστοιχο κώδικα προέλευσης για τις άδειες GPL, LGPL, MPL και λοιπές άδειες ανοικτού κώδικα, επισκεφθείτε τη διεύθυνση <http://opensource.lge.com/>  
Όλοι οι όροι άδειας, οι αποποιήσεις ευθυνών και οι ειδοποιήσεις που αναφέρονται διατίθενται για λήψη με τον κώδικα προέλευσης.

## Διεύθυνση ενημέρωσης για θέματα συμμόρφωσης ως προς τη χρήση του προϊόντος:

LG Electronics Inc.

EU Representative, Krijgsman 1, 1186 DM Amstelveen, The Netherlands



### Απόρριψη της παλιάς σας συσκευής

- 1 Όταν ένα προϊόν συμβολίζεται με διαγεγραμμένο κάδο απορριμμάτων, τότε καλύπτεται από την Ευρωπαϊκή Οδηγία 2002/96/EC.
- 2 Η απόρριψη όλων των ηλεκτρικών και ηλεκτρονικών προϊόντων πρέπει να γίνεται χωριστά από τα γενικά οικιακά απορρίμματα μέσω καθορισμένων εγκαταστάσεων συλλογής απορριμμάτων, οι οποίες έχουν δημιουργηθεί είτε από την κυβέρνηση ή από τις τοπικές αρχές.
- 3 Η σωστή απόρριψη της παλιάς σας συσκευής θα βοηθήσει στην αποτροπή πιθανών αρνητικών συνεπειών για το περιβάλλον και την υγεία του ανθρώπου.
- 4 Για πιο λεπτομερείς πληροφορίες σχετικά με την απόρριψη της παλιάς σας συσκευής, επικοινωνήστε με το αρμόδιο τοπικό γραφείο, την υπηρεσία διάθεσης οικιακών απορριμμάτων ή το μαγαζί από το οποίο αγοράσατε το προϊόν.



### Απόρριψη των χρησιμοποιημένων μπαταριών/συσσωρευτών

- 1 Όταν οι μπαταρίες/συσσωρευτές της συσκευής σας φέρουν το σύμβολο ενός διαγεγραμμένου κάδου απορριμμάτων, αυτό σημαίνει ότι καλύπτονται από την Ευρωπαϊκή Οδηγία 2006/66/EC.
- 2 Το σύμβολο αυτό μπορεί να συνδυάζεται με τα χημικά σύμβολα για τον υδράργυρο (Hg), το κάδμιο (Cd) ή το μόλυβδο (Pb), αν η μπαταρία περιέχει ποσότητες μεγαλύτερες από 0,0005% για τον υδράργυρο, 0,002% για το κάδμιο ή 0,004% για το μόλυβδο.
- 3 Η απόρριψη όλων των μπαταριών/συσσωρευτών πρέπει να γίνεται χωριστά από τα γενικά οικιακά απορρίμματα μέσω ειδικών εγκαταστάσεων συλλογής απορριμμάτων, οι οποίες έχουν προσδιοριστεί είτε από την κυβέρνηση είτε από τις τοπικές αρχές.
- 4 Η σωστή απόρριψη των παλιών μπαταριών/συσσωρευτών συμβάλλει στην αποτροπή πιθανών αρνητικών συνεπειών για το περιβάλλον, καθώς και για την υγεία των ζώων και των ανθρώπων.
- 5 Για πιο λεπτομερείς πληροφορίες σχετικά με την απόρριψη των παλιών μπαταριών/συσσωρευτών, επικοινωνήστε με το αρμόδιο τοπικό γραφείο, την υπηρεσία διάθεσης οικιακών απορριμμάτων ή το κατάστημα από το οποίο αγοράσατε το προϊόν.

# Εξοικείωση με τις λειτουργίες του τηλεφώνου

**Πριν αρχίσετε να χρησιμοποιείτε τη συσκευή σας, διαβάστε τα παρακάτω!**

Ελέγξτε αν τα προβλήματα που αντιμετωπίζετε με το τηλέφωνό σας περιγράφονται σε αυτή την ενότητα, πριν δώσετε το τηλέφωνο για σέρβις ή πριν καλέσετε κάποιον αντιπρόσωπο σέρβις.

## 1. Μνήμη τηλεφώνου

Όταν ο διαθέσιμος χώρος στη μνήμη του τηλεφώνου είναι χαμηλότερος από το 10% της συνολικής χωρητικότητας, το τηλέφωνο δεν μπορεί να λάβει νέα μηνύματα. Πρέπει να ελέγξετε τη μνήμη του τηλεφώνου και να διαγράψετε κάποια δεδομένα, όπως εφαρμογές ή μηνύματα, για να αυξηθεί η διαθέσιμη μνήμη.

**Για την κατάργηση της εγκατάστασης εφαρμογών:**

- 1 Πατήστε  > καρτέλα Εφαρμογές > Ρυθμίσεις > Εφαρμογές από την κατηγορία ΣΥΣΚΕΥΗ.
- 2 Αφού εμφανιστούν όλες οι εφαρμογές, βρείτε με κύλιση και επιλέξτε την εφαρμογή που θέλετε να καταργήσετε.
- 3 Επιλέξτε Κατάργηση εγκατάστασης.

## 2. Βελτίωση διάρκειας ζωής μπαταρίας

Αν θέλετε να παρατείνετε τη διάρκεια ζωής της μπαταρίας, απενεργοποιήστε τις λειτουργίες που δεν είναι απαραίτητο να εκτελούνται στο παρασκήνιο. Μπορείτε να παρακολουθείτε πόση μπαταρία καταναλώνουν οι εφαρμογές και οι πόροι του συστήματος.

**Παρατείνετε τη διάρκεια ζωής της μπαταρίας σας:**

- Απενεργοποιήστε τις ραδιοεπικοινωνίες που δεν χρησιμοποιείτε. Αν δεν χρησιμοποιείτε Wi-Fi, Bluetooth ή GPS, απενεργοποιήστε τις αντίστοιχες λειτουργίες.
- Μειώστε τη φωτεινότητα της οθόνης και ορίστε μικρότερο χρονικό όριο απενεργοποίησης για την οθόνη.
- Απενεργοποιήστε τον αυτόματο συγχρονισμό για το Gmail, το Ημερολόγιο, τις Επαφές και άλλες εφαρμογές.
- Ορισμένες εφαρμογές που έχετε λάβει από το Διαδίκτυο ενδέχεται να μειώσουν την ισχύ της μπαταρίας.

**Έλεγχος του επιπέδου φόρτισης της μπαταρίας:**

- Πατήστε  > καρτέλα Εφαρμογές > Ρυθμίσεις > Σχετικά με το τηλέφωνο από το ΣΥΣΤΗΜΑ > Μπαταρία

Η κατάσταση (φόρτιση, χωρίς φόρτιση) και η στάθμη (ως ποσοστό φόρτισης) της μπαταρίας υποδεικνύονται στο επάνω μέρος της οθόνης.

## Παρακολούθηση και έλεγχος της χρήσης της μπαταρίας:

- Πατήστε  > καρτέλα Εφαρμογές > Ρυθμίσεις > Εξοικονόμηση ενέργειας από τη ΣΥΣΚΕΥΗ > Χρήση μπαταρίας από τις ΠΛΗΡΟΦΟΡΙΕΣ ΜΠΑΤΑΡΙΑΣ

Η διάρκεια χρήσης της μπαταρίας εμφανίζεται στο κάτω μέρος της οθόνης. Η ένδειξη αντιστοιχεί είτε στο χρονικό διάστημα που παρήλθε από την τελευταία φορά που το τηλέφωνο συνδέθηκε σε πηγή τροφοδοσίας είτε, αν αυτή τη στιγμή είναι συνδεδεμένο σε πηγή τροφοδοσίας, στο χρονικό διάστημα που παρήλθε από την τελευταία φορά που λειτούργησε μόνο με την ισχύ της μπαταρίας. Στην οθόνη εμφανίζονται οι εφαρμογές ή υπηρεσίες που καταναλώνουν ισχύ της μπαταρίας, ταξινομημένες με βάση την κατανάλωση ισχύος: από τη μεγαλύτερη προς τη μικρότερη.

## 3. Χρήση φακέλων

Μπορείτε να συνδυάζετε αρκετά εικονίδια εφαρμογών σε ένα φάκελο. Εναποθέστε ένα εικονίδιο εφαρμογής πάνω σε κάποιο άλλο σε μια αρχική οθόνη και τα δύο εικονίδια θα συνδυαστούν.

## 4. Πριν εγκαταστήσετε εφαρμογή ή λειτουργικό σύστημα ανοικτού κώδικα

### ΠΡΟΕΙΔΟΠΟΙΗΣΗ

Τυχόν εγκατάσταση και χρήση διαφορετικού λειτουργικού συστήματος από εκείνο που παρέχει ο κατασκευαστής ενδέχεται να προκαλέσει δυσλειτουργία του τηλεφώνου σας. Επιπλέον, το τηλέφωνό σας δεν θα καλύπτεται πλέον από την εγγύηση.

### ΠΡΟΕΙΔΟΠΟΙΗΣΗ

Για να προστατεύσετε το τηλέφωνο και τα προσωπικά σας δεδομένα, πραγματοποιήστε λήψη εφαρμογών μόνο από αξιόπιστες πηγές, όπως το Play Store™. Αν κάποιες εφαρμογές δεν έχουν εγκατασταθεί σωστά, το τηλέφωνο μπορεί να μη λειτουργεί κανονικά ή ενδέχεται να προκύψει σοβαρό σφάλμα. Πρέπει να καταργήσετε την εγκατάσταση αυτών των εφαρμογών, καθώς και όλα τα δεδομένα και τις ρυθμίσεις τους από το τηλέφωνο.

## 5. Χρήση του μοτίβου ξεκλειδώματος

Ρυθμίστε το μοτίβο ξεκλειδώματος για να ασφαλίσετε το τηλέφωνό σας. Πατήστε διαδοχικά  > καρτέλα Εφαρμογές > Ρυθμίσεις > Κλείδωμα οθόνης από τη ΣΥΣΚΕΥΗ > Διαλέξτε κλείδωμα οθόνης > Μοτίβο. Έτσι ανοίγει μια οθόνη που σας δείχνει πώς να σχεδιάσετε ένα μοτίβο ξεκλειδώματος της οθόνης. Πρέπει να δημιουργήσετε ένα Αντίγραφο ασφαλείας PIN ως μέτρο ασφαλείας, αν ξεχάσετε το μοτίβο κλειδώματος.

# Εξοικείωση με τις λειτουργίες του τηλεφώνου

**Προσοχή:** Πριν ορίσετε μοτίβο κλειδώματος, δημιουργήστε λογαριασμό στο Google και απομνημονεύστε το Αντίγραφο ασφαλείας PIN που δημιουργήσατε κατά τη δημιουργία του μοτίβου κλειδώματος.

## **⚠ ΠΡΟΕΙΔΟΠΟΙΗΣΗ**

**Προφυλάξεις που πρέπει να λαμβάνετε όταν χρησιμοποιείτε το κλείδωμα με μοτίβο.**

Είναι πολύ σημαντικό να θυμάστε το μοτίβο ξεκλειδώματος που ορίζετε. Αν χρησιμοποιήσετε εσφαλμένο μοτίβο 5 φορές, δεν θα μπορείτε να προσπελάσετε το τηλέφωνό σας. Έχετε 5 ευκαιρίες να εισαγάγετε το μοτίβο ξεκλειδώματος, τον αριθμό PIN ή τον κωδικό πρόσβασης. Αν έχετε εξαντλήσει και τις 5, μπορείτε να δοκιμάσετε ξανά μετά από 30 δευτερόλεπτα.

**Όταν δεν μπορείτε να θυμηθείτε το μοτίβο ξεκλειδώματος, τον αριθμό PIN ή τον κωδικό πρόσβασης:**

< Αν ξεχάσετε το μοτίβο >

Αν συνδεθήκατε στο λογαριασμό σας Google από το τηλέφωνο αλλά αποτύχατε 5 φορές να εισαγάγετε το σωστό μοτίβο, πατήστε το κουμπί **Ξεχάσατε το μοτίβο;** στο κάτω μέρος της οθόνης. Στη συνέχεια, θα πρέπει να συνδεθείτε στο λογαριασμό Google ή να εισαγάγετε το Αντίγραφο ασφαλείας PIN που καταχωρίσατε κατά τη δημιουργία του μοτίβου κλειδώματος.

Αν δεν έχετε δημιουργήσει λογαριασμό Google στο τηλέφωνο ή αν έχετε ξεχάσει το Αντίγραφο ασφαλείας PIN, θα πρέπει να κάνετε πλήρη επαναφορά.

< Αν ξεχάσετε το PIN ή τον κωδικό πρόσβασης >

Αν έχετε ξεχάσει τον Κωδικό κλειδώματος ή τον Κωδικό πρόσβασης, θα πρέπει να κάνετε πλήρη επαναφορά.

**Προσοχή:** Αν γίνει πλήρης επαναφορά, όλες οι εφαρμογές και τα δεδομένα του χρήστη θα διαγραφούν.

**Σημείωση:** Αν δεν έχετε συνδεθεί στο λογαριασμό Google και ξεχάσατε το μοτίβο ξεκλειδώματος, θα πρέπει να εισαγάγετε το Αντίγραφο ασφαλείας PIN.

## **6. Πλήρης επαναφορά (Επαναφορά εργοστασιακών ρυθμίσεων)**

Αν το τηλέφωνο δεν επανέρχεται στην κανονική κατάσταση, χρησιμοποιήστε την Πλήρη επαναφορά (Επαναφορά εργοστασιακών ρυθμίσεων) για να το ενεργοποιήσετε.

- 1 Απενεργοποιήστε τη συσκευή.
- 2 Πατήστε παρατεταμένα και ταυτόχρονα το **πλήκτρο λειτουργίας/κλειδώματος + πλήκτρο μείωσης έντασης ήχου**.
- 3 Μόλις εμφανιστεί στην οθόνη το λογότυπο της LG, αφήστε όλα τα πλήκτρα.
- 4 Μετά από μερικά δευτερόλεπτα, μπορείτε να επιλέξετε τη λειτουργία επαναφοράς εργοστασιακών ρυθμίσεων στο βοηθητικό πρόγραμμα αποκατάστασης λειτουργίας του συστήματος Android.

**5** Πραγματοποιήστε κύλιση στη λίστα με τα πλήκτρα έντασης ήχου και επιλέξτε τη λειτουργία με το **πλήκτρο λειτουργίας/κλειδώματος**.

#### **⚠ ΠΡΟΕΙΔΟΠΟΙΗΣΗ**

Αν πραγματοποιήσετε πλήρη επαναφορά, θα διαγραφούν όλες οι εφαρμογές και τα δεδομένα χρήστη, καθώς και οι άδειες χρήσης DRM. Πριν από την πλήρη επαναφορά, φροντίστε να δημιουργήσετε αντίγραφα ασφαλείας των σημαντικών δεδομένων.

## **7. Άνοιγμα και εναλλαγή εφαρμογών**

Η εκτέλεση πολλαπλών εργασιών είναι εύκολη με το Android καθώς μπορείτε να εκτελείτε περισσότερες από μία εφαρμογές ταυτόχρονα. Δεν χρειάζεται να κλείσετε μια εφαρμογή για να ανοίξετε μια άλλη. Χρησιμοποιήστε εναλλάξ διάφορες ανοιχτές εφαρμογές. Το Android διαχειρίζεται κάθε εφαρμογή, διακόπτοντας και ξεκινώντας τη λειτουργία της όταν χρειάζεται, προκειμένου να διασφαλίζεται ότι οι αδρανείς εφαρμογές δεν καταναλώνουν άσκοπα πόρους.

**Για να επιστρέψετε και να δείτε τη λίστα εφαρμογών που χρησιμοποιήθηκαν πρόσφατα:**

Απλώς πατήστε το πλήκτρο **Πρόσφατες εφαρμογές**

**Για τη διακοπή της λειτουργίας μιας εφαρμογής:**

**1** Πατήστε διαδοχικά  > καρτέλα **Εφαρμογές** > **Ρυθμίσεις** > **Εφαρμογές** > **Λειτουργία**

**2** Κάντε κύλιση και πατήστε την εφαρμογή που θέλετε και, στη συνέχεια, πατήστε **Διακοπή** για να την σταματήσετε.

## **8. Εγκατάσταση του λογισμικού υπολογιστή (LG PC Suite)**

Η εφαρμογή υπολογιστή "LG PC Suite" είναι ένα πρόγραμμα με το οποίο μπορείτε να συνδέσετε τη συσκευή σας σε υπολογιστή μέσω καλωδίου USB ή μέσω Wi-Fi. Αφού πραγματοποιηθεί η σύνδεση, μπορείτε να χρησιμοποιήσετε τις λειτουργίες της συσκευής σας από τον υπολογιστή.

**Με την εφαρμογή υπολογιστή "LG PC Suite", μπορείτε να...**

- Διαχειρίζεστε και να αναπαράγετε τα περιεχόμενα των πολυμέσων σας (μουσική, ταινίες, εικόνες) στον υπολογιστή σας.
- Στέλνετε περιεχόμενα πολυμέσων στη συσκευή σας.
- Συγχρονίζετε τα δεδομένα (χρονοδιαγράμματα, επαφές, σελιδοδείκτες) στη συσκευή και στον υπολογιστή σας.
- Δημιουργείτε αντίγραφα ασφαλείας των εφαρμογών της συσκευής σας.
- Ενημερώνετε το λογισμικό στη συσκευή σας.
- Δημιουργείτε αντίγραφα ασφαλείας και να επαναφέρετε τη συσκευή.
- Παίζετε πολυμέσα του υπολογιστή στη συσκευή σας.

# Εξοικείωση με τις λειτουργίες του τηλεφώνου

**ΣΗΜΕΙΩΣΗ:** Μπορείτε να χρησιμοποιήσετε το μενού "Βοήθεια" της εφαρμογής "LG PC Suite", για να μάθετε περισσότερα σχετικά με τη χρήση της εφαρμογής.

## Εγκατάσταση της εφαρμογής υπολογιστή "LG PC Suite"

Μπορείτε να κάνετε λήψη της εφαρμογής υπολογιστή "LG PC Suite" από τον ιστότοπο της LG.

- 1 Μεταβείτε στη διεύθυνση [www.lg.com](http://www.lg.com) και επιλέξτε τη χώρα σας.
- 2 Επιλέξτε διαδοχικά **Support > MOBILE SUPPORT > LG Mobile Phones > Επιλέξτε το μοντέλο (LG-P895)**. Εναλλακτικά, επιλέξτε διαδοχικά **Support > Mobile Phone Support > Επιλέξτε το μοντέλο (LG-P895)**.
- 3 Πατήστε **PC Sync** στην ενότητα **MANUALS & DOWNLOAD** και πατήστε **DOWNLOAD** για να κατεβάσετε το λογισμικό "LG PC Suite" για υπολογιστή. Εναλλακτικά, πατήστε **PC Sync** στην ενότητα **Download** και επιλέξτε **WINDOW PC Sync Download** για να κατεβάσετε το λογισμικό "LG PC Suite" για υπολογιστή.

## Απαιτήσεις συστήματος για το λογισμικό υπολογιστή "LG PC Suite"

- Λειτουργικό σύστημα: Windows XP 32 bit(Service pack 2), Windows Vista 32 bit/64 bit, Windows 7 32 bit/64 bit
- Επεξεργαστής: 1 GHz ή ταχύτερος
- Μνήμη RAM: 512 MB ή μεγαλύτερη
- Κάρτα γραφικών: Ανάλυση 1024 x 768, χρώματα 32 bit ή περισσότερα
- Σκληρός δίσκος: Ελεύθερος χώρος τουλάχιστον 100 MB (ενδέχεται να χρειαστεί περισσότερος ελεύθερος χώρος, ανάλογα με τον όγκο των δεδομένων που θα αποθηκευτούν).
- Απαιτούμενο λογισμικό: Ενσωματωμένα προγράμματα οδήγησης LG, Windows Media Player 10 ή νεότερη έκδοση

## **ΣΗΜΕΙΩΣΗ:** Ενσωματωμένο πρόγραμμα οδήγησης USB της LG

Για να συνδέσετε μια συσκευή LG σε υπολογιστή, απαιτείται το ενσωματωμένο πρόγραμμα οδήγησης USB της LG. Το πρόγραμμα οδήγησης εγκαθίσταται αυτόματα κατά την εγκατάσταση του λογισμικού υπολογιστή "LG PC Suite".

## 9. Συγχρονισμός του τηλεφώνου με υπολογιστή

Για τη διευκόλυνσή σας, μπορείτε εύκολα να συγχρονίσετε τα δεδομένα από τη συσκευή και τον υπολογιστή σας, χρησιμοποιώντας την εφαρμογή υπολογιστή "LG PC Suite". Μπορείτε να συγχρονίσετε τα χρονοδιαγράμματα, τις επαφές και τους σελιδοδείκτες.

**Η διαδικασία είναι η εξής:**

- 1 Συνδέστε τη συσκευή σας στον υπολογιστή. (Χρησιμοποιήστε ένα καλώδιο USB ή μια σύνδεση Wi-Fi.)
- 2 Αφού πραγματοποιηθεί η σύνδεση, εκτελέστε το πρόγραμμα και επιλέξτε την ενότητα της συσκευής από την κατηγορία στην αριστερή πλευρά της οθόνης.
- 3 Κάντε κλικ στο στοιχείο [Προσωπικές πληροφορίες] για να το επιλέξετε.
- 4 Επιλέξτε το πλαίσιο ελέγχου των περιεχομένων που θέλετε να συγχρονίσετε και κάντε κλικ στο κουμπί **Συγχρονισμός**.

## 10. Συγχρονισμός του τηλεφώνου σε υπολογιστή μέσω USB

**ΣΗΜΕΙΩΣΗ:** Για να συγχρονίσετε το τηλέφωνο με τον υπολογιστή μέσω καλωδίου USB, πρέπει να εγκαταστήσετε το LG PC Suite στον υπολογιστή. Ανατρέξτε στις προηγούμενες σελίδες σχετικά με την εγκατάσταση του LG PC Suite.

- 1 Πατήστε  > καρτέλα **Εφαρμογές** > **Ρυθμίσεις** > **Αποθήκευση** από τη ΣΥΣΚΕΥΗ για να ελέγξετε τα μέσα αποθήκευσης.
- 2 Συνδέστε το τηλέφωνο στον υπολογιστή σας με το καλώδιο USB.
- 3 Στην οθόνη του τηλεφώνου σας εμφανίζεται μια λίστα με τα είδη σύνδεσης USB. Επιλέξτε **Συγχρονισμός μέσω MTP**.
- 4 Ανοίξτε το φάκελο της κάρτας μνήμης στον υπολογιστή. Μπορείτε να δείτε στον υπολογιστή το περιεχόμενο μαζικής αποθήκευσης και να μεταφέρετε τα αρχεία.
- 5 Αντιγράψτε τα αρχεία από τον υπολογιστή στο φάκελο της αφαιρούμενης μονάδας.
- 6 Επιλέξτε **Φόρτιση μόνο**, για να αποσυνδέσετε το τηλέφωνο.

**Για να αποσυνδέσετε το τηλέφωνό σας από τον υπολογιστή:**

Ανοίξτε το πλαίσιο ειδοποιήσεων και πατήστε  > **Φόρτιση μόνο** για να αποσυνδέσετε με ασφάλεια το τηλέφωνό σας από τον υπολογιστή.

## 11. Κατακόρυφη θέση του τηλεφώνου

Κρατήστε το τηλέφωνο όρθιο, όπως ένα κανονικό τηλέφωνο. Το LG-P895 διαθέτει εσωτερική κεραία. Προσέξτε να μην γρατσουνίσετε ή να μην προκαλέσετε ζημιά στο πίσω μέρος του τηλεφώνου, καθώς ενδέχεται να επηρεαστεί η απόδοσή του. Όταν πραγματοποιείτε/δέχεστε κλήσεις ή στέλνετε/λαμβάνετε δεδομένα, μην κρατάτε το τηλέφωνο από τη βάση του, όπου βρίσκεται η κεραία. Μπορεί να επηρεαστεί η ποιότητα της κλήσης.

## 12. Πάγωμα οθόνης

Αν η οθόνη παγώσει ή το τηλέφωνο δεν ανταποκρίνεται όταν προσπαθείτε να το χρησιμοποιήσετε:

Πατήστε παρατεταμένα το πλήκτρο λειτουργίας/κλειδώματος για 10 δευτερόλεπτα για να το απενεργοποιήσετε.

Αν εξακολουθεί να μην λειτουργεί, επικοινωνήστε με το κέντρο εξυπηρέτησης.

## Εξαρτήματα συσκευής

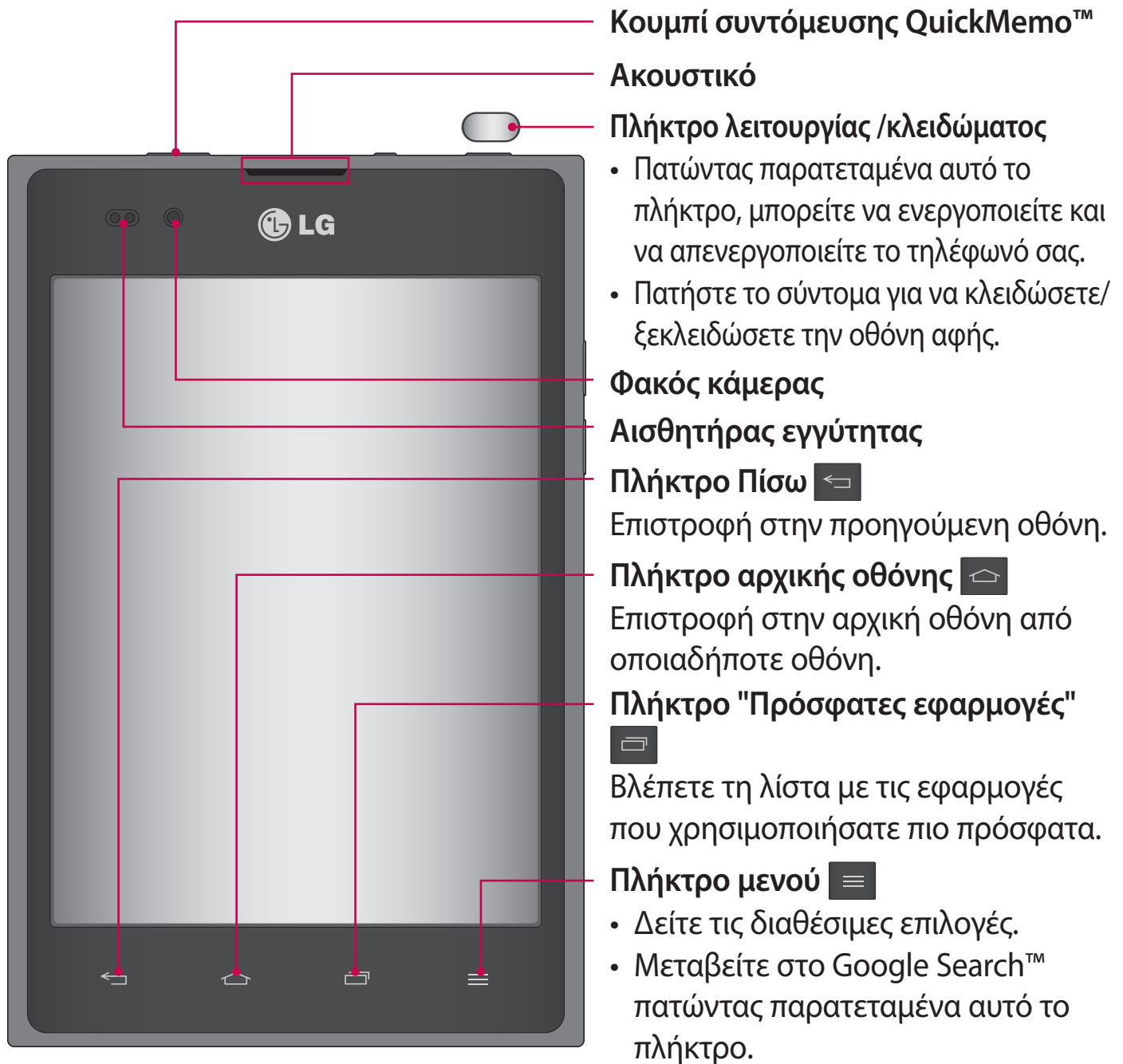

### **ΣΗΜΕΙΩΣΗ:** Αισθητήρας εγγύτητας

Όταν πραγματοποιείτε και λαμβάνετε κλήσεις, ο αισθητήρας εγγύτητας απενεργοποιεί αυτόματα το φωτισμό τηλεφώνου και κλειδώνει το πληκτρολόγιο αφής εντοπίζοντας τότε το τηλέφωνο βρίσκεται κοντά στο αυτί σας. Έτσι επεκτείνετε τη διάρκεια ζωής της μπαταρίας και αποτρέπετε την ακούσια ενεργοποίηση της οθόνης αφής κατά τη διάρκεια κλήσεων.

### **⚠️ ΠΡΟΕΙΔΟΠΟΙΗΣΗ**

Αν τοποθετήσετε ένα βαρύ αντικείμενο ή καθίσετε πάνω στο τηλέφωνο, ενδέχεται να προκληθεί βλάβη στην οθόνη LCD και στις λειτουργίες της οθόνης αφής. Μην καλύπτετε τον αισθητήρα εγγύτητας της οθόνης LCD με προστατευτική μεμβράνη. Μπορεί να προκληθεί βλάβη στον αισθητήρα.

# Εξοικείωση με τις λειτουργίες του τηλεφώνου

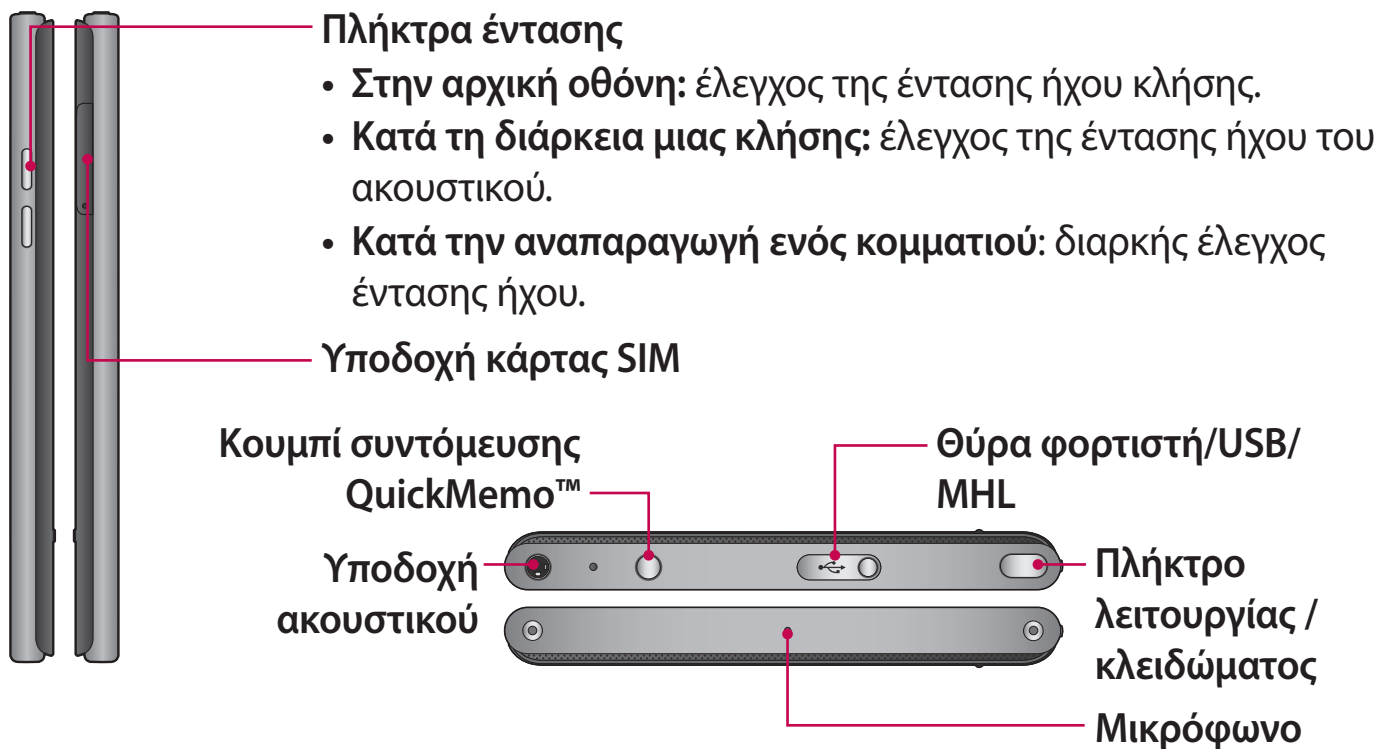

## **⚠ ΠΡΟΕΙΔΟΠΟΙΗΣΗ**

Ασφαλίζει τη θήκη της μπαταρίας. Μην ανοίξετε το πίσω κάλυμμα.

## QuickMemo™

Με τη λειτουργία QuickMemo™ δημιουργείτε πρακτικά και αποτελεσματικά σημειώσεις κατά τη διάρκεια μιας κλήσης, με μια αποθηκευμένη εικόνα ή με την τρέχουσα οθόνη του τηλεφώνου.

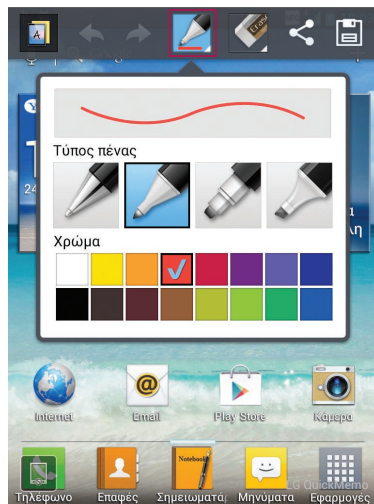
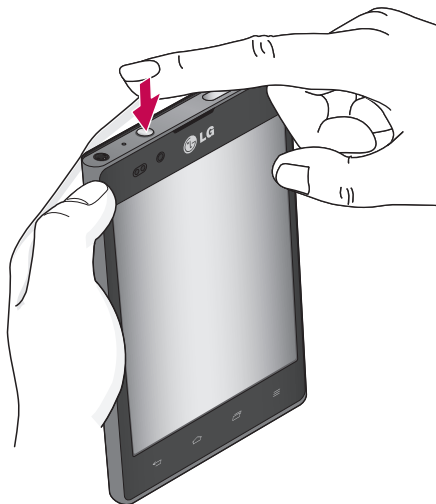

**1** Για να εισέλθετε στην οθόνη QuickMemo™, πατήστε το κουμπί συντόμευσης QuickMemo™







**2** Ενεργοποιήστε την επιλογή που επιθυμείτε από το μενού (Τύπος πέννας, Χρώμα, Γόμα) και δημιουργήστε μια σημείωση.

**3** Πατήστε  για να αποθηκεύσετε τη σημείωση με την τρέχουσα οθόνη.

**ΣΗΜΕΙΩΣΗ:** Για τη λειτουργία QuickMemo™ θα πρέπει να χρησιμοποιείτε την άκρη του δαχτύλου σας. Μην χρησιμοποιείτε το νύχι σας.

## Χρήση των επιλογών της λειτουργίας QuickMemo™

Κατά τη λειτουργία QuickMemo™, μπορείτε εύκολα να χρησιμοποιήσετε τις επιλογές QuickMenu.

-  – Επιλέξτε αν θέλετε να χρησιμοποιήσετε την οθόνη που υπάρχει στο φόντο ή όχι.
-  – Επιλέξτε Αναίρεση ή Επανάληψη.
-  – Επιλέξτε τον τύπο και το χρώμα του στυλό.
-  – Διαγράψτε τη σημείωση που δημιουργήσατε.
-  – Στείλτε ή κοινοποιήστε σε άλλους την τρέχουσα σημείωση QuickMemo™.
-  – Αποθηκεύστε τη σημείωση μαζί με την τρέχουσα οθόνη.

## Προβολή της αποθηκευμένης σημείωσης QuickMemo™

Πατήστε Άλμπουμ και επιλέξτε το άλμπουμ QuickMemo™.

# Εξοικείωση με τις λειτουργίες του τηλεφώνου

## Τοποθέτηση της κάρτας Micro-USIM

Πριν αρχίσετε να εξερευνάτε το νέο σας τηλέφωνο, θα πρέπει να το ρυθμίσετε. Για να τοποθετήσετε την κάρτα Micro-USIM:

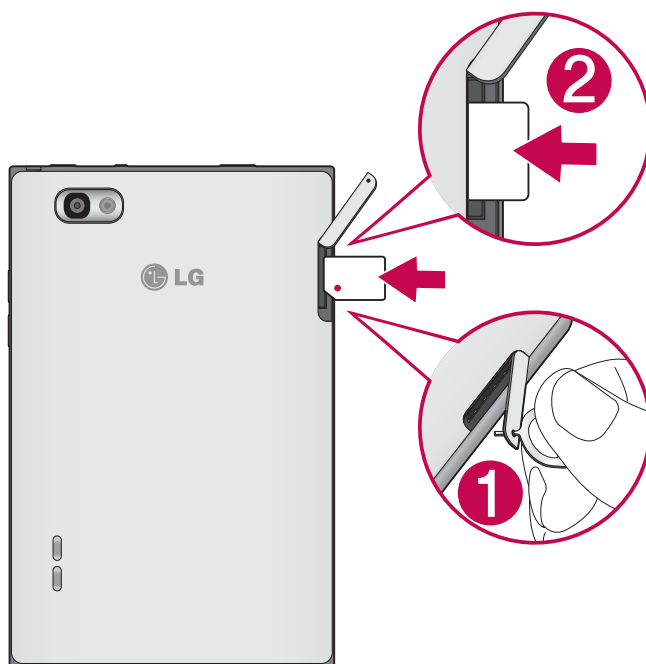

- 1 Ανοίξτε την υποδοχή κάρτας Micro-USIM. Η υποδοχή διαθέτει κάλυμμα με ακίδα.
- 2 Σύρετε την κάρτα Micro-USIM στην υποδοχή κάρτας Micro-USIM. Βεβαιωθείτε ότι η χρυσή επαφή της κάρτας είναι στραμμένη προς τα κάτω.

## Φόρτιση τηλεφώνου

Η υποδοχή του φορτιστή βρίσκεται στην κορυφή του τηλεφώνου. Τοποθετήστε το βύσμα του φορτιστή και συνδέστε το στην πρίζα.



**ΣΗΜΕΙΩΣΗ:** Την πρώτη φορά, η μπαταρία πρέπει να έχει φορτιστεί πλήρως. Έτσι βελτιώνεται η διάρκεια ζωής της.

## Κλείδωμα και ξεκλείδωμα της οθόνης

Αν δεν χρησιμοποιήσετε για λίγο το τηλέφωνο, η οθόνη απενεργοποιείται και κλειδώνεται αυτόματα. Με αυτόν τον τρόπο αποτρέπεται το τυχαίο πάτημα της οθόνης και εξοικονομείται μπαταρία.

Όταν δεν χρησιμοποιείτε το LG-P895, πατήστε το **πλήκτρο λειτουργίας/κλειδώματος**  για να κλειδώσετε το τηλέφωνό σας.

Αν κατά τον ορισμό της οθόνης κλειδώματος εκτελούνται προγράμματα, τότε μπορούν να συνεχίσουν να εκτελούνται στη λειτουργία κλειδώματος. Συνιστάται το κλείσιμο όλων των εφαρμογών πριν μεταβείτε σε λειτουργία κλειδώματος, προκειμένου να αποφύγετε περιττές χρεώσεις (π.χ. τηλεφωνική κλήση, πρόσβαση στο web και μετάδοση δεδομένων).

Για να ενεργοποιήσετε το τηλέφωνο, πατήστε το **πλήκτρο λειτουργίας/κλειδώματος** . Εμφανίζεται η οθόνη κλειδώματος. Πατήστε και σύρετε την οθόνη κλειδώματος προς οποιαδήποτε κατεύθυνση, για να ξεκλειδώσετε την αρχική οθόνη. Θα εμφανιστεί η τελευταία οθόνη που είχατε ανοίξει.

## Ασφάλιση οθόνης κλειδώματος

Μπορείτε να κλειδώσετε την οθόνη σας, έτσι ώστε να την ξεκλειδώνετε μόνο για να χρησιμοποιήσετε το τηλέφωνό σας.

Για να ορίσετε **μοτίβο ξεκλειδώματος, αριθμό PIN ή κωδικό πρόσβασης για πρώτη φορά:**

- Πατήστε  > καρτέλα Εφαρμογές > Ρυθμίσεις > Κλείδωμα οθόνης > Διαλέξτε κλείδωμα οθόνης > Κανένα, Σύρετε, Ξεκλείδωμα προσώπου, Μοτίβο, Κωδικός κλειδώματος ή Κωδικός πρόσβασης.

### ΣΗΜΕΙΩΣΗ:

**Προφυλάξεις που πρέπει να λαμβάνετε όταν χρησιμοποιείτε το κλείδωμα με μοτίβο.**

Είναι πολύ σημαντικό να θυμάστε το μοτίβο ξεκλειδώματος που ορίζετε. Αν χρησιμοποιήσετε εσφαλμένο μοτίβο 5 φορές, δεν θα μπορείτε να προσπελάσετε το τηλέφωνό σας. Έχετε 5 ευκαιρίες να εισαγάγετε το μοτίβο ξεκλειδώματος, τον αριθμό PIN ή τον κωδικό πρόσβασης. Αν έχετε εξαντλήσει και τις 5, μπορείτε να δοκιμάσετε ξανά μετά από 30 δευτερόλεπτα.

**Όταν δεν μπορείτε να θυμηθείτε το μοτίβο ξεκλειδώματος:**

Εάν συνδεθήκατε στον προσωπικό σας λογαριασμό Google από το τηλέφωνό σας, αλλά αποτύχατε 5 φορές να εισαγάγετε το σωστό μοτίβο, πατήστε το κουμπί **Ξεχάσατε το μοτίβο;**. Έπειτα, θα πρέπει να συνδεθείτε με το λογαριασμό σας Google για να ξεκλειδώσετε το τηλέφωνό σας.

Αν δεν έχετε δημιουργήσει λογαριασμό Google στο τηλέφωνο ή αν τον έχετε ξεχάσει, θα πρέπει να κάνετε πλήρη επαναφορά.

# Η αρχική οθόνη

## Συμβουλές για την οθόνη αφής

Παρακάτω θα βρείτε μερικές συμβουλές για την πλοήγηση στα μενού του τηλεφώνου σας.

**Πάτημα** – Για να επιλέξετε ένα μενού/επιλογή ή να ανοίξετε μια εφαρμογή, πατήστε επάνω τους.

**Παρατεταμένο πάτημα** – Για να ανοίξετε ένα μενού επιλογών ή να πιάσετε ένα αντικείμενο που θέλετε να μετακινήσετε, πατήστε το παρατεταμένα.

**Σύρσιμο** – Για κύλιση σε λίστα ή αργή μετακίνηση, σύρετε το δάκτυλο κατά μήκος της οθόνης αφής.

**Οριζόντια κύλιση** – Για κύλιση σε λίστα ή γρήγορη μετακίνηση, μετακινήστε το δείκτη στην οθόνη αφής (σύρετε γρήγορα και αφήστε).

### ΣΗΜΕΙΩΣΗ:

- Για να επιλέξετε ένα στοιχείο, πατήστε στο κέντρο του εικονιδίου.
- Μην ασκείτε μεγάλη πίεση. Η οθόνη αφής είναι τόσο ευαίσθητη, που ενεργοποιείται ακόμα και με ένα ελαφρύ, σταθερό πάτημα.
- Χρησιμοποιήστε την άκρη του δακτύλου σας για να πατήσετε την επιλογή που θέλετε. Προσέξτε να μην πατήσετε άλλα πλήκτρα.

## Αρχική σελίδα

Απλά σύρετε το δάχτυλό σας προς τα αριστερά ή προς τα δεξιά για να δείτε τα πάνελ. Μπορείτε να προσαρμόσετε κάθε πίνακα με Εφαρμογές, Λήψεις, Γραφικά στοιχεία και Ταπετσαρίες.

**ΣΗΜΕΙΩΣΗ:** Μερικές εικόνες της οθόνης μπορεί να διαφέρουν, ανάλογα με τον πάροχο κινητής τηλεφωνίας.

Στην αρχική οθόνη, μπορείτε να δείτε εικονίδια μενού στο κάτω μέρος της οθόνης. Με τα εικονίδια μενού μπορείτε να επιλέγετε με ένα μόνο άγγιγμα τις λειτουργίες που χρησιμοποιείτε περισσότερο.

 Αν πατήσετε το εικονίδιο **Τηλέφωνο**, εμφανίζεται το πληκτρολόγιο της οθόνης αφής για την πραγματοποίηση κλήσεων.

 Πατήστε το εικονίδιο **Επαφές** για να ανοίξετε τις επαφές.

 Αν πατήσετε το εικονίδιο **Σημειωματάριο**, ανοίγει η λειτουργία σημειωματάρου.

 Πατήστε το εικονίδιο **Μηνύματα** για να μεταβείτε στο μενού μηνυμάτων. Εδώ μπορείτε να δημιουργήσετε ένα νέο μήνυμα.

 Επιλέξτε το εικονίδιο **Εφαρμογές** στο κάτω μέρος της οθόνης. Μπορείτε να δείτε όλες τις εγκαταστημένες εφαρμογές. Για να ανοίξετε οποιαδήποτε εφαρμογή, απλώς πατήστε το αντίστοιχο εικονίδιο στη λίστα εφαρμογών.

## Προσαρμογή αρχικής οθόνης

Μπορείτε να προσαρμόσετε την αρχική σας οθόνη προσθέτοντας Εφαρμογές, Λήψεις, Γραφικά στοιχεία ή Ταπετσαρίες. Για να χρησιμοποιείτε πιο άνετα το τηλέφωνο, προσθέστε τις αγαπημένες σας εφαρμογές και γραφικά στοιχεία στην αρχική οθόνη.

**Για να προσθέσετε στοιχεία στην αρχική σας οθόνη:**

- 1 Πατήστε παρατεταμένα το κενό τμήμα της αρχικής οθόνης. Εναλλακτικά, πατήστε  στην κορυφή της δεξιάς πλευράς.
- 2 Στο μενού Προσθήκη, επιλέξτε τα στοιχεία που θέλετε να προσθέσετε. Τα στοιχεία που προσθέσατε θα εμφανιστούν στην αρχική οθόνη.
- 3 Μετακινήστε το στη θέση που θέλετε και σηκώστε το δάχτυλό σας.

**Για να διαγράψετε ένα στοιχείο από την αρχική οθόνη:**

- Αρχική οθόνη > πατήστε παρατεταμένα το εικονίδιο που θέλετε να αφαιρέσετε > μετακινήστε το στο 

**ΣΥΜΒΟΥΛΗ!** Για να προσθέσετε το εικονίδιο μιας εφαρμογής στην αρχική οθόνη, μεταβείτε στο μενού Εφαρμογές και πατήστε παρατεταμένα την εφαρμογή που θέλετε να προσθέσετε.



## Επιστροφή σε εφαρμογές που χρησιμοποιήθηκαν πρόσφατα

- 1 Πατήστε το πλήκτρο **Πρόσφατες εφαρμογές**. Στην οθόνη εμφανίζεται ένα αναδυόμενο παράθυρο με εικονίδια των εφαρμογών που χρησιμοποιήσατε πρόσφατα.
- 2 Πατήστε ένα εικονίδιο για να ανοίξει η αντίστοιχη εφαρμογή. Εναλλακτικά, πατήστε το πλήκτρο **Πίσω** για να επιστρέψετε στην προηγούμενη οθόνη.

## Συρτάρι ειδοποιήσεων

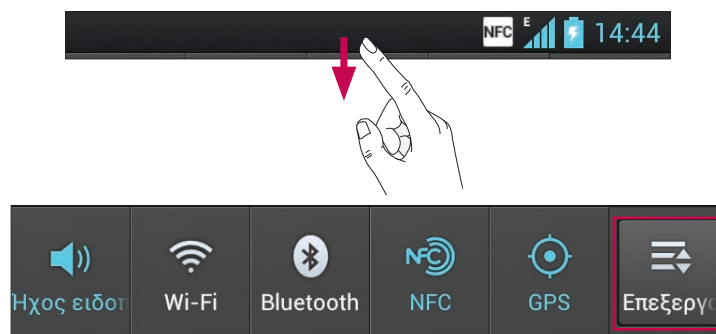
Το συρτάρι ειδοποιήσεων βρίσκεται κατά μήκος του επάνω τμήματος της οθόνης.



Πατήστε και τραβήξτε το συρτάρι ειδοποιήσεων προς τα κάτω με το δάχτυλό σας. Πατήστε  >  για να διαχειριστείτε τις Ειδοποιήσεις. Εδώ μπορείτε να ελέγχετε και να διαχειρίζεστε τα εξής: Ηχητικά προφίλ, Wi-Fi, Bluetooth, NFC, GPS, Λογαριασμοί & συγχρονισμός, Λειτουργία πτήσης, Αυτόματη περιστροφή οθόνης, Φωτεινότητα, Ενεργοποίηση δεδομένων ή Φορητό σημείο πρόσβασης Wi-Fi.

# Η αρχική οθόνη

## Προβολή της γραμμής κατάστασης

Η γραμμή κατάστασης χρησιμοποιεί διαφορετικά εικονίδια για να εμφανίσει διάφορες πληροφορίες του τηλεφώνου, όπως η ισχύς του σήματος, τα νέα μηνύματα, η διάρκεια ζωής της μπαταρίας και οι ενεργές συνδέσεις Bluetooth και δεδομένων.

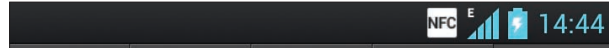

Στη συνέχεια παρουσιάζεται ένας πίνακας όπου εξηγούνται τα εικονίδια τα οποία ενδέχεται να εμφανιστούν στη γραμμή κατάστασης.

Εικονίδιο	Περιγραφή
	Δεν υπάρχει κάρτα Micro-USIM
	Δεν υπάρχει σήμα
	Λειτουργία πτήσης
	Συνδεθήκατε σε δίκτυο Wi-Fi
	Ενσύρματα ακουστικά
	Κλήση σε εξέλιξη
	Αναμονή κλήσης
	Ηχείο
	Το μικρόφωνο του τηλεφώνου δεν έχει ήχο
	Αναπάντητη κλήση
	Το Bluetooth είναι ενεργό
	Προειδοποίηση συστήματος
	Ορίστηκε αφύπνιση
	Νέο φωνητικό ταχυδρομείο
	Ο ήχος κλήσης απενεργοποιήθηκε
	Η τεχνολογία NFC είναι ενεργοποιημένη
	Λειτουργία δόνησης



Εικονίδιο	Περιγραφή
	Μπαταρία πλήρως φορτισμένη
	Φόρτιση μπαταρίας
	Το τηλέφωνο συνδέθηκε σε υπολογιστή μέσω καλωδίου USB
	Λήψη δεδομένων
	Αποστολή δεδομένων
	Λήψη GPS
	Λήψη δεδομένων τοποθεσίας μέσω GPS
	Τα δεδομένα συγχρονίζονται
	Νέο μήνυμα Gmail
	Νέο μήνυμα Google Talk
	Νέο μήνυμα
	Αναπαραγωγή τραγουδιού
	Η σύνδεση μέσω κινητής συσκευής με USB είναι ενεργή
	Το φορητό σημείο πρόσβασης Wi-Fi είναι ενεργό
	Η σύνδεση μέσω κινητής συσκευής με USB και το φορητό σημείο πρόσβασης είναι ενεργά

## Πληκτρολόγιο οθόνης

Μπορείτε να πληκτρολογήσετε κείμενο μέσω του πληκτρολογίου της οθόνης. Το πληκτρολόγιο της οθόνης εμφανίζεται αυτόματα κάθε φορά που πρέπει να εισαγάγετε κείμενο. Για να εμφανιστεί μη αυτόματα το πληκτρολόγιο, απλώς πατήστε ένα πεδίο κειμένου στο οποίο θέλετε να εισαγάγετε κείμενο.

### Χρήση του πληκτρολογίου και εισαγωγή κειμένου

 Πατήστε μία φορά για να μετατρέψετε σε κεφαλαίο το επόμενο γράμμα που θα πληκτρολογήσετε. Για να είναι όλα κεφαλαία, πατήστε δύο φορές.

  Πατήστε για να μεταβείτε στο πληκτρολόγιο αριθμών και συμβόλων. Μπορείτε επίσης να πατήσετε παρατεταμένα αυτήν την καρτέλα για να δείτε το μενού ρυθμίσεων.

 Πατήστε για να προσθέσετε κενό διάστημα.

 Πατήστε για να δημιουργήσετε νέα γραμμή στο πεδίο μηνύματος.

 Πατήστε για να διαγράψετε τον προηγούμενο χαρακτήρα.

## Εισαγωγή τονισμένων γραμμάτων

Αν επιλέξετε τα Γαλλικά ή τα Ισπανικά ως γλώσσα εισαγωγής κειμένου, μπορείτε να εισαγάγετε γαλλικούς ή ισπανικούς ειδικούς χαρακτήρες (π.χ. "á").

Για παράδειγμα, αν θέλετε να εισαγάγετε το χαρακτήρα "á", πατήστε παρατεταμένα το πλήκτρο "a", μέχρι το πλήκτρο μεγέθυνσης να μεγαλώσει και να προβάλει χαρακτήρες από διαφορετικές γλώσσες.

Στη συνέχεια, επιλέξτε τον ειδικό χαρακτήρα που θέλετε.

# Ρύθμιση λογαριασμού Google

Όταν ενεργοποιείτε για πρώτη φορά το τηλέφωνο, έχετε τη δυνατότητα να ενεργοποιήσετε το δίκτυο, να συνδεθείτε στον προσωπικό σας λογαριασμό Google και να αποφασίσετε πώς θέλετε να χρησιμοποιήσετε ορισμένες υπηρεσίες Google.

**Για να ρυθμίσετε τον προσωπικό σας λογαριασμό Google:**

- Συνδεθείτε στο λογαριασμό Google από την οθόνη ρύθμισης.

Ή

- Πατήστε  > καρτέλα **Εφαρμογές** > επιλέξτε μια εφαρμογή Google, όπως **Gmail** > επιλέξτε **Νέος** για να δημιουργήσετε ένα νέο λογαριασμό.

Εάν έχετε λογαριασμό Google, πατήστε **Υπάρχων**, πληκτρολογήστε τη διεύθυνση ηλεκτρονικού ταχυδρομείου και τον κωδικό πρόσβασης και, στη συνέχεια, πατήστε **Σύνδεση**.

Αφού ρυθμίσετε το λογαριασμό Google στο τηλέφωνό σας, αυτό συγχρονίζεται αυτόματα με τον προσωπικό σας λογαριασμό Google στο web.

Οι επαφές, τα μηνύματα του Gmail, τα συμβάντα του Ημερολογίου και άλλες πληροφορίες αυτών των εφαρμογών και υπηρεσιών web συγχρονίζονται με το τηλέφωνό σας. (Εξαρτάται από τις ρυθμίσεις συγχρονισμού που έχετε επιλέξει.)

Αφού συνδεθείτε, μπορείτε να χρησιμοποιήσετε το Gmail™ και να εκμεταλλευτείτε τις υπηρεσίες της Google στο τηλέφωνό σας.

# Σύνδεση σε δίκτυα και συσκευές

## Wi-Fi

Με το Wi-Fi έχετε πρόσβαση υψηλής ταχύτητας στο Διαδίκτυο, στην ακτίνα εμβέλειας του ασύρματου σημείου πρόσβασης (WAP). Με το Wi-Fi συνδέεστε ασύρματα στο Διαδίκτυο, χωρίς επιπλέον χρεώσεις.

## Σύνδεση σε δίκτυα Wi-Fi

Για να χρησιμοποιήσετε τη σύνδεση Wi-Fi στο τηλέφωνό σας, πρέπει να έχετε πρόσβαση σε ένα σημείο ασύρματης πρόσβασης ή "σημείο πρόσβασης". Ορισμένα σημεία πρόσβασης είναι ανοιχτά και μπορείτε απλώς να συνδεθείτε με αυτά. Άλλα σημεία είναι κρυφά ή χρησιμοποιούν λειτουργίες ασφαλείας. Θα πρέπει να ρυθμίσετε τις παραμέτρους του τηλεφώνου σας για να μπορέσετε να συνδεθείτε.

Απενεργοποιείτε τη λειτουργία Wi-Fi όταν δεν τη χρησιμοποιείτε, για να παρατείνετε τη διάρκεια ζωής της μπαταρίας.

**ΣΗΜΕΙΩΣΗ:** Αν είστε εκτός δικτύου Wi-Fi ή έχετε απενεργοποιήσει το Wi-Fi, μπορεί να επιβαρυνθείτε με πρόσθετες χρεώσεις από την εταιρεία κινητής τηλεφωνίας, λόγω της ανταλλαγής όγκου δεδομένων μέσω κινητού τηλεφώνου.

## Ενεργοποίηση του Wi-Fi και σύνδεση σε δίκτυο Wi-Fi

- 1 Πατήστε  > καρτέλα **Εφαρμογές** > **Ρυθμίσεις** > **Wi-Fi** από τη ΣΥΝΔΕΣΙΜΟΤΗΤΑ & ΔΙΚΤΥΑ
- 2 Ρυθμίστε το **Wi-Fi** σε **Ενεργοπ.** για να το ενεργοποιήσετε και να ξεκινήσετε την αναζήτηση για διαθέσιμα δίκτυα Wi-Fi.
- 3 Πατήστε ξανά το μενού Wi-Fi για να δείτε μια λίστα ενεργών και εντός εμβέλειας δικτύων Wi-Fi.
  - Τα δίκτυα με προστασία υποδεικνύονται με ένα εικονίδιο κλειδαριάς.
- 4 Πατήστε σε ένα δίκτυο για να συνδεθείτε με αυτό.
  - Εάν το δίκτυο διαθέτει προστασία, θα σας ζητηθεί να εισαγάγετε κωδικό πρόσβασης ή άλλα διαπιστευτήρια. (Για λεπτομέρειες, επικοινωνήστε με το διαχειριστή του δικτύου)
- 5 Αφού συνδεθείτε σε ένα δίκτυο Wi-Fi, η γραμμή κατάστασης εμφανίζει ένα εικονίδιο που υποδεικνύει την κατάσταση του Wi-Fi.

## Bluetooth

Για να στείλετε δεδομένα μέσω Bluetooth, εκτελέστε την αντίστοιχη εφαρμογή, όπως στα περισσότερα κινητά τηλέφωνα.

# Σύνδεση σε δίκτυα και συσκευές

**ΣΥΜΒΟΥΛΗ!** Το LG-P895 προσφέρει υψηλή ταχύτητα στη σύνδεση Bluetooth. Αν η συσκευή με την οποία θέλετε να ανταλλάξετε αρχεία υποστηρίζει επίσης Bluetooth υψηλής ταχύτητας, τα αρχεία θα μεταφερθούν αυτόματα μέσω του δικτύου υψηλής ταχύτητας. Για να χρησιμοποιήσετε το Bluetooth υψηλής ταχύτητας για μεταφορά δεδομένων, βεβαιωθείτε ότι το Wi-Fi είναι απενεργοποιημένο στις συσκευές. Οι ρυθμίσεις για το Bluetooth υψηλής ταχύτητας ενδέχεται να διαφέρουν από συσκευή σε συσκευή. Για να ελέγξετε τις ρυθμίσεις της συσκευής σας, επικοινωνήστε με τον πάροχο υπηρεσιών.

## Ενεργοποίηση του Bluetooth και σύζευξη του τηλεφώνου σας με συσκευή Bluetooth

Πριν συνδέσετε τη συσκευή σας με μια άλλη συσκευή, πρέπει να γίνει σύζευξη μεταξύ τους.

- 1 Πατήστε  > καρτέλα **Εφαρμογές** > **Ρυθμίσεις** > Ρυθμίστε το **Bluetooth** στο **Ενεργοπ.** από τη **ΣΥΝΔΕΣΙΜΟΤΗΤΑ & ΔΙΚΤΥΑ**
- 2 Πατήστε ξανά το μενού **Bluetooth**. Το τηλέφωνό σας θα αναζητήσει και θα εμφανίσει τα αναγνωριστικά όλων των διαθέσιμων συσκευών Bluetooth εντός εμβέλειας. Αν η συσκευή με την οποία θέλετε να γίνει σύζευξη δεν είναι στη λίστα, βεβαιωθείτε ότι η συσκευή-στόχος μπορεί να εντοπιστεί. Στη συνέχεια, πατήστε ξανά **Αναζήτηση για συσκευές**.
- 3 Επιλέξτε από τη λίστα τη συσκευή με την οποία θέλετε να γίνει σύζευξη. Μόλις ολοκληρωθεί η σύζευξη, η συσκευή σας θα συνδεθεί με τη συσκευή.

## Αποστολή εικόνων μέσω Bluetooth

- 1 Επιλέξτε μια **Εικόνα** >  > **Bluetooth**
- 2 Ελέγξτε αν το **Bluetooth** είναι **ενεργοποιημένο** και επιλέξτε **Αναζήτηση για συσκευές**.
- 3 Επιλέξτε από τη λίστα τη συσκευή στην οποία θέλετε να στείλετε δεδομένα.

## Κοινή χρήση της σύνδεσης δεδομένων του τηλεφώνου

Η σύνδεση μέσω κινητής συσκευής με USB και το φορητό σημείο πρόσβασης Wi-Fi είναι σημαντικές λειτουργίες όταν δεν υπάρχουν διαθέσιμες ασύρματες συνδέσεις. Μπορείτε να μοιραστείτε την κινητή σύνδεση δεδομένων του τηλεφώνου σας με έναν υπολογιστή μέσω καλωδίου USB: Σύνδεση μέσω κινητής συσκευής με USB. Μπορείτε επίσης να μοιραστείτε τη σύνδεση δεδομένων του τηλεφώνου σας με περισσότερες από μία συσκευές ταυτόχρονα, μετατρέποντας το τηλέφωνό σας σε ένα φορητό σημείο πρόσβασης Wi-Fi.

Όταν το τηλέφωνό σας μοιράζεται τη σύνδεση δεδομένων, εμφανίζεται ένα εικονίδιο στη γραμμή κατάστασης και μια εξερχόμενη ειδοποίηση στο πλαίσιο ειδοποιήσεων. Για τις πιο πρόσφατες πληροφορίες σχετικά με τη σύνδεση μέσω κινητής συσκευής και τα φορητά σημεία πρόσβασης, συμπεριλαμβανομένων των υποστηριζόμενων

λειτουργικών συστημάτων και άλλων λεπτομερειών, επισκεφτείτε τη διεύθυνση <http://www.android.com/tether>.

**Για να αλλάξετε τις ρυθμίσεις του Φορητού σημείου πρόσβασης Wi-Fi:**

- Πατήστε  > καρτέλα **Εφαρμογές** > **Ρυθμίσεις** > **Περισσότερα** από τη **ΣΥΝΔΕΣΙΜΟΤΗΤΑ & ΔΙΚΤΥΑ** > **Φορητό σημείο πρόσβασης Wi-Fi** > Ορίστε τις επιλογές που θέλετε να ρυθμίσετε

#### **ΣΥΜΒΟΥΛΗ!**

Εάν ο υπολογιστής σας χρησιμοποιεί Windows 7 ή μια πρόσφατη διανομή ορισμένων εκδόσεων του Linux (όπως Ubuntu), συνήθως δεν χρειάζεται να προετοιμάσετε τον υπολογιστή σας για tethering. Ωστόσο, εάν εκτελείτε παλαιότερη έκδοση των Windows ή κάποιο άλλο λειτουργικό σύστημα, ίσως χρειαστεί να προετοιμάσετε τον υπολογιστή σας για να πραγματοποιήσετε σύνδεση δικτύου μέσω USB. Για τις πιο πρόσφατες πληροφορίες σχετικά με το ποια λειτουργικά συστήματα υποστηρίζουν τη σύνδεση μέσω κινητής συσκευής με USB και πώς διαμορφώνονται, επισκεφτείτε τη διεύθυνση <http://www.android.com/tether>.

## **Μετονομασία ή ασφάλεια του φορητού σημείου πρόσβασης**

Μπορείτε να αλλάξετε το όνομα του δικτύου Wi-Fi του τηλεφώνου (SSID) και να ασφαλίσετε το δίκτυο Wi-Fi.

- 1** Στην αρχική οθόνη, πατήστε  > καρτέλα **Εφαρμογές** > **Ρυθμίσεις**
- 2** Πατήστε **Περισσότερα** από τη **ΣΥΝΔΕΣΙΜΟΤΗΤΑ & ΔΙΚΤΥΑ** και επιλέξτε **Φορητό σημείο πρόσβασης Wi-Fi**.
- 3** Βεβαιωθείτε ότι το **Φορητό σημείο πρόσβασης Wi-Fi** είναι επιλεγμένο.
- 4** Πατήστε **Διαμόρφωση σημείου πρόσβασης Wi-Fi**.
  - Το παράθυρο διαλόγου **Διαμόρφωση σημείου πρόσβασης Wi-Fi** θα ανοίξει.
  - Μπορείτε να αλλάξετε το SSID (όνομα) δικτύου που βλέπουν οι υπόλοιποι υπολογιστές ή οι άλλες συσκευές κατά την αναζήτηση δικτύων Wi-Fi.
  - Μπορείτε επίσης να πατήσετε το μενού **Ασφάλεια** για να διαμορφώσετε το δίκτυο με ασφάλεια Wi-Fi Protected Access 2 (WPA2), με ήδη κοινόχρηστο κλειδί (PSK).
  - Εάν πατήσετε την επιλογή ασφάλειας **WPA2 PSK**, ένα πεδίο κωδικού πρόσβασης προστίθεται στο παράθυρο διαλόγου **Διαμόρφωση σημείου πρόσβασης Wi-Fi**. Εάν εισαγάγετε κωδικό πρόσβασης, θα πρέπει να εισάγετε αυτόν τον κωδικό πρόσβασης όταν συνδέεστε στο φορητό σημείο πρόσβασης του τηλεφώνου με υπολογιστή ή κάποια άλλη συσκευή. Μπορείτε να επιλέξετε **Ανοικτό** στο μενού **Ασφάλεια**, για να καταργήσετε την ασφάλεια από το δίκτυο Wi-Fi.
- 5** Πατήστε **Αποθήκευση**.

# Σύνδεση σε δίκτυα και συσκευές

## ΠΡΟΣΟΧΗ!

Αν ενεργοποιήσετε την επιλογή ασφάλειας Ανοικτό, δεν μπορείτε να αποτρέψετε τη μη εξουσιοδοτημένη χρήση διαδικτυακών υπηρεσιών από άλλα άτομα και ενδέχεται να επιβαρυνθείτε με πρόσθετες χρεώσεις. Για την αποφυγή μη εξουσιοδοτημένης χρήσης, διατηρήστε ενεργοποιημένη την επιλογή ασφάλειας.

## Χρήση της υπηρεσίας Wi-Fi Cast

Μπορείτε να μοιράζεστε τη μουσική, τις εικόνες και τα βίντεό σας με χρήστες τηλεφώνου Android που έχουν συνδεθεί στο ίδιο δίκτυο Wi-Fi ή Wi-Fi Direct. Ελέγξτε εκ των προτέρων το δίκτυο Wi-Fi & Wi-Fi Direct και βεβαιωθείτε ότι όλοι οι χρήστες είναι συνδεδεμένοι στο ίδιο δίκτυο.

- 1 Πατήστε  > καρτέλα **Εφαρμογές** > **Ρυθμίσεις** > **Περισσότερα** από τη **ΣΥΝΔΕΣΙΜΟΤΗΤΑ & ΔΙΚΤΥΑ** > **Wi-Fi Direct**
- 2 Πατήστε το πλαίσιο ελέγχου Wi-Fi Direct για να το ενεργοποιήσετε.
- 3 Από τη λίστα με τις συσκευές που εντοπίστηκαν, επιλέξτε μία για να συνδεθείτε.
- 4 Πατήστε **Σύνδεση**.

## Ενεργοποίηση Wi-Fi Direct για κοινή χρήση μέσω SmartShare

Το Wi-Fi Direct αναζητά αυτόματα συσκευές Wi-Fi Direct και εμφανίζει μια λίστα με σειρά εντοπισμού. Εσείς μπορείτε να επιλέξετε μια συσκευή και να μοιραστείτε μαζί της δεδομένα πολυμέσων μέσω του SmartShare.

Δεν είναι δυνατή η ενεργοποίηση του Wi-Fi Direct όταν χρησιμοποιείτε άλλες λειτουργίες Wi-Fi.

- 1 Πατήστε  > καρτέλα **Εφαρμογές** > **Ρυθμίσεις** > **Περισσότερα** από τη **ΣΥΝΔΕΣΙΜΟΤΗΤΑ & ΔΙΚΤΥΑ** > **Wi-Fi Direct**

- 2 Από τη λίστα με τις συσκευές που εντοπίστηκαν, επιλέξτε μία για να συνδεθείτε.



**ΔΗΜΙΟΥΡΓΙΑ ΟΜΑΔΑΣ** – Πατήστε για να ενεργοποιήσετε τη λειτουργία κατοχής ομάδας. Με αυτόν τον τρόπο, οι παλιές συσκευές Wi-Fi μπορούν να συνδεθούν αναζητώντας το τηλέφωνό σας. Σε αυτήν την περίπτωση, πρέπει να εισαγάγετε τον κωδικό πρόσβασης που έχετε ορίσει στην επιλογή **Κωδικός πρόσβασης**.

**ΣΗΜΕΙΩΣΗ:** Όταν το τηλέφωνό σας ορίζεται ως ιδιοκτήτης ομάδας, καταναλώνει περισσότερη μπαταρία από όταν είναι πελάτης. Η σύνδεση Wi-Fi Direct δεν προσφέρει υπηρεσία σύνδεσης στο Διαδίκτυο. Εάν συνδεθείτε και χρησιμοποιήσετε διαδικτυακές υπηρεσίες, ενδέχεται να ισχύσουν πρόσθετες χρεώσεις. Για πληροφορίες σχετικά με τις χρεώσεις δεδομένων, συμβουλευτείτε τον πάροχό σας.

## Χρήση του SmartShare

Το SmartShare χρησιμοποιεί τεχνολογία DLNA (Digital Living Network Alliance) για την κοινή χρήση ψηφιακού περιεχομένου μέσω ασύρματου δικτύου. Για την υποστήριξη αυτής της λειτουργίας απαιτείται πιστοποίηση DLNA και για τις δύο συσκευές.





**Για την ενεργοποίηση του SmartShare και τη δυνατότητα κοινής χρήσης περιεχομένου**

- 1 Πατήστε  > καρτέλα **Εφαρμογές** > **SmartShare** .
- 2 Πατήστε το πλήκτρο **Μενού**  > **Ρυθμίσεις**.
- 3 Επιλέξτε **Μπορεί να εντοπιστεί** ώστε να μπορεί η συσκευή σας να εντοπιστεί από άλλες συσκευές.
  - Επιλέξτε **Αποδοχή αίτησης πάντα** εάν θέλετε να γίνονται αυτόματα αποδεκτά τα αιτήματα κοινής χρήσης που λαμβάνετε από άλλες συσκευές.
  - Επιλέξτε **Λήψη αρχείων** αν θέλετε να επιτρέπετε στις άλλες συσκευές να στέλνουν αρχεία πολυμέσων στο τηλέφωνό σας.
- 4 Στην ενότητα **Το περιεχόμενό μου σε κοινή χρήση**, πατήστε για να επιλέξετε τους τύπους περιεχομένου που θέλετε να μοιραστείτε. Μπορείτε να επιλέξετε **Φωτογραφία, Βίντεο ή Μουσική**.
- 5 Το **SmartShare** είναι πλέον ενεργοποιημένο και έτοιμο για κοινή χρήση περιεχομένου.

**Για να ελέγξετε τις συσκευές απόδοσης περιεχομένου**

Επιτρέψτε στη συσκευή απόδοσης περιεχομένου (π.χ. τηλεόραση) να παίζει πολυμέσα από μια απομακρυσμένη βιβλιοθήκη περιεχομένου (π.χ. υπολογιστή).



**ΣΗΜΕΙΩΣΗ:** Βεβαιωθείτε ότι η λειτουργία DLNA των συσκευών σας έχει ρυθμιστεί σωστά (π.χ. τηλεόραση και υπολογιστής).

- 1 Πατήστε  > καρτέλα **Εφαρμογές** > **SmartShare** .
- 2 Πατήστε το κουμπί **Σε**  και επιλέξτε τη συσκευή από τη λίστα συσκευών απόδοσης περιεχομένου.
- 3 Πατήστε το κουμπί **Από**  και επιλέξτε τη συσκευή της απομακρυσμένης βιβλιοθήκης περιεχομένου.
- 4 Μπορείτε να περιηγηθείτε στην βιβλιοθήκη περιεχομένου.
- 5 Πατήστε παρατεταμένα μια μικρογραφία περιεχομένου και σύρετέ τη με μια γρήγορη κίνηση του δαχτύλου σας στην κορυφή ή πατήστε το πλήκτρο **Μενού**  > **Αναπαρ.**

**Για κοινή χρήση περιεχομένου από το τηλέφωνό σας στη συσκευή απόδοσης (π.χ. τηλεόραση)**

# Σύνδεση σε δίκτυα και συσκευές

**ΣΗΜΕΙΩΣΗ:** Βεβαιωθείτε ότι η συσκευή απόδοσης περιεχομένου έχει ρυθμιστεί σωστά.

**1** Ενώ παρακολουθείτε φωτογραφίες ή βίντεο μέσω της εφαρμογής Άλμπουμ, πατήστε την καρτέλα  /  /  στην περιοχή "Τίτλος".

 : Απαιτείται σύνδεση στο δίκτυο

 : Επιλέξτε συσκευή στο δίκτυο

 : Αυτήν τη στιγμή, το περιεχόμενο κοινοποιείται μέσω του SmartShare

**2** Επιλέξτε τη συσκευή από τις λίστες συσκευών απόδοσης για αναπαραγωγή των αρχείων.

**ΠΡΟΣΟΧΗ:** Για να χρησιμοποιήσετε αυτήν την εφαρμογή, βεβαιωθείτε ότι η συσκευή είναι συνδεδεμένη στο οικιακό σας δίκτυο μέσω Wi-Fi.

Ορισμένες συσκευές με δυνατότητα DLNA (π.χ. τηλεόραση) υποστηρίζουν μόνο τη λειτουργία DMP του DLNA και δεν εμφανίζονται στη λίστα συσκευών απόδοσης.

Η συσκευή σας ενδέχεται να μην μπορεί να αναπαραγάγει ορισμένα περιεχόμενα.

**Για τη λήψη περιεχομένου από την απομακρυσμένη βιβλιοθήκη περιεχομένου**

**1** Πατήστε  > καρτέλα **Εφαρμογές** > **SmartShare** .

**2** Πατήστε το κουμπί **Από**  και επιλέξτε τη συσκευή της απομακρυσμένης βιβλιοθήκης περιεχομένου.

**3** Μπορείτε να περιηγηθείτε στην βιβλιοθήκη περιεχομένου.

**4** Πατήστε παρατεταμένα μια μικρογραφία περιεχομένου και επιλέξτε **Λήψη**.

**ΠΡΟΣΟΧΗ:** Ορισμένοι τύποι περιεχομένου δεν υποστηρίζονται.

**Για την αποστολή περιεχομένου από την απομακρυσμένη βιβλιοθήκη περιεχομένου**

**ΣΗΜΕΙΩΣΗ:** Βεβαιωθείτε ότι η κάρτα microSD έχει συνδεθεί σωστά και ότι είναι ενεργοποιημένη η επιλογή "Λήψη αρχείων" στο μενού "Ρυθμίσεις".

**1** Πατήστε  > καρτέλα **Εφαρμογές** > **SmartShare** .

**2** Πατήστε το κουμπί **Από**  και επιλέξτε **Το τηλέφωνό μου**.

**3** Μπορείτε να ψάξετε στην τοπική βιβλιοθήκη περιεχομένου.





**4** Πατήστε παρατεταμένα μια μικρογραφία περιεχομένου και επιλέξτε **Αποστολή αρχείων**.

**5** Από την απομακρυσμένη βιβλιοθήκη περιεχομένου, επιλέξτε τη συσκευή στην οποία θα σταλεί το περιεχόμενο.

**ΕΙΔΟΠΟΙΗΣΗ:** Ορισμένες συσκευές με δυνατότητα DLNA δεν υποστηρίζουν τη λειτουργία αποστολής DMS, οπότε δεν στέλνουν αρχεία. Ορισμένοι τύποι περιεχομένου δεν υποστηρίζονται.



# Κλήσεις

## Πραγματοποίηση κλήσης

- 1 Πατήστε  για να ανοίξει το πληκτρολόγιο.
- 2 Εισαγάγετε τον αριθμό χρησιμοποιώντας το πληκτρολόγιο. Για να διαγράψετε ένα ψηφίο, πατήστε .
- 3 Πατήστε  για να πραγματοποιήσετε μια κλήση.
- 4 Για να τερματίσετε μια κλήση, πατήστε το εικονίδιο **Τέλος** .

**ΣΥΜΒΟΥΛΗ!** Για να εισαγάγετε το σύμβολο "+" όταν πραγματοποιείτε διεθνείς κλήσεις, πατήστε παρατεταμένα το .

## Κλήση επαφών

- 1 Πατήστε  για να ανοίξετε τις επαφές σας.
- 2 Για να μεταβείτε στη λίστα επαφών ή να εισαγάγετε τα πρώτα γράμματα της επαφής που θέλετε να καλέσετε, πατήστε **Αναζήτηση επαφών**.
- 3 Στη λίστα, πατήστε δύο φορές την επαφή που θέλετε να καλέσετε ή πατήστε .

## Απάντηση και απόρριψη κλήσης

Όταν λαμβάνετε μια κλήση σε κατάσταση κλειδώματος, πατήστε παρατεταμένα και σύρετε το  για να απαντήσετε στην εισερχόμενη κλήση.

Πατήστε παρατεταμένα και σύρετε το  για να απορρίψετε μια εισερχόμενη κλήση.

Αν θέλετε να στείλετε μήνυμα, πατήστε παρατεταμένα και σύρετε το εικονίδιο

**Γρήγορο μήνυμα** από κάτω.



### **ΣΥΜΒΟΥΛΗ!** Γρήγορο μήνυμα

Μπορείτε να στείλετε γρήγορα ένα μήνυμα χρησιμοποιώντας αυτή τη λειτουργία. Η επιλογή αυτή είναι χρήσιμη αν θέλετε να απορρίψετε μια κλήση στέλνοντας μήνυμα, όταν είστε σε σύσκεψη.



## Ρύθμιση έντασης κλήσης

Για να ρυθμίσετε την ένταση του ήχου κατά τη διάρκεια μιας κλήσης, χρησιμοποιήστε τα πλήκτρα αυξομείωσης της έντασης ήχου στην αριστερή πλευρά του τηλεφώνου.

## Πραγματοποίηση δεύτερης κλήσης



- 1 Κατά την πρώτη σας κλήση, πατήστε **Μενού** > **Προσθήκη κλήσης** και πληκτρολογήστε τον αριθμό. Επίσης, μπορείτε να μεταβείτε στη λίστα των πρόσφατων εξερχόμενων κλήσεων πατώντας  ή να αναζητήσετε επαφές πατώντας  και να επιλέξετε την επαφή που θέλετε να καλέσετε.
- 2 Για να πραγματοποιήσετε την κλήση, πατήστε .

# Κλήσεις

- 3 Στην οθόνη κλήσεων εμφανίζονται και οι δύο κλήσεις. Η αρχική σας κλήση κλειδώνεται και τίθεται σε αναμονή.
- 4 Για εναλλαγή μεταξύ των κλήσεων, πατήστε τον εμφανιζόμενο αριθμό. Εναλλακτικά, αν θέλετε να πραγματοποιήσετε μια κλήση συνδιάσκεψης, πατήστε  Συγχώνευση.
- 5 Για να τερματίσετε τις ενεργές κλήσεις, πατήστε **Τέλος** ή το πλήκτρο **αρχικής οθόνης**, σύρετε τη γραμμή ειδοποιήσεων προς τα κάτω και επιλέξτε το εικονίδιο **Τέλος κλήσης** .

**ΣΗΜΕΙΩΣΗ:** Για κάθε κλήση που πραγματοποιείτε υπάρχει χρέωση.

## Προβολή αρχείων καταγραφής κλήσεων

Στην αρχική οθόνη, πατήστε  και επιλέξτε την καρτέλα **Αρχείο κλήσεων** . Εμφανίζεται μια πλήρης λίστα όλων των εξερχόμενων, εισερχόμενων και αναπάντητων κλήσεων.

**ΣΥΜΒΟΥΛΗ!** Επιλέξτε οποιαδήποτε καταχώριση του αρχείου καταγραφής κλήσεων για να δείτε την ημερομηνία, την ώρα και τη διάρκεια της κλήσης.

**ΣΥΜΒΟΥΛΗ!** Πατήστε το πλήκτρο **Μενού**, και επιλέξτε **Διαγραφή όλων** για να διαγράψετε όλα τα καταγεγραμμένα στοιχεία.

## Ρυθμίσεις κλήσεων

Μπορείτε να διαμορφώσετε τις ρυθμίσεις τηλεφωνικών κλήσεων, όπως είναι η προώθηση κλήσεων και άλλες ειδικές δυνατότητες που σας προσφέρει ο πάροχός σας.

- 1 Στην αρχική οθόνη πατήστε .
- 2 Πατήστε **Μενού**.
- 3 Πατήστε **Ρυθμίσεις κλήσεων** και ορίστε τις επιλογές που θέλετε να προσαρμόσετε.

**Αριθμοί κλήσης καθορισμένων αριθμών** – Για να ενεργοποιήσετε και να δημιουργήσετε μια λίστα με αριθμούς που μπορείτε να καλέσετε από το τηλέφωνό σας. Θα χρειαστείτε τον κωδικό κλειδώματος PIN2, τον οποίο θα σας δώσει ο πάροχος. Από το τηλέφωνό σας θα μπορείτε να καλείτε μόνο τους αριθμούς που περιλαμβάνονται στη λίστα καθορισμένων αριθμών.

**Υπηρεσία αυτόματου τηλεφωνητή** – Μπορείτε να επιλέξετε την υπηρεσία αυτόματου τηλεφωνητή του παρόχου σας.

**Ρυθμίσεις αυτόματου τηλεφωνητή** – Αν χρησιμοποιείτε την υπηρεσία αυτόματου τηλεφωνητή του παρόχου σας, με αυτήν την επιλογή μπορείτε να εισαγάγετε τον

αριθμό του αυτόματου τηλεφωνητή στον οποίο θα ακούτε και θα διαχειρίζεστε τα φωνητικά σας μηνύματα.

**Αποθήκευση άγνωστων αριθμών** – Προσθέστε άγνωστους αριθμούς σε επαφές μετά από μια κλήση.

**Απόρριψη κλήσης** – Μπορείτε να ρυθμίσετε τη λειτουργία απόρριψης κλήσεων. Επιλέξτε από τα εξής: **Απενεργοποιημένη, Απόρριψη κλήσεων στη λίστα ή Απόρ. όλων των κλ.**

**Γρήγορα μηνύματα** – Όταν θέλετε να απορρίψετε μια κλήση, χρησιμοποιήστε αυτή τη λειτουργία για να στείλετε ένα γρήγορο μήνυμα. Η επιλογή αυτή είναι χρήσιμη αν πρέπει να απορρίψετε μια κλήση κατά τη διάρκεια συνάντησης.

**Πρώθηση κλήσης** – Επιλέξτε αν θέλετε να γίνεται εκτροπή όλων των κλήσεων όταν είναι κατειλημμένη η γραμμή, όταν δεν υπάρχει απάντηση και όταν είστε εκτός δικτύου.

**Φραγή κλήσεων** – Επιλέξτε τις περιπτώσεις κατά τις οποίες θα γίνεται φραγή κλήσεων. Πληκτρολογήστε τον κωδικό φραγής κλήσεων. Για τη συγκεκριμένη υπηρεσία, συμβουλευτείτε τον πάροχο δικτύου.

**Διάρκεια κλήσεων** – Δείτε τη διάρκεια των κλήσεων (π.χ. της τελευταίας κλήσης, όλων των κλήσεων, των εξερχόμενων και των εισερχόμενων κλήσεων).

**Κόστος κλήσεων** – Δείτε τις χρεώσεις που ισχύουν για τις κλήσεις σας. (Αυτή η υπηρεσία εξαρτάται από το δίκτυο. Ορισμένοι πάροχοι δεν υποστηρίζουν αυτήν τη λειτουργία.)

**Πρόσθετες ρυθμίσεις** – Με αυτήν την επιλογή μπορείτε να αλλάξετε τις παρακάτω ρυθμίσεις:

**Αναγνώριση κλήσης:** Επιλέξτε αν θα εμφανίζεται ο αριθμός σας σε μια εξερχόμενη κλήση.

**Αναμονή κλήσης:** Αν έχει ενεργοποιηθεί η αναμονή κλήσεων, η συσκευή σας ειδοποιεί για εισερχόμενες κλήσεις κατά τη διάρκεια μιας κλήσης (ανάλογα με τον πάροχο δικτύου).

# Επαφές



Προσθέστε επαφές στο τηλέφωνο και συγχρονίστε τις με τις επαφές του λογαριασμού Google σας ή άλλων λογαριασμών που υποστηρίζουν το συγχρονισμό επαφών.

## Αναζήτηση επαφής

Στην αρχική οθόνη

- 1 Πατήστε  για να ανοίξετε τις επαφές σας.
- 2 Πατήστε **Αναζήτηση επαφών** και εισαγάγετε το όνομα της επαφής με το πληκτρολόγιο.

## Προσθήκη νέας επαφής

- 1 Πατήστε , εισαγάγετε τον αριθμό της νέας επαφής και πατήστε το πλήκτρο **Μενού**. Πατήστε **Προσθήκη στις επαφές > Δημιουργία νέας επαφής**.
- 2 Αν θέλετε να προσθέσετε μια εικόνα στη νέα επαφή, πατήστε την περιοχή εικόνων.  
Επιλέξτε **Λήψη φωτογραφίας** ή **Επιλογή από τη συλλογή**.
- 3 Για να επιλέξετε τύπο επαφής, πατήστε .
- 4 Πατήστε μια κατηγορία στις πληροφορίες επαφών και εισαγάγετε τα στοιχεία για την επαφή σας.
- 5 Πατήστε **Αποθήκευση**.



## Αγαπημένες επαφές

Μπορείτε να ορίσετε ως αγαπημένες τις επαφές που καλείτε πιο συχνά.

**Προσθήκη επαφής στις αγαπημένες σας**

- 1 Πατήστε  για να ανοίξετε τις επαφές σας.
- 2 Πατήστε σε μια επαφή για να δείτε περισσότερες λεπτομέρειες.
- 3 Επιλέξτε το αστέρι που βρίσκεται δεξιά από το όνομα της επαφής. Το αστέρι γίνεται κίτρινο.

**Κατάργηση μιας επαφής από τη λίστα αγαπημένων**

- 1 Πατήστε  για να ανοίξετε τις επαφές σας.
- 2 Πατήστε την καρτέλα  και επιλέξτε μια επαφή για να δείτε τα στοιχεία της.
- 3 Πατήστε το κίτρινο αστέρι που βρίσκεται δεξιά από το όνομα της επαφής. Το αστέρι γίνεται γκριζό και η επαφή καταργείται από τα αγαπημένα.

## Μετακίνηση επαφών από την παλιά στη νέα συσκευή σας



Εξαγάγετε τις επαφές σας ως αρχείο CSV από την παλιά συσκευή στον υπολογιστή σας χρησιμοποιώντας ένα πρόγραμμα συγχρονισμού υπολογιστή.

- 1 Εγκαταστήστε πρώτα το "LG PC Suite" στον υπολογιστή. Εκτελέστε το πρόγραμμα και συνδέστε το κινητό τηλέφωνο Android στον υπολογιστή, μέσω καλωδίου USB.
- 2 Στο επάνω μενού, επιλέξτε **Συσκευή > Εισαγωγή στη συσκευή > Εισαγωγή επαφών**.
- 3 Θα εμφανιστεί ένα αναδυόμενο παράθυρο για την επιλογή του τύπου του αρχείου καθώς και του αρχείου για εισαγωγή.
- 4 Στο αναδυόμενο παράθυρο, αν κάνετε κλικ στο στοιχείο **Επιλογή αρχείου**, θα εμφανιστεί η Εξερεύνηση των Windows.
- 5 Επιλέξτε το αρχείο επαφών προς εισαγωγή στην Εξερεύνηση των Windows και κάντε κλικ στην επιλογή **Άνοιγμα**.
- 6 Κάντε κλικ στο κουμπί **OK**.
- 7 Θα εμφανιστεί το αναδυόμενο παράθυρο **Αντιστοίχιση πεδίων** για σύνδεση των επαφών της συσκευής σας με τα νέα δεδομένα επαφών.
- 8 Αν υπάρχει διένεξη μεταξύ των επαφών στον υπολογιστή και των επαφών στη συσκευή, κάντε τις απαραίτητες επιλογές ή τροποποιήσεις στο "LG PC Suite".
- 9 Κάντε κλικ στο κουμπί **OK**.

# Μηνύματα

Το LG-P895 συνδυάζει SMS και MMS σε ένα έξυπνο και εύχρηστο μενού.

## Αποστολή μηνύματος

- 1 Πατήστε  στην αρχική οθόνη και κατόπιν  για να ανοίξετε ένα κενό μήνυμα.
- 2 Προσθέστε όνομα ή αριθμό επαφής στο πεδίο **Προς**. Όσο πληκτρολογείτε το όνομα της επαφής, εμφανίζονται επαφές που ταιριάζουν. Μπορείτε να πατήσετε έναν προτεινόμενο παραλήπτη. Μπορείτε να προσθέσετε πολλές επαφές.

**ΣΗΜΕΙΩΣΗ:** Για κάθε άτομο στο οποίο στέλνετε το μήνυμα, θα χρεωθείτε με το κόστος ενός γραπτού μηνύματος.

- 3 Πατήστε το πεδίο **Δημιουργία μηνύματος** και αρχίστε να πληκτρολογείτε το μήνυμά σας.
- 4 Πατήστε  για να ανοίξετε το μενού "Επιλογές". Επιλέξτε από τα εξής: **Προσθήκη θέματος, Απόρριψη, Εισαγ.εικον.smiley** και **Όλα τα μηνύματα**.

**ΣΥΜΒΟΥΛΗ!** Μπορείτε να πατήσετε το εικονίδιο  για να επισυνάψετε το αρχείο που θέλετε να μοιραστείτε με το μήνυμά σας.

- 5 Πατήστε **Αποστ** για να στείλετε το μήνυμά σας.
- 6 Οι απαντήσεις εμφανίζονται στην οθόνη. Καθώς προβάλλετε και στέλνετε πρόσθετα μηνύματα, δημιουργείται ένα νήμα μηνυμάτων.

**⚠ ΠΡΟΕΙΔΟΠΟΙΗΣΗ:** Το όριο των 160 χαρακτήρων ενδέχεται να διαφέρει από χώρα σε χώρα, ανάλογα με τη γλώσσα και την κωδικοποίηση του SMS.

**⚠ ΠΡΟΕΙΔΟΠΟΙΗΣΗ:** Αν προσθέσετε ένα αρχείο εικόνας, βίντεο ή ήχου σε ένα μήνυμα SMS, τότε το μήνυμα θα μετατραπεί αυτόματα σε μήνυμα MMS και θα επιβαρυνθείτε με την ανάλογη χρέωση.

## Γραμματοκιβώτιο συνομιλιών

Τα μηνύματα (SMS, MMS) που έχετε ανταλλάξει με κάποιο άλλο άτομο μπορούν να προβληθούν με χρονολογική σειρά, έτσι ώστε να μπορείτε εύκολα να εμφανίσετε μια επισκόπηση της συνομιλίας σας.

## Χρήση των εικονιδίων Smiley

Ζωντανέψτε τα μηνυμάτά σας με εικονίδια Smiley.

Όταν γράφετε νέο μήνυμα, πατήστε το πλήκτρο **Μενού** και επιλέξτε **Εισαγ.εικον.smiley**.

## **Αλλαγή ρυθμίσεων μηνυμάτων**

Οι ρυθμίσεις μηνυμάτων του LG-P895 είναι προκαθορισμένες, ώστε να μπορείτε να στείλετε μηνύματα αμέσως. Μπορείτε να αλλάξετε τις ρυθμίσεις, ανάλογα με τις προτιμήσεις σας.

- 1** Πατήστε το εικονίδιο μηνυμάτων στην αρχική οθόνη, κατόπιν το πλήκτρο **Μενού** και στη συνέχεια **Ρυθμίσεις**.

# Email



Με την εφαρμογή Email μπορείτε να διαβάζετε email από υπηρεσίες όπως το Gmail. Η εφαρμογή Email υποστηρίζει τους παρακάτω τύπους λογαριασμού: POP3, IMAP και Exchange.

Ο πάροχος υπηρεσιών ή ο διαχειριστής συστήματος μπορεί να σας ενημερώσει για τις ρυθμίσεις λογαριασμών που χρειάζεστε.

## Διαχείριση λογαριασμού email



Όταν ανοίξετε για πρώτη φορά την εφαρμογή **Email**, θα ανοίξει ένας οδηγός ρύθμισης που σας βοηθά να δημιουργήσετε ένα λογαριασμό ηλεκτρονικού ταχυδρομείου.

**Για να προσθέσετε έναν άλλο λογαριασμό email:**



- Πατήστε  > καρτέλα **Εφαρμογές** > **Email** > στην οθόνη του λογαριασμού, πατήστε  > **Προσθήκη λογαριασμού**

Μετά την αρχική ρύθμιση, στο Ηλεκτρονικό ταχυδρομείο εμφανίζονται τα περιεχόμενα των εισερχομένων σας. Αν έχετε προσθέσει πάνω από ένα λογαριασμό, μπορείτε να βλέπετε εναλλάξ τους διάφορους λογαριασμούς.

**Για να αλλάξετε τις ρυθμίσεις ενός λογαριασμού email:**

- Πατήστε  > καρτέλα **Εφαρμογές** > **Email** > στην οθόνη του λογαριασμού, πατήστε  > **Ρυθμίσεις**

**Για να διαγράψετε έναν λογαριασμό email:**

- Πατήστε  > καρτέλα **Εφαρμογές** > **Email** > στην οθόνη του λογαριασμού, επιλέξτε  > **Διαγραφή λογαριασμού** > πατήστε το λογαριασμό που θέλετε να διαγράψετε > **Διαγραφή** > **OK**

## Οθόνη λογαριασμού email

Για να δείτε τα Εισερχόμενα κάποιου λογαριασμού, πατήστε τον.

Ο προεπιλεγμένος λογαριασμός αποστολής email επισημαίνεται με σημάδι επιλογής.

 – Πατήστε για να ανοίξετε τη Συνδυασμένη προβολή εισερχομένων, ώστε να δείτε όλα τα μηνύματα που έχουν σταλεί σε όλους τους λογαριασμούς σας.

Στη Συνδυασμένη προβολή εισερχομένων, τα μηνύματα εμφανίζονται με κωδικό χρώματος στα αριστερά, με βάση το λογαριασμό. Χρησιμοποιούνται τα ίδια χρώματα που χρησιμοποιούνται για τους λογαριασμούς στην οθόνη "Λογαριασμοί".

 – Πατήστε το εικονίδιο φακέλου για να ανοίξετε τους φακέλους του λογαριασμού.

### ΣΥΜΒΟΥΛΗ!

Αν πατήσετε παρατεταμένα ένα λογαριασμό από τη λίστα των λογαριασμών email, στο αναδυόμενο παράθυρο μπορείτε να επιλέξετε ό,τι θέλετε.



Για παράδειγμα, αν επιλέξετε "Προσθήκη στην αρχική οθόνη", θα δημιουργηθεί ένα εικονίδιο συντόμευσης του λογαριασμού στην αρχική οθόνη.

## Χρήση φακέλων λογαριασμών

Κάθε λογαριασμός περιέχει τους εξής φακέλους: Εισερχόμ., Εξερχόμενα, Εστάλη και Πρόχειρα. Ίσως υπάρχουν κι άλλοι φάκελοι, ανάλογα με τις λειτουργίες που υποστηρίζει ο πάροχος υπηρεσιών του λογαριασμού σας.

## Σύνθεση και αποστολή email

Για να συνθέσετε και να στείλετε μήνυμα

- 1 Στην εφαρμογή **Email**, πατήστε .
- 2 Εισαγάγετε τη διεύθυνση του παραλήπτη του μηνύματος. Όσο πληκτρολογείτε το κείμενο, εμφανίζονται διευθύνσεις επαφών που ταιριάζουν. Αν υπάρχουν πολλές διευθύνσεις, διαχωρίστε τις με ερωτηματικά.
- 3 Πατήστε το πεδίο "Κοιν./Ιδ. κοιν." για να προσθέσετε κοινοποίηση ή κρυφή κοινοποίηση. Στη συνέχεια, αν χρειαστεί να επισυνάψετε αρχεία, πατήστε .
- 4 Εισαγάγετε το κείμενο του μηνύματος.
- 5 Πατήστε το .

Εάν δεν έχετε συνδεθεί σε δίκτυο (για παράδειγμα, στη λειτουργία πτήσης), τα μηνύματα που στέλνετε αποθηκεύονται στο φάκελο "Εξερχόμενα", μέχρι να συνδεθείτε ξανά σε δίκτυο. Αν υπάρχουν εκκρεμή μηνύματα, τα Εξερχόμενα εμφανίζονται στην οθόνη Λογαριασμοί.

**ΣΥΜΒΟΥΛΗ!** Όταν λαμβάνετε ένα νέο email στα Εισερχόμενα, θα ειδοποιείστε με ήχο ή δόνηση. Για να απενεργοποιήσετε τις ειδοποιήσεις, πατήστε την ειδοποίηση email.

# Κάμερα

## Εξοικείωση με το σκόπευτρο

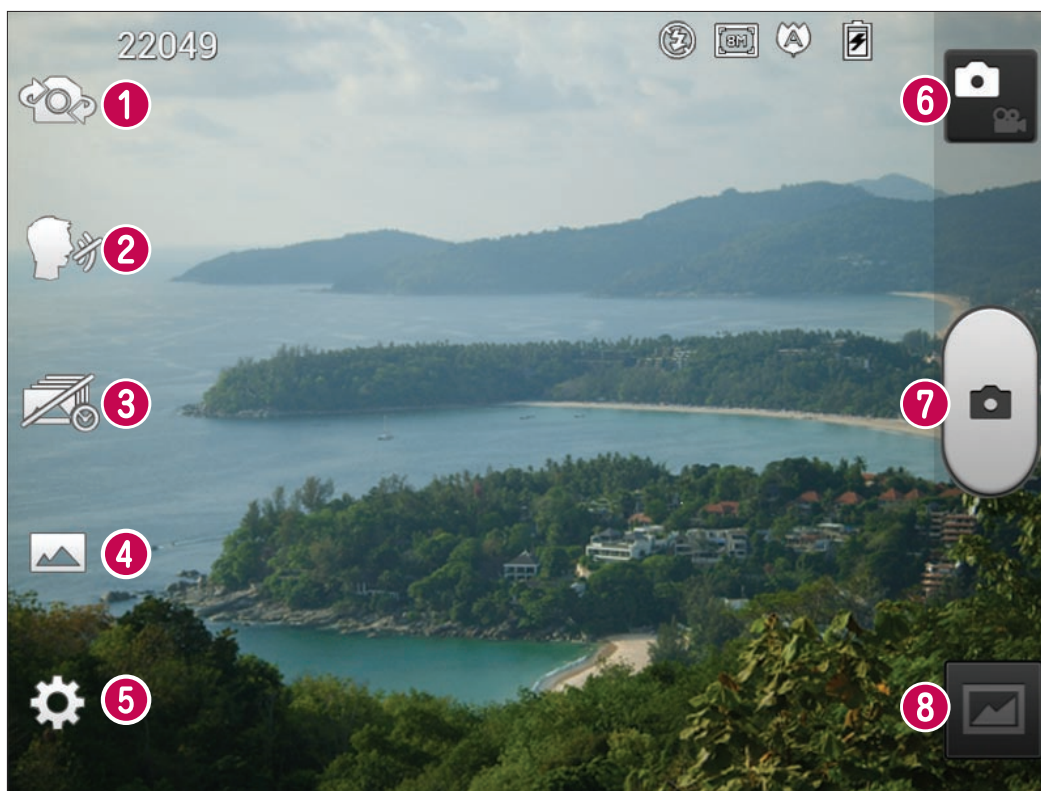

- 1 **Εναλλαγή κάμερας** – Χρησιμοποιήστε εναλλάξ τον πίσω και τον μπροστινό φακό κάμερας.
- 2 **Εφαρμογή 'Cheese'** – Πείτε Cheese όταν είστε έτοιμοι να τραβήξετε φωτογραφία.
- 3 **Χρόνος λήψης στιγμιότυπου** – Αν πατήσετε αυτό το εικονίδιο, καταγράφονται όλες οι λήψεις που έγιναν μια στιγμή πριν πατήσετε το κλείστρο.
- 4 **Τρόπος λήψης** – Επιλέξτε μεταξύ των εξής: **Κανονικό, HDR, Πανόραμα ή Συνεχής λήψη.**
- 5 **Ρυθμίσεις** – Πατήστε αυτό το εικονίδιο για να ανοίξει το μενού των ρυθμίσεων.
- 6 **Λειτουργία βίντεο** – Πατήστε αυτό το εικονίδιο για να μεταβείτε σε λειτουργία βίντεο.
- 7 **Λήψη φωτογραφίας**
- 8 **Άλμπουμ** – Πατήστε για να δείτε την τελευταία φωτογραφία που τραβήξατε. Αυτό σας επιτρέπει να μεταβαίνετε στο άλμπουμ και να βλέπετε τις αποθηκευμένες φωτογραφίες σας ενώ βρίσκεστε στη λειτουργία κάμερας.

## Γρήγορη λήψη φωτογραφίας

- 1 Ανοίξτε την εφαρμογή **Κάμερα**.
- 2 Κρατήστε το τηλέφωνο και στρέψτε το φακό προς το θέμα της φωτογραφίας σας.
- 3 Πατήστε ελαφρά την οθόνη. Στην οθόνη του σκοπεύτρου εμφανίζεται ένα πλαίσιο εστίασης.
- 4 Όταν το πλαίσιο εστίασης γίνει πράσινο, η κάμερα έχει εστιαστεί στο θέμα.
- 5 Κάντε κλικ στο  για να καταγράψετε τη φωτογραφία.

## Μετά τη λήψη φωτογραφίας

Πατήστε  για να δείτε την τελευταία φωτογραφία που τραβήξατε.

 Πατήστε για να μοιραστείτε τη φωτογραφία σας με έναν από τους εξής τρόπους:  
**Bluetooth, Email, Gmail, Google+, Σημείωση, Μηνύματα, Picasa και Social+.**

**ΣΥΜΒΟΥΛΗ!** Αν έχετε ρυθμίσει στο τηλέφωνό σας κάποιο λογαριασμό κοινωνικής δικτύωσης, μπορείτε να μοιραστείτε τη φωτογραφία σας με την κοινότητα κοινωνικής δικτύωσης.

 Πατήστε για να διαγράψετε τη φωτογραφία.

Πατήστε  για να ανοίξετε τις επιλογές.

**Ορισμός εικόνας ως** – Πατήστε για να χρησιμοποιήσετε τη φωτογραφία ως **Φωτογραφία επαφής, Ταπετσαρία Οθόνης ή Ταπετσαρία οθόνης κλειδώματος.**

**Μετακίνηση** – Πατήστε το για να μετακινήσετε τη φωτογραφία σε κάποιο άλλο σημείο.

**Μετονομασία** – Πατήστε το για να επεξεργαστείτε το όνομα της επιλεγμένης εικόνας.

**Αριστερή/Δεξιά περιστροφή** – Για περιστροφή προς τα αριστερά ή δεξιά.

**Περικοπή** – Περικόψτε τη φωτογραφία σας. Μετακινήστε το δάχτυλό σας κατά μήκος της οθόνης, για να επιλέξετε την περιοχή.

**Επεξεργασία** – Προβάλετε και επεξεργαστείτε την εικόνα.

 Επιλέξτε την ανάλυση της φωτογραφίας. Αν επιλέξετε την υψηλή ανάλυση, το μέγεθος των αρχείων θα αυξηθεί, γεγονός που σημαίνει ότι θα μπορείτε να αποθηκεύετε λιγότερες φωτογραφίες στη μνήμη.

 Βελτιώνει την ποιότητα των χρωμάτων σε διαφορετικές συνθήκες φωτισμού.

 Εφαρμόζει καλλιτεχνικά εφέ στις εικόνες.

















 Εφαρμόζει τις πρόσθετες επιλογές για εικόνες.

**Διαφάνειες** – Δείχνει τις εικόνες σας αυτόματα τη μία μετά την άλλη.



**Λεπτομέρειες** – Προβάλετε τις πληροφορίες της εικόνας.



## Χρήση των ρυθμίσεων για προχωρημένους

Στην οθόνη του σκοπεύτρου, πατήστε  για να ανοίξουν όλες οι επιλογές για προχωρημένους.

-  – Πατήστε αν θέλετε να αλλάξετε το μενού του σκοπεύτρου.
-  – Χρησιμοποιήστε εναλλάξ τον πίσω και τον μπροστινό φακό της κάμερας.
-  – Πείτε Cheese όταν είστε έτοιμοι να τραβήξετε φωτογραφία.
-  – Αν πατήσετε αυτό το εικονίδιο, καταγράφονται όλες οι λήψεις που έγιναν μια στιγμή πριν πατήσετε το κλείστρο.
-  – Επιλέξτε μεταξύ των εξής: Κανονικό, HDR, Πανόραμα ή Συνεχής λήψη.
-  – Σας επιτρέπει να ενεργοποιήσετε το φλας κατά τη λήψη μιας φωτογραφίας σε σκοτεινά μέρη.
-  – Μεγέθυνση ή σμίκρυνση
-  – Ορίζει και ελέγχει την ποσότητα του ηλιακού φωτός στη φωτογραφία.
-  – Εστιάζει στο συγκεκριμένο σημείο.
-  – Επιλέξτε την ανάλυση της φωτογραφίας. Αν επιλέξετε την υψηλή ανάλυση, το μέγεθος των αρχείων θα αυξηθεί, γεγονός που σημαίνει ότι θα μπορείτε να αποθηκεύετε λιγότερες φωτογραφίες στη μνήμη.
-  – Βρίσκει το χρώμα και τις ρυθμίσεις φωτισμού που είναι κατάλληλες για το τρέχον περιβάλλον. Επιλέξτε μεταξύ των ρυθμίσεων **Κανονικό, Πορτραίτο, Τοπίο, Αθλήματα ή Νύχτα**.
-  – Η αξιολόγηση ISO καθορίζει την ευαισθησία του αισθητήρα φωτός της κάμερας. Όσο μεγαλύτερη είναι η τιμή ISO, τόσο μεγαλύτερη είναι η ευαισθησία της κάμερας. Η ρύθμιση αυτή είναι χρήσιμη για τις πιο σκοτεινές συνθήκες, όπου δεν μπορείτε να χρησιμοποιήσετε το φλας.
-  – Βελτιώνει την ποιότητα των χρωμάτων σε διαφορετικές συνθήκες φωτισμού.
-  – Εφαρμόζει καλλιτεχνικά εφέ στις φωτογραφίες.
-  – Ορίζει μια καθυστέρηση αφού πατηθεί το πλήκτρο λήψης. Η ρύθμιση αυτή είναι ιδανική αν θέλετε να συμπεριληφθείτε στη φωτογραφία.
-  – Ενεργοποιήστε την επιλογή αυτή για χρήση των υπηρεσιών που βασίζονται στην τοποθεσία. Τραβήξτε φωτογραφίες όπου κι αν είστε. Έπειτα προσθέστε στις φωτογραφίες σας ετικέτα με την τοποθεσία. Εάν στείλετε φωτογραφίες με ετικέτες γεωγραφικών πληροφοριών σε ιστολόγιο που υποστηρίζει την προσθήκη γεωγραφικών πληροφοριών, μπορείτε να δείτε τις φωτογραφίες σε χάρτη.

**ΣΗΜΕΙΩΣΗ:** Η λειτουργία αυτή είναι διαθέσιμη μόνο όταν το GPS είναι ενεργό.

-  – Επιλέξτε έναν από τους ήχους κλείστρου.
-  – Εμφανίζεται αυτόματα η φωτογραφία που μόλις τραβήξατε.

-  – Επαναφέρετε όλες τις προεπιλεγμένες ρυθμίσεις της κάμερας.
-  – Πατήστε το όποτε θέλετε να μάθετε πώς λειτουργεί κάποια δυνατότητα. Σας παρέχει έναν γρήγορο οδηγό.

**ΣΥΜΒΟΥΛΗ!** Όταν τερματίζετε τη λειτουργία της κάμερας, ορισμένες ρυθμίσεις επιστρέφουν στις προεπιλογές, όπως η ισορροπία λευκού, ο τόνος χρώματος, το αντίστροφο χρονόμετρο και το σκηνικό. Προτού τραβήξετε την επόμενη φωτογραφία, ελέγξτε τις συγκεκριμένες ρυθμίσεις.

**ΣΥΜΒΟΥΛΗ!** Το μενού ρυθμίσεων εμφανίζεται μπροστά από το σκόπευτρο. Έτσι, όταν αλλάζετε στοιχεία του χρώματος ή της ποιότητας της φωτογραφίας, μπορείτε να βλέπετε τις αλλαγές της εικόνας σε προεπισκόπηση πίσω από το μενού Ρυθμίσεις.

# Βιντεοκάμερα

## Εξοικείωση με το σκόπευτρο

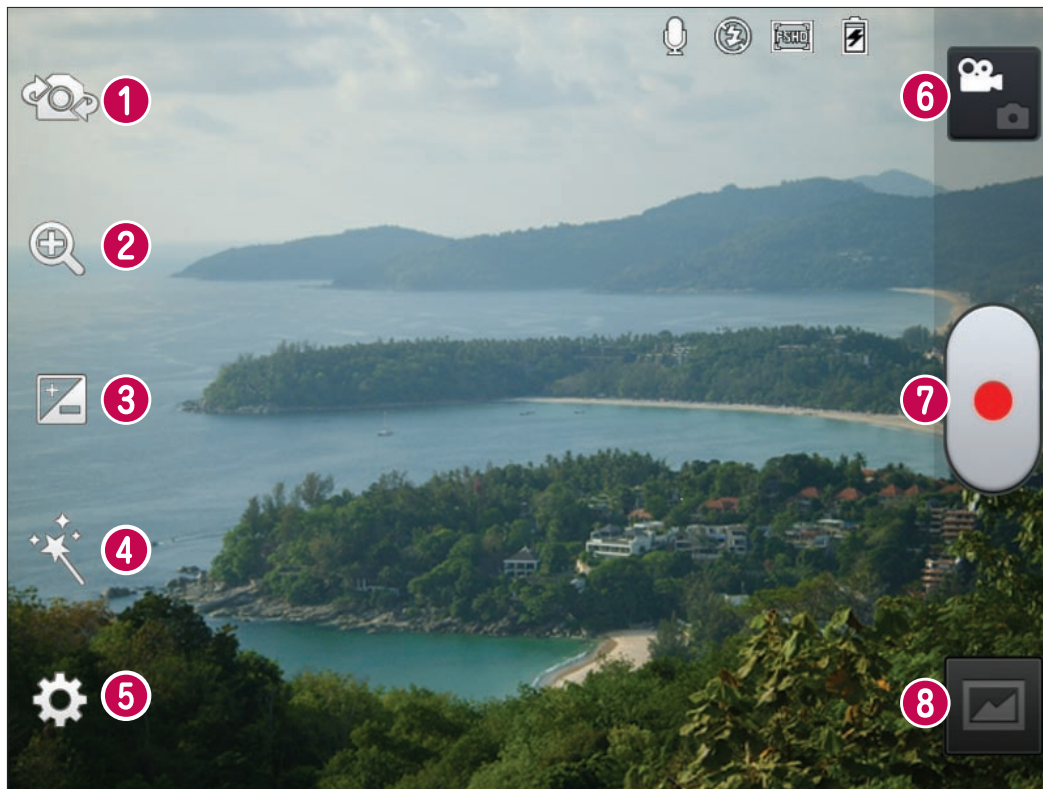

- 1** **Εναλλαγή κάμερας** – Χρησιμοποιήστε εναλλάξ τον πίσω και τον μπροστινό φακό κάμερας.
- 2** **Ζουμ** – Μεγέθυνση ή σμίκρυνση.
- 3** **Φωτεινότητα** – Ορίζει και ελέγχει την ποσότητα του ηλιακού φωτός στο βίντεο.
- 4** **Ζωντανό εφέ** – Το ζωντανό εφέ παρέχει διάφορα οπτικά εφέ όταν τραβάτε βίντεο.
- 5** **Ρυθμίσεις** – Πατήστε αυτό το εικονίδιο για να ανοίξει το μενού των ρυθμίσεων.
- 6** **Λειτουργία κάμερας** - Πατήστε αυτό το εικονίδιο για να μεταβείτε σε λειτουργία φωτογραφικής μηχανής.
- 7** **Έναρξη εγγραφής**
- 8** **Άλμπουμ** – Πατήστε για να δείτε το τελευταίο βίντεο που τραβήξατε. Έτσι, μπορείτε να μεταβείτε στο άλμπουμ και να δείτε τα αποθηκευμένα βίντεό σας ενώ βρίσκεστε σε λειτουργία βίντεο.

## Γρήγορη λήψη βίντεο

- 1 Ανοίξτε την εφαρμογή **Κάμερα** και πατήστε το κουμπί λειτουργίας βίντεο.
- 2 Το σκόπευτρο της βιντεοκάμερας εμφανίζεται στην οθόνη.
- 3 Κρατήστε το τηλέφωνο και στρέψτε το φακό προς το θέμα του βίντεό σας.
- 4 Για να ξεκινήσει η εγγραφή, πατήστε μία φορά το πλήκτρο εγγραφής .
- 5 Ένα κόκκινο φως εμφανίζεται στην επάνω γωνία του σκοπεύτρου και ένα χρονόμετρο δείχνει τη διάρκεια του βίντεο.

### Συμβουλή!

 – Πατήστε για να καταγράψετε μια εικόνα κατά την εγγραφή βίντεο.

- 6 Για να διακόψετε την εγγραφή, πατήστε  στην οθόνη.

## Μετά τη λήψη βίντεο

Το βίντεο που τραβήξατε θα εμφανιστεί στο Άλμπουμ. Πατήστε  για να προβάλετε το τελευταίο βίντεο που τραβήξατε.

 Πατήστε για αναπαραγωγή του βίντεο.

 Πατήστε για να μοιραστείτε το βίντεο μέσω **Bluetooth, Email, Gmail, Google+, Μηνύματα** ή **YouTube**.

 Πατήστε το για να διαγράψετε το βίντεο που μόλις δημιουργήσατε. Επιβεβαιώστε πατώντας **OK**. Εμφανίζεται ξανά το σκόπευτρο.

Πατήστε  για να ανοίξετε τις επιλογές.

**Μετακίνηση** – Πατήστε το για να μετακινήσετε το βίντεο σε κάποιο άλλο σημείο.

**Μετονομασία** – Πατήστε το για να επεξεργαστείτε το όνομα του επιλεγμένου βίντεο.

**Λεπτομέρειες** – Πατήστε το για να δείτε λεπτομερείς πληροφορίες, όπως το όνομα, την ημερομηνία, τη διάρκεια, το μέγεθος και τον τύπο.

## Χρήση των ρυθμίσεων για προχωρημένους

Στο σκόπευτρο, πατήστε  για να ανοίξετε όλες τις επιλογές για προχωρημένους.

 – Πατήστε αν θέλετε να αλλάξετε το μενού του σκοπεύτρου.

 – Χρησιμοποιήστε εναλλάξ τον πίσω και τον μπροστινό φακό της κάμερας.

 – Μεγέθυνση ή σμίκρυνση.

 – Ορίζει και ελέγχει την ποσότητα του ηλιακού φωτός στο βίντεο.

 – Παρέχει διάφορα οπτικά εφέ όταν τραβάτε βίντεο.





 – Σας επιτρέπει να ενεργοποιήσετε το φλας όταν τραβάτε βίντεο σε σκοτεινά μέρη.

 – Πατήστε για να ορίσετε το μέγεθος (σε pixel) του βίντεο που εγγράφετε.

 – Βελτιώνει την ποιότητα των χρωμάτων σε διαφορετικές συνθήκες φωτισμού.

 – Επιλέξτε τον τόνο χρώματος που θα χρησιμοποιήσετε στη νέα προβολή.

# Βιντεοκάμερα

-  – Ενεργοποιήστε την επιλογή αυτή για χρήση των υπηρεσιών που βασίζονται στην τοποθεσία.
-  – Επιλέξτε **Απενεργ.** για εγγραφή βίντεο χωρίς ήχο.
-  – Με την αυτόματη ανασκόπηση εμφανίζεται αυτόματα το βίντεο που μόλις τραβήξατε.
-  – Επαναφέρετε όλες τις προεπιλεγμένες ρυθμίσεις της βιντεοκάμερας.
-  – Πατήστε το αν θέλετε να μάθετε πώς λειτουργεί η συγκεκριμένη δυνατότητα. Σας παρέχει έναν γρήγορο οδηγό.

## **Ρύθμιση της έντασης ήχου κατά την προβολή βίντεο**

Με τα κουμπιά έντασης ήχου στη δεξιά πλευρά του τηλεφώνου μπορείτε να ρυθμίσετε την ένταση ήχου του βίντεο που παρακολουθείτε.

# Video Wiz

Μπορείτε να κάνετε τη δική σας ταινία, με τις εικόνες, τα βίντεο και τη μουσική που θέλετε.

**1** Στην αρχική οθόνη, πατήστε το πλήκτρο **Εφαρμογές > Video Wiz**.

**2** Επιλέξτε πώς θέλετε να δημιουργήσετε την ταινία.



- 1 Προσθήκη μέσου** – Αν πατήσετε αυτό το εικονίδιο, μπορείτε να προσθέσετε εικόνες και/ή βίντεο στην ταινία σας.
  - Πατήστε **Εικόνες** για να προσθέσετε εικόνες. Έπειτα επιλέξτε τις εικόνες που θέλετε να προσθέσετε.
  - Πατήστε **Βίντεο** για να προσθέσετε σκηνές βίντεο. Έπειτα επιλέξτε τα βίντεο που θέλετε να προσθέσετε.
  - Αφού προσθέσετε όλα τα αρχεία πολυμέσων που θέλετε, πατήστε **OK** για να κλείσετε.
- 2 Κατάργηση μέσου** – Αν πατήσετε αυτό το εικονίδιο, διαγράφετε τις εικόνες ή/και τα βίντεο της επιλογής σας.
  - Πατήστε μια εικόνα ή ένα βίντεο στην ενότητα με τα πολυμέσα που έχουν προστεθεί. Στη συνέχεια, επιλέξτε **Κατάργηση μέσου** και πατήστε **Διαγραφή επιλεγμένων** (ή **Διαγραφή όλων των αρχείων**).
- 3 Προσθήκη** – Αν πατήσετε αυτό το εικονίδιο, επιλέγετε το στυλ ταινίας που θέλετε.
  - Με το πάνω ή το κάτω βέλος μπορείτε να περιηγηθείτε στις επιλογές και να επιλέξετε το στυλ που θέλετε.
- 4 Προσθήκη εικόνας και βίντεο** – Εμφανίζονται όλες οι εικόνες ή/και όλα τα βίντεο που έχετε επιλέξει για την ταινία σας.
- 5 Αποθήκευση** – Αν πατήσετε αυτό το εικονίδιο, αποθηκεύετε το αρχείο ταινίας.
- 6 Επεξ.** – Αν πατήσετε αυτό το εικονίδιο, επεξεργάζεστε το αρχείο ταινίας.
  - Για να επιλέξετε τη σκηνή που θέλετε να επεξεργαστείτε, σύρτε αριστερά ή δεξιά.
  - Για να εισαγάγετε κείμενο, πατήστε το εικονίδιο **Επικάλυψη κειμένου** .
  - Για να εισαγάγετε επιλεγμένα γραφικά, πατήστε το εικονίδιο **Επικάλυψη εικόνας** .
  - Για να κόψετε τμήματα από τη σκηνή του βίντεο, πατήστε το εικονίδιο **Περικοπή βίντεο** .
  - Όταν ολοκληρώσετε την επεξεργασία και θέλετε να κλείσετε, πατήστε το εικονίδιο **OK** .
- 7 Προσθήκη μουσικής** – Αν πατήσετε αυτό το κουμπί, ορίζετε μουσική για το παρασκήνιο.
- 8 Προεπισκόπηση** – Αν πατήσετε αυτό το εικονίδιο, αρχίζει να παίζει η ταινία σας.
- 9 Βοήθεια** – Αν πατήσετε αυτό το εικονίδιο, βλέπετε πληροφορίες για τη χρήση της εφαρμογής "Οδηγός βίντεο".

# Πολυμέσα











Μπορείτε να αποθηκεύσετε αρχεία πολυμέσων σε μια εσωτερική κάρτα μνήμης, ώστε να έχετε εύκολη πρόσβαση σε όλα τα αρχεία πολυμέσων.

## Μονάδα αναπαραγωγής βίντεο

Το LG-P895 διαθέτει ενσωματωμένο πρόγραμμα αναπαραγωγής βίντεο, το οποίο παίζει όλα τα αγαπημένα σας βίντεο. Για να αποκτήσετε πρόσβαση στο πρόγραμμα αναπαραγωγής βίντεο, πατήστε  > καρτέλα **Εφαρμογές** > **Αναπαραγ. Video**.

## Αναπαραγωγή βίντεο

- 1 Στην αρχική οθόνη, πατήστε  > καρτέλα **Εφαρμογές** > **Αναπαραγ. Video**.
- 2 Επιλέξτε το βίντεο που θέλετε να αναπαραγάγετε.

	Πατήστε για να διακόψετε προσωρινά την αναπαραγωγή ενός βίντεο.
	Πατήστε για να συνεχίσετε την αναπαραγωγή ενός βίντεο.
	Πατήστε για προώθηση της αναπαραγωγής κατά 10 δευτερόλεπτα.
	Πατήστε για αναπαραγωγή προς τα πίσω κατά 10 δευτερόλεπτα.
	Πατήστε για να διαχειριστείτε την ένταση ήχου του βίντεο.
	Πατήστε για να ενεργοποιήσετε το εφέ ήχου Dolby, όταν έχετε συνδέσει ακουστικά.
	Πατήστε το εικονίδιο Ελέγχου ταχύτητας και σύρετε τη γραμμή προόδου για να ελέγξετε την ταχύτητα της αναπαραγωγής.
	Πατήστε το εικονίδιο στο πλαίσιο προεπισκόπησης και σύρετε το χειριστή στη γραμμή αναζήτησης για να εξερευνήσετε το περιεχόμενο σε μια οθόνη προεπισκόπησης.
	Πατήστε για να κλειδώσετε μια οθόνη βίντεο.
	Πατήστε το εικονίδιο της απευθείας λίστας για να δείτε τη λίστα των βίντεο.

Για να αλλάξετε την ένταση του ήχου ενώ παρακολουθείτε βίντεο, πατήστε το πάνω και το κάτω κουμπί έντασης ήχου, στα δεξιά του τηλεφώνου.

Πατήστε παρατεταμένα οποιοδήποτε βίντεο της λίστας. Εμφανίζονται οι επιλογές

**Διαγραφή και Λεπτομέρειες.**

## Άλμπουμ

Πατήστε  > καρτέλα **Εφαρμογές** > **Άλμπουμ**. Ανοίξτε μια λίστα γραμμών καταλόγου, όπου περιέχονται όλα τα αρχεία πολυμέσων.

## Πρόγραμμα αναπαραγωγής μουσικής









Το LG-P895 διαθέτει ενσωματωμένο πρόγραμμα αναπαραγωγής μουσικής με το οποίο μπορείτε να ακούτε όλα τα αγαπημένα σας κομμάτια. Για να μεταβείτε στο πρόγραμμα αναπαραγωγής μουσικής, πατήστε  > καρτέλα **Εφαρμογές** > **Αναπαραγ. μουσικής**.

## Μεταφορά μουσικών αρχείων με τη χρήση συσκευών μαζικής αποθήκευσης USB

- 1 Για να συνδέσετε το LG-P895 σε υπολογιστή, χρησιμοποιήστε καλώδιο USB.
- 2 Εάν δεν έχετε εγκαταστήσει το πρόγραμμα οδήγησης της πλατφόρμας LG Android στον υπολογιστή σας, πρέπει να αλλάξετε τις ρυθμίσεις με μη αυτόματο τρόπο. Επιλέξτε **Ρυθμίσεις** > **Συνδεσιμότητα** > **Τύπος σύνδεσης USB** και, στη συνέχεια, επιλέξτε **Συγχρονισμός μέσω (MTP)**.
- 3 Μπορείτε να δείτε στον υπολογιστή το περιεχόμενο μαζικής αποθήκευσης και να μεταφέρετε τα αρχεία.

## Αναπαραγωγή τραγουδιών

- 1 Στην Αρχική οθόνη, πατήστε  > καρτέλα **Εφαρμογές** > **Αναπαραγ. μουσικής**.
- 2 Επιλέξτε **Τραγούδια**.
- 3 Επιλέξτε το τραγούδι που θέλετε να αναπαραγάγετε.

	Πατήστε για παύση της αναπαραγωγής.
	Πατήστε για να συνεχίσετε την αναπαραγωγή.
	Πατήστε για να μεταβείτε στο επόμενο κομμάτι του άλμπουμ ή της λίστας αναπαραγωγής.
	Πατήστε για να επιστρέψετε στην αρχή του τραγουδιού. Πατήστε δύο φορές για να επιστρέψετε στο προηγούμενο τραγούδι.
	Πατήστε για να διαχειριστείτε την ένταση ήχου της μουσικής.
	Πατήστε για να ρυθμίσετε τη λειτουργία επανάληψης.
	Πατήστε για να ρυθμίσετε τη λειτουργία τυχαίας αναπαραγωγής.
	Πατήστε για να δείτε την τρέχουσα λίστα αναπαραγωγής.
	Πατήστε για να δείτε τους στίχους. Η επιλογή αυτή είναι διαθέσιμη μόνο εάν το τραγούδι περιλαμβάνει τους στίχους.

Για να αλλάξετε την ένταση του ήχου ενώ ακούτε μουσική, πατήστε τα κουμπιά αύξησης και μείωσης της έντασης του ήχου στη δεξιά πλευρά του τηλεφώνου.

# Πολυμέσα

Πατήστε παρατεταμένα οποιοδήποτε τραγούδι της λίστας. Θα εμφανιστούν οι επιλογές **Αναπαρ.**, **Προσθ.στη λίστα αναπαρ.**, **Ορισμός ως ήχος κλήσης**, **Διαγραφή**, **Κοινή χρήση**, **Αναζήτηση** και **Λεπτομέρειες**.

**ΣΗΜΕΙΩΣΗ:** Τα πνευματικά δικαιώματα των αρχείων μουσικής ενδέχεται να προστατεύονται από διεθνείς συνθήκες και εθνικούς νόμους περί προστασίας των πνευματικών δικαιωμάτων. Επομένως, για την αναπαραγωγή ή αντιγραφή μουσικής, ίσως χρειαστείτε σχετική άδεια ή άδεια χρήσης.

Σε ορισμένες χώρες, οι διατάξεις του νόμου απαγορεύουν στους ιδιώτες την αντιγραφή υλικού που προστατεύεται από τους νόμους περί πνευματικών δικαιωμάτων. Πριν από τη λήψη ή την αντιγραφή του αρχείου, ελέγξτε την εθνική νομοθεσία της αντίστοιχης χώρας σχετικά με τη χρήση παρόμοιου υλικού.

## LG Tag+

Τι είναι η εφαρμογή LG Tag+

Η εφαρμογή LG Tag+ επιτρέπει την εύκολη αποθήκευση και φόρτωση στην ετικέτα NFC, η οποία μπορεί να προσαρμοστεί ώστε να εξυπηρετεί συγκεκριμένα περιβάλλοντα.

Χρήση της λειτουργίας εγγραφής Tag+

- 1 Πατήστε  > καρτέλα **Εφαρμογές** > **LG Tag+**.
- 2 Επιλέξτε τον επιθυμητό τρόπο λειτουργίας (**Λειτουργία αυτοκινήτου/Λειτουργία γραφείου/Λειτουργία αδράνειας/Λειτουργία χρήστη**) και πατήστε **Εγγραφή** στην ετικέτα NFC.
- 3 Ακουμπήστε την πίσω πλευρά της συσκευής σας σε μια ετικέτα. Έπειτα μπορείτε να ανοίξετε την εφαρμογή και να αλλάξετε τις ρυθμίσεις.

Χρήση της λειτουργίας ανάγνωσης Tag+

Όταν πατάτε την καθορισμένη ετικέτα, η λειτουργία ενεργοποιείται αμέσως.

## Εφαρμογή Media Home

Χρήση της εφαρμογής Media Home

- 1 Πατήστε  > καρτέλα **Εφαρμογές** > **Media Home**
- 2 Επιλέξτε τη λειτουργία που θέλετε, για βίντεο, φωτογραφίες ή μουσική.

Ρύθμιση του Media Home

- 1 Πατήστε  > καρτέλα **Εφαρμογές** > **Media Home** > **Ρυθμίσεις**
- 2 Μπορείτε να αλλάξετε τις ρυθμίσεις, ανάλογα με τις προτιμήσεις σας.

### Συμβουλή!

Μόλις συνδέσετε τη συσκευή σας με καλώδιο MHL σε τηλεόραση ή οθόνη, οι εφαρμογές του Media Home ανοίγουν αυτόματα, εφόσον στην περιοχή **Media Home** > **Ρυθμίσεις** είναι ενεργοποιημένη η επιλογή **Αυτόματη εκκίνηση** και **αυτόματη απενεργοποίηση**.

# Σημειωματάριο









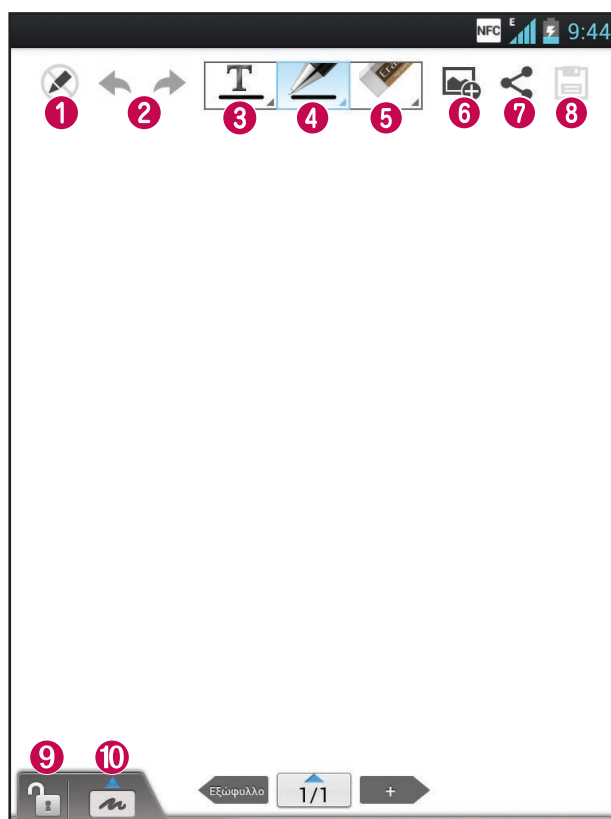

Με την εφαρμογή Σημειωματάριο μπορείτε να διαχειρίζεστε και να εξατομικεύετε πολλές πληροφορίες.

## Δημιουργία σημειώματος

- 1 Πατήστε  > καρτέλα Εφαρμογές > Σημειωματάριο.
- 2 Πατήστε **Νέο** για να δημιουργήσετε νέα σημείωση.
- 3 Επιλέξτε τη λειτουργία που θέλετε (**Εξώφυλλο, Τίτλος, Χαρτί, Χρώμα χαρτιού**) και πατήστε **OK**.

## Εξοικείωση με το Σημειωματάριο





- 1  – Επιλέξτε τη λειτουργία "Μόνο για ανάγνωση" ή τη λειτουργία επεξεργασίας.
- 2  – Επιλέξτε Αναίρεση ή Επανάληψη.
- 3  – Πατήστε αυτό το κουμπί για να γράψετε.
- 4  – Επιλέξτε τύπο στυλό, πάχος, διαφάνεια και χρώμα.
- 5  – Διαγράψτε τη σημείωση που δημιουργήσατε.
- 6  – Πατήστε το για να επισυνάψετε αρχεία: Φωτογραφία, Λήψη φωτογραφίας, Βίντεο, Λήψη βίντεο, Ήχος, Εγγραφή ήχου, Τοποθεσία, Αυτοκόλλητο, Ημερομηνία και ώρα.
- 7  – Κοινοποιήστε τη σημείωση σε άλλους με έναν από τους εξής τρόπους: Gmail, Email, Social+, Bluetooth, Μηνύματα, Picasa, Google+, Σημείωση.
- 8  – Αποθηκεύστε τη σημείωση μαζί με την τρέχουσα οθόνη.
- 9  – Με αυτήν την επιλογή κλειδώνετε ή ξεκλειδώνετε το μπροστινό πλήκτρο.
- 10  – Πατήστε αυτό το κουμπί για να μεγαλώσετε την περιοχή εισαγωγής.

# LG SmartWorld

Το LG SmartWorld προσφέρει μια ποικιλία συναρπαστικού περιεχομένου, όπως παιχνίδια, εφαρμογές, ταπετσαρίες και ήχους κλήσης, δίνοντας στους χρήστες τηλεφώνων LG την ευκαιρία να απολαμβάνουν πιο πλούσιες εμπειρίες εν κινήσει.

## Πρόσβαση στο LG SmartWorld από το τηλέφωνο

- 1 Πατήστε  > καρτέλα **Εφαρμογές** > Πατήστε το εικονίδιο  για να μεταβείτε στο **LG SmartWorld**.
- 2 Πατήστε **Σύνδεση** και εισαγάγετε το ID και τον κωδικό πρόσβασης για το LG SmartWorld. Αν δεν έχετε εγγραφεί ακόμα, πατήστε **Δήλωση** και γίνετε μέλος του LG World.
- 3 Αποθηκεύστε το περιεχόμενο που θέλετε.

**ΣΗΜΕΙΩΣΗ:** Τι συμβαίνει αν δεν υπάρχει το εικονίδιο ;

- 1 Από ένα πρόγραμμα περιήγησης στο web για κινητές συσκευές, μεταβείτε στην ιστοσελίδα του LG SmartWorld ([www.lgworld.com](http://www.lgworld.com)) και επιλέξτε τη χώρα σας.
- 2 Κάντε λήψη της εφαρμογής LG SmartWorld.
- 3 Εκτελέστε και εγκαταστήστε το αρχείο που λάβατε.
- 4 Μεταβείτε στο LG SmartWorld πατώντας το εικονίδιο .

## Τρόπος χρήσης του LG SmartWorld

- Λάβετε μέρος στις μηνιαίες προσφορές του LG SmartWorld.

 – Αναζητήστε περιεχόμενο.

 – Βρείτε περιεχόμενο ανά κατηγορία (π.χ. Παιχνίδια, Εκπαίδευση, Ψυχαγωγία κ.λπ.).

 – Λίστα περιεχομένου που έχει ληφθεί ή πρόκειται να ενημερωθεί.

- Πατήστε τα εύχρηστα κουμπιά "Μενού" για να βρείτε πιο γρήγορα αυτό που ψάχνετε.

**Εφαρμογές για σας** – Προτεινόμενο περιεχόμενο βάσει προηγούμενων επιλογών σας.

**Ρυθμίσεις** – Ορισμός προφίλ και οθόνης.



**Είσοδος** – Ορισμός του ID και του κωδικού πρόσβασής σας.

- Δοκιμάστε και άλλες χρήσιμες λειτουργίες. (Οθόνη λεπτομερειών περιεχομένου)

**ΣΗΜΕΙΩΣΗ:** Το LG SmartWorld ενδέχεται να μην είναι διαθέσιμο από όλους τους παρόχους ή σε όλες τις χώρες.



# Βοηθητικές εφαρμογές

## Ρύθμιση αφύπνισης



- 1 Πατήστε  > καρτέλα **Εφαρμογές** > **Αφύπνιση/Ρολόι** > .
- 2 Αφού ορίσετε την αφύπνιση, το LG-P895 σάς ειδοποιεί για το χρόνο που σας απομένει μέχρι να ακουστεί η αφύπνιση.
- 3 Ρυθμίστε τα εξής: **Επανάληψη**, **Διάρκεια αναβολής αφύπνισης**, **Δόνηση**, **Ήχος ειδοποίησης**, **Πάζλ** και **Σημείωση**. Πατήστε **Αποθήκευση**.

**ΣΗΜΕΙΩΣΗ:** Για να αλλάξετε τις ρυθμίσεις αφύπνισης στην οθόνη της λίστας αφυπνίσεων, πατήστε το πλήκτρο **Μενού** και επιλέξτε **Ρυθμίσεις**. Μπορείτε να ρυθμίσετε τις παρακάτω επιλογές: Ξυπνητήρι σε αθόρυβη λειτουργία, Ένταση ήχου ξυπνητηριού, Συμπεριφορά πλευρικού κουμπιού και Κλείδωμα παζλ.

## Χρήση αριθμομηχανής

- 1 Πατήστε  > καρτέλα **Εφαρμογές** > **Αριθμομηχ.**
- 2 Για να εισαγάγετε αριθμούς, πατήστε τα αριθμητικά πλήκτρα.
- 3 Για απλούς υπολογισμούς, πατήστε το σύμβολο της πράξης που θέλετε (+, -, x ή ÷) και το σύμβολο =.
- 4 Για πιο περίπλοκους υπολογισμούς, πατήστε , επιλέξτε τον **Πίνακα συνθετων συναρτήσεων** και κατόπιν επιλέξτε sin, cos, tan, log, κ.λπ.
- 5 Για να ελέγξετε το ιστορικό, πατήστε το εικονίδιο .

## Προσθήκη συμβάντος στο ημερολόγιο

- 1 Πατήστε  > καρτέλα **Εφαρμογές** > **Ημερολόγιο**
- 2 Στην οθόνη μπορείτε να βρείτε διάφορους τρόπους προβολής του ημερολογίου (Ημέρα, Εβδομάδα, Ατζέντα).
- 3 Πατήστε την ημερομηνία στην οποία θέλετε να προσθέσετε ένα συμβάν και πατήστε .
- 4 Πατήστε **Όνομα συμβάντος** και, στη συνέχεια, πληκτρολογήστε το όνομα του συμβάντος.
- 5 Πατήστε **Τοποθεσία** και πληκτρολογήστε την τοποθεσία. Επιλέξτε την ημερομηνία και ορίστε την ώρα που θέλετε να ξεκινήσει και να τελειώσει το συμβάν.
- 6 Αν θέλετε να προσθέσετε σημείωση στο συμβάν, πατήστε **Περιγραφή** και εισαγάγετε τις λεπτομέρειες.
- 7 Εάν θέλετε επανάληψη της ειδοποίησης, ορίστε την επιλογή **ΕΠΑΝΑΛΗΨΗ** και την επιλογή **ΥΠΕΝΘΥΜΙΣΕΙΣ**, εάν είναι απαραίτητο.
- 8 Επιλέξτε **Αποθήκευση** για να αποθηκεύσετε το συμβάν στο ημερολόγιο.

# Βοηθητικές εφαρμογές

## Εργασίες

Αυτή η εργασία μπορεί να συγχρονιστεί με λογαριασμό MS Exchange. Μπορείτε να δημιουργήσετε εργασία, να την αναθεωρήσετε και να τη διαγράψετε στο MS Outlook ή στο MS Office Outlook Web Access.

**Για να συγχρονίσετε το MS Exchange**

- 1 Στην αρχική οθόνη, πατήστε  > **Ρυθμίσεις**.
- 2 Πατήστε **Λογαριασμοί & συγχρονισμός** > **ΠΡΟΣΘΗΚΗ ΛΟΓΑΡΙΑΣΜΟΥ**.
- 3 Πατήστε **Microsoft Exchange** για να δημιουργήσετε διεύθυνση email και κωδικό πρόσβασης.
- 4 Βεβαιωθείτε ότι έχετε επιλέξει "Συγχρονισμός εργασίας".

## Polaris Office

Το Polaris Office είναι μια επαγγελματική λύση mobile office με την οποία οι χρήστες μπορούν να προβάλουν διάφορους τύπους εγγράφων office, όπως αρχεία Word, Excel και PowerPoint, οπουδήποτε, οποιαδήποτε στιγμή, χρησιμοποιώντας την κινητή συσκευή τους.

Πατήστε  > καρτέλα **Εφαρμογές** > **Polaris Office**.

### Διαχείριση αρχείων

Το Polaris Office παρέχει στους χρήστες κινητών συσκευών χρήσιμες λειτουργίες διαχείρισης αρχείων, όπως αντιγραφή, μετακίνηση και επικόλληση, καθώς επίσης διαγραφή αρχείων και φακέλων στην ίδια τη συσκευή.

### Προβολή αρχείων

Οι χρήστες κινητών μπορούν πλέον να προβάλουν εύκολα μια μεγάλη ποικιλία τύπων αρχείων, συμπεριλαμβανομένων των εγγράφων Microsoft Office και Adobe PDF, στην κινητή συσκευή τους. Κατά την προβολή εγγράφων με το Polaris Office, τα αντικείμενα και η διάταξη παραμένουν ίδια όπως στα πρωτότυπα έγγραφα.

## FileShare

Με αυτήν τη λειτουργία μπορείτε να κοινοποιείτε αρχεία από το τηλέφωνό σας.

- 1 Πατήστε  > **FileShare**
- 2 Επιλέξτε το είδος του περιεχομένου που θέλετε να κοινοποιήσετε. Επιλέξτε **Εικόνες, Βίντεο, Μουσική ή Έγγραφο**.

## Backup

**Πληροφορίες για τη δημιουργία αντιγράφων ασφαλείας και την επαναφορά δεδομένων σε smartphone**

Το καλύτερο είναι να δημιουργείτε τακτικά αντίγραφο ασφαλείας και να το αποθηκεύετε στον εσωτερικό αποθηκευτικό χώρο, ειδικά πριν από την ενημέρωση

λογισμικού. Αν διατηρείτε ενημερωμένο αντίγραφο ασφαλείας στη μονάδα μνήμης, τότε ίσως μπορέσετε να επαναφέρετε τα δεδομένα του smartphone σας σε περίπτωση απώλειας, κλοπής ή οποιασδήποτε βλάβης.

Αυτή η εφαρμογή δημιουργίας αντιγράφων ασφαλείας υποστηρίζει διάφορα LG smartphone, εκδόσεις λογισμικού και λειτουργικά συστήματα. Έτσι, όταν αγοράσετε το νέο σας LG smartphone, μπορείτε να δημιουργήσετε και να αποθηκεύσετε σε αυτό ένα αντίγραφο ασφαλείας των δεδομένων που έχετε στο τωρινό σας LG-P895 smartphone.

Αν έχετε προεγκατεστημένη την εφαρμογή Δημιουργίας αντιγράφου ασφαλείας & επαναφοράς στο smartphone σας, έχετε τη δυνατότητα δημιουργίας αντιγράφων ασφαλείας και επαναφοράς των περισσότερων δεδομένων του smartphone σας και στοιχείων όπως οι **Εφαρμογές**, συμπεριλαμβανομένων των μη προστατευμένων εφαρμογών και των ρυθμίσεών τους, οι **Εφαρμογές (Ληφθείσες)**, οι **Εφαρμογές (Προεγκατεστημένες)**, οι **Σελιδοδείκτες**, το **Ημερολόγιο**, η **Αρχείο κλήσεων**, οι **Επαφές**, η **Αρχική οθόνη**, τα **Μηνύματα** και οι **Ρυθμίσεις συστήματος**, χρησιμοποιώντας αυτήν την εφαρμογή.

- Για να δημιουργήσετε με μη αυτόματο τρόπο αντίγραφο ασφαλείας των δεδομένων του smartphone σας.
- Για να προγραμματίσετε την αυτόματη δημιουργία αντιγράφων ασφαλείας των δεδομένων του smartphone σας.
- Για να επαναφέρετε τα δεδομένα του smartphone σας.

## **Δημιουργία αντιγράφων ασφαλείας των δεδομένων του smartphone σας**

- 1** Πατήστε  > καρτέλα **Εφαρμογές** και έπειτα επιλέξτε **Backup > Αντίγραφο ασφαλείας > Εσωτερική μνήμη**.
- 2** Πατήστε **Προσθήκη νέου** για να προσθέσετε όνομα στο αρχείο αντιγράφου ασφαλείας και, στη συνέχεια, επιλέξτε **Συνέχεια**.
- 3** Επιλέξτε το κουτάκι δίπλα σε κάθε στοιχείο που θέλετε να συμπεριληφθεί στο αντίγραφο ασφαλείας. Κατόπιν, για να δημιουργήσετε το αντίγραφο, επιλέξτε **Συνέχεια**.
- 4** Όταν δημιουργηθούν αντίγραφα ασφαλείας για όλα τα επιλεγμένα αρχεία, θα δείτε το μήνυμα **Ολοκληρώθηκε**. Για να ολοκληρώσετε τη δημιουργία αντιγράφων ασφαλείας των δεδομένων, επιλέξτε **Συνέχεια**.

## Βοηθητικές εφαρμογές

### Προγραμματισμός αυτόματης δημιουργίας αντιγράφων ασφαλείας

Μπορείτε επίσης να ενεργοποιήσετε την αυτόματη δημιουργία αντιγράφων ασφαλείας των δεδομένων του smartphone σας, ώστε αυτή να γίνεται σύμφωνα με το χρονοδιάγραμμα που θα ορίσετε. Για να το κάνετε αυτό, εκτελέστε τα παρακάτω βήματα:

- 1 Πατήστε  > καρτέλα **Εφαρμογές** και επιλέξτε **Backup** > **Πρόγραμμα**.
- 2 Στην οθόνη **Προγραμματισμένη θέση αντιγράφων ασφαλείας**, πατήστε **Εσωτερική μνήμη**.
- 3 Επιλέξτε από την λίστα πόσο συχνά θέλετε να δημιουργείτε αντίγραφα ασφαλείας των δεδομένων και των ρυθμίσεων της συσκευής σας και επιλέξτε **Συνέχεια**.
- 4 Επιλέξτε το κουτάκι δίπλα στα δεδομένα που θέλετε να συμπεριληφθούν στο αντίγραφο ασφαλείας. Για να ολοκληρώσετε τον προγραμματισμό, επιλέξτε **Συνέχεια**.

### Επαναφορά δεδομένων του smartphone

Προκειμένου να επαναφέρετε τα δεδομένα που βρίσκονται στην εσωτερική μνήμη της συσκευής, πρέπει να απενεργοποιήσετε τη λειτουργία μαζικής αποθήκευσης.

**ΣΗΜΕΙΩΣΗ:** Όλα τα αποθηκευμένα αρχεία του smart phone σας διαγράφονται πριν από την επαναφορά του αρχείου του αντιγράφου ασφαλείας.

- 1 Πατήστε  > καρτέλα **Εφαρμογές** και έπειτα επιλέξτε **Backup** > **Επαναφορά** > **Εσωτερική μνήμη**.
- 2 Στην οθόνη **Επαναφορά** επιλέξτε ένα αρχείο αντιγράφου ασφαλείας που περιέχει όσα δεδομένα θέλετε να επαναφέρετε.
- 3 Επιλέξτε το πλαίσιο ελέγχου δίπλα σε κάθε στοιχείο που θέλετε να επαναφέρετε. Για να επαναφέρετε αυτά τα στοιχεία στο τηλέφωνο, επιλέξτε **Συνέχεια**.

**ΣΗΜΕΙΩΣΗ:** Σημειώστε ότι τα δεδομένα του τηλεφώνου σας θα αντικατασταθούν με τα περιεχόμενα του αρχείου του αντιγράφου ασφαλείας.

- 4 Εάν το αρχείο αντιγράφου ασφαλείας είναι κρυπτογραφημένο, πληκτρολογήστε τον κωδικό πρόσβασης που ορίσατε για την κρυπτογράφησή του.
- 5 Όταν επαναφέρετε όλα τα επιλεγμένα αρχεία, θα δείτε το μήνυμα **Ολοκληρώθηκε**. Επιλέξτε **Ναι** για να επανεκκινήσετε το τηλέφωνο.

### ΣΗΜΕΙΩΣΗ:

- Η εφαρμογή Δημιουργία αντιγράφου ασφαλείας δεν μπορεί να λειτουργήσει στην κατάσταση μαζικής αποθήκευσης. Όταν είναι συνδεδεμένο το καλώδιο USB, επιλέξτε Φόρτιση μόνο.
- Μπορείτε να ενεργοποιήσετε την κρυπτογράφηση, ώστε να κρυπτογραφήσετε τα αρχεία αντιγράφων ασφαλείας για επιπλέον προστασία.

Πατήστε το **Μενού**  στην οθόνη **Backup**, επιλέξτε **Ρυθμίσεις > Ασφάλεια > Ενεργοποίηση κρυπτογράφησης** και επιλέξτε το κουτάκι. Για να επαναφέρετε τα συγχρονισμένα δεδομένα της Ατζέντας, πρέπει να έχετε κωδικό ενεργοποίησης.

### ΣΗΜΕΙΩΣΗ:

Μπορείτε επίσης να ενεργοποιήσετε την αυτόματη διαγραφή παλαιότερων αντιγράφων ασφαλείας και να διατηρήσετε μόνο τα πιο πρόσφατα αντίγραφα ασφαλείας. Πατήστε το **Μενού**  από την οθόνη **Backup** και επιλέξτε **Ρυθμίσεις > Προγραμματισμένη δημιουργία αντιγράφου ασφαλείας > Αυτόματη διαγραφή των παλιών αντιγράφων ασφαλείας** για να επιλέξετε τον αριθμό των προγραμματισμένων αντιγράφων ασφαλείας που θα διατηρηθούν.

## Internet

Η εφαρμογή Browser σας προσφέρει έναν γρήγορο και πολύχρωμο κόσμο παιχνιδιών, μουσικής, ειδήσεων, αθλητικών, ψυχαγωγίας και πολλών άλλων, απευθείας στο κινητό σας τηλέφωνο. Όπου κι αν βρίσκεστε, ό,τι κι αν απολαμβάνετε.

**ΣΗΜΕΙΩΣΗ:** Για τη σύνδεση σε αυτές τις υπηρεσίες και τη λήψη περιεχομένου, ισχύουν επιπλέον χρεώσεις. Για πληροφορίες σχετικά με τις χρεώσεις δεδομένων, συμβουλευτείτε τον πάροχό σας.

## Χρήση της γραμμής εργαλείων web

- ◀ Πατήστε για να μεταβείτε στην αμέσως προηγούμενη σελίδα.
- ▶ Πατήστε για να προχωρήσετε κατά μία σελίδα και να πάτε στην αμέσως επόμενη σελίδα. Λειτουργεί ακριβώς αντίθετα σε σχέση με το πλήκτρο **Πίσω**, που σας μεταφέρει στην προηγούμενη σελίδα.
- 🔍 Κρατώντας πατημένο το εικονίδιο, γείρετε τη συσκευή προς τα εσάς για μεγέθυνση ή προς την αντίθετη πλευρά για σμίκρυνση.
- ⊕ Πατήστε για να προσθέσετε νέο παράθυρο.
- ★ Πατήστε για να αποκτήσετε πρόσβαση στους σελιδοδείκτες.

## Χρήση επιλογών

Πατήστε ☰ για να προβάλετε επιλογές.

**Ανανέωση** – Ενημερώστε την τρέχουσα ιστοσελίδα.

**Αποθήκευση στα αγαπημένα** – Προσθέστε την τρέχουσα ιστοσελίδα ως σελιδοδείκτη.

**Μετάβαση σε αρχική σελίδα** – Σας επιτρέπει να μεταβείτε σε μια αρχική σελίδα.

**Κοινή χρήση σελίδας** – Έτσι κοινοποιείτε την ιστοσελίδα σε άλλους, με έναν από τους εξής τρόπους: Bluetooth, Email, Gmail, Google+, Μηνύματα, Social+.

**Εύρεση στη σελίδα** – Σας επιτρέπει να βρείτε γράμματα ή λέξεις στην τρέχουσα ιστοσελίδα.

**Αίτηση ιστότοπου για υπολογιστή** – Σας επιτρέπει να προβάλετε την ιστοσελίδα ως επιφάνεια εργασίας.

**Αποθήκευση για ανάγνωση εκτός σύνδεσης** – Αποθηκεύστε την τρέχουσα σελίδα για να τη διαβάσετε όταν βρίσκεστε εκτός σύνδεσης.

**Φωτεινότητα** – Τροποποιήστε τη φωτεινότητα προβολής για άνετη περιήγηση στο web.

**Ρυθμίσεις** – Προβάλλει τις ρυθμίσεις προγράμματος περιήγησης.

**Έξοδος** – Έξοδος από το πρόγραμμα περιήγησης.

Στην αρχική οθόνη, πατήστε  > καρτέλα **Εφαρμογές** > **Ρυθμίσεις**.

## ΣΥΝΔΕΣΙΜΟΤΗΤΑ & ΔΙΚΤΥΑ

Εδώ μπορείτε να διαχειριστείτε τις συνδέσεις Wi-Fi και Bluetooth. Μπορείτε επίσης να ρυθμίσετε δίκτυα κινητής τηλεφωνίας και να ενεργοποιήσετε τη λειτουργία πτήσης.

### < Wi-Fi >

**Wi-Fi** – Ενεργοποιείται η λειτουργία Wi-Fi, για σύνδεση στα διαθέσιμα δίκτυα Wi-Fi.

#### **ΣΥΜΒΟΥΛΗ!** Τρόπος λήψης διεύθυνσης MAC

Για να δημιουργήσετε σύνδεση σε ορισμένα ασύρματα δίκτυα με φίλτρα MAC, ίσως χρειαστεί να εισαγάγετε τη διεύθυνση MAC του LG-P895 στο δρομολογητή.

Μπορείτε να βρείτε τη διεύθυνση MAC στο παρακάτω περιβάλλον χρήστη: Πατήστε καρτέλα **Εφαρμογές** > **Ρυθμίσεις** > **Wi-Fi** >  > **Για προχωρημένους** > **Διεύθυνση MAC**.

### < Bluetooth >

Ενεργοποιεί τη λειτουργία Bluetooth, για σύνδεση με συσκευές Bluetooth.

### < Χρήση δεδομένων >

Δείχνει τη χρήση δεδομένων και το καθορισμένο όριο ογκοχρέωσης.

### < Ρυθμίσεις κλήσεων >

Μπορείτε να διαμορφώσετε τις ρυθμίσεις τηλεφωνικών κλήσεων, όπως είναι η προώθηση κλήσεων και άλλες ειδικές δυνατότητες που σας προσφέρει ο πάροχός σας.

### < Περισσότερα >

**Λειτουργία πτήσης** – Όταν επιλέγετε τη λειτουργία πτήσης, όλες οι ασύρματες συνδέσεις απενεργοποιούνται.

**Wi-Fi Direct** – Δημιουργήστε απευθείας σύνδεση με συσκευές Wi-Fi, χωρίς σημείο πρόσβασης.

**Φορητό σημείο πρόσβασης Wi-Fi** – Έτσι μπορείτε να μοιράζεστε το δίκτυο του κινητού σας μέσω Wi-Fi και να ρυθμίζετε τις παραμέτρους του φορητού σημείου πρόσβασης Wi-Fi.

**NFC** – Το LG-P895 είναι ένα κινητό τηλέφωνο που υποστηρίζει την τεχνολογία NFC. Η τεχνολογία NFC (Near Field Communication - Επικοινωνία κοντινού πεδίου) είναι μια τεχνολογία ασύρματης συνδεσιμότητας που επιτρέπει την αμφίδρομη επικοινωνία μεταξύ ηλεκτρονικών συσκευών. Λειτουργεί σε απόσταση μόλις μερικών εκατοστών. Για να μοιραστείτε το περιεχόμενό σας με μια ετικέτα NFC ή με μια άλλη συσκευή που υποστηρίζει την τεχνολογία NFC, απλώς ακουμπήστε με τη συσκευή σας. Αν ακουμπήσετε μια ετικέτα NFC με τη συσκευή σας, τα περιεχόμενα της ετικέτας θα εμφανιστούν στη συσκευή.

# Ρυθμίσεις

**Για να ενεργοποιήσετε ή να απενεργοποιήσετε το NFC:** Στην αρχική οθόνη, πατήστε και σύρετε προς τα κάτω το πλαίσιο ειδοποιήσεων με το δάχτυλό σας. Στη συνέχεια, επιλέξτε το εικονίδιο NFC για να ενεργοποιήσετε την εφαρμογή NFC.

**ΣΗΜΕΙΩΣΗ:** Η εφαρμογή NFC μπορεί να χρησιμοποιηθεί ακόμη και όταν είναι ενεργοποιημένη η λειτουργία πτήσης.

**Χρήση του NFC:** Για να χρησιμοποιήσετε το NFC, βεβαιωθείτε ότι η συσκευή σας είναι ανοιχτή και ενεργοποιήστε τη ρύθμιση NFC (αν είναι απενεργοποιημένη).

**Android Beam** – Μπορείτε να εμφανίσετε μια σελίδα web, ένα βίντεο ή άλλο περιεχόμενο από την οθόνη σας σε κάποια άλλη συσκευή, ενώνοντας τις συσκευές (τυπικά με συνεχόμενο τρόπο).

**ΣΗΜΕΙΩΣΗ:** Βεβαιωθείτε ότι και οι δύο συσκευές είναι ξεκλειδωτες, ότι υποστηρίζουν την τεχνολογία Near Field Communication (NFC) και ότι τόσο το NFC όσο και το Android Beam™ είναι ενεργοποιημένα.

**VPN** – Προβάλλει τη λίστα των εικονικών ιδιωτικών δικτύων (VPN) που είχατε διαμορφώσει προηγουμένως. Μπορείτε να προσθέσετε διάφορους τύπους VPN.

**Δίκτυα κινητής τηλεφωνίας** – Ρυθμίστε τις επιλογές για την περιαγωγή δεδομένων, τη λειτουργία και τους παρόχους δικτύου, τα ονόματα σημείων πρόσβασης (APN) κ.λπ.

**ΣΗΜΕΙΩΣΗ:** Πρέπει να ορίσετε έναν κωδικό κλειδώματος PIN ή κωδικό πρόσβασης για να μπορείτε να χρησιμοποιήσετε τον απόρρητο αποθηκευτικό χώρο.

## ΣΥΣΚΕΥΉ

< Ήχος >

**Ηχητικά προφίλ** – Μπορείτε να επιλέξετε μεταξύ των εξής: Ήχος ειδοποιήσεων, Μόνο δόνηση ή Σίγαση.

**Ένταση** – Μπορείτε να διαχειριστείτε την ένταση του ήχου για στοιχεία όπως ο Ήχος κλήσης τηλεφώνου, ο Ήχος ειδοποιήσεων, η Ανάδραση και σύστημα αφής, η Μουσική, τα βίντεο, τα παιχνίδια και άλλα μέσα και τα Ξυπνητήρια.

**Ήχος κλήσης τηλεφώνου** – Μπορείτε να ορίσετε τον προεπιλεγμένο ήχο των εισερχόμενων κλήσεων.

**Ήχος ειδοποιήσεων** – Μπορείτε να ορίσετε τον προεπιλεγμένο ήχο των ειδοποιήσεων.

**Ήχος κλήσης με δόνηση** – Ανάδραση με δόνηση για κλήσεις και ειδοποιήσεις.

**Ωρα ησυχίας** – Ρύθμιση ώρας απενεργοποίησης όλων των ήχων εκτός από το Ξυπνητήρι και τα πολυμέσα.

**Ήχοι αφής επιφάνειας κλήσης** – Μπορείτε να ρυθμίσετε το τηλέφωνο, ώστε να ακούγονται ήχοι όταν καλείτε αριθμούς από το πληκτρολόγιο.

**Ήχοι αφής** – Μπορείτε να ρυθμίσετε το τηλέφωνο να αναπαράγει ήχους όταν πατάτε κουμπιά, εικονίδια και άλλα στοιχεία της οθόνης που ανταποκρίνονται στο πάτημα.

**Ήχοι κλειδώματος οθόνης** – Μπορείτε να ρυθμίσετε το τηλέφωνο να αναπαράγει έναν ήχο κατά το κλείδωμα και ξεκλείδωμα της οθόνης.

**Δόνηση στο άγγιγμα** – Σας επιτρέπει να ρυθμίσετε τη ανάδραση με δόνηση για την οθόνη αφής του τηλεφώνου.

#### < Προβολή >

**Φωτεινότητα** – Ρυθμίστε τη φωτεινότητα της οθόνης.

**Αυτόματη περιστροφή οθόνης** – Έτσι αλλάζει αυτόματα ο προσανατολισμός όταν περιστρέφετε το τηλέφωνο.

**Λήξη χρονικού ορίου οθόνης** – Ορίστε το διάστημα στο οποίο λήγει το χρονικό όριο της οθόνης.

**Τύπος γραμματοσειράς** – Αλλάξτε τον τύπο της εμφανιζόμενης γραμματοσειράς.

**Μέγεθος γραμματοσειράς** – Αλλάξτε το μέγεθος γραμματοσειράς των ενδείξεων.

**Διόρθωση αναλογίας διαστάσεων** – Αλλάξτε την ανάλυση των εφαρμογών που έχετε κατεβάσει, ώστε να ταιριάζει στο μέγεθος της οθόνης.

**Φωτισμός μπροστινών πλήκτρων** – Ορίστε πόσο θα διαρκεί ο φωτισμός των μπροστινών πλήκτρων.

**Βαθμονόμηση αισθητήρα κίνησης** – Έτσι βελτιώνετε την ακρίβεια της κλίσης και την ταχύτητα του αισθητήρα.

#### < Αρχική οθόνη >

Ρυθμίστε τα εξής: **Θέμα, Κινούμενα γραφικά, Εφέ οθόνης ή Φόντο**. Επιλέξτε τη ρύθμιση για να ορίσετε τα στοιχεία **Κύλιση ταπετσαρίας, Μετακύλιση οθονών κυκλικά** και **Εφεδρικό αντίγραφο και επαναφορά αρχικής οθόνης**.

#### < Κλείδωμα οθόνης >

**Διαλέξτε κλείδωμα οθόνης** – Ορίστε έναν τύπο κλειδώματος για να ασφαλίσετε το τηλέφωνό σας. Ανοίγει μια σειρά οθονών που σας καθοδηγούν στη διαδικασία σχεδίασης ενός μοτίβου ξεκλειδώματος οθόνης. Μπορείτε να επιλέξετε από τα εξής: **Κανένα, Σύρετε, Ξεκλείδωμα προσώπου, Μοτίβο, Κωδικός κλειδώματος, Κωδικός πρόσβασης**.

Αν έχετε ενεργοποιήσει το κλείδωμα με μοτίβο: όταν ενεργοποιείτε το τηλέφωνο ή την οθόνη, πρέπει να σχεδιάσετε το μοτίβο ξεκλειδώματος για να ξεκλειδώσετε την οθόνη.

# Ρυθμίσεις

**Φόντο** – Από τις Ταπετσαρίες ή τα Άλμπουμ μπορείτε να επιλέξετε ταπετσαρία για την οθόνη κλειδώματος.

**Ρολόι & Συντομεύσεις** – Προσαρμόστε τα ρολόγια και τις συντομεύσεις στην οθόνη κλειδώματος.

**Στοιχεία κατόχου** – Προβολή στοιχείων κατόχου στην οθόνη κλειδώματος.

**Χρονοδιακόπτης κλειδώματος** – Ορίστε πόσο θα διαρκεί το κλείδωμα αφού λήξει το χρονικό όριο της οθόνης.

**Το κουμπί τροφοδοσίας κλειδώνει στιγμιαία** – Κλείδωμα της οθόνης με πάτημα του κουμπιού λειτουργίας.

< Χειρονομίες >

**Μετακίνηση στοιχείων αρχικής οθόνης** – Πατήστε και κρατήστε πατημένο το στοιχείο και γείρετε τη συσκευή για να μετακινήσετε το στοιχείο στις οθόνες ή στις εφαρμογές.

**Ευαισθησία κλίσης** – Δοκιμάστε και ρυθμίστε την ευαισθησία του αισθητήρα κλίσης για την αρχική οθόνη και τις εφαρμογές.

**Εισερχόμενη κλήση σε αναμονή** – Για να απενεργοποιήσετε τον ήχο της εισερχόμενης κλήσης, αναποδογυρίστε τη συσκευή.

**Αναβολή ή διακοπή αφύπνισης** – Αναποδογυρίστε τη συσκευή για αναβολή ή διακοπή αφύπνισης.

**Παύση βίντεο** – Αναποδογυρίστε τη συσκευή για να σταματήσει η αναπαραγωγή του βίντεο.

**Βοήθεια** – Βοήθεια για τις λειτουργίες κίνησης.

< Αποθήκευση >

**ΕΣΩΤΕΡΙΚΟΣ ΑΠΟΘΗΚΕΥΤΙΚΟΣ ΧΩΡΟΣ** – Προβολή της χρήσης του εσωτερικού αποθηκευτικού χώρου.

< Εξοικονόμηση ενέργειας >

Εδώ, μπορείτε να διαχειρίζεστε την μπαταρία και να ελέγχετε τα στοιχεία εξοικονόμησης ενέργειας. Επίσης, μπορείτε να ελέγχετε τη χρήση της μπαταρίας.

< Εφαρμογές >

Μπορείτε να προβάλετε και να διαχειριστείτε τις εφαρμογές.

## ΠΡΟΣΩΠΙΚΟ

< Λογαριασμοί & συγχρονισμός >

Οι εφαρμογές μπορούν να συγχρονίζουν δεδομένα στο παρασκήνιο, είτε αυτά χρησιμοποιούνται ενεργά είτε όχι. Αν απενεργοποιήσετε αυτή τη ρύθμιση, εξοικονομείτε μπαταρία και μειώνετε (αλλά δεν διακόπτετε) τη χρήση δεδομένων.

### < Υπηρεσίες εντοπισμού τοποθεσίας >

**Υπηρεσία εντοπισμού της Google** – Εάν επιλέξετε την υπηρεσία εντοπισμού της Google, το τηλέφωνό σας προσδιορίζει τη θέση σας κατά προσέγγιση μέσω των δικτύων Wi-Fi και κινητής τηλεφωνίας. Αν ορίσετε αυτήν την επιλογή, ζητείται η συγκατάθεσή σας ώστε η Google να χρησιμοποιεί τη θέση σας όταν παρέχει αυτές τις υπηρεσίες.

**Δορυφόροι GPS** – Εάν επιλέξετε "Δορυφόροι GPS", το τηλέφωνο προσδιορίζει τη θέση σας με ακρίβεια οδού.

**Τοποθεσία & αναζήτηση Google** – Με αυτή την επιλογή, η Google θα χρησιμοποιεί την τοποθεσία σας για τη βελτίωση των αποτελεσμάτων αναζήτησης και άλλων υπηρεσιών.

### < Ασφάλεια >

**Ρύθμιση κλειδώματος κάρτας SIM** – Ρυθμίστε το κλείδωμα της κάρτας Micro-USIM ή αλλάξτε το PIN της.

**Η πληκτρολόγηση του κωδικού πρόσβασης είναι ορατή** – Όταν πληκτρολογείτε τον κρυφό κωδικό πρόσβασης, κάθε φορά θα εμφανίζεται ο τελευταίος χαρακτήρας που πληκτρολογήσατε.

**Διαχειριστές συσκευών** – Προβολή ή απενεργοποίηση των διαχειριστών συσκευής.

**Άγνωστες προελεύσεις** – Είναι η προεπιλεγμένη ρύθμιση για την εγκατάσταση εφαρμογών εκτός Market.

**Αξιόπιστα διαπιστευτήρια** – Εμφάνιση αξιόπιστων διαπιστευτηρίων CA.

**Εγκατάσταση από τον αποθηκευτικό χώρο** – Με αυτήν την επιλογή εγκαθιστάτε κρυπτογραφημένα πιστοποιητικά.

**Εκκαθάριση διαπιστευτηρίων** – Καταργήστε όλα τα διαπιστευτήρια.

### < Γλώσσα & εισαγωγή >

Χρησιμοποιήστε τις ρυθμίσεις Γλώσσας & εισαγωγής για να επιλέξετε τη γλώσσα για το κείμενο του τηλεφώνου και για να διαμορφώσετε το πληκτρολόγιο της οθόνης (συμπεριλαμβάνονται όσες λέξεις έχετε προσθέσει στο λεξικό του τηλεφώνου).

### < Δημιουργία αντιγράφου ασφαλείας & επαναφορά >

Αλλάξτε τις ρυθμίσεις για τη διαχείριση των ρυθμίσεων και των δεδομένων σας.

**Δημιουργία αντιγράφων ασφαλείας για τα δεδομένα μου** – Ενεργοποιήστε αυτήν την επιλογή για να δημιουργούνται αντίγραφα ασφαλείας των ρυθμίσεων σας και των δεδομένων εφαρμογών στο διακομιστή της Google.

**Εφεδρικός λογαριασμός** – Ενεργοποιήστε αυτήν την επιλογή για να δημιουργήσετε αντίγραφα ασφαλείας του λογαριασμού σας.

**Αυτόματη επαναφορά** – Ενεργοποιήστε αυτήν την επιλογή για να πραγματοποιηθεί επαναφορά των ρυθμίσεών σας και των δεδομένων εφαρμογών σε περίπτωση επανεγκατάστασης των εφαρμογών στη συσκευή σας.

# Ρυθμίσεις

**Επαναφορά εργοστασιακών δεδομένων** – Επαναφέρετε τις ρυθμίσεις σας στις προεπιλεγμένες εργοστασιακές τιμές και διαγράψτε όλα τα δεδομένα σας. Εάν η επαναφορά του τηλεφώνου γίνει με αυτόν τον τρόπο, θα σας ζητηθεί να εισαγάγετε τις ίδιες πληροφορίες που σας ζητήθηκαν κατά την πρώτη εκκίνηση του Android.

## ΣΥΣΤΗΜΑ

### < Ημερομηνία & Ώρα >

Χρησιμοποιήστε τις Ρυθμίσεις **Ημερομηνία & Ώρα** για να ορίσετε τον τρόπο εμφάνισης των ημερομηνιών. Μπορείτε ακόμη να χρησιμοποιήσετε αυτές τις ρυθμίσεις για να ορίσετε τη δική σας ώρα και ζώνη ώρας, αντί να χρησιμοποιήσετε την τρέχουσα ώρα του δικτύου κινητής τηλεφωνίας.

### < Προσβασιμότητα >

Από τις ρυθμίσεις **Προσβασιμότητα** μπορείτε να διαμορφώσετε τα πρόσθετα προσβασιμότητας που έχετε εγκαταστήσει στο τηλέφωνό σας.

**ΣΗΜΕΙΩΣΗ:** Για να μπορέσετε να ενεργοποιήσετε αυτήν την επιλογή, απαιτούνται κάποιες προσθήκες.

### < Συνδεσιμότητα >

**Τύπος σύνδεσης USB** – Μπορείτε να ορίσετε την επιθυμητή λειτουργία (**Φόρτιση μόνο**, **Συγχρονισμός μέσω (MTP)**, **Σύνδεση μέσω κινητής συσκευής με USB**, **Λογισμικό LG** ή **Κάμερα (PTP)**).

**Ερώτηση στη σύνδεση** – Να ζητείται τύπος σύνδεσης USB όταν το τηλέφωνο συνδέεται σε υπολογιστή.

**Βοήθεια** – Βοήθεια για θέματα συνδεσιμότητας.

**On-Screen Phone** – Μπορείτε να δείτε την οθόνη και να ελέγξετε το τηλέφωνο από τον υπολογιστή σας, μέσω σύνδεσης USB, Bluetooth ή Wi-Fi.

**PC Suite** – Ενεργοποιήστε αυτήν την επιλογή για να χρησιμοποιήσετε το **LG PC Suite** με σύνδεση Wi-Fi.

Λάβετε υπόψη ότι για να χρησιμοποιήσετε το **LG PC Suite** μέσω σύνδεσης Wi-Fi, το δίκτυο Wi-Fi πρέπει να είναι ενεργοποιημένο στις ρυθμίσεις **ΣΥΝΔΕΣΙΜΟΤΗΤΑ & ΔΙΚΤΥΑ**.

### < Σχετικά με το τηλέφωνο >

Δείτε τις νομικές πληροφορίες και ελέγξτε την κατάσταση του τηλεφώνου και την έκδοση λογισμικού.

## Ενημέρωση λογισμικού τηλεφώνου

**Ενημέρωση λογισμικού για κινητό τηλέφωνο LG μέσω Διαδικτύου**

Για περισσότερες πληροφορίες σχετικά με τη χρήση αυτής της λειτουργίας,

επισκεφθείτε τη διεύθυνση <http://update.lgmobile.com> ή τη διεύθυνση <http://www.lg.com/common/index.jsp> → και επιλέξτε χώρα και γλώσσα.

Με αυτήν τη λειτουργία μπορείτε να ενημερώνετε εύκολα μέσω Διαδικτύου το τηλέφωνο με την πιο πρόσφατη έκδοση υλικολογισμικού, χωρίς να επισκεφθείτε κάποιο κέντρο εξυπηρέτησης πελατών. Αυτή η λειτουργία είναι διαθέσιμη μόνο όταν η LG θέτει σε κυκλοφορία τη νεότερη έκδοση υλικολογισμικού που αφορά τη συσκευή σας.

Η διαδικασία ενημέρωσης υλικολογισμικού του κινητού τηλεφώνου απαιτεί την απόλυτη προσοχή του χρήστη σε όλη τη διάρκειά της. Πριν συνεχίσετε, βεβαιωθείτε ότι έχετε ελέγξει όλες τις οδηγίες και τις σημειώσεις που εμφανίζονται σε κάθε βήμα. Λάβετε υπόψη ότι, αν αφαιρέσετε το καλώδιο δεδομένων USB κατά τη διάρκεια της αναβάθμισης, μπορεί να προκαλέσετε σοβαρή βλάβη στο κινητό σας τηλέφωνο.

**ΣΗΜΕΙΩΣΗ:** Η LG διατηρεί το δικαίωμα να προβαίνει σε ενημερώσεις υλικολογισμικού μόνο για επιλεγμένα μοντέλα κατά την κρίση της και δεν εγγυάται τη διαθεσιμότητα της νεότερης έκδοσης υλικολογισμικού για όλα τα μοντέλα τηλεφώνων.

## Ενημέρωση λογισμικού του κινητού τηλεφώνου LG μέσω του δικτύου Over-the-Air (OTA)

Έτσι μπορείτε να ενημερώσετε εύκολα και ασύρματα το λογισμικό του τηλεφώνου σας με τη νεότερη έκδοση εύκολα μέσω OTA, χωρίς να συνδέσετε καλώδιο USB. Αυτή η λειτουργία είναι διαθέσιμη μόνο όταν η LG θέτει σε κυκλοφορία τη νεότερη έκδοση υλικολογισμικού που αφορά τη συσκευή σας.

Αρχικά, μπορείτε να ελέγξετε την έκδοση λογισμικού στο κινητό τηλέφωνο:  
**Ρυθμίσεις > Σχετικά με το τηλέφωνο > Ενημέρωση λογισμικού > Έλεγχος ενημέρωσης λογισμικού.**

Μπορείτε επίσης να καθυστερήσετε την ενημέρωση κατά 1 ώρα, 4 ώρες, 8 ώρες ή Μία ημέρα. Σε αυτήν την περίπτωση, η εφαρμογή θα σας ειδοποιήσει για την ενημέρωση την κατάλληλη στιγμή. Μπορείτε επίσης να ξαναρυθμίσετε μόνοι σας τότε θα γίνει ενημέρωση.

**ΣΗΜΕΙΩΣΗ:** Κατά τη διαδικασία ενημέρωσης του λογισμικού του τηλεφώνου σας ενδέχεται να χαθούν τα προσωπικά σας δεδομένα από τον εσωτερικό χώρο αποθήκευσης του τηλεφώνου. Για παράδειγμα, οι πληροφορίες σχετικά με τον προσωπικό σας λογαριασμό Google και άλλους λογαριασμούς, τα δεδομένα και οι ρυθμίσεις του συστήματος και των εφαρμογών σας, οι αποθηκευμένες εφαρμογές από το Internet και η άδεια χρήσης DRM. Επομένως, η LG σας συνιστά να δημιουργείτε αντίγραφα ασφαλείας των προσωπικών σας δεδομένων πριν από την ενημέρωση του λογισμικού του τηλεφώνου σας. Η LG δεν φέρει ευθύνη για ενδεχόμενη απώλεια προσωπικών δεδομένων.

**ΣΗΜΕΙΩΣΗ:** Αυτή η λειτουργία εξαρτάται από τον πάροχο υπηρεσιών δικτύου, την περιοχή και τη χώρα.



**ΣΧΕΤΙΚΑ ΜΕ ΤΟ ΒΙΝΤΕΟ DIVX:** Το DivX® είναι μια ψηφιακή μορφή βίντεο που δημιουργήθηκε από την DivX, Inc., θυγατρική της Rovi Corporation. Το τηλέφωνό σας αποτελεί επίσημη πιστοποιημένη συσκευή DivX Certified® που αναπαράγει βίντεο DivX. Για περισσότερες πληροφορίες και εργαλεία λογισμικού σχετικά με τη μετατροπή αρχείων σε βίντεο DivX, επισκεφθείτε τη διεύθυνση [divx.com](http://divx.com).

**ΣΧΕΤΙΚΑ ΜΕ ΤΟ DIVX VIDEO-ON-DEMAND:** Για να μπορείτε να βλέπετε τις ταινίες DivX Video-on-Demand (VOD) που αγοράζετε, πρέπει πρώτα να δηλώσετε την παρούσα συσκευή με πιστοποίηση DivX Certified®. Για να βρείτε τον κωδικό δήλωσης, ανατρέξτε στην ενότητα DivX VOD στο μενού ρύθμισης της συσκευής. Για περισσότερες πληροφορίες σχετικά με την ολοκλήρωση της δήλωσης, ανατρέξτε στην τοποθεσία [vod.divx.com](http://vod.divx.com).

**DivX Certified® για την αναπαραγωγή βίντεο DivX® έως HD 720p, συμπεριλαμβανομένου του συνδρομητικού περιεχομένου**

Οι ονομασίες DivX® και DivX Certified® και τα σχετικά λογότυπα αποτελούν εμπορικά σήματα της Rovi Corporation ή των θυγατρικών της και χρησιμοποιούνται κατόπιν άδειας.



**Κατασκευάστηκε κατόπιν άδειας με τους παρακάτω αριθμούς ευρεσιτεχνιών:**

5.956.674, 5.974.380, 6.487.535 καθώς και άλλες εκδοθείσες και εκκρεμείς ευρεσιτεχνίες, τόσο από τις ΗΠΑ όσο και από τον υπόλοιπο κόσμο. Η επωνυμία και το σύμβολο DTS είναι σήματα κατατεθέντα. Το DTS 2.0+Digital Out είναι εμπορικό σήμα της DTS, Inc. Το προϊόν περιλαμβάνει λογισμικό. © DTS, Inc. Με την επιφύλαξη παντός δικαιώματος.



**Κατασκευάζεται με την άδεια της Dolby Laboratories. Η ονομασία "Dolby" και το σύμβολο του διπλού D αποτελούν εμπορικά σήματα της Dolby Laboratories.**

# Αξεσουάρ

Αυτά τα αξεσουάρ είναι διαθέσιμα για το LG-P895. (Τα αντικείμενα που περιγράφονται παρακάτω μπορεί να είναι προαιρετικά.)

Προσαρμογέας  
ταξιδιού

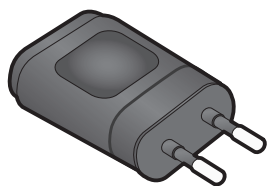

Στερεοφωνικά  
ακουστικά

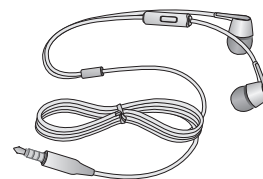

Οδηγός χρήσης  
Μάθετε  
περισσότερα για  
το LG-P895.



Καλώδιο  
δεδομένων  
Συνδέστε το  
LG-P895 με τον  
υπολογιστή σας.

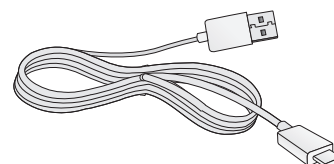

LG Tag+



Υποδοχή κάρτας  
Micro-USIM



Στυλό  
Rubberdium™



**Σημείωση:** Είναι πιο βολικό να πατάτε στην αρχική οθόνη με το στυλό Rubberdium. Όμως, το κάτω κουμπί (κουμπί Πίσω/Αρχική οθόνη/Πρόσφατες εφαρμογές/Μενού) δεν λειτουργεί με το στυλό Rubberdium. Χρησιμοποιήστε απευθείας το δάχτυλό σας.

**⚠ ΠΡΟΕΙΔΟΠΟΙΗΣΗ:** Μην πιέζετε με ένταση και μην τρίβετε σε αιχμηρές γωνίες.

## ΣΗΜΕΙΩΣΗ:

- Να χρησιμοποιείτε πάντοτε γνήσια αξεσουάρ LG.
- Σε αντίθετη περίπτωση, ενδέχεται να ακυρωθεί η εγγύηση.
- Τα αξεσουάρ ενδέχεται να ποικίλλουν ανά περιοχή.

# Αντιμετώπιση προβλημάτων

Στο κεφάλαιο αυτό αναφέρονται ορισμένα προβλήματα που ενδέχεται να αντιμετωπίσετε κατά τη χρήση του τηλεφώνου. Για ορισμένα προβλήματα πρέπει να καλέσετε τον πάροχο υπηρεσιών, αλλά τα περισσότερα μπορείτε να τα επιλύσετε εύκολα μόνοι σας.

Μήνυμα	Πιθανές αιτίες	Πιθανά διορθωτικά μέτρα
Σφάλμα Micro-USIM	Είτε δεν υπάρχει κάρτα Micro-USIM στο τηλέφωνο είτε δεν έχει τοποθετηθεί σωστά.	Βεβαιωθείτε ότι η κάρτα Micro-USIM είναι σωστά τοποθετημένη.
Δεν υπάρχει σύνδεση δικτύου / Απώλεια δικτύου	Το σήμα είναι αδύναμο ή βρίσκεστε εκτός του δικτύου του παρόχου.	Μετακινηθείτε προς κάποιο παράθυρο ή σε μια ανοιχτή περιοχή. Ελέγξτε το χάρτη κάλυψης του παρόχου δικτύου.
	Ο πάροχος εφάρμοσε νέες υπηρεσίες.	Ελέγξτε αν η κάρτα Micro-USIM είναι παλιότερη από 6 με 12 μήνες. Σε αυτήν την περίπτωση, αλλάξτε τη Micro-USIM στο κοντινότερο υποκατάστημα του παρόχου υπηρεσιών δικτύου. Επικοινωνήστε με τον πάροχο.
Οι κωδικοί δεν ταιριάζουν	Για να αλλάξετε έναν κωδικό ασφαλείας, θα πρέπει να επιβεβαιώσετε τον νέο κωδικό. Απλώς καταχωρήστε τον ξανά.	Αν ξεχάσετε τον κωδικό, επικοινωνήστε με τον πάροχο υπηρεσιών.
	Οι δύο κωδικοί που εισαγάγατε δεν ταιριάζουν.	
Δεν μπορείτε να ορίσετε καμία εφαρμογή	Δεν υποστηρίζεται από τον πάροχο υπηρεσιών ή απαιτείται δήλωση.	Επικοινωνήστε με τον πάροχο υπηρεσιών.
Δεν είναι δυνατή η πραγματοποίηση κλήσεων	Σφάλμα κλήσης	Το νέο δίκτυο δεν είναι εξουσιοδοτημένο.
	Τοποθετήθηκε νέα κάρτα Micro-USIM.	Ελέγξτε για νέους περιορισμούς.
	Το όριο της προπληρωμένης χρέωσης εξαντλήθηκε.	Επικοινωνήστε με τον πάροχο ή μηδενίστε το όριο με τον κωδικό PIN 2.

Μήνυμα	Πιθανές αιτίες	Πιθανά διορθωτικά μέτρα
Δεν είναι δυνατή η ενεργοποίηση του τηλεφώνου	Πιέσατε πολύ σύντομα το πλήκτρο ενεργοποίησης/ απενεργοποίησης.	Πατήστε το πλήκτρο ενεργοποίησης/ απενεργοποίησης για τουλάχιστον δύο δευτερόλεπτα.
	Η μπαταρία δεν είναι φορτισμένη.	Φορτίστε τη μπαταρία. Ελέγξτε την ένδειξη φόρτισης στην οθόνη.
Σφάλμα φόρτισης	Η μπαταρία δεν είναι φορτισμένη.	Φορτίστε τη μπαταρία.
	Η εξωτερική θερμοκρασία είναι υπερβολικά υψηλή ή χαμηλή.	Βεβαιωθείτε ότι το τηλέφωνο φορτίζεται σε κανονική θερμοκρασία.
	Πρόβλημα επαφής	Ελέγξτε τον φορτιστή και τη σύνδεσή του στο τηλέφωνο.
	Μηδενική τάση	Συνδέστε το φορτιστή σε διαφορετική πρίζα.
	Ελαττωματικός φορτιστής	Αντικατάσταση φορτιστή.
	Λάθος φορτιστής	Χρησιμοποιείτε μόνο γνήσια αξεσουάρ LG.
Δεν επιτρέπεται η κλήση αριθμού	Η λειτουργία κλήσης καθορισμένων αριθμών είναι ενεργοποιημένη.	Ελέγξτε το μενού Ρυθμίσεις και απενεργοποιήστε τη λειτουργία.
Δεν είναι δυνατή η λήψη/ αποστολή SMS και εικόνων	Μνήμη πλήρης	Διαγράψτε κάποια μηνύματα από το τηλέφωνο.
Τα αρχεία δεν ανοίγουν	Μη υποστηριζόμενη μορφή αρχείου	Ελέγξτε ποιες μορφές αρχείων υποστηρίζονται.
Η οθόνη δεν ενεργοποιείται όταν λαμβάνω κλήση.	Πρόβλημα αισθητήρα εγγύτητας	Αν χρησιμοποιείτε ταινία ή θήκη προστασίας, ελέγξτε αν καλύπτεται η περιοχή γύρω από τον αισθητήρα εγγύτητας. Βεβαιωθείτε ότι η περιοχή γύρω από τον αισθητήρα εγγύτητας είναι καθαρή.

## Αντιμετώπιση προβλημάτων

Μήνυμα	Πιθανές αιτίες	Πιθανά διορθωτικά μέτρα
Χωρίς ήχο	Λειτουργία δόνησης	Ελέγξτε την κατάσταση ρυθμίσεων του μενού ήχου, για να βεβαιωθείτε ότι το τηλέφωνο δεν βρίσκεται σε λειτουργία δόνησης ή σε αθόρυβη λειτουργία.
Αναμονή ή πάγωμα	Περιστασιακό πρόβλημα λογισμικού	Δοκιμάστε την υπηρεσία ενημερώσεων του λογισμικού μέσω του ιστοτόπου.

# LG-P895 User Guide

This guide helps you to get started using your phone.



- Some of the contents of this manual may not apply to your phone, depending on the software and your service provider.
- This handset is not suitable for people who have a visual impairment due to the touch screen keyboard.
- Copyright ©2012 LG Electronics, Inc. All rights reserved. LG and the LG logo are registered trademarks of LG Group and its related entities. All other trademarks are the property of their respective owners.
- Google™, Google Maps™, Gmail™, YouTube™, Google Talk™ and Play Store™ are trademarks of Google, Inc.

# Contents

<b>Guidelines for safe and efficient use</b> .....	<b>5</b>
<b>Getting to know your phone</b> .....	<b>10</b>
Device components .....	15
QuickMemo™ .....	17
Installing the Micro-USIM card .....	18
Charging your phone .....	18
Locking and unlocking the screen .....	19
Secure your lock screen.....	19
<b>Your Home screen</b> .....	<b>20</b>
Touch screen tips .....	20
Home .....	20
Customising the Home screen.....	20
Returning to recently-used applications .....	21
Notification drawer .....	21
Viewing the status bar .....	21
Onscreen keyboard .....	23
Entering accented letters .....	23
<b>Google account set up</b> .....	<b>24</b>
<b>Connecting to Networks and Devices</b> .....	<b>25</b>
Wi-Fi .....	25
Connecting to Wi-Fi networks.....	25
Bluetooth .....	25
Sharing your phone's data connection .....	26
To rename or secure your portable hotspot .....	26
Using the Wi-Fi Cast.....	27
Enabling Wi-Fi Direct to share through SmartShare.....	27
Using SmartShare .....	28
<b>Calls</b> .....	<b>30</b>
Making a call .....	30
Calling your contacts .....	30
Answering and rejecting a call.....	30
Adjusting call volume.....	30
Making a second call.....	30
Viewing your call logs .....	31
Call settings.....	31

<b>Contacts</b> .....	<b>32</b>
Searching for a contact.....	32
Adding a new contact.....	32
Favourite contacts .....	32
Moving contacts from your Old Device to your New Device.....	33
<b>Messaging</b> .....	<b>34</b>
Sending a message .....	34
Threaded box .....	34
Using Smilies .....	34
Changing your message settings.....	34
<b>E-mail</b> .....	<b>35</b>
Managing an email account.....	35
Email account screen .....	35
Working with account folders .....	35
Composing and sending email .....	36
<b>Camera</b> .....	<b>37</b>
Getting to know the viewfinder .....	37
Taking a quick photo .....	38
Once you've taken the photo.....	38
Using the advanced settings.....	38
<b>Video camera</b> .....	<b>40</b>
Getting to know the viewfinder .....	40
Shooting a quick video.....	41
After shooting a video .....	41
Using the advanced settings.....	41
Adjusting the volume when viewing a video.....	42
<b>Video Wiz</b> .....	<b>43</b>
<b>Multimedia</b> .....	<b>44</b>
Video Player.....	44
Playing a video.....	44
Gallery.....	44
Music Player .....	44
Transferring music files using USB mass storage devices.....	45
Playing a song.....	45
LG Tag+ .....	46
Media Home .....	46

# Contents

<b>Notebook</b> .....	<b>47</b>
Making a note .....	47
Getting to know the Notebook .....	47
<b>LG SmartWorld</b> .....	<b>48</b>
How to Get to LG SmartWorld from Your Phone .....	48
How to use LG SmartWorld .....	48
<b>Utilities</b> .....	<b>49</b>
Setting your alarm .....	49
Using your calculator .....	49
Adding an event to your calendar .....	49
Tasks.....	49
Polaris Office.....	50
FileShare .....	50
Backup .....	50
Back up your smart phone data.....	51
Scheduling automatic backups.....	51
Restoring smart phone data .....	51
<b>The web</b> .....	<b>53</b>
Internet.....	53
Using the web toolbar .....	53
Using options .....	53
<b>Settings</b> .....	<b>54</b>
WIRELESS & NETWORKS .....	54
DEVICE .....	55
PERSONAL.....	56
SYSTEM.....	57
Phone software update .....	58
DivX HD .....	59
DTS.....	59
Dolby Mobile .....	59
<b>Accessories</b> .....	<b>60</b>
<b>Troubleshooting</b> .....	<b>61</b>

# Guidelines for safe and efficient use

Please read these simple guidelines. Not following these guidelines may be dangerous or illegal.

## Exposure to radio frequency energy

Radio wave exposure and Specific Absorption Rate (SAR) information.

This mobile phone model LG-P895 has been designed to comply with applicable safety requirements for exposure to radio waves. These requirements are based on scientific guidelines that include safety margins designed to assure the safety of all persons, regardless of age and health.

- The radio wave exposure guidelines employ a unit of measurement known as the Specific Absorption Rate (SAR). Tests for SAR are conducted using standardised methods with the phone transmitting at its highest certified power level in all used frequency bands.
- While there may be differences between the SAR levels of various LG phone models, they are all designed to meet the relevant guidelines for exposure to radio waves.
- The SAR limit recommended by the International Commission on Non-Ionizing Radiation Protection (ICNIRP) is 2 W/kg averaged over 10g of tissue.
- The highest SAR value for this model phone tested by DASY4 for use at the ear is 0.284 W/kg (10g) and when worn on the body is 0.604 W/Kg (10g).
- This device meets RF exposure guidelines when used either in the normal use position against the ear or when positioned at least 1.5 cm away from the body. When a carry case, belt clip or holder is used for body-worn operation, it should not contain metal and should position the product at least 1.5 cm away from your body. In order to transmit data files or messages, this device requires a quality connection to the network. In some cases, transmission of data files or messages may be delayed until such a connection is available. Ensure the above separation distance instructions are followed until the transmission is completed.

## Product care and maintenance

### **WARNING**

Only use batteries, chargers and accessories approved for use with this particular phone model. The use of any other types may invalidate any approval or warranty applying to the phone and may be dangerous.

- Do not disassemble this unit. Take it to a qualified service technician when repair work is required.
- Repairs under warranty, at LG's discretion, may include replacement parts or boards that are either new or reconditioned, provided that they have functionality equal to that of the parts being replaced.
- Keep away from electrical appliances such as TVs, radios and personal computers.
- The unit should be kept away from heat sources such as radiators or cookers.
- Do not drop.

# Guidelines for safe and efficient use

- Do not subject this unit to mechanical vibration or shock.
- Switch off the phone in any area where you are required to by special regulations. For example, do not use your phone in hospitals as it may affect sensitive medical equipment.
- Do not handle the phone with wet hands while it is being charged. It may cause an electric shock and can seriously damage your phone.
- Do not charge a handset near flammable material as the handset can become hot and create a fire hazard.
- Use a dry cloth to clean the exterior of the unit (do not use solvents such as benzene, thinner or alcohol).
- Do not charge the phone when it is on soft furnishings.
- The phone should be charged in a well ventilated area.
- Do not subject this unit to excessive smoke or dust.
- Do not keep the phone next to credit cards or transport tickets; it can affect the information on the magnetic strips.
- Do not tap the screen with a sharp object as it may damage the phone.
- Do not expose the phone to liquid or moisture.
- Use accessories like earphones cautiously. Do not touch the antenna unnecessarily.
- Do not use, touch or attempt to remove or fix broken, chipped or cracked glass. Damage to the glass display due to abuse or misuse is not covered under the warranty.
- Your phone is an electronic device that generates heat during normal operation. Extremely prolonged, direct skin contact in the absence of adequate ventilation may result in discomfort or minor burns. Therefore, use care when handling your phone during or immediately after operation.
- If your phone gets wet, immediately unplug it to dry off completely. Do not attempt to accelerate the drying process with an external heating source, such as an oven, microwave or hair dryer.
- The liquid in your wet phone, changes the color of the product label inside your phone. Damage to your device as a result of exposure to liquid is not covered under your warranty.

## Efficient phone operation

### Electronics devices

All mobile phones may receive interference, which could affect performance.

- Do not use your mobile phone near medical equipment without requesting permission. Avoid placing the phone over pacemakers, for example, in your breast pocket.
- Some hearing aids might be disturbed by mobile phones.
- Minor interference may affect TVs, radios, PCs etc.

## Road safety

Check the laws and regulations on the use of mobile phones in the area when you drive.

- Do not use a hand-held phone while driving.
- Give full attention to driving.
- Pull off the road and park before making or answering a call if driving conditions so require.
- RF energy may affect some electronic systems in your vehicle such as car stereos and safety equipment.
- When your vehicle is equipped with an air bag, do not obstruct with installed or portable wireless equipment. It can cause the air bag to fail or cause serious injury due to improper performance.
- If you are listening to music whilst out and about, please ensure that the volume is at a reasonable level so that you are aware of your surroundings. This is of particular importance when near roads.

## Avoid damage to your hearing



To prevent possible hearing damage, do not listen at high volume levels for long periods

Damage to your hearing can occur if you are exposed to loud sound for long periods of time. We therefore recommend that you do not turn on or off the handset close to your ear. We also recommend that music and call volumes are set to a reasonable level.

- When using headphones, turn the volume down if you cannot hear the people speaking near you, or if the person sitting next to you can hear what you are listening to.

**NOTE:** Excessive sound pressure from earphones and headphones can cause hearing loss.

## Glass Parts

Some parts of your mobile device are made of glass. This glass could break if your mobile device is dropped on a hard surface or receives a substantial impact. If the glass breaks, do not touch or attempt to remove it. Stop using your mobile device until the glass is replaced by an authorised service provider.

## Blasting area

Do not use the phone where blasting is in progress. Observe restrictions and follow any regulations or rules.

## Potentially explosive atmospheres

- Do not use your phone at a refueling point.
- Do not use near fuel or chemicals.

# Guidelines for safe and efficient use

- Do not transport or store flammable gas, liquid or explosives in the same compartment of your vehicle as your mobile phone or accessories.

## In aircraft

Wireless devices can cause interference in aircraft.

- Turn your mobile phone off before boarding any aircraft.
- Do not use it on the ground without permission from the crew.

## Children

Keep the phone in a safe place out of the reach of small children. It includes small parts which may cause a choking hazard if detached.

## Emergency calls

Emergency calls may not be available on all mobile networks. Therefore you should never depend solely on your phone for emergency calls. Check with your local service provider.

## Battery information and care

- You do not need to completely discharge the battery before recharging. Unlike other battery systems, there is no memory effect that could compromise the battery's performance.
- Use only LG batteries and chargers. LG chargers are designed to maximise the battery life.
- Do not disassemble or short-circuit the battery.
- Replace the battery when it no longer provides acceptable performance. The battery pack may be recharged hundreds of times before it needs replacing.
- Recharge the battery if it has not been used for a long time to maximise usability.
- Do not expose the battery charger to direct sunlight or use it in high humidity, such as in the bathroom.
- Do not leave the battery in hot or cold places, as this may deteriorate battery performance.
- There is risk of explosion if the battery is replaced with an incorrect type.
- Dispose of used batteries according to the manufacturer's instructions. Please recycle when possible. Do not dispose as household waste.
- If you need to replace the battery, take it to the nearest authorised LG Electronics service point or dealer for assistance.
- Always unplug the charger from the wall socket after the phone is fully charged to save unnecessary power consumption of the charger.
- Actual battery life will depend on network configuration, product settings, usage patterns, battery and environmental conditions.
- Make sure that no sharp-edged items such as animal's teeth or nails, come into contact with the battery. This could cause a fire.

## DECLARATION OF CONFORMITY

Hereby, **LG Electronics** declares that this **LG-P895** product is in compliance with the essential requirements and other relevant provisions of Directive **1999/5/EC**. A copy of the Declaration of Conformity can be found at <http://www.lg.com/global/support/cedoc/RetrieveProductCeDOC.jsp>

## Regulatory and Safety

Go to "**System settings > About phone > Regulatory and Safety**" to get regulatory and safety information

## Ambient temperatures

**Max:** +50°C (discharging), +45°C (charging)

**Min:** -10°C

## Notice: Open Source Software

To obtain the corresponding source code under GPL, LGPL, MPL and other open source licences, please visit <http://opensource.lge.com/>

All referred licence terms, disclaimers and notices are available for download with the source code.

## Contact office for compliance of this product :

LG Electronics Inc.

EU Representative, Krijgsman 1, 1186 DM Amstelveen, The Netherlands



### Disposal of your old appliance

- 1 When this crossed-out wheeled bin symbol is attached to a product it means the product is covered by the European Directive 2002/96/EC.
- 2 All electrical and electronic products should be disposed of separately from the municipal waste stream via designated collection facilities appointed by the government or the local authorities.
- 3 The correct disposal of your old appliance will help prevent potential negative consequences for the environment and human health.
- 4 For more detailed information about disposal of your old appliance, please contact your city office, waste disposal service or the shop where you purchased the product.



### Disposal of waste batteries/accumulators

- 1 When this crossed-out wheeled bin symbol is attached to batteries/ accumulators of your product it means they are covered by the European Directive 2006/66/EC.
- 2 This symbol may be combined with chemical symbols for mercury (Hg), cadmium (Cd) or lead (Pb) if the battery Contains more than 0.0005% of mercury, 0.002% of cadmium or 0.004% of lead.
- 3 All batteries/accumulators should be disposed separately from the municipal waste stream via designated collection facilities appointed by the government or the local authorities.
- 4 The correct disposal of your old batteries/accumulators will help to prevent potential negative consequences for the environment, animal and human health.
- 5 For more detailed information about disposal of your old batteries/ accumulators, please contact your city office, waste disposal service or the shop where you purchased the product.

# Getting to know your phone

## Before you start using the phone, please read this!

Please check to see whether any problems you encountered with your phone are described in this section before taking the phone for service or calling a service representative.

### 1. Phone memory

When there is less than 10% of space available in your phone memory, your phone cannot receive new messages. You need to check your phone memory and delete some data, such as applications or messages, to make more memory available.

#### To uninstall applications:

- 1 Touch  > **Apps** tab > **Settings** > **Apps** from the DEVICE category.
- 2 Once all applications appear, scroll to and select the application you want to uninstall.
- 3 Touch **Uninstall**.

### 2. Optimising battery life

Extend your battery's life between charges by turning off features that you don't need to having running constantly in the background. You can monitor how applications and system resources consume battery power.

#### Extending your phone's battery life:

- Turn off radio communications you are not using. If you are not using Wi-Fi, Bluetooth or GPS, turn them off.
- Reduce screen brightness and set a shorter screen timeout.
- Turn off automatic syncing for Gmail, Calendar, Contacts and other applications.
- Some applications you have downloaded may reduce battery power.

#### To check the battery power level:

- Touch  > **Apps** tab > **Settings** > **About phone** from the SYSTEM > **Battery**

The battery status (charging or not charging) and battery level (percentage charged) is displayed at the top of the screen.

#### To monitor and control how battery power is being used:

- Touch  > **Apps** tab > **Settings** > **Power saver** from the DEVICE > **Battery use** from the BATTERY INFORMATION

Battery usage time is displayed at the bottom of the screen. It tells you how long it has been since you last connected your phone to a power source or, if currently connected, how long the phone was last running on battery power. The screen shows the applications or services using battery power, listed in order from the greatest to smallest amount used.

### 3. Using folders

You can combine several app icons in a folder. Drop one app icon over another on a home screen, and the two icons will be combined.

### 4. Before installing an open source application and OS

#### **WARNING**

If you install and use an OS other than the one provided by the manufacturer it may cause your phone to malfunction. In addition, your phone will no longer be covered by the warranty.

#### **WARNING**

To protect your phone and personal data, only download applications from trusted sources, such as Play Store™. If there are improperly installed applications on your phone, it may not work normally or a serious error may occur. You must uninstall those applications and all associated data and settings from the phone.

### 5. Using unlock pattern

Set unlock pattern to secure your phone. Touch  > **Apps** tab > **Settings** > **Lock screen** from DEVICE > **Select screen lock** > **Pattern**. This opens a screen that guide you through how to draw a screen unlock pattern. You have to create a Backup PIN as a safety measure if you forgot pattern lock.

**Caution:** Create a Google account before setting an unlock pattern and remember Backup PIN you created while creating Pattern lock.

#### **WARNING**

#### **Precautions to take when using pattern lock.**

It is very important to remember the unlock pattern you set. You will not be able to access your phone if you use an incorrect pattern 5 times. You have 5 opportunities to enter your unlock pattern, PIN or password. If you have used all 5 opportunities, you can try again after 30 seconds.

#### **When you can't recall your unlock Pattern, PIN, or Password:**

< If you have forgotten pattern >

If you logged in to your Google account on the phone but failed to enter the correct pattern 5 times, tab the **Forgot Pattern** button on the bottom of the screen. You are then required to log in with your Google Account or you have to enter Backup PIN which you entered while creating Pattern Lock.

If you have not created a Google account on the phone or you forgot Backup PIN, you have to perform a hard reset.

# Getting to know your phone

< If you have forgotten PIN or Password >

If you forgot your PIN or Password, you need to do hard reset.

**Caution:** If you perform a hard reset, all user applications and user data are deleted.

**Note:** If you have not logged in Google Account and forgot Unlock Pattern, you need to enter Backup PIN.

## 6. Using the hard reset (Factory reset)

If your phone does not restore to the original condition, use a Hard Reset (Factory Reset) to initialise it.

- 1 Turn the power off.
- 2 Press and hold the **Power/Lock key + Volume Down key**.
- 3 Once LG Logo appears on the screen, release all Keys.
- 4 After some seconds, allow you to select factory reset function in the Android system recovery utility.
- 5 Scroll the list by Volume keys and select it by **Power/Lock key**.

### **WARNING**

If you perform a Hard Reset, all user applications, user data and DRM licenses will be deleted. Please remember to back up any important data before performing a Hard Reset.

## 7. Opening and switching applications

Multitasking is easy with Android because you can keep more than one application running at the same time. There's no need to quit an application before opening another. Use and switch between several open applications. Android manages each application, stopping and starting them as needed to ensure that idle applications don't consume resources unnecessarily.

**To return to view list recently used applications:**

Simply press **Recent apps** key

**To stop applications:**

- 1 Touch  > **Apps** tab > **Settings** > **Apps** > **Running**
- 2 Scroll and touch the desired application and touch **Stop** to stop it.

## 8. Installing PC Software (LG PC Suite)

"LG PC Suite" PC Application is a program that helps you connect your device to a PC via a USB cable and Wi-Fi. Once connected, you can use the functions of your device from your PC.

**With your "LG PC Suite" PC Application, You Can...**

- Manage and play your media contents (music, movie, pictures) on your PC.
- Send multimedia contents to your device.

- Synchronises data (schedules, contacts, bookmarks) in your device and PC.
- Backup the applications in your device.
- Update the softwares in your device.
- Backup and restore the device.
- Play multimedia contents of your PC from your device.

**NOTE:** You can use the Help menu from the application to find out how to use your "LG PC Suite" PC application.

### Installing "LG PC Suite" PC Application

"LG PC Suite" PC application can be downloaded from the webpage of LG.

- 1 Go to [www.lg.com](http://www.lg.com) and select a country of your choice.
- 2 Go to **Support > MOBILE SUPPORT > LG Mobile Phones** > Select the Model (LG-P895) or Go to **Support > Mobile Phone Support** > Select the Model (LG-P895).
- 3 Click **PC Sync** from **MANUALS & DOWNLOAD**, and click **DOWNLOAD** to download "LG PC Suite" PC software or Click **PC Sync** from **Download**, and click **WINDOW PC Sync Download** to download "LG PC Suite" PC software.

### System Requirements for "LG PC Suite" PC software

- OS: Windows XP 32 bit(Service pack 2), Windows Vista 32 bit/64 bit, Windows 7 32 bit/64 bit
- CPU: 1 GHz or higher processors
- Memory: 512 MB or higher RAMs
- Graphic card: 1024 x 768 resolution, 32 bit color or higher
- HDD: 100 MB or more free hard disk space (More free hard disk space may be needed depending on the volume of data stored.)
- Required software: LG integrated drivers, Windows Media Player 10 or later

#### **NOTE: LG Integrated USB Driver**

LG integrated USB driver is required to connect an LG device and PC and installed automatically when you install "LG PC Suite" PC software.

## 9. Synchronising your phone to a Computer

Data from your device and PC can be synchronised easily with "LG PC Suite" PC application for your convenience. Contacts, schedules, and bookmarks can be synchronised.

### The procedure is as follows:

- 1 Connect your device to PC. (Use a USB cable or Wi-Fi connection.)
- 2 After connection, run the program and select the device section from the category on the left side of the screen.
- 3 Click [Personal information] to select.
- 4 Select the checkbox of contents to synchronise and click the **Sync** button.

# Getting to know your phone

## 10. Synchronising your phone to a computer via USB

**NOTE:** To synchronise your phone with your PC using the USB cable, you need to install LG PC Suite onto your PC.

Please refer to previous pages to install LG PC Suite.

- 1 Touch  > **Apps** tab > **Settings** > **Storage** from the DEVICE to check out the storage media.
- 2 Connect the phone to your PC using the USB cable.
- 3 USB connection type list will appear in your phone screen, and select **Media sync (MTP)** option.
- 4 Open the memory folder on your PC. You can view the mass storage content on your PC and transfer the files.
- 5 Copy the files from your PC to the drive folder.
- 6 Select **Charge only** option to disconnect the phone.

### To disconnect your phone from the computer:

Open the notification drawer and touch  > **Charge only** to disconnect your phone from the computer safely.

## 11. Hold your phone upright

Hold your mobile phone vertically, as you would a regular phone. The LG-P895 has an internal antenna. Be careful not to scratch or damage the back of the phone, as this may affect performance.

While making/receiving calls or sending/receiving data, avoid holding the lower part of the phone where the antenna is located. Doing so may affect call quality.

## 12. When the screen freezes

### If the screen freezes or the phone does not respond when you try to operate it:

Press and hold the **Power/Lock** key for 10 seconds to turn it off.

If it still does not work, please contact the service centre.

## Device components

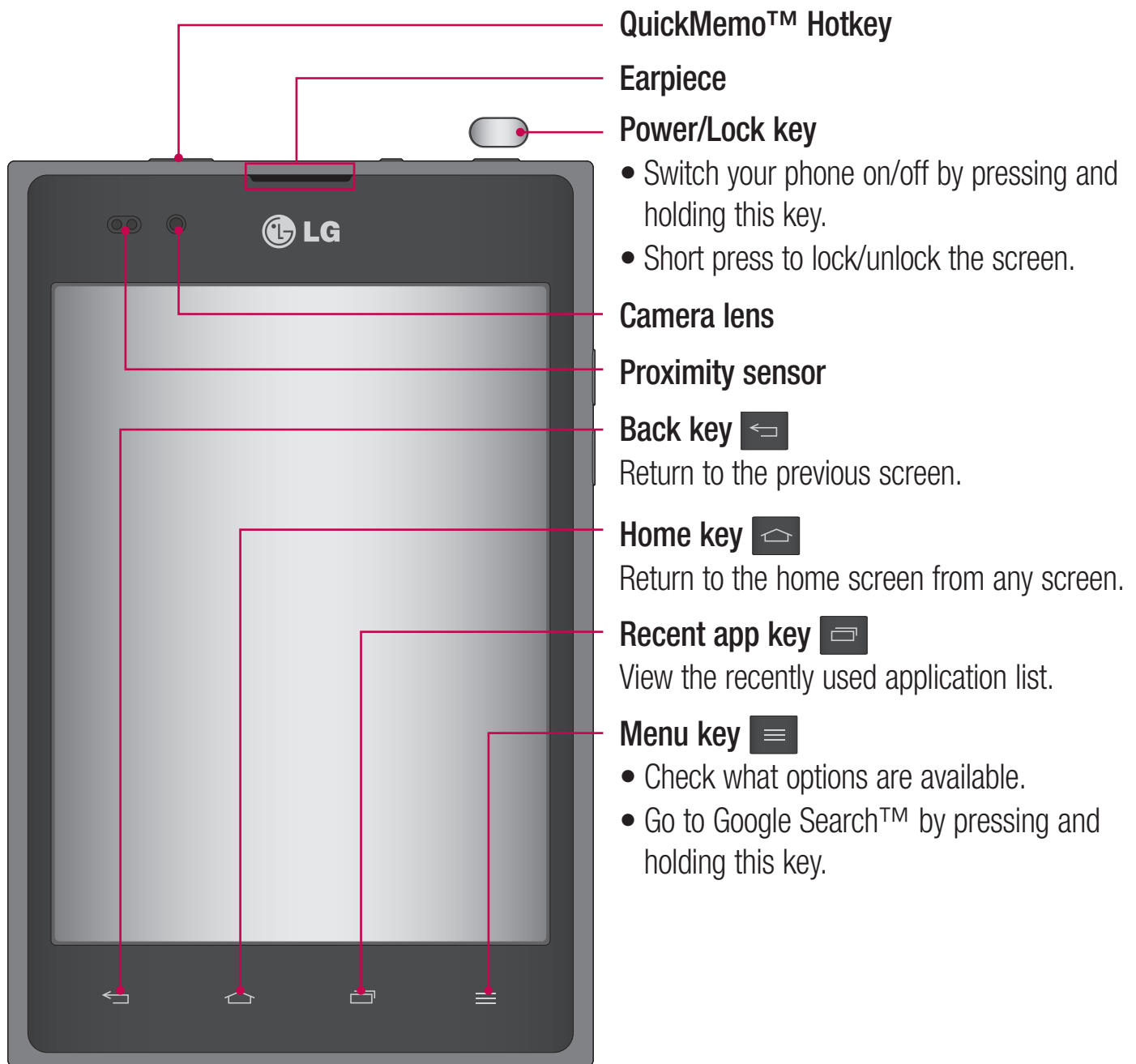

### **NOTE: Proximity sensor**

When receiving and making calls, the proximity sensor automatically turns the backlight off and locks the touch screen by sensing when the phone is near your ear. This extends battery life and prevents you from unintentionally activating the touch screen during calls.

### **⚠ WARNING**

Placing a heavy object on the phone or sitting on it can damage the LCD and touch screen functions. Do not cover the LCD proximity sensor with protective film. This could cause the sensor to malfunction.

# Getting to know your phone

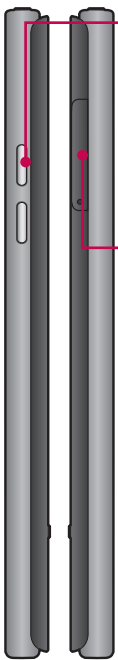

## Volume keys

- **In the home screen:** Control ringer volume.
- **During a call:** Control your earpiece volume.
- **When playing a track:** Control volume continuously.

## SIM card slot

## QuickMemo™ Hotkey

## Charger/USB port/MHL port

## Earphone Jack

## Power/Lock key

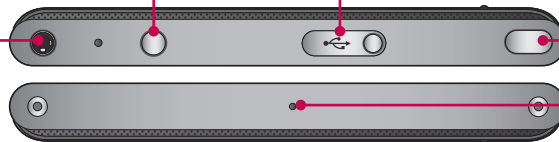

## Microphone

## Flash

## Camera lens



## Speaker

### **⚠ WARNING**

Encloses the battery compartment. Please do not open the back cover.

## QuickMemo™

Use **QuickMemo™** to practically and efficiently create memos during a call, with a saved picture or on the current phone screen.

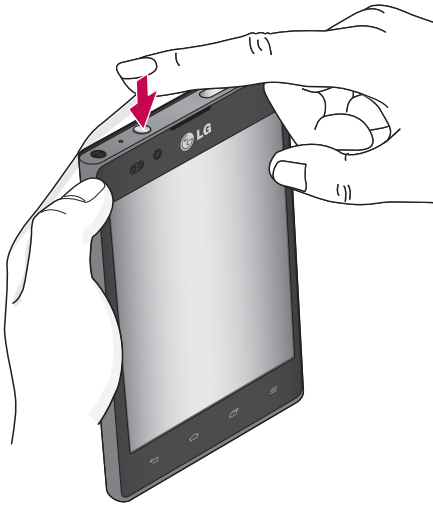







- 1 Enter the **QuickMemo™** screen by pressing Quick-Memo™ Hotkey
- 2 Select the desired menu option from **Pen type**, **Colour**, **Eraser**, and create a memo.
- 3 Touch  to save the memo with the current screen.

**NOTE:** Please use a fingertip while using the QuickMemo™ function. Do not use your fingernail.

## Using the QuickMemo™ options

While using the QuickMemo™ function, you can easily use the QuickMenu options.

-  – Select if you want to use the background screen or not.
-  – Undo or Redo.
-  – Select the pen type and the colour.
-  – Erase the memo that you created.
-  – Send or share the current QuickMemo™ to others.
-  – Save the memo with the current screen.

## Viewing the saved QuickMemo™

Touch **Gallery** and select the QuickMemo™ album.

# Getting to know your phone

## Installing the Micro-USIM card

Before you can start exploring your new phone, you'll need to set it up. To insert the Micro-USIM card:

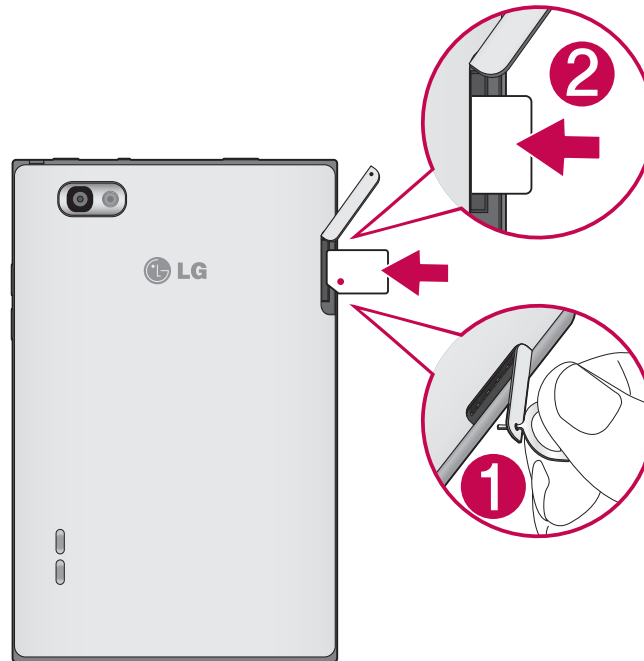

- 1 Open the Micro-USIM card slot Cover by Pin.
- 2 Slide the Micro-USIM card into the Micro-USIM card slot. Make sure the Gold contact area on the card is facing downwards.

## Charging your phone

The charger connector is at the top of the phone. Insert the charger and plug it into an electrical outlet.



**NOTE:** The battery must be fully charged initially to improve battery lifetime.

## Locking and unlocking the screen

If you do not use the phone for a while, the screen is turned off and locked automatically. This helps to prevent accidental touches and saves battery power.

When you are not using the LG-P895, press the **Power/Lock key**  to lock your phone.

If there are any programs running when you set lock screen, they may be still running in Lock mode. It is recommended that you exit all programs before entering Lock mode to avoid unnecessary charges (e.g. phone calls, web access and data communications).

To wake up your phone, press the **Power/Lock key** . The lock screen will appear. Touch and slide the lock screen in any direction to unlock your home screen. The last screen you viewed will open.

## Secure your lock screen

You can lock your screen so that only you can unlock it to access your phone.

**To set an Unlock Pattern, PIN or Password for the first time:**

- Touch  > **Apps tab** > **Settings** > **Lock screen** > **Select screen lock** > **None, Swipe, Face Unlock, Pattern, PIN or Password.**

### **NOTE:**

#### **Precautions to take when using pattern lock.**

It is very important to remember the unlock pattern you set. You will not be able to access your phone if you use an incorrect pattern 5 times. You have 5 opportunities to enter your unlock pattern, PIN or password. If you have used all 5 opportunities, you can try again after 30 seconds.

#### **When you cannot recall your unlock pattern:**

If you logged in to your Google account on the phone but failed to enter the correct pattern 5 times, tap the **Forgot pattern** button. You are then required to log in with your Google account to unlock your phone.

If you have not created a Google account on the phone or you forgot it, you have to perform a hard reset.

# Your Home screen

## Touch screen tips

Here are some tips on how to navigate around your phone.

**Touch** – To choose a menu/option or open an application, touch it.

**Touch and hold** – To open an options menu or grab an object you want to move, touch and hold it.

**Drag** – To scroll through a list or move slowly, drag across the touch screen.

**Flick** – To scroll through a list or move quickly, flick across the touch screen (drag quickly and release).

### NOTE:





- To select an item, touch the centre of the icon.
- Do not press too hard; the touch screen is sensitive enough to pick up a light, firm touch.
- Use the tip of your finger to touch the option you want. Be careful not to touch any other keys.

## Home

Simply swipe your finger to the left or right to view the panels. You can customise each panel with Apps, Downloads, Widgets and wallpapers.

**NOTE:** Some screen images may be different depending on your phone provider.

On your home screen, you can view menu icons at the bottom of the screen. Menu icons provide easy, one-touch access to the functions you use the most.

-  Touch the **Phone** icon to bring up the touch screen dialpad to make a call.
-  Touch the **Contacts** icon to open your contacts.
-  Touch the **Notebook** icon to open your notebook function.
-  Touch the **Messaging** icon to access the messaging menu. This is where you can create a new message.
-  Touch the **Apps** icon at the bottom of the screen. You can then view all your installed applications. To open any application, simply touch the icon in the applications list.

## Customising the Home screen

You can customise your home screen by adding Apps, Downloads, Widgets or Wallpapers. For more convenience using your phone, add your favourite apps and widgets to the home screen.

### To add items on your home screen:

- 1 Touch and hold the empty part of the home screen.  
Or touch  at the top of the right side.
- 2 In the Add Mode menu, select items you want to add. You will then see added items on the home screen.
- 3 Drag it to the location you want and lift your finger.

## To remove an item from the home screen:

- **Home screen** > touch and hold the icon you want to remove > drag it to 

**TIP!** To add an application icon to the home screen from the Apps menu, touch and hold the application you want to add.

## Returning to recently-used applications



- 1 Touch the **Recent app** key. The screen displays a pop-up with icons of applications you used recently.
- 2 Touch an icon to open the application. Or touch the **Back** key to return to your previous screen.

## Notification drawer

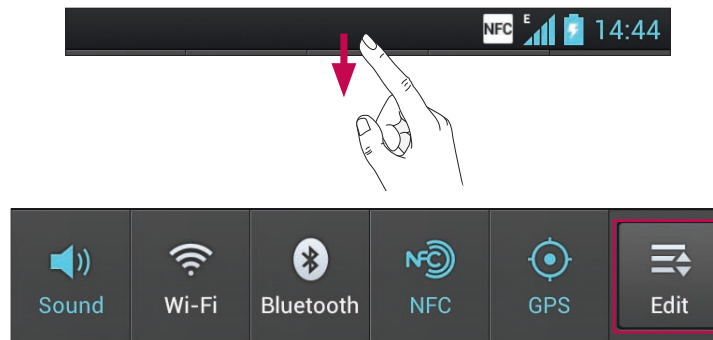
The notification drawer runs across the top of your screen.



Touch and slide the notification drawer down with your finger.

Touch  >  to manage the Notifications. Here you can check and manage Sound profile, Wi-Fi, Bluetooth, NFC, GPS, Accounts & sync, Airplane mode, Auto-rotate screen, Brightness, Data enabled or Portable Wi-Fi hotspot.

## Viewing the status bar



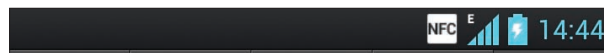

The status bar uses different icons to display phone information such as signal strength, new messages, battery life, active Bluetooth and data connections.



Below is a table explaining the meaning of icons you're likely to see in the status bar.

# Your Home screen

Icon	Description
	No Micro-USIM card
	No signal
	Airplane mode
	Connected to a Wi-Fi network
	Wired headset
	Call in progress
	Call hold
	Speakerphone
	Phone microphone is muted
	Missed call
	Bluetooth is on
	System warning
	Alarm is set
	New voicemail
	Ringer is silenced
	NFC is on
	Vibrate mode
	Battery fully charged
	Battery is charging
	Phone is connected to PC via USB cable
	Downloading data



Icon	Description
	Uploading data
	GPS is acquiring
	Receiving location data from GPS
	Data is syncing
	New Gmail
	New Google Talk message
	New message
	Song is playing
	USB tethering is active
	Portable Wi-Fi hotspot is active
	Both USB tethering and portable hotspot are active

## Onscreen keyboard

You can enter text using the onscreen keyboard. The onscreen keyboard appears automatically on the screen when you need to enter text. To manually display the keyboard, simply touch a text field where you want to enter text.

### Using the keypad & entering text

 Tap once to capitalise the next letter you type. Double-tap for all caps.

  Tap to switch to the numbers and symbols keyboard. You can also touch and hold this tab to view the Settings menu.

 Tap to enter a space.

 Tap to create a new line in the message field.

 Tap to delete the previous character.

## Entering accented letters

When you select French or Spanish as the text entry language, you can enter special French or Spanish characters (e.g. "á").

For example, to input "á", touch and hold the "a" key until the zoom-in key grows bigger and displays characters from different languages.

Then select the special character you want.

# Google account set up

When you first turn on your phone, you have the opportunity to activate the network, to sign into your Google Account and how you want to use some Google services.

## To set up your Google account:

- Sign into a Google Account from the prompted set up screen.

**OR**

- Touch  > **Apps** tab > select a Google application, such as **Gmail** > select **New** to create a new account.

If you have a Google account, touch **Existing**, enter your email address and password, then touch **Sign in**.

Once you have set up your Google account on your phone, your phone automatically synchronises with your Google account on the web.

Your contacts, Gmail messages, Calendar events and other information from these applications and services on the web are synchronised with your phone. (This depends on your synchronisation settings.)

After signing in, you can use Gmail™ and take advantage of Google services on your phone.

# Connecting to Networks and Devices

## Wi-Fi

With Wi-Fi, you can use high-speed Internet access within the coverage of the wireless access point WAP. Enjoy wireless Internet using Wi-Fi, without extra charges.

## Connecting to Wi-Fi networks

To use Wi-Fi on your phone, you need to access a wireless access point or "hotspot". Some access points are open and you can simply connect to them. Others are hidden or use security features, you must configure your phone to be able to connect to them.

Turn off Wi-Fi when you're not using it to extend the life of your battery.

**NOTE:** If you are out of the Wi-Fi zone or set Wi-Fi to **OFF**, additional charges may be applied by your mobile operator for mobile data use.

## Turning Wi-Fi on and connecting to a Wi-Fi network

- 1 Touch  > **Apps** tab > **Settings** > **Wi-Fi** from the WIRELESS & NETWORKS
- 2 Set **Wi-Fi** to **ON** to turn it on and start scanning for available Wi-Fi networks.
- 3 Tap Wi-Fi menu again to see a list of active and in-range Wi-Fi networks.
  - Secured networks are indicated by a lock icon.
- 4 Touch a network to connect to it.
  - If the network is secured, you are prompted to enter a password or other credentials. (Ask your network administrator for details)
- 5 After connecting to a Wi-Fi network, the status bar displays icon that indicate Wi-Fi status.

## Bluetooth

You can use Bluetooth to send data by running a corresponding application as on most other mobile phones.

**TIP!** With LG-P895, you can enjoy Bluetooth high speed. If the device you want to share files which also supports high speed Bluetooth, the files will automatically be transferred via the high-speed network. To use Bluetooth high speed data transfer, please make sure the Wi-Fi is OFF on your devices before use. The settings for Bluetooth high speed may be different depends on the device. Please check the device's settings with their service provider.

## Turning on Bluetooth and pairing up your phone with a Bluetooth device

You must pair your device with another device before you connect to it.

- 1 Touch  > **Apps** tab > **Settings** > Set **Bluetooth** to **ON** from the WIRELESS & NETWORKS
- 2 Tap **Bluetooth** menu again. Your phone will scan for and display the IDs of all available Bluetooth in-range devices. If the device you want to pair which isn't on the list, make sure the target device is set to be discoverable, then tap **Search for devices** again.
- 3 Choose the device you want to pair up with from the list.

# Connecting to Networks and Devices

Once the pairing is successful, your device will connect to the device.

## Sending pictures using Bluetooth

- 1 Select a **Picture** >  > **Bluetooth**
- 2 Check whether **Bluetooth** is **ON**, then select **Search for devices**.
- 3 Choose the device you want to send data to from the list.

## Sharing your phone's data connection

USB tethering and portable Wi-Fi hotspot are great features when there are no wireless connections available. You can share your phone's mobile data connection with a single computer via a USB cable (USB tethering). You can also share your phone's data connection with more than a single device at a time by turning your phone into a portable Wi-Fi hotspot.

When your phone is sharing its data connection, an icon appears in the status bar and as an ongoing notification in the notifications drawer.

For the latest information about tethering and portable hotspots, including supported operating systems and other details, visit <http://www.android.com/tether>.

### To change Portable Wi-Fi hotspot settings:

- Touch  > **Apps** tab > **Settings** > **More** from the WIRELESS & NETWORKS > **Portable Wi-Fi hotspot** > Choose options that you want to adjust

### TIP!

If your computer is running Windows 7 or a recent distribution of some flavours of Linux (such as Ubuntu), you don't usually need to prepare your computer for tethering. But if you're running an earlier version of Windows or another operating system, you may need to prepare your computer to establish a network connection via USB. For the most current information about which operating systems support USB tethering and how to configure them, visit <http://www.android.com/tether>.

## To rename or secure your portable hotspot

You can change the name of your phone's Wi-Fi network name (SSID) and secure its Wi-Fi network.

- 1 On the home screen, touch  > **Apps** tab > **Settings**
- 2 Touch **More** from the WIRELESS & NETWORKS and select **Portable Wi-Fi hotspot**.
- 3 Ensure **Portable Wi-Fi hotspot** is ticked.
- 4 Touch **Configure Wi-Fi hotspot**.
  - The **Configure Wi-Fi hotspot** dialog box will open.
  - You can change the network SSID (name) that other computers or devices see when scanning for Wi-Fi networks.
  - You can also touch the **Security** menu to configure the network with Wi-Fi Protected Access 2 (WPA2) security using a pre-shared key (PSK).

- If you touch the **WPA2 PSK** security option, a password field is added to the **Configure Wi-Fi hotspot** dialog. If you enter a password, you will need to enter that password when you connect to the phone's hotspot with a computer or other device. You can set **Open** in the **Security** menu to remove security from your Wi-Fi network.

5 Touch **Save**.

#### **ATTENTION!**

If you set the security option as Open, you cannot prevent unauthorised usage of online services by other people and additional charges can be incurred. To avoid unauthorised usage, you are advised to keep the security option active.

## Using the Wi-Fi Cast

You can share your music, picture and video content between users who use Android Phones connected via the same Wi-Fi & Wi-Fi Direct network.

Check your Wi-Fi & Wi-Fi Direct network in advance and make sure the users are connected to the same network.

- 1 Touch  > **Apps** tab > **Settings** > **More** from the WIRELESS & NETWORKS > **Wi-Fi Direct**
- 2 Touch the Wi-Fi Direct checkbox to turn on.
- 3 Select a device to connect from the scanned device list.
- 4 Touch **Connect**.

## Enabling Wi-Fi Direct to share through SmartShare

Wi-Fi Direct automatically scans nearby Wi-Fi Direct devices and the searched devices are listed as they are found and you can select a specific device to share multimedia data through SmartShare.

Wi-Fi Direct cannot be enabled while using other Wi-Fi functions.

- 1 Touch  > **Apps** tab > **Settings** > **More** from the WIRELESS & NETWORKS > **Wi-Fi Direct**
- 2 Select a device to connect from the scanned device list.

**CREATE GROUP** – Touch to activate group owner mode, which enables the legacy Wi-Fi devices to connect by scanning your phone. In this case you must enter the password that is set in **Password**.



**NOTE:** When your phone becomes a group owner, it will consume more battery power than when it is a client. Wi-Fi Direct connection does not provide Internet service. Additional costs may be incurred when connecting and using online services. Check data charges with your network provider.

# Connecting to Networks and Devices

## Using SmartShare

SmartShare uses DLNA (Digital Living Network Alliance) technology to share digital content through a wireless network. Both devices must be DLNA certified to support this feature.





### To turn SmartShare on and allow sharing contents

- 1 Touch  > **Apps** tab > **SmartShare** .
- 2 Touch the **Menu** key  > **Settings**.
- 3 Touch Discoverable to allow your device to be detected by other devices.
  - Touch **Always accept request** if you would like to automatically accept sharing requests from other devices.
  - Touch **Receive files** if you would like to allow the other devices to upload media files to my phone.
- 4 Under the My shared contents section, touch to checkmark the types of content you would like to share. Choose from **Pictures**, **Videos**, and **Music**.
- 5 **SmartShare** is now activated and ready to share contents.

### To control your renderer devices

Let your renderer device (e.g., TV) play multimedia contents from your remote content library (e.g., PC).

**NOTE:** Make sure that the DLNA functionality of your devices is properly configured (e.g., TV and PC).

- 1 Touch  > **Apps** tab > **SmartShare** .
- 2 Touch the **To** button  and select the device from the renderer device list.
- 3 Touch the **From** button  and select the device of the remote content library.
- 4 You can browse the content library.
- 5 Touch and hold a content thumbnail and flick them to the top area with your finger or touch the **Menu Key**  > **Play**.

### To share contents from your phone to your renderer device (e.g. TV)

**NOTE:** Make sure that your renderer device is properly configured.

- 1 While watching your pictures or videos using the Gallery application, touch tab  /  /  on the Title area.

 : Need to be connected network

 : Select the device on network

 : Currently, the content is being shared through SmartShare.



- 2 Select the device from renderer lists to play the files.

**NOTICE:** Check that your device is connected with your home network using Wi-Fi connection to use this application.

Some DLNA enabled devices (e.g. TV) support only the DMP feature of DLNA and will not appear in the renderer device list.

Your device might not be able to play some contents.



### To download contents from the remote content library

- 1 Touch  > **Apps** tab > **SmartShare** .
- 2 Touch the **From** button  and select the device of the remote content library.
- 3 You can browse the content library.
- 4 Touch and hold a content thumbnail and then touch **Download**.

**NOTICE:** A few types of contents are not supported.

### To upload contents from the remote content library





**NOTE:** Make sure that the internal storage is correctly mounted and the Receive files option in the Settings menu is checked.

- 1 Touch  > **Apps** tab > **SmartShare** .
- 2 Touch the **From** button  and select **My phone**.
- 3 You can browse the local content library.
- 4 Touch and hold a content thumbnail and then touch **Upload**.
- 5 Select the device of the remote content library to be uploaded.

**NOTICE:** Some DLNA enabled devices do not support the DMS upload functionality and will not upload files. A few types of contents are not supported.



# Calls

## Making a call

- 1 Touch  to open the keypad.
- 2 Enter the number using the keypad. To delete a digit, touch the .
- 3 Touch  to make a call.
- 4 To end a call, touch the **End** icon .

**TIP!** To enter "+" to make international calls, touch and hold .

## Calling your contacts

- 1 Touch  to open your contacts.
- 2 Scroll through the contact list or enter the first few letters of the contact you want to call by touching **Search contacts**.
- 3 In the list, touch the contact twice or touch  you want to call.

## Answering and rejecting a call

When you receive a call in Lock state, hold and slide the  to Answer incoming call.

Hold and slide the  to Decline an incoming call.

Hold and slide the **Quick msg** icon from the bottom if you want to send a message.





### **TIP! Quick msg**

You can send a message quickly using this function. This is useful if you need to reject a call with message during a meeting.

## Adjusting call volume

To adjust the in-call volume during a call, use the Volume up and down keys on the left-hand side of the phone.

## Making a second call

- 1 During your first call, touch **Menu** > **Add call** and dial the number. Also, you can go recent dialled list by touching  or can search contacts by touching  and select the contact you want to call.
- 2 Touch  to make the call.
- 3 Both calls are displayed on the call screen. Your initial call is locked and put on hold.
- 4 Touch the displayed number to toggle between calls. Or touch  **Merge call** to make a conference call.
- 5 To end active calls, touch **End** or press **Home** Key and slide the notification bar down and select **End call** icon .

**NOTE:** You are charged for each call you make.

## Viewing your call logs

On the home screen, touch  and choose the **Call logs** tab .

View a complete list of all dialled, received and missed calls.

**TIP!** Touch any call log entry to view the date, time and duration of the call.

**TIP!** Press the **Menu** key, then touch **Delete all** to delete all the recorded items.

## Call settings

You can configure phone call settings such as call forwarding and other special features offered by your carrier.

**1** On the home screen, touch .

**2** Touch **Menu**.

**3** Tap **Call settings** and choose the options that you want to adjust.

**Fixed dialing numbers** – To turn on and compile a list of numbers that can be called from your phone. You'll need your PIN2, which is available from your operator. Only numbers within the fixed dial list can be called from your phone.

**Voicemail service** – Allows you to select your carrier's voicemail service.

**Voicemail settings** – If you are using your carrier's voicemail service, this option allows you to enter the voicemail number to use for listening to and managing your voicemail.

**Save unknown numbers** – Add unknown numbers to contacts after a call.

**Call reject** – Allows you to set the call reject function. Choose from **Disabled**, **Reject calls on list** or **Reject all calls**.

**Quick messages** – When you want to reject a call, you can send a quick message using this function. This is useful if you need to reject a call during a meeting.

**Call forwarding** – Choose whether to divert all calls, when the line is busy, when there is no answer or when you have no signal.

**Call barring** – Select when you would like calls to be barred. Enter the call barring password. Please check with your network operator about this service.

**Call duration** – View the duration of calls including Last call, All calls, Dialled calls and received calls.

**Call costs** – View the charges applied to your calls. (This service is network dependent; some operators do not support this function)

**Additional settings** – This lets you change the following settings:

**Caller ID:** Choose whether to display your number on an outgoing call.

**Call waiting:** If call waiting is activated, the handset will notify you of an incoming call while you are in call (depending on your network provider).

# Contacts



Add contacts to your phone and synchronise them with the contacts in your Google account or other accounts that support contact syncing.

## Searching for a contact

### In the home screen

- 1 Touch  to open your contacts.
- 2 Touch **Search contacts** and enter the contact name using the keyboard.

## Adding a new contact

- 1 Touch , enter the new contact's number, then press the **Menu** key. Touch **Add to Contacts** > **Create new contact**.
- 2 If you want to add a picture to the new contact, touch the image area. Choose from **Take photo** or **Select from Gallery**.
- 3 Select the contact type by touching .
- 4 Touch a category of contact information and enter the details about your contact.
- 5 Touch **Save**.



## Favourite contacts

You can classify frequently called contacts as favourites.

### Adding a contact to your favourites

- 1 Touch  to open your contacts.
- 2 Touch a contact to view their details.
- 3 Touch the star to the right of the contact's name. The star turns yellow color.

### Removing a contact from your favourites list

- 1 Touch  to open your contacts.
- 2 Touch the  tab, and choose a contact to view its details.
- 3 Touch the yellow color star to the right of the contact's name. The star turns grey and the contact is removed from your favourites.

## Moving contacts from your Old Device to your New Device

Export your contacts as a CSV file from your old device to your PC using a PC sync program.

- 1 Install "LG PC Suite" on the PC first. Run the program and connect your Android mobile phone to the PC using a USB cable.
- 2 On the top menu, select **Device > Import to device > Import contacts**.
- 3 A popup window to select the file type and a file to import will appear.
- 4 On the popup, click the **Select a file** and Windows Explorer will appear.
- 5 Select the contacts file to import in Windows Explorer and click the **Open**.
- 6 Click **OK**.
- 7 A **Field mapping** popup to link the contacts in your device and new contacts data will appear.
- 8 If there is a conflict between the data in your PC contacts and device contacts, make the necessary selections or modifications in LG PC Suite.
- 9 Click **OK**.

# Messaging

Your LG-P895 combines SMS and MMS into one intuitive, easy-to-use menu.

## Sending a message

- 1 Touch  on the home screen, and touch  to open a blank message.
- 2 Enter a contact name or contact number in the **To** field. As you enter the contact name, matching contacts appear. You can touch a suggested recipient. You can add multiple contacts.

**NOTE:** You will be charged for a text message for every person you send the message to.

- 3 Touch **Enter message** field and start to compose your message.
- 4 Press  to open the Options menu. Choose from **Add subject**, **Discard**, **Insert smiley** and **All messages**.

**TIP!** You can touch  icon to attach the file you want to share with your message.

- 5 Touch **Send** to send your message.
- 6 Responses appear on the screen. As you view and send additional messages, a message thread is created.

**⚠ WARNING:** The 160-character limit may vary from country to country depending on the language and how the SMS is coded.

**⚠ WARNING:** If an image, video or audio file is added to an SMS message, it is automatically converted into an MMS message and you are charged accordingly.

## Threaded box

Messages (SMS, MMS) exchanged with another party can be displayed in chronological order so that you can conveniently see an overview of your conversation.

## Using Smilies

Liven up your messages using Smilies.

When writing a new message, press the **Menu** key, then choose **Insert smiley**.

## Changing your message settings

Your LG-P895 message settings are predefined, so you can send messages immediately. You can change the settings based on your preferences.

- 1 Touch Messaging icon on the home screen, and touch the **Menu** key, then tap **Settings**.

# E-mail

You can use the Email application to read emails from services like Gmail. The Email application supports the following account types: POP3, IMAP and Exchange.

Your service provider or system administrator can provide the account settings you need.

## Managing an email account

The first time you open the **E-mail** application, a setup wizard opens to help you to set up an email account.

### To add another email account:

- Touch  > **Apps** tab > **E-mail** > in the account screen, touch  > **Add account**

After the initial setup, Email displays the contents of your inbox. If you have added more than one account, you can switch among accounts.

### To change an email account's setting:

- Touch  > **Apps** tab > **E-mail** > in the account screen, touch  > **Settings**

### To delete an email account:

- Touch  > **Apps** tab > **E-mail** > in the account screen, touch  > **Delete account** > touch an account you want to delete > **Delete** > **OK**

## Email account screen

You can touch an account to view its Inbox.

The account from which you send email by default is indicated with a tick.

 – Touch to open your Combined Inbox, with messages sent to all of your accounts. Messages in the Combined Inbox are colour coded on the left, by account, using the same colours used for your accounts in the Accounts screen.

 – Touch the folder icon to open the account folders.

### TIP!

If you long-press an account from the list of email accounts, you can select the desired option in the pop-up window.



For example, select Add to home screen to create a shortcut icon of the account on the home screen.

## Working with account folders

Each account has an Inbox, Outbox, Sent and Drafts folder. Depending on the features supported by your account's service provider, you may have additional folders.

## Composing and sending email

### To compose and send a message

- 1 While in the **E-mail** application, touch the .
- 2 Enter an address for the message's intended recipient. As you enter text, matching addresses are offered from your Contacts. Separate multiple addresses with semicolon.
- 3 Touch Cc/Bcc field to add Cc/Bcc and Touch  to attach files if required.
- 4 Enter the text of the message.
- 5 Touch the .

If you aren't connected to a network, for example, if you're working in airplane mode, the messages that you send are stored in your Outbox folder until you're connected to a network again. If it contains any pending messages, the Outbox is displayed on the Accounts screen.

**TIP!** When a new email arrives in the inbox, you will receive a notification by sound or vibration. Tap the email notification to stop notifications.

# Camera

## Getting to know the viewfinder

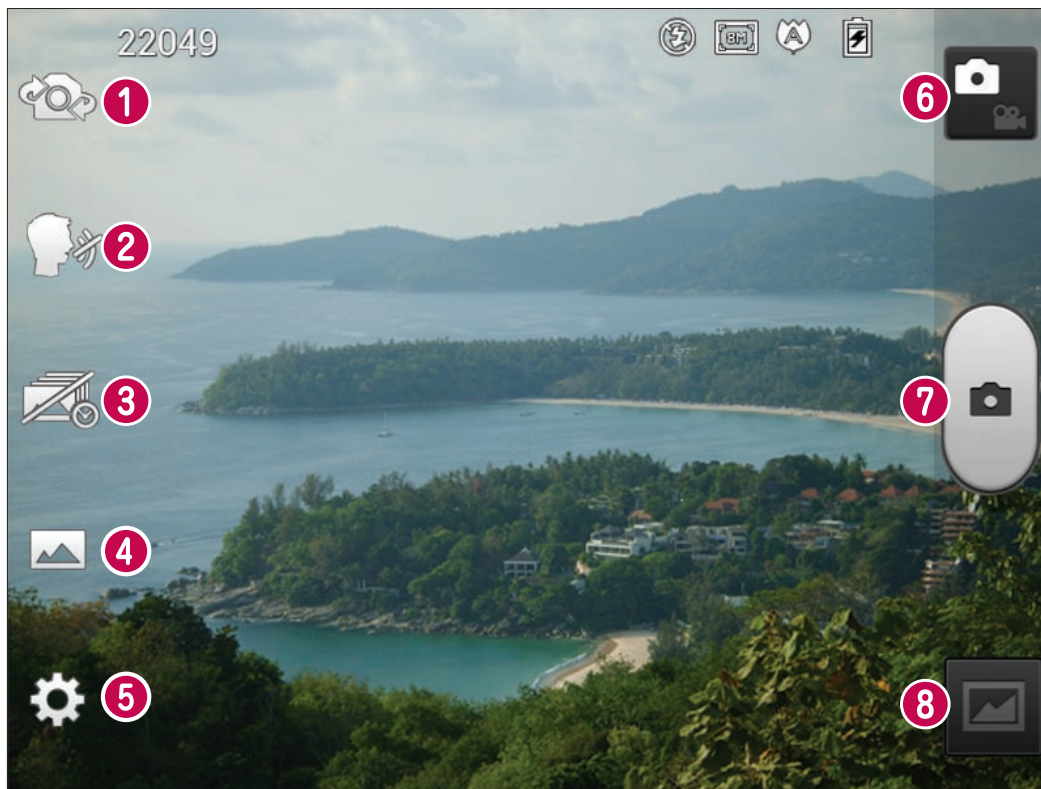

- ❶ **Swap camera** – Switch between the rear-facing camera lens and the front-facing camera lens.
- ❷ **Cheese shutter** – Say Cheese when you get ready to take a photo.
- ❸ **Time catch shot** – Touch this icon to capture the missing moment before pressing the shutter.
- ❹ **Shot mode** – Choose from **Normal**, **HDR**, **Panorama** or **Continuous shot**.
- ❺ **Settings** – Touch this icon to open the Settings menu.
- ❻ **Video mode** – Touch this icon to switch to video mode.
- ❼ **Taking a photo**
- ❽ **Gallery** – Touch to view the last photo you captured. This enables you to access your gallery and view saved photos within camera mode.

# Camera

## Taking a quick photo

- 1 Open the **Camera** application.
- 2 Hold the phone, point the lens towards the subject you want to photograph.
- 3 Touch the screen and a focus box will appear in the viewfinder screen.
- 4 When the focus box turns green, the camera has focused on your subject.
- 5 Click on the  to capture the photo.

## Once you've taken the photo

Touch  to view the last photo you captured.

 Touch to share your photo via **Bluetooth, E-mail, Gmail, Google+, Memo, Messaging, Picasa** and **Social+**.

**TIP!** If you have an SNS account and set it up on your phone, you can share your photo with the SNS community.

 Touch to delete the photo.

Touch  to open the options.

**Set image as** – Touch to use the photo as a **Contact photo, Home Screen wallpaper** or **Lock screen wallpaper**.

**Move** – Touch to move the photo to other place.

**Rename** – Touch to edit the name of the selected picture.

**Rotate left/right** – To rotate left or right.

**Crop** – Crop your photo. Move your finger across the screen to select the area.

**Edit** – View and edit the picture.

 Select the photo resolution. If you choose the high resolution, the file size will increase, which means you will be able to store fewer photos in the memory.

 Improves colour qualities in different lighting conditions.

 Applies artistic effects to the pictures.

 Applies the additional options for pictures.

**Slideshow** – Automatically shows you the images one after the other.

**Details** – Show the picture information.

## Using the advanced settings

In the viewfinder, touch  to open all advanced options.











 – Touch if you want to change the viewfinder menu.

 – Switch between the rear-facing camera lens and the front-facing camera lens.





 – Say Cheese when you get ready to take a photo.

 – Touch this icon to capture the missing moment before pressing the shutter.

 – Choose from Normal, HDR, Panorama or Continuous shot.

-  – Allows you to turn on the flash when taking a photo in dark conditions.
-  – Zoom in or out
-  – This defines and controls the amount of sunlight entering the photo.
-  – Focuses on the specific spot.
-  – Select the photo resolution. If you choose the high resolution, the file size will increase, which means you will be able to store fewer photos in the memory.
-  – Finds the color and light settings appropriate for the current environment. Choose from **Normal, Portrait, Landscape, Sports** or **Night**.
-  – The ISO rating determines the sensitivity of the camera's light sensor. The higher the ISO, the more sensitive the camera is. This is useful in darker conditions when you cannot use the flash.
-  – Improves colour qualities in different lighting conditions.
-  – Applies artistic effects to the pictures.
-  – Set a delay after the capture button is pressed. This is ideal if you want to be in the photo.
-  – Activate to use your phone's location-based services. Take pictures wherever you are and tag them with the location. If you upload tagged pictures to a blog that supports geotagging, you can see the pictures displayed on a map.

**NOTE:** This function is only available when GPS is active.

-  – Select one of shutter sounds.
-  – It automatically shows you the picture you just took.
-  – Restore all camera default settings.
-  – Touch whenever you want to know how some function operates. This provides you with a quick guide.

**TIP!** When you exit the camera, some settings return to their defaults, such as white balance, colour tone, timer and scene mode. Check these before you take your next photo.

**TIP!** The Settings menu is superimposed over the viewfinder so, when you change elements of the photo colour or quality, you see a preview of the image change behind the Settings menu.

# Video camera

## Getting to know the viewfinder

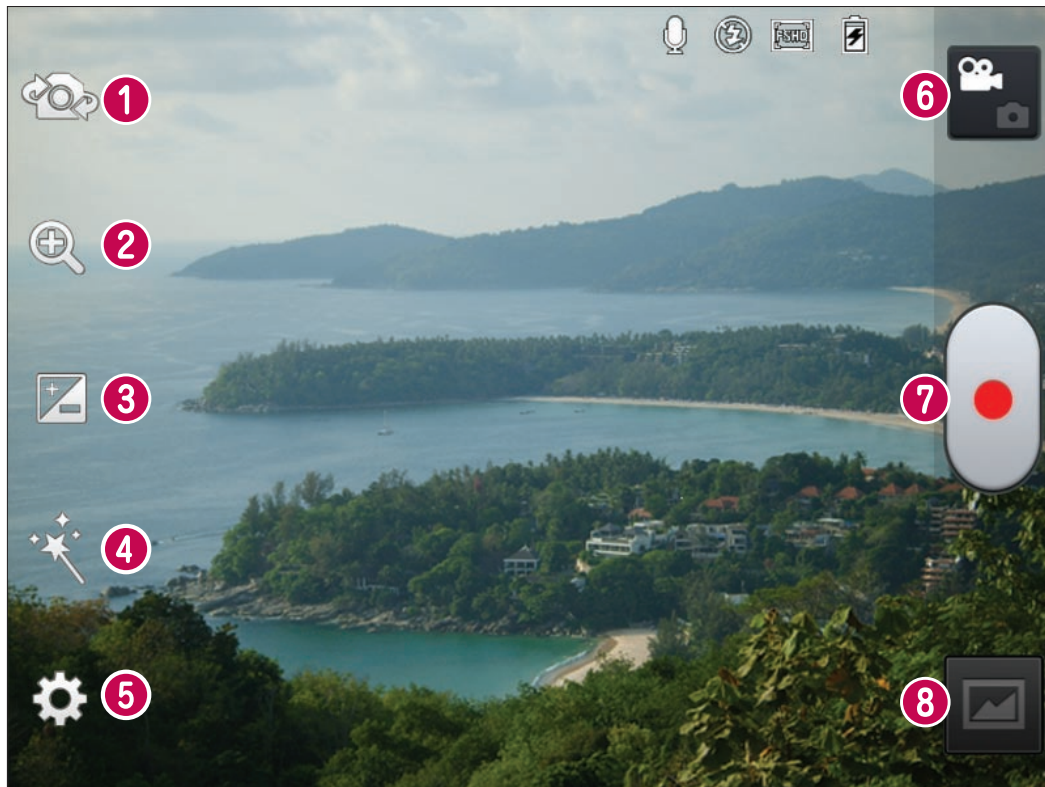

- 1 **Swap camera** – Switch between the rear-facing camera lens and the front-facing camera lens.
- 2 **Zoom** – Zoom in or out.
- 3 **Brightness** – This defines and controls the amount of sunlight entering the video.
- 4 **Live effect** – Live effect provides various visual effects when taking a video.
- 5 **Settings** – Touch this icon to open the settings menu.
- 6 **Camera mode** – Touch this icon to switch to camera mode.
- 7 **Start recording**
- 8 **Gallery** – Touch to view the last video you recorded. This enables you to access your gallery and view your saved videos from within video mode.

## Shooting a quick video

- 1 Open the **Camera** application and touch **Video mode** button.
- 2 The video camera viewfinder appears on the screen.
- 3 Holding the phone, point the lens towards the subject you want to capture in your video.
- 4 Press the Record  button once to start recording.
- 5 A red light appears at the top corner of the viewfinder with a timer showing the length of the video.

### Tip!



– Touch to capture image during recording a video.

- 6 Touch  on the screen to stop recording.

## After shooting a video

Your captured video will appear on the Gallery. Touch  to view the last video you recorded.

 Touch to play the video.

 Touch to share the video via **Bluetooth, E-mail, Gmail, Google+, Messaging** or **YouTube**.

 Touch to delete the video you just made. Confirm by touching **OK**. The viewfinder reappears.

Touch  to open the options.

**Move** – Touch to move the video to other place.

**Rename** – Tap to edit the name of the selected video.

**Details** – Tap to see a detailed information, such as the name, date, time, size and type.

## Using the advanced settings

Using the viewfinder, touch  to open all the advanced options.

 – Touch if you want to change the viewfinder menu.

 – Switch between the rear-facing camera lens and the front-facing camera lens.

 – Zoom in or zoom out.

 – This defines and controls the amount of sunlight entering the video.

 – Provides various visual effects when recording a video.

 – Allows you to turn on the flash when taking a video in dark conditions.

 – Touch to set the size (in pixels) of the video you are recording.

 – Improves colour qualities in different lighting conditions.

 – Choose a colour tone to use for your new view.

 – Activate to use your phone's location-based services.

 – Choose **Off** to record a video without sound.

 – Auto review automatically shows you the video you just recorded.

 – Restore all video camera default settings.

 – Touch if you want to know how this function operates. This provides you with a quick guide.

# Video camera

## **Adjusting the volume when viewing a video**

To adjust the volume of a video while it is playing, use the volume keys on the right-hand side of the phone.

# Video Wiz

You can make your own movie using your images/video and music.

**1** From the Home Screen, touch the **Apps Key > Video Wiz**.

**2** Select the desired options to create a movie.

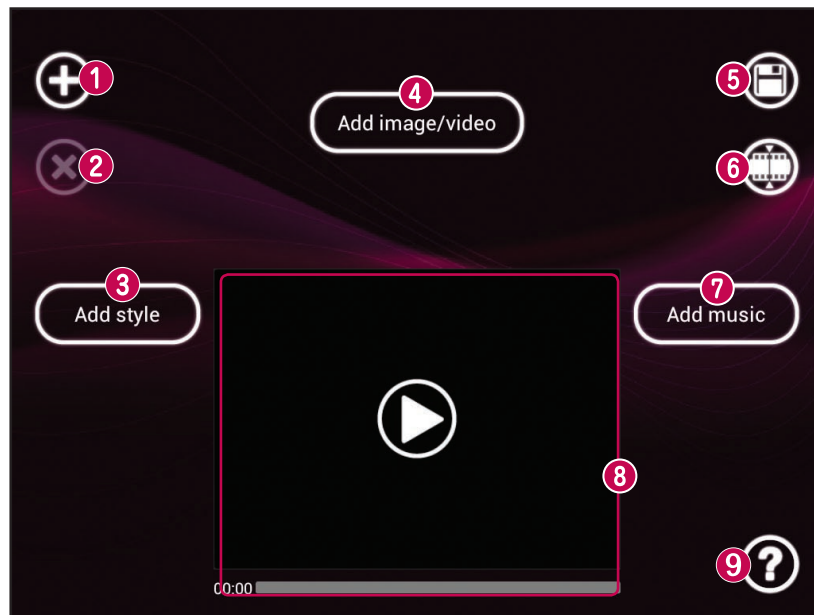

**1 Add Media** – Touch this icon add images and/or video to your movie.

- Touch **Images** to add images, then touch the image(s) you want to add.
- Touch **Videos** to add video footage, then touch the video(s) you want to add.
- Touch **Done** to exit after all of the media files have been added.

**2 Delete Media** – Touch this icon to remove the selected image(s) and/or video(s).

- Touch an image or video in the added media contents section, touch **Delete Media** , then touch **Delete selected files** (or **Delete all files**).

**3 Add Style** – Touch this icon to select the desired movie style.

- Touch the up or down arrow to scroll through and select the style you want.

**4 Added image/video** – Displays all of the selected image(s) and/or video(s) for your movie.

**5 Save** – Touch this icon to save the movie file.

**6 Edit** – Touch this icon to edit the movie file.

- Swipe left and right to select the footage to edit.
- Touch the **Overlay Text** icon to insert text.
- Touch the **Overlay Image** icon to insert selected graphic(s).
- Touch the **Trim Video** icon to trim segments from your video footage.
- Touch the **Done** icon to exit when you're finished editing.

**7 Add Music** – Touch this button to set the background music.

**8 Preview** – Touch this icon to play your movie.

**9 Help** – Touch this icon to view information on how to use the Video Wiz application.

# Multimedia

You can store multimedia files on a internal memory for easy access to all your multimedia files.











## Video Player

Your LG-P895 has a built-in video player that lets you play all your favourite videos. To access the video player, Touch  > **Apps** tab > **Video Player**.

## Playing a video

1 In the home screen, touch  > **Apps** tab > **Video Player**.

2 Select the video you want to play.

	Touch to pause playback a video.
	Touch to resume playback a video.
	Touch to go 10 seconds forward.
	Touch to go 10 seconds backward.
	Touch to manage the video volume.
	Touch to set Dolby audio effect when connected with headset jack.
	Touch Speed controller icon and drag the progress bar to control playback speed.
	Touch Preview frame icon and drag the handler of seek bar to explore the content with a preview screen.
	Touch to lock a video screen.
	Touch the direct list icon to see the list of videos.

To change the volume while watching video, press the up and down volume keys on the righthand side of the phone.

Touch and hold any video in the list. It displays **Delete** and **Details** as options.

## Gallery

Touch  > **Apps** tab > **Gallery**. Open a list of catalogue bars that store all your multimedia files.

## Music Player









Your LG-P895 has a built-in music player that lets you play all your favourite tracks. To access the music player, Touch  > **Apps** tab > **Music Player**.

## Transferring music files using USB mass storage devices

- 1 Connect the LG-P895 to a PC using a USB cable.
- 2 If you haven't installed LG Android Platform Driver on your PC, you need to change the settings manually. Choose **Settings** > **Connectivity** > **USB connection type**, then select **Media sync (MTP)**.
- 3 You can view the mass storage content on your PC and transfer the files.

## Playing a song

- 1 In the Home screen, touch  > **Apps** tab > **Music Player**.
- 2 Touch **Songs**.
- 3 Select the song you want to play.

	Touch to pause playback.
	Touch to resume playback.
	Touch to skip to the next track in the album, playlist.
	Touch to go back to the beginning of the song. Touch twice to return to the previous song.
	Touch to manage the music volume.
	Touch to set repeat mode.
	Touch to set shuffle mode.
	Touch to see the current playlist.
	Touch to see lyrics. This option is on only if the song includes the lyrics.

To change the volume while listening to music, press the up and down volume keys on the right-hand side of the phone.

Touch and hold any song in the list. It displays **Play**, **Add to playlist**, **Set as ringtone**, **Delete**, **Share**, **Search** and **Details**.

**NOTE:** Music file copyrights may be protected by international treaties and national copyright laws.

Therefore, it may be necessary to obtain permission or a licence to reproduce or copy music.

In some countries, national laws prohibit private copying of copyrighted material.

Before downloading or copying the file, check the national laws of the relevant country concerning the use of such material.

# Multimedia

## LG Tag+

### What is LG Tag+

LG Tag+ allows easy saving and loading to NFC tag, which can be customized to suit certain environments.

### Using Tag+ writing

- 1 Touch  > **Apps** tab > **LG Tag+**.
- 2 Select the desired mode (**Car/Office/Sleep/User mode**) and tap **Write on NFC tag**.
- 3 Touch the back of your device to a tag, then launching application and changing settings can be set.

### Using Tag+ reading

When touching the set tag, mode will be activated right away.

## Media Home

### Using media home

- 1 Touch  > **Apps** tab > **Media Home**
- 2 Select the desired function among of videos, photos, music.

### Setting media home

- 1 Touch  > **Apps** tab > **Media Home** > **Settings**
- 2 You can change the settings based on your preferences.

#### Tip!

Once you connect your device to a TV or monitor via a MHL cable, media home apps will be launch automatically when **Media Home** > **Settings** > **Auto-launch and auto-off** option is enabled.

# Notebook









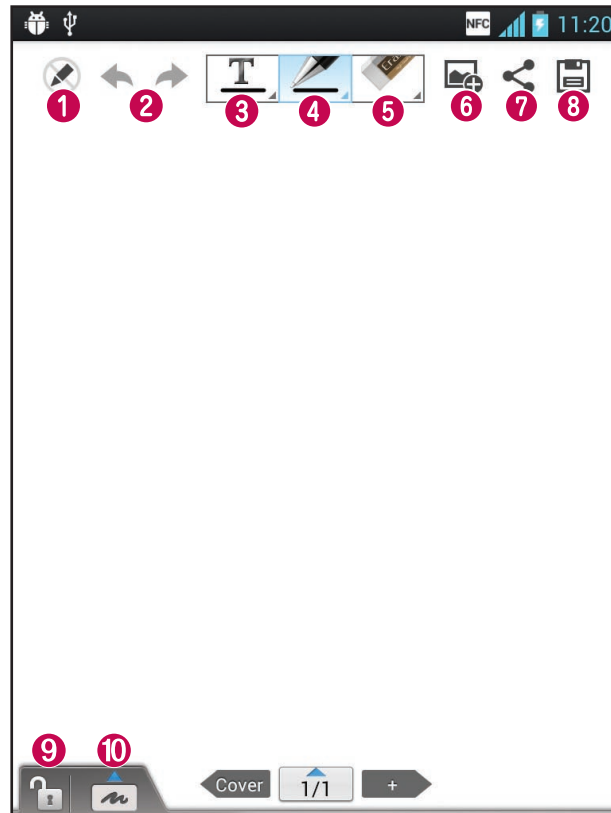

With Notebook application, you can manage and personalize a wide variety of information.

## Making a note

- 1 Touch  > **Apps** tab > **Notebook**.
- 2 Touch **New note** to create a new note.
- 3 Select the desired mode(**Cover, Title, Paper, Paper colour**) and **OK**.

## Getting to know the Notebook





- 1  – Select the Read only or edit mode.
- 2  – Undo or Redo.
- 3  – Tap this button to write.
- 4  – Select the Pen type, Thickness, Opacity and Colour.
- 5  – Erase the memo that you created.
- 6  – Touch to attach the files using Picture, Capture picture, Video, Capture video, Audio, Record voice, Location, Sticker and Date and time.
- 7  – Share the current note to others via Gmail, E-mail, Social+, Bluetooth, Messaging, Picasa, Google+, Memo.
- 8  – Save the note with the current screen.
- 9  – Select to lock or unlock the Front key.
- 10  – Tap this button to enlarge the input area.

# LG SmartWorld

LG SmartWorld offers an assortment of exciting content - games, applications, wallpaper and ringtones - giving LG phone users the chance to enjoy richer "Mobile Life" experiences.



## How to Get to LG SmartWorld from Your Phone

- 1 Touch  > **Apps** tab > Tap the  icon to access LG SmartWorld.
- 2 Tap Sign in and enter ID/PW for LG SmartWorld. If you have not yet signed up, tap Register and get a LG SmartWorld membership.
- 3 Download the content you want.

### **NOTE: What if there is no icon?**

- 1 Using a mobile Web browser, access LG SmartWorld ([www.lgworld.com](http://www.lgworld.com)) and select your country.
- 2 Download LG SmartWorld App.
- 3 Execute and install the downloaded file.
- 4 Access LG SmartWorld by tapping the  icon.



## How to use LG SmartWorld

- Participate in monthly LG SmartWorld promotions.
  -  – Search Content.
  -  – Find contents by category(e.g. Games, Education, Entertainment etc).
  -  – List of downloaded/to-be updated contents.
- Try the easy **Menu** buttons to find what you're looking for fast.
  - Apps for you** – Recommended content based on your previous choices.
  - Settings** – Set Profile and Display.
  - Sign in** – Set your ID and Password.
- Try other useful functions as well. (Content Detail screen)

**NOTE:** LG SmartWorld may not be available in all carriers or countries.



# Utilities

## Setting your alarm



- 1 Touch  > **Apps** tab > **Alarm/Clock** > .
- 2 After you set the alarm, the LG-P895 lets you know how much time is left before the alarm will invoke.
- 3 Set **Repeat**, **Snooze duration**, **Vibration**, **Alarm sound**, **Puzzle lock** and **Memo**. Touch **Save**.

**NOTE:** To change alarm settings on alarm list screen, touch the Menu key and select Settings. You can adjust the below options: Alarm in silent mode, Alarm volume, Side button behavior and Puzzle lock option.

## Using your calculator

- 1 Touch  > **Apps** tab > **Calculator**
- 2 Touch the number keys to enter numbers.
- 3 For simple calculations, touch the function you want (+, -, x or ÷) followed by =.
- 4 For more complex calculations, touch , select the **Advanced panel**, then choose sin, cos, tan, log and so on.
- 5 To check history tap the icon 

## Adding an event to your calendar

- 1 Touch  > **Apps** tab > **Calendar**
- 2 On the screen, you can find the different view types of the Calendar (Day, Week, Month, Agenda).
- 3 Tap on the date you want to add event on and touch .
- 4 Touch **Event name** then enter the event name.
- 5 Touch **Location** and enter the location. Check the date and enter the time you want your event to start and finish.
- 6 If you want to add a note to your event, touch **Description** and enter the details.
- 7 If you want to repeat the alarm, set **REPEAT**, and set **REMINDERS**, if necessary.
- 8 Touch **Save** to save the event in the calendar.

## Tasks

This task can be synchronized with MS Exchange account. You can create task, revise it and delete it in MS outlook or MS Office Outlook Web Access.

### To Synchronize MS Exchange

- 1 From the Home Screen, Touch  > **Settings**.
- 2 Touch **Accounts & sync** > **ADD ACCOUNT**.
- 3 Touch **Microsoft Exchange** to create Email address and Password.
- 4 Make sure if you checkmark Sync task.

## Polaris Office

Polaris Office is a professional mobile office solution that lets users conveniently view various types of office documents, including Word, Excel and PowerPoint files, anywhere, anytime, using their mobile devices.

Touch  > **Apps** tab > **Polaris Office**.

### Managing files

Polaris Office provides mobile users with convenient file management features, including copying, moving and pasting, and deleting files and folders right on the device.

### Viewing files

Mobile users can now easily view a wide variety of file types, including Microsoft Office documents and Adobe PDF, right on their mobile devices. When viewing documents using Polaris Office, the objects and layout remain the same as in their original documents.

## FileShare

This feature allows you to share files from your phone.

- 1 Touch  > **FileShare**.
- 2 Choose the types of content you would like to share. Choose from Images, Videos, Music and Documents.

## Backup

### About backing up and restoring smart phone data

It recommends that you regularly create and save a backup file on the Internal Storage, especially before you update any software. Maintaining a current backup file on Storage memory might allow you to recover smart phone data if your smart phone is lost, stolen, or corrupted by an unforeseen issue.

This Backup application support between LG smart phones, other S/W version or OS. And so, when you buy the new LG smart phone, you can back up the current LG-P895 smart phone data on your new one.

If you have preloaded application Backup & Restore on your smart phone, you can back up and restore most of your smart phone data, **Applications** including unprotected applications, their settings, **Applications (Downloaded)**, **Applications (Pre-installed)**, **Bookmarks**, **Calendar**, **Call log**, **Contacts**, **Home screen**, **Messages**, and **System settings** using this application.

- To perform a manual backup of your smart phone data.
- To schedule automatic backups of your smart phone data.
- To restore your smart phone data.

## Back up your smart phone data

- 1 Touch  > **Apps** tab > and then select **Backup** > **Backup** > **Internal Storage**.
- 2 Touch the **Add new** to enter a name for your backup file, and then select **Continue**.
- 3 Select the check box next to the item you want to back up, and then select **Continue** to back up.
- 4 When all selected files backed up, you will see the message '**Done**' and select **Continue** to finish backing up data.

## Scheduling automatic backups

You can also enable automatic backups of the data on your smart phone according to your schedule setting. To do this, complete the following steps:

- 1 Touch  > **Apps** tab > and then select **Backup** > **Schedule**.
- 2 On the **Scheduled Backup Location** screen, touch **Internal Storage**.
- 3 From the list, select how often you want to back up your device data and settings, and select **Continue**.
- 4 Select the check box next to the data you want to back up, and then select **Continue** to finish the schedule set.

## Restoring smart phone data

To restore data that is in your on-board device memory, mass storage mode must be turned off.

**NOTE:** All files that are stored on your smart phone are deleted before the backup file is restored.

- 1 Touch  > **Apps** tab > and then select **Backup** > **Restore** > **Internal Storage**.
- 2 On the **Restore** screen, select a backup file that contains the data you want to restore.
- 3 Select the check box next to the item you want to restore, and then select **Continue** to restore to phone.

**NOTE:** Please note that your phone data will be overwritten with the contents of your backup.

- 4 If the backup file is encrypted, type the password that you set to encrypt.
- 5 When all selected files restored, you will see the message '**Done**' and select **Yes** to restart the phone.

**NOTE:**

- While in Mass storage mode, this Backup Application cannot be functioned. Select Charge only option when the USB cable is connected.
- You can set Enable encryption to encrypt your backup files for extra protection.

Press the **Menu**  from the **Backup** screen, and select **Settings > Security > Enable encryption** and select the check box. To restore synchronised organizer data, you must have an activation password.

**NOTE:**

You can also enable automatic delete old backups and only keep the most recent backup. Press the **Menu**  from the **Backup** screen, and select **Settings > Scheduled backup > Auto delete old backups** to select the number of scheduled backups to keep.





# The web

## Internet

Browser gives you a fast, full-colour world of games, music, news, sport, entertainment and much more, right on your mobile phone. Wherever you are and whatever you enjoy.

**NOTE:** Additional charges apply when connecting to these services and downloading content. Check data charges with your network provider.

## Using the web toolbar

-  Touch to go back a page.
-  Touch to go forward a page, to the page you connected to after the current one. This is the opposite of what happens when you press the **Back** key, which goes to the previous page.
-  While holding down the icon, tilt the device toward body to zoom in or reverse to zoom out.
-  Touch to add a new window.
-  Touch to access bookmarks.

## Using options

Press  to view options.

**Refresh** – Update the current web page.

**Save to bookmarks** – Add the current web page as bookmark.

**Go to Homepage** – Allow you to go to a homepage.

**Share page** – Allows you to share the web page with others via Bluetooth, E-mail, Gmail, Google+, Messaging, Social+.

**Find on page** – Allows you to find letters or words on the current web page.

**Request desktop site** – Allows you to view the web page as desktop.

**Save for offline reading** – Save current page to read it during offline.

**Brightness** – Modify viewing brightness for comfortable web browsing.

**Settings** – Displays Browser settings.

**Exit** – Exit from the browser.

# Settings

In the home screen, touch  > **Apps** tab > **Settings**.

## WIRELESS & NETWORKS

Here, you can manage Wi-Fi and Bluetooth. You can also set up mobile networks and switch to airplane mode.

< **Wi-Fi** >

**Wi-Fi** – Turns on Wi-Fi to connect to available Wi-Fi networks.

### **TIP!** How to obtain the MAC address

To set up a connection in some wireless networks with MAC filters, you may need to enter the MAC address of your LG-P895 into the router.

You can find the MAC address in the following user interface: Touch **Apps** tab > **Settings** > **Wi-Fi** >  > **Advanced** > **MAC address**.

< **Bluetooth** >

Turns on Bluetooth to connect to Bluetooth devices.

< **Data usage** >

Displays the data usage and set mobile data usage limit.

< **Call** >

You can configure phone call settings such as call forwarding and other special features offered by your carrier.

< **More** >

**Airplane mode** – After switching to airplane mode, all wireless connections are disabled.

**Wi-Fi Direct** – Make a connection directly with Wi-Fi devices without any Access Point.

**Portable Wi-Fi hotspot** – Allows you to share mobile network via Wi-Fi and you can configure the portable Wi-Fi hotspot settings.

**NFC** – Your LG-P895 is NFC-enabled mobile phone. NFC (Near Field Communication) is a wireless connectivity technology that enables two-way communication between electronic devices. It operates over a distance of a few centimeters. You can share your contents with a NFC tag or another NFC support device via simple touch with your device. If you touch a NFC tag with your device, it will display the tag contents on your device.

**To switch NFC on or off:** From the home screen, touch and slide the notification drawer down with your finger, then select the NFC icon to turn it on.

**NOTE:** When the Airplane mode is activated, NFC application can be used.

**Using NFC:** To use NFC, make sure your device is switched on and activate the NFC, if disabled.

**Android Beam** – You can beam a web page, a video, or other content from your screen to another device by bringing the devices together (typically back to back).

**NOTE:** Make sure both devices are unlocked, support Near Field Communication (NFC), and have both NFC and Android Beam™ turned on.

**VPN** – Displays the list of Virtual Private Networks (VPNs) that you've previously configured. Allows you to add different types of VPN.

**Mobile networks** – Set options for data roaming, network mode & operators, access point names (APNs) and so on.

**NOTE:** You must set a lock screen PIN or password before you can use credential storage.

## DEVICE

### < Sound >

**Sound profile** – You can choose the Sound, Vibrate only or Silent.

**Volumes** – You can manage the volume of Phone Ringtone, Notification sound, Touch feedback & system, Music, video, games and other media, Alarms.

**Phone ringtone** – Allows you to set your default incoming call ringtone.

**Notification sound** – Allows you to set your default notification ringtone.

**Ringtone with vibration** – Vibration feedback for calls and notifications.

**Quiet time** – Set times to turn off all sounds except alarm and media.

**Dial pad touch tones** – Allows you to set the phone to play tones when using the dialpad to dial numbers.

**Touch sounds** – Allows you to set your phone to play a sound when you touch buttons, icons and other onscreen items that react to your touch.

**Screen lock sound** – Allows you to set your phone to play a sound when locking and unlocking the screen.

**Vibrate on touch** – Allows you to set the vibration feedback for phone screen touch.

### < Display >

**Brightness** – Adjust the screen brightness.

**Auto-rotate screen** – Set to switch orientation automatically when you rotate the phone.

**Screen timeout** – Set the time for screen timeout.

**Font type** – Change the type of the display font.

**Font size** – Change the size of the display font.

**Aspect ratio correction** – Change the resolution size of downloaded applications to fit the screen size.

**Front key light** – Set the front key light duration.

**Motion sensor calibration** – Allows you to Improve the accuracy of the tilt and speed of the sensor.

# Settings

## < Home screen >

Set the **Theme**, **Animation**, **Screen swipe effect** or **Wallpaper**. Select the option to set **Scroll wallpaper**, **Scroll screens circularly** and **Home backup & restore**.

## < Lock screen >

**Select screen lock** – Set a screen lock type to secure your phone. Opens a set of screens that guide you through drawing a screen unlock pattern. You can set among of **None**, **Swipe**, **Face Unlock**, **Pattern**, **PIN**, **Password**.

If you have enabled Pattern lock type then , When you turn on your phone or wake up the screen, you're asked to draw your unlock pattern to unlock the screen.

**Wallpaper** – You can select the wallpaper for lockscreen from Wallpapers or Gallery.

**Clocks & shortcuts** – Customize clocks & shortcuts on lock screen.

**Owner info** – Show owner info on lock screen.

**Lock timer** – Set the lock time after screen timeout.

**Power button instantly locks** – Set the screen lock when press the power button.

## < Gesture >

**Move home screen items** – Press and hold item and tilt device to move item within home screens or applications.

**Tilt sensitivity** – Test and adjust sensitivity of tilt sensor for home screen and applications.

**Silence incoming calls** – Flip device to mute incoming call.

**Snooze or stop alarm** – Flip device to snooze or stop alarm.

**Pause video** – Flip device to pause playing video.

**Help** – Help for gesture functions.

## < Storage >

**INTERNAL STORAGE** – View the internal storage usage.

## < Power saver >

Here, you can manage the battery and check the power saving items. Also, you can check the battery use.

## < Apps >

You can view and manage the applications.

## PERSONAL

### < Accounts & sync >

Permits applications to synchronise data in the background, whether or not you are actively working in them. Deselecting this setting can save battery power and lowers (but does not eliminate) data usage.

## < Location services >

**Google's location service** – If you select Google's location service, your phone determines your approximate location using Wi-Fi and mobile networks. When you select this option, you're asked whether you consent to allowing Google to use your location when providing these services.

**GPS satellites** – If you select GPS satellites, your phone determines your location to street level accuracy.

**Location & Google search** – If you select google use your location to improve search results and other services.

## < Security >

**Set up SIM card lock** – Set up Micro-USIM card lock or change the Micro-USIM PIN.

**Password typing visible** – Show last character of the hidden password as you type.

**Device administrators** – View or deactivate device administrators.

**Unknown sources** – Default setting to install non-Market applications.

**Trusted credentials** – Display trusted CA certificates.

**Install from storage** – Choose to install encrypted certificates.

**Clear credentials** – Remove all certificates.

## < Language & input >

Use the Language & input settings to select the language for the text on your phone and for configuring the on-screen keyboard, including words you've added to its dictionary.

## < Backup & reset >

Change the settings for managing your settings and data.

**Back up my data** – Set to back up your settings and application data to the Google server.

**Backup account** – Set to back up your account.

**Automatic restore** – Set to restore your settings and application data when the applications are reinstalled on your device.

**Factory data reset** – Reset your settings to the factory default values and delete all your data. If you reset the phone in this way, you are prompted to reenter the same information as when you first started Android.

## SYSTEM

### < Date & time >

Use **Date & time** settings to set how dates are displayed. You can also use these settings to set your own time and time zone rather than obtaining the current time from the mobile network.

### < Accessibility >

Use the **Accessibility** settings to configure accessibility plug-ins you have installed on your phone.

**NOTE:** Requires additional plug-ins to become selectable.

# Settings

## < Connectivity >

**USB connection type** – You can set the desired mode (**Charge only**, **Media sync (MTP)**, **USB tethering**, **LG software** or **Camera (PTP)**).

**Ask on connection** – Ask USB connection mode when connecting to a computer.

**Help** – Help for connectivity.

**On-Screen Phone** – Displaying screen and controlling phone from PC are available through USB, Bluetooth or Wi-Fi connection.

**PC Suite** – Check mark this to use LG **PC Suite** with Wi-Fi connection.

Please note that Wi-Fi network should be connected for LG PC Suite via Wi-Fi connection from the WIRELESS & NETWORKS.

## < About phone >

View legal information and check phone status and software version.

## Phone software update

### LG Mobile phone software update from the Internet

For more information about using this function, please visit <http://update.lgmobile.com> or <http://www.lg.com/common/index.jsp> → select country and language.

This feature allows you to update the firmware on your phone to a newer version conveniently from the Internet without needing to visit a service centre. This feature will only be available if and when LG makes a newer firmware version available for your device.

As the mobile phone firmware update requires the user's full attention for the duration of the update process, please make sure you check all instructions and notes that appear at each step before proceeding. Please note that removing the USB data cable during the upgrade may seriously damage your mobile phone.

**NOTE:** LG reserves the right to make firmware updates available only for selected models at its own discretion and does not guarantee the availability of the newer version of the firmware for all handset models.

### LG Mobile Phone software update via Over-the-Air (OTA)

This feature allows you to update your phone's software to a newer version conveniently via OTA, without connecting with a USB data cable. This feature will only be available if and when LG makes a newer firmware version available for your device.

First, you can check the software version on your mobile phone: **Settings > About phone >**

**Software update > Check now for update.**

You can also delay the update by 1 hour, 4 hours, 8 hours or One day. In this case, the application will notify you to update when the time is up. You can also rearrange an update manually.

**NOTE:** Your personal data from internal phone storage—including information about your Google account and any other accounts, your system/application data and settings, any downloaded applications and your DRM licence—might be lost in the process of updating your phone's software. Therefore, LG recommends that you back up your personal data before updating your phone's software. LG does not take responsibility for any loss of personal data.

**NOTE:** This feature is dependent on your network service provider, region and country.



**ABOUT DIVX VIDEO:** DivX® is a digital video format created by DivX, LLC, a subsidiary of Rovi Corporation. This is an official DivX Certified® device that plays DivX video. Visit [divx.com](http://divx.com) for more information and software tools to convert your files into DivX videos.

**ABOUT DIVX VIDEO-ON-DEMAND:** This DivX Certified® device must be registered in order to play purchased DivX Video-on-Demand (VOD) movies. To obtain your registration code, locate the DivX VOD section in your device setup menu. Go to [vod.divx.com](http://vod.divx.com) for more information on how to complete your registration.

**DivX Certified® to play DivX® video up to HD 720p, including premium content**

**DivX®, DivX Certified® and associated logos are trademarks of Rovi Corporation or its subsidiaries and are used under license.**



**Manufactured under license under U.S. Patent Nos:** 5,956,674; 5,974,380; 6,487,535 & other U.S. and worldwide patents issued & pending. DTS, the Symbol, & DTS and the Symbol together are registered trademarks & DTS 2.0+Digital Out is a trademark of DTS, Inc. Product includes software. © DTS, Inc. All Rights Reserved.



**Manufactured under license from Dolby Laboratories. Dolby and the double-D symbol are trademarks of Dolby Laboratories.**

# Accessories

These accessories are available for use with the LG-P895. (Items described below may be optional.)

## Travel adaptor

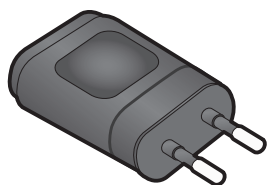

## Stereo headset

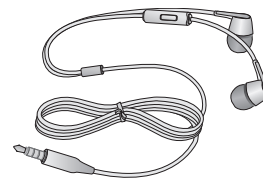

## User Guide

Learn more about your LG-P895.



## Data cable

Connect your LG-P895 and PC.

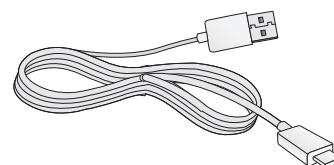

## LG Tag+



## Micro-USIM Slot Pin



## Rubberdium™ Pen



**Notice:** You can use more convenient if you are use the Rubberdium Pen for homescreen touch. However, the bottom button (back/home/recently apps/menu button) is not run to Rubberdium Pen. Please use your finger directly.

**⚠ WARNING:** Do not touch strongly and rub such as sharp edges

### NOTE:

- Always use genuine LG accessories.
- Failure to do this may void your warranty.
- Accessories may vary in different regions.

# Troubleshooting

This chapter lists some problems you might encounter while using your phone. Some problems require you to call your service provider, but most are easy to fix yourself.

Message	Possible causes	Possible corrective measures
Micro-USIM error	There is no Micro-USIM card in the phone or it is inserted incorrectly.	Make sure that the Micro-USIM card is correctly inserted.
No network connection/ Losing network	Signal is weak or you're outside the carrier network.	Move towards a window or into an open area. Check the network operator coverage map.
	Operator applied new services.	Check whether the Micro-USIM card is more than 6~12 months old. If so, change your Micro-USIM at your network provider's nearest branch. Contact your service provider.
Codes do not match	To change a security code, you will need to confirm the new code by re-entering it.	If you forget the code, contact your service provider.
	The two codes you have entered do not match.	
Any application cannot be set	Not supported by service provider or registration required.	Contact your service provider.
Calls not available	Dialling error	New network not authorised.
	New Micro-USIM card inserted.	Check for new restrictions.
	Pre-paid charge limit reached.	Contact service provider or reset limit with PIN2.
Phone cannot be switched on	On/Off key pressed too briefly.	Press the On/Off key down for at least two seconds.
	Battery is not charged.	Charge battery. Check charging indicator on the display.

# Troubleshooting

Message	Possible causes	Possible corrective measures
Charging error	Battery is not charged.	Charge battery.
	Outside temperature is too hot or cold.	Make sure phone is charging at a normal temperature.
	Contact problem	Check the charger and connection to the phone.
	No voltage	Plug the charger into a different socket.
	Charger defective	Replace charger.
	Wrong charger	Only use original LG accessories.
Number not permitted	The Fixed dialling number function is on.	Check the Settings menu and turn the function off.
Impossible to receive / send SMS & picture	Memory full	Delete some messages from the phone.
Files not opening	Unsupported file format	Check the file formats that can be supported.
The screen does not turn on when I receive a call.	Proximity sensor problem	If you use any protection tape or case, check to see if it has covered the area around the proximity sensor. Make sure that the area around the proximity sensor is clean.
No sound	Vibration mode	Check the settings status of the sound menu to make sure you are not in vibrate or silent mode.
Hang up or freeze	Intermittent software problem	Try to perform a software update via the website.

**Wi-Fi (WLAN)**

Αυτός ο εξοπλισμός ενδέχεται να λειτουργεί σε όλες τις ευρωπαϊκές χώρες.

Η συχνότητα 5150 - 5350 MHz είναι αποκλειστικά για χρήση σε εσωτερικούς χώρους.

**Wi-Fi (WLAN)**

This equipment may be operated in all European countries.

The 5150 - 5350 MHz band is restricted to indoor use only.

**Για περισσότερες πληροφορίες  
τηλεφωνήστε στο: 801 11 200 900  
ή από κινητό στο: 210 4800564**



**CE 0168 !**