

OWNER'S MANUAL

AIR CONDITIONER

Please read this manual carefully before operating your set and retain it for future reference.

Type : Ceiling Suspended Air Conditioner

Model : AVNQ18GJLA0, AVNQ21GJLA0, AVNQ24GJLA0, AVNQ36GKLA0,
AVNQ42GLLA0, AVNQ48GLLA0, AVNQ54GLLA0
AUUQ18GH1(AVUQ18GJLA0), AUUQ21GH1(AVUQ21GJLA0)
AUUQ24GH1(AVUQ24GJLA0), AUUQ36GH1(AVUQ36GKLA0)
AUUQ42GH1(AVUQ42GLLA0), AUUQ48GH1(AVUQ48GLLA0)
AUUQ54GH1(AVUQ54GLLA0)



TABLE OF CONTENTS

A. Safety Precautions	3
B. Product Introduction	6
Name and function of part	6
Operation indication lamps	6
C. Operating Instructions	7
How to insert the Batteries	7
Wireless Remote Controller	
Maintenance	7
Operating Method	7
Wireless Remote Controller	8
Operation Mode	9
Soft dry Operation Mode	10
Auto Operation (Cooling type)	10
Jet Cool Operation	11
Forced operation	11
Sleep Mode	12
Setting the Current Time	12
Timer Setting	12
Vertical / Horizontal Airflow Direction	
Control	13
Air Circulation Mode	13
Auto Restart Function	13
D. Maintenance and Service	14
Indoor Unit	14
Operation Tips!	15
When the air conditioner is not going ..	15
Troubleshooting	16
Call the service immediately in the	
following situations	16



FOR YOUR RECORDS

Write the model and serial numbers here:

Model # _____

Serial # _____

You can find them on a label on the side of each unit.

Dealer's Name _____

Date Purchased _____

■ Staple your receipt to this page in the event you need it to prove date of purchase or for warranty issues.



READ THIS MANUAL

Inside you will find many helpful hints on how to use and maintain your air conditioner properly. Just a little preventive care on your part can save you a great deal of time and money over the life of your air conditioner.

You'll find many answers to common problems in the chart of troubleshooting tips. If you review our chart of

Troubleshooting Tips first, you may not need to call for service at all.



PRECAUTION

- **Contact the authorized service technician for repair or maintenance of this unit.**
- **Contact the installer for installation of this unit.**
- **The air conditioner is not intended for use by young children or invalids without supervision.**
- **Young children should be supervised to ensure that they do not play with the air conditioner.**
- **When the power cord is to be replaced, replacement work shall be performed by authorized personnel only using only genuine replacement parts.**



Safety Precautions

To prevent injury to the user or other people and property damage, the following instructions must be followed.

- Incorrect operation due to ignoring instruction will cause harm or damage. The seriousness is classified by the following indications.

⚠ WARNING This symbol indicates the possibility of death or serious injury.

⚠ CAUTION This symbol indicates the possibility of injury or damage.

⚠ WARNING

Do not use a defective or underrated circuit breaker. Use this appliance on a dedicated circuit.

- There is risk of fire or electric shock.

Install the panel and the cover of control box securely.

- There is risk of fire or electric shock.

Do not modify or extend the power cable.

- There is risk of fire or electric shock.

For installation, always contact the dealer or an Authorized Service Center.

- There is risk of fire, electric shock, explosion, or injury.

Do not let the air conditioner run for a long time when the humidity is very high and a door or a window is left open.

- Moisture may condense and wet or damage furniture.

Do not plug or unplug the power supply plug during operation.

- There is risk of fire or electric shock.

Do not allow water to run into electric parts.

- It may cause There is risk of fire, failure of the product, or electric shock.

For electrical work, contact the dealer, seller, a qualified electrician, or an Authorized Service Center.

- Do not disassemble or repair the product. There is risk of fire or electric shock.

Always install a dedicated circuit and breaker.

- Improper wiring or installation may cause fire or electric shock.

Do not install, remove, or re-install the unit by yourself (customer).

- There is risk of fire, electric shock, explosion, or injury.

Do not install the product on a defective installation stand.

- It may cause injury, accident, or damage to the product.

Take care to ensure that power cable could not be pulled out or damaged during operation.

- There is risk of fire or electric shock.

Do not touch(operate) the product with wet hands.

- There is risk of fire or electrical shock.

Do not store or use flammable gas or combustibles near the product.

- There is risk of fire or failure of product.

Always ground the product.

- There is risk of fire or electric shock.

Use the correctly rated breaker or fuse.

- There is risk of fire or electric shock.

Be cautious when unpacking and installing the product.

- Sharp edges could cause injury. Be especially careful of the case edges and the fins on the condenser and evaporator.

Be sure the installation area does not deteriorate with age.

- If the base collapses, the air conditioner could fall with it, causing property damage, product failure, and personal injury.

Do not place anything on the power cable.

- There is risk of fire or electric shock.

Do not place a heater or other appliances near the power cable.

- There is risk of fire and electric shock.

Do not use the product in a tightly closed space for a long time.

- Oxygen deficiency could occur.

Safety Precautions

When flammable gas leaks, turn off the gas and open a window for ventilation before turn the product on.

- Do not use the telephone or turn switches on or off. There is risk of explosion or fire.

If strange sounds, or small or smoke comes from product. Turn the breaker off or disconnect the power supply cable.

- There is risk of electric shock or fire.

Stop operation and close the window in storm or hurricane. If possible, remove the product from the window before the hurricane arrives.

- There is risk of property damage, failure of product, or electric shock.

Do not open the inlet grill of the product during operation. (Do not touch the electrostatic filter, if the unit is so equipped.)

- There is risk of physical injury, electric shock, or product failure.

When the product is soaked (flooded or submerged), contact an Authorized Service Center.

- There is risk of fire or electric shock.

Be cautious that water could not enter the product.

- There is risk of fire, electric shock, or product damage.

Ventilate the product from time to time when operating it together with a stove, etc.

- There is risk of fire or electric shock.

Turn the main power off when cleaning or maintaining the product.

- There is risk of electric shock.

When the product is not be used for a long time, disconnect the power supply plug or turn off the breaker.

- There is risk of product damage or failure, or unintended operation.

Take care to ensure that nobody could step on or fall onto the outdoor unit.

- This could result in personal injury and product damage.

CAUTION

Always check for gas (refrigerant) leakage after installation or repair of product.

- Low refrigerant levels may cause failure of product.

Install the drain hose to ensure that water is drained away properly.

- A bad connection may cause water leakage.

Keep level even when installing the product.

- To avoid vibration or water leakage.

Do not install the product where the noise or hot air from the outdoor unit could damage the neighborhoods.

- It may cause a problem for your neighbors.

Use two or more people to lift and transport the product.

- Avoid personal injury.

Do not install the product where it will be exposed to sea wind (salt spray) directly.

- It may cause corrosion on the product. Corrosion, particularly on the condenser and evaporator fins, could cause product malfunction or inefficient operation.

Do not expose the skin directly to cool air for long periods of time. (Don't sit in the draft.)

- This could harm to your health.

Do not use the product for special purposes, such as preserving foods, works of art, etc. It is a consumer air conditioner, not a precision refrigeration system.

- There is risk of damage or loss of property.

Do not block the inlet or outlet of air flow.

- It may cause product failure.

Use a soft cloth to clean. Do not use harsh detergents, solvents, etc.

- There is risk of fire, electric shock, or damage to the plastic parts of the product.

Do not touch the metal parts of the product when removing the air filter. They are very sharp!

- There is risk of personal injury.

Do not step on or put anything on the product. (outdoor units)

- There is risk of personal injury and failure of product.

Always insert the filter securely. Clean the filter every two weeks or more often if necessary.

- A dirty filter reduces the efficiency of the air conditioner and could cause product malfunction or damage.

Do not insert hands or other objects through the air inlet or outlet while the product is operated.

- There are sharp and moving parts that could cause personal injury.

Do not drink the water drained from the product.

- It is not sanitary and could cause serious health issues.

Use a firm stool or ladder when cleaning or maintaining the product.

- Be careful and avoid personal injury.

Replace the all batteries in the remote control with new ones of the same type. Do not mix old and new batteries or different types of batteries.

- There is risk of fire or explosion

Do not recharge or disassemble the batteries. Do not dispose of batteries in a fire.

- They may burn or explode.

If the liquid from the batteries gets onto your skin or clothes, wash it well with clean water. Do not use the remote if the batteries have leaked.

- The chemicals in batteries could cause burns or other health hazards.

If you eat the liquid from the batteries, brush your teeth and see doctor. Do not use the remote if the batteries have leaked.

- The chemicals in batteries could cause burns or other health hazard.

The Power cord connected to the unit should be selected according to the following specifications .





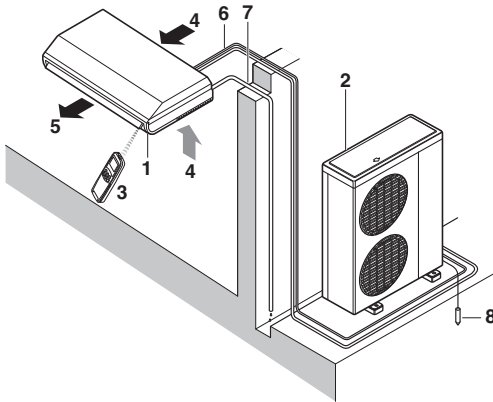

Product Introduction

Name and function of parts



- 1: Indoor unit
- 2: Outdoor unit
- 3: Remote controller
- 4: Inlet air
- 5: Discharge air
- 6: Refrigerant piping, connection electric wire
- 7: Drain pipe
- 8: Ground wire wire to ground outdoor unit to prevent electrical shocks.

Operation Indication Lamps

-  **On/Off** : Lights up during the system operation.
-  **Filter Sign** : Lights up after 2400 hours from the time of first operating unit.
-  **Timer** : Lights up during Timer operation.
-  **Defrost Mode** : Lights up during Defrost Mode or Hot Start operation.(Heat pump type)
-  **Outdoor unit operation** : Lights up during outdoor unit operation. (Cooling type)
-  **Sleep Mode** : Lights up during Sleep Mode Auto operation.(Option)

Operating Instructions

How to insert the Batteries

1. Remove the battery cover by pulling it according to the arrow direction.
2. Insert new batteries making sure that the (+) and (-) of battery are installed correctly.
3. Reattach the cover by sliding it back into position.

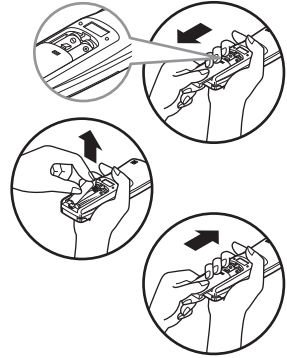

NOTE

1. Always use/replace both batteries of same type.
2. If the system is not to be used for a long time, remove the batteries to save their working life.
3. If the display screen of remote controller starts, fading replace both of the batteries.

Wireless Remote Controller Maintenance

1. Choose a suitable place where its safe & easy to reach.
2. Fix the holder to wall etc with the supplied screws firmly.
3. Slide the remote controller inside the holder.

NOTE

1. Remote controller should never be exposed to direct sunlight.
2. Signal transmitter & receiver should always be clean for proper communication.
Use a soft cloth to clean them.
3. In case some other appliances also get operated with remote control, change their position or consult your serviceman.

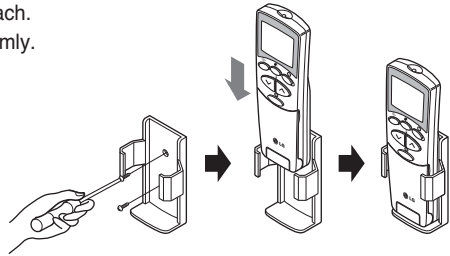

Operating Method

1. The signal receiver is inside the unit.
2. Aim the remote controller towards the unit to operate it.
There should not be any blockage in between.

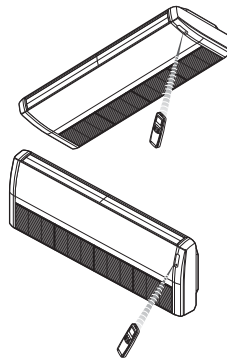

Wireless Remote Controller

The controls will look like the following.

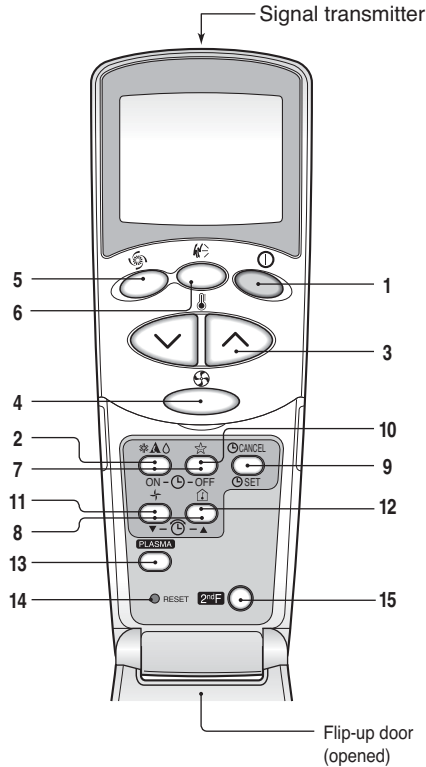

1. ON/OFF BUTTON

Used to turn off/on the unit.

2. OPERATION MODE SELECTION BUTTON

Used to select the operation mode.

3. ROOM TEMPERATURE SETTING BUTTONS

Used to select the room temperature.

4. INDOOR FAN SPEED SELECTOR BUTTON

Used to select fan speed in four steps low, medium, high and CHAOS.

5. JET COOL BUTTON

Used to start or stop the speed cooling. (It operates fan in super high speed in cooling mode)

6. CHAOS SWING BUTTON

Used to stop or start louver movement and set the desired up/down airflow direction.

7. ON/OFF TIMER BUTTONS

Used to set the time of starting and stopping operation.

8. TIME SETTING BUTTONS

Used to adjust the time.

9. TIMER SET/CANCEL BUTTON

Used to set and to cancel the timer operation.

10. SLEEP MODE AUTO BUTTON

Used to set sleep mode auto operation.

11. AIR CIRCULATION BUTTON

Used to circulate the room air without cooling or heating.

12. ROOM TEMPERATURE CHECKING BUTTON

Used to check the room temperature.

13. PLASMA BUTTON(OPTIONAL)

Used to start or stop the plasma-purification function.

14. RESET BUTTON

Used prior to resetting time.

15. 2nd F BUTTON

Used prior to using modes printed in blue at the bottom of buttons.

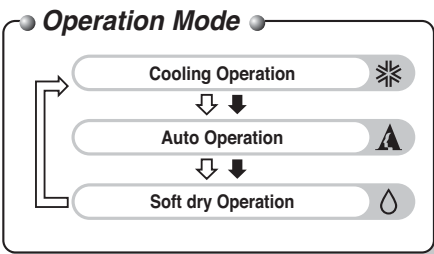

NOTE

To use the functions printed in blue at the bottom of the buttons press 2nd F button first and then the required function button. Pressing the 2nd F button activates the blue printed function of the respective button. To cancel the function press the 2nd F button again else it will automatically cancel if remains idle after 10 seconds.

* The actual product can be different from above contents depending upon model type.

Operation Mode

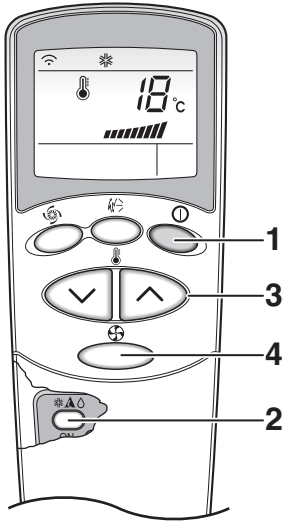

- 1** Press the ON/OFF BUTTON to turn the unit on.
The unit will respond with a beep.



- 2** Open the door of the remote controller and press the operation mode button. Each time the button is pressed, the operation mode is shifted in the direction of the arrow.

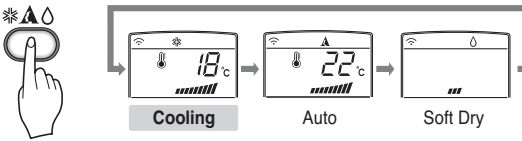

- 3** For cooling or heating operation set the desired indoor temperature by pressing the ROOM TEMPERATURE SETTING BUTTONS.

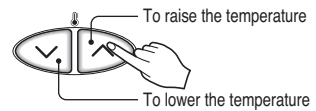

- 4** Set the fan speed with the remote controller. You can select the fan speed in four steps-low, medium, high and CHAOS by pressing the INDOOR FAN SPEED SELECTOR BUTTON. Each time the button is pressed, the fan speed mode is shifted.

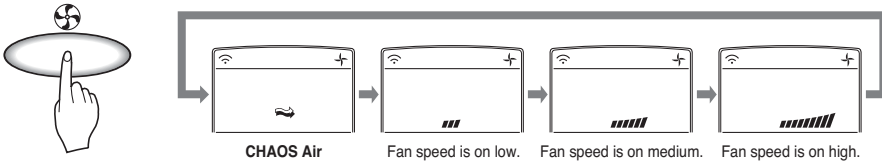

Natural wind by the CHAOS logic

- For fresher feeling, press the INDOOR FAN SPEED SELECTOR BUTTON selector and set to CHAOS mode.
In this mode, the wind blows like a natural breeze by automatically changing fan speed according to the CHAOS logic.

NOTE

Auto changeover function is not available for multi system.

Soft dry Operation Mode



**Soft dry
Operation**



During Soft dry Operation

❑ If you select the soft dry mode on the OPERATION MODE SELECTION BUTTON, the product starts to run the soft dry function. It automatically sets the room temperature and airflow volume to the best condition for dehumidification, based on the sensed current room temperature.

In this case, however, the setting temperature is not displayed on the remote controller and you are not able to control the room temperature either.

❑ During the soft dry function, the airflow volume is automatically set according to the optimization algorithm responding to the current room temperature status, so that the room condition is kept healthy and comfortable even in the very humid season.

*To run the soft dry mode follow steps 1, and 2 and 4
(See operation mode)*

Auto Operation (Cooling type)



Auto

In this operation mode the actual setting temperature and the fan speed are automatically set by the electronic control logic based on the current room temperature. If you feel hot or cold press the temperature setting buttons respectively for more cooling or heating effect.

NOTE : You cannot set the actual setting temperature and the indoor fan speed in this operation mode. But you can use the Chaos swing in this operation.
If the system is not operating as desired, switch manually to another mode.

To run the auto operation follow steps 1, and 2. (See operation mode)

Jet Cool Operation

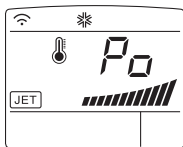

Jet cool function can be used to cool the room quickly in hot summer. When this function is turned on, the air conditioner runs in cooling operation mode with super high fan speed and 18°C setting temperature for fast and effective cooling. However for some models Jet cool function continuous till the operation mode is changed.

You can activate this operation by pressing the JET COOL BUTTON.

To change from jet cool mode to high fan speed cooling mode, press the JET COOL BUTTON or INDOOR FAN SPEED SELECTOR BUTTON or the ROOM TEMPERATURE SETTING BUTTON again.



NOTE

- Jet cool function cannot be activated during heating or auto changeover operations.

Forced operation

Operation procedures when the remote control can't be used. The operation will be started if the ON/OFF button is pressed. If you want to stop operation, re-press the button.

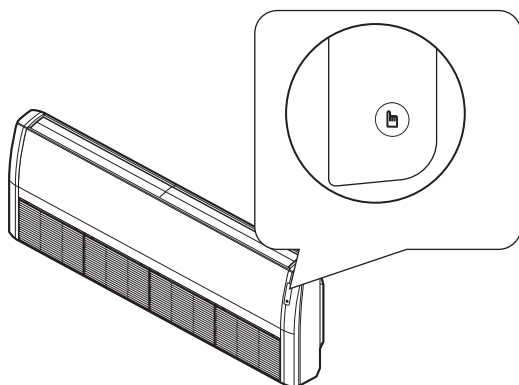

Test operation

During the TEST OPERATION, the unit operates in cooling mode at high speed fan, regardless of room temperature and resets in 18 minutes.

During test operation, if remote controller signal is received, the unit operates as remote controller sets.

If you want to use this operation, Press and hold the ON/OFF button for 3~5 seconds.

If you want to stop the operation, re-press the button.





Sleep Mode

1. Press the Sleep Mode Auto button to set the time you want the unit to turn off automatically. 
2. The Timer is programmed in one-hour increments by pressing the Sleep Mode Auto button 1 to 7 times. The sleep mode is available for 1 to 7 times. To alter the time period in steps of 1 hour, press the Sleep Mode Button while aiming at air conditioner.
3. Make sure the Sleep Mode Auto LED lights up. To cancel the Sleep Mode, press the sleep Mode Auto button several times until the star (☆) disappears from the operation display.

NOTE

- : The Sleep Mode will be operated at low fan speed (cooling) or medium fan speed (heat pump only) for quiet sleeping.
- IN COOLING MODE:** The temperature will automatically rise by 1°C over the next 30 minutes and by 2°C in 1 hour for comfortable sleeping.
- * The actual function can be different from above contents depending upon model type.



Setting the Current Time

1. Time can be set only when you press the RESET BUTTON. Having replacing the batteries, you should press the RESET BUTTON to reset the time. Press the Start/Stop button. 
2. Press 2nd F button and check if **2ndF** icon is on.
3. Press the TIME SETTING BUTTONS until the desired time is set.  
4. Press the TIME SET/CANCEL BUTTON. 

NOTE

Check the indicator for A.M. and P.M.

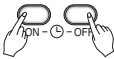
Timer Setting

1. Make sure to set current time correctly on the display of the remote controller. 
2. Press 2nd F button.
3. Press the ON/OFF TIMER BUTTONS to turn timer on or off. 
4. Press the TIME SETTING BUTTONS until the desired time is set. 
5. To set the selected time, press the TIMER SETTING BUTTONS aiming the remote controller at the signal receptor.

To cancel the timer setting

Check if **2ndF** icon is off.

Press the TIMER CANCEL BUTTON aiming the remote controller at the signal receptor. (The timer lamp on the air conditioner and the display will go off.) 

NOTE

Select one of the following four types of operation.



Delay off timer



Delay on timer



Delay off and on timer





Delay on and off timer

Vertical / Horizontal Airflow Direction Control

The up/down airflow (Vertical airflow) can be adjusted by using the remote controller.

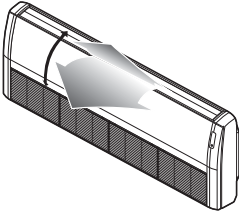
1. Press the START/STOP BUTTON to start the unit.
2. Press CHAOS SWING BUTTON.
3. The louvers will swing up & down automatically.



4. To stop the louver at a desired angle, press  again

To adjust left/right (Horizontal Airflow) direction
Adjust the left/right airflow direction by hand.

⚠ WARNING

: While adjusting vertical airflow direction louvers, be careful not to touch the evaporator.

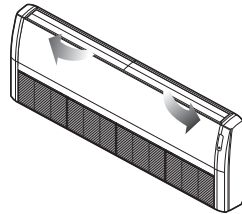

NOTE

- By pressing the CHAOS SWING BUTTON the horizontal air flow direction is changed automatically based on the chaos algorithm to distribute the air in the room evenly and at the same time to make the human body feel most comfortable as if enjoying natural breeze.
- Always use the remote controller to adjust the up and down air flow direction. Manually moving the vertical air flow direction louver by hand could damage the mechanism. When the unit is shut off, the up/down airflow direction louver will close the air outlet vent of the system.

Air Circulation Mode



This operation circulates the air without cooling or heating. It can be activated by pressing the AIR CIRCULATION BUTTON. Once the air circulation is activated you can select the air speed by pressing the INDOOR FAN SPEED SELECTOR BUTTON.



NOTE

CHAOS Air economizes power consumption and prevents overcooling. The fan speed is automatically changed from high to low or vice versa, depending on the ambient temperature.

Auto Restart Function

In case the power comes on again after a power failure, the unit operates automatically to the previous operating conditions.

So there is no need of activating this function by pressing any key or button.

In the initial mode, the fan operates at a low speed and the compressor starts about 3 minutes later.

As the compressor starts, the fan speed also resumes its previous setting mode.

⚠ WARNING

: In case of absence for a long time while power failure, turn off main power to avoid undesired Auto restart.

Maintenance and Service

⚠ CAUTION

Before performing any maintenance, turn off the main power to the system.

Indoor Unit

Clean the unit with a soft dry cloth. Do not use bleach or abrasives.

⚠ CAUTION

Never use any of these

- Water hotter than 40°C. It may cause deformation and discoloration.
- Volatile substances. They may damage the surface of the air conditioner.



Air Filters

The air filters behind the front grille should be checked and cleaned once in every 2 weeks or more often if necessary.

1. Lift the front access panel and pull the filter tab slightly forward to remove the filter.
(Pull the filter hook to take the filter out. - ceiling suspended)
2. Clean the filter with a vacuum cleaner or warm, soapy water.
 - If dirt is conspicuous, wash with a solution of detergent in lukewarm water.
 - If hot water (40°C or more) is used, it may be deformed.
3. After washing with water, dry well in the shade.
4. Re-install the air filter.

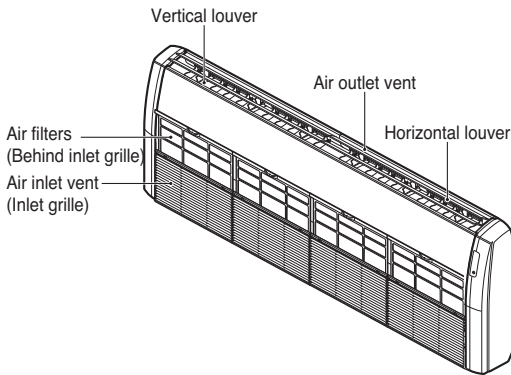

Operation Tips!

Do not overcool the room.

This is not good for the health and wastes electricity.

Keep blinds or curtains closed.

Do not let direct sunshine enter the room when the air conditioner is in operation.

Keep the room temperature uniform.

Adjust the vertical and horizontal airflow direction to ensure a uniform temperature in the room.

Make sure that the doors and windows are shut tight.

Avoid opening doors and windows as much as possible to keep the cool air in the room.

Clean the air filter regularly.

Blockages in the air filter reduce the airflow and lower cooling and dehumidifying effects. Clean at least once every two weeks.

Ventilate the room occasionally.

Since windows are kept closed, it is a good idea to open them and ventilate the room now and then.

Use high fan speed for effective and fast cooling.

The unit gives its rated cooling capacity when the fan speed is high.

When the air conditioner is not going ...

When air conditioner is not going to be used for a long time.

1. Operate the air conditioner on Air circulation mode for 2 to 3 hours.
 - This will dry out the internal mechanisms.
2. Turn off the circuit breaker, and disconnect the power cable.

CAUTION

Turn off the circuit breaker when the air conditioner is not going to be used for a long time. Dirt may collect and may cause a fire.

3. Remove the batteries from the Remote Controller.

When the air conditioner is to be used again.

1. Clean the air filter and install it in the indoor unit.
2. Check that the air inlet and outlet of the indoor/outdoor unit are not blocked.

Troubleshooting

Check the following points before requesting repairs or service.... If the fault persists, please contact your dealer or service center.

Case	Explanation	See page
The air conditioner does not operate.	• Check room temperature setting?	
	• Check if circuit breaker is on?	
The room has a peculiar odor.	• Check that this is not a damp smell exuded by the walls, carpet, furniture, or cloth items in the room.	
It seems that condensation is leaking from the air conditioner.	• Check the drain hose is connected tight or if indoor unit is installed even.	
Air conditioner does not operate for about 3 minutes after turning on.	<ul style="list-style-type: none"> • This is the protector of the mechanism. • Wait about 3 minutes and operation will begin. • About 3 minutes delay is applied to protect compressor from frequently on/off. 	
Does not cool or heat effectively.	• Is the air filter dirty? See air filter cleaning instructions.	14
	• Has the temperature been set correctly?	9
	• Are the indoor unit's air inlet or outlet vents obstructed?	
The air conditioner operation is noisy.	<ul style="list-style-type: none"> • For a noise that sounds like water flowing. -This is the sound of refrigerant flowing inside the air conditioner unit. • For a noise that sounds like the compressed air releasing into atmosphere. -This is the sound of the dehumidifying water being processed inside the air conditioning unit. 	
Remote Controller display is faint, or no display at all.	<ul style="list-style-type: none"> • Are the batteries depleted? • Are the batteries inserted in the opposite (+) and (-) directions? 	7
Crack sound is heard.	• This sound is generated by the expansion/constriction of the front panel, etc. due to changes of temperature.	

Call the service immediately in the following situations

1. Anything abnormal such as burning smell, loud noise etc. happen. Stop the unit and turn the breaker off. Never try to repair by yourself or restart the system in such cases.
2. Main power cord is too hot or damaged.
3. Error code is generated by self diagnosis.
4. Water leaks from indoor unit even if the humidity is low.
5. Any switch, breaker (safety, earth) or fuse fails to work properly

User must carry routine checkup & cleaning to avoid unit's poor performance. In case of special situation, the job must be carried out by service person only.

Specifications.

Model	Voltage / Hz	Max. Current
AVNQ18GJLA0, AVNQ21GJLA0, AVNQ24GJLA0	220 V~ 50/60 Hz	0.6 A
AVNQ36GKLA0	220 V~ 50/60 Hz	0.7 A
AVNQ42GLLA0, AVNQ48GLLA0, AVNQ54GLLA0	220 V~ 50/60 Hz	0.9 A
AUUQ18GH1(AVUQ18GJLA0), AUUQ21GH1(AVUQ21GJLA0)	220 V~ 50/60 Hz	12.0 A
AUUQ24GH1(AVUQ24GJLA0)	220 V~ 50/60 Hz	14.0 A
AUUQ36GH1(AVUQ36GKLA0)	220 V~ 50/60 Hz	19.0 A
AUUQ42GH1(AVUQ42GLLA0), AUUQ48GH1(AVUQ48GLLA0)	220 V~ 50/60 Hz	26.0 A
AUUQ54GH1(AVUQ54GLLA0)	220 V~ 50/60 Hz	29.0 A

MANUAL DEL PROPIETARIO AIRE ACONDICIONADO

Por favor, una vez haya leído el manual atentamente, guárdelo para futuras consultas.

Tipo : Aire acondicionado de techo

Modelo(s) : AVNQ18GJLA0, AVNQ21GJLA0, AVNQ24GJLA0, AVNQ36GKLA0,
AVNQ42GLLA0, AVNQ48GLLA0, AVNQ54GLLA0
AUUQ18GH1(AVUQ18GJLA0), AUUQ21GH1(AVUQ21GJLA0)
AUUQ24GH1(AVUQ24GJLA0), AUUQ36GH1(AVUQ36GKLA0)
AUUQ42GH1(AVUQ42GLLA0), AUUQ48GH1(AVUQ48GLLA0)
AUUQ54GH1(AVUQ54GLLA0)

CONTENIDO

A. Precauciones de seguridad	3
B. Introducción del producto	6
Nombre y función de las piezas	6
Indicadores luminosos de funcionamiento	6
C. Instrucciones de funcionamiento	7
Inserción de las pilas	7
Mantenimiento del mando a distancia inalámbrico	7
Método de funcionamiento	7
Mando a distancia inalámbrico	8
Modo de funcionamiento	9
Modo de funcionamiento seco suave	10
Funcionamiento automático (tipo enfriamiento)	10
Enfriamiento por chorro de aire	11
Funcionamiento forzado	11
Modo inactivo	12
Configuración de la hora actual	12
Configuración del temporizador	12
Control de dirección vertical/horizontal del flujo de aire	13
Modo circulación de aire	13
Función de reinicio automático	13
D. Mantenimiento y servicio	14
Unidad interior	14
Sugerencias	15
Si el aire acondicionado no funciona... ..	15
Solución de averías	16
Solicite asistencia de inmediato en las situaciones siguientes	16



PARA SUS ARCHIVOS

Escriba el número de modelo y el de serie aquí:

Nº de modelo

Nº de serie

Podrá encontrarlos en una etiqueta en el lateral de cada unidad.

Nombre del distribuidor

Fecha de compra

■ Adjunte y grape su recibo a esta página si tiene que demostrar la fecha de compra o por motivos relacionados con la garantía.



LEA ESTE MANUAL

Dentro encontrará muchas sugerencias útiles sobre el uso y mantenimiento correcto del aire acondicionado.

Apenas unos simples cuidados preventivos por su parte pueden ahorrarle mucho tiempo y dinero a lo largo de la vida útil de su aire acondicionado.

Encontrará múltiples respuestas a los problemas más habituales en el gráfico de sugerencias para la solución de averías. Si examina antes su tabla de Sugerencias para la solución de averías, puede que no necesite llamar al servicio técnico.



PRECAUCIÓN

- **Contacte con un técnico de servicio autorizado para realizar la reparación o el mantenimiento de esta unidad.**
- **Contacte con el instalador para la instalación de esta unidad.**
- **El aire acondicionado no está diseñado para su uso por niños pequeños o personas discapacitadas sin supervisión.**
- **Los niños pequeños deben estar supervisados para asegurarse que no juegan con el aire acondicionado.**
- **La sustitución del cable de alimentación debe ser realizada por personal autorizado utilizando únicamente piezas de repuesto genuinas.**



Precauciones de seguridad

Para evitar lesiones al usuario o a personas cercanas, o daños a la propiedad, deberá seguir las instrucciones indicadas a continuación.

- El funcionamiento incorrecto debido a la omisión de las instrucciones causará lesiones o daños. La seriedad se clasificará mediante las siguientes indicaciones:

⚠ ADVERTENCIA Este símbolo indica la posibilidad de muerte o lesión seria.

⚠ PRECAUCIÓN Este símbolo sólo indica la posibilidad de lesión o daños a la propiedad.

⚠ ADVERTENCIA

No utilice un interruptor defectuoso o de capacidad equivocada. Utilice este electrodoméstico en un circuito dedicado.

- Existe riesgo de fuego o descarga eléctrica.

Instale firmemente el panel y la cubierta de la caja de control.

- Existe riesgo de fuego o descarga eléctrica.

No modifique ni alargue el cable de alimentación.

- Existe riesgo de fuego o descarga eléctrica.

Para la instalación, contacte siempre con el distribuidor o con un centro de servicio autorizado.

- Existe riesgo de fuego, descarga eléctrica, explosión o lesiones.

No deje el aire acondicionado en funcionamiento durante mucho tiempo cuando la humedad sea muy alta y haya dejado abierta una puerta o ventana.

- La humedad podría condensarse y mojar o dañar el mobiliario.

No enchufe ni desenchufe el cable de alimentación durante el funcionamiento.

- Existe riesgo de fuego o descarga eléctrica.

No permita que el agua se introduzca en las piezas eléctricas.

- Podría causar el riesgo de fuego, averías en el producto o descarga eléctrica.

Para los trabajos eléctricos, contacte con el distribuidor, con el vendedor, con un electricista cualificado o con un centro de servicio autorizado.

- No desmonte ni repare el producto usted mismo. Existe riesgo de fuego o descarga eléctrica.

Instale siempre un circuito e interruptor dedicados para el producto.

- El cableado o la instalación incorrecta pueden causar riesgo de fuego o descarga eléctrica.

No instale, desmonte, ni vuelva a instalar la unidad usted mismo (cliente).

- Existe riesgo de fuego, descarga eléctrica, explosión o lesiones.

No instale el producto sobre un soporte de instalación defectuoso.

- Podría causar lesiones, accidentes o daños en el producto.

Tenga cuidado de asegurar que el cable de alimentación no se pueda extraer o dañar durante el funcionamiento.

- Existe riesgo de fuego o descarga eléctrica.

No toque ni inicie el funcionamiento del producto con las manos húmedas.

- Existe riesgo de fuego o descarga eléctrica.

No almacene ni utilice gases inflamables o combustibles cerca del producto.

- Existe riesgo de fuego o averías en el producto.

Ponga siempre el producto a tierra.

- Existe riesgo de fuego o descarga eléctrica.

Utilice un interruptor o fusible de la capacidad correcta.

- Existe riesgo de fuego o descarga eléctrica.

Tenga cuidado al desempaquetar e instalar el producto.

- Los bordes afilados podrían causar lesiones. Tenga especial cuidado con las rebabas de la carcasa y con las del condensador y evaporador.

Asegúrese que el área de instalación no se deteriorará con el tiempo.

- Si se derrumbara la base, el aire acondicionado podría caer con ésta, provocando daños materiales, averías en el producto y lesiones personales.

No coloque nada sobre el cable de alimentación.

- Existe riesgo de fuego o descarga eléctrica.

No coloque un radiador u otros electrodomésticos cerca del cable de alimentación.

- Existe riesgo de fuego o descarga eléctrica.

No utilice el producto en un espacio cerrado durante mucho tiempo.

- Podría experimentar una deficiencia de oxígeno.

Si existen fugas de gas inflamable, apague el gas y abra una ventana para la ventilación del cuarto antes de volver a encender el producto.

- No utilice el teléfono ni apague y encienda los interruptores. Existe riesgo de explosión o fuego.

Si escucha ruidos extraños o su producto emite humo, cierre el interruptor o desconecte el cable de alimentación.

- Existe riesgo de descarga eléctrica o fuego.

Cese el funcionamiento y cierre las ventanas en caso de tormenta o huracán. Si es posible, retire el aire acondicionado de la ventana antes de que llegue el huracán.

- Existe riesgo de daños materiales, averías en el producto o descarga eléctrica.

No abra la rejilla de entrada del producto durante su funcionamiento. (No toque el filtro electrostático, si la unidad incluye uno)

- Existe riesgo de lesiones físicas, descarga eléctrica o averías en el producto.

Si el producto se moja (inundado o sumergido), contacte con un centro de servicio autorizado.

- Existe riesgo de fuego o descarga eléctrica.

Tenga cuidado y evite la entrada de agua en el producto.

- Existe el riesgo de fuego, descarga eléctrica o daños en el producto.

Ventile el producto de vez en cuando funcione cerca de una estufa, etc.

- Existe riesgo de fuego o descarga eléctrica.

Apague el suministro principal al realizar labores de limpieza o mantenimiento.

- Existe riesgo de descarga eléctrica.

Si no va a utilizar el producto durante un periodo de tiempo prolongado, desconecte el enchufe de la fuente de alimentación o apague el interruptor.

- Existe riesgo de daños o averías en el producto, e incluso el funcionamiento involuntario.

Tenga cuidado y asegúrese de que nadie camine por encima de o pueda caerse sobre la unidad exterior.

- Esto podría causar lesiones personales y daños en el producto.

PRECAUCIÓN

Compruebe siempre si existen fugas de gas (refrigerante) tras la instalación o reparación del producto.

- Los niveles bajos de refrigerante pueden causar averías en el producto.

Instale la manguera de desagüe para asegurarse que el agua se drene correctamente.

- Una mala conexión puede causar fugas de agua.

Mantenga el nivel incluso durante la instalación del producto.

- Para evitar vibraciones o fugas de agua.

No instale el producto donde el ruido o el aire caliente de la unidad exterior pudieran ocasionar daños o lesiones a los vecinos.

- Podría causar problemas a sus vecinos.

Son necesarias dos o más personas para levantar y transportar el producto.

- Evite lesiones personales.

No instale el producto donde pueda estar directamente expuesto al viento del mar (salitre).

- Podría causar la oxidación del producto. La oxidación, especialmente en las rebabas del condensador y del evaporador puede deteriorar el funcionamiento del producto o desencadenar un funcionamiento ineficaz.

No exponga directamente su piel al viento frío durante periodos prolongados de tiempo. (No se siente en mitad de la corriente)

- Esto podría dañar su salud.

No utilice el producto con propósitos especiales, como la preservación de alimentos, obras de arte, etc. Este es un aire acondicionado de consumidor, no un sistema de refrigeración de precisión.

- Existe el riesgo de daños o pérdidas de propiedad.

No bloquee la entrada o salida del flujo de aire.

- Podría provocar averías en el producto.

Emplee un paño suave para limpiar la unidad. No utilice detergentes fuertes, disolventes, etc.

- Existe el riesgo de fuego, descarga eléctrica o daños en las piezas plásticas del producto.

No toque las piezas metálicas del producto al desmontar el filtro de aire. ¡Son muy afiladas!

- Existe el riesgo de lesiones personales.

No pise la unidad ni coloque nada sobre el producto. (Unidades de exterior)

- Existe el riesgo de lesiones personales y averías en el producto.

Inserte siempre el filtro de forma segura. Limpie el filtro cada dos semanas o con más frecuencia si es preciso.

- Un filtro sucio reduce la eficacia del aire acondicionado y podría causar el malfuncionamiento de éste o daños en el producto.

No introduzca las manos u otros objetos en la entrada o salida de aire mientras el producto está en funcionamiento.

- Existen piezas afiladas y móviles que podrían causar lesiones personales.

No beba el agua del desagüe del producto.

- No es potable y podría causar serios problemas de salud.

Utilice un taburete o escalera firme al realizar labores de limpieza o mantenimiento del producto.

- Tenga cuidado y evite las lesiones personales.

Sustituya las pilas del mando a distancia por otras nuevas del mismo tipo. No mezcle pilas viejas y nuevas o de distintos tipos.

- Existe el riesgo de fuego o explosión.

No recargue ni abra las pilas. No las tire al fuego.

- Pueden quemarse o explotar.

Si el líquido de las pilas entra en contacto con su piel o con la ropa, lávese bien con agua limpia. No utilice el mando a distancia si las pilas han experimentado fugas.

- Los productos químicos de las pilas podrían causar quemaduras u otros peligros para la salud.

Si el líquido de las pilas alcanzara su boca, cepille sus dientes y consulte a un médico. No utilice el mando a distancia si las pilas han experimentado fugas.

- Los productos químicos de las pilas pueden ocasionar quemaduras u otros peligros para la salud.

El cable de alimentación conectado a la unidad debería seleccionarse según las siguientes especificaciones.





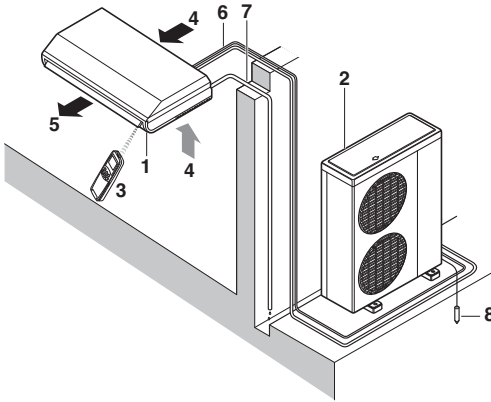

Introducción del producto

Nombre y función de las piezas



- 1: Unidad interior
- 2: Unidad exterior
- 3: Mando a distancia
- 4: Entrada de aire
- 5: Salida de aire
- 6: Conducto de refrigeración, cableado eléctrico de conexión
- 7: Conducto de drenaje
- 8: Cable de puesta a tierra
Conexión a tierra de unidad exterior para evitar descargas eléctricas

Indicadores luminosos de funcionamiento

-  **Encendido/apagado** : Se enciende durante el funcionamiento de sistema.
-  **Señal del filtro** : Se ilumina tras 2.400 horas desde la primera vez que se utilizó la unidad.
-  **Temporizador** : Se enciende durante el funcionamiento del temporizador.
-  **Modo descongelación** : Se enciende durante el modo descongelación o en el Arranque en caliente (modelo bomba de calor)
-  **Funcionamiento de unidad exterior** : Se enciende durante el funcionamiento al aire libre de la unidad. (Tipo enfriamiento)
-  **Modo inactivo** : Se enciende durante el funcionamiento automático del modo inactivo (opcional).

Instrucciones de funcionamiento

Inserción de pilas

1. Desmonte la tapa de la batería tirando de ella en la dirección de la flecha.
2. Inserte las nuevas pilas asegurándose de que los signos (+) y (-) de la pila están instalados correctamente.
3. Coloque de nuevo la tapa deslizándola nuevamente en posición.

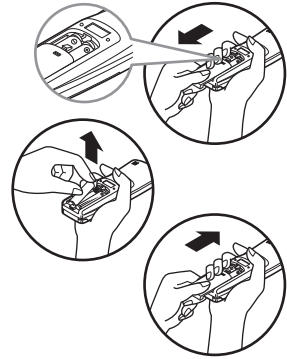

NOTA

1. Siempre utilice/reemplace las dos pilas del mismo tipo.
2. Si el sistema no se va a utilizar durante un período prolongado de tiempo, retire las pilas para alargar su vida útil.
3. Si la pantalla de visualización del mando a distancia empieza a funcionar incorrectamente, reemplace ambas pilas.

Mantenimiento del mando a distancia inalámbrico

1. Elija un lugar adecuado, seguro y fácilmente accesible.
2. Fije el soporte a la pared, etc., utilizando los tornillos que se facilitan para una instalación segura.
3. Deslice el mando a distancia por dicho soporte (como indica la figura).

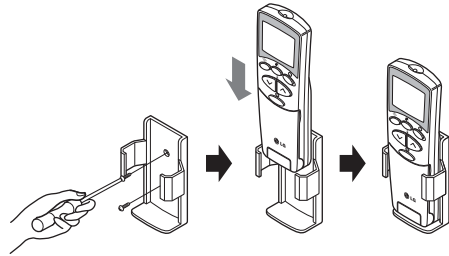

NOTA

1. El mando a distancia nunca deberá exponerse a la luz directa del sol.
2. El transmisor y receptor de señal deberá mantenerse siempre limpio para que la comunicación sea correcta. Utilice un paño suave para su limpieza.
3. En caso de que algunas unidades también se activen mediante el mando a distancia, cambie su posición o contacte con un técnico.

Método de funcionamiento

1. El receptor de señal está en el interior de la unidad.
2. Posicione el mando a distancia hacia la unidad para que funcione.
No debería haber ningún obstáculo entre ambos.

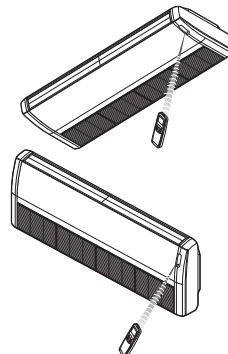

Mando a distancia inalámbrico

Los controles serán idénticos a los siguientes.

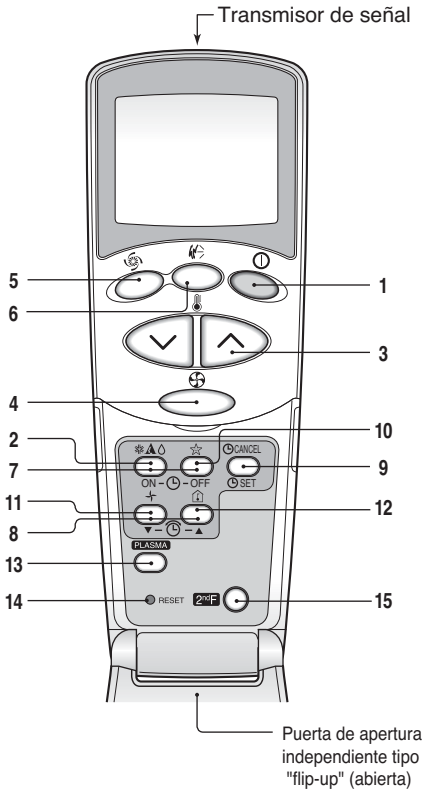

- 1. BOTÓN DE ENCENDIDO/APAGADO**
Utilizado para encender/apagar la unidad
- 2. BOTÓN DE SELECCIÓN DEL MODO DE FUNCIONAMIENTO**
Utilizado para seleccionar el modo de funcionamiento.
- 3. BOTONES DE CONFIGURACIÓN DE LA TEMPERATURA AMBIENTE**
Utilizados para configurar la temperatura ambiente.
- 4. BOTÓN SELECTOR DE VELOCIDAD DEL VENTILADOR INTERIOR**
Utilizado para seleccionar la velocidad del ventilador en cuatro pasos: bajo, medio, alto y CAOS.
- 5. BOTÓN DE ENFRÍAMIENTO POR CHORRO DE AIRE**
Utilizado para iniciar o cesar la velocidad de enfriamiento. (Activa el ventilador a una velocidad muy alta en el modo de enfriamiento).
- 6. BOTÓN CHAOS SWING**
Utilizado para iniciar o cesar el movimiento de las rejillas y configurar la dirección arriba/abajo deseada del flujo de aire.
- 7. BOTONES DE ENCENDIDO/APAGADO DEL TEMPORIZADOR**
Utilizados para configurar el tiempo de inicio y cese del funcionamiento.
- 8. BOTONES DE CONFIGURACIÓN HORARIA**
Utilizados para ajustar la hora.
- 9. BOTÓN DE CONFIGURACIÓN/CANCELACIÓN DEL TEMPORIZADOR**
Utilizado para configurar y cancelar el funcionamiento del temporizador.
- 10. BOTÓN DE FUNCIONAMIENTO AUTOMÁTICO DEL MODO INACTIVO**
Utilizado para configurar el funcionamiento automático del modo inactivo.
- 11. BOTÓN DE CIRCULACIÓN DE AIRE**
Utilizado para hacer circular el aire del cuarto sin enfriarlo ni calentarlo.
- 12. BOTÓN DE COMPROBACIÓN DE LA TEMPERATURA AMBIENTE**
Utilizado para comprobar la temperatura ambiente.
- 13. BOTÓN PLASMA (OPCIONAL)**
Utilizado para configurar el inicio o cese de la función de purificación por plasma.
- 14. BOTÓN RESTABLECER**
Utilizado antes del tiempo de restablecimiento.
- 15. BOTÓN DE 2ª FUNCIÓN**
Utilizado antes del uso de los modos impresos en azul en la parte inferior de los botones.

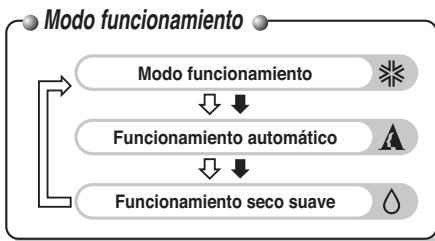

NOTA

Para utilizar las funciones impresas en azul en la parte inferior de los botones, pulse primero el botón de 2ª Función y después el botón de la función requerida. Al pulsar el botón de 2ª Función se activan las opciones impresas en color azul en sus respectivos botones. Para cancelar esta función pulse de nuevo el botón de 2ª F y se cancelará automáticamente si permanece inactivo durante 10 segundos.

* Este producto puede diferir de los contenidos indicados previamente, según el modelo adquirido.

Modo funcionamiento

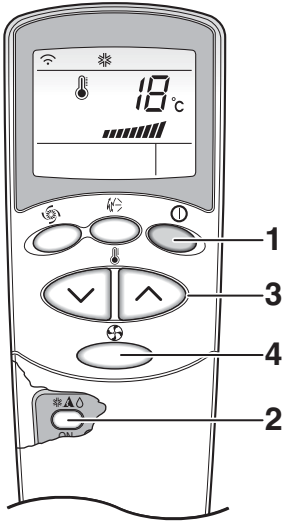

- 1** Pulse el **BOTÓN DE ENCENDIDO/APAGADO** para encender la unidad. La unidad responderá con una señal sonora.



- 2** Abra la tapa del mando a distancia y pulse el botón del modo de funcionamiento. Cada vez que presiona el botón, el modo de funcionamiento cambiará en la dirección de la flecha.

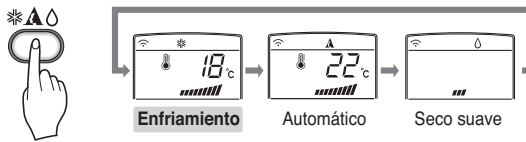

- 3** Para el funcionamiento de enfriamiento o de calefacción configure la temperatura interior deseada pulsando los **BOTONES DE CONFIGURACIÓN DE TEMPERATURA AMBIENTE**.



- 4** Configura la velocidad del ventilador con el mando a distancia. Usted puede seleccionar la velocidad del ventilador en cuatro pasos: bajo, medio, alto y CAOS, pulsando el **BOTÓN SELECTOR DE VELOCIDAD DEL VENTILADOR INTERIOR**. Cada vez que presione el botón, cambiará el modo de velocidad del ventilador.

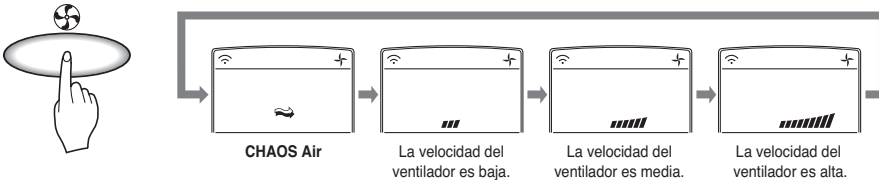

Viento natural por lógica CAOS

- Para lograr una sensación más fresca, presione el **BOTÓN SELECTOR DE VELOCIDAD DEL VENTILADOR INTERIOR** y configure el modo CAOS. En este modo, el viento sopla como una brisa natural cambiando automáticamente la velocidad del ventilador según la lógica CAOS.

NOTA

La función de cambio automático no está disponible en el sistema múltiple.

Modo de funcionamiento seco suave



Modo de funcionamiento
seco suave



Durante el funcionamiento seco suave

❑ Si selecciona el modo de funcionamiento seco suave en el BOTÓN DE SELECCIÓN DEL MODO DE FUNCIONAMIENTO, el producto se activará ejecutando el modo seco suave. Establece automáticamente la temperatura ambiente y el volumen del flujo de aire a las mejores condiciones para la deshumidificación, basándose en la temperatura ambiente actual detectada.

En este caso, sin embargo, la temperatura establecida no se muestra en el mando a distancia y usted tampoco podrá controlar la temperatura ambiente.

❑ Durante la función de seco suave, el volumen del flujo de aire se establece automáticamente según el algoritmo de optimización que responde al estado actual de la temperatura ambiente, para mantener las condiciones del cuarto sanas y confortables incluso en estaciones muy húmedas.

*Para activar el modo seco suave, siga los pasos 1, 2 y 4.
(Consulte el modo de funcionamiento)*

Funcionamiento automático (tipo enfriamiento)



Automático

En este modo de funcionamiento el ajuste actual de temperatura y la velocidad del ventilador se configuran automáticamente a través de un circuito lógico de control electrónico basado en la temperatura ambiente actual. Si tiene calor o frío, pulse los botones de ajuste de temperatura según corresponda para configurar el efecto de refrigeración o calefacción.

NOTE : En este modo de funcionamiento no se puede ajustar ni la temperatura actual ni la velocidad del ventilador interior. No obstante, en este modo puede utilizar la opción Chaos Swing.
Si el sistema no está funcionando según lo deseado, cambie manualmente a otro modo.

Para activar el funcionamiento automático, siga los pasos 1 y 2 (Consulte el modo de funcionamiento)

Enfriamiento por chorro de aire

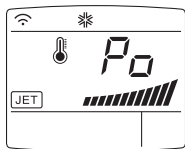

Esta función de enfriamiento por chorro de aire (JET COOL) se utiliza especialmente para enfriar con rapidez la temperatura ambiente del cuarto en días muy calurosos. Cuando esta función está activada, el aire acondicionado comienza a liberar aire frío a una velocidad Extremadamente Alta, automáticamente la temperatura ambiente a 18°C. En algunos modelos, esta función de enfriamiento por chorro de aire permanece activada hasta que se cambia el modo de funcionamiento.

Esta función se puede activar pulsando el BOTÓN DE ENFRIAMIENTO POR CHORRO DE AIRE. Para cambiar del modo de enfriamiento por chorro de aire al modo de enfriamiento con el ventilador a alta velocidad, pulse de nuevo el BOTÓN DE ENFRIAMIENTO POR CHORRO DE AIRE en el BOTÓN SELECTOR DE VELOCIDAD DEL VENTILADOR INTERIOR.



NOTA

- La función de enfriamiento por chorro de aire no se puede activar durante el funcionamiento de calefacción o cambio automático.

Funcionamiento forzado

Procedimientos de funcionamiento cuando no puede utilizarse el mando a distancia.

El funcionamiento se iniciará si presiona el botón de ENCENDIDO/APAGADO.

Si desea cesar el funcionamiento, pulse de nuevo este botón.

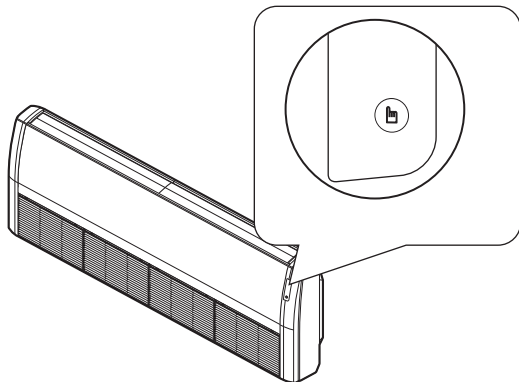

Comprobación del funcionamiento

Durante la comprobación del funcionamiento, la unidad funciona en modo de enfriamiento con el ventilador a alta velocidad, independientemente de la temperatura ambiente y se restablecerá en 18 minutos.

Durante la comprobación del funcionamiento, si se recibe la señal del mando a distancia, la unidad funcionará según se configure desde el mando a distancia.

Si desea utilizar esta operación, mantenga presionado el botón de ENCENDIDO/APAGADO durante 3~5 segundos.

Si desea cesar el funcionamiento, vuelva a presionar el botón.

Modo inactivo

1. Presione el botón de funcionamiento automático del modo inactivo para configurar la hora a la que desea que la unidad se apague automáticamente. 
2. El temporizador se programa en incrementos de una hora presionando el botón de funcionamiento automático del modo inactivo de 1 a 7 veces.
El modo inactivo está disponible de 1 a 7 veces.
Para alterar el período de tiempo en pasos de 1 hora, presione el botón de funcionamiento inactivo mientras dirige el mando hacia el aire acondicionado.
3. Asegúrese que el LED del modo inactivo automático está encendido.
Para cancelar el modo inactivo, presione varias veces el botón de funcionamiento automático del modo inactivo hasta que la estrella (☆) desaparezca de la pantalla de funcionamiento.



NOTA

: El modo inactivo será activado con una velocidad lenta del ventilador (enfriamiento) o una velocidad media del ventilador (sólo bomba de calor) para lograr un sueño confortable.

EN MODO ENFRIAMIENTO: La temperatura aumentará automáticamente en incrementos de 1°C durante los siguientes 30 minutos y en incrementos de 2°C durante 1 hora para lograr un sueño confortable.

* Esta función puede diferir de los contenidos indicados previamente, según el modelo adquirido.



Configuración de la hora actual

1. La hora sólo puede configurarse al presionar el botón de restablecimiento (RESET).
Si ha cambiado las pilas, deberá presionar el botón de restablecimiento para restablecer la hora.
Presione el botón de inicio o detención: Start/Stop. 
2. Presione el botón de 2ª F y compruebe si el icono **2nd F** está encendido.
3. Presione los BOTONES DE CONFIGURACIÓN HORARIA hasta establecer la hora deseada. 
4. Presione el BOTÓN CONFIGURAR/CANCELAR HORA. 

NOTA

Compruebe el indicador de A.M. y P.M.

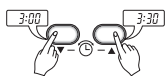
Configuración del temporizador

1. Asegúrese que la hora actual esté correctamente configurada en la pantalla del mando a distancia.
2. Presione el botón 2ª F.
3. Presione los BOTONES DE ENCENDIDO/APAGADO DEL TEMPORIZADOR para encender o apagar el temporizador. 
4. Presione los BOTONES DE CONFIGURACIÓN HORARIA hasta establecer la hora deseada.
5. Para establecer el tiempo seleccionado, presione el BOTÓN DE CONFIGURACIÓN DEL TEMPORIZADOR dirigiendo el mando a distancia hacia el receptor de señal. 

Cancelación de la configuración del temporizador

Compruebe si el icono **2nd F** está apagado.

Presione el BOTÓN DE CANCELACIÓN DEL TEMPORIZADOR dirigiendo el mando a distancia hacia el receptor de señal.

(Se apagará la luz del temporizador del aire acondicionado y la pantalla). 

NOTA

Seleccione uno de los cuatro tipos de funcionamiento indicados a continuación.



Retraso del temporizador de apagado



Retraso del temporizador de encendido



Retraso del temporizador de apagado y encendido





Retraso del temporizador de encendido y apagado

Control de dirección vertical/horizontal del flujo de aire

El flujo de aire arriba/abajo (flujo de aire vertical) puede ajustarse mediante el mando a distancia.

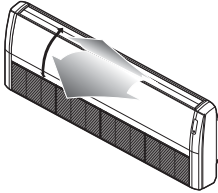
1. Presione EL BOTÓN START/STOP para iniciar la unidad.
2. Pulse el BOTÓN CHAOS SWING. 
3. Las rejillas se moverán automáticamente hacia arriba y hacia abajo.



4. Para detener la rejilla en el ángulo deseado, pulse  de nuevo.

Ajuste de la dirección izquierda/derecha (flujo de aire horizontal)

Ajuste la dirección izquierda/derecha del flujo de aire con la mano.

⚠ ADVERTENCIA

: Cuando ajuste las rejillas para definir la dirección vertical del flujo de aire, tenga cuidado de no tocar el evaporador.

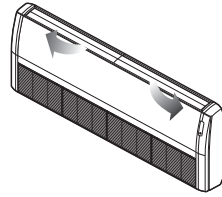

NOTA

- Si presiona el BOTÓN DE OSCILACIÓN CAOS, la dirección horizontal del flujo de aire cambiará automáticamente basándose en el algoritmo caos para distribuir uniformemente el aire del cuarto y al mismo tiempo hacer que el usuario se sienta más cómodo, como si disfrutara de una brisa natural.
- Utilice siempre el mando a distancia para ajustar la dirección arriba y abajo del flujo de aire. Al mover con la mano la rejilla para controlar la dirección vertical del flujo de aire tenga cuidado de que el mecanismo no le ocasione ningún daño. Cuando la unidad esté apagada, la rejilla para la dirección arriba/abajo del flujo de aire cerrará el orificio de salida de aire del sistema.

Modo circulación de aire



Este modo hace circular el aire del cuarto sin enfriarlo ni calentarlo. Se puede activar pulsando el BOTÓN CIRCULACIÓN DE AIRE. Tras activar la circulación de aire, puede seleccionar la velocidad del aire pulsando el BOTÓN SELECTOR DE VELOCIDAD DEL VENTILADOR INTERIOR.



NOTA

CAOS Air ahorra el consumo de energía y evita el enfriamiento excesivo. La velocidad del ventilador cambiará automáticamente de alta a baja o viceversa, dependiendo de la temperatura ambiente.

Función de reinicio automático

En caso de que la corriente se restablezca tras un corte eléctrico, la unidad funcionará retomando automáticamente las condiciones establecidas antes de la indecencia.

Por lo tanto, no necesita activar esta función presionando ninguna clave o botón.

En el modo inicial, el ventilador funciona a baja velocidad y el compresor se iniciará 3 minutos después.

Durante el inicio del compresor, la velocidad del ventilador también reanudará su modo de configuración anterior.

⚠ ADVERTENCIA

: Si la corriente no se restablece después de un periodo prolongado de tiempo, desactive el suministro principal para evitar un reinicio no deseado.

Mantenimiento y servicio

⚠ PRECAUCIÓN

Antes de realizar tareas de mantenimiento, desconecte la alimentación principal del sistema.

Unidad interior

Limpie la unidad con un paño suave y seco. No utilice lejía ni sustancias abrasivas.

⚠ PRECAUCIÓN

Nunca utilice nada de lo siguiente:

- Agua caliente a más de 40°C. Podría causar la deformación o decoloración de la unidad.
- Sustancias volátiles. Podría dañar la superficie del sistema de aire acondicionado.



Filtros de aire

Los filtros de aire situados detrás de la rejilla frontal se deberán revisar y limpiar una vez cada 2 semanas o con más frecuencia si es necesario.

1. Levante el panel de acceso frontal y, tras levantar un poco la lengüeta del filtro, extráigalo lentamente. (Retire el enganche del filtro para extraerlo. - instalado en el techo)
2. Limpie el filtro con un aspirador o con agua templada y jabonosa.
 - Si la suciedad resulta notable, lave el producto con una solución de detergente y agua templada.
 - Si utiliza agua caliente (40°C o más), podría causar deformaciones en el equipo.
3. Tras lavarlo con agua, déjelo secar a la sombra.
4. Vuelva a instalar el filtro de aire.

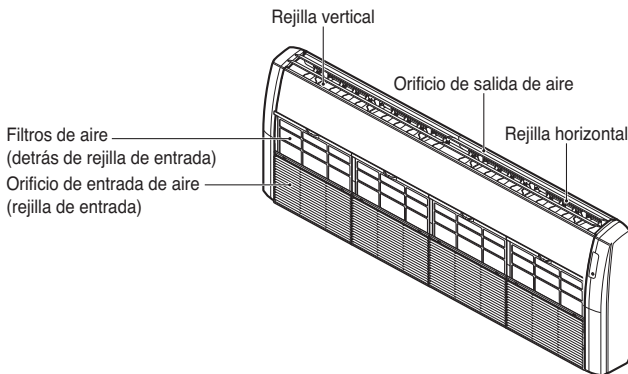

Sugerencias

No enfríe demasiado el habitáculo.

No es recomendable para su salud y además representa un derroche de electricidad.

Mantenga cerradas cortinas y persianas.

No permita que la luz directa del sol entre en el habitáculo mientras el aire acondicionado está en funcionamiento.

Mantenga uniforme la temperatura del habitáculo.

Ajuste la dirección del flujo de aire vertical y horizontal para asegurar una temperatura uniforme en todo el habitáculo.

Asegúrese que las puertas y ventanas estén bien cerradas.

En lo posible, evite abrir puertas y ventanas para mantener el aire frío en el interior del habitáculo.

Limpie el filtro de aire con regularidad.

Las obstrucciones en el filtro de aire reducen el flujo de aire y reduce los efectos de enfriamiento y deshumidificación.
Límpielo al menos cada dos semanas.

Ventile el habitáculo ocasionalmente.

Ya que las ventanas permanecen cerradas, se recomienda abrirlas para ventilar el cuarto de vez en cuando.

Utilice el ventilado a alta velocidad para un enfriamiento rápido y eficaz.

La unidad alcanza su capacidad de enfriamiento nominal cuando el ventilador funciona a una velocidad alta.

Si el aire acondicionado no funciona...

Si no va a utilizar el aire acondicionado durante un período de tiempo prolongado.

1. Ponga en funcionamiento el aire acondicionado en el modo de Circulación de aire durante 2-3 horas.
 - Esto secará los mecanismos internos.
2. Apague el interruptor y desconecte el cable de alimentación.

▲ PRECAUCIÓN

Cierre el interruptor si no va a utilizar el aire acondicionado durante un período de tiempo prolongado. Se podría acumular suciedad y provocar riesgo de fuego.

3. Extraiga las pilas del mando a distancia.

Si va a utilizar el aire acondicionado de nuevo.

1. Limpie el filtro de aire e instálelo en la unidad interior.
2. Revise que las entradas y salidas de aire en las unidades interior y exterior no están bloqueadas.

Solución de averías

Revise los siguientes puntos antes de solicitar una reparación o mantenimiento.... Si el fallo persiste, por favor contacte con su distribuidor o con el centro de servicio.

Caso	Explicación	Consulte la página
El aire acondicionado no funciona:	• Ha comprobado el ajuste de la temperatura ambiente?	
	• Ha comprobado si el interruptor está en la posición de encendido?	
El habitáculo tiene un olor muy peculiar.	• Compruebe si hay humedad en las paredes, moquetas, mobiliario o ropa presente en el habitáculo.	
Parece que hay fugas de condensación procedentes del aire acondicionado.	• Compruebe si la manguera de drenaje está correctamente conectada o si la unidad interior se ha instalado como corresponde.	
El aire acondicionado no funciona durante aprox. 3 minutos tras reiniciarlo.	<ul style="list-style-type: none"> • Éste es el protector del mecanismo. • Espere aprox. 3 minutos y observará el inicio del funcionamiento. • Se aplica un retraso de aprox. 3 minutos a fin de proteger al compresor de la frecuencia de encendido y apagado. 	
No enfría o no calienta de forma eficaz.	• Está sucio el filtro de aire? Consulte las instrucciones de limpieza del filtro de aire.	14
	• Se ha configurado la temperatura correctamente?	9
	• Están obstruidas las rejillas de entrada o salida de aire de la unidad interior?	
El funcionamiento del aire acondicionado es muy ruidoso.	<ul style="list-style-type: none"> • Se escucha un ruido como de caudal de agua. - Este es el sonido del refrigerante fluyendo por el interior de la unidad de aire acondicionado. • Si escucha un ruido como de aire comprimido siendo liberado a la atmósfera. - Éste es el ruido que hace el agua de deshumidificación procesada en el interior de la unidad de acondicionamiento de aire. 	
La pantalla del mando a distancia es débil, o no se ve en absoluto.	<ul style="list-style-type: none"> • Están agotadas las pilas? • Ha insertado las pilas en posición incorrecta en relación a los signos (+) y (-)? 	7
Se escucha un ruido, como de rotura.	• Este ruido se produce por la expansión/contracción del panel frontal, etc., debido a los cambios de temperatura.	

Solicite asistencia de inmediato en las situaciones siguientes

1. Ante una situación anormal, como un olor a quemado, un ruido alto, etc. detenga la unidad y desactive el interruptor. Nunca intente repararlo usted mismo ni reiniciar el sistema en estos casos.
2. El cable de alimentación está demasiado caliente o dañado.
3. Aparece un código de error generado por el autodiagnóstico.
4. Fugas de agua de la unidad interior incluso si el índice de humedad es bajo.
5. Algún interruptor, contacto (seguridad, puesta a tierra) o fusible no funciona correctamente.

El usuario debe realizar la comprobación y limpieza rutinarias para evitar que el rendimiento de la unidad disminuya.

Ante una situación de mayor complejidad, el trabajo debe ser realizado únicamente por un técnico de servicio.

Especificaciones.

Modelo (s)	Voltaje / Hz	Max. Corriente
AVNQ18GJLA0, AVNQ21GJLA0, AVNQ24GJLA0	220 V~ 50/60 Hz	0,6 A
AVNQ36GKLA0	220 V~ 50/60 Hz	0,7 A
AVNQ42GLLA0, AVNQ48GLLA0, AVNQ54GLLA0	220 V~ 50/60 Hz	0,9 A
AUUQ18GH1(AVUQ18GJLA0), AUUQ21GH1(AVUQ21GJLA0)	220 V~ 50/60 Hz	12,0 A
AUUQ24GH1(AVUQ24GJLA0)	220 V~ 50/60 Hz	14,0 A
AUUQ36GH1(AVUQ36GKLA0)	220 V~ 50/60 Hz	19,0 A
AUUQ42GH1(AVUQ42GLLA0), AUUQ48GH1(AVUQ48GLLA0)	220 V~ 50/60 Hz	26,0 A
AUUQ54GH1(AVUQ54GLLA0)	220 V~ 50/60 Hz	29,0 A

MANUAL DO PROPRIETÁRIO

AR CONDICIONADO

Leia por favor este manual atentamente antes de operar o aparelho e conserve o mesmo para futuras referências.

Tipo : SPLIT TIPO TETO INVERTER

Modelo(s) : AVNQ18GJLA0, AVNQ21GJLA0, AVNQ24GJLA0, AVNQ36GKLA0,
AVNQ42GLLA0, AVNQ48GLLA0, AVNQ54GLLA0
AUUQ18GH1(AVUQ18GJLA0), AUUQ21GH1(AVUQ21GJLA0)
AUUQ24GH1(AVUQ24GJLA0), AUUQ36GH1(AVUQ36GKLA0)
AUUQ42GH1(AVUQ42GLLA0), AUUQ48GH1(AVUQ48GLLA0)
AUUQ54GH1(AVUQ54GLLA0)

ÍNDICE

A. Precauções de Segurança	3
B. Introdução ao Produto	6
Nome e função das peças	6
Funcionamento	6
C. Instruções de Funcionamento	7
Como inserir as pilhas	7
Manutenção do Controlo Remoto sem Fios	7
Método Operativo	7
Comando Remoto sem Fios	8
Modo Operativo	9
Modo de Operação Soft Dry	10
Operação Automática (Tipo refrigeração)	10
Operação Jet Cool	11
Operação forçada	11
Modo de Adormecimento	12
Acertar a Hora Actual	12
Definição do Temporizador	12
Controlo da Direcção do Fluxo de Ar Vertical / Horizontal	13
Modo de Circulação do Ar	13
Função de Reiniciar Automático	13
D. Manutenção e Assistência	14
Unidade Interna	14
Conselhos de Utilização!	15
Quando o Ar Condicionado não vai ser utilizado durante muito tempo	15
Resolução de Problemas	16
Contacte imediatamente a assistência nas seguintes situações	16



PARA OS SEUS REGISTOS

Escreva aqui os números do modelo e de série:

Modelo # _____

Série # _____

Pode encontrá-los numa etiqueta do lado de cada unidade.

Nome do Vendedor _____

Data de Aquisição _____

■ Agrafe a sua factura a esta página, para o caso de necessitar de comprovar a data de compra ou para efeitos de garantia.



LEIA ESTE MANUAL

Encontrará no interior muitos conselhos úteis para utilizar e conservar correctamente o seu ar condicionado. Basta algum cuidado preventivo da sua parte para lhe poupar muito tempo e dinheiro durante a vida útil do seu ar condicionado.

Encontrará muitas respostas a problemas comuns na tabela dos conselhos de resolução de problemas. Se consultar primeiro a nossa tabela de Resolução de Problemas, poderá não ter de chamar a assistência.



PRECAUÇÕES

- Contacte um técnico de assistência autorizado para a reparação ou manutenção desta unidade.
- Contacte um instalador para a instalação desta unidade.
- O ar condicionado não se destina a ser utilizado por crianças pequenas ou pessoas inválidas sem supervisão.
- As crianças pequenas devem ser vigiadas para garantir que não brincam com o ar condicionado.
- Quando o cabo eléctrico precisar de ser substituído, o trabalho de substituição deve ser realizado apenas por pessoal autorizado, utilizando apenas peças de substituição genuínas.



Precauções de Segurança

Para evitar lesões no utilizador ou noutras pessoas e danos materiais, devem ser seguidas as seguintes instruções.

- O funcionamento incorrecto pelo incumprimento das instruções irá causar danos ou avarias. A gravidade é classificada pelas seguintes indicações.

AVISO

Este símbolo indica a possibilidade de morte ou lesões graves.

CUIDADO

Este símbolo indica a possibilidade de lesões ou danos.

AVISO

Não use um disjuntor de circuito defeituoso ou com capacidade insuficiente. Use este aparelho num circuito dedicado.

- Existe risco de incêndio ou choque eléctrico.

Instale de forma segura o painel e a tampa da caixa de controlo.

- Existe risco de incêndio ou choque eléctrico.

Não modifique ou aumente o cabo eléctrico.

- Existe risco de incêndio ou choque eléctrico.

Para instalação, contacte sempre o vendedor ou um Centro de Assistência Autorizado.

- Existe risco de incêndio, choque eléctrico, explosão ou lesões.

Não deixe o ar condicionado funcionar durante muito tempo, se a humidade for muito elevada, e se uma porta ou janela estiverem abertas.

- A humidade pode condensar e molhar ou danificar os seus móveis.

Não ligue ou desligue a ficha da tomada durante o funcionamento.

- Existe risco de incêndio ou choque eléctrico.

Para trabalhos de electricidade, contacte o vendedor, o revendedor, um electricista qualificado ou um Centro de Assistência Autorizada.

- Não desmonte ou repare o produto por si mesmo. Existe risco de incêndio ou choque eléctrico.

Ligue sempre este aparelho a um circuito e disjuntor dedicados.

- Uma ligação ou instalação impróprias podem causar um choque eléctrico ou incêndio.

Não instale, remova ou reinstale a unidade por si próprio (cliente).

- Existe risco de incêndio, choque eléctrico, explosão ou lesão.

Não instale o produto num suporte de instalação defeituoso.

- Tal pode causar lesões, acidentes ou danos ao produto.

Certifique-se de que o cabo eléctrico não pode ser puxado ou danificado durante a operação.

- Existe risco de incêndio ou choque eléctrico.

Não toque (comande) o produto com as mãos molhadas.

- Existe risco de choque eléctrico ou incêndio.

Ligue sempre o produto à terra.

- Existe risco de incêndio ou choque eléctrico.

Use um disjuntor ou fusível com a classificação correcta.

- Existe risco de incêndio ou choque eléctrico.

Seja cuidadosa(o) ao desempacotar e instalar o produto.

- As arestas afiadas podem causar lesões. Tenha um cuidado especial nas arestas da caixa e nas aletas do condensador e evaporador.

Certifique-se de que a área de instalação não se deteriora com os anos.

- Se a base cair, o ar condicionado pode cair também, causando danos de propriedade, avaria do produto e lesões.

Não coloque nada por cima do cabo eléctrico.

- Existe risco de incêndio ou choque eléctrico.

Não coloque um aquecedor ou outros aparelhos de aquecimento perto do cabo eléctrico.

- Existe risco de incêndio e choque eléctrico.

Não deixe entrar água nas partes eléctricas.

- Existe risco de incêndio, avaria do produto ou choque eléctrico.

Não armazene nem use gases inflamáveis ou combustíveis perto do produto.

- Existe risco de incêndio ou avaria do produto.

Não use o produto num espaço confinado durante um longo período de tempo.

- Pode ocorrer uma falta de oxigénio.

Se derramar gás inflamável, desligue o gás e abra uma janela para ventilação antes de ligar o produto.

- Não use o telefone, nem ligue ou desligue interruptores. Existe risco de explosão ou incêndio.

Se algum ruído, odor estranho ou fumo sair do produto, desligue imediatamente o disjuntor ou desligue o cabo de alimentação.

- Existe risco de choque eléctrico ou incêndio.

Desligue o aparelho e feche a janela em caso de trovoadas ou furacão. Se possível, retire o aparelho da janela antes do furacão começar.

- Existe de danos materiais, avaria do produto ou choque eléctrico.

Não abra a grelha frontal do produto durante a operação. (Não toque no filtro electrostático, se a unidade estiver equipada com este.)

- Existe risco de lesão, choque eléctrico ou avaria do produto.

Se este produto ficar cheio de água (inundado ou submerso), contacte um Centro de Assistência Autorizado.

- Existe risco de incêndio ou choque eléctrico.

Tenha cuidado para não entrar água no produto.

- Existe risco de incêndio, avaria do produto ou choque eléctrico.

Ventile regularmente a divisão onde está o produto, se o utilizar juntamente com um fogão, etc.

- Pode ocorrer uma falta de oxigénio, o que prejudicará a sua saúde.

Desligue a corrente antes de limpar ou reparar o produto.

- Existe risco de choque eléctrico.

Se não pretender utilizar o produto durante um longo período de tempo, desligue a ficha da corrente ou desligue o disjuntor.

- Existe risco de falha ou avaria do produto, ou de uma operação imprevista.

Certifique-se de que ninguém pode andar ou cair sobre a unidade externa.

- Tal pode resultar em lesões e danos no produto.

CUIDADO

Inspeccione as fugas de gás (refrigerante) após a instalação ou reparação do produto.

- Os baixos níveis de refrigerante podem causar a falha do produto.

Instale a mangueira de drenagem para garantir que a água condensada é devidamente drenada para fora.

- Uma ligação incorrecta pode causar o derramamento de água.

Mantenha o nível mesmo ao instalar o produto.

- Para evitar vibração ou derramamento de água.

Não instale o produto num local onde o ruído ou o ar quente da unidade externa possa prejudicar ou perturbar os vizinhos.

- Tal pode causar um problema aos seus vizinhos.

O produto deve ser levantado e transportado por duas ou mais pessoas.

- Evite lesões pessoais.

Não instale o produto onde este fique directamente exposto a ventos do mar (com salitre).

- Tal pode causar a corrosão do produto. A corrosão, particularmente no condensador e nas aletas do evaporador, pode causar avarias ou uma operação ineficiente.

Não exponha a sua pele directamente ao ar fresco durante longos períodos de tempo. (Não se sente à frente)

- Tal pode prejudicar a sua saúde.

Não use o produto para finalidades especiais, como para conservar alimentos, obras de arte, etc. Trata-se de um aparelho de ar condicionado e não um sistema de refrigeração de precisão.

- Existe risco de danos ou perdas materiais.

Não bloqueie a entrada ou a saída do fluxo de ar.

- Tal pode causar a avaria do produto.

Use um pano macio para limpar. Não use detergentes agressivos, solventes, etc.

- Existe risco de incêndio, choque eléctrico ou danos nas partes de plástico do produto.

Não toque nas peças metálicas do produto ao remover o filtro de ar. Estas são muito afiadas!

- Existe risco de lesões pessoais.

Não ande nem coloque objectos por cima do produto. (unidades externas)

- Existe risco de lesões pessoais e avaria do produto.

Insira sempre o filtro correctamente depois de limpar.

Limpe o filtro a cada duas semanas ou mais frequentemente, se necessário.

- Um filtro sujo reduz a eficiência do ar condicionado e pode causar avarias ou danos no aparelho.

Não introduza as mãos ou outros objectos através das entradas ou saídas de ar, enquanto o produto estiver em funcionamento.

- Existem peças afiadas e em movimento que podem causar lesões pessoais.

Não beba a água drenada do produto.

- Esta água não é pura e pode causar graves problemas para a saúde.

Use um banco ou uma escada firme ao limpar, fazer manutenção ou reparar o produto.

- Tenha cuidado e evite lesões pessoais.

Não recarregue ou desmonte as pilhas. Não elimine as pilhas pelo fogo.

- Estas podem arder ou explodir.

Substitua todas as pilhas do controlo remoto por pilhas novas do mesmo tipo. Não misture pilhas antigas com pilhas novas, ou diferentes tipos de pilhas.

- Existe risco de incêndio ou falha do produto.

Se o líquido das pilhas tocar na sua pele ou na sua roupa, lave bem com água limpa. Não use o controlo remoto se as pilhas tiverem derramado.

- Os químicos contidos nas pilhas podem causar queimaduras ou outros problemas de saúde.

Se ingerir o líquido das pilhas, escove os seus dentes e consulte um médico.

Não use o controlo remoto se as pilhas tiverem derramado.

- Os químicos contidos nas pilhas podem causar queimaduras ou outros problemas de saúde.

O cabo de potência ligado à unidade deve ser seleccionado de acordo com as seguintes especificações.

Introdução ao Produto

Nome e função das peças

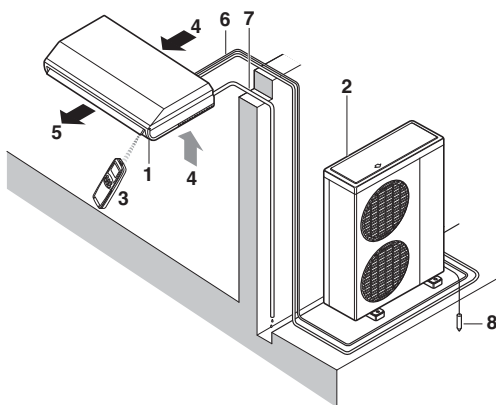

- 1: Unidade interna
- 2: Unidade externa
- 3: Controle remoto
- 4: Entrada de ar
- 5: Descarga de ar
- 6: Tubagem do refrigerante, fio eléctrico de ligação
- 7: Tubo de drenagem
- 8: Fio terra para a unidade externa, para evitar choques eléctricos.

Lâmpadas de Indicação de Funcionamento

- On/Off** : Acende-se durante a operação do sistema.
- Sinal do Filtro** : Acende-se 2400 horas depois da unidade começar a ser utilizada.
- Temporizador** : Acende-se durante a operação do temporizador.
- Modo de Descongelamento** : Acende-se durante o Modo de Descongelamento ou na operação Hot Start. (Apenas no modelo de bomba de calor)
- Operação da unidade externa** : Acende-se durante a operação da unidade externa. (Tipo refrigeração)
- Modo de Adormecimento** : Acende-se durante o Modo de Adormecimento Automático (Opção).

Instruções de Funcionamento

Como inserir as Pilhas

1. Retire a tampa do compartimento para pilhas, puxando-a de acordo com a direcção da seta.
2. Insira pilhas novas, certificando-se de que os pólos (+) e (-) das pilhas são instalados correctamente.
3. Volte a colocar a tampa, fazendo-a deslizar para a posição original.

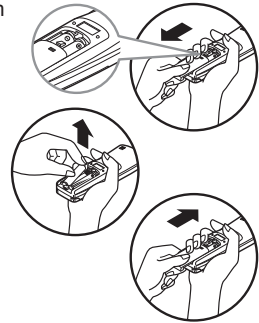

NOTA

1. Use/substitua sempre ambas as pilhas do mesmo tipo.
2. Se não pretender utilizar o sistema durante um longo período de tempo, retire as pilhas para conservar a duração.
3. Se o visor do controlo remoto começar a falhar, substitua ambas as pilhas.

Manutenção do Controlo Remoto sem Fios

1. Escolha um local adequado que seja seguro e fácil de alcançar.
2. Fixe firmemente o suporte à parede, etc., com os parafusos fornecidos.
3. Deslize o controlo remoto para o interior do suporte.

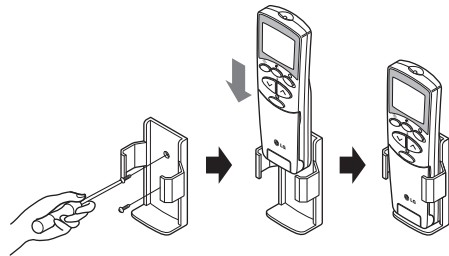

NOTA

1. O controlo remoto nunca deve ficar exposto a luz solar directa.
2. O transmissor de sinal e o receptor devem estar sempre limpos para uma boa comunicação. Use um pano macio para os limpar.
3. Caso outros aparelhos também sejam comandados pelo controlo remoto, mude a posição dos mesmos ou consulte o seu técnico.

Método Operativo

1. O receptor de sinal está dentro da unidade.
2. Aponte o controlo remoto para a unidade, para a accionar. Não deverão existir obstáculos no meio.

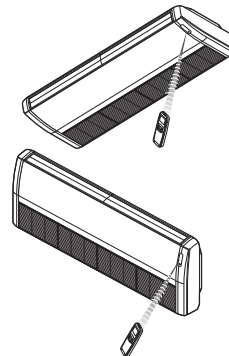

Controlo Remoto sem Fios

O controlo remoto tem a seguinte apresentação.

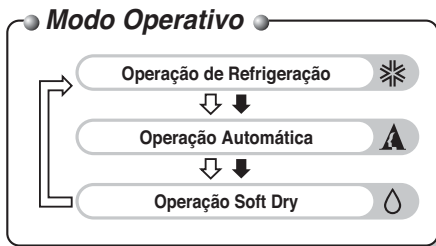
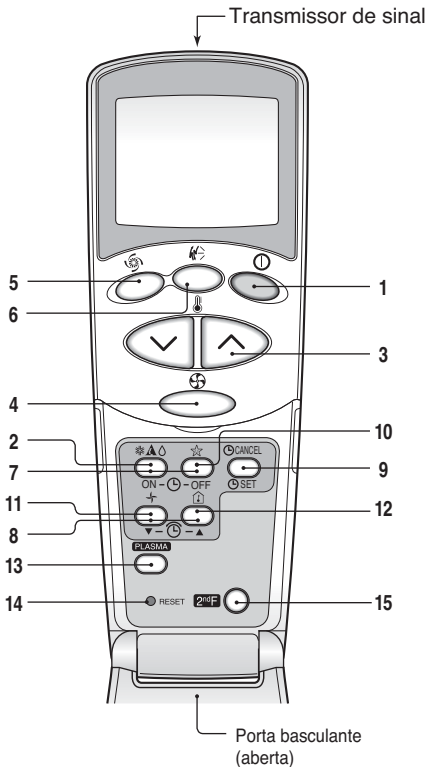

NOTA

Para utilizar as funções impressas a azul na parte inferior dos botões, prima primeiro o botão 2ª F e depois o botão da função pretendida. Ao premir o botão 2ª F, activa a função impressa a azul do respectivo botão. Para cancelar a função, prima novamente o botão 2ª F; este cancelará automaticamente se permanecer inactivo durante 10 segundos.

* O produto actual pode ser diferente do conteúdo apresentado acima, dependendo do tipo de modelo.

1. BOTÃO ON/OFF

Utilizado para ligar/desligar a unidade.

2. BOTÃO DE SELECÇÃO DO MODO DE OPERAÇÃO

Utilizado para seleccionar o modo de operação.

3. BOTÕES DE DEFINIÇÃO DA TEMPERATURA AMBIENTE

Utilizados para seleccionar a temperatura ambiente.

4. SELECTOR DE VELOCIDADE DA VENTONHA INTERNA

Utilizado para seleccionar a velocidade da ventoinha em quatro passos: baixa, média, alta e CHAOS.

5. BOTÃO JET COOL

Utilizado para iniciar ou parar a refrigeração rápida. (A refrigeração rápida opera uma velocidade super-rápida da ventoinha.)

6. BOTÃO DE OSCILAÇÃO CHAOS

Utilizado para parar ou começar o movimento das persianas e para definir a direcção de fluxo de ar para cima/baixo.

7. BOTÕES DE LIGAÇÃO DO TEMPORIZADOR

Utilizados para acertar a hora de iniciar e parar a operação.

8. BOTÕES DE ACERTO DA HORA

Utilizados para acertar a hora.

9. BOTÃO DE ACERTO/CANCELAMENTO DO TEMPORIZADOR

Utilizado para acertar e cancelar a operação do Temporizador.

10. BOTÃO MODO AUTOMÁTICO DE ADORMECIMENTO

Utilizado para acertar a Operação do Modo Automático de Adormecimento.

11. BOTÃO DE CIRCULAÇÃO DO AR

Utilizado para circular o ar da divisão sem refrigeração ou aquecimento.

12. BOTÃO DE VERIFICAÇÃO DA TEMPERATURA AMBIENTE

Utilizado para verificar a temperatura ambiente.

13. BOTÃO PLASMA (OPCIONAL)

Utilizado para iniciar ou parar a função de purificação por plasma.

14. BOTÃO RESET

Utilizado para inicializar o controlo remoto.

15. Botão 2º F

Utilizado antes de utilizar os modos impressos a azul na base dos botões.

Modo Operativo

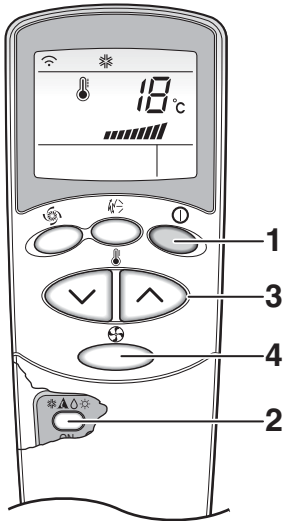

- 1** Prima o botão ON/OFF para ligar a unidade.
A unidade responderá com um sinal sonoro.



- 2** Abra a porta do controle remoto e carregue no botão de modo de operação. Sempre que o botão for premido, o modo de operação é alternado na direcção da seta.

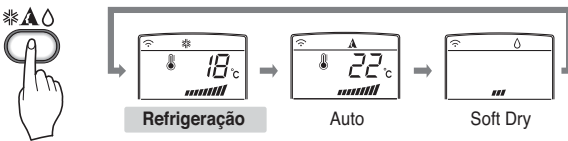

- 3** Para a operação de refrigeração ou aquecimento, defina a temperatura ambiente desejada, premindo os **BOTÕES DE DEFINIÇÃO DE TEMPERATURA AMBIENTE**.



- 4** Defina a velocidade da ventoinha com o controle remoto. Pode seleccionar a velocidade da ventoinha em quatro passos – lenta, média, alta e CHAOS, premindo o **SELECTOR DE VELOCIDADE DA VENTONHA INTERNA**. Sempre que o botão for premido, o modo de velocidade da ventoinha é alternado.

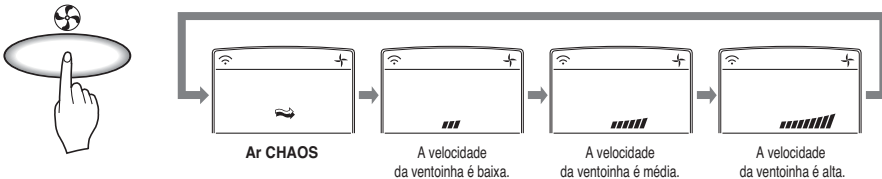

Vento natural pelo sistema CHAOS

- Para uma sensação mais fresca, carregue no **SELECTOR DE VELOCIDADE DA VENTONHA INTERNA** e defina para o modo CHAOS. Neste modo, o vento sopra como uma brisa natural, mudando automaticamente a velocidade da ventoinha de acordo com a lógica CHAOS.

NOTA

A mudança automática de função não está disponível para o multi-sistema.

Modo de Operação Soft Dry



Operação Soft Dry



Durante a Operação Soft Dry

- ❑ Se seleccionar o modo Soft Dry no BOTÃO DE SELECÇÃO DO MODO DE OPERAÇÃO, o produto começa a executar a função soft dry. Este define automaticamente a temperatura ambiente e o volume de fluxo de ar para a melhor condição de desumidificação, com base na temperatura ambiente actual detectada. No entanto, neste caso, a temperatura definida não é visualizada no controlo remoto e não consegue controlar a temperatura ambiente.
- ❑ Durante a função Soft Dry, o volume do fluxo de ar é automaticamente definido de acordo com o algoritmo de optimização, respondendo ao estado actual da temperatura ambiente, de forma a que o ambiente seja mantido saudável e confortável, mesmo numa estação muito húmida.

Para executar o modo Soft Dry, siga os passos 1, 2 e 4 (Ver modo de operação)

Operação Automática (Tipo refrigeração)

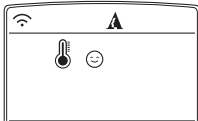

Auto

Neste modo de operação, a definição de temperatura actual e a velocidade da ventoinha são automaticamente definidas pela lógica de controlo electrónico, com base na temperatura ambiente actual. Se sentir frio ou calor, carregue nos respectivos botões de definição da temperatura para um efeito mais fresco ou mais quente.

NOTA : Não pode acertar a definição de temperatura actual e a velocidade da ventoinha interna neste modo de operação. Contudo, pode utilizar a oscilação Chaos nesta operação.
Se o sistema não funcionar conforme pretendido, passe manualmente para outro modo.

Para executar a operação automática, siga os passos 1 e 2. (Ver modo de operação)

Operação Jet Cool

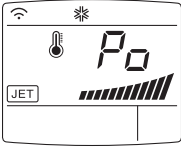

A função Jet Cool pode ser utilizada para arrefecer rapidamente a divisão num Verão quente. Quando esta função é accionada, o ar condicionado funciona no modo de refrigeração com velocidade de ventoinha super-alta e à temperatura de 18°C, para uma refrigeração rápida e eficaz. No entanto, em alguns modelos, a função Jet Cool continua até o modo de operação ser alterado.

Pode activar esta operação, premindo o BOTÃO JET COOL.

Para passar do modo Jet cool para o modo de refrigeração com ventoinha a alta velocidade, prima o BOTÃO JET COOL ou o SELECTOR DE VELOCIDADE DA VENTONINHA INTERNA, ou o BOTÃO DE DEFINIÇÃO DA TEMPERATURA AMBIENTE novamente.

NOTA

- A função Jet cool não pode ser activada durante as operações de aquecimento ou de mudança automática.



Operação forçada

Procedimentos para quando o controlo remoto não pode ser utilizado.

A operação é iniciada se o botão ON/OFF for premido.

Se desejar interromper a operação, volte a premir o botão.

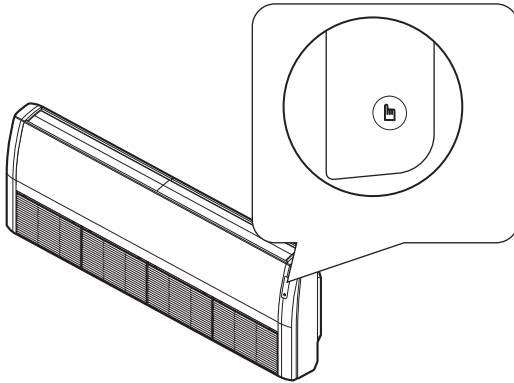

Operação de teste

Durante a OPERAÇÃO DE TESTE, a unidade opera no modo de refrigeração com a ventoinha a alta velocidade, independentemente da temperatura ambiente, e é reiniciada em 18 minutos.

Durante a operação de teste, se for recebido o sinal do controlo remoto, a unidade opera da forma definida pelo controlo remoto.

Se desejar utilizar esta operação, prima e mantenha premido o botão ON/OFF durante 3 a 5 segundos.

Se desejar parar a operação, volte a premir o botão.

Modo de Adormecimento

1. Prima o Botão Modo de Adormecimento Automático para acertar a hora à qual deseja que a unidade pare automaticamente. 
2. O Temporizador é programado em incrementos de uma hora, premindo o Botão Modo de Adormecimento Automático 1 a 7 vezes. O modo de adormecimento está disponível para 1 a 7 vezes.
Para alterar o período de tempo em passos de 1 hora, prima o Botão Modo de Adormecimento Automático, apontando para o ar condicionado.
3. Certifique-se de que o LED de modo de adormecimento se acende.
Para cancelar o modo de adormecimento, prima o Botão Modo de Adormecimento Automático várias vezes, até a estrema (☆) de modo de adormecimento desaparecer do visor.





NOTA

: O Modo de Adormecimento irá accionar a ventoinha interna a uma velocidade baixa (refrigeração), ou a uma velocidade média (apenas no modelo de bomba de calor), para adormecer de forma agradável.

NO MODO DE REFRIGERAÇÃO: A temperatura definida aumentará automaticamente duas vezes, em 1°C, nos próximos 30 minutos consecutivos (2°C em 1 hora) para um sono confortável.

※ A função actual pode ser diferente do anterior, dependendo do tipo de modelo.



Acertar a Hora Actual

1. O tempo só pode ser definido se premir o BOTÃO RESET. Após ter substituído as pilhas, deve premir o BOTÃO RESET para repor a hora. Prima o botão Start/Stop. 
2. Prima o botão 2ª F e verifique se o ícone (2ª F) está ligado. 
3. Prima os BOTÕES DE ACERTO DA HORA até acertar a hora pretendida. 
4. Prima o BOTÃO DE ACERTAR/CANCELAR HORA. 

NOTA

Verifique o indicador para A.M. e P.M.

Definição de Temporizador

1. Verifique se acertou correctamente a hora actual no visor do controlo remoto.
2. Prima o botão 2ª F.
3. Prima os BOTÕES TEMPORIZADOR ON/OFF para activar e desactivar o temporizador. 
4. Prima os BOTÕES DE ACERTO DA HORA até acertar a hora pretendida. 
5. Para acertar a hora seleccionada, prima os BOTÕES DE ACERTO DO TEMPORIZADOR, apontando para o controlo remoto no receptor de sinal. 

Para cancelar a definição de temporização

Verifique se o ícone (2ª F) está desactivado.

Prima o BOTÃO DE CANCELAMENTO DO TEMPORIZADOR, apontando o controlo remoto para o receptor de sinal.

(A lâmpada do temporizador no ar condicionado e o visor são apagados.)



NOTA

Selecione um dos seguintes quatro tipos de operação.



Temporizador de atraso desligado



Temporizador de atraso ligado



Atraso desactivado e temporizador activado



Atraso activado e temporizador desactivado

Controlo da Direcção do Fluxo de Ar Vertical / Horizontal

O fluxo de ar pode ser ajustado para cima/para baixo (fluxo de ar vertical), utilizando o controlo remoto.

1. Prima o BOTÃO START/STOP para ligar a unidade.
2. Prima o BOTÃO DE OSCILAÇÃO CHAOS.
3. As persianas oscilam automaticamente para cima e para baixo.

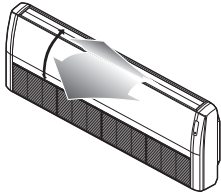

4. Para parar a persiana num ângulo pretendido, prima novamente.



Para ajustar a direcção para a esquerda/direita (fluxo de ar horizontal).

Ajuste a direcção de fluxo de ar para a esquerda/direita à mão.

⚠ AVISO

: Ao ajustar a direcção das persianas de fluxo de ar vertical, cuidado para não tocar no evaporador.

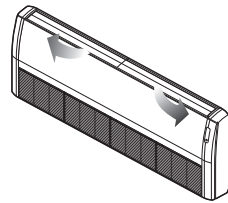

NOTA

- Ao premir o BOTÃO DE OSCILAÇÃO CHAOS, a direcção de fluxo de ar vertical é alterada automaticamente, com base no algoritmo Chaos, para distribuir o ar uniformemente na divisão e, ao mesmo tempo, para deixar o corpo humano mais confortável, ao desfrutar de uma brisa natural.
- Use sempre o controlo remoto para ajustar a direcção de fluxo de ar para cima e para baixo. Mover manualmente a persiana de direcção vertical do fluxo de ar pode danificar o mecanismo. Quando a unidade estiver desligada, a persiana da direcção de fluxo de ar para cima/para baixo encerrará a abertura de saída de ar do sistema.

Modo de Circulação de Ar



NOTA

O Ar CHAOS economiza o consumo de corrente e previne o sobreaquecimento. A velocidade da ventoinha é automaticamente alterada de alta para baixo, ou vice-versa, dependendo da temperatura ambiente.

Esta operação faz circular o ar da divisão sem refrigeração ou aquecimento. Pode ser activada, premindo o BOTÃO DE CIRCULAÇÃO DO AR. Quando a circulação do ar estiver activada, pode seleccionar a velocidade do ar, premindo o BOTÃO SELECTOR DA VELOCIDADE DA VENTONHA INTERNA.



Função de Reinício Automático

Quando a corrente é recuperada após uma falha, esta funcionalidade restaura as condições operativas anteriores. Assim, não é necessário activar esta função, premindo qualquer tecla ou botão. No modo inicial, a ventoinha opera à velocidade baixa e o compressor arranca 3 minutos mais tarde. Quando o compressor arranca, a velocidade da ventoinha também retoma o seu modo operativo anterior.

⚠ AVISO

: Em caso de ausência por um longo período de tempo, por uma falha de corrente, desligue a corrente principal para evitar um arranque indesejado.

Manutenção e Assistência

▲ CUIDADO

Antes de efectuar qualquer manutenção, desligue a corrente principal do sistema, desligue a corrente eléctrica do sistema.

Unidade Interna

Limpe a unidade com um pano macio e seco. Não use lixívia ou abrasivos.

▲ CUIDADO

Nunca use

- Água com temperatura superior a 40°C. Tal pode causar deformação e descoloração.
- Substâncias voláteis. Podem danificar as superfícies do ar condicionado.



Filtros de Ar

Os filtros de ar por detrás da grade frontal devem ser inspeccionados e limpos a cada 2 semanas ou mais frequentemente, se necessário.

1. Levante o painel de acesso frontal e puxe ligeiramente a patilha do filtro para a frente, para retirar o filtro. (Puxe o gancho do filtro para retirar o filtro - suspenso no tecto)
2. Limpe o filtro com um aspirador ou água quente saponificada.
 - Se a sujidade for persistente, lave com um detergente neutro em água tépida.
 - Se for utilizada água quente (40°C ou mais), pode ficar deformado.
3. Depois de lavar com água, deixe secar bem à sombra.
4. Volte a instalar o filtro de ar.

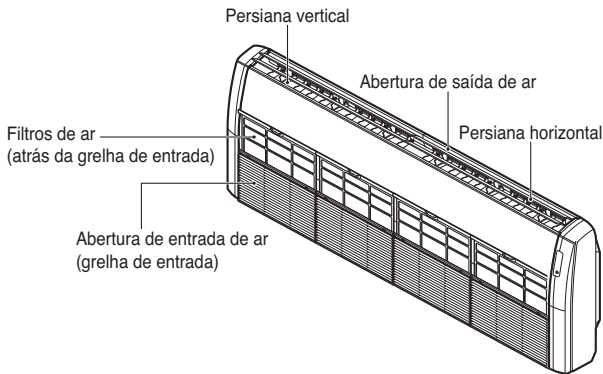

Conselhos de Utilização!

Não arrefeça demasiado a divisão.

Não é bom para a sua saúde e desperdiça electricidade.

Mantenha as persianas ou cortinas fechadas.

Não deixe entrar luz solar directa na divisão quando o ar condicionado estiver em funcionamento.

Mantenha a temperatura ambiente uniforme.

Ajuste a direcção de fluxo de ar vertical e horizontal para garantir uma temperatura uniforme na divisão.

Certifique-se de que as portas e as janelas estão bem fechadas.

Evite abrir as portas e as janelas tanto quanto possível para manter o ar fresco na divisão.

Limpe regularmente o filtro de ar.

Um filtro de ar obstruído reduz o fluxo de ar, e diminui os efeitos de refrigeração e desumidificação. Limpe, pelo menos, uma vez a cada duas semanas.

Ventile ocasionalmente a divisão.

Como as janelas são mantidas fechadas, é uma boa ideia abri-las e ventilar a divisão regularmente.

Use a ventoinha a alta velocidade, para refrigerar de forma rápida e eficaz.

A unidade atinge a sua capacidade máxima de refrigeração quando a velocidade da ventoinha é elevada.

Quando o ar condicionado não for utilizado....

Se não pretender utilizar o ar condicionado durante um longo período de tempo

1. Opere o ar condicionado com as definições seguintes durante 2 a 3 horas.
 - Isto secará os mecanismos internos.
2. Desligue o disjuntor de circuito e desligue o cabo eléctrico.

A CUIDADO

Desligue o disjuntor se não pretender utilizar o ar condicionado durante um longo período de tempo. A sujidade pode acumular-se e causar um incêndio.

3. Retire as pilhas do Controlo Remoto.

Quando pretender utilizar novamente o ar condicionado.

1. Limpe o filtro de ar e instale-o na unidade interna.
2. Verifique se as entradas e as saídas de ar das unidades interna/externa não estão bloqueadas.

Resolução de Problemas

Verifique os seguintes pontos antes de solicitar uma reparação ou assistência.... Se o problema persistir, por favor contacte o seu revendedor.

Caso	Explicação	Ver página
O ar condicionado não funciona.	<ul style="list-style-type: none"> • Enganou-se ao programar a temporização? • O fusível queimou ou o disjuntor de circuito foi activado? 	
A divisão apresenta um odor peculiar.	• Verifique se é libertado um odor a humidade das paredes, da alcatifa, dos móveis ou de objectos húmidos existentes na divisão.	
Parece que a condensação está a derramar do ar condicionado.	• Verifique se a mangueira de drenagem está bem apertada ou se a unidade interna está instalada de forma plana.	
O ar condicionado não funciona durante 3 minutos quando é reiniciado.	<ul style="list-style-type: none"> • Trata-se da protecção do mecanismo. • Aguarde cerca de 3 minutos até a operação começar. • É aplicado um atraso de cerca de 3 minutos para proteger o compressor contra um ligar/desligar frequente. 	
Não refrigera nem aquece com eficácia.	• O filtro de ar está sujo? Ver instruções de limpeza do filtro de ar.	14
	• A temperatura foi definida correctamente?	9
	• As aberturas de entrada e saída de ar da unidade interna estão obstruídas?	
O ar condicionado funciona de forma ruidosa.	<ul style="list-style-type: none"> • Para um ruído semelhante a água a fluir. <ul style="list-style-type: none"> -Trata-se do som do fréon a fluir no interior da unidade de ar condicionado. • Para um ruído semelhante a ar comprimido libertado para a atmosfera. <ul style="list-style-type: none"> -Trata-se do som da água de desumidificação a ser processada no interior da unidade de ar condicionado. 	
O visor do controlo remoto aparece apagado ou pouco visível.	<ul style="list-style-type: none"> • As pilhas estão gastas? • As pilhas estão inseridas nas direcções opostas (+) e (-)? 	7
É escutado um som de estalido.	• Este som é gerado pela expansão/contractão do painel frontal, etc., devido a mudanças de temperatura.	

Contacte imediatamente a assistência nas seguintes situações

1. Se acontecer algo anormal, como cheiro a queimado, muito ruído, etc.. Desligue a unidade e desligue o disjuntor.
Nunca tente reparar por si próprio, nem reiniciar o sistema nestes casos.
2. O cabo eléctrico principal está demasiado quente ou danificado.
3. O código de erro é gerado por auto-diagnóstico.
4. A água sai pela unidade interna, mesmo se a humidade for baixa.
5. Qualquer interruptor, disjuntor (de segurança, terra) ou fusível deixou de funcionar adequadamente.

O utilizador deve realizar uma inspecção e uma limpeza de rotina para evitar o mau desempenho da unidade.

No caso de uma situação especial, o trabalho deve ser realizado apenas por pessoal de assistência.

Especificações.

Modelo (s)	Tensão / Hz	Máx. Corrente
AVNQ18GJLA0, AVNQ21GJLA0, AVNQ24GJLA0	220 V~ 50/60 Hz	0.6 A
AVNQ36GKLA0	220 V~ 50/60 Hz	0.7 A
AVNQ42GLLA0, AVNQ48GLLA0, AVNQ54GLLA0	220 V~ 50/60 Hz	0.9 A
AUUQ18GH1(AVUQ18GJLA0), AUUQ21GH1(AVUQ21GJLA0)	220 V~ 50/60 Hz	12.0 A
AUUQ24GH1(AVUQ24GJLA0)	220 V~ 50/60 Hz	14.0 A
AUUQ36GH1(AVUQ36GKLA0)	220 V~ 50/60 Hz	19.0 A
AUUQ42GH1(AVUQ42GLLA0), AUUQ48GH1(AVUQ48GLLA0)	220 V~ 50/60 Hz	26.0 A
AUUQ54GH1(AVUQ54GLLA0)	220 V~ 50/60 Hz	29.0 A



Model / Modelo(s) : AVNQ18GJLA0, AVNQ21GJLA0, AVNQ24GJLA0, AVNQ36GKLA0,
AVNQ42GLLA0, AVNQ48GLLA0, AVNQ54GLLA0
AUUQ18GH1(AVUQ18GJLA0), AUUQ21GH1(AVUQ21GJLA0)
AUUQ24GH1(AVUQ24GJLA0), AUUQ36GH1(AVUQ36GKLA0)
AUUQ42GH1(AVUQ42GLLA0), AUUQ48GH1(AVUQ48GLLA0)
AUUQ54GH1(AVUQ54GLLA0)

LG Electronics México, S.A. de C.V
Sor Juana Inés de la Cruz No. 555
Col. San Lorenzo Industrial
Tlalnepantla de Baz, Estado de México
C.P. 54033
TEL. 5321 1919
Teléfono sin costo 01 800 347 1919
Página web <http://www.lg.com.mx>

