



LG

Life's Good

Manual de usuario

MONITOR LED IPS (MONITOR LED)

Lea la información de seguridad atentamente antes de utilizar el producto.

Lista de modelos de monitor LED IPS (monitor LED)

29EA73

29EB73

CONTENIDO

3 LICENCIA

4 MONTAJE Y PREPARACIÓN

- 4 Componentes del producto
- 5 Descripción de botones y componentes
- 7 Transporte y elevación del monitor
- 8 Instalación del monitor
 - 8 - Montaje de la base del soporte
 - 10 - Extracción de la base del soporte
 - 12 - Instalación encima de una mesa
 - 13 - Ajuste de la altura del soporte
 - 14 - Ajuste del ángulo
 - 15 - Cómo mantener los cables recogidos
 - 15 - Uso del cable de anclaje Kensington
 - 16 - Instalación de la placa de montaje en pared
 - 16 - Instalación en una pared

18 USO DEL MONITOR

- 18 Conexión a un PC
 - 18 - Conexión DVI
 - 19 - Conexión DisplayPort
 - 19 - Conexión HDMI
- 20 Conexión a dispositivos AV
 - 20 - Conexión HDMI
- 20 Conexión a dispositivos externos
 - 20 - Conexión a teléfonos inteligentes (MHL)
 - 21 - Conexión al PC mediante cable USB
 - 22 - Conexión a la toma de auriculares

23 INSTALACIÓN DEL SOFTWARE LG MONITOR

26 PERSONALIZACIÓN DE LA CONFIGURACIÓN

- 26 Activación del menú principal
- 27 Personalización de la configuración
 - 27 - Configuración de menú
 - 28 - Configuración de Relación
 - 29 - Configuración de Func.
 - 30 - Configuración de PBP
 - 31 - Imagen
 - 32 - Color
 - 33 - Configuración

34 SOLUCIÓN DE PROBLEMAS

36 ESPECIFICACIONES

- 37 Modo admitido de fábrica (Modo predefinido, DVI-D/HDMI/PC DisplayPort)
- 37 Tiempo HDMI/MHL (vídeo)
- 37 Indicador de encendido

38 POSTURA CORRECTA

- 38 Postura correcta para utilizar el monitor

LICENCIA

Cada modelo tiene licencias diferentes. Para obtener más información acerca de la licencia, visite www.lg.com.



Los términos HDMI y HDMI High-Definition Multimedia Interface y el logotipo de HDMI son marcas registradas de HDMI Licensing LLC en EE. UU. y otros países.



VESA, el logotipo de VESA, el logotipo de cumplimiento de Display Port y el logotipo de cumplimiento de Display Port para fuentes en modo dual son marcas comerciales registradas de Video Electronics Standards Association.

MONTAJE Y PREPARACIÓN

Componentes del producto

Compruebe que todos los componentes se encuentren incluidos en la caja antes de utilizar el producto. En caso de que falte algún componente, póngase en contacto con la tienda donde adquirió el producto. Tenga en cuenta que el producto y los componentes pueden tener un aspecto distinto a los que se muestran en este manual.

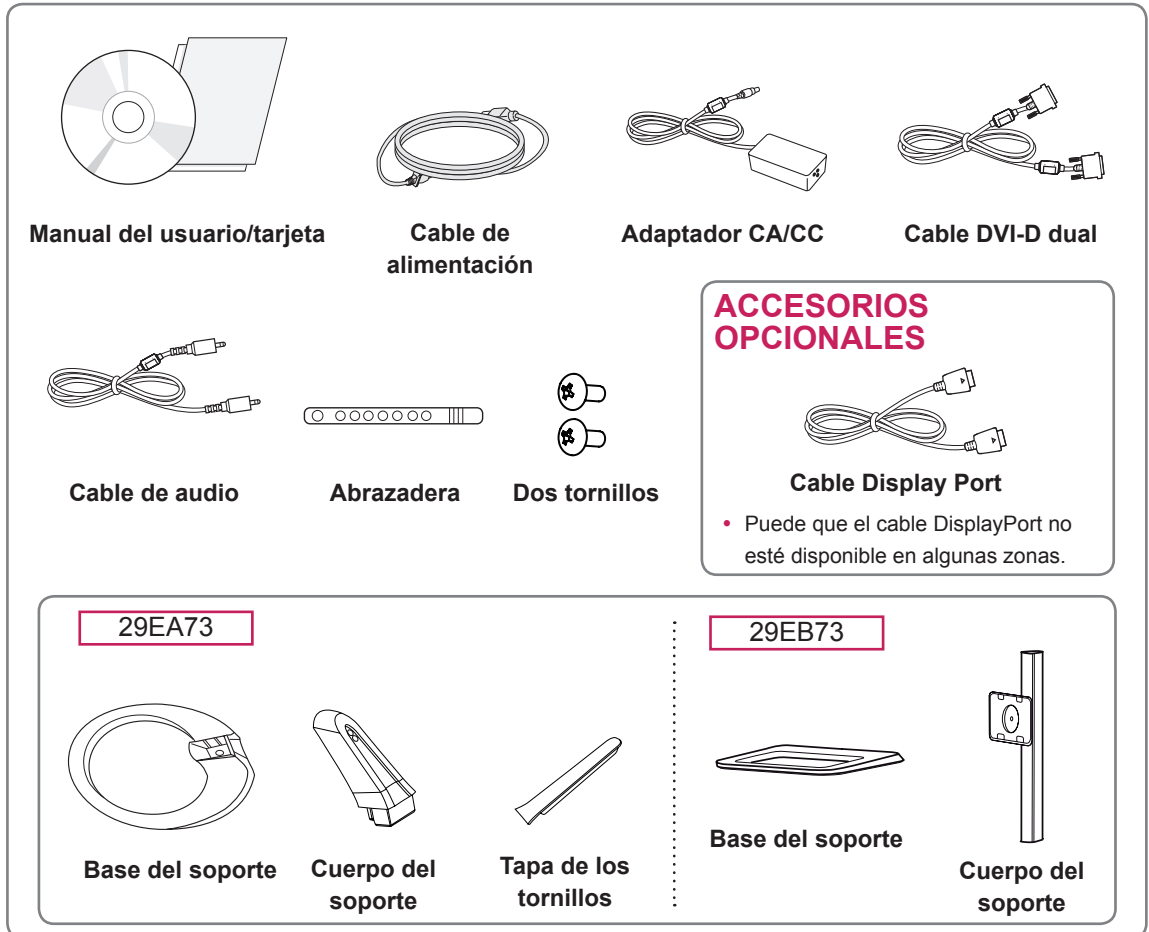

! PRECAUCIÓN

- Use siempre componentes originales para garantizar su seguridad y un rendimiento óptimo del producto.
- La garantía del producto no cubre los daños o lesiones causados por el uso de elementos falsificados.

! NOTA

- Tenga en cuenta que los componentes pueden tener un aspecto distinto a los que se muestran en este manual.
- Toda la información y las especificaciones de este manual pueden modificarse sin previo aviso con el fin de mejorar el rendimiento del producto.
- Para adquirir accesorios opcionales, diríjase a una tienda de electrónica o a un sitio de compra en línea. También puede ponerse en contacto con el establecimiento donde haya adquirido el producto.
- Puede que el cable DisplayPort no esté disponible en algunas zonas.

Descripción de botones y componentes

29EA73

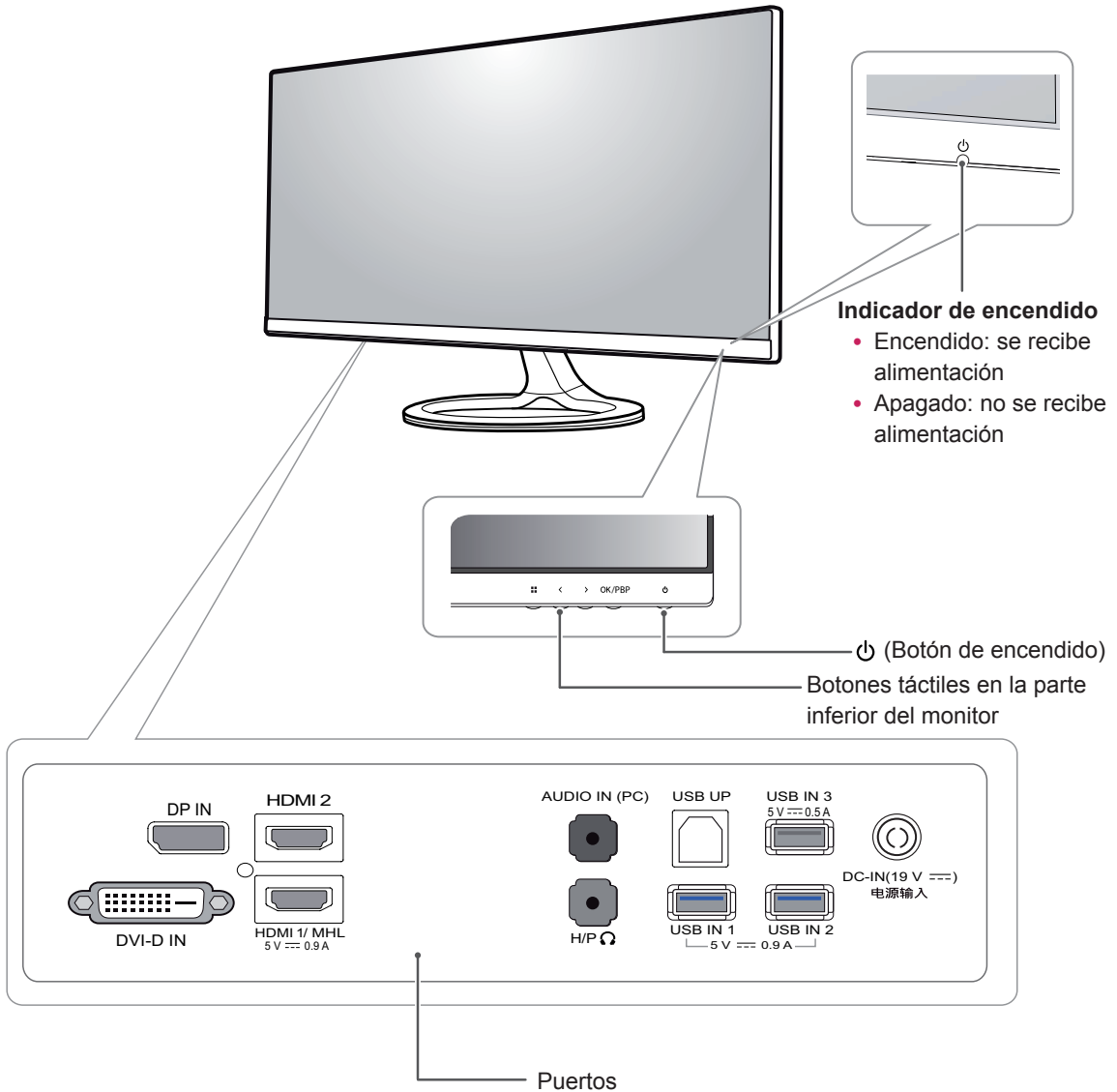

29EB73

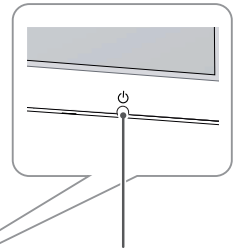

Indicador de encendido

- Encendido: se recibe alimentación
- Apagado: no se recibe alimentación

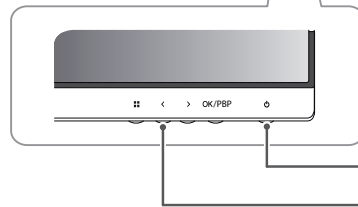

⏻ (Botón de encendido)

Botones táctiles en la parte inferior del monitor

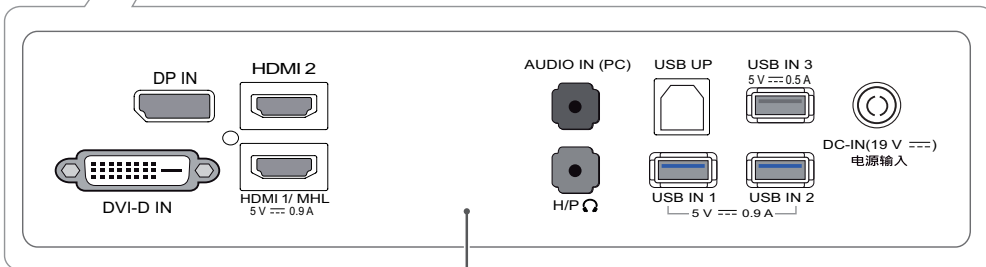

Puertos

Transporte y elevación del monitor

Antes de levantar o mover el monitor, siga estas instrucciones para evitar rayar o dañar el monitor, y transportarlo de manera segura, independientemente del tamaño y forma que tenga.

- Se recomienda colocar el monitor en su caja o envolverlo con el material de embalaje original antes de intentar moverlo.
- Antes de levantar o mover el monitor, desenchufe el cable de alimentación y los demás cables.
- Sujete con firmeza la parte superior e inferior del marco del monitor. No sostenga por el panel.

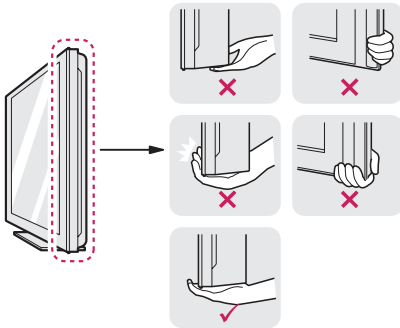

- Al sostener el monitor, la pantalla debería orientarse hacia el lado contrario al que se encuentra usted para evitar rayarla.



- Cuando mueva el monitor, evite que el producto sufra golpes o vibraciones fuertes.
- Al transportar el monitor, manténgalo en vertical, nunca lo gire hacia uno de sus lados ni lo incline lateralmente.



PRECAUCIÓN

- En la medida de lo posible, procure no tocar la pantalla del monitor. Podría dañar la pantalla o algunos de los píxeles empleados para crear las imágenes.

29EA73

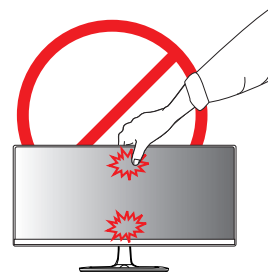

29EB73

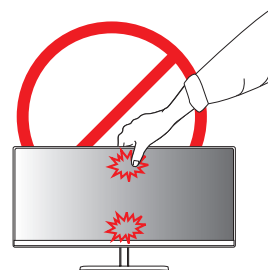

Instalación del monitor

Montaje de la base del soporte

29EA73

- 1 Coloque la pantalla hacia abajo.



PRECAUCIÓN

- Para evitar que la pantalla se raye, cubra su superficie con una tela suave.

- 2 Compruebe la dirección del cuerpo del soporte (parte delantera y posterior) y, a continuación, móntelo en la articulación del soporte.

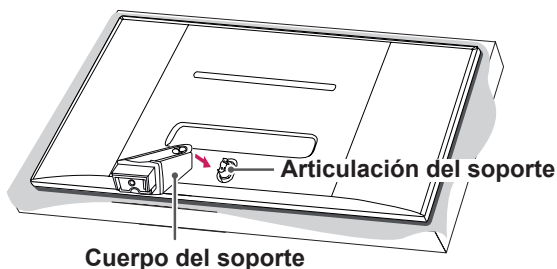

- 3 Apriete los dos tornillos en la parte posterior del cuerpo del soporte y cierre la tapa de los tornillos.

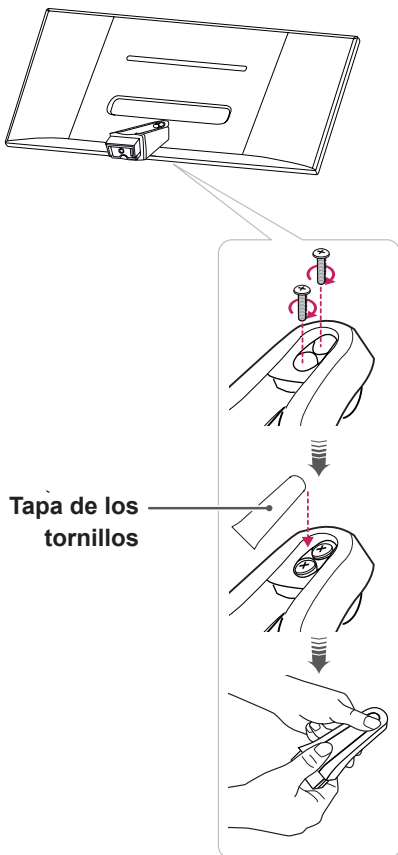

- 4 Fije la **base del soporte** al **cuerpo del soporte**. Con la ayuda de una moneda, gire los tornillos de la base del soporte en el sentido de las agujas del reloj.

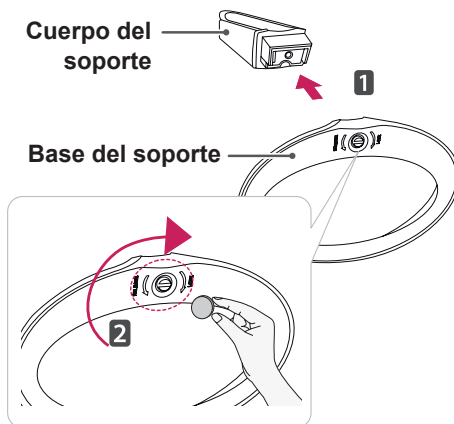

PRECAUCIÓN

Si los tornillos se aprietan demasiado fuerte, el monitor podría sufrir daños. La garantía del producto no cubre los daños causados por este motivo.

29EB73

- 1 Coloque la pantalla hacia abajo.

**PRECAUCIÓN**

- Para evitar que la pantalla se raye, cubra su superficie con una tela suave.

- 2 Sitúe el **cuerpo del soporte** del monitor alineado con los orificios de los tornillos de sujeción y colóquelos para unir el **cuerpo del soporte** y el monitor.

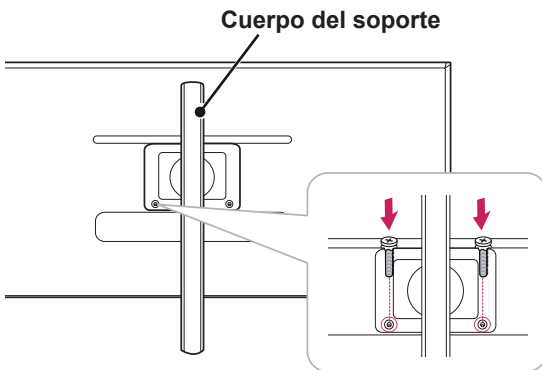

- 3 Encaje la base del soporte en el enganche del cuerpo del soporte.

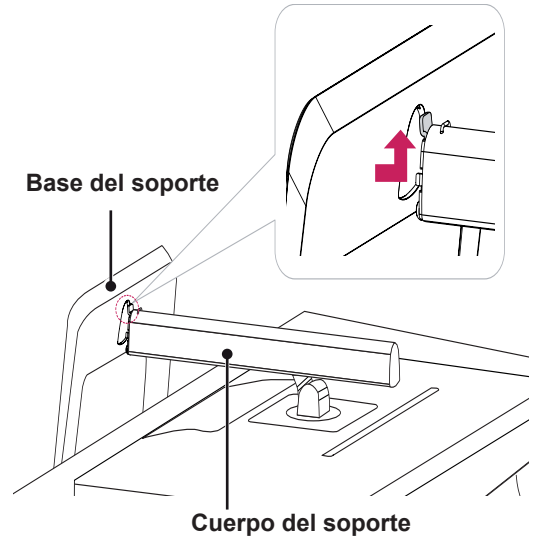

- 4 Fijelo girando el tornillo hacia la derecha con una moneda.

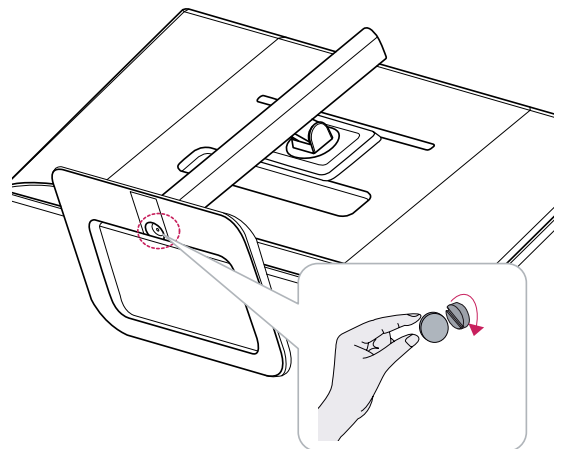

Extracción de la base del soporte

29EA73

- 1 Coloque la pantalla hacia abajo.



PRECAUCIÓN

- Para evitar que la pantalla se raye, cubra su superficie con una tela suave.

- 2 Con la ayuda de una moneda, gire el tornillo de la base del soporte en sentido contrario a las agujas del reloj. **Retire la base del soporte del cuerpo del soporte.**

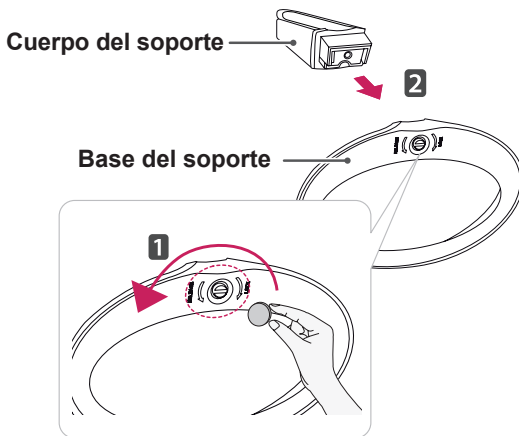

- 3 Abra la tapa de los tornillos de la parte posterior del cuerpo del soporte y retire los dos tornillos con un destornillador. **Separe el cuerpo del soporte de la articulación como se muestra en la ilustración.**

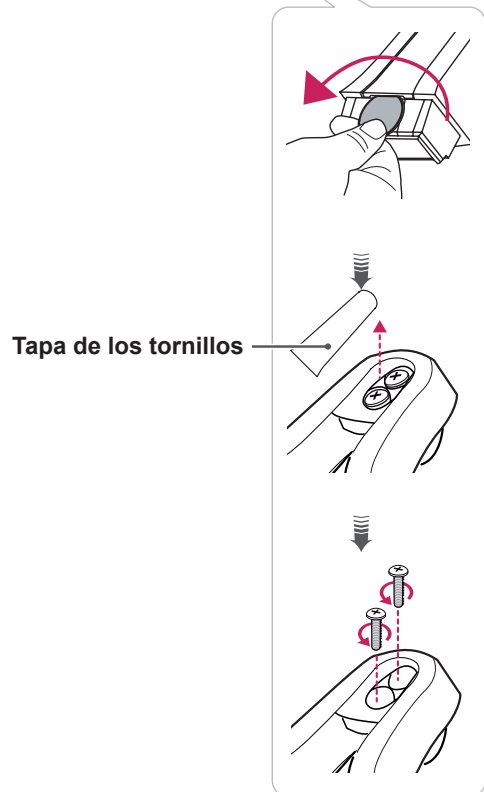
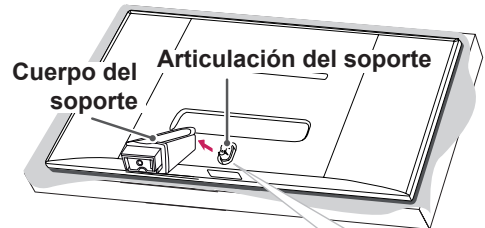

PRECAUCIÓN

- Las ilustraciones de este documento representan los procedimientos más habituales, por lo que podrían diferir del producto real.
- No transporte el monitor boca abajo sujetándolo únicamente por la base del soporte. El monitor podría separarse del soporte, caer y provocar lesiones personales.
- No toque la pantalla del monitor al levantarlo o moverlo. Si aplica fuerza o presión podría dañar la pantalla. Sujete el cuerpo del soporte o el marco plástico del producto.

29EB73

1 Coloque la pantalla hacia abajo.

**PRECAUCIÓN**

- Para evitar que la pantalla se raye, cubra su superficie con una tela suave.

2 **1** Gire el tornillo hacia la izquierda con ayuda de una moneda.
2 Desmonte la **base del soporte**.

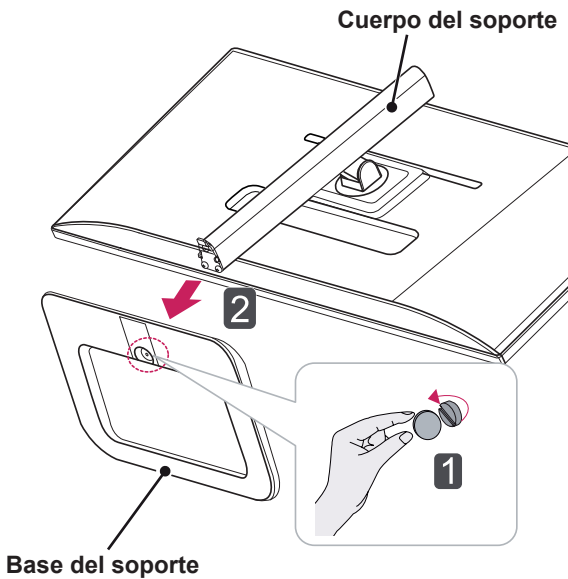

3 Extraiga los dos tornillos del cuerpo del soporte.

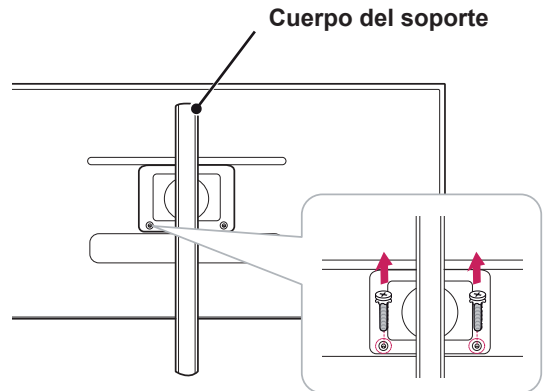
**PRECAUCIÓN**

- Los componentes de las ilustraciones pueden ser diferentes a los del producto real.
- No transporte el monitor hacia abajo porque podría soltarse de su soporte y causar daños y lesiones.
- Para evitar que la pantalla sufra daños al levantar o mover el monitor, sujete el producto únicamente por el soporte o la tapa de plástico. De este modo se evita ejercer una presión innecesaria en la pantalla.

Instalación encima de una mesa

- 1 Levante el monitor y colóquelo encima de una mesa en posición vertical.

Instálelo a una distancia mínima de **10 cm** de la pared para permitir una ventilación adecuada.

29EA73

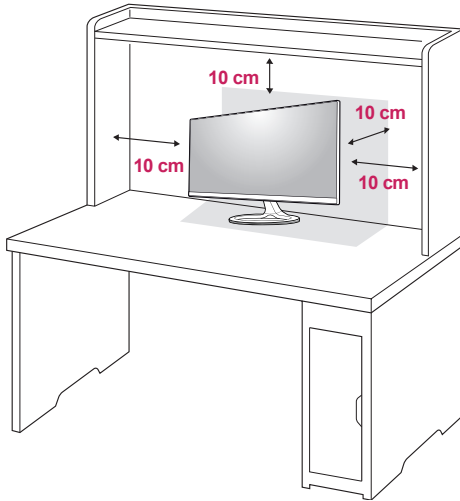

29EB73

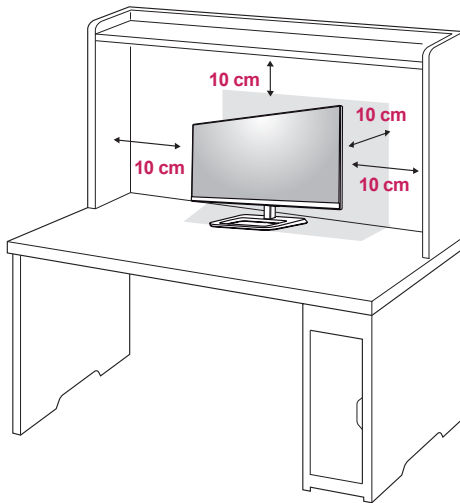

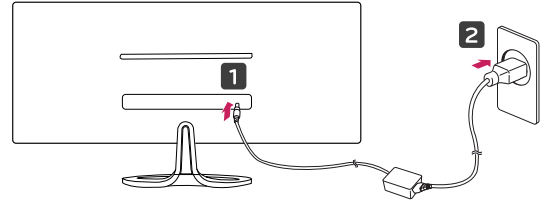

- 2 Conecte el adaptador al monitor y enchufe el cable de alimentación a la toma de corriente.

29EA73

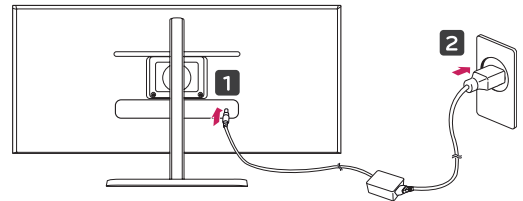

29EB73



- 3 Pulse el  botón de encendido de la parte frontal del monitor para encenderlo.



PRECAUCIÓN

- Desenchufe el cable de alimentación antes de mover o instalar el monitor. Existe riesgo de descarga eléctrica.

Ajuste de la altura del soporte

29EB73

- 1 Coloque el monitor unido a la base del soporte en posición vertical
- 2 Quite la cinta adherida a la parte inferior trasera del cuerpo del soporte y, a continuación, tire del pasador de bloqueo al mismo tiempo que presiona hacia abajo el cabezal.

Cuerpo del soporte

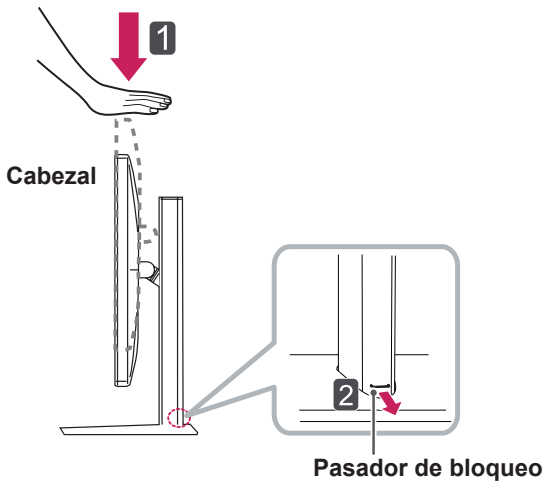
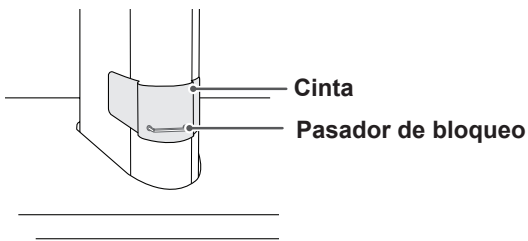

- 3 La altura se puede ajustar hasta a 110 mm.

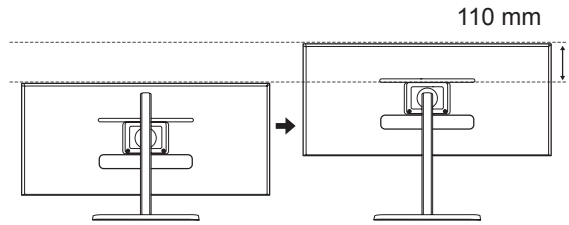

PRECAUCIÓN

- Una vez quitado el pasador, no es necesario volver a insertarlo para ajustar la altura.



ADVERTENCIA

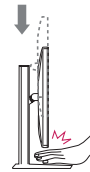

- No ponga los dedos o las manos entre la pantalla y la base (chasis) al ajustar la altura de la pantalla.

Ajuste del ángulo

- 1 Coloque el monitor en posición vertical, montado sobre la base del soporte.
- 2 Ajuste el ángulo de la pantalla. El ángulo de la pantalla se puede ajustar hacia delante y atrás entre -5° y 20° para que la visualización sea más cómoda.

29EA73

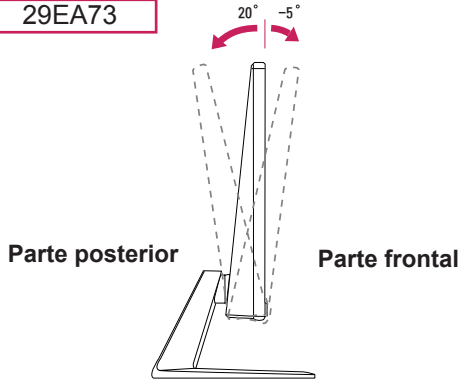

29EB73

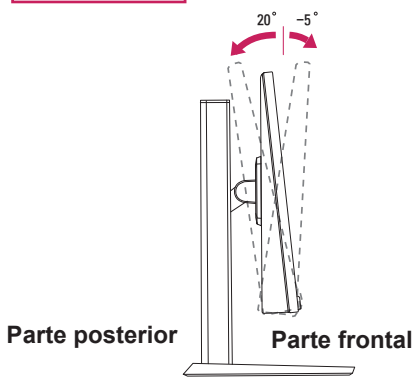

PRECAUCIÓN

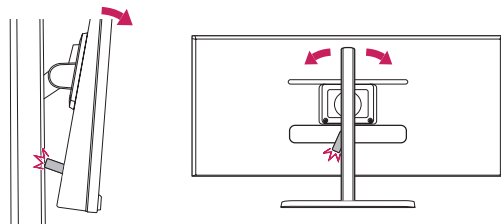

- Como se indica en la imagen, tenga cuidado de que el dispositivo USB no choque con el soporte cuando ajuste el ángulo del monitor con el USB insertado.

ADVERTENCIA

- Para evitar que se produzcan lesiones en los dedos al ajustar la pantalla, no sujete la parte inferior del marco del monitor como se muestra a continuación.

29EA73

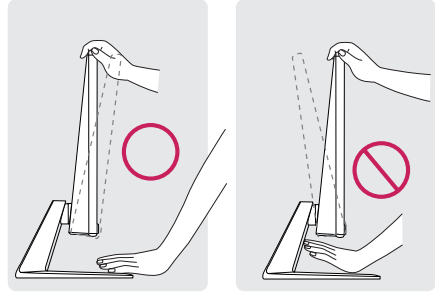

29EB73

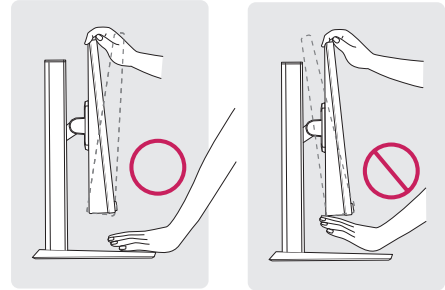

- Tenga cuidado de no tocar ni presionar el área de la pantalla al ajustar el ángulo del monitor.

29EA73

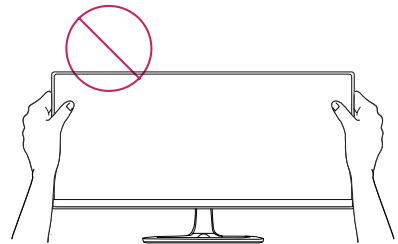

29EB73

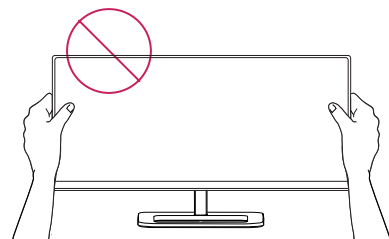

Cómo mantener los cables recogidos

Recoja y ate los cables con la abrazadera suministrada.

29EA73

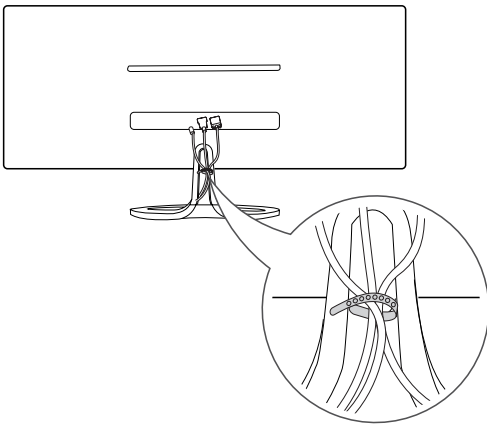

29EB73

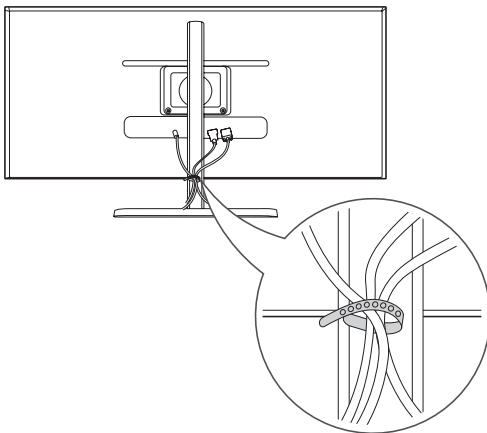

Uso del cable de anclaje Kensington

El conector para el cable de anclaje Kensington está situado en la parte posterior del monitor. Para obtener más información sobre su instalación y uso, consulte el manual del usuario del cable de anclaje Kensington, o visite el sitio web <http://www.kensington.com>.

Fije el monitor a la mesa con el cable de anclaje Kensington.

29EA73

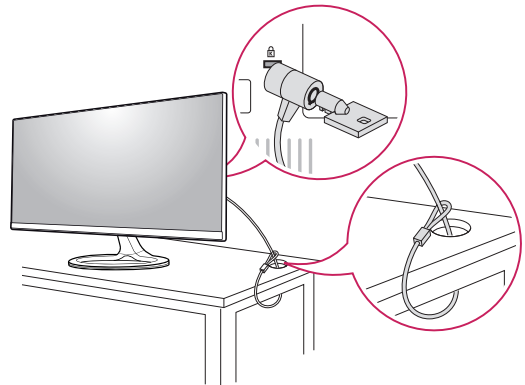

29EB73

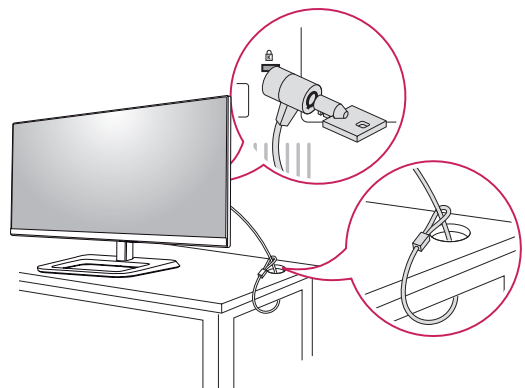

! NOTA

- El uso del cable de anclaje Kensington es opcional. Puede adquirir los accesorios en cualquier tienda de electrónica.

Instalación de la placa de montaje en pared

Este monitor admite la especificación de la placa de montaje en pared estándar o dispositivos compatibles.

- 1 Coloque la pantalla hacia abajo. Para evitar que la pantalla se raye, cubra su superficie con una tela suave.
- 2 Coloque la placa de montaje en pared sobre el monitor y alinéela con los orificios para tornillos.
- 3 Con la ayuda de un destornillador, apriete los cuatro tornillos para fijar la placa al monitor.

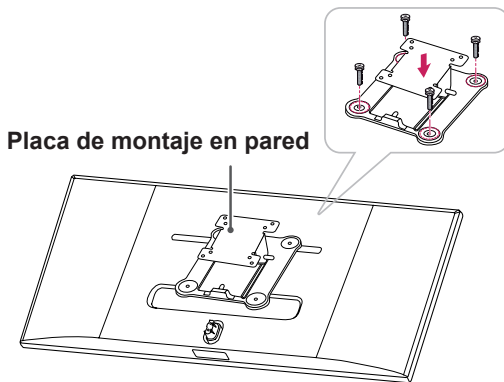

! NOTA

- La placa de montaje en pared se vende por separado.
- Para obtener más información sobre su instalación, consulte la guía de instalación de la placa de montaje en pared.
- Al montar la placa de montaje en pared, no presione con demasiada fuerza, ya que esto podría producir daños en la pantalla del monitor.

Instalación en una pared

Instale el monitor a una distancia mínima de 10 cm de la pared y deje unos 10 cm de espacio en cada lado del monitor para permitir una ventilación adecuada. Puede obtener instrucciones de instalación detalladas en cualquier tienda minorista. Consulte el manual para montar e instalar un soporte de montaje en pared con inclinación.

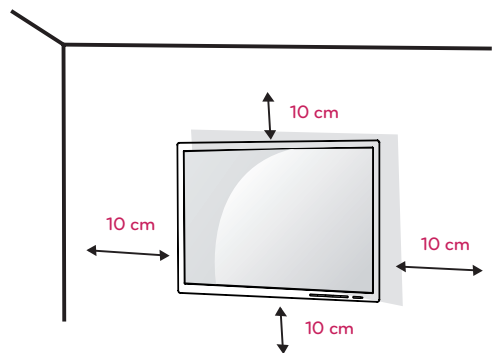

Si instala el monitor en una pared, fije un soporte de montaje en pared (opcional) en la parte trasera del monitor.

Asegúrese de que el soporte de montaje en pared esté bien fijado al monitor y a la pared.

- 1 Utilice tornillos y un soporte de montaje en pared que cumplan el estándar VESA.
- 2 Si los tornillos superan la longitud estándar, el monitor podría sufrir daños internos.
- 3 Si se usan tornillos que no cumplan el estándar VESA, el monitor podría sufrir daños o caerse. LG Electronics no se hace responsable de ningún accidente provocado por no haber usado tornillos estándar.
- 4 El monitor cumple el estándar VESA.
- 5 Utilícelo de acuerdo al estándar VESA, tal y como se especifica a continuación.
 - 784,8 mm o menos
 - * Grosor de la placa de montaje en pared: 2,6 mm
 - * Tornillo de fijación: 4,0 mm de diámetro x 0,7 mm de paso x 10 mm de longitud
 - 787,4 mm o más
 - * Utilice la placa de montaje en pared y los tornillos conformes al estándar VESA.

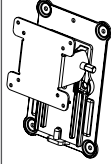
VESA (A x B)	100 x 100
Tornillo del soporte	M4
Tornillos necesarios	4
Placa de montaje en pared (opcional)	RW120 



PRECAUCIÓN

- Desenchufe el cable de alimentación antes de mover o instalar el monitor para evitar que se produzcan descargas eléctricas.
- Si el monitor se instala en el techo o en una pared inclinada, el monitor puede caerse y provocar lesiones. Utilice el soporte de montaje en pared original de LG. Para obtener más información, póngase en contacto con la tienda más cercana o con un instalador cualificado.
- Si los tornillos se aprietan demasiado fuerte, el monitor podría sufrir daños. La garantía del producto no cubre los daños causados por este motivo.
- Utilice el soporte de montaje en pared y los tornillos conformes al estándar VESA. La garantía del producto no cubre los daños causados por el uso o uso indebido de componentes inadecuados.



NOTA

- Utilice los tornillos especificados por el estándar VESA.
- El kit de montaje en pared incluye una guía de instalación y todas las piezas necesarias.
- El soporte de montaje en pared es opcional. Puede adquirir los accesorios en cualquier tienda minorista.
- La longitud de los tornillos puede variar en función del soporte de montaje en pared. Asegúrese de utilizar tornillos con la longitud correcta.
- Para obtener más información, consulte el manual del usuario del soporte de montaje en pared.

USO DEL MONITOR

Conexión a un PC

- Este monitor admite la función Plug and Play*.
- * Plug and Play: una función que permite conectar un dispositivo al ordenador sin tener que reconfigurar nada ni instalar ningún controlador manualmente.

Conexión DVI

Transmite la señal de vídeo digital al monitor. Conecte el monitor con el cable DVI como se muestra a continuación.

Pulse el botón de menú (■) y, a continuación, seleccione la opción de entrada en el menú de entrada.

Para escuchar el sonido en el modo de entrada DVI, conecte el puerto AUDIO OUT del PC al puerto AUDIO IN (PC) del monitor mediante el cable de audio incluido con el producto.

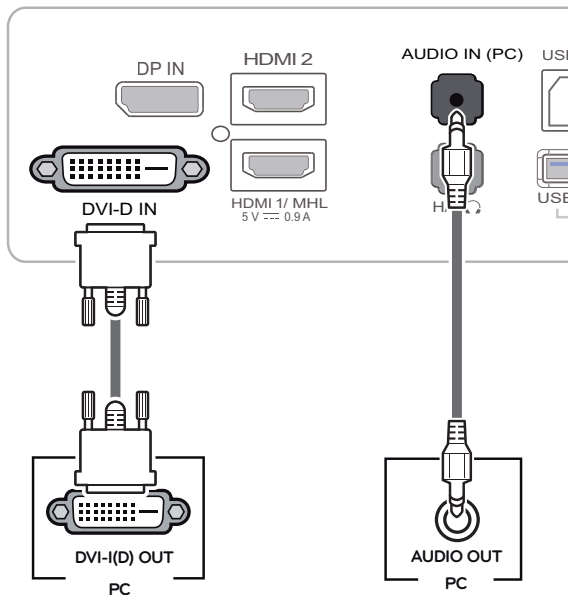

PRECAUCIÓN

- Conecte el cable de señal de entrada y gírelo en la dirección de la flecha. Para evitar que el cable se desconecte, apriete bien los tornillos.
- No presione la pantalla durante mucho tiempo. La imagen se podría distorsionar.
- No visualice una imagen fija en la pantalla durante mucho tiempo. La imagen podría quedar impresa. Si es posible, utilice un salvapantallas.

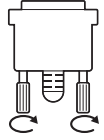

NOTA

- Para conectar el cable de alimentación a la toma, utilice una regleta (de 3 tomas) con conexión a tierra o una toma de pared con conexión a tierra.
- Es posible que el monitor parpadee cuando se encienda en un lugar a baja temperatura. Esto es normal.
- Es posible que a veces aparezcan puntos rojos, verdes o azules en la pantalla. Esto es normal.
- La utilización de un cable DVI a HDMI puede provocar problemas de incompatibilidad.

Conexión DisplayPort

Transmite las señales de audio y vídeo digitales de un PC al monitor. Conecte el PC al monitor mediante el cable DisplayPort como se muestra a continuación.

Pulse el botón de menú (■) y, a continuación, seleccione la opción de entrada en el menú de entrada.

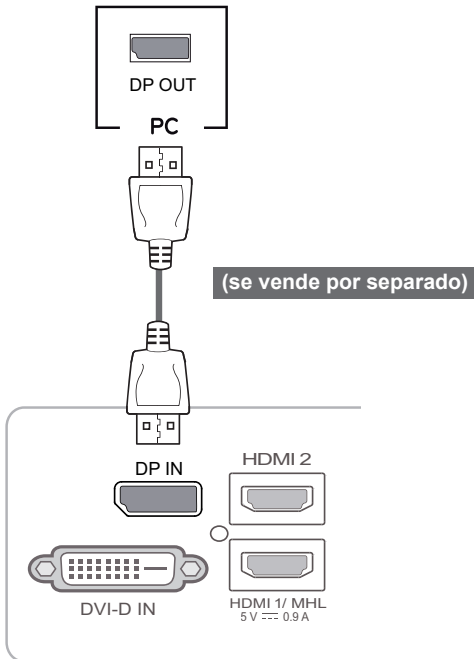

Conexión HDMI

Transmite las señales de audio y vídeo digitales de un PC y dispositivos AV al monitor. Conecte el PC y el dispositivo AV al monitor con el cable HDMI como se muestra a continuación.

Pulse el botón de menú (■) y, a continuación, seleccione la opción de entrada en el menú de entrada.

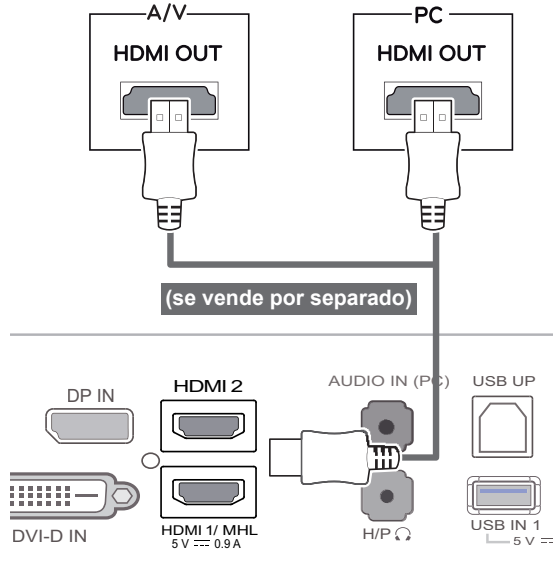

! NOTA

- Puede que no haya salida de vídeo o audio en función de la versión de DP del PC.
- Puede que el cable DisplayPort no esté disponible en algunas zonas.

! NOTA

- HDMI PC podría causar problemas de compatibilidad entre dispositivos.
- La utilización de un cable DVI a HDMI puede provocar problemas de incompatibilidad.

Conexión a dispositivos AV

Conexión HDMI

Transmite las señales de audio y vídeo digitales de un PC y dispositivos AV al monitor. Conecte el PC y el dispositivo AV al monitor con el cable HDMI como se muestra a continuación. Pulse el botón de menú (■) y, a continuación, seleccione la opción de entrada en el menú de entrada.

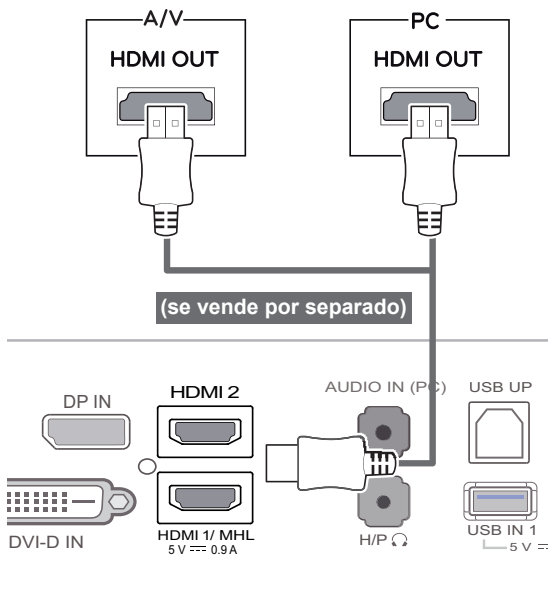

NOTA

- La utilización de un cable DVI a HDMI puede provocar problemas de incompatibilidad.

Conexión a dispositivos externos

Conexión a teléfonos inteligentes (MHL)

El enlace de alta definición móvil o MHL (del inglés "Mobile High-definition Link") es una interfaz que le permite reproducir vídeo y audio desde un teléfono inteligente en el monitor conectando el monitor al teléfono inteligente. Conecte el smartphone al puerto **HDMI1/MHL** del monitor mediante el cable de señal MHL suministrado y cambie la entrada pulsando el botón de entrada en el monitor.

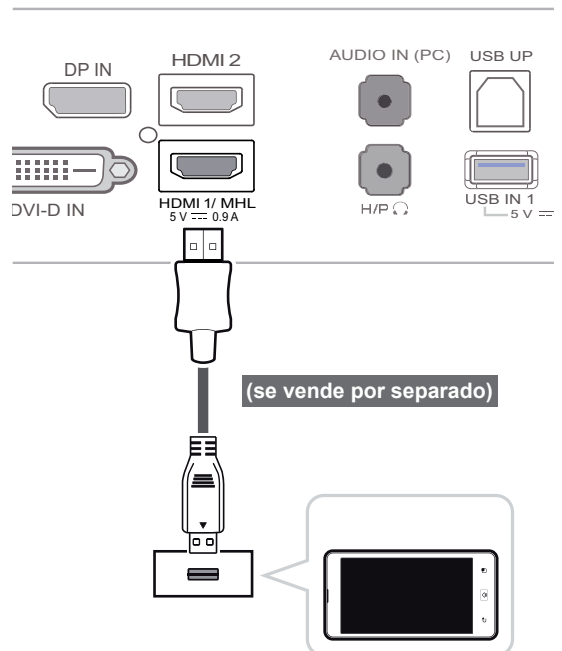

NOTA

- Esta función solo está disponible para teléfonos inteligentes compatibles con MHL.
 - Puede haber problemas de compatibilidad con otros teléfonos móviles.

Conexión al PC mediante cable USB

La función USB 3.0 actúa como concentrador USB en el producto.

Para utilizar USB 3.0, conecte al PC el cable USB 3.0 de tipo A-B incluido con el producto.

Los dispositivos periféricos conectados al puerto USB IN se pueden controlar desde el PC.

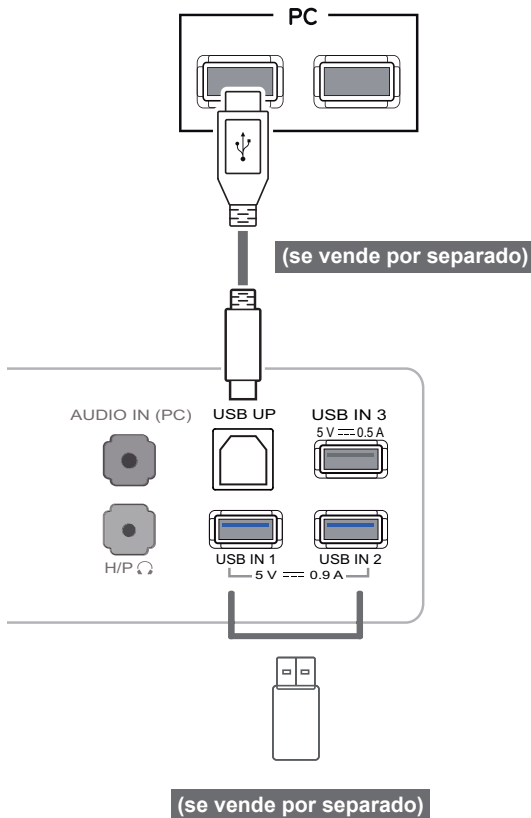

! NOTA

- Instale la versión más actualizada de Service Pack para Windows antes de su uso.
- Los dispositivos periféricos se venden por separado.
- Los puertos USB se pueden utilizar para conectar el teclado, el ratón y otros dispositivos USB.

! PRECAUCIÓN

<Precauciones al utilizar un dispositivo USB>

- Un dispositivo de almacenamiento USB que use un programa de reconocimiento automático o su propio controlador podría no reconocerse.
- Algunos dispositivos USB podrían no ser compatibles o no funcionar correctamente.
- Se recomienda utilizar un concentrador USB o unidad de disco duro con alimentación eléctrica. (Si la alimentación eléctrica no es la adecuada, es posible que el dispositivo de almacenamiento USB no se reconozca correctamente).

Conexión a la toma de auriculares

Utilice la toma de auriculares para conectar un dispositivo periférico al monitor. Realice la conexión como se muestra a continuación.

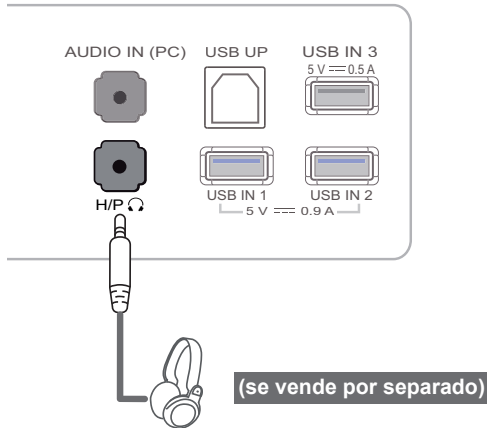

! NOTA

- Los dispositivos periféricos se venden por separado.
- Si tiene problemas para conectar un auricular con clavija en ángulo a un dispositivo periférico, utilice uno recto.



Tipo en ángulo

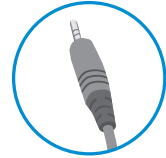

Tipo recto

! NOTA

- En función de los ajustes de audio del PC y del dispositivo externo, la función de los auriculares y los altavoces puede estar limitada.

INSTALACIÓN DEL SOFTWARE LG MONITOR

Inserte el CD con el manual de usuario incluido con el producto en la unidad de CD-ROM del PC e instale el software LG Monitor.

1 Establezca Internet explorer como navegador web predeterminado.

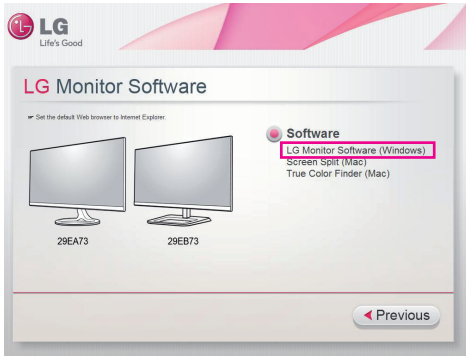

2 Haga clic en "LG Monitor Software" (software LG Monitor) en la pantalla principal del CD. Cuando aparezca la ventana de descarga del archivo, haga clic en el botón [Run] (Ejecutar). (La ventana de descarga del archivo puede variar en función del sistema operativo y la versión de Internet Explorer, pero los procedimientos de instalación son los mismos).

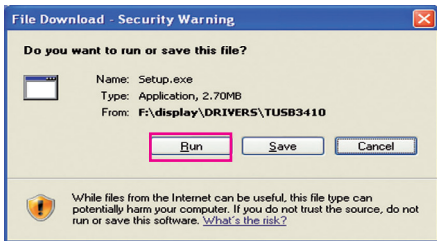

PRECAUCIÓN

- Para Windows 7 se necesita Service Pack 1 o superior.

3 Siga las instrucciones para continuar con la instalación.

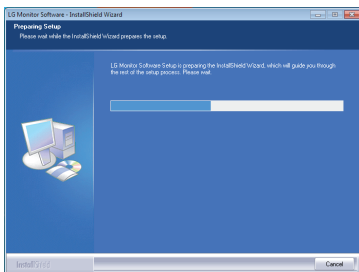

4 Seleccione "I accept the terms of the agreement" (Acepto los términos del acuerdo) en la pantalla del acuerdo de licencia y, a continuación, haga clic en el botón [Next] (Siguiente).

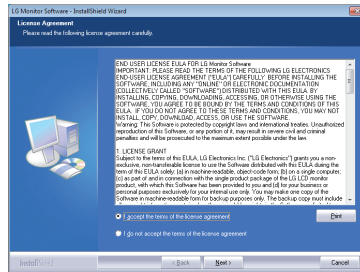

5 Seleccione el programa que desea instalar.

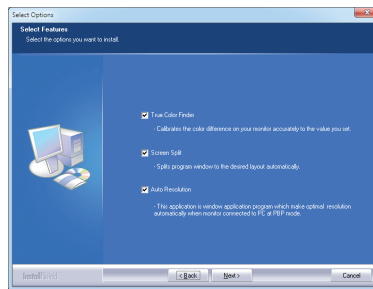

NOTA

- Screen Split: este programa divide la ventana del programa de forma automática.
- True Color Finder: este programa calibra la salida de color necesaria y la ajusta al monitor en función de sus necesidades.
- Auto Resolution: se trata de un programa que cambia automáticamente la resolución a los ajustes óptimos al conectar el monitor al PC en modo PBP.
 - ※ Este programa no es compatible con el modo Clonar.
 - ※ El modo Extendido no es compatible con el uso de una única pantalla.

- 6 La instalación del software LG Monitor comienza como se muestra a continuación.

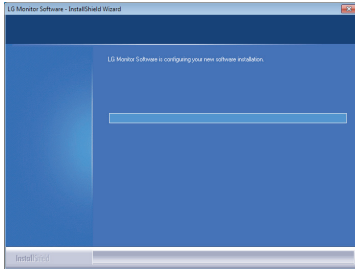

- 7 Si aún no se ha instalado el controlador TUSB3410, la instalación se iniciará automáticamente. Seleccione "Install this driver software anyway (I)" (Instalar este software de controlador de todas formas) si aparece este mensaje de seguridad de Windows.

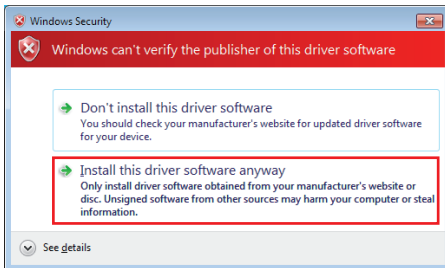

- 8 La instalación del programa que seleccionó en la página Select Features (Seleccionar características) comenzará de forma automática.

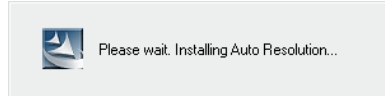
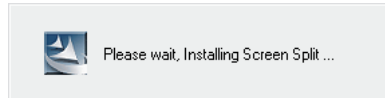
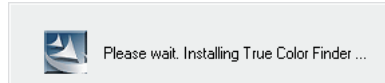

- 9 Cuando se haya completado la instalación, reinicie el sistema.

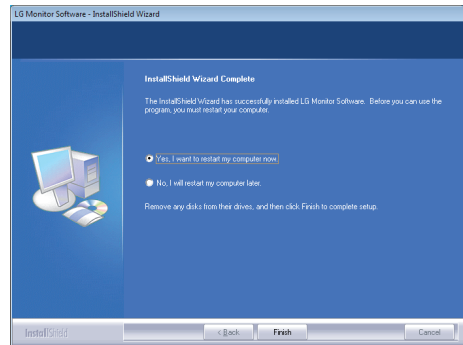

NOTA

Cuando ejecute el software True Color Finder, aparecerá el icono de True Color Finder [🌈] en la bandeja del sistema, en la esquina inferior derecha de la pantalla del PC.

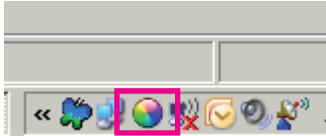

Haga clic con el botón derecho en el icono de True Color Finder y seleccione "Start Program" (Iniciar programa).

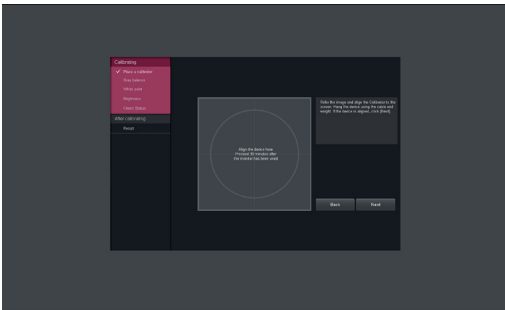

PRECAUCIÓN

- Una vez completada la calibración del monitor con el software True Color Finder, retire el calibrador del monitor y guárdelo a temperatura ambiente y alejado de la luz solar directa, o bien vuelva a guardarlo en la caja.
 - La exposición a la luz solar directa de la pieza de medición del calibrador durante un tiempo prolongado podría causar daños en el calibrador.
 - No lo almacene en entornos donde la temperatura sea extrema y con mucha humedad.
- Si el PC tiene instalada una aplicación de calibración de otro fabricante, la calidad de imagen podría verse afectada debido a un conflicto entre las dos aplicaciones. Para obtener el máximo rendimiento, le recomendamos que desinstale otras aplicaciones de calibración.

NOTA

- Para poder utilizar la función True Color Finder, debe adquirir un calibrador compatible.
- Para obtener más información sobre los calibradores y tarjetas gráficas compatibles, consulte la guía del usuario de True Color Finder.
- Si ha cambiado el puerto de entrada, le recomendamos calibrar de nuevo la calidad de imagen del monitor.

NOTA

Si ejecuta Screen Split, el icono de Screen Split [🖥️] aparece en la bandeja del sistema en la parte inferior derecha de la pantalla del PC.



Haga clic con el botón derecho en el icono de Screen Split y seleccione el diseño que desee.

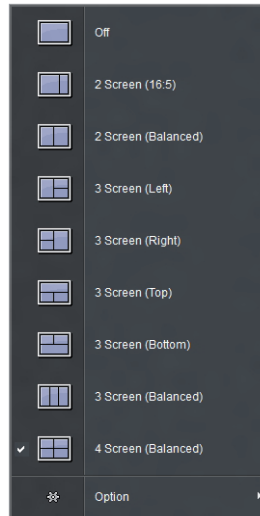

PERSONALIZACIÓN DE LA CONFIGURACIÓN

Activación del menú principal

- 1 Pulse el botón de **menú** (■).
- 2 Utilice los botones < y > para ajustar las opciones.
Para volver al menú superior o ajustar otros elementos del menú, utilice el botón de **menú** (■).
- 3 Mantenga pulsado el botón de **menú** (■) para salir del menú OSD.

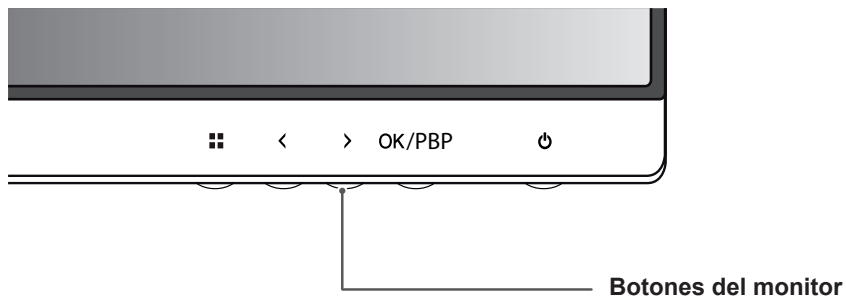

Botón	Función	
Menú (■)	Si el menú está inactivo	Permite activar el menú principal.
	Si el menú está activo	Cuando se pulsa el botón se desplaza a la pantalla anterior; si se mantiene pulsado durante más de 3 segundos, sale del menú OSD.
<	Si el menú está inactivo	Ajusta el nivel de volumen del monitor.
	Si el menú está activo	Tecla de dirección izquierda
>	Si el menú está inactivo	Ajusta el nivel de volumen del monitor.
	Si el menú está activo	Tecla de dirección derecha
OK/PBP	Si el menú está activo	Selecciona la función.
	Si el menú está inactivo	Activa el menú de acceso directo PBP.
⏻ (Botón de encendido)		Para encender o apagar.
	Indicador de encendido	Cuando el monitor se encuentra en funcionamiento, el indicador de encendido emite una luz roja (modo encendido). Cuando el monitor se encuentra en modo de ahorro de energía, el indicador de encendido emite una luz roja parpadeante.



NOTA

Todos los botones son táctiles y funcionan tocando con el dedo la parte inferior del monitor.

Personalización de la configuración

Configuración de menú

- 1 Para ver el **menú** OSD, pulse el botón de **menú** (■) de la parte inferior del monitor.
- 2 Utilice los botones < o > para ajustar las opciones.
- 3 Seleccione **X** para salir del menú OSD.
Para volver al menú superior o ajustar otros elementos del menú, utilice el botón de **menú** (■).



Cada una de las opciones se describe a continuación.

Menú	Función
Brillo	Ajusta el contraste de color y el brillo de la pantalla.
Contraste	
Volumen	Ajusta el volumen.
	<div style="border: 1px solid black; padding: 5px;"> <p>NOTA</p> <ul style="list-style-type: none"> • A través del botón OK/PBP en el menú Volumen activará y desactivará la función Silencio. </div>
Entrada	Selecciona el modo de entrada actual.
Relación	Ajusta la proporción de la pantalla.
Func.	Ajusta los modos ECO, calibración e imagen.
PBP	Muestras las pantallas de dos modos de entrada en un monitor.
Imagen	Ajusta la nitidez, el nivel de oscuridad y el tiempo de respuesta de la pantalla.
Color	Ajusta los valores de gamma, temperatura de color y color.
Configuración	Establece el idioma, el modo PC/AV, el audio principal, el indicador de sonido, el indicador de encendido, DP 1.2 y el bloqueo de OSD.
Reiniciar	Vuelve a los valores predeterminados.
Salir	Permite salir del menú OSD.

Configuración de Relación

- 1 Para ver el **menú** OSD, pulse el botón de **menú** (⏏) de la parte inferior del monitor.
- 2 Pulse < o > para acceder a **Relación**.
- 3 Pulse **OK/PBP** para seleccionar **Relación**.
- 4 Utilice los botones < o > para ajustar las opciones.
- 5 Seleccione **X** para salir del menú OSD.



Relación

Para volver al menú superior o ajustar otros elementos del menú, utilice el botón de **menú** (⏏).

Submenú



Panorámico

Cine1

Cine2

Original

1:1

Atrás

Salir

Cada una de las opciones se describe a continuación.

Menú > Relación	Descripción
Panorámico	Muestra el vídeo en pantalla panorámica, con independencia de la entrada de señal de vídeo.
Cine1	Amplía la pantalla con la relación 21:9. (a 1080p)
Cine2	Amplía la pantalla con la relación 21:9, incluida la zona cuadrada negra inferior para subtítulos. (a 1080p)
Original	Muestra el vídeo según la proporción de la señal de entrada.
1:1	No se ajusta la relación con respecto al original.
Atrás	Permite ir a la pantalla OSD anterior.
Salir	Permite salir del menú OSD.



NOTA

- El aspecto de la pantalla puede parecer el mismo con las opciones Panorámico, Original y 1:1 con la resolución recomendada (2.560 x 1.080).
- La relación se deshabilita con la señal entrelazada.

Configuración de Func.

- 1 Para ver el **menú OSD**, pulse el botón de **menú** (☰) de la parte inferior del monitor.
- 2 Pulse < o > para acceder a **Func.**
- 3 Pulse **OK/PBP** para seleccionar **Func.**
- 4 Utilice los botones < o > para ajustar las opciones.
- 5 Seleccione **X** para salir del menú OSD.



Func.

Para volver al menú superior o ajustar otros elementos del menú, utilice el botón de **menú** (☰).

Submenú



ECO

Calibración

Modo de Imagen

Atrás

Salir

Cada una de las opciones se describe a continuación.

Menú > Func.	Descripción	
ECO	Alto	Ahorra energía mediante el uso de la función ECO de alta eficiencia.
	Bajo	Ahorra energía mediante el uso de la función ECO de baja eficiencia.
	Off	Desactiva la función ECO.
Calibración	On	Activa la calibración aplicada al monitor.
	Off	Si se establece en Off, el monitor restablece la calidad de imagen anterior a la calibración.
<div style="border: 1px solid black; padding: 5px;"> <p>! NOTA</p> <p>Ejecute el programa True Color Finder.</p> </div>		
Modo de Imagen	Cambia en función del valor de Modo PC/AV en Menú > Configuración.	
	Modo PC	
	Por Defecto	Permite al usuario ajustar cada elemento. Se puede ajustar el modo de color del menú principal.
	Texto	Permite optimizar la pantalla para el procesamiento de documentos.
	Foto	Optimiza la pantalla para ver fotografías.
	Cine	Permite optimizar la pantalla para mejorar los efectos visuales de un vídeo.
	Juego	Permite optimizar la pantalla para juegos.
	AV Mode (Modo AV)	
	Por Defecto	Permite al usuario ajustar cada elemento. Se puede ajustar el modo de color del menú principal.
	Standard	Optimiza la pantalla para mostrar una calidad de imagen estándar.
	Vivos 1	Optimiza la pantalla para efectos visuales vivos.
	Vivos 2	Optimiza la pantalla para obtener unos efectos visuales más vivos.
	Cine	Permite optimizar la pantalla para mejorar los efectos visuales de un vídeo.
Atrás	Permite ir a la pantalla OSD anterior.	
Salir	Permite salir del menú OSD.	

Configuración de PBP

- 1 Para ver el **menú** OSD, pulse el botón de **menú** (■) de la parte inferior del monitor.
- 2 Pulse < o > para acceder a **PBP**.
- 3 Pulse **OK/PBP** para seleccionar **PBP**.
- 4 Utilice los botones < o > para ajustar las opciones.
- 5 Seleccione **X** para salir del menú OSD.



PBP

Para volver al menú superior o ajustar otros elementos del menú, utilice el botón de **menú** (■).

Submenú



PBP

Audio

Intercambiar

Sec. Cmplt

Relación

Atrás

Salir

Cada una de las opciones se describe a continuación.

Menu > PBP	Función		
PBP	Muestras las pantallas de dos modos de entrada en un monitor. (DVI+DP, HDMI1+DP, HDMI2+DP, DP+DVI, DP+HDMI1, DP+HDMI2)		
Audio	Cambia la salida de audio en el modo PIP.		
Intercambiar	Alterna entre las pantallas principal y secundaria en el modo PIP.		
Sec. Cmplt	Convierte la pantalla secundaria del modo PBP a pantalla panorámica		
Relación	Ajusta la relación de aspecto de la pantalla principal o de la pantalla secundaria.		
	Principal	Panorámico	Muestra el vídeo ajustado a la pantalla PIP, con independencia de la entrada de señal de vídeo.
		Original	Muestra el vídeo con la relación de aspecto de la señal de entrada del vídeo en la pantalla PIP.
	Secundario	Panorámico	Muestra el vídeo ajustado a la pantalla PIP, con independencia de la entrada de señal de vídeo.
Original		Muestra el vídeo con la relación de aspecto de la señal de entrada del vídeo en la pantalla PIP.	
Atrás	Permite ir a la pantalla OSD anterior.		
Salir	Permite salir del menú OSD.		



NOTA

- Cuando el modo PBP aparece como Off, los menús Audio, Swap, Sec. Cmplt y Relación se desactivan. Las opciones de pantalla principal/secundaria de Relación se desactivan si no hay señal.

Imagen

- 1 Para ver el **menú OSD**, pulse el botón de **menú** (⏏) de la parte inferior del monitor.
- 2 Pulse < o > para acceder a **Imagen**.
- 3 Pulse **OK/PBP** para seleccionar **Imagen**.
- 4 Utilice los botones < o > para ajustar las opciones.
- 5 Seleccione **X** para salir del menú OSD.
Para volver al menú superior o ajustar otros elementos del menú, utilice el botón de **menú** (⏏).



Submenú



Cada una de las opciones se describe a continuación.

Menú > Imagen	Descripción
Nitidez	Sirve para ajustar la definición de la pantalla.
Nivel de osc.	Establece el nivel de compensación (solo para HDMI). • Offset (Compensación): como referencia para la señal de vídeo, es el color más oscuro que el monitor puede mostrar.
	Alto La imagen en pantalla aparecerá más clara.
	Bajo La imagen en pantalla aparecerá más oscura.
Tiempo de respuesta	Ajusta el tiempo de respuesta de las imágenes según la velocidad de la pantalla. Para un entorno normal, se recomienda usar el valor Normal. Para imágenes de rápido movimiento, le recomendamos utilizar Alto. Si se establece como Alto, podría provocar adherencia de imágenes.
	Alto Establece el tiempo de respuesta en Alto.
	Medio Establece el tiempo de respuesta en Medio.
	Bajo Establece el tiempo de respuesta en Bajo.
Reiniciar	Restablece los ajustes predeterminados de la función Imagen.
Atrás	Permite ir a la pantalla OSD anterior.
Salir	Permite salir del menú OSD.

Color

- 1 Para ver el **menú** OSD, pulse el botón de **menú** (■) de la parte inferior del monitor.
- 2 Pulse < o > para dirigirse a **Color**.
- 3 Pulse **OK/PBP** para seleccionar **Color**.
- 4 Utilice los botones < o > para ajustar las opciones.



Color

- 5 Seleccione **X** para salir del menú OSD.

Para volver al menú superior o ajustar otros elementos del menú, utilice el botón de **menú** (■).

Submenú



Cada una de las opciones se describe a continuación.

Menú > Color	Descripción
Gamma	Personalizar ajuste de gamma: al utilizar los ajustes de gamma 0, 1 y 2 del monitor, un valor más alto ofrecerá una imagen más brillante y viceversa.
Temperat.	<p>Usuario</p> <ul style="list-style-type: none"> •Rojo •Verde •Azul <p>Puede personalizar el color de la imagen con los colores rojo, verde y azul.</p> <p>Selecciona el color de imagen predeterminado de fábrica. Cálido: permite establecer el color de la pantalla en un tono rojizo. Medio: permite establecer el color de la pantalla en un tono entre rojo y azul. Frío: permite establecer el color de la pantalla en un tono azulado.</p>
Seis colores	<p>Para cumplir los requisitos de color del usuario, permite ajustar del color y saturación de los seis colores (rojo, verde, azul, cian, magenta y amarillo) y guardar los ajustes.</p> <p>Tonalidad Ajusta el tono de la pantalla.</p> <p>Saturación Ajusta la saturación de los colores de la pantalla. Cuanto menor sea el valor, menos saturados y brillantes serán los colores. Cuanto mayor sea el valor, más saturados y oscuros serán los colores.</p>
Reiniciar	Restablece los ajustes de color predeterminados.
Atrás	Permite ir a la pantalla OSD anterior.
Salir	Permite salir del menú OSD.

Configuración

- 1 Para ver el **menú OSD**, pulse el botón de **menú** (⏏) de la parte inferior del monitor.
- 2 Pulse < o > para acceder a **Configuración**.
- 3 Pulse **OK/PBP** para seleccionar **Configuración**.
- 4 Utilice los botones < o > para ajustar las opciones.
- 5 Seleccione **X** para salir del menú OSD.
Para volver al menú superior o ajustar otros elementos del menú, utilice el botón de **menú** (⏏).



Configuración

Submenú



Cada una de las opciones se describe a continuación.

Menú > Configuración	Descripción	
Idioma	Permite visualizar la pantalla del menú en el idioma deseado.	
Modo PC/AV	Solo se activa en modo HDMI.	
Audio principal	El sonido procedente del puerto de entrada de audio de la señal de entrada digital (HDMI, HDMI2/MHL, Display Port) se puede escuchar a través de los altavoces del monitor.	
Indicador de sonido	Controla el tono de los botones. El tono de los botones se escucha en las siguientes acciones. Encendido/apagado de corriente continua Encendido/apagado del menú OSD	
	On	Se enciende automáticamente el indicador de encendido.
LED de alimentación	Enciende/apaga el indicador de encendido de la parte frontal del monitor.	
	Off	Se apaga el indicador de encendido.
DP1.2 (DisplayPort1.2)	Activa y desactiva DisplayPort 1.2.	
	<div style="border: 1px solid black; padding: 5px;"> <p>NOTA —</p> <p>Asegúrese de activarlo si la versión de DisplayPort es compatible con la tarjeta gráfica. Desactívelo si no es compatible con la tarjeta gráfica.</p> </div>	
	On	DisplayPort 1.2 está activado.
	Off	DisplayPort 1.2 está desactivado.
Bloquear OSD	Impide la entrada mediante teclas incorrecta.	
	On	Entrada mediante teclas desactivada.
	Off	Entrada mediante teclas activada.
	<div style="border: 1px solid black; padding: 5px;"> <p>NOTA —</p> <p>Todas las funciones excepto el modo Bloquear OSD y el botón Salir de Brillo, Contraste, Volumen, Entrada y Configuración están desactivados.</p> </div>	
Atrás	Permite ir a la pantalla OSD anterior.	
Salir	Permite salir del menú OSD.	

SOLUCIÓN DE PROBLEMAS

No se muestra nada en la pantalla.	
¿Está enchufado el cable de alimentación del monitor?	<ul style="list-style-type: none"> • Compruebe que el cable de alimentación esté bien conectado a la toma.
¿Está iluminado el indicador de encendido?	<ul style="list-style-type: none"> • Compruebe que el cable de alimentación esté conectado y pulse el botón de encendido.
¿Emite el indicador de encendido una luz roja?	<ul style="list-style-type: none"> • Compruebe que la entrada conectada esté activada (Menú - Entrada).
¿Parpadea el indicador de encendido?	<ul style="list-style-type: none"> • Si el monitor se encuentra en modo de ahorro de energía, mueva el ratón o pulse cualquier tecla del teclado para encender la pantalla. • Compruebe que el ordenador esté encendido.
¿Aparece el mensaje "SEÑAL FUERA DE RANGO"?	<ul style="list-style-type: none"> • Esto sucede cuando las señales transferidas desde el PC (tarjeta de vídeo) se encuentran fuera del rango de frecuencias horizontal o vertical del monitor. Consulte la sección "Especificaciones del producto" de este manual para establecer la frecuencia adecuada.
¿Aparece el mensaje "CHECK SIGNAL CONNECTION" (Verificar conexión de señal)?	<ul style="list-style-type: none"> • Este mensaje aparece cuando no se detecta ningún cable de señal entre el PC y el monitor, o si el cable está desconectado. Compruebe el cable y vuelva a conectarlo.

Aparece el mensaje "OSD LOCKED" (OSD bloqueado).	
¿Hay funciones no disponibles al pulsar el botón de menú?	<ul style="list-style-type: none"> • El OSD está bloqueado. Vaya a Menu > Configuración y defina "Bloquear OSD" como desactivado.

Hay una imagen impresa en la pantalla.	
¿Se ve la imagen impresa incluso con el monitor apagado?	<ul style="list-style-type: none"> • Visualizar una imagen fija durante mucho tiempo puede provocar daños en la pantalla y hacer que la imagen se quede impresa. • Utilice un salvapantallas para proteger la pantalla cuando se utilice el monitor durante mucho tiempo.

La pantalla parpadea.	
¿Ha seleccionado la resolución recomendada?	<ul style="list-style-type: none"> • Si la resolución recomendada es HDMI 1080i 60/50 Hz, es posible que la pantalla parpadee. Cambie la resolución a la resolución recomendada 1080p.

! NOTA

- **Frecuencia vertical:** para visualizar una imagen, la pantalla debe actualizarse docenas de veces por segundo como una lámpara fluorescente. El número de veces por segundo que se actualiza la pantalla se denomina "frecuencia vertical" o "frecuencia de actualización" y se indica en Hz.
- **Frecuencia horizontal:** el tiempo que se tarda en visualizar una línea horizontal se denomina "ciclo horizontal". El número de líneas horizontales que se visualizan en un segundo puede calcularse dividiendo uno entre el ciclo horizontal. Esto se denomina "frecuencia horizontal" y se indica en kHz.

! NOTA

- Compruebe si la resolución o frecuencia de la tarjeta de vídeo se encuentra dentro del rango permitido por el monitor, y establezca la resolución (óptima) recomendada en **Panel de control > Pantalla > Configuración**.
- Si no establece la resolución (óptima) recomendada para la tarjeta de vídeo, puede que el texto aparezca borroso, la pantalla atenuada, el área de visualización truncada o la pantalla descentrada.
- El procedimiento de configuración puede variar en función del ordenador y del sistema operativo. También es posible que algunas tarjetas de vídeo no admitan determinadas resoluciones. En ese caso, póngase en contacto con el fabricante del ordenador o de la tarjeta de vídeo para obtener ayuda.
- Es posible que algunas tarjetas de vídeo no admitan la resolución 2560x1080. Si la resolución no se puede mostrar, póngase en contacto con el fabricante de la tarjeta de vídeo.

El color de la pantalla no es normal.

¿Aparece descolorida la pantalla (16 colores)?	<ul style="list-style-type: none"> • Defina el ajuste de color en 24 bits (color verdadero) o más. En Windows, vaya a Panel de control > Pantalla > Configuración > Calidad del color.
¿Es el color de la pantalla inestable o monocromo?	<ul style="list-style-type: none"> • Compruebe que el cable de señal esté bien conectado. Vuelva a conectar el cable o a insertar la tarjeta de vídeo del PC.
¿Aparecen puntos en la pantalla?	<ul style="list-style-type: none"> • Al utilizar el monitor, pueden aparecer manchas pixeladas (rojas, verdes, azules, blancas o negras) en la pantalla. Esto es normal en las pantallas LCD. No se trata de un error ni está relacionado con el rendimiento del monitor.

ESPECIFICACIONES

29EA73

29EB73

Pantalla LCD	Tipo	TFT (Thin Film Transistor, transistor de película fina) de 73,025 cm Pantalla LCD (Liquid Crystal Display, pantalla de cristal líquido) Longitud diagonal de la pantalla: 73,025 cm
	Paso de píxeles	0,0876 mm x 0,2628 mm
Resolución	Resolución máxima	2560 x 1080 a 60 Hz
	Resolución recomendada	2560 x 1080 a 60 Hz
Señal de vídeo	Frecuencia horizontal	De 30 kHz a 90 kHz
	Frecuencia vertical	De 56 Hz a 75 Hz
	Sincronización	Sincronización independiente
Conector de entrada	DVI-D, HDMI 2, HDMI 1(MHL), DisplayPort, entrada de audio (PC), salida H/P, USB ascendente, entrada USB 1, 2, 3	
Alimentación	Tensión	19 V --- 3,3 A
	Consumo de energía (típ.)	Modo encendido: 48 W (típ., sin USB) 68 W (Máx., con USB, Audio 50%) Modo de ahorro de energía: ≤ 1,2 W Modo apagado: ≤ 0,5 W
Adaptador de CA/CC	Tipo DA-65G19, producción de APD. Salida: 19 V --- 3,42 A	
Ajuste del ángulo del soporte	Hacia delante/atrás: de -5° a 20° (cabezal)	
Condiciones ambientales	Estado de funcionamiento	Temperatura: de 10 °C a 35 °C; Humedad: del 10% al 80%
	En almacenamiento	Temperatura: de -20 °C a 60 °C; Humedad: del 5% al 90%
Vataje del altavoz	7 W + 7 W	

29EA73

Dimensiones	Tamaño del monitor (anchura x altura x profundidad)	
	Soporte incluido	699,7 mm x 397 mm x 197,2 mm
	Soporte no incluido	699,7 mm x 318,0 mm x 68,5 mm
Peso (sin embalaje)	5,9 kg	

29EB73

Dimensiones	Tamaño del monitor (anchura x altura x profundidad)	
	Soporte incluido	699,7 mm x 395,3 mm x 225 mm
	Soporte no incluido	699,7 mm x 318,0 mm x 68,5 mm
Peso (sin embalaje)	6,8 kg	

Las especificaciones están sujetas a cambios sin previo aviso.

Modo admitido de fábrica (Modo predefinido, DVI-D/HDMI/PC DisplayPort)

Modo predefinido	Frecuencia horizontal (kHz)	Frecuencia vertical (Hz)	Polaridad (H/V)	Comentarios
720 x 400	31.468	70.08	-/+	
640 x 480	31.469	59.94	-/-	
640 x 480	37.5	75	-/-	
800 x 600	37.879	60.317	+/+	
800 x 600	46.875	75	+/+	
1024 x 768	48.363	60	-/-	
1024 x 768	60.123	75.029	+/+	
1152 x 864	67.5	75	+/+	
1280 x 720	45	60	+/+	
1280 x 1024	63.981	60.02	+/+	
1280 x 1024	79.976	75.025	+/+	
1600 x 900	60	60	+/+	
1680 x 1050	65.290	59.954	-/+	
1920 x 1080	67.5	60	+/-	
2560 x 1080	66.7	60	-/+	

Tiempo HDMI/MHL (vídeo)

Modo predefinido	Frecuencia horizontal (kHz)	Frecuencia vertical (Hz)	Comentarios
480p	31.50	60	
576p	31.25	50	
720p	37.50	50	
720p	45.00	60	
1080p	56.25	50	
1080p	67.50	60	
1080p	33.75	30	*Solo MHL

Indicador de encendido

Modo	Color del LED
Modo encendido	Rojo
Ahorro de energía	Parpadeo en rojo
Modo apagado	Apagado

POSTURA CORRECTA

Postura correcta para utilizar el monitor

Ajuste la pantalla para que pueda ver de forma cómoda, ligeramente inclinada hacia abajo con respecto a la altura de los ojos.

- Tómese un descanso de unos 10 minutos cada hora para disminuir el cansancio provocado por el uso durante un tiempo prolongado.
- La base del monitor táctil permite utilizar el producto en una posición óptima. Ajuste el ángulo del monitor entre -5° y 20° para obtener una mejor perspectiva de la pantalla.

Debería mirar la pantalla un poco hacia abajo.

Ajuste el ángulo entre -5° y 20°

para que no se produzcan reflejos ni brillos en la pantalla.

Coloque las manos con cuidado encima del teclado de manera que los brazos queden doblados por los codos y extendidos horizontalmente hacia delante.

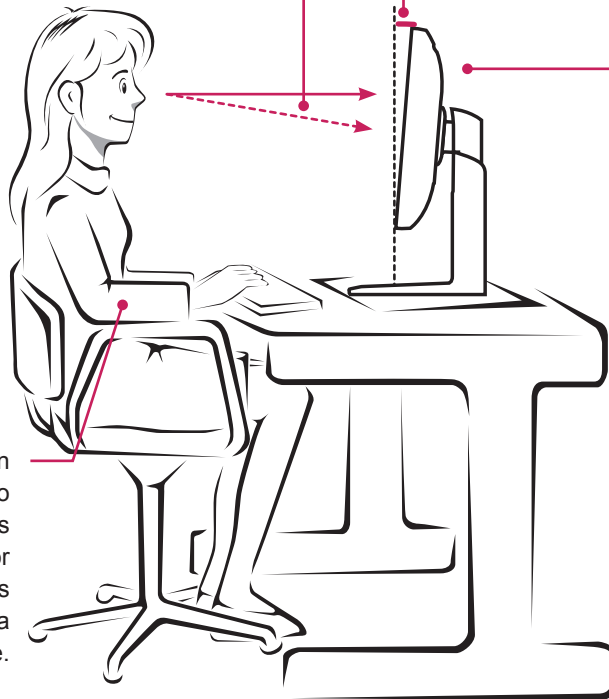



Asegúrese de leer las precauciones de seguridad antes de utilizar el producto. Guarde el CD con el manual de usuario en un lugar accesible para poder consultarlo en un futuro.

El número de serie y el modelo del equipo están situados en la parte posterior y en un lateral del mismo. Anótelos por si alguna vez necesita asistencia.

MODELO _____

N.º DE SERIE _____

ENERGY STAR is a set of power-saving guidelines issued by the U.S. Environmental Protection Agency (EPA).



As an ENERGY STAR Partner LGE USA, Inc. has determined that this product meets the ENERGY STAR guidelines for energy efficiency.