



LG

Life's Good

M A G Y A R
H R V A T S K I
B Ū L G A R S K I
C R P S K I
M A K E D O N S K I

Használati útmutató

Korisnički priručnik

Ръководство за потребителя

Корисничко упутство

Упатство за употреба

LG-V500



MAGYAR

Használati útmutató

- A képernyőtartalmak és más ábrák nem feltétlenül egyeznek meg az Ön készülékén láthatókkal.
- Az útmutató tartalma a szoftvertől és az Ön szolgáltatójától függően részben eltérhet a készülék aktuális jellemzőitől. A dokumentumban található minden információ előzetes értesítés nélkül megváltozhat.
- A készülék használata az érintőképernyős billentyűzet miatt csökkent látásúaknak nem ajánlott.
- Copyright ©2013 LG Electronics, Inc. Minden jog fenntartva. Az LG név és LG logó az LG Csoport és a hozzá tartozó jogi személyek regisztrált védjegyei. Minden további védjegy a vonatkozó tulajdonosok birtokában van.
- A Google™, Google Maps™, Gmail™, YouTube™, Hangouts™ és a Play Store™ a Google, Inc védjegyei.

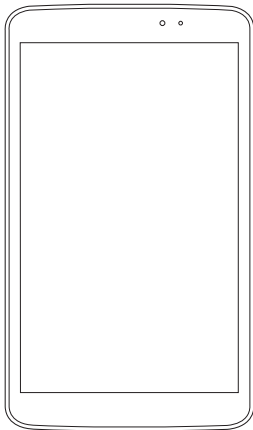

Tartalomjegyzék

A Használati útmutatóról.....	5	Húzás vagy csúsztatás	33
A Használati útmutatóról	5	Dupla érintés	33
Védjegyek	6	Nagyítás/kicsinyítés közelítéssel/ nyújtással.....	34
DivX HD.....	6	A képernyő forgatása.....	34
Dolby Digital Plus.....	7	Kezdőképernyő	34
Útmutató a biztonságos és hatékony használathoz.....	8	A kezdőképernyő testreszabása	36
Fontos figyelmeztetés.....	18	Visszatérés a korábban használt alkalmazásokhoz	36
Általános tudnivalók a táblagépről	23	Értesítések.....	37
Táblagép – Áttekintés.....	23	Húzza le az értesítések és beállítások megnyitásához	37
A táblagép töltése.....	25	Gyors beállítások az Értesítési panelen.....	38
Az akkumulátor élettartamának optimalizálása.....	27	A gyors beállítási elemek átrendezése az értesítési panelen.....	38
Az akkumulátor élettartamának meghosszabbítása.....	27	QSlide alkalmazások az értesítési panelen.....	38
Az akkumulátor töltöttségi szintjének megtekintése.....	27	A QSlide alkalmazások használata	39
Az akkumulátorhasználat nyomon követése és ellenőrzése	27	Jelzőikonok az állapotsávon.....	39
MicroSD kártya behelyezése.....	28	Plug & Pop.....	40
A microSD kártya eltávolítása	29	Képernyőkép készítése	41
A microSD kártya formázása.....	29	Képernyőkép készítése QuickMemo alkalmazásával.....	41
A kijelző zárolása és feloldása	30	Képernyőkép készítése Capture plus alkalmazásával.....	41
A kezdőképernyő	31	Képernyő-billentyűzet	42
Tipppek az érintőképernyő használatához ...	31	Ékezetes betűk megadása.....	42
Képernyő bekapcsolása.....	31	Google fiók beállítása	43
Oldalra csúsztatás	32	Hálózatokhoz és más eszközökhöz való csatlakozás.....	44
Érintés.....	32	Wi-Fi	44
Érintés és tartás	33	Csatlakozás Wi-Fi hálózatokhoz	44
Elhúzás.....	33		

A Wi-Fi funkció bekapcsolása és csatlakozás a Wi-Fi hálózathoz.....	44	A mentett fényképek megtekintése.....	58
Bluetooth.....	45	Videokamera	59
A Bluetooth bekapcsolása és a táblagép párosítása egy Bluetooth eszközzel	45	A kereső.....	59
Adatküldés a vezeték nélküli Bluetooth funkcióval.....	46	A speciális beállítások használata.....	60
Adafogadás a vezeték nélküli Bluetooth funkcióval.....	46	Gyors videó készítése.....	61
SmartShare.....	47	A videofelvétel elkészítése után	61
Tartalom küldése a táblagépről más készülékekre.....	47	A mentett videók megtekintése	61
A közeli eszközök - pl. számítógép vagy mobilkészülék - tartalmának használata táblagépen.....	48	Nagyítás és kicsinyítés.....	62
Csatlakozás számítógépre USB-kábellel ..	48	A hangerő beállítása video lejátszás közben	62
Zene, fényképek és videók átvitele az USB adattár használatával.....	48	Multimédia	63
Szinkronizálás a Windows Media Player alkalmazással	49	Galéria.....	63
Névjegyek.....	50	Képek megtekintése	63
Partner keresése.....	50	Nagyítás és kicsinyítés	64
Új partner hozzáadása.....	50	Videók lejátszása.....	64
Kedvenc partnerek	51	Fénykép és videó opciók megtekintése.....	64
Csoport létrehozása.....	51	Képek és videók törlése	64
Email.....	52	Beállítás háttérképként.....	64
Email fiók kezelése.....	52	Videók.....	65
A fiókok mappái.....	53	Videó lejátszása.....	65
Email írása és küldése	53	Zene	66
Kamera	54	Zenefájlok hozzáadása a táblagéphez	66
A kereső.....	54	Zene átvitele a Média szinkronizálás (MTP) lehetőséggel.....	66
A speciális beállítások használata.....	55	Zeneszám lejátszása	67
Gyors fényképfelvétel készítése	57	Eszközök.....	69
A fénykép elkészítése után	57	QPair.....	69
		QSlide.....	71
		QuickMemo.....	72
		QuickRemote.....	74
		QuickTranslator.....	76
		Több felhasználó.....	78
		Voice Mate	79

Ébresztés.....	81	LG biztonsági mentés a táblagép adatairól.....	106
Számológép.....	81	Automatikus biztonsági mentés ütemezése.....	106
Naptár.....	82	A táblagép adatainak visszaállítása.....	107
Fájlkezelő.....	83	Táblagépszoftver-frissítés.....	108
Diktafon.....	84	Táblagépszoftver-frissítés.....	108
Feladatkezelő.....	85	LG táblagépről-frissítés vezeték nélküli hálózaton keresztül (OTA).....	108
POLARIS Office 5.....	85	Tartozékok.....	110
Google+.....	86	Hibaelhárítás.....	111
Hangalapú keresés.....	87		
Letöltések.....	87		
Az internet.....	88		
Böngésző.....	88		
Oldal megnyitása.....	89		
Keresés az interneten hang alapján.....	89		
Könyvjelzők.....	89		
Előzmények.....	89		
A QSlide használata.....	89		
Chrome.....	90		
Weboldalak megtekintése.....	90		
Oldal megnyitása.....	90		
Keresés az interneten hang alapján.....	90		
Szinkronizálás más eszközökkel.....	90		
Könyvjelzők hozzáadása és megtekintése.....	91		
Beállítások.....	92		
A Beállítások menü megnyitása.....	92		
VEZETÉK NÉLKÜLI HÁLÓZATOK.....	92		
ESZKÖZ.....	94		
SZEMÉLYES.....	99		
RENDSZER.....	101		
LG Backup.....	105		
Az eszköz adatainak biztonsági mentése és visszaállítása.....	105		

A Használati útmutatóról

A Használati útmutatóról

- A készülék használatát megelőzően kérjük, gondosan olvassa el a használati útmutatót. Így biztosítható a készülék helyes és biztonságos használata.
- Előfordulhat, hogy ezen útmutató bizonyos képei és képernyőképei az Ön táblagépén másképp jelennek meg.
- Az útmutató tartalma a szoftvertől és az adott szolgáltatótól függően részben eltérhet az Ön telefonjától. Az útmutató tartalma előzetes értesítés nélkül módosulhat. A Használati utasítás legfrissebb változata megtalálható az LG weboldalán: www.lg.com.
- A készülék alkalmazásai és azok funkciói országonként, régióként, illetve hardverjellemzők szerint eltérhetnek. Az LG nem vállal felelősséget az LG-től eltérő forrás által fejlesztett alkalmazások használatának a működésre gyakorolt hatásaiért.
- Az LG nem vállal felelősséget a regisztráció módosításából, a regisztrációs beállítások módosításából, illetve az operációs rendszer módosításából származó működési rendellenességért vagy inkompatibilitásért. Az operációs rendszer testreszabásának bármilyen megkísérelése a készülék alkalmazásainak nem megfelelő működését eredményezheti.
- A készülék szoftverei, hanganyagai, háttérképei, képei és az egyéb médiák felhasználása csak korlátozottan engedélyezett. Ezen anyagok kereskedelmi vagy egyéb célzattal a készülékről való eltávolítása a szerzői jog megsértésének minősülhet. A médiumok illegális felhasználásáért a felelősség teljes mértékben a készülék felhasználóját terheli.

- Előfordulhat, hogy bizonyos adatszolgáltatások külön díjtétel ellenében érhetőek el, pl.üzenetküldés és -fogadás, fel- és letöltés, auto-szinkronizálás, illetve helyi szolgáltatások igénybevétele. További díjtételek elkerülés érdekében az Ön igényeinek megfelelő adatátviteli csomagot válasszon. További információért forduljon a szolgáltatójához.

Védjegyek

- Az LG és az LG embléma az LG Electronics bejegyzett védjegye.
- Minden további védjegy és szerzői jog a vonatkozó tulajdonosok birtokában van.



A DIVX VIDEO: A DivX® a DivX, LLC, a Rovi Corporation leányvállalata által létrehozott digitális videoformátum. A készülék hivatalos DivX Certified® tanúsítvánnyal rendelkező eszköz, amely szigorú tesztelés alapján bizonyítottan alkalmas DivX-videók lejátszására. További információkért és a fájlok DivX videóvá történő konvertálását lehetővé tevő szoftvereszközökért látogasson el a www.divx.com honlapra.

DIVX VIDEO-ON-DEMAND: A DivX Certified® készüléket regisztrálnia kell annak érdekében, hogy le tudja játszani a megvásárolt DivX Video-on-Demand (VOD) filmeket. A regisztrációs kód megszerzéséhez keresse meg a DivX VOD részt a készülék beállítási menüjében. A regisztrációval kapcsolatos további tájékoztatásért látogasson el a vod.divx.com honlapra.

A DivX Certified® hitelesítéssel rendelkező készülék max. HD 720p DivX® videó lejátszására, extrákkal.

A DivX®, DivX Certified® és valamennyi kapcsolódó embléma a Rovi Corporation és leányvállalatainak védjegye; felhasználásuk licenc alapján történik.

Figyelem: Nyílt forráskódú szoftver

A GPL, LGPL, MPL és egyéb nyílt forráskódú licencek megfelelő forráskódjáért látogasson el a <http://opensource.lge.com/> honlapra.

A forráskóddal az összes hivatkozott licenchez tartozó használati feltétel, jogi nyilatkozat és közlemény letölthető.

Dolby Digital Plus  **DOLBY.
DIGITAL PLUS**

A gyártás a Dolby Laboratories licencengedélyével történik. A Dolby, Dolby Digital Plus és a dupla-D szimbólum a Dolby Laboratories védjegye.

Útmutató a biztonságos és hatékony használathoz

Kérjük, olvassa el ezeket az egyszerű útmutatásokat. Ha nem követi az útmutatásokat, veszélyes vagy törvénytelen helyzeteket idézhet elő.

Meghibásodás esetére a készülékbe be van építve egy szoftveres eszköz, amely hibanalaplót készít. Ez az eszköz csak a hibára vonatkozó adatokat gyűjti, mint például jelerősség vagy a betöltött alkalmazások. A naplót csak a hiba okának meghatározására használjuk fel. Ezek a naplók titkosítva vannak, és csak hivatalos LG szervizközpont érheti el őket, amennyiben a készüléket javításra kell visszaküldeni.

A rádiófrekvenciás energiára vonatkozó előírások

A rádiófrekvenciás sugárzás és a fajlagos abszorpció tényező (SAR) adatai.

Az LG-V500 típusú táblagépet úgy tervezték és gyártották, hogy megfeleljen a rádiófrekvenciás sugárzásra vonatkozó biztonsági követelményeknek. A tudományos irányelveken alapuló előírások biztonsági ráhagyással számolnak annak érdekében, hogy minden személy biztonságát szavatolják életkortól és egészségi állapotától függetlenül.

- A mobiltelefonok sugárzásával kapcsolatos irányelvek a fajlagos energiaelnyelési tényező (SAR) néven ismert mértékegységet alkalmazzák. A SAR-méréseket szabványosított módszerekkel végzik, miközben az eszköz a legmagasabb hitelesített energiaszintjén sugároz minden általa használt frekvenciasávban.
- Bár az egyes LG eszköztípusok eltérő SAR-értékeket mutatnak, azok kivétel nélkül megfelelnek a rádiófrekvenciás sugárzásra vonatkozó nemzetközi előírásoknak.

- A nemzetközi irányelvekben (ICNIRP) meghatározott SAR-határérték 10 gramm emberi szövetre számolva átlagosan 2 W/kg.
- A készülék legmagasabb SAR-értéke – a használati útmutatóban leírt testen való viselése esetén – 0,720 W/kg.
- A készülék megfelel a rádiófrekvenciás sugárzási irányelveknek a fültől a szokásos távolságra, illetve a testtől 0 cm távolságra tartva. Ha a készüléket tokban, övre akasztva vagy más testközeli módon tartva használja, a tartó nem tartalmazhat fémet, és a készüléket tartsa legalább 0 cm távolságra a testétől.

Adatfájlok vagy üzenetek továbbításához jó minőségű hálózati kapcsolat szükséges. Néhány esetben az adatfájlok vagy üzenetek továbbítása késleltetve történik a megfelelő minőségű kapcsolat létrejöttékor.

A távolságra vonatkozó fenti utasításokat be kell tartani mindaddig, amíg nem fejeződött be az adattovábbítás.

A termék kezelése és karbantartása

FIGYELMEZTETÉS

Megjegyzés az akkumulátorcserével kapcsolatban

- A saját biztonsága érdekében ne távolítsa el a termékben található akkumulátort.
Ha ki kell cserélnie az akkumulátort, vigye a készüléket a legközelebbi hivatalos LG Electronics márkaszervizbe vagy márkakereskedőhöz.
- A Li-Ion akkumulátor egy veszélyes alkatrész, mely sérüléseket okozhat.
- Ha az akkumulátorcserét nem szakember végzi el, akkor ez készüléke meghibásodásához vezethet.

FIGYELMEZTETÉS

Csak az ennek a készüléktípusnak megfelelő akkumulátorokat, töltőket és tartozékokat használjon. Bármely más típus használata érvénytelenítheti a készülékre vonatkozó jótállást vagy garanciát, és veszélyes is lehet.

- Ne szerelje szét a telefont. Ha javításra van szükség, vigye szakszervizbe.
- A garanciális javítások az LG döntése alapján történhetnek az alkatrészek vagy panelek újra vagy felújítottra cserélésével, feltéve, hogy ezek teljesítménye azonos a kicserélt alkatrészekével.
- Tartsa távol a telefont az elektromos berendezésektől, pl. a televíziótól, a rádiótól és a számítógéptől.
- Tartsa távol a készüléket a hőforrásoktól, pl. radiátortól vagy tűzhelytől.
- Ne ejtse le.
- Ne tegye ki a készüléket rázkódásnak vagy ütésnek.
- Kapcsolja ki a készüléket azokon a helyeken, ahol ezt a szabályok kifejezetten előírják. Például ne használja a készüléket kórházakban, mert az zavarhatja az érzékeny orvosi berendezéseket.
- Töltés közben ne nyúljon a készülékhez nedves kézzel. Áramütés érheti, vagy készüléke súlyosan károsodhat.
- Ne töltse a készüléket gyúlékony anyagok mellett, mert a készülék felforrósodhat és tűzveszélyessé válhat.
- A készülék külsejét száraz ruhával tisztítsa (ne használjon semmiféle tisztítószer, benzolt, hígítót vagy alkoholt).
- Ne töltse a készüléket puha felületű bútoron.
- A készüléket jól szellőző helyen kell tölteni.

- Ne tegye ki nagy mennyiségű füstnek vagy pornak a készüléket.
- Ne tartsa készülékét hitelkártyáinak vagy elektronikus belépőkártyáinak közelében, mivel az megváltoztathatja a mágnescsikokon lévő információt.
- Ne érjen a képernyőhöz éles tárggyal, mert megrongálhatja a táblagépet.
- Ne tegye ki a készüléket folyadék vagy nedvesség hatásának.
- A tartozékokat, például a fülhallgatót, óvatosan használja. Főlegesen ne érjen hozzá az antennához.
- Ha a kijelző eltört, megsérült vagy megrepedt, ne használja, ne érintse meg, és ne próbálja eltávolítani vagy megjavítani. A kijelző üvegének rongálás vagy helytelen használat miatti sérülésére a garancia nem vonatkozik.
- A táblagép egy elektronikus készülék, amely a normális működés során hőt gerjeszt. Ha a készülék nagyon hosszan, megfelelő szellőzés nélkül közvetlenül érintkezik a bőrrel, fájdalmas érzést vagy akár apróbb égési sérüléseket is okozhat. Ezért mindig óvatosan bánjon a készülékkel a használat során, vagy közvetlenül azt követően.
- Ha a készüléket nedvesség éri, azonnal húzza ki, és teljesen szárítsa meg. Ne próbálja a száradást külső hőforrás, például sütő, mikrohullámú sütő vagy hajszárító segítségével gyorsítani.
- A nedves készülékben lévő folyadék megváltoztatja a készülékben lévő termékímke színét. Az eszköz nedvesség miatti károsodására a garancia nem érvényes.
- Lehetőleg 0 és 40 °C közötti hőmérsékleten használja a táblagépet. Ha a készüléket szélsőségesen hideg vagy meleg hőmérsékleti körülményeknek teszi ki, akkor a készülék megrongálódhat, meghibásodhat, vagy akár fel is robbanhat.

A készülék hatékony használata

Elektronikus berendezések

Minden táblagépet érhet interferencia, ami befolyásolhatja a készülék teljesítményét.

- Ne használja táblagépet engedély nélkül orvosi berendezések közelében. Ügyeljen arra, hogy ne tartsa a táblagépet szívritmus-szabályozó készülékhez közel, pl. felső ingzebben vagy mellényzebben.
- A táblagépek zavarhatják a hallókészülékeket.
- Enyhe interferenciát okozhatnak a tv-készülékek, rádiók, számítógépek stb. esetén.

Közlekedésbiztonság

Tájékozódjon az adott térségben a vezetés közbeni táblagép-használatra vonatkozó előírásokról és szabályokról.

- Vezetés közben ne használjon kézben tartott készüléket.
- Teljes figyelmét fordítsa a vezetésre.
- A rádiófrekvenciás (RF) energia zavarhatja a jármű bizonyos elektromos rendszereinek, például az autórádió vagy a biztonsági berendezések működését.
- Ha gépkocsiját légszákkal szerelték fel, ne tegyen az útjába beépített vagy hordozható vezeték nélküli készüléket. A légszák meghibásodhat, vagy a nem megfelelő működés következtében súlyos sérülést okozhat.
- Ha az utcán zenét hallgat, ügyeljen arra, hogy a hangerő ésszerű szintre legyen beállítva, hogy észlelhesse az Ön körül zajló eseményeket. Ez különösen fontos utak közelében.

A halláskárosodás megelőzése

MEGJEGYZÉS: A fülhallgatóból és a fejhallgatóból érkező túlzott hangerő és hangnyomás halláskárosodást okozhat.



A halláskárosodás elkerülése érdekében ne hallgassa hosszú ideig nagy hangerőn.

- Ha huzamosabb ideig nagy hangerővel használja a készüléket, halláskárosodást szenvedhet. Ezért azt javasoljuk, hogy a táblagépet ne a füléhez közel kapcsolja ki és be. Javasoljuk továbbá, hogy a zene hangerejét állítsa ésszerű szintre.
- Fülhallgató használata esetén: ha nem hallja az Ön körül ülők beszédét, vagy ha az Ön mellett ülő személy hallja az Ön által hallgatott zenét, halkítsa le az eszközt.

Üveg alkatrészek

A táblagép egyes részei üvegből készültek. Az üveg eltörhet, ha kemény felületre ejti a táblagépet, vagy azt erős ütés éri. Ha eltörne az üveg, ne érintse meg, és ne próbálja meg eltávolítani. Ne használja a készüléket mindaddig, amíg az üveget szakszervizben ki nem cserélik.

Robbantási terület

Ne használja a táblagépet robbantási területen. Tájékozódjon a korlátozásokról, és kövesse az előírásokat és a szabályokat.

Robbanásveszélyes területek

- Ne használja a táblagépet benzinkúton.
- Ne használja a készüléket üzemanyag vagy vegyi anyagok közelében.
- Ne szállítson és ne tároljon éghető gázokat, folyadékokat vagy robbanóanyagokat járművének abban a részében, ahol a táblagépet és annak tartozékait tárolja.

Légi utazás

A vezeték nélküli berendezések interferenciát okozhatnak a repülőgépben.

- Mielőtt beszállna a repülőgépbe, kapcsolja ki a táblagépet.
- A személyzet engedélye nélkül a földön se használja.

Gyermekek

Tartsa a készüléket kisgyermekektől távol, biztonságos helyen. A készülék kisméretű alkatrészeket tartalmaz, amelyek leszerelésük esetén fulladást okozhatnak. Az eszköz belső akkumulátort tartalmaz, ami az eszköz nem megfelelő karbantartása vagy használata esetén veszélyes lehet.

Az akkumulátor használata és karbantartása

- Feltöltés előtt nem szükséges teljesen lemeríteni az akkumulátort. Más akkumulátorrendszerektől eltérően itt nincs memóriahatás, ami veszélyeztetné az akkumulátor teljesítményét.
- Csak LG akkumulátorokat és töltőket használjon. Az LG töltőket úgy tervezték, hogy maximalizálják az akkumulátor élettartamát.
- Az akkumulátort ne szedje szét és ne okozzon benne rövidzárlatot.
- A maximális használhatóság érdekében hosszabb használaton kívüli időszak után töltsse fel újra az akkumulátort.
- A töltőt ne tegye ki közvetlen napsugárzásnak, és ne használja magas páratartalmú helyen, pl. fürdőszobában. Ne hagyja a készüléket forró vagy hideg helyen, mert az ronthatja az akkumulátor teljesítményét.
- Ha az akkumulátort nem a megfelelő típusúra cseréli, az akkumulátor felrobbanhat.
- Az elemek újrahasznosítását a gyártó utasításai szerint végezze. Kérjük, lehetőség szerint hasznosítsa újra. Ne kezelje háztartási hulladékként.
- Ha ki kell cserélnie az akkumulátort, vigye a készüléket a legközelebbi hivatalos LG Electronics márkaszervizbe vagy márkakereskedőhöz.
- A töltő felesleges áramfogyasztásának elkerülése érdekében mindig húzza ki a töltő csatlakozóját az aljzatból, miután a táblagép teljesen feltöltődött.
- Az akkumulátor tényleges élettartama függ a hálózati beállításoktól, a készülék beállításaitól, a használati szokásoktól, valamint az akkumulátor állapotától és a környezeti feltételektől.
- Gondoskodjon arról, hogy semmilyen éles tárgy - mint pl. állati fog, köröm - ne kerülhessen az akkumulátorral érintkezésbe. Ez tűzveszélyes lehet.

A táblagép frissítése

Hozzáférés a legújabb termékszoftver-kiadásokhoz, az új szoftverfunkciókhoz és a fejlesztésekhez.

- **Frissítse táblagépét számítógép nélkül! Válassza az Frissítési központ  > Szoftverfrissítés lehetőséget.**
- **Csatlakoztassa táblagépét a számítógéphez, és már frissítheti is.**

A funkció használatával kapcsolatos további információkért keresse fel a <http://update.lgmobile.com> vagy a <http://www.lg.com/common/index.jsp> honlapot, majd válassza ki az országot és a nyelvet.

MEGFELELŐSÉGI NYILATKOZAT

Az **LG Electronics** ezennel kijelenti, hogy az **LG-V500** készülék megfelel az **1999/5/EC** irányelv alapvető követelményeinek és egyéb vonatkozó előírásainak. A Megfelelőségi nyilatkozat egy példánya megtalálható a <http://www.lg.com/global/declaration> weboldalon.

A termék megfelelőségével kapcsolatban illetékes iroda:

LG Electronics Inc.
EU Representative, Krijgsman 1,
1186 DM Amstelveen, The Netherlands



A régi készülék ártalmatlanítása

- 1** A terméken látható áthúzott, kerek szeméttároló azt jelzi, hogy a termék a 2002/96/EC EU-irányelv hatálya alá esik
- 2** A leselejtezett elektromos és elektronikai termékeket a háztartási hulladéktól elkülönítve kell begyűjteni, a kormány vagy az önkormányzatok által kijelölt módon és helyen.
- 3** Régi eszközeinek megfelelő leselejtezése segíthet megelőzni az esetleges egészségre vagy környezetre ártalmas hatásokat.
- 4** Ha további információra van szüksége régi készülékeinek leselejtezésével kapcsolatban, tanulmányozza a vonatkozó környezetvédelmi szabályokat, vagy lépjen kapcsolatba az üzlettel, ahol a terméket vásárolta.



Használt akkumulátorok leselejtezése

- 1** A termék akkumulátorán látható áthúzott, kerek szeméttároló azt jelzi, hogy az akkumulátor a 2006/66/EC EU-irányelv hatálya alá esik.
- 2** A szimbólum mellett a higany (Hg), kadmium (Cd) illetve ólom (Pb) vegyjele is fel van tüntetve, ha az akkumulátor legalább 0,0005% higanyt, 0,002% kadmiumot illetve 0,004% ólmot tartalmaz.
- 3** A leselejtezett akkumulátorokat a háztartási hulladéktól elkülönítve kell begyűjteni, a kormány vagy az önkormányzatok által kijelölt módon és helyen.
- 4** Régi akkumulátorainak megfelelő leselejtezése segíthet megelőzni az esetleges környezetre, állati vagy emberi egészségre gyakorolt negatív hatásokat.
- 5** Ha további információra van szüksége régi akkumulátora leselejtezésével kapcsolatban, forduljon a területi önkormányzathoz vagy a helyi illetékes hatósághoz, illetve az üzlethez, ahol a terméket vásárolta.

Fontos figyelmeztetés



Kérjük, hogy a táblagép használatba vétele előtt olvassa el!

Ellenőrizze, hogy a táblagéppel előforduló problémák leírását megtalálja-e ebben a részben, mielőtt szervizbe vinné a készüléket, vagy a szervizképviselőhöz fordulna.

1. Táblagép-memória

Ellenőrizze a táblagép-memóriát, és töröljön róla adatokat, pl. alkalmazásokat hogy így nagyobb memóriaterület szabaduljon fel.

Alkalmazások eltávolítása:

- 1 Érintse meg:  >  > **Alkalmazások** fül > **Beállítások**  > **Alkalmazások**.
- 2 Amikor minden alkalmazás megjelenik, görgessen le, és válassza ki az eltávolítani kívánt alkalmazást.
- 3 Érintse meg az **Eltávolítás** elemet.

2. Nyílt forráskódú alkalmazások és operációs rendszerek telepítésével kapcsolatos figyelmeztetések



FIGYELMEZTETÉS

Ha nem a gyártó által biztosított operációs rendszert telepíti és használja, a táblagép meghibásodhat. Ezenkívül érvényét veszti a táblagéphez tartozó garancia.

FIGYELMEZTETÉS

Táblagépének és személyes adatainak védelme érdekében csak biztonságos forrásból töltsön le alkalmazásokat, így például a Play Store™ alkalmazásból. Ha a táblagépen nem megfelelően telepített alkalmazások találhatók, előfordulhat, hogy a táblagép nem működik megfelelően, vagy komoly hiba lép fel. Az adott alkalmazásokat és valamennyi kapcsolódó adatot és beállítást el kell távolítani a táblagépről.

3. Feloldási minta használata

Állítson be képernyőzár-feloldási mintát a táblagép védelme érdekében. Érintse meg:  >  > **Alkalmazások** fül > **Beállítások**  > **Kijelző** > **Képernyő zárolása** > **Válassza ki a képernyőzárát** > **Feloldási minta**. Ez megnyit egy képernyőt, amely bemutatja a képernyőzár-feloldási minta rajzolásának módját. Hozzon létre Biztonsági mentés PIN-t arra az esetre, ha elfelejtené a feloldási mintát.

Figyelem: Hozzon létre egy Google fiókot a feloldási minta beállítása előtt, és jegyezze meg a képernyőzár-feloldási minta létrehozása közben létrehozott Biztonsági mentés PIN-t.

FIGYELMEZTETÉS

A képernyőzár-feloldási minta használatára vonatkozó figyelmeztetések.

Nagyon fontos, hogy emlékezzen a beállított képernyőzár-feloldási mintára. Ha 5-ször rossz mintát ad meg, nem tudja majd használni a táblagépét. 5 alkalommal adhatja meg a feloldó mintát, PIN kódot vagy jelszót. Ha mind az 5 lehetőséget kimerítette, az újbóli próbálkozásig 30 másodpercet kell várnia.

Ha elfelejtette a feloldási mintát, a PIN kódot vagy a jelszót:

< Ha elfelejtette a mintát >

Ha táblagépen bejelentkezett Google fiókjába, de 5-ször nem sikerült helyesen megadnia a megfelelő mintát, érintse meg az **Elfelejtette a mintát?** gombot a képernyő alján. Ezt követően jelentkezzen be Google fiókjába, vagy adja meg a képernyőzár-feloldási minta létrehozása közben létrehozott biztonsági PIN kódját.

Ha nem hozott létre a táblagépen Google fiókot, vagy elfelejtette a biztonsági PIN kódot, durva visszaállítást kell végrehajtania.

< Ha elfelejtette PIN kódját vagy jelszavát >

Ha elfelejtette PIN kódját vagy jelszavát, hajtson végre durva visszaállítást (gyári alapbeállítások visszaállítása).

Figyelem: A gyári alapbeállítások visszaállítása esetén minden felhasználói alkalmazás és adat törlésre kerül.

MEGJEGYZÉS: Ha nem jelentkezett be Google fiókjába, és elfelejtette a feloldási mintát, adja meg a biztonsági PIN kódot.

4. A Durva visszaállítás használata (Gyári alapbeállítások visszaállítása)

Ha táblagépen nem áll vissza az eredeti állapot, az inicializáláshoz használja a Durva visszaállítás (Gyári alapbeállítások visszaállítása) opciót.

- 1 Kapcsolja ki a táblagépet.
- 2 Tartsa nyomva a táblagép jobb oldalán lévő **Be- és kikapcsológombot/ Zárolás gombot** és a **hangerőcsökkentő gombot**.

- 3 Csak az után engedje el a **Be- és kikapcsológombot/Zárolás gombot**, hogy az LG logó megjelenjen – a **hangerőcsökkentő gombot** továbbra is tartsa nyomva.
- 4 Közvetlenül ezután tartsa nyomva a **Be- és kikapcsológombot/Zárolás gombot + a hangerőnövelő gombot**, a **hangerőcsökkentő gomb** nyomva tartása mellett.
- 5 Amikor a Durva visszaállítás képernyő megjelenik, engedjen fel minden gombot.
- 6 Nyomja meg a **Be- és kikapcsológombot/Zárolás gombot** a folytatáshoz, vagy valamelyik **Hangerő-szabályozó gombot** a művelet megszakításához.
- 7 Nyomja meg még egyszer a **Be- és kikapcsológombot/Zárolás gombot** a megerősítéshez, vagy valamelyik **Hangerő-szabályozó gombot** a művelet megszakításához.
- 8 A készülék végrehajtja a durva visszaállítást.





FIGYELMEZTETÉS

Ha a Durva visszaállítást használja, minden felhasználói alkalmazás, felhasználói adat és DRM-licenc törlődik. Ne felejtse el biztonsági mentést készíteni a fontos adatokról a Durva visszaállítás végrehajtása előtt.

5. Alkalmazások megnyitása és váltás az alkalmazások között

Az Android készülék egyszerűen megbirkózik több feladattal is, egyszerre több alkalmazás is futtatható rajta. Egy alkalmazás megnyitása előtt nem kell bezárnia egy másikat.

Válthat a különböző megnyitott alkalmazások között. Az Android minden alkalmazást kezel, szükség szerint leállítja vagy elindítja azt, így biztosítva, hogy a készenléti állapotban lévő alkalmazások ne fogyasszanak feleslegesen energiát.

- 1 Érintse meg és tartsa az ujját a **Kezdőlap gombon** . Ekkor megjelenik a legutoljára használt alkalmazások listája.
 - 2 Érintse meg az elérni kívánt alkalmazást. Ez nem állítja le a táblagépen a háttérben futó előző alkalmazást. Használat után az alkalmazásból való kilépéshez érintse meg a **Vissza gombot** .
- Alkalmazások leállításához érintse meg a **Feladatkezelő** lehetőséget a legutóbbi alkalmazások listájában, majd érintse meg a **Leállít** vagy **Mindent leállít** gombot.
 - Ha szeretne eltávolítani egy alkalmazást a legutóbbi alkalmazások listájából, akkor húzza ki balra vagy jobbra az alkalmazás előnézeti képét. Az összes alkalmazás eltüntetéséhez érintse meg a **Összes törlése** gombot.

6. Lefagyott képernyő

Ha lefagy a táblagép képernyője vagy nem reagál, amikor megpróbálja használni azt: A **Be- és kikapcsolás/Zárolás gomb** 12 másodperces lenyomásával kapcsolja ki a táblagépet. Ha így sem működik, forduljon a szervizközponthoz.

7. Ne csatlakoztassa a táblagépet a számítógép be- és kikapcsolása közben.

Szüntesse meg a táblagép és a számítógép csatlakoztatását, mielőtt a számítógépet be- vagy kikapcsolja, ellenkező esetben hiba léphet fel a számítógépben.

Általános tudnivalók a táblagépről

Táblagép – Áttekintés

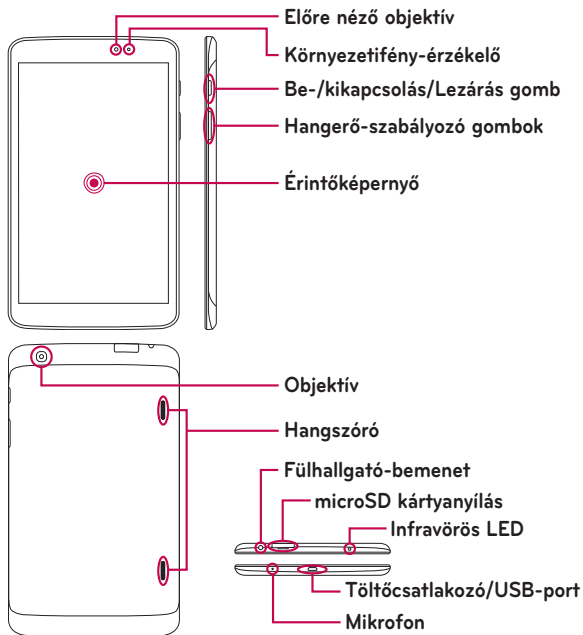

MEGJEGYZÉS: Video- és hangfelvétel készítése közben ügyeljen rá, hogy ne takarja le a mikrofont.



Előre néző objektív	Fényképet vagy videofelvételeket készíthet magáról. Használhatja videocsevegés közben is. Az optimális működés érdekében tartsa tisztán.
microSD kártyanyílás	Használjon microSD kártyát, ha zenei, video- vagy fényképállományokat kíván tárolni.
Fülhallgató-bemenet	Lehetővé teszi opcionális fejhallgató használatát, ezáltal a kényelmes, kezek használatát nem igénylő beszélgetést. Ide csatlakoztathatja a fülhallgatót is, ha zenét kíván hallgatni.
Környezetifény-érzékelő	A környezetifény-érzékelő egy környezeti érzékelő segítségével méri a környezeti fényt, és ehhez állítja az LCD képernyő fényerejét, hogy a megjelenítés élénk maradjon.
Be-/kikapcsolás/ Lezárás gomb	Nyomja meg a képernyő lezárásához és feloldásához. Nyomja meg és tartsa nyomva a táblagép be- és kikapcsolásához, újraindításához, a repülési mód aktiválására/kikapcsolására, valamint a hangbeállítások módosításához.
Hangerő- szabályozó gombok	Segítségével módosítható a média hangereje.
Töltőcsatlakozó/ USB-port	Segítségével összeköthető a táblagép és az USB-kábel a töltőadapterrel vagy más, kompatibilis kiegészítővel való használathoz.
Objektív	Fényképet vagy videofelvételeket készíthet vele. Az optimális működés érdekében tartsa tisztán.

Hangszóró	A hangot a hátsó hangszóró szolgáltatja, nem pedig csak a fülhallgató (pl. hangszóró funkció, zenelejátszó funkció stb.).
Mikrofon	Használja a mikrofont hangjegyzet készítéséhez vagy hangvezérelt funkciókhoz.
Infravörös LED	Távírányító adó-vevőként működik.

FIGYELMEZTETÉS

Ha nehéz tárgyat helyez a táblagépre, vagy ráül, az LCD-érintőképernyő megsérülhet, és előfordulhat, hogy nem fog működni. Ne takarja le az LCD távolságérzékelőt védőfóliával. Ez az érzékelő hibás működését eredményezheti.

TIPP!

- Amikor megnyit egy alkalmazást, a **Menü gomb**  megérintésével ellenőrizheti az elérhető lehetőségeket.
- Ha a lezárt készülék nem működik, nyomja le 12 másodpercre a **Be- és kikapcsolás/Zárolás gombot** , így kapcsolja ki a készüléket.

A táblagép töltése

A táblagép áramellátását tölthető Li-ion akkumulátor biztosítja. Az akkumulátor töltésére a táblagéphez mellékelt USB adapter szolgál. A táblagép első alkalommal történő használata előtt győződjön meg róla, hogy az akkumulátor teljesen fel van töltve.

MEGJEGYZÉS: Az eszköz belső tölthető akkumulátorral rendelkezik. A saját biztonsága érdekében ne távolítsa el a termékben található akkumulátort.

Figyelem! Ha az érintőképernyő nem működik a táblagép töltése közben, ennek az ingadozó áramellátás lehet az oka. Ilyen esetben csatlakoztassa le az USB-kábelt a készülékről vagy húzza ki az USB adatport a hálózati aljzatból.

- 1 Csatlakoztassa az USB adaptert és USB kábelt.
- 2 Csatlakoztassa az USB-kábelt (az alábbi ábra szerint) a táblagép Töltő-/USB-portjához.

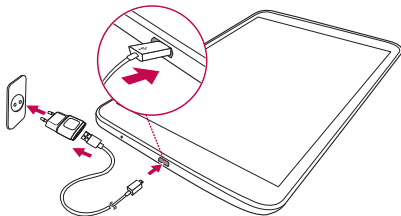

MEGJEGYZÉS: Az akkumulátort a hosszabb élettartam érdekében az első alkalommal teljesen fel kell tölteni.



Az akkumulátor élettartamának optimalizálása

Meghosszabbíthatja az akkumulátor élettartamát, ha kikapcsolja azokat a funkciókat, amelyeknek nem kell folyamatosan futnia a háttérben. Nyomon követheti, hogy az alkalmazások és a rendszer erőforrásai hogyan fogyasztják az akkumulátort.



Az akkumulátor élettartamának meghosszabbítása

- Ha nem használja őket, kapcsolja ki a rádiókommunikációs eszközöket (Wi-Fi, Bluetooth vagy GPS).
- Csökkentse a képernyő fényerejét, és állítson be rövidebb képernyő-világítás várakozási időt.
- Kapcsolja ki a Gmail™, a Naptár, a Névjegyek és az egyéb alkalmazások automatikus szinkronizálását.
- Bizonyos letöltött alkalmazások csökkenthetik az akkumulátor töltöttségét.
- Letöltött alkalmazások használata közben ellenőrizze az akkumulátor töltöttségi szintjét.

Az akkumulátor töltöttségi szintjének megtekintése

- 1 A kezdőképernyőn érintse meg az **Alkalmazások**  > **Beállítások**  > **A tabletről** > **Akkumulátor** elemet.
- 2 Az akkumulátor állapota (töltés vagy kisülés) és szintje a kijelző felső menüjében látható.

Az akkumulátorhasználat nyomon követése és ellenőrzése

- 1 A kezdőképernyőn érintse meg az **Alkalmazások**  > **Beállítások**  > **A tabletről** > **Akkumulátor** > **Akkumulátor használat** elemet.
- 2 A képernyő alsó részén megjelenik az akkumulátor használati ideje és az akkumulátort használó alkalmazások vagy szolgáltatások listája a legnagyobbtól fogyasztásútól a legkisebb fogyasztásúig.

MicroSD kártya behelyezése

A táblagép a legfeljebb 64 GB kapacitású microSD memóriakártyákat támogatja. A multimédiás tartalmak a microSD kártyára menthetők el.

- 1 A microSD kártya behelyezése vagy eltávolítása előtt kapcsolja ki a táblagépet.

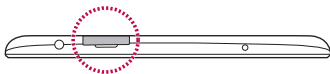

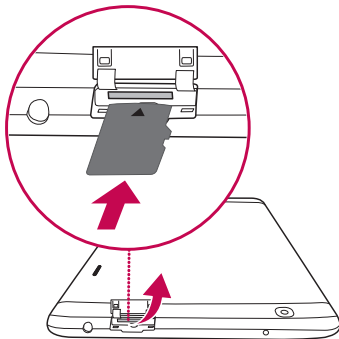

- 2 Kőrmét a bemetszésbe helyezve húzza ki a memóriakártya-tálcát. Helyezze a microSD kártyát a nyílásba az érintkezőkkel lefelé. Finoman nyomja vissza a tálcát a táblagépbe.



A microSD kártya eltávolítása



Ha a microSD kártyát biztonságosan szeretné eltávolítani a táblagépből, először az eltávolítás funkciót kell használnia.

- 1 A kezdőképernyőn érintse meg az **Alkalmazások**  > **Beállítások**  > **Tárolás** > **SD kártya eltávolítása** elemet.
- 2 Óvatosan húzza ki a microSD kártyát a nyílásból.

Figyelem! Ne vegye ki a microSD kártyát anélkül, hogy először biztonságosan eltávolítaná azt. Ellenkező esetben károsodhat a microSD kártya vagy a táblagép, és a microSD kártyán tárolt adatok tönkremehetnek.

A microSD kártya formázása

Figyelem! Formázáskor a microSD kártyán tárolt összes fájl törlésre kerül.

- 1 A kezdőképernyőn érintse meg az **Alkalmazások**  > **Beállítások**  > **Tárolás** elemet.
- 2 Érintse meg (kétszer) az **SD kártya törlése** elemet.
- 3 Ha beállított feloldási mintát, adja meg azt, majd érintse meg a **Mindent töröl** lehetőséget. Megtörténik a kártya formázása, és már használhatja is.

MEGJEGYZÉS: Ha már van tartalom a microSD kártyán, a mappaszerkezet a formázást követően megváltozhat, mivel az összes fájl törlődik.

A kijelző zárolása és feloldása

Ha egy ideig nem használja a táblagépet, a képernyő automatikusan kikapcsol és lezár. Így nem nyomódnak le véletlenül a gombok, és kíméli az akkumulátort. Ha nem használja a táblagépet, nyomja meg a **Be- és kikapcsolás/Lezárás gombot**  a telefon zárolásához.

Ha a képernyőzár beállításakor vannak futó programok, előfordulhat, hogy azok a készülék lezárása után is tovább futnak. A lezárási módba lépés előtt ajánlott a programok bezárása, mert így elkerülheti a nem kívánt költségeket (pl. internetelérés és adatforgalom).

A táblagép felébresztéséhez nyomja meg a **Be- és kikapcsolás/Zárolás gombot** . Megjelenik a Képernyőzár. A kezdőképernyő feloldásához érintse meg és csúsztassa valamelyik irányba a Képernyőzárát. Megnyílik az utoljára megtekintett képernyő.

A kezdőképernyő

Tippek az érintőképernyő használatához

Ezen a helyen tippeket talál a táblagépen történő navigáláshoz.

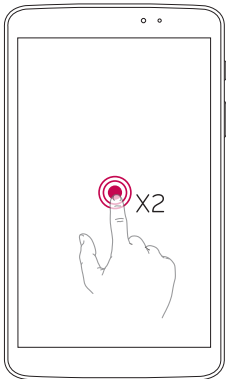

Képernyő bekapcsolása

A dupla koppintás funkció segítségével úgy is be- és kikapcsolhatja a képernyőt, hogy kétszer rákoppint a kijelzőre.



- A képernyő bekapcsolásához koppintson rá duplán a kijelző közepére.
- A képernyő kikapcsolásához koppintson duplán az állapotosorra, a kezdőképernyő egy üres részére vagy a képernyőzárra.

MEGJEGYZÉS:

- A funkciót a Jelzések beállításánál lehet Kijelző.
A kezdőképernyőn érintse meg: **Alkalmazások**  > **Beállítások**  > **Kijelző** > **Képernyő bekapcsolása**, majd jelölje be a **Képernyő bekapcsolása** négyzetet.

Oldalra csúsztatás

Alkalmazások bal oldalra történő elmentéséhez, valamint azok visszahozatalához használjon háromujjas húzást. Némely alkalmazás a visszahozatalkor újraindulhat. Legfeljebb három alkalmazás elmentésére van mód.

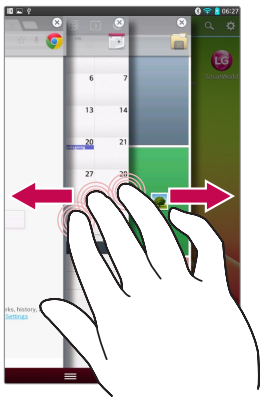

- 1 Amikor nyitva van egy alkalmazás, helyezze három ujját a kijelzőre, és húzza azokat balra. Ekkor a rendszer elmenti az aktuális képernyőt, és megjelenik a kezdőoldal.
- 2 Az elmentett alkalmazások ismételt megnyitásához helyezze három ujját a kijelzőre, majd húzza azokat jobbra. Érintse meg a megnyitni kívánt alkalmazást.

Tipp! Az **Oldalra csúsztatás** funkció kevesebb vagy több ujjal, vagy a tenyeret nem ismeri fel.

Érintés

Az ujj egyetlen érintésével kiválaszthat elemeket, hivatkozásokat, parancsikontokat és betűket a képernyőn megjelenő billentyűzeten.

Érintés és tartás

A képernyőn érintse meg a megjelölt elemet, és addig ne emelje fel róla az ujját, amíg a kívánt művelet végbe nem ment. Például egy névjegy elérhető opcióinak megnyitásához érintse meg a Névjegyek listán a névjegyet és tartsa rajta addig az ujját, míg meg nem nyílik egy felugró menü.

Elhúzás

Érintse meg és tartsa az adott elemet egy pillanatig, majd az ujjá felemelése nélkül húzza az ujját a képernyőn, amíg el nem ér a kívánt célhelyre. Az egyes elemeket húzással átrendezheti a kezdőképernyőn.

Húzás vagy csúsztatás

Húzáshoz vagy csúsztatáshoz gyorsan mozgassa az ujját a képernyő felületén keresztül, megállás nélkül az első megérintést követően (így nem húzza az elemet). Például csúsztathatja a képernyőt felfelé vagy lefelé, hogy végiggörgessen egy listán, vagy tallózhasson a különböző kezdőképernyők között, azokat balról jobbra (és fordítva) húzva.

Dupla érintés

A dupla érintéssel weboldalt vagy térképet nagyíthat. Például érintse meg duplán egy adott weboldal valamely részét, hogy a készülék ezt a szakaszt úgy módosítsa, hogy illeszkedjen a képernyő szélességéhez. A dupla érintés segítségével nagyíthat és kicsinyíthet fénykép elkészítése után (a Kamera használatával), valamint a Térképek funkció használatakor. A dupla érintés segítségével kiemelhet egy-egy szót. Dupla érintéssel lehet aktiválni a KnockON funkciót is, amellyel az érintőképernyőt lehet be- és kikapcsolni.

Nagyítás/kicsinyítés közelítéssel/nyújtással

Mutató- és hüvelykujjának egymáshoz közelítésével és távolításával nagyíthatja vagy kicsinyítheti a képernyőt a böngésző vagy a Térképek alkalmazás használatakor vagy képek megtekintésekor.

A képernyő forgatása

Számos alkalmazás és menü esetében a képernyő tájolása igazodik a készülék fizikai tájolásához.

MEGJEGYZÉS:

- Valamely elem kiválasztásához érintse meg az ikon középpontját.
- Ne nyomja meg túl erősen; az érintőképernyő elég érzékeny ahhoz, hogy finom, de határozott érintéseket is érzékeljen.
- Ujjheggyel érintse meg a kívánt opciót. Ügyeljen rá, hogy ne érjen hozzá más gombokhoz.

Kezdőképernyő

A panelek megtekintéséhez egyszerűen húzza végig az ujját a képernyőn balra vagy jobbra. Alkalmazásokkal, letöltésekkel, widgetekkel és háttérképekkel testre szabhatók a panelek.

MEGJEGYZÉS: Régiótól függően bizonyos képek a képernyőn eltérők lehetnek.

A kezdőképernyőn a képernyő alján láthatja a menüikonokat. A menüikonok egyszerű, egy érintéssel használható hozzáférést biztosítanak a leggyakrabban használt funkciókhoz.



Állapotsáv – Az eszköz állapotadatainak (például az idő, a jelerősség, az akkumulátor állapota és az értesítési ikonok) megjelenítése.

Alkalmazásikonok – A megnyitáshoz és használathoz érintse meg az adott ikont (alkalmazás, widget, mappa, stb.).

Gyorsgombok – Egyszerű, egy érintéssel használható hozzáférést biztosítanak a leggyakrabban használt funkciókhoz.

Menü gomb – Megnyit egy opciókat tartalmazó menüt, mely az aktuális képernyőt vagy alkalmazást befolyásoló opciókat tartalmaz. Csak akkor érvényes, ha rendelkezésre áll, a képernyőtől vagy alkalmazástól függően.

Kezdőképernyő gomb – Visszatér a Kezdőképernyő (vagy visszatér az alapértelmezett a Kezdőképernyő-vászon a más vásznak után) Érintse meg, és tartsa ujját a gombon, hogy megjelenítse a legutóbb használt alkalmazásokat, hozzáféréssel a Feladatkezelő alkalmazáshoz.

Vissza gomb – Visszatérés az előző képernyőre. Bezárja a felugró tételeket is, például a menüket, párbeszédablakokat, valamint a képernyőn megjelenő billentyűzetet.

A kezdőképernyő testreszabása

Testre szabhatja a kezdőképernyőt alkalmazások, letöltések, widgetek vagy háttérképek hozzáadásával. A táblagép még kényelmesebb használata érdekében hozzáadhatja kedvenc alkalmazásait és widgetjeit a kezdőképernyőhöz.

Elemek hozzáadása a kezdőképernyőhöz:

- 1 Hosszan érintse meg a kezdőképernyő üres részét.
- 2 Érintse meg az **Alkalmazások**, **Widgetek** vagy **Háttérképek** fület.
- 3 Húzza a kívánt elemet a kívánt helyre, és emelje fel az ujját.



Elem törlése a kezdőképernyőről:

Érintse meg az eltávolítani kívánt elemet, és tartsa rajta az ujját, húzza azt a  helyre, és emelje fel az ujját.

TIPP! Ha hozzá kíván adni egy alkalmazásikont a kezdőképernyőhöz, az Alkalmazások képernyőn érintse meg és tartsa az ujját a hozzáadni kívánt alkalmazáson, majd húzza azt a kívánt helyre.

TIPP! Több alkalmazás ikonja adható hozzá egy mappához. Ejtsen egy alkalmazás-ikont egy másikra a kezdőképernyőn, így létrejön egy mappa.

Visszatérés a korábban használt alkalmazásokhoz

- 1 Érintse meg és tartsa az ujját a **Kezdőlap gombon** . A képernyőn megjelenik egy előugró ablak a korábban használt alkalmazások ikonjaival.
- 2 Az alkalmazás megnyitásához érintse meg az adott ikont. Az előző képernyőhöz való visszatéréshez pedig érintse meg a **Vissza gombot** .

Értesítések

Értesítések jelennek meg új üzenetek érkezésekor, naptárbejegyzések bekövetkezésekor és ébresztéskor, valamint a folyamatban lévő eseményekről, például videó letöltésekor.

Az Értesítések panelon megtekinthető a táblagép aktuális állapota és a függőben lévő értesítések.

Az értesítések megérkezésekor azok ikonjai megjelennek a képernyő felső részén. A függőben lévő értesítések ikonjai a bal oldalon jelennek meg, a rendszerikonok, például a Wi-Fi vagy az akkumulátortöltöttség ikonja pedig a jobb oldalon.

MEGJEGYZÉS: A kijelzőn látható ikonok régióként vagy szolgáltatónként különbözőek lehetnek.

Függőben lévő értesítések

Rendszerikonok, pl. Bluetooth, Wi-Fi és akkumulátorállapot



Húzza le az értesítések és beállítások megnyitásához

Húzza le az állapotsort, és megnyílik az értesítések panelja. Az értesítések panelját a képernyő alján levő sáv felhúzásával lehet bezárni.

MEGJEGYZÉS: Érintse meg a Gyors beállítások valamely ikonját és tartsa rajta az ujját a funkció beállítási menüjének megtekintéséhez.

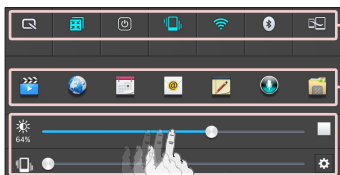

Gyors beállítások sáv – Balra vagy jobbra pöccintve görgessen végig a listán.

QSlide alkalmazások sáv – Indítson el egy QSlide funkciót a megérintésével.

Húzza ujját balra vagy jobbra a képernyő **fényerejének**, valamint a **hangerő** beállításához.

Gyors beállítások az Értesítési panelen

A gyors beállításokat lehet használni a funkciók beállításainak egyszerű átváltásához, pl. a Wi-Fi funkció esetén. A Gyors beállítások az értesítési panel tetején találhatóak.

A gyors beállítási elemek átrendezése az értesítési panelen

Nyissa meg az értesítési panelt, majd érintse meg az  elemet. Ekkor megtekintheti és átrendezheti a Gyors menü kívánt elemeit.

QSlide alkalmazások az értesítési panelen

A QSlide alkalmazások egy sávban jelennek meg az Értesítési panelen a Gyors beállítások sáv alatt. Ezek az ikonok gyors és kényelmes megoldást nyújtanak egy képernyőn több alkalmazás párhuzamos futtatására (hasonló a TV kép a képernyő rendszeréhez). A QSlide a képernyőn kis méretű ablakban nyitja meg az alkalmazást, amely mozgatható, átméretezhető és áttetszővé tehető.

A QSlide alkalmazások használata

Érintéssel aktiválja a sávban található QSlide alkalmazásokat. Aktiváláskor a QSlide funkció az előtérben egy ablakban megnyitja az alkalmazást, de lehetővé teszi más alkalmazások elérését is a háttérben. Egyszerre akár két QSlide ablakot is megnyithat.

Jelzőikonok az állapotsávon

Jelzőikonok jelennek meg a képernyő felső részén lévő Állapotsávon, amelyek többek közt a naptáreseményeket és az eszköz állapotát jelzik.



A képernyő felső részén megjelenített ikonok a készülék állapotáról adnak tájékoztatást. A leggyakrabban használtakat az alábbi táblázat tartalmazza.

Ikon	Leírás	Ikon	Leírás
	Repülési mód		Riasztás van beállítva
	Wi-Fi hálózathoz csatlakoztatva		SmartShare zenelejátszás
	Vezetékes fejhallgató		A GPS keres
	A Bluetooth be van kapcsolva		Helyadatok fogadása a GPS-től
	Rendszerfigyelmeztetés		Adatszinkronizálás folyamatban
	Vibrációs üzemmód		Új Gmail-üzenet
	Teljesen feltöltött akkumulátor		Új Hangouts üzenet

	Töltés alatt álló akkumulátor		Zeneszám lejátszása folyamatban
	DLNA bekapcsolva		USB kábelen csatlakozik a táblagép a számítógéphez, vagy az internetmegosztás USB-n aktív
	Adatok letöltése		Energiatakarékos üzemmód bekapcsolva
	Adatok feltöltése		Oldalra csúsztatás bekapcsolva

MEGJEGYZÉS: Az Állapotsávon az ikonok helye a funkció és a szolgáltatás függvényében változhat.

Plug & Pop

A Plug & Pop segítségével egyszerűen kiválaszthatja, hogy a fülhallgató vagy más eszköz (pl. eger vagy billentyűzet) bedugásakor milyen alkalmazás induljon el.



- 1 Csatlakoztasson egy fülhallgatót vagy OTG (On-the-Go, mobil) eszközt (pl. egeret, billentyűzetet stb.).
- 2 Megjelenik az alkalmazás panel, és kiválasztható a futtatandó alkalmazás.

MEGJEGYZÉS: Szerkesztheti az alkalmazásokat a panelen való megjelenítéshez, és beállíthatja, hogy ne jelenítse meg az alkalmazások panelt.

▶ Érintse meg a  >  > **Beállítások**  > **Kiegészítők.**

Képernyőkép készítése

Képernyőkép készítéséhez nyomja meg egyszerre és tartsa rajta az ujját a **Hangerő csökkentése gombon** és a **Be- és kikapcsológomb/Zárolás gombon** kb. 2 másodpercig.

Az elkészített képernyőkép megtekintéséhez lépjen az **Alkalmazások**  > **Galéria**  > **Screenshots** mappába.

TIPP! A fényképező/videokamera képéről nem készíthető képernyőkép.

Képernyőkép készítése QuickMemo alkalmazásával

A képernyőn amelyről képet kíván készíteni, húzza le az Állapotsávot, és válassza a QuickMemo elemet.

VAGY

Érintse meg és tartsa az ujját a **Hangerő csökkentése/növelése gombon** egyidejűleg.

Képernyőkép készítése Capture plus alkalmazásával

Ezzel a funkcióval a képernyő egy részletéről lehet képet készíteni az alapértelmezett Internet-böngészőben.

- 1 Csatlakozzon az Internethez, érintse meg a  elemet, majd a **Rögzítés plusz funkció** elemet.
- 2 Állítsa a kék négyszöget a kívánt méretre, majd érintse meg az **OK** gombot. A kijelölt terület mentése megtörténik a Galériába.

Képernyő-billentyűzet

A képernyő-billentyűzet segítségével vihet be szöveget. A képernyő-billentyűzet automatikusan megjelenik a képernyőn, ha szöveget kell beírni. A billentyűzet manuális megjelenítéséhez érintse meg azt a szövegmezőt, ahová szöveget szeretne beírni.

A billentyűzet használata és szövegbevitel



Egyszeri megérintése esetén a következő betű nagybetű lesz. Kétszeri megérintése esetén minden további betű nagybetű lesz.



Váltás a szám-, illetve a szimbólumbillentyűzet között.



Érintse meg a Hangbevitel funkció használatához. Tartsa rajta az ujját a kézírás és beállítások menü kiválasztásához.



Szóköz bevitel.



Új sorba lépés az üzenet mezőben.



Az előző karakter törlése.

Ékezetes betűk megadása

A képernyőn megjelenő billentyűzet lehetővé teszi speciális karakterek (pl. „á”) bevitelét.

Például érintse meg a kívánt gombot (pl. az „a” gombot) és tartsa rajta az ujját. Az kívánt karakter megjelenését követően csúsztassa az ujját végig rajta, majd emelje fel annál a karakternél, amelyet be kíván vinni.



Google fiók beállítása

A táblagép első bekapcsolásakor aktiválhatja a hálózatot, bejelentkezhet Google fiókjába, és beállíthatja, hogyan szeretné használni a Google szolgáltatásokat.

Google fiók beállítása

- * A megjelenő beállítási képernyőn jelentkezzen be a Google fiókba.

VAGY

- A kezdőképernyőn érintse meg az **Alkalmazások**  > **Alkalmazások** fül > **Beállítások**  > **Fiókok és szinkronizálás** > **Fiók hozzáadása** > **Google** elemet.

Ha már rendelkezik Google fiókkal, érintse meg a **Meglévő** elemet, adja meg Email címét és jelszavát, majd érintse meg a  jelet. Ellenkező esetben érintse meg az **Új** elemet, és írja be az új Google Fiók létrehozásához szükséges információkat.

Miután beállította a táblagép Google fiókját, a készülék automatikusan szinkronizálja azt az internetes Google fiókjával.

A névjegyek, a Gmail üzenetek, a naptárbejegyzések, valamint az alkalmazások és webes szolgáltatások adatai szinkronizálásra kerülnek a táblagéppel. (Ez a szinkronizálási beállításoktól függ.)

A bejelentkezést követően használhatja a Gmail™ és a Google által nyújtott szolgáltatásokat a táblagépén.



Wi-Fi

A Wi-Fi segítségével gyors internet-hozzáférést élvezhet a vezeték nélküli hozzáférési pont lefedettségén belül. A vezeték nélküli internet használata Wi-Fi segítségével, extra költségek nélkül.

Csatlakozás Wi-Fi hálózatokhoz

Ahhoz, hogy használhassa a Wi-Fi szolgáltatást a táblagépen, vezeték nélküli hozzáférési ponthoz vagy „hotspot”-hoz kell csatlakoznia. Vannak olyan hozzáférési pontok, melyek nyitottak; ezekhez egyszerűen csatlakozhat. Más hozzáférési pontok rejtettek vagy biztonsági funkciókat használnak; ezekhez csak a táblagép konfigurálásával csatlakozhat. Kapcsolja ki a Wi-Fi funkciót, amikor nem használja; ezzel meghosszabbíthatja az akkumulátor élettartamát.

A Wi-Fi funkció bekapcsolása és csatlakozás a Wi-Fi hálózathoz

- 1 A kezdőképernyőn érintse meg az **Alkalmazások**  > **Alkalmazások** fül > **Beállítások**  > **Wi-Fi** elemet a VEZETÉK NÉLKÜLI HÁLÓZATOK részben.
- 2 A bekapcsoláshoz érintse meg az  elemet, és keressen elérhető Wi-Fi hálózatokat.
- 3 Érintse meg a **Keresés** elemet az aktív és tartományon belüli Wi-Fi hálózatok listájának megjelenítéséhez.
 - A jelszóval védett hálózatokat egy lakat ikon jelzi.
- 4 Érintse meg a hálózatot a csatlakozáshoz.
 - Ha a hálózat jelszóval védett, meg kell adnia a jelszót vagy az egyéb adatokat. (A részletekért forduljon a hálózati rendszergazdához.)
- 5 Az állapotsávon megjelenő ikonok jelzik a Wi-Fi állapotot.

Bluetooth



A Bluetooth-funkcióval történő adatküldéshez a legtöbb mobiltelefonon megszokott Bluetooth menü helyett használhatja a megfelelő alkalmazást.

MEGJEGYZÉS:

- Az LG nem vállal felelősséget a Bluetooth-funkcióval küldött vagy fogadott adatok elvesztéséért, az átvitel megszakadásáért, illetve az információk illetéktelen használatáért.
- Ügyeljen arra, hogy csak megbízható és megfelelő biztonsággal védett eszközökkel osszon meg információt, illetve olyanokról fogadjon adatokat. A két eszköz közötti akadályok lecsökkenthetik a működési távolságot.
- Előfordulhat, hogy bizonyos készülékek - különösen azok, amelyeket nem a Bluetooth SIG tesztelt és hagyott jóvá - nem kompatibilisek az Ön készülékével.

A Bluetooth bekapcsolása és a táblagép párosítása egy Bluetooth eszközzel

A csatlakozás előtt először párosítania kell az eszközt a csatlakoztatni kívánt eszközzel.

- 1 A kezdőképernyőn érintse meg az **Alkalmazások**  > **Alkalmazások** fül > **Beállítások**  > **Bluetooth** elemet a VEZETÉK NÉLKÜLI HÁLÓZATOK részben.
 - 2 Érintse meg az  elemet a Bluetooth bekapcsolásához. Megjelenik az opció, amivel a táblagép láthatóvá tehető. Majd érintse meg az **Készülékek keresése** elemet a tartományon belüli eszközök megjelenítéséhez.
 - 3 Válassza ki a párosítani kívánt eszközt a listából.
- Ha a párosítás sikerrel jár, az Ön eszköze csatlakozni fog a céleszközhöz.

MEGJEGYZÉS: A táblagép nem támogatja a kihangosító profilt. Ezért előfordulhat, hogy a hívás funkciók használata olyan kiegészítők esetén, mint például Bluetooth fejhallgató vagy Bluetooth funkcióval rendelkező készülékek, nem lesz elérhető a készüléken.

Adatküldés a vezeték nélküli Bluetooth funkcióval

1 Nyissa meg az elemet, és érintse meg: .

VAGY

Érintse meg és tartsa úgy az elemet, és válassza a **Megoszt** lehetőséget.

VAGY

Nyissa meg az elemet, és érintse meg a **Menü gomb**  > **Megoszt** elemet.

2 Érintse meg a **Bluetooth** elemet a Bluetooth használatával történő megosztáshoz.

MEGJEGYZÉS: Az opció kiválasztásának módja adattípustól függően eltérő lehet.

3 Keressen egy Bluetooth-t támogató eszközt, és párosítsa a telefontal.

Adatfogadás a vezeték nélküli Bluetooth funkcióval

1 A kezdőképernyőn érintse meg az **Alkalmazások**  > **Alkalmazások** fül > **Beállítások**  > **Bluetooth** elemet.

2 Érintse meg az  elemet a Bluetooth bekapcsolásához, és jelölje be a képernyő tetején látható jelölőnégyzetet, hogy más készülékeken láthatóvá tegye a készüléket.

MEGJEGYZÉS: A készülék láthatósági időtartamának kiválasztásához érintse meg a **Menü gomb**  > **Láthatóság időtűllépése** elemet.

- 3 Párosítsa az eszközöket, majd a fájl(ok) fogadásához érintse meg az **Elfogad** elemet, ha Bluetooth hitelesítési kérelmet kap.

SmartShare

A SmartShare funkciót Galéria, Zene, Videó és Polaris Office esetén élvezheti.

Tartalom küldése a táblagépről más készülékekre

- 1 A lejátszandó vagy sugárzandó tartalmon érintse meg: .
- 2 Érintse meg a **Lejátsz** vagy a **Beam** elemet a párbeszédablakban.
 - **Lejátsz:** Lejátszhatja a tartalmat TV-készüléken, Bluetooth hangszórón, stb.
 - **Beam:** A tartalom elküldhető Bluetooth készülékekre, SmartShare Beam*-támogatott LG telefonokra vagy táblagépekre.

*A SmartShare Beam gyorsan továbbítja a multimédiás tartalmat a Wi-Fi Direct-en keresztül.
- 3 Érintse meg a lejátszani vagy venni kívánt eszközt a listában.
 - Ha az eszköz nincs a listában, ellenőrizze az eszközön, hogy a Wi-Fi, a Wi-Fi Direct vagy a Bluetooth csatlakozás be van-e kapcsolva. Ezután érintse meg az **Újrakeresés** elemet.
- 4 Érintse meg a **Küldés** lehetőséget.

A közeli eszközök - pl. számítógép vagy mobileszköz - tartalmának használata táblagépen

- 1 A közeli eszközök táblagéphez csatlakoztatásához érintse meg a Közeli eszközök elemet.

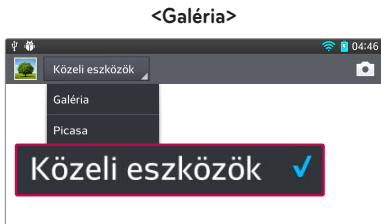

- Gondoskodjon arról, hogy a táblagép és a közeli eszközök azonos Wi-Fi hálózatra csatlakozzanak.
 - Ellenőrizze, hogy a közeli eszközön be van-e kapcsolva a DLNA funkció.
- 2 Érintse meg az eszközt a csatlakoztatáshoz.
Ha az eszköz nem szerepel a listában, érintse meg a **Közeli eszközök keresése** opciót.

Csatlakozás után táblagépen élvezheti a közeli eszközök tartalmát.

Csatlakozás számítógépre USB-kábellel

Ismerje meg, hogyan kell készülékét számítógéphez csatlakoztatni számítógépes adatkábellel, USB kapcsolati módban.

Zene, fényképek és videók átvitele az USB adattár használatával

- 1 Az USB kábellel csatlakoztassa a táblagépet a számítógéphez.

- 2 Ha nem telepítette az LG Android Platform illesztőprogramot a számítógépre, manuálisan kell megváltoztatnia a beállításokat. Válassza a **Rendszerbeállítások > PC csatlakozás > Az USB kapcsolati mód kijelölése** elemet, majd a **Média szinkronizálás (MTP)** lehetőséget.
- 3 A számítógépén megtekintheti az adattár tartalmát, és átmásolhatja a fájlokat.

Szinkronizálás a Windows Media Player alkalmazással

Ellenőrizze, hogy a Windows Media Player telepítve van-e a számítógépre.

- 1 USB-kábellel csatlakoztassa a táblagépet olyan számítógéphez, amelyre telepítve van a Windows Media Player.
 - 2 Válassza ki a **Média szinkronizálás (MTP)** lehetőséget. A csatlakozás megtörténtekor egy előugró ablak jelenik meg a számítógépen.
 - 3 Nyissa meg a Windows Media Playert a zenefájlok szinkronizálásához.
 - 4 Ha szükséges, adja meg vagy módosítsa az eszköz nevét az előugró ablakban.
 - 5 Jelölje be a kívánt fájlokat, majd húzza őket a Szinkronizálási lista ablakba.
 - 6 Indítsa a szinkronizálást.
- Az alábbi feltételeknek kell teljesülniük a Windows Media Player alkalmazással történő szinkronizáláshoz.

Programok	Követelmény
OS	Microsoft Windows XP SP2, Vista vagy újabb
Window Media Player verzió	Windows Media Player 10 vagy újabb

- Ha a Windows Media Player verziója 10-nél régebbi, telepítse fel legalább a 10-es verziót.





Névjegyek

Partnereket adhat hozzá a táblagépéhez, és adataikat szinkronizálhatja a Google vagy egyéb adatszinkronizációt támogató fiókjához tartozó partneradatokkal.

Partner keresése

- 1 A kezdőképernyőn érintse meg a **Névjegyek**  gombot, hogy hozzáférjen a partnerek adataihoz.
- 2 Érintse meg a **Keresés a névjegyek közt** mezőt, és írja be a partner nevét a billentyűzeten. Megérinthet egy betűt is a képernyő jobb szélén, hogy elérhesse a kiválasztott betűvel kezdődő neveket.



Új partner hozzáadása

- 1 A kezdőképernyőn érintse meg a **Névjegyek**  elemet.
- 2 Érintse meg: . Válassz ki a kívánt fiókot (ha lehet).
- 3 Ha képet kíván társítani az új névjegyhez, érintse meg a  elemet. Válassza a **Fényképkészítés** elemet a kamerával történő fényképezéshez, illetve a **Kiválasztás a galériából** opciót. Majd tallózzon a kívánt képhez és válassza ki azt.
- 4 Részletesebb névadatok megadásához érintse meg a  elemet.
- 5 Adja meg a névjegyre vonatkozó részletes adatokat.
- 6 A névjegybejegyzés mentéséhez érintse meg a **Mentés** lehetőséget.

Kedvenc partnerek

A gyakran hívott partnereket a kedvenc partnerek közé sorolhatja.



Partner hozzáadása a kedvencekhez

- 1 A kezdőképernyőn érintse meg a **Névjegyek**  gombot, hogy hozzáférjen a partnerek adataihoz.
- 2 Érintse meg a névjegyet, hogy megtekintse annak adatait.
- 3 Érintse meg a csillagot a  partner neve mellett, a jobb oldalon. A csillag arany színűre változik, és a névjegy felvételre kerül a kedvencek közé.

Partner eltávolítása a kedvencek listájáról

- 1 A kezdőképernyőn érintse meg a **Névjegyek**  gombot, hogy hozzáférjen a partnerek adataihoz.
- 2 Érintse meg a **Kedvencek** fület a kedvenc névjegyek megtekintéséhez.
- 3 Érintse meg a névjegyet, hogy megtekintse annak adatait.
- 4 Érintse meg az arany csillagot a partner neve mellett, a jobb oldalon. A csillag szürkére változik, és a névjegy eltávolításra kerül a kedvencek közül.

Csoport létrehozása

- 1 A kezdőképernyőn érintse meg a **Névjegyek**  gombot, hogy hozzáférjen a partnerek adataihoz.
- 2 Érintse meg a **Csoportok** fület, majd a  elemet.
- 3 A csoport mentéséhez érintse meg a **Mentés** gombot.

MEGJEGYZÉS: Csoport törlése esetén a csoportba tartozó partnerek nem vesznek el. Továbbra is a partnerlistán maradnak.

Email

Az Email alkalmazás segítségével elolvashatja például a Gmail szolgáltatás Email üzeneteit. Az Email alkalmazás a következő fióktípusokat támogatja: POP3, IMAP és Exchange.



A fiókbeállítás módjával kapcsolatban forduljon a szolgáltatóhoz vagy a rendszergazdához.

Email fiók kezelése

Amikor először megnyitja az Email alkalmazást, megnyílik a beállítási varázsló, hogy segítséget nyújtson az Email fiók beállításában.

A kezdeti beállítás után az Email alkalmazásban megjelenik a Bejövő fiók tartalma. Ha egynél több fiókot is hozzáadott, válthat is a fiókok között.



Másik Email fiók hozzáadásához:

- Nyissa meg az **Email** alkalmazást, majd érintse meg a **Menü gomb**  > **Beállítások** >  elemet.

Email fiók beállításainak módosításához:

Nyissa meg az **Email** alkalmazást, majd érintse meg a **Menü gomb**  > **Beállítások** > **Általános beállítások** elemet.

Email fiók törléséhez:





- Nyissa meg az **Email** alkalmazást, majd érintse meg a **Menü gomb**  > **Beállítások** > elemet, érintse meg a **Menü gomb**  > **Fiók törlése** > érintsen meg egy törölni kívánt fiókot > **Eltávolítás** > elemet, majd válassza az **Igen** opciót.

A fiókok mappái

Nyissa meg az **Email** alkalmazást, majd érintse meg a **Menü gomb**  elemet, majd válassza a **Mappák** lehetőséget. Minden fiók tartalmaz egy Bejövő, Kimenő, Elküldött és Piszkozatok mappát. A fiók szolgáltatója által támogatott funkcióktól függően lehetnek további mappák is.

Email írása és küldése

Üzenet létrehozása és küldése:

- 1 Az Email alkalmazásban érintse meg az **Írás**  elemet.
- 2 Adja meg az üzenet címzettjének címét. A szöveg beírása közben megjelennek a Telefonkönyvből a feltételeknek megfelelő címek. A különböző címzetteket pontosvesszővel válassza el egymástól.
- 3 Érintse meg a **Menü gomb**  elemet a Másolat/Titkos másolat hozzáadásához, és érintse meg a **Csatol**  gombot fájlok csatolásához, ha szükséges.
- 4 Írja be a tárgyat és az üzenetet.
- 5 Érintse meg a **Küldés**  elemet az üzenet elküldéséhez.
Ha nem csatlakozik hálózathoz, például ha repülési módban dolgozik, az elküldött üzeneteket a rendszer a Kimenő üzenetek mappában tárolja, amíg nem csatlakozik ismét hálózathoz. Ha a Kimenő üzenetek mappában üzenet várakozik, az is megjelenik a Fiókok képernyőn.

TIPP! Új bejövő Email érkezéséről a készülék hang- vagy rezgő jelzéssel értesít. Az értesítések leállításához érintse meg az Email értesítést.

Kamera

A Kamera alkalmazás megnyitásához érintse meg a Kamera  elemet a kezdőképernyőn.



A kereső











- 1 Kameraváltás** – Váltás a hátrafelé néző és az előre néző objektív között.
- 2 Felvételkészítési mód** – A felvétel elkészítési módjának leírása.
- 3 Beállítások** – Érintse meg az ikont a beállítások menü megnyitásához. Lásd a **Speciális beállítások használata** c. részt a következő oldalon.
- 4 Videó mód** – Érintse meg (vagy csúsztassa) a Kamera mód és a Videó mód közti átváltáshoz.
- 5 Fényképezés**
- 6 Galéria** – Érintse meg az utoljára készült fénykép megtekintéséhez. Így hozzáférhet a galériához és a tárolt fényképeket megtekintheti fényképezőgép üzemmódban is.

MEGJEGYZÉS: Fényképezés előtt ellenőrizze, hogy az objektív lencséje tiszta-e.

A speciális beállítások használata

A speciális opciók megnyitásához a keresőn érintse meg a  gombot. A fényképezőgép beállításait a lista görgetésével módosíthatja. Az opció kiválasztása után érintse meg a **Vissza gombot** .

	Fénykép készítése hangparanccsal.
	A fénykép készítése során beérkező fény mennyiségének meghatározása és szabályozása.
	Adott pontra fókuszál.
	Kiválasztja a fénykép felbontását. Ha nagy felbontást választ, a fájl mérete nő, így kevesebb fényképet tárolhat a memóriában.
	Az ISO-érték a fényképezőgép fényérzékelőjének érzékenységét határozza meg. Minél magasabb az ISO-érték, annál érzékenyebb a fényképezőgép. Ez akkor hasznos, amikor sötétben nem tudja a vakut használni.
	Javítja a színminőséget különböző fényviszonyok között.
	Művészi hatást kölcsönöz a képeknek.
	A rögzítés gomb lenyomásához kapcsolódó késleltetést állít be. Akkor hasznos, ha Ön is szerepel a fényképen.



Aktiválja a táblagép földrajzi helymeghatározó szolgáltatásainak használatához. Fényképezzen, bárhol is jár, majd jelölje meg fényképein, hol készültek. Ha a földrajzi hely megjelölését támogató blogra feltölti a felcímkézett képeket, azok térképen is megjeleníthetők.

MEGJEGYZÉS: Ez a funkció csak akkor használható, amikor a GPS funkció aktív.



Kiválasztja a rekeszár hangját.



Beállíthatja, hogy a hangerő-szabályozó gomb exponáló gombként vagy nagyítás/kicsinyítés gombként működjön-e.



A kép tárolási helyét határozza meg. A két lehetőség a belső memória és az SD kártya.



Megnyitja a súgó útmutatót, amelyből megtudja, hogyan működnek a funkciók.



A fényképezőgép összes alapértelmezett beállításának visszaállítása.

TIPP!

- Amikor kilép a kamera üzemmódból, bizonyos beállítások, például a fehér egyensúly, színhatás, időzítő és látvány mód, az alapértelmezett értékre állnak vissza. Új fénykép készítése előtt ellenőrizze ezeket az opciókat.
- A Beállítások menü a kereső előtt látható, így a fénykép színének vagy minőségének módosításakor a Beállítások menü mögött előnézetben láthatja a kép változását.

Gyors fényképfelvétel készítése

- 1 Nyissa meg a **Kamera** alkalmazást.
- 2 A táblagépet vízszintesen tartva fordítsa az objektívet a lefényképezni kívánt téma felé.
- 3 A keresőképernyő közepén megjelenik a fókuszmező. Megérintheti a képernyő bármely részét, és az lesz a kép fókuszpontja.
- 4 Amikor a fókuszmező zöld színűre változik, a kamera a tárgyra fókuszált.
- 5 A  megérintésével rögzítheti a fényképet.

A fénykép elkészítése után

A  megérintésével megtekintheti a legutóbb rögzített képet.



Megérintésével a fényképet a **SmartShare** segítségével megoszthatja másokkal.



Érintse meg, hogy azonnal új fényképet készíthessen.



Megérintésével a képet elküldheti másoknak, vagy megoszthatja azt a közösségi oldalakon.



A fénykép törléséhez érintse meg.

TIPP! Ha rendelkezik fiókkal valamely közösségi oldalon, és beállította azt a táblagépén, megoszthatja fényképeit az ismerőseivel.

Érintse meg a **Menü gombot**  a haladó opciók megnyitásához.

Kép beállítása – Érintse meg a fénykép **Névjegy kép**, **Kezdőképernyő háttér** vagy **Zárolt képernyő háttérképe**.

Áthelyez – Érintse meg a fénykép áthelyezéséhez.

Másolás – Érintse meg a kiválasztott fénykép másik albumba való másolásához.





Kliptálcára másolás – Érintse meg a fénykép Kliptálcára való másolásához és ottani tárolásához.

Átnevez – Érintse meg a kiválasztott fénykép nevének szerkesztéséhez.

Forgatás balra/jobbra – Forgatás balra vagy jobbra.

Kivág – Vágja körbe a fényképet. Jelölje ki a képernyőn a kivágni kívánt területet az ujjával.

Szerkeszt – Fénykép megtekintése és szerkesztése.

	Fényerőnövelési hatást kölcsönöz a fényképeknek.
	Művészi hatást kölcsönöz a fényképeknek.
	Színhatást kölcsönöz a fényképeknek.
	További opciókat biztosít a fényképekhez.

Diavetítés – Automatikusan sorban megjeleníti az aktuális mappa képeit.

Helység hozzáadása – Helységinformációk hozzáadása.

Részletek – Információkat kaphat a tartalomról.

A mentett fényképek megtekintése

A mentett fényképekhez fényképezőgép módban férhet hozzá. Csak érintse meg a képernyő alján lévő előnézeti képet, és megjelenik a Galéria.

- Több kép megtekintéséhez görgessen balra és jobbra.
- Nagyításhoz/kicsinyítéshez duplán érintse meg a képernyőt, vagy két ujjal húzza szét a képet (kicsinyítéshez közelítse az ujjait egymáshoz).

A kereső

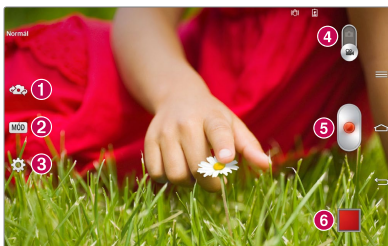











- 1 Kameraváltás** – Váltás a hátrafelé néző és az előre néző objektív között.
- 2 MÓD** – A felvétel elkészítési módjának leírása.
- 3 Beállítások** – Érintse meg az ikont a beállítások menü megnyitásához. Lásd a **Speciális beállítások használata** c. részt a következő oldalon.
- 4 Fényképezőgép üzemmód** – Érintse meg és csúsztassa felfelé ezt az ikont, hogy a fényképezőgép üzemmódra váltson.
- 5 Felvétel** – Érintse meg a videó felvételének elindításához.
- 6 Galéria** – Érintse meg az utoljára rögzített videó megtekintéséhez. Így hozzáférhet a galériához, és a tárolt videóit megtekintheti videó üzemmódban.

TIPP! A videofelvétel elkészítésekor helyezze két ujját a képernyőre, és azokat egymáshoz közelítve vagy egymástól távolítva használhatja a zoom funkciót.



MEGJEGYZÉS: Video- és hangfelvétel készítése közben ügyeljen rá, hogy ne takarja le a mikrofont.

A speciális beállítások használata

Az összes speciális opció megnyitásához a keresőn érintse meg a  gombot.





	Érintse meg a készítendő videofelvétel méretének beállításához (pixelben).
	A videó készítése során beérkező fény mennyiségének meghatározása és szabályozása.
	Ügyeljen a rázkódás elkerülésére videofelvétel közben ha jó minőségű felvételt szeretne készíteni.
	Javítja a színminőséget különböző fényviszonyok között.
	Kiválaszthatja az új nézetben használandó színtónust.
	Aktiválja a táblagép földrajzi helymeghatározó szolgáltatásainak használatához.
	Beállíthatja, hogy a hangerő-szabályozó gomb felvételtkészítő gombként vagy nagyítás/kicsinyítés gombként működjön-e.
	A kép tárolási helyét határozza meg. A két lehetőség a belső memória és az SD kártya.
	Megnyitja a súgó útmutatót, amelyből megtudja, hogyan működnek a funkciók.
	A fényképezőgép összes alapértelmezett beállításának visszaállítása.

Gyors videó készítése

- 1 Nyissa meg a **Kamera** alkalmazást, és érintse meg a **Videó mód** ikont.
- 2 A videokamera keresője megjelenik a képernyőn.
- 3 A táblagépet a kezében tartva fordítsa úgy, hogy az objektív a rögzíteni kívánt téma felé nézzen.
- 4 A  egyszeri megérintése indítja a felvételt.
- 5 Megjelenik egy időzítő, amely megmutatja a videó hosszát.
- 6 A felvétel leállításához érintse meg a képernyőn a  gombot.

A videofelvétel elkészítése után

Érintse meg a  gombot az utoljára rögzített videofelvétel megtekintéséhez.

	Megérintésével a videót a SmartShare segítségével megoszthatja másokkal.
	Megérintésével az új videó készítése azonnal indul.
	Megérintésével a videót elküldheti másoknak, vagy megoszthatja azt a közösségi oldalakon.
	A videofelvétel törléséhez érintse meg.

A mentett videók megtekintése

- 1 A keresőben érintse meg a képernyő alján látható előnézeti képet.
- 2 A képernyőn megjelenik a Galéria.
- 3 Automatikus lejátszáshoz érintse meg a kívánt videofelvételt.

Nagyítás és kicsinyítés

A **nagyítás és kicsinyítés** funkcióval a lejátszott videó egy részét nagyíthatja és kicsinyítheti, ha azt szeretné, hogy a kívánt rész nagyobb vagy kisebb legyen.

A videó megtekintése közben mutató- és hüvelykujjának egymáshoz közelítésével és egymástól távolításával nagyíthatja vagy kicsinyítheti a képet.

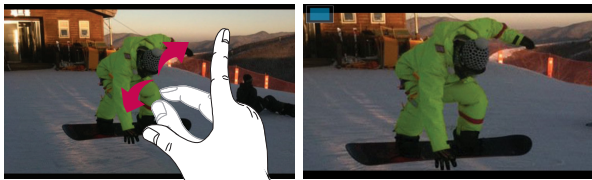

MEGJEGYZÉS:

- Videolejátszási módban csúsztassa felfelé vagy lefelé a képernyőt a képernyő fényerejének beállításához.
- Videolejátszási módban csúsztassa a képernyőt balra vagy jobbra vissza- vagy előretekeréshez.



MEGJEGYZÉS: Ne nyomja meg túl erősen; az érintőképernyő elég érzékeny ahhoz, hogy finom, de határozott érintéseket is érzékeljen.

A hangerő beállítása video lejátszás közben

A videofelvétel hangerejének lejátszás közbeni beállításához használja a készülék jobb oldalán található hangerőgombokat.

Galéria

A multimédiaifájlokat a belső memóriába mentheti, hogy az összes multimédia fájlhoz könnyen hozzáférhessen. Ezzel az alkalmazással megtekintheti multimédia fájljait, pl. a képeket és a videókat.

- 1 A kezdőképernyőn érintse meg az **Alkalmazások**  > **Alkalmazások** fül > **Galéria**  elemet.

A Galéria alkalmazása segítségével az összes kép- és videofájlját kezelheti és megoszthatja.

MEGJEGYZÉS:

- A készülékre telepített szoftvertől függően vannak nem támogatott fájlformátumok.
- Előfordulhat, hogy a lejátszás nem lesz megfelelő, a fájl kódolási módjától függően.

Képek megtekintése.

A Galéria elindításával megjelenítheti az elérhető mappákat. Ha egy másik alkalmazás, pl. az Email, elment egy fényképet, a fájl tartalmazó letöltési mappa létrehozása automatikusan megtörténik. Hasonlóan, egy képernyőkép rögzítésekor automatikusan megtörténik a Képernyőképek mappa létrehozása. Érintse meg a megnyitni kívánt mappát.



A képek a keletkezésük dátuma szerint jelenítődnek meg a mappában. Válassza ki a képet, amit teljes képernyőméretben kíván megtekinteni. Görgessen balra vagy jobbra a következő vagy az előző kép megjelenítéséhez.

Nagyítás és kicsinyítés

Az alábbi módszerek valamelyikével nagyíthatja és kicsinyítheti a képeket:

- Dupla érintéssel nagyíthatja a kép bármely részét. Duplán érintse meg újra a teljes képernyőre történő visszatéréshez.
- Két ujjával szét húzva nagyíthatja a kép bármely részét. Tegyen két ujjas csippentő mozdulatot a kicsinyítéshez.

Videók lejátszása



A video fájlok előnézetében megjelenik a  ikon. Válasszon egy videót, és érintse meg az  elemet a lejátszáshoz.

Fénykép és videó opciók megtekintése

Fénykép vagy videó megtekintésekor érintse meg a **Menü gombot** , speciális szerkesztési lehetőségek használatához.

Képek és videók törlése

Az alábbi módszerek valamelyikét alkalmazza:

- Egy mappában érintse meg az  elemet, és válassza ki a törölni kívánt fényképeket és videókat, majd érintse meg a **Töröl** gombot.
- Fotók és videók megtekintésekor érintse meg a  ikont.



Beállítás háttérképként

Fénykép megtekintésekor érintse meg a **Menü gomb**  > **Kép beállítása** elemet, és válassza ki a **Névjegy kép**, **Kezdőképernyő háttér** vagy a **Zárolt képernyő háttérképe** lehetőséget.



MEGJEGYZÉS:







- A készülékszoftvertől függően vannak nem támogatott fájlformátumok.
- Ha a fájl mérete meghaladja a rendelkezésre álló memóriát, hiba léphet fel a fájlok megnyitásakor.

Videók

A táblagépe beépített video lejátszóval rendelkezik, amellyel lejátszhatja összes kedvenc videóját. A videolejátszónak a kezdőképernyőről történő eléréséhez érintse meg az **Alkalmazások**  > **Alkalmazások** fül > **Videók**  elemet.

Videó lejátszása

- 1 A kezdőképernyőn érintse meg az **Alkalmazások**  > **Alkalmazások** fül > **Videók**  elemet.
- 2 Válassza ki a lejátszani kívánt videót.

	Érintse meg, ha szüneteltetni szeretné a videó lejátszását.
	Érintse meg a lejátszás folytatásához.
	Érintse meg a 10 másodperccel való előretekeréshez.
	Érintse meg a 10 másodperccel való visszatekeréshez.
	Érintse meg a videó hangerejének beállításához.
	Érintse meg a video képernyő képarányának átállításához.
	Érintse meg a QSlide eléréséhez és a videónak egy kis ablakban történő megjelenítéséhez.



Megérintésével a videót a SmartShare segítségével megoszthatja másokkal.



Érintse meg az ablak lezárásához.

Nyomja meg a készülék jobb oldalán található hangerőgombokat a hangerő állításához a videó megtekintése közben.

Érintsen meg egy videót a listán és tartsa rajta az ujját, hogy elérhesse a következő opciókat: **Megoszt**, **Töröl**, **Sorrend** és **Részletek**.

Zene

A táblagép beépített zenelejátszóval rendelkezik, amellyel lejátszhatja összes kedvenc zeneszámát. A zenelejátszónak a kezdőképernyőről történő eléréséhez érintse meg az **Alkalmazások**  > **Alkalmazások** fül > **Zene**  elemet.

Zenefájlok hozzáadása a táblagéphez

Először másoljon zenefájlokat a táblagépre:



- Zene átvitele a **Média szinkronizálás (MTP)** lehetőséggel.
- Vezeték nélküli letöltés internetről.
- A táblagép szinkronizálása számítógéppel.
- Fájlok fogadása Bluetooth segítségével.











Zene átvitele a Média szinkronizálás (MTP) lehetőséggel

- 1 Csatlakoztassa a táblagépet a számítógéphez az USB-kábellel.
- 2 Válassza ki a **Média szinkronizálás (MTP)** lehetőséget. Táblagépe mint egy másik meghajtó fog megjelenni a számítógépen. A megtekintéshez kattintson a meghajtóra. Másolja át a fájlokat a számítógépről a meghajtó mappába.

- 3 Ha a fájlátvitel befejeződött, húzza le az állapotsort, és érintse meg az **USB csatlakoztatás > Tablet töltése** elemet. Most már biztonságosan eltávolíthatja az eszközt.

Zeneszám lejátszása

- 1 A kezdőképernyőn érintse meg az **Alkalmazások**  > **Alkalmazások** fül > **Zene**  elemet.
- 2 Érintse meg a **Számok** fület.
- 3 Válassza ki a lejátszani kívánt zeneszámot.

	Érintse meg a YouTube fájlok keresésének elindításához
	Megérintésével a zenét a SmartShare segítségével megoszthatja másokkal.
	Megérintve beállíthatja a keverés módot
	Megérintve beállíthatja az ismétlő módot
	Érintse meg a videó hangerejének beállításához
	Érintse meg, ha szüneteltetni szeretné a lejátszást
	Érintse meg a lejátszás folytatásához
	Érintse az album vagy a lejátszási lista következő zeneszámának átugrásához
	Érintse meg a zeneszám elejére való ugráshoz. Érintse meg a kétszer az előző zeneszámra ugráshoz
	Érintse meg az aktuális szám kedvencként történő beállításához



Megérintve megtekintheti a jelenlegi lejátszási listát



Érintse meg a hangeffektus beállításához.

Nyomja meg a készülék bal oldalán található hangerőgombokat a hangerő zenehallgatás közben történő állításához.

Érintsen meg egy számot a listán és tartsa rajta az ujját, hogy elérhesse a következő opciókat: **Lejátsz**, **Lejátszási listához ad**, **Megoszt**, **Töröl**, **Részletek** és **Keresés**.

MEGJEGYZÉS:

- A készüléksoftvertől függően vannak nem támogatott fájlformátumok.
- Ha a fájl mérete meghaladja a rendelkezésre álló memóriát, hiba léphet fel a fájlok megnyitásakor.

MEGJEGYZÉS: A zenefájlok szerzői joga nemzetközi egyezmények és állami szerzői jogvédelmi törvények szabályozása alatt állhat.

Ezért elképzelhető, hogy a zene reprodukálásához vagy lemásolásához engedélyt, licenct kell vásárolnia.

Bizonyos országokban az állami törvények tiltják a szerzői jog által védett anyagok magán célra történő lemásolását. Fájlok letöltése vagy másolása előtt ellenőrizze az adott országban érvényben lévő, az ilyen anyagok felhasználására vonatkozó törvényi előírásokat.

QPair

A táblagép és a mobiltelefon QPair szoftveren keresztüli csatlakoztatásával lehetőség van a bejövő hívások, az üzenetek és az SNS-értesítések táblagép és mobiltelefon közti szinkronizálására.



- 1 Indítsa el a **QPair** alkalmazást  és érintse meg a **Kezdeti beállítás** > **Kezdés** elemet a táblagépén, majd futtassa ugyanezeket a mobiltelefonján is.

TIPP! Előfordulhat, hogy a QPair nincs gyárilag telepítve a telefonra. A Qpair a Google Play Store áruházból tölthető le és telepíthető.

MEGJEGYZÉS: A QPair futtatásához Android 4.1 vagy újabb szükséges. A telefon típusától függően előfordulhat, hogy nem minden funkció érhető el.

- 2 Automatikusan bekapcsol a Bluetooth funkció.

QPair funkciók

Hívásriasztás – A táblagéphez üzenetet küld, amikor a telefonra bejövő hívás érkezik. Az üzenet tartalmazza a hívó fél számát, és lehetővé teszi a hívás elutasítását.

Üzenetriasztás – A táblagéphez üzenetet küld, amikor a telefonra üzenet érkezik.

SNS-értesítések – SNS-értesítést jelenít meg a táblagép állapotsváján, amikor az megérkezik a telefonra.

MEGJEGYZÉS: A funkció engedélyezéséhez előbb kapcsolja be a telefonon a **Beállítások > Hozzáférés > QPair SNS-értesítés** opciót. Ez az opció lehetővé teszi, hogy a telefonra beérkező SNS-értesítések megjelenjenek a táblagépen is.

QuickMemo küldése – Menti a jelenlegi QuickMemo tartalmat a táblagép Galériájába, majd szinkronizálja a Galériát a telefon Galériájával.





Internet-csatlakozás mobiltelefonon keresztül – Automatikusan csatlakoztatja a táblagépét az internethez a mobiltelefonján át (Wi-Fi hozzáférési pontként). Adatdíjakat számolhatnak fel a funkció használatakor. A telefon adatforgalmának megtakarítása érdekében a telefon automatikusan csatlakozik a hatókörön belüli megbízható Wi-Fi hozzáférési pontok egyikéhez.

Legutóbbi alkalmazásmatrixa – A képernyő bekapcsolásakor megjeleníti a legutóbb a telefonon használt alkalmazásmatrixát. Lehetővé teszi az adott alkalmazás táblagépen való használatát. Emellett a táblagépen használt alkalmazásmatrixa telefonon történő megtekintését is lehetővé teszi.

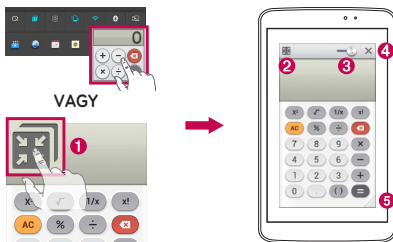
QSlide

A QSlide funkcióval átfedést alkalmazhat több ablakhoz táblagépe kijelzőjén, a többfeladatos feldolgozás megkönnyítésére. A QSlide ablak megnyitható a QSlide az értesítési panelen az alkalmazások sávjából, vagy közvetlenül a QSlide funkciót támogató alkalmazásokból.





1		Érintse meg a QSlide alkalmazást annak elindításához.
2		Érintse meg a QSlide funkcióból való kilépéshez és az egész ablakos megjelenítéshez való visszatéréshez.
3		Érintse meg az áttetszőség beállításához.
4		Érintse meg a QSlide funkció befejezéséhez.
5		Érintse meg a méret beállításához.

MEGJEGYZÉS: A QSlide funkció egyszerre legfeljebb két ablak használatát támogatja. A QSlide csak a következő alkalmazásokkal használható: Videó, Internet, Jegyzet, Naptár, Számológép, Email, Fájkezelő.

- 1 Nyissa meg az Értésítések panelt és érintse meg a kívánt alkalmazást a **QSlide alkalmazások** részben.

VAGY

Egy QSlide funkciót támogató alkalmazás használata közben érintse meg a  elemet. A funkció egy kis ablak formájában folyamatosan látható a képernyőn.

- 2 Csúsztassa el az  elemet az áttetszőség szintjének beállításához. Majd húzza a QSlide címsort és mozgassa át a képernyőn egy másik helyre.

QuickMemo

A **QuickMemo** funkcióval jegyzeteket készíthet és képernyőképeket rögzíthet. Rögzítsen képernyőképeket, rajzoljon rájuk, majd a QuickMemo funkciót használva ossza meg őket családjával és barátaival.

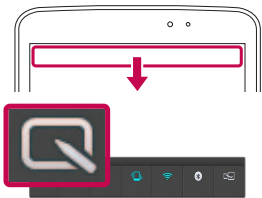

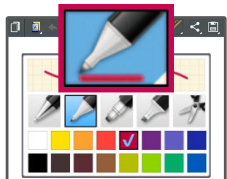

- 1 Nyissa meg a QuickMemo funkciót, csúsztassa el lefelé az állapotsort, és érintse meg az  elemet.

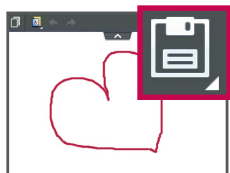

- 2 Válassza ki a kívánt menüopciót a **Tolltípus**, **Szín** és **Radír** lehetőségekből. Majd készítsen egy jegyzetet.









- 3 Érintse meg a Szerkesztés menü  elemét, majd válassza ki az  elemet a jegyzet mentéséhez. A QuickMemo funkcióból a **Vissza gomb**  megnyomásával bármikor kiléphet.



MEGJEGYZÉS: A **QuickMemo** használatakor az ujjbeggyel érintse a képernyőt. Ne a körmét használja.

A QuickMemo opciók használata

A QuickMemo funkció használatakor egyszerűen alkalmazhatók a QuickMenu opciók.

	Megérintésével a képernyőn tudja tartani az aktuális jegyzetet, és egyidejűleg használhatja a táblagépet is.
	A háttérképernyő használatának kiválasztása.
	Lehetővé teszi a korábbi műveletek visszavonását és megismétlését.
	A tolltípus és a szín kiválasztása.
	A készített jegyzet törlése.
	Megérintésével a jegyzetet elküldheti másoknak, vagy megoszthatja azt a közösségi oldalakon.
	A jegyzet mentése a Jegyzetfüzet vagy a Galéria .

A mentett QuickMemo megtekintése





A kezdőképernyőn érintse meg az **Alkalmazások**  > **Galéria**  elemet, majd válassza a **QuickMemo** albumot.

QuickRemote

A QuickRemote révén a táblagépe univerzális távirányítóvá válik az alábbi készülékekhez: otthoni TV-készülék, DVD, Blu-ray.

MEGJEGYZÉS: A QuickRemote bizonyos készülékeken és területeken lehet, hogy nem elérhető.

A QuickRemote alkalmazás megnyitásához állítsa be a QuickRemote eszköz(öke)t



- 1 A kezdőképernyőn érintse meg az **Alkalmazások**  > **QuickRemote**  elemet.
- 2 Érintse meg a  elemet a szoba típusának kiválasztásához, majd érintse meg a  elemet az eszköz hozzáadásához.



- 3 Válassza ki az eszköz típusát és márkáját, majd kövesse a képernyőn megjelenő utasításokat az eszköz(ök) konfigurálásához.

MEGJEGYZÉS: A QuickRemote ugyanúgy működik, ahogy a normál infravörös (IR) távirányítók az Ön régiójában illetve országában. Amikor a QuickRemote funkciót használja, ügyeljen, hogy ne takarja el a táblagép tetején található érzékelőt. A típustól, a gyártótól vagy szervizvállalattól függően előfordulhat, hogy ez a funkció nem támogatott.

A QuickRemote használata

- 1 A kezdőképernyőn érintse meg az > **Alkalmazások**  > **QuickRemote**  elemet az összes beállított távirányítót tartalmazó QuickRemote sáv megnyitásához.

- 2 Válassza ki a kívánt távirányítót úgy, hogy megérinti annak típusát/nevét a QuickRemote sáv tetején.
- 3 Érintse meg a megjelenő távirányító gombjait.

MEGJEGYZÉS: TV távirányító hozzáadásakor a QuickRemote képes az INPUT (BEMENET) gomb használatával a megfelelő távirányító konfigurálására. Az INPUT (BEMENET) gomb konfigurálásakor a TV bemeneti forrása módosítható. A TV bemeneti forrásának visszaállításához érintse meg többször (a TV-hez csatlakoztatott eszközök számától függően) a QuickRemote INPUT (BEMENET) gombját.

QuickRemote opciók

A QuickRemote Opciók menüjének eléréséhez érintse meg a **Menü gombot**  (az elülső érintőbillentyűk sávján) a kívánt opció kiválasztásához.

MEGJEGYZÉS: Ha a háttérben zenelejátszás megy, akkor bármelyik QuickRemote gombbal lenémítható a hang egy másodpercre.



QuickTranslator

Egyszerűen irányítsa a táblagép objektívját arra az idegen nyelvű mondatra, amit le szeretne fordítani. Bármikor és bárhol hozzájuthat a fordításhoz, valós időben.

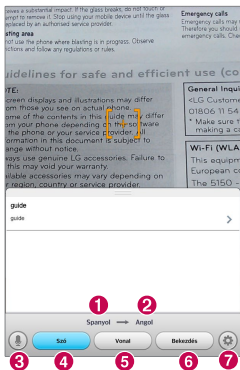
Az offline fordításhoz további szótárakat vásárolhat a Google Play Store-ból.



- 1 Forrásnyelv
- 2 Célnyelv
- 3 Váltás Hang módra
- 4 Szó fordítása
- 5 Mondat lefordítása
- 6 Bekezdés fordítása
- 7 Forrásnyelv és célnyelv beállítása

- 1 Érintse meg:  > **Alkalmazások** fül > **QuickTranslator** .
- 2 Érintse meg: **Szó**, **Vonal** vagy **Bekezdés**.
- 3 Érintse meg és válassza ki a kívánt nyelvet.
- 4 A táblagépet a kezében tartva fordítsa az objektívet a lefordítani kívánt szöveg felé pár másodpercig.

MEGJEGYZÉS: Csupán egy szótár ingyenes. A többi kívánt szótárt meg kell vásárolnia. Válassza ki az alábbi listából azt a szótárt, amit díjmentesen kíván telepíteni.

MEGJEGYZÉS: Eltérő lehet a szövegfelismerési arány a lefordítani kívánt betűk mérete, típusa, színe, a fényerő és betű dőlésszöge függvényében.

Több felhasználó

Lehetőség van új felhasználók hozzáadására, akik a táblagépen megadhatják saját beállításait, használhatják saját tárhelyüket és élhetnek saját alkalmazásfrissítési jogosultságaikkal.

MEGJEGYZÉS:

- Új felhasználó hozzáadásához **Tulajdonosként** kell bejelentkezve lennie.
- Minden felhasználó beállíthatja és használhatja a saját tartalmát és adatait. Más felhasználók beállításait azonban nem módosíthatják (pl. a kezdőképernyő beállításait, a hangbeállításokat stb.).
- A felhasználók osztoznak egymással az erőforrásokon (akkumulátor, memória, adatforgalom).
- Az SD-kártyával kapcsolatos menüket kizárólag a táblagép tulajdonosa érheti el.
- A nyelvi beállítások minden felhasználóra egyaránt érvényesek.
- Az ébresztő beállításai minden felhasználóra egyaránt érvényesek.
- Az olyan eseményekről, mint például az üzenetek vagy a naptárbejegyzések csak a megfelelő felhasználók kapnak értesítést.
- Ha a Mobile Print alkalmazással elindítanak egy nyomtatási műveletet, akkor a művelet akkor sem szakad meg, ha közben felhasználóváltás történik.
- Az adatátvitel vagy letöltés, a multimédiás anyagok lejátszása és a kommunikációs szolgáltatások felhasználóváltás esetén leállnak.

Új felhasználó hozzáadása a táblagépen

- 1 A kezdőképernyőn érintse meg: **Alkalmazások** > **Beállítások** > **Felhasználó** > **Felhasználó hozzáadása**.
- 2 Megjelenik a beállításvarázsló. Indítsa el a beállításvarázslót.
 - Ha új felhasználóként jelentkezik be a táblagépre, kövesse végig a beállításvarázslót.
- 3 Most megadhat egy felhasználónevet, amellyel majd be fog tudni jelentkezni a táblagépre.

Voice Mate

Szóban utasíthatja a **Voice Mate**-et, hogy végezzen el bizonyos táblagép funkciókat, például állítsa be az ébresztőt, vagy keressen az interneten. A Voice Mate funkció első indításakor megjelenik a súgó, amely bemutatja a funkció használatának alapjait.

A Voice Mate alkalmazás megnyitása

- A kezdőképernyőn érintse meg az **Alkalmazások**  > **Voice Mate**  elemet.



A Voice Mate alkalmazás használata

- 1 Nyissa meg a **Voice Mate** alkalmazást.
- 2 A **Beszéd** ikon  (a képernyő alján) megérintésével kapcsolja be. Mondja, hogy mit szeretne.
 - Ha ezt mondja: „Ébressz fel reggel hatkor”, a Voice Mate az ébresztőórát a megadott időpontra állítja be.

MEGJEGYZÉS: A Voice Mate beállításánál jelölje meg a **Visszaigazolás kihagyása** elemet, és a név (vagy szám) pontos egyezése esetén a kérés végrehajtása előtt nem lesz visszaigazolás.

Voice Mate ikonok

A következő Voice Mate ikonok jelennek meg a képernyő alján:

-  A kezdőképernyőn érintse meg a Voice Mate QSlide ablak megjelenítéséhez.
-  Érintse meg a végrehajtandó hangparancs kimondásához.
-  Érintse meg a végrehajtandó parancs beírásához.

Voice Mate menüopciók



Érintse meg a **Menü gombot**  a menüopciók eléréséhez a **Beállítások** vagy a **Súgó** eléréséhez.

MEGJEGYZÉS:

- Ha a táblagépen a Voice Mate nyelvi beállításai eltérnek az alapértelmezett nyelvbeállítástól, egyes parancsok, pl. alkalmazások indítása, lehet, hogy nem működik.
- Szöveg beírásakor használhat betűket és számokat is.
- A Voice Mate könnyebben felismeri a beszédét, ha lassabban beszél.
- Ha a Voice Mate főképernyőjén balra húzza a képernyőt, akkor megjelennek a különböző parancsok.

Ébresztés







Az ébresztés beállítása

- 1 A kezdőképernyőn érintse meg az **Alkalmazások**  > **Alkalmazások** fül > **Ébresztés/Óra**  >  elemet.
- 2 Állítsa be a kívánt ébresztési időt.
- 3 Állítsa be a következőket: **Ismétlés**, **Késleltetés időtartama**, **Rezgés**, **Ébresztés hangja**, **Ébresztés hangja**, **Automatikus alkalmazásindító**, **Puzzle lezárás** és **Jegyzet**.
- 4 Érintse meg a **Mentés** gombot.



MEGJEGYZÉS: Az ébresztések listáján található ébresztési beállítások módosításához érintse meg a **Menü gombot**,  és válassza a **Beállítások** lehetőséget.

Számológép

A számológép használata



- 1 A kezdőképernyőn érintse meg az **Alkalmazások**  > **Alkalmazások** fül > **Számológép**  elemet.
- 2 A számbillentyűk érintésével írhatja be a számokat.
- 3 Egyszerű számítások végzéséhez érintse meg a megfelelő funkciót (, ,  vagy ) , majd az  jelet.

MEGJEGYZÉS:

- Összetettebb számításokhoz érintse meg a **Menü gomb**  elemet, válassza a **Tudományos számológép** elemet, majd válassza ki a kívánt műveletet.
- A számológép előzményeinek megtekintéséhez érintse meg a **Menü gomb**  > **Számítási előzmények** elemet.

Naptár

Új esemény felvétele a naptárba

- 1 A kezdőképernyőn érintse meg az **Alkalmazások**  > **Alkalmazások** fül > **Naptár**  elemet.
- 2 A naptár nézetének megváltoztatásához érintse meg a bal felső gombot (Nap, Hét, Hónap, Év, Napirend).
- 3 Érintse meg a dátumot, amikor eseményt kíván megadni, és érintse meg a  jelet.
- 4 Érintse meg a **Név** opciót, majd írja be az esemény nevét.
- 5 Érintse meg a **Hely** mezőt, és adja meg a helyet. Ellenőrizze a dátumot, és adja meg az esemény kezdetének és végének időpontját.
- 6 Ha megjegyzést kíván az eseményhez fűzni, érintse meg a **Leírás** mezőt, és adja meg a részleteket.
- 7 Ha azt szeretné, hogy az ébresztés ismétlődjön, állítsa be az **ISMÉTLÉS** funkciót, és szükség szerint az **EMLÉKEZTETŐK** funkciót is.
- 8 Érintse meg a **Mentés** opciót, hogy az eseményt elmentse a naptárba.







Fájlkezelő

A **Fájlkezelő** alkalmazás lehetővé teszi a belső/külső tárhelyen lévő fájlok kezelését.

A Fájlkezelő alkalmazás megnyitásához

- A kezdőképernyőn érintse meg az **Alkalmazások**  > **Fájlkezelő**  elemet.

Fájlkezelő opciók

-  : Lehetővé teszi a QSlide futtatását.
-  : Lehetővé teszi fájlok keresését.
-  : Lehetővé teszi egy új mappa létrehozását.
-  : Lehetővé teszi fájloknak és mappáknak másik mappába történő áthelyezését.
-  : Lehetővé teszi egyszerre több fájl másolását.
-  : Lehetővé teszi fájlok és mappák törlését.

Érintse meg a **Menü gomb**  elemet a az alábbi opciók eléréséhez.





- **Rendezés:** Lehetővé teszi a fájlok és mappák Név, Méret, Dátum és Típus szerinti rendezését.
- **Nézet:** Lehetővé teszi a nézet módját Lista vagy Rács típusra módosítani.
- **Másolás:** Lehetővé teszi fájlok és mappák másolását, és azoknak egy másik helyre történő beillesztését.
- **Megosztás:** Lehetővé teszi fájloknak és mappáknak másokkal történő megosztását.

- **Zip:** Lehetővé teszi fájloknak és mappáknak .zip fájlba való tömörítését.
- **Az elrejtett fájlok megjelenítése/elrejtése:** Lehetővé teszi rejtett fájlok megmutatását és elrejtését.
- **Kilép:** Lehetővé teszi az alkalmazásból történő kilépést.

Diktafon

A diktafonnal hangjegyzeteket vagy egyéb hangfájlokat is rögzíthet.

Hangfelvétel készítése

- 1 A kezdőképernyőn érintse meg az **Alkalmazások**  > **Alkalmazások** fül > **Diktafon**  elemet.
- 2 A felvétel indításához érintse meg a  ikont.
- 3 A felvétel befejezéséhez érintse meg a  elemet.
- 4 A felvétel meghallgatásához érintse meg a  gombot.

MEGJEGYZÉS: Érintse meg az  elemet a felvételek listájának eléréséhez. Meghallgathatja a tárolt hangfelvételeket. Előfordulhat, hogy a felvétel rendelkezésre álló ideje eltér a tényleges felvételi időtől.

Hangfelvétel küldése

- 1 A felvétel befejezése után a  gomb megérintésével elküldheti a hangfájlt..
- 2 Válasszon a rendelkezésre álló megosztási módok közül.

Feladatkezelő

A Feladatkezelő funkcióval az alkalmazások kezelésére nyílik lehetőség. Egyszerűen ellenőrizheti a futó alkalmazások számát, illetve ki is kapcsolhat bizonyos alkalmazásokat.



Feladatkezelő opciók

- Az egyedi alkalmazások leállításához érintse meg a **Leállít** gombot.
- Az összes éppen futó alkalmazás leállításához érintse meg az **Mindent leállít** gombot.
- Érintse meg a **Menü gomb**  elemet a Súgó, Rendezés és Beállítások eléréséhez.



POLARIS Office 5

A Polaris Office 5 olyan professzionális mobil irodai megoldás, mellyel mobil eszközökkel bárhol és bármikor kényelmesen megjeleníthet különböző típusú dokumentumokat, így Word, Excel és PowerPoint fájlokat.

Új dokumentum létrehozása

- 1 A kezdőképernyőn érintse meg az **Alkalmazások**  > **Alkalmazások** fül > **POLARIS Office 5**  elemet.
- 2 Regisztrálja az Email címét a Felhasználói regisztráció oldalon.

MEGJEGYZÉS: AZ Ugrás megérintésével figyelmen kívül hagyható a regisztrációs információ.

- 3 Érintse meg a  elemet új dokumentum létrehozásához.
- 4 A legördülő listán érintse meg a dokumentum fajtáját, majd válasszon sablont.
- 5 Vigye be a dokumentumba a kívánt tartalmat a képernyő felső részén található eszközök és a képernyőn megjelenő billentyűzet segítségével.
- 6 Amikor befejezte a dokumentumon végzett munkát, érintse meg a  elemet (a képernyő bal felső sarkában), majd érintse meg a **Mentés** gombot, és írja be a dokumentum nevét.

Dokumentum megtekintése és szerkesztése a készüléken

A felhasználó a mobil készülékén egyszerűen megjeleníthet egy sor fájltypust, így Microsoft Office dokumentumokat és Adobe PDF fájlokat.

Érintsen meg egy dokumentumhoz tartozó fület a képernyő felső részén a táblagépén levő dokumentumok kereséséhez.

Érintse meg a megtekinteni vagy szerkeszteni kívánt dokumentumot.

A dokumentumok Polaris Office 5 alkalmazással történő megjelenítése során azok elrendezése és a bennük levő objektumok nem változnak az eredetihez képest.

Szerkesztéshez érintse meg a  elemet.

Google+



Az alkalmazással tarthat folyamatos kapcsolatot a Google közösségi hálózati szolgáltatásának segítségével.

A kezdőképernyőn érintse meg az **Alkalmazások**  > **Alkalmazások** fül > **Google+**  elemet.

MEGJEGYZÉS: Előfordulhat, hogy az alkalmazás régióként vagy szolgáltatónként nem elérhető.

Hangalapú keresés

Az alkalmazással weboldalakat kereshet hang segítségével.

- 1 A kezdőképernyőn érintse meg az **Alkalmazások**  > **Alkalmazások** fül > **Hangalapú keresés**  elemet.
- 2 Mondja ki a kulcsszót vagy szókapcsolatot, amikor a **Most beszéljen** felirat megjelenik a képernyőn. Válasszon egyet a megjelenő felkínált kulcsszavak közül.

MEGJEGYZÉS: Előfordulhat, hogy az alkalmazás régióként vagy szolgáltatónként nem elérhető.

Letöltések

Az alkalmazás használatával megnézheti, milyen fájlok lettek letöltve.

- A kezdőképernyőn érintse meg az **Alkalmazások**  > **Alkalmazások** fül > **Letöltések**  elemet.









Az internet

Böngésző

Az alkalmazás az internet böngészésére alkalmas. A böngésző a játékok, a zene, a hírek, a sport, a szórakozás stb. színes világát hozza el egyenesen a táblagépre, legyen bárhol, és bármilyen érdeklődési körrel.

MEGJEGYZÉS: A szolgáltatáshoz történő csatlakozás és letöltés többletköltség felszámításával jár. Az adatátvitel költségeiről tájékozódjon szolgáltatójánál.

A kezdőképernyőn érintse meg az **Alkalmazások**  > **Alkalmazások** fül > **Böngésző**  elemet.

	Érintse meg a gombot az előző oldalra történő visszalépéshez.
	Érintse meg a gombot a jelenlegi oldal után megnyitott honlap ismételt megnyitásához. Ez pontosan az ellentéte annak, ami a Vissza gomb  megnyomásakor történik, azaz az előző oldalra történő ugrással ellentétes művelet.
	Érintse meg a kezdőlapra ugráshoz.
	Érintse meg a gombot új lap hozzáadásához.
	Érintse meg a gombot a könyvjelzők eléréséhez.
	Érintse meg a QSlide alkalmazást annak elindításához.
	Érintse meg az aktuális lap bezárásához.
	Érintse meg az aktuális oldal frissítéséhez vagy leállításához.

Oldal megnyitása

- Új oldal megnyitásához érintse meg az .
- Másik oldal megnyitásához érintse meg a megtekinteni kívánt oldalt.

Keresés az interneten hang alapján



Érintse meg a webcímezőt, érintse meg a  jelet, mondja ki a kulcsszót, majd válasszon egyet a megjelenő felkínált kulcsszavak közül.

MEGJEGYZÉS: Előfordulhat, hogy a funkció régióként vagy szolgáltatóként nem elérhető.

Könyvjelzők



Könyvjelzővel megjelölt oldal megnyitásához érintse meg a Böngésző eszköztárának  elemét, és válasszon.

Előzmények

Érintse meg a Böngésző eszköztárának  elemét, majd válassza ki az **Előzmények** fület, hogy a nemrégiben meglátogatott weboldalak közül megnyisson egyet. Az előzmények törléséhez érintse meg a **Menü gomb**  > **Összes előzmény törlése** elemet.

A QSlide használata

Ezzel a funkcióval kapcsolódhat az internethez úgy, hogy az aktuális alkalmazást nem kell bezárnia.

Tartalomnak a Böngészőben történő megjelenítése közben érintse meg az  elemet. Ekkor a táblagépén lévő egyéb információk között is tallózhat. Ha teljes képernyőn kívánja megjeleníteni a böngészőt, érintse meg a  jelet.

Chrome

A Chrome használatával rákereshet információra és weboldalra.

A kezdőképernyőn érintse meg az **Alkalmazások**  > **Alkalmazások** fül > **Chrome**  elemet.

MEGJEGYZÉS: Előfordulhat, hogy az alkalmazás régióként vagy szolgáltatóként nem elérhető.

Weboldalak megtekintése

Érintse meg a webcímezőt, és adja meg a webcímet vagy a keresési feltételeket.

Oldal megnyitása

- Új oldal megnyitásához érintse meg: .
- Másik weboldal megnyitásához érintse meg a választandó oldalt.

Keresés az interneten hang alapján

Érintse meg a címezőt, érintse meg a  jelet, mondja ki a kulcsszót, majd válasszon egyet a megjelenő felkínált kulcsszavak közül.

Szinkronizálás más eszközökkel

Szinkronizálja a nyitott lapokat és könyvjelzőket a Chrome böngészővel más eszközökön való használatra akkor, amikor azonos Google fiókkal van bejelentkezve.

Más eszközökön nyitott oldalak megtekintéséhez érintse meg a **Menü gomb**  > **Egyéb eszközök** elemet. Az összes eszközön be kell jelentkeznie ugyanabba a Google-fiókba. Válassza ki a megnyitni kívánt weboldalt.

Könyvjelzők hozzáadása és megtekintése

Könyvjelző hozzáadásához érintse meg a fül  elemet.

Könyvjelzővel megjelölt oldal megnyitásához érintse meg a **Menü gomb** 

> **Könyvjelzők.**

Beállítások

A Beállítások menü megnyitása

1 A kezdőképernyőn érintse meg az **Alkalmazások**  > **Alkalmazások** fül > **Beállítások**  elemet.

VAGY

A kezdőképernyőn érintse meg a **Menü gomb**  > **Rendszerbeállítások** elemet.

2 Válassza ki a beállítási kategóriát, és jelöljön ki egy beállítást.



VEZETÉK NÉLKÜLI HÁLÓZATOK

Wi-Fi

Wi-Fi – Bekapcsolja a Wi-Fi funkciót, hogy csatlakozhasson az elérhető Wi-Fi hálózatokhoz.

TIPP! Hozzájutás a MAC-címhez

Bizonyos vezeték nélküli hálózatok MAC-cím szűréssel vannak ellátva, melyekhez csak úgy tud csatlakozni, ha táblagépének MAC-címét beírja az útválasztóba.

A MAC-címet a következő felhasználói felületen találja: A kezdőképernyőn érintse meg az **Alkalmazások**  > **Beállítások**  > **Wi-Fi** > **Menü gomb**  > **Haladó Wi-Fi beállítások** > **MAC cím** elemet.

Bluetooth

Kapcsolja a Bluetooth vezeték nélküli funkciót be- vagy ki, a Bluetooth használatához.

Adatfelhasználás

Adatfelhasználás megjelenítése.

További...

Lehetővé teszi mappák megosztását más készülékekkel, vezeték nélküli kapcsolaton keresztül.

Repülési mód – Jelölje be a **Repülési mód** a bekapcsoláshoz. A Repülési mód aktiválásával minden vezeték nélküli kapcsolat letiltásra kerül.

Vezeték nélküli tárolás – Kezelheti a táblagépen tárolt fájlokat a számítógépéről, vagy átmásolhatja a számítógépen tárolt fájlokat a táblagépre, USB kapcsolat használata nélkül. Ellenőrizze, hogy a táblagép és a számítógép ugyanahhoz a hálózathoz csatlakozik-e.

Ezután írja be a táblagépen kijelzett webcímet a számítógép böngészőszávjába.

Miracast – A táblagépkijelző és hang tükrözése az Miracast hardverkulcsra vagy vezeték nélkül a TV készülékre.

SmartShare Beam – Kapcsolja be, ha szeretne multimédiás tartalmakat fogadni LG telefonokról és táblagépekről a SmartShare Beam kapcsolaton keresztül.

VPN – A korábban konfigurált virtuális magánhálózatok (VPN) megjelenítése. Különböző típusú VPN hálózatok hozzáadására van lehetőség.

MEGJEGYZÉS: Adattárolás előtt állítson be képernyőzároló PIN kódot vagy jelszót.

ESZKÖZ

Hang

Hang profilok – Válasszon a Hang, Csak rezgő vagy Néma opciók közül.

Hangerő – Beállítható az Értesítési hang, az Érintési visszajelzés és rendszer, a Zene, a videó, a játékok és egyéb médiák hangereje.

Rezgés erőssége – Az értesítések rezgésének ereje.

Értesítési hang – Az alapértelmezett értesítési csengőhang beállítása.

Érintési hangok – Hang lejátszása a táblagépen, gombok, ikonok és egyéb, érintésre reagáló képernyőelemek megérintésekor.

Képernyőzárolási hangok – Hang lejátszása a táblagépen, képernyőzár bekapcsolásakor és feloldásakor.

Rezgés érértésre – Lehetővé teszi a táblagép rezgésének beállítását a képernyő megérintésére.

Kijelző

< Kezdőképernyő >

Téma – Az eszköz képernyőtémájának beállítása.

Háttérkép – A kezdőképernyőn használandó háttérkép beállítása.

Kijelző effekt – A képernyők váltására szolgáló ujjmozdulat effektjének beállítása.

Kezdőképernyő körkörös görgetése – Jelölje be a kiindulási képernyők folyamatos görgetéséhez, feleslegessé téve a visszafelé görgetés a lista végének elérésekor.

Csak álló elrendezés – Jelölje be, hogy a kezdőképernyő mindig álló nézetben jelenjen meg.

Kezdőlap mentés és helyreállítás – Lehetővé teszi alkalmazások és widgetek konfigurációinak, illetve témáknak a mentését és helyreállítását.

Do you know? – A funkció engedélyezése a **Do you know?** súgó oldalt jeleníti meg egy további kezdőképernyő megjelenítésén

Súgó – A kezdőképernyő működéséről jelenít meg információkat.

< **Képernyő zárolása** >

Válassza ki a képernyőzár – Képernyőzár típus beállítása a táblagép biztonsága érdekében. Egy képernyőkből álló sorozat megnyitása, amely bemutatja a képernyőzár-feloldási minta rajzolásának módját. Ha engedélyezte a képernyőzár-feloldási minta típusát, akkor a táblagép bekapcsolásakor vagy a képernyő felébresztésekor a képernyőzár feloldásához le kell rajzolnia a feloldási mintát.

Kijelző effekt – A kijelző effekt opciók beállítása.

Időjárásjelző animáció – Jelölje be az aktuális hely vagy az Időjárásban beállított elsődleges város szerinti időjárás-animáció automatikus adatfrissítésen alapuló megjelenítéséhez.

Háttérkép – A képernyőzár háttérképének beállítása. Válassza ki a **Galéria** vagy a **Háttérkép galéria**.

Parancsikon – Lehetővé teszi a parancsikonok megváltoztatását a **Húzza** képernyőzárán.

Tulajdonosi info – Jelölje be, ha szeretné megjeleníteni a Képernyőzárán a készülék tulajdonosának nevét. Érintse meg, a tulajdonosi infóként megjelenítendő szöveg megadásához.

Csak álló elrendezés – Jelölje be, hogy a Képernyőzár mindig álló nézetben jelenjen meg.

Időzítő zár – Beállíthatja, hogy a képernyő mennyi ideig tartó tétlenség után zárolja magát automatikusan.

A bekapcsoló gomb azonnal lezár – Jelölje be ezt az opciót, ha szeretné, hogy a képernyő azonnal lezáródjon a Be-/kikapcsolás gomb/Zárolás gomb megnyomására. Ez a beállítás felülbírálja a Biztonság zár időzítő beállítást.

< Fényerő >

A képernyő fényerejének beállítása.

< Képernyő idő >

A képernyő-világítás várakozási idejének beállítása.

< Képernyő bekapcsolása >

Jelölje be, hogy a KnockON be-és kikapcsolhassa a képernyőt. A bekapcsoláshoz koppintson egymás után kétszer a képernyő közepére. A képernyő kikapcsolásához koppintson kétszer az állapotosorra, a kezdőképernyő egy üres részére vagy a képernyőzárra. A hatékony működéshez a Képernyő bekapcsolása funkció használata közben mozgassa a táblagépet.

< Képernyő-kikapcsoló effektus >

A képernyő-kikapcsolási effektus beállítása.

< Képernyő auto fordítása >

Automatikus tájolásváltás a táblagép elfordításakor.

< Álmodozás >

Érintse meg az Álmodozás gombot a funkció be-/kikapcsolásához. Bekapcsolt állapotban megjelenik a képernyővédő, ha a táblagép készenléti módban van a dokkolón és/vagy a töltőn. Választási lehetőségek: Óra, Szín, Galéria, Fényképtábló.

MEGJEGYZÉS: Képernyővédő használata esetén előfordulhat, hogy a töltés lassabban halad.

< **Betű típus** >

A kijelző betűtípusának módosítása.

< **Betűméret** >

A kijelzőn megjelenő betűk méretének módosítása.

< **Intelligens képernyő** >

A készülék nem kapcsolja ki a képernyőt, ha azt érzékeli, hogy a felhasználó nézi a képernyőt.

< **Intelligens videó** >

Jelölje be, ha azt szeretné, hogy a videó lejátszása szüneteljen, amikor a készülék érzékeli, hogy Ön nem nézi a képernyőt.

< **Előlapú érintőgombok** >

Az összes képernyő alján megjelenő előlapú érintőgombok beállítása. Beállíthatja, hogy mely gombok jelenjenek meg, hogy hol jelenjenek meg a sávon, és hogy hogy nézzenek ki. Kiválaszthatja a gombokat és azok sorrendjét, a témát és a hátteret.

< **Képarány javítása** >

Lehetővé teszi a letöltött alkalmazás képarányának módosítását, hogy az igazodjon a képernyőhöz, és ne legyen torz.

< **Mozgásérzékelő kalibrálása** >

Lehetőséget ad az érzékelő dőlési és sebességi pontosságának javítására.

Tárolás

BELSŐ TÁRHELY – Megjeleníti a készülékben levő összes helyet, és felsorolja, hogy milyen típusú adatok használják a tárhelyet.

SD KÁRTYA – Megjeleníti a microSD kártyán lévő teljes memóriahelyet.

SD kártya eltávolítása/Helyezzen be SD-kártyát – Csatlakoztatja a microSD-kártyát a táblagéphez, és eltávolítja azt abból, lehetővé téve ezáltal, hogy hozzáférjen az azon tárolt adatokhoz, megformázza a kártyát, illetve biztonságosan eltávolítsa azt. Ez a beállítás halvány, ha nincs behelyezett microSD kártya, ha már eltávolította azt, illetve ha a microSD kártyát a számítógépéhez csatlakoztatta.

SD kártya törlése – A microSD kártya teljes tartalmának végleges törlése és előkészítés a telefonnal való használatra.

Akkumulátor

AKKUMULÁTOR INFORMÁCIÓ – A készülék funkcióihoz használt akkumulátor-teljesítmény kijelzése. Az akkumulátor szintje százalékban jelenik meg. Kijelzésre kerül a hátralévő használat ideje is.

Akkumulátor százalék – Az állapotsávon megjeleníti az akkumulátor százalékos töltöttségét.

Energiatakarékosság – Az akkumulátor kezelése az energiatakarékos elemek beállításával. Érintse meg a  funkció be-/kikapcsolásához. Érintse meg az **Energiatakarékosság** elemet a következő lehetőségekhez.

- **Automatikus szinkronizálás:** Kikapcsolja az automatikus szinkronizálást.
- **Wi-Fi:** Kikapcsolja a Wi-Fi funkciót, ha nincs folyamatban adatfelhasználás.
- **Bluetooth:** Kikapcsolja a Bluetooth funkciót, ha az nem kapcsolódik.
- **Rezgés érzítésre:** Kikapcsolja a rezgő visszajelzést.
- **Fényerő:** Módosítja a fényerőt.
- **Képernyő idő:** Módosítja a képernyő-világítás várakozási idejét.

Energiatakarékossági tippek – Ötletek az Energiatakarékos üzemmódhoz.

Alkalmazások

Megjeleníti az alkalmazások listáját, például a jelenleg futó vagy letöltött alkalmazást.

Oldalra csúsztatás

Futó alkalmazások bal oldalra történő elmentéséhez és azok visszahozatalához használja a háromujjas húzást.

SZEMÉLYES

Fiókok és szinkronizálás

Az alkalmazások számára a háttérben adatszinkronizálás végzésének engedélyezése, akár használja őket, akár nem. A funkció kikapcsolásával akkumulátorenergiát takaríthat meg, és csökkentheti (de nem szüntetheti meg) az adatfelhasználást.

Felhasználó

Profil név – Lehetővé teszi a jelenlegi felhasználónév beállítását.

Becenév – Lehetővé teszi a táblagép becenevének megadását.

Tulajdonosi info – Jelölje be, ha szeretné megjeleníteni a Képernyőzáron a készülék tulajdonosának nevét. Érintse meg a  ELEMET a tulajdonosi infóként megjelenítendő szöveg megadásához.

Felhasználó hozzáadása – Lehetővé teszi új fiók hozzáadását a táblagéphez, valamint a több felhasználós funkció használatát.

Hozzáférés a tartózkodási helyhez

Hozzáférés a tartózkodási helyemhez – Lehetővé teszi az engedélyt kérő alkalmazások számára, hogy felhasználják a tartózkodási helyével kapcsolatos információkat.

GPS műholdak – Lehetővé teszi, hogy az alkalmazások GPS műholdak segítségével utcapontossággal meghatározzák a tartózkodási helyét.

Wi-Fi és mobilhálózati helymeghatározás – Engedélyezi, hogy az alkalmazások a Google helymeghatározó szolgáltatása használatával gyorsabban meghatározzák a tartózkodási helyét. A készülék a helyadatokat anonim formában összegyűjti és továbbítja a Google-nek.

Biztonság

Tablet titkosítása – Lehetővé teszi a táblagépen lévő adatok titkosítását. A táblagép bekapcsolásakor meg kell adnia egy PIN kódot vagy jelszót a készülék feloldásához.

SD kártya titkosítása – Lehetővé teszi a MicroSD kártyán lévő adatok titkosítását.

Bevitelkor látható jelszó – Az elrejtett jelszó éppen megadott karakterének megjelenítése.

Eszközkezelők – Táblagép eszközkezelőinek megtekintése vagy deaktiválása.

Ismeretlen források – a nem a Play Áruházból származó alkalmazások telepítésekor életbe lépő alapértelmezett beállítás.

Alkalmazások ellenőrzése – Az esetlegesen káros alkalmazások tiltása, vagy figyelmeztetés ezek telepítése előtt.

Megbízható hitelesítő adatok – Megbízható CA tanúsítványok megjelenítése.

Telepítés a tárolóból – A titkosított tanúsítványok telepítése.

Tanúsítványok törlése – Az összes tanúsítvány eltávolítása.

Nyelv és bevitel

A Nyelv és bevitel beállítása pontban adhatja meg a táblagépen megjelenő szövegek nyelvét, illetve itt állíthatja be a képernyőn megjelenő billentyűzetet, a szótárhoz hozzáadott szavakat is beleértve.

Biztonsági mentés és visszaállítás

Biztonsági mentés az adatokról – Beállításával biztonsági mentést készíthet a beállításokról és az alkalmazás adatairól a Google kiszolgálóra.

Felhasználó fiók biztonsági mentése – Azon fiók beállítása, ahová az adatok biztonsági mentését végre kívánja hajtani.

Auto visszaállítás – Beállításával visszaállíthatja beállításait és az alkalmazások adatait, amikor újratelepítette az alkalmazásokat a készülékre.

LG biztonsági másolat szolgáltatása – A készüléken lévő összes adatot lementi, így azokat adatvesztés vagy a készülék cseréje esetén vissza lehet állítani.

Gyári adatok visszaállítása – Visszaállítja a beállításokat a gyárilag beállított értékekre és törli az összes személyes adatot. Ha így állítja vissza a táblagépet, ugyanazokat az adatokat kell megadnia, amelyeket az Android első indításakor.

RENDSZER

Dátum és idő

A **Dátum és idő** beállítása pontban adhatja meg a dátumkijelzés formátumát. Ugyanitt adhatja meg a pontos időt és az időzónát, ha nem kívánja a mobilhálózattól lekérni a pontos időt.

Kisegítő lehetőségek

A táblagépre telepített elérhetőségi beépülő modulok konfigurálásához használja a **Kisegítő lehetőségek** beállítások opciót.

MEGJEGYZÉS: Kiválasztásához további beépülő modulokra van szükség.

TalkBack – Lehetővé teszi a TalkBack funkció beállítását, amely a látási nehézséggel élő személyeket szóbeli visszajelzésekkel segíti. Érintse meg a **TalkBack** kapcsolót  a képernyő jobb felső sarkában, hogy bekapcsolja azt. Érintse meg a **Beállítások** elemet a képernyő alján a TalkBack beállításainak módosításához.

Telepítse a web scripteket – Lehetővé teszi a web scriptek telepítésének engedélyezését (és letiltását).

Nagyméretű szöveg – Pipával bejelölve megnöveli a szöveg méretét.

Ellentétes színek – Pipával bejelölve felcseréli a színt.

Nagyító kézmozdulatok – Nagyítás és kicsinyítés a képernyő tripla érintésével.

Árnyékok – A képernyőt a fekete árnyalataira állítja.

Mono audió – Pipával bejelölve lehetővé teszi, hogy a fejhallgató hangja a jobb és a bal csatornára is eljusson.

Érintés és tartás késedelem – Beállítja az érintés és tartás késedelmét (rövid, közepes vagy hosszú).

Kisegítő érintés – Kapcsoló  a be- és kikapcsolt állapot közötti váltáshoz. A Kisegítő érintés minden hardveres gombot lecserélhet.

Képernyő auto fordítása – Pipával bejelölve lehetővé teszi, hogy az eszköz (álló vagy fekvő) tájolása esetén elforduljon a képernyő képe.

Jelszavak kijtése – Pipával bejelölve élőszóban is elmondhatja a bejelentkezési jelszót (azok begépelése helyett).

Egyérintéses bevitel – Betűk bevitelle az ujjal történő érintésekkel az LG billentyűzeten.

Könnyű hozzáférés – Funkciók beállítása a Kezdőképernyő gomb tripla érintésével.

Szöveg beszéddé alakítása – A szöveg beszéddé kimenet a szöveg hangos felolvasását biztosítja, például szöveges üzenetek tartalma esetében.

PC csatlakozás

Az USB kapcsolati mód kijelölése – Válassza ki a kívánt módot: **Tablet töltése**, **Média szinkronizálás (MTP)**, **LG szoftver** vagy **Kép küldése (PTP)**.

Kérdés csatlakozáskor – USB kapcsolati mód kérése a telefon számítógépre való csatlakozásakor.

Súgó – USB csatlakozási súgó.

PC Suite – Jelölje ki ezt az opciót az LG PC Suite Wi-Fi kapcsolattal való használatához. Vegye figyelembe, hogy a Wi-Fi hálózat LG PC Suite Wi-Fi kapcsolaton keresztüli használatához csatlakoztatni kell a Wi-Fi hálózatot.

On-Screen Phone – Jelölje be ezt Wi-Fi csatlakozási kérés fogadásához On-Screen Phone-ról.

Súgó – LG szoftverek súgója.

Kiegészítők

Quick Cover – A Gyors védelem funkció aktiválása lehetővé teszi az automatikus be- és kikapcsolást.

USB tár – A Plug & Pop funkció beállítása az USB tárra. Jelölje be az Alkalmazás panel opciót, hogy az alkalmazás panel automatikusan megjelenjen, amikor egy OTG (On-the-Go, mobil) USB-kábelt csatlakoztat. Érintse meg az **Alkalmazás panel szerkesztése** gombot, ha meg szeretné változtatni, hogy milyen alkalmazások legyenek elérhetőek.

Féhallgató – A Plug & Pop funkció beállítása fülhallgatókhoz. Jelölje be az Alkalmazás panel opciót, hogy az alkalmazás panel automatikusan megjelenjen, amikor egy fülhallgatót csatlakoztat. Érintse meg az Alkalmazáspanel szerkesztése gombot, ha meg szeretné változtatni, hogy milyen alkalmazások legyenek elérhetőek.

Dokkoló – A Plug & Pop funkciók beállítása dokkolóhoz. Jelölje be az Alkalmazás panel opciót, hogy az alkalmazás panel automatikusan megjelenjen, amikor egy dokkolót csatlakoztat. Érintse meg az **Alkalmazás panel szerkesztése** gombot, ha meg szeretné változtatni, hogy milyen alkalmazások legyenek elérhetőek.

A tabletről

A jogi nyilatkozat, valamint az eszköz állapotának és szoftververziójának megtekintése.

Az eszköz adatainak biztonsági mentése és visszaállítása

Ajánlott rendszeresen biztonsági mentést készíteni és tárolni a belső tárhelyen, különösen a szoftverek frissítése előtt. Ha biztonsági mentést készít és tárol a memóriában, helyreállíthatja az eszköz adatait annak elvesztése, ellopása, illetve előre nem látható esemény miatti meghibásodása esetén.

Ezt az LG biztonsági mentés alkalmazást támogatják az LG okostelefonok és táblagépek, egyéb szoftver- és OS verziók. Új LG okostelefon vagy táblagép vásárlása esetén tehát biztonsági mentést készíthet az aktuálisan használt eszköz adatairól az új eszközre.



Ha a Biztonsági mentés alkalmazás előre telepítve van az okostelefonra és táblagépre, az adatok többségéről (pl. letöltött és előre telepített alkalmazások, könyvjelzők, naptárbejegyzések, névjegyek, kezdőképernyő beállításai és rendszerbeállítások) biztonsági mentést készíthet, és visszaállíthatja azokat. A következőkre van még továbbá lehetőség:

- Az eszköz adatainak kézi LG biztonsági mentése.
- Az eszköz automatikus biztonsági mentéseinek ütemezése.
- Az eszköz adatainak visszaállítása.

MEGJEGYZÉS: Ne feledje, hogy a biztonsági mentés funkció nem támogatja a felhasználói adatok és a médiaadatok (kép/videó/zene) biztonsági mentését. Ezeknek a fájloknak a biztonsági mentését a Média szinkronizálás (MTP) segítségével végezze. Csatlakoztassa a táblagépét a számítógépéhez USB kábellel, és érintse meg: Média szinkronizálás (MTP).



Figyelem! Mindig legyen az akkumulátor teljesen feltöltve, megelőzendő a biztonsági mentés vagy a helyreállítás ideje alatti, alacsony akkufeszültség miatti váratlan kikapcsolást.

LG biztonsági mentés a táblagép adatairól

- 1 A kezdőképernyőn érintse meg az **Alkalmazások**  > Alkalmazások fül > **LG Backup**  > **Biztonsági mentés** elemet.
- 2 Válassza ki azt a jelölőnégyzetet, amelyhez biztonsági mentést szeretne készíteni, majd válassza a **Következő** elemet.
- 3 A Biztonsági mentés helye képernyőn érintse meg a **Belső tárhely** vagy **SD kártya** elemet, majd érintse meg az **Kezdés** elemet.
- 4 Ha minden kiválasztott fájl biztonsági mentése elkészült, a **Biztonsági mentés kész** üzenet jelenik meg.

Automatikus biztonsági mentés ütemezése



A táblagépen lévő adatok automatikus biztonsági mentését programozhatja is az ütemezési beállítások szerint. Ehhez kövesse a következő lépéseket:

- 1 A kezdőképernyőn érintse meg az **Alkalmazások**  > **Alkalmazások** fül > **LG Backup**  > **Ütemezett biztonsági mentés** elemet.
- 2 Érintse meg **Biztonsági mentés elemei** lehetőséget, majd jelölje be a jelölőnégyzetet a mellett az elem mellett, amelyről biztonsági mentést kíván készíteni.
- 3 Érintse meg a **Biztonsági mentés helye**, majd a **Belső tárhely** vagy **SD kártya** elemet.
- 4 Érintse meg az **Idő megadása** elemet az ismétlődő időtartamok megadásához, majd válasszon az alábbiak közül: **Heti**, **Minden második héten**, **Havi**. Ezt követően érintse meg a **bekapcsoláshoz**.

5 Érintse meg a  funkció be-/kikapcsolásához.

A táblagép adatainak visszaállítása

MEGJEGYZÉS: A biztonsági mentési fájl visszaállítása előtt a táblagépen tárolt összes fájl törlődik.

- 1 A kezdőképernyőn érintse meg az **Alkalmazások**  > **Alkalmazások** fül > **LG Backup**  > **Visszaállítás** elemet.
- 2 A **Visszaállítás** képernyőn válassza ki a biztonsági mentés azon fájlját, amely tartalmazza a helyreállítani kívánt adatokat.
- 3 Jelölje be a jelölőnégyzetet a mellett az elem mellett, amelyet vissza kíván állítani, majd a táblagép visszaállításához válassza a **Következő** lehetőséget.

MEGJEGYZÉS: Kérjük, vegye figyelembe, hogy táblagépének adatait a biztonsági mentés tartalma felülírja.

- 4 Ha a biztonsági mentés titkosított fájl, adja meg a titkosításhoz beállított jelszót.
- 5 Ha minden kiválasztott fájl biztonsági mentése elkészült, a táblagép automatikusan újraindul.

MEGJEGYZÉS: További védelemként a biztonsági mentés titkosításához beállíthatja a Titkosítás engedélyezése opciót.

Érintse meg a  elemet az **LG Backup** képernyőn, majd adjon meg egy jelszót és emlékeztető kérdést, ha esetleg elfelejtené a jelszót. Miután beállított egy jelszót, minden egyes alkalommal meg kell adnia azt, amikor biztonsági mentést/visszaállítást kíván végezni.

Táblagépszoftver-frissítés

Táblagépszoftver-frissítés

Ezzel a funkcióval kényelmesen, az interneten keresztül frissítheti a legújabb verzióra a táblagép szoftverét anélkül, hogy el kellene látogatnia a szervizközpontba. A funkció használatával kapcsolatos további információkért keresse fel a <http://www.lg.com> oldalt

Mivel a mobil eszköz szoftverfrissítési programja a frissítés alatt teljes odafigyelést követel meg, kérjük, hogy feltétlenül ellenőrizze a frissítés megkezdése előtt megjelenő, az egyes lépésekhez tartozó megjegyzéseket és utasításokat. Az USB kábel vagy az akkumulátor elmozdítása a szoftverfrissítés közben a táblagép súlyos károsodását okozhatja.

LG táblagépről-frissítés vezeték nélküli hálózaton keresztül (OTA)

Ezzel a funkcióval kényelmesen frissítheti táblagépe szoftverét az újabb verzióra vezeték nélküli hálózaton keresztül, az USB adatkábel csatlakoztatása nélkül. Ez a funkció csak akkor használható, ha az LG elérhetővé teszi az Ön készülékéhez a legújabb termékszoftver-verziót. Először ellenőrizze a táblagépen található szoftver verzióját:

A kezdőképernyőn érintse meg a **Menü gomb**  > **Rendszerbeállítások** > **A tabletről** > **Szoftver adatok** elemet.

A táblagépszoftver frissítéséhez érintse meg a kezdőképernyőn a **Menü gomb**  > **Rendszerbeállítások** > **A tabletről** > **Frissítési/App központ** > **Szoftverfrissítés** > **Frissítés ellenőrzése** elemet.

MEGJEGYZÉS: Az LG fenntartja a jogot, hogy saját belátása szerint csak bizonyos modellekhez biztosítson termékszoftver-frissítéseket, és nem garantálja minden telefonkészülék-típushoz a legújabb termékszoftver-verziót.

MEGJEGYZÉS: A belső memóriában tárolt személyes adatok—beleértve Google és egyéb további fiókjaival kapcsolatos adatokat, a rendszer és alkalmazások adatait és beállításait, a letöltött alkalmazásokat és a DRM-licenc adatait—az eszköz szoftverének frissítése alatt elveszhetnek. Ezért az LG azt ajánlja, hogy a táblagép szoftverének frissítése előtt mindig készítsen biztonsági mentést személyes adatairól. Az LG nem vállalja a felelősséget az adatvesztésért.

Tartozékok

A táblagéppel a következő tartozékok használhatók. **(Az alábbiakban ismertetett eszközök egy része opcionális.)**

Utazó adapter

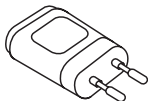

Adatkábel



Rövid használati útmutató



MEGJEGYZÉS:

- Mindig eredeti LG tartozékokat használjon. Ha másképpen tesz, az a garancia elvesztésével járhat.
- A tartozékok különböző régiókban eltérőek lehetnek.

Hibaelhárítás

Ebben a fejezetben olyan problémákról olvashat, amelyek előfordulhatnak a táblagép használata során. Adódhatnak olyan esetek, amelyek megoldásához a szolgáltatóhoz kell fordulnia, de a legtöbb problémát saját maga is könnyen elháríthatja.

Üzenet	Lehetséges ok	Lehetséges megoldás
Nem állíthatók be az alkalmazások	A szolgáltató nem támogatja a szolgáltatást, vagy annak igénybevételéhez regisztráció szükséges.	Forduljon a szolgáltatóhoz.
Töltési hiba	Az akkumulátor nincs feltöltve.	Töltse fel az akkumulátort.
	A külső hőmérséklet túl magas vagy túl alacsony.	Ellenőrizze, hogy a táblagép normál hőmérsékleten tölt-e.
	Érintkezési probléma	Ellenőrizze a töltőt és a táblagéphez való csatlakozást.
	Nincs feszültség	Csatlakoztassa a töltőt egy másik aljzathoz.
	A töltő hibás	Cserélje ki a töltőt.
	A töltő nem megfelelő	Csak eredeti LG tartozékokat használjon.

Üzenet	Lehetséges ok	Lehetséges megoldás
Nem lehet fényképeket fogadni / küldeni	A memória megtelt	Töröljön néhány képet a táblagépről.
Nem nyílik meg a fájl	Nem támogatott fájlformátum	Ellenőrizze a támogatott fájlformátumokat.
Nincs hang	Rezgő mód	Ellenőrizze a hangmenü állapotát, és bizonyosodjon meg róla, hogy a telefon nincs rezgő vagy néma módban.
A hívás megszakad vagy a telefon lefagy	Időszakos szoftverhiba	Az internetes honlapon keresztül próbálja meg frissíteni a szoftvert.



Korisnički priručnik

- Zaslonski prikazi i ilustracije mogu se razlikovati od onih koje vidite na stvarnom uređaju.
- Neki od sadržaja u ovom priručniku možda se ne odnose na vaš uređaj, ovisno o softveru uređaja ili pružatelju usluga. Sve su informacije u ovom dokumentu podložne promjenama bez prethodne obavijesti.
- Ovaj telefon nije prikladan za osobe s oštećenim vidom zbog zaslonske tipkovnice osjetljive na dodir.
- Copyright ©2013 LG Electronics, Inc. Sva prava pridržana. LG i LG logotip registrirani su zaštitni znakovi LG Grupe i srodnih entiteta. Svi ostali zaštitni znakovi vlasništvo su odgovarajućih vlasnika.
- Google™, Google Maps™, Gmail™, YouTube™, Hangouts™ i Play Store™ trgovački su znakovi tvrtke Google, Inc.

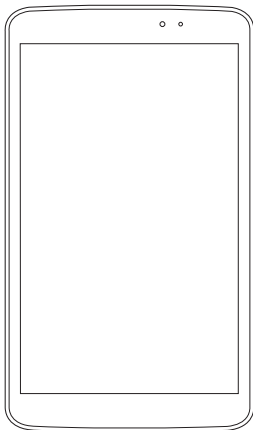

Sadržaj

O korisničkom priručniku	5	Zakrenite zaslon	32
O korisničkom priručniku	5	Početni zaslon.....	32
Trgovački znakovi.....	6	Prilagođavanje početnog zaslona	34
DivX HD.....	6	Povratak na nedavno korištene	
Dolby Digital Plus.....	7	aplikacije.....	34
Smjernice za sigurno i učinkovito		Obavijesti.....	35
korištenje.....	8	Za obavijesti i postavke povucite	
Važna obavijest.....	17	prema dolje.....	35
Osnovne informacije o uređaju	22	Brze postavke u obavijesnom okviru	36
Pregled tableta	22	Preraspodjela stavki brzih postavki u	
Punjenje tableta	24	prozoru s obavijestima.....	36
Optimizacija trajanja baterije.....	25	QSlide aplikacije u obavijesnom okviru	36
Produljenje trajanja baterije	25	Korištenje QSlide aplikacija.....	37
Provjera razine napunjenosti baterije.....	26	Ikone indikatora na statusnoj traci	37
Nadzor značajki koje prazne bateriju i		Uključi i iskoči	38
upravljanje tim značajkama.....	26	Snimanje zaslona	39
Umetanje microSD kartice.....	26	Snimate zaslon pomoću funkcije	
Vađenje microSD kartice.....	27	QuickMemo	39
Formatiranje microSD kartice.....	28	Zaslon snimate pomoću funkcije	
Zaključavanje i otključavanje zaslona	28	Snimi još.....	39
Vaš početni zaslon	29	Zaslonska tipkovnica.....	40
Savjeti o dodirnom zaslonu.....	29	Unos slova s dijakritičkim znakovima.....	40
KnockON	29	Postavljanje Google računa.....	41
Slide Aside	30	Povezivanje s mrežom i uređajima.....	42
Dodirnite.....	30	Wi-Fi	42
Dodirnite i držite.....	31	Povezivanje s Wi-Fi mrežama	42
Povucite.....	31	Uključivanje Wi-Fi tehnologije i	
Povucite prstom ili kliznite.....	31	povezivanje s Wi-Fi mrežom.....	42
Dvostruki dodir.....	31	Bluetooth.....	43
Zumiranje privlačenjem prstiju.....	32	Uključivanje funkcije Bluetooth i	
		usklađivanje tableta s Bluetooth	
		uređajem.....	43

Bežično slanje podataka pomoću značajke Bluetooth.....	44	Korištenje naprednih postavki	58
Bežično primanje podataka pomoću značajke Bluetooth.....	44	Brzo snimanje videozapisa.....	59
SmartShare.....	45	Nakon snimanja videozapisa.....	59
Za slanje sadržaja s tableta na druge uređaje.....	45	Pregledavanje spremljenih videozapisa.....	59
Kako biste na tabletu mogli uživati u sadržajima s obližnjih uređaja, kao što su računalo ili mobilni uređaj	46	Zumiranje uživo	60
Veze s računalom putem USB kabela	46	Podешavanje jačine zvuka tijekom gledanja videozapisa.....	60
Prijenos glazbe, fotografija i videozapisa pomoću načina za masovno spremanje na USB	46	Multimedija	61
Sinkronizacija s aplikacijom Windows Media Player	47	Galerija.....	61
Kontakti.....	48	Pregled slika.....	61
Traženje kontakta	48	Povećavanje i smanjivanje	62
Dodavanje novog kontakta.....	48	Reprodukcija videozapisa.....	62
Omiljeni kontakti	49	Opcije pregleda fotografija i videozapisa.....	62
Stvaranje grupe	49	Brisanje slika i videozapisa	62
E-pošta	50	Postavljanje pozadine	62
Upravljanje računom e-pošte	50	Video player	63
Rad s mapama računa	51	Reprodukcija videozapisa.....	63
Sastavljanje i slanje poruka e-pošte	51	Glazba.....	64
Fotoaparát.....	52	Dodavanje glazbenih datoteka na tablet.....	64
Osnovne informacije o tražilju.....	52	Prijenos glazbe putem opcije Sinkronizacija medija (MTP).....	64
Korištenje naprednih postavki	53	Reprodukcija pjesme	65
Brzo snimanje fotografije	55	Alati	67
Nakon snimanja fotografije.....	55	QPair.....	67
Pregledavanje spremljenih fotografija.....	56	QSlide.....	69
Video kamera.....	57	QuickMemo.....	70
Osnovne informacije o tražilju.....	57	QuickRemote.....	72
		QuickTranslator.....	74
		Više korisnika.....	76
		Voice Mate	77
		Alarm	78
		Kalkulator	79

Kalendar	80	Učitavanje podataka tableta	103
Upravljanje datotekama.....	80	Ažuriranje softvera tableta	104
Snimač glasa.....	81	Ažuriranje softvera tableta.....	104
Upravitelj zadacima.....	82	Ažuriranje softvera LG tableta zračnim putem (Over-the-Air, OTA)	104
POLARIS Office 5	82	DODATNA OPREMA	106
Google+	84	Rješavanje problema.....	107
Glas. pretraživanje.....	84		
Preuzeto	84		
Web	85		
Web preglednik	85		
Otvaranje stranice	86		
Glasovno pretraživanje weba	86		
Web oznake.....	86		
Prethodno.....	86		
Korištenje funkcije QSlide.....	86		
Chrome	87		
Pregled web-stranica	87		
Otvaranje stranice	87		
Glasovno pretraživanje weba	87		
Sinkronizacija s drugim uređajima	87		
Dodavanje i prikaz web oznaka.....	88		
Postavke	89		
Pristup izborniku Postavke.....	89		
BEŽIČNE MREŽE.....	89		
UREĐAJ	90		
OSOBNOST	96		
SUSTAV	98		
LG Backup	101		
Sigurnosno kopiranje i vraćanje podataka na uređaj	101		
LG Arhiviranje podataka s tableta.....	102		
Unos automatskih sigurnosnih kopiranja u kalendar.....	102		

O korisničkom priručniku

O korisničkom priručniku

- Prije korištenja uređaja pažljivo pročitajte priručnik. Tako ćete uređaj moći koristiti na siguran i ispravan način.
- Neke slike i snimke zaslona iz priručnika na tabletu bi mogle izgledati drugačije.
- Vaš bi se sadržaj mogao razlikovati od onoga na gotovom proizvodu ili od softvera koji pružaju davatelji usluga. Taj je sadržaj podložan promjenama bez prethodne najave. Najnoviju verziju ovog priručnika možete pronaći na web-mjestu tvrtke LG, www.lg.com.
- Aplikacije vašeg uređaja i njihove funkcije mogle bi se razlikovati u različitim državama, regijama ili ovisno o hardverskim specifikacijama. Tvrtka LG ne preuzima odgovornost za poteškoće u radu uređaja koje su uzrokovane upotrebom aplikacija koje su razvili drugi davatelji usluga.
- Tvrtka LG ne preuzima odgovornost za poteškoće u radu uređaja ili nekompatibilnosti koje su uzrokovane mijenjanjem postavki registra ili izmjenama operacijskog sustava. Svaki pokušaj izmjene operacijskog sustava može uzrokovati nepravilan rad uređaja ili aplikacija.
- Softver, zvukovi, pozadine, slike i ostali sadržaji s uređaja dostupni su s licencom za ograničeno korištenje. Izdvajanjem tih materijala i njihovom upotrebom u komercijalne ili druge svrhe možda kršite zakone o autorskim pravima. Vi kao korisnik snosite punu odgovornost u slučaju protuzakonite upotrebe sadržaja.

- Mogle bi vam se zaračunati dodatne naknade za podatkovne usluge, npr. za slanje poruka, prijenos i preuzimanje sadržaja, automatsku sinkronizaciju ili pak korištenje usluga lociranja. Kako biste izbjegli dodatne naknade, odaberite podatkovnu tarifu u skladu sa svojim potrebama. Za dodatne pojedinosti obratite se svom davatelju usluga.

Trgovački znakovi

- LG i LG logotip registrirani su zaštitni znakovi tvrtke LG Electronics.
- Svi ostali zaštitni znakovi i autorska prava vlasništvo su odgovarajućih vlasnika.



O DIVX VIDEOZAPISIMA: DivX® je format digitalnih videozapisa koji je stvorila tvrtka DivX, LLC, podružnica tvrtke Rovi Corporation. Ovo je ovlašteni DivX Certified® uređaj koji je podvrgnut strogim ispitivanjima kako bi se provjerila njegova mogućnost reprodukcije DivX videozapisa. Na web-mjestu divx.com možete pronaći dodatne informacije i softverske alate za konverziju svojih datoteka u DivX video.

O DIVX VIDEOZAPISIMA NA ZAHTJEV: Ovaj uređaj s certifikatom DivX Certified® potrebno je registrirati kako bi mogao reproducirati kupljen sadržaj DivX videozapisa na zahtjev (VOD). Kako biste dobili registracijsku šifru, pronađite DivX VOD odjeljak u izborniku za postavljanje uređaja. Dodatne informacije o dovršetku registracije potražite na vod.divx.com.

Ima oznaku DivX Certified® kao uređaj koji može reproducirati DivX® videozapise do visoke rezolucije 720p, uključujući premium sadržaje.

DivX®, DivX Certified® i odgovarajući logotipi zaštitni su znakovi tvrtke Rovi Corporation ili njenih podružnica i koriste se u skladu s licencom.

Napomena: Softver otvorenog koda

Kako biste za GPL, LGPL, MPL i druge licence otvorenog izvora dobili odgovarajući izvorni kod, posjetite <http://opensource.lge.com/>

Sve navedene licencne odredbe, odricanje odgovornosti i napomene dostupne su za preuzimanje unutar izvornog koda.

Dolby Digital Plus



Proizvedeno pod licencom tvrtke Dolby Laboratories. Dolby, Dolby Digital Plus i simbol dvostrukog slova D zaštitni su znakovi tvrtke Dolby Laboratories.

Smjernice za sigurno i učinkovito korištenje

Pročitajte ove jednostavne smjernice. Nepridržavanje ovih smjernica može biti opasno ili nedopušteno.

Ako se pojavi greška, u uređaj je ugrađen softverski alat koji sastavlja zapisnik pogrešaka. Taj alat prikuplja samo podatke koje se odnose na pogrešku, kao što su jačina signala i učitavanje aplikacija. Zapisnik se koristi samo kao pomoć u utvrđivanju uzroka pogreške. Ti su zapisnici kodirani i može im pristupiti samo ovlašteni centar za popravke tvrtke LG pa je stoga potrebno predati uređaj na popravak.

Izloženost energiji radiofrekventnog zračenja

Izloženost radiovalovima i informacije o specifičnoj brzini apsorpcije (SAR). Tabletni uređaj LG-V500 dizajniran je kako bi zadovoljio važeće sigurnosne zahtjeve izlaganja radiovalovima. Ta su ograničenja dio opsežnih smjernica koje utvrđuju dopuštene razine energije RF zračenja za širu populaciju.

- Standard o izloženosti zračenju za mobilne uređaje koristi mjernu jedinicu poznatu pod nazivom specifična brzina apsorpcije (SAR). Ispitivanja specifične brzine apsorpcije provedena su standardnim metodama na uređaju koji emitira najvećom dopuštenom snagom na svim frekvencijama koje se koriste.
- Iako između različitih modela uređaja tvrtke LG mogu postojati razlike u razinama specifične brzine apsorpcije, svi su oni dizajnirani kako bi zadovoljili važeće smjernice o izloženosti radiovalovima.
- Ograničenje specifične brzine apsorpcije koje preporučuje Međunarodna Komisija za zaštitu od neionizirajućeg zračenja (Commission on Non-ionizing Radiation Protection, ICNIRP) iznosi 2 W/kg na prosječno deset 10 g tjelesnog tkiva.

- Najviša specifična brzina apsorpcije za ovaj model uređaja za nošenje na tijelu iznosi 0,720 W/kg, u skladu s opisom iz ovog korisničkog priručnika.
- Ovaj uređaj udovoljava smjernicama o izloženosti RF zračenju kada se koristi u uobičajenom položaju uz uho ili kada se nalazi minimalno 0,00 cm od tijela. Dodatna oprema koja se koristi za nošenje uređaja uz tijelo - torbica, kopča za remen ili držač telefona - ne bi smjela sadržavati metalne dijelove i trebala bi držati uređaj na minimalnoj udaljenosti od 0,00 cm od tijela.

Kako bi slao podatkovne datoteke ili poruke, ovom je uređaju potrebna kvalitetna veza s mrežom. U nekim slučajevima slanje podatkovnih datoteka ili poruka može kasniti sve dok takva veza ne bude dostupna. Do dovršetka slanja obavezno poštuju gore navedenu udaljenost.

Njega i održavanje proizvoda

UPOZORENJE

Napomena za zamjenu baterije

- Radi vlastite sigurnosti nemojte vaditi bateriju koja je ugrađena u proizvod. Ako trebate zamijeniti bateriju, za pomoć se obratite u najbliži servisni centar ili distributeru tvrtke LG Electronics.
- Litij-ionska baterija je opasan dio koji može dovesti do ozljeda.
- Ako bateriju mijenja osoblje koje nije za to kvalificirano, moglo bi doći do oštećenja uređaja.

UPOZORENJE

Koristite samo baterije, punjače i dodatnu opremu odobrenu za korištenje s ovim modelom uređaja. Korištenje bilo koje druge opreme može poništiti dopuštenje i jamstvo uređaja te može biti opasno.

- Nemojte rastavljati ovaj uređaj. Ako je potreban popravak, prepustite ga stručnom servisnom osoblju.
- Popravak pod jamstvenim uvjetima, prema vlastitoj odluci tvrtke LG, može uključivati zamjenske dijelove ili sklopove koji su novi ili prerađeni, pod uvjetom da po funkcionalnosti odgovaraju dijelovima koje zamjenjuju.
- Držite ga podalje od električnih uređaja poput televizora, radio aparata i osobnih računala.
- Uređaj držite podalje od izvora topline poput radijatora ili kuhala.
- Nemojte ga ispuštati da padne.
- Nemojte izlagati uređaj mehaničkim vibracijama ili udarcima.
- Isključite uređaj tamo gdje to nalažu posebne odredbe. Na primjer, nemojte koristiti uređaj u bolnicama jer bi mogao utjecati na osjetljivu medicinsku opremu.
- Ne uzimajte uređaj mokrim rukama za vrijeme punjenja. To može uzrokovati strujni udar i ozbiljno oštetiti uređaj.
- Ne puniti uređaj blizu zapaljivih materijala jer se može zagrijati i dovesti do rizika od požara.
- Za čišćenje vanjštine telefona koristite suhu krpicu (ne koristite otapala poput benzena, razrjeđivača ili alkohola).
- Ne puniti uređaj na mekanom pokućstvu.
- Uređaj se treba puniti na prozračnom mjestu.
- Nemojte izlagati ovaj uređaj prekomjernoj količini dima ili prašine.
- Uređaj nemojte držati pokraj kreditnih kartica ili putnih karata jer bi mogao utjecati na informacije na magnetskim vrpcama.
- Ne dodirujte zaslon oštrim predmetom jer tako možete oštetiti uređaj.
- Nemojte izlagati uređaj tekućini ili vlazi.

- Pažljivo koristite dodatke, kao što su slušalice. Nemojte dodirivati antenu bez potrebe.
- Ne koristite, ne dodirujte i ne pokušavajte skinuti niti popraviti okrhnuo ili napuklo staklo. Jamstvo ne pokriva oštećenja staklenog zaslona koja su nastala uslijed zloupotrebe ili nepravilnog korištenja uređaja.
- Vaš tablet elektronički je uređaj koji tijekom uobičajenog rada generira toplinu. Izrazito dug dodir s kožom uz odsustvo odgovarajuće ventilacije može uzrokovati nelagodu ili lakše opekotine. Stoga budite pažljivi kada uređaj rukujete tijekom ili odmah nakon razgovora.
- Ako se uređaj smoči, odmah ga iskopčajte i u potpunosti osušite. Ne pokušavajte ubrzati postupak sušenja korištenjem vanjskih izvora topline, poput pećnice, mikrovalne pećnice ili sušila za kosu.
- Tekućina u mokrom uređaju mijenja boju oznake proizvoda unutar uređaja. Jamstvo ne pokriva oštećenja uređaja nastala uslijed djelovanja tekućina.
- Tablet koristite pri temperaturama od 0 °C do 40 °C, ako je to moguće. Izlaganje uređaja ekstremno niskim ili visokim temperaturama može dovesti do oštećenja, neispravnosti ili čak eksplozije.

Učinkovit rad uređaja

Elektronički uređaji

Tabletni uređaji podložni su smetnjama koje mogu utjecati na njihov rad.

- Tablet nemojte koristiti u blizini medicinske opreme bez dopuštenja. Izbjegavajte zadržavanje tableta u blizini elektronskih stimulatora srca, npr. u džepu na prsima.
- Tabletni uređaji mogu uzrokovati smetnje kod nekih slušnih uređaja.
- Manje smetnje mogu nastati kod televizora, radiouređaja, računala itd.

Sigurnost u vožnji

Provjerite zakone i propise o upotrebi tabletnog uređaja na područjima kroz koja vozite.

- Uređaj nemojte držati u ruci tijekom vožnje.
- Svu pozornost posvetite vožnji.
- Energija RF zračenja može utjecati na neke elektronske sustave u vašem vozilu, kao što su glazbeni uređaj i sigurnosna oprema.
- Ako je vaše vozilo opremljeno zračnim jastukom, ne zaklanjajte ga instaliranom ili prijenosnom bežičnom opremom. Zračni jastuk mogao bi neispravno funkcionirati ili uzrokovati ozbiljne ozljede.
- Ako glazbu slušate dok ste vani i u pokretu, glasnoću postavite tako da čujete i zvukove iz okoline. To je naročito važno kada se nalazite u blizini prometnica.

Izbjegavanje oštećenja sluha

NAPOMENA: Prekomjerni zvučni tlak iz slušalica može uzrokovati oštećenje sluha.



Kako ne bi došlo do oštećenja sluha, nemojte dugo slušati vrlo glasan zvuk.

- Do oštećenja sluha može doći ako ste dulje vrijeme izloženi jakom zvuku. Zbog toga preporučujemo da tablet ne uključujete i ne isključujete dok se nalazi u blizini ušiju. Preporučujemo i da jakost zvuka glazbe postavite na umjerenu razinu.
- Kada koristite slušalice, stišajte zvuk ako ne čujete osobe oko vas kada govore ili ako osoba koja sjedi do vas može čuti ono što slušate.

Stakleni dijelovi

Neki dijelovi vašeg tableta su od stakla. Staklo se može slomiti ako tablet padne na tvrdu površinu ili primi jači udarac. Ako se staklo slomi, nemojte ga dirati niti pokušati ukloniti. Uređaj nemojte koristiti dok staklo ne zamijeni ovlašteni serviser.

Područje eksplozija

Ne koristite tablet na područjima gdje postoji mogućnost eksplozije. Poštujte ograničenja i slijedite sve propise i pravila.

Potencijalno eksplozivne atmosfere

- Nemojte koristiti tablet na benzinskoj stanici.
- Nemojte koristiti telefon u blizini goriva ili kemikalija.
- Zapaljivi plin ili tekućinu te eksplozive nemojte prevoziti niti skladištiti u odjeljku vozila u kojem se nalazi tabletni uređaj ili dodatna oprema.

U zrakoplovu

Bežični uređaji mogu uzrokovati smetnje u zrakoplovu.

- Prije ulaska u zrakoplov isključite tablet.
- Nemojte ga koristiti u prizemljenom zrakoplovu bez dopuštenja posade.

Djeca

Držite uređaj na sigurnom mjestu, izvan dohvata djece. Telefon sadrži i male dijelove koji, ako se odvoje, mogu predstavljati opasnost od gušenja. Ovaj uređaj sadrži i integriranu bateriju koja može biti opasna ako se uređaj ne koristi i ne održava propisno.

Informacije o bateriji i održavanje

- Prije ponovnog punjenja baterija se ne treba isprazniti u potpunosti. Za razliku od drugih sustava baterija, ne postoji efekt memorije koji bi mogao negativno utjecati na rad baterije.
- Koristite samo baterije i punjače tvrtke LG. Punjači tvrtke LG su dizajnirani kako bi produžili vijek trajanja baterije.
- Bateriju nemojte rastavljati ili izlagati kratkom spoju.
- Kako biste maksimizirali njezinu korisnost, napunite bateriju ako se nije koristila duže vrijeme.
- Punjač baterije nemojte izlagati izravnom sunčevom zračenju niti ga koristiti kod visoke vlažnosti zraka, na primjer u kupaonici.
Uređaj nemojte ostavljati na vrućim ili hladnim mjestima jer to može smanjiti učinkovitost baterije.
- Umetnete li neodgovarajuću zamjensku bateriju, može doći do opasnosti od eksplozije.
- Iskorištene baterije odložite sukladno uputama proizvođača. Reciklirajte baterije kad god je to moguće. Ne bacajte ih u kućni otpad.
- Ako trebate zamijeniti bateriju, odnesite je u najbliži ovlaštenu servisni centar ili distributeru tvrtke LG Electronics.
- Po dovršetku punjenja tabletnog uređaja iskopčajte punjač iz zidne utičnice kako biste spriječili dodatno trošenje električne energije.
- Stvarno trajanje baterije ovisi o konfiguraciji mreže, postavkama proizvoda, uzorcima korištenja, stanju baterije te uvjetima u okruženju.
- U kontakt s baterijom ne smiju doći oštri predmeti poput životinjskih zuba ili noktiju. To može uzrokovati vatru.

Kako ažurirati svoj tablet

Pristup najnovijim izdanjima programskih datoteka, novim softverskim funkcijama i poboljšanjima.

- **Tablet možete ažurirati bez računala. Odaberite Centar za ažuriranje** 
> **Nadogradnja softvera.**
- **Tablet možete ažurirati i tako da ga povežete s računalom.**

Dodatne informacije o korištenju ove funkcije potražite na

<http://update.lgmobile.com> ili **<http://www.lg.com/common/index.jsp>**
(odaberite državu i jezik).

IZJAVA O SUKLADNOSTI

Ovim putem tvrtke **LG Electronics** izjavljuje kako je proizvod **LG-V500** u skladu s osnovnim propisima i drugim relevantnim odredbama Direktive **1999/5/EC**. Kopiju Izjave o sukladnosti možete pronaći na **<http://www.lg.com/global/declaration>**

Obratite se u ured zadužen za sukladnost ovog uređaja

LG Electronics Inc.

EU Representative, Krijgsman 1,

1186 DM Amstelveen, The Netherlands



Odlaganje starog aparata

- 1 Ako se na proizvodu nalazi simbol prekrížene kante za smeće, to znači da je proizvod pokriven europskom direktivom 2002/96/EC.
- 2 Električni i elektronski proizvodi ne smiju se odlagati zajedno s komunalnim otpadom, već na posebna odlagališta koja je odredila vlada ili lokalne vlasti.
- 3 Pravilno odlaganje starog uređaja spriječit će potencijalne negativne posljedice po okoliš i zdravlje ljudi.
- 4 Podrobnije informacije o odlaganju starog proizvoda potražite u gradskom uredu, službi za odlaganje otpada ili u trgovini u kojoj ste kupili proizvod.



Odlaganje starih baterija/akumulatora

- 1 Ako se na baterijama/akumulatoru uređaja nalazi simbol prekrížene kante za otpad, to znači da su pokriveni direktivom Europske unije 2006/66/EC.
- 2 Taj se simbol može prikazivati u kombinaciji sa simbolom za živu (Hg), kadmij (Cd) ili olovo (Pb), ako baterija sadrži više od 0,0005% žive, 0,002% kadmija ili 0,004% olova.
- 3 Sve bi se baterije/akumulatori trebali odlagati odvojeno od komunalnog otpada na posebnim odlagalištima koje je odredila vlada ili lokalne vlasti.
- 4 Ispravno odlaganje starih baterija/akumulatora pomaže u sprječavanju potencijalnih negativnih posljedica za okoliš te zdravlje životinja i ljudi.
- 5 Više informacija o odlaganju starih baterija/akumulatora zatražite od gradskog ureda, službe za odlaganje otpada ili trgovine u kojoj ste kupili proizvod.

Važna obavijest



Prije nego što počnete koristiti svoj tablet, pročitajte sljedeće napomene!

Ako imate problema s tabletom, prije nego ga odnesete na popravak ili se obratite serviseru provjerite je li problem na koji ste naišli opisan u ovom odjeljku.

1. Memorija tableta

Tada treba provjeriti količinu raspoložive memorije i izbrisati neke podatke, primjerice aplikacije ili poruke kako bi se oslobodila dodatna memorija.

Postupak deinstalacije aplikacija:

- 1 Dodirnite  >  > karticu **Aplikacije** > **Postavke**  > **Aplikacije**.
- 2 Kada se prikažu sve aplikacije, krećite se između njih i odaberite onu koju želite deinstalirati.
- 3 Dodirnite **Deinstaliraj**.

2. Prije instaliranja aplikacije otvorenog koda i operacijskog sustava





UPOZORENJE

Ako instalirate i koristite operacijski sustav različit od onoga koji ste dobili od proizvođača, to može dovesti do kvara tableta. Uz to, tablet više neće biti pokriven jamstvom.

UPOZORENJE

Kako biste zaštitili tablet i svoje osobne podatke, aplikacije preuzimajte samo iz pouzdanih izvora kao što je Play Store™. Ako neke aplikacije nisu ispravno instalirane na tablet, tablet možda neće ispravno raditi ili može doći do ozbiljne pogreške. Te aplikacije treba deinstalirati zajedno s pripadajućim podacima i postavkama.

3. Korištenje uzorka za otključavanje

Postavite uzorak za zaključavanje kako biste zaštitili tablet. Dodirnite  >  > karticu **Aplikacije** > **Postavke**  > **Zaslon** > **Zaključani zaslon** > **Odaberi zaključavanje zaslona** > **Uzorak**. Time će se otvoriti zaslon koji vas vodi kroz gestu za otključavanje zaslona. Trebate izraditi rezervni PIN kao mjeru predostrožnosti ukoliko zaboravite uzorak za otključavanje.

Upozorenje: Prije postavljanja uzorka za otključavanje izradite Google račun i zapamtite rezervni PIN koji ste izradili tijekom kreiranja uzorka za zaključavanje.

UPOZORENJE

Mjere opreza prilikom korištenja uzorka za zaključavanje.

Vrlo je važno ne zaboraviti gestu uzorka za otključavanje koji postavite. Tablet u nećete moći pristupiti ako neispravan uzorak unesete 5 puta. Imate 5 mogućnosti za unos uzorka za otključavanje, PIN-a ili lozinke. Ako ste iskoristili svih 5 mogućnosti, možete pokušati ponovo nakon 30 sekundi.

Ako se ne možete sjetiti uzorka za otključavanje, PIN-a ili lozinke:

< Ako ste zaboravili uzorak >

Ako ste se prijavili na svoj Google račun putem tableta te iz 5 pokušaja niste unijeli ispravan uzorak, pritisnite gumb **Zaboravljen uzorak?** na dnu zaslona. Nakon toga trebate se prijaviti na svoj Google račun ili unijeti rezervni PIN koji ste unijeli tijekom izrade uzorka za zaključavanje.

Ako na tabletu niste stvorili Google račun ili ste zaboravili rezervni PIN, morat ćete izvršiti vraćanje tvorničkih postavki.

< Ako ste zaboravili PIN ili lozinku >

Ako ste zaboravili PIN ili lozinku, morat ćete izvršiti vraćanje tvorničkih postavki.

Upozorenje: Prilikom vraćanja tvorničkih postavki, sve korisničke aplikacije i korisnički podaci bit će izbrisani.

NAPOMENA: Ako se niste prijavili koristeći Google račun i zaboravili ste uzorak otključavanja, morat ćete unijeti svoj rezervni PIN.

4. Fizičko resetiranje (vraćanje tvorničkih postavki)

Ako se vaš tablet ne povraća u izvorno stanje, pokrenite takav povrat fizičkim resetiranjem (vraćanjem tvorničkih postavki).

- 1 Isključite tablet.
- 2 Pritisnite **tipku za napajanje/zaključavanje + tipku za smanjenje glasnoće** na desnoj strani tableta.
- 3 Otpustite samo **tipku za napajanje/zaključavanje** kada se prikaže LG logotip i nastavite pritiskati **tipku za smanjenje glasnoće**.

- 4 Odmah pritisnite i zadržite **tipku za napajanje/zaključavanje + tipku za povećanje** glasnoće dok **tipku za smanjenje glasnoće** držite pritisnutom.
- 5 Kada se prikaže zaslon za fizičko resetiranje, otpustite sve tipke.
- 6 Za nastavak pritisnite **tipku za napajanje/zaključavanje**, a ako želite odustati, pritisnite jednu od **tipki za glasnoću**.
- 7 Za nastavak još jednom pritisnite **tipku za napajanje/zaključavanje**, a ako želite odustati, pritisnite jednu od **tipki za glasnoću**.
- 8 Vaš uređaj izvršit će fizičko resetiranje.





UPOZORENJE

Fizičko resetiranje izbrisat će sve instalirane aplikacije, korisničke podatke i DRM licence. Prije vraćanja tvorničkih postavki svakako napravite sigurnosnu kopiju svih važnih podataka.

5. Otvaranje aplikacija i kretanje između njih

Android omogućuje jednostavnu višezadaćnost jer se istovremeno može izvršavati više aplikacija. Nema potrebe za izlaskom iz aplikacije prije otvaranja druge.

Možete se prebacivati između više otvorenih aplikacija. Android upravlja svakom pojedinačnom aplikacijom, zaustavljajući ih i pokrećući prema potrebi, kako bi se osiguralo da aplikacije koje nisu aktivne bespotrebno troše resurse.

- 1 Dodirnite i držite **početni gumb** . Prikazat će se popis nedavno korištenih aplikacija.
 - 2 Dodirnite aplikaciju kojoj želite pristupiti. Time se u pozadini tableta neće prestati izvršavati prethodna aplikacija. Kako biste nakon završetka rada zatvorili aplikaciju, dodirnite gumb **Natrag** .
- Želite li zaustaviti aplikacije, dodirnite **Upravitelj zadacima** na popisu nedavnih aplikacija, a zatim dodirnite **Zaustavi** ili **Zaustavi sve**.
 - Želite li ukloniti aplikaciju s popisa nedavnih aplikacija, povucite pregled aplikacije ulijevo ili udesno. Za brisanje svih aplikacija dodirnite **Očisti sve**.

6. U slučaju smrzavanja zaslona

Ako se zaslon smrzne ili tablet ne reagira na pokušaje unosa: Pritisnite i držite **tipku za napajanje/zaključavanje** tijekom 12 sekundi kako biste isključili tablet. Ako svejedno ne radi, obratite se u servisni centar.

7. Ne priključujte tablet prilikom uključivanja/isključivanja računala

Svakako isključite tablet iz računala kada ga uključujete jer bi u suprotnom moglo doći do pogrešaka u radu s računalom.

Osnovne informacije o uređaju

Pregled tableta

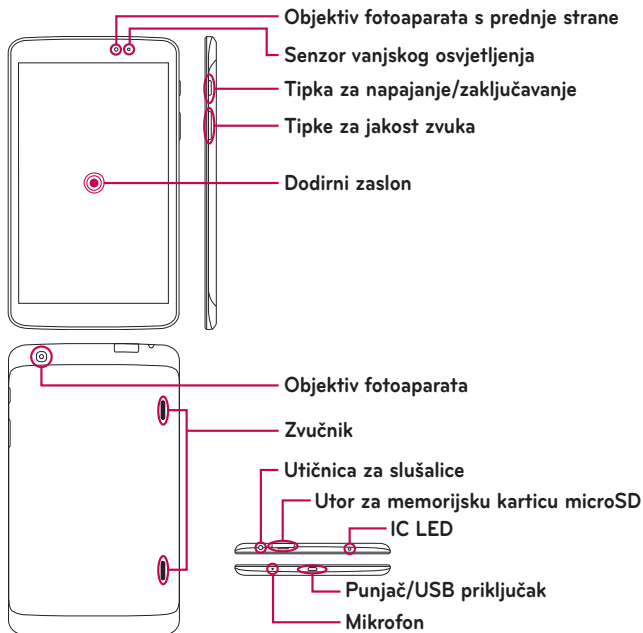



NAPOMENA: Provjerite da mikrofon nije blokiran za vrijeme snimanja video ili audio isječka.

Objektiv fotoaparata s prednje strane	Služi za fotografiranje i snimanje sebe. Možete ga koristiti i za video razgovore. Održavajte ga čistim za optimalne radne karakteristike.
Utor za memorijsku karticu microSD	Za spremanje zvučnih zapisa, videozapisa i fotografija umetnite microSD karticu.
Utičnica za slušalice	Omogućuje uključivanje dodatnih slušalica za praktične, hands-free razgovore. Slušalice možete priključiti i za slušanje glazbe.
Senzor vanjskog osvjetljenja	Senzor vanjskog osvjetljenja koristi senzor kojim mjeri razinu osvjetljenja u okruženju i podešava svjetlinu LCD-a radi prikaza živopisnih boja na zaslonu.
Tipka za napajanje/zaključavanje	Pritiskom zaključajte/otključajte zaslon. Pritisnite i zadržite pritisak kako biste uključili/isključili tablet, ponovno ga pokrenuli, aktivirali/deaktivirali način rada u avionu ili promijenili postavke zvuka.
Tipke za jakost zvuka	Podešavanje glasnoće multimedijских sadržaja.
Punjač/USB priključak	Omogućuje povezivanje tableta i USB kabela za upotrebu s adapterom punjača ili drugom kompatibilnom dodatnom opremom.
Objektiv fotoaparata	Služi a snimanje fotografija i videozapisa. Održavajte ga čistim za optimalne radne karakteristike.
Zvučnik	Zvuk se ne šalje na slušalice, već na zvučnik (funkcija zvučnika, funkcija glazbenog playera itd.).
Mikrofon	Snimanje glasa i funkcije aktivirane glasom.
IC LED	Funkcionira kao QuickRemote senzor.

UPOZORENJE

Stavite li na tablet težak predmet ili sjednete na njega, mogli biste oštetiti LCD i funkcije dodirnog zaslona. Senzor blizine LCD-u nemojte prekrivati zaštitnom folijom. To može uzrokovati nepravilan rad senzora.

SAVJET!

- Zanimaju li vas dostupne opcije za određenu aplikaciju, prilikom dodirivanja aplikacije dodirnite **gumb izbornika** .
- Ako je uređaj zaključan i ne radi, pritisnite **tipku za napajanje/zaključavanje**  i držite je pritisnutom 12 sekundi kako biste isključili telefon.

Punjenje tableta

Vaš tablet napaja punjiva litij-ionska baterija. Baterija se puni USB adapterom koji vam je isporučen s tabletom. Prije prvog korištenja tableta provjerite je li baterija u potpunosti napunjena.

NAPOMENA: Ovaj uređaj ima unutarnju punjivu bateriju. Radi vlastite sigurnosti nemojte vaditi bateriju koja je ugrađena u proizvod.

Upozorenje! Ako dodirni zaslon ne funkcionira dok se tablet puni, uzrok može biti nestabilan dotok struje. Zbog toga iskopčajte USB kabel iz uređaja ili iskopčajte USB adapter za napajanje iz utičnice.

- 1 Povežite USB adapter s USB kabelom.
- 2 Priključite USB kabel (kao što je prikazano u nastavku) u priključak za punjač/USB.

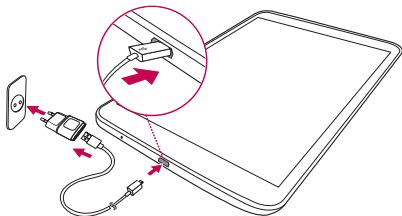

NAPOMENA: Baterija se na početku mora dokraja napuniti kako bi se produžio vijek trajanja baterije.



Optimizacija trajanja baterije

Trajnost baterije možete produžiti tako da prije sljedećeg punjenja isključite značajke koje se ne moraju stalno odvijati u pozadini. Uz to, možete pratiti kako aplikacije i resursi troše energiju baterije.



Produženje trajanja baterije

- Isključite vrste radiokomunikacije koju ne koristite, primjerice Wi-Fi, Bluetooth ili GPS.
- Smanjite osvjetljenost zaslona i postavite kraće razdoblje za isključivanje zaslona.
- Isključite automatsku sinkronizaciju za Gmail™, kalendar, imenik i ostale aplikacije.
- Neke od aplikacija koje ste preuzeli mogu skratiti vrijeme trajanja baterije.
- Dok koristite preuzete aplikacije pazite na razinu napunjenosti baterije.

Provjera razine napunjenosti baterije

- 1 Na početnom zaslonu dodirnite **Aplikacije**  > **Postavke**  > **O tabletu** > **Baterija**.
- 2 Status baterije (puni se ili prazni) i razina napunjenosti prikazani su u izborniku na vrhu zaslona.

Nadzor značajki koje prazne bateriju i upravljanje tim značajkama

- 1 Na početnom zaslonu dodirnite **Aplikacije**  > **Postavke**  > **O tabletu** > **Baterija** > **Korištenje baterije**.
- 2 Dno zaslona prikazuje vrijeme korištenja baterije i popis aplikacija ili usluga koje koriste energiju baterije od one koja koristi najviše energije do one koja koristi najmanje.

Umetanje microSD kartice

Uređaj podržava microSD memorijske kartice kapaciteta do 64 GB. Multimedijски sadržaji mogu se spremiti na microSD karticu.

- 1 Prije umetanja ili vađenja microSD kartice isključite tablet.

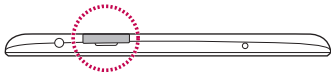

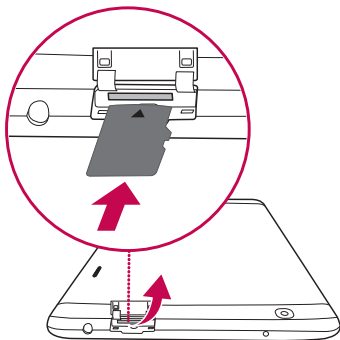

- 2 Stavite nokat u izrez i izvucite podlošku za microSD karticu. microSD karticu umetnite u utor tako da kontakti budu okrenuti prema dolje. Pažljivo podlošku gurnite u uređaj.



Vađenje microSD kartice



Za sigurno vađenje microSD kartice iz tableta, potrebno ju je prvo isključiti.

- 1 Na početnom zaslonu dodirnite **Aplikacije**  > **Postavke**  > **Memorija** > **Isključivanje SD kartice**.
- 2 Nježno izvucite microSD karticu iz njezina utora.

Upozorenje! Nemojte vaditi microSD karticu ako je niste prije toga isključili. U suprotnom može doći do oštećenja microSD kartice i tableta te oštećenja podataka na microSD kartici.

Formatiranje microSD kartice

Upozorenje! Svi podaci spremjeni na microSD karticu bit će izbrisani prilikom formatiranja kartice.

- 1 Na početnom zaslonu dodirnite **Aplikacije**  > **Postavke**  > **Memorija**.
- 2 Dodirnite **Brisanje SD kartice** (dvaput).
- 3 Ako ste postavili uzorak za otključavanje, unesite ga i dodirnite **Briši sve**.
Kartica će se formatirati i biti spremna za korištenje.

NAPOMENA: Ako je na microSD karticu već spremljen sadržaj, struktura mapa može biti drukčija nakon formatiranja jer će sve datoteke biti izbrisane.

Zaključavanje i otključavanje zaslona

Ako se tablet izvjesno vrijeme ne koristi, zaslon se automatski isključuje i zaključava. Na taj način onemogućuje se slučajno pritiskanje i produžuje trajanje baterije. Ako ne namjeravate koristiti tablet, pritisnite **tipku za napajanje/zaključavanje**  kako biste ga zaključali.

Ako je pri zaključavanju zaslona pokrenut neki program, taj program može ostati aktivan i u zaključanom načinu rada. Preporučuje se da prije aktiviranja zaključanog načina rada zatvorite sve programe kako biste izbjegli plaćanje nepotrebnih naknada (npr. za pristup Internetu i prijenos podataka).

Želite li aktivirati tablet, pritisnite **tipku za napajanje/zaključavanje** . Prikazat će se zaključani zaslon. Kako biste otključali početni zaslon, dodirnite i povucite prstom u bilo kojem smjeru na zaključanom zaslonu. Otvorit će se zaslon koji je bio posljednji prikazan.

Vaš početni zaslon

Savjeti o dodirnom zaslonu

Slijedi nekoliko savjeta za kretanje kroz sadržaj tableta.

KnockON

Značajka KnockON omogućava jednostavno uključivanje/isključivanje zaslona pokretom dvostrukog dodira.

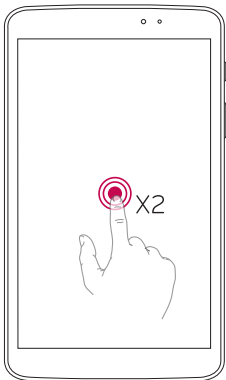

- Za uključivanje zaslona, brzo dvaput dodirnite središte zaslona.
- Za isključivanje zaslona brzo dvaput dodirnite statusnu traku, prazno područje početnog zaslona ili zaključani zaslon.

NAPOMENA:

- Ovu značajku možete onemogućiti u postavkama opcije Zaslona. Na početnom zaslonu dodirnite **Aplikacije**  > **Postavke**  > **Zaslona** > **KnockON** > dodirnite potvrdni okvir **KnockON**.

Slide Aside

Pomoću pokreta s tri prsta ulijevo možete spremiti pokrenute aplikacije ili ih pak vratiti na zaslone. Kako biste ih mogli koristiti kasnije, neke će se aplikacije možda ponovno pokrenuti. Možete spremiti do tri aplikacije.

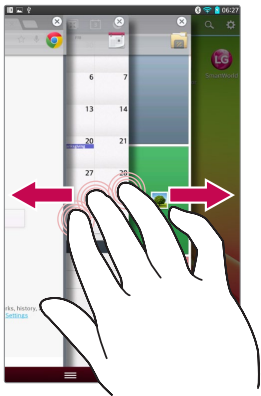

- 1 Dok je aplikacija otvorena, stavite tri prsta na zaslone i povucite ih ulijevo. Trenutni će se zaslone spremiti i prikazat će se početni zaslone.
- 2 Kako biste ponovno otvorili spremljene aplikacije, stavite tri prsta na zaslone i povucite ih udesno. Dodirnite željenu aplikaciju koju želite otvoriti.

Savjet! Značajka **Slide Aside** ne prepoznaje manji broj prstiju, dodatne prste ili dlan.

Dodirnite

Jednim dodiranjem prsta odabirete stavke, veze, prečace i slova tipkovnice na zaslonu.

Dodirnite i držite

Dodirnite i držite stavku na zaslonu tako da je dodirnete i ne dižete prst dok se ne pokrene željena radnja. Na primjer, kako biste otvorili opcije vezane uz određeni kontakt, dodirnite i zadržite kontakt na popisu kontakata dok se ne otvori kontekstualni izbornik.

Povucite

Nakratko dodirnite i zadržite stavku, a zatim je, bez podizanja prsta, povucite na željeno mjesto na zaslonu. Možete povlačiti stavke na početnom zaslonu kako biste ih promijenili raspored.

Povucite prstom ili kliznite

Za povlačenje prstom ili klizanje brzo pomaknite prst po površini zaslona bez zastajkivanja nakon prvog dodira (tako da ne povučete neku stavku). Na primjer, možete kliznuti po zaslonu prema gore ili dolje kako biste se kretali kroz popis ili pregledavali različite početne zaslone povlačenjem prsta slijeva nadesno (ili obrnuto).

Dvostruki dodir

Dodirnite dvaput ako želite zumirati na web-stranici ili karti. Na primjer, brzo dvaput dodirnite odjeljak web-stranice kako biste prilagodili veličinu tog odjeljka veličini zaslona. Dvaput možete dodirnuti zaslon i kada želite zumirati sliku prilikom fotografiranja (kada koristite fotoaparati) ili kada koristite karte. Kako biste je označili, dvaput dodirnite riječi. Dvostrukim dodiranjem možete aktivirati i značajku Uključite zaslon kako biste uključili/isključili zaslon osjetljiv na dodir.

Zumiranje privlačenjem prstiju

Kažiprst i palac možete privlačiti ili razdvajati kako biste povećali ili smanjili sliku dok koristite pretraživač i karte ili dok pregledavate slike.

Zakrenite zaslon

U mnogim aplikacijama i izbornicima orijentacija zaslona prilagođava se fizičkoj orijentaciji uređaja.

NAPOMENA:

- Kako biste odabrali stavku, dodirnite središte ikone.
- Ne pritišćite presnažno; zaslon je dovoljno osjetljiv za prepoznavanje laganih, odmjerenih pritisaka.
- Željenu opciju dodirnite vrškom prsta. Pazite da ne dodirnete okolne tipke.

Početni zaslon

Za prikaz ploha jednostavno kližite prstom ulijevo ili udesno. Svaku od ploha možete prilagoditi pomoću aplikacija, preuzimanja, widgeta i pozadina.

NAPOMENA: Neke zaslonske slike mogu se razlikovati, ovisno o regiji.

Na početnom zaslonu možete vidjeti ikone izbornika na dnu zaslona. Ikone izbornika omogućuju jednostavan pristup najčešće korištenim funkcijama samo jednim dodirnom.



Traka stanja – prikazuje informacije o statusu uređaja, uključujući vrijeme, jačinu signala, status baterije i ikone obavijesti.

Ikone aplikacija – dodirnite ikonu (aplikaciju, widget, mapu itd.) kako biste je otvorili i koristili.

Brze tipke – omogućuju jednostavan pristup najčešće korištenim funkcijama jednim dodirnom.

Gumb izbornika – otvara izbornik Opcije s opcijama koje utječu na trenutni zaslon ili aplikaciju. Dostupnost ovog izbornika ovisi o trenutno prikazanom zaslonu ili pokrenutoj aplikaciji.

Gumb početnog zaslona – povratak na početni zaslon (ili povratak na zadani prozor početnog zaslona s nekog od dodatnih prozora početnog zaslona). Dodirnite i zadržite dodir za prikaz nedavno korištenih aplikacija s pristupom aplikaciji Upravitelj zadataka.

Tipka Natrag – povratak na prethodni zaslon. Osim toga, služi i za zatvaranje skočnih stavki poput izbornika, dijaloških okvira i zaslonske tipkovnice.

Prilagođavanje početnog zaslona

Početni zaslon možete prilagoditi dodavanjem aplikacija, preuzimanja, widgeta i pozadina. Prema svojim željama, na početni zaslon tableta možete dodati omiljene aplikacije i widgete.

Postupak dodavanja stavki na početni zaslon:

- 1 Dodirnite i držite prazni dio površine na početnom zaslonu.
- 2 Dodirnite karticu **Aplikacije**, **Widgeti** ili **Pozadine**.
- 3 Željenu stavku povucite na željeno mjesto i podignite prst.



Brisanje stavke s početnog zaslona:

Dodirnite i držite ikonu koju želite ukloniti, povucite je na ikonu  i podignite prst.

SAVJET! Kako biste sa zaslona Aplikacije dodali ikonu aplikacije na početni zaslon, dodirnite i držite aplikaciju koju želite dodati i povucite je na željeno mjesto.

SAVJET! U mapu možete dodati nekoliko ikona aplikacija. Ispustite jednu ikonu aplikacije preko druge na početnom zaslonu i stvorit će se mapa.

Povratak na nedavno korištene aplikacije

- 1 Dodirnite i držite **početni gumb** . Na zaslonu će se prikazati skočni prozor s ikonama aplikacija koje ste nedavno koristili.
- 2 Dodirnite ikonu kako biste otvorili povezanu aplikaciju. Osim toga, možete dodirnuti tipku **Natrag**  za povratak na prethodni zaslon.

Obavijesti

Obavijesti su upozorenja za primitak novih poruka, događaje iz kalendara i alarme te za trenutne događaje, npr. preuzimanja videozapisa.

U prozoru s obavijestima možete vidjeti prikaz trenutnog statusa tableta i obavijesti na čekanju.

Nakon primitka obavijesti, pripadajuća ikona prikazat će se na vrhu zaslona. Ikone obavijesti na čekanju prikazuju se s lijeve strane, a ikone sustava koje prikazuju stavke kao što su Wi-Fi ili snaga baterije s desne.

NAPOMENA: Dostupne opcije mogu se razlikovati ovisno o regiji ili davatelju usluga.

Obavijesti na čekanju

Ikone sustava kao što su Bluetooth, Wi-Fi i status baterije

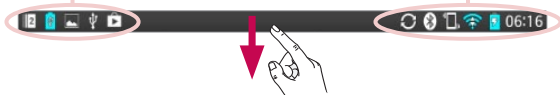

Za obavijesti i postavke povucite prema dolje

Kako biste otvorili prozor s obavijestima, povucite prema dolje sa statusne trake. Kako biste zatvorili prozor s obavijestima, povucite traku koja se nalazi na dnu zaslona prema gore.

NAPOMENA: Dodirnite i držite ikonu u brzim postavkama za prikaz izbornika postavki funkcije.

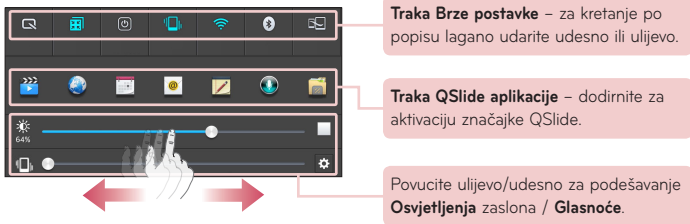

Brze postavke u obavijesnom okviru

Pomoću opcije Brze postavke možete jednostavno mijenjati postavke funkcija, kao što je Wi-Fi. Brze postavke nalaze se pri vrhu prozora s obavijestima.

Preraspodjela stavki brzih postavki u prozoru s obavijestima

Otvorite prozor s obavijestima i dodirnite . Tada možete vidjeti i preraspodijeliti željene stavke u izborniku brzih postavki.

QSlide aplikacije u obavijesnom okviru

QSlide aplikacije prikazuju se u traci na obavijesnom okviru, ispod trake Brze postavke. Te ikone omogućavaju brz i praktičan način za izvršavanje višestrukih zadataka na istom zaslonu (slično značajki televizora "slika u slici"). QSlide na zaslonu prikazuje mali prozor aplikacije koji možete pomicati, mijenjati mu veličinu ili odabrati njegovu prozirnost.

Korištenje QSlide aplikacija

Dodirnite bilo koju QSlide aplikaciju na traci koju želite aktivirati. Nakon aktivacije, značajka QSlide otvorit će aplikaciju u prozoru u prednjem planu, omogućujući vam pristup drugih pozadinskim aplikacijama. Možete otvoriti do dva prozora QSlide istovremeno.

Ikone indikatora na statusnoj traci

Ikone indikatora prikazuju se na traci stanja na vrhu zaslona i upućuju na događaje u kalendaru, status uređaja itd.



Ikone koje se prikazuju na vrhu zaslona pružaju informacije o statusu uređaja. U tablici u nastavku prikazane su neke od uobičajenih ikona.

Ikona	Opis	Ikona	Opis
	Način rada u avionu		Alarm je postavljen
	Priključeno na Wi-Fi mrežu		Reprodukcija SmartShare glazbe
	Slušalice s kabelom		GPS prikuplja
	Bluetooth je uključen		Primanje podataka o lokaciji s GPS-a
	Upozorenja sustava		Podaci se sinkroniziraju
	Način rada s vibracijom		Nova Gmail poruka

	Baterija je puna		Nova poruka s Hangoutsa
	Baterija se puni		Pjesma se reproducira
	DLNA uključen		Tablet je priključen na računalo putem USB kabela ili aktivno je USB povezivanje
	Preuzimanje podataka		Način rada za uštedu energije uključen
	Prijenos podataka		Slika u nizu sa strane aktivirana

NAPOMENA: Smještaj ikona u traci stanja može se razlikovati s obzirom na funkciju ili uslugu.

Uključi i iskoči

Putem značajke Uključi i iskoči možete brzo odabrati aplikacije koje želite koristiti nakon priključivanja slušalice ili ulaznih uređaja kao što su miš ili tipkovnica.

- 1 Priključite slušalice ili ulazni uređaj (npr. miš, tipkovnicu itd.).
- 2 Prikazat će se prozor s aplikacijama kako biste mogli odabrati aplikaciju koju želite pokrenuti.

NAPOMENA: Možete urediti aplikacije za prikaz u prozoru i odabrati kako ne želite prikazati prozor s aplikacijama.

► Dodirnite  >  > **Postavke**  > **Dodatak**.

Snimanje zaslona

Za snimanje zaslona istovremeno pritisnite **tipku za smanjenje glasnoće** i **tipku za napajanje/zaključavanje** te zadržite dodir na otprilike 2 sekunde.

Za prikaz snimljene slike otvorite mapu **Aplikacije**  > **Galerija**  > **Screenshots**.

SAVJET! Ne možete snimiti zaslon fotoaparata / video kamere.

Snimate zaslon pomoću funkcije QuickMemo

Na zaslonu koji želite snimiti povucite traku stanja prema dolje i odaberite QuickMemo.

ILI

Istovremeno pritisnite **tipke za pojačavanje i stišavanje zvuka** i zadržite dodir.

Zaslon snimate pomoću funkcije Snimi još







Ova značajka omogućuje snimanje dijela zaslona u zadanom web pregledniku.

- 1 Dok ste spojeni na Internet, dodirnite , a zatim dodirnite **Snimi još**.
- 2 Postavite plavi okvir na željenu veličinu, a zatim dodirnite **U redu**.
Odabrano područje spremiće se u Galeriju.

Zaslonska tipkovnica

Tekst možete unositi pomoću zaslonske tipkovnice. Zaslonska tipkovnica se prikazuje automatski na zaslonu kada želite unijeti tekst. Za ručni prikaz tipkovnice, jednostavno dodirnite polje za tekst ondje gdje želite unijeti tekst.

Korištenje tipkovnice i unos teksta

-  Dodirnite jednom kako bi se slovo koje unosite promijenilo u veliko tiskano. Dodirnite dvaput za sva velika slova.
-  Dodirnite za promjenu tipkovnice u numeričku i tipkovnicu sa simbolima.
-  Dodirnite kako biste koristili funkciju unosa glasa. Ovu ikonu možete dodirnuti i držati i za odabir rukopisa i izbornika s postavkama.
-  Dodirnite za unos razmaka.
-  Dodirnite za stvaranje novog retka u polju poruke.
-  Dodirnite za brisanje prethodnog znaka.

Unos slova s dijakritičkim znakovima

Zaslonska tipkovnica omogućuje vam unos posebnih znakova (npr., "č,ć,š,đ,ž").

Za unos slova "ć", primjerice, dodirnite i držite tipku "c". Nakon što se pojavi željeni znak, kliznite prstom preko njega kako biste ga odabrali.

Postavljanje Google računa

Pri prvom uključivanju tableta imate mogućnost aktivacije mreže, prijave na svoj Google račun te odabira načina korištenja nekih Google usluga.

Postupak postavljanja Google računa

- Prijavite se u Google račun sa skočnog zaslona za postavljanje.

ILI

- Na početnom zaslonu dodirnite **Aplikacije**  > karticu **Aplikacije** > **Postavke**  > **Računi i sinkronizacija** > **Dodaj račun** > **Google**.

Ako već imate Google račun, pritisnite **Postojeći**, unesite svoju adresu e-pošte i lozinku, a zatim dodirnite . Ako ga nemate, dodirnite **Novi** i unesite potrebne podatke za stvaranje novog Google računa.

Nakon što na telefonu postavite Google račun, tablet će vam se automatski sinkronizirati s Google računom na webu.

Vaši se kontakti, Gmail poruke, kalendarski događaji i ostale informacije iz tih aplikacija i usluga na webu sinkroniziraju s vašim tabletom (sinkronizacija ovisi o postavkama sinkronizacije).

Nakon prijave možete koristiti Gmail™ i uživati u prednostima Google usluga na svojem tabletu.

Povezivanje s mrežom i uređajima



Wi-Fi

Uz Wi-Fi možete koristiti brzi internetski pristup unutar dosega točke za bežični pristup (AP). Uz Wi-Fi možete uživati u bežičnom Internetu bez dodatnih naknada.

Povezivanje s Wi-Fi mrežama

Za korištenje Wi-Fi veza putem tableta treba pristupiti bežičnoj pristupnoj točki ili "hotspotu". Neke su pristupne točke otvorene i jednostavno se možete povezati s njima. Druge su skrivene ili koriste sigurnosne značajke, tako da je za povezivanje s njima potrebna konfiguracija tableta. Isključite Wi-Fi kada ga ne koristite kako biste produžili trajanje baterije.

Uključivanje Wi-Fi tehnologije i povezivanje s Wi-Fi mrežom

- 1 Na početnom zaslonu dodirnite **Aplikacije**  > karticu **Aplikacije** > **Postavke**  > **Wi-Fi** u izborniku BEŽIČNE MREŽE.
- 2 Dodirnite  za uključivanje i pokretanje traženja dostupnih Wi-Fi mreža.
- 3 Dodirnite **Traži** za prikaz popisa aktivnih Wi-Fi mreža unutar dosega.
 - Zaštićene mreže prikazuju se s ikonom lokota.
- 4 Dodirnite mrežu kako biste se povezali s njom.
 - Ako je mreža zaštićena, od vas se traži unos lozinke ili drugih vjerodajnica. (dodatne pojedinosti zatražite od administratora mreže).
- 5 Statusna traka prikazuje ikone koje označavaju status Wi-Fi mreže.

Bluetooth



Bluetooth možete koristiti za slanje podataka tako da uključite odgovarajuću aplikaciju, a ne pomoću izbornika Bluetooth kako je to slučaj na većini drugih mobilnih telefona.

NAPOMENA:

- Tvrtka LG ne odgovara za gubitak, presretanje ili zloupotrebu podataka poslanih ili primljenih putem bežične Bluetooth veze.
- Uvijek vodite računa da podatke dijelite i primate s pravilno zaštićenih i pouzdanih uređaja. Ako se među uređajima nalaze prepreke, radna udaljenost može se smanjiti.
- Neki uređaji, a osobito oni koje nije testirao i odobrio Bluetooth SIG, mogu biti nekompatibilni s vašim uređajem.

Uključivanje funkcije Bluetooth i usklađivanje tableta s Bluetooth uređajem

Uređaj morate upariti s drugim uređajem prije povezivanja.

- 1 Na početnom zaslonu dodirnite **Aplikacije**  > karticu **Aplikacije** > **Postavke**  > **Bluetooth** u izborniku BEŽIČNE MREŽE.
- 2 Dodirnite  kako biste uključili Bluetooth. Pojavit će se opcija za prikaz tableta. Zatim dodirnite **Traži uređaje** za prikaz uređaja unutar dosega.
- 3 S popisa odaberite uređaj s kojim se želite uskladiti.

Po dovršetku usklađivanja vaš se uređaj povezuje s drugim uređajem.

NAPOMENA: Vaš tablet ne podržava profil handsfree uređaja. Stoga na ovom uređaju možda nećete moći koristiti značajke poziva u kombinaciji s određenim dodacima kao što su Bluetooth slušalice ili uređaji za značajkom Bluetooth.

Bežično slanje podataka pomoću značajke Bluetooth

1 Otvorite stavku i dodirnite .

ILI

Dodirnite stavku, zadržite dodir i odaberite **Dijeli**.

ILI

Otvorite stavku i dodirnite **gumb izbornika**  > **Dijeli**.

2 Dodirnite **Bluetooth** za dijeljenje putem Bluetooth veze.

NAPOMENA: Način odabira te opcije može ovisiti o vrsti podataka.

3 Potražite uređaj s omogućenom značajkom Bluetooth i uskladite se s njim.

Bežično primanje podataka pomoću značajke Bluetooth

1 Na početnom zaslonu dodirnite **Aplikacije**  > karticu **Aplikacije** > **Postavke**  > **Bluetooth**.

2 Dodirnite  kako biste uključili Bluetooth vezu i potvrdite okvir pri vrhu zaslona kako biste uređaj učinili vidljivim drugim uređajima.

NAPOMENA: Kako biste odabrali vremensko razdoblje koliko će vaš uređaj biti vidljiv, dodirnite **gumb izbornika**  > **Prekid u vidljivosti**.

- 3 Uparite uređaje i dodirnite **Prihvati** kada primite zahtjev za autorizaciju Bluetooth veze kako biste prihvatili datoteke.

SmartShare

Možete koristiti značajku SmartShare s aplikacijama Galerija, Glazba, Video i Polaris Office.

Za slanje sadržaja s tableta na druge uređaje

- 1 Za sadržaj koji želite reproducirati ili prenijeti dodirnite .
- 2 U dijaloškom okviru dodirnite **Pokreni** ili **Beam**.
 - **Pokreni:** Sadržaj možete usmjeravati putem televizora, Bluetooth zvučnika itd.
 - **Beam:** Sadržaj možete slati na Bluetooth uređaje ili SmartShare Beam* – podržano na LG telefonima ili tabletima.

*SmartShare Beam brzo prenosi multimedijски sadržaj preko Wi-Fi Direct veze.
- 3 Za reprodukciju ili primanje na popisu dodirnite uređaj.
 - Ako uređaj nije na popisu, provjerite jesu li uključene Wi-Fi, Wi-Fi Direct ili Bluetooth veza na uređaju. Zatim dodirnite **Ponovo skeniraj**.
- 4 Dodirnite **Šalji**.

Kako biste na tabletu mogli uživati u sadržajima s obližnjih uređaja, kao što su računalo ili mobilni uređaj

1 Za povezivanje obližnjih uređaja s tabletom dodirnite Obližnji uređaji.



- Tablet i obližnji uređaji moraju biti povezani u istu Wi-Fi mrežu.
- Provjerite je li uključena značajka DLNA za obližnje uređaje.

2 Za povezivanje dodirnite uređaj.

Ako na popisu nema uređaja, dodirnite **Pretražite obližnje uređaje**.

Nakon povezivanja, na tabletu ćete moći uživati u sadržaju s obližnjeg uređaja.

Veze s računalom putem USB kabela

Upoznavanje s povezivanjem uređaja i računala pomoću USB kabela prilikom USB načina povezivanja.

Prijenos glazbe, fotografija i videozapisa pomoću načina za masovno spremanje na USB

1 Povežite tablet s računalom putem USB kabela.

- 2 Ako na računalo niste instalirali upravljački program za platformu LG Android, postavke morate promijeniti ručno. Odaberite **Postavke sustava** > karticu **SUSTAV** > **PC veza** > **Odaberite način USB spajanja**, a zatim odaberite **Sinkronizacija medija (MTP)**.
- 3 Zatim ćete sadržaj s prenosive memorije moći pregledavati na računalu i prenositi datoteke.

Sinkronizacija s aplikacijom Windows Media Player

Provjerite je li na računalu instaliran Windows Media Player.

- 1 Pomoću USB kabela povežite tablet i računalo s instaliranom aplikacijom Windows Media Player.
 - 2 Odaberite opciju **Sinkronizacija medija (MTP)**. Kada priključite uređaj, na zaslonu računala otvara se skočni prozor.
 - 3 Otvorite Windows Media Player za sinkronizaciju glazbenih datoteka.
 - 4 Uredite ili unesite naziv uređaja u skočni prozor (ako je potrebno).
 - 5 Odaberite i odvučite željene glazbene datoteke do popisa za sinkronizaciju.
 - 6 Pokrenite sinkronizaciju.
- Za sinkronizaciju s aplikacijom Windows Media Player trebaju biti ispunjeni sljedeći uvjeti.

Stavke	Uvjet
OS	Microsoft Windows XP SP2, Vista ili noviji sustav
Verzija aplikacije Window Media Player	Windows Media Player 10 ili novija verzija

- Ako je verzija aplikacije Windows Media Player starija od verzije 10, instalirajte verziju 10 ili noviju.





Kontakti

Na tabletu možete dodavati kontakte i sinkronizirati ih s kontaktima Google računa ili drugim računima koji podržavaju sinkronizaciju kontakata.

Traženje kontakta

- 1 Na početnom zaslonu dodirnite **Kontakti**  kako biste otvorili kontakte.
- 2 Dodirnite okvir **Pretraži kontakte** i unesite ime kontakta pomoću tipkovnice. Možete i dodirnuti slovo uz desnu stranu zaslona kako biste pristupili imenima koja počinju s odabranim slovom.



Dodavanje novog kontakta

- 1 Na početnom zaslonu dodirnite **Kontakt** .
- 2 Dodirnite . Odaberite željeni račun (ako postoji).
- 3 Ako kontaktu želite dodati sliku, dodirnite . Odaberite **Slikaj** kako biste fotografirali pomoću fotoaparata ili **Odaberi iz galerije**. Zatim potražite slike i odaberite je.
- 4 Dodirnite  za unos više informacija o imenu.
- 5 Unesite pojedinosti o kontaktu.
- 6 Dodirnite **Spremi** za spremanje kontakta.

Omiljeni kontakti

Možete svrstati često pozivane brojeve kao omiljene.

Dodavanje kontakta u favorite

- 1 Na početnom zaslonu dodirnite **Kontakti**  kako biste otvorili kontakte.
- 2 Za pregled pojedinosti dodirnite kontakt.
- 3 Dodirnite zvijezdu  desno od imena kontakta. Zvijezda poprima zlatnu boju, a kontakt se dodaje među favorite.

Uklanjanje kontakta s popisa favorita

- 1 Na početnom zaslonu dodirnite **Kontakti**  kako biste otvorili kontakte.
- 2 Dodirnite karticu **Favoriti** za pregled omiljenih kontakata.
- 3 Za pregled pojedinosti dodirnite kontakt.
- 4 Dodirnite zlatnu zvijezdu desno od imena kontakta. Zvijezda će posivjeti i kontakt će se ukloniti iz favorita.

Stvaranje grupe

- 1 Na početnom zaslonu dodirnite **Kontakti**  kako biste otvorili kontakte.
- 2 Dodirnite karticu **Grupe**, a zatim .
- 3 Dodirnite **Spremi** kako biste spremili grupu.

NAPOMENA: Ako izbrišete grupu, kontakti dodijeljeni toj grupi neće se izgubiti. Ostat će u imeniku.

E-pošta

Pomoću aplikacije E-pošta možete čitati poruke e-pošte iz usluga kao što je Gmail. Aplikacija E-pošta podržava sljedeće vrste računa: POP3, IMAP i Exchange.



Vaš davatelj usluga ili administrator sustava može vam dostaviti potrebne postavke računa.

Upravljanje računom e-pošte

Kada prvi put otvorite aplikaciju E-pošta, otvorit će se čarobnjak za postavljanje koji će vam pomoći u postavljanju računa e-pošte.

Nakon početnog postavljanja aplikacija E-pošta prikazat će sadržaj ulaznog spremnika. Ako ste dodali više od jednog računa, možete se kretati između računa.



Postupak dodavanja drugog računa e-pošte:

- Otvorite aplikaciju **E-pošta** i dodirnite **gumb izbornika**  > **Postavke** > .

Postupak promjene postavki računa e-pošte:

Otvorite aplikaciju **E-pošta** i dodirnite **gumb izbornika**  > **Postavke** > **Opće postavke**.

Postupak brisanja računa e-pošte:





- Otvorite aplikaciju **E-pošta** i dodirnite **gumb izbornika**  > **Postavke** > dodirnite **gumb izbornika**  > **Brisanje računa** > dodirnite račun koji želite izbrisati > **Obriši** > odaberite **Da**.

Rad s mapama računa

Otvorite aplikaciju **E-pošta**, dodirnite **gumb izbornika**  i odaberite **Mape**. Svaki račun ima svoje mape *Pristigla pošta*, *Poslane*, *Odlazne* i *Spremljene*. Ovisno o značajkama koje podržava davatelj usluga za vaš račun, možete imati i dodatne mape.

Sastavljanje i slanje poruka e-pošte

Sastavljanje i slanje poruke:

- 1 U aplikaciji E-pošta dodirnite **Napiši** .
- 2 Unesite adresu primatelja poruke. Prilikom unosa teksta, iz imenika će vam se nuditi adrese koje odgovaraju unosu. Višestruke adrese razdvojite znakom točke sa zarezom.
- 3 Dodirnite **gumb izbornika**  kako biste dodali Cc/Bcc i prema potrebi dodirnite **Dodaj**  kako biste pridružili datoteke.
- 4 Unesite predmet i poruku
- 5 Dodirnite **Šalji**  kako biste poslali poruku.
Ako niste povezani s mrežom, na primjer, ako radite u načinu rada u avionu, poruke koje šaljete spremit će se u mapu *Odlazne* dok se ponovno ne povežete s mrežom. Ako se u njemu nalaze neposlane poruke, *Izlazni spremnik* prikazat će se na zaslonu *Računi*.

SAVJET! Nakon što u ulazni spremnik pristigne nova poruka e-pošte, telefon će se oglasiti zvučnim signalom ili vibracijom. Ako više ne želite primiti obavijesti, dodirnite obavijest za e-poštu.

Fotoaparar

Želite li otvoriti aplikaciju Fotoaparar, dodirnite Fotoaparar  na početnom zaslonu.



Osnovne informacije o tražilu











- 1 Promijeni fotoaparar** – prebacivanje između stražnjeg objektivu i prednjeg objektivu fotoapararata.
- 2 Način okidanja** – definira način snimanja.
- 3 Postavke** – dodirnite tu ikonu kako biste otvorili izbornik postavki. Pročitajte odjeljak **Korištenje naprednih postavki** na sljedećoj stranici.
- 4 Način rada Video** – dodirnite (ili povucite) za odabir između načina rada Fotoaparar/Video.
- 5 Snimanje fotografije**
- 6 Galerija** – dodirnite za prikaz posljednje snimljene fotografije. Ova opcija omogućava pristupanje galeriji i pregled spremljenih fotografija u načinu rada fotoapararata.

NAPOMENA: Prije snimanja fotografija provjerite je li objektiv fotoaparata čist.

Korištenje naprednih postavki

U tražilici dodirnite  kako biste otvorili napredne opcije. Postavke fotoaparata možete promijeniti pomicanjem po popisu. Nakon odabira opcije dodirnite tipku **Natrag** .

	Snimanje fotografija glasovnom naredbom.
	Definiranje i kontrola količine sunčeve svjetlosti koja dolazi na fotografiju.
	Izoštavanje na određenu točku.
	Odabir razlučivosti fotografije. Ako odaberete visoku razlučivost, veličina datoteke će se povećati, što znači da ćete u memoriju moći spremiti manje fotografija.
	ISO vrijednost određuje osjetljivost svjetlosnog senzora fotoaparata. Što je ISO vrijednost veća, fotoaparat će biti osjetljiviji. To je korisno u uvjetima slabijeg osvjetljenja kada se ne može koristiti bljeskalica.
	Poboljšava kvalitetu boje u različitim svjetlosnim uvjetima.
	Primjenjuje umjetnički efekt na slike.
	Postavljanje odgode nakon pritiskanja gumba za snimanje. To je idealno ako se i sami želite naći na fotografiji.



Uključite za korištenje usluga koje se temelje na lokaciji tableta. Snimajte fotografije gdje god da se nalazite i označite ih pomoću lokacije. Ako prenesete označene fotografije na blog koji podržava geo-označavanje, moći ćete ih vidjeti na karti.

NAPOMENA: Funkcija je dostupna samo kada je aktivna funkcija GPS.



Odabir zvuka okidača.



Odaberite želite li tipke za jačinu zvuka koristiti za snimanje ili zumiranje.



Postavite lokaciju pohrane svojih slika. Odaberite između opcija Memorija telefona i SD kartica.



Otvaranje vodiča za korištenje za prikaz načina rada funkcije.



Ponovno postavljanje svih zadanih postavki fotoaparata.

SAVJET!





- Kada zatvorite fotoaparat, neke postavke vratit će se na zadane vrijednosti, među ostalima i nivo bijele boje, efekt boje, brojač i tip scene. Provjerite ih prije snimanja sljedeće fotografije.
- Izbornik postavki prikazuje se iznad tražila pa prilikom promjene elemenata boje ili kvalitete fotografije rezultat promjene možete vidjeti iza izbornika Postavke.

Brzo snimanje fotografije

- 1 Otvorite aplikaciju **Fotoapar**.
- 2 Tablet držite u vodoravnom položaju i usmjerite objektiv prema objektu koji želite fotografirati.
- 3 U sredini zaslona tražila prikazat će se okvir za fokusiranje. Možete dodirnuti bilo gdje na zaslonu kako biste se fokusirali na tu točku.
- 4 Kad okvir za fokusiranje postane zelene boje, fotoapar
- 5 Dodirnite  za snimanje fotografije.

Nakon snimanja fotografije

Dodirnite  za prikaz posljednje snimljene fotografije.

	Dodirnite kako biste fotografiju podijelili putem funkcije SmartShare .
	Dodirnite kako biste odmah snimili još jednu fotografiju.
	Dodirnite kako biste svoju fotografiju poslali drugima ili je podijelili putem usluga društvenog umrežavanja.
	Dodirnite za brisanje fotografije.

SAVJET! Ako imate račun društvene mreže i postavili ste ga na tabletu, svoju fotografiju možete podijeliti sa zajednicom te društvene mreže.

Za otvaranje naprednih opcija dodirnite gumb izbornika .

Postavi sliku kao – dodirnite ako fotografiju želite koristiti kao **Kontakt fotografija**, **Početni zaslon** ili **Pozadina zaslona zaključavanja**.

Premjesti – dodirnite kako biste fotografiju premjestili na drugo mjesto.

Kopiraj – dodirnite za kopiranje odabrane fotografije i njeno spremanje u drugi album.





Kopiranje na traku snimke – dodirnite za kopiranje fotografije i njeno spremanje na traku snimke.

Novi naziv – dodirnite za uređivanje naziva odabrane fotografije.

Zakreni ulijevo/udesno – okretanje ulijevo ili udesno.

Izreži – izrez fotografije. Pomaknite prst po zaslonu kako biste odabrali područje za izrezivanje.

Uredi – pregledavanje i uređivanje fotografije.

	Primjenjuje svjetlosni efekt na fotografiju.
	Primjenjuje umjetnički efekt na fotografije.
	Primjenjuje efekte boje na fotografije.
	Primjenjuje dodatne opcije na vaše telefone.

Dijaprojeksija – automatski slijedni prikaz slika u trenutnoj mapi.

Dodaj lokaciju – dodavanje informacija o lokaciji.

Detalji – prikaz dodatnih informacija o sadržaju.

Pregledavanje spremljenih fotografija

Spremljenim fotografijama možete pristupiti u načinu rada za fotografiranje. Samo dodirnite pregled slike pri dnu zaslona i prikazat će se Galerija.

- Za pregled više fotografija pomičite se lijevo ili desno.
- Dvaput dodirnite zaslon za povećanje ili smanjenje slike ili postavite dva prsta i razdvojite ih (za smanjivanje prste približavajte).

Video kamera

Osnovne informacije o tražilu

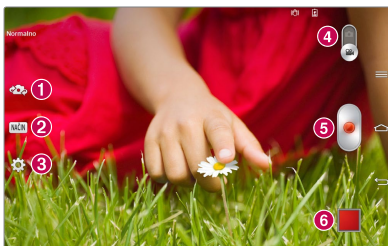











- 1 Promijeni fotoaparata** – prebacivanje između stražnjeg objektivu i prednjeg objektivu fotoaparata.
- 2 MODE** – definira način snimanja.
- 3 Postavke** – dodirnite tu ikonu kako biste otvorili izbornik postavki. Pročitajte odjeljak **Korištenje naprednih postavki** na sljedećoj stranici.
- 4 Način rada za fotografiranje** – dodirnite ovu ikonu i pomaknite je prema gore za prelazak na način rada za fotografiranje.
- 5 Snimi** – dodirnite kako biste započeli snimanje videozapisa.
- 6 Galerija** – dodirnite za prikaz posljednjeg snimljenog videozapisa. Ova opcija omogućava pristupanje galeriji i pregled spremjenih videozapisa u načinu rada za snimanje videozapisa.

SAVJET! Kada snimate videozapis, postavite dva prsta na zaslon i privucite ih jedan drugom kako biste koristili funkciju zumiranja.



NAPOMENA: Provjerite da mikروفon nije blokiran za vrijeme snimanja video ili audio isječka.

Korištenje naprednih postavki

U tražilicu dodirnite  kako biste otvorili napredne opcije.





	Dodirnite kako biste postavili veličinu videozapisa koji želite snimiti (u pikselima).
	Definiranje i kontrola količine sunčeve svjetlosti koja dolazi na videozapis.
	Onemogućava trešnju tijekom snimanja videozapisa radi postizanja visoke kvalitete videozapisa.
	Poboljšava kvalitetu boje u različitim svjetlosnim uvjetima.
	Odaberite ton boje koji želite koristiti za svoj novi prikaz.
	Uključite za korištenje usluga koje se temelje na lokaciji tableta.
	Odaberite želite li tipke za jačinu zvuka koristiti za snimanje ili zumiranje.
	Postavite lokaciju pohrane svojih slika. Odaberite između opcija Memorija telefona i SD kartica.
	Otvaranje vodiča za korištenje za prikaz načina rada funkcije.
	Ponovno postavljanje svih zadanih postavki fotoaparata.

Brzo snimanje videozapisa

- 1 Otvorite aplikaciju **Fotoaparati** i dodirnite gumb **Način rada za snimanje videozapisa**.
- 2 Na zaslonu će se prikazati tražilo videokamere.
- 3 Držeći tablet usmjerite objektiv prema objektu koji želite snimiti.
- 4 Za početak snimanja jednom dodirnite .
- 5 Prikazat će se mjerač vremena koji prikazuje duljinu videozapisa.
- 6 Za prekid snimanja na zaslonu dodirnite .

Nakon snimanja videozapisa

Dodirnite  za prikaz posljednjeg snimljenog videozapisa.

	Dodirnite kako biste videozapis podijelili putem funkcije SmartShare .
	Dodirnite kako biste odmah snimili sljedeći videozapis.
	Dodirnite kako biste svoj videozapis poslali drugima ili ga podijelili putem usluga društvenog umrežavanja.
	Dodirnite za brisanje videozapisa.

Pregledavanje spremljenih videozapisa

- 1 U tražilu dodirnite pregled slike pri dnu zaslona.
- 2 Na zaslonu će se prikazati vaša galerija.
- 3 Dodirnite videozapis kako bi se automatski počeo reproducirati.

Zumiranje uživo

Zumiranjem uživo možete povećati ili smanjiti dio videozapisa koji se trenutno reproducira kako biste povećali ili smanjili željeni prikaz.

Tijekom reprodukcije videozapisa, možete privlačiti ili razdvajati kažiprst i palac kako biste povećali ili smanjili sliku.

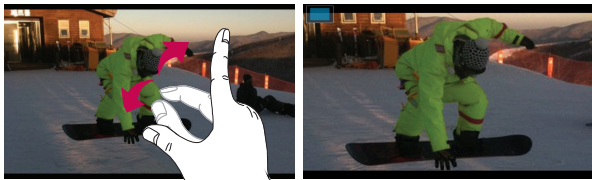

NAPOMENA:

- Kada ste u načinu rada za reprodukciju videozapisa, povucite zaslone prema gore ili dolje kako biste podesili svjetlinu zaslona.
- Kada ste u načinu rada za reprodukciju videozapisa, povucite zaslone ulijevo ili udesno kako biste premotali unatrag ili unaprijed.

NAPOMENA: Ne pritišćite presnažno, zaslon je dovoljno osjetljiv za prepoznavanje laganih, odmjerenih pritisaka.

Podšavanje jačine zvuka tijekom gledanja videozapisa

Kako biste prilagodili glasnoću zvuka u videozapisu tijekom njegove reprodukcije, koristite tipke za podšavanje glasnoće na desnoj strani tableta.

Galerija

Multimedijske podatke možete pohranjivati na internoj memoriji radi lakšeg pristupa svim multimedijskim datotekama. Pomoću ove aplikacije možete pregledavati multimedijske datoteke kao što su slike i videozapisi.

- 1 Na početnom zaslonu dodirnite **Aplikacije**  > karticu **Aplikacije** > **Galerija** .

Putem aplikacije Galerija možete upravljati svih svojim slikovnim datotekama i videozapisima.

NAPOMENA:

- Neki formati datoteka nisu podržani, ovisno o softveru koji je instaliran na uređaj.
- Neke se datoteke možda neće ispravno reproducirati, ovisno o načinu šifriranja.

Pregled slika

Pokretanjem aplikacije Galerija prikazat će se sve dostupne mape. Kada druga aplikacija, npr. E-pošta, spremi sliku, automatski će se izraditi mapa za preuzimanje u koju će se slika spremiti. Slično tome, snimite li zaslon, automatski će se izraditi mapa za snimke zaslona. Odaberite mapu kako biste je otvorili.

Slike se prikazuju u mapi, prema datumu nastanka. Odaberite sliku koju želite prikazati preko cijelog zaslona. Za prikaz sljedeće ili prethodne slike pomaknite se ulijevo ili udesno.

Povećavanje i smanjivanje

Sliku možete povećati na jedan od sljedećih načina:

- Dvapat dodirnite bilo koji dio slike kako biste ga povećali. Ponovno dvapat dodirnite za povratak na prikaz preko cijelog zaslona.
- Razdvojite dva prsta na bilo kojem dijelu slike kako biste ga povećali. Skupite prstima za smanjenje zuma.

Reprodukcija videozapisa



Uz videozapise prikazuje se ikona . Odaberite videozapis i dodirnite  kako biste ga reproducirali.

Opcije pregleda fotografija i videozapisa

Tijekom pregledavanja fotografije ili videozapisa dodirnite **gumb izbornika**  i koristite napredne opcije uređivanja.

Brisanje slika i videozapisa

Odaberite jedan od sljedećih načina:

- U mapi dodirnite  i odaberite fotografije i videozapise koje želite izbrisati, a zatim dodirnite **Izbriši**.
- Tijekom pregledavanja fotografije ili videozapisa dodirnite .

Postavljanje pozadine

Tijekom pregledavanja fotografije dodirnite **gumb izbornika**  > **Postavi sliku kao** i odaberite **Kontakt fotografija**, **Početni zaslon** ili **Pozadina zaslona zaključavanja**.

NAPOMENA:

- Neki formati datoteka nisu podržani, ovisno o softveru uređaja.
- Ako veličina dokumenta prekorači dostupnu memoriju, može doći do pogreške prilikom otvaranja dokumenata.







Video player

Tablet ima video player koji vam omogućuje reprodukciju omiljenih videozapisa. Za pristup video playeru na početnom zaslonu dodirnite

Aplikacije  > karticu **Aplikacije** > **Video player** .

Reprodukcija videozapisa

- 1 Na početnom zaslonu dodirnite **Aplikacije**  > karticu **Aplikacije** > **Video player** .
- 2 Odaberite videozapis koji želite reproducirati.

	Dodirnite za pauziranje videozapisa.
	Dodirnite za nastavak reprodukcije videozapisa.
	Dodirnite za prelazak 10 sekundi unaprijed.
	Dodirnite za prelazak 10 sekundi unatrag.
	Dodirnite za upravljanje glasnoćom videozapisa.
	Dodirnite za promjenu formata prikaza videozapisa.
	Dodirnite za pristup značajci QSlide i prikaz videozapisa u malom prozoru.



Dodirnite kako biste videozapis podijelili putem funkcije SmartShare.



Dodirnite za zaključavanje prozora.

Za promjenu glasnoće tijekom reprodukcije videozapisa koristite tipke za povećanje i smanjenje glasnoće na desnoj strani tableta.

Dodirnite i držite videozapis na popisu za pristup sljedećim opcijama:

Dijeli, Izbriši, Rezanje i Detalji.

Glazba

Vaš tablet ima glazbeni player koji omogućuje preslušavanje omiljenih pjesama. Za pristup glazbenom playeru na početnom zaslonu dodirnite

Aplikacije  > karticu **Aplikacije** > **Glazba** .

Dodavanje glazbenih datoteka na tablet

Započnite prijenosom glazbenih datoteka na tablet:













- Prijenos glazbe putem opcije Sinkronizacija medija (MTP).
- Bežično preuzimanje s Interneta.
- Sinkronizacija tableta s računalom.
- Primanje datoteka putem Bluetooth veze.

Prijenos glazbe putem opcije Sinkronizacija medija (MTP)

- 1 Povežite tablet s računalom putem USB kabela.
- 2 Odaberite opciju **Sinkronizacija medija (MTP)**. Tablet će se na računalu prikazati kao tvrdi disk. Za prikaz sadržaja pritisnite na disk. Kopirajte datoteke s računala u željenu mapu.
- 3 Nakon prijena datoteka, povucite traku stanja prema dolje i dodirnite **USB spojen** > **Punjenje tableta**. Sada možete sigurno iskopčati uređaj.

Reprodukcija pjesme

- 1 Na početnom zaslonu dodirnite **Aplikacije**  > karticu **Aplikacije** > **Glazba** .
- 2 Dodirnite karticu **Pjesme**.
- 3 Odaberite pjesmu koju želite reproducirati.

	Dodirnite kako biste datoteke pronašli putem web-mjesta YouTube
	Dodirnite kako biste glazbu podijelili putem funkcije SmartShare.
	Dodirnite za postavljanje nasumične reprodukcije pjesama
	Dodirnite za postavljanje načina rada s ponavljanjem
	Dodirnite za upravljanje glasnoćom glazbe
	Dodirnite za pauziranje reprodukcije
	Dodirnite za nastavak reprodukcije
	Dodirnite za prelazak na sljedeću pjesmu u albumu ili na popisu pjesama
	Dodirnite za povratak na početak pjesme. Dvaput dodirnite za povratak na prethodnu pjesmu
	Dodirnite za postavljanje trenutne pjesme kao favorita
	Dodirnite za prikaz aktivnog popisa pjesama
	Dodirnite za postavljanje zvučnog efekta.

Za promjenu glasnoće tijekom slušanja glazbe koristite tipke za povećanje i smanjenje glasnoće na desnoj strani tableta.

Dodirnite i držite bilo koju pjesmu na popisu za pristup sljedećim opcijama:

Reprodukcija, Dodaj na popis, Dijeli, Izbriši, Pojediniosti i Traži.

NAPOMENA:

- Neki formati datoteka nisu podržani, ovisno o softveru uređaja.
- Ako veličina dokumenta prekorači dostupnu memoriju, može doći do pogreške prilikom otvaranja dokumenata.

NAPOMENA: Autorska prava za glazbene datoteke mogu biti zaštićena međunarodnim sporazumima i državnim zakonima o autorskim pravima.

Stoga će možda biti potrebno dobiti dopuštenje ili licencu za reproduciranje ili kopiranje glazbe.

U nekim državama lokalni zakoni zabranjuju privatno kopiranje materijala zaštićenog autorskim pravima. Prije preuzimanja ili kopiranja datoteke provjerite lokalne zakone odgovarajuće države koji se tiču upotrebe takvog materijala.

QPair

Povezivanjem tableta i mobilnog telefona putem usluge QPair možete sinkronizirati dolazne pozive, poruke i SNS obavijesti između ta dva uređaja.



- 1 Pokrenite **QPair**  i dodirnite **Inicijalno podešavanje > Početak** na tabletu, a zatim izvršite iste te korake na telefonu.

SAVJET! Aplikacija QPair možda nije unaprijed instalirana na telefonu. Posjetite Google Play Store, potražite aplikaciju Qpair i instalirajte je.

NAPOMENA: Aplikacija QPair radi na telefonima sa sustavom Android 4.1 ili novijim. Ovisno o modelu telefona, neke bi značajke mogle biti ograničene.

- 2 Automatski će se aktivirati Bluetooth veza.

Značajke QPair

Alarm za poziv – šalje obavijest na tablet nakon što telefon primi poziv. Uz obavijest će se prikazati broj pozivatelja, uz mogućnost odbijanja poziva.

Alarm za poruku – šalje obavijest na tablet nakon što telefon primi poruku.

SNS obavijesti – prikazuje SNS obavijesti na statusnoj traci tableta nakon primitka na telefonu.

NAPOMENA: kako biste omogućili ovu značajku, prvo uključite **Postavke > Pristupačnost > QPair SNS obavijest** na telefonu. Ova opcija omogućuje primanje SNS obavijesti na tabletu.

Pošalji QuickMemo – spremanje stavke QuickMemo u galeriju tableta uz sinkronizaciju te galerije s galerijom na telefonu.

Internetska veza putem mobilnog telefona – Automatsko povezivanje tableta na Internet preko mobilnog telefona (Wi-Fi hotspot). Upotreba ove značajke možda će rezultirati generiranjem troškova za prijenos podataka. Radi smanjenja prometa podacima putem telefona, telefon će se automatski povezati s pouzdanim Wi-Fi hotspotom, ako je dostupan.

Naljepnica nedavne aplikacije – prikazuje naljepnicu nedavne aplikacije na telefonu nakon uključivanja zaslona. Omogućuje upotrebu iste aplikacije na tabletu. Možete i provjeriti naljepnicu aplikacije na telefonu koju ste koristili na tabletu.

QSlide

Funkcija QSlide omogućuje otvaranje prozora u prednjem planu za izvršavanje više zadataka na tabletu. Prozore QSlide možete otvoriti iz trake aplikacije QSlide u prozoru Obavijesti ili izravno iz aplikacija koje podržavaju funkciju QSlide.

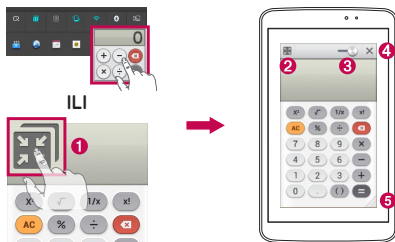



1		Dodirnite kako biste pokrenuli QSlide.
2		Dodirnite za zatvaranje funkcije QSlide i povratak na prikaz jednog prozora.
3		Dodirnite za podešavanje prozirnosti.
4		Dodirnite za zatvaranje funkcije QSlide.
5		Dodirnite za podešavanje veličine.

NAPOMENA: Funkciju QSlide možete koristiti u najviše dva prozora istovremeno. QSlide možete koristiti samo za aplikacije kao što su Video, Web preglednik, Bilješke, Kalendar, Kalkulator, E-pošte, Upravitelj datotekama.

- 1 Otvorite prozor Obavijesti i dodirnite željenu aplikaciju iz odjeljka **QSlide aplikacije**.

ILI

Tijekom upotrebe aplikacije koja podržava QSlide, dodirnite . Funkcija će se prikazati u obliku malog prozora na zaslonu.

- 2 Povucite  kako biste prilagodili razinu prozornosti. I povucite naslovnu traku QSlide kako biste promijenili njen položaj na zaslonu.

QuickMemo

Funkcija **QuickMemo** omogućuje stvaranje bilješki i snimki zaslona. Pomoću funkcije QuickMemo možete snimati zaslone, crtati po njima i dijeliti ih s obitelji i prijateljima.

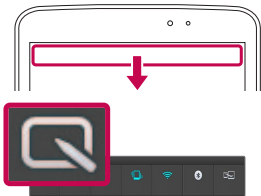

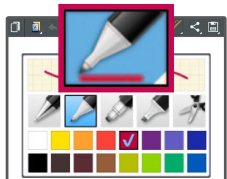

- 1 Pristupite značajci QuickMemo, povucite statusnu traku prema dolje i dodirnite .

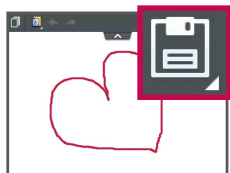

- 2 Odaberite željenu opciju **Vrsta olovke**, **Boja** i **Brisač**. Zatim stvorite bilješku.









- 3 Dodirnite  u izborniku Uređivanje i odaberite  kako biste spremili bilješku. Želite li zatvoriti funkciju QuickMemo, dodirnite tipku **Natrag** .

NAPOMENA: Za funkciju **QuickMemo** koristite jagodicu prsta. Nemojte koristiti nokat.

Upotreba opcija QuickMemo

Opcije brzog izbornika možete jednostavno koristiti tijekom upotrebe funkcije QuickMemo.

	Dodirnite kako biste trenutni podsjetnik zadržali na zaslonu tijekom korištenja tableta.
	Odaberite želite li koristiti pozadinski zaslon.
	Omogućuje poništavanje i vraćanje prethodnih akcija.
	Odabir vrste olovke i boje.
	Brisanje izrađenog podsjetnika.
	Dodirnite kako biste svoj podsjetnik poslali drugima ili ga podijelili putem usluga društvenog umrežavanja.
	Spremanje bilješke u aplikaciju Notebook ili Galerija .

Pregled spremljene QuickMemo stavke





Na početnom zaslonu dodirnite **Aplikacije**  > **Galerija** , a zatim odaberite album **QuickMemo**.

QuickRemote

QuickRemote pretvara telefon u univerzalni daljinski upravljač za kućni televizor, DVD ili Blu-ray reproduktor.

NAPOMENA: QuickRemote možda nije dostupan na nekim uređajima i područjima.

Postupak otvaranja aplikacije QuickRemote i postavljanje daljinskih upravljača



- 1 Na početnom zaslonu dodirnite **Aplikacije**  > **QuickRemote** .
- 2 Dodirnite  kako biste odabrali vrstu prostorije i dodirnite  za dodavanje uređaja.



- 3 Odaberite vrstu i marku uređaja i za konfiguriranje uređaja slijedite upute na zaslonu.

NAPOMENA: QuickRemote funkcioniše na isti način kao i infracrveni (IC) signali standardnog daljinskog upravljača u vašoj regiji ili državi. Pripazite da prilikom korištenja funkcije QuickRemote ne prekrijete infracrveni senzor koji se nalazi na vrhu tableta. Ovisno o modelu, proizvođaču i tvrtki za pružanje usluga, ova funkcija možda neće biti podržana.

Korištenje funkcije QuickRemote

- 1 Na početnom zaslonu dodirnite **Aplikacije**  > **QuickRemote**  kako biste otvorili traku QuickRemote sa svim postavljenim daljinskim upravljačima.
- 2 Odaberite željeni daljinski upravljač tako da dodirnete njegovu vrstu/naziv pri vrhu trake QuickRemote.
- 3 Dodirnite gumbе na prikazanom daljinskom upravljaču.

NAPOMENA: Prilikom dodavanja daljinskog upravljača za televizor, QuickRemote može koristiti gumb UNOS za konfiguriranje odgovarajućeg daljinskog upravljača. Prilikom konfiguriranja gumba UNOS može se promijeniti ulazni izvor televizora. Kako biste vratili ulazni izvor televizora, nekoliko puta dodirnite gumb UNOS na daljinskom upravljaču QuickRemote (ovisno o broju uređaja povezanih s televizorom).

Opcije funkcije QuickRemote

Za pristup izborniku s opcijama funkcije QuickRemote dodirnite **gumb izbornika**  (na traci s prednjim gumbima osjetljivim na dodir) kako biste odabrali željenu opciju.

NAPOMENA: Ako pritisnete bilo koji gumb QuickRemote dok svira pozadinska glazba, zvuk će se isključiti na jednu sekundu.



QuickTranslator

Fotoapararat pametnog tableta jednostavno usmjerite na rečenicu napisanu na jeziku koji ne razumijete. Možete dobiti prijevod u stvarnom vremenu u svakom trenutku, gdje god se nalazili.

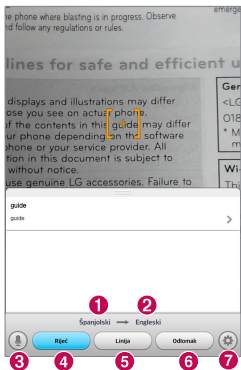
Google Play Store u ponudi ima i dodatne rječnike za offline prevođenje.



- 1 Originalni jezik
- 2 Odredišni jezik
- 3 Odabir načina rada Glas.
- 4 Prijevod riječi
- 5 Prijevod rečenice
- 6 Prijevod odlomka
- 7 Postavljanje početnog i odredišnog jezika.

- 1 Dodirnite  > karticu **Aplikacije** > **QuickTranslator** .
- 2 Dodirnite **Riječ**, **Linija** ili **Odlomak**.
- 3 Dodirnite i odaberite željeni jezik.
- 4 Tablet usmjerite prema segmentu za koji vas zanima prijevod i držite ga tako nekoliko sekundi.

NAPOMENA: Besplatan je samo jedan rječnik. Dodatni rječnici su na prodaju. S popisa u nastavku odaberite rječnik koji želite instalirati kao dodatni rječnik.

NAPOMENA: Uspješnost prepoznavanja teksta ovisi o njegovoj veličini, fontu, boji, osvijetljenju i kutu pod kojim se slova nalaze.

Više korisnika

Možete dodati nove korisnike tableta kako bi oni sami mogli konfigurirati vlastite postavke za tableť, koristiti vlastitu memoriju i imati vlastite privilegije za ažuriranje aplikacije.

NAPOMENA:

- Novog korisnika možete dodati samo kad ste prijavljeni kao **Vlasnik**.
- Svaki korisnik može konfigurirati i koristiti vlastiti sadržaj ili podatke. Međutim, ne mogu promijeniti postavke drugih korisnika (npr.: postavke početnog zaslona, postavke zvuka i sl.).
- Korisnici dijele bateriju, memoriju i korištenje podataka s ostalim korisnicima.
- Samo vlasnik tableta može koristiti izbornike koji se odnose na SD karticu.
- Postavke jezika koje postavi jedan korisnik primjenjuju se i na sve ostale korisnike.
- Alarm se isključuje u zadano vrijeme neovisno o korisniku koji je postavio vrijeme alarma.
- Samo se relevantni korisnici obavještavaju o događajima poput poruke ili rasporeda u kalendaru.
- Nakon što korisnik započne ispis dokumenta pomoću aplikacije Mobile Print, postupak ispisa će se nastaviti čak i ako se promijeni korisnik.
- Prijenos ili preuzimanje podataka, reprodukcija multimedije i komunikacijske usluge prestaju čim se promijeni korisnik.

Dodavanje novog korisnika tableta

- 1 Na početnom zaslonu dodirnite **Aplikacije** > **Postavke** > **Korisnik** > **Dodaj korisnika**.
- 2 Otvara se čarobnjak za postavljanje koji pomaže u postavljanju. Pokrenite čarobnjaka za postavljanje.
 - Preporučamo da slijedite čarobnjaka za postavljanje prilikom prve prijave u tablet kao novi korisnik.
- 3 Sada možete odabrati korisničko ime prilikom prijave u tablet.

Voice Mate

Putem aplikacije **Voice Mate** funkcije tableta (npr. postavljanje alarma ili pretraživanje weba) možete pokretati pomoću glasa. Nakon što prvi put pristupite aplikaciji Voice Mate, prikazat će se informacije koje vam mogu pomoći u savladavanju ove funkcije.

Za otvaranje aplikacije Voice Mate

- Na početnom zaslonu dodirnite **Aplikacije**  > **Voice Mate** .



Korištenje aplikacije Voice Mate

- 1 Otvaranje aplikacije **Voice Mate**.
- 2 Kako biste je aktivirali, dodirnite ikonu **izgovora**  (na dnu zaslona).
 - Ako izgovorite "Wake me up at 6 AM" (Probudi me u 6 ujutro), Voice Mate će postaviti alarm na to vrijeme.

NAPOMENA: Otvorite postavke za Voice Mate i označite **Skip confirmation** (Preskoči potvrdu) kako bi se izvršio točan naziv (ili broj) zahtjeva za usklađivanjem bez prethodne potvrde.

Ikone za Voice Mate

Na dnu zaslona prikazat će se sljedeće ikone za Voice Mate:

-  Dodirnite za prikaz prozora Voice Mate QSlide na početnom zaslonu.
-  Dodirnite za izgovaranje glasovne naredbe koju želite izvršiti.
-  Dodirnite za unos naredbe koju želite izvršiti.

Izbornik opcija za Voice Mate



Dodirnite **gumb izbornika**  za pristup izborniku Opcije te odaberite **Postavke** ili **Pomoć**.

NAPOMENA:

- Ako postavka jezika za Voice Mate nije identična zadanoj postavci jezika za vaš tablet, neke naredbe (primjerice naredba za pokretanje aplikacija) možda neće funkcionirati.
- Prilikom unosa teksta možete koristiti samo slova i brojke.
- Voice Mate bolje prepoznaje govor kada naredbe izgovarate polako.
- Ako glavni zaslon značajke Voice Mate povučete ulijevo, moći ćete vidjeti primjere raznih naredbi.

Alarm

Postavljanje alarma

- 1 Na početnom zaslonu dodirnite **Aplikacije**  > karticu **Aplikacije** > **Alarm/Sat**  > .
- 2 Postavite željeno vrijeme alarma.

3 Postavite opcije **Ponovi**, **Trajanje odgode**, **Vibracija**, **Zvuk alarma**, **Glasnoća alarma**, **Automatsko pokretanje aplikacije**, **Zaključavanje slagalice** i **Bilješka**.

4 Dodirnite **Spremi**.

NAPOMENA: Postavke alarma na zaslonu s popisom alarma možete promijeniti tako da dodirnete **gumb izbornika**  i odaberete **Postavke**.

Kalkulator



Korištenje kalkulatora

1 Na početnom zaslonu dodirnite **Aplikacije**  > karticu **Aplikacije** > **Kalkulator** .

2 Za unos brojeva dodirnite numeričke tipke.



3 Za jednostavne izračune dodirnite funkciju koju želite izvršiti (**+**, **-**, **×** ili **÷**), a zatim **=**.

NAPOMENA:

- Za složenije izračune dodirnite **gumb izbornika** , odaberite **Znanstveni kalkulator**, a zatim odaberite željenu funkciju.
- Za prikaz prethodnih izračuna dodirnite **gumb izbornika**  > **Povijest izračuna**.

Kalendar

Dodavanje događaja u kalendar

- 1 Na početnom zaslonu dodirnite **Aplikacije**  > karticu **Aplikacije** > **Kalendar** .
- 2 Za promjenu prikaza kalendara (Dan, Tjedan, Mjesec, Godina, Raspored) dodirnite gornji lijevi gumb.
- 3 Dodirnite datum kojemu želite pridružiti događaj i dodirnite .
- 4 Dodirnite polje **Naziv događaja** i unesite naziv događaja.
- 5 Dodirnite polje **Lokacija** i unesite lokaciju. Provjerite datum i unesite željeno vrijeme početka i završetka događaja.
- 6 Želite li događaju dodati bilješku, dodirnite polje **Opis** i unesite pojedinosti.
- 7 Želite li postaviti ponavljanje alarma, postavite **PONOVI**, a zatim postavite značajku **PODSJETNICI** ako je to potrebno.
- 8 Dodirnite **Spremi** za spremanje svih događaja u kalendar.







Upravljanje datotekama

Aplikacija **Upravljanje datotekama** omogućuje upravljanje datotekama u unutarnjoj/vanjskoj memoriji.

Postupak otvaranja aplikacije Upravljanje datotekama

- Na početnom zaslonu dodirnite **Aplikacije**  > **Upravljanje datotekama** .

Opcije aplikacije Upravljanje datotekama

-  : omogućuje pokretanje aplikacije QSlide.
-  : omogućuje pretraživanje datoteka.
-  : omogućuje stvaranje nove mape.
-  : omogućuje premještanje datoteka i mapa u drugu mapu.
-  : omogućuje kopiranje više datoteka.
-  : omogućuje brisanje datoteka i mapa.





Dodirnite **gumb izbornika**  za pristup sljedećim opcijama.

- **Prikaz:** sortiranje datoteka i mapa po nazivu, veličini, datumu i vrsti.
- **Prikaz prema:** promjena načina prikaza u Popis ili Mreža.
- **Kopiraj:** kopiranje datoteka i mapa i lijepljenje na drugu lokaciju.
- **Dijeli:** dijeljenje datoteka i mapa s ostalima.
- **Sažeti:** sažimanje datoteka i mapa u .zip datoteku.
- **Prikaži/Sakrij skrivene datoteke:** prikaz ili skrivanje skrivenih datoteka.
- **Izlaz:** izlaz iz aplikacije.

Snimač glasa

Koristite snimač glasa za snimanje glasovnih podsjetnika ili drugih zvučnih datoteka.

Snimanje zvuka ili glasa

- 1 Na početnom zaslonu dodirnite **Aplikacije**  > karticu **Aplikacije** > **Snimač glasa** .
- 2 Dodirnite  za pokretanje snimanja.
- 3 Dodirnite  za prekid snimanja.
- 4 Dodirnite  za slušanje snimke.

NAPOMENA: Za pristup popisu zapisa dodirnite . Sada možete slušati snimljeni zapis. Dostupno vrijeme snimanja može se razlikovati od stvarnog vremena.

Slanje glasovnog zapisa

- 1 Kad završite snimanje možete poslati zvučni zapis dodiranjem na .
- 2 Odaberite jedan od dostupnih načina dijeljenja.

Upravitelj zadatacima

Upravitelj zadatacima omogućuje vam da upravljate svojim aplikacijama. Jednostavno možete provjeriti broj aplikacija koje su trenutno pokrenute te isključiti određene aplikacije.



Opcije aplikacije Upravitelj zadatacima

- Dodirnite **Zaustavi** kako biste zaustavili pojedinačne aplikacije.
- Dodirnite **Zaustavi sve** kako biste zaustavili sve trenutno pokrenute aplikacije.
- Za pristup opcijama Pomoć, Poredaj po i Postavke dodirnite **gumb izbornika** .



POLARIS Office 5

POLARIS Office 5 profesionalno je mobilno uredsko rješenje koje korisnicima bilo gdje i u bilo koje vrijeme omogućuje praktičan pregled raznih vrsta uredskih dokumenata na mobilnim uređajima, uključujući Word, Excel i PowerPoint datoteke.

Izrada novog dokumenta

- 1 Na početnom zaslonu dodirnite **Aplikacije**  > karticu **Aplikacije** > **POLARIS Office 5** .
- 2 Registrirajte adresu e-pošte na stranici Registracija.

NAPOMENA: Možete dodirnuti Preskoči kako biste zanemarili informacije o registraciji.

- 3 Za pokretanje novog dokumenta dodirnite .
- 4 Dodirnite vrstu dokumenta na padajućem popisu i odaberite predložak.
- 5 Unesite sadržaj dokumenta pomoću alata na vrhu zaslona i zaslonske tipkovnice.
- 6 Nakon što završite s radom na dokumentu, dodirnite  (u gornjem lijevom kutu zaslona), a zatim dodirnite **Spremi** i unesite naziv dokumenta.

Pregledavanje i uređivanje dokumenata na uređaju

Sada na svojim mobilnim uređajima možete jednostavno pregledavati širok spektar datoteka, uključujući Microsoft Office i Adobe PDF dokumente.

Za pretraživanje dokumenata na tabletu dodirnite karticu Office dokumenta na vrhu zaslona.



Dodirnite dokument koji želite pregledati ili urediti.

Prilikom pregleda dokumenata putem značajke POLARIS Office 5, objekti i raspored ostaju isti kao u izvornicima.

Za uređivanje dodirnite .

Google+



Pomoću ove aplikacije možete ostati u vezi s ljudima putem usluge društvene mreže Google.

Na početnom zaslonu dodirnite **Aplikacije**  > karticu **Aplikacije** > **Google+** .

NAPOMENA: Ovisno o regiji ili davatelju usluga, ova aplikacija možda neće biti dostupna.

Glas. pretraživanje

Pomoću ove aplikacije web-stranice možete pretraživati putem glasovnih naredbi.

- 1 Na početnom zaslonu dodirnite **Aplikacije**  > karticu **Aplikacije** > **Glas. pretraživanje** .
- 2 Nakon što se na zaslonu prikaže izraz **Govorite**, izgovorite ključnu riječ ili frazu. Odaberite jednu od predloženih ključnih riječi.

NAPOMENA: Ovisno o regiji ili davatelju usluga, ova aplikacija možda neće biti dostupna.

Preuzeto

Putem ove aplikacije možete vidjeti koje ste datoteke preuzeli.









Na početnom zaslonu dodirnite **Aplikacije**  > karticu **Aplikacije** > **Preuzeto** .

Web preglednik

Pomoću ove aplikacije možete pretraživati Internet. Preglednik donosi brz i bojom dojmljiv svijet igara, glazbe, novosti, sporta, zabave i još mnogo toga izravno na tablet, gdje god se nalazili i što god vas zanimalo.

NAPOMENA: Spajanje na ove usluge i preuzimanje sadržaja se dodatno naplaćuje. Provjerite naknade za prijenos podataka kod svog davatelja usluga mobilne mreže.

Na početnom zaslonu dodirnite **Aplikacije**  > karticu **Aplikacije** > **Web preglednik** .

	Dodirnite za prelazak na prethodnu stranicu.
	Dodirnite za odlazak jednu stranicu naprijed, na stranicu s kojom ste se povezali nakon stranice na kojoj se trenutno nalazite. Radi se o opciji suprotnoj od opcije tipke Natrag  kojom se vraća na prethodnu stranicu.
	Dodirnite za prelazak na početnu stranicu.
	Dodirnite za dodavanje nove kartice.
	Dodirnite za pristup oznakama.
	Dodirnite kako biste pokrenuli QSlide.
	Dodirnite kako biste zatvorili trenutnu karticu.
	Dodirnite kako biste osvježili trenutnu stranicu ili zaustavili njen rad.

Otvaranje stranice

- Kako biste otvorili novu stranicu, dodirnite .
- Želite li prijeći na drugu web-stranicu, dodirnite stranicu koju želite prikazati.

Glasovno pretraživanje weba



Dodirnite polje za web-adresu, dodirnite , izgovorite ključnu riječ i zatim odaberite jednu od predloženih ključnih riječi koje će se prikazati.

NAPOMENA: Ovisno o regiji ili davatelju usluga, ova značajka možda neće biti dostupna.

Web oznake



Kako biste otvorili označenu web-stranicu, dodirnite  na alatnoj traci preglednika i odaberite je.

Prethodno

Dodirnite  na alatnoj traci preglednika i odaberite karticu **Prethodne stranice** kako biste otvorili web-stranicu s popisa nedavno posjećenih web-stranica. Za brisanje prethodnih stavki dodirnite **gumb izbornika**  > **Očisti cijelu povijest**.

Korištenje funkcije QSlide

Pomoću ove značajke možete pristupiti Internetu bez zatvaranja trenutno otvorene aplikacije.

Tijekom pregleda sadržaja u pregledniku dodirnite . Nakon toga možete pretraživati ostale informacije na tabletu. Za prikaz preglednika preko cijelog zaslona dodirnite .

Chrome

Pomoću preglednika Chrome možete tražiti informacije i pregledavati web-stranice.

Na početnom zaslonu dodirnite **Aplikacije**  > karticu **Aplikacije** > **Chrome**



NAPOMENA: Ovisno o regiji i davatelju usluga, ova aplikacija možda neće biti dostupna.

Pregled web-stranica

Dodirnite polje za web-adresu i unesite web-adresu ili kriterije za pretraživanje.

Otvaranje stranice

- Želite li prijeći na novu stranicu, dodirnite .
- Želite li prijeći na drugu web-stranicu, dodirnite stranicu koju želite odabrati.

Glusovno pretraživanje weba

Dodirnite polje za adresu, dodirnite , izgovorite ključnu riječ i odaberite jednu od predloženih ključnih riječi koje će se prikazati.

Sinkronizacija s drugim uređajima

Možete sinkronizirati otvorene kartice i web-oznake kako biste ih pomoću aplikacije Chrome mogli koristiti na drugom uređaju ako ste prijavljeni sa svojim Google računom.

Za prikaz otvorenih kartica na drugim uređajima dodirnite **gumb izbornika**  > **Ostali uređaji**. Morate biti prijavljeni na isti Google račun na svim uređajima. Odaberite web-stranicu koju želite otvoriti.

Dodavanje i prikaz web oznaka

Za dodavanje web oznaka dodirnite .

Kako biste otvorili označenu web-stranicu, dodirnite **gumb izbornika**  >
Oznake.

Postavke

Pristup izborniku Postavke

1 Na početnom zaslonu dodirnite **Aplikacije**  > karticu **Aplikacije** > **Postavke** .

ILI

Na početnom zaslonu dodirnite **gumb izbornika**  > **Postavke sustava**.

2 Odaberite kategoriju postavki i zatim odaberite opciju.



BEŽIČNE MREŽE

Wi-Fi

Wi-Fi – uključuje Wi-Fi radi povezivanja s dostupnim Wi-Fi mrežama.

SAVJET! Kako dobiti MAC adresu

Za postavljanje veze u nekim bežičnim mrežama s MAC filtrom možda ćete u usmjerivač morati unijeti MAC adresu tableta.

MAC adresu možete pronaći u sljedećem korisničkom sučelju: Na početnom zaslonu dodirnite **Aplikacije**  > **Postavke**  > **Wi-Fi** > **gumb izbornika**  > **Napredni Wi-Fi** > **MAC adresa**.

Bluetooth

Uključivanje/isključivanje značajke Bluetooth radi korištenja Bluetooth veze.

Uporaba podataka

Prikaz prometa podacima.

Više...

Omogućuje dijeljenje mapa s drugim uređajima putem bežične veze.

Zrakoplovni mod – kako biste ga aktivirali, označite **Zrakoplovni mod**.

Aktiviranjem načina rada u avionu onemogućuju se sve bežične veze.

Bežična pohrana – bez USB veze možete na tabletu upravljati datotekama koje se nalaze na računalu ili datoteke s računala kopirati na tablet. Provjerite jesu li tablet i računalo povezani s istom mrežom.

Zatim web-adresu koja se prikazuje na tabletu unesite u adresnu traku preglednika na računalu.

Miracast – bežično zrcaljenje zaslona i zvuka tableta na hardverski dodatak Miracast ili televizor.

SmartShare Beam – uključite kako biste primili multimedijски sadržaj putem SmartShare Beam za LG telefone ili tablete.

VPN – prikaz popisa virtualnih privatnih mreža (VPN) koje ste prethodno konfigurirali. Omogućuje dodavanje različitih vrsta VPN-ova.

NAPOMENA: Morate postaviti PIN ili lozinku zaključanog zaslona kako biste mogli koristiti spremnik vjerodajnica.

UREĐAJ

Zvuk

Profil zvona – možete odabrati Zvuk, Samo vibracija ili Nečujno.

Glasnoća – možete upravljati glasnoćom zvukova obavijesti, dodira i sustava, glazbe, videozapisa, igara i ostalih medija.

Jačina vibracije – postavite jakost vibriranja za obavijesti.

Zvukovi obavijesti – omogućava postavljanje zadanog tona zvona za obavijesti.

Zvukovi dodira – omogućuje postavljanje zvuka kod dodira gumba, ikona i ostalih stavki na zaslonu koje reagiraju na dodir.

Zvuk zaključavanja zaslona – omogućuje postavljanje zvuka kod otključavanja i zaključavanja zaslona.

Vibrira na dodir – omogućuje postavljanje povratne vibracije nakon dodira zaslona tableta.

Zaslon

< Početni zaslon >

Tema – postavljanje teme na zaslonu uređaja.

Pozadina – postavljanje pozadine na početnom zaslonu.

Efekt zaslona – postavljanje efekta koji prilikom povlačenja prstom mijenja zaslone.

Dozvolite primjenu petlje na početnom zaslonu – označite za kontinuirano pomicanje početnih zaslona, uslijed čega se nećete morati vraćati u suprotnom smjeru nakon što dođete do kraja.

Samo uspravni prikaz – označite kako bi se početni zaslon uvijek prikazivao u uspravnom prikazu.

Arhiva i obnavljanje radne površine – omogućuje arhiviranje i obnavljanje konfiguracija aplikacija i widgeta, kao i tema.

Do you know? – ovu opciju omogućite za prikaz stranice pomoći **Do you know?** na dodatnom početnom zaslonu.

Pomoć – prikaz informacija o radu na početnom zaslonu.

< Zaključani zaslon >

Odaberi zaključavanje zaslona – postavljanje vrste zaključavanja zaslona kako biste zaštitili tablet. Otvorite skup zaslona koji vas vode kroz gestu za otključavanje zaslona. Ako omogućite vrstu uzorka za zaključavanje, nakon što uključite tablet ili aktivirate zaslon trebat ćete nacrtati uzorak za otključavanje kako biste otključali zaslon.

Efekt zaslona – postavljanje opcija za efekt zaslona.

Animacija vremena – označite za prikaz animacije vremena za trenutnu lokaciju ili primarni grad odabran u značajci Vrijeme, temeljem automatskog ažuriranja podataka.

Pozadina – postavljanje pozadine za zaključani zaslon. Odaberite je iz izbornika **Galerija** ili **Galerija pozadina**.

Prečaci – možete mijenjati prečace na zaslonu **za zaključavanje** pokretom prsta.

Informacije o vlasniku – označite za prikaz imena vlasnika uređaja na zaključanom zaslonu. Dodirnite za unos teksta koji će se prikazivati u obliku informacija o vlasniku.

Samo uspravni prikaz – označite kako bi se zaključani zaslon uvijek prikazivao u uspravnom prikazu.

Odgoda zaključavanja – postavljanje vremena do automatskog zaključavanja zaslona nakon isteka vremena.

Trenutno zaključavanje gumba napajanja – označite ako želite trenutno zaključavanje zaslona pri pritisku na tipku za uključivanje/isključivanje/napajanje. Ova postavka ima prednost u odnosu na postavku Osiguravanja mjerača vremena za zaključavanje.

< Osvjetljenje >

Podešavanje osvjetljenja zaslona.

< Vrijeme gašenja zaslona >

Postavljanje vremena gašenja zaslona.

< KnockON >

Označite kako biste aktivirali značajku Uključite zaslon koja služi za uključivanje/isključivanje zaslona. Za aktivaciju značajke brzo dvaput dodirnite središnji dio zaslona. Za isključivanje zaslona dvaput dodirnite statusnu traku, prazno područje početnog zaslona ili zaključani zaslon. Za postizanje najboljih rezultata nemojte pomicati tablet prilikom upotrebe značajke Uključite zaslon.

< Efekt isključenog zaslona >

Postavljanje efekta isključenog zaslona.

< Orijehtacija >

Automatski odabir orijentacije zakretanjem tableta.

< Sanjarenje >

Dodirnite opciju Sanjarenje kako biste je aktivirali/deaktivirali. Kad je aktivirana, omogućuje se prikaz postavljenog čuvara zaslona ako je telefon u stanju mirovanja (dok je u baznoj stanici i/ili se puni). Odaberite opciju Sat, Boja, Okvir fotografije ili Tablica fotografija.

NAPOMENA: Punjenje se provodi sporije ako je uključen čuvar zaslona.

< Vrsta slova >

Promjena vrste fonta prikaza.

< Veličina fonta >

Promjena veličine fonta prikaza.

< Pametni zaslon >

Zaslon ostaje uključen kad uređaj prepozna da gledate u njega.

< Smart video >

Označite kako biste pauzirali videozapis ako uređaj uoči kako ga ne gledate.

< Prednji gumbi osjetljivi na dodir >

Možete postaviti prednje gumbе osjetljive na dodir koji se prikazuju pri dnu svih zaslona. Možete odabrati koji će se od njih prikazivati, njihov položaj na traci i izgled. Odaberite tipke i njihov redoslijed, temu i pozadinu.

< Ispravak omjera visine i širine slike >

Omogućuje promjenu formata slike preuzete aplikacije kako bi se uklonila izobličenja prikaza.

< Kalibracija senzora pokreta >

Omogućuje poboljšavanje preciznosti nagiba i brzine senzora.

Memorija

UNUTARNJA POHRANA – prikazuje ukupnu količinu prostora u memoriji uređaja i popis s prikazom koje vrste podataka koriste prostor.

SD KARTICA – ukupna količina memorijskog prostora na microSD kartici.

Uključivanje/isključivanje SD kartice – uključivanje i isključivanje microSD kartice iz tableta kako biste mogli pristupiti podacima na njoj, formatirati je ili je sigurno izvaditi. Ova postavka nije aktivna ako nema instalirane microSD kartice, ako ste je već isključili ili ako ste microSD karticu uključili u računalo.

Brisanje SD kartice – opcija za trajno brisanje svega što se nalazi na microSD kartici i priprema za korištenje s tabletom.

Baterija

PODACI O BATERIJI – prikazuje koliko se energije baterije koristi za aktivnosti uređaja. Razina napunjenosti baterije prikazuje se u postocima. Prikazuje se i preostalo vrijeme korištenja.

Postotak baterije – prikaz postotka baterije na traci stanja.

Ušteda energije – upravljanje stavkama za uštedu energije baterije. Kako biste uključili ovu značajku, dodirnite prekidač . Dodirnite **Ušteda energije** za sljedeće opcije.

- **Automatska sinkronizacija:** isključivanje automatske sinkronizacije.
- **Wi-Fi:** isključivanje Wi-Fi veze ako nema prijenosa podataka.
- **Bluetooth:** isključivanje Bluetooth veze ako nije uspostavljena.
- **Vibrira na dodir:** isključivanje povratnih informacija za dodir zaslona.
- **Osvjetljenje:** podešavanje osvijetljenosti.
- **Vrijeme gašenja zaslona:** podešavanje vremena isključivanja zaslona.

Savjeti za uštedu energije – dodirnite za pokretanje prikaza savjeta za uštedu energije.

Aplikacije

Prikaz popisa aplikacija koje su trenutno pokrenute ili se preuzimaju.

Slide Aside

Pomoću pokreta s tri prsta ulijevo možete spremite pokrenute aplikacije ili ih pak vratiti na zaslon.

OSOBN

Računi i sinkronizacija

Aplikacijama omogućava sinkronizaciju podataka u pozadini, bez obzira na to radite li trenutno na njima. Isključivanjem odabira ove postavke šteti se baterija i smanjuje (ali ne isključuje) promet podataka.

Korisnik

Naziv profila – omogućuje postavljanje imena trenutnog korisnika.

Nadimak – omogućuje postavljanje nadimka za tablet.

Informacije o vlasniku – označite za prikaz imena vlasnika uređaja na zaključanom zaslonu. Dodirnite  za unos teksta koji će se prikazivati u obliku informacija o vlasniku.

Dodaj korisnika – omogućuje dodavanje novog računa za tablet i upotrebu značajke Multi user.

Pristup lokaciji

Pristup mojoj lokaciji – omogućuje aplikacijama koje su tražile vaše dopuštenje da koriste informacije o lokaciji.

GPS sateliti – omogućuje aplikacijama koje koriste GPS satelite da odrede vašu lokaciju uz točnost na razini ulice.

Lokacija Wi-Fi i mobilne mreže – dozvolite da aplikacije koriste Google usluge lociranja kako bi brže odredile vašu lokaciju. Anonimni podaci o lokaciji će se prikupiti i poslati na Google.

Sigurnost

Enkripcija – omogućuje šifriranje podataka na tabletu iz sigurnosnih razloga. Prilikom svakog uključivanja tableta, od vas će se zatražiti unos PIN-a ili lozinke za dešifriranje tableta.

Enkripcija SD kartice – omogućuje šifriranje podataka na MicroSD kartici iz sigurnosnih razloga.

Vidljiv unos lozinke – prikaz zadnjeg znaka skrivene lozinke dok tipkate.

Administratori uređaja – pregleda ili deaktiviranje administratora tableta.

Nepoznati izvori – zadana postavka za aplikacije koje ne potječu iz usluge Play Store.

Potvrdite aplikacije – onemogućavanje instalacije ili prikaz upozorenja prije instalacije aplikacija koje bi mogle biti štetne.

Pouzdanje vjerodajnice – prikaz pouzdanih CA certifikata.

Instaliraj iz memorije – odabir instaliranja kodiranih certifikata.

Ukloni vjerodajnice – uklanja sve certifikate.

Jezik i unos

Postavke Jezik i unos možete koristiti za odabir jezika koji želite koristiti na tabletu te konfiguraciju zaslonke tipkovnice, uključujući riječi koje ste sami dodali u rječnik.

Arhiviranje i reset

Arhiviraj moje podatke – ovu postavku odaberite za izradu sigurnosne kopije postavki i podataka aplikacija na poslužitelj tvrtke Google.

Račun arhive – postavljanje računa na koji želite arhivirati podatke.

Automatsko obnavljanje – odaberite za povrat postavki i podataka aplikacije nakon ponovne instalacije aplikacija na uređaj.

LG usluga sigurnosne pohrane – sigurnosno kopiranje svih informacija s uređaja i njihovo učitavanje u slučaju gubitka podataka ili zamjene uređaja.

Reset podataka – ponovno vraćanje postavki na tvornički zadane vrijednosti i brisanje svih podataka. Ako na ovaj način ponovo postavite tablet, od vas se traži unošenje informacija jednakih onima kod prvog postavljanja sustava Android.

SUSTAV

Datum i vrijeme

Način prikaza datuma odaberite u postavkama **Datum i vrijeme**. Te postavke također možete koristiti za postavljanje vremena i vremenske zone u kojoj se nalazite umjesto da te podatke dobijete od mreže koju koristite.

Pristupačnost

Pomoću opcije **Pristupačnost** možete konfigurirati programske dodatke za dostupnost koji su instalirani na tabletu.

NAPOMENA: Mogućnost odabira postaje dostupna uz dodatne programske dodatke.

TalkBack – omogućuje postavljanje funkcije TalkBack koja govornim funkcijama pomaže osobama s oštećenim vidom. Dodirnite prekidač **TalkBack**  u desnom gornjem kutu zaslona za uključivanje. Dodirnite **Postavke** pri dnu zaslona za podešavanje postavki značajke TalkBack.

Instaliraj internetske skripte – omogućuje (ili onemogućuje) instaliranje internetskih skripti.

Veliki tekst – označite kako biste povećali veličinu teksta.

Zamijeni boju – označite za zamjenu boja.

Uvećanje pokreta – omogućuje zumiranje nakon dodirivanja zaslona tri puta.

Nijanse – postavljanje zaslona na nijansu crne boje.

Mono zvuk – označite kako bi se zvuk slao na desni i lijevi kanal slušalica.

Odgoda za dodirni i drži – postavljanje odgode za dodir i držanje (kratko, srednje ili dugo).

Pomoćni dodir – pritisnite prekidač  za uključivanje i isključivanje. Pomoćni dodir može zamijeniti sve hardverske tipke.

Orijentacija – označite kako biste omogućili okretanje zaslona ovisno o orijentaciji uređaja (portret ili pejzaž).

Govorne lozinke – označite kako biste mogli izgovarati lozinke za prijavu (umjesto da ih upisujete).

Unos jednim dodirrom – omogućuje unos slova prstima, putem LG tipkovnice.

Jednostavni pristup – omogućuje postavljanje funkcija nakon dodira početnog gumba.

Izlaz za pretvorbu teksta u govor – izlaz za pretvorbu teksta u govor omogućuje čitanje teksta naglas (primjerice, sadržaja tekstualnih poruka).

PC veza

Odaberite način USB spajanja – odaberite željeni način: **Punjenje tableta, Sinkronizacija medija (MTP), LG softver** ili **Pošalji sliku (PTP)**.

Pitajte nakon spajanja – zahtjev za USB povezivanjem prilikom priključivanja na računalo.

Pomoć – pomoć pri USB povezivanju.

PC Suite – označite ovu opciju kako biste program LG PC Suite koristili s Wi-Fi vezom. Napominjemo da Wi-Fi mreža mora biti uspostavljena za LG PC Suite putem Wi-Fi veze.

On-Screen Phone – želite li primiti zahtjev za Wi-Fi vezom iz značajke On-Screen Phone, označite ovu opciju.

Pomoć – pomoć za LG softver.

Dodatak

Quick Cover – odabir automatskog uključivanja/isključivanja značajke Quick Cover.

USB spremište – postavljanje značajke Plug & Pop za USB spremište. Označite opciju Okvir aplikacije za automatski prikaz okvira aplikacije prilikom priključivanja USB kabela. Dodirnite **Uredi okvir aplikacije** za promjenu aplikacija koje želite učiniti dostupnima.

Slušalice – postavljanje značajke Plug & Pop za slušalice. Označite opciju Okvir aplikacije za automatski prikaz okvira aplikacije prilikom priključivanja slušalica. Dodirnite Uredi okvir aplikacije za promjenu aplikacija koje želite učiniti dostupnima.

Dock – postavljanje značajki Plug & Pop za prijenosnu stanicu. Označite opciju Okvir aplikacije za automatski prikaz okvira aplikacije prilikom priključivanja bazne stanice. Dodirnite **Uredi okvir aplikacije** za promjenu aplikacija koje želite učiniti dostupnima.

O tabletu

Pregled pravnih informacija uz provjeru statusa uređaja i verzije softvera.

Sigurnosno kopiranje i vraćanje podataka na uređaj

Preporučljivo je redovito stvarati i spremati sigurnosne kopije na internu memoriju, posebice prije ažuriranja softvera. Zadržite li sigurnosnu kopiju u memoriji, moći ćete vratiti podatke s uređaja u slučaju njegove krađe, gubitka ili oštećenja.

Aplikaciju LG Arhiviranje podržavaju LG pametni telefoni i tableti, ostale verzije softvera i operacijskih sustava. Zahvaljujući tome, ako kupite novi LG pametni telefon ili tablet, moći ćete prebaciti podatke sa starog na novi uređaj.



Ako je aplikacija Arhiviranje unaprijed učitana na pametni telefon i tablet, moći ćete arhivirati i učitati većinu podataka, uključujući preuzete i unaprijed instalirane aplikacije, knjižne oznake, unose u kalendar, kontakte, postavke početnog zaslona, poruke i postavke sustava. Možete i:

- Ručno pokrenuti aplikaciju LG Arhiviranje.
- Zakazati automatsko arhiviranje podataka s vašeg uređaja.
- Ponovno učitati podatke na uređaj.

NAPOMENA: Napominjemo kako funkcija za arhiviranje ne podržava arhiviranje korisničkih i multimedijских podataka (slika/videozapisa/glazbe). Te datoteke kopirajte putem opcije Sinkronizacija medija (MTP). Tablet priključite na računalo pomoću USB kabela i dodirnite Sinkronizacija medija (MTP).



Upozorenje! Kako biste spriječili neočekivana isključivanja uređaja tijekom postupaka arhiviranja ili ponovnog učitavanja do kojih bi moglo doći uslijed pražnjenja baterije, bateriju obavezno napunite.

LG Arhiviranje podataka s tableta

- 1 Na početnom zaslonu dodirnite **Aplikacije**  > karticu **Aplikacije** > **LG Backup**  > **Arhiviranje**.
- 2 Odaberite potvrdni pored okvir sadržaja koji želite arhivirati i odaberite **Dalje**.
- 3 Na zaslonu Lokacija arhive dodirnite **Unutarnja pohrana** ili **SD kartica**, a zatim dodirnite **Početak**.
- 4 Nakon dovršetka arhiviranja svih odabranih datoteka, prikazat će se poruka **Arhiviranje dovršeno**.



Unos automatskih sigurnosnih kopiranja u kalendar

Osim toga, pomoću postavke Raspored možete programirati i automatsko arhiviranje podataka s tableta. Provedite korake u nastavku:

- 1 Na početnom zaslonu dodirnite **Aplikacije**  > karticu **Aplikacije** > **LG Backup**  > **Automatsko arhiviranje**.
- 2 Dodirnite **Pohranjene stavke** i označite potvrdni okvir pored stavke koju želite arhivirati.
- 3 Dodirnite **Lokacija arhive**, dodirnite **Unutarnja pohrana** ili **SD kartica**.
- 4 Dodirnite **Postavi vrijeme** i odaberite interval ponavljanja **Tjedno**, **Svaka dva tjedna**, **Mjesečno** i postavite na **Uključeno**.
- 5 Kako biste uključili ovu značajku, dodirnite prekidač .

Učitavanje podataka tableta

NAPOMENA: Prije učitavanja arhivske datoteke, sve datoteke spremljene na tabletu izbrisat će se.

- 1 Na početnom zaslonu dodirnite **Aplikacije**  > karticu **Aplikacije** > **LG Backup**  > **Vrati**.
- 2 Na zaslonu **Vrati** odaberite arhivsku datoteku koja sadrži podatke koje želite učitati.
- 3 Odaberite potvrdni okvir pored stavke koju želite učitati i odaberite **Dalje** kako biste je učitali na tablet.

NAPOMENA: Napominjemo kako će sadržaj arhivske datoteke prebrisati podatke na tabletu.

- 4 Ako je arhivska datoteka šifrirana, unesite lozinku pomoću koje ste je šifrirali.
- 5 Nakon dovršetka učitavanja svih odabranih datoteka, tablet će se automatski ponovno pokrenuti.

NAPOMENA: Možete odabrati opciju Aktiviraj enkripciju kako biste arhivske datoteke šifrirali radi dodatne zaštite.

Dodirnite  na zaslonu **LG Backup** te unesite lozinku i izraz za pomoć u slučaju da je zaboravite. Nakon što postavite lozinku, morat ćete je unijeti kod svakog arhiviranja/obnavljanja.

Ažuriranje softvera tableta

Ažuriranje softvera tableta

Ova značajka vam omogućuje ažuriranje programskih datoteka vašeg tableta na najnoviju verziju preko Interneta te ne morate odlaziti u servisni centar. Više informacija o tome kako koristiti ovu funkciju potražite na: <http://www.lg.com>

Kako ažuriranje programskih datoteka mobilnog uređaja zahtijeva punu pažnju, provjerite sve upute i napomene koji se prikazuju za svaki od koraka prije nego što nastavite na sljedeći korak. Napominjemo kako isključivanje USB kabela za prijenos podataka ili vađenje baterije tijekom nadogradnje može uzrokovati ozbiljan kvar tableta.

Ažuriranje softvera LG tableta zračnim putem (Over-the-Air, OTA)

Ova značajka omogućuje ažuriranje programskih datoteka tableta novijom verzijom pomoću značajke OTA, pri čemu USB podatkovni kabel nije potreban. Ova značajka dostupna je samo ako i kada LG napravi novu verziju programskih datoteka koje su dostupne za vaš uređaj. Najprije provjerite verziju softvera na tabletu:

Na početnom zaslonu dodirnite **gumb izbornika**  > **Postavke sustava** > **O tabletu** > **Informacije o softveru**.

Za ažuriranje softvera tableta, na početnom zaslonu dodirnite **gumb izbornika**  > **Postavke sustava** > **O tabletu** > **Centar za ažuriranje** > **Nadogradnja softvera** > **Provjerite odmah za ažuriranje**.

NAPOMENA: LG pridržava pravo da programske datoteke ažurira samo za odabrane modele i po vlastitom nahođenju te ne jamči dostupnost novije verzije programskih datoteka za sve modele telefona.

NAPOMENA: Vaši osobni podaci – uključujući informacije o vašem Google računu, svim drugim računima, podatke i postavke sustava i aplikacija, sve preuzete aplikacije i DRM licence – mogli bi se izgubiti za vrijeme ažuriranja softvera uređaja. Zbog toga, tvrtka LG preporučuje da napravite rezervnu kopiju osobnih podataka prije nego što ažurirate softver tableta. Tvrтка LG ne preuzima odgovornost za gubitak osobnih podataka.

DODATNA OPREMA

Za korištenje s tabletom dostupna je sljedeća dodatna oprema (**stavke opisane u nastavku mogu se ubrajati u neobaveznu dodatnu opremu**).

Putni punjač

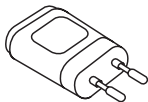

Podatkovni kabel

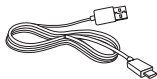

Brzi vodič



NAPOMENA:

- Uvijek koristite originalnu LG dodatnu opremu. Ako to ne učinite, garancija može prestati biti valjana.
- Dodatna oprema može se razlikovati u pojedinim regijama.

Rješavanje problema

U ovom se poglavlju spominju neki od problema na koje možete naići prilikom korištenja tableta. Zbog nekih se problema morate obratiti svom davatelju usluga, ali većinu možete riješiti i sami.

Poruka	Mogući uzroci	Moguće korektivne mjere
Ne može se postaviti niti jedna aplikacija	Ne podržava davatelj usluga ili je potrebna registracija.	Obratite se svom davatelju usluga.
Pogreška punjenja	Baterija nije napunjena.	Napunite bateriju.
	Temperatura okruženja je previsoka ili preniska.	Tablet se mora puniti u okruženju normalne temperature.
	Problemi s kontaktom	Provjerite punjač i vezu s tabletom.
	Nema napajanja	Uključite punjač u drugu utičnicu.
	Punjač u kvaru	Zamijenite punjač.
	Pogrešan punjač	Koristite samo originalnu LG dodatnu opremu.

Poruka	Mogući uzroci	Moguće korektivne mjere
Nemogućnost primanja/slanja fotografija	Memorija je puna	Izbrišite neke od slika s tableta.
Datoteke se ne otvaraju	Nepodržan datotečni format	Provjerite podržane formate datoteka.
Nema zvuka	Način rada za vibraciju	Provjerite postavke u izborniku zvuka kako biste provjerili ne koristite li vibracije ili tihi način rada.
Prekid veze ili zamrzavanje	Povremeni softverski problem	Pokušajte izvršiti ažuriranje softvera putem web-mjesta.



Ръководство за потребителя

- Екранните дисплеи и илюстрации може да се различават от тези, които в действителност виждате в устройството.
- Част от съдържанието на това ръководство може да не е приложимо за вашия таблет, в зависимост от софтуера и от доставчика на услуги. Цялата информация в настоящия документ подлежи на промяна без предизвестие.
- Този апарат не е подходящ за хора, които са със зрителни увреждания, поради клавиатурата, която се извежда на сензорния екран.
- Авторско право ©2013 LG Electronics, Inc. Всички права запазени. LG и логото на LG са регистрирани търговски марки на LG Group и свързаните с тях компании. Всички останали търговски марки са собственост на съответните им притежатели.
- Google™, Google Maps™, Gmail™, YouTube™, Hangouts™ и Play Store™ са търговски марки на Google, Inc.

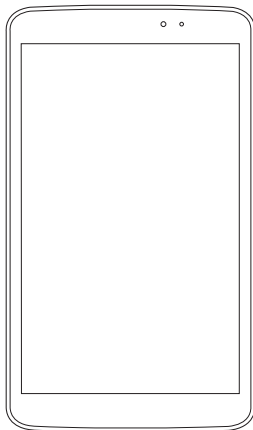

Съдържание

За това ръководство за употреба	5
За това ръководство за употреба	5
Търговски марки	6
DivX HD	6
Dolby Digital Plus	7

Указания за безопасна и ефективна употреба	8
---	----------

Важна забележка	18
------------------------------	-----------

Запознаване с вашето ново устройство	23
---	-----------

Преглед на таблета	23
---------------------------------	-----------

Зареждане на таблета	25
-----------------------------------	-----------

Оптимизиране живота на батерията....	27
---	-----------

За да удължите живота на своята батерия ..	27
---	-----------

За да проверите нивото на зареденост на батерията	27
--	-----------

За да следите и управлявате кои елементи използват батерията	27
---	-----------

Поставяне на microSD карта	28
---	-----------

Изваждане на microSD картата.....	29
--	-----------

Форматиране на microSD картата	29
---	-----------

Заклучване и отключване на екрана... 	30
--	-----------

Вашият начален екран	31
-----------------------------------	-----------

Съвети за сензорния екран	31
--	-----------

Включване на екрана	31
----------------------------------	-----------

Плъзгане настрана	32
--------------------------------	-----------

Докоснете	32
------------------------	-----------

Докосване и задържане.....	33
-----------------------------------	-----------

Издърпване.....	33
------------------------	-----------

Прокарване или плъзване.....	33
-------------------------------------	-----------

Двойно докосване.....	33
------------------------------	-----------

Смяна на мащаба чрез движение на пръстите	34
---	----

Завъртане на екрана.....	34
--------------------------	----

Начален екран.....	34
---------------------------	-----------

Персонализиране на началния екран	36
---	----

Връщане към последно използваните приложения	36
---	-----------

Уведомления	37
--------------------------	-----------

Плъзнете надолу, за да видите уведомленията и настройките	37
---	----

Бързи настройки в панела за уведомления	38
---	----

За да преподредите елементи от Бързи настройки в полето за уведомления.....	38
---	----

QSlide приложения в панела за уведомления	38
---	----

Използване на QSlide приложенията.....	39
--	----

Индикаторни икони в Лентата за състояние	39
--	----

Plug & Pop	40
-----------------------------	-----------

Правене на екранна снимка	41
--	-----------

Използване на QuickMemo за правене на екранна снимка	41
--	----

Използване на Capture plus за направата на екранна снимка.....	41
--	----

Екранна клавиатура	42
---------------------------------	-----------

Въвеждане на букви с ударение	42
-------------------------------------	----

Настройка на профил в Google.....	43
--	-----------

Свързване към мрежи и устройства	44
--	-----------

Wi-Fi	44
--------------------	-----------

Свързване към Wi-Fi мрежи.....	44
---------------------------------------	-----------

Включване на Wi-Fi и свързване с	
---	--

Wi-Fi мрежа.....	44
-------------------------	-----------

Bluetooth	45	Преглед на записаните снимки	58
Включване на Bluetooth и вдвояване на таблета с друго Bluetooth устройство.....	45	Видеокамера	59
Изпращане на данни чрез безжичната функция Bluetooth.....	46	Запознаване с визъора	59
Получаване на данни чрез безжичната функция Bluetooth.....	46	Използване на разширени настройки	60
SmartShare	47	Записване на бързо видео	61
За изпращане на съдържание от таблета на други устройства.....	47	След запис на видео	61
За да се насладите от вашия таблет на съдържанието от устройства в близост, като например компютър или мобилно устройство.....	47	Гледане на записаните видеоклипове	61
Компютърни връзки чрез USB кабел ...	48	Мащабиране на живо	62
Прехвърляне на музика, снимки и видео чрез режима за USB устройство за съхранение.....	48	Регулиране на силата на звука при гледане на видеоклип	62
Синхронизиране с Windows Media Player...	49	Мултимедия	63
Контакти	50	Галерия	63
Търсене на контакт	50	Преглед на картини.....	63
Добавяне на нов контакт	50	Увеличаване или намаляване на мащаба...	64
Предпочитани контакти	51	Възпроизвеждане на видеоклипове.....	64
Създаване на група	51	Разглеждане на опции за снимки и видеоклипове.....	64
Имейл	52	Изтриване на изображения и видеоклипове.....	64
Управление на имейл акаунт	52	Задаване като тапет.....	64
Работа с папките на акаунтите	53	Видео клипове	65
Съставяне и изпращане на имейли	53	Възпроизвеждане на видео.....	65
Камера	54	Музика	66
Запознаване с визъора	54	Добавяне на музикални файлове в таблета.....	66
Използване на разширени настройки	55	Прехвърляне на музика чрез Синхронизиране на медия (MTP).....	66
Заснемане на снимка	57	Изпълнение на песен.....	67
След като направите снимка	57	LG Уникални функции	69
		QPair	69
		QSlide	71
		QuickMemo	72

QuickRemote	74	LG Backup.....	103
QuickTranslator	76	Информация за архивирани и възстановяване на данни от устройство.....	103
GuestMode.....	78	LG архивирани на данните на таблета.....	104
Voice Mate	79	Насрочване на автоматични архивирания	104
Аларма.....	80	Възстановяване на данните на таблета.....	105
Калкулатор.....	81	Актуализация на софтуера на таблета.....	106
Календар.....	81	Актуализация на софтуера на таблета.....	106
Файлов Мениджър	82	Софтуерът за таблета или телефони през Over-the-Air (OTA)	106
Гласов запис.....	83	Акcesoари.....	108
Мениджър задачи	84	Отстраняване на неизправности	109
POLARIS Office 5	84		
Google+	85		
Гласово търсене	86		
Изтегляния	86		
Уеб	87		
Интернет	87		
Отваряне на страница.....	88		
Търсене в интернет чрез глас.....	88		
Показалци.....	88		
Хронология.....	88		
Използване на QSlide	89		
Chrome.....	89		
Разглеждане на уеб страници.....	89		
Отваряне на страница.....	89		
Търсене в интернет чрез глас.....	90		
Синхронизиране с други устройства.....	90		
Добавяне и преглед на показалци.....	90		
Настройки	91		
Влизате в менюто с настройки.....	91		
БЕЗЖИЧНИ МРЕЖИ.....	91		
УСТРОЙСТВО	92		
ЛИЧНИ	98		
СИСТЕМА.....	100		

За това ръководство за употреба

За това ръководство за употреба

- Преди да използвате вашето устройство, прочетете внимателно настоящото ръководство. По този начин ще се гарантира, че използвате устройството си по правилен и безопасен начин.
- Някои от изображенията и екранните снимки, представени в това ръководство, може да изглеждат по различен начин на таблета ви.
- Вашето съдържание може да се различава от крайния продукт или от софтуера, предоставен от доставчиците на услуги или мобилните оператори. Това съдържание подлежи на промяна без предварително известие. За последната версия на това ръководство можете да посетите уебсайта на LG www.lg.com.
- Приложенията във вашето устройство и техните функции може да се различават в зависимост от държавата, региона или хардуерните спецификации. LG не носи отговорност за каквито и да било проблеми, свързани с функционалността, произтичащи от използването на приложения, разработени от други доставчици, а не от LG.
- LG не носи отговорност за проблеми, свързани с функционалността или несъвместимост, произтичащи от редактиране на регистрационни настройки или модифициране на операционна система. Всеки опит за персонализиране на вашата операционна система може да доведе до неправилно функциониране на устройството или приложенията му.
- Софтуерът, аудио материалите, тапетите, изображенията и други медии, предоставени с устройството, са лицензирани за ограничено ползване. Ако извлечете или използвате тези материали за комерсиални или други цели, можете да бъдете привлечени под отговорност за нарушаване на законите за авторско право. В качеството си на потребител, вие сте напълно и изцяло отговорни за незаконното използване на медийни материали.

- Могат да бъдат начислени допълнителни такси за услуги за данни, като напр. съобщения, качване и изтегляне на съдържание, автоматично синхронизиране или използване на локализационни услуги. За да избегнете такива допълнителни такси, изберете план за данни, отговарящ на нуждите ви. За да получите повече информация, се свържете с вашия доставчик на услуги.

Търговски марки

- LG и логото на LG са регистрирани търговски марки на LG Electronics.
- Всички останали търговски марки и авторски права са собственост на съответните им притежатели.



ИНФОРМАЦИЯ ЗА DIVX VIDEO: DivX® представлява цифров видео формат, създаден от DivX, LLC, подразделение на Rovi Corporation. Това е официално устройство на DivX Certified®, което е преминало строги тестове, за да се потвърди, че може да възпроизвежда DivX видео. Посетете www.divx.com за повече информация и софтуерни инструменти, за да конвертирате файловете си във видео формат DivX.

ИНФОРМАЦИЯ ЗА DIVX VIDEO-ON-DEMAND: това DivX Certified® устройство трябва да бъде регистрирано, за да може да изпълнява DivX Video-on-Demand (VOD) филми. За да генерирате регистрационния код, намерете DivX VOD секцията в менюто за настройки на устройството. За допълнителна информация относно това как да довършите своята регистрация, отидете на адрес vod.divx.com.

DivX Certified® възпроизвеждане на DivX® видео до HD 720p, включително платено съдържание.

DivX®, DivX Certified® и свързаните с тях лога са търговски марки на Rovi Corporation или нейни подразделения и се използват съгласно лицензионни условия.

Забележка: софтуер с отворен код

За да получите съответния изходен код съгласно GPL, LGPL, MPL и други лицензи с отворен код, моля, посетете <http://opensource.lge.com/>

Всички съответни лицензионни условия, откази от гаранция и известия могат да се изтеглят заедно с изходния код.

Dolby Digital Plus  **DOLBY.**
DIGITAL PLUS

Произведено по лиценз от Dolby Laboratories. Dolby, Dolby Digital Plus и двойният символ "D" са търговски марки на Dolby Laboratories.

Указания за безопасна и ефективна употреба

Моля, прочетете тези лесни указания. Неспазването на тези указания може да бъде опасно или неправомерно.

В случай, че възникне неизправност, в устройството ви е вграден софтуерен инструмент, който ще генерира регистрационен файл за нея. Този инструмент събира само данни, които са специфични за грешката, като сила на сигнала и заредени приложения. Регистрационният файл служи само за определяне на причината за възникналата неизправност. Тези регистрационни файлове са шифровани и са достъпни само за упълномощен за това ремонтен център на LG, ако се наложи да върнете телефона си за ремонт.

Излагане на радиочестотна енергия

Информация за излагане на радиочестотна енергия и Специфичен коефициент на поглъщане (SAR).

Това таблетно устройство LG-V500 е създадено така, че да отговаря на приложимите изисквания за безопасност по отношение излагането на радио вълни. Това изискване се основава на научни указания, които включват диапазони на безопасност, за да се гарантира безопасността на всички лица, независимо от тяхната възраст и здравно състояние.

- Излагането на стандартни мобилни устройства се измерва с единица, наречена специфична норма на поглъщане (SAR). Тестовите за SAR са извършени с използване на стандартни методи, при което устройството работи с най-високата сертифицирана мощност при всички използвани честотни ленти.
- Въпреки че може да има различия в нивата на SAR при различните модели LG устройства, те всички са разработени да отговарят на съответните указания за излагане на радиочестотна енергия.

- Пределът на SAR, препоръчан от Комисията по защита от нейонизираща радиация (ICNIRP), е 2 W/kg средно на 10 грама тъкан.
- Най-високата SAR стойност за това устройство, когато е носено в близост до тялото, както е описано в това ръководство на потребителя е 0,720 W/kg.
- Това устройство отговаря на изискванията за излагане на радиочестотни вълни, при употреба в стандартна позиция в близост до ухото, или позиционирано на разстояние поне 0,00 см от тялото. Когато се използва калъф, халка за колан или държач за носене в близост до тялото, по тях не трябва да има тел и устройството трябва да се позиционира на поне 0,00 см от тялото ви.

За да се предават файлове с данни и съобщения, устройството трябва да е качествено свързано към мрежата. В някои случаи предаването на файлове с данни или съобщения може да се забави, докато е налична такава връзка. Уверете се, че инструкциите за разстояние от тялото се спазват, докато предаването приключи.

Грижа за продукта и поддръжка

ПРЕДУПРЕЖДЕНИЕ

Забележка за смяна на батерията

- За ваша безопасност, не премахвайте батерията от продукта. Ако трябва да смените батерията, занесете я в най-близкия оторизиран сервиз на LG Electronics или дилър за помощ.
- Li-Ion Батерията е опасен компонент, който може да Ви причини наранявания.
- Смяната на батерията от неквалифициран персонал може да навреди на Вашето устройство.

ПРЕДУПРЕЖДЕНИЕ

Използвайте само батерии, зарядни устройства и аксесоари одобрени за използване с този определен модел устройство. Използването на всякакви други типове аксесоари може да девадира всякакви споразумения или гаранцията, която е в сила за устройството, и може да е опасно.

- Не разглобявайте този апарат. Предайте го на квалифициран технически персонал, когато е необходима поправка.
- Ремонта в границата на гаранцията по решение на LG може да включва подмяна на части или платки които са или нови или отремонтирани, при условие че имат еднаква функционалност с частите, които се подменят.
- Дръжте далеч от електрически уреди като телевизори, радиоприемници и персонални компютри.
- Апаратът трябва да се държи далеч от източници на топлина, като радиатори и фурни.
- Не го изпускайте.
- Не излагайте апарата на механични вибрации или удар.
- Изключвайте устройството във всяка зона, в която това се изисква от специални разпоредби. Например, не използвайте устройството си в болници, тъй като може да засегне чувствително медицинско оборудване.
- Не пипайте устройството с мокри ръце, докато се зарежда. Това може да доведе до токов удар или до сериозна повреда на вашето устройство.
- Не зареждайте устройството близо до запалими материали, тъй като то може да се загрее и да предизвика опасност от пожар.
- Използвайте суха кърпа за почистване на външността на апарата (не използвайте разтворители като бензин, разреждател или спирт).
- Не зареждайте таблета, когато е поставен върху мека повърхност.
- Устройството трябва да се зарежда в добре проветрявано място.

- Не излагайте апарата на прекомерен дим или прах.
- Не дръжте устройството в близост до кредитни карти или транспортни билети - това може да повлияе на информацията в магнитните ленти.
- Не натискайте екрана с остри предмети, защото това може да повреди таблета.
- Не излагайте устройството на влага или течности.
- Използвайте аксесоарите, например слушалка, внимателно. Не пипайте антената, когато не се налага.
- Не използвайте, не докосвайте и не опитвайте да изваждате или поправяте счупеното стъкло, ако се отчупи парче или се спуква. Повреждането на стъкления дисплей поради силово или неправилно използване не се покрива от гаранцията.
- Вашият таблет е електронно устройство, което генерира топлина по време на обичайна работа. Изключително продължителният, директен контакт с кожата, без подходящо проветряване може да доведе до дискомфорт или леки изгаряния. Поради тази причина, внимавайте, когато работите със своето устройство по време или веднага след като сте го използвали.
- Ако устройството се намокри, незабавно го изключете и го оставете да изсъхне напълно. Не се опитвайте да ускорите процеса на подсушаване чрез външен източник на топлина, като напр. фурна, микровълнова фурна или сешоар.
- Течността, попаднала в устройството, променя цвета на продуктовата табелка в самото устройство. Повреда на телефона, възникнала в резултат на досег с течности, не е включена в обхвата на гаранцията.
- Ако е възможно, използвайте таблета си само при температури между 0°C и 40°C. Излагането на изключително ниски или високи температури може да доведе до повреда или неправилна работа на устройството ви и дори до експлозия.

Ефективна работа на устройството

Електронни устройства

Всички таблетни устройства могат да получат смущение, което да повлияе на работата им.

- Не използвайте таблета в близост до медицински апарати, без да поискате разрешение. Избягвайте да поставяте таблета над пейсмейкъри, например в джоба на ризата.
- Някои слухови апарати могат да се влияят от таблетни устройства.
- Малки смущения могат да повлияят на работата на телевизори, радиоапарати, компютри и др.

Безопасност на пътя

Проверете законите и разпоредбите за използване на таблетни устройства в областите, където шофирате.

- Не използвайте устройства, които се държат в ръка, при шофиране.
- Концентрирайте се напълно в шофирането.
- Радиочестотната енергия може да повлияе на някои електронни системи във вашето превозно средство, като стереоуредби и съоръжения за безопасност.
- Когато автомобилът ви е снабден с въздушна възглавница, не блокирайте пътя ѝ с монтирани или портативни безжични уреди. Това може да предизвика неправилно действие на въздушната възглавница или да доведе до сериозно нараняване поради неправилното ѝ действие.
- Ако слушате музика независимо дали навън или вътре, проверете дали силата на звука е на приемливо ниво, така че да чувате какво става около вас. Това е особено важно, когато сте близо до автомобилен път.

Предпазвайте слуха си

ЗАБЕЛЕЖКА: Твърде високият звук и налягане, генерирани от слушалките с поставяне в ушите и такива със скоба през главата могат да доведат до загуба на слуха.



С цел да се предотврати възможната от увреждане на слуха ви, не слушайте продължително с усилен звук.

- Може да увредите слуха си, ако сте изложени на силен звук за дълъг период от време. Следователно, препоръчително е да не включвате или изключвате таблета в близост до ухото си. Освен това, препоръчително е да настроите силата на звука за музиката на приемливо ниво.
- Когато използвате слушалки, намалете силата на звука, ако не успявате да чуete хората, които говорят до вас или ако човекът, седящ до вас, чува това, което слушате.

Стъклени части

Някои части на вашия таблет са направени от стъкло. Това стъкло може да се счупи, ако устройството бъде изпуснато на твърда повърхност или бъде натиснато по-силно. Ако стъклото се счупи, не го докосвайте и не се опитвайте да го извадите. Не използвайте устройството, докато стъклото не бъде подменено от упълномощен сервизен център.

Взривни площадки

Не използвайте таблета в райони, където протичат взривни работи. Сблюдавайте ограниченията и спазвайте всички правила и разпоредби.

Потенциално взривоопасна атмосфера

- Не използвайте таблета в бензиностанции.
- Не го използвайте в близост до горива или химикали.
- Не транспортирайте и не съхранявайте запалим газ, течност, експлозивни в отделението на вашия автомобил, което съдържа таблетното устройство и аксесоарите.

В самолет

Безжичните устройства могат да причинят смущения в самолета.

- Изключете таблета, преди да се качите на самолет.
- Не го използвайте и на земята без разрешение на персонала.

Деца

Пазете устройството на безопасно място, далече от достъп на малки деца. В него има малки части, които, ако бъдат откачени, могат да доведат до опасност от задушаване. Този телефон съдържа и вътрешна батерия, която може да е опасна, ако телефонът не се използва или обслужва правилно.

Информация за използване и грижи за батерията

- Не е необходимо напълно да разреждате батерията преди зареждане. За разлика от други системи батерии, тя няма запаметяващ ефект, който да повлияе отрицателно върху работата на батерията.
- Използвайте само батерии и зарядни устройства LG. Зарядните устройства LG са разработени да максимизират живота на батерията.

- Не разглобявайте и не свързвайте на късо батерията.
- Заредете батерията, ако не е използвана дълго време, за да максимизирате качеството на работа.
- Не излагайте зарядното устройство за батерията на директна слънчева светлина или висока влажност, като например в баня. Не оставяйте устройството на горещи или студени места, тъй като това може да влоши качеството на работа на батерията.
- Ако батерията бъде заменена с такава от неправилен тип, има опасност от експлозия.
- Изхвърляйте използваните батерии в съответствие с инструкциите на производителя. Рециклирайте, когато е възможно. Не изхвърляйте с битовите отпадъци.
- Ако трябва да смените батерията, занесете я в най-близкия оторизиран сервиз на LG Electronics или дилър за помощ.
- Винаги изваждайте зарядното устройство от стенния контакт, след като таблетът се зареди напълно, за да спестите нежелана консумация от зарядното.
- Действителният живот на батерията зависи от мрежовата конфигурация, настройките на продукта, схемите на използване, батерията и условията на средата.
- Уверете се, че остри предмети, като например зъби или нокти на животни, не влизат в контакт с батерията. Това може да причини пожар.

Как да актуализирате своя таблет

Достъп до най-новите фърмуеър издания, новите софтуерни функции и подобрения.

- **Актуализирайте своя таблет без компютър. Изберете Център за обновяване**  > **Актуализиране на софтуера.**
- **Актуализирайте своя таблет, като го свържете с компютъра си.**

За повече информация относно използването на тази функция, моля, посетете <http://update.lgmobile.com> или <http://www.lg.com/common/index.jsp> изберете вашата страна и език.

ДЕКЛАРАЦИЯ ЗА СЪОТВЕТСТВИЕ

С настоящето, **LG Electronics** заявява, че този продукт **LG-V500** е в съответствие с основните изисквания и други свързани разпоредби на Директива **1999/5/EC**. Копие от Декларацията за съответствие можете да откриете на адрес <http://www.lg.com/global/declaration>

Свържете се със съответния офис за съответствие на този продукт.

LG Electronics Inc.

EU Representative, Krijgsman 1,

1186 DM Amstelveen, The Netherlands



Изхвърляне на вашия стар уред

- 1** Ако на продукта има символ на задраскан кош за отпадъци, това означава, че продуктът отговаря на европейска директива 2002/96/ЕС.
- 2** Всички електрически и електронни продукти трябва да бъдат изхвърляни отделно от битовите отпадъци чрез определени за това от правителството и местните власти съоръжения.
- 3** Правилното изхвърляне на вашия уред ще помогне за предотвратяване на възможни негативни последици за околната среда и човешкото здраве.
- 4** За по-подробна информация за изхвърлянето на стария ви уред се обърнете към местната община, услугите по изхвърляне на отпадъци или магазина, откъдето сте закупили продукта.



Изхвърляне на батерии/акумулатори след изтичане на срока им на годност

- 1** Ако към батериите/акумулаторите има символ на задраскан кош за отпадъци, това означава, че продуктът отговаря на Европейска директива 2006/66/ЕС.
- 2** Ако батерията съдържа над 0,0005% живак, 0,002% кадмий или 0,004% олово, този символ може да е придружен от химически знак, обозначаващи живак (Hg), кадмий (Cd) или олово (Pb).
- 3** Всички батерии/акумулатори трябва да бъдат изхвърляни отделно от битовите отпадъци чрез определени за това от правителството и местните власти съоръжения.
- 4** Правилното изхвърляне на непотребните батерии/акумулатори ще помогне за предотвратяване на възможни негативни последици за околната среда, животните и човешкото здраве.
- 5** За по-подробна информация за изхвърлянето на непотребни батерии/акумулатори се обърнете към местната община, услугите по изхвърляне на отпадъци или магазина, откъдето сте закупили продукта.

Важна забележка



Моля, прочетете тази информация, преди да започнете да използвате вашия таблет!

Моля, проверете дали някой от срещаните от вас с таблета ви проблеми са описани в този раздел и едва след това го занесете в сервизния център или потърсете оторизиран технически специалист.

1. Памет на таблета

Трябва да прегледате паметта на таблета и да изтриете някои данни, например приложения, за да освободите част от паметта.

За да деинсталирате приложения:

- 1 Докоснете раздел  >  > **Приложения** > **Настройки**  > **Приложения**.
- 2 След като се изведат всички приложения, превъртете и изберете приложението, което искате да деинсталирате.
- 3 Докоснете **Деинсталиране**.

2. Преди да инсталирате приложение и операционна система с отворен код:



ПРЕДУПРЕЖДЕНИЕ

Ако инсталирате и използвате операционна система, която се различава от предоставената от производителя, това може да доведе до неизправности на вашия таблет. Също така, гаранцията вече няма да е приложима за вашия таблет.

ПРЕДУПРЕЖДЕНИЕ

За да защитите таблета и личните си данни, изтегляйте приложения само от надеждни източници като Play Store™. Ако в таблета ви има неправилно инсталирани приложения, той може да не работи изрядно или може да възникне сериозна грешка. Трябва да инсталирате съответните приложения със съпътстващите ги данни и настройки от таблета.

3. Използване на схема за отключване

За да защитите своя таблет, настройте схема за отключване на екрана. Докоснете  >  > раздел **Приложения** > **Настройки**  > **Дисплей** > **Заклучен екран** > **Изберете заключване на екрана** > **Схема**. Отваря се екран, който ви води през процеса по създаване на схема за отключване на екрана. Трябва да създадете резервен PIN код като предпазна мярка, в случай че забравите вашата схема за отключване.

Внимание: Създайте профил в Google преди да сте задали схема за отключване на екрана и запомнете резервния PIN код, който сте създали по време на задаване на схемата.

ПРЕДУПРЕЖДЕНИЕ

Предохранителни мерки, необходими при използване на схема за блокиране.

Много важно е да запомните схемата за отключване на екрана, която ще настроите. Няма да може да получите достъп до таблета си, ако въведете грешна схема 5 пъти. Разполагате с 5 възможности за въвеждане на вашата схема за отключване, PIN код или парола. Ако сте изпробвали всичките пет опита, можете да направите нов опит отново след 30 секунди.

Ако не можете да си спомните схемата за отключване на екрана, PIN кода или паролата си:

< Ако сте забравили вашата схема >

Ако сте влезли в профила си в Google от таблета, но не сте успели да въведете схемата в 5 поредни опита, натиснете бутона **Забравен шаблон?** в долната част на екрана. След това е необходимо да влезете в своя профил в Google или да въведете резервния си PIN код, който сте въвели при задаване на схемата за отключване на екрана.

Ако нямате създаден профил в Google в таблета си или сте забравили резервния ПИН код, необходимо е да извършите възстановяване на фабричните настройки.

< Ако сте забравили вашия PIN код или парола >

Ако сте забравили вашия PIN код или парола, трябва да извършите пълно възстановяване.

Внимание: Ако извършите пълно възстановяване, всички потребителски приложения и потребителски данни ще бъдат изтрети.

ЗАБЕЛЕЖКА: Ако не сте влезли в профила си в Google и сте забравили вашата схема за отключване на екрана, трябва да въведете вашия резервен PIN код.

4. Използване на функцията Пълно възстановяване (нулиране до фабрични настройки)

Ако таблета ви не се възстанови до първоначалното си състояние, използвайте функцията Пълно възстановяване (нулиране до фабрични настройки), за да го стартирате.

- 1 Изключете таблета.
- 2 Натиснете и задръжте **бутона за захранване/заклучване + бутона за намаляване на звука** от дясната страна на таблета.
- 3 Освободете само **бутона за захранване/заклучване** при показване на логото LG и продължавайте да натискате **бутона за намаляване на звука**.
- 4 Незабавно натиснете и задръжте **бутона за захранване/заклучване + бутона за усилване на звука** едновременно докато продължавате да натискате **бутона за намаляване на звука**.
- 5 Освободете всички клавиши, когато се покаже екранът Принудително нулиране до фабричните настройки.
- 6 Натиснете **бутона за захранване/заклучване**, за да продължите, или някой от клавишите за сила на звука за отмяна.
- 7 Натиснете **бутона за захранване/заклучване** още веднъж, за да потвърдите, или някой от **бутоните за регулиране на силата** за отмяна.
- 8 Вашето устройство ще извърши принудително нулиране до фабричните настройки.



ПРЕДУПРЕЖДЕНИЕ

Ако изпълните Пълно нулиране, всички потребителски приложения, данни и DRM лицензи ще бъдат изтрети. Моля, не забравяйте да архивирате важните данни преди да направите Пълно нулиране.

5. Отваряне и превключване между приложения

Многозадачният режим е лесно осъществим с Android, тъй като едновременно можете да поддържате повече от едно работещо приложение. Не се налага да затваряте едно приложение, преди да отворите друго.

Използване и превключване между няколко отворени приложения. Android управлява всяко приложение, спира го и го стартира, когато е необходимо, с цел да гарантира, че неизползваните приложения не консумират ресурси без необходимост.

- 1 Докоснете и задръжте **бутон "Начало"** . Появява се списък с последно използваните приложения.
 - 2 Докоснете приложението, което искате да отворите. Това не прекъсва предишното приложение, което работи във фонов режим на таблета. Не забравяйте да натиснете **бутон "Назад"** , за да излезете от приложението след като го използвате.
- За да спрете приложенията, докоснете **Мениджър задачи** от списъка с последно използвани приложения, след което докоснете **Стоп** или **Спиране на всички**.
 - За да премахнете приложение от списъка с последно използвани приложения, плъзнете прегледа на приложението наляво или надясно. За да изчистите всички приложения, докоснете **Изтрий всички**.

6. Когато екранът се фиксира

Ако екранът замръзне или таблетът не реагира, когато се опитате да работите с него: натиснете и задръжте **бутона за захранване/заклучване** в продължение на 12 секунди, за да изключите таблета. Ако все още не работи, се обърнете към сервизния център.

7. Не включвайте таблета си, докато включвате/изключвате компютъра.

Изключете таблета си от компютъра, когато включвате или изключвате компютъра, защото в противен случай можете да предизвикате грешки в компютъра.

Запознаване с вашето ново устройство

Преглед на таблета

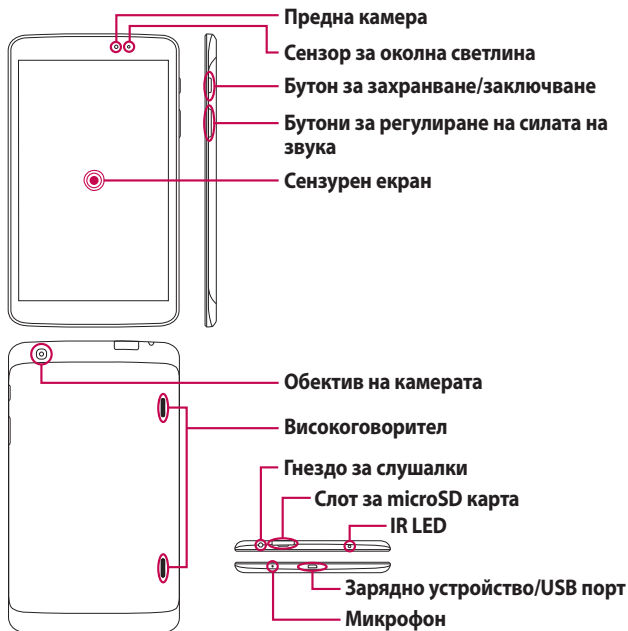

ЗАБЕЛЕЖКА: Когато записвате видео или аудио клип се уверете, че микрофонът не е блокиран.



Предна камера	Използвайте, за да правите снимки и да записвате видео клипове с ваше участие. Можете да използвате и за видео разговори. Поддържайте чист за оптимално представяне.
Слот за microSD карта	Поставете microSD карта, за да можете да съхранявате файлове, като музика, видео и снимки.
Гнездо за слушалки	Позволява ви да включите допълнителна слушалка за удобни разговори без ръце. Можете да включите слушалки и за слушане на музика.
Сензор за околна светлина	Сензорът за околна светлина използва датчик, който измерва околната светлина и регулира яркостта на LCD дисплея, за да предостави жив екран.
Бутон за захранване/заклучване	Натиснете за заключване/отключване на екрана. Натиснете и задръжте, за да включите/изключите таблета, да го рестартирате, да активирате/деактивирате режим самолет и да промените настройките за звука.
Бутони за регулиране на силата на звука	Позволява ви да регулирате силата на звука на медията.
Зарядно устройство/USB порт	Позволява ви да свържете таблета с USB кабел, който да използвате с адаптера за зареждане или други съвместими аксесоари.
Обектив на камерата	Използвайте за снимки и запис на видео клипове. Поддържайте чист за оптимално представяне.

Високоговорител	Звукът идва от задния високоговорител, вместо от слушалките (напр. функция високоговорител на телефон, функция за музикален плейър и др.).
Микрофон	Запишете гласа си и той ще бъде използван за гласово активирани функции.
IR LED	Работи като QuickRemote датчик.

ПРЕДУПРЕЖДЕНИЕ

Поставянето на тежки предмети върху таблета или сядането върху него може да повреди LCD и функциите на сензорния екран. Не покривайте LCD сензор за близост с предпазно фолио. Това може да предизвика неизправност на сензора.

СЪВЕТ!

- Докоснете **бутона Меню**  при отваряне на приложение, за да проверите кои са наличните ви опции.
- Ако устройството е заключено и не работи, натиснете и задръжте **бутона на захранване/заключване**  в продължение на 12 секунди, за да го изключите.

Зареждане на таблета

За захранване на таблета ви се използва акумулаторна литиево-йонна батерия. За зареждане на батерията се използва USB адаптер, предоставен заедно с таблета. Преди да използвате таблета за първи път, се уверете, че батерията е напълно заредена.

ЗАБЕЛЕЖКА: Вашият таблет работи с вътрешна акумулаторна батерия. За ваша безопасност, не премахвайте батерията от продукта.

Предупреждение! Ако сензорният екран не работи, докато таблетът се зарежда, причината може да се крие в слабото електрическо напрежение. Затова изключете USB кабела от устройството или захранващия USB адаптер от електрическия контакт.

- 1 Свържете USB адаптера и USB кабела.
- 2 Включете USB кабела (както е показано по-долу) в зарядното устройство/ USB порта на таблета.

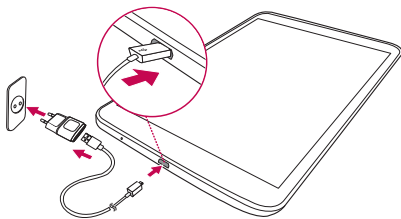

ЗАБЕЛЕЖКА: Батерията трябва да е напълно заредена, за да се подобри живота на батерията.



Оптимизиране живота на батерията

Можете да удължите издръжливостта на батерията между две зареждания, като изключите функции, които не е необходимо постоянно да са активни във фонов режим. Освен това може да следите по какъв начин различните приложения и системни ресурси консумират енергията на батерията.

За да удължите живота на своята батерия

- Изключете радио комуникационните услуги, които не използвате, например Wi-Fi, Bluetooth или GPS.
- Понижете яркостта на екрана и задайте по-кратък интервал на деактивиране на екрана.
- Изключете автоматичното синхронизиране за Gmail™, Календара, Контактите и други приложения.
- Някои изтеглени от вас приложения може да доведат до съкращаване живота на батерията.
- - Докато използвате изтеглените приложения, проверявайте нивото на заряд на батерията.

За да проверите нивото на зареденост на батерията

- 1 От началния екран докоснете **Приложения**  > **Настройки**  > **За таблета** > **Батерия**.
- 2 Състоянието на батерията (зареждане или не зареждане) и нивото се показват в най-горното меню на екрана.

За да следите и управлявате кои елементи използват батерията

- 1 От началния екран докоснете **Приложения**  > **Настройки**  > **За таблета** > **Батерия** > **Използване на батерията**.

- 2 Долната страна на екрана показва времето на използване на батерията и също така изброява приложения или услуги, които използват мощността на батерията от най-много до най-малко.

Поставяне на microSD карта

Вашето устройство поддържа използването на microSD карти с памет с капацитет до 64 GB. На microSD картата можете да записвате мултимедийно съдържание.

- 1 Преди да поставите или извадите microSD картата, изключвайте таблета.

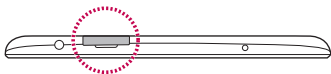

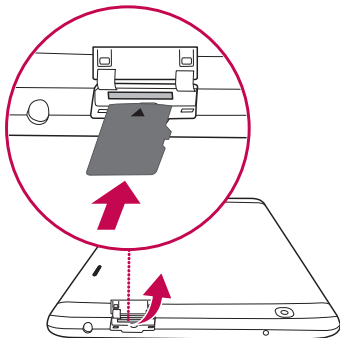

- 2 Поставете нокътя си в нареза и издърпайте поставката за microSD карта с памет навън. Вкарайте microSD картата в слота с обърнати надолу контакти. Внимателно бутнете поставката в устройството.



Изваждане на microSD картата



За да извадите безопасно microSD картата от таблета, най-напред трябва да я демонтирате.

- 1 От начален екран докоснете **Приложения**  > **Настройки**  > **Съхранение** > **Демонтиране на SD картата**.
- 2 Внимателно дръпнете microSD картата от слота.

Предупреждение! Не изваждайте microSD картата, ако преди това не сте я демонтирали. В противен случай microSD картата и таблетът могат да се повредят, а съхраняваните в microSD картата данни да станат неизползваеми.

Форматиране на microSD картата

Предупреждение! Всички файлове, записани на microSD картата, ще се изтрият, ако форматирате картата.

- 1 От начален екран докоснете **Приложения**  > **Настройки**  > **Съхранение**.
- 2 Докоснете двукратно **Изтриване на SD карта**.
- 3 Ако сте настроили шаблон за отключване, въведете го и докоснете **Изтрий всичко**. Картата ви ще е форматирана и готова за употреба.

ЗАБЕЛЕЖКА: Ако на вашата microSD карта има съдържание, конструкцията на папките може да се промени след форматиране, тъй като всички файлове ще са изтрити.

Заклучване и отключване на екрана

Ако не използвате таблета за известно време, екранът автоматично се изключва и се заключва. Така ще предотвратите случайни докосвания и спестява от енергията на батерията. Когато не използвате таблета, натиснете **бутона за захранване/заклучване**  за да заключите таблета.

Ако има програми, които работят, когато заключвате екрана, те ще продължат да работят в заключен режим. С цел да избегнете ненужно начисляване на такси, препоръчително е преди да активирате режима на заключване да затворите всички програми (например достъп до интернет и връзки за данни).

За да активирате таблета, натиснете бутона на **захранване/заклучване** . Ще се появи екранът за заключване. За да отключите началния екран, докоснете и плъзнете екрана за заключване в произволна посока. Отваря се последно видения екран.

Вашият начален екран

Съвети за сензорния екран

Следват няколко съвета за това как да се ориентирате в своя таблет.

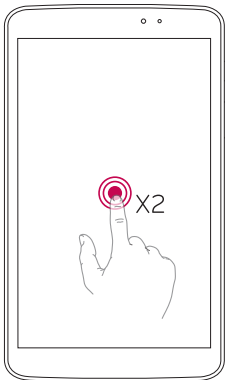

Включване на екрана

Функцията KnockON ви позволява да докоснете двукратно екрана за лесно включване или изключване.



- Докоснете бързо двукратно центъра на екрана, за да го включите.
- Бързо докоснете двукратно лентата на състоянието, празна област на началния екран или Заключения екран, за да изключите екрана.

ЗАБЕЛЕЖКА:

- Можете да деактивирате тази функция в настройки Дисплей.
- От начален екран докоснете **Приложения**  > **Настройки**  > **Дисплей** > **Включване на екрана** > докоснете полето за отметка Включване на екрана.

Плъзгане настрана

Използвайте жест с прокаране на три пръста, за да запазите работещите приложения в ляво или да ги върнете обратно на дисплея. За да ги върнете обратно по-късно, плъзнете в дясно. Можете да запазите до три приложения.

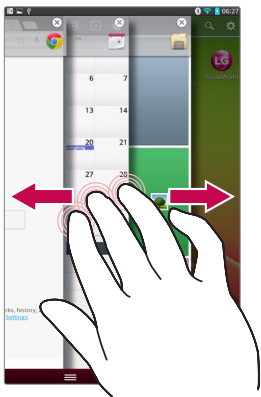

- 1 Докато дадено приложение е отворено, поставете три пръста на екрана и плъзнете ляво. Настоящият екран е запазен и се извежда начален екран.
- 2 За да отворите запазените приложения отново, поставете три пръста на екрана и плъзнете надясно. Докоснете приложението, което желаете да отворите.

Съвет! Функцията **Плъзгане настрана** не разпознава по-малко пръсти, допълнителни пръсти или вашата длан.

Докоснете

Докосването с един пръст избира елементи, връзки, преки пътища и букви на екранната клавиатура.

Докосване и задържане

Докоснете и задържете елемент на екрана, като го натиснете и задържите пръста си, докато не настъпи действие. Например, за да отворите наличните опции за контакт, докоснете и задържете върху контакта в Списъка с контакти докато не се отвори контекстно меню.

Издърпване

Докоснете и задържете елемент за секунда и след това, без да вдигате пръста си, започнете да местите пръста си по екрана, докато стигнете до желаното място. Можете да изтегляте елементи от началния екран и така да промените местоположението им.

Прокарване или плъзване

За да прокарате или плъзнете, преместете бързо пръста си по повърхността на екрана, без да спирате след първоначалното си докосване (така че да не изтеглите елемента вместо това). Например, можете да плъзнете екрана нагоре или надолу, за да прегледате списък или да преминете през няколко различни начални екрана, като прокарате пръст отляво надясно (и обратно).

Двойно докосване

Докоснете двукратно, за да увеличите мащаба на веб страница или карта. Например, тупнете двукратно бързо върху част от веб страница така, че да се побере в ширината на екрана. Също така можете да докоснете два пъти, за да увеличите или намалите сцената, след като направите снимка (с фотоапарата), както и когато използвате Карти. Докоснете два пъти върху дума, за да я маркирате. Двукратното тупване може да активира и функцията Включване на екрана за включване или изключване на екрана.

Смяна на мащаба чрез движение на пръстите

Чрез отваряне и затваряне на палеца и показалеца можете да увеличите или намалите мащаба, когато използвате браузъра или Карти, или когато преглеждате изображения.

Завъртане на екрана

От много приложения и менюта ориентацията на екрана се настройва спрямо физическата ориентация на устройството.

ЗАБЕЛЕЖКА:

- За да изберете елемент, внимателно натиснете центъра на иконата.
- Няма нужда да се натиска твърде силно - сензорният екран е достатъчно чувствителен, за да регистрира съвсем леко и отчетливо докосване.
- Използвайте върха на пръста, за да докоснете опцията, която искате. Внимавайте да не докосвате други бутони.

Начален екран

Просто прокарайте пръста си вляво или вдясно, за да прегледате панелите. Можете да персонализирате всеки панел с приложения, изтегляния, притурки и тапети.

ЗАБЕЛЕЖКА: Някои изображения на екрана може да са различни в зависимост от региона.

На началния екран можете да видите икони за менюта в долната част на екрана. Иконите за менюта осигуряват лесен достъп с натискане на един бутон до най-често използваните от вас функции.

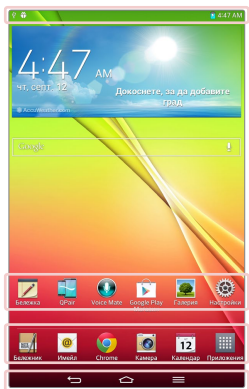

Лента на състоянието – показва информацията за статуса на устройството, включително часа, силата на сигнала, статуса на батерията и иконите за уведомяване.

Икони на приложения – докоснете икона (приложение, притурка, папка и др.), за да го отворите и използвате.

Бутони за бърз достъп – осигуряват лесен достъп с натискането на един бутон до най-често използваните функции.

Бутон Меню – отваря меню Опции, което съдържа опции, които се отнасят за настоящия екран или приложение. Това е приложимо само когато е налично и зависи от екрана или приложението.

Бутон Начало – връща ви в начален екран (или ви връща в основния начален екран, когато се намирате в някои от допълнителните начални екрани). Натиснете и задръжте, за да изведете използваните последно приложения с достъп до приложението Менеджър на задачи.

Бутон Назад – връщате се в предишния екран. Също така затваря изскачащи елементи, като менюта, диалогови прозорци и екранната клавиатура.

Персонализиране на началния екран

Можете да персонализирате началния си екран, като добавите приложения, изтегляния, притурки или тапети. За повече удобство при използване на таблета, добавете любимите си приложения и притурки на началния екран.

За да добавите елементи в началния екран:

- 1 Или докоснете и задръжте празната част от началния екран.
- 2 Докоснете **Приложения**, **Уиджети** или раздел **Тапети**.
- 3 Дръпнете желаните елементи към желаното място и повдигнете пръста си.



За да изтриете елемент от началния екран:

Докоснете и задръжте иконата, която искате да премахнете, дръпнете я към , и повдигнете пръста си.

СЪВЕТ! За да добавите икона на приложение към началния екран от екрана с приложения, докоснете и задръжте приложението, което желаете да добавите и го дръпнете към желаното място.

СЪВЕТ! В една папка можете да съчетаете няколко икони на приложения. Пуснете една икона на приложение върху друга в начален екран и двете икони ще се съчетаят.

Връщане към последно използваните приложения

- 1 Докоснете и задръжте **бутон Начало** . На екрана се появява изскачащо съобщение с иконите на приложенията, които сте използвали последно.
- 2 За да отворите дадено приложение, докоснете съответната икона. Или докоснете **бутон Назад** , за да се върнете към предишния екран.

Уведомления

Уведомленията ви известяват за получаване на нови съобщения, събития от календара и аларми, както и текущи събития, като напр. изтегляне на видеоклип.

От панела за уведомления можете да видите текущото състояние на таблета, както и изчакващите уведомления.

Когато се получи уведомление, иконата му се появява в горната част на екрана. Иконите за изчакващите уведомления се появяват вляво, а иконите на системата, показващи Wi-Fi или състоянието на батерията, са вдясно.

ЗАБЕЛЕЖКА: Наличните опции може да се различават в зависимост от региона или доставчика на услуги.

Изчакващи уведомления

Системните икони като Bluetooth, Wi-Fi и статус на батерията

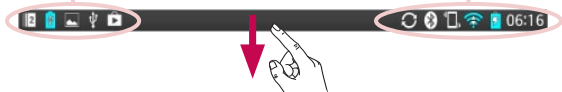

Плъзнете надолу, за да видите уведомленията и настройките

Плъзнете надолу лентата за състояние, за да отворите панела за уведомления. За да затворите полето за уведомления, плъзнете нагоре лентата, която е в долната част на екрана.

ЗАБЕЛЕЖКА: Докоснете и задръжте икона от бързите настройки, за да видите менюто с функционални настройки.

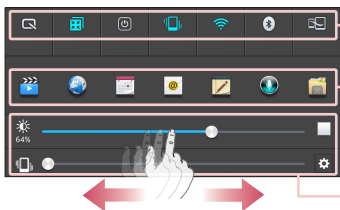

Лента за бързи настройки – плъзнете вляво или вдясно, за да преминете през списъка.

Лента за QSlide Приложение – докоснете, за да активирате функцията QSlide.

Плъзнете наляво и надясно, за да регулирате **яркостта** на екрана / **силата на звука**.

Бързи настройки в панела за уведомления

Използвайте Бързи настройки за лесно превключване на функционални настройки, като Wi-Fi. Бързите настройки са разположени в горната част на полето за уведомления.

За да препоредите елементи от Бързи настройки в полето за уведомления

Отворете полето за уведомления и докоснете . Тогава можете да видите и препоредите желаните елементи от менюто Бързи настройки.

QSlide приложения в панела за уведомления

QSlide приложенията се показват в лента в панела за уведомления под лентата за бързи настройки. Тези икони предоставят бърз и удобен начин за изпълнение на няколко задачи на един екран (подобно на функцията картина в картината при телевизорите). QSlide показва малък прозорец с приложението, който може да бъде местен, преоразмеряван или правен прозрачен.

Използване на QSlide приложенията

Докоснете някое от QSlide приложенията в лентата, за да го активирате. Когато бъде активирана, функцията QSlide отваря приложението в прозорец на преден фон, като ви позволява достъп до други приложения на заден фон. Можете да отворите едновременно до два QSlide прозореца.

Индикаторни икони в Лентата за състояние

В лентата за състояние в горната част на екрана се появяват индикаторни икони, които уведомяват за събития от календара, състояние на устройството и други.



Иконите, изведени в горната част на екрана, дават информация за състоянието на устройството. Изброените в таблицата по-долу икони са някои от най-често използваните.

Икона	Описание	Икона	Описание
	Самолетен режим		Алармата е настроена
	Свързан към Wi-Fi мрежа		SmartShare възпроизвежда музика
	Слушалка с кабел		Получаване на GPS сигнал
	Bluetooth е включен		Получаване на данни за местоположение от GPS
	Системно предупреждение		Данните се синхронизират
	Режим вибрация		Ново съобщение в Gmail

	Батерията е напълно заредена		Ново Hangouts съобщение
	Батерията се зарежда		Песента се възпроизвежда
	DLNA е включена		Таблетът е свързан към компютър посредством USB кабел или предоставянето на връзка чрез USB е активно
	Изтегляне на данни		Режимът за пестене на енергия е активиран
	Качване на данни		Плъзгане настрана е активирано

ЗАБЕЛЕЖКА: Местоположението на иконите в лентата за състояние може да се различа в зависимост от функцията или услугата.

Plug & Pop

Plug & Pop ви позволява бързо да изберете приложения, които да използвате при включване на слушалки или устройство On-the-Go, като например мишка или клавиатура.



- 1 Включете слушалките или устройството OTG (On-the-Go) (т.е. мишка, клавиатура и т.н.).
- 2 Показва се панелът с приложения и вие можете да изберете кое приложение да включите.

ЗАБЕЛЕЖКА: Можете да редактирате кои приложения да се показват на панела и да зададете скриване на панела.

► Докоснете  >  > **Настройки**  > **Акcesoари.**

Правене на екранна снимка

Натиснете и задръжете едновременно **бутон за намаляване на звука** и **бутон за захранване/заклучване** в продължение на 2 секунди, за да направите екранна снимка.

За да видите направената снимка, отидете в **Приложения**  > **Галерия**  > папка **Screenshots**.

СЪВЕТ! Не можете да уловите екран на камера/видео.

Използване на QuickМето за правене на екранна снимка

На екрана, който желаете да заснемете, дръпнете лентата за състояние надолу и изберете QuickМето.

ИЛИ

Натиснете едновременно **бутон за увеличаване/намаляване силата на звука**.

Използване на Capture plus за направата на екранна снимка







Тази функция ви позволява да уловите част от екрана в интернет браузера по подразбиране.

- 1 Когато сте свързани с интернет, докоснете  и след това докоснете **Допълнително заснемане**.
- 2 Регулирайте ограденото в синьо поле в съответствие с желания размер и след това докоснете **ОК**. Избраната зона се запазва в Галерия.

Екранна клавиатура

Може да въведете текст от екранната клавиатура. Екранната клавиатура автоматично показва на екрана кога трябва да въведете текст. За ръчно показване на клавиатурата, просто докоснете текстово поле, в което искате да въведете текст.

Използване на клавиатурата и въвеждане на текст

-  Докоснете веднъж, за да направите следващата въведена буква главна. Ако искате да преминете на режим всички букви да са главни, докоснете го два пъти.
-  Докоснете, за да преминете към клавиатура с цифри или символи.
-  Докоснете, за да използвате функцията за включване на глас. Можете и да докоснете и задържите тази икона, за да прегледате менюто за настройки.
-  Докоснете, за да въведете интервал.
-  Докоснете, за да създадете нов ред в полето за съобщения.
-  Докоснете, за да изтриете предишната буква.

Въвеждане на букви с ударение

Екранната клавиатура ви позволява да въведете специални знаци (например "á").

Например докоснете и задържете желанния клавиш (напр. клавишът "а"). След като се появи желанният знак, плъзнете пръста си над него и го вдигнете, за да го въведете.



Настройка на профил в Google

Когато включите таблета си за пръв път, имате възможност да активирате мрежата, да влезете в своя профил в Google и да изберете как желаете да използвате някои от услугите на Google.

За да създадете свой профил в Google

- Когато екранът за настройка ви подкани, влезте в своя профил в Google.

ИЛИ

- От начален екран докоснете **Приложения**  > раздел **Приложения** > **Настройки**  > **Профили и синхронизиране** > **Добавяне на акаунт** > **Google**.

Ако имате профил в Google, докоснете **Съществуващ**, въведете своя имейл адрес и парола и докоснете . В противен случай, натиснете **Нов** и въведете необходимата информация, за да създадете нов Google профил.

След като настроите своя профил в Google на таблета, той автоматично ще се синхронизира с вашия профил в Google в мрежата.

Вашите контакти, Gmail съобщения, събития в календара и друга информация от тези приложения и интернет услуги се синхронизират с таблета ви. (Това зависи от настройките ви за синхронизация.)

След като влезете, с достъп до Gmail™ можете да използвате услугите на Google от своя таблет.

Свързване към мрежи и устройства



Wi-Fi

С помощта на Wi-Fi можете да използвате високоскоростен интернет достъп в рамките на обхвата на точката за безжичен достъп (AP). Насладете се на безжичен интернет чрез Wi-Fi, без допълнителни такси.

Свързване към Wi-Fi мрежи

За да използвате Wi-Fi от своя таблет, е необходимо да разполагате с безжична точка за достъп или "гореща точка". Някои точки за достъп са свободни за ползване и можете просто да се свържете с тях. Други са скрити или използват функции, свързани с безопасността; трябва да конфигурирате таблета така, че да можете да се свързвате с тях. Ако не го използвате, изключете Wi-Fi, за да удължите живота на батерията.

Включване на Wi-Fi и свързване с Wi-Fi мрежа

- 1 От начален екран докоснете **Приложения**  > раздел **Приложения** > **Настройки**  > **Wi-Fi** от БЕЗЖИЧНИ МРЕЖИ.
- 2 Докоснете  за включване и за да започнете да търсите достъпни Wi-Fi мрежи.
- 3 Докоснете **Търсене**, за да видите списък с Wi-Fi мрежи, които са активни и в обхват.
 - Защитените мрежи се обозначават чрез икона за заключване.
- 4 За да се свържете с дадена мрежа, я натиснете.
 - Ако мрежата е защитена, ще трябва да въведете парола или други данни за достъп. (За допълнителна информация попитайте своя мрежов администратор)
- 5 Лентата на състоянието извежда икони, които показват какъв е Wi-Fi статусът.

Bluetooth



Можете да използвате Bluetooth, за да изпращате данни, като използвате съответното приложение, което не се намира в Bluetooth менюто, както е при повечето мобилни телефони.

ЗАБЕЛЕЖКА:

- LG не носи отговорност за загуба, прекъсване или неправомерно използване на данни, изпратени или получени чрез безжичната технология Bluetooth.
- Винаги проверявайте дали споделяте и получавате данни от надеждни и проверени устройства. Ако между устройствата има някакви препятствия, работното разстояние може да се скъси.
- Някои устройства, особено тези, които не са изпитани или одобрени от Bluetooth SIG, могат да не са съвместими с вашето устройство.

Включване на Bluetooth и вдвояване на таблета с друго Bluetooth устройство

Преди да осъществите връзката, е необходимо да свържете своето устройство с другото устройство.

- 1 От начален екран докоснете **Приложения**  > раздел **Приложения** > **Настройки**  > **Bluetooth** от БЕЗЖИЧНИ МРЕЖИ.
- 2 Докоснете , за да включите Bluetooth. Ще видите опцията да направите вашия таблет видим. След това докоснете **Търсене на устройства**, за да прегледате устройствата, които са в обхват.
- 3 От списъка изберете устройството, с което искате да осъществите връзка. След успешно вдвояване, вашият таблет вече ще е свързан с устройството.

ЗАБЕЛЕЖКА: Вашият таблет не поддържа Профил Без ръце. Поради тази причина, използването на функциите за повиквания с някои аксесоари, като Bluetooth слушалки или поддържащи Bluetooth устройства може да не са налични за това устройство.

Изпращане на данни чрез безжичната функция Bluetooth

1 Отворете елемента и докоснете .

ИЛИ

Докоснете и задръжте елемента и изберете **Споделяне**.

ИЛИ

Отворете елемента и докоснете **бутон Меню**  > **Споделяне**.

2 Докоснете **Bluetooth** за споделяне чрез Bluetooth.

ЗАБЕЛЕЖКА: методът за избор на опция може да бъде различен за различните типове данни.

3 Търсене и сдвояване с Bluetooth-устройство.

Получаване на данни чрез безжичната функция Bluetooth

1 От начален екран докоснете **Приложения**  > раздел **Приложения** > **Настройки**  > **Bluetooth**.

2 Докоснете  за включване на Bluetooth и маркирайте квадратчето за отметки в горната част на екрана, за да станете видими за други устройства.

ЗАБЕЛЕЖКА: За да изберете продължителността от време, в което вашето устройство ще бъде видимо, докоснете **бутон Меню**  > **Изтичане на видимостта**.

- 3 Сдвоете устройствата и докоснете **Приеми**, когато получите заявка за оторизиране на Bluetooth устройство, за да приемете файла/файловете.

SmartShare

Можете да се насладите на функцията SmartShare в Галерия, Музика, Видео и Polaris Office.

За изпращане на съдържание от таблета на други устройства

- 1 От съдържанието, което искате да възпроизведете или излъчите, докоснете .

- 2 В диалоговия прозорец, докоснете **Изпълни** или **Beam**.

- **Изпълни:** Можете да стриймвате съдържанието си чрез телевизор, Bluetooth говорител и др.
- **Beam:** Можете да изпратите съдържание към Bluetooth устройства или поддържащи SmartShare Beam* LG телефони или таблети.

*SmartShare Beam бързо прехвърля мултимедийно съдържание чрез Wi-Fi Direct.

- 3 Докоснете устройството, за да възпроизвеждате или получавате от списъка.

- Ако устройството не е в списъка, уверете се, че са включени Wi-Fi, Wi-Fi Direct, или Bluetooth. И докоснете **Повторно сканиране**.

- 4 Натиснете **Изпращане**.

За да се насладите от вашия таблет на съдържанието от устройства в близост, като например компютър или мобилно устройство

- 1 За да свържете съседни устройства с вашия таблет, докоснете **Съседни устройства**.

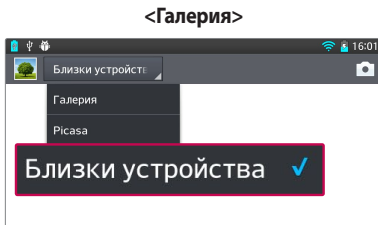

- Уверете се, че вашият таблет и близките устройства са свързани към една и съща Wi-Fi мрежа.
 - Уверете се, че функцията DLNA на близкото устройство е включена.
- 2** Натиснете устройството, за да се свържете.
Ако устройството не е в списъка, натиснете **Търсене на близкостоящи устройства**.

След свързване, можете да се насладите на съдържанието на близки устройства от вашия таблет.

Компютърни връзки чрез USB кабел

Научете се да свързвате вашето устройство към компютър чрез кабел в режими на USB свързване.

Прехвърляне на музика, снимки и видео чрез режима за USB устройство за съхранение

- 1 Свържете своя таблет към компютър чрез USB кабел.
- 2 Ако не сте инсталирали LG Android Platform Driver на своя компютър, трябва ръчно да промените настройките. Изберете **Системи настройки** > **PC връзка** > **Избиране на метод за USB връзка**, след което изберете **Синхронизиране на медия (MTP)**.

- 3 Вече можете да прегледате съдържанието в устройството за съхранение на компютъра и да прехвърлите файловете.

Синхронизиране с Windows Media Player

Уверете се, че Windows Media Player е инсталиран на компютъра ви.

- 1 Използвайте USB кабела, за да свържете таблета с компютър, на който има инсталиран Windows Media Player.
 - 2 Изберете опцията **Синхронизиране на медия (МТР)**. След като направите свързването, на дисплея на компютъра ще се появи изскачащо съобщение.
 - 3 Отворете Windows Media Player, за да синхронизирате музикални файлове.
 - 4 Редактирайте или въведете името на своя таблет в изскачилния прозорец (ако е необходимо).
 - 5 Изберете и изтеглете желаните от вас музикални файлове в списъка за синхронизиране.
 - 6 Започнете синхронизирането.
- За да можете да извършвате синхронизиране с Windows Media Player, е необходимо да са изпълнени следните условия.

Елементи	Изискване
ОС	Microsoft Windows XP SP2, Vista или по-висока версия
Версия на Window Media Player	Windows Media Player 10 или по-висока версия

- Ако версията на Windows Media Player е по-ниска от 10, инсталирайте версия 10 или по-висока.





Контакти

Можете да добавите контакти в своя таблет и да ги синхронизирате с контактите си в профила ви в Google или други профили, които поддържат синхронизиране на контакти.

Търсене на контакт

- 1 От началния екран докоснете **Контакти** , за да отворите вашите контакти.
- 2 Докоснете **Търсене на контакти** и въведете името на контакта, като използвате клавиатурата. Също така можете да докоснете една от буквите в дясната страна на екрана, за да получите достъп до имената, започващи с въпросната буква.



Добавяне на нов контакт

- 1 От началния екран докоснете **Контакти** .
- 2 Докоснете . Изберете желаня профил (ако е приложимо).
- 3 Ако искате да добавите снимка за новия контакт, докоснете . Изберете от опциите **Направи картина**, за да направите снимка с камерата или **Изберете от галерия**. След това потърсете изображение и го изберете.
- 4 Докоснете , за да въведете по-конкретна информация за името.
- 5 Въведете информация за контакта.
- 6 Докоснете **Запиши**, за да запишете контакта.

Предпочитани контакти

Можете да класифицирате често набираните от вас контакти като любими.



За да добавите даден контакт към списъка си с любими:

- 1 От началния екран докоснете **Контакти** , за да отворите вашите контакти.
- 2 За да прегледате данните за контакт, го докоснете.
- 3 Докоснете звездата  вдясно до името на контакта. Звездата става златна и с това контактът се добавя към любимите ви контакти.

За да изтриете контакт от списъка с любими:

- 1 От началния екран докоснете **Контакти** , за да отворите вашите контакти.
- 2 Докоснете раздел **Любими**, за да видите вашите любими контакти.
- 3 За да прегледате данните за контакт, го докоснете.
- 4 Докоснете златната звезда вдясно до името на контакта. Звездата става сива и контактът се изтрива от списъка ви с любими.

Създаване на група

- 1 От началния екран докоснете **Контакти** , за да отворите вашите контакти.
- 2 Докоснете раздел **Групи** и след това .
- 3 Докоснете **Запиши**, за да запишете групата.

ЗАБЕЛЕЖКА: Ако изтриете група, контактите, които принадлежат към нея, няма да се изтрият. Те ще останат във вашите контакти.

Имейл

Можете да използвате имейл приложението за да прочетете имейл съобщение от източници, различни от Gmail. Имейл приложението поддържа следните типове акаунти: POP3, IMAP и Exchange.



Вашият мобилен оператор или системен администратор може да ви предостави необходимите настройки за акаунта.

Управление на имейл акаунт

При първото отваряне на Имейл приложението ще се отвори съветник за настройка, който ще ви помогне да създадете своя имейл акаунт.

След първоначалното конфигуриране имейл приложението показва съдържанието на вашите входящи имейли. Ако сте добавили повече от един акаунт, може да превключвате между тях.



Добавяне на друг имейл акаунт:

- Отворете **Имейл** приложението и докоснете **бутон Меню**  > **Настройки** > .

Промяна на настройките на имейл акаунта:

Отворете **Имейл** приложението и докоснете **бутон Меню**  > **Настройки** > **Общи настройки**.

Изтриване на имейл акаунт:





- Отворете **Имейл** приложението и докоснете **бутон Меню**  > **Настройки** > докоснете **бутон Меню**  > **Премахване на профила** > докоснете профила, който желаете да изтриете > **Премахване** > изберете **Да**.

Работа с папките на акаунтите

Отворете **Имейл** приложението и докоснете **бутон Меню**  и изберете **Папки**. Всеки акаунт разполага с Входящи, Изходящи, Изпратени и Чернови. В зависимост от функциите, които вашата хостинг компания поддържа, може да разполагате с допълнителни папки.

Съставяне и изпращане на имейли

За да съставите и изпратите съобщение

- 1 Когато сте в имейл приложението, докоснете **Писане** .
- 2 Въведете адреса на получателя на съобщението. Докато въвеждате текста, системата ви предлага съвпадащите контакти от списъка ви с контакти. Отделяйте адресите с точка и запетая.
- 3 Докоснете **бутон Меню**  за добавяне на Сс/Всс и докоснете **Прикачи**  за прикачване на файлове, ако се налага.
- 4 Въведете темата и съобщението
- 5 Докоснете **Изпрати** , за да изпратите съобщението.
Ако не сте свързани към мрежа, например, ако работите в самолетен режим, съобщенията, които изпращате, се съхраняват в кутията изходящи, докато отново не се свържете към мрежа. Ако в кутията Изходящи има изчакващи съобщения, тя ще се появи на екрана Акаунти.

СЪВЕТ! Когато в кутията входящи пристигне нов имейл, ще бъдете уведомени чрез звук или вибрация. За да спрете уведомяването, натиснете полето за имейл уведомяване.

Камера

За да отворите приложението Камера, докоснете Камера  в началния екран.



Запознаване с визъора











- 1 Смяна на камерата** – превключвате между предна и задна камера.
- 2 Режим на заснемане** – определя как ще бъде направена снимката.
- 3 Настройки** – натиснете тази икона, за да отворите менюто за настройки. Вижте **Използване на разширени настройки** на следващата страница.
- 4 Видео режим** – докоснете (или плъзнете), за да преминете между режим Фотоапарат и режим Видео.
- 5 Заснемане на снимка**
- 6 Галерия** – докоснете, за да видите последно заснетата снимка. Така можете да влезете в своята Галерия и да прегледате записаните снимки от така избрания режим на камерата.

ЗАБЕЛЕЖКА: Преди да направите снимка, се уверете, че обективът на камерата е чист.

Използване на разширени настройки

На визъора докоснете , за да отворите разширените опции. Може да промените настройките на камерата, като превъртите списъка. След като изберете опцията, докоснете **бутона Назад** .

	Правене на снимки чрез гласови команди.
	Определя и управлява количеството слънчева светлина, която попада върху снимката.
	Фокусира се върху определена точка.
	Избира резолюция на снимката. Ако изберете висока резолюция, размерът на файла ще се повиши, което означава, че ще можете да съхранявате по-малко снимки в паметта.
	ISO скалата определя чувствителността на сензора за светлина на камерата. Колкото по-високо е ISO, толкова по-чувствителна е камерата. Това е полезно при по-тъмни условия, когато светкавицата не може да се използва.
	Подобрява качеството на цвета при различна светлина.
	Прилага артистични ефекти към снимките.
	Указва отлагане след натискане на бутона за заснемане. Това е идеално, ако искате да се включите в снимката.



Активирайте, за да използвате услугите, налични в зависимост от местоположението на вашия таблет. Правете снимки, където и да сте, и поставяйте тагове за местоположение. Ако качите отбелязаните снимки в блог, който поддържа гео тагване, ще видите снимките, показани на карта.

ЗАБЕЛЕЖКА: Тази функция е достъпна, само когато е активна функцията GPS.



Изберете звука на затвора.



Задайте дали да използвате бутона за сила на звука за снимане или за мащабиране.



Задайте местоположение на запис на снимките ви. Изберете вътрешната памет или SD картата.



Отваря наръчника за помощ, за да разберете как работи дадена функция.



Възстановява всички подразбиращи се настройки на фотоапарата.

СЪВЕТ!





- Когато затворите камерата, някои от настройките се връщат към опциите по подразбиране, например баланс на бялото, цветови ефект, таймер и режим на сцената. Проверете ги, преди да направите следващата снимка.
- Менюто с настройки се наслагва върху визъора, така че когато промените цвета на снимката или елемент за качество, зад меню Настройки можете да направите преглед на промененото изображение.

Заснемане на снимка

- 1 Отворете приложението **Камера**.
- 2 Като държите таблета хоризонтално, насочете обектива към обекта, който искате да снимате.
- 3 В центъра на екрана на визъора се появява поле за фокусиране. За да фокусирате върху тази точка, можете също така да докоснете екрана.
- 4 Когато полето за фокусиране стане зелено, камерата е фокусирала обекта.
- 5 Докоснете , за да направите снимка.

След като направите снимка

Докоснете , за да видите последно заснетата снимка.

	Докоснете, за да споделите снимката чрез функцията SmartShare .
	Докоснете, за да направите веднага друга снимка.
	Докоснете, за да изпратите снимката до други или да я споделите в социални мрежи.
	Докоснете, за да изтриете снимката.

СЪВЕТ! Ако имате профил в социална мрежа и го настроите и в таблета, можете да споделяте свои снимки с общността.

Натиснете бутона **Меню** , за да отворите всички разширени опции.

Задай снимката за – докоснете, за да използвате снимката като **Снимка на контакта**, **Фон на начален екран** или **Фон на заключен екран**.

Премести – докоснете, за да преместите снимката на друго място.

Копиране – докоснете, за да копирате избраната снимка и да я запаметите в друг албум.

Копирай в клиптрей – Докоснете, за да копирате снимката и да я запазите в клиптрей.

Преименуване – докоснете за редактиране името на избраната снимка.

Завъртане наляво/надясно – завъртате вляво или вдясно.

(Изрязване) – изрежете снимката. Плъзнете пръста си по екрана, за да изберете областта за изрязване.

Редакт. – Разглеждате и редактирате снимката.



Прилага ефект на яркост към снимката.



Прилага артистични ефекти към снимките.



Прилага цветни ефекти към снимките.



Прилага допълнителни опции към снимките ви.

Слайдшоу – автоматично показва изображенията в настоящата папка едно след друго.

Добавяне на местоположение – за добавяне на информация за местоположението.

Подробености – открийте още информация за съдържанието.

Преглед на записаните снимки

Може да получите достъп до записаните снимки от режим на камера. Просто докоснете преглед на изображенията в долната част на екрана и ще се покаже Галерията.

- За да разгледате още снимки, преминете вляво или вдясно.
- За да увеличите или намалите мащаба, докоснете двукратно екрана с два пръста и ги раздалечете един от друг (за да отдалечите, преместете пръстите си по-близо един до друг).

Видеокамера

Запознаване с визъора

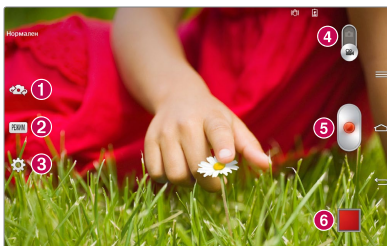











- 1 Смяна на камерата** – превключвате между предна и задна камера.
- 2 РЕЖИМ** – определя как ще бъде направена снимката.
- 3 Настройки** – натиснете тази икона, за да отворите менюто за настройки. Вижте **Използване на разширени настройки** на следващата страница.
- 4 Режим фотоапарат** – Докоснете и плъзнете тази икона нагоре, за да преминете в режим фотоапарат.
- 5 Запис** – Натиснете, за да започнете запис на видеоклип.
- 6 Галерия** – докоснете, за да видите последно записаният видеоклип. Така можете да влезете в своята галерия и да прегледате записаните видеоклипове от избрания видео режим.

СЪВЕТ! Когато записвате видеоклип, поставете два пръста на екрана и го приближете един до друг, за да използвате функцията за промяна на мащаба.



ЗАБЕЛЕЖКА: Когато записвате видео или аудио клип се уверете, че микрофонът не е блокиран.

Използване на разширени настройки

С помощта на визъора докоснете , за да отворите всички разширени опции.





	Докоснете, за да настроите размера (в пиксели) на клипа, който ще записвате.
	Определя и управлява количеството слънчева светлина, която попада върху видеоклипа.
	Избягвайте трептенето, когато записвате видео, за да получите видео клип с високо качество.
	Подобрява качеството на цвета при различна светлина.
	Избирате нюанс на цвета, който да използвате за новия си изглед.
	Активирайте, за да използвате услугите, налични в зависимост от местоположението на вашия таблет.
	Задайте дали да използвате бутона за сила на звука за запис или за мащабиране.
	Задайте местоположение на запис на снимките ви. Изберете вътрешната памет или SD картата.
	Отваря наръчника за помощ, за да разберете как работи дадена функция.
	Възстановява всички подразбиращи се настройки на фотоапарата.

Записване на бързо видео

- 1 Отворете приложението **Камера** и докоснете иконата **Режим на видео**.
- 2 На екрана ще се появи визьорът на камерата.
- 3 Като държите таблета, насочете обектива към обекта, който искате да снимате във вашия видео клип.
- 4 Докоснете еднократно  за начало на записа.
- 5 Ще се появи таймер, показващ продължителността на видеоклипа.
- 6 Докоснете  на екрана, за да спрете заснемането.

След запис на видео

Докоснете , за да видите последно заснетия видеоклип.

	Докоснете, за да споделите видеото чрез функцията SmartShare .
	Докоснете за заснемане на нов видеоклип веднага.
	Докоснете, за да изпратите видеоклипа до други или да го споделите в социални мрежи.
	Докоснете, за да изтриете видеоклипа.

Гледане на записаните видеоклипове

- 1 От визьора докоснете Преглед на изображението в долната част на екрана.
- 2 Вашата галерия ще се появи на екрана.
- 3 Докоснете видеоклип, за да го възпроизведете автоматично.

Мащабиране на живо

Мащабиране на живо позволява да увеличавате или намалявате част от видеоклип, който се възпроизвежда с цел да направите желаната част да изглежда по-голяма или по-малка.

Докато преглеждате видеоклипа, използвайте показалеца и палеца си, като го свивате или разширявате, за да увеличите или намалите.

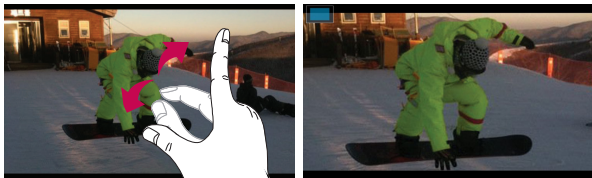

ЗАБЕЛЕЖКА:

- Когато сте в режим на възпроизвеждане на видеоклип, плъзнете екрана нагоре или надолу, за да нагласите яркостта му.
- Когато сте в режим на възпроизвеждане на видеоклип, плъзнете екрана наляво или надясно за превъртане назад или напред.



ЗАБЕЛЕЖКА: няма нужда да се натиска твърде силно; сензорният екран е достатъчно чувствителен, за да регистрира съвсем леко и отчетливо докосване.

Регулиране на силата на звука при гледане на видеоклип

За да регулирате силата на звука на видеоклип по време на възпроизвеждане, използвайте клавишите за сила на звука от дясната страна на таблета.

Галерия

Можете да съхранявате мултимедийни файлове във вътрешна памет за лесен достъп до всички ваши мултимедийни файлове. Използвайте това приложение за преглед на мултимедийни файлове, като напр. снимки и клипове.

1 От начален екран докоснете **Приложения**  > раздел **Приложения** > **Галерия** .

Можете да управлявате и споделяте всички ваши файлове с изображения и видео с Галерия.

ЗАБЕЛЕЖКА:

- В зависимост от софтуера, инсталиран на устройството, някои формати на файлове не се поддържат.
- Някои файлове може да не се възпроизведат правилно в зависимост от това как са кодирани.

Преглед на картини

При стартиране на Галерия се извеждат всички налични папки. Когато друго приложение, напр. Имейл, запамети картина, се създава автоматично папка за изтегляне, в която се намира картината. По същия начин при създаване на екранна снимка автоматично се създава папка Екранни снимки. Изберете папка, за да я отворите.



Картините се извеждат според датата на създаване в папка. Изберете картина, за да я видите на цял екран. Превъртете наляво или надясно, за да видите следващо или предходно изображение.

Увеличаване или намаляване на мащаба

За да увеличите мащаба на изображение използвайте един от следните методи:

- Натиснете двукратно на произволно място, за да увеличите мащаба. Отново докоснете двукратно, за да се върнете към изглед на цял екран.
- Раздалечете пръстите си на произволно място, за да увеличите мащаба. Приближете пръсти, за да намалите мащаба.

Възпроизвеждане на видеоклипове



Видеофайловете показват иконата  в Преглед. Изберете видеоклип и докоснете , за да го изпълните.

Разглеждане на опции за снимки и видеоклипове

Докато гледате снимка или видеоклип, докоснете **бутона Меню**  и използвайте опциите за разширена редакция.

Изтриване на изображения и видеоклипове

Използвайте един от следните методи:

- От папка докоснете  и изберете снимките и видеоклиповете, които желаете да изтриете, след което докоснете **Изтриване**.
- Когато гледате снимка/видеоклип, докоснете .



Задаване като тапет

Когато гледате снимка, докоснете **бутона Меню**  > **Задай снимката за** и изберете **Снимка на контакта**, **Фон на начален екран** или **Фон на заключен екран**.



ЗАБЕЛЕЖКА:

- В зависимост от софтуера на устройството някои файлови формати могат да не се поддържат.
- Ако размерът на файла надхвърли наличната памет, може да възникне грешка при отваряне на файловете.

Видео клипове

Вашият таблет разполага с вграден видео плейър, който ви позволява да пускате любимите си видеоклипове. За да влезете във видео плейъра, от началния екран докоснете **Приложения**  > раздел **Приложения** > **Видео клипове** .

Възпроизвеждане на видео

- 1 От началния екран докоснете **Приложения**  > раздел **Приложения** > **Видео клипове** .
- 2 Изберете видеоклипа, който искате да възпроизведете.



Докоснете, за да направите пауза във възпроизвеждането на видеоклипа.



Докоснете, за да продължите възпроизвеждането на видеоклипа.



Докоснете, за да преминете с 10 секунди напред.





Докоснете, за да се върнете с 10 секунди назад.



Докоснете, за да управлявате силата на звука на видеоклипа.





Докоснете, за да промените съотношението на видео екрана.

	Докоснете достъп до QSlide и видеоклипът се показва в малък прозорец.
	Докоснете, за да споделите видеоклипа чрез функцията SmartShare.
	Докоснете за заключване на прозореца.

За промените силата на звука, докато гледате видеоклип, натиснете клавишите за увеличаване или намаляване силата на звука от дясната страна на таблета.

Докоснете и задръжте видеоклип от списъка, за да получите достъп до следните опции: **Споделяне**, **Изтрий**, **Изрязване** и **Подробености**.

Музика

Вашият таблет разполага с музикален плейър, който ви позволява да пускате любимите си песни. За да влезете в музикалния плейър, от началния екран докоснете **Приложения**  > раздел **Приложения** > **Музика** .

Добавяне на музикални файлове в таблета

Започнете с прехвърляне на музикални файлове към вашия таблет:

- Прехвърляне на музика чрез Синхронизиране на медия (MTP).
- Изтегляне чрез безжична връзка от интернет.
- Синхронизиране на таблета ви с компютър.
- Получаване на файлове през Bluetooth.



Прехвърляне на музика чрез Синхронизиране на медия (MTP)









- 1 Свържете таблета към компютъра с предоставения USB кабел.
- 2 Изберете опцията **Синхронизиране на медия (MTP)**. Таблетът ви ще се появи като допълнително твърдо дисково устройство в компютъра. За да

го прегледете, щракнете върху него. Копирайте файловете от компютъра в папка на диска.

- 3 След като завършите прехвърлянето на файловете, прокарайте пръста си през лентата на състоянието и докоснете **USB свързан > Зареждане на таблета**. Вече спокойно можете да изключите устройството си.

Изпълнение на песен

- 1 От начален екран докоснете **Приложения**  > раздел **Приложения** > **Музика** .
- 2 Натиснете раздела **Песни**.
- 3 Изберете песента, която искате да изпълните.

	Докоснете, за да откриете файловете с YouTube
	Докоснете, за да споделите музиката чрез функцията SmartShare.
	Докоснете, за да зададете режим на разбъркване
	Докоснете, за да зададете режим на повторение
	Докоснете, за да управлявате силата на звука на музиката
	Докоснете, за да направите пауза във възпроизвеждането
	Докоснете, за да продължите възпроизвеждането
	Докоснете, за да преминете към следващата песен от албума или в плейлиста
	Докоснете, за да се върнете обратно в началото на песента. Докоснете двукратно, за да се върнете към предишната песен



Докоснете, за да зададете текущата песен като любима.



Докоснете, за да видите настоящия плейлист



Докоснете, за да зададете звуковия ефект.

За да промените силата на звука, докато слушате музика, натиснете клавишите за увеличаване и намаляване силата на звука вдясно на таблета.

Докоснете и задръжте една от песните в списъка, за да получите достъп до следните опции: **Пускане**, **Добавяне към плейлист**, **Споделяне**, **Изтрий**, **Детайли** и **Търсене**.

ЗАБЕЛЕЖКА:

- В зависимост от софтуера на устройството някои файлови формати могат да не се поддържат.
- Ако размерът на файла надхвърли наличната памет, може да възникне грешка при отваряне на файловете.

ЗАБЕЛЕЖКА: Авторските права на музикалните файлове могат да бъдат защитени от международни спогодби и национални закони за авторско право.

Затова може да се наложи да получите разрешение или лиценз, за да можете да възпроизвеждате музиката.

В някои държави националното право забранява частното копиране на материали защитени с авторски права. Преди изтегляне или копиране на файла, моля проверете националното законодателство на съответната страна по отношение на използването на такъв материал.

LG Уникални функции

QPair

Чрез свързването на вашия таблет и мобилен телефон чрез QPair, вие синхронизирате входящи повиквания, съобщения и SNS известия между таблета и мобилния телефон.



- 1 Стартирайте **QPair**  и докоснете **Първоначална настройка > Старт** първо на вашия таблет, след което извършете същите стъпки и на телефона си.

СЪВЕТ! Приложението QPair може да не е предварително инсталирано на телефона. Отидете в Google Play Store, потърсете Qpair и го инсталирайте.

ЗБЕЛЕЖКА: QPair работи с телефони, които са с операционна система Android 4.1 или по-нова. В зависимост от модела на вашия телефон, някои функции могат да бъдат ограничени.

- 2 Bluetooth връзката ще бъде включена автоматично.

Функции на приложението QPair

Известие за повикване – изпраща на таблета известие, когато бъде получено повикване от телефона. Известието изписва номера на обаждащия се и ви позволява да откажете разговора.

Известие за съобщение – изпраща на таблета известие, когато бъде получено съобщение от телефона.

SNS известия – Показва SNS известия на статус лентата на вашия таблет, когато се получи на вашия телефон.

ЗАБЕЛЕЖКА: За да активирате тази функция първо включете **Настройки** > **Достъпност** > **QPair SNS известия** на вашия телефон. Тази опция ви позволява да бъдете известени с SNS известия при получаването им на вашия телефон или таблет.

Изпращане на QuickМето – запазва текущите ви QuickМето бележки в Галерия на таблета и след това синхронизира тази галерия с галерията на телефона.

Интернет връзка чрез мобилен телефон – Автоматично свързва таблета ви с интернет чрез мобилния ви телефон (като Wi-Fi гореща точка). Използването на тази функция може да доведе до начисляването на такси за данни. За да спестите използването на данни на вашия телефон, той автоматично се свързва към всяка доверена Wi-Fi гореща точка, която се намира в обхват.

Стикер за скорошни приложения – Показва стикера за приложения, които скоро сте използвали на вашия телефон когато включите екрана. Позволява ви да използвате същото приложение на вашия таблет. Можете също да проверите стикера за приложения на вашия телефон, които сте използвали на вашия таблет.

QSlide

Функцията QSlide разрешава появата на припокриващ дисплея на вашия таблет за по-лесното едновременно изпълнение на няколко задачи. QSlide прозорците могат да бъдат отворени от лентата с QSlide приложения в панела за уведомления или директно от приложенията, които поддържат функцията QSlide.

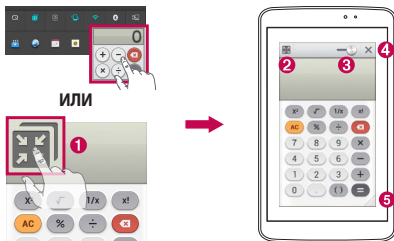



1		Докоснете, за да стартирате QSlide.
2		Докоснете, за да излезете от QSlide и да се върнете в режим на цял прозорец.
3		Настройване на прозрачност.
4		Докоснете, за да излезете от функцията QSlide.
5		Докоснете, за да регулирате размера.

ЗАБЕЛЕЖКА: Функцията QSlide може да поддържа максимум два прозореца в даден момент. QSlide е възможна само за приложения, като Видео Интернет, Мемо, Календар, Калкулатор, Имейл, Файлов мениджър.

- 1 Отворете панела за уведомления и докоснете желаното приложение от раздела **QSlide Приложение**.

ИЛИ

Когато използвате приложение, което поддържа QSlide, докоснете . Функцията ще бъде изведена постоянно като малък прозорец на екрана.

- 2 Плъзнете , за да нагласите нивото на прозрачност. И дръпнете заглавната лента на QSlide, за да я преместите в друга позиция на екрана.

QuickMemo

Функцията **QuickMemo** ви позволява да създавате бележки и да правите снимки на екрана. Чрез функцията QuickMemo заснемате екрани, чертаете по тях и ги споделяте със своето семейство и приятели.

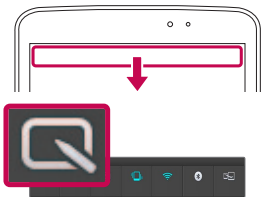

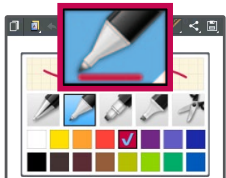

- 1 Влезте във функцията QuickMemo, плъзнете лентата на състоянието надолу и докоснете .

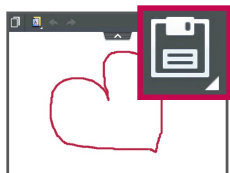

- 2 Изберете желаната опция в менюто от **Тип на писалка, Цвят и Гума**. След това създайте бележка.









- 3 Докоснете  в менюто за редактиране и изберете , за да запазите бележката. За да излезете от QuickМето по всяко време, докоснете **бутона Назад** .

ЗАБЕЛЕЖКА: Докато използвате функцията **QuickМето**, си служете с върха на пръста си. Не използвайте нокът на пръст.

Използване на опциите за QuickМемо

Можете лесно да използвате опциите в QuickMenu, когато използвате QuickМемо.

	Докоснете, за да запишете текущо съставената на екрана бележка и да използвате едновременно и таблета.
	Изберете дали да използвате фоновия екран.
	Позволява отмяна или връщане на предни действия.
	Избира типа на стилуса и цвят.
	Изтрива създадената от вас бележка.
	Докоснете, за да изпратите бележката до други или да я споделите в социални мрежи.
	Запазва бележката в Бележник или Галерия .

Преглед на записаната бележка QuickМемо





От началния екран докоснете **Приложения**  > **Галерия**  и изберете албума **QuickМемо**.

QuickRemote

QuickRemote превръща вашия таблет в универсално дистанционно за вашия домашен телевизор, DVD, или Blu-ray.

ЗАБЕЛЕЖКА: Възможно е приложението QuickRemote да не е налично за някои устройства и райони.

За да отворите приложението QuickRemote и да зададете вашето/вашите QuickRemote



- 1 От начален екран докоснете **Приложения**  > **QuickRemote** .
- 2 Докоснете  за избиране на тип стая и докоснете  за добавяне на устройството.



- 3 Изберете типа и марката на устройството, след това следвайте инструкциите на екрана, за да конфигурирате устройството (устройствата).

ЗАБЕЛЕЖКА: QuickRemote работи по същия начин като едно обикновено дистанционно управление с инфрачервени (IR) сигнали във вашия регион или страна. Внимавайте да не покриете инфрачервения сензор в горната част на таблета, когато използвате функцията QuickRemote. Тази функция може да не се поддържа в зависимост от модела, производителя или обслужващата фирма.

Използване на QuickRemote

- 1 От начален екран докоснете **Приложения**  > **QuickRemote**  за да отворите лентата QuickRemote с всички зададени дистанционни.
- 2 Изберете желаното дистанционно чрез докосване на типа/името в горната част на лентата QuickRemote.

3 Докоснете бутоните на дистанционното.

ЗАБЕЛЕЖКА: Когато добавяте дистанционен контрол за телевизор, QuickRemote може да използва бутона ВХОД, за да конфигурира подходящия дистанционен контрол. При конфигуриране на бутона ВХОД, входният източник на телевизора може да е променен. За повторно задаване на входния източник на вашия телевизор, докоснете бутона ВХОД на QuickRemote няколко пъти (в зависимост от броя на свързаните към телевизора устройства).

Опции на QuickRemote

За да получите достъп до менюто Опции на QuickRemote, докоснете **бутон Меню** ≡ (в лентата Преден сензорен бутон), за да изберете желаната опция.

ЗАБЕЛЕЖКА: Докато слушате музика във фонов режим, чрез натискане на който и да е бутон на QuickRemote вие заглушавате звука за секунда.



QuickTranslator

Просто насочете камерата на смарт таблета си към изречението на друг език, което желаете да разберете. Можете да получите превод в реално време навсякъде и по всяко време.

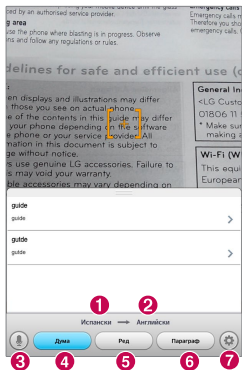
Можете да закупите допълнителни речници за превод в режим извън линия от Google Play Store.



- 1 Изходен език
- 2 Целеви език
- 3 Превключване в Гласов режим.
- 4 Превод на дума
- 5 Превод на изречение
- 6 Превод на параграф
- 7 Задава домашен език и език на дестинация.

- 1 Докоснете раздела  > **Приложения** > **QuickTranslator** .
- 2 Докоснете **Дума**, **Ред** или **Параграф**.
- 3 Докоснете и изберете желаните езика.
- 4 Задръжте таблета, насочен към темата, която желаете да преведете, за няколко секунди.

ЗАБЕЛЕЖКА: Предлага се само един безплатен речник. Допълнителните речници трябва да се закупят. Моля, изберете от списъка по-долу речникът, който желаете да инсталирате като вашия допълнителен речник.

ЗАБЕЛЕЖКА: Може да съществуват различия в степента на разпознаване в зависимост от размера, шрифта, цвета, яркостта и наклона на буквите, които са за превод.

GuestMode

Можете да добавите нови потребители към таблета, за да им позволите да конфигурират собствените си настройки за таблет, да използват собственото си място за съхранение и да имат собствени привилегии за актуализиране на приложения.

ЗАБЕЛЕЖКА:

- Можете да добавите нов потребител, само когато влезете като **Потребител-собственик**.
- Всеки потребител може да конфигурира и използва своето собствено съдържание или данни. Въпреки това, те не могат да променят потребителските настройки (например: настройки на началния екран, звукови настройки и др.).
- Потребителите споделят използването на батерия, памет и данни с други потребители.
- Само собственикът на таблета може да използва менютата, свързани с SD картата.
- Езиковите настройки, зададени от един потребител се прилагат за всички други потребители.
- Алармата се изключва в определено време, независимо от потребителя, който е задал времето на алармата.
- Събития като съобщение или график на календар се съобщават само на съответния потребител.
- След като даден потребител започне да отпечатва документ с помощта на Mobile Print, заданието за печат ще продължи дори, ако потребителят е променен.
- Прехвърлянето или изтеглянето на данни, възпроизвеждането на мултимедия и услугите за комуникация спират, след като потребителят е променен.

За да добавите нов потребител на вашия таблет

- 1 От началния екран, докоснете **Приложения** > **Настройки** > **Потребител** > **Добави потребителско**.
- 2 Показва се съветник за настройка, за да ви помогне при настройката. Стартиране на съветник за настройка.
 - Можете да следвате съветника за настройка, когато влезете за първи път във вашия таблет като нов потребител.
- 3 Сега можете да изберете потребителско име, когато влезете във вашия таблет.

Voice Mate

С гласа си можете да наредите на **Voice Mate** да изпълнява функции на таблета, като задаване на аларма или търсене в интернет. Когато използвате Voice Mate за първи път, тя показва помощна информация, която цели да ви научи как да използвате тази функция.

За да отворите приложението Voice Mate

- От начален екран докоснете **Приложения**  > **Voice Mate** .



Използване на приложението Voice Mate

- 1 Отворете приложението **Voice Mate**.
- 2 Докоснете иконата **Говори**  (в основата на екрана), за да включите функцията. Кажете какво искате функцията да направи за вас.
 - Ако кажете "Събуди ме в 6 AM", Voice Mate ще настрои аларма за този час.

ЗАБЕЛЕЖКА: Влезте в настройките на Voice Mate, за да поставите отметка на **Пропусни потвърждение**, така че откритите заявки на точно име (или номер) да бъдат изпълнявани без първо да бъдат потвърждавани.

Икони на Voice Mate

Следните икони на Voice Mate са показани в основата на екрана:

-  Докоснете, за да изведете Voice Mate QSlide прозореца на начален екран.
-  Докоснете, за да изкажете гласова команда за изпълнение.
-  Докоснете, за да напишете команда за изпълнение.

Меню Опции на Voice Mate



Докоснете **клавиш Меню**  за достъп до меню Опции, за да изберете **Настройки** или **Помощ**.

ЗАБЕЛЕЖКА:

- Когато езиковата настройка за Voice Mate е различна от езиковата настройка на вашия таблет по подразбиране, някои команди, като стартиране на приложения, може да не работят.
- При въвеждането на текст, можете да използвате само букви или цифри.
- Voice Mate разпознава по-добре вашата реч, ако говорите бавно.
- Можете да прегледате примери за различни команди чрез плъзване на основния екран на Voice Mate наляво.

Аларма

Настройка на алармата



- 1 От начален екран докоснете **Приложения**  > раздел **Приложения** > **Аларма/Часовник**  > .
- 2 Задайте желанния час за аларма.
- 3 Задайте **Повтаряне**, **Време за изчакване**, **Вибрация**, **Тон аларма**, **Сила на алармата**, **Пусково устройство на автоматично приложение**, **Заклучване с пъзел** и **Бележка**.

4 Докоснете **Запиши**.



ЗАБЕЛЕЖКА: За да промените настройките на алармата в екрана на списъка с аларми, докоснете **бутон Меню**  и изберете **Настройки**.

Калкулатор

Използване на калкулатора



- 1 От начален екран докоснете **Приложения**  > раздел **Приложения** > **Калкулатор** .
- 2 Докоснете цифровите клавиши, за да въведете номера.
- 3 За прости изчисления, докоснете функцията, която искате да изпълните (**+**, **-**, **×** или **÷**) последвано от **=**.

ЗАБЕЛЕЖКА:

- За по-сложни изчисления, докоснете **бутон Меню** , изберете **Научен калкулатор**, след което изберете желаната функция.
- За да видите история на изчислението докоснете **бутон Меню**  > **История на изчисление**.

Календар

Добавяне на събитие в календара

- 1 От начален екран докоснете **Приложения**  > раздел **Приложения** > **Календар** .
- 2 Докоснете левия горен бутон, за да промените изгледа на календара (Ден, Седмица, Месец, Година, План).

- 3 Докоснете датата, за която желаете да добавите събитие, и докоснете .
- 4 Докоснете **Име на събитие** и въведете името на събитието.
- 5 Докоснете полето **Местоположение** и въведете местоположението. Проверете датата и въведете часа, в който искате да започва и свършва събитието.
- 6 Ако желаете да добавите забележка към събитието, докоснете **Описание** и въведете информацията.
- 7 Ако желаете да повторите алармата, настройте **ПОВТАРЯНЕ** и задайте **НАПОМНЯНИЯ**, ако е необходимо.
- 8 Докоснете **Запазване**, за да запишете събитието в календара.







Файлов Мениджър

Приложението **Файлов мениджър** ви позволява да управлявате файлове във вашата вътрешна/външна памет.

Отваряне на приложението Файлов мениджър

- От начален екран докоснете **Приложения**  > **Файлове мениджър** .

Опции на Файлов мениджър

-  : позволява ви да използвате QSlide.
-  : позволява ви да търсите файлове.
-  : позволява ви да създадете нова папка.
-  : позволява ви да преместите файлове и папки в друга папка.
-  : позволява ви да копирате множество файлове.
-  : позволява ви да изтривате файлове и папки.





Докоснете **клавиш Меню**  за достъп до следните опции.

- **Сортиране по:** позволява ви да сортирате файлове и папки по име, размер, дата и тип.
- **Преглед като:** позволява ви да промените режима на преглед като Списък или Матрица.
- **Копиране:** позволява ви да копирате файлове и папки и да ги премествате в друго местоположение.
- **Споделяне:** позволява ви да споделяте файлове и папки с други хора.
- **Zip:** позволява ви да компресирате файлове и папки в .zip файл.
- **Показване/Скриване на скрити файлове:** позволява ви да покажете скрити файлове или да ги криете.
- **Изход:** позволява ви да излезете от приложението.

Гласов запис

Използвайте вашия гласов запис, за да записвате гласови бележки или други аудио файлове.

Запис на звук или глас

- 1 От начален екран докоснете **Приложения**  > раздел **Приложения** > **Гласов запис** .
- 2 Докоснете  за начало на записа.
- 3 Докоснете , за да прекратите записа.
- 4 Докоснете , за да прослушате записа.

ЗАБЕЛЕЖКА: Докоснете  за достъп до списъка със записи. Можете да чуете направените записи. Наличното време за записване може да се различава от действителното.

Изпращане на гласов запис

- 1 След като приключи записването, можете да изпратите аудиоклипа, като докоснете .
- 2 Изберете от наличните методи за споделяне.

Мениджър задачи

Можете да управлявате приложенията с помощта на Мениджър на задачи. Можете лесно да проверите броя на приложенията, които са активни в момента, както и да затворите някои приложения.



Опции на Мениджъра на задачи

- Докоснете **Стоп** за спиране на отделните приложения.
- Докоснете **Спиране всички**, за да спрете всички работещи в момента приложения.
- Докоснете **бутона Меню**  за достъп до Помощ, Сортиране по и Настройки.



POLARIS Office 5

POLARIS Office 5 представлява професионално мобилно офис решение, което позволява на потребителя да разглежда по удобен начин различни типове документи, в това число Word, Excel и PowerPoint файлове навсякъде, по всяко време, с помощта на съответните си мобилни устройства.

За създаване на нов документ

- 1 От начален екран докоснете **Приложения**  > раздел **Приложения** > **POLARIS Office 5** .
- 2 Регистрирайте своя имейл адрес в страницата за регистрация.

ЗАБЕЛЕЖКА: Можете да докоснете Пропусни, за да игнорирате информацията по регистрация.

- 3 Докоснете , за да създадете нов документ.
- 4 Докоснете типа документ от падащия списък, след това изберете шаблон.
- 5 Въведете съдържанието в документа с помощта на инструментите най-горе на екрана и екранната клавиатура.
- 6 Когато завършите своята работа по документа, докоснете  (в горния ляв ъгъл на екрана), след което докоснете **Запиши** и въведете име на документа.

За да разгледате и редактирате документ на вашето устройство

Можете лесно да разгледате и редактирате много различни файлови формати, включително документи във формат Microsoft Office и Adobe PDF директно на своето мобилно устройство.

Докоснете раздел на офис документ в горната част на екрана, за да търсите документи на своя таблет.

Докоснете документа, които искате да прегледате или редактирате.

При преглед на файлове с помощта на POLARIS Office 5 обектите и подредбата остават същите като тези на оригиналните документи.

За редакция, докоснете .

Google+



Използвайте това приложение за свързване с други хора чрез услугата за социални мрежи на Google.

От начален екран докоснете **Приложения**  > раздел **Приложения** > **Google+** .

ЗАБЕЛЕЖКА: Това приложение може да не е налично в зависимост от региона или доставчика на услуги.

Гласово търсене

Използвайте това приложение за търсене на уеб страници чрез глас.

- 1 От начален екран докоснете **Приложения**  > раздел **Приложения** > **Гласово търсене** .
- 2 Когато на екрана се появи **Говорете сега**, произнесете ключова дума или фраза. Изберете една от ключовите думи, които се извеждат.

ЗАБЕЛЕЖКА: Това приложение може да не е налично в зависимост от региона или доставчика на услуги.

Изтегляния

Използвайте това приложение, за да видите какви файлове са изтеглени.







- От начален екран докоснете **Приложения**  > раздел **Приложения** > **Изтегляния** .

Интернет

Използвайте това приложение, за да сърфирате в интернет. Браузърът ви предоставя бърз и пълноцветен свят от игри, музика, новини, спорт, забавления и още много направо на вашия таблет - където и да сте и каквото и да правите.

ЗАБЕЛЕЖКА: при активиране на тези услуги и изтегляне на съдържание се начисляват допълнителни такси. Проверете тарифите за данни от вашия мрежов оператор.

От начален екран докоснете **Приложения**  > раздел **Приложения** > **Интернет** .

	Докоснете, за да преминете с една страница назад.
	Докоснете, за да отидете на следващата страница, на страницата, която сте отворили, след като сте отворили настоящата. Това е противоположната функция на активиращата се при натискане на бутона Назад  , с което се връщате на предишната страница.
	Докоснете, за да преминете към началната страница.
	Докоснете, за да добавите нов раздел.
	Докоснете, за да получите достъп до показалците.
	Докоснете, за да стартирате QSlide.



Докоснете, за да затворите настоящия раздел.



Докоснете, за да опресните или спрете настоящата страница.

Отваряне на страница

- За отваряне на нова страница докоснете .
- За да отидете на друга страница, докоснете страницата, за да я разгледате.

Търсене в интернет чрез глас

Докоснете адресната лента, докоснете , изговорете ключова дума, след което изберете една от предложените ключови думи, които се извеждат.

ЗАБЕЛЕЖКА: Тази функция може да не е налична в зависимост от региона или доставчика на услуги.

Показалци



За да отворите маркирана уеб страница, докоснете на лентата с инструменти в браузъра и изберете една от тях.

Хронология

Докоснете на лентата с инструменти в браузъра и изберете раздел **Хронология**, за да отворите уеб страница от списъка с наскоро посетените уеб страници. За да изтриете хронологията докоснете **бутон Меню** > **Изтриване на цялата хронология**.

Използване на QSlide

Тази функция се използва за достъп до интернет без да се затваря текущо приложение.

Докато разглеждате съдържание в браузъра, докоснете . След това можете да разглеждате друга информация от таблета си. За да изкарате браузъра на цял екран, натиснете .

Chrome

Използвайте Chrome за търсене на информация и сърфиране в интернет.

От начален екран докоснете **Приложения**  > раздел **Приложения** > **Chrome** .

ЗАБЕЛЕЖКА: Това приложение може да не е налично в зависимост от региона или доставчика на услуги.

Разглеждане на уеб страници

Докоснете адресното поле, след което въведете уеб адрес или потърсете критерии.

Отваряне на страница

- За да отворите нова страница, докоснете .
- За да отидете на друга страница, докоснете желаната страница, за да я маркирате.

Търсене в интернет чрез глас

Натиснете адресната лента, натиснете , изговорете ключова дума, след което изберете една от предложените ключови думи, които се извеждат.

Синхронизиране с други устройства

Чрез функцията за синхронизиране се отварят раздели и показалци, които да се използват с Chrome на друго устройство, когато сте се включили със същия профил в Google.

За да разгледате отворени раздели на други устройства, докоснете **бутон Меню**  > **Други устройства**. Трябва да сте вписани в същия профил в Google от всички устройства. Изберете уеб страница, която да отворите.

Добавяне и преглед на показалци

За да добавите показалци, докоснете .

За да отворите уеб страница от показалец, докоснете **бутон Меню**  > **Отметки**.

Настройки

Влизате в менюто с настройки

1 От начален екран докоснете **Приложения**  > раздел **Приложения** > **Настройки** .

ИЛИ

От начален екран докоснете **бутон Меню**  > **Системни настройки**.

2 Изберете категория за настройка и съответна опция.



БЕЗЖИЧНИ МРЕЖИ

Wi-Fi

Wi-Fi – включва Wi-Fi, за да се свърже към достъпни Wi-Fi мрежи.

СЪВЕТ! Как да получите MAC адрес

За да настроите връзка при някои безжични мрежи с MAC филтри, може да се наложи да въведете MAC адреса на своя таблет в маршрутизатора.

Можете да намерите MAC адреса в следния потребителски интерфейс: От началния екран докоснете **Приложения**  > **Настройки**  > **Wi-Fi** > **клавиш Меню**  > **Разширени Wi-Fi** > **MAC адрес**.

Bluetooth

Включете или изключете безжичната функция Bluetooth, за да използвате Bluetooth.

Използване на данни

Показва използването на данни.

Още...

Позволява ви да споделяте папки с други устройства чрез безжична връзка.

Самолетен режим – поставете отметка до **режим самолет**, за да активирате. Активирането на Самолетен режим деактивира всички безжични връзки.

Безжична памет – Можете да управлявате файлове на таблета си в компютъра или да копирате файлове към таблета от компютъра без USB връзка. Уверете се, че таблетът и компютъра са свързани в една и съща мрежа.

След това въведете уеб адреса показан на вашия таблет в лентата за адрес на браузера на вашия компютър.

Miracast – Отразява безжично екрана и звука на таблета на Miracast донгъл или телевизор.

SmartShare Beam – Включете, за да получавате мултимедийно съдържание чрез SmartShare Beam от телефон и планшети на LG.

VPN – показва се списък на виртуалните частни мрежи (VPN), които сте конфигурирали преди това. Позволява да добавяте различни типове VPN.

ЗАБЕЛЕЖКА: за да можете да записвате данните си за вписване, е необходимо да укажете ПИН код или парола за заключване.

УСТРОЙСТВО

Звук

Звуков профил – можете да изберете режим Звук, Само вибрация или Без звук.

Сила на звук – можете да управлявате силата на звука на Звук за уведомление, Сензорна обратна връзка и система, Музика, видео, игри или друга медия.

Сила на вибриране – задайте силата на вибриране за известия.

Звук за уведомление – позволява да настроите мелодия за уведомяване по подразбиране.

Звуци при докосване – позволява да настроите таблета си да възпроизвежда звук, когато докоснете бутони, икони и други екранни елементи, които реагират на докосването ви.

Звук при заключване на екрана – позволява да настроите таблета да възпроизвежда звук, когато заключвате и отключвате екрана.

Вибриране при докосване – позволява да зададете обратна връзка с вибрация при докосване на екрана на таблета.

Дисплей

< Начален екран >

Тема – задава темата за екрана на вашето устройство.

Тапет – задава тапета, който да използвате на началния екран.

Ефект на екран – задава ефекта при смяна на различните екрани.

Разрешаване на превъртане на Начален екран – поставете отметка, за да настроите последователното скролиране на началните екрани, като по този начин елиминирате необходимостта да скролирате назад, когато достигнете до края.

Само портретен изглед – отметка за показване на началния екран винаги в портретен изглед.

Архивиране и възстановяване на Начало – дава възможност за архивиране и възстановяване на конфигурациите на приложения и притурки, както и на теми.

Do you know? – активирайте тази опция, за да се извежда помощна страница **Знаете ли че?** върху дисплея на допълнителен начален екран.

Помощ – показва информация за работата на начален екран.

< **Заклучен екран** >

Изберете заключване на екрана – указвате тип заключване на екрана, за да защитите своя таблет. Отваря се съветник на екрана, който ви води през процеса по създаване на шаблон за отключване на екрана. Ако сте разрешили опцията **Заклучване чрез схема**, когато включите таблета или активирате екрана, таблетът ще ви подкани да въведете схемата за отключване, за да отключите екрана.

Ефект на екран – Задава опциите за ефект плъзгане по екрана.

Анимация за време – поставете отметка за показване на анимация за времето за текущото местоположение или основен град, който е зададен във **Време**, въз основа на автоматична актуализация на данните.

Тапет – Задава тапета за вашия Тапет на заключен екран. Изберете го от **Галерия** или **Галерия с тапети**.

Преки пътища – Позволява ви да смените преките пътища на **Заклучен екран** **Плъзгане**.

Информация за собственик – поставете отметка, за да зададете показване на името на притежателя на **Заклучения екран**. Докоснете, за да въведете текста, който да се показва като информация за притежателя.

Само портретен изглед – отметка за показване на заключен екран винаги в портретен изглед.

Таймер за заключване – Позволява ви да зададете периода от време преди екранът автоматично да се заключи след таймаут на екрана.

Бутонът за захранване заключва незабавно – Поставете отметка, за да заключите незабавно екрана при натискане на клавиша за захранване/заключване. Тази настройка замества настройката за Таймер за заключване за защита.

< **Яркост** >

Регулиране яркостта на екрана.

< Таймаут на екрана >

Задайте време за изключване на екрана.

< Включване на екрана >

Поставете отметка, за да разрешите Включване на екрана да включва или изключва екрана. Докоснете два пъти бързо централната част на екрана, за да го включите. Докоснете два пъти лентата на състоянието, празна област на началния екран или Заключения екран, за да изключите екрана. За най-добри резултати не местете таблета докато използвате функцията Включване на екрана.

< Ефект, изключващ екрана >

Задава ефект при изключване на екрана.

< Авто- завъртане на екрана >

Задава автоматично превключване на ориентацията, когато завъртите таблета.

< Мечта >

Докоснете превключвателя Мечта, за да го вкл. или изкл. Вкл. позволява да зададете скрийнсейвърът да се показва докато таблетът е поставен на докинг станцията и/или се зарежда. Изберете между Часовник, Цветове, Рамка за снимки и Таблица със снимки.

ЗАБЕЛЕЖКА: Зареждането може да става бавно, докато скрийнсейвърът е включен.

< Тип шрифт >

Промяна на типа на показвания шрифт.

< Размер на шрифт >

Промяна на размера на показвания шрифт.

< Умен екран >

Оставя екрана включен, когато устройство открие, че очите ви гледат към екрана.

< Интелигентно видео >

Поставяте отметка за пауза на видеото, когато устройството установи, че очите ви не гледат към екрана.

< Предни сензорни бутони >

Задайте Предните сензорни бутони, показани в долната част на всички екрани. Задайте кои да бъдат показвани, тяхната позиция в лентата и как да изглеждат те. Изберете клавишите и реда им, темата и фона.

< Коририране на съотношението на екрана >

Позволява ви да промените съотношението на екрана за изтеглени приложения, за да коригирате изкривяването на екрана.

< Калибриране на сензора за движение >

Позволява ви да подобрите точността на наклона и скоростта на сензора.

Памет

ВЪТРЕШНА ПАМЕТ – показва общото количество свободно място в паметта на устройството и изброява какъв тип данни заемат място.

SD КАРТА – показва общото количество място за памет на microSD картата.

Монтиране/Демонтиране на SD картата – монтира и демонтира microSD картата от вашия таблет за достъп до съхранените в нея данни, форматиране на картата или безопасното ѝ изваждане. Тази настройка е замъглена, в случай че няма инсталирана microSD карта, ако вече сте я демонтирали, или ако сте монтирали microSD картата на вашия компютър.

Изтриване на SD карта – необратимо изтрива всичко от microSD картата и я подготвя за употреба с вашия таблет.

Батерия

ИНФРОМАЦИЯ ЗА БАТЕРИЯ – вижте колко мощност на батерията е използвана за дейностите на устройството. Нивото на батерията се показва в проценти. Оставащото ѝ време също се показва.

Процент на батерия – показва процента на батерията в лентата на състоянието.

Пестене на енергия – управлява батерията при опциите за пестене на енергия. Докоснете превключвателя , за да включите тази функция. Докоснете **Пестене на енергия** за следните опции.

- **Автоматична синхронизация:** изключва Автоматична синхр.
- **Wi-Fi:** изключва Wi-Fi, ако не се използват данни.
- **Bluetooth:** изключва Bluetooth, ако не е свързан.
- **Вибриране при докосване:** изключва обратната връзка при докосване.
- **Яркост:** регулира яркостта.
- **Екранен таймаут:** регулира изчакване на екрана.

Съвети за Пестене на енергия – докоснете, за да прегледате някои съвети за пестене на енергия.

Приложения

Показва списък на приложения, като активирани в момента или изтеглени.

Плъзгане настрана

Можете да използвате жест с прокаране на три пръста, за да запазите работещите приложения в ляво или да ги върнете обратно на дисплея.

ЛИЧНИ

Профили и синхронизиране

Позволява на приложенията да синхронизират данни във фонов режим, независимо дали активно ги използвате или не. Премахването на отметката на тази настройка може да спести от енергията на батерията и да понижи (но не и да елиминира) използването на данни.

Потребители

Име на профил – позволява ви да зададете име на настоящ потребител.

Псевдоним – позволява ви да зададете псевдоним за вашия таблет.

Информация за собственик – Поставете отметка, за да зададете показване на името на притежателя на Заключения екран. Докоснете , за да въведете текста, който да се показва като информация за притежателя.

Добави потребителско – позволява ви да добавите нов профил за таблета и да използвате функцията няколко потребителя.

Достъп до местоположение

Достъп до моето местоположение – позволява на приложенията, които са поискали разрешение, да използват информация относно местоположението.

GPS сателити – позволява на приложенията да използват GPS сателити, за да определят вашето местоположение с точност до ниво улица.

Местоположение на Wi-Fi и мобилна мрежа – позволяват на приложения да използват локационните услуги на Google за по-бърза преценка на местоположението ви. Събират се анонимни данни за местоположението ви, които след това се изпращат на Google.

Защита

Криптиране на таблета – позволява ви да криптирате данните на таблета от съображения за сигурност. Ще трябва да въведете PIN или парола за дешифриране на таблета всеки път, когато го включите.

Криптиране на паметта на SD карта – Позволява ви да криптирате данните на MicroSD картата от съображения за сигурност.

Въвеждането на паролата е видимо – докато изписвате паролата, виждате последно въведения знак от скритата парола.

Администратори на устройството – виждате или забранявате администратори на таблета.

Непознати източници – настройка по подразбиране за инсталиране на приложения, които не са достъпни в Play Store.

Потвърждаване на приложения – Забранете или предупреждавайте преди инсталиране на приложения, които могат да навредят.

Доверени удостоверения – показват се надеждните CA сертификати.

Инсталиране от памет – избирате да инсталирате шифровани сертификати.

Изчистване на удостоверения – изтривате всички сертификати.

Език и въвеждане

Използвайте настройките за Език и въвеждане, за да изберете езика за текст на таблета и да конфигурирате екранната клавиатура, включително думите, които добавяте към речника.

Архивиране и нулиране

Архивиране на моите данни – настройва архивиране на вашите настройки и данни на приложенията в сървър на Google.

Архивен акаунт – задава акаунта, към който желаете да архивирате данни.

Автоматично възстановяване – настройка за възстановяване на вашите настройки и данни на приложения, когато приложенията бъдат инсталирани на вашето устройство.

Услуга Архивиране на LG – Архивира цялата информация на устройството и я възстановява в случай на загуба на данни или смяна.

Нулиране до фабричните данни – възстановява вашите настройки към фабрично зададените стойности и изтрива всички ваши данни. Ако нулирате таблета по този начин, системата ще ви подкани да въведете отново същата информация, която сте въвели при първото включване на Android.

СИСТЕМА

Час и Дата

Използвайте **Час и Дата**, за да укажете по какъв начин да се извежда датата. Можете да използвате тези настройки, за да укажете сами часа и часовата зона, вместо да получавате информация за текущия час от мобилната мрежа.

Достъп

Използвайте настройките под **Достъп**, за да конфигурирате приставките за достъпност на таблета.

ЗАБЕЛЕЖКА: Изисква възможност за избор на допълнителните приставки.

TalkBack – позволява ви да зададете функцията TalkBack, която помага на хора с увредено зрение, осигурявайки вербална обратна връзка. Докоснете бутона **TalkBack**  в горния десен ъгъл на екрана, за да включите функцията. Докоснете **Настройки** в долната част на екрана, за да регулирате настройките на TalkBack.

Инсталиране на веб скриптове – позволява активиране (или деактивиране) инсталирането на веб скриптове.

Голям текст – сложете отметка, за да увеличите размера на текста.

Обръщане на цвят – сложете отметка, за да обърнете цвета.

Жестове за увеличение – позволява ви да увеличавате и намалявате, като докоснете екрана три последователни пъти.

Нюанси – задайте черен нюанс на екрана.

Моно аудио – поставете отметка, за да позволите звукът в слушалките да се насочва и към десния и към левия канал.

Забавяне при докосване и задържане – задава забавяне при докосване и задържане (кратко, средно или дълго).

Помощно докосване – превключвате  за вкл. и изкл. Помощното докосване може да смени всички хардуерни бутони.

Авто-завъртане на екрана – сложете отметка, за да позволите устройството да завърта екрана, в зависимост от ориентацията си (портрет или пейзаж).

Изречете паролите – сложете отметка, за да можете да изричате своите пароли за вписване (вместо да ги пишете).

Вход с едно докосване – позволява ви да въвеждате букви с всяко докосване на пръста на LG клавиатурата.

Лесен достъп – позволява ви да задавате функции, когато докосете три пъти бутон начало.

Резултат от текст-към-говор – резултатът от текст-към-говор осигурява звуково изчитане на текст, например съдържание на текстови съобщения.

PC връзка

Избиране на метод за USB връзка – задайте желанния режим: **Зареждане на таблета**, **Синхронизиране на медия (MTP)**, **LG софтуер** или **Изпращане на изображения (PTP)**.

Попитайте при свързване – запитване при USB режим на свързване при осъществяване на връзка с компютър.

Помощ – помощ за USB връзка.

PC Suite – поставете отметка, за да използвате LG PC Suite с вашата Wi-Fi връзка. Моля, имайте предвид, че Wi-Fi мрежата трябва да бъде свързана към LG PC Suite чрез Wi-Fi връзка.

On-Screen Phone – Поставете отметка, за да получавате заявка за Wi-Fi връзка от On-Screen Phone.

Помощ – помощ за LG софтуер.

Акcesoар

Quick Cover – активирайте за автоматично включване или изключване на Бързо покриване.

USB съхранение – задава функцията Plug & Pop за USB съхранение. Поставете отметка на опцията Меню с настройки за автоматично показване на меню с настройки при свързване на OTG (On-the-Go) USB кабел. Докоснете **Редактиране на менюто с настройки**, за да промените приложенията, които искате да бъдат достъпни.

Слушалка – задава функцията Plug & Pop за слушалки. Поставете отметка на опцията Меню с настройки за автоматично показване на меню с настройки при свързване на слушалка. Докоснете **Редактиране на менюто с настройки**, за да промените приложенията, които искате да бъдат достъпни.

Док – задава функцията Plug & Pop за док. Поставете отметка на опцията Меню с настройки за автоматично показване на меню с настройки при свързване на док. Докоснете **Редактиране на менюто с настройки**, за да промените приложенията, които искате да бъдат достъпни.

За таблета

Вижте правната информация и проверете състоянието на устройството и версията на софтуера.

Информация за архивиране и възстановяване на данни от устройство

Препоръчително е редовно да създавате и записвате архивен файл във вътрешната памет, особено преди да актуализирате софтуерни приложения. Поддържането на текущ архивен файл във вътрешната памет позволява да възстановите данните от устройството, ако го изгубите, то бъде откраднато или повредено поради непредвидени обстоятелства.

Приложението LG Архивиране се поддържа от смартфони и планшети LG, други версии на S/W или OS. По този начин, когато закупите нов смартфон и таблет LG, можете да архивирате своите данни от настоящето в новото си устройство.



Ако приложението за архивиране е предварително зададено на вашия смартфон и таблет, можете да архивирате и възстановите голяма част от своята информация, включително и изтеглени и предварително инсталирани приложения, показалци, записи в календара, контакти, настройки на началния екран, съобщения и системни настройки. Също така можете:

- Да извършвате ръчно LG Архивиране на данните от своя таблет.
- Да планирате автоматични архивирания на данните от своя таблет.
- Да възстановявате данните от таблета.

ЗАБЕЛЕЖКА: Имайте предвид, че функцията Архивиране не поддържа архивиране на Потребителски данни и Данни от медия (Картини/Клипове/Музика). Архивирайте тези файлове с помощта на Синхронизиране на медия (MTP). Свържете таблета си към компютър с помощта на USB кабел и докоснете Синхронизиране на медия (MTP).



Предупреждение! За да предотвратите неочаквано изключване по време на архивиране или възстановяване поради недостатъчно захранване от батерията, трябва винаги да поддържате батерията си напълно заредена.

LG архивиране на данните на таблета

- 1 От начален екран докоснете **Приложения**  > раздел **Приложения** > **LG Backup**  > **Архивиране**.
- 2 Изберете полето за отметка до данните, които желаете да архивирате, след което изберете **Следващ**.
- 3 На екрана Местоположение на архив докоснете **Вътрешна памет** или **SD карта**, след което докоснете **Старт**.
- 4 Когато всички избрани файлове са архивирани, ще се изведе съобщението **Архивирането е завършено**.

Насрочване на автоматични архивирания



Можете да програмирате автоматични архивирания на данните в своя таблет в съответствие с настройките на графика. За да направите това, изпълнете следните стъпки:

- 1 От начален екран докоснете **Приложения**  > раздел **Приложения** > **LG Backup**  > **Планирано архивиране**.
- 2 Докоснете **Архивирани елементи** и поставете отметка до елемента, който желаете да архивирате.
- 3 Докоснете **Местоположение на архив**, докоснете **Вътрешна памет** или **SD карта**.
- 4 Докоснете **Настройка на час**, за да зададете интервал за повтаряне измежду **Ежеседмично**, **На всеки две седмици**, **Ежемесечно** и в позиция **ВКЛ.**

5 Докоснете превключвателя , за да включите тази функция.

Възстановяване на данните на таблета

ЗАБЕЛЕЖКА: Всички файлове, записани във вашия таблет, ще се изтрият преди архивният файл да бъде възстановен.

- 1 От начален екран докоснете **Приложения**  > раздел **Приложения** > **LG Backup**  > **Възстановяване**.
- 2 На екрана **Възстановяване** изберете архивния файл, съдържащ данните, които желаете да възстановите.
- 3 Изберете полето за отметка до елемента, който желаете да възстановите, след което изберете **Следващ**, за да го възстановите на вашия таблет.

ЗАБЕЛЕЖКА: Имайте предвид, че данните в таблета ви ще бъдат презаписани със съдържанието от създадения архив.

- 4 Ако архивният файл е шифрован, въведете паролата, която сте създали за шифроване
- 5 Когато всички избрани файлове са възстановени, таблетът ще се рестартира автоматично.

ЗАБЕЛЕЖКА: За допълнителна защита можете да зададете опцията за активиране на криптиране, за да криптирате архивните файлове.

Докоснете  от екрана **LG Backup** и въведете парола и подсказка в случай, че забравите паролата. След като сте задали парола, трябва да я въвеждате всеки път, когато искате да правите архивиране/възстановяване.

Актуализация на софтуера на таблета

Актуализация на софтуера на таблета

Тази функция ви позволява да актуализирате фърмуера на своя таблет от интернет до най-актуалната му версия, без да се налага да посещавате сервизен център. За повече информация относно това как да използвате тази функция, моля посетете: <http://www.lg.com>

Тъй като актуализацията на фърмуера на мобилното устройство изисква цялото внимание на потребителя, докато трае процесът, непременно прочетете всички инструкции и указания, които се появяват на всяка стъпка и едва след това пристъпете към действие. Имайте предвид, че изваждането на USB кабела за данни или батерията по време на актуализация може сериозно да повреди вашия таблет.

Софтуерът за таблета или телефони през Over-the-Air (ОТА)

Тази функция разрешава да актуализирате по удобен начин фърмуера на своя таблет до по-нова версия през ОТА без необходимост от използване на USB кабел за данни. Тази функция е активна само ако и когато LG е направила достъпна новата версия на фърмуера за вашето устройство. Първо можете да проверите версията на софтуера на своя таблет:

От начален екран докоснете **бутон Меню**  > **Системни настройки** > **За таблета** > **Информация за софтуер**.

За да изпълните актуализация на софтуера на таблета, от началния екран докоснете **клавиш Меню**  > **Системни настройки** > **За таблета** > **Център за обновяване** > **Актуализиране на софтуера** > **Проверете сега за обновяване**.

ЗАБЕЛЕЖКА: LG си запазва правото да прави достъпни актуализациите на фърмуера единствено за определени модели по свое усмотрение и не гарантира наличността на по-новата версия на фърмуера за всички модели телефони.

ЗАБЕЛЕЖКА: Личните ви данни, съхранявани на вътрешната памет на таблета - включително информация за профила ви в Google и други профили, данни и настройки за системата/приложения, всички изтеглени приложения и вашият DRM лиценз - могат да се изгубят, докато трае процесът на актуализиране на софтуера на устройството. Затова LG препоръчва да архивирате личните си данни и едва след това да актуализирате софтуера на таблета. LG не поема отговорност за загуба на лични данни.

Акcesoари

Тези акcesoари се предлагат за използване с вашия таблет. (Описаните по-долу елементи могат да се избират.)

Адаптер за пътуване

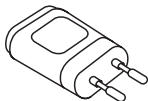

Кабел за данни

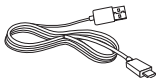

Кратко ръководство



ЗАБЕЛЕЖКА:

- Винаги използвайте оригинални акcesoари на LG. Ако не го направите, вашата гаранция може да стане невалидна.
- Акcesoарите може да са различни за различните региони.

Отстраняване на неизправности

Тази глава посочва някои проблеми, които може да срещнете при използването на таблета. Някои проблеми изискват да се обадите на доставчика на безжични услуги, но повечето можете лесно да разрешите сами.

Съобщение	Възможни причини	Възможни мерки за корекция
Не могат да се настроят никакви приложения	Не се поддържа от доставчика на услуги или се изисква регистрация.	Свържете се с вашия мобилен оператор.
Грешка при зареждане	Батерията не е заредена.	Заредете батерията.
	Температурата навън е прекалено висока или ниска.	Непременно зареждайте таблета при нормална температура.
	Проблем с контакт	Проверете зарядното устройство и връзката му с таблета.
	Няма напрежение	Включете зарядното устройство в друг контакт.
	Зарядното устройство е дефектно	Подменете зарядното устройство.
	Грешно зарядно устройство	Използвайте само оригинални LG аксесоари.

Съобщение	Възможни причини	Възможни мерки за корекция
Невъзможност за получаване / изпращане на снимки	Паметта е пълна	Изтрийте някои изображения от таблета.
Файловете не се отварят	Неподдържан файлов формат	Проверете поддържаните формати на файловете.
Няма звук	Режим на вибрация	Вижте състоянието на настройките на менюто за звуци, за да проверите дали устройството не е в режим вибрация или в безшумен режим.
Прекъсване или блокиране	Вътрешен софтуерен проблем	Опитайте да направите актуализация на софтуера през уеб сайта.



Корисничко упутство

- Прикази екрана и илустрације могу да се разликују од оних на самом уређају.
- Поједини делови садржаја овог приручника можда се не односе на ваш уређај у зависности од софтвера или оператера. Све информације из овог документа подлежу промени без претходног обавештења.
- Овај телефон није погодан за слабовиде особе, јер има тастатуру на екрану осетљивом на додир.
- Copyright ©2013 LG Electronics, Inc. Сва права задржана. LG и LG логотип представљају регистроване заштићене жигове LG групе и њених појединачних компанија. Сви остали заштићени жигови власништво су одговарајућих компанија.
- Google™, Google Maps™, Gmail™, YouTube™, Hangouts™ и Play Store™ представљају заштићене жигове компаније Google, Inc.

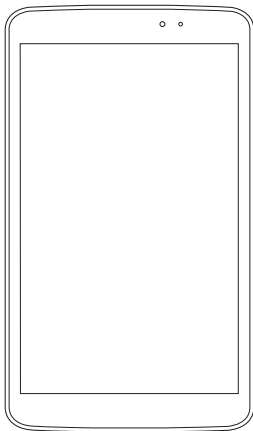

Садржај

Више информација о овом корисничком приручнику	5
Више информација о овом корисничком приручнику	5
Заштићени жигови	6
DivX HD	6
Dolby Digital Plus	7
Упутства за безбедну и ефикасну употребу	8
Важна напомена	18
Основне информације о уређају	23
Преглед таблета	23
Пуњење таблета	26
Оптимизовање трајања батерије	27
Да бисте продужили трајање батерије.....	27
Да бисте приказали ниво напуњености батерије.....	27
Да бисте пратили и контролисали апликације које троше батерију.....	27
Уметање microSD картице	28
Уклањање microSD картице	29
Форматирање microSD картице	29
Закључавање и откључавање и екрана	30
Почетни екран	31
Савети за екран осетљив на додир	31
Укључите екран.....	31
Померите у страну.....	32
Додир.....	32
Додир и задржавање прста.....	33
Вучење.....	33
Превлачење.....	33
Двоструки додир.....	33
Зумирање штипањем.....	34
Ротирање екрана.....	34
Почетни екран	34
Прилагођавање почетног екрана.....	36
Повратак на недавно коришћене апликације	36
Обавештења	37
Померите надоле за обавештења и поставке.....	37
Брза подешавања на панелу са обавештењима.....	38
Да бисте променили распоред ставки за брза подешавања на табли са обавештењима.....	38
QSlide апликације на панелу са обавештењима.....	38
Коришћење QSlide апликација.....	39
Иконе-индикатори на статусној линији.....	39
Plug & Pop	40
Снимање екрана	41
Коришћење функције QuickMemo за снимање екрана.....	41
Коришћење функције Сликање плус за снимање екрана.....	41
Тастатура на екрану	42
Унос акцентованих слова.....	42
Подешавање Google налога	43
Повезивање на мреже и уређаје	44
Wi-Fi	44
Повезивање на Wi-Fi мреже.....	44

Укључивање Wi-Fi везе и повезивање на Wi-Fi мрежу.....	44	Употреба напредних поставки.....	55
Bluetooth	45	Брзо фотографисање.....	57
Укључивање Bluetooth преноса и упаривање таблета са Bluetooth уређајем.....	45	Након снимања фотографије.....	57
Слање података коришћењем функције Bluetooth бежичне везе.....	46	Прегледање сачуваних фотографија ...	59
Пријем података коришћењем функције Bluetooth бежичне везе.....	46	Видео камера	60
SmartShare	47	Упознавање са тражилом.....	60
Слање садржаја са таблета на друге уређаје.....	47	Употреба напредних поставки.....	61
Да бисте на свом таблету уживали у садржајима са околних уређаја као што су рачунари или мобилни уређаји.....	47	Снимање видео записа на брзину.....	62
Повезивање са рачунаром помоћу USB кабла	48	Након снимања видео записа.....	62
Пренос музике, фотографија и видео записа у режиму USB меморије великог капацитета.....	48	Гледање сачуваних видео записа.....	62
Синхронизација са програмом Windows Media Player.....	49	Зумирање уживо.....	63
Контакти	50	Подешавање јачине звука при репродукцији видео записа.....	63
Тражење контакта.....	50	Мултимедија	64
Додавање новог контакта.....	50	Галерија.....	64
Омиљени контакти.....	51	Приказивање слика.....	64
Креирање групе.....	51	Повећавање и смањивање зума.....	65
Е-пошта	52	Репродуковање видео записа.....	65
Управљање налогом е-поште.....	52	Приказивање опција за фотографије и видео записе.....	65
Рад с фасциклама налога.....	53	Брисање слика и видео записа.....	65
Писање и слање е-порука.....	53	Постављање слике као позадине.....	65
Камера	54	Видео записи	66
Упознавање са тражилом.....	54	Репродукција видео записа.....	66
		Музика	67
		Додавање музике у таблет.....	67
		Пренос музике помоћу функције Медиа синхр. (МТП).....	68
		Репродукција нумере.....	68
		Алати	70
		QPair.....	70
		QSlide.....	72
		QuickMemo.....	73

QuickRemote	75	LG Backup	105
QuickTranslator	77	Подаци о креирању резервне	
Више корисника	79	копије и враћању у претходно	
Voice Mate	80	стање података са уређаја	105
Аларм.....	81	LG Бекап за податке са таблета.....	106
Калкулатор.....	82	Распоређено аутоматско креирање	
Календар.....	83	резервних копија.....	106
Управљање фајловима	83	Враћање података са таблета	107
Снимање гласа.....	84	Ажурирање софтвера таблета	108
Управ. задатака.....	85	Ажурирање софтвера таблета.....	108
POLARIS Office 5	86	Ажурирање софтвера за LG таблета	
Google+	87	преко бежичне мреже (OTA).....	108
Гласовна претрага.....	87	Додатна опрема	110
Преузето	87	Решавање проблема	111
Веб	88		
Интернет	88		
Отварање странице	89		
Претраживање веба гласом	89		
Обележивачи	89		
Претходно.....	89		
Коришћење функције QSlide.....	89		
Chrome	90		
Приказивање веб-страница	90		
Отварање странице	90		
Претраживање веба гласом.....	90		
Синхронизовање с другим уређајима	90		
Додавање и приказ обележивача.....	91		
Поставке	92		
Пристап менију Поставке.....	92		
БЕЖИЧНЕ МРЕЖЕ	92		
УРЕЂАЈ	93		
ЛИЧНО	99		
СИСТЕМ	101		

Више информација о овом корисничком приручнику

- Пре коришћења уређаја, пажљиво прочитајте овај приручник. Тако ћете бити сигурни да уређај користите безбедно и правилно.
- Неке слике и снимци екрана из овог приручника могу изгледати другачије на таблету.
- Садржај се може разликовати од коначног производа или од софтвера који пружају добављачи услуга или оператори. Ти садржаји могу се мењати без претходне најаве. Најновију верзију овог можете преузети на веб-локацији компаније LG на адреси www.lg.com.
- Апликације на вашем уређају и њихове функције могу се разликовати у зависности од земље, региона или хардверских спецификација. Компанија LG не одговара за било које проблеме са перформансама које су последице коришћења апликација које није развила компанија LG.
- Компанија LG не одговара за проблеме са перформансама или некомпатибилношћу које су последица мењања поставки регистратора или модификовања оперативног система. Сваки покушај прилагођавања оперативног система може довести до тога да уређај или апликације на њему не раде како би требало.
- Уз софтвер, звучне записе, позадине, слике и друге медије које сте добили уз уређај иде лиценца за ограничено коришћење. Ако издвојите и користите те материјале у комерцијалне или друге сврхе, можда ћете прекршити законе о заштити ауторских права. Као корисник, у потпуности сте одговорни за илегално коришћење медија.

- Услуге у вези с подацима као што су слање порука, отпремање и преузимање садржаја, аутоматска синхронизација или услуге у вези с локацијом могу бити додатно наплаћене. Да бисте избегли додатне трошкове, изаберите план за податке који одговара вашим потребама. За додатне информације обратите се вашем добављачу услуга.

Заштићени жигови

- LG и логотип компаније LG регистровани су заштићени жигови компаније LG Electronics.
- Сви остали заштићени жигови и ауторска права власништво су одговарајућих компанија.



ВИШЕ О DIVX ВИДЕО ЗАПИСИМА: DivX® је дигитални видео формат који је развила компанија DivX, LLC, подружница корпорације Рови. Ово је званични уређај са ознаком DivX Certified® који је прошао ригорозно тестирање како би се потврдило да омогућава репродукцију DivX видео записа. На локацији divx.com можете да пронађете више информација и софтверских алатки за конвертовање датотека у DivX видео формат.

ВИШЕ О DIVX ВИДЕО ЗАПИСИМА НА ЗАХТЕВ: Овај уређај за ознаком DivX Certified® мора да се региструје да би могао да репродукује купљене DivX видео записе на захтев (VOD). Да бисте сазнали свој код, пронађите одељак DivX VOD у менију за подешавање уређаја. Додатне информације о довршавању регистрације потражите на vod.divx.com.

DivX Certified® за репродуковање DivX® видео записа до резолуције од HD 720p, што обухвата и садржаје који се посебно плаћају.

DivX®, DivX Certified® и повезани логотипи представљају заштићене жигове корпорације Рови или њених подружница и користе се по лиценци.

Напомена: Софтвер отвореног кода

Да бисте за GPL, LGPL, MPL и остале лиценце отвореног извора добили одговарајући изворни код, посетите <http://opensource.lge.com/>

Сви наведени лицензни услови, одрицања одговорности и обавештења доступна су за преузимање са изворним кодом.

Dolby Digital Plus  **DOLBY.**
DIGITAL PLUS

Произведен по лиценци Dolby Laboratories. Dolby, Dolby Digital Plus и симбол двоструког D представљају заштићене жигове компаније Dolby Laboratories.

Упутства за безбедну и ефикасну употребу

Прочитајте ова једноставна упутства. Непридржавање ових упутстава може да буде опасно или незаконито.

Ако се појави грешка, у уређај је уграђена софтверска алатка која ће прикупљати евиденцију грешака. Ова алатка прикупља само податке који су специфични за грешку, као што су јачина сигнала и учитане апликације. Евиденција се користи само за одређивање узрока грешке. Ове евиденције су шифриране и њима може да приступи само овлашћени сервис компаније LG ако треба да братите уређај на поправку.

Изложеност радио таласима

Информације о излагању радио-таласима и SAR вредностима (Specific Absorption Rate).

Модел таблета LG-V500 пројектован је тако да буде усаглашен са важећим безбедносним смерницама о излагању радио-таласима. Ове смернице су установљене од стране научних организација и обухватају дозвољене нивое излагања да би се осигурала безбедност сваке особе, без обзира на старост и здравствено стање.

- Смернице о излагању радио-таласима користе јединицу мере која се назива SAR (Specific Absorption Rate). Тестови за одређивање SAR вредности обављају се коришћењем стандардних метода за уређај који емитује на својој највећој атестираној снази у свим испитиваним фреквентним опсезима.
- Иако SAR вредности за различите моделе LG уређаја варирају, сви уређаји су у складу са релевантним смерницама које се односе на излагање радио-таласима.

- Гранична SAR вредност препоручена од стране Међународне комисије за заштиту од нејонизујућих зрачења (ICNIRP) износи 2 W/kg на 10 g телесног ткива.
 - Највиша SAR вредност овог уређаја када се носи на телу, као што је описано у овом корисничком приручнику, износи 0,720 W/kg.
 - Овај уређај испуњава прописе о излагању радио-таласима када се користи нормално наслоњен уз ухо или када је удаљен бар 0,00 цм од тела. Када се за ношење користи торбица или футрола за појас, не би требало да садржи метал и требало би је одмакнути бар 0,00 цм од тела.
- За пренос датотека и порука овај уређај захтева квалитетну везу са мрежом. У неким случајевима, пренос датотека и порука може да буде одложен док таква веза не буде остварена. Уверите се да се горе наведена упутства у вези са раздаљином при ношењу поштују до довршетка преноса.

Чување и одржавање производа

УПОЗОРЕЊЕ

Обавештење у вези са заменом батерије

- Ради ваше безбедности, немојте да вадите батерију која се налази у уређају.
Ако је потребно да замените батерију, за помоћ се обратите најближем сервису или дистрибутеру компаније LG Electronics.
- Литијум-јонска батерија је опасна компонента која може да створи повреде.
- Уређај може бити оштећен ако батерију замењује неквалификована особа.

УПОЗОРЕЊЕ

Користите само батерије, пуњаче и додатну опрему који су одобрени за употребу са овим моделом уређаја. Употреба других типова може поништити дозволу или гаранцију која важи за уређај и може бити опасна.

- Немојте растављати овај уређај. За евентуалне поправке телефон однесите га квалификованом сервисеру.
- Поправке у гарантном року могу да подразумевају замену делова или штампаних плоча новим или поправљеним, по избору компаније LG, под условом да имају исту функционалност као делови које замењују.
- Уређај држите даље од електричних уређаја као што су телевизори, радио-апарати и рачунари.
- Уређај држите даље од топлотних извора као што су радијатори и шпорети.
- Немојте испуштати телефон.
- Уређај немојте излагати механичким вибрацијама и ударцима.
- Искључите уређај кад год то захтевају посебни прописи који су на снази у тој области. На пример, немојте да користите уређај у болници, јер може утицати на рад осетљивих медицинских уређаја.
- Немојте да рукујете уређајем мокрым рукама док се пуни. Тако можете изазвати струјни удар или озбиљно оштетити уређај.
- Немојте пунити уређај у близини запаљивих материјала јер се уређај може загрејати и може настати опасност од пожара.
- За чишћење спољашњости телефона немојте користити јаке хемикалије (као што су бензин, разређивачи или алкохол).
- Немојте пунити уређај који лежи на намештају од меких материјала.

- Уређај треба пунити у добро проветреним просторијама.
- Немојте излагати телефон густом диму или прашини.
- Уређај немојте држати уз кредитне картице и карте за превоз јер може изменити податке на магнетним тракама.
- Немојте додиривати екран оштрим објектима јер можете оштетити таблет.
- Уређај чувајте даље од течности и влаге.
- Додатну опрему, као што су слушалице, користите обазриво. Немојте без потребе додиривати антену.
- Немојте да користите, додирујете и покушавате да уклоните или поправите стакло које је поломљено, пукло или напросло. Оштећење стакленог екрана услед злоупотребе или погрешног коришћења није покривено гаранцијом.
- Ваш таблет је електронски уређај који током нормалног рада производи топлоту. У случају веома дугог директног контакта са кожом, када не постоји адекватна вентилација, можете осетити нелагодности или задобити мање опекотине. Због тога пажљиво рукујте уређајем током и одмах након разговора.
- Ако се уређај покваси, одмах га ископчајте са напајања и потпуно га осушите. Немојте покушавати да убрзате сушење помоћу екстерног извора грејања као што су рерна, микроталасна пећница или фен.
- Течност у мокрој уређају ће променити боју налепнице производа у уређају. Гаранција не обухвата оштећења која су проузрокована дејством течности.
- Ако је могуће, таблет користите на температурама између 0°C и 40°C. Излагање уређаја екстремно ниским или високим температурама може да доведе до оштећења, квара или чак експлозије.

Ефикасан рад уређаја

Електрични уређаји

Сви таблети подложни су дејству сметњи, што може утицати на перформансе.

- Немојте користити таблет у близини медицинских уређаја без изричите дозволе. Немојте држати таблет у близини пејсмејкера (нпр. у џепу на грудима).
- Таблети могу утицати на рад неких слушних апарата.
- Може доћи до мањих сметњи на телевизору, радио-апарату, рачунару итд.

Безбедност у вожњи

Информишите се о законима и правилима о употреби таблета у области у којој возите.

- Немојте држати уређај у руци док возите.
- У потпуности се концентришите на вожњу.
- Енергија радио-таласа може утицати на неке електронске системе у возилу, као што је музички уређај и безбедносна опрема.
- Ако је ваше возило опремљено ваздушним јастуцима, немојте да их блокирате инсталирањем преносне или бежичне опреме. То може изазвати неправилан рад ваздушних јастука што може имати фаталне последице!
- Ако слушате музику у покрету, пазите да јачина звука буде умерена да бисте били свесни своје околине. То је изузетно важно у близини путева.

Спречите оштећење слуха

НАПОМЕНА: Прејак звучни притисак из слушалица може да доведе до губитка слуха.



Да не би дошло до оштећења слуха, немојте дуже време слушати музику при високим нивоима јачине звука.

- До оштећења слуха може да дође након дужег излагања гласним звуковима. Зато препоручујемо да таблет не укључујете и искључујете у близини уха. Такође, препоручујемо да јачина музике буде умерена.
- Када користите слушалице, смањите јачину звука ако не можете да чујете људе који вам се обраћају и ако особа која седи поред вас може да чује оно што слушате.

Стаклени делови

Неки делови таблета су направљени од стакла. Стакло се може разбити ако уређај падне на чврсту површину или ако прими јак ударац. Ако се стакло разбије, немојте га додиривати или покушавати да га уклоните. Немојте користити уређај док овлашћени добављач услуга не замени стакло.

У близини експлозива

Немојте користити таблет у близини експлозива. Придржавајте се ограничења, правила и прописа.

Средине у којима постоји опасност од експлозија

- Немојте користити таблет на бензинским пумпама.
- Немојте користити телефон у близини горива или хемикалија.
- Немојте да транспортујете или одлажете запаљиве гасове, течности или експлозиве у преграду аутомобила у којој држите таблет и додатну опрему.

У авиону

Бежични уређаји могу изазвати сметње у авиону.

- Искључите таблет пре него што уђете у авион.
- Без изричите дозволе посаде немојте користити телефон ни док је авион на земљи.

Деца

Таблет држите на сигурном месту, ван домаћаја деце. Производ садржи ситне делове који могу проузроковати гушење ако се одвоје. Овај уређај такође садржи унутрашњу батерију која може бити опасна ако се уређај не користи или не одржава исправно.

Информације о батерији и одржавање

- Батерија не мора бити потпуно испразњена пре поновног пуњења. За разлику од других батерија, није присутан меморијски ефекат који би могао да угрози перформансе батерије.
- Користите само LG батерије и пуњаче. LG пуњачи су осмишљени тако да максимално продуже време трајања батерије.

- Немојте растављати батерију и водите рачуна да не изазовете кратак спој.
- Ако батерија није коришћена дуже време, напуните је да бисте јој повећали перформансе.
- Пуњач немојте излагати директној сунчевој светлости и немојте га користити у срединама са великом влажношћу, као што је купатило. Немојте остављати уређај на топлим или хладним местима пошто то може умањити перформансе батерије.
- Постоји ризик од експлозије ако се батерија замени неодговарајућим типом батерије.
- Старе батерије одложите према упутствима произвођача. Рециклирајте кад то буде могуће. Немојте одлагати са отпадом из домаћинства.
- Ако је потребно да замените батерију, за помоћ се обратите најближем сервису или дистрибутеру компаније LG Electronics.
- Када се батерија таблета напуни, пуњач увек искључите из зидне утичнице да не би додатно трошио струју.
- Стварно време трајања батерије зависи од конфигурације мреже, подешавања уређаја, начина коришћења, батерије и услова околине.
- Пазите да оштри предмети, као што су животињски зуби или канџе не дођу у додир са батеријом. Ово може да изазове пожар.

Како ажурирати таблет

Приступите најновијим верзијама фирмвера, новим функцијама софтвера и побољшањима.

- **Ажурирајте таблет без рачунара. Изаберите Центар за ажурирање  > Ажурирање софтвера.**
- **Ажурирајте таблет тако што ћете га повезати са рачунаром.**

Више информација о коришћењу ове функције потражите на веб-локацији **<http://update.lgmobile.com>** или **<http://www.lg.com/common/index.jsp>** изаберите земљу и језик.

ИЗЈАВА О УСКЛАЂЕНОСТИ

Компанија **LG Electronics** овим изјављује да је производ **LG-V500** усклађен са основним захтевима и осталим релевантним одредбама Директиве **1999/5/ЕС**. Примерак Изјаве о усклађености доступан је на адреси **<http://www.lg.com/global/declaration>**

Канцеларија задужена за усаглашеност овог производа

LG Electronics Inc.

EU Representative, Krijgsman 1,

1186 DM Amstelveen, The Netherlands



Одлагање вашег старог уређаја

- 1** Ако се овај симбол прецртане корпе за отпатке налази на производу, то значи да се на њега односи Директива ЕУ 2002/96/ЕС.
- 2** Сви електрични и електронски производи морају се одлагати засебно од градског отпада, на посебним местима за прикупљање отпада које одређује државна или локална управа.
- 3** Правилно одлагање старог апарата спречиће потенцијалне негативне последице по околину и здравствено стање људи.
- 4** Више информација о одлагању старог уређаја потражите код градске власти, јавне комуналне службе или у продавници у којој сте купили уређај.



Одлагање потрошених батерија/акумулатора

- 1** Ако се овај симбол прецртане канте за отпатке налази на батеријама/акумулатору, то значи да се на њих односи Директива ЕУ 2006/66/ЕС.
- 2** Уз овај симбол могу се налазити и хемијски симболи живе (Hg), кадмијума (Cd) или олова (Pb) уколико батерија садржи више од 0,0005% живе, 0,002% кадмијума или 0,004% олова.
- 3** Батерије/акумулатори морају се одлагати засебно од градског отпада, на посебним местима за прикупљање отпада која је одредила државна или локална управа.
- 4** Правилно одлагање старих батерија/акумулатора спречиће потенцијалне штетне последице по околину и здравствено стање људи и животиња.
- 5** Више информација о одлагању старих батерија/акумулатора можете добити од градске власти, јавне комуналне службе или у продавници у којој сте купили уређај.

Важна напомена



Прочитајте ово пре него што почнете да користите таблет!

Пре него што однесете таблет у сервис или се обратите представнику сервиса, проверите да ли су проблеми с којима сте се суочили описани у овом одељку.

1. Меморија таблета

Потребно је да проверите садржај меморије таблета и избришете неке податке попут апликација или порука како бисте ослободили додатну количину меморије.

Да бисте деинсталирали апликације:

- 1 Додирните  >  > картица **Апликације** > **Поставке**  > **Апликације**.
- 2 Када се прикажу све апликације, дођите до апликације коју желите да деинсталирате и изаберите је.
- 3 Додирните **Деинсталирај**.

2. Пре инсталирања апликације и оперативног система отвореног кода



УПОЗОРЕЊЕ

Ако инсталирате и користите оперативни систем који се разликује од оног који је уградио произвођач, то може довести до квара таблета. Поред тога, гаранција за ваш таблет ће престати да важи.

УПОЗОРЕЊЕ

Да бисте заштитили таблет и личне податке, преузимајте апликације само са поузданих извора, као што је Play Store™. Ако поједине апликације на таблету нису исправно инсталиране, може доћи до неправилног рада таблета или озбиљне грешке. Потребно је да с таблета деинсталирате такве апликације, као и све њихове податке и поставке.

3. Коришћење шаблона за откључавање

Поставите шаблон за откључавање да бисте осигурали таблет. Додирните  >  > картица **Апликације** > **Поставке**  > **Екран** > **Закључај екран** > **Одаберите начин закључавања екрана** > **Узорак**. Отвориће се екран који ће вас водити кроз поступак цртања шаблона за откључавање екрана. Потребно је да креирате резервну копију PIN кода као меру предострожности у случају да заборавите шаблон за откључавање екрана.

Опрез: Креирајте Google налог пре подешавања шаблона за откључавање и запамтите резервну копију PIN кода коју сте креирали док сте подешавали закључавање помоћу шаблона.

УПОЗОРЕЊЕ

Мере предострожности приликом коришћења закључавања помоћу шаблона.

Изузетно је важно да запамтите шаблон за откључавање који сте подесили. Нећете моћи да приступите таблету ако 5 пута унесете неисправан шаблон. Имате 5 прилика за унос шаблона за откључавање, PIN-а или лозинке. Ако сте искористили свих 5 покушаја, можете поново да покушате након 30 секунди.

Ако не можете да се сетите шаблона за откључавање, PIN кода или лозинке:

< Ако сте заборавили шаблон >

Ако сте покушали да се пријавите на Google налог на таблету и 5 пута унели погрешан шаблон, додирните дугме **Заборавили сте шаблон?** у дну екрана. Затим треба да се пријавите са својим Google налогом или да унесете резервну копију PIN кода коју сте креирали док сте подешавали закључавање помоћу шаблона.

Ако нисте креирали Google налог на таблету или сте заборавили резервну копију PIN кода, биће потребно да обавите хардверско ресетовање.

< Ако сте заборавили PIN код или лозинку >

Ако сте заборавили PIN код или лозинку, потребно је да обавите хардверско ресетовање.

Опрез: Приликом хардверског ресетовања бришу се све корисничке апликације и сви кориснички подаци.

НАПОМЕНА: Ако се нисте пријавили на Google налог, а заборавили сте шаблон за откључавање, биће потребно да унесете резервну копију PIN кода.

4. Коришћење хардверског ресетовања (ресетовање на фабричке поставке)

Ако се таблет не врати у оригинално стање, употребите функцију Хардверско ресетовање (ресетовање на фабричке поставке) да бисте га иницијализовали.

- 1** Искључите таблет.
- 2** Додирните и задржите **тастер за укључивање/искључивање и закључавање + тастер за смањивање јачине звука** на десној страни таблета.

- 3 Отпустите само **тастер за укључивање/искључивање и закључавање** када се на екрану појави логотип компаније LG, а **тастер за смањивање јачине звука** и даље држите притиснутим.
- 4 Не пуштајући **тастер за смањивање јачине звука**, одмах истовремено притисните и задржите **тастер за укључивање/искључивање и закључавање + тастер за појачавање звука**.
- 5 Када се прикаже екран Ресетовање на фабричке вредности, отпустите све тастере.
- 6 Притисните **тастер за укључивање/искључивање** и закључавање да бисте наставили или било који **тастер за јачину звука** да бисте отказали.
- 7 Још једном притисните **тастер за укључивање/искључивање и закључавање** да бисте потврдили или било **који тастер за јачину звука** да бисте отказали.
- 8 Биће обављено хардверско ресетовање уређаја.



УПОЗОРЕЊЕ

Приликом хардверског ресетовања бришу се све корисничке апликације, сви кориснички подаци и све DRM лиценце. Немојте заборавити да направите резервну копију свих важних података пре него што обавите хардверско ресетовање.

5. Отварање апликација и пребацивање са једне на другу апликацију

Обављање више операција истовремено је једноставно у оперативном систему Android па истовремено може бити покренуто више од једне апликације. Не морате да изађете из једне апликације да бисте отворили другу.

Можете да користите више отворених апликација и пребацујете се између њих. Android управља свим апликацијама и по потреби их зауставља и покреће како би спречио да апликације које се не користе беспотребно троше ресурсе.

- 1 Додирните и задржите тастер за **почетни екран** . Приказаће се листа недавно коришћених апликација.
 - 2 Додирните апликацију којој желите да приступите. Ово неће зауставити извршавање претходне апликације у позадини на таблету. Да бисте затворили апликацију након коришћења, додирните тастер **Назад** .
- Да бисте зауставили апликације, додирните **Управ. задатака** на листи недавно коришћених апликација, а затим додирните **Заустави** или **Заустави све**.
 - Да бисте уклонили апликацију са листе недавно коришћених апликација, превуците преглед апликација налево или надесно. Да бисте обрисали све апликације, додирните **Избриши све**.

6. Ако дође до замрзавања екрана

Ако дође до замрзавања екрана или таблет не реагује када покушате да га користите: Притисните и 12 секунди задржите **тастер за укључивање/искључивање и закључавање** да бисте искључили таблет. Ако и даље не ради, обратите се сервисном центру.

7. Немојте да повезујете таблет док укључујете/искључујете рачунар

Искључите таблет из рачунара када укључујете или искључујете рачунар да се не би јавиле грешке у раду рачунара.

Основне информације о уређају

Преглед таблета

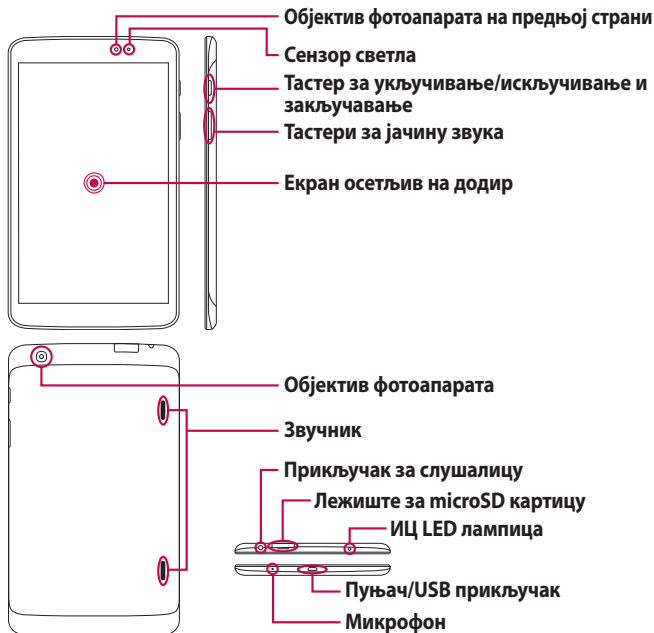

НАПОМЕНА: Водите рачуна да микрофон не буде прекривен када снимате видео или аудио снимак.



Објектив фотоапарата на предњој страни	Користите да бисте снимили своје фотографије или видео записе. Ово такође можете да користите за видео ћаскање. Одржавајте у чистом стању да би перформансе биле оптималне.
Лежиште за microSD картицу	Уметните microSD картицу да бисте чували датотеке као што су музика, видео записи и фотографије.
Прикључак за слушалицу	Омогућава да прикључите опциону слушалицу да бисте причали без употребе руку. Такође можете да прикључите слушалице да бисте слушали музику.
Сензор светла	Сензор светла користи спољни сензор који мери светло у окружењу и подешава осветљеност LCD екрана да би екран био јасан.
Тастер за укључивање/искључивање и закључавање	Притисните тастер да бисте закључали/откључали екран. Притисните и задржите да бисте укључили/искључили таблет, да бисте га поново покренули, активирали/деактивирали режим рада у авиону и променили поставке звука.
Тастери за јачину звука	Омогућавају подешавање јачине звука мултимедије.
Пуњач/USB прикључак	Омогућава да повежете таблет и USB кабл да бисте га користили са пуњачем адаптером или другом компатибилном додатном опремом.
Објектив фотоапарата	Користите за снимање фотографија и видео записа. Одржавајте у чистом стању да би перформансе биле оптималне.

Звучник	Звук долази из задњег звучника уместо из слушалице (нпр. за функцију телефонирања преко звучника, функцију музичког плејера итд.).
Микрофон	Снимите глас и користите за функције које се активирају гласом.
ИЦ LED лампица	Служи као сензор за QuickRemote.

УПОЗОРЕЊЕ

Постављањем тешких предмета на таблет и седањем на њега можете оштетити функционалност LCD екрана и екрана осетљивог на додир. Немојте покривати сензор близине заштитном фолијом. То може да изазове неправилан рад сензора.

САВЕТ!

- Сваки пут када отворите апликацију, додирните тастер **Мени**  да бисте видели које опције су вам на располагању.
- Ако је уређај закључан и не ради, притисните и задржите 12 секунди **тастер за укључивање/искључивање и закључавање**  да бисте га искључили.

Пуњење таблета

Овај таблет користи пуњиву литијум-јонску батерију. За пуњење батерије користите USB адаптер који сте добили уз таблет. Пре првог коришћења таблета проверите да ли је батерија потпуно пуна.

НАПОМЕНА: Уређај има унутрашњу пуњиву батерију. Ради ваше безбедности, немојте да вадите батерију која се налази у уређају.

Упозорење! Ако екран осетљив на додир не реагује док се таблет пуни, разлог може бити нестабилно напајање. Зато искључите USB кабл из уређаја или USB адаптер из зидне утичнице.

- 1 Повежите USB адаптер и USB кабл.
- 2 Укључите USB кабл (на начин приказан у наставку) у прикључак за пуњач/USB прикључак на таблету.

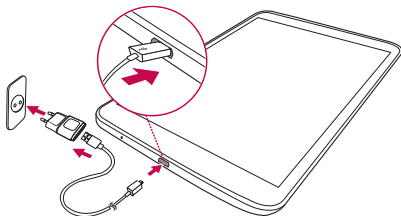

НАПОМЕНА: Батерија се при првом пуњењу мора напунити у потпуности како би се побољшао њен животни век.



Оптимизовање трајања батерије

Трајање батерије између пуњења можете да продужите ако искључите функције које не морају непрекидно да раде у позадини. Такође можете да пратите како апликације и системски ресурси троше батерију.

Да бисте продужили трајање батерије

- Искључите радио-везе које не користите, на пример Wi-Fi, Bluetooth или GPS.
- Смањите осветљеност екрана и скратите истек екрана.
- Искључите аутоматску синхронизацију за Gmail™, Календар, Контакте и друге апликације.
- Неке апликације које сте преузели могу скратити трајање батерије.
- Током коришћења преузетих апликација проверавајте ниво напуњености батерије.

Да бисте приказали ниво напуњености батерије

- 1 На почетном екрану додирните **Апликације**  > **Поставке**  > **О уређају** > **Батерија**.
- 2 Статус батерије (пуни се или се не пуни) и ниво напуњености батерије су приказани на врху екрана.

Да бисте пратили и контролисали апликације које троше батерију

- 1 На почетном екрану додирните **Апликације**  > **Поставке**  > **О уређају** > **Батерија** > **Употреба батерије**.
- 2 При дну екрана приказују се време коришћења батерије и листа апликација или сервиса који троше батерију, поређани од највећег до најмањег потрошача.

Уметање microSD картице

Уређај подржава microSD меморијске картице чији је капацитет до 64 GB. На microSD картици можете да чувате мултимедијалне садржаје.

- 1 Искључите таблет пре уметања или уклањања microSD картице.

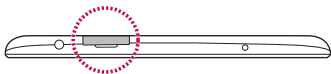

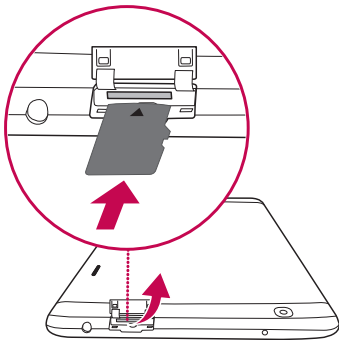

- 2 Ставите нокат у прорез и извучите лежиште за microSD картицу. Уметните microSD картицу у лежиште тако да контакти буду окренути надоле. Пажљиво и нежно гурните лежиште у уређај.



Уклањање microSD картице



Да бисте безбедно извадили microSD картицу из таблета, најпре морате да је искључите.

- 1 На почетном екрану додирните **Апликације**  > **Поставке**  > **Меморија** > **Искључи SD картицу**.
- 2 Нежно извуците microSD картицу из лежишта.

Упозорење! Пре него што извадите microSD картицу, искључите је. У супротном, можете оштетити microSD картицу и таблет, као и податке који се налазе на microSD картици.

Форматирање microSD картице

Упозорење! Приликом форматирања картице биће избрисане све датотеке које се налазе на microSD картици.

- 1 На почетном екрану додирните **Апликације**  > **Поставке**  > **Меморија**.
- 2 Додирните **Обриши SD картицу** (двапут).
- 3 Ако сте задали шаблон за откључавање, унесите га, па додирните **Обриши све**. Картица ће бити форматирана и спремна за употребу.

НАПОМЕНА: Ако се на microSD картици већ налазе неки садржаји, структура фасцикли може бити другачија након форматирања јер ће све датотеке бити избрисане.

Закључавање и откључавање и екрана

Када таблет не користите одређено време, екран ће се аутоматски искључити и закључати. На овај начин ћете спречити случајно додиривање екрана и уштедети енергију батерије. Када више не намерава да користите таблет, притисните **тастер за укључивање/искључивање и закључавање**  да бисте га закључали.

Ако су у тренутку закључавања екрана активни неки програми, они могу остати активни и у закључаном режиму. Препоручује се да затворите све програме пре него што уђете у закључани режим да бисте избегли непотребне трошкове (нпр. за телефонске позиве, пренос података).

Да бисте поново активирали таблет, притисните **тастер за укључивање/искључивање и закључавање** . Приказаће се закључани екран. Додирните и у било ком смеру померите закључани екран да бисте откључали почетни екран. Отвориће се последњи екран који сте користили.

Почетни екран

Савети за екран осетљив на додир

Ево неколико савета за кретање кроз садржај на вашем таблету.

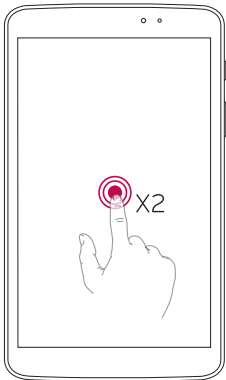

Укључите екран

Функција укључивања екрана омогућава да двапут додирнете екран да бисте га лако укључили или искључили.



- Брзо двапут додирните центар екрана да бисте укључили екран.
- Брзо двапут додирните статусну линију, празну област на почетном екрану или закључаном екрану да бисте искључили екран.

НАПОМЕНА:

- Можете да искључите ову функцију у поставкама Екран. На почетном екрану додирните **Апликације**  > **Поставке**  > **Екран** > **Укључите екран** > додирните поље за потврду **Укључите екран**.

Померите у страну

Користите превлачење три прста да бисте сачували апликације које се извршавају на левој страни или их вратите на екран. Да бисте их вратили касније, неке апликације могу захтевати поновно покретање. Можете да сачувате највише три апликације.

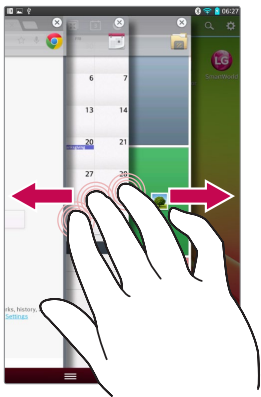

- 1 Док је апликација отворена, поставите три прста на екран и превуците улево. Тренутни екран ће се сачувати и почетни екран ће се појавити.
- 2 Да бисте поново отворили сачуване апликације, поставите три прста на екран и превуците удесно. Додирните апликацију коју желите да отворите.

Савет! Функција **Померите у страну** не препознаје мањи број прстију, додатне прсте или длан.

Додир

Једним додиром прста бирате ставке, везе, пречице и слова на тастатури на екрану.

Додир и задржавање прста

Додирните и задржите ставку на екрану тако што ћете је додирнути и задржати прст на њој док се не изврши одговарајућа радња. На пример, да бисте отворили доступне опције за контакт, додирните и задржите прст на контакту у листи док се не отвори помоћни мени.

Вучење

Додирните и кратко задржите прст на ставци, а затим померите прст без подизања до жељеног места на екрану. Ставке можете да превучете на почетни екран да бисте их преуредили.

Превлачење

Брзо превуците прстом преко површине екрана, не правећи паузу када спустите прст на екран (да не бисте случајно превукли ставку). На пример, екран можете да превучете нагоре или надоле да бисте се кретали кроз листу, односно слева надесно (и обрнуто) да бисте прелистали различите почетне екране.

Двоструки додир

Двоструким додиром можете да повећате веб-страницу или мапу. На пример, брзим двоструким додиром на неки део веб-странице можете да проширите тај део тако да попуни екран по ширини. Двоструки додир такође можете да користите да бисте повећали или смањили зум након фотографисања (помоћу фотоапарата) или када користите мапе. Двапут додирните реч да бисте је истакли. Двоструки додир такође може да активира функцију Укључите екран да бисте укључили или искључили екран осетљив на додир.

Зумирање штипањем

Скупите или раздвојите кажипрст и палац да бисте повећали или смањили степен зума док користите прегледач, мапе или док прегледате слике.

Ротирање екрана

У многим апликацијама и менијима положај екрана се прилагођава физичком положају уређаја.

НАПОМЕНА:

- Да бисте изабрали неку ставку, додирните средину њене иконе.
- Немојте јако притискати јер је екран осетљив на додир довољно прецизан да региструје лаган, постојан додир.
- Врхом прста додирните жељену опцију. Пазите да не додирнете неки други тастер.

Почетни екран

Једноставно превуците прстом налево или надесно да бисте прегледали панеле. Сваки панел можете да прилагодите помоћу апликација, преузетих ставки, виџета и позадина.

НАПОМЕНА: Поједине слике екрана могу се разликовати у зависности од области.

Иконе менија налазе се у дну почетног екрана. Иконе менија омогућавају једноставан приступ функцијама које најчешће користите само једним додиром.



Статусна линија – приказује информације о статусу уређаја, што обухвата време, јачину сигнала, статус батерије и иконе обавештења.

Иконе апликација – додирните икону (апликације, виџета, фасцикле итд.) да бисте то отворили и користили.

Тастери за брзи приступ – омогућавају једноставан приступ само једним додиром функцијама које најчешће користите.

Тастер Мени – отвара мени Опције који садржи опције које утичу на тренутни екран или апликацију. Ово се примењује само када је доступно, што зависи од екрана или апликације.

Тастер Почетни екран – повратак на почетни екран (или повратак на подразумевано платно почетног екрана из било ког платна за проширење почетног екрана). Додирните га и задржите да бисте приказали недавно коришћене апликације помоћу приступа апликацији Менаџер задатака.

Тастер Назад – повратак на претходни екран. Такође затвара искачуће ставке, као што су менији, дијалози и тастатура на екрану.

Прилагођавање почетног екрана

Можете да прилагодите почетни екран тако што ћете на њега додати апликације, преузете ставке, виџете или позадине. Додајте омиљене апликације и виџете на почетни екран да бисте олакшали коришћење таблета.

Додавање ставки на почетни екран:

- 1 Додирните и задржите празан део почетног екрана.
- 2 Додирните картицу **Апликације**, **Виџети** или **Позадине**.
- 3 Превуците жељену ставку до жељене локације и подигните прст.



Да бисте избрисали ставку са почетног екрана:

Додирните и задржите икону коју желите да уклоните, превуците је до , па подигните прст.

САВЕТ! Да бисте додали икону апликације на почетни екран са екрана са апликацијама, додирните и задржите апликацију коју желите да додате и превуците је до жељеног места.

САВЕТ! Можете да додате више икона апликација у једну фасциклу. Испустите једну икону апликације изнад друге на почетном екрану и фасцикла ће бити креирана.

Повратак на недавно коришћене апликације

- 1 Додирните и задржите тастер за **почетни екран** . На екрану ће се приказати искачући прозор са иконама апликација које сте недавно користили.
- 2 Додирните икону да бисте отворили одговарајућу апликацију. Можете такође да додирнете тастер **Назад**  да бисте се вратили на претходни екран.

Обавештења

Обавештења вас информишу о новим порукама, догађајима из календара и алармима, као и о текућим догађајима, као што је преузимање видео записа. На табли са обавештењима можете видети тренутни статус таблета и непročитана обавештења.

Када добијете обавештење, његова икона ће се приказати у врху екрана. Иконе непročитаних обавештења приказују се са леве стране, а системске иконе које, на пример, означавају Wi-Fi везу или напуњеност батерије, приказују се са десне стране.

НАПОМЕНА: Доступне опције могу се разликовати у зависности од региона или добављача услуга.



Померите надолe за обавештења и поставке

Померите надолe статусну линију да бисте отворили таблу са обавештењима. Да бисте затворили таблу са обавештењима, померите нагоре траку која се налази у дну екрана.

НАПОМЕНА: Додирните и задржите икону из Брзих подешавања да бисте видели мени са поставкама функције.

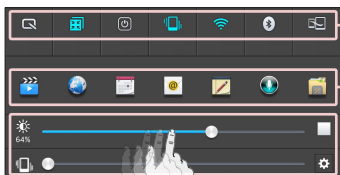

Трака брзих подешавања – листајте надесно или налево да бисте се кретали кроз листу.

Трака са QSlide Апликације – додирните да бисте активирали функцију QSlide.

Превуците улево и удесно да бисте прилагодили **Осветљеност** екрана или **Јачину звука**.

Брза подешавања на панелу са обавештењима

Користите Брза подешавања за брзо укључивање/искључивање поставки функција као што је Wi-Fi. Брза подешавања се налазе при врху табле са обавештењима.

Да бисте променили распоред ставки за Брза подешавања на табли са обавештењима

Отворите таблу са обавештењима и додирните . Можете да видите и премештате жељене ставке у менију Брзих подешавања.

QSlide апликације на панелу са обавештењима

QSlide апликације се приказују на траци на панелу са обавештењима испод траке се брзим подешавањима. Ове иконе пружају брз и практичан начин за обављане више операција истовремено на истом екрану (слично функцији слика у слици на телевизору). QSlide приказује мали прозор апликације на екрану који може да се премешта, да му се мења величина или да се учини провидним.

Коришћење QSlide апликација

Додирните неку од QSlide апликација на траци да бисте је активирали. Када се активира, функција QSlide отвара апликацију у прозору у првом плану, што омогућава да приступите другим апликацијама у позадини. Можете истовремено отворити највише два QSlide прозора.

Иконе-индикатори на статусној линији

Иконе-индикатори појављују се на статусној линији у врху екрана као обавештења о догађајима из календара, статусу уређаја и другим дешавањима.



Иконе које се приказују у врху екрана информишу вас о статусу уређаја. У табели испод наведене су најчешће иконе.

Икона	Опис	Икона	Опис
	Авио режим		Аларм је подешен
	Повезан на Wi-Fi мрежу		SmartShare музика се репродукује
	Слушалице		Успостављање GPS пријема
	Bluetooth је укључен		Пријем GPS података о локацији
	Системско упозорење		Подаци се синхронизују
	Режим вибрације		Нова Gmail порука

	Батерија пуна		Нова Hangouts порука
	Батерија се пуни		Нумера се репродукује
	DLNA је укључен		Таблет је USB каблом повезан са рачунаром или је укључено дељење интернет везе преко USB кабла
	Преузимање података		Режим за штедњу енергије је укључен
	Отпремање података		Функција Померите у страну је укључена

НАПОМЕНА: Положај икона на статусној линији може се разликовати у зависности од функције или услуге.

Plug & Pop

Функција Plug & Pop омогућава вам да брзо изаберете апликације које желите да користите када прикључите слушалице или On-the-Go уређај, као што су миш или тастатура.



- 1 Прикључите слушалице или OTG (On-the-Go) уређај (нпр. миш, тастатуру итд.).
- 2 Приказаће се екран са апликацијама на којем можете изабрати апликацију коју желите да покренете.

НАПОМЕНА: Можете подесити које ће се апликације приказивати на овом екрану, а које ће бити сакривене.

▶ Додирните  >  > **Поставке**  > **Прибор**.

Снимање екрана

Истовремено притисните и задржите око 2 секунде тастер за **смањивање јачине звука** и **тастер за укључивање/искључивање и закључавање** да бисте снимили екран.

Да бисте видели снимљену слику, пређите у **Апликације**  > **Галерија**  > фасцикла **Screenshots**.

САВЕТ! Није могуће снимање екрана камере или видео записа.

Коришћење функције QuickМето за снимање екрана

На екрану који желите да снимите превуците статусну линију надоле и изаберите QuickМето.

ИЛИ

Истовремено притисните и задржите **тастер за појачавање/смањивање јачине звука**.

Коришћење функције Сликање плус за снимање екрана

Ова функција омогућава да снимите део екрана у подразумеваном прегледачу интернета.

- 1 Док сте повезани на интернет, додирните , а затим додирните **Сликање плус**.
- 2 Подесите плаво поље на жељену величину, а затим додирните **ОК**.
Изабрана област се чува у фасцикли Галерија.

Тастатура на екрану

Текст можете унети помоћу тастатуре на екрану. Тастатура на екрану ће се аутоматски приказати када буде потребно да унесете текст. Да бисте ручно приказали тастатуру, једноставно додирните текстуално поље када желите да унесете текст.

Коришћење тастатуре и унос текста



Додирните једном да би следеће слово које упишете било велико. Двапут додирните да би сва слова била велика.



Додирните да бисте прешли на нумеричку тастатуру и тастатуру са симболима.



Додирните да бисте користили функцију уноса гласом. Такође можете да додирнете и задржите ову икону да бисте приказали мени са поставкама.



Додирните да унесете размак.



Додирните да пређете у нови ред у пољу за поруку.



Додирните да избришете претходни знак.

Унос акцентованих слова

Помоћу тастатуре на екрану можете унети и специјалне знакове (нпр. „á“).

На пример, додирните и задржите жељени тастер (на пример, тастер „а“). Када се жељени знак појави, превуците прст преко њега, а затим га подигните да бисте унели знак.

Подешавање Google налога

Када први пут укључите таблет, можете да активирате мрежу, да се пријавите на свој Google налог и да изаберете како желите да користите одређене Google услуге.

Да бисте подесили Google налог

- Пријавите се на Google налог са почетног екрана са упитом.

ИЛИ

- На почетном екрану додирните **Апликације**  > картица **Апликације** > **Поставке**  > **Налози и синхронизација** > **Додај налог** > **Google**.

Ако поседујете Google налог, додирните **Постојећи**, унесите е-адресу и лозинку, а затим додирните . У супротном, додирните **Нови** и унесите информације потребне за креирање новог Google налога.

Када подесите свој Google налог на таблету, ваш таблет ће се аутоматски синхронизовати с вашим Google налогом на вебу.

Контакти, Gmail поруке, догађаји из календара и друге информације из ових апликација и услуга на вебу синхронизоваће се са таблетом. (Ова функција зависи од поставки синхронизације.)

Након што се пријавите, моћи ћете да користите Gmail™ и да на свом таблету користите друге Google услуге.

Повезивање на мреже и уређаје



Wi-Fi

Wi-Fi омогућава широкопојасни интернет приступ док се налазите у зони покривања бежичне приступне тачке (AP). Уживајте у бежичном интернету преко Wi-Fi везе, без додатних трошкова.

Повезивање на Wi-Fi мреже

Да бисте користили Wi-Fi на таблету, потребно је да се повежете на бежичну приступну тачку (тзв. хотспот). Неке приступне тачке су отворене и можете се једноставно повезати с њима. Друге су скривене или користе безбедносне функције, што значи да морате да подесите таблет како бисте могли да се повежете на њих. Искључите Wi-Fi када га не користите да бисте продужили трајање батерије.

Укључивање Wi-Fi везе и повезивање на Wi-Fi мрежу

- 1 На почетном екрану додирните **Апликације**  > картица **Апликације** > **Поставке**  > **Wi-Fi** на картици БЕЖИЧНЕ МРЕЖЕ.
- 2 Додирните  да бисте укључили ову функцију и пронашли доступне Wi-Fi мреже.
- 3 Додирните **Претражи** да бисте видели листу активних и доступних Wi-Fi мрежа.
 - Обезбеђене мреже биће означене иконом катанца.
- 4 Додирните мрежу да бисте се прикључили на њу.
 - Ако је мрежа заштићена, биће затражено да унесете лозинку или неки други акредитив. (Више података потражите од администратора мреже.)
- 5 На статусној линији приказују се иконе које означавају Wi-Fi статус.

Bluetooth



Помоћу одговарајуће апликације можете да шаљете податке путем Bluetooth везе, али се за разлику од већине мобилних телефона, за слање не користи Bluetooth мени.

НАПОМЕНА:

- Компанија LG није одговорна за губитак, пресретање или злоупотребу података размењених преко бежичне Bluetooth везе.
- Увек водите рачуна да делите и примате податке са уређаја који су поуздани и одговарајуће заштићени. Ако између уређаја има препрека, радно растојање може бити смањено.
- Неки уређаји, посебно они које није тестирала и одобрила организација Bluetooth SIG, могу бити некомпатибилни са вашим уређајем.

Укључивање Bluetooth преноса и упаривање таблета са Bluetooth уређајем

Неопходно је да пре повезивања упарите свој уређај са другим уређајем.

- 1 На почетном екрану додирните **Апликације**  > картица **Апликације** > **Поставке**  > **Bluetooth** на картици БЕЖИЧНЕ МРЕЖЕ.
- 2 Додирните  да бисте укључили Bluetooth. Видећете опцију која вам омогућава да таблет подесите као видљив. Затим додирните **Претражи уређаје** да бисте видели уређаје у домету.
- 3 Са листе изаберите уређај са којим желите да се упарите.

Након што успешно обавите упаривање, ваш уређај ће се повезати са другим уређајем.

НАПОМЕНА: Таблет не подржава Handsfree Profile. Стога, коришћење функција позива са неком додатном опремом, као што су Bluetooth слушалице или уређаји са функцијом Bluetooth можда неће бити доступни за овај уређај.

Слање података коришћењем функције Bluetooth бежичне везе

1 Отворите ставку и додирните .

ИЛИ

Додирните и задржите ставку и изаберите **Дели**.

ИЛИ

Отворите ставку и додирните тастер **Мени**  > **Дели**.

2 Додирните **Bluetooth** да бисте делили садржај путем Bluetooth везе.

НАПОМЕНА: Метод избора опције може да буде различит у зависности од типа података.

3 Пронађите Bluetooth уређај и извршите упаривање.

Пријем података коришћењем функције Bluetooth бежичне везе

1 На почетном екрану додирните **Апликације**  > картица **Апликације** > **Поставке**  > **Bluetooth**.

2 Додирните  да бисте укључили Bluetooth и означите поље за потврду на врху екрана да би био видљив другим уређајима.

НАПОМЕНА: Да бисте изабрали временски период током којег ће ваш уређај бити видљив, додирните тастер **Мени**  > **Пауза у видљивости**.

- 3 Упарите уређаје и додирните **Прихвати** када примите захтев да одобрите Bluetooth како бисте прихватили датотеке.

SmartShare

Функцију SmartShare можете користити у апликацијама Галерија, Музика, Видео и Polaris Office.

Слање садржаја са таблета на друге уређаје

- 1 Када пронађете садржај који желите да репродукујете или усмерите на други уређај, додирните .
- 2 Додирните **Покрени** или **Beam** у дијалогу.
 - **Покрени:** можете репродуковати садржај на телевизору, Bluetooth звучнику итд.
 - **Beam:** можете послати садржај на Bluetooth уређаје или LG телефоне и таблете који подржавају функцију SmartShare Beam*.

*SmartShare Beam брзо преноси мултимедијални садржај помоћу функције Wi-Fi Direct.
- 3 Додирните уређај са листе да бисте репродуковали или послали садржај.
 - Ако се жељени уређај не налази на листи, проверите да ли је уређај који подржава Wi-Fi, Wi-Fi Direct или Bluetooth везу укључен. Затим додирните опцију **Поново скенирање**.
- 4 Додирните **Пошаљи**.

Да бисте на свом таблету уживали у садржајима са околних уређаја као што су рачунари или мобилни уређаји

- 1 Да бисте повезали уређаје у близини са таблетом, додирните Уређаји у близини.

<Галерија>

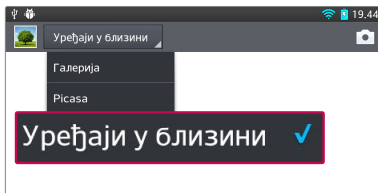

- Водите рачуна да ваш таблет и околни уређаји буду повезани на исту Wi-Fi мрежу.
 - Проверите да ли је DLNA функција укључена на оближњем уређају.
- 2** Додирните жељени уређај да бисте се повезали са њим.
Ако се уређај не налази на листи, додирните опцију **Тражите уређаје у близини**.

Након успостављања везе, на таблету ћете моћи да уживате у садржајима са уређаја у близини.

Повезивање са рачунаром помоћу USB кабла

Сазнајте како да повежете уређај са рачунаром помоћу USB кабла у режимима USB везе.

Пренос музике, фотографија и видео записа у режиму USB меморије великог капацитета

- 1** Повежите таблет са рачунаром помоћу USB кабла.
- 2** Ако нисте инсталирали управљачки програм за LG Android платформу на рачунару, биће потребно да ручно измените поставке. Изаберите **Системске поставке > РС веза > Одаберите USB метод за повезивање**, па изаберите опцију **Медиа синхр. (MTP)**.

- Сада ћете моћи да прегледате садржај меморијске картице на рачунару и да пребацујете датотеке.

Синхронизација са програмом Windows Media Player

Проверите да ли је програм Windows Media Player инсталиран на рачунару.

- Помоћу USB кабла повежите таблет са рачунаром на којем је инсталиран програм Windows Media Player.
 - Изаберите опцију **Медиа синхр. (MTP)**. Када се успостави веза, на рачунару ће се појавити искачући прозор.
 - Отворите програм Windows Media Player да бисте синхронизовали музичке датотеке.
 - Уредите или унесите име уређаја у искачућем прозору (по потреби).
 - Изаберите и превуците жељене музичке датотеке у листу за синхронизацију.
 - Покрените синхронизацију.
- Потребно је испунити следеће захтеве да би била могућа синхронизација са програмом Windows Media Player.

Ставке	Захтев
Оперативни систем	Microsoft Windows XP SP2, Vista или новији
Верзија програма Window Media Player	Windows Media Player 10 или новији

- Ако је верзија програма Windows Media Player старија од 10, инсталирајте верзију 10 или новију.





Контакти

Додајте контакте на таблет и синхронизујте их са контактима из Google налога или са другим налозима који подржавају синхронизовање контаката.

Тражење контакта

- 1 На почетном екрану додирните **Контакти**  да бисте отворили контакте.
- 2 Додирните **Претражи контакте** и унесите име контакта помоћу тастатуре. Можете и да додирнете неко слово на десној страни екрана да бисте приступили именима која почињу на изабрано слово.



Додавање новог контакта

- 1 На почетном екрану додирните **Контакт** .
- 2 Додирните . Изаберите жељени налог (ако је примењиво).
- 3 Ако новом контакту желите да додате слику, додирните . Додирните ставку **Фотографиши** да бисте направили фотографију помоћу фотоапарата или ставку **Одабрати из галерије**. Затим пронађите жељену слику и изаберите је.
- 4 Додирните  да бисте додали више информација.
- 5 Унесите детаље о контакту.
- 6 Додирните **Сачувај** да бисте сачували контакт.

Омиљени контакти

Контакте које често позивате можете означити као омиљене.



Да бисте неки контакт додали у омиљене

- 1 На почетном екрану додирните **Контакти**  да бисте отворили контакте.
- 2 Додирните неки контакт да бисте прегледали његове податке.
- 3 Додирните звездицу  са десне стране имена контакта. Звездица ће постати златна, а тај контакт ће бити додат у омиљене.

Да бисте неки контакт уклонили из листе омиљених контаката

- 1 На почетном екрану додирните **Контакти**  да бисте отворили контакте.
- 2 Додирните картицу **Омиљене ставке** да бисте видели своје омиљене контакте.
- 3 Додирните неки контакт да бисте прегледали његове податке.
- 4 Додирните златну звездицу са десне стране имена контакта. Звездица ће постати сива, а контакт ће бити уклоњен из омиљених контаката.

Креирање групе

- 1 На почетном екрану додирните **Контакти**  да бисте отворили контакте.
- 2 Додирните картицу **Групе**, а затим .
- 3 Додирните **Сачувај** да бисте сачували групу.

НАПОМЕНА: Ако избришете групу, контакти из ње неће бити изгубљени. Они ће остати у вашим контактима.

Е-пошта

Помоћу апликације Е-пошта можете да читате е-поруке са услуга као што је Gmail. Апликација Е-пошта подржава следеће типове налога: POP3, IMAP и Exchange.



Ваш добављач услуга или администратор система може да вам достави неопходне податке о налогу.

Управљање налогом е-поште

Када први пут покренете апликацију Е-пошта, приказаће се чаробњак за подешавање који ће вам помоћи да подесите налог е-поште.

Након почетног подешавања, у апликацији Е-пошта приказиваће се садржај вашег пријемног сандучета. Уколико сте додали више налога, можете да се пребацујете између њих.



Да бисте додали још један налог е-поште:

- Отворите апликацију **Е-пошта** и додирните тастер **Мени**  > **Поставке** > .

Да бисте променили поставке налога е-поште:

Отворите апликацију **Е-пошта** и додирните тастер **Мени**  > **Поставке** > **Опште поставке**.

Да бисте избрисали налог е-поште:





- Отворите апликацију **Е-пошта** и додирните тастер **Мени**  > **Поставке** > додирните тастер **Мени**  > **Уклони налог** > додирните налог који желите да избришете > **Уклони** > изаберите **Да**.

Рад с фасциклама налога

Отворите апликацију **Е-пошта** и додирните тастер **Мени**  и изаберите **Фасцикле**. Сваки налог садржи фасцикле Пријемно сандуче, Одлазно сандуче, Послато и Радне верзије. У зависности од функција које пружа ваш пружалац услуге, можда ће бити доступне неке додатне фасцикле.

Писање и слање е-порука

Састављање и слање поруке:

- 1 Док сте у апликацији Е-пошта, додирните **Писање** .
- 2 Унесите адресу жељеног примаоца поруке. Током уноса текста биће вам понуђене одговарајуће адресе из контаката. Раздвојте адресе тачком и зарезом.
- 3 Додирните тастер **Мени**  да бисте додали Сс/Всс, па додирните **Приложи**  да бисте приложили датотеке, уколико је потребно.
- 4 Унесите наслов и поруку
- 5 Додирните **Пошаљи**  да бисте послали поруку.
Ако нисте повезани на мрежу, на пример, док користите авио режим, поруке које пошаљете ће се чувати у вашој фасцикли Одлазно сандуче све док се поново не повежете на неку мрежу. Ако садржи поруке на чекању, фасцикла Одлазно сандуче биће приказана на екрану Налози.

САВЕТ! Када у Пријемно сандуче стигне нова е-порука, бићете обавештени звучним сигналом или вибрацијом. Додирните обавештење о е-поруци да бисте престали да примате обавештења.

Камера

Да бисте отворили апликацију Фотоапарат, додирните Фотоапарат  на почетном екрану.



Упознавање са тражилом











- 1 Замена камере** – пребацивање с објектива камере на задњој страни на објектив камере на предњој страни и обратно.
- 2 Фото режим** – дефинише како ће се извршити снимање.
- 3 Поставке** – додирните ову икону да бисте отворили мени са поставкама. Погледајте одељак **Коришћење напредних поставки** на следећој страници.
- 4 Видео режим** – додирните (или превуците) да бисте пребацили између режима фотоапарата и видео режима.
- 5 Фотографисање**
- 6 Галерија** – додирните да бисте прегледали последњу снимљену фотографију. На овај начин можете да приступите апликацији Галерија да бисте унутар режима за фотографисање прегледали сачуване фотографије.

НАПОМЕНА: Пре фотографисања проверите да ли је објектив фотоапарата ЧИСТ.

Употреба напредних поставки

На екрану тражила додирните  да бисте отворили напредне поставке. Прегледајте листу да бисте променили поставке фотоапарата. Када изаберете жељену опцију, додирните тастер **Назад** .

	Фотографисање гласовном командом.
	Дефинисање и управљање количином сунчеве светлости која ће доспети у фотографију.
	Фокусирање одређене тачке.
	Избор резолуције фотографије. Ако изаберете већу резолуцију, величина датотеке ће се повећати, што значи да ћете моћи да сачувате мањи број фотографија у меморији.
	ISO вредност одређује осетљивост светлосног сензора камере. Што је ISO вредност виша, фотоапарат ће бити осетљивији. Ово је корисно у условима лошег осветљења када није могуће користити блиц.
	Побољшава квалитет боја у различитим условима осветљења.
	Примењује уметничке ефекте на слику.
	Подешавање интервала одлагања након што притиснете дугме за снимање. Ова опција је идеална у случајевима када желите да се и ви нађете на фотографији.



Активирајте ову опцију да бисте користили услуге засноване на локацији на таблети. Снимајте фотографије на било ком месту и означите их додајући им локацију. Уколико отпремите означене фотографије на блог који подржава гео-означавање, моћи ћете да видите слике означене на мапи.

НАПОМЕНА: Ова функција је доступна само када је функција GPS активна.



Избор звука окидача.



Подесите да ли ће се тастер за јачину звука користити за снимање или зумирање.



Подешава место складиштења слика. Изаберите Интерна меморија или SD картица.



Отварање водича са упутством за коришћење функција.



Враћање свих подразумеваних поставки фотоапарата.

САВЕТ!

- Када затворите фотоапарат, неке поставке ће се вратити на подразумеване вредности, попут баланса беле боје, нијансе боја, тајмера и режима сцене. Проверите те вредности пре снимања следеће фотографије.
- Мени са поставкама приказује се преко тражила, па када мењате елементе боје и квалитета фотографије, моћи ћете да видите како се фотографија уживо мења иза менија Поставке.

Брзо фотографисање

- 1 Отворите апликацију **Фотоапарат**.
- 2 Држећи таблет хоризонтално, усмерите објектив према објекту који желите да фотографисете.
- 3 Оквир за фокусирање ће се појавити у центру екрана тражила. Такође, можете додирнути било коју тачку на екрану да бисте њу фокусирали.
- 4 Када оквир за фокусирање постане зелен, камера је фокусирала оно што желите да фотографисете.
- 5 Додирните  да бисте снимили фотографију.

Након снимања фотографије

Додирните  да бисте прегледали последњу снимљену фотографију.



Додирните да бисте поделили фотографију помоћу функције **SmartShare**.



Додирните да бисте одмах снимили другу фотографију.



Додирните да бисте послали фотографију другима или је поделили преко друштвених мрежа.



Додирните да бисте избрисали фотографију.

САВЕТ! Ако имате налог друштвене мреже и ако сте га подесили на таблету, слику можете да делите са својом заједницом на друштвеној мрежи.

Додирните тастер Мени  да бисте отворили све напредне опције.

Поставите слику као – додирните да бисте фотографију поставили као **Фотографија контакта**, **Позадина почетног екрана** или **Позадина за закључан екран**.

Помери – додирните да бисте преместили фотографију на другу локацију.

Копирај – додирните да бисте копирали изабрану фотографију и сачували је у другом албуму.

Копирај клип у треј – додирните да бисте копирали фотографију и сачували је у касети клипа.

Преименуј – додирните да бисте уредили назив изабране фотографије.

Ротирај налево/надесно – ротирајте налево или надесно.

Исеци – исеците фотографију. Померајте прст преко екрана како бисте означили област коју желите да исечете.

Уреди – прикажите и уредите фотографију.



Примењује ефекат осветљености на фотографије.



Примењује уметничке ефекте на фотографије.



Примењује ефекте боје на фотографије.



Примењује додатне опције на фотографије.

Слајдшоу – аутоматско приказивање слика из тренутне фасцикле једне за другом.

Додај локацију – додавање информација о локацији.

Детаљи – погледајте више информација о садржају.

Прегледање сачуваних фотографија

Можете да приступате сачуваним фотографијама у режиму фотоапарата. Само додирните преглед слике у дну екрана и приказаће се ваша галерија.

- Да бисте видели више фотографија, померајте улево или удесно.
- Да бисте зумирали или смањили зум, двапут додирните екран или ставите на њега два прста па их раздвојите (приближите прсте ако желите да смањите зум).

Видео камера

Упознавање са тражилом

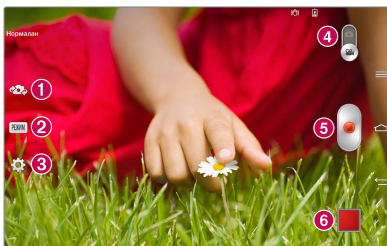











- 1 Замена камере** – пребацивање с објектива камере на задњој страни на објектив камере на предњој страни и обратно.
- 2 РЕЖИМ** – дефинише како ће се извршити снимање.
- 3 Поставке** – додирните ову икону да бисте отворили мени са поставкама. Погледајте одељак **Коришћење напредних поставки** на следећој страници.
- 4 Режим фотоапарата** – додирните ову икону да бисте прешли у режим фотоапарата.
- 5 Сними** – додирните да бисте почели да снимате видео запис.
- 6 Галерија** – додирните да бисте прегледали последњи снимљени видео запис. На овај начин можете да приступите галерији да бисте унутар видео режима прегледали сачуване видео записе.

САВЕТ! У току снимања видео записа, ставите два прста на екран и приближите их да бисте користили функцију зумирања.



НАПОМЕНА: Водите рачуна да микрофон не буде прекривен када снимате видео или аудио снимак.

Употреба напредних поставки

Користећи тражило, додирните  да бисте отворили све напредне опције.

	Додирните да бисте подесили величину (у пикселима) видео записа који снимате.
	Дефинисање и управљање количином сунчеве светлости која ће доспети у видео запис.
	Спречава потресе током снимања видео материјала да би се добио висок квалитет видео снимка.
	Побољшава квалитет боја у различитим условима осветљења.
	Изаберите нијансу боје коју желите да користите за нови приказ.
	Активирајте ову опцију да бисте користили услуге засноване на локацији на таблету.
	Подесите да ли ће се тастер за јачину звука користити за снимање или зумирање.
	Подешава место складиштења слика. Изаберите Интерна меморија или SD картица.
	Отварање водича са упутством за коришћење функција.
	Враћање свих подразумеваних поставки фотоапарата.

Снимање видео записа на брзину

- 1 Отворите апликацију **Фотоапарат** па додирните икону **Видео режим**.
- 2 Тражило камере појавиће се на екрану.
- 3 Држећи таблет усмерите објектив према објекту који желите да снимите.
- 4 Додирните  једном да бисте започели снимање.
- 5 Појавиће се тајмер који приказује дужину видео записа.
- 6 Додирните  на екрану да бисте зауставили снимање.

Након снимања видео записа

Додирните  да бисте прегледали последњи снимљени видео запис.



Додирните да бисте поделили видео запис помоћу функције **SmartShare**.



Додирните да бисте одмах снимили други видео запис.



Додирните да бисте послали видео запис другима или га поделили преко друштвених мрежа.



Додирните да бисте избрисали видео запис.

Гледање сачуваних видео записа

- 1 У тражило додирните преглед слике у дну екрана.
- 2 На екрану ће се отворити галерија.
- 3 Додирните видео запис да бисте га аутоматски репродуковали.

Зумирање уживо

Зумирање уживо вам омогућава да увеличавате или умањујете део видео снимка који се репродукује да бисте постигли да се жељена област приказује увећано или умањено.

При прегледању видео записа, користите кажипрст и палац - спојите их или их раздвојите (штипање) - да бисте зумирали или смањили зум.

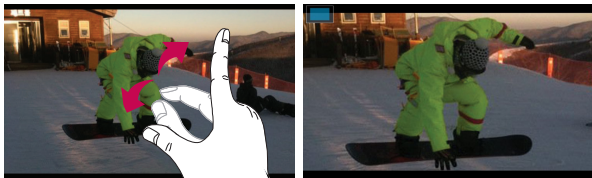

НАПОМЕНА:

- У режиму репродукције видео записа, осветљеност екрана подешавате превлачењем екрана нагоре или надоле.
- У режиму репродукције видео записа, видео запис премотавате уназад или унапред превлачењем екрана налево или надесно.

НАПОМЕНА: Немојте јако притискати јер је екран осетљив на додир довољно прецизан да региструје лаган, постојан додир.

Подешавање јачине звука при репродукцији видео записа

Да бисте подесили јачину звука у току репродукције видео записа, употребите тастере за јачину звука са десне стране таблета.

Мултимедија

Галерија

Мултимедијалне датотеке можете да сачувате у интерној меморији за лакши приступ вашим мултимедијалним датотекама. Помоћу ове апликације можете приказивати мултимедијалне датотеке, као што су слике и видео записи.

1 На почетном екрану додирните **Апликације**  > картица **Апликације** > **Галерија** .

Можете управљати свим датотекама слика и видео снимака у делити их помоћу апликације Галерија.

НАПОМЕНА:

- Неки формати датотека нису подржани, у зависности од софтвера који је инсталиран на уређају.
- Неке датотеке можда се неће правилно репродуковати, у зависности од тога како су кодиране.

Приказивање слика

Покрените функцију Галерија да би се приказале доступне фасцикле. Када нека друга апликација, као што је Е-пошта, сачува неку слику, аутоматски се креира фасцикла за преузимање у коју ће бити смештена слика. Исто тако, ако снимите екран, аутоматски се креира фасцикла Снимци екрана. Додирните фасциклу да бисте је отворили.



Унутар фасцикле, слике се приказују по датуму креирања. Изаберите жељену слику да бисте је приказали преко целог екрана. Крећите се налево или надесно да бисте видели следећу или претходну слику.

Повећавање и смањивање зума

Употребите неки од следећих начина за повећавање или смањивање зума за слику:

- Двапут додирните било коју тачку на слици да бисте зумирали. Поново двапут додирните неку тачку да бисте се вратили на приказ целог екрана.
- Раздвојите два прста на било којој тачки на слици да бисте зумирали. Уштините да одзумирате.

Репродуковање видео записа



У режиму прегледа, видео записи означени су иконом . Изаберите неки видео запис и додирните  да бисте га покренули.

Приказивање опција за фотографије и видео записе

Док се фотографија или видео запис приказује, додирните тастер **Мени**  и употребите напредне опције за уређивање.

Брисање слика и видео записа

Употребите неки од следећих начина:

- У фасцикли додирните  и изаберите фотографије и видео записе које желите да избришете, па додирните **Избриши**.
- Док се фотографија или видео запис приказује, додирните .



Постављање слике као позадине

Док се фотографија приказује, додирните тастер **Мени**  > **Поставите слику као** и изаберите **Фотографија контакта**, **Позадина почетног екрана** или **Позадина за закључан екран**.



НАПОМЕНА:







- Неки формати датотека нису подржани, у зависности од софтвера на уређају.
- Ако величина датотеке премаши доступну меморију, може доћи до грешке приликом отварања датотека.

Видео записи

Овај таблет има видео плејер помоћу којег можете гледати своје омиљене видео записе. Да бисте приступили видео плејеру, на почетном екрану додирните **Апликације**  > картица **Апликације** > **Видео записи** .

Репродукција видео записа

- 1 На почетном екрану додирните **Апликације**  > картица **Апликације** > **Видео записи** .
- 2 Изаберите видео запис који желите да репродукујете.

	Додирните да бисте паузирали репродукцију видео записа.
	Додирните да бисте наставили репродукцију видео записа.
	Додирните да бисте прешли 10 секунди унапред.
	Додирните да бисте прешли 10 секунди уназад.
	Додирните да бисте подесили јачину звука видео записа.
	Додирните да бисте променили однос ширине и висине екрана видео записа.



Додирните да бисте приступили функцији QSlide и да би се видео запис приказао у малом прозору.



Додирните да бисте поделили видео запис помоћу функције SmartShare.





Додирните да бисте закључали прозор.

Да бисте променили јачину звука у току гледања видео записа, користите тастере за јачину звука на десној страни таблета.

Додирните и задржите видео запис у листи да бисте приступили следећим опцијама: **Дели**, **Избриши**, **Скрати** и **Детаљи**.

Музика

Таблет поседује музички плејер помоћу којег можете да слушате своје омиљене нумере. Да бисте приступили музичком плејеру, на почетном екрану додирните **Апликације**  > картица **Апликације** > **Музика** .

Додавање музике у таблет



Почните тако што ћете пренети музичке датотеке на таблет:









- Пребаците музику помоћу функције Медиа синхр. (МТР).
- Преузмите са бежичног веба.
- Синхронизујте таблет с рачунаром.
- Примите датотеке путем Bluetooth везе.





Пренос музике помоћу функције Медиа синхр. (MTP)

- 1 Повежите таблет са рачунаром помоћу USB кабла.
- 2 Изаберите опцију **Медиа синхр. (MTP)**. Таблет ће се појавити као још једна јединица чврстог диска на вашем рачунару. Кликните на чврсти диск да бисте га прегледали. Копирајте датотеке са рачунара у фасциклу на уређају.
- 3 Када завршите са преносом датотека, померите надолу статусну линију и додирните **УСБ веза је успостављена > Напуните таблет**. Сада можете безбедно искључити свој уређај.

Репродукција нумере

- 1 На почетном екрану додирните **Апликације**  > картица **Апликације** > **Музика** .
- 2 Додирните картицу **Нумере**.
- 3 Изаберите нумеру коју желите да репродукујете.

	Додирните да бисте пронашли датотеке помоћу услуге YouTube
	Додирните да бисте поделили музику помоћу функције SmartShare.
	Додирните да бисте подесили режим измешане репродукције
	Додирните да бисте подесили режим понављања
	Додирните да бисте подесили јачину звука музике
	Додирните да бисте паузирали репродукцију
	Додирните да бисте наставили репродукцију
	Додирните да бисте прешли на следећу нумеру у албуму или на листи нумера

	Додирните да бисте се вратили на почетак нумере. Додирните двапут да бисте се вратили на претходну нумеру
	Додирните да бисте тренутну нумеру означили као омиљену
	Додирните да бисте приказали тренутну листу нумера
	Додирните да бисте подесили ефекат звука.

За мењање јачине звука током репродукције користите тастере за јачину звука на десној страни таблета.

Додирните и задржите било коју нумеру на листи да бисте приступили следећим опцијама: **Покрени**, **Додај у листу за репродукцију**, **Дели**, **Избриши**, **Детаљи** и **Претражи**.

НАПОМЕНА:

- Неки формати датотека нису подржани, у зависности од софтвера на уређају.
- Ако величина датотеке премаши доступну меморију, може доћи до грешке приликом отварања датотека.

НАПОМЕНА: Ауторска права на музику могу бити заштићена међународним споразумима и државним законима о ауторским правима.

Стога може бити неопходно да набавите дозволу или лиценцу за репродукцију или за копирање музике.

У неким државама законом је забрањено копирање материјала који је заштићен ауторским правом у приватне сврхе. Пре него што преузмете или копирате датотеку, проверите законе у својој земљи који се тичу коришћења таквог материјала.

QPair

Повезивањем таблета и мобилног телефона функцијом QPair можете да синхронизујете долазне позиве, поруке и обавештења са друштвених мрежа између таблета и мобилног телефона.



- 1 Покрените **QPair**  и додирните **Почетно инсталирање** > **Започни** прво на таблету, а затим извршите исте кораке на телефону.

САВЕТ! Апликација QPair можда неће бити унапред инсталирана на таблету. Пређите на локацију Google Play Store, потражите апликацију QPair и инсталирајте је.

НАПОМЕНА: Апликација QPair ради на телефонима са оперативним системом Android 4.1 или новијим. Неке функције могу бити ограничене у зависности од модела телефона.

- 2 Bluetooth веза ће се аутоматски укључити.

QPair функције

Обавештење о позиву – шаље обавештење таблету када телефон прими позив. Обавештење приказује број позиваоца и омогућава да одбијете позив.

Обавештење о поруци – шаље обавештење таблету када телефон прими поруку.

Обавештења са SNS – Приказује поруке са SNS на статуној траци таблета када се оне приме на телефону.

НАПОМЕНА: Да бисте омогућили ову функцију, на телефону најпре укључите **Поставке > Приступачност > QPair поруке са SNS**. Помоћу те опције можете на таблету да видите када су поруке са SNS примљене на телефону.

Пошаљи QuickМето – чува тренутну QuickМето белешку у галерији на таблету, а затим синхронизује ову галерију са галеријом на телефону.

Интернет веза путем мобилног телефона – аутоматски повезује таблет са интернетом преко мобилног телефона (који служи као Wi-Fi хотспот). Коришћење ове функције може да створи додатне трошкове за пренос података. Да бисте уштедели коришћење података на телефону, телефон се аутоматски повезује са поузданим Wi-Fi хотспотовима у домету.

Ознака недавно коришћене апликације – Када укључите екран, приказује ознаку апликације коју сте недавно користили на телефону. Омогућава да исту апликацију користите на таблету. На таблету можете да видите и ознаку апликације коју сте користили на телефону.

QSlide

Функција QSlide омогућава преклапање прозора на екрану таблета и олакшава рад са више прозора. QSlide прозори могу да се отворе са траке QSlide апликација на панелу са обавештењима, односно директно из апликација које подржавају функцију QSlide.

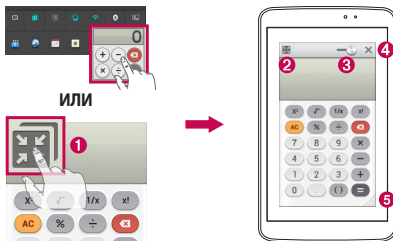



1		Додирните да бисте покренули QSlide.
2		Додиром изађите из функције QSlide и вратите се на прозор преко целог екрана.
3		Додирните да бисте подесили прозирност.
4		Додирните да бисте затворили функцију QSlide.
5		Додирните да бисте подесили величину.

НАПОМЕНА: Функција QSlide подржава највише два прозора истовремено. Функција QSlide је могућа само за апликације као што су Видео, Интернет, Белешка, Календар, Калкулатор, Е-пошта, Управљање фајловима.

- 1 Отворите панел са обавештењима и додирните жељену апликацију у одељку **QSlide Апликације**.

ИЛИ

Док користите апликацију која подржава функцију QSlide, додирните . Функција ће стално бити приказана на екрану у виду малог прозора.

- 2 Превуците  да бисте подесили ниво провидности. Превуците QSlide насловну траку да бисте је померили на друго место на екрану.

QuickMemo

Функција **QuickMemo** омогућава креирање бележака и прављење снимака екрана. Снимајте екране, цртајте по њима и делите их са породицом и пријатељима помоћу функције QuickMemo.

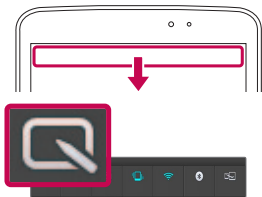

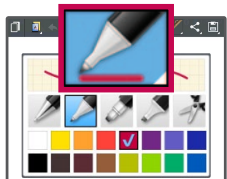

- 1 Покрените функцију QuickMemo, превуците статусну линију надолу и додирните .

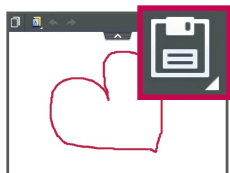

- 2 Изаберите жељену опцију менија – на располагању су вам **Врста оловке**, **Боја** и **Брисач**. Затим креирајте белешку.









- 3 Додирните  у менију Уреди и изаберите  да бисте снимили белешку. Да бисте у било ком тренутку напустили функцију QuickМемо, додирните тастер **Назад** .

НАПОМЕНА: Користите јагодицу прста када користите функцију **QuickМемо**. Немојте користити нокат.

Коришћење опција функције QuickМето

Док користите функцију QuickМето, можете лако користити њене опције.

	Додирните да бисте на екрану задржали тренутну белешку и наставили да користите таблет.
	Изаберите да ли желите да користите позадински екран или не.
	Омогућава вам да опозовете и поновите претходне радње.
	Изаберите врсту и боју оловке.
	Обришите белешку коју сте креирали.
	Додирните да бисте послали белешку другима или је поделили преко друштвених мрежа.
	Чува белешку у Бележници или Галерија .

Приказ сачуване QuickМето белешке





На почетном екрану додирните **Апликације**  > **Галерија**  и изаберите албум **QuickМето**.

QuickRemote

QuickRemote претвара таблет у универзални даљински управљач за кућни телевизор, DVD плејер или Blu-ray плејер.

НАПОМЕНА: QuickRemote можда није доступан на неким уређајима и територијама.

Да бисте отворили апликацију QuickRemote и подесили брзе даљинске управљаче



- 1 На почетном екрану додирните **Апликације**  > **QuickRemote** .
- 2 Додирните  **Дневна соба** да бисте изабрали врсту просторије и додирните  да бисте додали уређај.



- 3 Изаберите тип и марку уређаја, а затим пратите упутства на екрану да бисте конфигурирали уређаје.

НАПОМЕНА: Функција QuickRemote ради на исти начин као обични даљински управљач са инфрацрвеним (ИЦ) сигнаlima у вашем региону или земљи. Будите пажљиви да не бисте прекрили инфрацрвени сензор на врху таблета када користите функцију QuickRemote. Ова функција можда неће бити подржана у зависности од модела, произвођача или компаније која пружа услугу.

Коришћење функције QuickRemote

- 1 На почетном екрану додирните **Апликације**  > **QuickRemote**  да бисте отворили траку функције QuickRemote са свим даљинским управљачима које сте подесили.
- 2 Изаберите жељени даљински управљач тако што ћете додирнути његову врсту/име при врху траке функције QuickRemote.

3 Додирните дугмад на приказаном даљинском управљачу.

НАПОМЕНА: Приликом додавања даљинског управљача за ТВ, дугме УЛАЗНИ би могло да се користи у функцији QuickRemote за конфигурисање одговарајућег даљинског управљача. Приликом конфигурисања дугмета УЛАЗНИ, може се променити улазни извор ТВ-а. Да бисте ресетовали улазни извор ТВ-а, додирните дугме УЛАЗНИ у функцији QuickRemote неколико пута (у зависности од броја уређаја повезаних са ТВ-ом).

Опције функције QuickRemote

Да бисте приступили менију са опцијама функције QuickRemote, додирните тастер **Мени**  (на траци са предњим типкама) да бисте изабрали жељену опцију.

НАПОМЕНА: Док се репродукује музика у позадини, ако притиснете дугме QuickRemote, искључиће се звук на једну секунду.



QuickTranslator

Умерите фотоапарат таблета ка реченици на страном језику коју желите да разумете. Добићете превод у реалном времену - кад год пожелите, где год да се налазите.

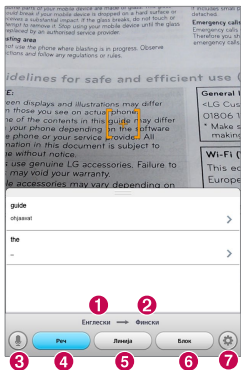
На локацији Google Play Store можете купити додатне речнике за превођење ван мреже.



- 1 Језик оригинала
- 2 Језик превода
- 3 Пребаците на режим гласа.
- 4 Превод речи
- 5 Превод реченице
- 6 Превод блока
- 7 Подешава матични и одредишни језик.

- 1 Додирните  > картица **Апликације** > **QuickTranslator** .
- 2 Додирните опцију **Реч**, **Линија** или **Блок**.
- 3 Додирните и изаберите жељени језик.
- 4 Усмерите таблет у трајању од неколико секунди ка тексту који желите да преведете.

НАПОМЕНА: Бесплатно се добија само један речник. Додатни речници се купују. Са листе испод изаберите речник који желите да инсталирате бесплатно.

НАПОМЕНА: Успех препознавања може се разликовати у зависности од величине, фонта, боје, осветљености и угла слова које треба превести.

Више корисника

Можете да додајете нове кориснике на таблет како бисте им омогућили да конфигуришу сопствене поставке, да користе сопствени простор у меморији и да имају сопствене привилегије за ажурирање апликација.

НАПОМЕНА:

- Новог корисника можете да додате само када сте пријављени као **Власник**.
- Сваки корисник може да конфигурише и да користи сопствени садржај и податке. Међутим, не може да мења поставке других корисника (нпр., поставке почетног екрана, звука итд.).
- Корисник дели батерију, меморију и пренос података са другим корисницима.
- Само власник таблет рачунара може да користи меније у вези са SD картицом.
- Поставке језика које је подесио један корисник примењују се на све друге кориснике.
- Аларм се оглашава у подешено време без обзира на то који корисник је подесио аларм.
- Догађаји као што су поруке и заказане обавезе из календара приказују се само релевантном кориснику
- ОКада корисник започне штампање помоћу услуге Mobile Print, посао штампања ће се наставити чак и ако се корисник промени.
- Пренос или преузимање података, репродукција мултимедијалних садржаја и услуге комуникације прекидају се након промене корисника.

Да бисте додали новог корисника на таблет рачунару

- 1 На почетном екрану додирните **Апликације** > **Поставке** > **Корисници** > **Додај корисника**.
- 2 Отвориће се чаробњак за подешавање који ће вам помоћи са конфигурисањем. Покрените чаробњак за подешавање.
 - Требало би да прођете кроз чаробњак за подешавање када се први пут пријавите на таблет као нови корисник.
- 3 Сада можете да одаберете корисничко име када се пријавите на таблет.

Voice Mate

Функција **Voice Mate** омогућава вам да помоћу гласа користите функције таблета, као што су подешавање аларма или претраживање веба. Када први пут приступите функцији Voice Mate, приказаће се информације помоћи са упутством за коришћење.

Отварање апликације Voice Mate

- На почетном екрану додирните **Апликације**  > **Voice Mate** .



Коришћење апликације Voice Mate

- 1 Отворите апликацију **Voice Mate**.
- 2 Додирните икону **Причај**  (на дну екрана) да бисте је укључили. Реците шта желите да урадите.
 - Ако кажете „Пробуди ме у 6 ујутру“, апликација Voice Mate ће подесити аларм на то време.

НАПОМЕНА: Приступите поставкама апликације Voice Mate да бисте означили **Прескочи потврду** тако да пронађени захтеви са тачним именом (или бројем) буду извршени без потврђивања.

Voice Mate иконе

Следеће Voice Mate иконе се приказују на дну екрана:

-  Додирните да бисте приказали Voice Mate QSlide прозор на почетном екрану.
-  Додирните да бисте изговорили гласовну команду која треба да се изврши.
-  Додирните да бисте уписали команду која треба да се изврши.

Мени Опције апликације Voice Mate



Додирните тастер **Мени**  да бисте приступили менију Опције да бисте изабрали **Поставке** или **Помоћ**.

НАПОМЕНА:

- Када се подешавање језика за апликацију Voice Mate разликује од подешавања подразумеваног језика на таблети, неке команде као што је покретање апликација можда неће радити.
- Када унесите текст, можете да користите само слова и бројеве.
- Апликација Voice Mate боље препознаје говор ако причате споро.
- Примере разних команди можете видети ако главни екран функције Voice Mate превучете налево.

Аларм

Подешавање аларма



- 1 На почетном екрану додирните **Апликације**  > картица **Апликације** > **Аларм/Сат**  > .
- 2 Унесите жељено време за аларм.

- 3 Подесите опције **Понови**, **Дужина одлагања**, **Вибрација**, **Звук аларма**, **Јачина звука аларма**, **Ауто-покретање апликације**, **Закључавање слагицом** и **Белешка**.
- 4 Додирните **Сачувај**.



НАПОМЕНА: Да бисте променили поставке аларма на екрану са листом аларма, додирните тастер **Мени** , па изаберите **Поставке**.

Калкулатор

Употреба калкулатора



- 1 На почетном екрану додирните **Апликације**  > картица **Апликације** > **Калкулатор** .
- 2 Додирните нумеричке тастере да бисте унели бројеве.
- 3 За једноставна израчунавања додирните жељену функцију (**+**, **-**, **×** или **÷**), а затим додирните **=**.

НАПОМЕНА:

- За сложенија израчунавања додирните тастер **Мени** , изаберите **Научни калкулатор**, па изаберите жељену функцију.
- Да бисте видели историју израчунавања, додирните **Мени**  > **Историјат рачунања**.

Календар

Додавање догађаја у календар

- 1 На почетном екрану додирните **Апликације**  > картица **Апликације** > **Календар** .
- 2 Додирните дугме у левом горњем углу да бисте променили приказ календара (Дан, Седмица, Месец, Година, Дневни ред).
- 3 Додирните датум за који желите да додате догађај, па додирните .
- 4 Додирните поље **Име догађаја**, а затим унесите име догађаја.
- 5 Додирните поље **Локација**, а затим унесите локацију. Проверите датум, а затим унесите време почетка и завршетка догађаја.
- 6 Ако желите да додате белешку свом догађају, додирните **Опис** и унесите детаље.
- 7 Ако желите да се аларм понавља, изаберите **ПОНОВИ**, а затим по потреби подесите опцију **ПОДСЕТНИЦИ**.
- 8 Додирните **Сачувај** да бисте сачували догађај у календару.







Управљање фајловима

Апликација **Управљање фајловима** вам омогућава да управљате датотекама на интерној/екстерној меморији.

Да бисте отворили апликацију Управљање фајловима

- На почетном екрану додирните **Апликације**  > **Управљање фајловима** .

Опције Управљања фајловима

-  : Омогућава покретање функције QSlide.
-  : Омогућава претраживање фајлова.
-  : Омогућава креирање нове фасцикле.
-  : Омогућава премештање датотека и фасцикли у другу фасциклу.
-  : Омогућава копирање више датотека.
-  : Омогућава брисање датотека и фасцикли.



Додирните тастер **Мени**  да бисте приступили следећим опцијама.



- **Сортирај по:** Омогућава сортирање датотека и фасцикли по имену, величини, датуму и врсти.
- **Прикажи по:** Омогућава промену режима приказа у Листа или Грид.
- **Копирај:** Омогућава копирање датотека и фасцикли и налепљивање истих на другу локацију.
- **Дели:** Омогућава дељење датотека и фасцикли са другима.
- **Компресовати:** Омогућава компримовање датотека и фасцикли у .zip фајл.
- **Прикажи/Сакриј скривене фајлове:** Омогућава приказивање или скривање скривених датотека.
- **Излаз:** Омогућава излазак из апликације.

Снимање гласа

Помоћу опције „Снимање гласа“ можете да снимите гласовне белешке или друге аудио датотеке.

Снимање звука или гласа

- 1 На почетном екрану додирните **Апликације**  > картица **Апликације** > **Снимање гласа** .
- 2 Додирните  да бисте започели снимање.

- 3 Додирните  да бисте прекинули снимање.
- 4 Додирните  да бисте преслушали снимак.

НАПОМЕНА: Додирните  да бисте приступили листи гласовних записа. Можете да слушате сачуване записе. Приказано време снимања може се разликовати од стварног времена снимања.

Слање гласовних записа

- 1 Када завршите снимање, можете да пошаљете аудио запис тако што ћете додирнути .
- 2 Изаберите неки од доступних начина дељења.

Управ. задатака

Помоћу менаџера задатака можете да управљате апликацијама. Можете једноставно видети колико је апликација тренутно покренуто и затворити одређене апликације.



Опције Менаџера задатака

- Додирните **Заустави** да бисте зауставили појединачне апликације.
- Додирните **Заустави све** да бисте зауставили све тренутно покренуте апликације.
- Додирните **тастер Мени**  да бисте приступили ставкама Помоћ, Сортирај по и Поставке.



POLARIS Office 5

POLARIS Office 5 је професионално мобилно решење за Office које омогућава практично приказивање разних типова Office докумената на мобилном уређају, што обухвата Word, Excel и PowerPoint датотеке – кад год пожелите, где год да се налазите.

Креирање новог документа

- 1 На почетном екрану додирните **Апликације**  > картица **Апликације** > **POLARIS Office 5** .
- 2 Региструјте е-адресу на страници Регистрација.

НАПОМЕНА: Можете додирнути Прескочи да бисте игнорисали информације о регистрацији.

- 3 Додирните  да бисте покренули нови документ.
- 4 Додирните тип документа из падајуће листе, а затим изаберите шаблон.
- 5 Унесите садржај у документ помоћу алатки на врху екрана и тастатуре на екрану.
- 6 Када завршите рад на документу, додирните  (у горњем левом углу екрана), а затим додирните **Сачувај** и унесите име документа.

Приказивање и уређивање докумената на уређају

Сада можете лако прегледати широк спектар типова датотека, што обухвата Microsoft Office документе и Adobe PDF датотеке, на својим мобилним уређајима. Додирните картицу Office документа на врху екрана да бисте претражили документе на таблети.

Додирните документ који желите да прикажете или уредите.

Приликом отварања докумената у програму POLARIS Office 5, објекти и распоред остају исти као у оригиналним документима.

Да бисте га уредили, додирните .

Google+



Ова апликација вам омогућава да останете у контакту с људима преко друштвене мреже компаније Google.

На почетном екрану додирните **Апликације**  > картица **Апликације** > **Google+** .

НАПОМЕНА: Ова апликација можда није доступна, у зависности од вашег региона или добављача услуга.

Гласовна претрага

Помоћу ове апликације можете претраживати веб-локације помоћу гласа.

- 1 На почетном екрану додирните **Апликације**  > картица **Апликације** > **Гласовна претрага** .
- 2 Изговорите кључну реч или фразу када се на екрану прикаже порука **Говорим сада**. Изаберите једну од понуђених кључних речи.

НАПОМЕНА: Ова апликација можда није доступна, у зависности од вашег региона или добављача услуга.

Преузето



Помоћу ове апликације можете видети које су датотеке преузете.









На почетном екрану додирните **Апликације**  > картица **Апликације** > **Преузето** .

Интернет

Користите ову апликацију да бисте прегледали интернет. Прегледач вам омогућава брз приступ узбудљивом свету игара, музике, вести, спорта, забаве и многих других садржаја на таблету, где год да се налазите и шта год да вас занима.

НАПОМЕНА: За повезивање на ове услуге и преузимање садржаја наплаћују се додатни трошкови. Трошкове преноса података проверите код оператора мобилне телефоније.

На почетном екрану додирните **Апликације**  > картица **Апликације** > **Интернет** .

	Додирните да се вратите на претходну страницу.
	Додирните да пређете на следећу страницу, ону коју сте посетили после тренутне странице. Ово је супротно од онога што се дешава када додирнете дугме Назад  , које вас води на претходну страницу.
	Додирните да пређете на почетну страницу.
	Додирните да бисте додали нову картицу.
	Додирните да бисте приступили обележивачима.
	Додирните да бисте покренули QSlide.
	Додирните да бисте затворили тренутну картицу.
	Додирните да бисте освежили или зауставили тренутну страницу.

Отварање странице

- Да бисте отворили нову страницу, додирните .
- Да бисте прешли на другу веб-страницу, додирните страницу да бисте је видели.

Претраживање веба гласом



Додирните поље адресе, додирните , изговорите кључну реч, па изаберите једну од понуђених кључних речи.

НАПОМЕНА: Ова функција можда није доступна, у зависности од вашег региона или добављача услуга.

Обележивачи



Да бисте отворили обележену веб-страницу, додирните  на траци са алаткама прегледача и изаберите једну.

Претходно



Додирните  на траци са алаткама прегледача и изаберите картицу **Историја** да бисте отворили неку веб-страницу са листе недавно посећених веб-страница. Да бисте избрисали претходно посећене странице, додирните тастер **Мени**  > **Обриши сву историју**.

Коришћење функције QSlide

Користите ову функцију да приступите Интернету без затварања тренутне апликације.

Док прегледате садржај у прегледачу додирните . Након тога можете да прегледате остале информације на свом таблету. Да бисте приказали прегледач преко целог екрана, додирните .

Chrome

Користите Chrome да тражите информације и прегледате веб-странице. На почетном екрану додирните **Апликације**  > картица **Апликације** > **Chrome** .

НАПОМЕНА: Ова апликација можда није доступна, у зависности од вашег региона и добављача услуга.

Приказивање веб-страница

Додирните поље за веб-адресу и унесите веб-адресу или критеријуме претраге.

Отварање странице

- Да бисте прешли на нову страницу, додирните .
- Да бисте прешли на другу веб-страницу, додирните жељену страницу да бисте је изабрали.

Претраживање веба гласом

Додирните поље адресе, додирните , изговорите кључну реч, па изаберите једну од понуђених кључних речи.

Синхронизовање с другим уређајима

Синхронизујте отворене картице и обележиваче за коришћење с апликацијом Chrome на другом уређају када сте пријављени с истим Google налогом.

Да бисте приказали отворене картице на другим уређајима, додирните тастер **Мени**  > **Други уређаји**. Потребно је да на свим уређајима будете пријављени на исти Google налог. Изаберите веб-страницу коју желите да отворите.

Додавање и приказ обележивача

Да бисте додали обележиваче, додирните .

Да бисте отворили обележену веб-страницу, додирните тастер **Мени**  >
Обележивачи.

Поставке

Приступ менију Поставке

1 На почетном екрану додирните **Апликације**  > картица **Апликације** > **Поставке** .

ИЛИ

На почетном екрану додирните тастер **Мени**  > **Системске поставке**.



2 Изаберите категорију поставке и изаберите опцију.

БЕЖИЧНЕ МРЕЖЕ

Wi-Fi

Wi-Fi – укључује Wi-Fi везу ради повезивања на доступне Wi-Fi мреже.

САВЕТ! Како прибавити MAC адресу

Да бисте успоставили везу у појединим бежичним мрежама с MAC филтрима, можда ће бити потребно да у рутер унесете MAC адресу таблета. MAC адресу можете да пронађете на следећем корисничком интерфејсу: На почетном екрану додирните **Апликације**  > **Поставке**  > **Wi-Fi** > тастер **Мени**  > **Напредно Wi-Fi** > **MAC адреса**.

Bluetooth

Укључите или искључите Bluetooth бежичну везу.

Пренос података

Приказује податке о преносу података.

Још ...

Омогућава вам да делите фасцикле са другим уређајима преко бежичне везе.

Авио режим – означите **Авио режим** да бисте га укључили. Ако активирате авио режим, све бежичне везе ће бити прекинуте.

Бежично складиште – са таблета можете да управљате датотекама на рачунару или можете да копирате датотеке са рачунара на таблет без USB везе. Проверите да ли су таблет и рачунар повезани на исту мрежу. Затим, унесите веб-адресе које се приказују на таблету у траку за адресе у прегледачу на рачунару.

Miracast – бежично репродукујте екран и звук са таблета на Miracast хардверском кључу или телевизору.

SmartShare Beam – Укључите да бисте примали мултимедијалне садржаје путем сервиса SmartShare Beam са LG телефона или таблета.

VPN – приказује листу виртуелних приватних мрежа (VPN) које сте претходно конфигурирали. Омогућава додавање различитих типова VPN мрежа.

НАПОМЕНА: Да бисте могли да користите меморију акредитива, морате да подесите PIN за закључавање екрана или лозинку.

УРЕЂАЈ

Звук

Звучни профили – можете да изаберете профиле Звук, Само вибрација или Без звука.

Јачине звука – можете да подесите јачину звука следећих функција: Звук обавештења, Одзив додиром и систем, Музика, видео записи, игре и други медији.

Јачина вибрације – подесите јачину вибрације за позиве и обавештења.

Звук обавештења – омогућава избор подразумеване мелодије звона за обавештења.

Звукови додир – омогућава да таблет репродукује звук када додирнете неки тастер, икону и друге ставке на екрану које реагују на додир.

Звуци при закључавању екрана – омогућава да таблет репродукује звук приликом закључавања и откључавања екрана.

Вибрација на додир – омогућава да подесите повратне информације у виду вибрације када се додирне екран на таблету.

Екран

< Почетни екран >

Тема – подешава тему екрана уређаја.

Позадина – подешава позадину која ће се користити на почетном екрану.

Ефекти екрана – подешавање јачине вибрација за обавештења.

Омогућите петљу почетног екрана – означите да бисте подесили да се почетни екрани непрекидно крећу, чиме се елиминише потреба да се крећете у супротном смеру када дођете до једног краја.

Само усправни приказ – потврдите избор да би се почетни екран увек приказивао усправно.

Почетна рез.копија & враћање – омогућава прављење резервних копија конфигурација и тема апликација и виџета и враћање истих.

Do you know? – омогућите ову опцију да би се приказала страница помоћи

Do you know? на приказу додатног почетног екрана.

Помоћ – приказује информације о раду почетног екрана.

< Закључај екран >

Одаберите начин закључавања екрана – поставите начин закључавања екрана да бисте осигурали таблет. Отвара неколико дијалога који вас воде кроз процес цртања шаблона за откључавање екрана. Ако сте омогућили да се шаблон за закључавање приказује приликом укључивања таблета или активирања екрана, од вас ће се тражити да нацртате шаблон за откључавање како бисте откључали екран.

Ефекти екрана – подешавање опција за ефекте екрана.

Анимације за прогнозу – означите да бисте приказали анимације за временску прогнозу за тренутну локацију или главни град који је подешен у апликацији Временска прогноза на основу аутоматских ажурирања података.

Позадина – подешавање позадине за закључан екран. Изаберите је из **Галерија** или **Галерија позадина**.

Пречице – можете да промените пречице на закључаном екрану **Превлачење**.

Жељени текст – потврдите избор да бисте подесили да се име власника уређаја приказује на закључаном екрану. Додирните да бисте унели текст који ће се приказивати као Жељени текст.

Само усправни приказ – потврдите избор да би се закључани екран увек приказивао усправно.

Време закључавања – подешавање временског периода пре аутоматског закључавања екрана након истека временског ограничења за екран.

Дугме за паљење одмах закључава – потврдите избор да бисте одмах закључали екран када притиснете тастер за укључивање/искључивање и закључавање. Ова поставка замењује поставку Тајмер сигурносног закључавања.

< Осветљеност >

Подешава осветљеност екрана.

< Истек екрана >

Подешавање времена истека за екран.

< Укључите екран >

Потврдите избор да бисте омогућили укључивање и искључивање екрана помоћу функције Укључите екран. Двапут брзо додирните средину екрана да бисте га укључили. Двапут додирните статусну траку, празну површину почетног екрана или закључан екран да бисте искључили екран. Да бисте остварили најбоље резултате, немојте померати таблет док користите функцију Укључите екран.

< Ефекти на искљученом екрану >

Подешава ефекте на искљученом екрану.

< Аутоматско ротирање екрана >

Подесите ову опцију да би таблет мењао оријентацију екрана приликом ротације.

< Сањарење >

Додирните прекидач Сањарење да бисте га подесили на Укључено или Искључено. Ако се ова опција укључи, док је телефон прикључен на базу и/или се пуни, приказује се чувар екрана. Изаберите неку од следећих опција: Часовник, Боја, Рам за слике и Табела слика.

НАПОМЕНА: Пуњење може бити спорије док је активан чувар екрана.

< Тип фонта >

Промените врсту фонта на екрану.

< Величина фонта >

Промените величину фонта на екрану.

< Паметан екран >

Да би екран остао укључен када уређај детектује ваше очи када гледате у екран.

< Паметни видео >

Потврдите избор да бисте паузирали видео запис ако уређај детектује да не гледате у екран.

< Предњи дугмићи >

Подешавање предњих додирних тастера који се приказују у дну свих екрана. Подесите који тастери ће се приказивати, њихов изглед и положај на траци. Изаберите жељене тастере и њихов редослед, тему и позадину.

< Исправка аспекта >

Можете да промените однос страница преузете апликације да не би дошло до изобличења слике на екрану.

< Калибрација сензора за покрет >

Омогућава вам да побољшате прецизност нагиба и брзину сензора.

Меморија

ИНТЕРНА МЕМОРИЈА – приказује укупан простор у меморији уређаја и наводи које врсте датотека заузимају тај простор.

СД КАРТИЦА – приказује укупан простор у меморији microSD картице.

Прикључи/Искључи СД картицу – укључује и искључује microSD картицу у таблету тако да можете да приступите подацима који се чувају на њој, да форматирате картицу или да је безбедно уклоните. Ова поставка ће бити затамњена ако није уметнута microSD картица, ако сте је већ искључили или ако сте microSD картицу укључили у рачунар.

Обриши SD картицу – трајно избришите све податке са microSD картице и припремите је за коришћење са таблетом.

Батерија

ИНФОРМАЦИЈЕ О БАТЕРИЈИ – погледајте колико енергије из батерије се троши на активности уређаја. Ниво напуњености батерије се приказује у процентима. Приказује се и преостало време.

Процент батерије – приказује проценат батерије у статусној линији.

Чувар енергије – управљање батеријом у вези са ставкама које штеде енергију. Додирните прекидач  да бисте укључили ову функцију. Додирните **Чувар енергије** у следећим опцијама.

- **АутоСинхр.:** искључује АутоСинхр.
- **Wi-Fi:** искључује Wi-Fi везу ако се подаци не користе.
- **Bluetooth:** искључује Bluetooth ако није повезан.
- **Вибрација на додир:** искључује одзив додира.
- **Осветљеност:** подешава осветљеност.
- **Истек екрана:** подешава истек екрана.

Савети Чуvara енергије – додирните да би се приказали неке савете за чување енергије.

Апликације

Приказује листу апликација, као што су апликације које се тренутно извршавају или се преузимају.

Померите у страну

Можете да користите покрете три прста да бисте сачували апликације које се извршавају на левој страни или их вратите на екран.

ЛИЧНО

Налози и синхронизација

Омогућава апликацијама да синхронизују податке у позадини, без обзира на то да ли их активно користите. Опозивање избора ове поставке може да продужи трајање батерије и смањи проток података (али га не елиминира).

Корисници

Назив профила – омогућава постављање имена тренутног корисника.

Надимак – омогућава постављање надимка за таблет.

Жељени текст – потврдите избор да бисте подесили да се име власника уређаја приказује на закључаном екрану. Додирните  да бисте унели текст који ће се приказивати као Жељени текст.

Додај корисника – омогућава додавање новог налога на таблет и коришћење функције већег броја корисника.

Приступ локацији

Приступ мојој локацији – омогућава апликацијама које су од вас тражиле дозволу за коришћење информација о вашој локацији да те податке и користе.

GPS сателити – омогућава апликацијама да користе GPS сателите да одреде вашу локацију прецизно до нивоа улице.

Wi-Fi & локација мобилне мреже – омогућава да апликација користи Google локацијске сервисе за брже процењивање ваше локације. Анонимни подаци о локацији ће се прикупљати и слати компанији Google.

Сигурност

Шифруј таблет – омогућава вам да шифрујете податке на таблету ради безбедности. Од вас ће се тражити да унесете PIN кођ или лозинку приликом сваког укључивања таблета да бисте га дешифровали.

Шифруј SD картицу – омогућава вам да шифрујете податке на MicroSD картици ради безбедности.

Видљиво уношење шифре – приказивање последњег знака сакривене лозинке док је уносите.

Администратори таблета – приказивање или деактивирање администратора таблета.

Непознати извори – подразумевана поставка за инсталирање апликација које не потичу с локације Play Store.

Верификујте апликације – онемогућавање инсталације апликација које могу нашкодити уређају или приказивање упозорења пре инсталације таквих апликација.

Акредитиви којима се верује – приказује СА сертификате којима се верује.

Инсталирај из меморије – бирање инсталирања шифрираних сертификата.

Обриши акредитације – брише све сертификате.

Језик и унос

Користите поставке менија Језик и унос да бисте изабрали језик за приказ текста на таблету и за конфигурацију тастатуре на екрану, што обухвата и речи које сте додали у речник.

Резервна копија и ресет

Направи резервну копију мојих података – активирајте да бисте направили резервну копију поставки и података апликације на Google серверу.

Рез.копија налога – подесите налог на који желите да премештате резервне копије података.

Аутоматско враћање – подесите да бисте вратили поставке и податке апликације приликом поновне инсталације апликација на вашем уређају.

LG Бекап услуга – прављење резервне копије свих података на уређају и њихово враћање у случају губитка података или замене уређаја.

Ресетовање на фабричке вредности – омогућава ресетовање поставки на подразумеване фабричке вредности и брисање свих ваших података. Ако на овај начин ресетујете таблет, од вас ће бити затражено да поново унесете информације које сте унели при првом покретању оперативног система Android.

СИСТЕМ

Датум и време

Помоћу поставки **Датум и време** можете изабрати начин на који ће се приказивати датум. Ове поставке можете да користите и за подешавање сопственог времена и временске зоне, уместо да тренутно време добијате са мобилне мреже.

Приступачност

Поставке **Приступачност** служе за конфигурисање додатних компоненти за приступачност ако сте их инсталирали на таблету.

НАПОМЕНА: Да бисте могли да изаберете ову опцију, потребне су вам додатне компоненте.

TalkBack – омогућава вам да подесите функцију TalkBack која помаже људима са оштећеним видом тако што пружа вербалне повратне информације. Додирните прекидач за функцију **TalkBack**  у горњем десном углу екрана при врху екрана да бисте га укључили. Додирните ставку **Поставке** у дну екрана да бисте подесили поставке функције TalkBack.

Инсталација веб скрипти – омогућава вам да омогућујете (или онемогућујете) инсталирање веб скрипти.

Велики текст – потврдите избор да бисте повећали текст.

Инвертуј боје – потврдите избор да би боје биле инвертоване.

Гестови за увећање – омогућава да приближите и удаљите зум ако три пута додирнете екран.

Нијансе – подешавање екрана тако да има нијансу црне боје.

Моно звук – потврдите избор да би се звук у слушалицама репродуковао кроз оба канала.

Одлагање додира и држања – подешава одлагање додира и држања (кратко, средње, дуго).

Помоћни додир – прекидачем  укључујете и искључујете ову функцију. Помоћни додир може да замени сву хардверску дугмад.

Аутоматско ротирање екрана – потврдите избор да би се екран на уређају ротирао у зависности од тога како је уређај окренут (усправно или водоравно).

Изговори шифре – потврдите ово поље да бисте могли да изговарате своје лозинке за пријављивање (уместо да их уносите куцањем).

Улаз на један додир – омогућава унос слова сваким додиром LG тастатуре.

Лакши приступ – омогућава подешавање функција када три пута додирнете тастер Почетни екран.

Излаз текст-у-говор – излаз текст-у-говор омогућава звучно читање текста, на пример, садржине текстуалних порука.

PC веза

Одаберите USB метод за повезивање – изаберите жељени режим:

Напуните таблет, Медиа синхр. (MTP), LG софтвер или **Пошаљи слике (PTP)**.

Поставите питање након спајања – уређај ће тражити да изаберете врсту USB везе приликом повезивања с рачунаром.

Помоћ – помоћ за USB везу.

PC Suite – означите ову опцију да бисте користили LG PC Suite са Wi-Fi везом. Имајте у виду да програм LG PC Suite мора бити повезан на Wi-Fi мрежу.

On-Screen Phone – означите ову опцију да бисте добили захтев за Wi-Fi везу од апликације On-Screen Phone.

Помоћ – помоћ за LG софтвер.

Прибор

Quick Cover – активира аутоматско укључивање или искључивање функције Quick Cover.

УСБ меморија – подешавање функције Plug & Pop за USB меморију.

Потврдите избор опције панела апликација да би се екран са апликацијама аутоматски приказивао када се повеже OTG (On-the-Go) USB кабл. Додирните

Уреди панел апликација да бисте променили које ће се апликације приказивати.

Слушалица – подешавање функције Plug & Pop за слушалице. Потврдите избор опције панела апликација да би се екран са апликацијама аутоматски приказивао када се повежу слушалице. Додирните Уреди панел апликација да бисте променили које ће се апликације приказивати.

База – подешавање функције Plug & Pop за базу. Потврдите избор опције панела апликација да би се екран са апликацијама аутоматски приказивао када се повеже база. Додирните **Уреди панел апликација** да бисте променили које ће се апликације приказивати.

О уређају

Прикажите правне информације и проверите статус уређаја и верзију софтвера.

Подаци о креирању резервне копије и враћању у претходно стање података са уређаја

Препоручујемо да редовно креирате и чувате датотеку резервне копије у интерној меморији, посебно пре ажурирања софтвера. Одржавање ажуриране датотеке резервне копије у меморији може вам омогућити да повратите податке са уређаја ако уређај изгубите, ако вам га украду или ако дође до њиховог оштећења због неке непредвиђене околности.

Апликација LG Бекап подржава LG паметне телефоне и таблете, друге верзије софтвера и ОС верзије. Стога, када купујете нове LG паметне телефоне и таблете, можете да креирате резервну копију података са тренутног уређаја на новом уређају.



Ако сте на паметни телефон или таблет унапред учитали апликацију Бекап, можете креирати резервне копије и вратити у претходно стање већину података са уређаја, што обухвата преузете и унапред инсталиране апликације, обележиваче, ставке календара, контакте, поставке почетног екрана и системске поставке. Такође можете:

- Направити ручни LG Бекап података с уређаја.
- Заказати аутоматско креирање резервних копија података с уређаја.
- Вратити податке с уређаја.

НАПОМЕНА: Имајте у виду да функција креирања резервне копије не подржава креирање резервне копије корисничких података и мултимедијалних података (слика/видео записа/музике). Резервне копије тих датотека направите помоћу опције Медиа синхр. (МТП). Повежите таблет с рачунаром помоћу USB кабла и додирните опцију Медиа синхр. (МТП).



Упозорење! Да бисте се заштитили од неочекиваног гашења током креирања и враћања резервне копије због недовољно пуне батерије, батерија увек треба да буде потпуно напуњена.

LG Бекап за податке са таблета

- 1 На почетном екрану додирните **Апликације**  > картица **Апликације** > **LG Backup**  > **Креирање резервне копије**.
- 2 Изаберите поље за потврду поред опције чију резервну копију желите да направите, а затим изаберите **Даље**.
- 3 На екрану Рез.копија локације додирните **Интерна меморија** или **СД картица**, а затим додирните **Започни**.
- 4 Пошто се креирају резервне копије свих изабраних датотека, приказаће се порука **Израда рез.копије је готова**.

Распоређено аутоматско креирање резервних копија



Такође можете да програмираете аутоматско креирање резервних копија података на таблету, у складу с вашим поставкама распореда. Да бисте то учинили, извршите следеће кораке:

- 1 На почетном екрану додирните **Апликације**  > картица **Апликације** > **LG Backup**  > **Планирана рез.копија**.
- 2 Додирните **Ставке бекапа** и изаберите поље за потврду поред ставке чију резервну копију желите да направите.
- 3 Додирните **Рез.копија локације**, додирните **Интерна меморија** или **СД картица**.

- 4 Додирните **Постави време** да бисте поставили интервал понављања на **Недељно, Сваке две недеље, Месечно** и поставите на **Укључено**.
- 5 Додирните прекидач  да бисте укључили ову функцију.

Враћање података са таблета

НАПОМЕНА: Све датотеке које се налазе на таблету бришу се пре враћања датотеке резервне копије.

- 1 На почетном екрану додирните **Апликације**  > картица **Апликације** > **LG Backup**  > **Врати**.
- 2 На екрану **Врати** изаберите датотеку резервне копије која садржи податке које желите да вратите.
- 3 Изаберите поље за потврду поред ставке коју желите да вратите, па изаберите **Даље** да бисте је вратили на таблет.

НАПОМЕНА: Обратите пажњу на то да ће подаци на таблету бити замењени садржајем резервне копије.

- 4 Ако је датотека резервне копије шифрована, унесите лозинку коју сте креирали да је шифрујете.
- 5 Пошто се врате све изабране датотеке, таблет ће се аутоматски поново покренути.

НАПОМЕНА: Можете подесити опцију **Омогућити шифровање** да бисте шифровали датотеке резервних копија ради додатне заштите.

Додирните  на екрану **LG Backup** и унесите лозинку и савет у случају да заборавите лозинку. Након што подесите лозинку, потребно је да је унесете сваки пут када желите да направите резервну копију или да је вратите.

Ажурирање софтвера таблета

Ажурирање софтвера таблета

Помоћу ове функције можете једноставно да ажурирате фирмвер таблета на најновију верзију преко интернета без посећивања сервисног центра. Више информација о коришћењу ове функције потражите на локацији: <http://www.lg.com>

Пошто ажурирање фирмвера мобилног уређаја захтева корисникову пуну пажњу током процеса ажурирања, пре преласка на следећи корак детаљно проучите сва упутства и све белешке које се појављују на сваком кораку. Обратите пажњу на то да уклањање USB кабла или батерије током надградње може озбиљно да оштети таблет.

Ажурирање софтвера за LG таблета преко бежичне мреже (ОТА)

Помоћу ове функције можете једноставно да надоградите фирмвер таблета на новију верзију преко бежичне мреже (ОТА), без повезивања USB кабла. Ова функција ће бити доступна само ако/када компанија LG направи нову верзију фирмвера за ваш уређај. Најпре проверите тренутну верзију софтвера на таблету:

На почетном екрану додирните тастер **Мени**  > **Системске поставке** > **О уређају** > **Информација о софтверу**.

Да бисте обавили ажурирање софтвера на таблету, на почетном екрану додирните тастер **Мени**  > **Системске поставке** > **О уређају** > **Центар за ажурирање** > **Ажурирање софтвера** > **Проверити сада за ажурирање**.

НАПОМЕНА: Компанија LG задржава право да, према сопственом нахођењу, исправке фирмвера учини доступним само за одређене моделе и не гарантује доступност новије верзије фирмвера за све моделе телефона.

НАПОМЕНА: Ваши лични подаци – што обухвата информације о вашем Google налогу и свим осталим налозима, податке о вашем систему/ апликацијама и њихове поставке, све преузете апликације и вашу DRM лиценцу – могу бити изгубљени током процеса ажурирања софтвера на уређају. Према томе, компанија LG препоручује да направите резервну копију личних података пре него што ажурирате софтвер на таблету. Компанија LG не преузима одговорност за губитак личних података.

Додатна опрема

Ова додатна опрема доступна је за ваш таблет. (Предмети описани у наставку могу бити опциони.)

Путни адаптер

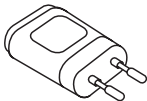

Дата кабл

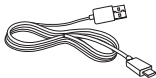

Водич за брзи почетак



НАПОМЕНА:

- Увек користите оригиналну додатну опрему компаније LG. Непридржавање овог савета може довести до поништавања гаранције.
- Додатна опрема може да се разликује у зависности од региона.

Решавање проблема

У овом поглављу дат је списак неких проблема с којима се можете суочити док користите свој таблет. За решавање неких од њих неопходно је да се обратите свом оператеру, али ћете већину моћи и сами да отклоните.

Порука	Могући узроци	Могуће мере за отклањање
Није могуће поставити апликације	Оператер не подржава ову функцију или је за њу неопходна регистрација.	Обратите се свом оператеру.
Грешка при пуњењу	Батерија није напуњена.	Напуните батерију.
	Спољна температура је превисока или прениска.	Проверите да ли се таблет пуни при уобичајеној температури.
	Проблем с контактом	Проверите пуњач и везу са таблетом.
	Нема напона	Укључите пуњач у другу утичницу.
	Пуњач је неисправан	Замените пуњач.
	Погрешан тип пуњача	Користите искључиво оригинални LG прибор.

Порука	Могући узроци	Могуће мере за отклањање
Није могућ пријем/ слање фотографија	Меморија је пуна	Избришите неке слике са таблета.
Датотеке се не отварају	Неподржан тип датотеке	Проверите који су формати датотека подржани.
Без звука	Режим вибрације	Проверите статус поставки из менија за звук како бисте били сигурни да се уређај не налази у режиму вибрација или режиму без звука.
Уређај се кочи	Привремени проблем са софтвером	Покушајте да ажурирате софтвер преко веб-локације.



Упатство за употреба

- Приказот на екранот и илустрациите може да се разликуваат од оние кои ги гледате на вистинскиот уред.
- Дел од содржината на ова упатство можеби не може да се примени за вашиот уред, во зависност од софтверот и давателот на услугата. Сите информации во овој документ подлежат на промени без претходно известување.
- Овој телефон не е погоден за лица со оштетен вид заради тастатурата на екранот на допир.
- Авторски права ©2013 LG Electronics, Inc. Сите права се задржани. LG и LG лого ознаката се регистрирани трговски марки на LG Group и нејзините поврзани ентитети. Сите останати трговски марки се сопственост на нивните респективни сопственици.
- Google™, Google Maps™, Gmail™, YouTube™, Hangouts™ и Play Store™ се заштитени трговски марки на Google, Inc.

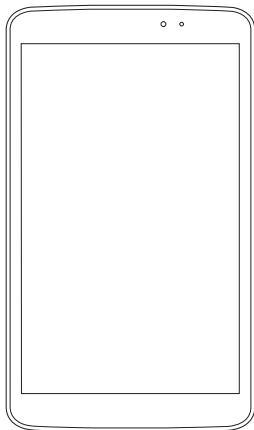

Содржина

Околу упатството за користење.....	5	Допрете и задржете.....	33
Околу упатството за користење.....	5	Влечи.....	33
Трговски марки.....	6	Влечење или лизгање.....	33
DivX HD.....	6	Двојно потчукнување.....	33
Dolby Digital Plus.....	7	Стисни за зум.....	34
Напатствија за безбедно и ефикасно користење.....	8	Ротирај го екранот.....	34
Важно известување.....	18	Почетен екран.....	34
Запознавање на Вашиот уред.....	23	Прилагодување на почетниот екран.....	36
Преглед на таблетот.....	23	Враќање на неодамна користените апликации.....	37
Полнење на таблетот.....	25	Известувања.....	37
Оптимизирање на траењето на батеријата.....	27	Повлечете надолу за известувања и поставки.....	38
Продолжување на траењето на батеријата.....	27	Брзи Поставки на Панелот за известување.....	38
За да го погледнете нивото на наполнетост на батеријата.....	27	За преуредување на елементите на Брзите поставки на панелот за известувања.....	39
Надгледување и контрола на употребата на батеријата.....	27	QSlide апликации на Панелот за известувања.....	39
Вметнување на microSD картичка.....	28	Користење на апликациите QSlide.....	39
Отстранување на microSD картичката.....	29	Икони-индикатори на статусната лента.....	39
Форматирање на microSD картичката.....	29	Plug & Pop.....	41
Заклучување и отклучување на екранот.....	30	Фотографирање на Слика од екранот.....	41
Вашиот почетен екран.....	31	Користење на QuickМето за правење слика од екранот.....	42
Совети за екранот на допир.....	31	Користење на Capture plus за правење слика од екранот.....	42
Вклучи екран.....	31	Тастатура на екран.....	42
Лизгајте настрана.....	32	Внесување на букви со акцентски знаци.....	43
Потчукнете или допрете.....	32	Поставување на Google сметка.....	44

Поврзување со мрежи и уреди.....	45
Wi-Fi	45
Поврзување со Wi-Fi мрежи.....	45
Вклучување на Wi-Fi и поврзување со Wi-Fi мрежа.....	45
Bluetooth	46
Вклучување на Bluetooth и спарување на вашиот таблет со Bluetooth уред.....	46
Испраќање на податоци со помош на Bluetooth безжичната функција.....	47
Прием на податоци со помош на Bluetooth безжичната функција.....	47
SmartShare.....	48
За да испраќате содржини од вашиот таблет на други уреди.....	48
За да уживате во содржините од околните уреди како што се компјутер или мобилен уред на вашиот таблет.....	48
Поврзување со PC со помош на USB кабел	49
Префрлување на музика, фотографии и видео со помош на режим на USB мемориски уреди.....	49
Синхронизирање со Windows Media Player.....	50
Контакти	51
Пребарување на контакт.....	51
Додавање на нов контакт.....	51
Омилени контакти.....	52
Креирање на група.....	52
E-mail.....	53
Управување со e-mail сметка	53
Работа со фолдери на сметка.....	54
Составување и испраќање e-mail пораки	54
Фотоапарат	55
Основни информации за визирот.....	55
Користење на напредните поставки	56
Брзо фотографирање	58
Откако ќе снимите фотографија	58
Прегледување на зачуваните фотографии.....	60
Видео камера	61
Основни информации за визирот.....	61
Користење на напредните поставки	62
Брзо снимање на видео	63
По снимањето на видео	63
Гледање на зачуваните видео снимки	63
Зумирање во живо	64
Прилагодување на јачината на звукот при гледање видео	64
Мултимедија	65
Галерија	65
Прегледување на слики.....	65
Зголемување и намалување на зумот.....	66
Репродуцирање на видео записи.....	66
Прегледување на опциите за фотографии и видео записи.....	66
Бришење на слики и видео записи.....	66
Поставување на слика како заднина.....	66
видео.....	67
Репродукција на видео.....	67
Музика.....	68
Додадете музички датотеки на вашиот таблет	68
Пренесување на музика со помош на Медиумско синхронизирање (MTP).....	68
Репродукција на песна	69

Алатки	71	Пристап до менито за Поставки.....	93
QPair	71	БЕЗЖИЧНИ МРЕЖИ.....	93
QSlide	73	УРЕД.....	95
QuickMemo.....	74	ЛИЧНО	101
QuickRemote	76	СИСТЕМ	103
QuickTranslator	78	LG Backup	107
Повеќе корисници	80	За архивирање и обновување на податоците на уредот	107
Voice Mate	81	LG Бекап на вашите таблет податоци	108
Аларм.....	82	Ставање во распоред на автоматско архивирање	108
Калкулатор	83	Враќање на податоците на таблетот... 109	
Календар.....	84	Ажурирање на софтверот на таблетот	110
Управув. со Датотеки	84	Ажурирање на софтверот на таблетот.....	110
Диктафон	85	Ажурирање на софтвер за LG таблетот преку безжичен пренос (OTA)	110
Управувач со задачи	86	Дополнителна опрема	112
POLARIS Office 5	86	Отстранување на проблеми	113
Google+	88		
Voice Search.....	88		
Превземање	88		
Интернет	89		
Интернет	89		
Отворање на страница.....	90		
Пребарување на интернет со помош на глас.....	90		
Омилени	90		
Претходно.....	90		
Користење на QSlide.....	90		
Chrome	91		
Прегледување на веб-страници	91		
Отворање на страница.....	91		
Пребарување на интернет со помош на глас.....	91		
Синхронизирање со други уреди	91		
Додавање и Прегледување обележувачи... 92			
Поставки	93		

Околу упатството за користење

Околу упатството за користење

- Пред да започнете со користење на уредот, ве молиме внимателно прочитајте го ова упатство. Така ќе бидете сигурни дека го користите Вашиот уред безбедно и правилно.
- Некои од фотографиите и сликите од екранот дадени во овој водич може да се поинакви на вашиот таблет.
- Вашата содржина може да се разликува од конечниот производ или од софтверот кој го испорачуваат обезбедувачите на услуги или операторите. Овие содржини подлежат на промени без претходно известување. Најновата верзија од ова упатство можете да ја превземете од веб-сајтот на LG преку www.lg.com.
- Апликациите на вашиот уред и нивните функции може да варираат според земјата, регионот или хардверските спецификации. Компанијата LG нема да биде одговорна за какви било проблеми со функционирањето кои произлегуваат од користењето апликации кои не ги развила компанијата LG.
- Компанијата LG нема да биде одговорна за какви било проблеми со функционирањето или некомпатибилности кои се последица на уредувањето на поставките на регистарот или менувањето на оперативниот систем. Секој обид за прилагодување на оперативниот систем може да предизвика уредот или неговите апликации да не работат правилно.
- Софтверот, звучните записи, заднините, сликите и другите медиски содржини испорачани со уредот се понудени со лиценца за ограничена употреба. Ако ги издвоите и користите овие материјали за комерцијални или други цели, можно е да вршите прекршување на законите за заштита на авторските права. Како корисник, во целост сте одговорни за нелегалното користење на медиските содржини.

- Услугите поврзани со пренос на податоци како што се праќање пораки, вчитување и превземање на содржини, автоматска синхронизација или услугите поврзани со локацијата, може да бидат дополнително наплатени. За да избегнете дополнителни трошоци, изберете тарифен пакет кој одговара на вашите потреби. За дополнителни детали, обратете се до вашиот обезбедувач на услуги.

Трговски марки

- LG и LG лого ознаката се регистрирани трговски марки на LG Electronics.
- Сите останати трговски марки и авторски права се сопственост на нивните респективни сопственици.



ЗА DIVX ВИДЕО: DivX® е дигитален видео формат креиран од DivX, LLC, подружница на корпорацијата Рови. Овој уред има официјален DivX Certified® сертификат и има поминато строги тестови за проверка на репродукцијата на DivX видео. Посетете ја страницата divx.com за повеќе информации и софтверски алатки за конверзија на вашите фајлови во DivX видео записи.

ЗА DIVX ВИДЕО ПО БАРАЊЕ (VIDEO-ON-DEMAND): Овој DivX сертифициран® уред мора да биде регистриран со цел да емитува купени DivX видеа по барање (VOD) филмови. За добивање на код за регистрација, пронајдете го делот за DivX VOD во менито за поставување на вашиот уред. За повеќе информации како да ја завршите постапката за регистрација посетете ја страницата vod.divx.com.

DivX Certified® за репродукција на DivX® видео записи до HD 720p, вклучувајќи и премиум содржини.

DivX®, **DivX®** сертификатот и придружните лого ознаки се трговски марки на **Rovi Corporation** или нејзините подружници и се користат со лиценца.

Известување: Софтвер со отворен код

За да го добиете соодветниот изворен код под GPL, LGPL, MPL и другите лиценци за отворен код, посетете ја веб-страницата <http://opensource.lge.com/>

Сите наведени одредби на лиценци, општи услови и известувања се достапни за превземање со изворниот код.

Dolby Digital Plus  **DOLBY**
DIGITAL PLUS

Произведено под лиценца на Dolby Laboratories. Dolby, Dolby Digital Plus и довојниот-D симбол се трговски марки на Dolby Laboratories.

Напатствија за безбедно и ефикасно користење

Ве молиме прочитајте ги овие едноставни инструкции. Нивното непочитување може да биде опасно или противзаконско.

Доколку настане грешка, во вашиот уред е вградена софтверска алатка која ќе запише дневник за евиденција на грешки. Оваа алатка собира само податоци специфични за грешката, како што се јачината на сигналот и вчитаните апликации. Дневникот за евиденција се користи само за да се одреди причината за грешката. Овие дневници за евиденција се шифрирани и до нив може да пристапи единствено овластен LG центар за поправки каде би требало да го однесете вашиот уред за поправка.

Изложување на радиофреквентна енергија

Информации за изложување на радиобранови и специфична апсорпциона стапка (SAR).

Овој таблет модел на уред LG-V500 е дизајниран за да се усогласи со важечките безбедносни одредби за изложеност на радио бранови. Овие барања се базираат на научни упатства кои вклучуваат граници на безбедност потребни да ја гарантираат сигурноста на сите луѓе, независно од нивната возраст или здравствена состојба.

- Во упатствата за изложување на радиобранови се користи мерна единица позната како специфична апсорпциона стапка (SAR). Тестовите за SAR се изведуваат со користење на стандардни методи при што уредот емитура на највисокото сертифицирано ниво на енергија во сите употребени фреквенциски опсези.
- Иако може да има разлики меѓу SAR нивоата на различни LG модели на уреди, сите тие се дизајнирани за да ги задоволат релевантните упатства за изложеност на радио бранови.

- Ограничувањето на SAR препорачано од страна на Меѓународната комисија за заштита од нејонизирачко зрачење (ICNIRP) е просечно 2 W/kg на 10 g ткиво.
- Највисоката SAR вредност за овој уред кога се носи на телото, како што е опишано во упатството, е 0,720 W/kg.
- Овој уред ги исполнува упатствата за RF изложеност кога се користи или во нормална позиција за користење наспроти увото или во позиција од најмалку 0,00 см оддалечен од телото. Кога за носење на телото се користи футрола, спојувалка за каиш или држач, тие не треба да содржат метал и треба да го постават производот најмалку 0,00 см оддалечен од вашето тело. За да пренесува податочни фајлови или пораки, на овој уред му е потребна квалитетна врска со мрежата. Во некои случаи, пренесувањето на податочни фајлови или пораки може да биде одложено додека не се воспостави такво поврзување. Придржувајте се до горните инструкции во однос на растојанието сè додека преносот не биде завршен.

Чување и одржување на производот

ПРЕДУПРЕДУВАЊЕ

Известување за промена на батеријата

- За ваша безбедност, не вадете ја батеријата вградена во производот. Ако треба да ја замените батеријата, однесете го уредот до најблискиот овластен LG Electronics сервис или дилер за помош.
- Литиум-јонската батерија е опасна компонента која може да предизвика повредување.
- Менувањето на батеријата од страна на неквалификувани лица може да доведе до оштетување на вашиот уред.

ПРЕДУПРЕДУВАЊЕ

Користете само батерии, полначи и други додатоци одобрени за користење со овој одреден модел на уред. Употребата на било какви други видови може да го поништи одобрението или гаранцијата која се однесува на уредот и може да биде опасна.

- Не расклопувајте го овој уред. Однесете го на квалификуван сервисер доколку е потребна негова поправка.
- Поправките извршени под гаранција, по проценка на LG, може да вклучат делови или електронски плочи за замена кои ќе бидат нови или репарирани, доколку тие имаат еднаква функционалност со оние делови кои се заменуваат.
- Уредот држете го подалеку од електрични уреди како на пр. телевизори, радиоприемници и компјутери.
- Уредот држете го подалеку од извори на топлина како што се радијаторите и шпоретите.
- Не дозволувајте да ви падне телефонот.
- Немојте да го изложувате уредот на механички вибрации или потреси.
- Исклучете го уредот во која било област каде што тоа се бара според посебни прописи. На пример, не користете го вашиот уред во болници, бидејќи може да влијае на чувствителната медицинска опрема.
- Не ракувајте со уредот со мокри раце додека се полни. Тоа може да предизвика струен удар и може сериозно да го оштети Вашиот уред.
- Не го полнете уредот во близина на запаллив материјал бидејќи уредот може да се загрее и да создаде опасност од пожар.
- Користете сува ткаенина за чистење на надворешноста на уредот (немојте да користите растворувачи како бензол, разређувач или алкохол).
- Не го полнете таблетот кога е на мек мебел.

- Уредот треба да се полни во добро проветрен простор.
- Немојте да го изложувате уредот на прекумерни количества дим или прав.
- Не го чувајте уредот близу до кредитни картички или превозни билети; може да влијае на информациите на магнетните ленти.
- Не го допирајте екранот со остар предмет бидејќи може да го оштети таблетот.
- Не го изложувајте уредот на течности и влага.
- Дополнителната опрема како слушалките користете ја претпазливо. Немојте непотребно да ја допирате антената.
- Немојте да користете, допирате или да се обидуваат да отстраните или поправите скршено, оштетено или пукнато стакло. Оштетувањето на стаклото на екранот заради груба или неправилна употреба не е покриено со гаранцијата.
- Вашиот таблет е електронски уред кој генерира топлина за време на нормална работа. Екстремно долгиот директен допир со кожата во отсуство на соодветна вентилација може да резултира со непријатно чувство и помали изгореници. Затоа, внимавајте при ракувањето со вашиот уред за време или веднаш по неговото работење.
- Ако вашиот уред се навлажни, веднаш исклучете го за да се исуши целосно. Не обидувајте се да го забрзате процесот на сушење со надворешен извор на топлина, како печка, микробранова печка или фен за коса.
- Течноста од навлажнетиот уред ја менува бојата на етикетата на производот во вашиот уред. Оштетувањето на уредот како резултат на изложување на течност не е опфатено со гаранцијата.
- Користете го вашиот таблет на температури помеѓу 0°C и 40°C, ако е тоа можно. Изложувањето на вашиот уред на екстремно ниски или високи температури може да резултира во оштетување, дефект, па дури и експлозија.

Ефикасно работење на уредот

Електронски уреди

Сите таблет уреди може да добијат пречки, кои би можеле да влијаат на перформансите.

- Не користете го вашиот таблет уред во близина на медицинска опрема без да побарате дозвола. Избегнувајте да го ставате таблетот над пејсмејкери, на пример, во џебот на градите.
- Некои слушни помагала може да бидат нарушени од таблет уредот.
- Помали пречки може да се јават кај телевизорите, радиоприемниците, компјутерите, итн.

Безбедност при патување

Проверете ги законите и прописите за користење на таблет уредот во просторот кога возите.

- Не користете рачен уред додека возите.
- Посветете го целосното внимание на возењето.
- RF енергијата може да влијае врз некои електронски системи во вашето возило, на пр. врз стерео уредот или безбедносната опрема.
- Ако вашето возило е опремено со воздушно перниче, внимавајте да не го попречите со инсталираната или преносливата безжична опрема. Може да дојде до неисправност на воздушното перниче или сериозни повреди заради неправилното функционирање.
- Доколку слушате музика додека сте излезени, ве молиме одржувајте ја јачината на звукот на разумно ниво, за да можете да бидете свесни за вашата околина. Ова е особено важно кога се наоѓате во близина на сообраќај.

Избегнете оштетување на слухот

ЗАБЕЛЕШКА: Преголемиот звучен притисок од слушалките за во уши и слушалките за на глава може да предизвика оштетување на слухот.



За спречување на можното оштетување на слухот, немојте да слушате со голема јачина на звук подолги периоди.

- Доколку подолг период бидете изложени на гласен звук, може да настане оштетување на вашиот слух. Затоа, ние препорачуваме да не го вклучувате или исклучувате таблетот блиску до вашето уво. Исто така, препорачуваме јачината на звукот на музиката да се постави на разумно ниво.
- Кога користите слушалки, намалете ја јачината на звукот ако не можете да го слушате зборувањето на луѓето во ваша близина, или ако лицето кое седи до вас може да го чуе она што го слушате.

Стаклени делови

Некои делови од вашиот таблет уред се направени од стакло. Ова стакло може да се скрши ако уредот падне врз цврста површина или прими јак удар. Доколку стаклото се скрши, не допирајте го и не обидувајте се да го отстраните. Престанете да го користите вашиот уред додека стаклото не се замени од овластен сервисер.

Подрачје на минирање

Немојте да го користите таблетот кога експлодира. Придржувајте се на ограничувањата и следете ги прописите или правилата.

Подрачја на можни експлозии

- Не го користете таблетот на место каде полните гориво.
- Не употребувајте го во близина на горива и хемиски средства.
- Не транспортирајте и не складирајте запаливи гасови, течност или експлозивни во истиот оддел на вашето возило каде се твојот таблет уред или додатоци.

Во авион

Безжичните уреди може да предизвикаат пречки во авион.

- Исклучете го вашиот таблет пред да влезете во авион.
- Немојте да го користите додека авионот е на земја без дозвола од екипажот на авионот.

Деца

Чувајте го уредот на безбедно место, подалеку од дофат на мали деца. Тој содржи мали делчиња кои доколку се одвојат може да предизвикаат опасност од задушвање. Овој уред содржи внатрешна батерија која исто така може да биде опасна доколку уредот не се користи или одржува правилно.

Информации и грижа за батеријата

- Не морате целосно да ја испразните батеријата пред да ја ставите повторно да се полни. За разлика од други системи на батерии, не постои мемориски ефект кој може да влијае на перформансите на батеријата.
- Употребувајте само LG батерии и полначи. LG полначите се дизајнирани да го максимизираат работниот век на батеријата.

- Не расклопувајте ја батеријата и внимавајте да не направите краток спој.
- Дополнете ја батеријата доколку подолго време не била користена, за да се продолжи векот на траење.
- Не изложувајте го полначот на батеријата на директна сончева светлина и не користете го во висока влажност, како што е на пример бањата. Не оставајте го уредот на топли и ладни места, бидејќи тоа може да го волиши перформансот на батеријата.
- Постои опасност од експлозија доколку батеријата е заменета со несоодветен тип.
- Отстранете ги истрошените батерии во согласност со упатството од производителот. Ве молиме извршете рециклирање кога е можно. Не отстранувајте ги заедно со отпадот од домаќинствата.
- Доколку треба да ја замените батеријата, за да добиете помош однесете ја кај најблискиот овластен сервис или продавач на LG Electronics.
- Секогаш исклучете го полначот од штекерот за струја откако таблетот е целосно наполнет за да се зачува непотребна потрошувачка на енергија од полначот.
- Реалното траење на батеријата зависи од конфигурацијата на мрежата, поставките на производот, начинот на користење, како и состојбата на батеријата и околината.
- Внимавајте никакви остри предмети како на пр. заби од животни или нокти да не дојдат во контакт со батеријата. Ова може да предизвика пожар.

Како да го надградите вашиот таблет

Пристап до најновите верзии на firmware, нови софтверски функции и подобрувања.

- **Надградете го вашиот таблет без компјутер. Одберете Центар за ажурирање**  > **Ажурирање на софтвер.**
- **Надградете го вашиот таблет поврзувајќи го со вашиот компјутер.**

За повеќе информации околу користењето на оваа функција, ве молиме посетете ја <http://update.lgmobile.com> или <http://www.lg.com/common/index.jsp> одберете држава и јазик.

ДЕКЛАРАЦИЈА ЗА УСОГЛАСЕНОСТ

Со ова, **LG Electronics** изјавува дека овој **LG-V500** производ е во согласност со основните барања и другите релевантни одредби од Директивата **1999/5/EC**. Копија од Декларацијата за соодветност може да се најде на <http://www.lg.com/global/declaration>

Контактирајте ја канцеларијата за усогласеност на овој производ

LG Electronics Inc.

EU Representative, Krijgsman 1,

1186 DM Amstelveen, The Netherlands



Отстранување на вашиот стар апарат

- 1 Доколку на производот е поставен овој симбол на прецртана канта за отпад, тоа значи дека производот е опфатен со европската директива 2002/96/EC.
- 2 Сите електрични и електронски производи треба да бидат отстранети одделно од другиот отпад, на посебни места назначени од страна на владата или локалните власти.
- 3 Правилното отстранување на вашиот стар апарат ќе ви помогне да спречите потенцијални негативни последици за животната средина и човековото здравје.
- 4 За повеќе информации околу отстранувањето на вашиот стар апарат, ве молиме обратете се до локалните власти, службата за отстранување отпад или продавницата од која сте го купиле производот.



Отстранување на старите батерии/акумулатори

- 1 Доколку на батериите/акумулаторот на вашиот производ е поставен овој симбол на прецртана канта за отпад, тоа значи дека тие се опфатени со европската директива 2006/66/EC.
- 2 Овој симбол може да биде комбиниран и со хемиските симболи за жива (Hg), кадмиум (Cd) или олово (Pb) доколку батеријата содржи повеќе од 0,0005% жива, 0,002% кадмиум или 0,004% олово.
- 3 Сите батерии/акумулатори треба да бидат отстранети одделно од другиот отпад, на посебни места назначени од страна на владата или локалните власти.
- 4 Правилното отстранување на вашите стари батерии/акумулатори ќе ги спречи потенцијалните негативни последици за животната средина и за здравјето на животните и луѓето.
- 5 За повеќе информации околу отстранувањето на вашите стари батерии/акумулатори, ве молиме обратете се до локалните власти, службата за отстранување отпад или продавницата од која сте го купиле производот.

Важно известување



Ве молиме прочитајте го ова пред да почнете да го користите вашиот таблет!

Ве молиме во случај на проблем со вашиот таблет проверете дали истиот е опишан овде пред да го однесете таблетот на сервис и пред да се јавите на претставник од сервисот.

1. Меморија на таблетот

Треба да ја проверите меморијата на вашиот таблет и да избришете некои податоци, како што се апликациите или пораки за да имате повеќе меморија на располагање.

За деинсталирање на апликации:

- 1 Допрете  >  > **Апликации** јазиче > **Поставки**  > **Апликации**.
- 2 Откако ќе се појават сите апликации, придвижете се и изберете ја апликацијата која сакате да ја деинсталирате.
- 3 Допрете **Деинсталирање**.

2. Пред инсталирање на апликации и ОС со отворен изворен код



ПРЕДУПРЕДУВАЊЕ

Ако инсталирате и користите оперативен систем различен од оној што е предвиден од страна на производителот може да предизвикате вашиот таблет да не функционира. Покрај тоа, вашиот таблет веќе нема да биде под гаранција.

ПРЕДУПРЕДУВАЊЕ

За да го заштитите вашиот таблет и личните податоци, преземајте апликации само од доверливи извори, како Play Store™. Ако има неправилно инсталирани апликации на вашиот таблет, истиот може да не работи нормално или може да се случи сериозна грешка. Мора да ги избришете тие апликации и сите поврзани податоци и поставувања на таблетот.

3. Користење на шема за отклучување

Поставете шема за отклучување за вашиот таблет да е безбеден. Допрете  >  > **Апликации** јазиче > **Поставки**  > **Екран** > **Заклучен екран** > **Одберете заклучување на екран** > **Облик**. Ќе се прикаже екран кој ќе ве поведе низ постапката како да исцртате шема за отклучување на екранот. Потребно е да креирате Резервен PIN како сигурносна мерка во случај да ја заборавите шемата за отклучување.

Внимание: Пред да поставите шема за отклучување, прво креирајте Google сметка и запомнете го Резервниот PIN кој сте го креирале при креирањето на вашиот облик за заклучување.

ПРЕДУПРЕДУВАЊЕ

Мерки на претпазливост при користење на шема за заклучување.

Многу е важно да ја запомнете шемата за отклучување која ќе го поставите. Нема да бидете во можност да пристапите до вашиот таблет ако користите погрешна шема 5 пати. Имате 5 можности за да ја внесете вашата шема за отклучување, PIN или лозинка. Ако ги искористите сите 5 можности, може да се обидете повторно по 30 секунди.

Во случај кога не можете да се сетите на вашата шема за отклучување, PIN или лозинка:

< Ако сте ја заборавиле вашата шема >

Ако сте логирани на вашиот Google профил на таблетот, но не сте успеале да ја внесете точната шема 5 пати, допрете на **Го заборавивте обликот?** копчето на дното од екранот. Потоа, потребно е да се најавите на вашата Google сметка или да го внесете Резервниот PIN кој сте го внеле при креирањето на вашата шема за заклучување.

Ако не сте отвориле Google сметка на таблетот или сте го заборавиле Бекап PIN-от, мора да извршите хардверско ресетирање.

< Ако го заборавите вашиот PIN код или лозинката >

Ако го заборавите PIN кодот или лозинката, потребно е да извршите хардверско ресетирање.

Внимание: Ако извршите хардверско ресетирање, сите апликации и податоци на корисникот ќе бидат избришани.

ЗАБЕЛЕШКА: Ако се немате најавено на вашата Google сметка и сте ја заборавиле Шемата за отклучување, ќе треба да го внесете Резервниот PIN.

4. Користење на Хардверско ресетирање (Фабричко ресетирање)

Ако вашиот таблет не се врати во неговата оригинална состојба, користете Хардверско ресетирање (Фабричко ресетирање) за да го стартувате.

- 1 Исклучете го таблетот.
- 2 Притиснете и задржете на **копчето за напојување/заклучување + копчето за намалување на јачина на звук** на десната страна на таблетот.

- 3 Ослободете го само **копчето за напојување/заклучување** кога ќе се прикаже LG логото, а продолжете со притиснување на **копчето за намалување на јачина на звук**.
- 4 Веднаш притиснете и задржете на **копчето за напојување/заклучување + копчето за зголемување на јачина на звук**, а истовремено сè уште држете го притиснато **копчето за намалување на јачина на звук**.
- 5 Ослободете ги сите копчиња кога ќе се прикаже екранот за фабричко хардверско ресетирање.
- 6 Притиснете го **копчето за напојување/заклучување** за да продолжите или кое било од копчињата за јачина на звук за откажување.
- 7 Притиснете го **копчето за напојување/заклучување** уште еднаш за да потврдите или кое било од копчињата за јачина на звук за откажување.
- 8 Вашиот уред ќе изврши хардверско ресетирање.





ПРЕДУПРЕДУВАЊЕ

Ако извршите Хардверско ресетирање, сите кориснички апликации и податоци како и DRM лиценците ќе бидат избришани. Не заборавате да ги архивирате сите важни податоци пред да извршите Хардверско ресетирање.

5. Отворање и префрлување меѓу апликации

Извршувањето на повеќе задачи со Android е едноставно, и можно е истовремено извршување на повеќе од една апликација. Нема потреба да затворите одредена апликација пред да отворите друга.

Користете повеќе отворени апликации и префрлувајте се помеѓу нив. Android управува со сите апликации, запирајќи и активирајќи ги според потребите за да се спречи непотребно трошење на ресурсите од страна на неактивните апликации.

- 1 Допрете го и држете го **Копчето за почетниот екран** . Ќе се прикаже листа на неодамна користените апликации.
 - 2 Допрете ја апликацијата до која сакате да пристапите. Со ова не се стопира претходната апликација која работи во позадина на таблетот. Осигурајте се да допрете на **Копчето за назад**  за да излезете од апликацијата која сте ја користеле.
- За запирање на апликации, допрете **Управувач со задачи** од листата на последни користени апликации, а потоа допрете **Стоп** или **Запри сè**.
 - За отстранување на апликација од листата на последни користени апликации, повлечете го прегледот на апликацијата налево или надесно. За да ги избришете сите апликации, допрете **Избриши сè**.

6. Кога екранот ќе се "замрзне"

Ако екранот замрзне или таблетот не реагира кога ќе се обидете да работите: Притиснете го и држете го копчето за **Вклучување/Заклучување** 12 секунди за да го исклучите вашиот таблет. Ако телефонот сè уште не работи, обратете се до центарот за услуги.

7. Не го поврзувајте вашиот таблет при вклучување/исклучување на вашиот компјутер.

Бидете сигурни дека вашиот таблет е исклучен од компјутерот при вклучување и исклучување на вашиот компјутер, бидејќи може да доведе до компјутерски грешки.

Запознавање на Вашиот уред

Преглед на таблетот

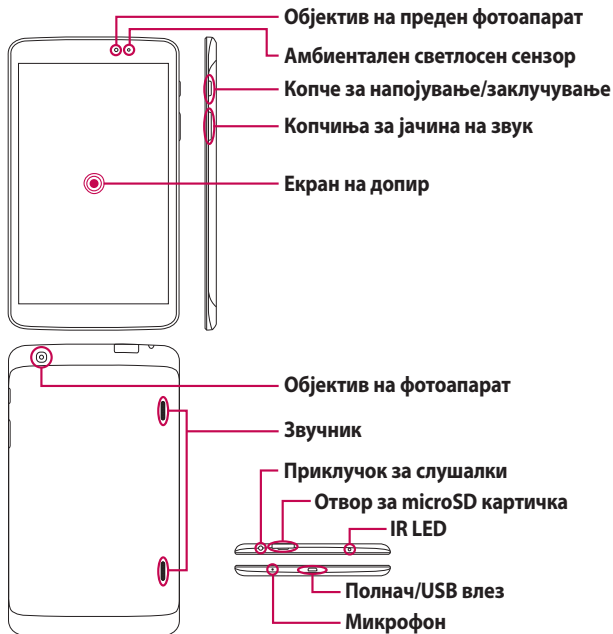

ЗАБЕЛЕШКА: Осигурајте се дека микрофонот не е блокиран при снимање на видео или аудио клип.



Објектив на преден фотоапарат	Користете го за да се фотографирате или снимате себеси. Исто така, можете да го употребувате за видео разговори. Чувајте го чист за да имате оптимална изведба.
Отвор за microSD картичка	Вметнете microSD картичка за чување на датотеки како музика, видеа и фотографии.
Приклучок за слушалки	Ви овозможува да приклучите дополнителни слушалки за практични хендсфри разговори. Исто така можете да приклучите слушалки за слушање музика.
Амбиентален светлосен сензор	Амбиенталниот светлосен сензор користи амбиентален сензор кој ја мери околната светлина и ја прилагодува осветленоста на LCD екранот за да се обезбеди живописен екран.
Копче за напојување/ заклучување	Притиснете за да го заклучите/отклучите екранот. Притиснете и задржете за да го вклучите или исклучите таблетот, да го рестартирате, активирате/деактивирате режим за авион и да ги промените поставките на звукот.
Копчиња за јачина на звук	Ви овозможуваат да ја прилагодите јачината на медиа звукот.
Полнач/USB влез	Ви овозможува да го поврзете таблетот и USB кабелот за употреба со адаптерот на полначот или со други компатибилни додатоци.
Објектив на фотоапарат	Користете ја за фотографирање и снимање. Чувајте го чист за оптимална изведба.

Звучник	Звукот доаѓа од задниот звучник наместо од слушалката (на пример, функција на звучник, функција на плеер за музика, итн.).
Микрофон	За снимање го вашиот глас и се користи за глас се активираат функциите.
IR LED	Работи како QuickRemote сензор.

ПРЕДУПРЕДУВАЊЕ

Поставување на тежок предмет врз таблетот или седење на него може да го оштети LCD екранот и функциите на допир на екранот. Не прекривајте го LCD сензорот за оддалеченост со заштитен слој. Тоа би можело да предизвика неправилна работа на сензорот.

СОВЕТ!

- Допрете го **копчето за Мени**  кога и да отворите апликација за да проверите кои опции се достапни.
- Ако уредот е заклучен и не работи, притиснете и задржете го **копчето за Вклучување/Заклучување**  12 секунди за да го исклучите.

Полнење на таблетот

Се користи Li-Ion батерија на полнење за напојување на вашиот таблет. USB адаптерот, кој доаѓа заедно со вашиот таблет, се користи за полнење на батеријата. Пред да го употребите таблетот за првпат, бидете сигурни дека батеријата е целосно наполнета.

ЗАБЕЛЕШКА: Вашиот уред има внатрешна батерија на полнење. Заради ваша безбедност, немојте да ја отстранувате батеријата која е вградена во производот.

Предупредување! Ако екранот на допир не функционира додека таблетот е во процес на полнење, ова може да се должи на нестабилно напојување. Во таков случај, откачете го USB кабелот од уредот или откачете го USB адаптерот од штекерот.

- 1 Поврзете ги USB адаптерот и USB кабелот.
- 2 Приклучете го USB кабелот (како што е прикажано подолу) во полначот на таблетот/USB влезот.

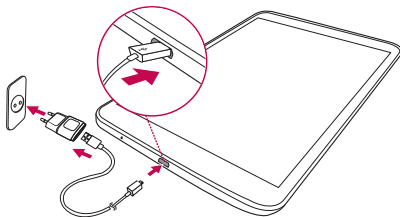

ЗАБЕЛЕШКА: За да се продолжи работниот век на батеријата, потребно е таа да се наполни целосно пред првата употреба.



Оптимизирање на траењето на батеријата

Можете да го продолжите траењето на батеријата меѓу полнењата преку исклучување на функциите кои нема потреба постојано да се извршуваат во заднина. Исто така можете да надгледувате колку апликациите и ресурсите на системот ја трошат батеријата.

Продолжување на траењето на батеријата

- Исклучете ги радио-комуникациите кои не ги користите, како Wi-Fi, Bluetooth или GPS.
- Намалете ја осветленоста на екранот и поставете пократко време на истекување на екранот.
- Исклучете го автоматското синхронизирање на Gmail™, Календар, Контакти и другите апликации.
- Некои апликации кои сте ги превземале може да предизвикаат намалување на траењето на батеријата.
- Додека ги користите превземените апликации, проверете нивото на наполнетост на батеријата.

За да го погледнете нивото на наполнетост на батеријата

- 1 На почетниот екран, допрете **Апликации**  > **Поставки**  > **Околу компјутерчето** > **Батерија**.
- 2 Статусот на батеријата (полнење или празнење) и нивото се прикажуваат во горното мени на екранот.

Надгледување и контрола на употребата на батеријата

- 1 На почетниот екран, допрете **Апликации**  > **Поставки**  > **Околу компјутерчето** > **Батерија** > **Користење на батеријата**.

- 2 На долниот дел од екранот се прикажува времето на користење на батеријата, како и листа на апликациите или услугите кои ја користат батеријата подредени според потрошувачката.

Вметнување на microSD картичка

Вашиот уред поддржува употреба на microSD мемориски картички до 64 GB капацитет. Мултимедиските содржини може да се зачуваат на microSD картичката.

- 1 Исклучете го таблетот пред да ја внесете или отстраните microSD картичка.

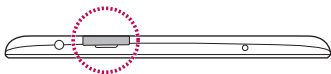

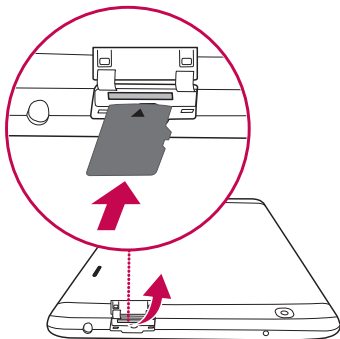

- 2 Ставете го вашиот нокт во засекот и повлечете ја фиоката со microSD картичката нанадвор. Вметнете ја microSD картичката во слотот со контактите свртени надолу. Внимателно и нежно притиснете ја фиоката кон уредот.



Отстранување на microSD картичката



За безбедно отстранување на microSD картичката од вашиот таблет, најпрво треба да ја одмонтирате.

- 1 Од почетниот екран, допрете **Апликации**  > **Подесување**  > **Меморија** > **Одмонтирај SD картичка**.
- 2 Нежно повлечете ја microSD картичката од слотот.

Предупредување! Немојте да ја отстранувате microSD картичката пред првин да извршите нејзино оневозможување. Инаку, може да се оштети microSD картичката, како и вашиот таблет, а податоците зачувани на microSD картичката исто така може да се оштетат.

Форматирање на microSD картичката

Предупредување! Сите фајлови зачувани на вашата microSD картичка ќе се избришат при форматирањето на картичката.

- 1 На почетниот екран, допрете **Апликации**  > **Поставки**  > **Меморија**.
- 2 Допрете **Избриши SD картичка** (двапати).
- 3 Ако поставите облик за отклучување, внесете го и допрете **Избриши сè**.
Картичката ќе се форматира и ќе биде подготвена за користење.

ЗАБЕЛЕШКА: Ако на вашата microSD картичка постои содржина, структурата на фолдери би можела да се промени по форматирањето бидејќи сите фајлови ќе бидат избришани.

Заклучување и отклучување на екранот

Ако одредено време не го користите таблетот, екранот автоматски ќе се исклучи и заклучи. Ова помага да се спречат случајните допирања и да се зачува енергијата на батеријата. Кога нема да го користите таблетот, притиснете го **копчето за Вклучување/Заклучување**  за да го заклучите вашиот таблет.

Ако има програми кои се извршуваат кога ќе го заклучите екранот, тие може да продолжат да се извршуваат во режимот на заклучување. Препорачливо е да излезете од сите програми пред да влезете во Режим на заклучување за да се избегнат непотребни трошоци (на пример, веб пристап, комуникација на податоци).

За да го разбудите вашиот таблет, притиснете го **копчето за Вклучување/Заклучување** . Ќе се прикаже заклучен екран. Допрете и повлечете во која било насока на заклучениот екран за да го отклучите почетниот екран. Ќе се отвори последниот екран кој бил прикажуван.

Вашиот почетен екран

Совети за екранот на допир

Еве неколку совети за тоа како да управувате со вашиот таблет.

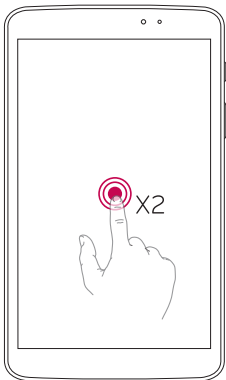

Вклучи екран

Функцијата КноскON ви овозможува двојно да го допрете екранот за лесно да се вклучи или исклучи екранот.



- Набрзина двојно кликнете на центарот на екранот за го вклучите екранот.
- Набрзина двојно кликнете на статусната лента, на празен простор на почетниот екран или на заклучениот екран за да се исклучи екранот.

ЗАБЕЛЕШКА:

- Можете да ја исклучите оваа функција во Поставките на Екран. На почетниот екран, допрете на **Апкации**  > **Поставки**  > **Екран** > **Вклучи екран** > допрете на **Вклучи екран** полето.

Лизгајте настрана

Користете влечење со три прсти за да ги зачувате апликациите кои се во тек на лево или да ги вратите во приказот. За да ги вратите подоцна, некои апликации може да се рестартираат. Можете да зачувате до три апликации.

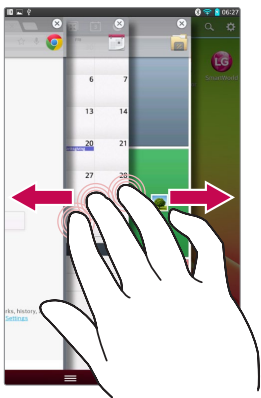

- 1 Додека апликацијата е отворена, ставете три прста на екранот и повлечете кон лево. Тековниот екран е зачуван, а се појавува почетниот екран.
- 2 За повторно да ги отворите зачуваните апликации, ставете три прста на екранот и повлечете кон десно. Допрете ја саканата апликација што сакате да ја отворите.

Совет! Функцијата **Лизгајте настрана** не препознава помалку прсти, дополнителни прсти, или вашата дланка.

Потчукнете или допрете

Со потчукнување/допир со еден прст бирате предмети, линкови, кратенки и букви на тастатурата на екранот.

Допрете и задржете

Допрете и држете предмет на екранот така што ќе го допрете и нема да го кревате прстот се додека не се случи акција. На пример, за отворање на достапните опции за контакт, допрете и задржете на контактот во листата на контакти додека не се отвори контекст-менито.

Влечи

Допрете и држете предмет за момент и потоа, без да го дигнете прстот, движете го прстот на екранот додека не дојдете до целната позиција. Можете да повлекувате елементи на почетниот екран за да ги преместите.

Влечење или лизгање

За да влечете или лизгате, набрзина движете го вашиот прст низ површината на екранот, без да правите пауза откако за прв пат ќе го допрете (така што наместо тоа да не повлечете некој предмет). На пример, можете брзо да повлечете нагоре или надолу по екранот за да се движите низ листа, или да пребарувате низ различни почетни екрани преку брзо повлекување одлево надесно (и обратно).

Двојно потчукнување

Двапати потчукнете за да зумирате веб-страница или мапа. На пример, брзо допрете двапати на дел од веб-страница за да го прилагодите тој дел да ја исполни широчината на екранот. Исто така можете да допрете двапати за зумирање/намалување на зумот по фотографирањето (со помош на фотоапаратот), и при користење мапи. Двојно потчукнете збор за да го осветлите. Со двојно потчукнување можете да ја активирате карактеристиката KnockON за да го вклучите или исклучите екранот на допир.

Стисни за зум

Употрбете ги вашиот показалец и палец во движење на стискање или ширење за да зумирате или одзумирате кога го користите пребарувачот или мапи или кога прелистувате слики.

Ротирај го екранот

Од многу апликации и менија, ориентацијата на екранот се прилагодува на физичката ориентација на уредот.

ЗАБЕЛЕШКА:

- За да изберете елемент, допрете во средината на иконата.
- Не притиснувајте премногу силно; екранот на допир е доволно чувствителен да регистрира и лесно, но сепак одмерено допирање.
- Користете го врвот од прстот за да ја допрете саканата опција. Внимавајте да не ги допрете другите копчиња.

Почетен екран

За приказ на панелите едноставно повлечете со прстот налево или надесно. Можете да го прилагодите секој панел со апликации, превземени содржини, widget-и и заднини.

ЗАБЕЛЕШКА: Некои слики од екранот може да бидат различни во зависност од вашиот регион.

На долниот дел од почетниот екран можете да ги видите иконите за менија. Иконите за менија овозможуваат едноставен пристап со еден допир до функциите кои најчесто ги користите.



Статусна лента – покажува информации за статусот на уредот, вклучувајќи го времето, јачината на сигналот, статусот на батеријата и иконите за известување.

Икони на апликациите – Допрете икона (апликација, widget, папка, итн.) за да се отвори и да ја користите.

Брзи копчиња – Обезбедете лесен пристап со еден допир до функциите кои најчесто се користат.

Копче за мени – се отвора менито со опции кои влијаат на сегашниот екран или апликација. Ова се применува само кога е достапно, во зависност од екранот или апликацијата.

Копче за почетен екран – Ве враќа на почетниот екран (или се враќа на вашата сцена на стандарден почетен екран, на било која од сцените за наставки на почетниот екран). Допрете и држете го за да се прикажат неодамна користените апликации со пристап до апликацијата Менаџер за задачи.

Копче за назад – Ве враќа на претходниот екран. Исто така, ги затвора скокачките елементи, како што се менијата, дијалог прозорчињата и тастатурата на екранот.

Прилагодување на почетниот екран

Можете да го прилагодите вашиот почетен екран со додавање на апликации, превземени содржини, widget-и или заднини. За повеќе погодности при користењето на вашиот таблет, додадете ги вашите омилен апликации и widget-и на почетниот екран.

За додавање на елементи на вашиот почетен екран:

- 1 Допрете и задржете на празниот дел на почетниот екран.
- 2 Допрете **Апликации**, **Виџети** или јазичето **Заднини**.
- 3 Повлечете го саканиот елементот до саканата локација и подигнете го прстот.



За да отстраните елемент од почетниот екран:

Допрете и задржете на иконата која сакате да ја отстраните, повлечете ја кон  и подигнете го прстот.

СОВЕТ! За да додадете икона на апликација на почетниот екран од екранот на Апликации, допрете и задржете на апликацијата која сакате да ја додадете и повлечете ја до саканата локација.

СОВЕТ! Можете да додадете повеќе икони на апликации во еден фолдер. Пуштете една икона на апликација врз друга на почетниот екран и ќе се креира фолдер.

Враќање на неодамна користените апликации

- 1 Допрете го и држете го **Копчето за почетен екран** . На екранот ќе се прикаже појавувачки прозорец со икони на апликациите кои сте ги користеле последни.
- 2 Допрете на икона за да ја отворите апликацијата. Или допрете го **Копчето за назад**  за да се вратите на претходниот екран.

Известувања

Известувањата ве информираат за новите пораки, настаните во календарот, алармите, како и за настаните кои се во тек, како на пр. превземањето на видео записи.

На Панелот за известувања можете да го видите моменталниот статус на вашиот таблет и непрегледаните известувања.

Кога ќе пристигне известување, неговата икона ќе се прикаже во горниот дел од екранот. Иконите за непрегледани известувања се појавуваат на левата страна, а системските икони кои покажуваат нешта како Wi-Fi или силата на батеријата се на десната страна.

ЗАБЕЛЕШКА: Достапните опции може да варираат во зависност од регионот или давателот на услугата.

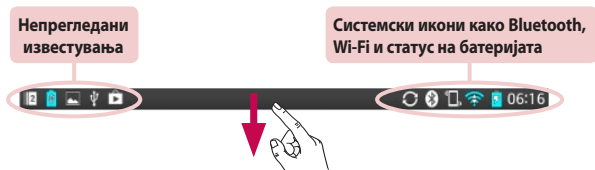

Повлечете надолу за известувања и поставки

Повлечете ја надолу статусната лента за да се отвори панелот за известувања. За да го затворите панелот за известувања, повлечете ја нагоре лентата која се наоѓа на дното од екранот.

ЗАБЕЛЕШКА: Допрете и држете на иконата Брзи Поставки за да го видите менито за функции на поставките.

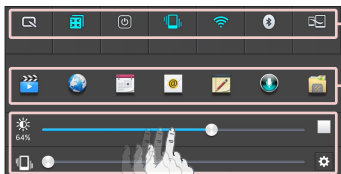

Лента за Брзи Поставки – Кликајте нагло кон десно или лево за да се движите низ листата.

Лента за QSlide Апликација – Допрете за да активирате QSlide карактеристика.

Лизгајте на лево и десно за да ја прилагодите **Светлината** на екранот / **Јачината на звукот**.

Брзи Поставки на Панелот за известување

Користете Брзи Поставки за лесно да ги менувате поставките на функциите како Wi-Fi. Брзите поставки се наоѓаат во горниот дел на панелот за известувања.

За преуредување на елементите на Брзите поставки на панелот за известувања

Отворете го панелот за известувања и допрете . Потоа ќе можете да ги разгледате и преуредите саканите елементи од менито на Брзите поставки.

QSlide апликации на Панелот за известувања

QSlide апликациите се прикажани во лента на Панелот за известувања под лентата за Брзи поставки. Овие икони нудат брз и лесен начин за мултитаскинг на истиот екран (слично како слика-во-слика на ТВ). QSlide прикажува мал апликациски прозорец на екранот кој може да се движи, да ја промени големината или да се направи просирен.

Користење на апликациите QSlide











Допрете некоја од QSlide апликациите во лентата за да ја активирате. Кога е активирана, функцијата QSlide ја отвора апликацијата во прозорец во преден план, овозможувајќи ви пристап во други апликации во позадина. Можете да отворите до два QSlide прозорци во исто време.











Икони-индикатори на статусната лента

Иконите индикатори се појавуваат на Статусната лента на врвот на екранот за да пријавуваат календарски настани, статус на уредот и многу повеќе.



Иконите прикажани на врвот на екранот ве информираат за статусот на уредот. Во табелата подолу, прикажани се некои од најчестите икони.

Икона	Опис
	Режим на работа во авион
	Поврзано со Wi-Fi мрежа
	Слушалки со кабел
	Bluetooth е вклучен
	Системско предупредување
	Режим на вибрации
	Батеријата е наполнета
	Батеријата се полни
	DLNA е вклучено
	Превземање податоци
	Вчитување податоци

Икона	Опис
	Поставен е аларм
	Репродукција на SmartShare музика
	GPS прибирање
	Примање на податоци за локација од GPS
	Податоците се синхронизираат
	Нова Gmail порака
	Нова Hangouts порака
	Песната се репродуцира
	Таблетот е поврзан со компјутер преку USB кабел или USB поврзувањето е активно
	Режимот за зачувување енергија е вклучен
	Лизгање настрана е вклучено

ЗАБЕЛЕШКА: Локацијата на иконите во Статусната лента може да се разликува во согласност со функцијата или услугата.

Plug & Pop

Plug & Pop ви овозможува брзо да изберете апликации за користење кога ќе приклучите слушалки или OTG уред, како на пр. глумче или тастатура.



- 1 Вклучете слушалка или OTG уред (како на пр. глумче, тастатура итн.).
- 2 Ќе се прикаже панелот на апликации и ќе можете да изберете апликација за извршување.

ЗАБЕЛЕШКА: Можете да уредувате кои апликации ќе се прикажуваат на панелот и за некои од нив да поставите да не се прикажуваат на панелот на апликации.

► Допрете  >  > **Поставки**  > **Додаток.**

Фотографирање на Слика од екранот

Притиснете и држете ги копчето за **Намалување на јачината на звукот** и **копчето за Вклучување/Заклучување** истовремено околу 2 секунди за да направите Слика од екранот.

За да ја видите сликата од екранот, одете во **Апликации**  > **Галерија**  > **Screenshots** Папка.

СОВЕТ! Не можете да направите слика од екранот на камерата/видеото.

Користење на QuickМето за правење слика од екранот

На екранот кој сакате да го фотографирате, повлечете ја статусната лента надолу и изберете QuickМето.

ИЛИ

Притиснете и држете го **копчето за Зголемување/Намалување на јачината на звукот** истовремено.

Користење на Capture plus за правење слика од екранот

Оваа функција ви овозможува да снимите дел од екранот во стандардниот интернет прелистувач.

- 1 Додека сте поврзани на Интернет, допрете  и потоа допрете **Зачувај повеќе**.
- 2 Подесете ја сината кутија на саканата големина, а потоа допрете **ОК**. Одбраниот дел е зачуван во Галеријата.

Тастатура на екран

Текст можете да внесувате со помош на тастатурата на екран. Тастатурата на екран се прикажува автоматски на екранот кога треба да внесувате текст. За рачно прикажување на тастатурата на екран, едноставно допрете го текстуалното поле каде сакате да внесувате текст.

Користење на тастатура и внесување на текст



Допрете еднаш и следната буква која ќе ја внесете ќе биде голема буква. Допрете двапати и сите букви ќе бидат големи.



Допрете за префрлување на тастатурата за броеви и симболи.



Допрете за користење на функцијата говорен внес. Исто така можете да ја допрете и задржите оваа икона за да се изберете менито за ракопис и поставки.



Допрете за внесување празно место.



Допрете за креирање нов ред во полето за порака.



Допрете за бришење на претходниот знак.

Внесување на букви со акцентски знаци

Тастатурата на екранот ви овозможува внесување на специјални знаци (на пр. "á").

На пример, допрете и задржете на саканото копче (на пр. копчето "a"). Откако ќе се појави саканиот знак, лизнете со прстот над него и подигнете го за да го внесете.

Поставување на Google сметка

Кога за прв пат ќе го вклучите вашиот таблет, ќе имате можност да ја активирате мрежата, да се логирате на вашиот Google профил и да одберете како сакате да користите одредени услуги на Google.

За поставување на вашата Google сметка

- Најавете се на Google сметка кога тоа од вас ќе се побара при поставувањето.

ИЛИ

- На почетниот екран, допрете **Апликации**  > **Апликации** јазиче > **Поставки**  > **Сметки и синхронизација** > **Додади сметка** > **Google**.

Ако имате Google сметка, допрете **Existing**, внесете ја вашата e-mail адреса и лозинката, потоа допрете . Во спротивно, допрете **New** и внесете ги потребните информации за да креирате нова Google сметка.

Откако ќе ја поставите вашата Google сметка на вашиот таблет, истиот автоматски се синхронизира со вашата Google сметка на Интернет.

Вашите контакти, Gmail пораки, настани во Календарот и други информации од овие апликации и услуги на Интернет се синхронизирани со вашиот таблет. (Оваа функција зависи од вашите поставки за синхронизација.)

По пријавувањето, можете да користите Gmail™ и да ги користите услугите на Google на вашиот таблет.

Поврзување со мрежи и уреди



Wi-Fi

Со Wi-Fi, можете да добиете брз интернет пристап во рамките на областа на покривање на безжичната пристапна точка (AP). Уживајте во безжичниот интернет со користење на Wi-Fi, без дополнителни трошоци.

Поврзување со Wi-Fi мрежи

За да користите Wi-Fi на вашиот таблет треба да имате пристап до безжична пристапна точка или "hotspot". Некои пристапни точки се отворени и можете едноставно да се поврзете на нив. Други се скриени или употребуваат безбедносни карактеристики; мора да го конфигурирате вашиот таблет да биде во можност да се поврзе со нив. Исклучете Wi-Fi кога не се користи, за да го зголемите траењето на батеријата.

Вклучување на Wi-Fi и поврзување со Wi-Fi мрежа

- 1 На почетниот екран, допрете **Апликации**  > **Апликации** јазиче > **Поставки**  > **Wi-Fi** од БЕЗЖИЧНИ МРЕЖИ.
- 2 Допрете  за да го вклучите и да започне скенирање на достапните Wi-Fi мрежи.
- 3 Допрете **Пребарување** за да видите листа на активни и Wi-Fi мрежи кои се во вашиот опсег.
 - Безбедните мрежи се означени со икона за заклученост.
- 4 Допрете мрежа за да се поврзете на неа.
 - Ако мрежата е безбедна, од вас ќе се побара да внесете лозинка или други податоци. (За повеќе детали обратете се до администраторот на мрежата)
- 5 На статусната лента се прикажуваат икони кои го означуваат Wi-Fi статусот.

Bluetooth



За разлика од повеќето други мобилни телефони, можете да користите Bluetooth за да испратите податоци со активирање на соодветната апликација, а не преку Bluetooth менито.

ЗАБЕЛЕШКА:

- LG не презема одговорност за загубата, попречувањето или неправилното користење на податоците кои се испратени или примени преку Bluetooth безжичната функција.
- Секогаш осигурете се дека податоците ги споделувате и примате од уреди кои се доверливи и соодветно заштитени. Доколку постојат пречки помеѓу уредите, работното растојание може да се намали.
- Некои уреди, особено оние кои не се тестирани или одобрени од Bluetooth SIG, може да не бидат компатибилни со вашиот уред.

Вклучување на Bluetooth и спарување на вашиот таблет со Bluetooth уред

Пред да се поврзете со друг уред, вашиот уред мора да го впарите со тој уред.

- 1 На почетниот екран, допрете **Апликации**  > **Апликации** јазиче > **Поставки**  > **Bluetooth** од БЕЗЖИЧНИ МРЕЖИ.
- 2 Допрете  за да го вклучите Bluetooth. Ќе се прикаже опција за да го направите вашиот таблет да биде видлив. Потоа допрете **Барај уреди** за да ги видите уредите во опсег.
- 3 Од листата изберете го уредот со кој сакате да извршите впарување. Откако ќе се изврши успешно впарување, вашиот уред ќе се поврзе со другиот уред.

ЗАБЕЛЕШКА: Вашиот таблет не поддржува Handsfree профил. Затоа, употребата на карактеристики за повик со некои додатоци како Bluetooth слушалки или Bluetooth уреди може да не е достапна за овој уред.

Испраќање на податоци со помош на Bluetooth безжичната функција

1 Отворете го предметот и допрете .

ИЛИ

Допрете го и држете го предметот и одберете **Сподели**.

ИЛИ

Отворете го предметот и допрете го **Мени копчето**  > **Сподели**.

2 Допрете **Bluetooth** за споделување преку Bluetooth.

ЗАБЕЛЕШКА: Методот за избирање на опција може да се разликува во зависност од типот на податоците.

3 Побарајте и извршете впарување со уред со активиран Bluetooth.

Прием на податоци со помош на Bluetooth безжичната функција

1 На почетниот екран, допрете **Апликации**  > **Апликации** јазиче > **Поставки**  > **Bluetooth**.

2 Допрете  за да вклучите Bluetooth и означете го квадратчето за штиклирање на горниот дел од екранот за да го направите уредот видлив.

ЗАБЕЛЕШКА: За да ја изберете должината на времето за која вашиот уред ќе биде видлив, допрете го **Мени копчето**  > **Истечено време на видливост**.

- 3 Впарете ги уредите и допрете **Прифати** кога ќе примите барање за Bluetooth авторизација за прифаќање на фајл(овите).

SmartShare

Функцијата SmartShare можете да ја користите со Галерија, Музика, Видео и Polaris Office.

За да испраќате содржини од вашиот таблет на други уреди

- 1 На содржината со која сакате да ја пуштите или емитувате, допрете .
- 2 Допрете **Репродукција** или **Beam** во дијалог кутијата.
 - **Репродукција:** Можете да ја емитувате вашата содржина преку телевизор, Bluetooth звучници, итн.
 - **Beam:** Можете да ја праќате вашата содржина на Bluetooth уреди или SmartShare Beam*-поддржани LG телефони или таблети.

*SmartShare Beam брзо прави трансфер на мултимедијални содржини преку Директен Wi-Fi.
- 3 На листата допрете го уредот кој треба да ја изврши репродукцијата или приемот.
 - Ако уредот не е на листата, проверете дали на уредот е активирано Wi-Fi, Wi-Fi Direct или Bluetooth поврзување. И допрете **Повторно скенирање**.
- 4 Допрете **Испрати**.

За да уживате во содржините од околните уреди како што се компјутер или мобилен уред на вашиот таблет

- 1 За да ги поврзете околните уреди со вашиот таблет, допрете на Уреди во близина.

<Галерија>

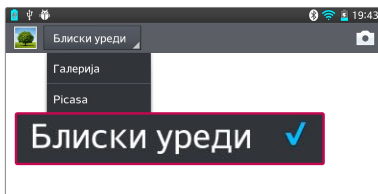

- Бидете сигурни дека вашиот таблет и околните уреди се поврзани на истата Wi-Fi мрежа.
 - Обрнете внимание DLNA функцијата на уредот во близина да биде вклучена.
- 2** Допрете го уредот за да се поврзете.
Ако уредот не е на листата, допрете **Пребарај уреди во близина**.
Откако ќе се поврзете, можете да уживате во содржините на уредите во близина на вашиот таблет.

Поврзување со РС со помош на USB кабел

Дознајте како да го поврзете својот уред со компјутер преку USB кабел во режим на USB поврзување.

Префрлување на музика, фотографии и видео со помош на режим на USB мемориски уреди

- 1** Поврзете го вашиот таблет на компјутер користејќи USB кабел.
- 2** Ако немате инсталирано драјвер за LG Android платформата на вашиот РС, ќе треба рачно да ги промените поставките. Одберете **Системски поставки > РС-врска > Изберете метод за USB-врска**, потоа одберете **Медиумско синхронизирање (MTP)**.

- 3 Ќе можете да ја прегледате содржината на меморискиот уред на вашиот PC и да ги префрлите фајловите.

Синхронизирање со Windows Media Player

Проверете дали Windows Media Player е инсталиран на вашиот PC.

- 1 Користете го USB кабелот за да го поврзете таблетот со PC на кој е инсталиран Windows Media Player.
 - 2 Изберете ја опцијата **Медиумско синхронизирање (MTP)**. По поврзувањето, на компјутерот ќе се прикаже појавувачки прозорец.
 - 3 Отворете Windows Media Player за синхронизирање на музички фајлови.
 - 4 Уредете го или внесете го името на вашиот уред во појавувачкиот прозорец (ако е потребно).
 - 5 Изберете и повлечете ги саканите музички фајлови кон листата за синхронизација.
 - 6 Започнете со синхронизација.
- За синхронизирање со Windows Media Player мора да бидат исполнети следните барања.

Елементи	Барање
ОС	Microsoft Windows XP SP2, Vista или повисоко
Верзија на Window Media Player	Windows Media Player 10 или повисоко

- Ако верзијата на Windows Media Player е пониска од 10, инсталирајте верзија 10 или повисока.





Контакти

Можете да додадете контакти на вашиот таблет и да ги синхронизирате со контактите на вашата Google сметка или други сметки кои поддржуваат синхронизирање на контакти.

Пребарување на контакт

- 1 Од почетниот екран допрете **Контакти**  за да ги отворите вашите контакти.
- 2 Допрете ја рамката **Пребарај контакти** и внесете го името на контактот со помош на тастатурата. Исто така, можете да допрете буква од десната страна на екранот за да пристапите до имиња кои започнуваат со избраната буква.

Додавање на нов контакт

- 1 На почетниот екран, допрете **Контакт** .
- 2 Допрете на . Изберете ја саканата сметка (доколку е применливо).
- 3 Ако сакате да додадете слика на новиот контакт, допрете . Изберете помеѓу **Фотографирај** за да снимите фотографија со фотоапаратот или **Избери од галерија**. Потоа пребарајте слика и изберете ја.
- 4 Допрете  за да внесете посебни информации за името.
- 5 Внесете ги деталите за контактот.
- 6 Допрете **Зачувај** за да го зачувате записот за контактот.

Омилени контакти

Често повикуваните контакти можете да ги класифицирате како омилени.



За да додадете контакт во вашите омилени

- 1 Од почетниот екран допрете **Контакти**  за да ги отворите вашите контакти.
- 2 Допрете на контакт за да ги прегледате деталите за него.
- 3 Допрете ја ѕвездичката  која е десно од името на контактот. Свездата ќе добие златна боја и контактот ќе биде додаден во вашите омилени контакти.

За да отстраните контакт од вашата листа на омилени

- 1 Од почетниот екран допрете **Контакти**  за да ги отворите вашите контакти.
- 2 Допрете ја картичката **Омилено** за да ги погледнете омилениите контакти.
- 3 Допрете на контакт за да ги прегледате деталите за него.
- 4 Допрете ја златната ѕвезда десно од името на контактот. Свездата ќе добие сива боја и контактот се отстранува од вашите омилени контакти.

Креирање на група

- 1 Од почетниот екран допрете **Контакти**  за да ги отворите вашите контакти.
- 2 Допрете го јазичето **Групи**, а потоа .
- 3 Допрете **Зачувај** да ја зачувате групата.

ЗАБЕЛЕШКА: Ако избришете група, контактите доделени на таа група нема да бидат избришани. Тие ќе останат во вашиот именик.

E-mail

Можете да ја користите E-mail апликацијата за читање на e-mail пораки од услугите како Gmail. E-mail апликацијата ги поддржува следните типови на сметки: POP3, IMAP и Exchange.

Вашиот обезбедувач на услуги или системскиот администратор можат да ви обезбедат потребните поставки за сметката.

Управување со e-mail сметка

Кога за првпат ќе ја отворите E-mail апликацијата, се отвора волшебник кој ќе ви помогне да поставите e-mail сметка.

По почетното поставување, E-mail апликацијата ја прикажува содржината на вашето влезно сандаче. Ако имате додадено повеќе од една сметка, можете да се префрлувате меѓу сметките.



За да додадете уште една e-mail сметка:

- Отворете ја апликацијата **E-mail** и допрете го **Мени копчето**  > **Поставки** > .

За да ги промените поставките на E-mail сметка:

Отворете ја **E-mail** апликацијата и допрете го **Мени копчето**  > **Поставки** > **Општи поставки**.

За да избришете E-mail сметка:





- Отворете ја **E-mail** апликацијата и допрете го **Мени копчето**  > **Поставки** > допрете го **Мени копчето**  > **Отстрани сметка** > допрете ја сметката која сакате да ја избришете > **Отстрани** > одбери **Да**.

Работа со фолдери на сметка

Отворете ја **E-mail** апликацијата и допрете го **Мени копчето**  и одберете **Фолдери**. Секоја сметка има фолдер за Влезно сандаче, Излезно сандаче, Пратени и Нацрт. Во зависност од функциите кои ги поддржува обезбедувачот на услуги на вашата сметка, може да имате дополнителни фолдери.

Составување и испраќање e-mail пораки

За да составите и испратите порака:

- 1 Додека сте во E-mail апликацијата, допрете **Пишување** .
- 2 Внесете адреса на примателот на пораката. Додека внесувате текст, се прикажуваат понудените адреси кои се совпаѓаат од вашите контакти. Ако има повеќе адреси, разделете ги со точка-запирка.
- 3 Допрете го **Мени копчето**  за да додадете Сс/Всс и допрете **Прикачи**  за да прикачите датотеки, ако е потребно.
- 4 Внесете ја темата на пораката
- 5 Допрете **Испрати**  за испраќање на пораката.
Ако не сте поврзани со мрежа, на пр., ако работите во режим на авион, пораките кои ќе ги испратите ќе бидат зачувани во фолдерот на Излезното сандаче додека повторно не се поврзете со мрежа. Ако постојат пораки кои чекаат да бидат испратени, Излезното сандаче се прикажува на екранот Сметки.

СОВЕТ! Кога ќе пристигне нова e-mail порака во Влезното сандаче, ќе бидете известени со звук или вибрирање. За да прекинете со добивање на известувања, допрете на e-mail известувањето.

Фотоапарат

За да ја отворите апликацијата Фотоапарат, допрете Фотоапарат  на Почетниот екран.



Основни информации за визирот











- 1 Замени фотоапарат** – Префрлување помеѓу задниот и предниот објектив.
- 2 Режим на кадар** – Дефинира како ќе биде фотографиран кадарот.
- 3 Поставки** – Допрете ја оваа икона за да се отвори менито за поставки. Погледнете **Користење на напредните поставки** на наредната страница.
- 4 Режим на видео** – Допрете (или лизгајте) за да се префрлате помеѓу режим на Фотоапарат и Видео.
- 5 Снимање на фотографија**
- 6 Галерија** – Допрете за приказ на последната снимена фотографија. Ви овозможува да пристапите до вашата галерија и да ги прегледате зачуваните фотографии додека сте во режимот за фотоапарат.

ЗАБЕЛЕШКА: Пред снимањето слики ве молиме проверете дали објективот е чист.

Користење на напредните поставки

Во визирот, допрете  за да ги отворите напредните опции. Поставките за фотоапаратот можете да ги промените со движење низ листата. По изборот на опцијата, допрете го **копчето Назад** .

	Фотографирајте со гласовна команда.
	Со ова се одредува и контролира количеството на сончева светлина кое навлегува во фотографијата.
	Фокусирање во одредена точка.
	Избирање резолуција на фотографијата. Ако изберете висока резолуција, големината на фајлот ќе се зголеми, што значи дека во меморијата ќе можете да зачувате помалку фотографии.
	ISO вредноста ја определува чувствителноста на светлинскиот сензор на фотоапаратот. Колку е повисока ISO вредноста, толку почувствителен ќе биде фотоапаратот. Ова е корисно за темни сцени кога не може да се користи блиц.
	Го подобрува квалитетот на бојата при различни услови на осветлување.
	Применува уметнички ефекти врз сликите.
	Се поставува доцнењето по притиснувањето на копчето за снимање. Ова е идеално доколку и самите сакате да бидете присутни на фотографијата.



Активирајте го ова за да ги користите услугите базирани на локација на таблетот. Снимајте фотографии каде и да се наоѓате и означете ги со нивната локација. Ако означените слики ги пренесете на блог кој поддржува гео-ознаки, сликите ќе можете да ги погледнете на мапа.

ЗАБЕЛЕШКА: Оваа функција е достапна само кога е активен GPS.



Избор на звук на бленда.



Изберете дали копчето за јачина на звук ќе се користи за снимање или зумирање.



Поставете локација за складирање за сликите. Изберете помеѓу внатрешна меморија и SD картичка.



Се отвора водич за помош да дознаете како работи одредена функција.



Одново поставување на сите зададени поставки на фотоапаратот.

СОВЕТ!

- Кога излегувате од фотоапаратот, одредени поставки ќе се вратат на нивните зададени вредности, како балансот на белата боја, тонот на бојата, тајмерот и режимот на сцени. Направете проверка пред снимање на наредната фотографија.
- Менито Поставки е поставено преку визирот, така што при промена на елементи на бојата или квалитетот на фотографијата, вие ќе ја видите промената на екранот зад менито Поставки.

Брзо фотографирање

- 1 Отворете ја апликацијата **Фотоапарат**.
- 2 Држете го таблетот хоризонтално, наместете го објективот кон темата што сакате да ја фотографирате.
- 3 Во центарот на визирот ќе се појави рамка за фокусирање. Исто така, можете да допрете каде било на екранот за фокусирање во таа точка.
- 4 Кога правоаголникот за фокусирање ќе добие зелена боја, фокусирањето на објектот е завршено.
- 5 Допрете  за снимање на фотографијата.

Откако ќе снимите фотографија

Допрете  за приказ на последната снимена фотографија.



Допрете за да ја споделите вашата фотографија со помош на функцијата **SmartShare**.



Допрете за веднаш да снимите уште една фотографија.



Допрете за испраќање на вашата фотографија на други лица или за споделување преку услугите на социјални мрежи.



Допрете за да ја избришете фотографијата.

СОВЕТ! Ако имате сметка за социјално вмрежување и ја поставите на вашиот таблет, можете да ја споделите вашата слика со вашата заедница на социјално вмрежување.

Допрете го копчето Мени  **за да ги отворите сите напредни опции.**

Постави слика како – Допрете за да ја употребите фотографијата како **Фотогр. на контакт**, **Тапет на главен екран** или **Слика за заднина на заклучен екран**.

Премести – Допрете за да ја преместите фотографијата на друго место.

Копирај – Допрете за копирање на избраната фотографија и зачувување во друг албум.

Копирај во фиока – Допрете за копирање и зачувување на фотографијата во фиоката за клипови.

Преименувај – Допрете за да го уредите името на избраната фотографија.

Ротирај налево/надесно – За ротирање налево или надесно.

Отсекување – Отсекување на фотографијата. Движете го прстот низ екранот за да изберете област која сакате да биде отсечена.

Уреди – Преглед и уредување на фотографијата.



Применува ефект на осветлување врз вашите фотографии.



Применува уметнички ефекти врз вашите фотографии.



Применува ефекти на боја врз вашите фотографии.



Применува дополнителни опции врз вашите фотографии.

Слајд шоу – Автоматско прикажување на сликите од тековниот фолдер една по друга.

Додај локација – За додавање на информации за локацијата.

Детали – Погледнете повеќе информации за содржините.

Прегледување на зачуваните фотографии

Во режимот за фотоапарат можете да им пристапите на зачуваните фотографии. Само допрете го прегледот на слики на дното од екранот и вашата галерија ќе биде прикажана.

- За да погледнете повеќе фотографии, придвижете се налево или надесно.
- За зголемување или намалување на зумот, допрете двапати на екранот или ставете два прста на него и раширете ги (за намалување доближете ги прстите).

Видео камера

Основни информации за визирот

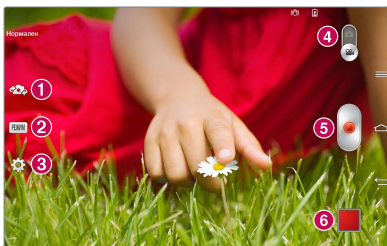











- 1 Замени фотоапарат** – Префрлување помеѓу задниот и предниот објектив.
- 2 РЕЖИМ** – Одредува како ќе биде фотографиран кадарот.
- 3 Поставки** – Допрете ја оваа икона за да се отвори менито за поставки. Погледнете **Користење на напредните поставки** на наредната страница.
- 4 Режим на фотоапарат** – Допрете и повлечете ја нагоре оваа икона за префрлување во режим на фотоапарат.
- 5 Сними** – Допрете за да започне снимањето на видео.
- 6 Галерија** – Допрете за приказ на последниот снимен видео запис. Ви овозможува да пристапите до вашата галерија и да ги прегледате зачуваните видео записи додека сте во видео режимот.

СОВЕТ! При снимање на видео, поставете два прста на екранот и доближете ги за користење на функцијата за зумирање.



ЗАБЕЛЕШКА: Осигурајте се дека микрофонот не е блокиран при снимање на видео или аудио клип.

Користење на напредните поставки

Користејќи го визирот, допрете  за да ги отворите сите напредни опции.





	Допрете за поставување на големината (во пиксели) на видео записот кој го снимате.
	Со ова се одредува и контролира количеството на сончева светлина кое навлегува во видео записот.
	Спречете тресење додека правите видео снимка за да се добие висок квалитет на видеото.
	Го подобрува квалитетот на бојата при различни услови на осветлување.
	Изберете тон на боја кој сакате да се користи за новиот поглед.
	Активирајте го ова за да ги користите услугите базирани на локација на таблетот.
	Изберете дали копчето за јачина на звук ќе се користи за снимање или зумирање.
	Поставете локација за складирање за сликите. Изберете помеѓу внатрешна меморија и SD картичка.
	Се отвора водич за помош да дознаете како работи одредена функција.
	Одново поставување на сите зададени поставки на фотоапаратот.

Брзо снимање на видео

- 1 Отворете ја апликацијата **Фотоапарат** и допрете ја иконата за **Видео режим**.
- 2 Визирот на видео камерата ќе се појави на екранот.
- 3 Држејќи го таблетот, насочете го објективот кон нештото кое сакате да го снимите на видеото.
- 4 Допрете  еднаш за да започне снимањето.
- 5 Ќе се појави тајмер кој ја прикажува должината на видео записот.
- 6 Допрете  на екранот за да го запрете снимањето.

По снимањето на видео

Допрете  за да го погледнете последното видео кое сте го направиле.

	Допрете за да го споделите вашиот видео запис со помош на функцијата SmartShare .
	Допрете за да снимите веднаш уште еден видео запис.
	Допрете за испраќање на вашето видео на други лица или за споделување преку услугите на социјални мрежи.
	Допрете за да го избришете видео записот.

Гледање на зачуваните видео снимки

- 1 Во визирот, допрете го прегледот на слики во долниот дел од екранот.
- 2 Вашата галерија ќе се прикаже на екранот.
- 3 Допрете на видео запис за автоматско репродуцирање.

Зумирање во живо

Зумирање во живо ви овозможува да вршите зголемување или намалување на зумот на дел од видео запис кој се репродуцира, со цел саканата област да изгледа поголема или помала.

При прегледување на видео, користете приближување или раздвојување на палецот и покажалецот за зголемување или намалување на зумот.

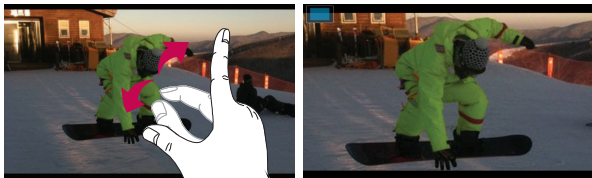

ЗАБЕЛЕШКА:

- Кога се наоѓате во режим за репродукција на видео, повлечете го екранот нагоре или надолу за да ја прилагодите осветленоста на екранот.
- Кога се наоѓате во режим за репродукција на видео, повлечете го екранот налево или надесно за премотување наназад или нанапред.

ЗАБЕЛЕШКА: Не притиснувајте премногу силно; екранот на допир е доволно чувствителен да регистрира и лесно, но одмерено допирање.

Прилагодување на јачината на звукот при гледање видео

За да ја прилагодите јачината на звукот на видеото додека е пуштено, користете ги Копчињата за јачина на звукот на десната страна на таблетот.

Галерија

Можете да складирате мултимедијални фајлови на внатрешната меморија за полесен пристап до сите ваши мултимедијални фајлови. Со помош на оваа апликација можете да прикажувате мултимедијални фајлови како слики и видео записи.

- 1 На почетниот екран, допрете **Апликации**  > **Апликации** јазиче > **Галерија** .

Можете да управувате и да ги споделувате сите ваши слики и видео датотеки преку Галеријата.

ЗАБЕЛЕШКА:

- Одредени формати на фајлови не се поддржани во зависност од софтверот кој е инсталиран на уредот.
- Некои фајлови можно е да не се репродуцираат правилно, во зависност од тоа како се кодирани.

Прегледување на слики

Активирајте ја функцијата Галерија за да се прикажат достапните фолдери. Кога некоја друга апликација, како на пр. E-mail, ќе зачува некоја слика, автоматски ќе се креира фолдер за превземање во кој ќе биде сместена сликата. Исто така, ако направите снимка на екранот, автоматски се креира фолдер Снимки на екран. Допрете фолдер за да го отворите.



Во рамките на фолдерот, сликите се прикажани според датумот на креирање. Изберете слика за да ја прикажете на целиот екран. Придвижете се налево или надесно за да ја видите следната или претходната слика.

Зголемување и намалување на зумот

Употребете еден од следните начини за зголемување или намалување на зумот кај слики:

- Допрете двапати во која било точка на сликата за да го зголемите зумот. Повторно допрете двапати за да се вратите на приказ на цел екран.
- Раздвојте два прсти од која било точка на сликата за да го зголемите зумот. Приближете ги прстите за да го намалите зумот.

Репродуцирање на видео записи



Во режим на преглед, видео фајловите се означени со иконата . Изберете видео запис и допрете  за да го репродуцирате.

Прегледување на опциите за фотографии и видео записи

Кога гледате фотографија или видео, допрете го **Мени Копчето**  и употребете ги опциите за напредно уредување.

Бришење на слики и видео записи

Употребете еден од следните начини:

- Во одреден фолдер, допрете  и изберете ги фотографиите и видео записите кои сакате да ги избришете, а потоа допрете **Избриши**.
- При прегледување на фотографија или видео запис, допрете .



Поставување на слика како заднина

Кога гледате фотографија, допрете го **Мени копчето**  > **Постави слика како** и одбери **Фотогр. на контакт**, **Тапет на главен екран** или **Слика за заднина на заклучен екран**.



ЗАБЕЛЕШКА:







- Одредени формати на фајлови не се поддржани, во зависност од софтверот на уредот.
- Ако големината на фајлот ја надминува достапната меморија, може да дојде до грешка при отворање на фајловите.

Видео

Вашиот таблет има видео плеер кој ви овозможува да ги пуштате сите ваши омилените видеа. За да пристапите на видео плеерот на почетниот екран допрете **Апликации**  > **Апликации** јазиче > **видео** .

Репродукција на видео

- 1 На Почетниот екран, допрете **Апликации**  > **Апликации** јазиче > **видео** .
- 2 Изберете го видео записот кој сакате да го репродуцирате.

	Допрете за паузирање на репродукцијата на видео записот.
	Допрете за продолжување на репродукцијата на видео записот.
	Допрете за да се преместите 10 секунди нанапред.
	Допрете за да се преместите 10 секунди наназад.
	Допрете за да ја уредите гласноста на видео записот.
	Допрете за промена на соодносот на страните на видео екранот.
	Допрете за пристап до QSlide и приказ на видео записот во мал прозорец.



Допрете за да го споделите вашиот видео запис преку функцијата SmartShare.





Допрете за да го заклучите прозорецот.

За да се промени јачината на звукот додека гледате видео, притиснете на копчињата за јачина на звукот на десната страна на таблетот.

Допрете и држете на видеото во листата за да пристапите кон следниве опции: **Сподели**, **Избриши**, **Скратување** и **Детали**.

Музика

Вашиот таблет има музички плеер кој ви овозможува да ги пуштате вашите омилените песни. За да пристапите на музичкиот плеер, на Почетниот екран, допрете **Апликации**  > **Апликации** јазиче > **Музика** .

Додадете музички датотеки на вашиот таблет

Почнете со префрлање музички датотеки на вашиот таблет:



- Пренесете ја музиката со помош на Медиумско синхронизирање (МТР).
- Превземете од безжичен интернет.
- Синхронизирајте го вашиот таблет со компјутер.
- Примете фајлови преку Bluetooth.











Пренесување на музика со помош на Медиумско синхронизирање (МТР)

- 1 Поврзете го таблетот со вашиот РС користејќи USB кабел.
- 2 Изберете ја опцијата **Медиумско синхронизирање (МТР)**. Вашиот таблет ќе се појави како друг хард диск на вашиот компјутер. Кликнете на драјвот за да го прегледате. Ископирајте ги фајловите од вашиот РС во фолдерот на драјвот.

- 3 Кога ќе завршите со префрлање на датотеките, повлечете ја статусната лента надолу и допрете **USB е поврзан > Наполни го таблетот**. Потоа можете безбедно да го откачите вашиот уред.

Репродукција на песна

- 1 На почетниот екран, допрете **Апликации**  > **Апликации** јазиче > **Музика** .
- 2 Допрете ја картичката **Песни**.
- 3 Изберете ја песната која сакате да ја репродуцирате.

	Допрете за да ги најдете фајловите со помош на YouTube
	Допрете за да ја споделите вашата музика со помош на функцијата SmartShare.
	Допрете за да поставите режим на мешана репродукција
	Допрете за да поставите режим на повторување
	Допрете за да ја уредите гласноста на музиката
	Допрете за паузирање на репродукцијата
	Допрете за продолжување на репродукцијата
	Допрете за да скокнете на наредната песна од албумот или на листата за репродукција
	Допрете за да се вратите на почетокот од песната. Допрете двапати за да се вратите на претходната песна
	Допрете за да ја поставите тековната песна како омилена



Допрете за да ја погледнете тековната листа за репродукција



Допрете за да поставите аудио ефект.

За да се промени јачината на звукот додека слушате музика, притиснете на копчињата за јачина на звукот на десната страна на таблетот.

Допрете и држете на било која песна во листата за да пристапите на следниве опции: **Репродуцирај**, **Додади во листа за репродукција**, **Сподели**, **Избриши**, **Детали** и **Пребарување**.

ЗАБЕЛЕШКА:

- Одредени формати на фајлови не се поддржани, во зависност од софтверот на уредот.
- Ако големината на фајлот ја надминува достапната меморија, може да дојде до грешка при отворање на фајловите.

ЗАБЕЛЕШКА: Авторските права на музичките фајлови можат да бидат заштитени со меѓународни договори и државни закони за авторски права. Оттука, можеби ќе биде потребно да се добие дозвола или лиценца за репродукција или копирање музика.

Во некои земји, законот забранува приватно копирање на материјал кој е заштитен со авторски права. Пред превземањето или копирањето на фајлот, проверете ги националните закони на соодветната земја кои се однесуваат на употребата на ваков вид материјал.

QPair

Со поврзување на вашиот таблет и мобилен телефон преку QPair, можете да ги синхронизирате дојдовните повици, пораките и СНС сигнали помеѓу вашиот таблет и мобилниот телефон.



- 1 Вклучете го **QPair**  и допрете **Почетни поставки** > **Почеток** на вашиот таблет најпрво, а потоа направете ги истите чекори на вашиот телефон.

СОВЕТ! QPair не може да биде претходно инсталиран на телефонот. Одете на Google Play Store, побарајте ја Qpair апликацијата и потоа инсталирајте ја.

ЗАБЕЛЕШКА: QPair функционира на телефони кои работат со Андроид 4.1 или понова верзија. Некои карактеристики може да бидат ограничени во зависност од вашиот модел на телефон.

- 2 Bluetooth конекцијата ќе биде вклучена автоматски.

QPair карактеристики

Аларм за повик – Испраќа известување на таблетот кога телефонот прима повик. Известувањето го прикажува бројот на повикувачот и ви овозможува да го одбиете повикот.

Аларм за порака – Испраќа известување на таблетот кога телефонот прима порака.

SNS известувања – Приказ на SNS известувања на статусната лента на таблетот по нивното пристигнување на телефонот.

ЗАБЕЛЕШКА: За овозможување на оваа функција, вклучете **Поставки > Достапност > QPair SNS известување** прво на телефонот. Оваа опција ви овозможува да бидете известени на телефонот кога на таблетот ќе пристигне SNS известување.

Прати QuickМето – Ги зачувува вашите тековни QuickМето во Галеријата на таблетот, а потоа ја синхронизира оваа Галерија со Галеријата на вашиот телефон.





Интернет конекција преку мобилен телефон – Автоматски го поврзува вашиот таблет на Интернет преку вашиот мобилен телефон (како Wi-Fi hotspot). Користењето на оваа функција може да предизвика трошоци. За да зачувате користење на податоци на телефонот, телефонот автоматски се поврзува со било кој доверлив Wi-Fi hotspot во рамките на опсегот.

Лепенка за последна користена апликација – Приказ на лепенка за апликација која неодамна сте ја користеле на телефонот при вклучување на екранот. Ви овозможува да ја користите истата апликација на таблетот. Исто така, можете да селектирате лепенка за апликација на телефонот која сте ја користеле на таблетот.

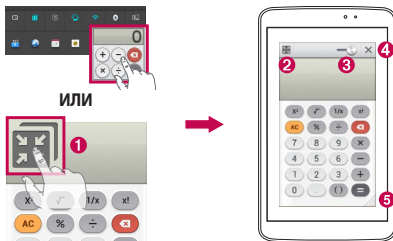
QSlide

QSlide функцијата овозможува преклопен прозорец на екранот на вашиот таблет за лесен мултитаскинг. QSlide прозорците може да се отвораат од лентата за QSlide апликации на Панелот со известувања или директно од апликациите кои ја поддржуваат QSlide функцијата.



1		Допрете за да го вклучите QSlide.
2		Допрете за да излезете од QSlide и вратете се на целосен прозорец.
3		Допрете за прилагодување на прозирноста.
4		Допрете за завршување на функцијата QSlide.
5		Допрете за прилагодување на големината.

ЗАБЕЛЕШКА: QSlide функцијата може да поддржи до два прозорци во исто време. QSlide е можно само за апликации како што се Видео, Интернет, Мемо, Календар, Калкулатор, Е-пошта, Менаџер на датотеки.

- 1 Отворете го Панелот со известувања и допрете ја саканата апликација од делот со **QSlide Апликација**.

ИЛИ

Додека користите апликација која поддржува QSlide, допрете .

Функцијата континуирано ќе се прикажува како мал прозорец на вашиот екран.

- 2 Повлечете  за прилагодување на нивото на проѕирност. И повлечете ја лентата со QSlide наслови за да ја преместите на друго место на екранот.

QuickMemo

Функцијата **QuickMemo** ви овозможува да креирате белешки и да правите снимки на моменталната слика од екранот. Снимајте ги екраните, цртајте врз нив и споделувајте ги со семејството и пријателите со помош на QuickMemo.

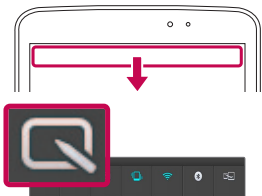

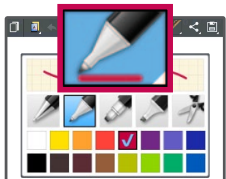

- 1 Пристапете до функцијата QuickMemo, повлечете ја надолу статусната лента и допрете .

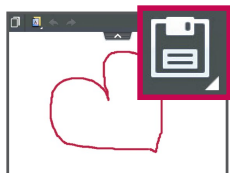

- 2 Изберете ја саканата мени опција помеѓу **Тип на пенкало**, **Боја** и **Бришач**. Потоа креирајте белешка.









- 3 Допрете  на менито за уредување и изберете  за зачувување на белешката. За да излезете од QuickМемо во било кое време, допрете на **копчето за Назад** .

ЗАБЕЛЕШКА: Ве молиме користете го врвот на прстот додека го употребувате **QuickMemo**. Немојте да ги користите ноктите.

Користење на опциите за QuickМемо

Лесно можете да пристапите до QuickMenu опциите кога ја користите QuickМемо функцијата.

	Допрете за да ја задржите сегашната белешка на екранот и да го употребувате таблетот истовремено.
	Избор дали да се користи екранот за заднина или не.
	Ви овозможува да ги отповикате и повторите претходните дејства.
	Избор на тип на пенкало и боја.
	Бришење на штотуку креираната белешка.
	Допрете за испраќање на вашата белешка на други лица или за споделување преку услугите на социјални мрежи.
	Ја зачувува белешката во Тетратка или Галерија .

Прегледување на зачуваните QuickМето белешки





Од почетниот екран, допрете **Апликации**  > **Галерија**  и изберете го албумот **QuickМето**.

QuickRemote

QuickRemote го претвора вашиот таблет во Универзален далечински управувач за вашиот домашен телевизор, ДВД или Blu-ray.

ЗАБЕЛЕШКА: QuickRemote може да не е достапен за некои уреди или области.

За да ја отворите апликацијата QuickRemote и да поставите брз далечински управувач



- 1 На почетниот екран, допрете **Апликации**  > **QuickRemote** .
- 2 Допрете  **Дневна соба** за да изберете тип на соба и допрете  за да го додадете уредот.



- 3 Изберете го типот и брендот на уредот, а потоа следете ги инструкциите на екранот за да го конфигурирате уредот.

ЗАБЕЛЕШКА: QuickRemote работи на ист начин како вообичаен инфрацрвен (IR) далечински управувач во вашиот регион или држава. Внимавајте да не го покриете инфрацрвениот сензор на врвот на таблетот кога ја користите функција QuickRemote. Оваа функција може да не биде поддржана во зависност од моделот, производителот или услужната компанија.

Користење на QuickRemote

- 1 На почетниот екран, допрете **Апликации**  > **QuickRemote**  за да ја отворите лентата QuickRemote со сите далечински кои ги имате поставено.
- 2 Изберете го саканиот далечински управувач со допирање на неговиот тип/име во горниот дел на QuickRemote лентата.

3 Допрете ги копчињата на прикажаниот далечински управувач.

ЗАБЕЛЕШКА: При додавање на далечински управувач за телевизор, QuickRemote може да го користи копчето INPUT (ВЛЕЗ) за конфигурирање на соодветно далечинско управување. При конфигурирање на копчето INPUT (ВЛЕЗ), влезниот извор на телевизорот може да се промени. За ресетирање на влезниот извор на телевизорот, допрете го копчето INPUT (ВЛЕЗ) на QuickRemote неколку пати (во зависност од бројот на уреди поврзани со телевизорот).

QuickRemote опции

За да пристапите на менито со опции за QuickRemote, допрете го **Мени копчето**  (во предната лентата со копчиња на допир) за да ја одберете саканата опција.

ЗАБЕЛЕШКА: Додека свири музика во позадина, со притискање на било кое копче QuickRemote ќе го исклучите звукот за една секунда.



QuickTranslator

Едноставно насочете ја камерата на вашиот паметен таблет на странската реченица која сакате да ја разберете. Ќе може да добиете превод во реално време насекаде и во секое време.

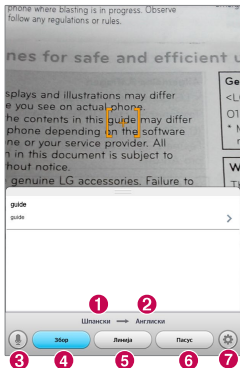
Од Google Play Store можете да купите дополнителни речници за преведување без поврзување на интернет.



- 1 Матичен јазик
- 2 Краен јазик
- 3 Префрлете се на Гласовен режим.
- 4 Превод на збор
- 5 Превод на реченица
- 6 Превод на пасус
- 7 Го поставува домашниот јазик и одредишниот јазик.

- 1 Допрете  > картичката **Апликации** > **QuickTranslator** .
- 2 Допрете **Збор**, **Линија** или **Пасус**.
- 3 Допрете и изберете го саканиот јазик.
- 4 Држете го таблетот кон предметот кој сакате да го преведете на неколку секунди.

ЗАБЕЛЕШКА: Само еден речник е обезбеден бесплатно. Дополнителните речници мора да се купат. Од листата подолу, ве молиме изберете го речникот кој би сакале да го инсталирате како бесплатен речник.

ЗАБЕЛЕШКА: Можно е да има разлики во стапката на препознавање во зависност од големината, фонот, бојата, осветленоста и аголот на буквите кои треба да се преведат.

Повеќе корисници

На таблетот можете да додадете нови корисници за да им овозможите конфигурирање на сопствени поставки за таблетот, користење на сопствен мемориски простор и добивање на сопствени привилегии за ажурирање на апликации.

ЗАБЕЛЕШКА:

- Можете да додадете нов корисник само ако сте најавени како **Корисник-Сопственик**.
- Секој корисник може да конфигурира и користи сопствени содржини или податоци. Меѓутоа, тие не можат да ги менуваат поставките на другите корисници (на пр.: поставки за почетен екран, поставки за звук итн.).
- Корисниците ја делат батеријата, меморијата и употребата на податоците со другите корисници.
- Единствено сопственикот на таблетот може да ги користи менијата поврзани со SD картичката.
- Поставките за јазик поставени од еден корисник важат за сите други корисници.
- Алармот ќе се активира во поставеното време без оглед кој корисник го поставил времето на алармот.
- Известувања за настаните како порака или настан од календарот, се испраќаат само до релевантниот корисник.
- Откако некој корисник ќе започне печатење на документ со помош на апликацијата Mobile Print, печатењето ќе продолжи дури и ако се смени корисникот.
- При промена на корисникот се прекинува пренос на податоци или превземање, репродукција на мултимедијални содржини и комуникациски услуги.

За да додадете нов корисник на вашиот таблет

- 1 Од почетниот екран, допрете **Апликации** > **Поставки** > **Корисник** > **Додади кориснички**.
- 2 Ќе се отвори волшебник кој ќе ви помогне при поставувањето. Активирајте го волшебникот за поставување.
 - Кога за првпат ќе се најавите на таблетот како нов корисник, треба да го следите волшебникот за поставување.
- 3 Потоа ќе можете да изберете корисничко име за најавување на таблетот.

Voice Mate

Можете да побарате **Voice Mate** да врши функции на таблетот користејќи го вашиот глас, како што се поставување аларми или пребарувања на Интернет. Кога ќе пристапите кон Voice Mate за прв пат, ви прикажува информации за помош кои ќе ви помогнат во учењето како да ја користите оваа функција.

За да ја отворите апликацијата Voice Mate

- На почетниот екран, допрете **Апликации**  > **Voice Mate** .



Користење на апликацијата Voice Mate

- 1 Отворете ја **Voice Mate** апликацијата.
- 2 Допрете на иконата **Зборувај**  (на дното од екранот) за да ја вклучите. Кажете што сакате оваа функција да направи за вас.
 - Ако речете "Разбудете ме во 6 часот", Voice Mate ќе го постави алармот за тоа време.

ЗАБЕЛЕШКА: Пристапете на поставките за Voice Mate за да обележите **Прескокни потврда** така што барањата со тоа исто најдено точно име (или број) ќе бидат извршувани без претходно потврдување.

Voice Mate Икони

Следниве Voice Mate икони се прикажани на дното на екранот:

-  Допрете за да се прикаже Voice Mate QSlide прозорецот на Почетниот екран.
-  Допрете за да кажете која гласовна команда да се изврши.
-  Допрете за да напишете која команда да се изврши.

Voice Mate Мени со опции



Допрете го **Мени копчето**  за да пристапите на Менито со опции за да одберете **Поставки** или **Помош**.

ЗАБЕЛЕШКА:

- Кога поставката за јазикот на Voice Mate не е иста како поставката за стандардниот јазик на вашиот таблет, некои команди како што се отворањето на апликации може да не работат.
- При внесување текст можете да користите само букви или бројки.
- Voice Mate го препознава вашиот говор подобро кога зборувате полека.
- Можете да погледнете примери од различни наредби преку повлекување налево на главниот екран на Voice Mate.

Аларм

Поставување на аларм



- 1 На почетниот екран, допрете **Апликации**  > **Апликации** јазиче > **Аларм/Часовник**  > .
- 2 Поставете го саканото време за алармот.

- 3 Поставете **Повторување, Траење на одложувањето, Вибрација, Тон на алармот, Јачина на звук на аларм, Автоматски старт на апликација, Заклуч. со загатка** и **Белешки**.
- 4 Допрете **Зачувај**.



ЗАБЕЛЕШКА: За да ги промените Поставките за алармот на екранот со листата со аларми, допрете на **Мени копчето**  и одберете **Поставки**.

Калкулатор

Користење на калкулаторот



- 1 На почетниот екран, допрете **Апликации**  > **Апликации** јазиче > **Калкулатор** .
- 2 Допрете ги нумеричките копчиња за да внесете броеви.
- 3 За едноставни калкулации, допрете ја функцијата која сакате да ја извршите (**+**, **-**, **×** или **÷**) следена од **=**.

ЗАБЕЛЕШКА:

- За покомплексни калкулации, допрете го **Мени копчето** , одберете го **Дигитрон со научни пресметки**, а потоа одберете ја саканата функција.
- За да ја погледнете историјата на калкулации, допрете **Мени копче**  > **Претходни пресметувања**.

Календар

Додавање на настан во вашиот календар

- 1 На почетниот екран, допрете **Апликации**  > **Апликации** јазиче > **Календар** .
- 2 Допрете на левото копче горе за да се промени изгледот на календарот Ден, Недела, Месец, Година, Агенда.
- 3 Допрете го датумот на кој сакате да додадете настан и допрете .
- 4 Допрете го полето **Име на настан** и внесете го името на настанот.
- 5 Допрете го полето **Локација** и внесете ја локацијата. Означете го датумот и внесете го времето во кое сакате настанот да започне и заврши.
- 6 Ако сакате да додадете забелешка за вашиот настан, допрете го полето **Опис** и внесете ги деталите.
- 7 Ако сакате алармот да се повтори, поставете **ПОВТОРИ** и поставете **ПОТСЕТНИЦИ**, доколку е потребно.
- 8 Допрете **Зачувај** за да го зачувате настанот во календарот.



Управув. со Датотеки



Апликацијата **Управувач со фајлови** ви овозможува да ги организирате фајловите од вашата внатрешна/надворешна меморија.

За да ја отворите апликацијата Управувач со фајлови

- На почетниот екран, допрете **Апликации**  > **Управув. со Датотеки** .

Опции на управувачот со фајлови

-  : Ви овозможува да го отворите QSlide.
-  : Ви овозможува да пребарувате фајлови.
-  : Ви овозможува да креирате нов фолдер.

- : Ви овозможува да преместувате фајлови и фолдери во друг фолдер.
- : Ви овозможува копирање на повеќе фајлови.
- : Ви овозможува да избришете фајлови и фолдери.





Допрете на **Мени копчето**  за да пристапите на следниве опции.

- **Сортирај според:** Ви овозможува да подредувате фајлови и фолдери според Име, Големина, Датум и Тип.
- **Прикажи по:** Ви овозможува да го промените режимот на приказ во Листа или Решетка.
- **Копирај:** Ви овозможува да копирате фајлови и фолдери и да ги вметнете на друга локација.
- **Сподели:** Ви овозможува да споделите фајлови и фолдери со други лица.
- **Zip:** Ви овозможува компресирање на фајлови и фолдери во .zip фајл.
- **Прикажи/Сокриј скриени датотеки:** Ви овозможува да ги покажете или сокриете скриените фајлови.
- **Излез:** Ви овозможува да излезете од апликацијата.

Диктафон

Користете го диктафонот за снимање на говорни белешки или аудио фајлови.

Снимање на звук или говор

- 1 На почетниот екран, допрете **Апликации**  > **Апликации** јазиче > **Диктафон** .
- 2 Допрете  за да започне снимањето.
- 3 Допрете  за запирање на снимањето.
- 4 Допрете  за да ја преслушате снимката.

ЗАБЕЛЕШКА: Допрете  за да пристапите на вашата листа со снимки. Можете да ги преслушате зачуваните снимки. Прикажаното достапно време на снимање може да се разликува од вистинското време на снимање.

Испраќање на говорна снимка

- 1 Откако ќе завршите со снимањето, можете да го испратите аудио записот преку допирање на .
- 2 Изберете кој било од достапните методи за споделување.

Управувач со задачи

Со вашите апликации можете да управувате со помош на Управувачот со задачи. Лесно ќе можете да го проверите бројот на апликации кои тековно се извршуваат и да затворите одредени апликации.



Опции на Управувачот со задачи

- Допрете **Стоп** за да запрете поединечна апликација.
- Допрете **Запри сè** за да ги запрете сите апликации кои се активни во моментот.
- Допрете го **копчето Мени**  за пристап до Помош, Подреди по и Поставки.



POLARIS Office 5

POLARIS Office 5 е професионално решение за мобилна канцеларија кое им овозможува на корисниците полесно да гледаат разни видови на канцелариски документи, вклучувајќи Word, Excel и PowerPoint датотеки, каде било и во секое време, користејќи ги нивните мобилни уреди.

За да креирате Нов документ

- 1 На почетниот екран, допрете **Апликации**  > **Апликации** јазиче > **POLARIS Office 5** .
- 2 Регистрирајте ја вашата е-mail адреса на страницата за регистрација.

ЗАБЕЛЕШКА: Можете да допрете на Скокни за да ги игнорирате информациите за регистрација.

- 3 Допрете  за да започнете нов документ.
- 4 Допрете го типот на документ од паѓачката листа, а потоа изберете шаблон.
- 5 Внесете содржина во документот користејќи ги алатките на врвот на екранот и на тастатурата на екранот.
- 6 Кога ќе завршите со работа на документот, допрете  (во горниот лев агол на екранот), а потоа допрете **Зачувај** и Внесете го името на документот.

За да погледнете и уредувате документ на вашиот уред

Сега ќе можете да лесно да гледате и уредувате широк спектар на типови на датотеки, вклучувајќи ги и Microsoft Office документите и Adobe PDF, директно на вашите мобилни уреди.

Допрете на јазичето за канцелариски документи на врвот на екранот за да пребарувате документи на вашиот таблет.

Допрете на документот кој сакате да го прегледате или уредите.

Кога прегледувате документи со користење на POLARIS Office 5, предметите и изгледот остануваат исти како и во оригиналните документи.

За да ги уредите, допрете .

Google+



Оваа апликација ви овозможува да останете во контакт со луѓе преку социјалната мрежа на Google.

На почетниот екран, допрете **Апликации**  > **Апликации** јазиче > **Google+** .

ЗАБЕЛЕШКА: Оваа апликација може да биде недостапна во зависност од регионот или обезбедувачот на услуги.

Voice Search

Користете ја оваа апликација за пребарување на веб-страници со помош на говор.

- 1 На почетниот екран допрете **Апликации**  > **Апликации** јазиче > **Voice Search** .
- 2 Изговорете клучен збор или фраза кога на екранот ќе се прикаже пораката **Speak now**. Изберете еден од понудените клучни зборови.

ЗАБЕЛЕШКА: Оваа апликација може да биде недостапна во зависност од регионот или обезбедувачот на услуги.

Превземање

Со помош на оваа апликација можете да видите кои фајлови се превземени.

На почетниот екран допрете **Апликации**  > **Апликации** јазиче > **Превземање** .









Интернет

Интернет

Оваа апликација користете ја за пребарување на интернет. Прелистувачот ви дава брз, разнобоен свет на игри, музика, вести, спорт, забава и многу повеќе, токму на вашиот таблет, каде и да сте и што и да правите.

ЗАБЕЛЕШКА: При поврзувањето на овие услуги и превземањето содржини се пресметува дополнителен трошок. Проверете ги податоците за трошоците кај вашиот мрежен оператор.

На почетниот екран допрете **Апликации**  > **Апликации** јазиче > **Интернет** .

	Допрете за да се вратите наназад една страница.
	Допрете за да одите нанапред една страница, т.е. на страницата која ја имате отворено по тековната страница. Ова е спротивно од она што се случува кога ќе го допрете копчето Назад  , кое ве води на претходната страница.
	Допрете за да преминете на почетната страница.
	Допрете за да додадете ново јазиче.
	Допрете за пристап до означените страници.
	Допрете за да го стартувате QSlide.
	Допрете за да го затворите моменталното јазиче.
	Допрете за да освежите или да ја сопрете моменталната страница.

Отворање на страница

- За отворање на нова страница, допрете .
- За да одите на друга веб-страница, допрете ја страницата за да ја погледнете.

Пребарување на интернет со помош на глас



Допрете го полето за веб-адреса, допрете , изговорете го клучниот збор, а потоа изберете еден од предложените клучни зборови кои ќе се прикажат.

ЗАБЕЛЕШКА: Оваа функција може да биде недостапна во зависност од регионот или обезбедувачот на услуги.

Омилени



За да отворите означена веб-страница, допрете  на лентата со алатки на пребарувачот и изберете ја страницата.

Претходно

Допрете  на лентата со алатки на пребарувачот и изберете ја картичката **Претходно** за да отворите веб-страница од листата на последни посетени страници. За да ја избришете историјата, допрете го **Мени копчето**  > **Избриши историјат**.

Користење на QSlide

Користете ја оваа функција за да пристапите до интернет без затворање на тековната апликација.

Додека гледате содржини со пребарувачот, допрете . Тогаш можете да пребарувате други информации на вашиот таблет. За приказ на пребарувачот на цел екран, допрете .

Chrome

Користете Chrome за пребарување на информации и прегледување на веб-страници.

На почетниот екран допрете **Апликации**  > **Апликации** јазиче > **Chrome**



ЗАБЕЛЕШКА: Оваа апликација може да биде недостапна, во зависност од регионот и обезбедувачот на услуги.

Прегледување на веб-страници

Допрете го полето за веб-адреса, а потоа внесете веб-адреса или критериум за пребарување.

Отворање на страница

- За да одите на нова страница, допрете .
- За да одите на друга веб-страница, допрете ја страницата која ја сакате за да ја обележите.

Пребарување на интернет со помош на глас

Допрете го полето за адреса, допрете , изговорете го клучниот збор и изберете еден од предложените клучни зборови кои ќе се прикажат.

Синхронизирање со други уреди

Синхронизирајте ги отворените картички и означени страници за користење со апликацијата Chrome на друг уред кога сте најавени со истата Google сметка.

За да ги погледнете отворените јазичиња на други уреди, допрете го **Мени копчето**  > **Other devices**. Мора да бидете најавите на истата Google сметка на сите уреди. Изберете веб-страница која сакате да ја отворите.

Додавање и Прегледување обележувачи

За да додадете обележувачи, допрете .

За да отворите обележана веб-страница, допрете го **Мени копчето**  > **Bookmarks**.

Поставки

Пристап до менито за Поставки

1 На почетниот екран допрете **Апликации**  > **Апликации** јазиче > **Поставки** .

ИЛИ

На почетниот екран допрете го **Мени копчето**  > **Системски поставки**.

2 Изберете категорија на поставки и изберете опција.



БЕЗЖИЧНИ МРЕЖИ

Wi-Fi

Wi-Fi – Вклучување на Wi-Fi за поврзување со достапни Wi-Fi мрежи.

СОВЕТ! Како да ја добиете MAC адресата

За да поставите врска во некои безжични мрежи со MAC филтри, можеби ќе треба да ја внесете MAC адресата на вашиот таблет во рутерот.

Можете да ја најдете MAC адресата во следниот кориснички интерфејс: На почетниот екран допрете **Апликации**  > **Поставки**  > **Wi-Fi** > **Мени копче**  > **Напредно Wi-Fi** > **MAC адреса**.

Bluetooth

Вклучување или исклучување на безжичната Bluetooth функција заради користење Bluetooth.

Користење на податоци

Ја прикажува искористеноста на податоци.

Уште...

Ви овозможува споделување на фолдери со други уреди преку безжична врска.

Режим на работа во авион – Обележете го **Режим на работа во авион** за да започне. Активирањето на Режимот на работа во авион ги оневозможува сите безжични врски.

Безжична меморија – Можете да управувате со датотеки на вашиот таблет во компјутерот или да копирате датотеки на таблетот од компјутерот без USB конекција. Осигурајте се дека таблетот и компјутерот се поврзани на истата мрежа.

Потоа, внесете ја веб адресата прикажана на вашиот таблет во лентата со адреси на прелистувачот на вашиот компјутер.

Miracast – Префрлете го екранот и звукот на таблетот на Miracast dongle или на TV Wirelessly.

SmartShare Beam – Вклучете за примање на мултимедијални содржини преку SmartShare Beam од LG телефони или таблети.

VPN – Приказ на листа на виртуелни приватни мрежи (VPN) кои претходно сте ги конфигурирале. Ви овозможува додавање на различни типови VPN мрежи.

ЗАБЕЛЕШКА: Морате да поставите PIN или лозинка за заклучување на екранот пред да можете да го користите просторот за доверливост.

УРЕД

Звук

Профили на звук – Изберете Звук, Само вибрација или Бесчујно.

Јачини на глас – Раководете со јачината на звукот за известување; повратните информации и системот за допир, музика, видео, игри и други медиуми.

Јачина на вибрации – Поставете јачина на вибрации за известувања.

Звуци за известување – Ви овозможува поставување на зададен тон на свонење за известување.

Звуци на допир – Ви овозможува да го поставите вашиот таблет да испушта звук кога ќе се допрат копчињата, иконите и други елементи на екранот кои реагираат на вашиот допир.

Звуци на заклучување на екран – Ви овозможува да го поставите вашиот таблет да испушта звук при заклучување и отклучување на екранот.

Вибрирај на допир – Ви овозможува да го поставите фидбекот на вибрации кога се допира екранот на таблетот.

Екран

< Почетен екран >

Тема – Ја поставува темата на екранот на вашиот уред.

Слика за заднина – Ја поставува позадината на вашиот Почетен екран.

Ефект на екран – Го поставува ефектот кога влечете за да го смените екранот.

Дозволи кружење на почетниот екран – Обележете за да поставите постојано вртење на Почетните екрани, елиминирајќи ја потребата за враќање назад во спротивна насока кога ќе стигнат до крај.

Само вертикален приказ – Обележете за Почетниот екран секогаш да е во вертикален приказ.

Заштита и обнова на Почетно – Ви овозможува да направите бекап да ги реконструирате конфигурациите и темите на апликациите и widget-ите.

Do you know? – Овозможете ја оваа опција за да се прикаже помошната страница **Do you know?** Прикажи дополнителен почетен екран.

Помош – Прикажува информации за работењето на Почетниот екран.

< **Заклучен екран** >

Одберете заклучување на екран – Поставете тип на заклучување на екранот за да го осигурате вашиот таблет. Ќе се прикажат неколку екрани кои ќе ве поведат низ постапката за исцртување облик за отклучување на екранот. Ако имате вклучено тип на Шема на заклучување, кога ќе го вклучите вашиот таблет или кога ќе го разбудите екранот, ќе ви биде побарано да ја нацртате вашата шема за отклучување за да го отклучите екранот.

Ефект на екран – Поставување на опции за ефект при повлекување на екран.

Анимација за време – Обележете за да се покаже временска анимација за моменталната локација или за поставениот примарен град во Време врз основа на автоматската надградба на податоците.

Слика за заднина – Поставете ваша Слика за заднина на заклучен екран. Одберете ја од **Галерија** или **Галерија на слики за заднина**.

Кратенки – Ви овозможува да ги измените кратенките со **Повлекување** на заклучен екран.

Информации за сопственикот – Обележете за да го поставите името на сопственикот на уредот да биде прикажано на Заклучениот екран. Допрете за да го внесете текстот кој сакате да биде прикажан како Информации за сопственикот.

Само вертикален приказ – Обележете за Заклучениот екран секогаш да е во вертикален приказ.

Мерач на време за заклучување – Поставување на времето пред екранот автоматски да се заклучи откако ќе измине зададеното време.

Копчето за вклучување веднаш се заклучува – Штиклирајте за моментално заклучување на екранот при притиснување на копчето за напојување/заклучување. Оваа поставка добива предност над поставката Тајмер за безбедносно заклучување.

< Осветленост >

Прилагодете ја светлината на екранот.

< Време на истекување на екран >

Поставете го времетраењето на екранот

< Вклучи екран >

Обележете за да се овозможи KnockON да го вклучи и исклучи екранот. Брзо допрете го двапати централниот дел на екранот за вклучување на екранот. Допрете двапати на статусната лента, на празен дел од почетниот екран или на Екранот за заклучување за да го исклучите екранот. За најдобри резултати, не го движете таблетот додека ја користите опцијата KnockON.

< Ефект на исклучување екран >

Го поставува ефектот на исклучен екран.

< Ориентација >

Поставете го за автоматски да ја вклучите ориентацијата кога ќе го ротирате таблетот.

< Дневно сонување >

Допрете го прекинувачот за Сон за да го Вклучите или Исклучите. Кога е Вклучено се овозможува да биде прикажан поставениот скрин сејвер кога телефонот е спие додека е приклучен и/или се полни. Изберете помеѓу Часовник, Бои, Фото рамка и Табела со фотографии.

ЗАБЕЛЕШКА: Кога е вклучен заштитникот за екран, полнењето може да биде бавно.

< Тип на фонт >

Сменете го типот на прикажаниот фонт.

< Големина на фонт >

Сменете ја големината на прикажаниот фонт.

< Паметен екран >

Задржување на екранот вклучен кога уредот ги детектира вашите очи кои гледаат во екранот.

< Паметно видео >

Обележете за да го паузирате видеото кога не ги детектира вашите очи дека гледаат во екранот.

< Предни копчиња на допир >

Поставете ги предните копчиња на допир кои се прикажуваат во долниот дел на сите екрани. Поставете кои од нив да бидат прикажани, нивната позиција на лентата и нивниот изглед. Изберете ги копчињата и редоследот, темата и заднината.

< Исправка на пропорции на приказ >

Ви овозможува да го смените соодносот на некоја преземена апликација за да се поправи дисторзијата на екранот.

< Калибрација на сензорот за движење >

Ви овозможува да ја подобрите точноста на закосување и брзината на сензорот.

Меморија

ВНАТРЕШНА МЕМОРИЈА – Го прикажува вкупниот износ на простор во меморијата на уредот и наведува каков тип на податоци го користат просторот.

SD КАРТИЧКА – Го прикажува вкупниот износ на мемориски простор на microSD картичката.

Воспостави/Оневозможи SD картичка – Ја монтира и одмонтира microSD картичката од вашиот таблет, така што можете да пристапите до податоците складирани во неа, да ја форматирате картичката или безбедно да ја отстраните. Оваа поставка е избледена ако не е инсталирана microSD картичка, ако таа веќе е оневозможена, или пак ако е овозможена на компјутерот.

Избриши SD картичка – Трајно брише сè на microSD картичката и ја подготвува за употреба со вашиот таблет.

Батерија

ИНФОРМАЦИИ ЗА БАТЕРИЈАТА – Видете колку енергија од батеријата се користи за активностите на уредот. Нивото на батеријата е прикажано во проценти. Исто така се прикажува и преостанатото време за употреба.

Состојба на батеријата – Ги прикажува процентите на батеријата на Статусната лента.

Заштеда на Енергија – Управувајте ја батеријата за предметите за заштеда на енергија. Допрете го прекинувачот  за да ја вклучите оваа функција. Допрете **Заштеда на Енергија** за следниве опции.

- **Автоматска синхронизација:** Ја исклучува авто-синхронизацијата.
- **Wi-Fi:** Го исклучува Wi-Fi ако нема податовци во употреба.
- **Bluetooth:** Го исклучува Bluetooth ако не е поврзано.
- **Вибрирај на допир:** Го исклучува фидбекот на допир.
- **Осветленост:** Ја прилагодува светлината.
- **Време на истекување на екран:** Го прилагодува времетраењето на екранот.

Совети за Заштеда на Енергија – Допрете за да пристапите до некои совети за Штедење енергија.

Апликации

Прикажување на листата на апликации, како на пример кои работат во моментот или преземања.

Лизгајте настрана

Можете да користите влечење со три прсти за да ги зачувате апликациите кои се во тек на лево или да ги вратите назад во приказот.

ЛИЧНО

Сметки и синхронизација

На апликациите им дозволува да ги синхронизираат податоците во заднина, без разлика дали вие активно работите со нив. Ако ја отштиклирате оваа поставка ќе можете да ја заштедите батеријата и да го намалите (но не и да го елиминирате) користењето на податоци.

Корисник

Име на профил – Ви овозможува да го поставите името на моменталниот корисник.

Прекар – Ви овозможува да поставите прекар за вашиот таблет.

Информации за сопственикот – Штиклирајте за да го поставите името на сопственикот на уредот да се прикажува на заклучен екран. Допрете  за да го внесете текстот кој ќе биде прикажан како Инфо за сопственикот.

Додади кориснички – Ви овозможува да додадете нова сметка за таблетот и да ја користите Мулти-корисничката функција.

Локациски пристап

Пристапи до моја локација – На апликациите кои побарале дозвола од вас им овозможува да ги користат вашите информации за локација.

GPS сателити – На апликациите им овозможува да користат GPS сателити за одредување на вашата локација со точност до ниво на улица.

Локација на Wi-Fi & мобилна мрежа – На апликациите им се овозможува да ја користат услугата за лоцирање на Google за побрза проценка на вашата локација. Ќе бидат прибрани податоци за локацијата и анонимно ќе се испратат до Google.

Безбедност

Шифрирај компјутерче – Ви овозможува да енкриптирате податоци на таблетот за безбедност. Ќе мора да внесете PIN или лозинка за да го декриптирате вашиот таблет секогаш кога ќе го вклучите.

Шифрирај SD картичка – Ви овозможува да енкриптирате податоци на MicroSD за безбедност.

Пишувањето лозинка е видно – Приказ на последниот знак од скриената лозинка додека го вршите внесот.

Администратори на уред – Преглед или деактивирање на администраторите на таблетот.

Непознати извори – Зададената поставеност за инсталирање на апликации кои не се од Play Store.

Верификувај апликации – Оневозможување или предупредување пред инсталирање на апликациите кои може да бидат опасни.

Доверливи акредитиви – Приказ на доверливи СА сертификати.

Инсталирај од зачувана меморија – Изберете за инсталирање шифрирани сертификати.

Избриши препораки – Отстранување на сите сертификати.

Јазик & внес

Употребете ги Поставките на Јазикот и внес за да го изберете јазикот на текстот на вашиот таблет и да ја одберете тастатурата на екранот, вклучувајќи ги и зборовите кои сте ги додале во речникот.

Создај резервна копија и ресетирај

Арх. на мои податоци – Поставување на архивирање на вашите поставки и апликативни податоци на Google сервер.

Резервна сметка – Поставување на сметката на која сакате да ги архивирате податоците.

Автоматско враќање – Поставување на враќање на вашите поставки и апликативни податоци кога ги преинсталирате апликациите на вашиот уред.

Услуга LG Backup – Архивирање на сите информации од уредот и нивно враќање во случај на губење на податоците или замена.

Ресетирање и поставување на фабрички податоци – Ресетирање на поставките на зададените фабрички вредности и бришење на сите ваши податоци. Ако го ресетирате таблетот на овој начин, ќе бидете известени за повторно да ги внесете истите информации како кога за првпат сте го стартувале Андроид.

СИСТЕМ

Датум и време

Користете ги поставките за **Датум и време** за да го поставите начинот на кој се прикажуваат датумите. Овие поставки можете да ги употребите и за поставување на сопствено време и временска зона, наместо да го добивате тековното време од мобилната мрежа.

Пристапност

Користете ги поставките за **Пристапност** за да ги конфигурирате plug-in-ите за пристапност кои ги имате инсталирано на вашиот таблет.

ЗАБЕЛЕШКА: Потребни се дополнителни додатоци за да може да се изврши избор.

TalkBack – Ви овозможува да ја поставите TalkBack функцијата која им помага на лицата со оштетен вид преку обезбедување на вербален фидбек. За да ја вклучите функцијата допрете на преклопникот **TalkBack**  во горниот десен агол на екранот. Допрете **Поставки** на дното на екранот за да ги прилагодите поставките за TalkBack.

Инсталирај веб-скрипти – Ви овозможува да вклучите (или исклучите) поставување на веб-скрипти.

Голем текст – Обележете за ја зголемите големината на текстот.

Обратни бои – Обележи за да ја инверираш бојата.

Гестикулации за зголемување – Ви овозможува да зумирате и одзумирате со тројно допирање на екранот.

Сенки – Поставете го екранот да биде во нијанса на црната боја.

Моно аудио – Обележете за да овозможите звукот на слушалки да биде изнесен и од десниот и од левиот канал.

Допрете и држете подолго – Го поставува одложувањето на допир и задржување (краткорочно, средорочно или долго).

Помошно допирање – Смени  за промена меѓу вклучено и исклучено. Универзалниот допир може да ги замени сите хардверски копчиња.

Ориентација – Обележете за да се овозможи уредот да го ротира екранот во зависност од ориентацијата на уредот (портрет или пејзаж).

Изговори лозинка – Обележете, со што ќе може да ги изговарате вашите лозинки за логирање (наместо да ги пишувате вашите лозинки).

Внесување со еден допир – Ви овозможува да внесувате букви со секој допир на прстот на LG тастатурата.

Лесен пристап – Ви овозможува да поставите функции кога три пати ќе го допрете копчето за почетен екран.

Излез за текст-за-говор – Излезот Текст-во-говор дава звучно отчитување на текст, на пример, содржината на текстуалните пораки.

PC-врска

Изберете метод за USB-врска – Поставете го саканиот режим: **Наполни го таблетот**, **Медиумско синхронизирање (MTP)**, **LG софтвер** или **Испрати слика (PTP)**.

Прашај при поврзување – Ќе бидете запрашани за режимот на USB поврзување кога ќе се поврзете на компјутер.

Помош – Помош за USB поврзувањето.

PC Suite – Check this to use LG PC Suite with your Wi-Fi connection. Обрнете внимание дека Wi-Fi мрежата треба да биде поврзана со LG PC Suite преку Wi-Fi врска.

On-Screen Phone – Означете ја оваа опција за примање на барање за Wi-Fi поврзување од On-Screen Phone.

Помош – Помош за LG софтверот.

Додаток

Quick Cover – Активирајте Quick Cover за автоматски да се вклучи или исклучи.

USB меморија – Ја поставува функцијата Plug & Pop за USB складирање. Обележете ја опцијата панел на апликација за автоматски да се прикаже панелот на апликацијата при поврзување на OTG (во движење) USB кабелот. Допрете **Уреди го апликацискиот панел** за да ги промените апликациите кои сакате да бидат видливи.

Слушалка – Ја поставува Plug & Pop функцијата за слушалки. Обележете ја опцијата за панелот на апликација за автоматски да се прикаже панелот на апликацијата при поврзување на слушалките. Допрете го панелот за едитирање на апликации за да ги промените апликациите кои сакате да ви бидат достапни.

Лежиште – Ги поставува Plug & Pop функциите за Dock. Обележете ја опцијата за панел на апликација за автоматски да се прикаже панелот на апликација при поврзување на Dock. Допрете **Уреди го апликацискиот панел** за да ги промените апликациите кои сакате да бидат видливи.

Околу компјутерчето

Погледнете ги правните информации и проверете го статусот на вашиот уред и верзијата на софтверот.

За архивирање и обновување на податоците на уредот

Се препорачува на внатрешната меморија редовно да креирате и зачувувате фајл за архивирање, особено пред ажурирање на каков било софтвер.

Одржувањето на тековна бекап датотеката во меморијата за складирање може да ви овозможи да ги вратите податоците на уредот, ако вашиот уред е изгубен, украден или оштетен од страна на непредвиден проблем.

Оваа LG бекап апликација е поддржана помеѓу LG телефоните и таблетите, други S/W или OS верзии. Како резултат на тоа, кога ќе купите нов LG паметен телефон и таблет, можете да направите бекап на податоците од тековниот уред на вашиот нов уред.



Ако ја имате апликација за бекап инсталирана на вашиот паметен телефон и таблет, можете да направите бекап и да ги реставрирате повеќето од вашите податоци, вклучувајќи ги преземените и пре-инсталираните апликации, обележувачи, записи од календарот, контакти, поставувања за почетниот екран и системски поставувања. Исто така, ќе можете да:

- Изведете LG Бекап рачно на Вашиот уред.
- Планираете автоматски бекап на Вашиот уред.
- Ги вратите вашите податоци од уредот.

ЗАБЕЛЕШКА: Обрнете внимание дека функцијата за архивирање не поддржува архивирање на корисничките и мултимедијалните податоци (слики/видео записи/музика). Овие фајлови архивирајте ги со помош на опцијата Медиумско синхронизирање (MTP). Поврзете го вашиот таблет со вашиот компјутер со помош на USB кабел и допрете на Медиумска синхронизација (MTP).



Предупредување! За да се заштитите од неочекувани исклучувања во текот на архивирањето и враќањето заради недоволно наполнета батерија, батеријата секогаш треба да биде целосно наполнета.

LG Бекап на вашите таблет податоци

- 1 На Почетниот екран допрете **Апликации**  > јазиче **Апликации** > **LG Backup**  > **Архивирање**.
- 2 Селектирајте го полето на кое сакате да направите бекап и одберете **Следно**.
- 3 На екранот на локацијата за Бекап, допрете **Внатрешна меморија** или **SD картичка**, а потоа допрете **Почеток**.
- 4 Кога сите избрани датотеки се поткрепени, ќе ја видите пораката **Правењето на резерва е завршено**.

Ставање во распоред на автоматско архивирање



Исто така можете да програмирате автоматски бекап за податоците на вашиот таблет според вашиот поставен распоред. За да го направите ова, извршете ги следните чекори:

- 1 На почетниот екран, допрете **Апликации**  > **Апликации** јазиче > **LG Backup**  > **Планирано создавање резервна копија**.
- 2 Допрете **Резервни предмети** и одберете го квадратчето до предметот на кој сакате да му направите бекап.
- 3 Допрете **Локација на резервни копии**, допрете **Внатрешна меморија** или **SD картичка**.

- 4 Допрете **Постави време** за да поставите повторлив интервал меѓу **Неделно, Секои две недели, Месечно** и допрете на **ВКЛУЧИ**.
- 5 Допрете го прекинувачот  за да ја вклучите оваа функција.

Враќање на податоците на таблетот

ЗАБЕЛЕШКА: Сите датотеки кои се складирали на вашиот таблет се бришат пред бекап датотеката да се реставрира.

- 1 На почетниот екран, допрете **Апликации**  > **Апликации** јазиче > **LG Backup**  > **Враќање**.
- 2 На екранот **Враќање**, изберете бекап датотека која ги содржи податоците кои сакате да ги вратите.
- 3 Селектирајте го полето до ставката која сакате да ја вратите и одберете **Следно** за да ја вратите на вашиот таблет.

ЗАБЕЛЕШКА: Ве молиме имајте во предвид дека податоците на вашиот таблет ќе бидат препишани со содржината на вашиот бекап.

- 4 Ако фајлот за архивирање е шифриран, внесете ја лозинката која сте ја креирале за шифрирањето.
- 5 Кога сите избрани датотеки се реставрирани, таблетот автоматски ќе биде рестартиран.

ЗАБЕЛЕШКА: Можете да поставите Овозможи енкрипција за да ги енкриптирате вашите бекап датотеки за дополнителна заштита.

Допрете  од **LG Backup** екранот, и внесете лозинка и клуч во случај да сте ја заборавиле лозинката. Откако ќе поставите лозинка, ќе треба да ја внесете секој пат кога ќе сакате да извршите архивирање/враќање.

Ажурирање на софтверот на таблетот

Ажурирање на софтверот на таблетот

Оваа функција ви овозможува да го ажурирате фирмверот на вашиот таблет на најновата верзија од Интернет, без потреба да посетите некој сервисен центар. За повеќе информации за тоа како да ја користите оваа функција, посетете ја: <http://www.lg.com>

Бидејќи надградбата на фирмверот на мобилниот уред бара целосно внимание на корисникот за времетраењето на процесот на ажурирање, ве молиме бидете сигурни да ги проверите сите инструкции и белешки кои се појавуваат на секој чекор пред да продолжите. Ве молиме имајте предвид дека отстранувањето на USB кабелот или батеријата за време на надградбата може сериозно да го оштети вашиот таблет.

Ажурирање на софтвер за LG таблетот преку безжичен пренос (OTA)

Оваа функција ви овозможува да го ажурирате фирмверот на вашиот таблет на понова верзија преку OTA без поврзување на USB кабелот за податоци. Оваа функција е достапна единствено ако и кога LG ќе понуди нова достапна верзија на firmware за вашиот уред. Прво, можете да ја проверите верзијата на софтверот на вашиот таблет:

На почетниот екран, допрете го **Мени копчето**  > **Системски поставки** > **Околу компјутерчето** > **Информација за софтвер.**

За да извршите ажурирање на софтверот на таблетот, на почетниот екран допрете го **Мени копчето**  > **Системски поставки** > **Околу компјутерчето** > **Центар за ажурирање** > **Ажурирање на софтвер** > **Проверете сега за ажурирање.**

ЗАБЕЛЕШКА: LG го задржува правото да понуди нови достапни ажурирања на firmware само за избрани модели и по сопствена проценка, и не гарантира достапност на понова верзија на firmware за сите модели на телефони.

ЗАБЕЛЕШКА: Вашите лични податоци - вклучувајќи информации за вашиот Google профил и сите други сметки, вашиот системски/апликациски податоци и поставувања, било кои симнати апликации и вашата ДРМ лиценца - може да се изгубат во процесот на ажурирање на софтверот на вашиот уред. Затоа, LG ви препорачува да направите Бекап на вашите лични податоци пред ажурирањето на софтверот на вашиот таблет. LG не презема одговорност за каква било загуба на лични податоци.

Дополнителна опрема

Овие додатоци се достапни за употреба со вашиот таблет. (Подолу опишаните елементи можат да бидат опционални.)

Адаптер за патувања

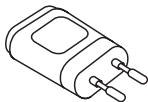

Податочен кабел

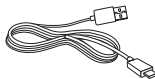

Водич за почеток на користење



ЗАБЕЛЕШКА:

- Секогаш користете оригинална LG дополнителна опрема. Непридржувањето кон ова може да го поништи вашето право на гаранција.
- Дополнителната опрема може да се разликува во одделни региони.

Отстранување на проблеми

Ова поглавје наведува некои проблеми со кои може да се судрите кога го користите вашиот таблет. За некои проблеми потребно е да се обратите до вашиот обезбедувач на услуги, но поголемиот дел од нив ќе можете да ги отстраните сами.

Порака	Можни причини	Можни мерки за корекција
Не е можно да се постават апликации	Нема поддршка од обезбедувачот на услуги или е потребна регистрација.	Обратете се до вашиот обезбедувач на услуги.
Грешка при полнењето	Батеријата не е наполнета.	Наполнете ја батеријата.
	Надворешната температура е премногу висока или премногу ниска.	Осигурајте се дека таблетот се полни на нормална температура.
	Проблеми со поврзувањето	Проверете го полначот и неговото поврзување со таблетот.
	Нема напон	Приклучете го полначот на друг извор на напојување.
	Дефектен полнач	Заменете го полначот.
	Несоодветен полнач	Користете единствено оригинална LG дополнителна опрема.

Порака	Можни причини	Можни мерки за корекција
Невозможно за примање/ праќање фотографии	Меморијата е полна	Избришете некои слики од таблетот.
Фајловите не може да се отворат	Неподдржан формат на фајл	Проверете кои формати на фајлови се поддржани.
Нема звук	Режим на вибрации	Проверете го статусот на поставките од менито за звук за да проверите дали е вклучен режим на вибрации или бесчујниот режим.
Уредот не реагира ("се замрзнува")	Повремени проблеми на софтверот	Обидете се да извршите надградба на софтверот преку веб-сајтот.

Wi-Fi (WLAN)

Ez a készülék az összes európai országban használható.
Az 5150–5350 MHz-es sáv csak beltéren használható.

Wi-Fi (WLAN)

Ova oprema može se koristiti u svim europskim zemljama.
Pojas od 5150 - 5350 MHz ograničen je samo za upotrebu u zatvorenim prostorima.

Wi-Fi (WLAN)

Това оборудване може да се използва във всички европейски страни.
Честотата от 5150 - 5350 MHz е ограничена за използване само в закрити помещения.

Wi-Fi (WLAN)

Овај уређај намењен је коришћењу у свим европским земљама.
Фреквентни опсег од 5150 до 5350 MHz је ограничен на употребу само у затвореном простору.

Wi-Fi (WLAN)

Овој уред е наменет за употреба во сите европски земји.
Користењето на појасот 5150 - 5350 MHz е ограничено само на затворени простории.

Általános tudakozó

<LG ügyfélinformációs központ>

06-40-545454

* Hívás előtt ellenőrizze a telefonszámot.

Opći upiti

<LG centar za podršku korisnicima>

(01) 55-3-55-54

* Prije pozivanja provjerite broj i pripremite vaš upit.

Общи запитвания

<Център за информация за клиенти на LG>

0700-1-5454

* Уверете се, че номерът е правилен, преди да го наберете.

Општа питања

<LG кориснички центар>

011/36-30-500

* Пре позивања проверите број и припремите питање.



CE0168!