



LG

Life's Good

ESPAÑOL
ENGLISH

Guía del usuario
User Guide

LG-D505

MFL68006201 (1.0)

www.lg.com



ESPAÑOL

Guía del usuario

- Las pantallas y las ilustraciones pueden ser distintas a las que vea en el teléfono.
- Parte del contenido de esta guía puede no ser aplicable al teléfono, depende del software y del proveedor de servicios. Toda la información de este documento puede cambiar sin previo aviso.
- Este teléfono no es adecuado para personas ciegas, ya que cuenta con un teclado de pantalla táctil.
- Copyright ©2013 LG Electronics, Inc. Reservados todos los derechos. LG y el logotipo de LG son marcas comerciales registradas de LG Group y las entidades relacionadas. Las demás marcas comerciales son propiedad de sus respectivos propietarios.
- Google™, Google Maps™, Gmail™, YouTube™, Hangouts™ y Play Store™ son marcas comerciales de Google, Inc.

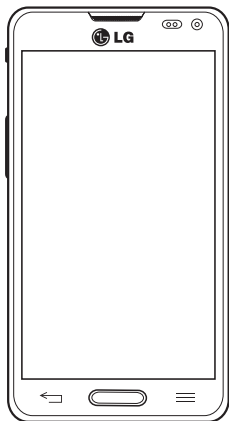

Contenido

| | |
|---|--|
| Directrices para un uso seguro y eficaz..5 | |
| Aviso importante14 | |
| Familiarizarse con el teléfono21 | |
| Información general del teléfono.....21 | |
| Instalación de la tarjeta micro SIM y de la batería.....23 | |
| Carga del teléfono25 | |
| Inserción de la tarjeta microSD26 | |
| Extracción de la tarjeta microSD27 | |
| Formateo de la tarjeta microSD.....27 | |
| Bloqueo y desbloqueo de la pantalla28 | |
| Pantalla de inicio29 | |
| Sugerencias sobre la pantalla táctil.....29 | |
| Pantalla principal30 | |
| Personalización de la pantalla de página principal.....30 | |
| Cómo volver a aplicaciones utilizadas recientemente31 | |
| Notificaciones.....31 | |
| Desliza el dedo hacia abajo para recibir notificaciones y modificar los ajustes.....32 | |
| Ajustes rápidos.....32 | |
| Iconos de indicador en la barra de estado.....33 | |
| Teclado en pantalla.....35 | |
| Introducción de letras acentuadas.....35 | |
| Configuración de la cuenta de Google...36 | |
| Conexión a redes y dispositivos.....37 | |
| Wi-Fi37 | |
| Conexión a redes Wi-Fi37 | |
| Activación de la conexión Wi-Fi y conexión a una red Wi-Fi.....37 | |
| Bluetooth.....38 | |
| Conexión a Internet mediante Bluetooth 39 | |
| Redes Wi-Fi de móviles para smartphone40 | |
| Activar Wi-Fi Direct para compartir a través de SmartShare41 | |
| SmartShare41 | |
| NFC44 | |
| Android Beam.....45 | |
| Intercambio de archivos en red.....45 | |
| Llamadas.....47 | |
| Realizar una llamada47 | |
| Llamadas a contactos.....47 | |
| Contestar y rechazar una llamada.....47 | |
| Ajuste del volumen de la llamada entrante.....48 | |
| Realizar una segunda llamada48 | |
| Finalizar una llamada.....49 | |
| Finalización de una llamada desde la barra de estado49 | |
| Ver los registros de llamadas49 | |
| Ajustes de llamadas.....50 | |
| Contactos51 | |
| Buscar un contacto.....51 | |
| Agregar un contacto nuevo51 | |
| Contactos favoritos51 | |
| Crear un grupo52 | |

| | | | |
|---|-----------|--|-----------|
| Mensajes..... | 53 | QuickRemote (man. ráp) | 67 |
| Vista de conversación..... | 53 | Para acceder a la aplicación QuickRemote y configurarla | 67 |
| Enviar un mensaje | 53 | Uso de QuickRemote..... | 68 |
| Uso de emoticonos | 54 | Opciones de QuickRemote | 68 |
| Modificación de los ajustes de mensajes..... | 54 | Live Zooming (Zoom en directo):..... | 69 |
| Correo electrónico | 55 | QSlide..... | 70 |
| Administración de una cuenta de correo electrónico..... | 55 | QuickTranslator | 71 |
| Trabajo con las carpetas de cuenta..... | 55 | VuTalk | 72 |
| Composición y envío de correos electrónicos..... | 56 | Registro en VuTalk | 72 |
| Cámara..... | 57 | Uso de VuTalk..... | 73 |
| Conocer el visor..... | 57 | Multimedia..... | 74 |
| Utilizar la configuración avanzada..... | 58 | Galería..... | 74 |
| Cómo tomar una foto rápida | 59 | Visualización de imágenes..... | 74 |
| Después de realizar una fotografía..... | 60 | Acercar y alejar mediante el zoom | 74 |
| Ver las fotos guardadas | 61 | Reproducción de vídeos | 75 |
| Videocámara | 62 | Opciones de visualización de fotos y vídeos | 75 |
| Conocer el visor..... | 62 | Eliminación de imágenes y vídeos..... | 75 |
| Utilizar la configuración avanzada..... | 63 | Establecer como fondo de pantalla | 75 |
| Cómo grabar un vídeo rápido..... | 63 | Videos | 75 |
| Después de grabar un vídeo | 64 | Reproducción de un vídeo | 76 |
| Ver los vídeos guardados..... | 64 | Música | 76 |
| Ajustar el volumen durante la visualización de un vídeo..... | 64 | Añadir archivos de música a su teléfono | 77 |
| Funciones exclusivas de LG | 65 | Transferencia de música mediante | |
| Nota rápida..... | 65 | Sincronizar medios (MTP)..... | 77 |
| Uso de las opciones de Nota rápida | 66 | Reproducir una canción | 77 |
| Visualización de las notas rápidas..... | 66 | Utilidades | 80 |
| | | Definir una alarma | 80 |
| | | Uso de la calculadora..... | 80 |
| | | Adición de eventos al calendario..... | 80 |

Contenido

| | | | |
|---|-----------|---|------------|
| Administrador de archivos | 81 | Chrome | 91 |
| Gestor de aplicaciones..... | 82 | Visualización de páginas Web | 91 |
| Grabadora de voz..... | 82 | Apertura de una página..... | 91 |
| Grabar sonido o voz | 82 | Búsqueda por voz en la Web..... | 91 |
| Enviar la grabación de voz..... | 83 | Sincronización con otros dispositivos..... | 91 |
| Administrador de tareas..... | 83 | Ajustes | 92 |
| Polaris Viewer 4 | 83 | Acceso al menú Ajustes | 92 |
| FileShare | 84 | CONEXIONES INALÁMBRICAS Y REDES .. | 92 |
| LG Copia de seguridad..... | 84 | DISPOSITIVO | 95 |
| Acerca de la copia de seguridad y | | PERSONAL..... | 99 |
| restauración de los datos del | | SISTEMA..... | 100 |
| smartphone..... | 84 | Software para PC (LG PC Suite) | 106 |
| LG Copia de seguridad de los datos del | | Actualización de software del | |
| smartphone..... | 85 | teléfono | 109 |
| Planificación de copias de seguridad | | Actualización de software del teléfono . | 109 |
| automáticas | 86 | Actualización inalámbrica del software | |
| Restauración de los datos del | | de teléfonos móviles LG..... | 109 |
| smartphone..... | 86 | Acerca de la guía de usuario | 111 |
| Google+ | 87 | Acerca de la guía de usuario..... | 111 |
| Búsqueda de voz | 87 | Marcas comerciales..... | 112 |
| Descargas | 88 | DivX HD | 112 |
| La Web..... | 89 | Accesorios | 113 |
| Internet..... | 89 | Resolución de problemas..... | 114 |
| Uso de la barra de herramientas Web.... | 89 | | |
| Visualización de páginas Web | 89 | | |
| Apertura de una página..... | 90 | | |
| Búsqueda por voz en la Web..... | 90 | | |
| Marcadores | 90 | | |
| Historial..... | 90 | | |
| Uso de QSlide..... | 90 | | |

Directrices para un uso seguro y eficaz

Lea estas sencillas instrucciones. Su desconocimiento puede ser peligroso o ilegal. En el caso de que se produjera algún fallo, su dispositivo integra una herramienta de software que recopila el registro de fallos.

La herramienta solo recopila los datos específicos del fallo, como la potencia de la señal, cell ID position cuando se interrumpe la llamada y las aplicaciones cargadas. El registro solo se utiliza para determinar la causa del fallo. Estos registros están encriptados y solo un centro de reparaciones de LG autorizado puede acceder a ellas. Deberá enviar su dispositivo a reparar.

Exposición a energía de radiofrecuencia

Información sobre exposición a ondas de radio y SAR (Specific Absorption Rate, Tasa específica de absorción).

El diseño del teléfono móvil LG-D505 cumple la normativa de seguridad vigente en materia de exposición a las ondas de radio. Esta normativa se basa en directrices científicas que incluyen márgenes de seguridad diseñados para garantizar la seguridad de todo tipo de personas, independientemente de su edad y estado de salud.

- Las directrices de exposición a ondas de radio utilizan una unidad de medición conocida como Tasa específica de absorción (SAR). Las pruebas de SAR se llevan a cabo utilizando métodos estandarizados con el teléfono mediante la transmisión al nivel más alto de potencia certificado en todas las bandas de frecuencia utilizadas.
- Aunque puede haber diferencias entre los niveles de SAR de los diferentes modelos de teléfonos LG, todos han sido diseñados para ajustarse a las directrices relevantes de exposición a ondas de radio.
- El límite de SAR recomendado por la ICNIRP (International Commission on Non-ionizing Radiation Protection, Comisión internacional de protección contra radiaciones no ionizantes) es de 2 W/kg medido sobre diez 10 gramos de tejido.
- El valor más alto de SAR registrado para el uso auditivo de este modelo de teléfono es 0,558 W/kg (10 g), mientras que el valor más alto correspondiente a su transporte junto al cuerpo es 0,570 W/kg (10 g).

Directrices para un uso seguro y eficaz

- Este dispositivo cumple las directrices de exposición a radiofrecuencia cuando se utiliza en posición normal junto al oído o cuando se sitúa a una distancia de al menos 1,5 cm del cuerpo. Si se utiliza una carcasa de transporte, un clip para el cinturón o cualquier otro tipo de soporte para el cuerpo, éstos no pueden contener partes metálicas y deben colocarse a una distancia de al menos 1,5 cm del cuerpo. Para poder transmitir archivos de datos o mensajes, este dispositivo requiere una conexión adecuada a la red. En algunos casos, la transmisión de archivos de datos o mensajes puede que sufra retrasos hasta que dicha conexión esté disponible. Compruebe que sigue las instrucciones de distancia de separación mencionadas anteriormente hasta que se haya completado la transmisión.

Cuidado y mantenimiento del producto



ADVERTENCIA:

Utilice sólo baterías, cargadores y accesorios aprobados para su utilización con este modelo de teléfono concreto. De lo contrario, puede quedar invalidada cualquier aprobación o garantía para el teléfono, y puede resultar peligroso.

- No desmonte esta unidad. Si es necesario repararla, llévela a un técnico de servicio cualificado.
- Las reparaciones que se realicen bajo garantía, a la entera discreción de LG, pueden incluir piezas o placas de repuesto nuevas o reparadas, siempre que mantengan la funcionalidad de las piezas sustituidas.
- Manténgala alejada de aparatos eléctricos como televisores, radios y ordenadores personales.
- La unidad debe alejarse de fuentes de calor como radiadores u hornos.
- No la deje caer.
- No exponga esta unidad a vibraciones mecánicas o golpes.

- Apague el teléfono en cualquier zona en la que así lo exijan normativas especiales. Por ejemplo, no lo utilice en hospitales, ya que podrían verse afectados equipos médicos sensibles.
- No coja el teléfono con las manos mojadas mientras se está cargando. Podría sufrir una descarga eléctrica y dañar gravemente el teléfono.
- No cargue el teléfono cerca de material inflamable ya que podría calentarse y provocar un incendio.
- Utilice un paño seco para limpiar el exterior de la unidad (no utilice disolventes como benceno, diluyentes o alcohol).
- No cargue el teléfono sobre superficies acolchadas.
- El teléfono se debe cargar en una zona con la ventilación adecuada.
- No esponga esta unidad a humo o polvo excesivo.
- No coloque el teléfono cerca de tarjetas de crédito o billetes de transporte, podría afectar a la información de las bandas magnéticas.
- No golpee la pantalla con un objeto punzante, ya que puede estropear el teléfono.
- No esponga el teléfono a líquidos ni humedad.
- Utilice con cuidado los accesorios (por ejemplo, los auriculares). No toque la antena si no es necesario.
- No utilice, toque ni intente retirar ni reparar el cristal agrietado si está astillado o presenta esquirlas. La garantía no cubre los daños en la pantalla causados por el uso incorrecto del dispositivo.
- El teléfono es un dispositivo electrónico que genera calor en modo normal de funcionamiento. Si se ha utilizado de forma prolongada, el contacto directo con la piel sin la ventilación adecuada puede ser molesto o provocar quemaduras. Tenga cuidado cuando manipule el teléfono durante su funcionamiento o después de éste.
- Si el teléfono se moja, desenchúfelo inmediatamente y déjelo secar por completo. No intente acelerar el proceso de secado con una fuente de calor externa, como un horno, un microondas o un secador de pelo.

Directrices para un uso seguro y eficaz

- Si el teléfono resulta mojado, una etiqueta en el interior cambiará de color. La garantía no cubre los daños producidos en su dispositivo como consecuencia de la exposición a líquidos.

Funcionamiento eficaz del teléfono

Dispositivos electrónicos

Todos los teléfonos móviles pueden recibir interferencias que pueden afectar al rendimiento.

- No utilice su teléfono móvil cerca de aparatos médicos sin solicitar permiso. Evite colocar el teléfono sobre marcapasos (es decir, no se lo coloque en el bolsillo de la camisa).
- Algunos audífonos pueden verse afectados por teléfonos móviles.
- También pueden generar pequeñas interferencias en televisores, radios, ordenadores, etc.
- Utilice el teléfono a temperaturas entre 0 °C y 40 °C, si es posible. Exponer el teléfono a temperaturas extremadamente bajas o altas podría producir daños, un funcionamiento incorrecto o incluso una explosión.

Seguridad vial

Compruebe las leyes y normativas locales sobre el uso de teléfonos móviles durante la conducción.

- No utilice el teléfono móvil mientras conduzca.
- Dedique toda su atención a la conducción.
- Salga de la carretera y aparque antes de hacer llamadas o responderlas si las condiciones de la conducción así lo requieren.
- La energía de radiofrecuencia puede afectar a algunos sistemas electrónicos de su vehículo, como la radio del coche o el equipo de seguridad.

- Si su vehículo dispone de un airbag, no lo obstruya con equipos inalámbricos portátiles o fijos. Podrían provocar un fallo del airbag y ocasionarle graves heridas debido a un funcionamiento indebido.
- Si escucha música mientras está en la calle, asegúrese de que el volumen tiene una intensidad razonable de forma que pueda ser consciente de lo que sucede en su entorno. Esto es importante sobre todo cerca de las vías de tráfico.

Lesiones auditivas



Para evitar las posibles lesiones auditivas, no se exponga a altos niveles de volumen durante largos períodos de tiempo.

Es posible que el oído sufra daños cuando se ve expuesto a sonidos de alto volumen durante largos períodos. Por lo tanto, le recomendamos que no encienda ni apague el teléfono cerca de los oídos. Le recomendamos igualmente que el volumen de la música y de las llamadas se establezca en un nivel razonable.

- Si utiliza auriculares, baje el volumen si no puede escuchar a las personas que le hablan de cerca o si la persona sentada a su lado puede escuchar lo que usted está escuchando.

NOTA: un nivel excesivo de sonido en los auriculares puede provocar pérdida de audición.

Piezas de cristal

Algunas piezas de su teléfono móvil están fabricadas con cristal. Este cristal puede romperse si el teléfono cae sobre una superficie dura o recibe un impacto fuerte. Si el cristal se rompe, no lo toque ni intente retirarlo. No utilice su teléfono hasta que un proveedor autorizado sustituya el cristal.

Derribos

No utilice el teléfono mientras se realizan derribos. Respete las restricciones y siga las normativas.

Entornos potencialmente explosivos

- No utilice su teléfono en gasolineras.
- No lo utilice cerca de productos químicos o combustibles.
- No transporte o almacene explosivos, líquidos o gases inflamables en el compartimento de su vehículo donde tenga el teléfono móvil o los accesorios.

En aviones

Los dispositivos inalámbricos pueden provocar interferencias en los aviones.

- Apague el teléfono móvil antes de embarcar.
- No lo utilice en tierra sin el permiso de la tripulación.

Niños

Deje el teléfono en un lugar seguro fuera del alcance de niños pequeños. Incluye piezas pequeñas que, si se tragan, pueden causar asfixia.

Llamadas de emergencia

Puede que las llamadas de emergencia no estén disponibles en todas las redes móviles. Por ello, nunca debe depender únicamente de su teléfono para realizar llamadas de emergencia. Consulte a su proveedor de servicios local.

Información y mantenimiento de la batería

- No es necesario descargar por completo la batería antes de volver a cargarla. A diferencia de otros sistemas de baterías, no existe ningún efecto de memoria que pueda afectar al rendimiento de la batería.
- Utilice sólo las baterías y cargadores de LG. Los cargadores de LG han sido diseñados para maximizar la vida de la batería.
- No desmonte ni provoque cortocircuitos en la batería.
- Sustituya la batería cuando deje de funcionar correctamente. La batería puede recargarse centenares de veces antes de que deba sustituirse.
- Recargue la batería si no se ha utilizado durante mucho tiempo para maximizar su funcionalidad.
- No exponga el cargador de la batería a la luz directa del sol y no lo utilice en entornos muy húmedos, como en el cuarto de baño.
- No deje la batería en lugares fríos o calientes, ya que se podría deteriorar su rendimiento.
- Existe riesgo de explosión si la batería se sustituye por otra de un tipo incorrecto.
- Deshágase de las baterías según las instrucciones del fabricante. Por favor, recíclelas siempre que sea posible. No las tire a la basura doméstica.
- Si necesita sustituir la batería, llévela al proveedor o punto de servicio autorizado más cercano de LG Electronics para obtener asistencia.
- Desenchufe siempre el cargador de la toma de corriente una vez que el teléfono haya terminado de cargarse, para evitar así un consumo de energía innecesario del cargador.
- La duración real de la batería dependerá de la configuración de red, los ajustes del producto, los patrones de uso, el tipo de batería y las condiciones ambientales.
- Asegúrese de que ningún elemento con bordes afilados, como dientes o uñas de animales, toca la batería. Podría provocar un incendio.

Directrices para un uso seguro y eficaz

DECLARACIÓN DE CONFORMIDAD

Por la presente, **LG Electronics** declara que el producto **LG-D505** cumple con los requisitos imprescindibles y cualquier otra disposición relevante de la directiva **1999/5/EC**. Puede consultar una copia de la Declaración de conformidad en <http://www.lg.com/global/declaration>

Póngase en contacto con la oficina para comprobar la conformidad de este producto:

LG Electronics Inc.

EU Representative, Krijgsman 1,

1186 DM Amstelveen, The Netherlands



Cómo desechar aparatos eléctricos y electrónicos obsoletos

- 1 Si en un producto aparece el símbolo de un contenedor de basura tachado, significa que este se acoge a la Directiva 2002/96/EC.
- 2 Todos los aparatos eléctricos o electrónicos se deben desechar de forma distinta del servicio municipal de recogida de basura, a través de puntos de recogida designados por el gobierno o las autoridades locales.
- 3 La correcta recogida y tratamiento de los dispositivos inservibles contribuye a evitar riesgos potenciales para el medio ambiente y la salud pública.
- 4 Para obtener más información sobre cómo desechar los aparatos obsoletos, póngase en contacto con su ayuntamiento, el servicio de recogida de basura o el establecimiento donde adquirió el producto.



Cómo desechar las baterías y los acumuladores gastados

- 1 Si este símbolo de un contenedor con ruedas tachado aparece en la batería o acumulador, significa que se acoge a la Directiva europea 2006/66/EC.
- 2 Este símbolo puede aparecer junto con los símbolos químicos del mercurio (Hg), cadmio (Cd) o plomo (Pb) si la batería contiene más del 0,0005% de mercurio, 0,002% de cadmio o 0,004% de plomo.
- 3 Todas las baterías y acumuladores se deben desechar de forma distinta del servicio municipal de recogida de basura, a través de los puntos de recogida designados por el gobierno o las autoridades locales.
- 4 La correcta recogida y tratamiento de baterías y acumuladores contribuye a evitar posibles riesgos para el medio ambiente, los animales y la salud pública.
- 5 Para obtener más información sobre cómo desechar las baterías y acumuladores antiguos, póngase en contacto con el ayuntamiento, el servicio de recogida de basuras o el establecimiento donde haya adquirido el producto.

Aviso importante



Lea esta información antes de comenzar a utilizar el teléfono.

Antes de llamar al servicio de atención al cliente o llevar el teléfono al servicio técnico, compruebe si los problemas de su teléfono se describen en esta sección.



1. Memoria del teléfono

Para disponer de más espacio en la memoria, tendrá que administrar sus aplicaciones y borrar algunos datos, como aplicaciones o mensajes.

Administración de aplicaciones



- 1 Desde la pantalla de inicio, toque **Aplicaciones**  > **Ajustes**  > **Aplicaciones**.
- 2 Cuando aparezca la lista de aplicaciones, desplácese y toque la aplicación que desee deshabilitar.
- 3 Toque **Desinstalar** y, a continuación, toque **Aceptar** para confirmar que desea desinstalar la aplicación.

Para detener las aplicaciones

- 1 Desde la pantalla de inicio, toque **Aplicaciones**  > **Ajustes**  > **Aplicaciones** y seleccione la ficha **EN EJECUCIÓN**.
- 2 Desplácese hasta la aplicación deseada y toque **Detener** para dejar de usarla.

Mover aplicaciones

Para administrar el almacenamiento interno de forma eficaz, puede mover las aplicaciones desde el teléfono a la tarjeta microSD.

- 1 Toque  > **Ajustes**  > **Aplicaciones**.
- 2 Toque la aplicación descargada y, a continuación, toque **Mover a la tarjeta SD**.



2. Optimización de la duración de la batería

Puede aumentar la duración de la batería entre cargas mediante la desactivación de aquellas funciones que no necesita ejecutar de forma constante en segundo plano. También puede supervisar cómo las aplicaciones y recursos del sistema consumen la energía de la batería.



Para aumentar la duración de su batería

- Desactive las comunicaciones por radio que no esté utilizando, como Wi-Fi, Bluetooth o GPS.
- Reduzca el brillo de la pantalla y establezca un tiempo de espera de pantalla más breve.
- Desactive la sincronización automática de Gmail™, Calendario, Contactos y otras aplicaciones.
- Algunas aplicaciones descargadas pueden provocar la reducción de la carga de la batería.
- Compruebe el nivel de carga de la batería mientras utiliza aplicaciones descargadas.

Para ver el nivel de carga de la batería

- 1 Desde la pantalla de inicio, toque **Aplicaciones**  > **Ajustes**  > **Acerca del teléfono** > **Batería**.
- 2 El estado (en carga o en descarga) y el nivel de la batería se muestran en el menú superior de la pantalla.

Para supervisar y controlar qué está haciendo uso de la batería

- 1 Desde la pantalla de inicio, toque **Aplicaciones**  > **Ajustes**  > **Acerca del teléfono** > **Batería** > **Uso de la batería**.
- 2 La parte inferior de la pantalla muestra el tiempo de uso de la batería y también indica las aplicaciones o servicios que usan energía de la batería de mayor a menor consumo.

Aviso importante

3. Instalación de un sistema operativo de fuente abierta

La instalación de un sistema operativo de fuente abierta y el uso de un sistema operativo diferente al proporcionado por el fabricante pueden provocar que el teléfono no funcione correctamente.

Aviso:

- Si instala y utiliza un sistema operativo diferente al proporcionado por el fabricante, el teléfono dejará de estar cubierto por la garantía.
- Para proteger el teléfono y sus datos personales, descargue aplicaciones exclusivamente de fuentes de confianza, como Play Store. Si alguna aplicación no está instalada de forma correcta, puede que el teléfono no funcione correctamente o se produzca un error grave. Deberá desinstalar esas aplicaciones del teléfono, así como todos sus datos y ajustes.

4. Uso de un patrón de desbloqueo

Establezca un bloqueo de pantalla para proteger su teléfono frente a un uso no autorizado. Para establecer el bloqueo de pantalla, siga el proceso que se detalla a continuación.

Desde la pantalla de inicio, toque **Aplicaciones**  > **Ajustes** > **Bloqueo de pantalla** > **Tipo de bloqueo** y seleccione entre **Ninguno**, **Deslizamiento**, **Desbloquear cara**, **Patrón**, **PIN** o **Contraseña**.

NOTA: En caso de que tenga problemas con Desbloquear cara, puede desbloquear la pantalla mediante un patrón y el PIN como opción de seguridad.

Aviso: Tenga cuidado a la hora de utilizar un patrón de desbloqueo, PIN o contraseña. Es muy importante que recuerde la información de desbloqueo de la pantalla que ha establecido. Dispone de 5 intentos para introducir la información de desbloqueo de pantalla. Si ha agotado las 5 oportunidades, tendrá que esperar 30 segundos para intentar desbloquear el teléfono de nuevo.

Si no puede recordar el patrón de desbloqueo, el PIN o la contraseña:

Si ha iniciado sesión en una cuenta de Google desde el teléfono y ha realizado cinco intentos para introducir el patrón correctamente, toque **¿Has olvidado el patrón?** Se le solicitará que inicie sesión en su cuenta de Google y se le pedirá que cree un nuevo patrón de desbloqueo.



Si ha establecido un PIN de copia de seguridad, podrá introducirlo para desbloquear la pantalla.

Si no ha creado una cuenta de Google en el teléfono o ha olvidado el PIN o contraseña, deberá realizar un restablecimiento completo.

5. Utilización de un restablecimiento completo (restablecimiento a los ajustes de fábrica)



Si es necesario restaurar los ajustes originales del teléfono, use el restablecimiento completo para inicializar el teléfono.

Aviso: Si realiza un reinicio completo, se eliminarán todas las aplicaciones y los datos del usuario. Recuerde realizar una copia de seguridad de todos los datos importantes antes de realizar un reinicio completo.

- 1 Apague el teléfono.
- 2 Mantenga pulsadas la **tecla de encendido/bloqueo**  + la **tecla para bajar el volumen** .
- 3 El logotipo de LG se muestra en la pantalla. Después de unos pocos segundos,



Aviso importante

aparecerá la pantalla **RESTABLECIMIENTO COMPLETO A LOS AJUSTES DE FÁBRICA**. A continuación, deje de pulsar estas teclas.

- 4 El teléfono le permitirá seleccionar la función de restablecimiento a los valores de fábrica en la utilidad de recuperación del sistema de Android pulsando la tecla de **encendido/bloqueo** .
- 5 Vuelva a pulsar la tecla de **encendido/bloqueo**  de su teléfono para confirmar el restablecimiento a sus ajustes de fábrica. Para cancelar, pulse cualquier otra tecla.

6. Uso del modo seguro

Para solucionar el funcionamiento incorrecto del teléfono.

- 1 Apague el teléfono y reinicielo. Cuando vea la animación, mantenga pulsada la **tecla para bajar el volumen** . La pantalla principal mostrará las palabras "Modo seguro" en la esquina inferior izquierda.
- 2 Desde la pantalla de inicio, toque la tecla Menú  y toque **Ajustes del sistema** > **Aplicaciones**.
- 3 Toque una de las fichas disponibles en la parte superior de la pantalla y seleccione la aplicación que desea desinstalar.
- 4 Toque **Desinstalar** y **Aceptar** para confirmar.
- 5 Después de desinstalar la aplicación, apague y reinicie el teléfono.

7. Uso de la tarjeta microSD

Las imágenes, los archivos de música y vídeo solo se pueden guardar en una memoria externa. Antes de guardar estos archivos en una memoria externa, deberá insertar una tarjeta microSD. Si no ha insertado una tarjeta microSD, no podrá guardar estos elementos en la memoria interna.

Aviso: No quite la tarjeta microSD sin antes desactivarla. De lo contrario, podría dañarse la tarjeta microSD así como el teléfono, además de corromperse los datos almacenados en la tarjeta microSD. Para desactivar la tarjeta microSD, en la pantalla de inicio, toque la **tecla Menú**  y toque **Ajustes del sistema > Almacenamiento > Desactivar tarjeta SD > Aceptar**.

8. Conexión del teléfono a un ordenador mediante USB

- 1 Utilice el cable USB incluido con el teléfono para conectar el teléfono a un puerto USB del ordenador. Recibirá una notificación para indicarle que el USB está conectado y podrá ver la ventana emergente de tipo de conexión USB.
- 2 Toque **Sincronizar medios (MTP)** para confirmar que desea transferir archivos entre la tarjeta microSD del teléfono y el ordenador.

Cuando el teléfono esté conectado como almacenamiento USB, recibirá una notificación. La tarjeta microSD del teléfono está instalada como una unidad en el ordenador. Ahora puede copiar archivos hacia y desde la tarjeta microSD.

9. Apertura y cambio de aplicaciones

Realizar varias tareas resulta sencillo con Android porque es posible ejecutar más de una aplicación a la vez. No hay necesidad de salir de una aplicación para abrir otra. Puede utilizar varias aplicaciones abiertas y cambiar de una a otra. Android gestiona cada aplicación, deteniéndola e iniciándola según sea necesario, para garantizar que las aplicaciones inactivas no consumen recursos innecesariamente.

SUGERENCIA: Para regresar a una aplicación utilizada recientemente, mantenga pulsada la **tecla de inicio** . A continuación, la pantalla muestra una lista de las aplicaciones utilizadas recientemente.

Aviso importante

10. Desbloqueo de la pantalla durante la conexión de datos

La pantalla se oscurecerá si no se toca durante un período de tiempo mientras esté utilizando una conexión de datos. Para activar la pantalla LCD, pulse la **tecla de encendido/bloqueo** [].

11. Mantenga el teléfono recto

Mantenga el teléfono recto como un teléfono normal.

Al realizar o recibir llamadas o al enviar o recibir datos, intente evitar sujetar la parte inferior del teléfono donde se encuentra la antena. Puede afectar a la calidad de la llamada.

12. Cuando la pantalla se bloquea

Si el teléfono no responde a la introducción de datos del usuario o se congela la pantalla:

Extraiga la batería, vuelva a insertarla y encienda el teléfono.

0

Mantenga pulsada la **tecla de encendido/bloqueo** [] durante 10 segundos para apagar el teléfono. Si sigue sin funcionar, póngase en contacto con el centro de servicio.

13. No conecte el teléfono mientras enciende o apaga el ordenador

No olvide desconectar el teléfono del PC cuando vaya a encenderlo o a apagarlo, ya que el PC podría dar lugar a un error.

Familiarizarse con el teléfono

Información general del teléfono

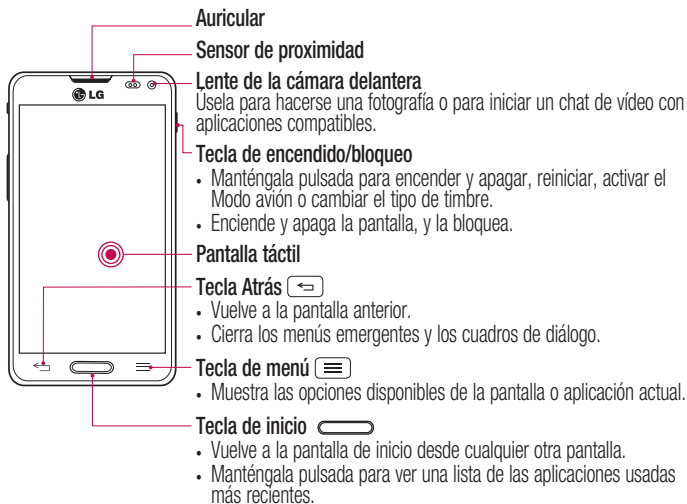

NOTA: sensor de proximidad

Al recibir y realizar llamadas, el sensor de proximidad apaga automáticamente la luz de fondo y bloquea la pantalla táctil cuando detecta que el teléfono está cerca de la oreja. Esto amplía la duración de la batería y evita que el teclado táctil se active por accidente durante las llamadas.



ADVERTENCIA:

Si coloca un objeto pesado sobre el teléfono o se sienta sobre él, puede dañar la pantalla LCD y las funciones de la pantalla táctil. No cubra el sensor de proximidad de la pantalla LCD con película de protección. Esto podría hacer que el sensor no funcionara correctamente.

Familiarizarse con el teléfono

SUGERENCIA:

- Toque la **tecla Menú**  siempre que abra una aplicación para comprobar las opciones disponibles.
- Si el teléfono tiene errores cuando lo utilice o no puede encenderlo, quite la batería, instálela de nuevo y enciéndalo una vez transcurridos 5 segundos.

Tecla Acceso Rápido (personalizable)

SUGERENCIA: Acceso Rápido

Presione para acceder rápidamente a su aplicación favorita.

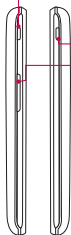

Tecla de encendido/bloqueo

Teclas de volumen

- **En la pantalla de inicio:** controla el volumen del timbre
- **Durante una llamada:** controlan el volumen del auricular
- **Durante la reproducción de una pista:** controla el volumen de forma continua

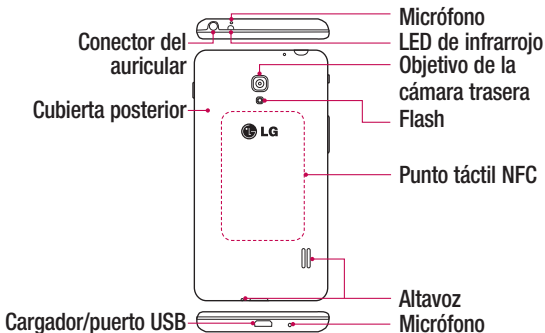

ADVERTENCIA:

- La antena NFC para este modelo se encuentra en la cubierta posterior.
- Tenga cuidado de no dañar el punto táctil NFC del teléfono que forma parte de la antena NFC.

Instalación de la tarjeta micro SIM y de la batería

Antes de comenzar a explorar su nuevo teléfono, es necesario que lo configure. Para insertar la tarjeta micro SIM y la batería:

- 1 Sujete con firmeza el teléfono con la mano. Con la otra mano, levante la cubierta de la batería usando el espacio para la punta de los dedos situado en la parte inferior de la cubierta y quítela.

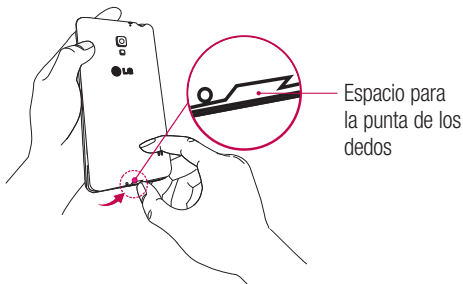

- 2 Deslice la tarjeta micro SIM en la ranura para la tarjeta micro SIM. Asegúrese de que el área de contactos dorados de la tarjeta esté colocada hacia abajo y que se inserta primero la parte de las muescas (consulte la imagen siguiente).

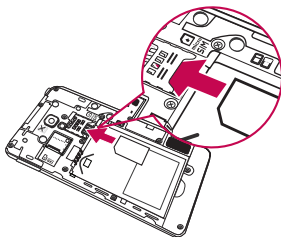

Familiarizarse con el teléfono

- 3 Inserte la batería en su sitio alineando los contactos dorados del teléfono y la batería ❶ y presiónela hacia abajo hasta que encaje en su sitio con un clic ❷.

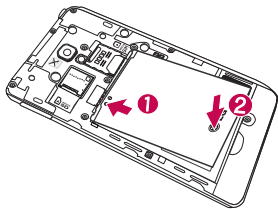

- 4 Alinee la cubierta de la batería sobre el compartimento ❶ y presiónela hacia abajo hasta que encaje en su sitio con un clic ❷.



Carga del teléfono

El teléfono utiliza una batería recargable de iones de litio. Para cargarla, se usa un adaptador USB incluido con el teléfono. Antes de usar el teléfono por primera vez, asegúrese de que la batería está completamente cargada. Las baterías descargadas tardan 3 horas en cargarse por completo.

NOTA: Compruebe que la batería está instalada antes de conectar el adaptador USB. Si se conecta el adaptador USB sin que haya una batería instalada, el teléfono no funcionará correctamente a causa del reinicio eléctrico prolongado. Además, si quita la batería con el adaptador USB conectado, puede dañar el dispositivo. Desconecte el adaptador USB antes de quitar la batería.

Aviso: Si la pantalla táctil no funciona mientras el teléfono está en proceso de carga, puede deberse a un suministro eléctrico inestable. Por lo tanto, desconecte el cable USB del dispositivo o desconecte el adaptador USB de la toma de corriente.

- 1 Conecte el adaptador USB y el cable USB.
- 2 Conecte el cable USB (tal y como se muestra a continuación) en el Cargador/puerto USB del teléfono.

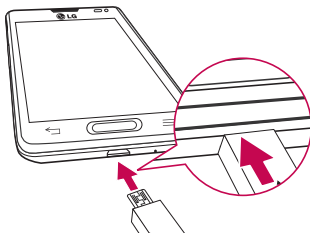

Familiarizarse con el teléfono

NOTA: debe realizarse una primera carga completa para mejorar la vida útil de la batería.

Inserción de la tarjeta microSD

Inserte una tarjeta microSD™ para usar la cámara y otras características multimedia. El contenido multimedia se puede guardar en la tarjeta microSD.

NOTA: este dispositivo admite tarjetas microSD de hasta 32 GB.

- 1 Apague el teléfono antes de insertar o quitar la tarjeta microSD. Extraiga la tapa de la batería.

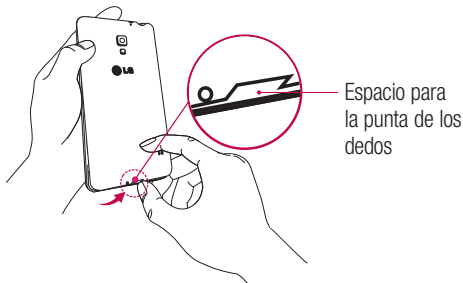

- 2 A continuación, inserte la tarjeta microSD en la ranura. Asegúrese de que el área de contactos dorados se encuentra hacia arriba.

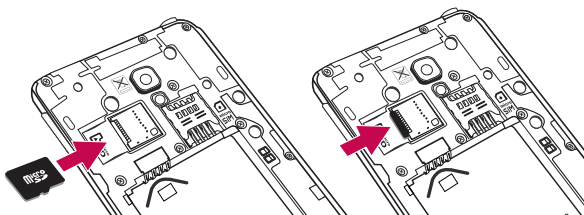

Extracción de la tarjeta microSD

Para quitar con seguridad la tarjeta microSD del teléfono, primero debe desactivarla.

- 1 Desde la pantalla de inicio, toque **Aplicaciones**  > **Ajustes**  > **Almacenamiento** > **Desactivar tarjeta SD** > **Aceptar**.
- 2 Retire la cubierta de la batería y tire con suavidad de la tarjeta microSD para quitarla de la ranura.

Aviso: No quite la tarjeta microSD sin antes desactivarla. De lo contrario, podría dañarse la tarjeta microSD así como el teléfono, además de corromperse los datos almacenados en la tarjeta microSD.

Formateo de la tarjeta microSD

Aviso: Al formatear la tarjeta microSD, se borran todos los archivos de esta.

- 1 Desde la pantalla de inicio, toque **Aplicaciones**  > **Ajustes**  > **Almacenamiento**.
- 2 Toque **Borrar tarjeta SD** (dos veces).

Familiarizarse con el teléfono

- 3 Si ha establecido un patrón de desbloqueo, introdúzcalo y toque **Borrar todo**. La tarjeta se formateará y estará lista para su uso.

NOTA: Si ya hay contenido en la tarjeta microSD, la estructura de carpetas puede ser distinta después del formateo, ya que todos los archivos se habrán eliminado.

Bloqueo y desbloqueo de la pantalla

Si no utiliza el teléfono durante un tiempo, la pantalla se apaga y se bloquea automáticamente. Esto contribuye a evitar toques accidentales y ahorra energía de la batería.

Si no está utilizando el teléfono, pulse la **tecla de encendido/bloqueo**  para bloquearlo.

Si hay algún programa ejecutándose cuando se bloquea la pantalla, es posible que siga ejecutándose en el modo de bloqueo. Se recomienda salir de todos los programas antes de entrar en el modo de bloqueo, para evitar cargas innecesarias (p. ej., una llamada telefónica, un acceso Web y comunicaciones de datos).

Para activar de nuevo el teléfono, pulse la **tecla de encendido/bloqueo** . Aparecerá la pantalla de bloqueo. Toque la pantalla de bloqueo y deslice el dedo en cualquier dirección para desbloquear la pantalla de inicio. Aparecerá la última pantalla que tenía abierta.

Sugerencias sobre la pantalla táctil

A continuación, le presentamos algunas sugerencias sobre cómo navegar por el teléfono.

Tocar: toque sólo con un dedo para seleccionar elementos, enlaces, accesos directos y letras en el teclado en pantalla.

Mantener pulsado: para mantener pulsado un elemento en pantalla, tóquelo y no levante el dedo hasta que se produzca una acción. Por ejemplo, para abrir las opciones disponibles de un contacto, mantenga pulsado el contacto en la lista Contactos hasta que se abra el menú contextual.

Arrastrar: para arrastrar un elemento, manténgalo pulsado un elemento un momento y, a continuación, mueva el dedo por la pantalla sin levantarlo hasta que llegue a la posición de destino. Puede arrastrar elementos en la pantalla de inicio para recolocarlos.

Deslizar o desplazarse: para deslizar o desplazarse, mueva rápidamente el dedo sobre la superficie de la pantalla sin detenerse desde el momento en que ha tocado la pantalla (para no arrastrar el elemento). Por ejemplo, puede deslizar el dedo sobre la pantalla hacia arriba o hacia abajo para desplazarse por una lista, o navegar por las diferentes pantallas de inicio deslizando el dedo de izquierda a derecha (y viceversa).

Tocar dos veces: toque dos veces para ampliar una página Web o un mapa. Por ejemplo, toque dos veces rápidamente una zona de la página Web para ajustarla al ancho de la pantalla. También puede tocar dos veces para ampliar y reducir después de hacer una fotografía (con la cámara) y de utilizar mapas.

Juntar y separar los dedos para ajustar el tamaño de la imagen: utilice los dedos índice y pulgar juntándolos y separándolos para acercar o alejar la imagen cuando utilice el navegador, Mapas o examine fotografías.

Girar la pantalla: en muchas aplicaciones y menús, la orientación de la pantalla se ajusta a la orientación física del dispositivo.

Pantalla de inicio

NOTA:

- Para seleccionar un elemento, toque la parte central del icono.
- No ejerza una presión excesiva. La pantalla táctil es lo suficientemente sensible como para detectar un toque ligero pero firme.
- Utilice la punta del dedo para tocar la opción que desee. Intente no tocar ninguna otra tecla.

Pantalla principal

Deslice el dedo hacia la izquierda o la derecha para ver los paneles. Puede personalizar cada panel con aplicaciones, descargas, widgets y fondos de pantalla.

NOTA: algunas imágenes de la pantalla de inicio podrían ser diferentes en función de su proveedor de telefonía.

En la parte inferior de la pantalla de inicio se encuentran los iconos del menú. Los iconos del menú permiten acceder a las funciones más habituales fácilmente, con un solo toque.



Toque el icono **Teléfono** para abrir el teclado táctil en pantalla y realizar una llamada.



Toque el icono **Contactos** para abrir sus contactos.



Toque el icono de **Mensajes** para acceder al menú de mensajes y crear aquí un nuevo mensaje.



Toque el icono de **Aplicaciones** para ver todas las aplicaciones instaladas. Para abrir cualquier aplicación, sólo tiene que tocar el icono de la lista de aplicaciones.

Personalización de la pantalla de página principal

Puede editar la pantalla de inicio mediante la incorporación de aplicaciones, descargas, widgets o fondos de pantalla. Para utilizar el teléfono de una forma más cómoda, añada sus aplicaciones y widgets favoritos a la pantalla de inicio.

Para añadir elementos a la pantalla de inicio:

- 1 También puede mantener pulsada la parte vacía de la pantalla de inicio.
- 2 Toque la ficha **Aplicaciones, Descargas, Widgets** o **Fondos de pantalla**.
- 3 Arrastre el elemento que desee a la ubicación elegida y levante el dedo.

Para eliminar un elemento de la pantalla de inicio:



Mantenga pulsado el icono que desee eliminar, arrástrelo a  y levante el dedo.

SUGERENCIA: Para añadir el icono de una aplicación a la pantalla de inicio desde la pantalla de Aplicaciones, mantenga pulsada la aplicación que desee añadir y arrástrela a la ubicación deseada.

SUGERENCIA: Uso de carpetas

Puede añadir varios iconos de aplicaciones en una carpeta. Suelte el icono de una aplicación encima de otro en la pantalla de inicio para crear una carpeta.

Cómo volver a aplicaciones utilizadas recientemente

- 1 Toque y mantenga pulsada la **tecla de inicio** . Aparecerá una ventana emergente con los iconos de las aplicaciones utilizadas recientemente.
- 2 Toque un icono para abrir su aplicación. También puede tocar la **tecla Atrás**  para volver a la pantalla anterior.

Notificaciones

Las notificaciones le avisan de la llegada de nuevos mensajes, eventos de calendario o alarmas, así como de eventos que se estén realizando en ese momento como por ejemplo, descargas de vídeo.

En el panel de notificaciones puede ver el estado actual del teléfono y las notificaciones pendientes.

Pantalla de inicio

Cuando se recibe una notificación, se muestra el icono correspondiente en la parte superior de la pantalla. Los iconos de notificaciones pendientes se muestran a la izquierda, mientras que los iconos del sistema, que muestran la intensidad de la batería o de la red Wi-Fi, se muestran a la derecha.

NOTA: las opciones disponibles pueden variar en función de la región o el proveedor de servicios.



Deslice el dedo hacia abajo para recibir notificaciones y modificar los ajustes.

Deslice hacia abajo la barra de estado para abrir el panel de notificaciones. Para cerrar el panel de notificaciones, deslice hacia arriba la barra que se encuentra en la parte inferior de la pantalla.

NOTA: toque y mantenga pulsado cualquiera de los iconos de Ajustes rápidos para ver el menú de ajustes de la función.

Ajustes rápidos

Utilice Ajustes rápidos para acceder a los ajustes de la red Wi-Fi o modificar el brillo de la pantalla entre otras opciones. Ajustes rápidos se encuentra en la parte superior del panel de notificaciones.

Para reorganizar los elementos de Ajustes rápidos en el panel de notificaciones

Abra el panel de notificaciones y toque . A continuación podrá ver y reorganizar los elementos deseados en el menú de Ajustes rápidos. Para definir que se muestren más elementos en el panel de notificaciones, toque .

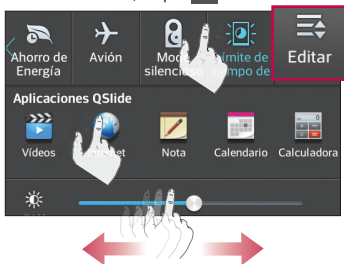

Iconos de indicador en la barra de estado

Los iconos de indicador se muestran en la barra de estado en la parte superior de la pantalla, e informan acerca de llamadas perdidas, nuevos mensajes, eventos de calendario y estados del dispositivo, entre otros.



Los iconos que se muestran en la parte superior de la pantalla proporcionan información acerca del estado del dispositivo. En la tabla siguiente se muestran algunos de los iconos más habituales.

| Icono | Descripción |
|-------|--------------------------|
| | No hay tarjeta micro SIM |
| | Sin señal |

| Icono | Descripción |
|-------|------------------------------|
| | Modo de vibración |
| | Batería cargada por completo |

Pantalla de inicio

| | | | |
|--|--|---|--|
|  | Modo avión |  | Batería en carga |
|  | Conectado a una red Wi-Fi |  | Descargando datos |
|  | Auriculares de cable |  | Cargando datos |
|  | Llamada en curso |  | Reproduciendo música SmartShare |
|  | Llamada en espera |  | GPS recibiendo datos |
|  | Llamada perdida |  | Recibiendo datos de ubicación del GPS |
|  | Bluetooth está activado |  | Los datos se están sincronizando |
|  | Tarjeta NFC, Etiqueta R/W. está disponible |  | Nuevo Gmail |
|  | Tarjeta NFC, Etiqueta R/W, P2P está disponible |  | Nuevo mensaje de Hangouts |
|  | Advertencia del sistema |  | Nuevo mensaje |
|  | Alarma activada |  | Se está reproduciendo la canción |
|  | Nuevo buzón de voz |  | El teléfono está conectado al PC a través de un cable USB o está activa la función Módem USB |
|  | El timbre está silenciado |  | Wi-Fi Direct activado |



La zona Wi-Fi portátil está activa



SmartShare activado

NOTA: la localización de los iconos en la barra de estado pueden diferir según la función o el servicio.

Teclado en pantalla

Puede escribir texto utilizando el teclado en pantalla. El teclado en pantalla aparece automáticamente en la pantalla cuando necesita introducir texto. Para mostrar manualmente el teclado, sólo tiene que tocar el campo de texto en el que desea introducir texto.

Uso del teclado e introducción de texto

 Toque este icono una vez para poner en mayúsculas la próxima letra que se va a escribir. Toque dos veces para escribir siempre en mayúscula.

 Toque este icono para pasar al teclado numérico y de símbolos.

 Toque para utilizar la función de introducción mediante voz. También puede mantener pulsado este icono para seleccionar el menú de ajustes y escritura manuscrita.

 Toque este icono para introducir un espacio.

 Toque este icono para crear una nueva línea en el campo de mensaje.

 Toque este icono para eliminar el carácter anterior.

Introducción de letras acentuadas

El teclado en pantalla permite introducir caracteres especiales (p. ej., "á").

Mantenga pulsada la tecla deseada (por ejemplo, la tecla "a"). Después de que aparezca el carácter deseado, deslice el dedo por encima y levántelo para introducirlo.

Configuración de la cuenta de Google

Al encender el teléfono por primera vez, podrá activar la red, acceder a su cuenta de Google y configurar la manera en que desea utilizar algunos servicios de Google.

Para configurar la cuenta de Google:

- Inicie sesión en una cuenta de Google desde la pantalla de configuración que aparece.
0
- Desde la pantalla de inicio, toque **Aplicaciones**  > ficha **Aplicaciones** > **Ajustes**  > **Cuentas y sincronización** > **AÑADIR CUENTA** > **Google**.

Si tiene una cuenta de Google, toque **Existente**, introduzca su dirección de correo electrónico y contraseña y, a continuación, toque . También puede tocar **Nueva** e introducir la información necesaria para crear una nueva cuenta de Google.

Una vez que ha configurado su cuenta de Google en el teléfono, este se sincronizará automáticamente con su cuenta de Google de la Web.

Sus contactos, mensajes de Gmail, eventos de calendario y otra información de estas aplicaciones y servicios de la Web se sincronizan con su teléfono. (Esto dependerá de sus ajustes de sincronización).

Tras el inicio de sesión, puede utilizar Gmail™ y los servicios de Google incluidos en el teléfono.

Conexión a redes y dispositivos

Wi-Fi



Con Wi-Fi, puede utilizar el acceso a Internet de alta velocidad con la cobertura del punto de acceso inalámbrico. Disfrute de Internet sin cables utilizando una red Wi-Fi, sin cargos adicionales.

Conexión a redes Wi-Fi

Para utilizar la conexión Wi-Fi del teléfono se debe acceder a un punto de acceso inalámbrico o "zona Wi-Fi". Algunos puntos de acceso están abiertos y basta con conectarse a ellos. Otros están ocultos o utilizan funciones de seguridad, por lo que es necesario configurar el teléfono para poder conectarse a ellos. Desconecte la conexión Wi-Fi cuando no la esté utilizando para aumentar la duración de la batería.

NOTA: si no se encuentra dentro de un área Wi-Fi o **desactiva** la opción de Wi-Fi, es posible que su operador de telefonía móvil aplique cargos adicionales por el uso de datos móviles.

Activación de la conexión Wi-Fi y conexión a una red Wi-Fi

- 1 Desde la pantalla de inicio, toque **Aplicaciones**  > ficha **Aplicaciones** > **Ajustes**  > **Wi-Fi** en CONEXIONES INALÁMBRICAS Y REDES.
- 2 Toque  para activar esta función y comenzar a buscar redes Wi-Fi disponibles.
- 3 Toque **BUSCAR** para ver una lista de redes Wi-Fi activas y dentro del radio de alcance.
 - Las redes seguras se muestran con un icono de candado.
- 4 Toque una red para conectarse a la misma.
 - Si la red está protegida, se le solicitará que introduzca la contraseña u otras credenciales. (Solicite al administrador de la red los detalles).
- 5 La barra de estado muestra iconos que indican el estado de Wi-Fi.

Bluetooth

Puede utilizar la tecnología Bluetooth para enviar datos ejecutando la aplicación correspondiente, pero no desde el menú Bluetooth, como en la mayoría de los demás teléfonos móviles.

NOTA:

- LG no se hace responsable de la pérdida, interceptación o uso indebido de los datos enviados o recibidos a través de la funcionalidad inalámbrica Bluetooth.
- Asegúrese siempre de que los dispositivos con los que comparte información, o de los que recibe datos, son fiables y seguros. Si hay obstáculos entre los dispositivos, la distancia de funcionamiento puede reducirse.
- Algunos dispositivos, especialmente los que no cuentan con la certificación de Bluetooth SIG, pueden ser incompatibles con su teléfono.

Activación del Bluetooth y asociación del teléfono con un dispositivo Bluetooth

Debe vincular los dispositivos para poder conectarse.

- 1 Desde la pantalla de inicio, toque **Aplicaciones**  > ficha **Aplicaciones** > **Ajustes**  > **Bluetooth** en CONEXIONES INALÁMBRICAS Y REDES.
- 2 Toque  para activar la conexión Bluetooth. Se mostrará la opción para que su teléfono esté visible y la opción para buscar dispositivos. A continuación, toque **Buscar dispositivos** para ver los dispositivos dentro del radio de alcance.
- 3 Seleccione de la lista el dispositivo con el que desea asociarse.

Cuando se complete la asociación, su teléfono se conectará al dispositivo.

NOTA: algunos dispositivos, especialmente los auriculares o los kits manos libres para automóvil, pueden tener un PIN de Bluetooth fijo, tal como 0000. Si el otro dispositivo tiene un PIN, se le pedirá que lo introduzca.

Envío de datos mediante la funcionalidad inalámbrica Bluetooth

1 Abra el elemento y toque .

0

Mantenga el elemento pulsado y seleccione **Compartir**.

0

Abra el elemento y toque la **tecla Menú**  > **Compartir**.

2 Toque **Bluetooth** para compartir vía Bluetooth.

NOTA: el método para seleccionar una opción dependerá del tipo de dato.

3 Buscar y vincularse a un dispositivo Bluetooth.

Recepción de datos mediante la funcionalidad inalámbrica Bluetooth

1 Desde la pantalla de inicio, toque **Aplicaciones**  > ficha **Aplicaciones** > **Ajustes**

 > **Bluetooth**.

2 Toque  para activar Bluetooth y marque la casilla de verificación en la parte superior de la pantalla para que lo puedan ver otros dispositivos.

NOTA: para seleccionar el tiempo que estará visible el dispositivo, toque la **tecla Menú**  > **Tiempo visible**.

3 Vincule los dispositivos y toque **Aceptar** cuando reciba una Solicitud de autorización Bluetooth para aceptar los archivos.

Conexión a Internet mediante Bluetooth

Conexión a Internet mediante Bluetooth le permite usar su smartphone para proporcionar una conexión de banda ancha.

Para compartir su conexión a través de Conexión a Internet mediante Bluetooth:

1 Desde la pantalla de inicio, toque la **tecla Menú**  > **Ajustes del sistema** > **Conexión a Redes**.

Conexión a redes y dispositivos

- 2 Toque el interruptor de **Conexión a Internet mediante Bluetooth**  para activar la función.

NOTA: la conexión a Internet mediante Bluetooth se puede activar únicamente cuando su smartphone está conectado a una red móvil.

Redes Wi-Fi de móviles para smartphone

También puede usar su smartphone para proporcionar una conexión de banda ancha móvil para hasta otros 8 dispositivos. Cree un punto de acceso y comparta la conexión.





Para crear un punto de acceso Wi-Fi,

- 1 desde la pantalla de inicio, toque la **tecla Menú**  > **Ajustes del sistema** > **Conexión a Redes** > **Punto de acceso Wi-Fi**.
- 2 A continuación, toque de nuevo **Punto de acceso Wi-Fi** portátil para activar la función. Una marca de verificación azul indica que la función está activa.
- 3 Toque **Configurar punto de acceso Wi-Fi** para cambiar el SSID, la contraseña, el tipo de seguridad y otras opciones del punto de acceso.

NOTA: el punto de acceso Wi-Fi portátil requiere un plan de datos DataPro adecuado. Los dispositivos conectados a su punto de acceso Wi-Fi portátil utilizan datos de su plan DataPro. Los planes no son ilimitados y es posible que se apliquen cargos importantes si se supera el límite de datos incluido. El rendimiento puede variar en función del número de dispositivos conectados y otros factores. Si no utiliza contraseña, otras personas podrán utilizar la conexión de su punto de acceso Wi-Fi portátil.

Activar Wi-Fi Direct para compartir a través de SmartShare

Wi-Fi Direct busca automáticamente dispositivos Wi-Fi Direct cercanos y muestra una lista de los encontrados. Esto le permite seleccionar un dispositivo específico para compartir datos multimedia a través de SmartShare.

- 1 Desde la pantalla de inicio, toque **Aplicaciones**  > ficha **Aplicaciones** > **Ajustes**  > **Wi-Fi** en CONEXIONES INALÁMBRICAS Y REDES.
- 2 Toque  para activarlo y toque la **tecla Menú**  > **Wi-Fi Direct**.
- 3 Seleccione de la lista de dispositivos encontrados el dispositivo al que quiera conectarse.



CREAR GRUPO : toque para activar el modo propietario de un grupo, que activa los dispositivos Wi-Fi heredados que se pueden conectar buscando el teléfono.

NOTA: Cuando el teléfono se convierta en propietario de grupo, consumirá más batería que siendo cliente. La conexión Wi-Fi Direct no proporciona servicio de Internet. Por ello, la conexión y uso de servicios en línea puede ocasionar gastos adicionales. Compruebe los gastos de transmisión de datos con su proveedor de red.

SmartShare

SmartShare utiliza la tecnología DLNA (Digital Living Network Alliance) para compartir contenido digital a través de una red inalámbrica. Ambos dispositivos deben contar con certificación de DLNA para admitir esta función.

Para activar SmartShare y permitir compartir contenidos

- 1 Desde la pantalla de inicio, toque **Aplicaciones**  > ficha **Aplicaciones** > **SmartShare** .
- 2 Toque la tecla **Menú**  > **Ajustes**.
- 3 Toque **Compartir contenido** para permitir que otros dispositivos puedan detectar

Conexión a redes y dispositivos

el suyo.

- Seleccione **Solicitud para compartir** si desea definir cómo aceptar las solicitudes de otros dispositivos. Puede elegir entre **Aceptar siempre**, **Preguntar siempre** y **Denegado siempre**.
- Toque **Recibir archivos** si desea permitir que otros dispositivos carguen archivos multimedia en su teléfono.

NOTA: Compruebe que la tarjeta microSD está insertada correctamente y que la opción **Recibir archivos** del menú Ajustes está seleccionada

- 4 Toque **Mi contenido compartido** y marque los tipos de contenido que desea compartir.





Elija entre **Foto**, **Videos** y **Música**.

- 5 SmartShare **ahora está activado y listo para compartir contenidos**.

Para controlar los dispositivos procesadores

Reproduzca en su dispositivo procesador (p. ej., TV) contenido multimedia desde la biblioteca de contenido remota (p. ej., PC).

NOTA: Asegúrese de que la funcionalidad DLNA de los dispositivos está configurada correctamente (p. ej., para TV y PC).

- 1 Desde la pantalla de inicio, toque **Aplicaciones**  > ficha **Aplicaciones** > **SmartShare** .
- 2 Toque el icono **Reproductor**  y seleccione el dispositivo de la lista de dispositivos procesadores.
- 3 Toque el icono **Biblioteca**  y seleccione el dispositivo de la biblioteca de contenido remota.
- 4 Puede navegar por la biblioteca de contenido.
- 5 Toque y mantenga pulsada una miniatura de contenido y, a continuación, toque Reproducir o toque la **tecla Menú**  > **Reproducir**.

Para compartir contenidos del teléfono al dispositivo procesador (p. ej., TV)

NOTA: asegúrese de que el dispositivo procesador está correctamente configurado.

1 Toque  /  /  en la parte superior de la pantalla mientras ve sus imágenes o vídeos con la aplicación Galería.

 : debe estar conectado a una red

 : seleccione un dispositivo de la red

 : actualmente el contenido se comparte con SmartShare.

NOTA: siga los mismos pasos para utilizar las aplicaciones Música, Vídeos y Polaris Viewer 4 para compartir contenido.

2 Seleccione el dispositivo en las listas de dispositivos procesadores para reproducir los archivos.

AVISO: compruebe que el dispositivo está conectado a su red doméstica mediante la conexión Wi-Fi para utilizar esta aplicación.

Algunos dispositivos compatibles con DLNA (p. ej., la TV) sólo admiten la función DMP de DLNA y no aparecerán en la lista de dispositivos procesadores.

Es posible que el dispositivo no pueda reproducir algunos contenidos.

Para descargar contenidos de una biblioteca de contenido remota

1 Desde la pantalla de inicio, toque **Aplicaciones**  > ficha **Aplicaciones** > **SmartShare** .

2 Toque el icono **Biblioteca**  y seleccione el dispositivo de la biblioteca de contenido remota.

3 Puede navegar por la biblioteca de contenido.

4 Toque y mantenga pulsada una miniatura de contenido y, a continuación, toque **Descargar** o toque la **tecla Menú**  > **Descargar**.

Conexión a redes y dispositivos

AVISO: No se admiten algunos contenidos.

Para cargar contenidos de una biblioteca de contenido remota

- 1 Desde la pantalla de inicio, toque **Aplicaciones**  > ficha **Aplicaciones** > **SmartShare** .
- 2 Toque el icono **Biblioteca**  y seleccione **Mi teléfono**.
- 3 Puede navegar por la biblioteca y buscar el contenido que desee.
- 4 Toque y mantenga pulsada una miniatura de contenido y, a continuación, toque **Cargar** o toque la **tecla Menú**  > **Cargar**.
- 5 Seleccione el dispositivo de la biblioteca de contenido remota para cargarlo.

AVISO: algunos dispositivos compatibles con DLNA no admiten la función de carga DMS, por lo que no se cargarán. No se admiten algunos contenidos.

NFC

NFC (del inglés Near Field Communication, Comunicación de campo cercano) es una tecnología de conectividad inalámbrica que activa la comunicación entre dos objetos cuando se aproximan a pocos centímetros el uno al otro. Al activar NFC en su teléfono, este podrá intercambiar información con otros dispositivos con NFC o leer la información a través de etiquetas inteligentes integradas en pósteres, adhesivos y otros productos.

Para encender NFC:

- 1 Desde la pantalla de inicio, toque la **tecla Menú**  > **Ajustes del sistema**.
- 2 Toque **Compartir y conectar** y toque **Conmutador NFC** .

Android Beam

Cuando esta función está activada, puede transmitir el contenido de una aplicación a otro dispositivo compatible con NFC manteniendo ambos dispositivos cerca. Por ejemplo, puede transmitir páginas de Internet, vídeos de YouTube, contactos, archivos de Polaris Office 4, entre otros. Basta con acercar los dispositivos (normalmente por la parte posterior) y tocar la pantalla. La aplicación determina qué datos se transmiten.

Para activar Android Beam:

Desde la pantalla de inicio, toque la **tecla Menú**  > **Ajustes del sistema** > **Compartir y conectar** > **Android Beam** .

NOTA: debe habilitar NFC para activar Android Beam.

Intercambio de archivos en red

Intercambio de archivos en red requiere una conexión inalámbrica. Asegúrese de que los dispositivos están usando el mismo punto de acceso (AP). El uso compartido de carpetas en red puede consumir más batería.

Para compartir la carpeta local:

- 1 Desde la pantalla de inicio, toque la **tecla Menú**  > **Ajustes del sistema**.
- 2 Toque **Compartir y conectar** > **Intercambio de archivos en red**.
- 3 Toque **Compartir mi carpeta** para compartir la carpeta de su teléfono con otros dispositivos.
- 4 Toque **Carpeta compartida** para configurar la carpeta a compartir.
- 5 Toque **Establecer contraseña** para configurar la contraseña de seguridad.
- 6 Acceda a la carpeta del teléfono escribiendo "\\ Nombre del dispositivo" o "\\ Dirección IP" en el campo de dirección URL en la ventana del ordenador.

Conexión a redes y dispositivos





Para acceder a la carpeta de otro dispositivo:

- 1 Desde la pantalla de inicio, toque la **tecla Menú**  > **Ajustes del sistema**.
- 2 Toque **Compartir y conectar** > **Intercambio de archivos en red** > **Acceda otra carpeta dispositivos**.
- 3 Toque un dispositivo para conectarlo en **DISPOSITIVOS DISPONIBLES**. Si el dispositivo está protegido mediante una contraseña, debe introducir el nombre de usuario y la contraseña. Puede acceder a la carpeta sin el nombre de usuario o contraseña siempre que la carpeta compartida del ordenador esté definida como "Todos".
- 4 Seleccione las carpetas a las que desea acceder. Este proceso puede tardar unos segundos en función del tamaño de las carpetas compartidas.
- 5 Después de conectar los dispositivos, puede leer o escribir archivos compartidos de otros dispositivos en las aplicaciones del teléfono (como Galería, Música, Administrador de archivos).
- 6 Compruebe la siguiente ruta de montaje: /sdcard/Network_folder_"Nombre del dispositivo".

CONSEJO: para ver información de ayuda acerca de esta función, toque la **tecla Menú**  > **Ayuda**.

Llamadas

Realizar una llamada

- 1 Desde la pantalla de inicio, toque **Teléfono**  para acceder al teclado.
- 2 Introduzca el número en el teclado. Para eliminar un dígito, toque **Borrar** .
- 3 Toque **Llamar**  para realizar una llamada.
- 4 Para finalizar una llamada, toque **Finalizar** .



SUGERENCIA: Para introducir el signo “+” cuando realice llamadas internacionales, mantenga pulsado  +.

Llamadas a contactos

- 1 En la pantalla de inicio, toque **Contactos**  para acceder a los contactos.
- 2 Desplácese por la lista de contactos o toque el cuadro **Buscar contactos** e introduzca las primeras letras del contacto al que desee llamar. También puede tocar una letra en la parte derecha de la pantalla para acceder a los nombres que comienzan por dicha letra.
- 3 En la lista que aparece, toque el contacto al que desea llamar.
- 4 En la pantalla Información de contacto, toque el número de teléfono al que desee llamar.

Contestar y rechazar una llamada

Pantalla bloqueada

Para responder a una llamada entrante cuando la pantalla está bloqueada, deslice el icono **Responder**  hacia cualquier dirección. Deslice el icono **Rechazar**  en cualquier dirección para rechazar la llamada entrante.

Llamadas

Pantalla desbloqueada

Para responder a una llamada entrante cuando la pantalla está desbloqueada, toque

Responder . Para rechazar la llamada, toque **Rechazar** .



SUGERENCIA: Rechazar con mensaje

Con esta opción, puede enviar rápidamente un mensaje. Esto es útil si tiene que rechazar una llamada con un mensaje durante una reunión.

Ajuste del volumen de la llamada entrante



Para ajustar el volumen de la llamada entrante durante la misma, utilice las teclas de volumen situadas en el lateral izquierdo del teléfono.

Realizar una segunda llamada

- 1 Durante la primera llamada, toque la **tecla Menú**  y seleccione **Añadir llamada**.
- 2 Marque el número o busque el contacto.
- 3 Toque **Llamar**  para conectar la llamada.
- 4 Ambas llamadas aparecerán en la pantalla de llamada. La primera llamada se pondrá en espera.
- 5 Toque la entrada de la llamada en la pantalla para cambiar entre las llamadas activas o toque **Llamada a tres**  para hablar con las dos personas a la vez.
- 6 Para finalizar las llamadas activas, toque **Finalizar** . Si no existe ninguna llamada activa, finalizará la llamada en espera.

Finalizar una llamada

Toque el botón **Finalizar**  para terminar una llamada.

NOTA: Para volver a marcar números recientes, toque **Remarcar**  al finalizar la llamada o busque el número en **Registros de llamadas** y toque **Llamar**  a la derecha de la entrada.

Si cierra la pantalla de llamada actual y vuelve a la pantalla de inicio, el icono de teléfono verde de la barra de estado le indicará que continúa en una llamada activa.

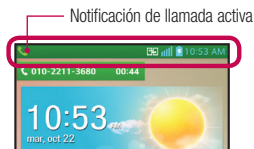

Finalización de una llamada desde la barra de estado

- 1 Toque y arrastre la barra de estado hacia abajo para abrir el panel de notificaciones.
- 2 Toque **Finalizar llamada**  para finalizar la llamada activa actualmente.

Ver los registros de llamadas

Desde la pantalla de inicio, toque **Teléfono**  y, a continuación, toque la ficha **Registro de llamadas** .

Permite ver la lista completa de todas las llamadas realizadas, recibidas y perdidas.

SUGERENCIA: Toque cualquier entrada individual del registro de llamadas para ver su fecha, hora y duración.

Llamadas

SUGERENCIA: Toque la **tecla Menú**  y, a continuación, toque **Borrar** para eliminar entradas una a una o **Eliminar todo**.

Ajustes de Llamadas

Puede configurar los ajustes de llamadas telefónicas, como el desvío de llamada y otras funciones especiales.

- 1 Desde la pantalla de inicio, toque **Aplicaciones**  > **Ajustes** .
- 2 Toque **Llamar** para establecer las opciones que desee.





Contactos

Puede añadir contactos al teléfono y sincronizarlos con los contactos de la cuenta de Google u otras cuentas que sean compatibles con la sincronización de contactos.

Buscar un contacto

- 1 En la pantalla de inicio, toque **Contactos**  para acceder a los contactos.
- 2 Toque el cuadro **Buscar contactos** e introduzca el nombre del contacto mediante el teclado. También puede tocar una letra en la parte derecha de la pantalla para acceder a los nombres que comienzan por dicha letra.

Agregar un contacto nuevo

- 1 Desde la pantalla de inicio, toque **Teléfono**  e introduzca el número del nuevo contacto.
- 2 Toque la **tecla Menú**  > **Añadir a contactos** > **Nuevo contacto**. Seleccione la cuenta que desee (si procede).
- 3 Si desea agregar una imagen al nuevo contacto, toque . Elija entre **Hacer una foto** para capturar una imagen con la cámara o **Seleccionar de galería**. A continuación busque una imagen y selecciónela.
- 4 Toque  para introducir información más específica del nombre.
- 5 Introduzca los detalles sobre el contacto.
- 6 Toque **Guardar** para guardar la entrada del contacto.

Contactos favoritos

Puede clasificar los contactos a los que llama con frecuencia como favoritos.

Para añadir un contacto a la lista de favoritos

- 1 En la pantalla de inicio, toque **Contactos**  para acceder a los contactos.
- 2 Toque un contacto para ver los detalles.



Contactos

- 3 Toque la estrella a la derecha del nombre del contacto. La estrella se vuelve dorada y el contacto se añade a los favoritos.

Para eliminar un contacto de la lista de favoritos

- 1 En la pantalla de inicio, toque **Contactos**  para acceder a los contactos.
- 2 Toque la ficha **Favoritos** para ver sus contactos favoritos.
- 3 Toque un contacto para ver los detalles.
- 4 Toque la estrella dorada a la derecha del nombre del contacto. La estrella se vuelve gris y el contacto se elimina de los favoritos.

Crear un grupo

- 1 En la pantalla de inicio, toque **Contactos**  para acceder a los contactos.
- 2 Toque la ficha **Grupos** y, a continuación, toque la **tecla Menú** () y seleccione **Nuevo grupo**.
- 3 Introduzca un nombre para el nuevo grupo. También puede definir un tono de llamada para el grupo.
- 4 Toque **Guardar** para guardar el grupo.

NOTA: si elimina un grupo, no se perderán los contactos asignados a ese grupo. Continuarán almacenados en la lista de contactos.



Mensajes

Su teléfono combina mensajes de texto y multimedia en un menú intuitivo y fácil de usar.

Vista de conversación

Los mensajes intercambiados con otra persona se visualizan por orden cronológico para así mantener la lógica de las conversaciones.

Enviar un mensaje

- 1 Desde la pantalla de inicio, toque **Mensajes**  y, a continuación, toque **Redactar**  para crear un nuevo mensaje.
- 2 Introduzca un nombre de contacto o un número de teléfono en el campo **Para**. A medida que introduzca el nombre del contacto, aparecerán contactos que coincidan. Puede tocar un destinatario sugerido. También se pueden añadir varios contactos.
- 3 Toque el campo de texto para empezar a escribir el mensaje.
- 4 Toque la **tecla Menú**  para abrir el menú de opciones. Elija entre las distintas opciones disponibles.
- 5 **Toque** Enviar para enviar el mensaje.

Aviso: El límite de 160 caracteres puede variar de un país a otro en función de la forma en la que el mensaje de texto esté codificado y del idioma en el que esté escrito el mensaje.

Aviso: Si añade un archivo de imagen, vídeo o audio a un mensaje de texto, éste se convertirá automáticamente en un mensaje multimedia y su plan de servicios disminuirá en consecuencia.

NOTA: si recibe un mensaje de texto durante una llamada, escuchará una notificación de audio.

Uso de emoticonos

Alegre sus mensajes con emoticonos.

Cuando escriba un nuevo mensaje, toque la **tecla Menú**  y, a continuación, toque **Insertar emoticono**.

Modificación de los ajustes de mensajes

Los ajustes de mensajes del teléfono están predefinidos, de modo que puede enviar mensajes desde el principio. Puede cambiar los ajustes conforme a sus preferencias.

- Desde la pantalla de inicio, toque **Mensajes**  > **tecla Menú**  > **Ajustes**.

Correo electrónico

Puede utilizar la aplicación E-mail para leer los correos electrónicos de servicios como Gmail. La aplicación E-mail admite los siguientes tipos de cuenta: POP3, IMAP y Exchange.

Su proveedor de servicios o administrador del sistema puede proporcionarle los ajustes de cuenta que necesite.

Administración de una cuenta de correo electrónico

La primera vez que abra la aplicación E-mail, se abrirá un asistente de configuración para ayudarle a configurar una cuenta de correo electrónico.

Tras la configuración inicial, E-mail muestra el contenido de su bandeja de entrada. Si ha añadido más de una cuenta, puede cambiar de cuenta.

Para añadir otra cuenta de correo electrónico:

- Abra la aplicación **E-mail** y toque la **tecla Menú**  > **Ajustes** > .

Para cambiar los ajustes de la cuenta de correo electrónico:

- Abra la aplicación **E-mail** y toque la **tecla Menú**  > **Ajustes** > **Ajustes generales**.

Para eliminar una cuenta de correo electrónico:





- Abra la aplicación **E-mail** y toque la **tecla Menú**  > **Ajustes** > toque  > toque la cuenta que desee eliminar > **Eliminar** > seleccione **Sí**.

Trabajo con las carpetas de cuenta

Abra la aplicación **E-mail**, toque la **tecla Menú**  y seleccione **Carpetas**. Cada cuenta tiene las siguientes carpetas: Bandeja de entrada, Bandeja de salida, Enviados y Borradores. En función de las funciones que admita el proveedor de servicios de la cuenta, puede contar con carpetas adicionales.

Composición y envío de correos electrónicos

Para redactar y enviar un mensaje

- 1 Desde la aplicación E-mail, toque **Escribir** .
- 2 Introduzca una dirección para el destinatario del mensaje. A medida que introduzca el texto, aparecerán las direcciones de sus contactos que coincidan. Separe las distintas direcciones con punto y coma.
- 3 Toque la **tecla Menú**  para añadir Cc/Cco y toque **Adjuntar**  para adjuntar archivos, si fuera necesario.
- 4 Escribir el asunto y el texto del mensaje
- 5 Toque **Enviar**  para enviar el mensaje.

Si no está conectado a una red, por ejemplo, si está trabajando en modo avión, los mensajes que envíe se guardarán en la carpeta de la bandeja de salida hasta que vuelva a estar conectado a la red. Si contiene algún mensaje pendiente, la carpeta Salida se mostrará en la pantalla Cuentas.

SUGERENCIA: Cuando llegue un correo electrónico nuevo a la bandeja de entrada, recibirá una notificación mediante un sonido o una vibración. Toque la notificación de correo electrónico para dejar de recibir notificaciones.

Cámara

Para abrir la aplicación Cámara, toque **Cámara**  en la pantalla de inicio.

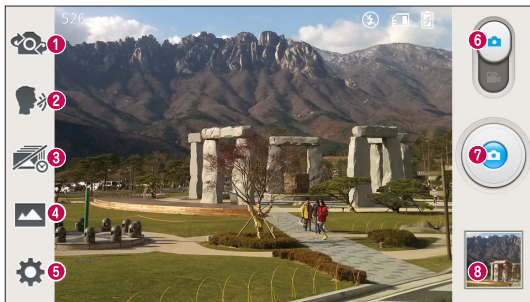

Conocer el visor













- 1 Cambiar cámara:** cambie entre la lente de la cámara trasera y la lente de la cámara delantera.
- 2 Disparo por voz:** para hacer una foto, diga una de las palabras siguientes: Cheese, Smile, Whisky, Kimchi o LG.
- 3 Disparo del temporizador de captura:** toque este icono para capturar el momento perdido antes de pulsar el disparo.
- 4 Modo disparo:** elija entre **Normal**, **HDR**, **Panorama**, **Disparo continuo** o **Disparo retardado**.
- 5 Ajustes:** toque este icono para abrir el menú de ajustes. Consulte **Utilizar la configuración avanzada** en la página siguiente.
- 6 Cambiar de modo:** toque y deslice este icono hacia abajo para cambiar al modo de vídeo.
- 7 Capturar:** toque para capturar una imagen.
- 8 Galería:** toque esta opción para ver la última foto que ha capturado. Esto le permite acceder a su galería y ver las fotos guardadas mientras está en el modo de cámara.

NOTA: antes de tomar una fotografía, asegúrese de que la lente de la cámara está limpia.

Utilizar la configuración avanzada

En el visor, toque  para abrir las opciones avanzadas. Puede modificar los ajustes de la cámara desplazándose por la lista. Tras seleccionar la opción deseada, toque la **tecla Atrás** .

| | |
|--|---|
|  | Toque si desea cambiar el menú del visor. |
|  | Permite encender el flash al tomar una foto en entornos oscuros. |
|  | Define y controla la cantidad de luz solar que recibe la foto. |
|  | Enfoca un punto específico. |
|  | Selecciona la resolución de la foto. Si elige alta resolución, el tamaño del archivo aumentará, lo que significa que podrá almacenar menos fotos en la memoria. |
|  | Aplica los ajustes de luz y color apropiados al entorno actual. |
|  | El valor ISO determina la sensibilidad del sensor de luz de la cámara. Cuanto mayor sea el valor ISO, más sensible será la cámara. Resulta útil en entornos oscuros en los que no es posible utilizar el flash. |
|  | Mejora la calidad de color en distintas condiciones lumínicas. |
|  | Aplica efectos artísticos a sus imágenes. |
|  | Establece el retraso que se aplica después de pulsar el botón de captura. Resulta muy cómodo para poder salir uno mismo en la fotografía. |



Active esta opción para utilizar los servicios de ubicación del teléfono. Realice fotografías desde cualquier lugar y etiquételas con la ubicación. Si carga imágenes etiquetadas en un blog compatible con el etiquetado geográfico, podrá ver las imágenes presentadas en un mapa.

NOTA: esta función sólo está disponible cuando el GPS está activo.



Selecciona un sonido de disparo.



Defina la ubicación de almacenamiento para las imágenes. Elija entre la memoria interna y la tarjeta SD.

SUGERENCIA:

- cuando salga de la cámara, algunos ajustes volverán a sus valores predeterminados, como el balance de blancos, el tono de color, el temporizador y el modo de escena. Compruébelos antes de realizar la siguiente fotografía.
- El menú de ajustes se muestra sobre el visor, por lo que al cambiar el color de la foto o los elementos de calidad, verá una vista previa de la imagen modificada detrás del menú Ajustes.

Cómo tomar una foto rápida

- 1 Abra la aplicación **Cámara**.
- 2 Con el teléfono en posición horizontal, apunte la lente hacia el objeto que desea fotografiar.
- 3 Aparecerá un cuadro de enfoque en el centro de la pantalla del visor. También puede tocar en cualquier punto de la pantalla para enfocar allí.
- 4 Cuando el cuadro de enfoque se vuelva verde, significará que la cámara ha enfocado el tema.
- 5 Toque  para capturar la fotografía.

Después de realizar una fotografía

Toque  para ver la última foto que ha tomado.



Toque para compartir su foto por medio de la función **SmartShare**.



Toque este icono para hacer otra fotografía inmediatamente.



Toque para enviar su foto a otros o para compartirla a través de servicios de redes sociales.



Toque para borrar la fotografía.

SUGERENCIA: Si dispone de una cuenta de una red social y la configura en el teléfono, puede compartir sus fotos con la comunidad de dicha red social.

Toque la tecla **Menú** () para abrir todas las opciones avanzadas.

Usar imagen como: toque para utilizar la fotografía como **foto de contacto**, **fondo de pantalla de página principal** o **pantalla de bloqueo**.

Mover: toque para mover la fotografía a otro lugar.

Copiar: toque para copiar la foto seleccionada y guardarla en otro álbum.

Renombrar: toque esta opción para editar el nombre de la foto seleccionada.

Girar a la izquierda/derecha: toque para girar a la izquierda o la derecha.

Recortar: permite recortar la foto. Desplace el dedo por la pantalla para seleccionar el área que desee recortar.

Editar: permite ver y editar la foto.



Aplica un efecto de brillo a la foto.



Aplica efectos artísticos a sus fotos.



Aplica efectos de color a sus fotos.



Aplica a sus fotos opciones adicionales.

Presentación: le muestra automáticamente las imágenes de la carpeta actual de forma consecutiva.

Detalles: permite obtener más información sobre el contenido.

Ver las fotos guardadas

Puede acceder a las fotos guardadas en el modo de cámara. Tan solo toque la vista previa de la imagen en la parte inferior de la pantalla y se mostrará su Galería.

- Para ver más fotos, desplácese hacia la izquierda o hacia la derecha.
- Para ampliar o reducir la imagen, puede tocar dos veces la pantalla con dos dedos y juntarlos o separarlos, respectivamente.

Videocámara

Conocer el visor

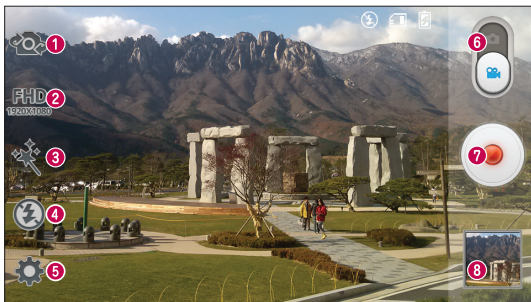







- 1 Cambiar cámara:** cambie entre la lente de la cámara trasera y la lente de la cámara delantera.
- 2 Tamaño de vídeo:** toque esta opción para configurar el tamaño (en píxeles) del vídeo que va a grabar.
- 3 Efecto en vivo:** el efecto en vivo proporciona varios efectos visuales cuando se graba un vídeo.
- 4 Flash:** permite encender el flash al grabar un vídeo en entornos oscuros.
- 5 Ajustes:** toque este icono para abrir el menú de ajustes. Consulte **Utilizar la configuración avanzada** en la página siguiente.
- 6 Modo de cámara:** toque y deslice el icono hacia arriba para cambiar al modo de cámara.
- 7 Grabar:** toque para comenzar a grabar un vídeo.
- 8 Galería:** toque esta opción para ver el último vídeo grabado. Le permite acceder a la galería y ver los vídeos guardados en el modo de vídeo.



SUGERENCIA: Cuando esté grabando un vídeo, coloque dos dedos sobre la pantalla y júntelos para utilizar la función de zoom.

Utilizar la configuración avanzada

En el visor, toque  para abrir todas las opciones avanzadas.

| | |
|--|--|
|  | Toque si desea cambiar el menú del visor. |
|  | Define y controla la cantidad de luz solar que entra en el vídeo. |
|  | Mejora la calidad de color en distintas condiciones lumínicas. |
|  | Seleccione un tono de color para utilizarlo en su nueva vista. |
|  | Active esta opción para utilizar los servicios de ubicación del teléfono. |
|  | Defina la ubicación de almacenamiento para las imágenes. Elija entre la memoria interna y la tarjeta SD. |

Cómo grabar un vídeo rápido

- 1 Abra la aplicación **Cámara** y toque el icono del **modo Vídeo**.
- 2 El visor de la videocámara aparece en la pantalla.
- 3 Mientras sujeta el teléfono, oriente la lente hacia el objeto o sujeto que desee grabar en vídeo.
- 4 Toque  una vez para iniciar la grabación.
- 5 Aparecerá un temporizador en el que se mostrará la duración del vídeo.
- 6 Toque  en la pantalla para detener la grabación.

NOTA: toque  en la pantalla para hacer una foto durante la grabación.

Después de grabar un vídeo

Toque  para ver el último vídeo que ha realizado.



Toque para compartir su vídeo por medio de la función **SmartShare**.



Toque este icono para grabar otro vídeo inmediatamente.



Toque para enviar su vídeo a otros o para compartirlo a través de servicios de redes sociales.



Toque para borrar el vídeo.

Ver los vídeos guardados

- 1 En el visor, toque la vista previa de la imagen en la parte inferior de la pantalla.
- 2 Se muestra la Galería en la pantalla.
- 3 Toque un vídeo para reproducirlo automáticamente.

Ajustar el volumen durante la visualización de un vídeo





Para ajustar el volumen de un vídeo mientras se está reproduciendo, utilice las teclas de volumen del lado izquierdo del teléfono.

Funciones exclusivas de LG

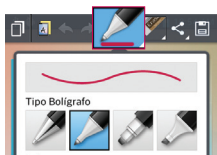
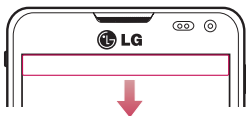
Nota rápida

La función **QuickMemo** le permite tomar notas y hacer capturas de pantalla. Podrá capturar pantallas, dibujar en las mismas y compartirlas con familiares y amigos con la función Nota rápida.



- 1 Acceda a la función QuickMemo, deslice la barra de estado hacia abajo y toque .
- 2 Seleccione la opción de menú deseada entre **Tipo Bolígrafo**, **Color** y **Borrador**. A continuación, cree una nota.
- 3 Toque  en el menú Editar y seleccione  para guardar la nota. Para salir de QuickMemo en cualquier momento, toque la **tecla Atrás** .







NOTA:

- use la punta del dedo para utilizar la función QuickMemo. No utilice la uña.
- También puede acceder a **QuickMemo** pulsando la tecla Acceso Rápido. (Cuando la aplicación predeterminada es **QuickMemo**.)

Funciones exclusivas de LG

Uso de las opciones de Nota rápida

Al utilizar la función Nota rápida, puede utilizar fácilmente sus opciones.

| | |
|--|---|
|  | Toque para conservar la nota actual en pantalla y utilizar el teléfono a la vez. |
|  | Seleccione si desea utilizar la pantalla de fondo. |
|  | Le permite deshacer y rehacer acciones anteriores. |
|  | Seleccione el tipo de lápiz y el color. |
|  | Borra la nota creada. |
|  | Toque para enviar su nota a otros o para compartirla a través de los servicios de redes sociales. |
|  | Guarda la nota en la Galería . |

Visualización de las notas rápidas

Desde la pantalla de inicio, toque **Aplicaciones**  > **Galería**  y seleccione el álbum **QuickMemo**.

QuickRemote (man. ráp)

QuickRemote convierte su teléfono en un mando universal para controlar su TV, DVD o Blu-ray.

NOTA: es posible que QuickRemote no esté disponible para algunos dispositivos y áreas.

Para acceder a la aplicación QuickRemote y configurarla

- 1 Desde la pantalla de inicio, toque **Aplicaciones**  > **QuickRemote** .
- 2 Toque  **Sala de estar** para seleccionar un tipo de sala y toque para añadir el dispositivo.





- 3 Seleccione el tipo y la marca del dispositivo, a continuación siga las instrucciones en pantalla para configurar el dispositivo.

NOTA: QuickRemote (man. ráp) funciona como un mando a distancia normal con señales infrarrojas (IR). Tenga cuidado de no cubrir el sensor de infrarrojos en la parte superior del teléfono cuando use la función QuickRemote (man. ráp). Es posible que no se admita esta función dependiendo del modelo, el fabricante y la empresa que ofrece el servicio.

Funciones exclusivas de LG

Uso de QuickRemote

- 1 Desde la pantalla de inicio, toque **Aplicaciones**  > **QuickRemote**  para abrir la barra QuickRemote con todos los mandos a distancia configurados.
- 2 Seleccione el mando a distancia que desee tocando su tipo/nombre en la parte superior de la barra QuickRemote.
- 3 Toque los botones en el mando a distancia mostrado.

NOTA: al añadir un mando a distancia de TV, QuickRemote puede usar el botón Entrada para configurar el mando a distancia adecuado. La fuente de entrada de TV se puede cambiar al configurar el botón ENTRADA. Para restablecer la fuente de entrada de su TV, toque el botón ENTRADA de QuickRemote varias veces (en función del número de dispositivos conectados a la TV).

Opciones de QuickRemote

Para acceder al menú Opciones de QuickRemote, toque la **tecla Menú**  (en la barra Tecla táctil frontal) para seleccionar la opción que desee.

NOTA: Si pulsa un botón del QuickRemote durante la reproducción de música en segundo plano, se silenciará durante un segundo.

Live Zooming (Zoom en directo):

Live Zooming (Zoom en directo) le permite acercar o alejar una parte de un vídeo que se está reproduciendo para aumentar o reducir la parte deseada.

Durante la visualización de un vídeo, utilice los dedos índice y pulgar juntándolos y separándolos para acercar o alejar la imagen.



NOTA:

- Cuando esté en modo de reproducción de vídeo, deslice la pantalla hacia arriba o hacia abajo para ajustar el brillo de la pantalla.
- Cuando esté en modo de reproducción de vídeo, deslice la pantalla hacia la izquierda o la derecha para retroceder o avanzar.

NOTA: no ejerza una presión excesiva. La pantalla es lo suficientemente sensible como para detectar un toque ligero pero firme.

Funciones exclusivas de LG

QSlide

La **función QSlide** permite una superposición en su pantalla del teléfono para realizar varias tareas.



| | | |
|---|--|--|
| 1 | | Toque para salir de la función QSlide y vuelva al modo de ventana a tamaño completo. |
| 2 | | Deslice para ajustar la transparencia. |
| 3 | | Toque para salir de la función QSlide. |

NOTA: la función QSlide admite hasta dos ventanas a la vez.

- 1 Abra el panel de notificaciones y toque la aplicación que desee en la sección **Aplicaciones QSlide**.

0

Toque mientras usa una aplicación compatible con QSlide. La función se mostrará de forma continua en una pequeña ventana en la pantalla.

- 2 Deslice para ajustar el nivel de transparencia.

QuickTranslator

Apunte con la cámara de su smartphone a la frase que desee traducir a su idioma. Puede obtener una traducción en tiempo real en cualquier momento y lugar.

En la Google Play Store puede comprar más diccionarios para realizar traducciones cuando esté desconectado.

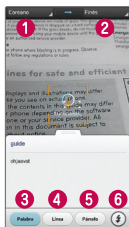

- 1 Idioma de origen
- 2 Idioma de destino
- 3 Traducción de palabra
- 4 Traducción de la frase
- 5 Traducción de párrafo
- 6 Flash

- 1 Toque  > ficha **Aplicaciones** > **QuickTranslator**.
- 2 Toque **Palabra**, **Línea** o **Block** (Párrafo).
- 3 Toque el idioma que desea para seleccionarlo.
- 4 Apunte el teléfono unos segundos hacia el objetivo que desee traducir.

NOTA: solo se proporciona un diccionario de forma gratuita. Si desea diccionarios adicionales, deberá comprarlos por separado. En la lista siguiente, seleccione el diccionario que desea instalar como diccionario complementario.

NOTA: en función del tamaño, el color, el brillo y el ángulo de las letras del texto que se desee traducir puede que exista alguna diferencia en la tasa de reconocimiento.

Funciones exclusivas de LG

VuTalk

Utilice VuTalk para crear contenido en la libreta de notas con escritura manual interactiva y conversaciones emotivas compartidas en tiempo real.

NOTA:

- Es posible que se apliquen cargos adicionales por los servicios de datos al usar VuTalk.
- Para utilizar VuTalk, conecte un dispositivo con la función VuTalk disponible precargada.
- Solo podrá utilizar VuTalk al conectarse a una red móvil, además de durante las llamadas.
- Tenga en cuenta que la pantalla puede bloquearse si no introduce ningún dato durante un periodo determinado de tiempo.

Registro en VuTalk

- 1 En la pantalla de inicio, toque **Contactos** .
 - 2 Toque  para aceptar los términos y condiciones.
- Una vez registrado en el servicio VuTalk, podrá realizar la configuración tocando .
 - También puede registrar el servicio VuTalk tocando  durante una pantalla de llamada.



Uso de VuTalk

- 1 Seleccione el usuario de VuTalk de los contactos.
 - Si toca , puede mostrar únicamente el usuario de VuTalk.
- 2 Toque  en la pantalla de detalles del contacto.

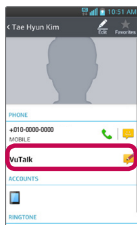

Pantalla de detalles del contacto



Ejecutar VuTalkre

- Toque  para adjuntar una imagen, fotografía, lugar, pegatina.



- 3 Toque  o  para finalizar la función VuTalk.
 - VuTalk guardó el contenido de la Libreta de notas al finalizar la función VuTalk.
 - Toque  para finalizar la función VuTalk, ya que seguirá ejecutándose cuando la pantalla cambie a la pantalla de inicio tras tocar la tecla de inicio.

Galería

Puede almacenar archivos multimedia en una memoria interna para acceder fácilmente a todos sus archivos multimedia. Utilice esta aplicación para ver archivos multimedia como fotografías y vídeos.

- 1 Desde la pantalla de inicio, toque **Aplicaciones**  > ficha **Aplicaciones** > **Galería** .

Puede gestionar y compartir todos los archivos de vídeo e imagen con la Galería.

NOTA:

- En función del software que se haya instalado en el dispositivo, algunos formatos de archivo no son compatibles.
- En función de su codificación, puede que algunos archivos no se muestren correctamente.

Visualización de imágenes

Al abrir la Galería se muestran todas las carpetas disponibles. Cuando otra aplicación, como E-mail, guarda una imagen, se crea automáticamente la carpeta de descargas, en la que se guardará la fotografía. Del mismo modo, al realizarse una captura de pantalla, se crea la carpeta Capturas de pantalla. Toque la carpeta que desee abrir. Las fotos se muestran en la carpeta ordenadas por fecha de creación. Seleccione una fotografía para verla en pantalla completa. Desplácese a la derecha o a la izquierda para ver la imagen anterior o siguiente.

Acercar y alejar mediante el zoom

Para ampliar una imagen, utilice uno de los métodos siguientes:

- Toque dos veces la zona que desea ampliar. Toque dos veces de nuevo para regresar a la vista de pantalla completa.
- Coloque dos dedos sobre la zona que desea ampliar y sepárelos. Pellizque hacia dentro para alejar.

Reproducción de vídeos

En la vista previa de los archivos de vídeo se muestra el icono . Seleccione un vídeo y toque para reproducirlo.

Opciones de visualización de fotos y vídeos

Cuando esté viendo una foto o un vídeo, toque la **tecla Menú** y utilice las opciones avanzadas de edición.

Eliminación de imágenes y vídeos

Utilice uno de los métodos siguientes:

- En una carpeta, toque y seleccione las fotografías y los vídeos que desee eliminar. A continuación, toque **Borrar**.
- Cuando esté viendo una foto o un vídeo, toque .

Establecer como fondo de pantalla

Cuando visualice una foto, toque la **tecla Menú** > **Usar imagen como** y seleccione **Foto de contacto**, **Fondo de pantalla** o **Fondo de bloqueo**.

NOTA:

- Algunos formatos de archivo no son compatibles en función del software instalado en el dispositivo.
- Si el tamaño de archivo es superior a la capacidad de memoria disponible, puede producirse un error al abrir los archivos.









Vídeos

El teléfono cuenta con un reproductor de vídeo integrado para que pueda reproducir sus vídeos favoritos. Para acceder al reproductor de vídeo, en la pantalla de inicio, toque **Aplicaciones** ficha **Aplicaciones** > **Vídeos** .

Multimedia

Reproducción de un vídeo

- 1 Desde la pantalla de inicio, toque **Aplicaciones**  > ficha **Aplicaciones** > **Videos** .
- 2 Seleccione el vídeo que desea reproducir.

| | |
|--|---|
|  | Toque para poner la reproducción de vídeo en pausa. |
|  | Toque para continuar con la reproducción de vídeo. |
|  | Toque para avanzar 10 segundos. |
|  | Toque para retroceder 10 segundos. |
|  | Toque para controlar el volumen del vídeo. |
|  | Toque para cambiar el aspecto de la pantalla de vídeo. |
|  | Toque el acceso a QSlide y mostrar el vídeo en una ventana pequeña. |
|  | Toque para compartir su vídeo por medio de la función SmartShare. |
|  | Toque para bloquear la ventana. |

Para cambiar el volumen mientras está viendo un vídeo, pulse las teclas de volumen en el lado izquierdo del teléfono.

Mantenga pulsado un vídeo de la lista para acceder a las opciones siguientes: **Compartir**, **Recortar**, **Borrar** y **Detalles**.

Música

El teléfono cuenta con un reproductor de música para que pueda escuchar todas sus canciones favoritas. Para acceder al reproductor de música, en la pantalla de inicio, toque **Aplicaciones**  ficha **Aplicaciones** > **Música** .

Añadir archivos de música a su teléfono

Comience transfiriendo archivos de música a su teléfono:

- Transfiera música mediante Sincronizar medios (MTP).
- Descarga inalámbrica desde la Red.
- Sincronización del teléfono con el ordenador.
- Recepción de archivos mediante Bluetooth.

Transferencia de música mediante Sincronizar medios (MTP)

- 1 Conecte el teléfono al PC mediante el cable USB.
- 2 Seleccione la opción **Sincronizar medios (MTP)**. Su teléfono aparecerá como otro disco duro en el ordenador. Haga clic en la unidad para verla. Copie los archivos de su PC a la carpeta de la unidad.
- 3 Cuando termine de transferir los archivos, deslice hacia abajo la barra de estado y toque **Conectado por USB > Sólo carga**. Ahora puede desconectar el dispositivo de forma segura.

Reproducir una canción

- 1 Desde la pantalla de inicio, toque **Aplicaciones**  > ficha **Aplicaciones > Música** .
- 2 Toque la ficha **Canciones**.
- 3 Seleccione la canción que desea reproducir.



Toque para encontrar los archivos con YouTube.



Toque para compartir su música a través de la función SmartShare.











Toque para ajustar el modo de aleatorio.



Toque para ajustar el modo de repetición.

Multimedia

| | |
|--|--|
|  | Toque para controlar el volumen de la música. |
|  | Toque para poner la reproducción en pausa. |
|  | Toque para reanudar la reproducción. |
|  | Toque para pasar a la siguiente pista del álbum o de la lista de reproducción. |
|  | Toque para volver al principio de la canción. Toque dos veces para volver a la canción anterior. |
|  | Toque para establecer la canción actual como favorita |
|  | Toque para ver la lista de reproducción actual. |
|  | Toque para establecer el efecto de audio. |

Para cambiar el volumen mientras está escuchando música, pulse las teclas de volumen en el lado izquierdo del teléfono.

Mantenga pulsada cualquier canción de la lista para acceder a las opciones siguientes: **Reproducir**, **Añadir a lista de reproducción**, **Compartir**, **Fijar como timbre**, **Borrar**, **Detalles** y **Buscar**.

NOTA:

- Algunos formatos de archivo no son compatibles en función del software instalado en el dispositivo.
- Si el tamaño de archivo es superior a la capacidad de memoria disponible, puede producirse un error al abrir los archivos.



NOTA: el copyright de los archivos de música puede estar protegido por tratados internacionales y leyes nacionales.

Por tanto, puede que sea necesario obtener permiso o una licencia para reproducir o copiar música.

En algunos países, las leyes nacionales prohíben la realización de copias de material protegido con copyright. Antes de descargar o copiar el archivo, infórmese sobre la legislación relativa a este tipo de material en el país correspondiente.





Utilidades

Definir una alarma





- 1 Desde la pantalla de inicio, toque **Aplicaciones**  > ficha **Aplicaciones** > **Alarma**  > .
- 2 Establezca la hora de la alarma que desee.
- 3 Puede configurar: **Repetir**, **Repetición de alarmas**, **Vibración**, **Sonido de alarma**, **Volumen de alarma**, **Inicio automático de aplic.**, **Desbloqueo inteligente** y **Notas**.
- 4 Toque **Guardar**.

NOTA: para cambiar los ajustes de la alarma en la pantalla que contiene la lista de alarmas, toque la **tecla Menú**  y seleccione **Ajustes**.

Uso de la calculadora

- 1 Desde la pantalla de inicio, toque **Aplicaciones**  > ficha **Aplicaciones** > **Calculadora** .
- 2 Toque las teclas numéricas para insertar números.
- 3 Para realizar cálculos simples toque la función que desea realizar (**+**, **-**, **x** o **÷**) seguido de **=**.
- 4 Para realizar cálculos más complejos, toque la **tecla Menú** , seleccione **Funciones avanzadas** y, a continuación, elija la función deseada.
- 5 Para ver el historial de cálculos, toque .

Adición de eventos al calendario

- 1 Desde la pantalla de inicio, toque **Aplicaciones**  > ficha **Aplicaciones** > **Calendario** .
- 2 Toque  para cambiar la vista de calendario (Día, Semana, Mes, Agenda).
- 3 Presione la fecha en la que desea agregar un evento y presione .

- 4 Toque **Nombre del evento** e introduzca el nombre del evento.
- 5 Toque el campo **Ubicación** e introduzca la ubicación. Compruebe la fecha e indique la hora a la que desea que empiece y finalice el evento.
- 6 Si desea añadir una nota al evento, toque el campo **Descripción** y escriba los detalles.
- 7 Si desea repetir la alarma, seleccione **REPETICIÓN** y establezca **RECORDATORIOS** si es necesario.
- 8 Toque **Guardar** para guardar el evento en el calendario.

Administrador de archivos





La aplicación **Administrador de archivos** le permite administrar archivos en su almacenamiento interno/externo.

Para abrir la aplicación Administrador de archivos

- Desde la pantalla de inicio, toque **Aplicaciones**  > **Administrador de archivos**



Opciones de Administrador de archivos

-  : le permite crear una nueva carpeta.
-  : le permite mover archivos y carpetas a otra carpeta.
-  : le permite borrar archivos y carpetas.
-  : le permite buscar archivos.

Toque la **tecla Menú**  para acceder a las siguientes opciones.



- **Clasificar por:** le permite clasificar archivos y carpetas por Nombre, Tamaño, Fecha y Tipo.
- **Ver por:** le permite cambiar el modo de vista a Lista o Cuadrícula.
- **Copiar:** le permite copiar archivos y carpetas y pegarlos en otra ubicación.
- **Compartir:** le permite compartir archivos y carpetas con otras personas.
- **Cargar:** le permite cargar archivos y guardarlos en línea.

Utilidades

- **Comprimir:** le permite comprimir archivos y carpetas en un archivo .zip.
- **Salir:** le permite salir de la aplicación.

Gestor de aplicaciones

Puede administrar sus programas a través del Gestor de aplicaciones.

- 1 Desde la pantalla de inicio, toque **Aplicaciones**  > **Gestor de aplicaciones** .
- 2 El **Gestor de aplicaciones** enumera sus aplicaciones instaladas junto con su tamaño y versión.
- 3 Toque **Desinstalar** para desinstalar la aplicación y, a continuación, toque **Aceptar** para confirmar.

Ajustes del Gestor de aplicaciones

Para ajustar la configuración del Gestor de aplicaciones, toque la **tecla Menú**  y seleccione **Ajustes**. Dispone de los siguientes ajustes.



- **Ciclo de notificación de actualización:** le permite establecer el ciclo de notificación de actualizaciones de las aplicaciones.
- **Actualización auto de aplic.:** actualiza automáticamente las aplicaciones, si está disponible.
- **Actualizar solamente por Wi-Fi:** actualiza las aplicaciones únicamente a través de Wi-Fi.

Grabadora de voz

Utilice la grabadora de voz para grabar notas de voz u otros archivos de audio.

Grabar sonido o voz

- 1 Desde la pantalla de inicio, toque **Aplicaciones**  > ficha **Aplicaciones** > **Grabadora** .

- 2 Toque  para empezar la grabación.
- 3 Toque  para finalizar la grabación.
- 4 Toque  para escuchar la grabación.

NOTA: toque  para acceder a su lista de grabaciones. Podrá escuchar las grabaciones guardadas. El tiempo de grabación disponible diferir de tiempo de grabación real.

Enviar la grabación de voz

- 1 Una vez finalizada la grabación, puede enviar el clip de audio tocando .
- 2 Elija entre cualquiera de los métodos disponible de uso compartido.

Administrador de tareas

Puede administrar sus aplicaciones por medio del Administrador de tareas. Puede comprobar fácilmente el número de aplicaciones que se están ejecutando actualmente y cerrar las que desee.

Opciones del Administrador de tareas

- Toque **Detener** para detener aplicaciones individuales.
- Toque **Detener todo** para detener todas las aplicaciones que se están ejecutando actualmente.
- Toque la **tecla Menú**  para acceder a Ayuda, Clasificar por y Ajustes.

Polaris Viewer 4

Polaris Viewer 4 es una solución profesional de Mobile Office que permite a los usuarios visualizar cómodamente varios tipos de documentos de Office, incluidos archivos de Word, Excel y PowerPoint, en cualquier momento y lugar mediante su dispositivo móvil.

Desde la pantalla de inicio, toque **Aplicaciones**  > ficha **Aplicaciones** > **Polaris**



Viewer 4

Visualización de archivos

Ahora los usuarios de dispositivos móviles pueden visualizar fácilmente muchos tipos de archivos diferentes, incluyendo documentos de Microsoft Office y Adobe PDF, desde su dispositivo. Al visualizar documentos con Polaris Viewer 4, los objetos y el diseño son idénticos a los del documento original.

FileShare

Esta función le permite compartir archivos desde su teléfono móvil.

- 1 Desde la pantalla de inicio, toque **Aplicaciones**  > ficha **Aplicaciones** > **FileShare** .
- 2 Elija el tipo de contenido que desea compartir. Elija entre **Imágenes**, **Videos**, **Música** y **Documentos**.
- 3 Toque **Enviar archivo**  > en la esquina superior derecha de la pantalla. A continuación, marque los archivos que desee compartir.
- 4 Toque **Enviar** en la parte inferior de la pantalla para comenzar a buscar los dispositivos disponibles y, a continuación, seleccione el dispositivo que desee de la lista.
- 5 Toque **Enviar** en la parte inferior de la pantalla con el fin de usar el dispositivo seleccionado para enviar sus archivos.

LG Copia de seguridad

Acerca de la copia de seguridad y restauración de los datos del smartphone

Se recomienda crear y guardar regularmente un archivo de copia de seguridad en el medio de almacenamiento interno, especialmente antes de actualizar cualquier

software. El mantenimiento de un archivo de copia de seguridad actualizado en la memoria de almacenamiento puede permitir recuperar los datos del smartphone si lo pierde, se lo roban o resulta dañado por un problema imprevisto.

La aplicación LG Copia de seguridad es compatible entre smartphones de LG, otro software o versiones diferentes de SO. Por eso, al comprar un nuevo smartphone de LG, puede realizar una copia de seguridad de los datos que tenga en su teléfono antiguo en el nuevo.

Si ha precargado la aplicación copia de seguridad en su smartphone, podrá realizar una copia de seguridad y restaurar la mayoría de los datos de su smartphone, incluidas las aplicaciones preinstaladas y descargadas, marcadores, entradas del calendario, registros de llamadas, contactos, ajustes de la pantalla de inicio, mensajes y ajustes del sistema.



También puede:

- Realizar una LG Copia de seguridad manual de los datos del smartphone.
- Planificar las copias de seguridad automáticas de los datos del smartphone.
- Restaurar los datos del smartphone.

NOTA: tenga en cuenta que la función Copia de seguridad no copia los datos de usuario ni los datos multimedia (imágenes, vídeo y música). Para hacer copias de seguridad de estos archivos, utilice Sincronizar medios (MTP). Conecte su teléfono a su equipo por medio de un cable USB y toque Sincronizar medios (MTP).

Aviso: Para evitar que se apague el dispositivo de forma inesperada por falta de energía durante las operaciones de copia de seguridad o restauración, asegúrese de que la batería esté completamente cargada.

LG Copia de seguridad de los datos del smartphone

- 1 Desde la pantalla de inicio, toque **Aplicaciones**  > ficha **Aplicaciones** > **LG Copia de seguridad**  > **Copia seg. manual** > **Almacenamiento interno o Tarjeta SD**.

Utilidades

- 2 Toque **Nueva copia de seguridad** para introducir un nombre para el archivo de copia de seguridad y, a continuación, seleccione **Siguiente**.
- 3 Active la casilla de verificación que está junto al elemento del que desee realizar la copia de seguridad y, a continuación, seleccione **LG Copia de seguridad** para realizar la copia de seguridad.
- 4 Cuando haya finalizado la copia de seguridad de los archivos seleccionados, se mostrará el mensaje **Copia de seguridad finalizada**.

Planificación de copias de seguridad automáticas

También puede programar copias de seguridad automáticas de los datos del smartphone según sus ajustes de planificación. Para hacerlo, realice los siguientes pasos:

- 1 Desde la pantalla de inicio, toque **Aplicaciones**  > ficha **Aplicaciones** > **LG Copia de seguridad**  > **Copia de seguridad automática**.
- 2 En la pantalla Ubicación de la copia de seguridad, toque **Almacenamiento interno** o **Tarjeta SD**.
- 3 Introduzca un nombre para la copia de seguridad y seleccione **Siguiente**.
- 4 Active la casilla de verificación que está junto a los datos de los que desee realizar la copia de seguridad, y, a continuación, seleccione **Siguiente**.

Restauración de los datos del smartphone

NOTA: todos los archivos que estén almacenados en el smartphone se eliminarán antes de que se restaure el archivo de copia de seguridad.

- 1 Desde la pantalla de inicio, toque **Aplicaciones**  > ficha **Aplicaciones** > **LG Copia de seguridad**  > **Restaurar**.
- 2 En la pantalla **Restaurar**, seleccione el archivo de copia de seguridad que contenga los datos que desea restaurar.
- 3 Active la casilla de verificación que está junto al elemento que desee restaurar y, a continuación, seleccione **Restaurar** para restaurarlo en el teléfono.

NOTA: tenga en cuenta que los datos del teléfono se sobrescribirán con el contenido de la copia de seguridad.



- 4 Si el archivo de copia de seguridad está encriptado, escriba la contraseña que creó para encriptarlo.
- 5 Cuando haya finalizado la restauración de los archivos seleccionados, el teléfono se reiniciará automáticamente.

NOTA: puede establecer Habilitar encriptación para encriptar los archivos de copia de seguridad y así disfrutar de una protección adicional.

Toque  en la pantalla **LG Copia de seguridad** e introduzca una contraseña y una pregunta de seguridad por si olvidara la contraseña. Una vez configurada una contraseña, tendrá que introducirla cada vez que desee crear una copia de seguridad/restaurar.

Google+

Utilice esta aplicación para estar conectado con quien desee a través del servicio de red social de Google.

Desde la pantalla de inicio, toque **Aplicaciones**  > ficha **Aplicaciones** > **Google+** .

NOTA: en función de su región y de su proveedor de servicios, es posible que esta aplicación no esté disponible.

Búsqueda de voz

Utilice esta aplicación para buscar páginas Web por voz.

- 1 Desde la pantalla de inicio, toque **Aplicaciones**  > ficha **Aplicaciones** > **Búsqueda por voz** .

Utilidades

- 2 Diga una palabra o una frase cuando se muestre **Hablar ahora** en la pantalla. Seleccione una de las palabras clave sugeridas que se muestran.

NOTA: en función de su región y de su proveedor de servicios, es posible que esta aplicación no esté disponible.

Descargas

Utilice esta aplicación para ver qué archivos han sido descargados.

Desde la pantalla de inicio, toque **Aplicaciones**  > ficha **Aplicaciones** >

Descargas .

Internet

Utilice esta aplicación para navegar por Internet. Gracias al navegador podrá acceder rápidamente desde su teléfono móvil a un mundo a todo color de juegos, música, noticias, deporte, entretenimiento y mucho más, en cualquier lugar y sobre cualquier tema.







NOTA: se aplicarán cargos adicionales cuando se conecte a estos servicios y descargue contenido. Compruebe los gastos de transmisión de datos con su proveedor de red.

Desde la pantalla de inicio, toque **Aplicaciones**  > ficha **Aplicaciones** > **Internet**



Uso de la barra de herramientas Web



Mantenga pulsada la barra de herramientas Web y deslice el dedo hacia arriba para abrirla.

| | |
|---|---|
|  | Toque para retroceder una página. |
|  | Toque esta opción para ir a la siguiente página a la que se haya conectado después de la página actual. Esto es lo contrario de lo que ocurre cuando toca la tecla Atrás  , que le devuelve a la página anterior. |
|  | Toque esta opción para acceder a la página de inicio. |
|  | Toque esta opción para añadir una nueva ventana. |
|  | Toque para acceder a los favoritos. |

Visualización de páginas Web

Toque el campo de dirección Web, escriba la dirección Web y toque **Ir**.

Apertura de una página



- Para abrir una nueva página, toque  en la barra de herramientas del navegador.
- Para ir a otra página Web, toque , desplácese hacia arriba o hacia abajo y toque la página que desee ver.

Búsqueda por voz en la Web



Toque el campo de dirección Web, toque , diga una palabra clave y seleccione una de las que se le sugieren.

NOTA: en función de su región y de su proveedor de servicios, es posible que esta función no esté disponible.

Marcadores



- Para guardar la página actual Web en marcadores, toque la **tecla Menú**  > **Guardar en favoritos**. Introduzca la información deseada y toque **Aceptar**.
- Para abrir una página Web marcada, toque  en la barra de herramientas del navegador y seleccione una.

Historial

Toque  en la barra de herramientas del navegador y seleccione la ficha **Historial** para abrir una página Web de la lista de páginas Web visitadas recientemente. Para borrar el historial, toque la **tecla Menú**  > **Borrar historial**.

Uso de QSlide

Utilice esta función para acceder a Internet sin cerrar la aplicación actual.

Mientras visualiza el contenido en el navegador, toque . A continuación, puede buscar otra información en el teléfono. Para ver el navegador en pantalla completa, toque . Para cerrar el navegador, toque .

Chrome

Utilice Chrome para buscar información y navegar por páginas Web.

Desde la pantalla de inicio, toque **Aplicaciones**  > ficha **Aplicaciones** > **Chrome**



NOTA: en función de su región y su proveedor de servicios, es posible que esta aplicación no esté disponible.

Visualización de páginas Web

Toque el campo de dirección Web e introduzca una dirección Web o un criterio de búsqueda.

Apertura de una página

- Para ir a una nueva página, toque  > **Nueva pestaña**.
- Para ir a otra página Web, toque , desplácese hacia arriba o hacia abajo y toque la página que desee seleccionar.

Búsqueda por voz en la Web

Toque en el campo de dirección, toque , diga una palabra clave y seleccione una de las que se le sugieren.

Sincronización con otros dispositivos

Sincronice las fichas abiertas y los favoritos para utilizarlos con Chrome en otro dispositivo después de haber iniciado sesión en la misma cuenta de Google.

Para ver las fichas abiertas en otros dispositivos, toque la **tecla Menú**  > **Otros dispositivos**. Puede iniciar sesión en la misma cuenta de Google en todos los dispositivos. Seleccione la página Web que desee abrir.

Visualización de marcadores

Para añadir marcadores, toque la **tecla Menú**  > .

Ajustes

Acceso al menú Ajustes

1 Desde la pantalla de inicio, toque **Aplicaciones**  > ficha **Aplicaciones** > **Ajustes** .

0

Desde la pantalla de inicio, toque la **tecla Menú**  > **Ajustes del sistema**.

2 Seleccione una categoría de ajustes y, a continuación, una opción.



CONEXIONES INALÁMBRICAS Y REDES

< **Wi-Fi** >

Wi-Fi: con esta opción se activa la función Wi-Fi para conectarse a las redes Wi-Fi disponibles.

SUGERENCIA: Cómo obtener la dirección MAC

Para configurar una conexión en algunas redes inalámbricas con filtro MAC, tendrá que introducir la dirección MAC del teléfono en el router.

Puede encontrar la dirección MAC en la siguiente interfaz de usuario: desde la pantalla de inicio, toque **Aplicaciones**  > **Ajustes**  > **Wi-Fi** > **tecla Menú**  > **Avanzado** > **Dirección MAC**.

< **Bluetooth** >

Active y desactive la funcionalidad inalámbrica Bluetooth.

< **Datos móviles** >

Muestra el uso de los datos y el límite de uso de datos móviles establecido.

< **Llamar** >

Configure los ajustes de llamadas telefónicas, como el desvío de llamadas y otras funciones especiales que ofrezca su proveedor.

Marcación fija: para activar y reunir una lista con los números a los que se puede llamar desde el teléfono. Necesitará el PIN2 que el operador le ha suministrado. Si crea

una lista de marcación fija, sólo se podrán llamar a los números que estén en esta lista desde el teléfono.

Guardar núm. desconocidos: agregue números desconocidos a los contactos después de una llamada.

Buzón de voz: permite seleccionar el servicio de buzón de voz del operador.

Pantalla emergente de llamada entrante: muestra la pantalla emergente de llamada entrante cuando se usan la cámara y los vídeos.

Rechazar llamada: permite activar la función de rechazo de llamadas. Elija entre el **modo Rechazar llamada** o **Rechazar llamadas de**.

Rechazar con mensaje: permite enviar un mensaje rápidamente cuando se rechaza una llamada. Esto es útil si tiene que rechazar una llamada durante una reunión.

Vibración de conexión: el teléfono vibra cuando la otra parte responde a la llamada.

Guarda de privacidad: oculta el nombre y el número de la persona que llama.

Usar botón de apagado para finalizar llamadas: permite finalizar las llamadas con la tecla de encendido/bloqueo en vez de usar el botón Finalizar de la pantalla.

Audífonos: marque para habilitar la compatibilidad con audífono.

Desvío de llamadas: elija si desea desviar todas las llamadas o utilizar esta función sólo cuando la línea esté ocupada, cuando no haya respuesta o cuando no tenga cobertura.

Restringidas: permite bloquear llamadas entrantes, salientes o internacionales.

Duración de la llamada: permite visualizar la duración de las llamadas, incluida la última llamada, todas las llamadas, las llamadas marcadas y las llamadas recibidas.

Claridad de voz: mejora la calidad del sonido de la voz en un entorno con ruido.

Configuración adicional: le permite modificar los ajustes siguientes:

Identificador de emisor: puede indicar si desea mostrar su número al receptor de la llamada.

Llamada en espera: si activa la llamada en espera, el dispositivo le avisará de que tiene una llamada en espera cuando esté en otra llamada (depende del proveedor de red).

Ajustes

< Compartir y conectar >

Permite compartir carpetas con otros dispositivos a través de una conexión inalámbrica.

NFC: NFC (del inglés Near Field Communication, Comunicación de campo cercano) es una tecnología de conectividad inalámbrica que activa la comunicación entre dos objetos cuando se aproximan a pocos centímetros el uno al otro. Al activar NFC en su teléfono, este podrá intercambiar información con otros dispositivos con NFC o leer la información a través de etiquetas inteligentes integradas en pósteres, adhesivos y otros productos.

Android Beam: cuando esta función está activada, puede transmitir el contenido de una aplicación a otro dispositivo compatible con NFC manteniendo ambos dispositivos cerca. Por ejemplo, puede transmitir páginas de Internet, vídeos de YouTube, contactos y archivos de Polaris Viewer 4, entre otros. Basta con acercar los dispositivos (normalmente por la parte posterior) y tocar la pantalla. La aplicación determina qué datos se transmiten.

NOTA: debe habilitar NFC para activar Android Beam.

Intercambio de archivos en red: esta opción requiere una conexión inalámbrica. Asegúrese de que los dispositivos están usando el mismo punto de acceso (AP). El uso compartido de carpetas en red puede consumir más batería.

< Anclaje a red y Redes >

Modo avión: toque el interruptor de **Modo avión**  para activar o desactivar esta opción. Al activar el Modo avión, se deshabilitarán todas las conexiones inalámbricas.

Punto de acceso Wi-Fi portátil: puede usar su smartphone para proporcionar una conexión de banda ancha móvil para hasta otros 8 dispositivos. Cree un punto de acceso y comparta la conexión.

Conexión a Internet mediante Bluetooth: le permite usar su smartphone para proporcionar conexión de banda ancha móvil.

Ayuda: toque para ver la información de ayuda acerca de las funciones Punto de acceso Wi-Fi portátil y Conexión a Internet mediante Bluetooth.

VPN: muestra la lista de redes privadas virtuales (VPN) que se han configurado anteriormente. Permite agregar distintos tipos de VPN.

NOTA: debe establecer un PIN de bloqueo de pantalla o una contraseña antes de poder usar el almacenamiento de credenciales.

Redes móviles: permite configurar las opciones de itinerancia de datos, operadores y modo de red, nombres de puntos de acceso (APN), etc.

DISPOSITIVO

< Sonido >

Modo silencioso: toque el botón de **Modo silencioso**  para habilitar esta función. Toque **Tiempo de descanso** para abrir una pantalla y establecer los días y horas en los que se desactivará automáticamente todos los sonidos, excepto alarmas y multimedia.

Ajustes de sonido: puede seleccionar entre Sonido, Vibración o Silencioso.

Volúmenes: puede administrar el volumen del tono del teléfono, del sonido de notificación, del toque realimentación y sistema, de la música, de los vídeos, de los juegos y de otros medios.

Tono de llamada con vibración: vibración para llamadas y notificaciones.

Tono del teléfono: le permite ajustar el tono del teléfono predeterminado.

Sonido de notificación: le permite ajustar el tono de notificación predeterminado.

Vibración suave: incremento gradual de la vibración hasta la intensidad ajustada actualmente.

Intensidad de vibración: establezca la intensidad de la vibración para llamadas y notificaciones.

Vibración por llamada entrante: le permite establecer el tipo de vibración para las llamadas entrantes.

Ajustes

Tonos multifrecuencia del teclado de marcación: permite configurar el teléfono para que reproduzca tonos cuando se utiliza el teclado para marcar números.

Sonidos al tocar: permite configurar el teléfono para que reproduzca un sonido cuando toque los botones, iconos u otros elementos en pantalla que reaccionan al toque.

Sonido de bloqueo de pantalla: le permite configurar el teléfono para que reproduzca un sonido al bloquear y desbloquear la pantalla.

Vibrar al tocarlo: le permite establecer vibraciones para los toques de la pantalla del teléfono.

< Pantalla >

Brillo: permite ajustar el brillo de la pantalla.

Tiempo espera pantalla: permite establecer el tiempo que pasará hasta que la pantalla pase al modo de espera.

Pantalla giratoria: establezca esta opción para cambiar la orientación automáticamente cuando gira el teléfono.

Tipo de fuente: cambia el tipo de fuente de la pantalla.

Tamaño de fuente: cambia el tamaño de los tipos de letra.

Pantalla inteligente: mantiene la pantalla encendida mientras el dispositivo detecta que sus ojos están mirando la pantalla.

Luz de teclas táctiles frontales: permite establecer el tiempo de encendido de la tecla frontal.

Elementos LED del botón de inicio: el LED que se encuentra alrededor del botón de inicio se controla por medio de tus selecciones.

Calibración del sensor de movimiento:

< Pantalla de inicio >

Tema: establece el tema de la pantalla de su dispositivo.

Efecto de pantalla: establece el efecto cuando deslice para cambiar pantallas.

Fondo de pantalla: establece el fondo de pantalla que se usará en su pantalla de inicio.

Desplazamiento circular: active esta opción para establecer las pantallas de inicio en desplazamiento continuo sin tener que desplazar hacia la dirección opuesta cuando llegue al final.

Sólo vista vertical: active esta opción para mostrar siempre la pantalla de inicio en la vista vertical.

Copia de seguridad y restaurar: le permite realizar una copia de seguridad y restaurar las configuraciones y temas de aplicaciones y widgets.

< Bloqueo de pantalla >

Seleccionar bloqueo de pantalla: establece un tipo de bloqueo de pantalla para proteger el teléfono. Seleccione **Ninguno**, **Deslizamiento**, **Desbloquear cara**, **Patrón**, **PIN** o **Contraseña**.

Fondo de pantalla: seleccione el fondo de pantalla de su pantalla de bloqueo en la Galería o en la galería de fondos de pantalla.

Alarmas y Accesos directos: **puede editar las alarmas y los accesos directos en la pantalla de bloqueo.**

Efecto de pantalla: seleccione el efecto de pantalla.

Mensaje personal: muestra la información del propietario en la pantalla de bloqueo.

Temporizador de bloqueo: establezca el tiempo de desbloqueo tras el tiempo de espera de la pantalla.

Botón de encendido bloquea instantáneamente: establezca el bloqueo de la pantalla cuando pulse el botón de encendido.

Vibrar al tocarlo: permite establecer la respuesta de vibración para la pantalla táctil del teléfono.

< Almacenamiento >

ALMACENAMIENTO INTERNO: muestra la cantidad total de espacio en la memoria del teléfono y enumera qué tipo de datos están usando espacio.

TARJETA SD: muestra la cantidad total de espacio en la memoria en la tarjeta microSD.

Activar/Desactivar tarjeta SD: activa y desactiva la tarjeta microSD de su teléfono para que pueda acceder a los datos almacenados en ella, formatear la tarjeta o quitarla de forma segura. Este ajuste aparece atenuado si no hay ninguna tarjeta microSD instalada, si ya la ha desactivado o si ha activado la tarjeta microSD en su teléfono.

Borrar tarjeta SD: esta opción borra permanentemente todo el contenido de la tarjeta microSD y la prepara para usarla con el teléfono

< **Batería** >

INFORMACIÓN SOBRE LA BATERÍA

Consulte cuánta alimentación de la batería se usa para las actividades del dispositivo. El nivel de batería se muestra en un porcentaje. También se muestra el tiempo de uso restante.

Porcentaje de la batería: muestra el porcentaje de la batería en la barra de estado.

AHORRO DE ENERGÍA

Ahorro de Energía administra la batería para ahorrar energía con los artículos. Toque el conmutador  para activar esta función. Toque **Ahorro de Energía** para las opciones siguientes.

ACTIVAR AHORRO DE ENERGÍA

Activar Ahorro de Energía: seleccione el nivel que desea activar en Ahorro de Energía.

OPCIONES DEL AHORRO DE ENERGÍA

Marque cada función que se desactivará o ajústela cuando la batería tenga un nivel bajo.

- **Sincronización automática:** seleccione esta opción para desactivar la sincronización automática.
- **Wi-Fi:** desactiva la conexión Wi-Fi si no está utilizando datos.
- **Bluetooth:** desactiva el Bluetooth si no está conectado.
- **Vibrar al tocarlo:** permite desactivar la respuesta al tacto.
- **Brillo:** permite ajustar el brillo.

- **Tiempo espera pantalla:** ajusta el tiempo de espera de la pantalla.
- **Luz de teclas táctiles frontales:** ajusta el tiempo de espera de la iluminación de las teclas frontales.
- **Elementos LED del botón de inicio:** desactiva el LED del botón de inicio si no está conectado.

Consejos para el Ahorro de Energía: toque esta opción para consultar consejos sobre el ahorro de energía.

< Aplicaciones >

Ver y gestionar sus aplicaciones.

PERSONAL

< Cuentas y sincronización >

Permite que las aplicaciones sincronicen datos en un segundo plano, tanto si está trabajando con ellas como si no. Si desactiva esta opción, puede ahorrar batería y reducir (aunque no eliminar) el uso de datos.

< Acceso a servicios de ubicación >

Accede a mi ubicación: permite a las aplicaciones que le han solicitado permiso usar la información de su ubicación.

Satélites GPS: permite a las aplicaciones usar satélites GPS para determinar su ubicación con precisión a nivel de calle.

Ubicación Wi-Fi y de red móvil: permite que las aplicaciones pueda utilizar el servicio de ubicación de Google para determinar más rápido su ubicación. Los datos de ubicación anónimos se recopilarán y enviarán a Google.

< Seguridad >

Bloqueo de tarjeta SIM: permite bloquear la tarjeta micro SIM o cambiar el PIN de la micro SIM.

Escritura de contraseña visible: muestra el último carácter de la contraseña oculta a medida que la escribe.

Ajustes

Administradores de dispositivos: permite visualizar o desactivar los administradores del teléfono.

Orígenes desconocidos: le permite instalar aplicaciones distintas de Play Store.

Credenciales de confianza: muestra certificados de autenticación de confianza.

Instalar desde almacenamiento: permite instalar certificados encriptados.

Borrar almacenamiento: elimina todos los certificados.

< Idioma y teclado >

Utilice los ajustes de Idioma y teclado para seleccionar el idioma y la región del texto del teléfono y para configurar el teclado en pantalla, incluidas las palabras que ha añadido al diccionario.

< Copia de seguridad y reiniciar >

Copia de seguridad de datos: establezca este valor para hacer una copia de seguridad de sus ajustes y datos de aplicaciones en el servidor de Google.

Cuenta copia seguridad: establezca la cuenta en la que desea realizar la copia de seguridad de los datos.

Restauración automática: defina esta opción para restaurar sus ajustes y datos de aplicación, cuando tenga que reinstalar las aplicaciones en el dispositivo.

Restaurar datos de fábrica: restablece los ajustes con los valores de fábrica y borra todos sus datos. Si restablece el teléfono de esta forma, se le solicitará que vuelva a introducir la misma información que la primera vez que inició Android.

SISTEMA

< Acceso Rápido >

Acceso Rápido: seleccione las aplicaciones a las que desea acceder de forma rápida mediante Acceso Rápido. Toque **Acceso rápido** y la aplicación que desee para cambiar como Acceso Rápido.

< Fecha y hora >

Utilice los ajustes de **Fecha y hora** para establecer cómo se visualizarán las fechas. También puede utilizar estos ajustes para establecer su propia hora y zona horaria en vez de obtener la hora actual de la red móvil.

< Accesibilidad >

Utilice los ajustes de **Accesibilidad** para configurar cualquier complemento de accesibilidad que haya instalado en el teléfono.

NOTA: requiere complementos adicionales para poder seleccionarlo.

SERVICIOS

- **TalkBack:** le permite configurar la función TalkBack, que ayuda a las personas con deficiencia visual mediante la proporción de instrucciones orales. Toque el conmutador **TalkBack**  situado en la esquina superior derecha de la pantalla para activarla. Toque **AJUSTES** en la parte inferior de la pantalla para ajustar la configuración de TalkBack.

VISIÓN

- **Instalar secuencias de comandos Web:** le permite habilitar (o deshabilitar) la instalación de código Web.
- **Texto grande:** marque esta opción para aumentar el tamaño del texto.
- **Invertir color:** marque esta opción para invertir el color.
- **Sombras:** establezca la pantalla para que muestre una sombra en negro.

AUDICIÓN

- **Audio mono:** marque esta opción para permitir que el sonido de los auriculares se enrute hacia los canales derecho e izquierdo.

FÍSICO Y MOTOR

- **Retardo entre toque y mantener presionado:** establece el retardo entre toque y mantener presionado (corto, medio o largo).
- **Ayuda táctil:** active  para cambiar entre activado y desactivado. Ayuda táctil

puede sustituir todos los botones físicos.

SISTEMA

- **Pantalla giratoria:** marque esta opción para permitir que el dispositivo gire la pantalla en función de su orientación (vertical u horizontal).
- **Diga las contraseñas:** marque esta opción para que pueda pronunciar sus contraseñas de inicio de sesión (en vez de escribirlas).
- **Usar botón de apagado para finalizar llamadas:** marque esta opción para que pueda finalizar las llamadas de voz pulsando la tecla de **encendido/bloqueo** []. Cuando esta opción está habilitada, la pantalla no se bloqueará al pulsar la tecla de **encendido/bloqueo** [] durante una llamada.
- **Acceso fácil:** le permite seleccionar un acceso fácil.
- **Salida de Texto a voz:** ofrece una lectura audible del texto, por ejemplo, el contenido de mensajes de texto y el identificador de emisor de las llamadas entrantes.

< Conexión a PC >

Tipo de conexión USB: establece el modo que desea usar de forma predeterminada al conectarse a un PC. Elija entre **Sólo carga**, **Sincronizar medios (MTP)**, **Módem USB**, **Software LG** o **Cámara (PTP)**.

Preguntar al conectar: se pregunta el modo de conexión USB al conectarse a un ordenador.

Ayuda: muestra la información de los ajustes de conexión.

PC Suite: active esta opción para utilizar LG PC Suite con la conexión Wi-Fi. Tenga en cuenta que la red Wi-Fi debería estar conectada para usar LG PC Suite a través de una conexión Wi-Fi en los ajustes de CONEXIONES INALÁMBRICAS Y REDES.

On-Screen Phone: active esta opción para recibir la solicitud de conexión Wi-Fi desde On-Screen Phone.

Ayuda: ayuda con el software LG.

< Opciones del desarrollador >

Tenga en cuenta que al activar estos ajustes de desarrollador, el dispositivo puede comportarse de forma inesperada. Las opciones de desarrollador están recomendadas sólo para usuarios avanzados.

Tomar informe de problemas: recopilará información acerca del estado actual del dispositivo y enviará un mensaje de correo electrónico.

Contraseña copia seguridad escritorio: establece una contraseña para realizar una copia de seguridad del escritorio.

Pantalla activa: marque esta opción para que la pantalla se muestre siempre activa durante la carga.

Proteger tarjeta SD: marque esta opción para proteger la tarjeta microSD. Cuando la tarjeta microSD está protegida, las aplicaciones deben solicitar permiso para leer datos de un almacenamiento externo.

DEPURACIÓN

Depuración USB: marque esta opción para activar el modo de depuración cuando el USB está conectado.

Permitir ubicaciones simuladas: marque esta opción para establecer el dispositivo con una ubicación simulada.

Seleccionar aplic. de depuración: le permite seleccionar la aplicación de depuración.

Esperar por depurador: marque esta opción para esperar al depurador. La aplicación depurada espera a que se adjunte el depurador antes de su ejecución.

ENTRADA

Mostrar toques: marque esta opción para ver una respuesta visual al tocar la pantalla.

Ubicación del puntero: marque esta opción para ver la ubicación del puntero en pantalla.

DIBUJOS

Mostrar límites de disposición: marque esta opción para mostrar los límites, márgenes, etc. del clip.

Ajustes

Mostrar actualizaciones de vista GPU: marque esta opción para mostrar vistas dentro de ventanas al realizarlas con GPU.

Mostrar actualización pantalla: marque esta opción para que se iluminen las áreas de la pantalla cuando se actualicen.

Ventana de escala de animación: le permite establecer la escala de la animación de la ventana.

Escala de animación de transición: le permite establecer la escala de la animación de la transición.

Escala de duración del animador: le permite establecer la escala de duración del animador.

Inhabilitar superposiciones de HW: marque esta opción para usar GPU en la composición de pantalla.

Forzar generación GPU: marque esta opción para usar la aceleración 2D de hardware en las aplicaciones.

SUPERVISIÓN

Habilitado modo estricto: marque esta opción para que la pantalla se encienda cuando las aplicaciones realicen operaciones largas.

Mostrar uso de CPU: marque esta opción para superponer el uso de CPU actual en la pantalla.

Conversión GPU de perfil: marque esta opción para medir el tiempo de conversión en adb shell dumpsys gfxinfo.

Habilitar trazas: le permite seleccionar las trazas habilitadas.

APLICACIONES

No mantener actividades: marque esta opción para forzar la detención de todas las actividades en cuanto el usuario las abandone.

Límite del proceso en segundo plano: le permite establecer el límite de proceso en segundo plano.

Mostrar todos los ANR: marque esta opción para mostrar un cuadro de diálogo cuando las aplicaciones ejecutadas en segundo plano no estén respondiendo.

< Acerca del teléfono >

Podrá ver la información legal y comprobar el estado del teléfono y su versión de software.

Actualizaciones del sistema: le permite comprobar las actualizaciones de software del sistema Android y otra información actual.

Red: le permite ver su red, el tipo e intensidad de red, el estado del servicio, el estado de la itinerancia, el estado de red móvil y la dirección IP.

Identidad del teléfono: le permite ver el número de modelo, el número de teléfono, IMEI, IMEI SV y tiempo de actividad.

Batería: le permite ver el estado de la batería, el nivel de la batería y la información de uso de la batería.

Información de hardware: le permite ver la dirección MAC de Wi-Fi y la dirección de Bluetooth.

Información de Software: le permite ver la versión de Android, la versión de banda base, la versión de kernel, el número de compilación y la versión de software.

Información legal: le permite ver las licencia de SW libre y la información legal de Google.

Software para PC (LG PC Suite)

El software para PC "LG PC Suite" es un programa que le ayuda a conectar su dispositivo a un PC a través de un cable USB y una conexión Wi-Fi. Una vez conectado, puede utilizar las funciones del dispositivo desde el PC.

Por medio de "LG PC Suite", puede...

- Administrar y reproducir su contenido multimedia (música, películas y fotos) desde un PC.
- Enviar contenido multimedia a su dispositivo.
- Sincronizar datos (calendarios, contactos, favoritos) entre un dispositivo y un PC.
- Realizar copia de seguridad de las aplicaciones que tiene en el teléfono.
- Actualizar el software de su dispositivo.
- Hacer copias de seguridad y restablecer los datos del dispositivo.
- Reproducir contenido multimedia del ordenador desde el dispositivo.
- Hacer copia de seguridad y crear y editar las notas del dispositivo

NOTA: puede utilizar el menú Ayuda de la aplicación para aprender a utilizar la aplicación "LG PC Suite".

Instalación del software para PC "LG PC Suite"

Puede descargar el software para PC "LG PC Suite" de la página Web de LG.

- 1 Diríjase a www.lg.com y seleccione un país.
- 2 Vaya a **Posventa > SERVICIO POSVENTA MÓVILES > Teléfonos móviles LG > seleccione el modelo**
0
vaya a **Posventa > Móvil > seleccione el modelo.**
- 3 Haga clic en **PC SYNC** (Sincronización con PC) en **MANUALS & DOWNLOAD** (MANUALES Y DESCARGAS), y haga clic en **DESCARGAR** para descargar el software para PC "LG PC Suite".

Requisitos del sistema para el software para PC "LG PC Suite"

- Sistema operativo: Windows XP (Service pack 3) 32 bits, Windows Vista, Windows 7, Windows 8
- CPU: procesador de al menos 1 GHz
- Memoria: al menos 512 MB de RAM
- Tarjeta gráfica: resolución a color de 1024 x 768, 32 bits o superior
- Disco duro: 500 MB o más de espacio libre en disco duro (es posible que necesite más espacio libre en disco, según el volumen de los datos almacenados.)
- Software necesario: controladores LG integrados, Windows Media Player 10 o superior

NOTA: controlador USB de LG integrado

El controlador USB de LG integrado es necesario para conectar un dispositivo LG y un ordenador, y se instala automáticamente al instalar la aplicación para PC "LG PC Suite".

Sincronización del dispositivo con el PC

Para una mayor comodidad, los datos del dispositivo y del PC se pueden sincronizar fácilmente por medio del software para PC "LG PC Suite". Se pueden sincronizar los contactos, los calendarios y los favoritos.

El procedimiento es el siguiente:

- 1 Conecte el teléfono al ordenador. (utilice un cable USB o una conexión Wi-Fi).
- 2 Cuando aparezca **Tipo de conexión USB**, seleccione **Software LG**.
- 3 Después de establecer conexión, ejecute el programa y seleccione la sección del teléfono de la categoría correspondiente, en la parte izquierda de la pantalla.
- 4 Haga clic en **Información personal** para seleccionarlo.
- 5 Active la casilla de verificación del contenido que desee sincronizar y haga clic en el botón **Sincronización**.

Software para PC (LG PC Suite)

NOTA: para sincronizar el teléfono con el PC, debe instalar LG PC Suite en el PC. Consulte las páginas anteriores para obtener instrucciones sobre cómo instalar LG PC Suite.

Mover contactos de su dispositivo viejo al nuevo

- 1 Exporte los contactos como un archivo CSV desde el dispositivo antiguo al ordenador mediante un programa de sincronización.
- 2 Primero, instale "LG PC Suite" en el PC. Ejecute el programa y conecte el teléfono móvil Android al ordenador mediante un cable USB.
- 3 En el menú superior, seleccione **Dispositivo > Importar al dispositivo > Importar contactos**.
- 4 Aparecerá una ventana emergente para seleccionar el tipo de archivo y un archivo para importar.
- 5 En la ventana emergente, haga clic en **Select a file** (Seleccionar un archivo) y aparecerá el Explorador de Windows.
- 6 Seleccione el archivo de contactos que se va a importar al Explorador de Windows y haga clic en **Abrir**.
- 7 Haga clic en **OK**.
- 8 Aparecerá una ventana emergente **Field mapping** (Asignación de campo) para vincular los contactos de su dispositivo y los nuevos datos de contactos.
- 9 Si surge un conflicto entre los datos de los contactos de su PC y los contactos del dispositivo, haga las selecciones o modificaciones necesarias en LG PC Suite.
- 10 Haga clic en **Aceptar**.

Actualización de software del teléfono

Actualización de software del teléfono

Esta opción le permite actualizar cómodamente el firmware del teléfono con la última versión desde Internet sin necesidad de visitar ningún centro de servicio. Para obtener más información sobre cómo usar esta función, visite: <http://www.lg.com>

El programa de actualización del firmware del teléfono móvil requiere la atención del usuario durante todo el proceso de actualización. Antes de realizar alguna acción, asegúrese de entender todas las instrucciones y notas de cada paso. Si extrae el cable USB o la batería durante la actualización puede causar daños en el teléfono móvil.

Actualización inalámbrica del software de teléfonos móviles LG

Esta función le permite actualizar cómodamente el software del teléfono a una nueva versión de forma inalámbrica sin tener que conectar un cable de datos USB. Esta función solo está disponible cuando LG pone la versión más reciente del firmware a disposición de su dispositivo. En primer lugar, debe comprobar la versión del software del teléfono móvil:

Desde la pantalla de inicio, toque la **tecla Menú**  > **Ajustes del sistema** > **Acerca del teléfono** > **Información de Software**.

Para actualizar el software del teléfono, en la pantalla de inicio, toque la **tecla Menú**  > **Ajustes del sistema** > **Acerca del teléfono** > **Actualización de software** > **Compruebe si existe nuevo SW**.

NOTA: LG se reserva el derecho de ofrecer actualizaciones de firmware únicamente para modelos seleccionados según lo estime oportuno, y no garantiza la disponibilidad de una versión actualizada del firmware para todos los modelos de teléfono.

Actualización de software del teléfono

NOTA: los datos personales, incluida la información sobre la cuenta de Google y cualquier otra cuenta, los datos y ajustes del sistema y de las aplicaciones, cualquier aplicación descargada y la licencia DRM podrían eliminarse en el proceso de actualización del software del teléfono. Por tanto, LG le recomienda que realice una copia de seguridad de sus datos personales antes de actualizar el software del teléfono. LG no se responsabiliza de las posibles pérdidas de datos personales.

Acerca de la guía de usuario

- Antes de utilizar su dispositivo, lea detenidamente este manual. De esta forma, se asegurará de utilizar el teléfono correctamente y de forma segura.
- Algunas de las imágenes y capturas de pantalla indicadas en esta guía pueden diferir con respecto a su teléfono.
- Su contenido puede diferir del producto final o del software proporcionado por sus operadores de telefonía o proveedores de servicios. Este contenido está sujeto a cambios sin previo aviso. Para acceder a la última versión de este manual, visite el sitio Web de LG en www.lg.com.
- Las aplicaciones y funciones de su teléfono pueden variar en función de su país, su región o sus especificaciones de hardware. LG no se hace responsable de ningún problema de rendimiento resultante del uso de aplicaciones desarrolladas por proveedores distintos de LG.
- LG no se hace responsable de ningún problema de rendimiento o incompatibilidad resultante de la edición de los ajustes del registro o de la modificación del software del sistema operativo. Cualquier intento de modificación del sistema operativo puede producir un funcionamiento inesperado del dispositivo o de sus aplicaciones.
- La licencia del software, audio, fondo de pantalla, imágenes y demás medios suministrados con su dispositivo es de uso limitado. Si extrae y utiliza estos materiales para uso comercial o de cualquier otro tipo, es posible que esté incurriendo en una infracción de los derechos del copyright. Como usuario, es el único responsable del uso ilícito del material multimedia.
- Es posible que se apliquen cargos adicionales por los servicios de datos, como mensajería, carga y descarga, sincronización automática o los servicios de ubicación. Para evitar el cobro de dichos cargos, seleccione un plan de datos adecuado a sus necesidades. Póngase en contacto con su proveedor de servicios para obtener más información.

Acerca de la guía de usuario

Marcas comerciales

- LG y el logotipo de LG son marcas comerciales registradas de LG Electronics.
- Las demás marcas comerciales y copyright son propiedad de sus respectivos propietarios.



ACERCA DE DIVX VIDEO: DivX® es un formato de vídeo digital creado por DivX, LLC, una empresa subsidiaria de Rovi Corporation. Este dispositivo cuenta con la certificación oficial DivX Certified®, que obtienen solo dispositivos que superan las rigurosas pruebas de reproducción de vídeo DivX. Visite divx.com para obtener más información y herramientas de software para convertir sus archivos a vídeo DivX.

ACERCA DE DIVX VIDEO-ON-DEMAND: este dispositivo DivX Certified® deberá registrarse para poder reproducir las películas DivX Video-on-Demand (VOD) que haya comprado. Para obtener el código de registro, localice la sección DivX VOD en el menú de configuración del dispositivo. Visite vod.divx.com para obtener más información sobre cómo completar el registro.

DivX Certified® para reproducir vídeo DivX® hasta HD 720p, incluido el contenido premium.

DivX®, DivX Certified® y los logotipos asociados son marcas comerciales de Rovi Corporation o sus empresas subsidiarias y se utilizan con licencia.

Aviso: software de código fuente abierto

Para obtener el código fuente correspondiente a GPL, LGPL, MPL y otras licencias de código fuente abierto, visite <http://opensource.lge.com/>

Todos los términos de licencia, avisos y avisos de exención de responsabilidad están disponibles para su descarga con el código fuente.

Accesorios

Estos accesorios están disponibles para usarse con este teléfono. (Los elementos que se describen a continuación pueden ser opcionales.)

Adaptador de viaje

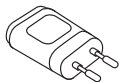

Auriculares estéreo



Guía de inicio rápido



Cable de datos

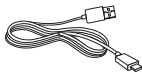

Batería



NOTA:

- Utilice siempre accesorios LG originales. Si no lo hace, la garantía puede quedar anulada.
- Los accesorios pueden variar en las distintas regiones.

Resolución de problemas

En este capítulo se describen algunos problemas que se pueden producir cuando use el teléfono. Para solucionar algunos de ellos, deberá llamar a su proveedor de servicios, aunque la mayoría de problemas podrá solucionarlos usted mismo.

| Mensaje | Causas posibles | Soluciones posibles |
|---|---|--|
| Error de micro SIM | No existe tarjeta micro SIM en el teléfono o se ha insertado de forma incorrecta. | Asegúrese de que la tarjeta micro SIM se ha insertado correctamente. |
| Sin conexión de red/Se ha perdido la conexión de red. | Señal débil o el dispositivo está fuera de la red del proveedor de servicios. | Muévase hacia una ventana o a un área abierta. Compruebe el mapa de cobertura del operador de red. |
| | El operador ha aplicado nuevos servicios. | Compruebe si la tarjeta micro SIM tiene más de 6 a 12 meses de antigüedad. Si es así, cambie la tarjeta micro SIM en la oficina de su proveedor de red. Póngase en contacto con su proveedor de servicios. |

| Mensaje | Causas posibles | Soluciones posibles |
|---------------------------------------|---|---|
| Los códigos no coinciden | Para cambiar un código de seguridad, debe volver a introducir el código nuevo para confirmarlo. | Si pierde el código, póngase en contacto con el proveedor de servicios. |
| | Los dos códigos que ha introducido no coinciden. | |
| No se pueden establecer aplicaciones. | El proveedor de servicios no admite la función o requiere registrarse. | Póngase en contacto con su proveedor de servicios. |
| Llamadas no disponibles | Error de marcación | Red nueva no autorizada. |
| | Se ha insertado una nueva tarjeta micro SIM. | Compruebe las nuevas restricciones. |
| | Límite de cargos por prepago alcanzado. | Póngase en contacto con el proveedor de servicios o restablezca el límite con PIN2. |

Resolución de problemas

| Mensaje | Causas posibles | Soluciones posibles |
|----------------------------------|---|---|
| No se puede encender el teléfono | Tecla de encendido/ bloqueo pulsada muy brevemente. | Pulse la tecla de encendido/ bloqueo al menos durante dos segundos. |
| | La batería no está cargada. | Cargue la batería. Compruebe el indicador de carga en la pantalla. |
| Error al cargar | La batería no está cargada. | Cargue la batería. |
| | La temperatura exterior es demasiado alta o baja. | Asegúrese de que el teléfono se carga a temperatura normal. |
| | Problema de contacto | Compruebe la conexión del cargador al teléfono. |
| | No hay tensión | Enchufe el cargador en una toma distinta. |
| | Cargador defectuoso | Cambie el cargador. |
| | Cargador erróneo | Utilice sólo accesorios de LG originales. |
| Número no permitido | La función Marcación fija está activada. | Compruebe el menú Ajustes y desactive la función. |

| Mensaje | Causas posibles | Soluciones posibles |
|---|-----------------------------------|---|
| No se pueden recibir/enviar SMS ni fotos | Memoria llena | Borre algunos mensajes del teléfono. |
| Los archivos no se abren | Formato de archivo no compatible | Compruebe los formatos de archivo admitidos. |
| La pantalla no se enciende cuando recibo una llamada. | Problema del sensor de proximidad | Si utiliza una película o carcasa de protección, asegúrese de no tapar el área que rodea al sensor de proximidad. Asegúrese de que el área de alrededor del sensor de proximidad está limpia. |
| Sin sonido | Modo de vibración | Compruebe el estado de configuración del menú de sonido para asegurarse de que no está en modo silencio o de vibración. |
| El dispositivo se bloquea | Problema de software intermitente | Intente actualizar el software a través del sitio Web. |

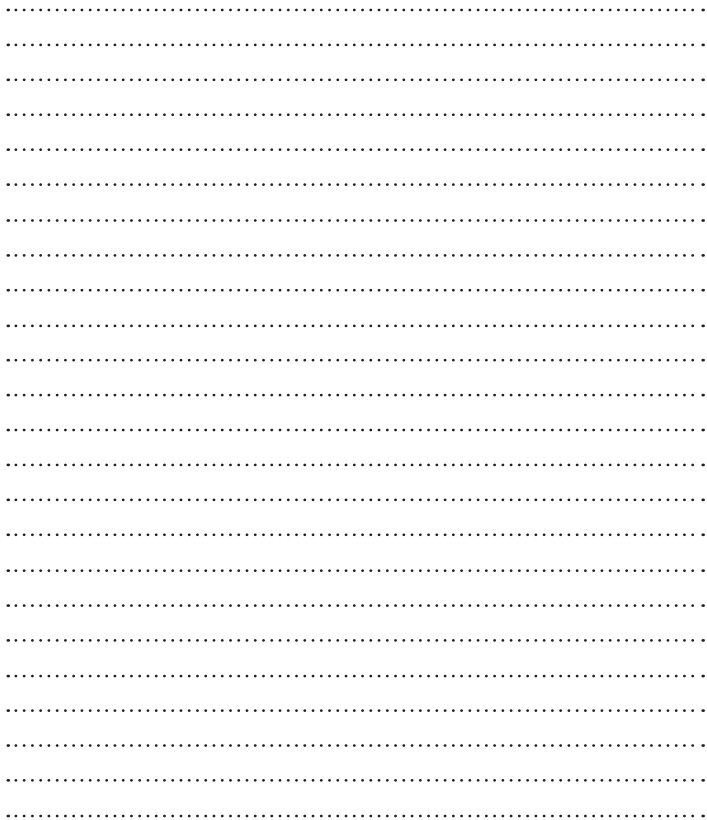



ENGLISH

User Guide

- Screen displays and illustrations may differ from those you see on actual phone.
- Some of the contents of this guide may not apply to your phone, depending on the software and your service provider. All information in this document is subject to change without notice.
- This handset is not suitable for people who have a visual impairment due to the touch screen keyboard.
- Copyright ©2013 LG Electronics, Inc. All rights reserved. LG and the LG logo are registered trademarks of LG Group and its related entities. All other trademarks are the property of their respective owners.
- Google™, Google Maps™, Gmail™, YouTube™, Hangouts™ and Play Store™ are trademarks of Google, Inc.

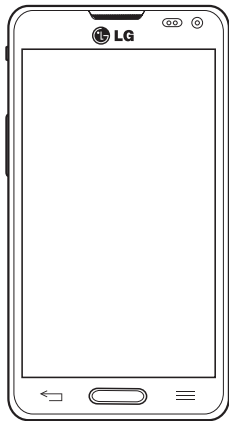

Table of contents

| | | | |
|--|-----------|---|-----------|
| Guidelines for safe and efficient use | 5 | Bluetooth | 35 |
| Important notice | 13 | Bluetooth tethering | 37 |
| Getting to know your phone | 19 | Smartphone Mobile Hotspots | 38 |
| Phone overview | 19 | Enabling Wi-Fi Direct to share through SmartShare | 38 |
| Installing the Micro SIM card and battery | 21 | SmartShare | 39 |
| Charging your phone | 23 | NFC | 41 |
| Inserting a microSD card | 24 | Android Beam | 42 |
| Removing the microSD card | 25 | File networking | 42 |
| Formatting the microSD card | 25 | Calls | 44 |
| Locking and unlocking the screen | 25 | Making a call | 44 |
| Your Home screen | 27 | Calling your contacts | 44 |
| Touch Screen tips | 27 | Answering and rejecting a call | 44 |
| Home screen | 28 | Adjusting the in-call volume | 45 |
| Customizing the Home screen | 28 | Making a second call | 45 |
| Returning to recently-used applications | 29 | Ending a Call | 45 |
| Notifications | 29 | Ending a Call from the Status Bar | 46 |
| Swipe down for notifications & settings | 30 | Viewing your call logs | 46 |
| Quick Settings | 30 | Call settings | 47 |
| Indicator icons on the Status Bar | 31 | Contacts | 48 |
| On-screen keyboard | 33 | Searching for a contact | 48 |
| Entering accented letters | 33 | Adding a new contact | 48 |
| Google account setup | 34 | Favorite Contacts | 48 |
| Connecting to Networks and Devices | 35 | Creating a group | 49 |
| Wi-Fi | 35 | Messaging | 50 |
| Connecting to Wi-Fi networks | 35 | Conversation view | 50 |
| Turning Wi-Fi on and connecting to a Wi-Fi network | 35 | Sending a message | 50 |
| | | Using smilies | 51 |
| | | Changing your message settings | 51 |

| | | | |
|---|-----------|---------------------------------------|-----------|
| E-mail | 52 | QuickTranslator | 68 |
| Managing an E-mail account | 52 | VuTalk | 69 |
| Working with account folders..... | 52 | Registering VuTalk | 69 |
| Composing and sending E-mail | 53 | Using VuTalk..... | 70 |
| Camera | 54 | Multimedia | 71 |
| Getting to know the viewfinder | 54 | Gallery | 71 |
| Using the advanced settings..... | 55 | Viewing pictures | 71 |
| Taking a quick photo | 56 | Zooming in and out..... | 71 |
| Once you've taken a photo..... | 56 | Playing videos | 71 |
| Viewing your saved photos | 58 | Viewing photo and video options..... | 72 |
| Video camera | 59 | Deleting images and videos..... | 72 |
| Getting to know the viewfinder | 59 | Setting as wallpaper | 72 |
| Using the advanced settings..... | 60 | Videos | 72 |
| Recording a quick video..... | 60 | Playing a video | 72 |
| After recording a video..... | 61 | Music | 73 |
| Watching your saved videos | 61 | Add music files to your phone..... | 73 |
| Adjusting the volume when viewing a video | 61 | Transfer music using Media sync (MTP) | 74 |
| LG Unique Functions | 62 | Playing a song..... | 74 |
| QuickMemo | 62 | Utilities | 76 |
| Using the QuickMemo options | 63 | Setting your alarm | 76 |
| Viewing the saved QuickMemo | 63 | Using your calculator | 76 |
| QuickRemote | 64 | Adding an event to your calendar..... | 76 |
| To open the QuickRemote application and set up your QuickRemote(s) | 64 | File Manager | 77 |
| Using QuickRemote..... | 65 | Application Manager | 78 |
| QuickRemote options | 65 | Voice Recorder | 78 |
| Live Zooming | 66 | Recording a sound or voice | 78 |
| QSlide | 67 | Sending the voice recording | 78 |
| | | Task Manager | 79 |
| | | Polaris Viewer 4 | 79 |
| | | FileShare | 79 |

Table of contents

| | | | |
|---|-----------|---|------------|
| LG Backup | 80 | PC software (LG PC Suite) | 99 |
| About backing up and restoring smartphone data | 80 | Phone software update | 102 |
| LG Backup your smart phone data | 81 | Phone software update | 102 |
| Scheduling automatic backups | 81 | LG Mobile Phone Software update via Over-the-Air (OTA) | 102 |
| Restoring smartphone data..... | 81 | About this user guide | 104 |
| Google+ | 82 | About this user guide..... | 104 |
| Voice Search | 82 | Trademarks | 104 |
| Downloads | 83 | DivX HD | 105 |
| The Web | 84 | Accessories | 106 |
| Internet | 84 | Troubleshooting | 107 |
| Using the Web toolbar | 84 | | |
| Viewing webpages | 84 | | |
| Opening a page | 84 | | |
| Searching the web by voice | 85 | | |
| Bookmarks..... | 85 | | |
| History | 85 | | |
| Using QSlide..... | 85 | | |
| Chrome | 85 | | |
| Viewing webpages | 86 | | |
| Opening a page | 86 | | |
| Searching the web by voice | 86 | | |
| Syncing with other devices | 86 | | |
| Settings | 87 | | |
| Access the Settings menu | 87 | | |
| WIRELESS & NETWORKS | 87 | | |
| DEVICE | 90 | | |
| PERSONAL | 93 | | |
| SYSTEM | 94 | | |

Guidelines for safe and efficient use

Please read these simple guidelines. Not following these guidelines may be dangerous or illegal.

Should a fault occur, a software tool is built into your device that will gather a fault log. This tool gathers only data specific to the fault, such as signal strength, cell ID position in sudden call drop and applications loaded. The log is used only to help determine the cause of the fault. These logs are encrypted and can only be accessed by an authorized LG Repair centre should you need to return your device for repair.

Exposure to radio frequency energy

Radio wave exposure and Specific Absorption Rate (SAR) information.

This mobile phone model LG-D505 has been designed to comply with applicable safety requirements for exposure to radio waves. These requirements are based on scientific guidelines that include safety margins designed to assure the safety of all persons, regardless of age and health.

- The radio wave exposure guidelines employ a unit of measurement known as the Specific Absorption Rate (SAR). Tests for SAR are conducted using standardised methods with the phone transmitting at its highest certified power level in all used frequency bands.
- While there may be differences between the SAR levels of various LG phone models, they are all designed to meet the relevant guidelines for exposure to radio waves.
- The SAR limit recommended by the International Commission on Non-Ionizing Radiation Protection (ICNIRP) is 2 W/kg averaged over 10g of tissue.
- The highest SAR value for this model phone tested for use at the ear is 0.558 W/kg (10g) and when worn on the body is 0.570 W/Kg (10g).
- This device meets RF exposure guidelines when used either in the normal use position against the ear or when positioned at least 1.5 cm away from the body. When a carry case, belt clip or holder is used for body-worn operation, it should not contain metal and should position the product at least 1.5 cm away from your body.

Guidelines for safe and efficient use

In order to transmit data files or messages, this device requires a quality connection to the network. In some cases, transmission of data files or messages may be delayed until such a connection is available. Ensure the above separation distance instructions are followed until the transmission is completed.

Product care and maintenance

WARNING

Only use batteries, chargers and accessories approved for use with this particular phone model. The use of any other types may invalidate any approval or warranty applying to the phone and may be dangerous.

- Do not disassemble this unit. Take it to a qualified service technician when repair work is required.
- Repairs under warranty, at LG's discretion, may include replacement parts or boards that are either new or reconditioned, provided that they have functionality equal to that of the parts being replaced.
- Keep away from electrical appliances such as TVs, radios and personal computers.
- The unit should be kept away from heat sources such as radiators or cookers.
- Do not drop.
- Do not subject this unit to mechanical vibration or shock.
- Switch off the phone in any area where you are required to by special regulations. For example, do not use your phone in hospitals as it may affect sensitive medical equipment.
- Do not handle the phone with wet hands while it is being charged. It may cause an electric shock and can seriously damage your phone.
- Do not charge a handset near flammable material as the handset can become hot and create a fire hazard.
- Use a dry cloth to clean the exterior of the unit (do not use solvents such as benzene,

thinner or alcohol).

- Do not charge the phone when it is on soft furnishings.
- The phone should be charged in a well ventilated area.
- Do not subject this unit to excessive smoke or dust.
- Do not keep the phone next to credit cards or transport tickets; it can affect the information on the magnetic strips.
- Do not tap the screen with a sharp object as it may damage the phone.
- Do not expose the phone to liquid or moisture.
- Use accessories like earphones cautiously. Do not touch the antenna unnecessarily.
- Do not use, touch or attempt to remove or fix broken, chipped or cracked glass. Damage to the glass display due to abuse or misuse is not covered under the warranty.
- Your phone is an electronic device that generates heat during normal operation. Extremely prolonged, direct skin contact in the absence of adequate ventilation may result in discomfort or minor burns. Therefore, use care when handling your phone during or immediately after operation.
- If your phone gets wet, immediately unplug it to dry off completely. Do not attempt to accelerate the drying process with an external heating source, such as an oven, microwave or hair dryer.
- The liquid in your wet phone, changes the color of the product label inside your phone. Damage to your device as a result of exposure to liquid is not covered under your warranty.

Efficient phone operation

Electronics devices

All mobile phones may receive interference, which could affect performance.

- Do not use your mobile phone near medical equipment without requesting permission. Avoid placing the phone over pacemakers, for example, in your breast

Guidelines for safe and efficient use

pocket.

- Some hearing aids might be disturbed by mobile phones.
- Minor interference may affect TVs, radios, PCs etc.
- Use your phone in temperatures between 0°C and 40°C, if possible. Exposing your phone to extremely low or high temperatures may result in damage, malfunction, or even explosion.

Road safety

Check the laws and regulations on the use of mobile phones in the area when you drive.

- Do not use a hand-held phone while driving.
- Give full attention to driving.
- Pull off the road and park before making or answering a call if driving conditions so require.
- RF energy may affect some electronic systems in your vehicle such as car stereos and safety equipment.
- When your vehicle is equipped with an air bag, do not obstruct with installed or portable wireless equipment. It can cause the air bag to fail or cause serious injury due to improper performance.
- If you are listening to music whilst out and about, please ensure that the volume is at a reasonable level so that you are aware of your surroundings. This is of particular importance when near roads.

Avoid damage to your hearing



To prevent possible hearing damage, do not listen at high volume levels for long periods.

Damage to your hearing can occur if you are exposed to loud sound for long periods of time. We therefore recommend that you do not turn on or off the handset close to your ear. We also recommend that music and call volumes are set to a reasonable level.

- When using headphones, turn the volume down if you cannot hear the people speaking near you, or if the person sitting next to you can hear what you are listening to.

NOTE: Excessive sound pressure from earphones and headphones can cause hearing loss

Glass Parts

Some parts of your mobile device are made of glass. This glass could break if your mobile device is dropped on a hard surface or receives a substantial impact. If the glass breaks, do not touch or attempt to remove it. Stop using your mobile device until the glass is replaced by an authorised service provider.

Blasting area

Do not use the phone where blasting is in progress. Observe restrictions and follow any regulations or rules.

Potentially explosive atmospheres

- Do not use your phone at a refueling point.
- Do not use near fuel or chemicals.
- Do not transport or store flammable gas, liquid or explosives in the same compartment of your vehicle as your mobile phone or accessories.

Guidelines for safe and efficient use

In aircraft

Wireless devices can cause interference in aircraft.

- Turn your mobile phone off before boarding any aircraft.
- Do not use it on the ground without permission from the crew.

Children

Keep the phone in a safe place out of the reach of small children. It includes small parts which may cause a choking hazard if detached.

Emergency calls

Emergency calls may not be available on all mobile networks. Therefore you should never depend solely on your phone for emergency calls. Check with your local service provider.

Battery information and care

- You do not need to completely discharge the battery before recharging. Unlike other battery systems, there is no memory effect that could compromise the battery's performance.
- Use only LG batteries and chargers. LG chargers are designed to maximise the battery life.
- Do not disassemble or short-circuit the battery.
- Replace the battery when it no longer provides acceptable performance. The battery pack may be recharged hundreds of times before it needs replacing.
- Recharge the battery if it has not been used for a long time to maximise usability.
- Do not expose the battery charger to direct sunlight or use it in high humidity, such as

in the bathroom.

- Do not leave the battery in hot or cold places, as this may deteriorate battery performance.
- There is risk of explosion if the battery is replaced with an incorrect type.
- Dispose of used batteries according to the manufacturer's instructions. Please recycle when possible. Do not dispose as household waste.
- If you need to replace the battery, take it to the nearest authorised LG Electronics service point or dealer for assistance.
- Always unplug the charger from the wall socket after the phone is fully charged to save unnecessary power consumption of the charger.
- Actual battery life will depend on network configuration, product settings, usage patterns, battery and environmental conditions.
- Make sure that no sharp-edged items such as animal's teeth or nails, come into contact with the battery. This could cause a fire.

DECLARATION OF CONFORMITY

Hereby, **LG Electronics** declares that this **LG-D505** product is in compliance with the essential requirements and other relevant provisions of Directive **1999/5/EC**. A copy of the Declaration of Conformity can be found at <http://www.lg.com/global/declaration>

Contact office for compliance of this product :

LG Electronics Inc.
EU Representative, Krijgsman 1,
1186 DM Amstelveen, The Netherlands



Disposal of your old appliance

- 1 When this crossed-out wheeled bin symbol is attached to a product it means the product is covered by the European Directive 2002/96/EC.
- 2 All electrical and electronic products should be disposed of separately from the municipal waste stream via designated collection facilities appointed by the government or the local authorities.
- 3 The correct disposal of your old appliance will help prevent potential negative consequences for the environment and human health.
- 4 For more detailed information about disposal of your old appliance, please contact your city office, waste disposal service or the shop where you purchased the product.



Disposal of waste batteries/accumulators

- 1 When this crossed-out wheeled bin symbol is attached to batteries/accumulators of your product it means they are covered by the European Directive 2006/66/EC.
- 2 This symbol may be combined with chemical symbols for mercury (Hg), cadmium (Cd) or lead (Pb) if the battery Contains more than 0.0005% of mercury, 0.002% of cadmium or 0.004% of lead.
- 3 All batteries/accumulators should be disposed separately from the municipal waste stream via designated collection facilities appointed by the government or the local authorities.
- 4 The correct disposal of your old batteries/accumulators will help to prevent potential negative consequences for the environment, animal and human health.
- 5 For more detailed information about disposal of your old batteries/ accumulators, please contact your city office, waste disposal service or the shop where you purchased the product.

Important notice



Before you start using the phone, please read this!

Please check to see if any problems you have encountered with your phone are described in this section before taking the phone in for service or calling a service representative.



1. Phone Memory

In order to make more memory available, you will have to manage your applications and delete some data, such as applications or messages.

Managing applications

- 1 From the Home screen, tap **Apps**  > **Settings**  > **Apps**.
- 2 When the list of applications appears, scroll and tap the application you want to disable.
- 3 Tap **Uninstall** and then tap **OK** to confirm that you want to uninstall the desired application.

To stop applications

- 1 From the Home screen, tap **Apps**  > **Settings**  > **Apps** and select the **RUNNING** tab.
- 2 Scroll to the desired application and tap **Stop** to stop it.

Moving applications

To manage the internal storage efficiently, you can move applications from phone to the microSD card.

- 1 Touch  > **Settings**  > **Apps**.
- 2 Tap the downloaded application and then tap **Move to SD card**.

Important notice



2. Optimizing Battery Life

You can extend your battery's life between charges by turning off features that you don't need to run constantly in the background. You can also monitor how applications and system resources consume battery power.



To extend the life of your battery

- Turn off radio communications that you aren't using, such as Wi-Fi, Bluetooth, or GPS.
- Lower screen brightness and set a shorter screen timeout.
- Turn off automatic syncing for Gmail™, Calendar, Contacts, and other applications.
- Some applications you have downloaded may cause your battery power to be reduced.
- While using downloaded applications, check the battery charged level.

To view the battery charge level

- 1 From the Home screen, tap **Apps**  > **Settings**  > **About phone** > **Battery**.
- 2 The battery status (charging or discharging) and level are displayed on the top menu of the screen.

To monitor and control what uses the battery

- 1 From the Home screen, tap **Apps**  > **Settings**  > **About phone** > **Battery** > **Battery use**.
- 2 The bottom of the screen displays battery usage time and also lists applications or services using battery power from greatest amount to least.

3. Installing an Open Source Operating System

Installing an open source operating system on your phone and not using the operating system provided by the manufacturer can cause your phone to malfunction.

Warning!

- If you install and use an OS other than the one provided by the manufacturer, your phone is no longer covered by the warranty.
- To protect your phone and personal data, download applications only from trusted sources, such as Play Store. If some applications are not properly installed on your phone, your phone may not work properly- or serious errors may occur. You will need to uninstall those applications and all of its data and settings from the phone.

4. Using an unlock pattern

Set a screen lock to secure your phone from unauthorized use. To set the screen lock, follow the process below.

From the Home screen, tap **Apps**  > **Settings** > **Lock screen** > **Select screen lock** and select from **None, Swipe, Face Unlock, Pattern, PIN** or **Password**.

NOTE: In case that you have trouble with Face Unlock, you can unlock the screen with a pattern and/or PIN as a backup.

Warning! Take precautions when using an Unlock Pattern, PIN, or Password. It is very important that you remember the screen unlock information you set. You are allowed 5 attempts to enter your screen unlock information. If you used up all 5 opportunities, you will have to wait 30 seconds to attempt unlocking the phone again.

When you can't recall your Unlock Pattern, PIN, or Password:

If you logged into a Google account on the phone and failed to use the correct pattern 5 times, tap **Forgot pattern?** You will be required to sign in with your Google account and prompted to create a new unlock pattern.

If you have set a backup PIN, you can unlock the screen by entering the backup PIN.





If you haven't created a Google account on the phone or you forgot your PIN or Password, you need to perform a hard reset.

Important notice

5. Using Hard Reset (Factory Reset)



If your phone needs to be restored to its original condition, use a Hard Reset to initialize your phone.

Warning! If you perform a Hard Reset, all user applications and user data will be deleted. Please remember to back up any important data before performing a **Hard Reset**.

- 1 Turn the phone off.
- 2 Press and hold the **Power/Lock Key**  + **Volume Down Key** .
- 3 LG Logo appears on the screen. And after a few seconds, **FACTORY HARD RESET** screen will appear, now release all keys.
- 4 The phone will allow you to select the factory reset function in the Android system recovery utility by pressing **Power/Lock Key** .
- 5 Press the **Power/Lock Key**  again to confirm factory reset and your phone will be restored to its factory settings. To cancel, press any other key.

6. Using Safe Mode

To recover your phone when malfunctioning.

- 1 Turn off your phone and reboot. When you see the animation press and hold the **Volume Down Key** . Your main screen will then be displayed with the words “Safe mode” in the lower left corner.
- 2 From the Home screen, tap the **Menu Key**  and tap **System settings > Apps**.
- 3 Tap one of the available tabs at the top of the screen and select the application you wish to uninstall.
- 4 Tap **Uninstall** and **OK** to confirm.
- 5 After uninstalling the application, turn off and reboot your phone.

7. Using a microSD Card

Pictures, Music and Video files, can be saved to external memory. Before saving these files to external memory, you need to insert a microSD card. If you have not inserted a microSD card, your items will be saved to internal memory.

Warning! Do not remove the microSD card without unmounting it first. Otherwise, it may damage the microSD card as well as your phone, and the data stored on the microSD card may be corrupted. To unmount the microSD card, from the Home screen, tap the **Menu Key**  and tap **System settings > Storage > Unmount SD card > OK**.

8. Connecting Your Phone to a Computer via USB

- 1 Use the USB cable that was provided with your phone to connect the phone to a USB port on your computer. You'll receive a notification that the USB is connected and can see USB connection type pop-up.
- 2 Tap **Media sync (MTP)** to confirm that you want to transfer files between your phone's microSD card and the computer.
When the phone is connected as USB storage, you receive a notification. Your phone's microSD card is installed as a drive on your computer. You can now copy files to and from the microSD card.

9. Opening and Switching Applications

Multi-tasking is easy with Android because you can keep more than one application running at the same time. There's no need to quit an application before opening another. Use and switch between several open applications. Android manages each application, stopping and starting them as needed to ensure that idle applications don't consume resources unnecessarily.

Important notice

TIP! To return to a recent application, press and hold the **Home Key** . The screen then displays a list of applications you have recently used.

10. Unlock Screen When Using Data Connection

Your screen will go dark if untouched for a period of time when using a data connection. To turn on your LCD screen, press the **Power/Lock Key** .

11. Hold the Phone Straight Up

Please hold the mobile phone straight up as a regular phone.

While making/receiving calls or sending/receiving data, try to avoid holding the lower part of the phone where the antenna is located. It may affect call quality.

12. When the Screen Freezes

If the phone does not respond to user input or the screen freezes:

Remove the battery, reinsert it, then turn the phone on.

OR

Press and hold the **Power/Lock Key**  for 10 seconds to turn it off. If it still does not work, please contact the service center.

13. Do Not Connect Your Phone When You Power On/Off Your PC

Make sure to disconnect your phone from the PC when powering your PC on or off as it might result in PC errors.

Getting to know your phone

Phone overview

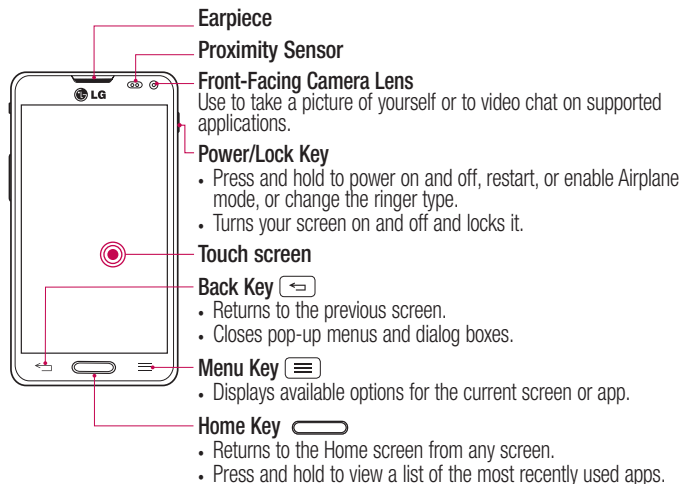

NOTE: Proximity sensor

When receiving and making calls, the proximity sensor automatically turns the backlight off and locks the touch screen by sensing when the phone is near your ear. This extends battery life and prevents you from unintentionally activating the touch screen during calls.



WARNING

Placing a heavy object on the phone or sitting on it can damage the LCD and touch screen functions. Do not cover the LCD proximity sensor with protective film. This could cause the sensor to malfunction.

Getting to know your phone

TIP!

- Tap the **Menu Key**  whenever you open an application to check what options are available.
- If your phone has errors when you use it or you cannot turn it on, remove the battery, install it again and turn it on after 5 seconds.

QuickButton Key (Customizable)

TIP! QuickButton

Press for quick access to your favorite app.



Power/Lock Key

Volume keys

- **On the Home screen:** Controls ringer volume
- **During a call:** Control your earpiece volume
- **When playing a track:** Controls volume continuously

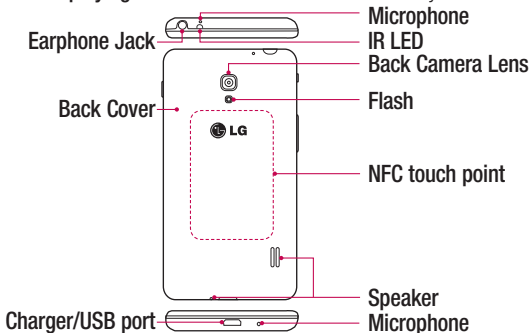

WARNING

- The NFC antenna for this model is on the back cover.
- Be careful not to damage the NFC touch point on the phone, which is part of the NFC antenna.

Installing the Micro SIM card and battery

Before you can start exploring your new phone, you'll need to set it up. To insert the Micro SIM card and battery:

- 1 Hold the phone on your hand firmly. With the other hand, lift the battery cover using the fingertip cutout located on the bottom of the cover and pull it up to remove it.

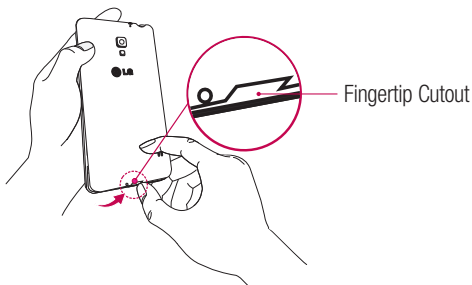

- 2 Slide the Micro SIM card into the Micro SIM card slot. Make sure the gold contact area on the card is facing downwards and the notched side is inserted first (see image below).

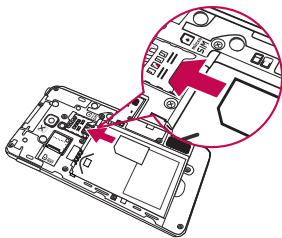

Getting to know your phone

- 3 Insert the battery into place by aligning the gold contacts on the phone and the battery ❶ and press the battery down until it clicks into place ❷.

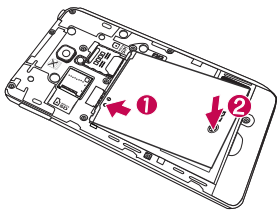

- 4 Align the battery cover over the battery compartment ❶ and press it down until it clicks into place ❷.

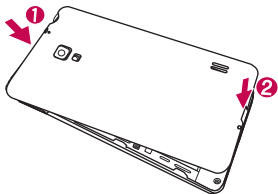

Charging your phone

A rechargeable Li-ion battery is used to power your phone. A USB adapter, which is included with your phone, is used to charge the battery. Before using your phone for the first time, make sure the battery is fully charged. An uncharged battery will fully recharge after 3 hours.

NOTE: Make sure the battery is installed before connecting the USB adapter. If the battery is not installed and the USB adapter is connected, the phone will not operate properly due to prolonged power cycling. Also, removing the battery with the USB adapter connected may damage the device. Please unplug USB adapter before removing battery.

Warning! If the touch screen does not function while the phone's in the process of charging, this may be due to an unstable power supply. As a result, disconnect the USB cable from the device or unplug the USB adapter from the power outlet.

- 1 Connect the USB adapter and USB cable.
- 2 Plug the USB cable (as shown below) into the phone's Charger/USB port.

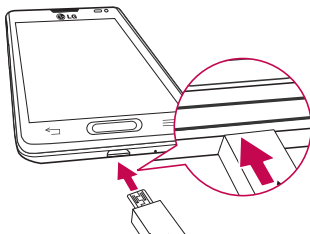

NOTE: The battery must be fully charged initially to improve battery lifetime.

Getting to know your phone

Inserting a microSD card

Insert a microSD™ card to use the camera and other multimedia features. Multimedia contents can be saved in the microSD card.

NOTE: This device supports up to a 32GB microSD card.

- 1 Turn the phone off before inserting or removing the microSD card. Remove the battery cover.

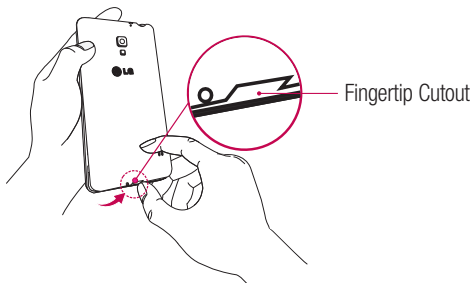

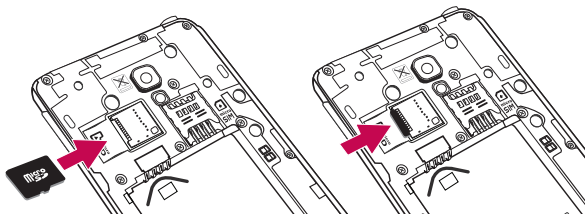

- 2 Then insert the microSD card into the slot. Make sure the gold contact area is facing upwards.



Removing the microSD card



To safely remove the microSD card from your phone, first you need to unmount it.

- 1 From the Home screen, tap **Apps**  > **Settings**  > **Storage** > **Unmount SD card** > **OK**.
- 2 Remove the battery cover and battery, then gently pull the microSD card from the slot.

Warning! Do not remove the microSD card without unmounting it first. Otherwise, it may damage the microSD card as well as your phone, and the data stored on the microSD card may be corrupted.

Formatting the microSD card

Warning! All files stored on your microSD card are deleted when you format the card.

- 1 From the Home screen, tap **Apps**  > **Settings**  > **Storage**.
- 2 Tap **Erase SD card** (twice).
- 3 If you set an unlock pattern, enter it and tap **Erase everything**. The card will then be formatted and ready to use.

NOTE: If there is content on your microSD card, the folder structure may be different after formatting since all the files will have been deleted.

Locking and unlocking the screen

If you do not use the phone for a while, the screen will be automatically turned off and locked. This helps to prevent accidental touches and saves battery power.

When you are not using your phone, press the **Power/Lock Key**  to lock your phone.

Getting to know your phone

If there are any programs running when you lock your screen, they may be still running in Lock mode. It is recommended that you exit all programs before entering Lock mode to avoid unnecessary charges (e.g. phone calls, web access and data communications). To wake up your phone, press the **Power/Lock Key** . The Lock screen will appear. Touch and slide the Lock screen in any direction to unlock your Home screen. The last screen you viewed will open.

Your Home screen

Touch Screen tips

Here are some tips on how to navigate on your phone.

Tap or touch – A single finger tap selects items, links, shortcuts and letters on the on-screen keyboard.

Touch and hold – Touch and hold an item on the screen by touching it and not lifting your finger until an action occurs. For example, to open a contact's available options, touch and hold the contact in the Contacts list until the context menu opens.

Drag – Touch and hold an item for a moment and then, without lifting your finger, move your finger on the screen until you reach the target position. You can drag items on the Home screen to reposition them.

Swipe or slide – To swipe or slide, quickly move your finger across the surface of the screen, without pausing when you first touch it (so you don't drag an item instead). For example, you can slide the screen up or down to scroll through a list, or browse through the different Home screens by swiping from left to right (and vice versa).

Double-tap – Double-tap to zoom on a webpage or a map. For example, quickly double-tap a section of a webpage to adjust that section to fit the width of the screen. You can also double-tap to zoom in and out after taking a picture (using the Camera), and when using Maps.

Pinch-to-Zoom – Use your index finger and thumb in a pinching or spreading motion to zoom in or out when using the browser or Maps, or when browsing pictures.

Rotate the screen – From many applications and menus, the orientation of the screen adjusts to the device's physical orientation.

NOTE:

- To select an item, touch the center of the icon.
- Do not press too hard; the touch screen is sensitive enough to pick up a light, yet firm touch.
- Use the tip of your finger to touch the option you want. Be careful not to touch any other keys.

Your Home screen

Home screen

Simply swipe your finger to the left or right to view the panels. You can customize each panel with apps, downloads, widgets and wallpapers.

NOTE: Some screen images may be different depending on your phone provider.

On your Home screen, you can view menu icons at the bottom of the screen. Menu icons provide easy, one-touch access to the functions you use the most.



Touch the **Phone** icon to bring up the touch screen dialpad to make a call.



Touch the **Contacts** icon to open your contacts.



Touch the **Messaging** icon to access the messaging menu and create a new message.



Touch the **Apps** icon to display all of your installed applications. To open any application, simply touch the icon in the applications list.

Customizing the Home screen

You can customize your Home screen by adding apps, downloads, widgets or wallpapers. For more convenience using your phone, add your favorite apps and widgets to the Home screen.

To add items on your Home screen:

- 1 Touch and hold the empty part of the Home screen.
- 2 Tap the **Apps, Downloads, Widgets** or **Wallpapers** tab.
- 3 Drag the desired item to the desired location and lift your finger.

To remove an item from the Home screen:



Touch and hold the icon you want to remove, drag it to , and lift your finger.

TIP! To add an application icon to the Home screen from the Apps screen, touch and hold the application you want to add and drag it to the desired location.

TIP! Using folders

You can add several app icons in a folder. Drop one app icon over another one on a Home screen, and a folder will be created.

Returning to recently-used applications

- 1 Touch and hold the **Home Key** . The screen displays a pop-up containing the icons of applications you used recently.
- 2 Touch an icon to open the application. Or touch the **Back Key**  to return to your previous screen.

Notifications

Notifications alert you to the arrival of new messages, calendar events, and alarms, as well as to ongoing events, such as video downloads.

From the Notifications Panel, you can view your phone's current status and pending notifications.

When a notification arrives, its icon appears at the top of the screen. Icons for pending notifications appear on the left, and system icons showing things like Wi-Fi or battery strength on the right.

NOTE: The available options may vary depending on the region or service provider.

Your Home screen

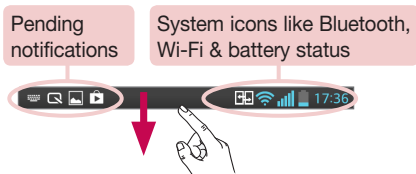

Swipe down for notifications & settings



Swipe the Status Bar down to open the Notifications Panel. To close the Notifications Panel, swipe the bar that is at the bottom of the screen upwards.

NOTE: Touch and hold an icon from the Quick Settings to view the function's settings menu.

Quick Settings

Use Quick Settings to easily toggle function settings like Wi-Fi, manage display brightness and more. The Quick Settings are located at the top of the Notifications Panel.

To rearrange Quick Setting items on the Notification Panel

Open the Notifications Panel and touch . You can then view and rearrange the desired items on the Quick Settings menu. To set more items to be displayed on the Notifications panel, touch .

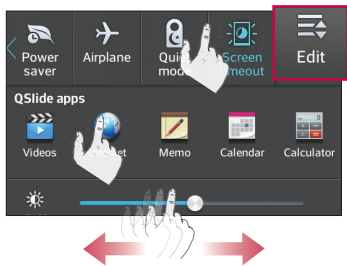











Indicator icons on the Status Bar

Indicator icons appear on the Status Bar at the top of the screen to report missed calls, new messages, calendar events, device status and more.



The icons displayed at the top of the screen provide information about the status of the device. The icons listed in the table below are some of the most common ones.

| Icon | Description | Icon | Description |
|--|------------------------------|---|-----------------------|
|  | No Micro SIM card |  | Vibrate mode |
|  | No signal |  | Battery fully charged |
|  | Airplane mode |  | Battery is charging |
|  | Connected to a Wi-Fi network |  | Downloading data |
|  | Wired headset |  | Uploading data |

Your Home screen







| | | | |
|--|-------------------------------------|---|---|
|  | Call in progress |  | SmartShare music playing |
|  | Call hold |  | GPS is acquiring |
|  | Missed call |  | Receiving location data from GPS |
|  | Bluetooth is on |  | Data is syncing |
|  | NFC Card, Tag R/W. is available |  | New Gmail |
|  | NFC Card, Tag R/W, P2P is available |  | New Hangouts message |
|  | System warning |  | New message |
|  | Alarm is set |  | Song is playing |
|  | New voicemail |  | Phone is connected to PC via USB cable or USB tethering is active |
|  | Ringer is silenced |  | Wi-Fi Direct activated |
|  | Portable Wi-Fi hotspot is active |  | SmartShare on |

NOTE: The icons location in the Status Bar may differ according to the function or service.

On-screen keyboard

You can enter text using the on-screen keyboard. The on-screen keyboard appears automatically on the screen when you need to enter text. To manually display the keyboard, simply touch a text field where you want to enter text.

Using the keypad & entering text

-  Tap once to capitalize the next letter you type. Double-tap for all caps.
-  Tap to switch to the numbers and symbols keyboard.
-  Tap to use the voice input function. You can also touch and hold this icon to select the handwriting and settings menu.
-  Tap to enter a space.
-  Tap to create a new line in the message field.
-  Tap to delete the previous character.

Entering accented letters

The on-screen keyboard allows you to enter special characters (e.g. "á"). For example, touch and hold the desired key (for example, the "a" key). After the desired character appears, slide your finger over it and lift it off to enter it.

Google account setup

When you first turn on your phone, you have the opportunity to activate the network, to sign into your Google Account and select how you want to use certain Google services.

To set up your Google account:

- Sign into a Google Account from the prompted set-up screen.

OR

- From the Home screen, tap **Apps**  > **Apps** tab > **Settings**  > **Accounts & sync** > **ADD ACCOUNT** > **Google**.

If you have a Google account, touch **Existing**, enter your email address and password, then touch . Otherwise, touch **New** and enter the necessary information to create a new Google Account.

Once you have set up your Google account on your phone, your phone automatically synchronizes with your Google account on the Web.

Your contacts, Gmail messages, Calendar events and other information from these applications and services on the Web are synchronized with your phone. (This will depend on your synchronization settings.)

After signing in, you can use Gmail™ and take advantage of Google services on your phone.

Connecting to Networks and Devices

Wi-Fi



With Wi-Fi, you can use high-speed Internet access within the coverage of the wireless access point (AP). Enjoy wireless Internet using Wi-Fi, without extra charges.

Connecting to Wi-Fi networks

To use Wi-Fi on your phone, you need to access a wireless access point or 'hotspot'. Some access points are open and you can simply connect to them. Others are hidden or use security features; you must configure your phone to be able to connect to them. Turn off Wi-Fi when you're not using it to extend the life of your battery.

NOTE: If you are out of the Wi-Fi zone or have set Wi-Fi to **OFF**, additional charges may be applied by your mobile operator for mobile data use.

Turning Wi-Fi on and connecting to a Wi-Fi network

- 1 From the Home screen, tap **Apps**  > **Apps** tab > **Settings**  > **Wi-Fi** from the WIRELESS & NETWORKS.
- 2 Tap  to turn it on and start scanning for available Wi-Fi networks.
- 3 Tap **SEARCH** to see a list of active and in-range Wi-Fi networks.
 - Secured networks are indicated by a lock icon.
- 4 Touch a network to connect to it.
 - If the network is secured, you are prompted to enter a password or other credentials. (Ask your network administrator for details)
- 5 The Status Bar displays icons that indicate Wi-Fi status.

Bluetooth

You can use Bluetooth to send data by running a corresponding application, but not from the Bluetooth menu as on most other mobile phones.



Connecting to Networks and Devices

NOTE:

- LG is not responsible for the loss, interception or misuse of data sent or received via the Bluetooth wireless feature.
- Always ensure that you share and receive data with devices that are trusted and properly secured. If there are obstacles between the devices, the operating distance may be reduced.
- Some devices, especially those that are not tested or approved by Bluetooth SIG, may be incompatible with your device.

Turning on Bluetooth and pairing up your phone with a Bluetooth device

You must pair your device with another device before you connect to it.

- 1 From the Home screen, tap **Apps**  > **Apps** tab > **Settings**  > **Bluetooth** from the WIRELESS & NETWORKS.
- 2 Tap  to turn Bluetooth on. You will see the option to make your phone visible and option to search devices. Then tap **Search for devices** to view the devices in range.
- 3 Choose the device you want to pair with from the list.

Once the pairing is successful, your device will connect to the device.

NOTE: Some devices, especially headsets or hands-free car kits, may have a fixed Bluetooth PIN, such as 0000. If the other device has a PIN, you will be asked to enter it.

Send data using the Bluetooth wireless feature

Open the item and tap .

OR

Touch and hold the item and select **Share**.

OR



Open the item and tap the **Menu Key**  > **Share**.

- 4 Tap **Bluetooth** to share via Bluetooth.

NOTE: The method for selecting an option may vary by data type.

- 3 Search for and pair with a Bluetooth-enabled device.

Receive data using the Bluetooth wireless feature

- 1 From the Home screen, tap **Apps**  > **Apps** tab > **Settings**  > **Bluetooth**.
- 2 Tap  to turn Bluetooth on and mark the checkbox at the top of the screen to visible on other devices.



NOTE: To select the length of time that your device will be visible, tap the **Menu Key**  > **Visibility timeout**.

- 3 Pair the devices and tap **Accept** when you receive a Bluetooth Authorization Request to accept the file(s).

Bluetooth tethering

Bluetooth tethering allows you to use your smart phone to provide a mobile broadband connection.

To share your connection via Bluetooth tethering:

- 1 From the Home screen, tap the **Menu Key**  > **System settings** > **Tethering & networks**.
- 2 Tap the **Bluetooth tethering** switch  to turn the function on.

NOTE: Bluetooth tethering can be activated only when your smartphone is connected to mobile network.

Connecting to Networks and Devices

Smartphone Mobile Hotspots

You can use your smartphone to provide a mobile broadband connection for up to 8 other devices. Create a hotspot and share your connection.





To create a portable hotspot,

- 1 From Home screen, tap the **Menu Key**  > **System settings** > **Tethering & networks** > **Portable Wi-Fi hotspot**.
- 2 Then tap the **Portable Wi-Fi hotspot** checkbox to activate the feature. A blue checkmark indicates that the feature is active.
- 3 Tap **Set up Wi-Fi hotspot** to change the SSID, password, security type, and other hotspot options.

NOTE: Portable Wi-Fi hotspot requires an appropriate DataPro data plan. Devices connected to your Portable Wi-Fi hotspot use data from your DataPro plan. Plans are not unlimited and significant charges may be incurred if the included data allowance is exceeded. Performance may vary depending on the number of devices connected and other factors. If you do not use a password, others will be able to use your Portable Wi-Fi hotspot connection.

Enabling Wi-Fi Direct to share through SmartShare

Wi-Fi Direct automatically scans nearby Wi-Fi Direct devices and the searched devices are listed as they are found. This allows you to select a specific device to share multimedia data with through SmartShare.

- 1 From the Home screen, tap **Apps**  > **Apps** tab > **Settings**  > **Wi-Fi** from the WIRELESS & NETWORKS.
- 2 Tap  to turn it on and touch the **Menu Key**  > **Wi-Fi Direct**.
- 3 Select a device to connect with from the scanned device list.

CREATE GROUP – Touch to activate group owner mode, which enables the legacy Wi-Fi devices to connect by scanning your phone.

NOTE: When your phone becomes a group owner it will consume more battery power than when it is a client. The Wi-Fi Direct connection does not provide Internet service. As a result, additional costs may be incurred when connecting and using online services. Check data charges with your network provider.

SmartShare

SmartShare uses DLNA (Digital Living Network Alliance) technology to share digital content through a wireless network. Both devices must be DLNA certified to support this feature.

To turn SmartShare on and allow sharing contents

- 1 From the Home screen, tap **Apps**  > **Apps** tab > **SmartShare** .
- 2 Touch the **Menu Key**  > **Settings**.
- 3 Touch **Contents share** to allow your device to be detected by other devices.
 - Select **Sharing requests** if you would like to select how to accept sharing requests from other devices. Choose from **Always accept**, **Always ask**, and **Always deny**.
 - Touch **Receive files** if you would like to allow the other devices to upload media files to my phone.

NOTE: Make sure that the microSD card is correctly mounted and the **Receive files** option in the Settings menu is checked.





- 4 Touch **Shared contents** to checkmark the types of content you would like to share. Choose from **Photos**, **Videos**, and **Music**.
- 5 **SmartShare** is now activated and ready to share contents.

To control your renderer devices

Let your renderer device (e.g., TV) play multimedia contents from your remote content library (e.g., PC).







Connecting to Networks and Devices

NOTE: Make sure that the DLNA functionality of your devices is properly configured (e.g., for TV and PC).

- 1 From the Home screen, tap **Apps**  > **Apps** tab > **SmartShare** .
- 2 Touch the **Player**  and select the device from the renderer device list.
- 3 Touch the **Library**  and select the device for the remote content library.
- 4 You can browse the content library.
- 5 Touch and hold a content thumbnail and touch Play or touch the **Menu Key**  > **Play**.

To share contents from your phone to your renderer device (e.g. TV)

NOTE: Make sure that your renderer device is properly configured.





- 1 While watching your pictures or videos using the Gallery application, touch  /  /  at the top of the screen.
 : Need to be connected to a network
 : Select the device in the network
 : Currently, the content is being shared through SmartShare.

NOTE: Follow the same steps to use the Music, Videos and Polaris Viewer 4 apps to share contents.

- 2 Select the device from renderer device lists to play the files.





NOTICE: Check that your device is connected with your home network using Wi-Fi connection to use this application.
Some DLNA enabled devices (e.g. TV) support only the DMP feature of DLNA and will not appear in the renderer device list.
Your device might not be able to play some contents.

To download contents from the remote content library

- 1 From the Home screen, tap **Apps**  > **Apps** tab > **SmartShare** .
- 2 Touch the **Library**  and select the device of the remote content library.
- 3 You can browse the content library.
- 4 Touch and hold a content thumbnail and then touch Download or touch the **Menu Key**  > **Download**.

NOTICE: Some contents are not supported.

To upload contents to the remote content library

- 1 From the Home screen, tap **Apps**  > **Apps** tab > **SmartShare** .
- 2 Touch the **Library**  and select **My phone**.
- 3 You can browse the local content library to find the content(s) you want.
- 4 Touch and hold a content thumbnail and then touch Upload or touch the **Menu Key**  > **Upload**.
- 5 Select the device of the remote content library to be uploaded.

NOTICE: Some DLNA enabled devices do not support the DMS upload functionality and will not upload files. Some contents are not supported.

NFC

NFC (Near Field Communication) is a wireless technology that enables data transmission between two objects when they are brought within a few inches of each others. When you enable NFC on your phone, your phone can exchange data with other NFC-enabled devices or read information from smart tags embedded in posters, stickers, and other products.

To turn on NFC:

- 1 From the Home screen, tap the **Menu Key**  > **System settings**.
- 1 Tap **Share & Connect** and tap the **NFC switch** .

Connecting to Networks and Devices

Android Beam

When this feature is turned on, you can beam app content to another NFCcapable device by holding the devices close together. For example, you can beam Browser pages, YouTube videos, contacts, Polaris Office 4 files, and more. Just bring the devices together (typically back to back) and then touch your screen. The app determines what gets beamed.

To activate Android Beam:

From the Home screen, tap the **Menu Key**  > **System settings** > **Share & Connect** > **Android Beam** .

NOTE: You must enable NFC to activate Android Beam.

File networking

File Networking requires wireless connection. Make sure that devices are using same AP(Access Point). Network folder sharing may use more battery.

To share my folder:

- 1 From the Home screen, tap the **Menu Key**  > **System settings**.
- 2 Tap **Share & Connect** > **File networking**.
- 3 Tap **Share my folder** to share your phone's folder with other devices.
- 4 Tap **Shared folder** to configure the folder to share.
- 5 Tap **Set password** to configure password for security.
- 6 Access phone's folder with typing "\\ Device name" or "\\ IP address" at URL address field on PC window.

To access other device's folder:





- 1 From the Home screen, tap the **Menu Key**  > **System settings**.
- 2 Tap **Share & Connect** > **File networking** > **Access other device folder**.

- 3 Tap a device to connect with in the **AVAILABLE DEVICES**. If the device is secured with password, you should enter User name and password. You can access folder without User name or password if computer's shared folder is set as 'Everyone'.
- 4 Select the folders to access. This may take a few seconds depending on the size of shared folders.
- 5 After connecting devices, you can read or write shared file from other devices in phone's applications (such as Gallery, Music, File manager).
- 6 Check the following mount path: /sdcard/Network_folder_ "Device Name".

TIP: To view help information about using this feature, tap the **Menu Key** 
> **Help**.

Calls

Making a call

- 1 From the Home screen, tap **Phone**  to open the keypad.
- 2 Enter the number on the keypad. To delete a digit, tap **Clear** .
- 3 Tap **Call**  to make a call.
- 4 To end a call, tap **End** .

TIP! To enter “+” to make international calls, touch and hold .

Calling your contacts

- 1 From the Home screen, tap **Contacts**  to open your contacts.
- 2 Scroll through the contact list or tap the **Search contacts** box and enter the first letter(s) of the contact you want to call. You can also tap a letter along the right side of the screen to access names starting with the chosen letter.
- 3 In the list that is displayed, tap the contact you want to call.
- 4 In the Contact Info screen, tap the phone number you wish to call.

Answering and rejecting a call

Locked screen

To answer an incoming call when the screen is locked, swipe **Answer**  in any direction. Swipe **Decline**  in any direction to decline an incoming call.

Unlocked screen

To answer an incoming call when the screen is unlocked, tap **Answer** . To decline the call, tap **Decline** .





TIP! Decline with message

You can send a message quickly using this function. This is useful if you need to reject a call with message during a meeting.

Adjusting the in-call volume



To adjust the in-call volume during a call, use the Volume Keys on the left side of the phone.

Making a second call

- 1 During your initial call, tap the **Menu Key**  and select **Add call**.
- 2 Dial the number or search your contacts.
- 3 Tap **Call**  to connect the call.
- 4 Both calls will be displayed on the call screen. Your initial call will be put on hold.
- 5 Tap the call entry on the screen to toggle between active calls or tap **Merge calls**  to merge the calls.
- 6 To end active calls, tap **End** . If there is no active call, it will end the call on Hold.

Ending a Call

Tap **End**  to end a call.

NOTE: To redial recent numbers, touch **Redial**  at the end of the call or find the number within the **Call logs** and tap **Call**  to the right of the entry.

Calls

If you exit the current call screen and return to the Home screen, you will be notified that you are still on an active call by the green phone icon within the Status Bar.

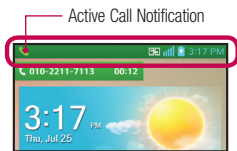

Ending a Call from the Status Bar

- 1 Touch and drag the Status Bar down to open the Notifications Panel.
- 2 Tap **End call**  to end the currently active call.

Viewing your call logs

From the Home screen, tap **Phone** , then tap the **Call logs**  tab. View a complete list of all dialed, received, and missed voice calls.

TIP! Tap any single call log entry to view the date, time, and duration of the call.

TIP! Tap the **Menu Key** , then tap **Delete** to delete entries individually or **Delete all** to delete all.

Call settings

You can configure phone call settings, such as call forwarding, and other special features.

- 1 From the Home screen, tap **Apps**  > **Settings** .
- 2 Tap **Call** and set any desired options.



Contacts

You can add contacts on your phone and synchronize them with the contacts in your Google Account or other accounts that support syncing contacts.

Searching for a contact

- 1 From the Home screen, tap **Contacts**  to open your contacts.
- 2 Tap the **Search contacts** box and enter the contact name using the keypad. You can also tap a letter along the right side of the screen to access names starting with the chosen letter.

Adding a new contact

- 1 From the Home screen, tap **Phone**  and enter the new contact's number.
- 2 Tap the **Menu Key**  > **Add to Contacts** > **New contact**. Select the desired account (if applicable).
- 3 If you want to add a picture to the new contact, tap . Choose from **Take photo** to take a picture using the camera or **Select from Gallery**. Then browse for an image and select it.
- 4 Tap  to enter more specific name information.
- 5 Enter the details about your contact.
- 6 Tap **Save** to save the contact entry.

Favorite Contacts

You can classify frequently called contacts as favorites.

To add a contact to your favorites



- 1 From the Home screen, tap **Contacts**  to open your contacts.
- 2 Tap a contact to view its details.
- 3 Tap the star to the right of the contact's name. The star turns gold and the contact

is added to your favorites.

To remove a contact from your favorites list

- 1 From the Home screen, tap **Contacts**  to open your contacts.
- 2 Tap the **Favorites** tab to view your favorite contacts.
- 3 Tap a contact to view its details.
- 4 Tap the gold star to the right of the contact's name. The star turns grey and the contact is removed from your favorites.

Creating a group

- 1 From the Home screen, tap **Contacts**  to open your contacts.
- 2 Touch the **Groups** tab, then touch the **Menu Key**  and select **New group**.
- 3 Enter a name for the new group. You can also set a ringtone for the group.
- 4 Touch **Save** to save the group.

NOTE: If you delete a group, the contacts assigned to that group will not be lost. They will remain in your contacts.



Messaging

Your phone combines text and multimedia messages into one intuitive, easy-to-use menu.

Conversation view

Messages exchanged with another party are displayed in chronological order so that you can conveniently see an overview of your conversations.

Sending a message

- 1 From the Home screen, tap **Messaging** , then tap **Compose**  to create a new message.
- 2 Enter a contact name or phone number in the **To** field. As you enter the contact name, matching contacts appear. You can tap a suggested recipient. You can also add multiple contacts.
- 3 Tap the text field to start entering your message.
- 4 Tap the **Menu Key**  to open the options menu. Choose from any of the available options.
- 5 Tap **Send** to send your message.

Warning! The 160-character limit may vary from country to country depending on how the text message is coded and the language used in the message.

Warning! If an image, video, or audio file is added to a text message, it will be automatically converted into a multimedia message and your service plan will be decremented accordingly.

NOTE: When you get a text message during a call, there will be an audible notification.

Using smilies

Liven up your messages using smilies.

When writing a new message, tap the **Menu Key** , then tap **Insert smiley**.

Changing your message settings

Your phone's message settings are predefined, so you can send messages immediately. You can change the settings based on your preferences.

- From the Home screen, tap **Messaging**  > **Menu Key**  > **Settings**.

E-mail

You can use the E-mail application to read emails from services like Gmail. The E-mail application supports the following account types: POP3, IMAP and Exchange. Your service provider or system administrator can provide you with the account settings you need.

Managing an E-mail account

The first time you open the E-mail application, a set-up wizard opens to help you to set up an E-mail account.

After the initial setup, E-mail displays the contents of your inbox. If you have added more than one account, you can switch among accounts.

To add another E-mail account:

- Open the **E-mail** application and tap the **Menu Key**  > **Settings** > .

To change an E-mail account's settings:

- Open the **E-mail** application and tap the **Menu Key**  > **Settings** > **General settings**.

To delete an E-mail account:





- Open the **E-mail** application and tap the **Menu Key**  > **Settings** > touch  > touch an account you want to delete > **Remove** > select **Yes**.

Working with account folders

Open the **E-mail** application and tap the **Menu Key**  and select **Folders**. Each account has an Inbox, Outbox, Sent and Drafts folder. Depending on the features supported by your account's service provider, you may have additional folders.

Composing and sending E-mail

To compose and send a message

- 1 While in the E-mail application, tap **Write** .
- 2 Enter an address for the message's intended recipient. As you enter text, matching addresses will be proposed from your Contacts. Separate multiple addresses using semicolons.
- 3 Tap **Menu Key**  to add a Cc/Bcc and tap **Attach**  to attach files, if required.
- 4 Enter the subject and your message
- 5 Tap the **Send**  to send the message.

If you aren't connected to a network, for example, if you're working in airplane mode, the messages that you send will be stored in your Outbox folder until you connect to a network again. If it contains any pending messages, the Outbox will be displayed on the Accounts screen.

TIP! When a new E-mail arrives in your Inbox, you will be notified by a sound or vibration. Tap the E-mail notification to stop receiving notifications.

Camera

To open the Camera application, tap **Camera**  on the Home screen.

Getting to know the viewfinder

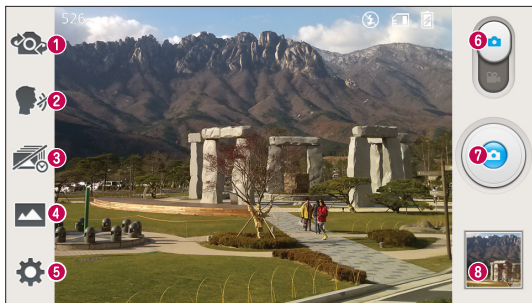











- 1 Swap camera** – Switch between the rear-facing camera lens and the front-facing camera lens.
- 2 Cheese shutter** – To take a photo, say one of the following words: Cheese, Smile, Whisky, Kimchi or LG.
- 3 Time catch shot** – Touch this icon to capture the missing moment before pressing the shutter.
- 4 Shot mode** – Choose from **Normal**, **HDR**, **Panorama**, **Continuous shot** or **Beauty shot**.
- 5 Settings** – Touch this icon to open the settings menu. See **Using the advanced settings** on the following page.
- 6 Mode switch** – Touch and slide down this icon to switch to video mode.
- 7 Capture** – Touch to capture a picture.
- 8 Gallery** – Touch to view the last photo you captured. This enables you to access your Gallery and view saved photos while in camera mode.

NOTE: Please ensure the camera lens is clean before taking pictures.

Using the advanced settings

In the viewfinder, tap  to open the advanced options. You can change the camera settings by scrolling through the list. After selecting the option, tap the **Back Key** .

| | |
|--|---|
|  | Touch if you want to change the viewfinder menu. |
|  | Allows you to turn on the flash when taking a photo in dark conditions. |
|  | Defines and controls the amount of sunlight entering the photo. |
|  | Focuses on a specific spot. |
|  | Selects photo resolution. If you choose high resolution, file size will increase, which means you will be able to store fewer photos in the memory. |
|  | Finds the appropriate color and light settings for the current environment. |
|  | The ISO rating determines the sensitivity of the camera's light sensor. The higher the ISO, the more sensitive the camera. This is useful in darker conditions when you cannot use the flash. |
|  | Improves color quality in various lighting conditions. |
|  | Applies artistic effects to your pictures. |
|  | Sets a delay after the capture button is pressed. This is ideal if you want to be in the photo. |
|  | Activate this to use your phone's location-based services. Take pictures wherever you are and tag them with the location. If you upload tagged pictures to a blog that supports geo tagging, you can see the pictures displayed on a map. |

NOTE: This function is only available when the GPS function is active.

Camera



Selects a shutter sound.



Set the storage location for your pictures. Choose from Internal memory and SD card.

TIP!

- When you exit the camera, some settings return to their defaults, such as white balance, color effect, timer and scene mode. Check these before you take your next photo.
- The setting menu is superimposed over the viewfinder, so when you change photo color or quality elements, you will see a preview of the changed image behind the Settings menu.

Taking a quick photo

- 1 Open the **Camera** application.
- 2 Holding the phone horizontally, point the lens towards the subject you want to photograph.
- 3 A focus box will appear in the center of the viewfinder screen. You can also tap anywhere on the screen to focus on that spot.
- 4 When the focus box turns green, the camera has focused on your subject.
- 5 Touch  to capture the photo.

Once you've taken a photo

Touch  to view the last photo you took.



Touch to share your photo using the **SmartShare** function.



Touch to take another photo immediately.



Touch to send your photo to others or share it via social network services.



Touch to delete the photo.

TIP! If you have a social networking account and set it up on your phone, you can share your photo with your social networking community.

Touch the **Menu Key** (☰) to open all advanced options.

Set image as – Touch to use the photo as a **Contact photo**, **Home screen wallpaper** or **Lock screen wallpaper**.

Move – Touch to move the photo to another place.

Copy – Touch to copy the selected photo and save it to another album.

Rename – Touch to edit the name of the selected photo.

Rotate left/right – To rotate left or right.

Crop – Crop your photo. Move your finger across the screen to select the area to be cropped.

Edit – View and edit the photo.



Applies a brightness effect to your photo.



Applies artistic effects to your photos.



Applies color effects to your photos.



Applies additional options to your photos.

Slideshow – Automatically shows you the images in the current folder one after the other.

Details – Find out more information about the contents.

Viewing your saved photos

You can access your saved photos when in camera mode. Just tap the image preview in the bottom of the screen and your Gallery will be displayed.

- To view more photos, scroll left or right.
- To zoom in or out, double-tap the screen or place two fingers and spread them apart (move your fingers closer together to zoom out).

Video camera

Getting to know the viewfinder

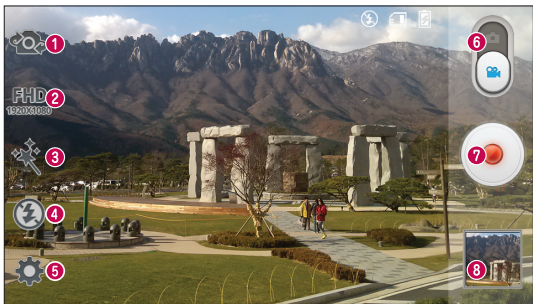







- 1 Swap camera** – Switch between the rear-facing camera lens and the front-facing camera lens.
- 2 Video size** – Touch to set the size (in pixels) of the video you are recording.
- 3 Live effect** – Live effect provides various visual effects when recording a video.
- 4 Flash** – Allows you to turn on the flash when taking a video in dark conditions.
- 5 Settings** – Touch this icon to open the settings menu. See **Using the advanced settings** on the following page.
- 6 Camera mode** – Touch and slide up this icon to switch to camera mode.
- 7 Record** – Touch to start recording a video.
- 8 Gallery** – Touch to view the last video you recorded. This enables you to access your Gallery and view your saved videos while in video mode.

TIP! When recording a video, place two fingers on the screen and pinch to use the Zoom function.



Video camera

Using the advanced settings

Using the viewfinder, touch  to open all the advanced options.

| | |
|--|--|
|  | Touch if you want to change the viewfinder menu. |
|  | Defines and controls the amount of sunlight entering the video. |
|  | Improves color quality in various lighting conditions. |
|  | Choose a color tone to use for your new view. |
|  | Activate this to use your phone's location-based services. |
|  | Set the storage location for your pictures. Choose from Internal memory and SD card. |

Recording a quick video

- 1 Open the **Camera** application and touch the **Video mode** icon.
- 2 The video camera viewfinder appears on the screen.
- 3 Holding the phone, point the lens towards the subject you wish to capture in your video.
- 4 Touch  once to start recording.
- 5 A timer showing the length of the video will appear.
- 6 Touch  on the screen to stop recording.

NOTE: Touch  on the screen to take a picture while you're recording.

After recording a video

Touch  to view the last video you took.



Touch to share your video using the **SmartShare** function.



Touch to record another video immediately.



Touch to send your video to others or share it via social network services.



Touch to delete the video.

Watching your saved videos

- 1 In the viewfinder, touch the image preview in the bottom of the screen.
- 2 Your Gallery will appear on the screen.
- 3 Tap a video to play it automatically.

Adjusting the volume when viewing a video





To adjust the volume of a video while it is playing, use the Volume Keys on the left side of the phone.

LG Unique Functions

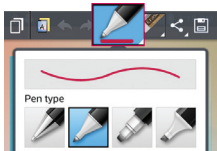
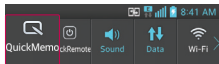
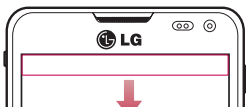
QuickMemo

The **QuickMemo** feature allows you to create memos and capture screen shots. Capture screens, draw on them, and share them with family and friends with QuickMemo.









- 1 Access the QuickMemo feature, slide the Status Bar downwards and touch .
- 2 Select the desired menu option from **Pen type**, **Colour**, and **Eraser**. Then create a memo.
- 3 Tap  in the Edit menu and select  to save the memo. To exit QuickMemo at any time, tap the **Back Key** .

NOTE:

- Please use a fingertip while using the QuickMemo. Do not use your fingernail.
- You can also access **QuickMemo** by quickly pressing the QuickButton Key. (When default app is **QuickMemo**.)

Using the QuickMemo options

You can easily use the QuickMenu options when using the QuickMemo.

| | |
|--|--|
|  | Touch to keep the current memo on the screen and use the phone simultaneously. |
|  | Selects whether to use the background screen or not. |
|  | Allows you to undo and redo previous actions. |
|  | Selects the pen type and the color. |
|  | Erases the memo that you created. |
|  | Touch to send your memo to others or share it via social network services. |
|  | Saves the memo in the Gallery . |

Viewing the saved QuickMemo

From the Home screen, tap **Apps**  > **Gallery**  and select the **QuickMemo** album.

LG Unique Functions

QuickRemote

QuickRemote turns your phone into a Universal Remote for your home TV, DVD, or Blu-ray.

NOTE: QuickRemote may not be available for some devices and areas.

To open the QuickRemote application and set up your QuickRemote(s)

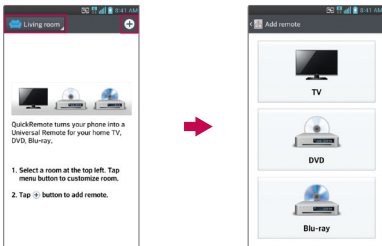

- 1 From the Home screen, tap the **Apps**  > **QuickRemote** .
- 2 Touch  to select a room type and touch  to add the device.



- 3 Select the type and brand of device, then follow the on-screen instructions to configure the device(s).

NOTE: The QuickRemote operates the same way as an ordinary remote control infrared (IR) signals. Be careful not to cover the infrared sensor at the top of the phone when you use the QuickRemote function. This function may not be supported depending on the model, the manufacturer or service company.

Using QuickRemote

- 1 From the Home screen, tap the **Apps**  > **QuickRemote**  to open a QuickRemote bar with all of the remotes you set up.
- 2 Select the remote you want by tapping its type/name at the top of the QuickRemote bar.
- 3 Tap the buttons on the displayed remote.

NOTE: When adding remote control of TV, QuickRemote could use the INPUT button to configure appropriate remote control. When configuring the INPUT button, input source of TV could be changed. To reset input source of your TV, tap the INPUT button on QuickRemote several times (depending on number of devices connected on TV).

QuickRemote options

To access the QuickRemote Options menu, tap the **Menu Key**  (in the Front Touch Keys bar) to select the desired option.

NOTE: While playing music in the background, pressing any QuickRemote button will mute the sound for a second.

LG Unique Functions

Live Zooming

Live Zooming allows you to zoom in or zoom out on a portion of a video that is being played to make the desired scan appear larger or smaller.

When viewing the video, use your index finger and thumb in a pinching or spreading motion to zoom in or out.

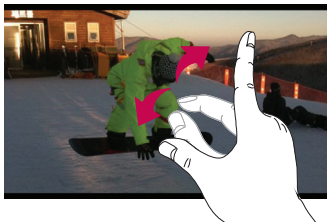

NOTE:

- When in video playback mode, slide the screen up or down to adjust the screen brightness.
- When in video playback mode, slide the screen left or right to rewind or fast-forward.

NOTE: Do not press too hard; the touch screen is sensitive enough to pick up a light, but firm touch.

QSlide

The **QSlide** function enables an overlay on your phone's display for easy multi-tasking.



| | | |
|---|--|--|
| 1 | | Tap to exit the QSlide function and return to full window. |
| 2 | | Slide to adjust transparency. |
| 3 | | Tap to exit the QSlide function. |

NOTE: The QSlide function can support up to two windows at the same time.

- 1 Open the Notifications Panel and tap the desired app from the **QSlide apps** section.

OR

While using an application that supports QSlide, tap . The function will be displayed continuously as a small window on your screen.

- 2 Slide to adjust the transparency level.

LG Unique Functions

QuickTranslator

Simply aim the camera of your smart phone at the foreign sentence you want to understand. You can get the real-time translation anywhere and anytime.

You can buy additional dictionaries for offline translation from the Google Play Store.



- 1 Home language
- 2 Destination language
- 3 Translation of word
- 4 Translation of sentence
- 5 Translation of block
- 6 Flash

- 1 Touch  > **Apps** tab > **QuickTranslator**.
- 2 Touch **Word**, **Line** or **Block**.
- 3 Touch and select the desired language.
- 4 Hold the phone toward the subject you want to translate for a few seconds.

NOTE: Only one dictionary is provided free of charge. Additional dictionaries must be purchased. Please select from the list below the dictionary you would like to install as your complimentary dictionary.

NOTE: There may be a difference in the rate of recognition depending on the size, font, color, brightness and angle of the letters that need to be translated.





VuTalk

Use the VuTalk to create notebook contents using real-time interactive handwriting and shared emotional conversations.

NOTE:

- Additional charges may be applied for data services when using VuTalk.
- Connect a device preloaded available VuTalk feature to use VuTalk.
- You can use only VuTalk when connecting data network, furthermore during a call.
- Please be careful that the screen may be looked, if you input nothing for a period of time.

Registering VuTalk

- 1 From the Home screen, tap **Contacts** .
 - 2 Tap  to agree terms and conditions.
- Once you register the VuTalk service, you can set up tapping .
 - You can also register the VuTalk service tapping  during a call screen.

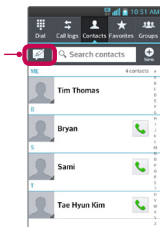

Contacts screen

Registering
the VuTalk
service



LG Unique Functions

Using VuTalk

- 1 Select VuTalk user from the contacts.
 - If you tap , you can display only VuTalk user.
- 2 Tap  from the detail contacts screen.

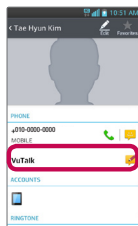

Detail contacts screen

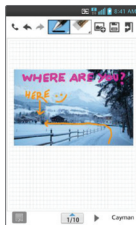

Run the VuTalkre

- Tap  to attach image, photographic, place, sticker.



- 3 Tap  or  to end VuTalk feature.
 - VuTalk saved Notebook contents when ending VuTalk feature.
 - Tap  to end VuTalk feature because Vutalk is still running when the screen is changed the Home screen tapping Home key.

Multimedia

Gallery

You can store multimedia files in internal memory for easy access to all your multimedia files. Use this application to view multimedia files like pictures and videos.

1 From the Home screen, tap **Apps**  > **Apps** tab > **Gallery** .

You can manage and share all your image and video files with Gallery.

NOTE:

- Some file formats are not supported, depending on the software installed on the device.
- Some files may not play properly, depending on how they are encoded.

Viewing pictures

Launching Gallery displays your available folders. When another application, such as E-mail, saves a picture, the download folder is automatically created to contain the picture. Likewise, capturing a screenshot automatically creates the Screenshots folder. Tap a folder to open it.

Pictures are displayed by creation date in a folder. Select a picture to view it full screen. Scroll left or right to view the next or previous image.

Zooming in and out

Use one of the following methods to zoom in on an image:

- Double-tap anywhere to zoom in. Double-tap again to return to fullscreen view.
- Spread two fingers apart on any place to zoom in. Pinch in to zoom out.

Playing videos

Video files show the  icon in the preview. Select a video and tap  to play it.



Multimedia

Viewing photo and video options

When viewing a photo or video, tap the **Menu Key**  and use the advanced editing options.

Deleting images and videos

Use one of the following methods:

- In a folder, tap  and select the photos and videos you want to delete, then tap **Delete**.
- When viewing a photo or video, tap .

Setting as wallpaper

When viewing a photo, touch the **Menu Key**  > **Set image as** and select **Contact photo**, **Home screen wallpaper** or **Lock screen wallpaper**.

NOTE:









- Some file formats are not supported, depending on the device software.
- If the file size exceeds the available memory, an error can occur when you open files.

Videos

Your phone has a video player that lets you play all of your favorite videos. To access the video player, from the Home screen tap **Apps**  > **Apps** tab > **Videos** .

Playing a video

- 1 From the Home screen, tap **Apps**  > **Apps** tab > **Videos** .
- 2 Select the video you want to play.

| | |
|--|--|
|  | Touch to pause video playback. |
|  | Touch to resume video playback. |
|  | Touch to go 10 seconds forward. |
|  | Touch to go 10 seconds backward. |
|  | Touch to manage the video volume. |
|  | Touch to change the ratio of the video screen. |
|  | Touch access QSlide and display the video in small window. |
|  | Touch to share your video via the SmartShare function. |
|  | Touch to lock the window. |

To change the volume while watching a video, press the Volume Keys on the left side of the phone.

Touch and hold a video in the list to access the following options: **Share**, **Trim**, **Delete** and **Details**.

Music

Your phone has a music player that lets you play all your favorite tracks. To access the music player, from the Home screen, tap **Apps**  > **Apps** tab > **Music** .

Add music files to your phone

Start by transferring music files to your phone:

- Transfer music using Media sync (MTP).



Multimedia

- Download from the wireless Web.
- Synchronize your phone to a computer.
- Receive files via Bluetooth.

Transfer music using Media sync (MTP)

- 1 Connect the phone to your PC using the USB cable.
- 2 Select the **Media sync (MTP)** option. Your phone will appear as another hard drive on your computer. Click on the drive to view it. Copy the files from your PC to the drive folder.
- 3 When you're finished transferring files, swipe the Status Bar down and touch **USB connected** > **Charge only**. You may now safely unplug your device.

Playing a song

- 1 From the Home screen, tap **Apps**  > **Apps** tab > **Music** .
- 2 Touch the **Songs** tab.
- 3 Select the song you want to play.



Touch to find the files with YouTube



Touch to share your music via SmartShare function.



Touch to set shuffle mode



Touch to set repeat mode



Touch to manage the music volume







Touch to pause playback



Touch to resume playback



Touch to skip to the next track on the album or in the playlist

| | |
|--|---|
|  | Touch to go back to the beginning of the song. Touch twice to return to the previous song |
|  | Touch to set the current song as a favorite |
|  | Touch to see the current playlist |
|  | Touch to set the audio effect. |

To change the volume while listening to music, press the Volume Keys on the left side of the phone.

Touch and hold any song in the list to access the following options: **Play**, **Add to playlist**, **Share**, **Set as ringtone**, **Delete**, **Details** and **Search**.

NOTE:

- Some file formats are not supported, depending on the device software.
- If the file size exceeds the available memory, an error can occur when you open files.



NOTE: Music file copyrights may be protected by international treaties and national copyright laws.

Therefore, it may be necessary to obtain permission or a licence to reproduce or copy music.

In some countries, national laws prohibit private copying of copyrighted material. Before downloading or copying the file, check the national laws of the relevant country concerning the use of such material.









Utilities

Setting your alarm





- 1 From the Home screen, tap **Apps**  > **Apps** tab > **Alarm/Clock**  > .
- 2 Set the desired alarm time.
- 3 Set **Repeat**, **Snooze duration**, **Vibration**, **Alarm sound**, **Alarm volume**, **Auto app starter**, **Puzzle lock** and **Memo**.
- 4 Touch **Save**.

NOTE: To change alarm settings in the alarm list screen, touch the **Menu Key**  and select **Settings**.

Using your calculator

- 1 From the Home screen, tap **Apps**  > **Apps** tab > **Calculator** .
- 2 Touch the number keys to enter numbers.
- 3 For simple calculations, touch the function you want to perform (, ,  or ) followed by .
- 4 For more complex calculations, touch the **Menu Key** , select the **Advanced panel**, then choose the desired function.
- 5 To view the calculation history, tap .

Adding an event to your calendar

- 1 From the Home screen, tap **Apps**  > **Apps** tab > **Calendar** .
- 2 Tap  to change the calendar view (Day, Week, Month, Agenda).
- 3 Tap on the date for which you wish to add an event and tap .
- 4 Touch the **Event name** field and enter the event name.
- 5 Touch the **Location** field and enter the location. Check the date and enter the time you wish your event to start and finish.

- 6 If you wish to add a note to your event, touch the **Description** field and enter the details.
- 7 If you wish to repeat the alarm, set **REPEAT** and set **REMINDERS**, if necessary.
- 8 Touch **Save** to save the event in the calendar.





File Manager

The **File Manager** application allows you to manage files in your internal/external storage.

To open the File Manager application

- From the Home screen, tap **Apps**  > **File Manager** 

File Manager Options



- : Allows you to create a new folder.
- : Allows you to move files and folders to another folder.
- : Allows you to delete files and folders.
- : Allows you to search for files.

Tap the **Menu Key**  to access the following options.

- **Sort by:** Allows you to sort files and folders by Name, Size, Date, and Type.
- **View by:** Allows you to change the view mode to List or Grid.
- **Copy:** Allows you to copy files and folders and paste them in another location.
- **Share:** Allows you to share files and folders with others.
- **Upload:** Allows you to upload files to online storage.
- **Zip:** Allows you to compress files and folders into a .zip file.
- **Exit:** Allows you to exit the application.

Application Manager

You can manage your programs with Application Manager.

- 1 From the Home screen, tap **Apps**  > **Application Manager** .
- 2 The **Application Manager** lists your installed apps along with their size and version.
- 3 Tap **Uninstall** to uninstall the app, then tap **OK** to confirm.

Application Manager Settings





To adjust the Application Manager settings, tap the **Menu Key**  and select **Settings**. The following settings are available.

- **Update notification cycle:** Allows you to set the notification cycle for app updates.
- **Auto app update:** Automatically updates apps if available.
- **Update over Wi-Fi only:** Updates apps only via Wi-Fi.

Voice Recorder

Use the voice recorder to record voice memos or other audio files.

Recording a sound or voice

- 1 From the Home screen, tap **Apps**  > **Apps** tab > **Voice Recorder** .
- 2 Touch  to begin recording.
- 3 Touch  to end the recording.
- 4 Touch  to listen to the recording.

NOTE: Touch  to access your list of recordings. You can listen to the saved recordings. The available recording time may differ from actual recording time.

Sending the voice recording

- 1 Once you have finished recording, you can send the audio clip by touching .
- 2 Choose from any of the available methods for sharing.

Task Manager

You can manage your applications using Task Manager. You can easily check the number of applications that are currently running and shut down certain applications.

Task Manager Options

- Touch **Stop** to stop individual apps.
- Tap **Stop all** to stop all currently running apps.
- Tap the **Menu Key** (☰) to access Help, Sort by, and Settings.

Polaris Viewer 4

Polaris Viewer 4 is a professional mobile office solution that lets users conveniently view various types of office documents, including Word, Excel and PowerPoint files, anywhere or anytime, using their mobile devices.



From the Home screen, tap **Apps**  > **Apps** tab > **Polaris Viewer 4** .

Viewing files

Mobile users can now easily view a wide variety of file types, including Microsoft Office documents and Adobe PDF, right on their mobile devices. When viewing documents using Polaris Viewer 4, the objects and layout remain the same as in the original documents.

FileShare

This feature allows you to share files from your phone.

- 1 From the Home screen, tap **Apps**  > **Apps** tab > **FileShare** .
- 2 Choose the types of content you would like to share. Choose from **Images**, **Videos**, **Music** and **Documents**.
- 3 Tap **Send file**  in the upper right corner of the screen, then checkmark the file(s) you want to share.

Utilities

- 4 Tap **Send** at the bottom of the screen to begin scanning for available devices, then select the device you want from the list.
- 5 Tap **Send** at the bottom of the screen to use the selected device to send your file(s).

LG Backup

About backing up and restoring smartphone data

It is recommended that you regularly create and save a backup file on the internal storage, especially before updating any software. Maintaining a current backup file in storage memory may allow you to recover smartphone data if your smartphone is lost, stolen, or corrupted by an unforeseen issue.

This LG Backup application is supported between LG smartphones, other S/W or OS versions. As a result, when you buy the new LG smartphone, you can backup the current phone data to your new phone.



If you have the Backup application preloaded on your smartphone, you can backup and restore most of your smart phone data, including downloaded and pre-installed applications, bookmarks, calendar entries, call logs, contacts, home screen settings, messages, and system settings. You may also:

- Perform a manual LG Backup of your smartphone data.
- Schedule automatic backups of your smartphone data.
- Restore your smartphone data.

NOTE: Please note that the Backup function does not support the backup of User data & Media data (Picture/Video/Music). Please backup those files using the Media sync (MTP). Connect your phone to your computer using a USB cable and touch Media sync (MTP).



Warning! To protect against unexpected shutoff during backup or restore operations, due to insufficient battery power, you should always keep your battery fully charged.

LG Backup your smart phone data

- 1 From the Home screen, tap **Apps**  > **Apps** tab > **LG Backup**  > **Manual backup** > **Internal storage** or **SD card**.
- 2 Touch **New backup** to enter a name for your backup file and select **Next**.
- 3 Select the check box next to the item you want to backup and select **LG Backup** to backup.
- 4 When all selected files have been backed up, you will see the message **Backup complete**.

Scheduling automatic backups

You can also program automatic backups for the data on your smartphone according to your schedule setting. To do this, complete the following steps:

- 1 From the Home screen, tap **Apps**  > **Apps** tab > **LG Backup**  > **Auto-backup**.
- 2 On the Backup Location screen, touch **Internal storage** or **SD card**.
- 3 Enter a name for your backup file and select **Next**.
- 4 Select the check box next to the data you want to backup, and select **Next**.

Restoring smartphone data

NOTE: All files that are stored on your smart phone are deleted before the backup file is restored.

- 1 From the Home screen, tap **Apps**  > **Apps** tab > **LG Backup**  > **Restore**.
- 2 On the **Restore** screen, select a backup file that contains the data you wish to restore.

Utilities

- 3 Select the check box next to the item you wish to restore and select **Restore** to restore it to your phone.

NOTE: Please note that your phone data will be overwritten with the content of your backup.

- 4 If the backup file is encrypted, type the password that you created to encrypt it.
- 5 When all selected files have been restored, the phone will automatically be restart.

NOTE: You can set Enable encryption to encrypt your backup files for extra protection.

Touch  from the **LG Backup** screen, and enter a password and hint in case you forgot your password. Once you have set up a password, you need to enter it every time you want to do backup/restore.



Google+

Use this application to stay connected with people via Google's social network service. From the Home screen, tap **Apps**  > **Apps** tab > **Google+** .

NOTE: This application may not be available depending on the region or service provider.

Voice Search

Use this application to search web pages using voice.

- 1 From the Home screen, tap **Apps**  > **Apps** tab > **Voice Search** .
- 2 Say a keyword or phrase when **Speak now** appears on the screen. Select one of the suggested keywords that appear.

NOTE: This application may not be available depending on the region or service provider.

Downloads

Use this application to see what files have been downloaded.

From the Home screen, tap **Apps**  > **Apps** tab > **Downloads** .

The Web

Internet







Use this application to browse the Internet. Browser gives you a fast, full-color world of games, music, news, sports, entertainment and much more, right on your mobile phone wherever you are and whatever you enjoy.

NOTE: Additional charges apply when connecting to these services and downloading content. Check data charges with your network provider.

From the Home screen, tap **Apps**  > **Apps** tab > **Internet** .

Using the Web toolbar

Touch and hold the Web toolbar and slide it upwards with your finger to open.

| | |
|--|---|
|  | Touch to go back one page. |
|  | Touch to go forward one page, to the page you connected to after the current one. This is the opposite of what happens when you touch the Back Key  , which takes you to the previous page. |
|  | Touch to go to the Home page. |
|  | Touch to add a new window. |
|  | Touch to access bookmarks. |

Viewing webpages

Tap the web address field, enter the web address and tap **Go**.

Opening a page

- To open a new page, tap  on the Browser toolbar.

- To go to another webpage, tap  scroll up or down, and tap the page to view it.

Searching the web by voice



Tap the web address field, tap , speak a keyword, and then select one of the suggested keywords that appear.

NOTE: This feature may not be available depending on the region or service provider.

Bookmarks

- To bookmark the current webpage, tap the **Menu Key**  > **Save to bookmarks**. Enter the desired information and tap **OK**.
- To open a bookmarked webpage, tap  on the Browser toolbar and select one.

History

Tap  on the Browser toolbar and select the **History** tab to open a webpage from the list of recently-visited webpages. To clear the history, tap the **Menu Key**  > **Clear all history**.

Using QSlide

Use this feature to access the Internet without closing the current application.

While viewing content on the Browser, tap . You can then browse other information on your phone. To view the browser in full screen, tap . To close the browser, tap .

Chrome

Use Chrome to search for information and browse webpages.

From the Home screen, tap **Apps**  > **Apps** tab > **Chrome** .

NOTE: This application may not be available, depending on your region and service provider.

Viewing webpages

Tap the web address field, and then enter a web address or search criteria.

Opening a page

- To go to a new page, tap  > **New tab**.
- To go to another webpage, tap , scroll up or down and tap the page to select it.

Searching the web by voice

Tap the address field, tap , speak a keyword and select one of the suggested keywords that appear.

Syncing with other devices

Sync open tabs and bookmarks to use with Chrome on another device when you are logged in with the same Google account.



To view open tabs on other devices, tap the **Menu Key**  > **Other devices**. You must be signed in to the same Google account on all devices. Select a webpage to open.

Viewing bookmarks

To add bookmarks, tap the **Menu Key**  > .

Settings

Access the Settings menu

- 1 From the Home screen, tap **Apps**  > **Apps** tab > **Settings** .
OR
From the Home screen, tap the **Menu Key**  > **System settings**.
- 2 Select a setting category and select an option.

WIRELESS & NETWORKS

< Wi-Fi >

Wi-Fi – Turns on Wi-Fi to connect to available Wi-Fi networks.

TIP! How to obtain the MAC address

To set up a connection in some wireless networks with MAC filters, you may need to enter the MAC address of your phone in the router.

You can find the MAC address in the following user interface: From the Home screen, tap **Apps**  > **Settings**  > **Wi-Fi** > **Menu Key**  > **Advanced** > **MAC address**.

< Bluetooth >

Turn the Bluetooth wireless feature on or off to use Bluetooth.

< Mobile data >

Displays the data usage and set mobile data usage limit.

< Call >

Configure phone call settings such as call forwarding and other special features offered by your carrier.

Fixed dialing numbers – Turn on and compile a list of numbers that can be called from your phone. You'll need your PIN2, which is available from your operator. Only numbers within the fixed dial list can be called from your phone.

Save unknown numbers – Add unknown numbers to contacts after a call.

Settings

Voicemail – Allows you to select your carrier’s voicemail service.

Incoming call pop-up - Display incoming call popup when using camera and videos.

Call reject – Allows you to set the call reject function. Choose from **Call reject mode** or **Reject calls from**.

Decline with message – When you want to reject a call, you can send a quick message using this function. This is useful if you need to reject a call during a meeting.

Connection vibration – Vibrates your phone when the other party answers the call.

Privacy keeper – Hides the caller name and number for an incoming call.

Power button ends call – Allows you to end calls by pressing the Power/Lock Key instead of the End button on your screen.

Hearing aids – Checkmark enables hearing aid compatibility.

Call forwarding – Choose whether to divert all calls when the line is busy, when there is no answer or when you have no signal.

Call barring – Lock incoming, outgoing or international calls.

Call duration – View the duration of calls including Last call, All calls, Dialed calls and Received calls.

Voice clarity - Enhance voice sound quality in noisy environment.

Additional settings – Allows you to change the following settings:

Caller ID: Choose whether to display your number in an outgoing call.

Call waiting: If call waiting is activated, the handset will notify you of an incoming call while you are on a call (depending on your network provider).

< Share & connect >

Allows you to share folders with other devices via wireless connection.

NFC - NFC (Near Field Communication) is a wireless technology that enables data transmission between two objects when they are brought within a few inches of each others. When you enable NFC on your phone, your phone can exchange data with other NFC-enabled devices or read information from smart tags embedded in posters, stickers, and other products.

Android Beam - When this feature is turned on, you can beam app content to another NFC-capable device by holding the devices close together. For example, you can beam Browser pages, YouTube videos, contacts, Polaris Viewer 4 files, and more. Just bring the devices together (typically back to back) and then touch your screen. The app determines what gets beamed.

NOTE: You must enable NFC to activate Android Beam.

File networking - File Networking requires wireless connection. Make sure that devices are using same AP(Access Point). Network folder sharing may use more battery.

< Tethering & networks >

Airplane mode - Tap the **Airplane mode** switch  to toggle between On and Off. Activating Airplane mode disables all wireless connections.

Portable Wi-Fi hotspot – You can use your smartphone to provide a mobile broadband connection for up to 8 other devices. Create a hotspot and share your connection.

Bluetooth tethering – Bluetooth tethering allows you to use your smart phone to provide a mobile broadband connection.

Help – Tap to view help information on the Portable Wi-Fi hotspot and Bluetooth tethering functions.

VPN – Displays the list of Virtual Private Networks (VPNs) that you've previously configured. Allows you to add different types of VPNs.

NOTE: You must set a lock screen PIN or password before you can use credential storage.

Mobile networks – Set options for data roaming, network mode & operators, access point names (APNs) etc.

DEVICE

< Sound >

Quiet mode - Tap the **Quiet mode switch**  to enable this function. Tap **Quiet time** to open a screen to set the days and times to automatically turn off all sounds except for alarms and media.

Sound profile – Choose the Sound, either Vibrate only or Silent.

Volumes – Manage the volume of Phone ringtone, Notification sound, Touch feedback & system, Music, video, games and other media.

Ringtone with vibration – Vibration feedback for calls and notifications.

Phone ringtone – Allows you to set your default incoming call ringtone.

Notification sound – Allows you to set your default notification ringtone.

Gentle vibration – Gradually increasing vibration up to current strength set.

Vibrate strength – Set vibrate strength for calls and notifications.

Incoming call vibration – Allows you to choose the type of vibration for incoming calls.

Dial pad touch tones – Allows you to set the phone to play tones when using the dialpad to dial numbers.

Touch sounds – Allows you to set your phone to play a sound when you touch buttons, icons and other onscreen items that react to your touch.

Screen lock sound – Allows you to set your phone to play a sound when locking and unlocking the screen.

Vibrate on touch – Allows you to set the vibration feedback when the phone screen is touched.

< Display >

Brightness – Adjust the screen brightness.

Screen timeout – Set the time for screen timeout.

Auto-rotate screen – Set to switch orientation automatically when you rotate the phone.

Font type – Change the type of display font.

Font size – Change the size of the display font.

Smart screen – Keep screen on when device detects your eyes looking at the screen.

Front touch key light – Set the front key light duration.

Home button LED – LED light around the Home button is controlled by your selections.

Motion sensor calibration – Allows you to improve the accuracy of the tilt and speed of the sensor.

< Home screen >

Theme - Sets the screen theme for your device.

Screen swipe effect - Sets the effect when you swipe to change screens.

Wallpaper - Sets the wallpaper to use on your Home screen.

Scroll screens circularly - Checkmark to set the Home screens to scroll continuously, eliminating the need to scroll back in the opposite direction when you reach one end.

Portrait view only - Checkmark to always display the Home screen in portrait view.

Home backup & restore - Allows you to backup and restore app and widget configurations and themes.

< Lock screen >

Select screen lock – Set a screen lock type to secure your phone. Choose from **None**, **Swipe**, **Face Unlock**, **Pattern**, **PIN** or **Password**.

Wallpaper – Select the wallpaper for your lock screen from Gallery or Wallpaper gallery.

Clocks & shortcuts – Customize clocks and shortcuts on the lock screen.

Screen effect – Select the screen effect.

Owner info – Show owner info on the lock screen.

Lock timer – Set the lock time after screen timeout.

Power button instantly locks – Set the screen lock when the power button is pressed.

Vibrate on touch – Allows you to set the vibration feedback for phone screen touch.

Settings

< Storage >

INTERNAL STORAGE - Displays the total amount of space in the phone's memory and lists what type of data is using up space.

SD CARD - Displays the total amount of memory space on the microSD card.

Mount/Unmount SD card - Mounts and unmounts the microSD card from your phone so that you can access the data stored in it, format the card, or safely remove it. This setting is dimmed if there's no microSD card installed, if you've already unmounted it, or if you've mounted the microSD card on your computer.

Erase SD card - Permanently erases everything on the microSD card and prepares it for use with your phone.

< Battery >

BATTERY INFORMATION

See how much battery power is used for device activities. The battery level displays in a percentage. The remaining time of use is also displayed.

Battery percentage: Displays the battery percentage on the Status Bar.

POWER SAVER

Power saver Manage the battery for the power saving items. Tap the switch  to turn this feature on. Tap **Power saver** for the following options.

TURN POWER SAVER ON

Turn Power saver on - Select the level you want to turn on the Power saver.

POWER SAVING ITEMS

Checkmark each feature to turn off or adjust when battery is low.

- **Auto-sync:** Turns off Auto-sync.
- **Wi-Fi:** Turns off Wi-Fi if data is not in use.
- **Bluetooth:** Turns off Bluetooth if not connected.
- **Vibrate on touch:** Turns off touch feedback.
- **Brightness:** Adjust the brightness.
- **Screen timeout:** Adjust the screen timeout.

- **Front touch key light:** Adjust the front key light timeout.
- **Home button LED:** Turns off Home button LED if not connected.

Power saver tips - Touch to access some tips for Power saver.

< **Apps** >

View and manage your applications.

PERSONAL

< **Accounts & sync** >

Permits applications to synchronize data in the background, whether or not you are actively working in them. Deselecting this setting can save battery power and lower (but not eliminate) data usage.

< **Location access** >

Access to my location – Lets apps that have asked your permission use your location information.

GPS satellites – Lets apps use GPS satellites to determine your location to street-level accuracy.

Wi-Fi & mobile network location – Let apps use Google's location service to estimate your location faster. Anonymous location data will be collected and sent to Google.

< **Security** >

Set up SIM card lock – Set up Micro SIM card lock or change the Micro SIM PIN.

Password typing visible – Show the last character of the hidden password as you type.

Phone administrators – View or deactivate phone administrators.

Unknown sources – Allows you to install non-Play Store applications.

Trusted credentials – Display trusted CA certificates.

Install from storage – Choose to install encrypted certificates.

Clear credentials – Remove all certificates.

Settings

< Language & input >

Use the Language & input settings to select the language for the text on your phone and to configure the on-screen keyboard, including words you've added to its dictionary.

< Backup & reset >

Backup my data – Set to backup your settings and application data to the Google server.

Backup account – Set the account to which you want to backup data to.

Automatic restore – Set to restore your settings and application data when the applications are reinstalled on your device.

Factory data reset – Reset your settings to the factory default values and delete all your data. If you reset the phone this way, you are prompted to re-enter the same information as when you first started Android.

SYSTEM

< QuickButton >

QuickButton - Select apps you wish to get quick access to using QuickButton. Tap **Shortcut** and the desired app to change as the QuickButton.

< Date & time >

Use **Date & time** settings to set how dates will be displayed. You can also use these settings to set your own time and time zone rather than obtaining the current time from the mobile network.

< Accessibility >

Use the **Accessibility** settings to configure accessibility plug-ins you have installed on your phone.

NOTE: Requires additional plug-ins to become selectable.

SERVICES

- **TalkBack:** Allows you to set up the Talkback function which assists people with impaired vision by providing verbal feedback. Tap the **TalkBack** switch  at the top right corner of the screen to turn it on. Tap **SETTINGS** at the bottom of the screen to adjust the TalkBack settings.

VISION

- **Install web scripts:** Allows you to enable (or disable) installation of web scripts.
- **Large text:** Checkmark to increase the size of the text.
- **Invert color:** Checkmark to invert color.
- **Shades:** Set the screen to be shade of black.



HEARING

- **Mono audio:** Checkmark to allow headset sound routed both right and left channel.

PHYSICAL AND MOTOR

- **Touch & hold delay:** Sets the touch and hold delay (short, medium, or long).
- **Universal touch:** Switch  to toggle between on and off. Universal touch can replace all hardware buttons.

SYSTEM

- **Auto-rotate screen:** Checkmark to allow the device to rotate the screen depending on the device orientation (portrait or landscape).
- **Speak passwords:** Checkmark so that you can say your log in passwords (instead of typing your passwords).
- **Power button ends call:** Checkmark so that you can end voice calls by pressing the **Power/Lock Key** . When this option is enabled, pressing the **Power/Lock Key**  during a call does not lock the screen.
- **Easy access:** Allows you to select easy access.
- **Text-to-speech output:** Text-to-speech output provides audible readout of text, for example, the contents of text messages, and the Caller ID for incoming calls.

Settings

< PC connection >

USB connection type – Set the desired mode you want to use by default when connecting to a PC. Choose from **Charge only**, **Media sync (MTP)**, **USB tethering**, **LG software** or **Camera (PTP)**.

Ask on connection – Ask in USB connection mode when connecting to a computer.

Help – Displays connection settings information.

PC Suite – Check this to use LG PC Suite with your Wi-Fi connection. Please note that Wi-Fi network should be connected to LG PC Suite via a Wi-Fi connection through WIRELESS & NETWORKS.

On-Screen Phone – Checkmark to receive Wi-Fi connection request from On-Screen Phone.

Help – Help for LG software.

< Developer options >

Keep in mind that turning on these developer settings may result in irregular device behavior. The developer options are recommended only for advanced users.

Take bug report - This will collect information about your current device state, to send as an E-mail message.

Desktop backup password - Sets a password to back up the desktop.

Stay awake - Checkmark to set the screen to never timeout while charging.

HDCP check -

Protect SD card - Checkmark to protect the microSD card. When the microSD card is protected, applications must request permission to read data from external storage.

DEBUGGING

USB debugging - Checkmark to turn on debug mode when USB is connected.

Allow mock locations - Checkmark to set the device to a mock location.

Select debug app - Allows you to select the debugging application.

Wait for debugger - Checkmark to wait for debugger. Debugged application waits for debugger to attach before executing.

INPUT

Show touches - Checkmark to show visual feedback when the screen is tapped.

Show touch data - Checkmark to make tap data visible on the screen.

DRAWING

Show layout bounds - Checkmark to show clip bounds, margins, etc.

Show GPU view updates - Checkmark to flash views inside windows when drawn with the GPU.

Show screen updates - Checkmark to flash areas of the screen when they are updated.

Window animation scale - Allows you to set the window animation scale.

Transition animation scale - Allows you to set the transition animation scale.

Animator duration scale - Allows you to set the animator duration scale.

Disable HW overlays - Checkmark to use the GPU for screen compositing.

Force GPU rendering - Checkmark to use the 2D hardware acceleration in applications.

MONITORING

Enable strict mode - Checkmark to flash the screen when applications operate for a long period of time on the main thread.

Show CPU usage - Checkmark to overlay the current CPU usage on the screen.

Profile GPU rendering - Checkmark to measure rendering time in adb shell dumpsys gfxinfo.

Enable traces - Allows you to select enabled traces.

APPS

Don't keep activities - Checkmark to force stop every activity as soon as the user leaves it.

Background process limit - Allows you to set the background process limit.

Show all ANRs - Checkmark to show a dialog box when applications running in the background are not responding.

Settings

< About phone >

View legal information and check your phone status and software version.

System updates - Allows you to check for Android system software updates and other current information.

Network - Allows you to view your network, network type and strength, service state, roaming status, mobile network state, and IP address.

Phone identity - Allows you to view the model number, phone number, IMEI, IMEI SV, and Up time.

Battery - Allows you to view battery status, battery level, and battery use information.

Hardware information - Allows you to view Wi-Fi MAC address and Bluetooth address.

Software information - Allows you to view Android version, baseband version, kernel version, build number, and software version.

Legal information - Allows you to view open source licenses and Google legal information.

PC software (LG PC Suite)

"LG PC Suite" PC software is a program that helps you connect your device to a PC via a USB cable and Wi-Fi. Once connected, you can use the functions of your device from your PC.

With your "LG PC Suite" PC Software, You Can...

- Manage and play your media contents (music, movie, picture) on your PC.
- Send multimedia contents to your device.
- Synchronizes data (schedules, contacts, bookmarks) in your device and PC.
- Backup the applications in your device.
- Update the softwares in your device.
- Backup and restore the device data.
- Play multimedia contents of your PC from your device.
- Backup and create and edit the memos in your device

NOTE: You can use the Help menu from the application to find out how to use your "LG PC Suite" PC software.

Installing "LG PC Suite" PC Software

"LG PC Suite" PC software can be downloaded from the webpage of LG.

- 1 Go to www.lg.com and select a country of your choice.
- 2 Go to **Support > MOBILE SUPPORT > LG Mobile Phones > Select the Model**
or
Go to **Support > Mobile > Select the Model.**
- 3 Click **PC SYNC** from **MANUALS & DOWNLOAD** and click **DOWNLOAD** to download "LG PC Suite" PC software.

PC software (LG PC Suite)

System Requirements for "LG PC Suite" PC software

- OS: Windows XP (Service pack 3) 32bit, Windows Vista, Windows 7, Windows 8
- CPU: 1 GHz or higher processors
- Memory: 512 MB or higher RAMs
- Graphic card: 1024 x 768 resolution, 32 bit color or higher
- HDD: 500 MB or more free hard disk space (More free hard disk space may be needed depending on the volume of data stored.)
- Required software: LG integrated drivers, Windows Media Player 10 or later

NOTE: LG Integrated USB Driver

LG integrated USB driver is required to connect an LG device and PC and installed automatically when you install "LG PC Suite" PC software application.

Synchronizing your Device to a PC

Data from your device and PC can be synchronized easily with "LG PC Suite" PC software for your convenience. Contacts, schedules and bookmarks can be synchronized.

The procedure is as follows:

- 1 Connect your device to PC. (Use a USB cable or Wi-Fi connection.)
- 2 The **USB connection type** will appear, then select **LG software**.
- 3 After connection, run the program and select the device section from the category on the left side of the screen.
- 4 Click **Personal information** to select.
- 5 Select the checkbox of contents to synchronize and click the **Sync** button.

NOTE: To synchronize your phone with your PC, you need to install LG PC Suite onto your PC. Please refer to previous pages to install LG PC Suite.

Moving contacts from your Old Device to your New Device

- 1 Export your contacts as a CSV file from your old device to your PC using a PC sync program.
- 2 Install "LG PC Suite" on the PC first. Run the program and connect your Android mobile phone to the PC using a USB cable.
- 3 On the top menu, select **Device > Import to device > Import contacts**.
- 4 A popup window to select the file type and a file to import will appear.
- 5 On the popup, click the **Select a file** and Windows Explorer will appear.
- 6 Select the contacts file to import in Windows Explorer and click the **Open**.
- 7 Click **OK**.
- 8 A **Field mapping** popup to link the contacts in your device and new contacts data will appear.
- 9 If there is a conflict between the data in your PC contacts and device contacts, make the necessary selections or modifications in LG PC Suite.
- 10 Click **OK**.

Phone software update

Phone software update

This feature allows you to update the firmware of your phone to the latest version conveniently from the internet without the need to visit a service center. For more information on how to use this function, please visit: <http://www.lg.com>

As the mobile phone firmware update requires the user's full attention for the duration of the update process, please make sure to check all instructions and notes that appear at each step before proceeding. Please note that removing the USB cable or battery during the upgrade may seriously damage your mobile phone.

LG Mobile Phone Software update via Over-the-Air (OTA)

This feature allows you to update the firmware of your phone to the newer version conveniently via OTA without connecting the USB data cable. This feature is only available if and when LG makes the newer version of the firmware available for your device. First, you can check the software version on your mobile phone:

From the Home screen, tap the **Menu Key**  > **System settings** > **About phone** > **Software information**.

To perform the phone software update, from the Home screen, tap the **Menu Key**  > **System settings** > **About phone** > **Software Update** > **Check now for update**.

NOTE: LG reserves the right to make firmware updates available only for selected models at its own discretion and does not guarantee the availability of the newer version of the firmware for all handset models.

NOTE: Your personal data—including information about your Google account and any other accounts, your system/application data and settings, any downloaded applications and your DRM licence —might be lost in the process of updating your phone's software. Therefore, LG recommends that you back up your personal data before updating your phone's software. LG does not take responsibility for any loss of personal data.

About this user guide

About this user guide

- Before using your device, please carefully read this manual. This will ensure that you use your phone safely and correctly.
- Some of the images and screenshots provided in this guide may appear differently on your phone.
- Your content may differ from the final product, or from software supplied by service providers or carriers. This content may be subject to change without prior notice. For the latest version of this manual, please visit the LG website at www.lg.com.
- Your phone's applications and their functions may vary by country, region, or hardware specifications. LG cannot be held liable for any performance issues resulting from the use of applications developed by providers other than LG.
- LG cannot be held liable for performance or incompatibility issues resulting from edited registry settings being edited or operating system software being modified. Any attempt to customize your operating system may cause the device or its applications to not work as they should.
- Software, audio, wallpaper, images, and other media supplied with your device are licensed for limited use. If you extract and use these materials for commercial or other purposes is, you may be infringing copyright laws. As a user, you are fully and entirely responsible for the illegal use of media.
- Additional charges may be applied for data services, such as messaging, uploading and downloading, auto-syncing, or using location services. To avoid additional charges, select a data plan to is suitable for your needs. Contact your service provider to obtain additional details.

Trademarks

- LG and the LG logo are registered trademarks of LG Electronics.
- All other trademarks and copyrights are the property of their respective owners.



ABOUT DIVX VIDEO: DivX[®] is a digital video format created by DivX, LLC, a subsidiary of Rovi Corporation. This is an official DivX Certified[®] device that has passed rigorous testing to verify that it plays DivX video. Visit divx.com for more information and software tools to convert your files into DivX videos.

ABOUT DIVX VIDEO-ON-DEMAND: This DivX Certified[®] device must be registered in order to play purchased DivX Video-on-Demand (VOD) movies. To obtain your registration code, locate the DivX VOD section in your device setup menu. Go to vod.divx.com for more information on how to complete your registration.

DivX Certified[®] to play DivX[®] video up to HD 720p, including premium content.
DivX[®], DivX Certified[®] and associated logos are trademarks of Rovi Corporation or its subsidiaries and are used under license.

Notice: Open Source Software

To obtain the corresponding source code under GPL, LGPL, MPL and other open source licences, please visit <http://opensource.lge.com/>

All referred licence terms, disclaimers and notices are available for download with the source code.

Accessories

These accessories are available for use with the your phone. (Items described below may be optional.)

Travel adaptor

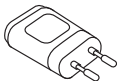

Stereo headset



Quick Start Guide



Data cable

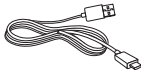

Battery



NOTE:

- Always use genuine LG accessories. Failure to do this may void your warranty.
- Accessories may vary in different regions.

Troubleshooting

This chapter lists some problems you might encounter when using your phone. Some problems require you to call your service provider, but most are easy to fix yourself.

| Message | Possible causes | Possible corrective measures |
|---|---|---|
| Micro SIM error | There is no Micro SIM card in the phone or it is inserted incorrectly. | Make sure that the Micro SIM card is correctly inserted. |
| No network connection/ Dropped network | Signal is weak or you are outside the carrier network. | Move toward a window or into an open area. Check the network operator coverage map. |
| | Operator applied new services. | Check whether the Micro SIM card is more than 6~12 months old. If so, change your Micro SIM at your network provider's nearest branch. Contact your service provider. |
| Codes do not match | To change a security code, you will need to confirm the new code by re-entering it. | If you forget the code, contact your service provider. |
| | The two codes you have entered do not match. | |

Troubleshooting

| Message | Possible causes | Possible corrective measures |
|-----------------------------|---|--|
| No applications can be set | Not supported by service provider or registration required. | Contact your service provider. |
| Calls not available | Dialling error | New network not authorized. |
| | New Micro SIM card inserted. | Check for new restrictions. |
| | Pre-paid charge limit reached. | Contact service provider or reset limit with PIN2. |
| Phone cannot be switched on | Power/Lock Key pressed too briefly. | Press the Power/Lock Key for at least two seconds. |
| | Battery is not charged. | Charge battery. Check the charging indicator on the display. |

| Message | Possible causes | Possible corrective measures |
|---|---|--|
| Charging error | Battery is not charged. | Charge battery. |
| | Outside temperature is too hot or cold. | Make sure phone is charging at a normal temperature. |
| | Contact problem | Check the charger and its connection to the phone. |
| | No voltage | Plug the charger into a different socket. |
| | Charger defective | Replace the charger. |
| | Wrong charger | Use only original LG accessories. |
| Number not allowed | The Fixed dialling number function is on. | Check the Settings menu and turn the function off. |
| Impossible to receive / send SMS & photos | Memory full | Delete some messages from your phone. |
| Files do not open | Unsupported file format | Check the supported file formats. |

Troubleshooting

| Message | Possible causes | Possible corrective measures |
|--|-------------------------------|--|
| The screen does not turn on when I receive a call. | Proximity sensor problem | If you use a protection tape or case, make sure it has not covered the area around the proximity sensor. Make sure that the area around the proximity sensor is clean. |
| No sound | Vibration mode | Check the settings status in the sound menu to make sure you are not in vibration or silent mode. |
| Hangs up or freezes | Intermittent software problem | Try to perform a software update via the website. |

ESTAMOS A SU DISPOSICIÓN
Ante cualquier necesidad de asistencia,
puede ponerse en contacto con nosotros
mediante nuestra página Web o nuestro
centro de Atención al Cliente.

www.lg.com

Atención al cliente

902 500 234



LG

Life's Good

CARTA DE GARANTÍA

TELEFONÍA MÓVIL

- 1.-Guarde durante todo el período de garantía esta tarjeta debidamente cumplimentada y sellada por el establecimiento comercializador junto con la factura de compra.
- 2.-Cuando requiera cualquier servicio de reparación deberá mostrar esta tarjeta de garantía.
- 3.-Para cualquier información sobre nuestros productos, duda o bien, si quiere realizar alguna consulta puede hacerlo a través de nuestra web o nuestra línea de atención al cliente.
- 4.-Lea detenidamente el contenido de esta tarjeta de garantía.

CERTIFICADO DE GARANTÍA

LG ELECTRONICS ESPAÑA S.A.U. (LGEES)
SE COMPROMETE A RESPETAR Y/O HACER CUMPLIR
LAS CONDICIONES DE COBERTURA DE ESTA GARANTÍA

REQUISITOS PARA LA VALIDEZ DE LA GARANTÍA

- (1) La presente garantía sólo ampara productos oficiales importados o comercializados por LG Electronics España S.A.U. (LGEES) y para beneficiarse de la misma deberá:
 - (1.1) En el periodo pre-venta el establecimiento comercializador deberá reflejar el modelo del dispositivo y número de IMEI del mismo.
 - (1.2) En el periodo de garantía será REQUISITO IMPRESCINDIBLE adjuntar, junto a la presente garantía debidamente sellada por el establecimiento, el original del ticket o factura de compra que identifique el dispositivo incluyendo modelo e IMEI del mismo.
- (2) Para que la garantía sea válida es IMPRESCINDIBLE que el cliente final o establecimiento comercializador cumplimente, en el momento de efectuar la adquisición, los datos de todos los apartados que en la misma se indican.
- (3) Los beneficios de la garantía sólo serán válidos si se utilizan los Servicios Técnicos autorizados que LG Electronics España, S.A.U. tiene establecidos en su Red de Asistencia Técnica.
- (4) El dispositivo debe ser utilizado de conformidad con las instrucciones que se detallan en su manual.

PERIODO DE LA GARANTÍA

- (1) La garantía se aplica a todos los dispositivos de Telefonía Móvil comercializados por LG Electronics España, S.A.U. (LGEES)
El periodo de garantía es el siguiente:
 - Dispositivo móvil (terminal): 2 años.
 - Accesorios: 2 años.
 - Medios o soporte de software (CD –roms, tarjetas de memoria, USB, etc): 90 días.
- (2) La aplicación de la garantía comienza a partir de la fecha de adquisición (fecha de factura) y será de conformidad con lo establecido en la legislación que se encuentre vigente en el momento de la fecha de la adquisición (fecha de factura compra).
- (3) LG Electronics España, S.A.U. (LGEES) garantiza cualquier pieza o producto reparado por un periodo de noventa (90) días a partir de su fecha de entrega, o hasta el final de la garantía, aplicándose aquella cuya duración sea mas larga. Eventualmente, en beneficio del propio cliente, LGEES, solucionará la incidencia en el dispositivo de telefonía móvil sustituyendo el dispositivo por otro equipo en perfectas condiciones de uso siendo equivalente en prestaciones y fiabilidad al original, conservando el cliente todos los derechos y coberturas incluidos en la garantía. Todos aquellos componentes de hardware sustituidos en garantía pasarán a ser propiedad de LGEES.

COBERTURAS DE LA GARANTÍA

NOTA IMPORTANTE

- (1) La presente garantía comercial no afecta a los derechos que dispone el cliente final conforme a las previsiones contenidas en el RDL 1/2007 de 16 de Noviembre de 2007 (BOE 287 de 30 de Noviembre de 2007), frente a la garantía por falta de conformidad del vendedor, que son independientes y compatibles con la presente garantía.
- (2) De acuerdo con lo previsto en el Título V, del RDL 1/2007, el cliente final tendrá derecho a exigir al vendedor, y/o al productor en los casos determinados en la Ley, la reparación y sustitución del producto, e incluso, en su caso, la rebaja en el precio o la resolución del contrato si ello no fuere desproporcionado.
- (3) El titular de la garantía disfrutará de los derechos y coberturas que se contienen en el presente documento, para todo el territorio nacional.
- (4) Para reclamar los derechos y coberturas que se contienen en el presente documento el cliente final dispondrá de la vía de comunicación con nuestro número de Atención al Cliente, por escrito dirigiéndose a las Oficinas Centrales o a la Central de Servicios Técnicos, o bien por la vía de jurisdicción ordinaria.
- (5) Durante el tiempo que dure la reparación, no se abonarán daños y perjuicios por el tiempo que el aparato esté fuera de servicio, ni por la pérdida de información contenida en el mismo, el cliente deberá haber realizado una copia de seguridad previa a su envío para reparación.
- (6) LG Electronics España, S.A.U. no se hace responsable de los daños que un dispositivo pueda causar a elementos externos.
- (7) La garantía de LG Electronics España, S.A.U. sustituye al impreso de origen para todo el territorio del estado español.

PROTECCIÓN DE DATOS DE CARÁCTER PERSONAL

- (1) De conformidad con la Ley Orgánica 15/1999, le informamos que los datos personales solicitados, todos ellos obligatorios para la prestación del servicio de Garantía Comercial, serán incorporados a un fichero/s debidamente inscrito/s en el RGPD cuyo responsable es LG Electronics España S.A.U. con la finalidad de prestarle el servicio, así como para mantenerle informado de productos o servicios similares. Usted podrá ejercer sus derechos de acceso, rectificación, cancelación y oposición dirigiendo un escrito firmado, acompañado de fotocopia de su DNI, a la atención del Departamento Legal, a la dirección C/ Chile, 1 28290 Las Rozas (Madrid).

EXCLUSIONES DE LA GARANTÍA

- (1) Incumplimiento de cualquiera de los requisitos citados anteriormente.
- (2) Todo componente o accesorio interior o exterior del dispositivo, que no esté especificado e incluido en este certificado de garantía o no forme parte del producto original.
- (3) Puestas en marcha, configuraciones y demostraciones de funcionamiento al usuario.
- (4) Si la avería es producida por incendio, inundación, agentes meteorológicos, humedad excesiva o corrosión, golpeo, aplastamiento o aplicación de voltaje o energía inadecuada o mal conexionado.
- (5) Los daños por el mal trato, incluso los de transportes, que deberán reclamarse en presencia del personal de la compañía de transporte, por lo que conviene inspeccionar los paquetes antes de conformar los albaranes de entrega correspondientes.
- (6) Las averías producidas por rotura física, tales como carcasas, plásticos, pinturas, esmaltes, cristales, embellecedores y similares.
- (7) Los productos cuya avería se deba al mal uso y/o a no atender las instrucciones de funcionamiento y manejo que se adjuntan con cada aparato.
- (8) Por la utilización de accesorios o componentes electrónicos no adecuados.
- (9) El uso inadecuado de elementos punzantes sobre las pantallas táctiles.
- (10) Los dispositivos que no llevan identificado número de IMEI y Nº de Serie o que éstos hayan sido alterados o borrados o no coincidan con el número expresado en el certificado de garantía o factura de compra.
- (11) Los problemas inherentes a la unión de IMEI-Número de Abonado para la activación en la Red.
- (12) Si el dispositivo es reparado o manipulado por personal no autorizado por LG Electronics España, S.A.U.
- (13) Las averías producidas por el desgaste normal por uso (incluido el de baterías, lentes de cámaras, pantallas, auriculares o manos libres externos).
- (14) Cuando la avería produzca un componente o accesorio interno o externo al dispositivo no incluido o especificado en este certificado de garantía o no forme parte del producto original.
- (15) Los fallos de píxel que no excedan de la normativa vigente o la establecida por el fabricante (LG Electronics España, S.A.U.).
- (16) Cualquier tipo de pérdida de información en discos duros, discos en estado sólido o memorias. El cliente final es responsable de realizar una copia de seguridad de sus datos previa a la cesión del dispositivo al servicio técnico, el cual para salvaguardar la información personal del cliente, tiene la obligación de realizar un borrado completo de la información contenida en los dispositivos.
- (17) Cualquier tipo de soporte físico de información que estuviera en el equipo a la hora de cederlo al servicio oficial para su reparación.
- (18) Los sistemas operativos y/o programas no originales diferentes a los pre-cargados y/o su funcionamiento.
- (19) Las actualizaciones o versiones posteriores de software, no homologadas ni soportadas oficialmente por el fabricante (LG Electronics España, S.A.U., cualquiera que sea su procedencia).
- (20) Los daños y fallos del dispositivo ocasionados por virus u otro tipo de programas maliciosos.
- (21) En los consumibles, como las baterías, pilas, etc., el periodo de garantía dependerá de la vida útil de aquéllos, determinada por los ciclos de carga / descarga y modo de uso, si bien a modo de referencia será de 1 año aproximadamente.

DATOS DEL CLIENTE Y DEL PRODUCTO

NOMBRE Y APELLIDOS:

MODELO:

Nº DE IMEI:

OPERADOR DE TELEFONIA:

FECHA DE COMPRA:

SELLO DEL ESTABLECIMIENTO /
OPERADOR:

**RELLENAR TODOS LOS DATOS EN EL
MOMENTO DE LA COMPRA**

LG Electronics España- Central Asistencia
Técnica
Parque Tecnológico de Paterna
C/ Louis Pasteur,1, Nave 2
(46980) Paterna (Valencia)

ESTA TARJETA DE GARANTÍA ES
INTRANSFERIBLE Y APLICABLE SOLO AL
COMPRADOR ORIGINAL.
CUMPLIMENTE LOS DATOS REQUERIDOS
Y GUÁRDELA JUNTO CON LA FACTURA DE
COMPRA EN LUGAR SEGURO.

Información general

<Centro de información al cliente de LG>

902-500-234

* Asegúrese de que el número es correcto antes de realizar una llamada.

General Inquiries

<LG Customer Information Center>

902-500-234

* Make sure the number is correct before making a call.



CE0168