



LG

Manual de Instruções DVD Home Theater System

Modelos: HT806ST/HT806THW

Antes de ligar seu aparelho, por favor, leia cuidadosamente este manual e mantenha-o para futuras referências. Desenhos e Especificações estão sujeitas a mudanças sem prévio aviso.

SAC serviço de atendimento
ao consumidor

4004 5400 Capitais e Regiões Metropolitanas

***0800 707 5454** Demais localidades

*Somente chamadas originadas de telefone fixo

WWW.LGE.COM.BR

EM CASO DE DÚVIDA, CONSULTE NOSSO SAC

Iniciando...

Apresentação.....	3
Instruções de Segurança.....	3-4
Cuidados relativos ao Cabo de Força.....	3-4
Fonte de Alimentação.....	4
Direitos de Cópia.....	4
Instruções Importantes de Segurança.....	4-5
Acessórios.....	5
Tipos de Discos Reproduzíveis.....	5
Sobre o Símbolo “  ”.....	5
Código Regional.....	5
Notas sobre Discos.....	5-6
Símbolos usados neste manual.....	6
Requerimentos de Arquivos.....	6-7
- Requerimentos do arquivo de música MP3/WMA.....	6
- Requerimento do arquivo de foto.....	6
- Compatibilidade com dispositivos USB.....	6
- Requerimentos do dispositivos USB.....	6
- Requerimentos de arquivo DivX.....	6-7
Simplink.....	7
Licenças e Marcas Comerciais.....	7
Painel Frontal / Painel Traseiro.....	8
Controle Remoto.....	9

Instalando...

Montando as Caixas Acústicas (HT806THW).....	10
Conexões das Caixas Wireless.....	10
- LED indicador do Receptor Wireless.....	10
- Ajustes iniciais do ID Wireless (HT806THW).....	10
- Definir um ID Wireless (HT806THW).....	10
- Sobre o Ferrite Core (HT806THW).....	10

Conectando...

Conexões das Caixas Acústicas.....	11
- Conectando as Caixas Acústicas no aparelho.....	11
- Posicionamento das Caixas Acústicas.....	11
Conexões para a sua TV.....	12-13
- Conexão Vídeo Componente.....	12
- Conexão HDMI OUT.....	12
- Ajuste de Resolução.....	12-13
- Conexão de Vídeo.....	13
Conexão de Equipamentos Opcionais.....	13-14
- Conexão da Antena.....	13
- Conexão Optical IN.....	13
- Conexão AUX IN.....	14
- Conexão PORT. (Portable) IN.....	14
- Conexão USB.....	14

Ajustando...

Ajustes Inicial de Idioma.....	15
Para exibir e sair do menu de Ajustes.....	15
Opções do menu de Ajustes.....	15
- Menu IDIOMA.....	15
- Menu TELA.....	15-16
- Menu ÁUDIO.....	16

- Menu BLOQUEIO.....	17
- Menu OUTROS.....	17

Operando...

Usando o menu HOME.....	17
Operações Básicas.....	17
- Reproduzindo CD/USB.....	17-18
Outras Operações.....	18-21
- Visualizando informações do disco.....	18
- Reprodução de um DVD que possui um menu.....	18
- Visualizando o menu de títulos.....	18
- Reprodução x 1,5.....	18
- Proteção de Tela.....	18
- Reproduzir a partir de um tempo selecionado.....	18-19
- Parar a Reprodução.....	19
- Reprodução Marcada (Selecionada).....	19
- Para apagar uma marca (Seleção).....	19
- Alterar a página de código das Legendas.....	19
- Reprodução de um arquivo de Foto.....	19-20
Opções do menu (Foto).....	20
- Opções ao visualizar um arquivo de Foto.....	20
- Ajustando o SLEEP TIMER (horário de dormir).....	20
- Para cancelar a função SLEEP.....	20
- Função Dimmer.....	20
- Memorização da última cena.....	20
- Ajustando nível de volume das Caixas Acústicas.....	21
- VOCAL FADER.....	21
Operações de Rádio.....	21
- Ouvir estações de rádio.....	21
- Memorizando as estações de rádio.....	21
- Apagar todas as estações salvas.....	21
- Apagar uma estação salva.....	21
- Melhorar a má recepção FM.....	21
Ajuste de Som.....	21-22
- Ajustando o modo de Som Surround.....	21-22
Ajuste de Som.....	21-22
- Ajustando o modo de Som Surround.....	21-22
Operações Avançadas.....	22-23
- Gravando para um dispositivo USB.....	22
- Gravando uma faixa.....	22
- Gravando todas as faixas.....	22
- Gravando uma lista Marcada (Selecionada).....	22
- Notas sobre grava.....	23
Anexo...	
Informações Complementares.....	23
Solução de Problemas.....	24
Lista de Código de Idioma.....	25
Lista de Código de Área (País).....	25
Especificações Técnicas.....	26-27
Certificado de Garantia.....	28

APRESENTAÇÃO

Prezado Consumidor,

Parabéns e obrigado por adquirir um produto LG. Somos um dos maiores grupos empresariais do mundo, presente em mais de 150 países em com fábricas instaladas nos 4 continentes.

No Brasil, a LG instalou-se em 1997 com dois complexos industriais: um em Manaus (AM) e outro em Taubaté (SP), nos quais fabricamos nossa linha completa de eletroeletrônicos e celulares. Comercializamos ainda refrigeradores, drives de CD, CD-ROM, DVD-ROM e monitores de LCD.

Meio Ambiente

Preocupados com o meio ambiente, temos o compromisso em promover o aprimoramento ambiental contínuo, procurando desenvolver produtos com o máximo de materiais recicláveis e também contar com sua consciência ambiental para destinar esses materiais de forma adequada.

Siga as dicas abaixo e colabore com o meio ambiente:

Manuais e embalagens

Os materiais utilizados nas embalagens (manuais, caixas de papelão, plásticos, sacos e calços de isopor) dos nossos produtos são 100% recicláveis.

Descarte esses produtos preferencialmente em recicladores especializados.

2. Pilhas e Baterias:



Não incinere, não tente abrir e não jogue no lixo comum. Preserve sua saúde e o meio ambiente. Após uso, as pilhas e/ou baterias deverão ser entregues ao estabelecimento comercial ou rede de assistência técnica autorizada (Conama nº 401 de 11/2008).

3. Produto:

Para obter o máximo de aproveitamento de materiais recicláveis e destinar corretamente materiais perigosos de nossos produtos (cinescópio, compressor, etc), no fim de sua vida útil, encaminhe às companhias especializadas em reciclagens. Não queime e nem os jogue em lixo doméstico.

Instruções de Segurança



CUIDADO: PARA REDUZIR O RISCO DE CHOQUE ELÉTRICO, NÃO REMOVA A TAMPA TRASEIRA. NÃO INSIRA OBJETOS DENTRO DO APARELHO. NÃO EXISTEM PEÇAS PARA AJUSTE PELO USUÁRIO. ENCAMINHE-O AO SERVIÇO TÉCNICO AUTORIZADO.



Este símbolo do raio com ponta de seta dentro de um triângulo equilátero alerta o usuário para a existência de tensão perigosa não isolada dentro do gabinete do aparelho, podendo ser de nível suficiente para constituir um risco de choque elétrico para as pessoas.



O ponto de exclamação dentro de um triângulo equilátero chama a atenção do usuário para importantes instruções de funcionamento e manutenção contidas na literatura que acompanha a este produto.

ADVERTÊNCIA: PARA EVITAR RISCOS DE INCÊNDIO OU CHOQUE ELÉTRICO, NÃO EXPONHA ESTE APARELHO À CHUVA OU UMIDADE.

ADVERTÊNCIA: Não instale este equipamento em locais confinados, tais como estantes de livros ou locais semelhantes.

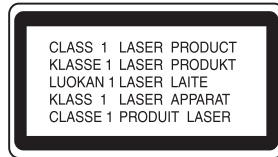

CUIDADO: Este produto utiliza um sistema laser.

Para usar este produto de maneira adequada, leia atentamente este manual e guarde-o para posterior consulta. Caso o aparelho precise de manutenção, procure um centro de assistência técnica autorizada.

O uso de controles, ajustes ou procedimentos distintos dos aqui especificados pode ocasionar exposição a radiação perigosa.

Para evitar a exposição direta ao raio laser, não tente abrir o gabinete. Se aberto, a radiação laser fica visível. **NÃO OLHE PARA O FEIXE.**

CUIDADO: O Aparelho não deve ficar exposto à gotejamento ou esguicho, e nenhum objeto com líquidos deve ser posto sobre ele.

Cuidados relativos ao Cabo de Força

- Para a maioria dos eletrodomésticos é recomendável que sejam ligados em um circuito dedicado, ou seja, um único circuito elétrico que alimente somente um aparelho e não tenha nenhuma tomada ou circuitos adicionais.
- Não sobrecarregue as tomadas da parede. Tomadas sobrecarregadas, folgadas ou danificadas, extensão, cabos de força estragados pelo tempo ou com o isolamento ra-

Iniciando...

chado são perigosos.

- Qualquer uma dessas condições podem resultar em choque elétrico ou risco de incêndio.
- Periodicamente, o cabo de força deve ser verificado. Se sua aparência indicar dano ou deterioração, desligue-o e o substitua por outro, indicado pelo serviço técnico autorizado.
- Proteja o cabo de força de estresse elétrico ou mecânico, por exemplo, ser trançado, torcido, comprimido, imprensado por uma porta, ou pisado.
- Dê atenção especial às tomadas, e o ponto de onde o cabo sai.

Fonte de Alimentação

O aparelho deverá funcionar somente com o tipo de alimentação indicada na etiqueta. Se você não tem certeza do tipo da rede elétrica de sua residência, contate o revendedor ou a companhia de energia local.

Este equipamento está equipado com bateria portátil ou acumulador.

A maneira segura de se remover a bateria do equipamento:

Remova a pilha velha ou o cartucho de pilhas, siga os passos na ordem inversa da montagem. Para evitar contaminação do ambiente e acarretar possível dano à saúde humana e animal, as pilhas velhas devem ser colocadas em contêineres apropriados nos locais designados de coleta desse tipo de lixo. É recomendado que seja usado sistemas de reembolso gratuito de pilhas e acumuladores. As pilhas não devem ser expostas a calor excessivo como raios de sol, ao fogo ou serem partidas.

Direitos de Cópia

É proibido por lei copiar transmitir, mostrar, transmitir via cabo, reproduzir em público, ou alugar material com restrição de cópias sem permissão do autor. Este produto possui uma função de proteção contra cópias desenvolvida pela Macrovision. Sinais de proteção de cópias são gravados em alguns discos. Se você gravar ou mesmo reproduzir imagens desses discos irão aparecer ruídos de imagem. Este produto incorpora tecnologia de proteção contra cópias e está protegido por patentes dos EEUU e por outros direitos de propriedade intelectual de propriedade da Macrovision Corporation e de outros proprietários de direitos.

O uso dessa tecnologia de proteção de direitos de cópia deve ser autorizado pela Macrovision Corporation, e foi desenvolvida apenas para uso doméstico e para outras exibições limitadas a não ser que tenha sido autorizado pela Macrovision Corporation. A engenharia reversa ou desmontagem é proibida.

OS CONSUMIDORES DEVEM ATENTAR PARA O FATO DE QUE NEM TODOS OS APARELHOS DE TV DE ALTA

DEFINIÇÃO SÃO TOTALMENTE COMPATÍVEIS COM ESTE PRODUTO E QUE PODEM CAUSAR ARTIFATOS A APARECEREM NA TELA.

NO CASO DOS PROBLEMAS COM IMAGENS DE PROGRESSIVE SCAN 525p OU 625p É RECOMENDADO QUE O USUÁRIO MUDE A CONEXÃO PARA A SAÍDA 'STANDARD DEFINITION' OU DEFINIÇÃO PADRÃO. NO CASO DE QUALQUER DÚVIDA SOBRE A COMPATIBILIDADE DE NOSSO APARELHO DE TV COM ESTE MODELO 525p OU 625p FAVOR ENTRAR EM CONTATO COM O CENTRO DE ATENDIMENTO AO CLIENTE.

Você precisa configurar a opção de formatação do disco para [Mastered], para que os discos sejam compatíveis com os leitores LG ao formatar os discos regraváveis. Ao definir a opção para Live File System, não será possível utilizar em leitores LG. (Mastered/Live File System: Sistema de formato de disco para o Windows Vista).

Instruções Importantes de Segurança

1. Leia estas instruções atentamente.
2. Mantenha estas instruções.
3. Atente a todos avisos.
4. Siga todas as instruções.
5. Não use este produto perto da água.
6. Limpe apenas com panos secos.
7. Não bloqueie qualquer abertura para ventilação. Instale de acordo com as instruções do fabricante.
8. Não instale perto de fontes de calor, como radiadores, aquecedores, fornos, ou outros aparelhos (incluindo amplificadores) que produzem calor.
9. Proteja o cabo de força de ser danificado particularmente nos plugues, receptores e nos pontos onde eles saem do produto.
10. Somente use acessórios especificados pelo fabricante.
11. Utilize somente com carrinho, estante, tripé, suporte de parede, ou mesa especificados pelo fabricante ou vendidos separadamente. Quando o carrinho for usado, tenha cuidado ao movê-lo juntamente com o produto para evitar maiores danos com quedas.
12. Desconecte este produto durante tempestades de raios ou em grandes períodos sem uso do produto.
13. Recorra sempre a um serviço autorizado de manutenção. Este serviço é solicitado quando o produto estiver danificado de alguma forma, tais como problemas com o cabo de força ou tomada, vazamento de líquidos ou objetos que tiverem caído dentro do produto, quando o produto tiver sido exposto à chuva ou umidade, quando ele não operar normalmente ou quando tiver caído.

Evite o uso prolongado do aparelho com volume superior a 85 decibéis pois isto poderá prejudicar a sua audição.

Para estabelecer um nível de áudio seguro, recomendamos ajustar o volume a um nível baixo e em seguida

Iniciando...

aumentar lentamente o som até poder ouvi-lo confortavelmente e sem distorções.

Também recomendamos evitar a exposição prolongada a ruídos muito altos.

Para referência, listamos abaixo alguns exemplos, com as respectivas intensidades sonoras em decibéis.

Exemplos	
30	Biblioteca silenciosa, sussurros leves.
40	Sala de estar, refrigerador, quarto longe do trânsito.
50	Trânsito leve, conversação normal, escritório silencioso.
60	Ar condicionado a uma distância de 6 m, máquina de costura.
70	Aspirador de pó, secador de cabelo, restaurante ruidoso.
80	Tráfego médio de cidade, coletor de lixo, alarme de despertador a uma distância de 60 cm.
OS RUÍDOS ABAIXO PODEM SER PERIGOSOS EM CASO DE EXPOSIÇÃO CONSTANTE	
90	Metrô, motocicleta, tráfego de caminhão, cortador de grama.
100	Caminhão de lixo, serra elétrica, furadeira pneumática.
120	Show de banda de rock em frente às caixas acústicas, trovão.
140	Tiro de arma de fogo, avião a jato.
180	Lançamento de foguete.

Informação cedida pela Deafness Research Foundation, por cortesia.

Acessórios

Verifique abaixo os acessórios fornecido com este aparelho.



Cabo de Vídeo (1)



Antena FM (1)



Antena AM (1)



Controle Remoto (1)

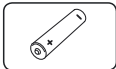

Pilha (1)

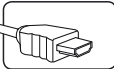

Cabo HDMI (1)



Cabos das Caixas Acústicas (5)

Tipos de Discos Reproduzíveis

Este aparelho reproduz DVD±R/RW e CD-R/RW e contém títulos de áudio, DivX, MP3, WMA e/ou arquivos JPEG. Alguns DVD±RW/DVD±R ou CD-RW/CD-R não podem ser reproduzidos neste aparelho devido a qualida-

de da gravação ou condição física do disco, ou devido as características do dispositivo de gravação e do software utilizado.



DVD-VIDEO: Discos contendo filmes que podem ser comprados ou alugados.

DVD-R: Apenas modo vídeo e finalizados.

DVD-RW: Apenas modo VR, modo vídeo e finalizados.

DVD+R: Apenas modo vídeo.

DVD+RW: Apenas modo vídeo.

CD de ÁUDIO: CD de música ou CD-R/CD-RW no formato de CD de música que podem ser comprados.

Sobre o Símbolo “⓪”

Indica que a função solicitada não está disponível.

Código Regional

Esse aparelho só reproduz DVDs da região “4”. Ao tentar reproduzir discos com código diferente, a mensagem “Verifique o Código Regional” será exibida na tela. Discos que não possuem a etiqueta informando o código regional, talvez não sejam reproduzidos.

Notas sobre Discos

Manuseando:

Segure o disco sempre pelas bordas. Evite tocar no lado de reprodução.

Não cole papel ou fitas adesivas no disco.

Armazenando:

Armazene o disco em seu estojo original. Não exponha à luz solar direta ou fontes de calor. Não cole etiquetas no disco.

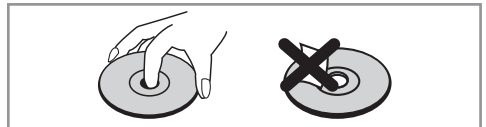

Iniciando...

Limpendo:

Impressões digitais ou sujeiras podem causar má qualidade na reprodução. Limpe o disco usando um pano macio (sem fiapos). Para limpar não use soluções de limpeza disponíveis comercialmente, isto pode danificar o disco.



! Nota

SOMENTE PARA HT806THW: Este equipamento opera em caráter secundário, isto é, não tem direito a proteção contra interferência prejudicial, mesmo de estações do mesmo tipo, e não pode causar interferência a sistemas operando em caráter primário.

SÍMBOLOS USADOS NESTE MANUAL

ALL	Todos os discos e arquivos;
DVD	DVD e DVD±R/RW finalizados;
DivX	Arquivos DivX;
CD	CD's de Áudio;
MP3	Arquivos MP3;
WMA	Arquivos WMA;
JPG	Arquivos JPG;

Requerimentos de Arquivos

Requerimentos do arquivo de música MP3/WMA

A compatibilidade dos arquivos MP3/WMA com este aparelho está limitado às seguintes características:

- **Frequência de Amostragem:** dentro de 32 - 48 kHz (MP3), dentro de 32 - 48kHz (WMA);
- **Taxa de bit:** dentro de 32 - 320kbps (MP3), dentro de 40 - 192kbps (WMA);
- **Versão suportada:** v2, v7, v8 e v9.
- **Máximo de arquivos:** menor que 999.
- **Extensão dos arquivos:** “.mp3”, “.wma”
- **Formato do arquivo CD-ROM:** ISO 9660/JOLIET
- É recomendado que você use Easy CD Creator, que cria sistema de arquivos ISO 9660.

Requerimentos do arquivo de Foto

A compatibilidade dos arquivos JPEG com este aparelho

está limitada às seguintes características:

Máximo pixel em largura: 2760 x 2048 pixel.

- Máximo arquivos: Menor que 999.
- Alguns discos podem não funcionar devido ao formato de gravação ou a condição do disco.
- **Extensão do arquivo:** “.jpg”
- **Formato do disco CD-ROM:** ISO 9660/JOLIET

Compatibilidade com dispositivos USB:

- **Leitor de MP3:** Leitor de MP3 tipo Flash.

- **Drive USB Flash:** Dispositivos que suportam USB2.0 ou USB1.1.

- A função USB deste aparelho não suporta todos os dispositivos USB.

Requerimentos do dispositivo USB:

- Os dispositivos que requerem a instalação de programas adicionais, quando são conectados a um computador, não são suportados.
- Não retire o dispositivo USB quando estiver em funcionamento.
- Um dispositivo USB com grande quantidade de arquivos armazenados, pode demorar alguns minutos para ser reconhecido.
- Faça um backup para evitar a perda ou danos aos dados.
- Ao conectar um cabo de extensão USB ou HUB, o dispositivo USB não será reconhecido.
- O sistema de arquivos NTFS não será suportado. (Somente será suportado arquivos de sistema FAT(16/32).
- Este aparelho não é suportado quando, o número total de arquivos for 1.000 ou maior.
- HD Externo, leitores de cartões, dispositivos bloqueados, ou dispositivos do tipo hard (rígido) USB não são suportados.
- A porta USB do aparelho não pode ser conectado ao PC. Este aparelho não pode ser usado como um dispositivo de armazenamento.

Requerimentos de arquivo DivX

A compatibilidade do arquivo DivX com este reprodutor está limitada conforme seguir:

- **Resolução disponível:** 720 x 576 (W x H) pixel.
- Os nomes dos arquivos DivX e das legendas estão limitados a 45 caracteres.
- Se não existir um código para corresponder ao arquivo DivX, poderá ser visualizado com a marca “_” no display.
- Se o número de frame na tela for superior a 30 por 1 segundo, este aparelho pode não funcionar normalmente.
- Se a estrutura de áudio e vídeo do arquivo gravado não for intercalada, poderá ser emitido tanto vídeo como áudio.
- Se o nome do arquivo de filme for diferente do arquivo de legendas, durante a reprodução de um arquivo DivX, as legendas podem não ser visualizadas.
- **Extensões dos arquivos DivX:** “.avi”, “.mpg”, “.mpeg”

Iniciando...

- **Legendas reproduzíveis em DivX:** SubRip (.srt / .txt), SAMI (.smi), SubStation Alpha (.ssa/.txt), MicroDVD (.sub/.txt), SubViewer 2.0 (.sub/.txt), VobSub (.sub);
- **Formato de Codec reproduzível:** "DIVX3.xx", "DIVX4.xx", "DIVX5.xx", "MP4 V3", "3IVX"
- **Formato de áudio reproduzível:** "AC3", "PCM", "MP3", "WMA";
- Frequência sampling de 32 - 48 kHz (MP3), dentro de 32 - 48 kHz (WMA).
- **Taxa de bit:** dentro de 32 - 320 kbps (MP3), dentro de 40 - 192 kbps (WMA).
- Para discos formatados no sistema de arquivos Live, você não poderá reproduzir neste aparelho.
- Se você reproduzir um arquivo DivX diferente do especificado, este poderá não funcionar normalmente.



O que é o SIMPLINK?

Algumas funções deste aparelho podem ser comandadas pelo controle remoto do televisor, quando este aparelho e o seu televisor LG com função SIMPLINK estiverem conectados através do cabo HDMI.

- Funções controladas pelo controle remoto do televisor LG; Reprodução, Pausa, Pesquisa, Avanço e Retrocesso, Parar, Ligar/Desligar, etc.
- Consulte o manual do proprietário do televisor para mais informações sobre a função SIMPLINK.
- Os televisores LG com a função SIMPLINK apresentam o logotipo indicado acima.
- Use um cabo de versão superior a um cabo 1.2A HDMI.

Licenças e Marcas Comerciais	
	Fabricado sob licença da Dolby Laboratories. Dolby e o símbolo D duplo são marcas comerciais da Dolby Laboratories.
	O logo HDMI, e HDMI High-Definition Multimedia Interface são marcas comerciais ou marcas registradas da HDMI Licensing LLC.
	O logo "DVD" é uma marca comercial da DVD Format / Logo Licensing Corporation.
	DivX é uma marca registrada da DivX, Inc., e é utilizada sob licença.

Painel Frontal

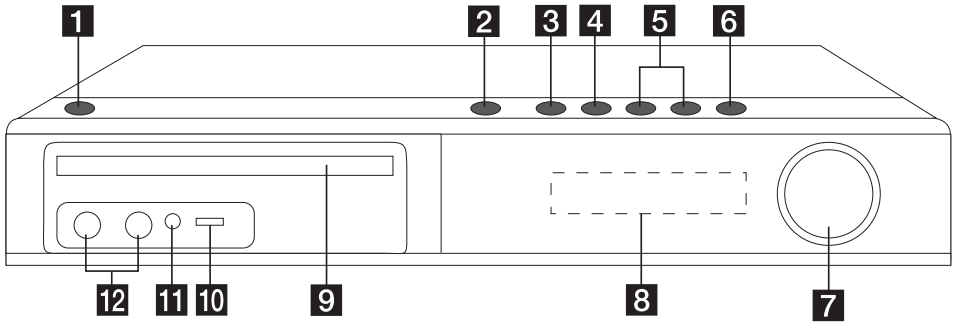

- 1. POWER (⏻/⏻):** Liga/Desliga.
- 2. OPEN / CLOSE (⏮):** Abre/Fecha a bandeja de disco.
- 3. PLAY/PAUSE (▶/⏸):** Inicia ou pausa a reprodução.
- 4. STOP (■):** Pára a reprodução.
- 5. ⏮▶▶ SKIP:** Busca de estações de rádio, troca de título, faixa. Ao mantê-la pressionada por alguns segundos, avanço e retrocesso.
- 6. FUNCTION (F):** Seleciona a função ou a fonte de entrada (DVD/CD, AUX, AUX OPT, PORTABLE, FM, AM).

- 7. VOLUME (VOL.):** Ajusta o nível do volume das caixas
- 8. DISPLAY:** Exibe o status atual do aparelho.
- 9. BANDEJA DO DISCO**
- 10. Entrada USB:** Você poderá reproduzir arquivos de vídeo, imagem e músicas, conectando o dispositivo USB.
- 11. PORT. IN:** Permite você ligar um dispositivo de áudio para reproduzir através das caixas acústicas.
- 12. MIC1/MIC2:** Conecte seus microfones.

Painel Traseiro

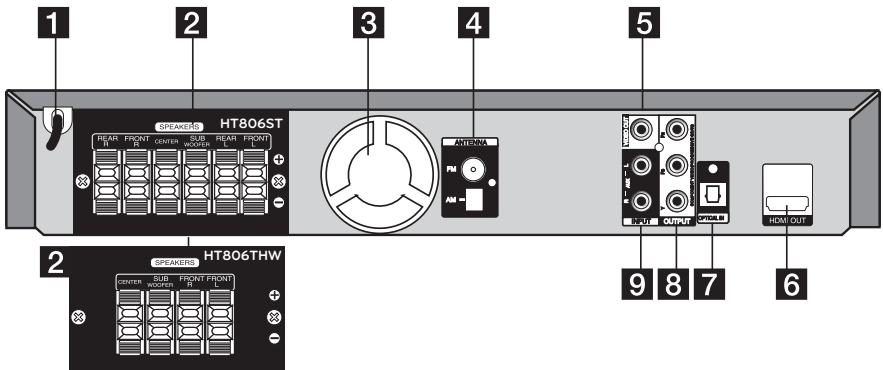

- 1. Cabo de alimentação:** Para ligar à fonte de energia.
- 2. Conectores das Caixas Acústicas:** Para conectar as Caixas Acústicas (Frontais, Traseiras, Central e Subwoofer) (HT806ST) / (Frontais, Central e Subwoofer) (HT806THW)
- 3. Ventilador**
- 4. Conector de Antena FM / AM:** Conecte as antenas FM / AM (fornecidas).
- 5. VIDEO OUT:** Conecte a TV com entrada de vídeo.

- 6. HDMI OUT:** Para áudio e vídeo digital numa única conexão.
- 7. OPTICAL IN:** Para conectar um aparelho áudio digital.
- 8. COMPONENT VIDEO (Y, PB, PR) OUTPUT (PROGRESSIVE SCAN):** Conecte a uma TV com entradas Y Pb Pr.
- 9. AUX (L / R) INPUT:** Para conectar a uma fonte externa.

Controle Remoto

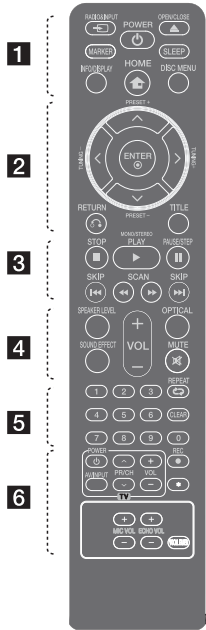

1

RADIO&INPUT: Muda a fonte de entrada.

MARKER: Marca a lista de reprodução.

POWER (⏻): Idem "Painel Frontal"

OPEN / CLOSE (⏮): Idem "Painel Frontal".

SLEEP: Desliga o aparelho dentro de um determinado intervalo de tempo.

Nota: Ao pressionar a tecla **SLEEP**, a função Dimmer aparece automaticamente escurecendo o display do painel frontal. Para cancelar a função Dimmer, pressione a tecla **SLEEP** repetidamente.

INFO/DISPLAY: Exibe ou sai das exibições On-Screen (da tela).

HOME (🏠): Exibe ou sai do [Menu Home].

DISC MENU: Acessa o menu do disco (se disponível).

2

Setas Direcionais (↔/↕/↶/↷): Navega nos menus de tela. Seleciona uma opção no menu.

PRESET (⏪): Seleciona uma estação de rádio já memorizada.: Seleciona o item do menu.

TUNING (+/-): Seleciona uma estação de rádio/Procura determinada seção numa faixa (CD).

ENTER: Confirma a seleção do menu.

RETURN (↵): Sai do menu de ajustes e exibe o menu.

TITLE: Exibe o menu de título do disco se disponível.

3

SKIP (⏮/⏭): Volta ao início do capítulo/faixa atual ou vai para o capítulo/faixa anterior.

SCAN (⏮/⏭): Busca - Retrocesso/avanço.

STOP (■): Idem "Painel Frontal".

PLAY (▶), MO/ST.: Inicia a reprodução. Seleciona Mono/Estéreo (RÁDIO).

PAUSE/STEP(⏸): Pausa a reprodução. (CD's / DVD's).

4

SPEAKER LEVEL: Ajusta o nível de som (volume) da caixa acústica selecionada.

SOUND EFFECT: Seleciona um modo de efeito e som.

VOL (volume)(+/-): Para ajustar o volume das caixas.

OPTICAL: Muda diretamente a fonte de entrada para OPTICAL.

MUTE: Para emudecer o som do aparelho.

5

Teclas numéricas (0-9): Seleciona a faixa desejada (CD), itens numerados no menu.

CLEAR: Remove as faixas memorizadas na sua lista.

REPEAT: Seleciona o modo de reprodução normal/aleatório.

6

REC (●): Grava direto para o dispositivo USB.

*: Esta tecla não está disponível

ECHO VOL.: Ajusta o controle de ECO (MIC). (somente quando o microfone estiver conectado).

MIC VOL: Ajusta o volume do microfone.

VOCAL FADER: Você pode desfrutar da função Karaoke, diminuindo e em alguns discos removendo a voz do cantor durante a reprodução de uma música em várias fontes de entrada. (MP3/WMA/CD/DVD/USB etc.). (somente quando o microfone estiver conectado).

TECLAS DE CONTROLE DA TV

Pressione e segure a tecla **POWER (TV)** e pressione repetidamente as teclas **PR/CH (AV)** até o televisor ligar ou desligar.

Tecla	Operação
Power	Liga/Desliga o aparelho
AV/INPUT	Seleciona uma fonte de entrada AV1, AV2, etc..
PR/CH AV	Percorre os canais memorizados para cima ou para baixo.
VOL +/-	Ajusta o volume da TV

Instalação das pilhas

Retire a tampa do compartimento e insira as pilhas posicionando corretamente os pólos (+/-).

Cuidado: Não misture pilhas velhas e novas e nem de tipos diferentes (padrão, alcalina, etc.).

Instalando...

Montando as Caixas Acústicas (HT806THW)

Antes de ligar as Caixas Acústicas, você deve fazer sua montagem.

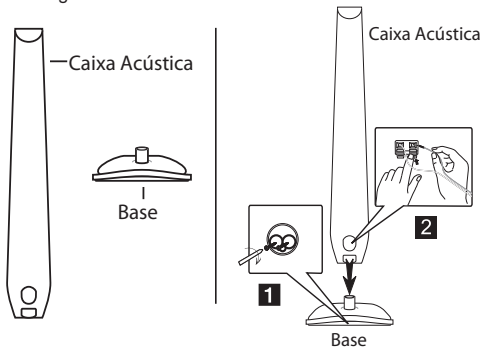

1. Posicione a Caixa Acústica na base e efetue a fixação do parafuso conforme a ilustração.
2. Conecte os fios aos terminais da Caixa Acústica combinando corretamente os fios.

Conexões das Caixas Wireless (HT806THW) LED indicador do Receptor Wireless

Cor LED	Operação
Azul	O Receptor Wireless está recebendo um sinal do transmissor (aparelho) sem fio.
Vermelho	O Receptor Wireless está em modo de espera ou sem comunicação.
Desligado (sem visualização)	O Receptor Wireless está em modo de espera.

Ajustes iniciais do ID Wireless (HT806THW)

1. Conecte os cabos (com indicação azul e cinza) no Receptor RX e nas caixas acústicas traseiras (direita, esquerda).
2. **Ligue o aparelho e o Receptor RX:** O aparelho e o receptor sem fios serão automaticamente ligados. "MATE OK" aparecerá na janela do display.

Definir uma ID Wireless (HT806THW)

Quando o aparelho é fabricado, a identificação já está definida. Se ocorrer uma interferência ou você usar um novo aparelho wireless, a identificação deve ser definida novamente.

1. Ligue o aparelho e o Receptor Wireless.
2. Pressione a tecla HOME (controle remoto) e em seguida selecione a opção **[ÁUDIO] > [Conex. Altofalantes]**. Em seguida, será visualizado o guia de conexão das Caixas Acústicas sem fio. Siga atentamente as instruções de conexão.

Se o indicativo luminoso ficar AZUL, significa que a redefinição foi bem sucedida. Selecione [5.1 Ajuste cxs Acúst], através do menu Áudio para efetuar um teste da conexão.

Sobre Ferrite Core (somente para EMI) (HT806THW)

Certifique-se de montar o ferrite core para o cabo da Caixa Acústica (para conectar o aparelho e o receptor wireless). Este ferrite core tem como principal função reduzir a interferência eletromagnética.

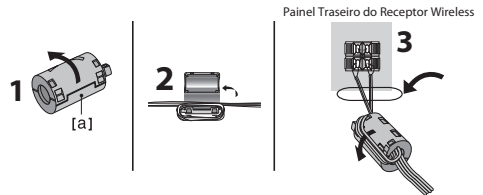

1. Pressione a tampa [a] para abrir.
2. Monte no cabo dando somente uma volta (1 espiral). Deixe uma distância entre 5cm à 7cm (conforme figura 3).
3. Feche o ferrite até clicar.

! Nota

- Alguns produtos (Ex. Forno de microondas) que estiverem próximo e que produzam fortes ondas eletromagnéticas, podem ocasionar interferências. Afaste o aparelho e o Receptor RX deste produto.
- Não havendo sinal de áudio por um período de 10 minutos, o Receptor RX entrará em modo standby. No modo economia de energia, ambos os LEDs ficam na cor vermelha. Os LEDs ficarão azuis sempre que houver um sinal de áudio de resposta.
- Caso utilize o aparelho, o som das caixas acústicas wireless (caixas acústicas traseiras) passa ao modo Standby em alguns segundos.
- Defina a distância entre este aparelho e o Receptor wireless dentro 10m.
- Poderá levar algum tempo para que o Transmissor wireless (localizado dentro do aparelho) e o Receptor RX consigam fazer a comunicação.
- Para uma ótima performance, deve ser utilizado uma distância aproximada de 10m entre o Transmissor e o Receptor wireless. Distâncias muito longas, podem ocasionar falha de comunicação.
- Use o alto falante traseiro, pelo menos, a 30 cm afastado de qualquer tela ou monitor de PC.
- Combine o cabo da caixa acústica ao terminal apropriado:
Conecte a ponta do cabo com identificação Preto para o TERMINAL (-), e a outra ponta (sem identificação) ao TERMINAL (+).

Conexões das Caixas Acústicas

Conectando as Caixas Acústicas no aparelho.

Você está recebendo 06 (seis) cabos das Caixas Acústicas.

HT806THW	
Aparelho	Caixa Acústica (Posição)
Cinza	Traseira (direita)
Azul	Traseira (esquerda)

Nota!

Os cabos (com indicação azul e cinza) são para ligar no Receptor RX e nas caixas acústicas traseiras (direita, esquerda).

Verde	Central
Laranja	Subwoofer
Vermelho	Frontal (direita)
Branco	Frontal (esquerda)

HT806ST	
Aparelho	Caixa Acústica (Posição)
Cinza	Traseira (direita)
Azul	Traseira (esquerda)
Verde	Central
Laranja	Subwoofer
Vermelho	Frontal (direita)
Branco	Frontal (esquerda)

Para conectar os cabos no aparelho, pressione cada uma das aletas de plástico para que a conexão do terminal seja aberta. Em seguida insira o fio e libere a aleta de plástico novamente.

Combine o cabo da caixa acústica ao terminal apropriado no DVD Receiver: Conecte a ponta do cabo com identificação Preto para o TERMINAL (-) negativo, e a outra ponta do cabo (sem identificação) ao terminal (+) positivo.

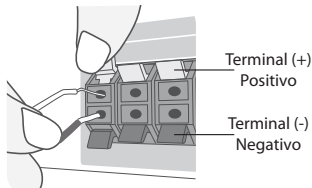

⚠ Cuidado

- Tenha cuidado para que as crianças a não coloquem as mãos ou objetos dentro do duto da Caixa Acústica.
- * **Duto da Caixa Acústica:** Um buraco para a saída de sons graves do gabinete (caixa acústica).
- Os alto-falantes contém partes magnéticas (ímã), podem ocorrer interferências na tela da TV ou monitor PC. Por favor, use os alto-falantes distante da tela da TV ou do monitor de PC.

Posicionamento das Caixas Acústicas

A ilustração abaixo mostra um exemplo do posicionamento das Caixas Acústicas.

Esta ilustração se diferencia da imagem real do seu aparelho, ela serve apenas como referência ilustrativa para auxiliá-lo quanto ao posicionamento das suas Caixas Acústicas.

Para um melhor efeito de surround, todas as Caixas Acústicas com exceção do Subwoofer devem ser colocados à mesma distância da posição de audição (A).

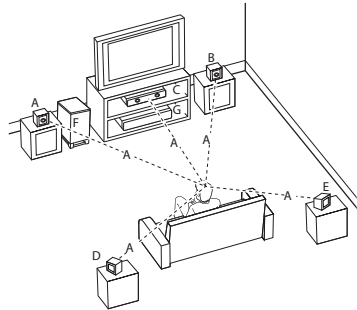

A) Alto falante frontal esquerdo [L] / B) Alto falante frontal direito [R]

Colocar os alto falantes frontais ao lado do monitor ou tela o mais nivelado possível à superfície da tela.

C) Alto falante central

Colocar o alto falante central acima ou abaixo do monitor ou tela.

D) Alto falante surround esquerdo [L]

E) Alto falante surround direito [R]

Colocar estes alto falantes atrás de sua posição de audição, virados ligeiramente para a parte de dentro.

F) Subwoofer

A posição do subwoofer não é tão crítica, pois os sons baixos de base não são muito direcionais. Porém, é melhor colocar o subwoofer perto dos alto falantes frontais. Gire-o levemente em direção ao centro da sala para reduzir as reflexões da parede.

G) Unidade (Aparelho).

Conectando...

Conexões para a sua TV

Faça uma das seguintes conexões de acordo com a capacidade do seu aparelho.

! Nota

- Dependendo de sua TV e de outros equipamentos que você deseja conectar, existem várias maneiras de conectar o seu aparelho. Use apenas uma das conexões descritas neste manual.
- Consulte os manuais da TV, Sistema estéreo ou outros dispositivos para fazer as melhores conexões.

! Cuidado

- Verifique se o aparelho está conectado diretamente à TV. Sintonize a TV para o canal de entrada de vídeo
- Não ligue o seu aparelho através do seu VCR. A imagem pode ficar distorcida devido ao sistema de proteção contra cópias.

Conexão Vídeo Componente

Conecte a saída COMPONENT VIDEO OUTPUT (PROGRESSIVE SCAN) do reproduzidor nas entradas correspondentes na TV usando os cabos Y Pb Pr.

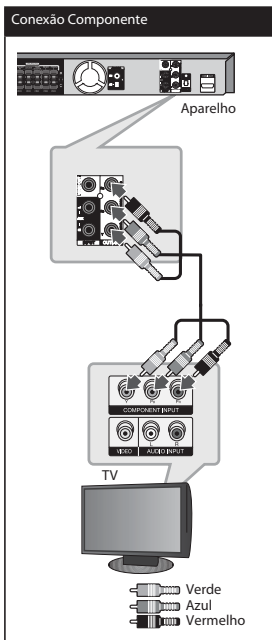

Conexão HDMI OUT

A conexão HDMI (Interface Multimídia de Alta Definição) inclui vídeo e áudio em uma única conexão digital.

Se você tiver uma TV ou um monitor com HDMI, você poderá conectá-lo a este aparelho usando um cabo HDMI. (Tipo A, Versão 1.3).

Faça a conexão da saída HDMI OUT do aparelho na entrada HDMI IN de um aparelho de TV ou monitor compatível com HDMI.

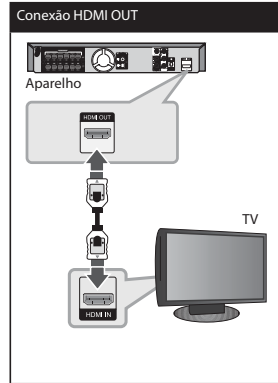

Ajuste a fonte da TV para HDMI (consulte o manual do proprietário de sua TV).

Ajuste de Resolução

Você pode ajustar a resolução para vídeo Componente e HDMI OUT.

Você pode alterar a resolução, utilizando o menu **[Ajustar] > [Tela] > [Resolução]**. (480i(576i), 480p(576p), 720p, 1080i, 1080p).

Resolução disponível de acordo com a conexão:

[HDMI OUT]

1080p, 1080i, 720p e 480p.

[COMPONENT VIDEO OUT]

480p(576p), 480i(576i).

[VIDEO OUT]

480i(576i).

! Nota

- Se o seu televisor não suportar a resolução do seu aparelho, você poderá ajustar a resolução para 480p pressionando a tecla **STOP** por mais de 5 segundos.
- Alterar a resolução quando a conexão já tiver sido estabelecida pode ocasionar mal funcionamento. Para resolver o problema, desligue o aparelho e ligue-o novamente.

! Nota

- Quando uma conexão HDMI com HDCP não for identificada, a tela da TV poderá mudar para preto ou verde ou pode haver chuveiros na tela. Neste caso, verifique a conexão HDMI, ou desconecte o cabo HDMI.
- Se houver ruídos ou linhas na tela, favor verificar o cabo HDMI (a distância é normalmente limitada a 4.5 m, e use um cabo HDMI de alta velocidade).
- A entrada de vídeo do dispositivo conectado está ajustada corretamente para este aparelho.
- O dispositivo conectado é compatível com a entrada de vídeo 720x480i, 720x480p, 1280x720p, 1920x1080i ou 1920x1080p.
- Nem todos os dispositivos HDMI ou DVI que sejam compatíveis com HDCP irão funcionar com este reproduutor.
- A imagem poderá não ser exibida com um dispositivo não HDCP.
- Este reproduutor poderá não reproduzir e a tela da TV muda para preto, verde ou poderá ocorrer chuveiros na tela.
- Se houver ruídos ou linhas na tela, favor verificar o cabo HDMI (a distância é normalmente limitada a 4 m) e use um cabo HDMI de alta velocidade (Versão 1.3).
- Alterar a resolução quando a conexão já tiver sido estabelecida pode ocasionar mal funcionamento. Para resolver o problema, desligue o reproduutor e ligue-o outra vez.
- Quando uma conexão HDMI com HDCP não for identificada, a tela da TV poderá mudar para preto ou verde ou pode haver chuveiros na tela. Neste caso, verifique a conexão HDMI, ou desconecte o cabo HDMI.

Conexão Vídeo

Conecte a saída VIDEO OUT do reprodutor na entrada VIDEO IN na TV usando o cabo de vídeo.

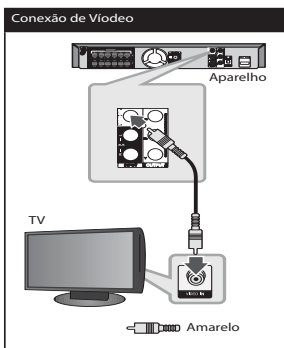

Conexão de Equipamentos Opcionais

Conexão da Antena

Conecte as antenas fornecidas (AM/FM) para melhorar a sintonia no modo RÁDIO.

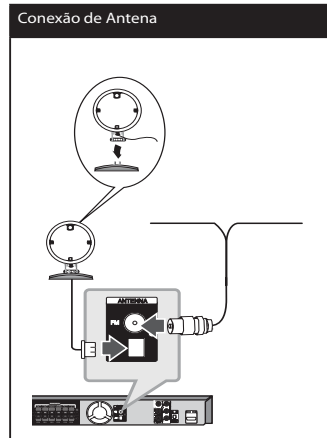

1. Conecte o fio da antena FM ao conector da antena FM.
2. Conecte o fio da antena AM ao conector da antena AM.

! Nota

- Para evitar interferências, afaste a antena Loop (AM) para longe do aparelho e outros componentes.
- Certifique-se de estender completamente o fio da antena FM. Depois de ligar o fio da antena FM, mantenha-a o mais horizontal possível.

Conexão Optical IN

Ligar o conector OPTICAL IN do aparelho ao conector OPTICAL OUT do seu televisor (ou Dispositivo Digital, etc.)

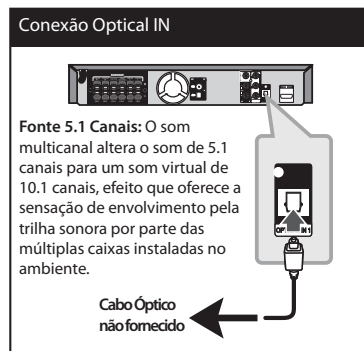

Fonte 5.1 Canais: O som multicanal altera o som de 5.1 canais para um som virtual de 10.1 canais, efeito que oferece a sensação de envolvimento pela trilha sonora por parte das múltiplas caixas instaladas no ambiente.

Cabo Óptico
não fornecido

Conectando...

Conexão AUX IN

Conecte a saída Auxiliar de um dispositivo a entrada **AUX INPUT (L/R)** do aparelho.

Se sua TELEVISÃO possui apenas uma entrada para áudio (mono), conecte a entrada do áudio (branco) no seu aparelho.

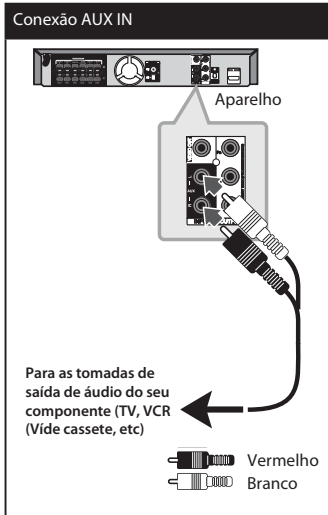

Conexão PORT. (Portable) IN

Conecte uma saída do dispositivo portátil (MP3 player, etc...) ao conector de entrada de Áudio (PORT. IN) do aparelho.

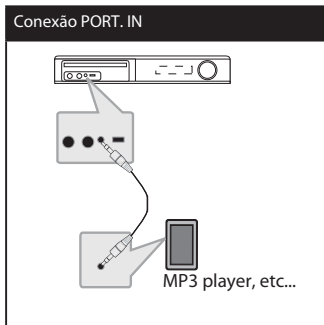

Conexão USB

Conecte seu dispositivo USB na porta USB do aparelho.

Conexão USB

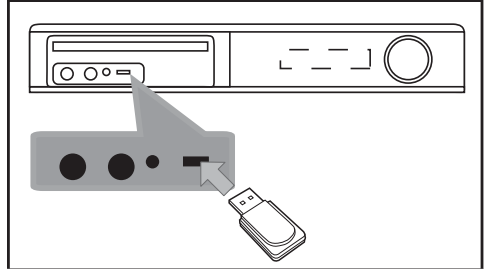

Removendo o dispositivo USB

1. Selecione uma outra função ou pressione STOP duas vezes.
2. Remova o dispositivo USB do aparelho.

Compatibilidade com dispositivos USB:

- Leitor de MP3: Leitor de MP3 tipo Flash.
- Drive USB Flash: Dispositivos que suportam USB2.0 ou USB1.1.
- A função USB deste aparelho não suporta todos os dispositivos USB.

Requerimentos do dispositivo USB:

- Os dispositivos que requerem a instalação de programas adicionais, quando são conectados a um computador, não são suportados.
- Não retire o dispositivo USB quando estiver em funcionamento.
- Um dispositivo USB com grande quantidade de arquivos armazenados, pode demorar alguns minutos para ser reconhecido.
- Faça um backup para evitar a perda ou danos aos dados.
- Ao conectar um cabo de extensão USB ou HUB, o dispositivo USB não será reconhecido.
- O sistema de arquivos NTFS não será suportado. (Somente será suportado arquivos de sistema FAT (16/32).
- Este aparelho pode não funcionar quando o número de arquivos ultrapassar 1000.
- HDD Externo, Leitores de cartão, Dispositivos bloqueados ou tipo de dispositivo USB rígido não são suportados.
- A porta USB do aparelho não pode ser conectada a um PC. Este aparelho não pode ser utilizado como um dispositivo de armazenamento.

Ajustando...

Ajustes Inicial de Idioma

Quando você ligar o aparelho pela primeira vez:

Caso o menu de Idioma apareça, siga os seguintes passos:

1. Use as teclas $\wedge/\langle\rangle$ para selecionar o idioma desejado.
2. Pressione a tecla **ENTER** (controle remoto), e o menu de confirmação será visualizado.

Pressione a tecla **ENTER** para confirmar.

ENTER

Cancelar

1. Pressione as teclas $\langle\rangle$ para selecionar a opção **[ENTER]** e então pressione a tecla **ENTER** (controle remoto).

! Nota

- Caso tenha selecionado o idioma não desejado:
 1. Pressione a tecla **HOME**.
 2. Pressione a tecla \rangle para selecionar **IDIOMA > Idioma do MENU**.
 3. Pressione as teclas \wedge/\wedge para escolher o idioma desejado, e em seguida pressione a tecla **ENTER** para confirmar a seleção.

Para exibir e sair do menu de Ajustes

1. Pressione **HOME** (controle remoto). Será exibido o **[Menu HOME]**.
2. Selecione a opção **[Ajustar]** usando $\langle\rangle$. Confirme a seleção pressionando a tecla **ENTER**.
3. Pressione **HOME** ou **RETURN** para sair do menu **[Ajustar]**.

Opções do menu de Ajustes

Menu	Teclas (controle remoto)	Operação
Mover	\wedge/\wedge	Mover para outro menu.
Mover	\langle	Mover para o nível anterior.
Mover	\rangle	Mover para o próximo nível ou seleciona o menu.
Fechar	RETURN	Para sair do menu de [Ajustes] ou 5.1 [Ajuste cxs Acúst].
Selecionar	ENTER	Para confirmar o menu.

Menu IDIOMA

Idioma do Menu

Selecione um idioma para o menu de ajustes e em seguida para a visualização das telas.

Idioma do menu / Áudio do disco / Menu do disco

Selecione o idioma de sua preferência para menus de tela, idioma de áudio, legendas e menu de disco.

- **Original:** Idioma em que o disco foi gravado.

- **Outro:** Para outros idiomas insira o código de 4 dígitos (seção Código de Idiomas). Pressione **CLEAR** para apagar e inserir outro código.

Menu TELA

Formato da TV (Tela)

Escolha o formato da tela de acordo com o tipo de seu aparelho de TV.

- **[4:3]:** DVD conectado a uma TV convencional.
- **[16:9]:** DVD conectado a uma TV Widescreen.

Modo de Tela - [4:3]

O Ajuste de modo de tela funciona apenas quando o formato da TV estiver definido para 4:3.

- **[Letterbox]:** Exibe uma imagem larga (tela) por inteiro, porém corta a parte inferior e superior da imagem.
- **[Panscan]:** Exibe uma imagem wide, cortando as partes que não se encaixam na tela (se o disco/arquivo não for compatível com Panscan, será visualizada como Letterbox).

Resolução

Selecione a resolução do sinal da saída de vídeo para Componente e HDMI. (Veja a página 12 para mais detalhes sobre a resolução).

[Auto]: Se a conexão HDMI OUT estiver conectado a um televisor que forneça informações na tela (EDID), automaticamente será selecionada a resolução mais adequada para o seu televisor. Se somente o COMPONENT VIDEO OUT estiver conectado, a resolução será alterada para 480i (ou 576i) como padrão de resolução.

[1080p]: Emite 1080 linhas de vídeo progressivo. (apenas para conexão HDMI).

[1080i]: Emite 1080 linhas de vídeo interlaçado. (apenas para conexão HDMI).

[720p]: Emite 720 linhas de vídeo progressivo. (apenas para conexão HDMI).

[480p (ou 576p)]: Emite 480 (ou 576) linhas de vídeo progressivo.

Ajustando...

[480i (ou 576i)]: Emite 480i (ou 576) linhas de vídeo interlaçado.

Menu ÁUDIO

5.1 Ajuste cxs Acúst

Faça as seguintes configurações o decodificador de canal surround interno.

1. Pressione **HOME**.
2. Use **∧∨** para selecionar o menu Áudio e em seguida pressione **>**.
3. Use **∧∨** para selecionar a opção **[5.1 Ajuste cxs Acúst]** e em seguida pressione **ENTER** e o menu **[5.1 Ajuste cxs Acúst]** será visualizado.



5. Use **<>** para selecionar a caixa desejada.
6. Ajuste as opções usando as teclas **∧∨**/**<>**.
7. Pressione **RETURN** para confirmar sua seleção e sair do menu de ajustes.

[Caixa Acústica]: Selecione a caixa acústica que você deseja ajustar.

! Nota

- Alguns ajustes das caixas acústicas são proibidos pelo acordo de licença da Dolby Digital.

[Tamanho]: O tamanho das Caixas Acústicas é fixo (pequeno ou grande), não pode ser modificado pelo usuário.

[Volume]: Pressione **<>** para ajustar o nível de saída da caixa acústica selecionada: **Front (L/R):** (0 ~ -5dB) / **Subwoofer, Traseira (L/R), Center:** (5 ~ -5dB).

[Distância]: Se você conectar as caixas acústicas ao seu aparelho, o ajuste da Distância reconhece a distância necessária para alcançar o ponto de origem do aparelho. Assim, o som de cada caixa acústica será emitido ao mesmo tempo.

Pressione **<>** para ajustar a distância da caixa acústica selecionada que varia entre (0.3(1) m(ft)~(6.0)(20).

[Iniciar Teste das Caixas]: Selecione [Iniciar Teste das Caixas] usando **∧∨** e pressione **ENTER**. Pressione **ENTER** novamente para parar. Ajuste o volume para corresponder ao volume dos sinais de teste memorizados no sistema.

Controle de Alcance Dinâmico (DRC)

O formato de DVD (Dolby Digital) lhe permite obter a mais apurada e realista apresentação da trilha sonora graças à tecnologia de áudio digital. Contudo, comprima a faixa dinâmica da saída de áudio, e reproduza seus filmes em volume baixo sem perder qualidade sonora ajustando DRC em Ligar.

Vocal

Ajuste Vocal em [Ligado] para reproduzir DVDs de karaokê multicanal. Os canais de karaokê do disco serão misturados, o resultado é o efeito de som estereofônico normal.

! Nota

- Esta função está disponível apenas para DVDs e Karaokê Multicanal.
- Em alguns DVD's Karaokê. Use Vocal desligado que poderá reduzir ou remover por completo a voz principal.

Função HD AV Sync

Algumas vezes a TV Digital encontra um atraso entre a imagem e o som. Se isto acontecer é possível compensar ajustando um atraso no som para que "espere" efetivamente a chegada da imagem; isto chama-se HD AV Sync. Use **∧∨** para percorrer para cima e para baixo a quantidade do atraso, que pode definir entre 0 e 300 ms sec.

Função Pontuação (Karaokê)

Durante a reprodução de um disco de Karaokê aumente a diversão de sua família ativando a opção pontuação. Com a conclusão da música, a pontuação irá aparecer na tela ao som de uma fanfarra.

- Acesse o Menu de Ajustes no item **Áudio > Pontuação** e seleccione:

[Ligar]: Ativa a função "Pontuação".

[Desligar]: Desativa a função "Pontuação".

- Discos disponíveis para a função "Pontuação":
 - Discos DVD/DVD Karaokê com mais de 2 faixas.

! Nota

- A função "Pontuação" estará disponível somente quando um microfone estiver conectado.
- Os sons emitidos ao final da música diferem de acordo com a pontuação.
- Se a função "Pontuação" estiver ajustada em "Ligar" e o microfone estiver conectado durante a reprodução de um disco normal, a pontuação poderá aparecer na tela. Para evitar este problema, ajuste a função "Pontuação" em "Desligar" ou desconecte o microfone.
- Discos DVD e DVD Karaokê com mais de 2 faixas, são discos disponíveis para esta função.

Conexão Alto Falantes (Somente HT806THW)

Esta função permite que você redefina a conexão das caixas acústicas wireless caso elas estejam desconectadas.

[Menu Home] > [Áudio] > [Conex. Altofalantes]. (Para mais detalhes, ver "Definir uma ID Wireless" na página 10).

Menu BLOQUEIO

É necessário configurar a opção **[Código do País]** para acessar as opções de bloqueio. Selecione **[Código do País]** e depois pressione **>**. Entre com uma senha de 4 dígitos e pressione a tecla **ENTER**.

Entre com a senha novamente e pressione **ENTER** para confirmação. Caso cometa algum erro ao digitar a senha, pressionar a tecla **CLEAR** para corrigir.

Censura

Seleciona um nível de classificação. Quanto menor for o nível, mais restrita é a classificação.

Seleciona (Bloqueio) para desativar o sistema de classificação.

Senha

Configura ou altera a senha para as configurações de bloqueio.

[Nova Senha]: Entre com uma nova senha de 4 dígitos usando as teclas numéricas e depois pressione a tecla **ENTER**. Entre com a mesma senha novamente para confirmar.

[Mudar]: Entre com a nova senha duas vezes após ter entrado com a senha atual.

Código do País

Seleciona um código para a área geográfica como nível de classificação para reprodução.

Isso irá determinar qual o padrão da área a ser usado para a classificação dos DVD's controlados pelo bloqueio do país.

! Nota

- Caso tenha esquecido a sua senha, você poderá reconfigurá-la. Vá até o menu [Ajustar] através da tecla HOME (controle remoto) e entre com o número de 6 dígitos "210499". A informação "P CLR" aparecerá na janela do display e a senha será deletada.

Menu OUTROS

SOBRE VÍDEO DIVX: O DivX® é um formato de vídeo digital criado pela DivX, Inc. Este é um aparelho certificado oficial DivX que reproduz vídeos DivX. Visite www.divx.com para mais informações e ferramentas de software para converter seus arquivos em vídeos DivX.

SOBRE VÍDEOS DIVX ON-DEMAND (por encomenda): Este dispositivo certificado DivX® deverá ser registrado para que possa reproduzir vídeos com conteúdo DivX por encomenda (VOD). Para gerar o código de registro, localize a seção [DivX VOD] no menu [Ajuste]. Vá para www.vod.divx.com com este código para poder completar o processo de registro e aprender mais sobre DivX VOD.

[Registro]

Exibe o código de registro de seu aparelho reproduzidor.

[Desregistrar ou Cancelar registro]

Desativa seu aparelho e exibe o código de desativação.

! Nota

- Todos os vídeos baixados de DivX VOD com o código de registro deste aparelho podem ser reproduzidos apenas neste aparelho.

Operações

Usando o Menu HOME

1. Pressione HOME (controle remoto). Será exibido o [Menu HOME].

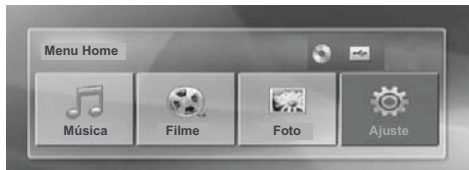

2. Selecione uma opção usando **</>**.
3. Pressione ENTER para confirmar a seleção do menu conforme abaixo:

[Música]: Exibe o menu de [Música]

[Filme]: Inicia a reprodução de arquivos de vídeo ou exibe o menu [Filme].

[Foto]: Exibe o menu [Foto].

[Ajustar]: Exibe o menu de [Ajuste].

! Nota

- Você não poderá selecionar as opções de [Música], [Filmes] ou [Fotos], quando o dispositivo USB não estiver conectado ou um disco não for inserido.

Operações Básicas

Reproduzindo (DVD/CD/USB)

1. Insira um disco pressionando **OPEN/CLOSE** ou conecte um dispositivo USB na porta USB do aparelho.
2. Pressione a tecla **HOME** para exibir o menu [HOME].
3. Selecione uma opção usando **</>**, e em seguida pressione a tecla **ENTER** para confirmar a seleção.

! Nota

- Quando o aparelho estiver com disco inserido e dispositivo USB conectado, ao selecionar uma opção de reprodução, será exibido um menu, selecione o dispositivo desejado e pressione **ENTER**.
- Para a maioria do CD de áudio e discos de DVD-ROM, reprodução é iniciada automaticamente.
- O aparelho reproduz automaticamente apenas arquivos de música contidos no disco ou dispositivo USB.

Operando...

Para	Executar
Parar	Pressione ■ 2x
Reproduzir	Pressione ▶ PLAY, MONO/STEREO .
Pausar	Pressione PAUSE/STEP
Reprodução quadro a quadro	Pressione (PAUSE/STEP) repetidamente para a reprodução quadro a quadro (Somente DVD, DivX).
Saltar para o capítulo, trilha ou arquivo anterior ou seguinte.	Durante a reprodução, pressione SKIP ◀◀ ou ▶▶ para ir para o próximo capítulo/faixa/arquivo ou para voltar para o início do capítulo/faixa/arquivo atual. Pressione SKIP ◀◀ duas vezes brevemente para retornar para o capítulo/faixa/arquivo anterior.
Localizando um ponto rapidamente quando reproduzindo um arquivo (avanço/retrocesso).	Durante a reprodução, pressione SCAN (◀◀/▶▶) repetidamente para selecionar a velocidade desejada. Para retornar para a velocidade normal, pressione a tecla PLAY, MONO/STEREO .
Reproduzir repetidamente ou aleatoriamente	Pressione REPEAT no controle remoto para ativar o modo de repetição na seguinte ordem: RPT1 → RPT ALL (repete todas as faixas do CD. Em CD's com pastas MP3/WMA, repete todas as músicas) → RANDOM (reproduz as faixas aleatoriamente) → OFF . Nota: Em DVD: Capítulo, Faixa, Desligar.
Diminuir a velocidade da reprodução	Com a reprodução em modo de pausa, pressione a tecla SCAN (◀◀/▶▶) para selecionar a velocidade desejada. (Somente DVD, DivX). A reprodução reversa não é suportada em arquivos DivX.

Outras Operações

Visualizando informações do disco **DVD** **CD** (Controle Remoto)

1. Pressione a tecla **INFO/DISPLAY** para visualizar várias informações de reprodução. Os itens visualizados podem ser diferentes, dependendo do tipo de disco ou estado de reprodução.

2. Você pode selecionar um item pressionando **▲/▼** e em seguida alterando ou ajustando através das teclas **</>**.

Título: Título atual ou número de trilha/número total de títulos ou trilhas.

Capítulo: Número atual do capítulo/número total de capítulos.

Tempo: Tempo de reprodução decorrido.

Áudio: Idioma de áudio ou canal selecionado.

Legenda: Legenda selecionada.

Ângulo: Ângulo selecionado/número total de ângulos (se disponível).

! Nota

- Se nenhuma tecla for pressionada por alguns segundos, a exibição da tela desaparecerá.

Reprodução de um DVD que possui um menu **DVD**
A maioria dos DVDs atualmente possuem um menu que é carregado antes da apresentação do filme.

Esses menus podem ser navegados usando **▲/▼/◀/▶** ou uma tecla numérica para marcar as opções desejadas. Pressione a tecla **▶** **PLAY, MONO/STEREO** para selecionar.

Visualizando o menu de títulos **DVD**

Pressione a tecla **TITLE** durante a reprodução (alguns DVD's), o disco volta ao menu principal. Ao pressioná-la novamente, a reprodução inicia (de onde parou).

Reprodução x1,5 **DVD**

Durante a reprodução, pressione **▶** **PLAY, MONO/STEREO**. Na tela será exibido "**▶ X1.5**" indicando o modo de velocidade de reprodução. A cada acionamento da tecla **▶** **PLAY, MONO/STEREO** a tela muda na ordem: (Velocidade Normal) → **▶ X1.5** → (Velocidade Normal).

! Nota

- Se você conectar um microfone durante a "velocidade de reprodução x1,5", a velocidade voltará ao modo de reprodução normal. Esta função não está disponível quando um microfone estiver conectado no aparelho.

Proteção de Tela

Quando o aparelho fica em modo STOP (5 minutos) a proteção de tela será exibida.

Reproduzir a partir de um tempo selecionado **DVD** **DivX**

1. Pressione a tecla **INFO/DISPLAY** durante a reprodução.
2. Pressione **▲/▼** para selecionar o ícone do relógio e "--:--:" será exibido.
3. Digite o tempo para início desejado em horas, minutos e segundos da esquerda para a direita. Por exemplo, para encontrar uma cena em 2 horas, 10 minutos, e 20 segundos, entre com "21020" e pressione **ENTER**. Caso

Operando...

entre com os números errados, pressione a tecla **CLEAR** para corrigir e então, entre com os números corretos.

4. Pressione a tecla **ENTER** para iniciar a reprodução na hora selecionada.

Parar a Reprodução

DVD DivX CD MP3 WMA

Este aparelho grava o ponto onde foi parado dependendo do disco. "■■■" aparece brevemente na tela. Pressione **PLAY/MONO STEREO** para continuar a reprodução (a partir do ponto da cena). Se você pressionar a tecla **STOP** ■ outra vez ou retirar o disco ("■■■" aparece na tela), e o aparelho irá limpar o ponto de parada.

(■■■ = Volta a parar, ■ = Completa a parada).

! Nota

- O ponto de parada pode ser limpo quando por exemplo uma das teclas (**POWER, OPEN/CLOSE, etc**), forem pressionadas.

Reprodução Marcada (Selecionada)

CD MP3 WMA

Esta função permite que você selecione e reproduza seus arquivos de músicas favoritos contidos no disco ou dispositivo USB.

1. Selecione **[Música]** no menu **[HOME]** e em seguida pressione **ENTER**.

Menu Música

Volta para a pasta Superior.
(somente MP3/WMA).

As informações sobre o arquivo serão exibidas de acordo com as informações ID3 Tag sobre o apropriado arquivo de música (somente MP3).



Seleciona todas as faixas/arquivos.
Desmarca todas as faixas/arquivos.

Mova para a lista de arquivos anterior ou para a próxima lista.
Somente CD's que não contém pastas.

2. Selecione a música desejada na [lista] usando **▲▼**, seguida pressione **MARKER** para ativar a marca "✓" na lista.

3. Pressione **ENTER** para visualizar o modo de reprodução (Reproduzir Seleção; Reproduzir atual).

4. Selecione um dos modos de reprodução usando **▲▼**, e em seguida pressione **ENTER**.

[Reproduzir Seleção]: Após selecionar todas as músicas desejadas, a reprodução inicia a partir da 1ª música selecionada (marcada "✓").

[Reproduzir atual]: Reproduz a música atualmente selecionada (marcada "✓")

! Nota

- Se você desejar marcar todos os arquivos na lista, selecione **[Selecionar tudo]** e em seguida pressione **ENTER**.

Para apagar uma marca (Seleção)

1. Use **▲▼** para selecionar a faixa que você deseja apagar da lista e em seguida pressione a tecla **MARKER**.

Para apagar todas as marcas (Seleções)

1. Use **▲▼/<>** para selecionar **[Desmarcar tudo]** e em seguida pressione **ENTER**.

! Nota

- As marcas poderão ser removidas se o disco ou dispositivo USB forem removidos, se o aparelho for desligado ou se outra função for selecionada.

Alterar a página de código das Legendas **DivX**

Se a legenda não for exibida corretamente, você pode mudar sua página de código para poder ver o arquivo de legendas normalmente.

1. Pressione a tecla **INFO/DISPLAY** para exibir as informações na tela.

2. Use **▲▼** para selecionar a opção **[Código da página]**.

3. Use **<>** para selecionar a opção desejada.

4. Pressione **RETURN** para sair da tela de informações.

Reprodução de um arquivo de Foto **JPG**

Este aparelho poderá reproduzir discos ou dispositivos USB que contenham arquivos de fotos.

1. Selecione **[Foto]** no menu **[HOME]** e em seguida pressione **ENTER**.

2. Use **▲▼** para selecionar a pasta e pressione **ENTER**.

3. Se você desejar visualizar a apresentação em Slide Show, Use **▲▼** para selecionar um arquivo e pressione **PLAY, MONO STEREO**.



Opções do menu (Foto)

Menu	Teclas (controle remoto)	Operação
▶ Slide Show	PLAY, MONO STEREO	Inicia o Slide Show.
▲▼◀▶ Mover	▲▼/◀▶	Move para outro arquivo ou conteúdo.
⊙ Seleção	⊙ ENTER	Visualiza o arquivo em tela cheia.
↶ Fechar	↶ RETURN	Retorna ao menu [Home].

Opções do menu (Foto) em tela cheia

Menu	Teclas (controle remoto)	Operação
Menu	INFO/DISPLAY	Exibe o Slide Show.
◀/▶ Anterior/ Próxima	◀▶	Move para outro arquivo ou conteúdo.
↶ Close	↶ RETURN	Visualiza o arquivo em tela cheia.

Opções quando visualizar uma Foto

Você poderá usar várias opções durante a visualização de uma foto em tela cheia.

1. Durante a visualização de uma foto em tela cheia, pressione **INFO/DISPLAY** para exibir o menu de opções.
2. Selecione uma opção usando ▲▼/◀▶.



1. Foto Atual/Número total de fotos: Use ◀▶ para visualizar a foto anterior/próxima.

2. Show Slide ▶: Pressione **ENTER** para iniciar ou pausar o Show Slide.

3. Velocid. x3/x2/x1: Pressione **ENTER** para selecionar o atraso de velocidade entre as fotos no Show Slide.

4. Girar: Pressione **ENTER** para girar a foto.

5. Ir p/ a lista: Pressione **ENTER** para retornar para o menu **[Foto]**.

Ajustando o SLEEP TIMER (horário de dormir)

A função SLEEP é usada para desligar o aparelho dentro de um determinado intervalo de tempo.

1. Para ativar a função pressione a tecla **SLEEP** (controle remoto) uma ou mais vezes (o display escurece) e será exibido SLEEP 180, informando que o aparelho irá desligar após este tempo. A cada acionamento da tecla, o intervalo de tempo muda na ordem: 180 → 150 → 120 → 90 → 80 → 70 → 60 → 50 → 40 → 30 → 20 → 10...

2. Pressione a tecla **SLEEP** para verificar o tempo que resta até o desligamento do aparelho.

Para cancelar a função SLEEP

Para cancelar a função, pressione a tecla **SLEEP** repetidamente até a informação "**SLEEP**" desaparecer do display.

Função Dimmer

Ao pressionar a tecla **SLEEP**, a função **DIMMER** é acionada, escurecendo a luminosidade da janela do display. Para cancelar esta função, pressione a tecla **SLEEP** novamente até que o brilho do display volte ao seu estado normal.

Memorização da última cena **DVD**

Ao ejetar o disco ou desligar o aparelho, a última cena permanece na memória. Ao Inserir novamente o disco, esta cena será automaticamente reproduzida.

Operando...

Ajustando o nível de volume das Caixas Acústicas

Você poderá ajustar o nível de som de cada Caixa Acústica.

1. Pressione repetidamente **SPEAK LEVEL** para selecionar uma caixa acústica para o ajuste.
2. Pressione **VOL +/-** para ajustar o nível do som da caixa acústica selecionada, enquanto o nível de ajuste é visualizado na janela do display.
3. Repita os passos 1 e 2 para ajustar o nível de som de outras caixas acústicas.

VOCAL FADER

Você pode desfrutar da função como Karaokê, reduzindo a voz do cantor da música em várias fontes de entrada. (MP3/WMA/CD). Pressione a tecla **VOCAL FADER** (controle remoto) para visualizar “**FADE ON**” ou “**FADE OFF**” no display do seu aparelho.

! Nota

- A função está disponível para usar somente quando um microfone estiver conectado.
- Para cancelar a função, pressione **VOCAL FADER** novamente.
- Alguns discos podem possibilitar a remoção da voz do cantor.
- A qualidade do VOCAL FADER, pode ser diferente dependendo das condições de gravação dos arquivos de músicas.
- Não está disponível no modo MONO.

! Nota

- Esta função só estará disponível para discos contendo arquivos de músicas.

Operações de Rádio

Certifique-se que as antenas AM/FM estejam conectadas.

Ouvir estações de Rádio

1. Pressione **RADIO&INPUT** até aparecer **TUNER (FM/AM)** na janela do display.
2. Mantenha pressionado **TUNING (-/+)** durante dois segundos até a indicação de frequência começar a mudar. A procura pára quando o aparelho sintoniza uma estação.

Ou

Pressione **TUNING (-/+)** repetidamente para ajuste manual.

3. Ajuste o volume girando **VOLUME** no painel frontal ou pressionando **VOL (+/-)** no controle remoto.

Memorizando as Estações de Rádio

É possível pré-definir até 50 estações para FM.

Antes de sintonizar, certifique-se que baixou o volume.

1. Pressionar **RADIO&INPUT** até aparecer **TUNER (FM/AM)** na janela do display.
2. Selecionar a frequência desejada usando **TUN. (-/+)**.
3. Pressionar **ENTER** e um número pré-definido piscará na janela do display.
4. Pressionar **PRESET (-/+)** para selecionar o número pré-definido que você deseja.
5. Pressionar **ENTER** a estação será salva.
6. Repetir os passos 2 a 5 para salvar outras estações.

Apagar todas as estações salvas

1. Pressione e segure **CLEAR** durante dois segundos. “**ERASE ALL**” piscará. Pressionar **CLEAR** novamente. Todas as estações salvas serão apagadas.

Apagar uma estação salva

1. Pressione **PRESET (-/+)** para selecionar o número pré-definido que você deseja apagar.
2. Pressione **CLEAR**, e o número pré-definido piscará na janela do display.
3. Pressione **CLEAR** novamente, para apagar o número pré-definido.

Melhorar a má recepção FM

Pressione ► **PLAY, MONO/STEREO** no controle remoto. Isto altera o sintonizador de estéreo para mono e normalmente melhora a recepção.

Ajuste do Som

Ajustando o modo de Som Surround

Este aparelho possui diversos tipos de sons pré-programados. Você pode escolher o modo de som adequado. Pressione a tecla **SOUND EFFECT** repetidamente até que o modo desejado apareça no visor do painel frontal ou na tela da TV. Os itens exibidos para o equalizador podem ser diferente dependendo das fontes de som e efeitos.

Janela do Display	Descrição
NAT PLUS	Você poderá desfrutar do som natural como de 5.1 canal.
NATURAL	Você poderá desfrutar do conforto e do som natural.

Janela do Display	Descrição
(FUNK → FORRÓ → SAMBA → SALSA → SERTAEJO)	Otimização Regional de Efeito de Som.
AUTO EQ (MP3)	Define o equalizador de som mais semelhante ao gênero que estiver incluído na tag ID3 MP3 de arquivos de música.
POP CLASSIC JAZZ ROCK	Este programa fornece uma atmosfera de entusiasmo para o som. Cria a sensação real de pop, rock, jazz ou concerto clássico.
MP3-OPT	Esta função otimiza arquivos em MP3 que foram comprimidos. Ela melhora o som agudo (treble).
BASS	Durante a reprodução, reforçe os efeitos de som dos agudos (treble), graves (bass) e surround.
LOUDNESS	Melhora o som dos graves e agudos.
VIRTUAL	Desfrute de mais som surround virtual.
PLII MOVIE PLII MUSIC	Dolby Pro Logic II permite que você reproduza fonte estéreo 5.1 canais.
BYPASS	Você poderá desfrutar do som sem efeito de equalização.

! Nota

- Os efeitos para equalização, podem ser visualizados no display de forma diferente, dependendo da fonte de entrada que estiver utilizando.
- Em alguns modos surround, em algumas caixas acústicas talvez não seja perceptível a equalização, isso irá depender do modo surround e da fonte de áudio. Portanto isto não é defeito.
- Poderá ser necessário redefinir o modo surround após alternar a fonte de entrada, ou após alterar a trilha do som.
- Esta função não estará disponível quando um microfone estiver conectado no aparelho.

Informações sobre 5.1 canais

- Todas as caixas acústicas funcionam normalmente desde que seja utilizada uma mídia que contenha informações 5.1 canais (CD, DVD, etc.).

! Nota

Caso sua fonte (CD, DVD, Entrada AUX, Rádio, etc...), não seja 5.1 é possível simulá-lo através de um dos modos de equalização PLII MOVIE, PLII MUSIC, através da tecla **SOUND EFFECT** (controle remoto). Pressione-a repetidamente, até que uma das equalizações anteriormente citadas seja visualizada no display e assim o som seja distribuído em todas as caixas.

Operações Avançadas

Gravando para o dispositivo USB

Você pode gravar o som de várias fontes para o dispositivo USB (AUX, FM, AM, CD, PORTABLE...).

1. Conecte o dispositivo USB no aparelho e em seguida, pressione a tecla **FUNCTION** e selecione o modo que você deseja gravar.
2. Pressione a tecla **REC** (controle remoto) e inicie a gravação.
3. Para parar a gravação, pressione a tecla **STOP**.

! Nota

- Quando a gravação é finalizada a mensagem “**DONE**” aparecerá no display do aparelho.

Gravando uma faixa

Durante a reprodução de um CD, se a gravação for iniciada, apenas uma faixa será gravada no dispositivo USB.

Gravando todas as faixas

Quando a gravação para o USB é iniciada com o CD em modo de parada (stop), todas as faixas serão gravadas no dispositivo USB.

! Nota

- Nem todos os arquivos de sub-pastas serão salvos durante a gravação.
- Se você desejar gravar todas as faixas durante a reprodução, pressione **STOP** duas vezes. verifique o ícone “■” na tela.

Gravando uma lista Marcada (Selecionada)

Você pode programar músicas para serem gravadas do CD para o seu dispositivo USB (Somente CDs de Áudio).

! Nota

- Após criar sua lista programada (**ver páginas 19 / Reprodução Marcada**), pressione a tecla **REC** (controle remoto) e grave a sua lista direta para o dispositivo USB.

Operando...

Notas sobre gravações:

- Para gravar as faixas desejadas para o dispositivo USB, a faixa deve ser selecionada através da tecla MARKER. (mais detalhes, ver página 19 "Reprodução marcada (Selecionada).")
- Você poderá verificar a taxa de porcentagem da gravação para ver se há o registro do USB na tela durante a gravação. (Somente CDs AUDIO/MP3/WMA).
- Durante a gravação MP3/WMA, não há nenhum som.
- Gravações através de microfones não estão disponíveis.
- Durante a reprodução, se a gravação for interrompida, os dados armazenados até este momento serão gravados. (Somente CD de áudio).
- Não remova o dispositivo USB ou desligue o seu aparelho durante a gravação.
- Durante a gravação (CD de áudio original), é possível visualizar a porcentagem de gravação. É possível ouvir o som reproduzido.
- Se a gravação do USB não funcionar, a mensagem como "NENHUM USB", "ERRO", "USB CHEIO" ou "NENHUM REC" pode aparecer no visor do display.

- Dispositivos como HDD Externo, Multi leitor de Cartões, Dispositivos travados e MP3 Players não podem ser usados para o USB gravação.
- Quando parar a gravação durante a reprodução, o arquivo não será armazenado.
- Não é possível gravar mais do que 999 arquivos.
- Os arquivos poderão ser armazenados e visualizados conforme a figura abaixo:

CD de Áudio	CD_REC ├── TRK_001 └── TRK_002
MP3 / WMA	FILE_REC ├── 001_ABC(Nome) └── 002_DEF(Nome)
(Rádio, Auxiliar etc.)	EXT_REC ├── AUDIO_001 └── AUDIO_002

Anexo...

Informações Complementares

Manuseando o aparelho

Transporte do aparelho

Favor guardar a caixa de papelão e o material da embalagem original. Se for necessário despachar o aparelho, para uma máxima proteção, reembale o aparelho como ele foi originalmente embalado na fábrica.

Manutenção e limpeza da superfície externa

- Nunca usar líquidos voláteis como spray de inseticida perto do aparelho.
- Limpar com força excessiva pode danificar a superfície do aparelho.
- Nunca deixar produtos feitos de plástico ou de borracha por muito tempo em contato com o aparelho.

Limpeza do aparelho

Na limpeza do aparelho use apenas um pano seco e macio. Caso a superfície esteja extremamente suja, use um pano macio ligeiramente umedecido com uma solução de detergente suave. Não use solventes fortes como álcool, benzina ou thinner pois isso poderá danificar a superfície do aparelho.

Manutenção do aparelho

Este é um aparelho de alta tecnologia e um dispositivo de precisão. Se as lentes do carregador óptico e das peças do drive do disco estiverem sujas ou gastas, a qualidade da imagem pode ser reduzida. Para maiores detalhes, por favor entre em contato como centro de serviços autorizados mais próximo.

Direitos de Cópia

A realização de cópias não autorizadas, de cópia de material protegido, incluindo programas de computador, arquivos, transmissões e gravações sonoras, pode ser uma violação de direitos autorais e constitui uma ofensa criminal. Este equipamento não deve ser utilizado para tais fins.

Seja responsável, respeite os direitos autorais.

Solução de Problemas		
Sintoma	Causa	Correção
Não liga	<ul style="list-style-type: none"> • O cabo de energia está desconectado. 	<ul style="list-style-type: none"> • Conecte o cabo de força na tomada.
Sem imagem	<ul style="list-style-type: none"> • O aparelho de TV não está ajustado para receber sinal do DVD. 	<ul style="list-style-type: none"> • Selecione o modo apropriado de entrada de vídeo no aparelho de TV.
	<ul style="list-style-type: none"> • O cabo de vídeo não está conectado corretamente. 	<ul style="list-style-type: none"> • Conecte o cabo corretamente no conector de vídeo.
Sem som	<ul style="list-style-type: none"> • O equipamento conectado com o cabo de áudio não recebe o sinal do DVD. 	<ul style="list-style-type: none"> • Selecione o modo de entrada correto do receptor de áudio.
	<ul style="list-style-type: none"> • Os cabos de áudio não estão conectados corretamente. 	<ul style="list-style-type: none"> • Conecte os cabos corretamente aos conectores de áudio.
	<ul style="list-style-type: none"> • O cabo de áudio está danificado. 	<ul style="list-style-type: none"> • Substitua-o por um novo.
A imagem da reprodução é ruim.	<ul style="list-style-type: none"> • O disco está sujo. 	<ul style="list-style-type: none"> • Limpe o disco.
O aparelho não inicia a reprodução	<ul style="list-style-type: none"> • Não há disco. 	<ul style="list-style-type: none"> • Insira um disco.
	<ul style="list-style-type: none"> • Um disco não reproduzível está inserido. 	<ul style="list-style-type: none"> • Insira um disco reproduzível (Confira o tipo de disco, sistema de cor e código Regional).
	<ul style="list-style-type: none"> • O disco foi colocado com o lado da reprodução para cima. 	<ul style="list-style-type: none"> • Coloque o disco com o lado de reprodução para abaixo.
	<ul style="list-style-type: none"> • O nível de censura está ajustado. 	<ul style="list-style-type: none"> • Cancele ou mude o nível de classificação.
Um ruído é ouvido quando reproduz um DVD ou CD.	<ul style="list-style-type: none"> • O disco está sujo. 	<ul style="list-style-type: none"> • Limpe o disco.
Estações de rádio não podem ser sintonizadas.	<ul style="list-style-type: none"> • Estações de rádio não podem ser sintonizadas. 	<ul style="list-style-type: none"> • Conecte as antenas com firmeza. • Ajuste as antenas e conecte uma antena externa se necessário.
	<ul style="list-style-type: none"> • O sinal das estações é muito fraco. 	<ul style="list-style-type: none"> • Sintonize a estação manualmente.
	<ul style="list-style-type: none"> • Nenhuma estação foi prefixada ou toda a memória foi apagada (ao procurar as estações). 	<ul style="list-style-type: none"> • Memorize as estações.
O controle remoto não funciona corretamente	<ul style="list-style-type: none"> • O controle remoto não está apontado para o sensor do aparelho. 	<ul style="list-style-type: none"> • Aponte o controle remoto para o sensor remoto do aparelho.
	<ul style="list-style-type: none"> • O controle remoto está distante do aparelho. 	<ul style="list-style-type: none"> • A distância máxima para uso do controle é de 7 metros.
	<ul style="list-style-type: none"> • Há um obstáculo entre o controle remoto e o aparelho. 	<ul style="list-style-type: none"> • Retire o obstáculo.
	<ul style="list-style-type: none"> • As pilhas estão gastas. 	<ul style="list-style-type: none"> • Troque-as por pilhas novas.

Lista de Código de Idioma

Idioma	Código	Idioma	Código	Idioma	Código	Idioma	Código
Afar	6565	Francês	7082	Lituano	7684	Sindhi	8368
Afrikaans	6570	Frísio	7089	Macedónio	7775	Singalês	8373
Albanês	8381	Galego	7176	Malgaxe	7771	Eslovaco	8375
Ameharic	6577	Georgiano	7565	Malai	7783	Esloveno	8376
Árabe	6582	Alemão	6869	Malaio	7776	Espanhol	6983
Arménio	7289	Grego	6976	Maori	7773	Sudanês	8385
Assamese	6583	Gronelandês	7576	Marathi	7782	Swahili	8387
Aymara	6588	Guarani	7178	Moldávio	7779	Sueco	8386
Azerbaijano	6590	Gujarati	7185	Mongol	7778	Tagalog	8476
Bashkir	6665	Hausa	7265	Nauru	7865	Tajik	8471
Basco	6985	Hebraico	7387	Nepalês	7869	Tamil	8465
Bengali; Bangla	6678	Hindi	7273	Norueguês	7879	Telugu	8469
Bhutani	6890	Húngaro	7285	Oriya	7982	Thai	8472
Bihari	6672	Islandês	7383	Panjabi	8065	Tonga	8479
Bretão	6682	Indonésio	7378	Pashto, Pushto	8083	Turco	8482
Búlgaro	6671	Interlingua	7365	Pérsio	7065	Turkmen	8475
Birmanês	7789	Irlandês	7165	Polaço	8076	Twi	8487
Bielorusso	6669	Italiano	7384	Português	8084	Ucraniano	8575
Chinês	9072	Japonês	7465	Quechua	8185	Urdu	8582
Croata	7282	Canadense	7578	Reto-Romanês	8277	Usbeg	8590
Checo	6783	Kashmiri	7583	Romeno	8279	Vietnamita	8673
Dinamarquês	6865	Kazakh	7575	Russo	8285	Volapük	8679
Neerlandês	7876	Kirghiz	7589	Samoano	8377	Welsh	6789
Inglês	6978	Coreano	7579	Sânscrito	8365	Wolof	8779
Esperanto	6979	Curso	7585	Gaélico Escocês	7168	Xhosa	8872
Estoniano	6984	Lauciano	7679	Sérvio	8382	Yiddish	7473
Faroês	7079	Latim	7665	Serbo-Croata	8372	Yoruba	8979
Fiji	7074	Letão, Lético	7686	Shona	8378	Zulu	9085
Finlandês	7073	Lingala	7678				

Lista de Código de Área (País)

Idioma	Código	Idioma	Código	Idioma	Código	Idioma	Código
Afeganistão	AF	Fiji	FJ	Mônaco	MC	Singapura	SG
Argentina	AR	Finlândia	FI	Mongólia	MN	República Eslovaca	SK
Austrália	AU	França	FR	Marrocos	MA	Eslovénia	SI
Áustria	AT	Alemanha	DE	Nepal	NP	África do Sul	ZA
Bélgica	BE	Grã-Bretanha	GB	Holanda	NL	Coreia do Sul	KR
Butão	BT	Grecia	GR	Antilhas Holandesas	AN	Espanha	ES
Bolívia	BO	Gronelândia	GL	Nova Zelândia	NZ	Sri Lanka	LK
Brasil	BR	Hong Kong	HK	Nigéria	NG	Suécia	SE
Cambodia	KH	Hungria	HU	Noruega	NO	Suíça	CH
Canadá	CA	Índia	IN	Oman	OM	Taiwan	TW
Chile	CL	Indonésia	ID	Paquistão	PK	Tailândia	TH
China	CN	Israel	IL	Panamá	PA	Turquia	TR
Colômbia	CO	Itália	IT	Paraguai	PY	Uganda	UG
Congo	CG	Jamaica	JM	Filipinas	PH	Ucrânia	UA
Costa Rica	CR	Japão	JP	Polónia	PL	Est. Un. da América	US
Croácia	HR	Quênia	KE	Portugal	PT	Uruguai	UY
República Checa	CZ	Kuwait	KW	Romênia	RO	Uzbequistão	UZ
Dinamarca	DK	Líbia	LY	Federação		Vietnã	VN
Equador	EC	Luxemburgo	LU	Russa	RU	Zimbabuê	ZW
Egito	EG	Malásia	MY	Arábia Saudita	SA		
El Salvador	SV	Maldivas	MV	Senegal	SN		
Etiópia	ET	México	MX				

Especificações Técnicas: HT806ST / HT806THW

GERAL	Alimentação: 110-240V ~ 50/60Hz / Consumo: 95W (HT806ST) / 65W (HT806THW)
	Peso: 2,8Kg
	Dimensões Externas - Apróx. (LxAxP): 360*62,5*312,3mm
	Condições Operacionais: 5° a 35°C
	Umidade Operacional: 5% a 90%
Alimentação USB: DC 5 V===500 mA	

RÁDIO	Faixa de Sintonia AM: 520-1710 kHz
	Faixa de Sintonia FM: 87,5~108,0 MHz

Potência de Saída RMS por canal, limitada pela DHT 10%

AMPLIFICADOR (RMS)

SAÍDAS	HT806ST	HT806THW	Observações
Frontal R (RMS)	141W (3Ω, 1KHz)	141W (3Ω, 1KHz)	-
Frontal L (RMS)	141W (3Ω, 1KHz)	141W (3Ω, 1KHz)	
Surround R (RMS)	141W (3Ω, 1KHz)	141W (3Ω, 1KHz) - Wireless	
Surround L (RMS)	141W (3Ω, 1KHz)	141W (3Ω, 1KHz) - Wireless	
Center (RMS)	141W (3Ω, 1KHz)	141W (3Ω, 1KHz)	
Subwoofer (RMS)	145W (3Ω, 60Hz)	145W (3Ω, 60Hz)	
Potência Total	850W RMS	850W RMS	

ENTRADAS / SAÍDAS	* VIDEO OUT: 1.0 V (p-p), 75Ω, sync negative, RCA jack x 1.
	* COMPONENT VIDEO OUT: (Y) 1.0 V (p-p), 75Ω, sync negative, RCA jack x 1, (Pb)/(Pr) 0.7 V (p-p), 75Ω, RCA jack x 2.
	* HDMI OUT (áudio/vídeo): 19 pin (HDMI padrão, tipo A) / Versão HDMI: 1.2 A
	* ANALOG AUDIO IN: 2.0 Vrms (1 kHz, 0 dB), 600Ω, RCA jack (L,R) x 1.
	* DIGITAL IN (OPTICAL 1): 3 V (p-p), Optical jack x 1.
	* PORT. IN: 0.5 Vrms (3.5mm estéreo jack).

Potência de Entrada RMS de referência, conforme IEC60268

CAIXAS ACÚSTICAS - HT806ST

Frontais	Traseiras	Center	Woofers
Tipo: 1 Via 1 Alto-Falante	Tipo: 2 Via 2 Alto-Falante	Tipo: 2 Via 2 Alto-Falante	Tipo: 1 Via 1 Alto-Falante
Impedância: 3Ω	Impedância: 3Ω	Impedância: 3Ω	Impedância: 3Ω
Potência de Entrada	Potência de Entrada	Potência de Entrada	Potência de Entrada
Nominal: 141W (RMS)	Nominal: 141W (RMS)	Nominal: 141W (RMS)	Nominal: 145W (RMS)
Dimensões: 102 x 193 x 81 mm	Dimensões: 102 x 193 x 97 mm	Dimensões: 250 x 101 x 86 mm	Dimensões: 190 x 385 x 318 mm
Peso Líquido: 0,44 Kg	Peso Líquido: 0,44 Kg	Peso Líquido: 0,55 Kg	Peso Líquido: 5,18 Kg

Desenhos e especificações técnicas estão sujeitos a modificações sem prévio aviso.

Potência de Entrada RMS de referência, conforme IEC60268

CAIXAS ACÚSTICAS - HT806THW

Frontais

Tipo: 2 Via 2 Alto - Falantes

Impedância: 3Ω

Potência de Entrada Nominal:

141W (RMS)

Dimensões: 270 x 1022 x 225 mm

Peso Líquido: 2,5 Kg

Traseiras - Wireless

Tipo: 2 Via 2 Alto - Falantes

Impedância: 3Ω

Potência de Entrada Nominal:

141W (RMS)

Dimensões: 270 x 1022 x 225 mm

Peso Líquido: 2,5 Kg

Center

Tipo: 2 Via 2 Alto - Falantes

Impedância: 3Ω

Potência de Entrada Nominal:

141W (RMS)

Dimensões: 200 x 103 x 88 mm

Peso Líquido: 0,45 Kg

Woofers

Tipo: 1 Via 1 Alto - Falante

Impedância: 3Ω

Potência de Entrada Nominal:

145W (RMS)

Dimensões: 190 x 385 x 318 mm

Peso Líquido: 5,18 Kg

Receptor Wireless (W95)

Requisitos de Energia:

110-240~50/60Hz

Consumo de Energia: 65W

Dimensões: 64 x 213 x 252 mm

Peso Líquido: 1,2 Kg

Saída de Recepção: 5,8 GHz

Aprovação para o módulo Wireless TX



Desenhos e especificações técnicas estão sujeitos a modificações sem prévio aviso.

Certificado de Garantia

A LG Electronics do Brasil Ltda., através de sua Rede de Serviços Autorizados, garante ao usuário deste produto os serviços de Assistência Técnica para substituição de componentes ou partes, bem como mão-de-obra necessária para reparos de eventuais defeitos, devidamente constatados como sendo de fabricação, pelo período de 01 (Um) ano, incluindo o período de garantia legal de 90 (noventa) dias, contados a partir da data de emissão da nota fiscal de compra pelo primeiro proprietário, desde que o mesmo tenha sido instalado conforme orientações descritas no manual do usuário que acompanha o produto e, somente em Território Nacional.

Garantia Legal:

O consumidor tem o prazo de 90(noventa) dias, contados a partir da data de emissão da nota fiscal de compra, para reclamar de irregularidades (vícios) aparentes, de fácil e imediata observação no produto, como os itens que constituam a parte externa e qualquer outra acessível ao usuário, assim como, peças de aparência e acessórios em geral.

Condições para validade da garantia legal e contratual

A Garantia Legal e Contratual perderá seu efeito se:

- ▶ O produto não for utilizado para os fins a que se destina;
- ▶ A instalação ou utilização do produto estiver em desacordo com as recomendações do Manual de Instruções;
- ▶ O produto sofrer qualquer dano provocado por mau uso, acidente, queda, agentes da natureza, agentes químicos, aplicação inadequada, alterações, modificações ou consertos realizados por pessoas ou entidades não credenciadas pela LG Electronics do Brasil Ltda;
- ▶ Houver remoção e/ou alteração do número de série ou da identificação do produto.

Condições não cobertas pela garantia legal e contratual

A Garantia não cobre:

- ▶ Danos provocados por riscos, amassados e uso de produtos químicos/abrasivos sobre o gabinete;
- ▶ Transporte e remoção de produtos para conserto que estejam instalados fora do perímetro urbano onde se localiza o Serviço Autorizado LG

mais próximo. Nestes locais, qualquer despesa de locomoção e/ou transporte do produto, bem como despesas de viagem e estadia do técnico, quando for o caso, correrão por conta e risco do Consumidor;

- ▶ Desempenho insatisfatório do produto devido a instalação ou rede elétrica inadequadas;
- ▶ Troca de peças e componentes sujeitos a desgaste normal de utilização ou por dano de uso;
- ▶ Serviços de instalação, regulagens externas e limpeza, pois essas informações constam no Manual de Instruções;
- ▶ Eliminação de interferências externas ao produto que prejudiquem seu desempenho, bem como dificuldades de recepção inerentes ao local ou devido ao uso de antenas inadequadas.

Observações:

- A LG Electronics do Brasil Ltda. não assume custos ou responsabilidade relativos a pessoa ou entidade que venham a oferecer garantia sobre produtos LG, além das aqui descritas;
- As despesas decorrentes e conseqüentes da instalação de peças que não pertençam ao produto são de responsabilidade única e exclusiva do comprador;
- A LG Electronics do Brasil Ltda se reserva o direito de alterar as características gerais, técnicas e estéticas de seus produtos sem prévio-aviso;
- A garantia somente é válida mediante a apresentação de nota fiscal de compra deste produto.

**PRODUZIDO NO
POLO INDUSTRIAL
DE MANAUS**

CONHEÇA A AMAZÔNIA

LG Electronics do Brasil Ltda.
C.N.P.J.: 01.166.372/0008-21
Rua Javari, nº 1.004, Distrito
Industrial, CEP 69075-110,
Manaus/AM
Indústria Brasileira