



LG

Life's Good

MANUAL DE INSTRUÇÕES 3D Blu-ray™ / DVD Home Theater System

BH7230B (BH7230B, S73B1-F/S, S73T1-C/W)

Antes de ligar seu aparelho, por favor, leia cuidadosamente este manual e mantenha-o para futuras referências. Desenhos e Especificações estão sujeitas a mudanças sem prévio aviso.

MFL67695957 REV.01 AGO/13

Prezado Consumidor,

Parabéns e bem-vindo à Família LG, você está levando para sua casa um produto de alta tecnologia e de fácil operação. Usufrua de todos os recursos lendo atentamente este manual e seguindo as orientações aqui descritas. Se ainda surgirem dúvidas fale conosco. O nosso número de atendimento está na última capa deste manual.

Meio Ambiente

Somos uma empresa preocupada com o meio ambiente. O nosso compromisso é promover o aprimoramento contínuo, procurando desenvolver produtos com o máximo de materiais recicláveis. A sua consciência ambiental também é importante, destine esses materiais de forma adequada. Siga as dicas abaixo e colabore com o meio ambiente:

1. Manuais e Embalagens:

Os materiais utilizados nas embalagens (manuais, caixas de papelão, plásticos, sacos e calços de EPS - isopor) dos produtos LG são 100% recicláveis. Procure fazer esse descarte preferencialmente destinados a recicladores especializados.

2. Pilhas e Baterias:

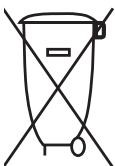



Não incinere, não tente abrir e não jogue no lixo comum. Preserve o meio ambiente e sua saúde. Após uso, as pilhas e/ou baterias deverão ser entregues ao estabelecimento comercial ou rede de assistência técnica autorizada (Conama nº 401 de 11/2008).

3. Produto:

No fim de sua vida útil destine corretamente materiais perigosos de nossos produtos (painéis, cinescópios, compressores, etc.), encaminhando-os às companhias especializadas em reciclagem. Não queime e nem jogue em lixo doméstico.

Instruções de segurança

	CUIDADO RISCO DE CHOQUE ELÉTRICO. NÃO ABRA.	
<p>CUIDADO: PARA REDUZIR O RISCO DE CHOQUE ELÉTRICO, NÃO REMOVA A TAMPA (OU TRASEIRA). NÃO INSIRA OBJETOS DENTRO DO APARELHO. NÃO EXISTEM PEÇAS PARA AJUSTE PELO USUÁRIO. ENCAMINHE-O AO SERVIÇO TÉCNICO AUTORIZADO.</p>		



Este símbolo do raio com ponta de seta dentro de um triângulo equilátero alerta o usuário para a existência de tensão perigosa não isolada dentro do gabinete do aparelho, podendo ser de nível suficiente para constituir um risco de choque elétrico para as pessoas.



O ponto de exclamação dentro de um triângulo equilátero chama a atenção do usuário para importantes instruções de funcionamento e manutenção contidas na literatura que acompanha este produto.

AVISOS

- ⊙ PARA REDUZIR O RISCO DE FOGO OU CHOQUE ELÉTRICO, NÃO EXPONHA ESTE PRODUTO A CHUVA OU A UMIDADE.
- ⊙ Não instale este equipamento num espaço confinado, como uma prateleira de livros ou em lugar similar.

CUIDADO

- ⊙ Não bloqueie as aberturas de ventilação. Efetue a instalação de acordo com as instruções do fabricante. As fendas e aberturas no gabinete foram projetadas para permitir a ventilação, para garantir o funcionamento seguro do produto e para proteger o produto contra o superaquecimento. As aberturas nunca podem ser bloqueadas, instalando o produto em cima de uma cama, sofá, tapete ou outra superfície parecida. O produto não deve ser instalado embutido em um armário ou estante sem ventilação adequada ou sem seguir as instruções do fabricante.

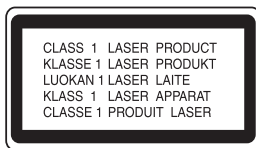

- ⊙ Este produto utiliza um sistema com RADIAÇÃO A LASER VISÍVEL E INVISÍVEL CLASSE 1. NÃO OLHE DIRETAMENTE PARA ELE COM INSTRUMENTOS ÓTICOS. O uso de controles, ajustes ou procedimentos distintos dos que aqui estão especificados pode ocasionar exposição a radiação perigosa.

Cuidados - CABO DE FORÇA

Para a maioria dos eletrodomésticos é recomendável que sejam ligados em um circuito dedicado, ou seja, um único circuito elétrico que

alimente somente um aparelho e não tenha nenhuma tomada ou circuitos adicionais.

Não sobrecarregue as tomadas da parede. Tomadas sobrecarregadas, folgadas ou danificadas, extensão, cabos de força estragados pelo tempo ou com o isolamento rachado são perigosos. Qualquer uma dessas condições pode resultar em choque elétrico ou risco de incêndio. Periodicamente, o cabo de força deve ser verificado. Se sua aparência indicar dano ou deterioração, desligue-o e o substitua por outro, indicado pelo serviço técnico autorizado.

Proteja o cabo de força de estresse elétrico ou mecânico, por exemplo, ser trançado, torcido, comprimido, imprensado por uma porta, ou pisado.

Dê atenção especial às tomadas, e ao ponto de onde o cabo sai do aparelho. Para desligar a energia da rede elétrica, retirar o cabo de força. Ao instalar o produto, certifique-se de ter acesso facilitado à tomada.

ESSE APARELHO É EQUIPADO POR BATERIA PORTÁTIL OU ACUMULADOR DE ENERGIA (PILHAS). MANEIRA SEGURA DE SE REMOVER A BATERIA DO EQUIPAMENTO:

Remova a pilha velha ou o cartucho de pilhas, siga os passos na ordem inversa da montagem. Para evitar contaminação do ambiente e acarretar possível dano à saúde humana e animal, as pilhas velhas devem ser colocadas em contêineres apropriados nos locais designados de coleta desse tipo de lixo. É recomendado que seja usado sistemas de reembolso gratuito de pilhas e acumuladores.

As pilhas não devem ser expostas a calor excessivo como raios de sol, ao fogo ou serem partidas.

⚠ CUIDADO:

O aparelho não deve ser exposto à água (gotejamento ou respingo), não coloque em cima dele nenhum objeto cheio de líquido, como vasos, jarras, etc.

ⓘ NOTAS:

- Ⓞ Assistir conteúdos 3D por um longo período de tempo pode causar tonturas ou cansaço.
- Ⓞ Não é recomendado exibir filmes no modo 3D para crianças doentes e mulheres grávidas.
- Ⓞ Se você está tendo dores de cabeça, cansaço ou tontura durante a visualização de conteúdo 3D, é recomendado parar a reprodução e retomar a reprodução após sentir-se bem.

Notas sobre direitos de cópia

- Ⓞ Em função do AACS (Sistema de Acesso a Conteúdo Avançado) está aprovado como o sistema de proteção de conteúdo para o formato de Disco Blu-ray, similar ao uso do CSS (Sistema de Mistura de Conteúdo) para o formato DVD, certas restrições são impostas na reprodução, saída de sinais analógicos e etc., dos conteúdos protegidos pelo AACS. A operação e as restrições deste produto podem variar dependendo do período que você efetuou a compra pois estas restrições podem ter sido adotadas ou alteradas pela AACS após a fabricação deste produto.
- Ⓞ Sendo assim, as marcas BD-ROM e BD+ são adicionalmente usadas como sistemas de proteção de conteúdo para o formato BD, o qual impõe certas restrições incluindo restrições de reprodução para conteúdo protegido das marcas BD-ROM e/ou BD+. Para maiores informações sobre o AACS, BD-ROM Mark, BD+, ou sobre este produto, favor entrar em contato com o Serviço de Atendimento ao Consumidor.
- Ⓞ Muitos discos BD-ROM/DVD são codificados com proteção contra cópia. Em função disto, você pode apenas conectar o seu aparelho diretamente à sua TV e não a um gravador de fitas de vídeo cassete. Se você conectar esse aparelho a um VCR ele irá reproduzir imagens distorcidas dos discos protegidos contra cópias.
- Ⓞ Este produto incorpora tecnologia de proteção a direitos de cópias que é protegido por patente nos Estados Unidos (EUA) e por outros direitos de propriedade intelectual. O uso desta tecnologia de proteção de direitos de cópias deve ser autorizado pela Macrovision, e é destinado apenas para uso doméstico e outros usos de exibição limitados a menos que seja autorizado em contrário pela Macrovision. A engenharia reversa ou desmontagem é proibida.
- Ⓞ De acordo com a legislação de direitos de cópias dos Estados Unidos (EUA) e também da legislação de direitos de cópias de outros países, a gravação não autorizada, o uso, exibição, distribuição ou revisão de programas de televisão, vídeo tapes, discos BD-ROM, DVDs, CDs e outros materiais podem estar sujeitos a responsabilidades cíveis e / ou criminais.

Instruções Importantes de Segurança













1. Leia estas instruções atentamente.
2. Mantenha estas instruções.
3. Fique atento a todos os avisos.
4. Siga todas as instruções.
5. Não use este produto perto da água.
6. Limpe o produto apenas com panos secos.
7. Não bloqueie qualquer abertura para ventilação. Instale de acordo com as instruções do fabricante.
8. Não instale perto de fontes de calor, como radiadores, aquecedores, fornos ou outros aparelhos (incluindo amplificadores) que produzam calor.
9. Proteja o cabo de força de ser danificado particularmente nos plugues, receptores e nos pontos onde eles saem do produto.
10. Use somente acessórios especificados pelo fabricante.
11. Utilize somente com carrinho, estante, tripé, suporte de parede, ou mesa especificados pelo fabricante ou vendidos separadamente. Quando o carrinho for usado, tenha cuidado ao movê-lo juntamente com o produto para evitar maiores danos com quedas.
12. Desconecte este produto da tomada durante tempestades de raios ou quando o produto ficar fora de uso por longos períodos.
13. Recorra sempre a um Serviço Autorizado. Este serviço é solicitado quando o produto estiver danificado de alguma forma, tais como problemas com o cabo de força ou tomada, vazamento de líquidos ou objetos que tiverem caído dentro do produto, quando o produto tiver sido exposto à chuva ou umidade, quando ele não funcionar normalmente ou quando tiver caído.

Índice

Instruções de segurança	2
Índice	4
Símbolos e discos compatíveis usados nesse manual	5
Sobre o Símbolo “Ⓞ”	6
Código Regional.....	6
LG AV Remote.....	6
Informações Adicionais	6

Painel Frontal	9
Painel Traseiro.....	9
Controle Remoto.....	10
Posicionando as Caixas.....	11
Conectando as Caixas Acústicas	11
Montar Caixas Acústicas.....	12
Conectar com a TV	13
O que é SIMPLINK?	13
ARC (Canal de retorno de áudio).....	13
Conexão de antena	14
Conectando aparelhos externos	14
Usando a conexão áudio digital (OPTICAL IN)	14
Entradas HDMI 1/2.....	15
Conectando à Rede Doméstica	15
Ajustes Iniciais.....	19
Menu Definições	19
Ajustes de REDE.....	19
Ajustes de TELA	20
Ajustes de IDIOMA	21
Ajustes de [ÁUDIO]	21
Ajustes de [BLOQUEIO].....	23
Ajustes [OUTROS]	23
Usando o Menu Home	25
Reproduzir a partir de.....	25
Dispositivo USB.....	26
Usando um Servidor de Mídias.....	27
Reprodução Básica	28
Reprodução avançada.....	30
Funções Avançadas.....	33
Soluções de Problemas	39
Suporte ao consumidor.....	40
Aviso de software livre.....	40
Controlando a TV.....	40
Atualização de Software.....	41
Aviso Cinavia.....	41
Especificações das saídas de Áudio.....	42
Informações importantes relativas ao serviços de rede.	42
Lista de Códigos de Área	43
Lista de Códigos de Idioma	43
Licenças e Marcas comerciais.....	44
Manutenção	44
Notas sobre Discos.....	45
Private Sound Mode (Modo de Som Privado).....	46
Acessórios.....	46
Especificações	47
Certificado de Garantia	48

Símbolos e discos compatíveis usados nesse manual

Mídia	Logo	Símbolo	Descrição
Blu-ray	  	BD	<ul style="list-style-type: none"> • Discos de filmes que podem ser comprados ou alugados. • Discos “Blu-ray 3D” e discos “Somente Blu-ray 3D”. • Os discos BD-R/RE que são gravados em formato BDAV.
		FILMES MÚSICAS FOTOS	<ul style="list-style-type: none"> • Discos BD-R/RE que contenham arquivos de filmes, músicas ou fotos. • ISO 9600+JOLIET, UDF e Formato UDF Bridge.
DVD-ROM DVD-R DVD+RW DVD+R DVD+RW (8, 12 cm)	    	DVD	<ul style="list-style-type: none"> • Discos de filmes que podem ser comprados ou alugados. • Apenas em modo vídeo e finalizado. • Suporta também disco de camada dupla.
		AVCHD	<ul style="list-style-type: none"> • Formato AVCHD finalizado
			FILMES MÚSICAS FOTOS
DVD-RW (VR) (8, 12 cm)		DVD	<ul style="list-style-type: none"> • Modo VR e somente finalizado.
CD Áudio (8, 12 cm)		CD	<ul style="list-style-type: none"> • CDs de áudio
CD-R/RW (8, 12 cm)		FILMES MÚSICAS FOTOS	<ul style="list-style-type: none"> • Discos CD-R/RW que contenham arquivos de filmes, músicas ou fotos. • ISO 9600+JOLIET, UDF e Formato UDF Bridge.
Notas	-		<ul style="list-style-type: none"> • Indica notas e funções especiais.
Cuidados	-		<ul style="list-style-type: none"> • Indica possíveis prevenções de danos ou abusos.

! NOTAS:

- ⊙ Dependendo das condições do equipamento de gravação ou do próprio disco de CD-R/RW ou DVD±R/RW, alguns discos CD-R/RW ou DVD±R/RW não podem ser reproduzidos.
- ⊙ Dependendo do programa utilizado para a gravação e finalização do disco, alguns discos CD-R/RW ou DVD±R/RW/BD-R/RE podem não ser reproduzidos.
- ⊙ Os discos BD-R/RE, DVD±R/RW e CD-R/RW gravados em um PC ou em um DVD ou gravador de CD podem não ser reproduzidos, caso danificados ou sujos, ou se houver sujeira e condensação na lentes do reproduzidor.
- ⊙ Ao gravar um disco usando o PC, mesmo num formato compatível, em alguns casos eles não serão reproduzidos devido às configurações do aplicativo utilizado. Contate o fabricante do programa para informações mais detalhadas.
- ⊙ Afim de obter ótima qualidade e reprodução ideal, este produto requer discos de qualidade comprovada.
- ⊙ Os discos de DVD pré-gravados possuem estes padrões. Existem muitos tipos diferentes de formatos de discos graváveis (incluindo CD-R contendo arquivos MP3 ou WMA) e estes requerem certas condições pré existentes para garantir compatibilidade na reprodução.
- ⊙ Os usuários devem notar que é necessário que se obtenha permissão para baixar arquivos de músicas do tipo MP3 e WMA da Internet. A LG não tem nenhum direito de oferecer tal permissão. Esta permissão deve sempre ser obtida diretamente do proprietário do direito de cópia.
- ⊙ É necessário configurar a opção de formatação do disco para [Mastered], a fim de que os discos sejam compatíveis com os leitores LG. Ao definir a opção para Live File System, não será possível utilizar em leitores LG. (Mastered/Live File System: Sistema de formato de disco para o Windows Vista).

Sobre o Símbolo “Ⓞ”

O símbolo “Ⓞ” pode aparecer na tela de sua TV durante funcionamento e indica que a função explicada neste manual do proprietário não está disponível na mídia específica.

Código Regional

Este aparelho possui um código regional o qual está impresso no painel traseiro do aparelho.

Este aparelho pode reproduzir apenas estes discos conforme indicados ou discos com a informação “ALL”.

LG AV Remote

Com esta função é possível usar seu iPhone ou Smartphone Android usando sua rede doméstica. Estes dispositivos podem se conectar em uma rede sem fio usando o seu roteador. Visite “**Apple iTunes**” ou “**Google Play Store**” para mais detalhes do aplicativo LG AV Remote.

Informações Adicionais

Compatibilidade de arquivos

! NOTAS:

- ⊙ Para nomear arquivos use no máximo 180 caracteres.
- ⊙ **Máximo de arquivos/pastas:** Menor que 2000 (total de número de arquivos e pastas)
- ⊙ Um arquivo “avi” codificado pelo “WMV 9 codec” não é compatível.
- ⊙ Dependendo do tamanho e número de arquivos, a leitura do conteúdo da mídia pode demorar alguns minutos.
- ⊙ A compatibilidade de arquivos pode ser diferente dependendo do servidor.
- ⊙ Em função da compatibilidade do servidor DNLA ter sido testada em ambiente DNLA (Nero MediaHome 4 Essentials Windows Edition), requisições de arquivos e funções de reprodução podem ser diferentes de acordo com o servidor de mídia.
- ⊙ As compatibilidades dos arquivos descritos a seguir nem sempre serão compatíveis. Poderão haver algumas restrições em função capacidade do servidor de mídia e arquivos.
- ⊙ Arquivos de filmes legendados reproduzíveis somente estão disponíveis nas pastas compartilhadas de um servidor de mídia DNLA criada pelo software Nero MediaHome 4 Essential, fornecido com esse reproduzidor.
- ⊙ Os arquivos presentes em mídias removíveis do tipo USB drive, DVD-drive, etc. usados no seu servidor de mídia podem não ser compartilhados corretamente.
- ⊙ Este reproduzidor não suporta arquivos MP3 com ID3 Tag incorporada.
- ⊙ Arquivos de Filmes em HD contidos no CD/DVD ou USB 1.0/1.1 podem não ser reproduzidos corretamente. Discos Blu-ray ou USB

2.0 são recomendados para reproduzir arquivos de filme em HD.

- ⦿ O tempo total de reprodução dos arquivos de áudio exibido na tela pode não ser exato para arquivos do tipo VBR.
- ⦿ Este reproduutor suporta perfis H.264/MPEG-4 AVC Principal ou Alto no Nível 4.1. Para um arquivo com nível maior, o arquivo pode não ser suportado.
- ⦿ Este leitor não suporta o arquivo gravado com GMC (GMC - Compensação de Movimento Global) ou QPEL (Qpel - Quarto Pixel).
- ⦿ Esse reproduutor suporta arquivos UTF-8 mesmo que ele contenha legendas Unicode. Esse reproduutor não suporta arquivos puros legendados em Unicode.
- ⦿ De acordo com o tipo de arquivo e modo de gravação, este poderá não ser reproduzido.
- ⦿ Um disco gravado em um PC normal com multi-seção não é suportado por esse reproduutor.
- ⦿ Para a correta reprodução, o arquivo do filme e da legenda devem possuir o mesmo nome.
- ⦿ Dada a extensa lista de codificadores, alguns arquivos produzidos podem não ser reproduzidos.
- ⦿ Quando reproduzir arquivos com extensão ".ts", ".m2ts", ".mts", ".tp", ".trp" ou ".m2t", os arquivos de legendas não serão exibidos.

Filmes

Entrada	Extensão de Arquivo
DISCOS USB	".avi", ".mpg", ".divx", ".mpeg", ".mkv", ".mp4", ".asf", ".wmv", ".m4v" (DRM free), ".vob", ".3gp", ".mov", ".trp", ".m2t", ".mpe", ".m1v", ".m2v", ".wm", ".flv", ".ts", ".dat"
	Formato do Codec
	DIVX 3.11, DIVX4, DIVX5. DIVX6 (Somente reprodução padrão) XVID, MPEG1 SS, H.264/MPEG-4 AVC, MPEG2 PS, MPEG2 TS, VC-1 SM (WMV3)
	Formato de Áudio
	Dolby Digital, DTS, MP3, WMA, AAC, AC3
	Legendas Compatíveis
	SubRip (.srt / .txt), SAMI (.smi), SubStation Alpha (.ssa/.txt), MicroDVD (.sub/.txt), VobSub (.sub), SubViewer 1.0 (.sub), SubViewer 2.0 (.sub/.txt), TM-Player (.txt), DVD Subtitle System (.txt)

DLNA	Extensão de Arquivo
	".avi", ".mpg", ".divx", ".mpeg", ".mkv", ".mp4", ".asf", ".wmv", ".m4v" (DRM free), ".mov", ".trp", ".m2t", ".mpe", ".m1v", ".m2v", ".flv", ".ts"
	Formato do Codec
	DIVX 3.11, DIVX4, DIVX5. DIVX6 (standard playback only) XVID, MPEG1 SS, H.264/MPEG-4 AVC, MPEG2 PS, MPEG2 TS, VC-1 SM (WMV3)
	Formato de Áudio
	Dolby Digital, DTS, MP3, WMA, AAC, AC3
	Legendas Compatíveis
	SubRip (.srt / .txt), SAMI (.smi), SubStation Alpha (.ssa/.txt), MicroDVD (.sub/.txt), SubViewer 1.0 (.sub), SubViewer 2.0 (.sub/.txt), TMPlayer (.txt), DVD Subtitle System (.txt)

Músicas

Entrada	Extensão de Arquivo
DISCOS USB	".mp3", ".wma", ".wav", ".m4a" (DRM livre), ".flac"
	Frequência de amostragem
	Entre 32 - 48 kHz (WMA), entre 16 - 48 kHz (MP3)
	Taxa de bits
	Entre 32 - 192 kbps (WMA), entre 32 - 320 kbps (MP3)
	Nota
	Alguns arquivos ".wav" não são suportados neste reproduutor.
DLNA	Extensão de Arquivo
	".mp3", ".wma", ".wav", ".m4a" (DRM free)
	Frequência de amostragem
	Entre 32 - 48 kHz (WMA), entre 16 - 48 kHz (MP3)
	Taxa de bits
	Entre 32 - 192 kbps (WMA), entre 32 - 320 kbps (MP3)
	Nota
	Alguns arquivos ".wav" não são suportados neste reproduutor.

Fotos

Entrada	Extensão de Arquivo
DISCOS USB DLNA	“.jpg”, “.jpeg”, “.png”, “.gif”
	Tamanho recomendado
	Menor que 4.000 x 3.000 x 24 bit/pixel Menor que 3.000 x 3.000 x 32 bit/pixel
	Nota
	Modo Progressivo e fotos com Compressão sem perdas não são suportados.

Codec Avançado de Vídeo de Alta Resolução (AVCHD)

- O aparelho reproduz discos no formato AVCHD. Esses discos são normalmente gravados e usados em câmeras de vídeo.
- O formato AVCHD é um formato de câmera de vídeo digital de alta definição.
- O formato MPEG-4 AVC/H.264 é capaz de comprimir imagens com mais eficiência do que o formato de compressão convencional.
- Este reproduzidor pode reproduzir discos AVCHD usando o formato “x.v.Color”.
- Alguns discos AVCHD usam o formato “x.v.Color”.
- Alguns formatos de discos AVCHD podem não ser reproduzidos, dependendo das condições de gravação.
- Para reproduzir corretamente, o disco AVCHD necessita estar finalizado.
- O “x.v.Color” oferece uma gama maior de cores do que as câmeras normais com gravação em DVD.

Sobre DLNA

Esse equipamento é um reproduzidor de mídia digital DLNA certificado que pode reproduzir e exibir conteúdos de fotos, filmes e músicas a partir de um servidor de mídia digital DLNA compatível (PC e Equipamentos Eletrônicos).

A Digital Living Network Alliance (DLNA) - é uma organização entre as indústrias de equipamentos eletrônicos, computação e de celulares. A vida digital (DLNA) permite que os usuários compartilhem mídias digitais através de sua rede doméstica.

O logo de certificação DLNA torna fácil encontrar produtos compatíveis com os requisitos da DLNA. Esse equipamento atende às especificações de inter-operabilidade das diretrizes v 1.5.

Quando um PC, que executa um software de servidor DLNA, ou outro equipamento compatível com DLNA está conectado a esta unidade, algumas mudanças de softwares ou de outros dispositivos podem ser solicitadas. Por favor, veja as instruções de operação do software ou do dispositivo, para maiores informações.

Certos requisitos do sistema

Para reprodução de vídeo em alta definição:

- Telas que possuam alta definição e entrada HDMI.
- Disco BD-ROM com conteúdo de alta definição.
- Entrada HDMI ou entrada DVI compatível com HDCP em sua TV.

Notas de Compatibilidade

- Em função de BD-ROM ser um formato novo, certos discos, conexão digital e outros problemas de compatibilidade podem ocorrer. Se você encontrar algum problema de compatibilidade, por favor entre em contato com o Serviço de Atendimento ao Cliente.
- Este aparelho permite-lhe desfrutar de funções como PIP, áudio secundário e Pacotes virtuais, etc, com BD-ROM suportando BONUSVIEW (BD-ROM versão 2 versão 1.1 Perfil 1 / Final Standard Profile). Vídeo e áudio secundário podem ser reproduzidos com um disco compatível que contenha a função PIP. Para o método de reprodução favor consultar as instruções no disco.
- Assistir a conteúdo de alta definição e de DVD padrão convertido pode necessitar de uma entrada compatível com HDMI ou entradas do tipo DVI compatível com HDCP em sua TV.
- Alguns discos BD-ROM e de DVD podem restringir o uso de alguns comandos de operações ou de funções.
- A capacidade de Dolby TrueHD, Dolby Digital Plus e DTS-HD é limitada a 5.1 canais se você usar conexão HDMI para a saída de áudio da unidade.
- Você poderá usar um dispositivo USB que é utilizado para armazenar algumas informações relacionadas com o disco, incluindo o conteúdo que for baixado on-line. O disco que você está usando irá controlar o período de retenção desta informação.

Painel Frontal

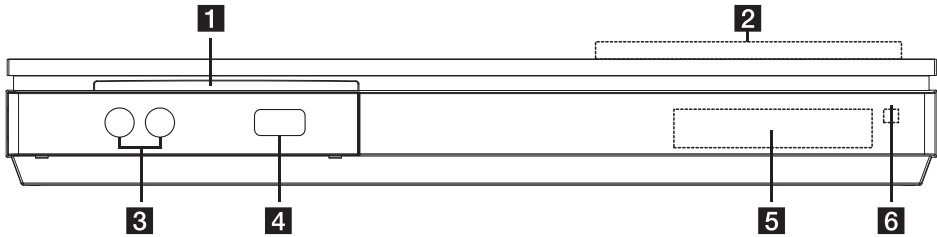

1. **Bandeja de Disco**
2. **Botões de operação**
 - ✓ (Abrir/Fechar)
 - ✓ (Reproduzir/Pausar)
 - ✓ (Parar)
 - ✓ F (muda uma função ou entrada)
 - ✓ VOL. +/-
 - ✓ (Ligar/Desligar)
3. **Entrada para Microfones**
4. **Porta USB**
5. **Janela do Display**
6. **Sensor Remoto** (aponte o controle remoto nesta direção)

! NOTAS:

Precauções ao usar as teclas de toque

- ☉ Use as teclas de toque com as mãos limpas e secas. Em ambiente úmido, tire qualquer umidade das teclas de toque antes de usar.
- ☉ Não use força excessiva para pressionar as teclas de toque. O uso de força excessiva poderá causar danos ao sensor das teclas de toque.
- ☉ Para que a função funcione corretamente, toque na tecla desejada.
- ☉ Tenha cuidado para que nenhum material condutivo como por exemplo, objetos metálicos fiquem próximo as teclas de toque, pois pode causar mal funcionamento.

Painel Traseiro

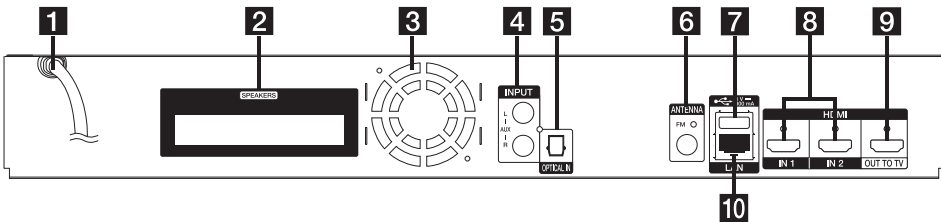

1. **Cabo de Força**
2. **Conectores (Caixas acústicas)**
3. **Ventoinha (refrigeração)**
4. **Entrada Áudio Auxiliar (L/R)**
5. **Entrada Áudio Óptica**
6. **Conector de Antena (FM)**
7. **Entrada USB (Mouse/Teclado)**
8. **Entrada HDMI (1/2)**
9. **Saída HDMI (para TV)**
10. **Entrada LAN (Rede)**

Controle Remoto

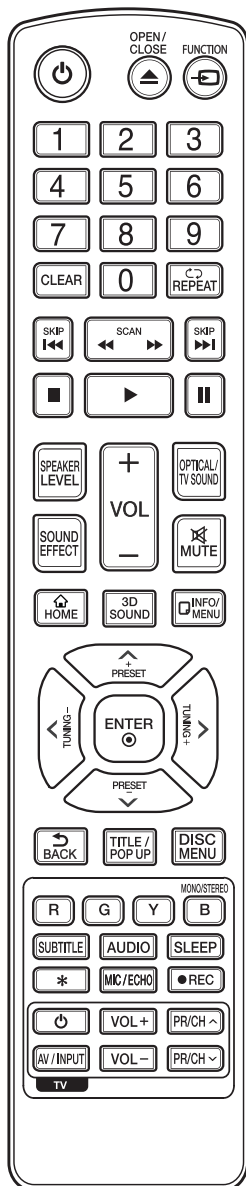

- **POWER**: Liga/Desliga o aparelho.
- **OPEN/CLOSE**: Abre/fecha a bandeja de disco.

- **FUNCTION**: Troca o modo de entrada.
- **Teclas numéricas (0~9)**: Seleciona itens numerados.
- **CLEAR**: Remove um número quando ajustar a senha.
- **REPEAT**: Repete seção ou sequência desejada.
- **◀◀/▶▶ (SCAN)**: Busca em retrocesso/avanço.
- **◀◀◀/▶▶▶ (SKIP)**: Vai para o capítulo/trilha/arquivo seguinte ou anterior.
- **■ (STOP)**: Para a reprodução.
- **▶ (PLAY)**: Inicia a Reprodução.
- **⏸ (PAUSE)**: Congela a reprodução.
- **SPEAKER LEVEL**: Ajusta o nível sonoro das caixas acústicas.
- **SOUND EFFECT**: Seleciona um modo de efeito de sonoro.
- **VOL +/-**: Ajusta o nível do volume.
- **OPTICAL/TV SOUND**: Muda o modo da entrada de áudio.
- **MUTE**: Emudece os sinais sonoros.
- **HOME**: Exibe ou sai do [Menu Home].
- **3D SOUND**: Seleciona um modo de Som 3D.
- **INFO/MENU**: Exibe ou sai dos menus de tela.
- **Setas Direcionais**: Seleciona uma opção no menu.
- **PRESET +/-**: Seleciona uma estação de rádio programada.
- **TUNING +/-**: Sintoniza uma estação de rádio.
- **ENTER**: Confirma uma seleção de menu.
- **BACK**: Sai do menu ou volta a reproduzir.
- **(TITLE/POP-UP)**: Exibe o menu do título do DVD ou o menu pop-up do BD-ROM, se disponível.
- **(DISC MENU)**: Acessa o menu do disco (se disponível).
- **TECLAS COLORIDAS (R,-G,Y,B)**: Use para navegar através dos menus do BD-ROM. Em alguns casos use como tecla de atalho para menus específicos.
- **[Tecla B]**: Seleciona mono/estéreo no modo FM.
- **SUBTITLE**: Seleciona um idioma de legenda.
- **AUDIO**: Seleciona um idioma de áudio.
- **SLEEP**: Define um tempo determinado para desligar.
- *****: Tecla sem função.
- **MIC/ECHO**: Ativa o modo Microfone/Eco, após de selecionar o modo desejado, use **VOL +/-** para ajustar o nível de volume do Microfone ou de Eco.
- **(REC)**: Grava um CD de áudio, estação de rádio (FM) ou sinal da entrada AUX no dispositivo USB.
- **Teclas - Controle da TV**.

Instalando as Pilhas

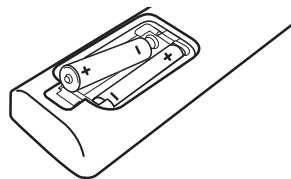

- Remova a tampa do compartimento das pilhas na parte traseira de seu controle remoto e insira pilhas do tipo R03 (tamanho AAA) com os pólos + e - corretamente.

Posicionando as Caixas

A ilustração abaixo mostra um exemplo do posicionamento das Caixas Acústicas.

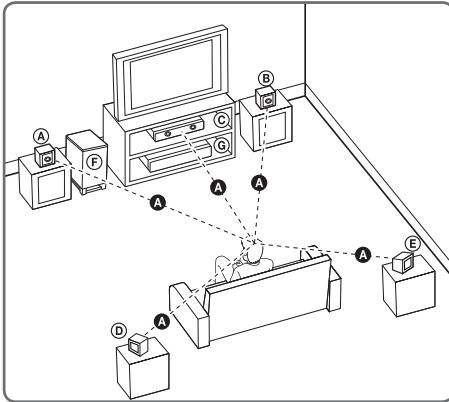

Esta ilustração se diferencia da imagem real do seu aparelho, ela serve apenas como referência ilustrativa para auxiliá-lo quanto ao posicionamento das suas Caixas Acústicas. Para um melhor efeito de som surround, todas as Caixas Acústicas com exceção do Subwoofer devem ser colocados na mesma distância da posição de audição (A).

- ⦿ (A): **Caixa Acústica Frontal Esquerda / (B): Caixa Acústica Frontal Direita:** Colocar as Caixas Acústicas frontais ao lado do monitor ou tela o mais nivelado possível com a superfície da tela.
- ⦿ (C): **Caixa Acústica Central:** Colocar a Caixa Acústica Central acima ou abaixo do monitor ou tela.
- ⦿ (D): **Caixa Acústica Surround Esquerda / (E): Caixa Acústica Surround Direita:** Colocar estas Caixas Acústicas atrás de sua posição de audição, virados ligeiramente para a parte de dentro.
- ⦿ (F): **Subwoofer:** A posição do subwoofer não é muito importante, pois o som grave baixo não é altamente direcional, mas é melhor colocar o subwoofer perto das Caixas Acústicas frontais. Vire suavemente em direção ao centro da sala para reduzir os reflexos da parede.
- ⦿ (G): Unidade (Aparelho).

⚠ CUIDADOS:

- ⦿ Tenha cuidado para que as crianças não coloquem as mãos ou objetos dentro dos dutos das Caixas Acústicas.

✓ **Duto da Caixa Acústica:** orifício para saída de sons graves do gabinete (caixa acústica).

- ⦿ Evite danos ao produto e acidentes! Posicione a **caixa acústica central** a uma distância segura e fora do alcance das crianças.
- ⦿ As caixas acústicas contêm partes magnéticas (ímã). Estas partes podem causar interferências na TV ou Monitor. Por favor, mantenha as caixas acústicas distante destes dispositivos.
- ⦿ Antes de usar o Subwoofer remova o filme protetivo que o envolve.

Conectando as Caixas Acústicas

1. Conecte as caixas usando os cabos fornecidos, cada cabo contém uma cor indicativa. A cor **preta** no fio indica o terminal negativo (-) e a outra indica o terminal positivo (+).

Cor	Caixa Acústica
Verde	Central
Laranja	Subwoofer
Vermelho	Frontal Direita
Branco	Frontal Esquerda
Cinza	Traseira Direita
Azul	Traseira Esquerda

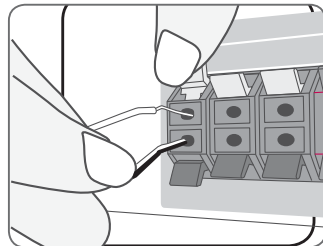

2. O Subwoofer possui uma conexão diferente. Ao conectá-la efetue com cuidado e insira o conector até ouvir um clique.

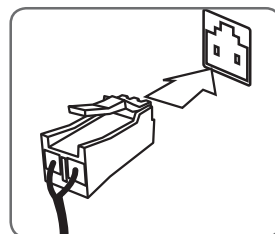

Montar Caixas Acústicas

As informações a seguir lhe auxiliarão na montagem correta das caixas acústicas que acompanham o aparelho.

BH7230B

Tipo Base

Neste modo de instalação é possível ajustar o ângulo vertical da caixa acústica.

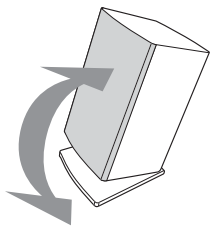

Se desejar, use as caixas acústicas com ou sem a base.

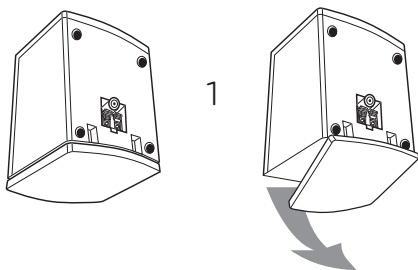

Tipo Parede

Para montar as caixas acústicas na parede siga os passos a seguir:

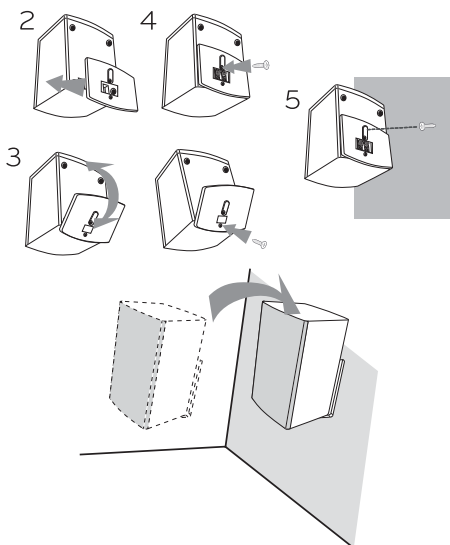

1. Separe o suporte das caixas acústicas conforme indicado no **item 1**.
2. Posicione a base conforme imagem (**item 2**).
3. É possível efetuar o ajuste do ângulo antes de fixar a caixa na parede (**item 3**).
4. Efetua a fixação do suporte usando os parafusos fornecidos.
5. Em seguida efetue a fixação da caixa acústica na parede (parafusos de fixação não fornecidos).

Conectar com a TV

Usando um cabo HDMI de alta velocidade, conecte seu reprodutor a uma TV ou Monitor.

1. Para efetuar a correta conexão posicione o cabo na entrada **HDMI IN** (disponível na TV) e em seguida na saída **OUT TO TV** (disponível no reprodutor).

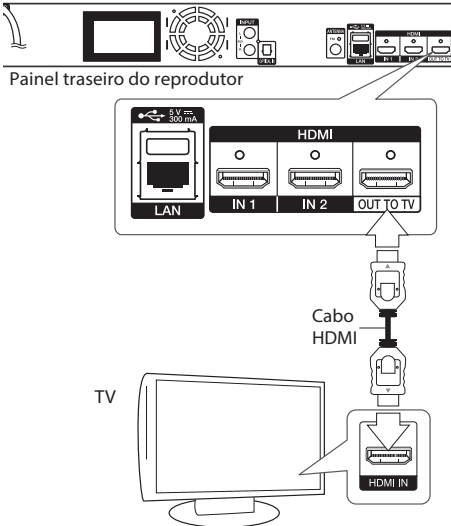

2. Na TV, selecione a entrada HDMI correspondente.

! NOTA:

- ⊙ Para mais detalhes de conexão, seja uma TV ou outro equipamento externo, consulte sempre o manual de instruções destes aparelhos.

Informações adicionais - HDMI

- ⊙ Ao conectar um dispositivo compatível com HDMI ou DVI certifique-se do seguinte:
 - ✓ Desligue todos os dispositivos HDMI/DVI, incluindo esta unidade. Em seguida, ligue somente o dispositivo HDMI/DVI, por aproximadamente 30 segundos e somente depois ligue esta unidade.
 - ✓ A entrada de vídeo do equipamento conectado deve estar corretamente ligada na saída de vídeo desta unidade.
 - ✓ O dispositivo conectado deve ser compatível com as resoluções de vídeo 720x480p, 1280x720p, 1920x1080i, 1920x1080p ou 3840x2160p.

- ⊙ Nem todos os dispositivos HDMI compatíveis com HDCP ou dispositivos DVI irão funcionar com este reprodutor.
 - ✓ Poderão ocorrer problemas de imagem caso o dispositivo não seja compatível com HDCP.

! NOTAS:

- ⊙ Se um dispositivo HDMI conectado não aceitar o sinal de saída do aparelho, o som do áudio do dispositivo HDMI pode ficar distorcido ou não reproduzir.
- ⊙ Ao usar a conexão HDMI, é possível mudar a resolução de saída. Para mais detalhes consulte a seção **Ajustes de Sistema** neste manual.
- ⊙ Para configurar a saída de vídeo na conexão **OUT TO TV** acesse a opção **[Config Cor HDMI]** na seção **Ajustes de Sistema** neste manual.
- ⊙ Alterar a resolução quando a conexão estiver estabelecida pode ocasionar mau funcionamento. Para resolver o problema, desligue e ligue o reprodutor novamente.
- ⊙ Quando uma conexão HDMI com HDCP não for identificada, a tela da TV poderá mudar para a cor preta. Neste caso, verifique a conexão HDMI ou desconecte o cabo HDMI.
- ⊙ Se houver ruídos ou linhas na tela, favor verificar o cabo HDMI. Use somente cabos com comprimento máximo de 4,5 m, cabos maiores podem causar mau funcionamento.

O que é SIMPLINK?

Para controlar algumas funções deste reprodutor usando o controle remoto da TV LG, é necessário que os dispositivos sejam compatíveis com SIMPLINK e estejam conectados via HDMI.

Funções controladas pelo controle remoto: ▶, II, ◀ / ▶, ■, ⏻ (**POWER**) e etc. Leia o manual de instruções da TV para detalhes referentes à função SIMPLINK.

! NOTA:

- ⊙ Dependendo do tipo de disco ou do estado da reprodução, algumas funções SIMPLINK podem variar ou até mesmo não funcionar.

ARC (Canal de retorno de áudio)

Usando esta função é possível compartilhar os sinais de áudio digital da TV via HDMI dispensando o uso da saída **AUDIO OPTICAL**.

Para usar a função:

- ⦿ A TV deve suportar HDMI-CEC e função ARC, e as mesmas devem estar ativadas.
- ⦿ O ajuste da função ARC pode variar de acordo com sua TV. Para mais detalhes consulte o manual de instruções da TV.
- ⦿ Use somente cabo HDMI Tipo A, de alta velocidade HDMI™ com suporte a REDE).
- ⦿ Conecte o cabo na entrada HDMI descrita na TV e na saída (OUT) deste reproduutor.
- ⦿ Conecte seu equipamento somente em TVs compatíveis com ARC.
- ⦿ Para usar a função, ajuste a opção **[SIMPLINK / ARC]** em Ligado. Detalhes na seção **Ajustes de Sistema**.

Conexão de antena

Conecte a antena fornecida para a melhor recepção das estações de rádio.

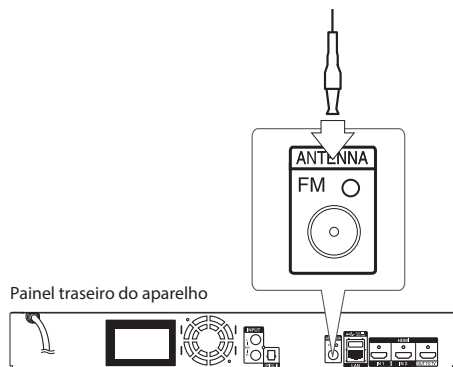

! NOTA:

- ⦿ Após conectar o fio da antena FM, mantenha o mais horizontal possível e certifique-se de esticá-lo completamente.

Conectando aparelhos externos

Distribua os sinais sonoros de um dispositivo externo diretamente no seu reproduutor.

Usando um cabo RCA conecte-o na saída **AV** do seu dispositivo externo e na entrada **INPUT (L AUX R)** do reproduutor.

Para usar esta entrada pressione a tecla **FUNCTION** ou **F (função)** e selecione **[AUX]** e pressione **ENTER** para confirmar.

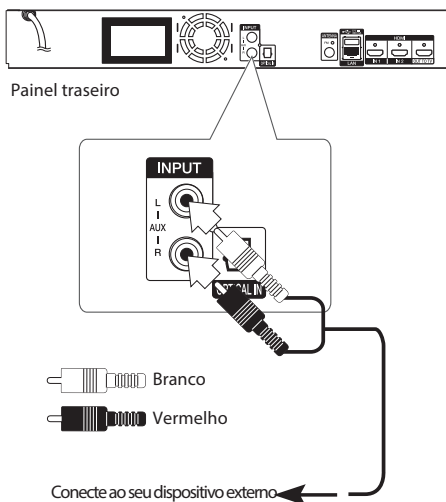

Usando a conexão áudio digital (OPTICAL IN)

Distribua os sinais sonoros digitais de um dispositivo externo diretamente no seu reproduutor.

Usando um cabo optical conecte-o na saída **OPTICAL** do seu dispositivo externo e na entrada **OPTICAL** do reprodutor.

Para usar esta entrada pressione a tecla **FUNCTION** e selecione **[OPTICAL]** e pressione **ENTER** para confirmar. Se preferir, pressione **OPTICAL/TV SOUND** para selecionar automaticamente.

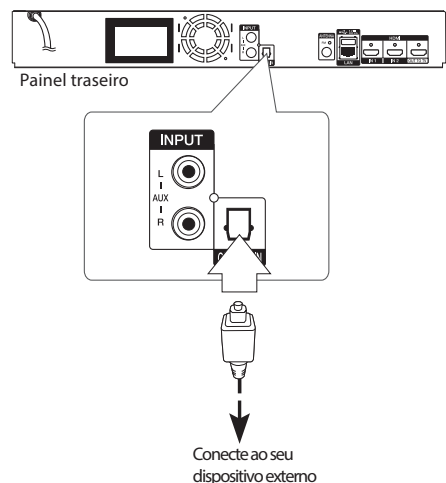

Entradas HDMI 1/2

Reproduza diversos conteúdos de um componente externo através destas conexões.

1. Para efetuar a correta conexão posicione o cabo na saída **HDMI OUT** (dispositivo externo) e em seguida na entrada **HDMI IN 1/2** (disponível no reprodutor).
2. Para usar esta entrada pressione a tecla **FUNCTION** ou **F** (função) e selecione a entrada HDMI desejada.

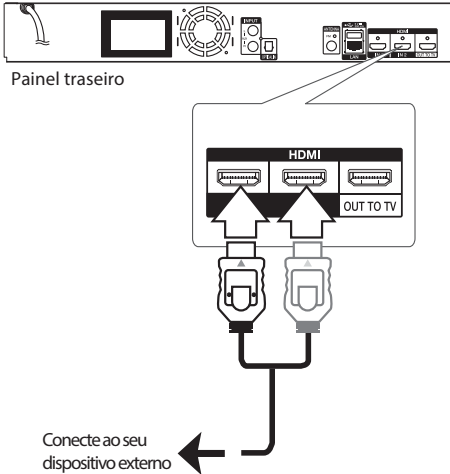

NOTAS:

- ⦿ Usando as entradas HDMI IN 1/2 não será possível mudar a resolução de tela no reprodutor. Neste caso, efetue a mudança de resolução no dispositivo externo conectado.
- ⦿ Se o sinal de vídeo estiver anormal quando o PC for conectado nas entradas HDMI IN 1 ou HDMI IN 2, mude a resolução de seu computador pessoal para 480p, 720p, 1080i ou 1080p.
- ⦿ O aparelho envia áudio das entradas HDMI para ambas as saídas HDMI e para as caixas acústicas da unidade.

Conectando à Rede Doméstica

Através da porta LAN (painel traseiro) ou módulo sem fio interno, conecte o reprodutor a uma rede doméstica. Ao conectá-lo, tenha acesso a serviços como: atualizações de software, interatividade BD (*BD Live*) e acesso a pacotes de serviço online.

Redes com fio

Redes cabeadas oferecem melhor desempenho em comparação aos módulos sem fio, pois não estão sujeitos a interferências de rádio frequência.

1. Para efetuar a correta conexão posicione o cabo na entrada **LAN** (reproduzor) e em seguida na porta **LAN** (disponível no roteador).
 - ✓ Lembre-se de verificar se existe porta disponível para conexão no roteador e que nenhum cabo de conexão é fornecido.

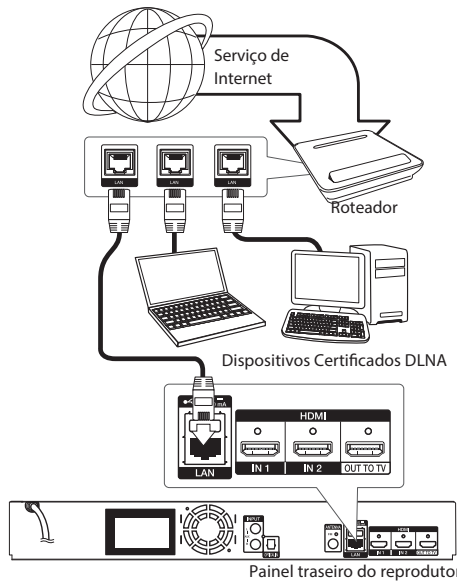

NOTAS:

- ⦿ Quando conectar/desconectar, não puxe o cabo, mas desconecte-o, pressionando a trava do conector para baixo.
- ⦿ Não conecte cabos de telefone na porta LAN. Evite danos e prejuízos ao produto.
- ⦿ Note que existem vários modos de conexão, por favor seguir as especificações de seu provedor de serviços para efetuá-las corretamente.
- ⦿ Para acessar conteúdo a partir de servidores DLNA, o reprodutor deve estar conectado na mesma rede doméstica.

16 Conectando

- Para definir o PC como servidor DLNA, instale o programa Nero MediaHome 4 (fornecido).

Configurar Rede com fio

Para servidor DHCP o modo de conexão será automático. Basta conectar o cabo LAN corretamente que o aparelho irá alocar automaticamente o endereço IP.

Em alguns casos será necessário efetuar a configuração manual. Se este for caso, acesse a seção **Ajustes avançados**.

- Após efetuar a conexão, acesse o menu **HOME > Definições > REDE > Ajuste de Conexão** e pressione **ENTER (Ⓞ)**.

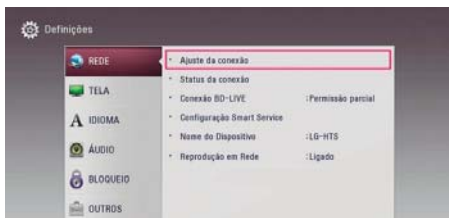

- Pressione **ENTER (Ⓞ)** novamente para iniciar a conexão no modo com fio.



- As configurações serão automaticamente detectadas e o aparelho estará conectado e pronto para uso.



Ajustes avançados

Para redes não DHCP será necessário configurá-las manualmente (IP estático). Neste caso tenha em mãos todos os dados do seu provedor de serviço.

- Em **Ajuste de Conexão** selecione a opção **Ajuste Avançado** e pressione **ENTER (Ⓞ)**.

- Use **^/∇** e selecione Com fio.



- Para selecionar as opções use **^/∇/◀/▶** e insira os valores pressionando as teclas numéricas no controle remoto.



- Modo IP:** esta opção define o modo de alocação de endereço IP. Existem dois modos:

- ✓ **Dinâmico:** neste modo os valores não estão disponíveis, eles serão inseridos automaticamente.
- ✓ **Estático:** neste modo é necessário entrar com os valores de Endereço de IP, Máscara Subnet e Gateway.

- Servidor DNS:** esta opção é usada para localizar computadores e serviços através de endereços amigáveis.

- ✓ **Automático:** neste modo os valores não estão disponíveis, eles serão inseridos automaticamente.
- ✓ **Manual:** neste modo é necessário entrar com os valores de Endereço Primário e Secundário.

- Após finalizar os ajustes, selecione **Próximo** e pressione **ENTER (Ⓞ)**. Verifique o status da conexão e pressione **ENTER** para finalizar os ajustes avançados.



NOTA:

- Para limpar os valores digitados pressione a tecla **CLEAR**.

Redes sem fio

Outro modo de conexão é o sem fio. Neste modo é necessário ter um roteador sem fio, ponto de acesso configurado e senha de acesso.

- Para efetuar a correta conexão posicione o reproduzidor o mais próximo possível do roteador sem fio, evitando interferências indesejadas.
 - ✓ Lembre-se de verificar se o roteador é sem fio e se as configurações estão corretamente definidas.

**Configurar Rede sem fio**

Para uma rede sem fio verifique se o roteador ou ponto de acesso está conectado à internet e se a identificação possui uma senha de segurança. Em alguns casos será necessário efetuar a configuração manual. Se este for o caso, acesse a seção **Ajustes avançados**.

- Acesse o menu **HOME > Definições > REDE > Ajuste de Conexão** e pressione **ENTER (⊙)**.
- Pressione **ENTER (⊙)** novamente para iniciar a conexão no modo sem fio.
- Use **^/∨** e selecione a rede sem fio desejada e pressione **ENTER (⊙)**.

- ✓ O símbolo **🔒** indica que a rede sem fio está protegida.



- Se a rede selecionada estiver protegida será necessário entrar com a senha.



- Após entrar com a senha será necessário efetuar as configurações manuais. Para detalhes de como configurar repita os passos descritos no item **Ajustes avançados** da seção **Redes com fio**.

Ajustes avançados

- Em **Ajuste de Conexão** selecione a opção **Ajuste Avançado** e pressione **ENTER (⊙)**.
- Use **^/∨** e selecione sem fio. Selecione uma das opções disponíveis.



- ⊙ **[Lista AP]:** Exibe a lista dos pontos de acesso ou roteadores sem fio disponíveis dentro da área de alcance.
- ⊙ **[Nome da rede (SSID)]:** Se não for possível visualizar o seu ponto de acesso ou o mesmo esteja oculto, use esta opção e digite o nome SSID da rede manualmente.
- ⊙ **[PBC]:** Se o ponto de acesso ou roteador suportar a função, pressione o botão PBC no roteador para configurar. Neste modo não é

necessário saber o nome e nem entrar com a senha do ponto de acesso.

- ⊙ **[PIN]:** Se o ponto de acesso ou roteador suportar a função, use o código PIN (código baseado em WPS - Wi-Fi Protected Setup), para efetuar a conexão direta sem a necessidade de senha. Selecione opção, anote o código **PIN** exibido na tela. Em seguida, insira este código no menu de configuração correspondente no roteador ou ponto de acesso. Para mais detalhes consulte a documentação técnica do seu dispositivo de rede.
3. Para cada método de conexão, siga as instruções na tela.

! **NOTA:**

- ⊙ Para usar a conexão de rede PBC ou PIN, o modo de segurança do ponto de acesso deve ser configurado para OPEN ou AES.

NOTAS SOBRE CONEXÃO DE REDE

- ⊙ Muitos problemas de conexão são resolvidos com a reinicialização do roteador ou cabo modem. Após conectar o aparelho à rede doméstica, desligue o roteador ou cabo do modem e em seguida ligue-os novamente.
- ⊙ Dependendo do provedor de serviços e termos de contrato, o número de dispositivos conectados pode ser limitado. Para maiores detalhes, favor entre em contato com seu provedor.
- ⊙ A LG não se responsabiliza por qualquer mau funcionamento do aparelho e/ou dispositivos de conexão de rede devido a erros, mau funcionamento e características associadas à sua conexão de internet ou com outro equipamento que estiver conectado.
- ⊙ Funções adicionais de discos BD-ROM que usam conexão de internet não foram criadas ou fornecidas pela LG, e não somos desta forma, responsáveis por sua funcionalidade ou disponibilidade contínua. Alguns materiais relacionados ao disco disponibilizados através da conexão internet podem não ser compatíveis com este aparelho. Se você tiver alguma dúvida sobre tal conteúdo entre em contato com o fabricante do disco.
- ⊙ Para alguns conteúdos recomendamos o uso de conexão de internet banda larga.
- ⊙ O aparelho mesmo conectado e configurado corretamente, em alguns dos conteúdos da internet, a conexão pode não funcionar corretamente por conta de congestionamentos, qualidade ou largura da banda de seu serviço de internet ou por problemas com o seu provedor de conteúdo.
- ⊙ Algumas operações de conexão com a internet podem não ser possíveis devido a certas restrições estabelecidas pelo seu provedor de serviços de internet banda larga.
- ⊙ Quaisquer valores cobrados pelo provedor são de sua responsabilidade.
- ⊙ Uma porta LAN 10 Base-T ou 100 Base-TX é necessária para a conexão com fio deste aparelho. Se seu serviço de internet não permitir tal conexão você não poderá conectar o aparelho.
- ⊙ Você precisa ter um roteador para usar o serviço xDSL.
- ⊙ Para serviço DSL ou Cabo é necessário equipamento específico que deve ser fornecido pelo seu provedor. Dependendo do modo de acesso e contrato de prestação de serviços acordado com seu provedor, pode ser que algumas características de conexão de internet contidas neste aparelho não estejam disponíveis ou limitadas a um determinado número de dispositivos conectados ao mesmo tempo (se o provedor limitar o número de dispositivos conectados, talvez este aparelho possa não se conectar sempre que um PC já estiver conectado).
- ⊙ A rede sem fio funciona em na frequência de 2.4GHZ, que também é usada por outros aparelhos domésticos como, telefones sem fio, dispositivos Bluetooth®, forno de microondas, e pode ser afetada pela interferência desses aparelhos.
- ⊙ Desligue todos os equipamentos de rede que não estiverem sendo usados em sua rede doméstica. Alguns dispositivos podem gerar tráfego de rede.
- ⊙ Para obter transmissão de qualidade, posicione o reproduzidor o mais próximo possível do ponto de acesso.
- ⊙ Em certos casos, posicionar o roteador em pelo menos 0,45 m acima do piso pode melhorar a recepção.
- ⊙ A qualidade de recepção sem fio depende de muitos fatores como, tipo do ponto de acesso, distância entre o aparelho e o ponto de acesso e a localização do aparelho.
- ⊙ Configure seu ponto de acesso ou roteador sem fio no modo infraestrutura. O modo Ad-hoc não é suportado.

Ajustes Iniciais

Ao ligar o aparelho pela primeira vez, defina as configurações iniciais do aparelho.

1. Após efetuar as conexões, ligue o aparelho pressionando a tecla **(P)** **POWER**.
2. No assistente de configurações iniciais use **^/√/</>** para selecionar itens e **ENTER** (⊙) para confirmar. Avance nos ajustes selecionando **Avançar**, para voltar a um passo anterior selecione **Anterior**.

1. Ajuste do idioma

Selecione o idioma de tela desejado.



2. Ajuste de Rede

Selecione o tipo de conexão de rede a ser utilizada.



Mais detalhes desta conexão acesse a seção **Conectando > Conectando à Rede Doméstica** neste manual.

3. Testes das Caixas Acústicas

Siga este passo atentamente para testar as caixas acústicas.



4. Conexão do som da TV

Ouçã o som da TV através das Caixas Acústicas.



3. Após selecionar e ajustar suas configurações, pressione **ENTER** (⊙) no item **Finalizado**.



! NOTA:

- ⊙ Após selecionar o item Finalizado, uma tela sobre a informação do Modo de Som Privado será visualizada. Para encerrar sua exibição, selecione o item fechar e pressione **ENTER** (⊙).
- ⊙ Maiores detalhes e informações sobre a função "Modo de Som Privado", acesse a seção **Suporte > Private Sound Mode (Modo de Som Privado)** neste manual.

Menu Definições

Neste menu tenha acesso a todas as configurações disponíveis para personalização. Para acessar pressione a tecla **HOME** (🏠).



1. No menu principal selecione **Definições** e pressione **ENTER** (⊙).
2. No menu use **^/√/</>** para selecionar itens e **ENTER** (⊙) para confirmar um ajuste ou opção.



Ajustes de REDE

Estas configurações são necessárias para atualizar programas (firmware), BD Live, Premium e Aplicativos LG.

Ajustes da Conexão

Efetua os ajustes de conexão à sua rede doméstica. Mais detalhes desta conexão acesse a seção **Conectando > Conectando à Rede Doméstica** neste manual.

Status da Conexão

Selecione esta opção para verificar o status da

rede no aparelho, nela é possível verificar se a conexão está estabelecida corretamente.

Conexão BD-LIVE

Restrinja o acesso à internet quando usar as funções BD-LIVE.

[Autorizado]: Acesso permitido ao conteúdo BD-Live.

[Permissão parcial]: Acesso permitido apenas para conteúdos BD-LIVE que possuam certificados de propriedade. O acesso à internet e as funções online AAC3 são proibidas para todos os conteúdos BD-LIVE sem certificação.

[Proibido]: Acesso proibido nos conteúdos BD-LIVE.

Configuração Smart Service

[Configuração do País]: Selecione o país para exibir os conteúdos **Premium** e **Aplic. LG** de acordo com sua área específica.

[Inicializar]: Inicializa as funções do Serviço Smart (função indisponível em alguns países).

Nome do Dispositivo

Use esta função para nomear o dispositivo, facilitando assim sua identificação em sua rede doméstica.

Wi-Fi Direct (Wi-Fi Direto)

Este reproduzidor possui certificado Wi-Fi Direct™. A tecnologia Wi-Fi Direct™ conecta dispositivos sem a necessidade de ponto de acesso ou roteador.

Reprodução em Rede

Esta função permite o controle da reprodução através de um dispositivo DLNA certificado. Para usar a função ajuste-a em **[Ligado]**. Para mais detalhes consulte a documentação técnica do dispositivo ou aplicação para saber como conectar e controlar a reprodução.

! NOTAS:

- Para usar a função, o reproduzidor e o dispositivo devem estar conectados na mesma rede doméstica.
- Para usar a função, antes de conectar um dispositivo a esta unidade, acesse o menu principal pressionando a tecla **HOME** (🏠).
- A lista de arquivos suportados estão descritos na seção **Informações Adicionais > Compa-**

tibilidade de arquivos neste manual.

- Durante o uso desta função o controle remoto pode não funcionar.

Ajustes de TELA

Formato da TV

Escolha o formato da tela de acordo com o tipo de TV conectada.

[4:3 Letter Box]: Selecione esta opção quando uma TV com padrão de tela de 4:3 estiver conectada. Exibe imagens com barras acima e abaixo da tela.

[4:3 Pan Scan]: Selecione quando uma TV (4:3) estiver conectada. A imagem será cortada em ambos os lados para preencher a tela da TV.

[16:9 Original]: Selecione quando uma TV de 16:9 estiver conectada. Neste modo a imagem 4:3 será exibida no formato original com barras nos lados esquerdo e direito.

[16:9 - Completo]: Use quando o dispositivo estiver conectado a uma TV (16:9). A imagem 4:3 é ajustada horizontalmente (em uma proporção linear) para que toda a tela seja preenchida pela imagem.

! NOTA:

- Quando a resolução for 720p ou superior, as funções **[4:3 Letter Box]** e **[4:3 Pan Scan]**, estarão indisponíveis.

Resolução

Esta opção configura a resolução de saída de vídeo na conexão HDMI.

[Auto]: Ao conectar via HDMI em TVs que forneçam informações de exibição (EDID), automaticamente a melhor resolução será selecionada.

[1080p]: Exibe 1080 linhas (vídeo progressivo).

[1080i]: Exibe 1080 linhas (vídeo entrelaçado).

[720p]: Exibe 720 linhas (vídeo progressivo).

[480p]: Exibe 480 linhas (vídeo progressivo).

Resolução em Ultra HD

Esta função permite que a resolução nativa seja transformada automaticamente em resolução Ultra HD em dispositivos compatíveis com esta resolução (somente mídias Blu-ray com resolução 1080p).

[Auto]: Ao conectar este reproduzidor a um dispositivo compatível com Ultra HD a resolução de saída será automaticamente compensada, na entrada, para esta resolução.

[Desligado]: Função desativada.

! NOTAS:

- ⊙ Os sinais Ultra HD serão emitidos normalmente em BD-ROM produzido com 24 Hz.
- ⊙ Durante a troca de resolução a imagem poderá ser interrompida momentaneamente.
- ⊙ Para conteúdo Ultra HD, ao selecionar [Ligado] na função 3D a resolução será automaticamente convertida para resolução original do conteúdo.
- ⊙ Filmes produzidos acima de 30 quadros podem não ser convertidos em 3D.

Modo 1080p

Em TVs com HDMI compatível com resolução 1080p / 24 Hz, obtenha uma reprodução mais suave dos filmes ativando esta função em **[24Hz]**.

! NOTAS:

- ⊙ Ao selecionar [24Hz], poderá ocorrer algumas anomalias na imagem. Se isto ocorrer selecione [60Hz].
- ⊙ Ao ajustar o **[Modo 1080p]** em **[24Hz]**, se a TV for incompatível, a frequência de quadros será automaticamente configurada em 60Hz.

Configuração de Cor HDMI

Selecione o tipo de cor que será enviada através da conexão HDMI. Antes de mudar esta configuração consulte o manual de sua TV para mais detalhes.

[YCbCr]: Selecione este modo quando a entrada usada for HDMI.

[RGB]: Selecione este modo quando a entrada usada for DVI.

Modo 3D

Ajusta o modo de reprodução para conteúdo Blu-ray 3D.

[Desligado]: Neste modo os discos Blu-ray 3D são reproduzidos em 2D.

[Ligado]: Neste modo os discos Blu-ray 3D são reproduzidos automaticamente em 3D.

Guia do Menu Principal [Home]

Exiba ou exclua o **[balão explicativo]** do menu HOME. Defina esta opção em **[Ligado]** para exibir o guia dos itens no menu principal.

Ajustes de IDIOMA

Exibir menu

Nesta opção selecione o idioma para os menus de tela do aparelho.

Menu do disco / Áudio do Disco / Legenda do disco

Seleciona o idioma preferido para os idiomas de áudio (disco de áudio), legendas e menus do disco.

[Original]: Idioma em que o disco foi gravado.

[Outros]: Para outros idiomas insira o código de 4 dígitos (seção Códigos de Idioma) e pressione **ENTER** (⊙) para confirmar.

[Desligado]: (apenas para a legenda do disco) Desliga a exibição das legendas.

! NOTA:

- ⊙ Dependendo do disco, a configuração de idioma pode não funcionar.

Ajustes de [ÁUDIO]

Todo disco DVD possui diversas opções de saída de áudio. Ajuste essas opções de saída de áudio segundo o tipo de sistema de áudio que estiver utilizando.

! NOTA:

- ⊙ Considerando que muitos fatores afetam o tipo de saída de áudio, consulte "Especificações de saídas de áudio" neste manual, para maiores detalhes.

Saída de áudio digital

[PCM Estéreo] (somente HDMI)

Selecione esta opção ao conectar (HDMI OUT) o reproduzidor a um dispositivo com decodificador estéreo de 2 canais.

[PCM Multi-Canal] (somente HDMI)

Selecione esta opção ao conectar (HDMI OUT) o reproduzidor a um dispositivo com decodificador multi-canais.

[DTS Re-Encode] (somente HDMI)

Selecione esta opção ao conectar (HDMI OUT) o reproduzidor a um dispositivo com decodificador DTS.

[BitStream] (somente HDMI)

Selecione esta opção ao conectar (HDMI OUT) o reproduzidor a um dispositivo com decodificador LPCM, Dolby Digital, Dolby Digital Plus, Dolby True-HD, DTS e DTS-HD.

NOTAS:

- ⦿ Quando a opção **[Saída de áudio digital]** estiver configurada para **[PCM Multi-Canal]**, o áudio poderá sair como **[PCM Estéreo]** se as informações de PCM Multi-Canal não forem detectadas em HDMI com EDID.
- ⦿ Se a opção **[Saída de áudio digital]** for configurada para **[DTS Re-Encode]**, o áudio DTS Re-encode será transmitido nos discos BD-ROM com áudio secundário e o áudio original é transmitido para outros discos como **[BitStream]**.
- ⦿ Esta configuração não está disponível no sinal de entrada a partir de um dispositivo externo.

Controle de Alcance Dinâmico - DRC

Esta função permite que você ouça a trilha sonora de um filme em um volume mais baixo sem perder a clareza do som.

[Desligado]: Função desativada.

[Ligado]: Comprime o limite dinâmico da saída de áudio Dolby Digital, Dolby Digital Plus ou Dolby TrueHD.

[Auto]: O limite dinâmico da saída de áudio Dolby TrueHD é especificado por si próprio. E o limite dinâmico do Dolby Digital e Dolby Digital Plus funcionam da mesma forma que o modo **[Ligado]**.

NOTA:

- ⦿ As configurações de DRC estarão disponíveis somente se disco não estiver inserido ou quando o aparelho estiver em estado de parada total.

Ajuste das Caixas Acústicas

Obtenha o melhor ajuste de som configurando as caixas acústicas nas opções distância e volu-

me. Defina estes valores de acordo com o ambiente em que o aparelho está instalado.

[Cxs Acústicas]: Selecione uma caixa acústica para ser ajustada.

[Volume]: Ajuste o nível sonoro da caixa acústica selecionada.

[Distância]: Ajuste a distância da caixa acústica e a posição de audição.

[Teste / Pare teste tom]: Efetua testes para verificar o funcionamento das caixas acústicas.

[OK]: Confirma os ajustes.



Sincronização HD AV Sync

Algumas vezes a TV Digital encontra um atraso entre a imagem e o som. Se isto acontecer é possível compensar ajustando um atraso no som para que “espere” efetivamente a chegada da imagem: isso se chama HD AV Sync. Use **^ / v** para selecionar HD AV Sync e em seguida pressione **< / >** na quantidade de atraso, que pode ser definida entre 0 e 300 ms.



Volume Automático

Ative a função em **[Ligado]** para que o aparelho controle automaticamente o nível sonoro de saída. A função ajusta os níveis sonoros que estiverem baixos ou alto demais, melhorando sua experiência auditiva.

Semi Karaoke

Use esta função em discos para "Karaoke". Quando um capítulo / título for finalizado, a nota será exibida na tela ao som de uma fanfarra.

[Ligado]: Exibe a pontuação na tela ao som de fanfarra.

[Desligado]: Função desativada.

! NOTAS:

- ⊙ A função "Semi Karaoke" estará disponível somente quando um microfone estiver conectado.
- ⊙ O som de fanfarra e a pontuação está disponível apenas para discos BD-ROM e DVD.
- ⊙ Quando estiver reproduzindo filmes, para evitar que a pontuação seja exibida, desative a função selecionando **[Desligado]** ou desconecte o microfone.

Ajustes de [BLOQUEIO]

As configurações deste menu afetam apenas a reprodução de discos Blu-ray e DVD.

O acesso aos recursos do menu **[BLOQUEIO]** se dá através de senha. Sempre que for acessá-lo entre com a senha criada, se ainda não criou, na tela, siga os passos para criar uma nova senha.

Senha

Use esta opção para criar ou mudar a senha.

[Nenhum]: Use esta opção caso não tenha senha definida. Entre com a sequência de 4 dígitos desejados. Confirme sua sequência e pressione **ENTER (⊙)** para criar a nova senha.

[Mudar]: Entre com a senha atual e pressione **ENTER (⊙)**. Para mudar a senha atual do sistema repita os passos indicados no item anterior.

Caso esqueça a senha

Caso esqueça a senha é possível excluí-la da seguinte forma:

1. Remova qualquer disco do aparelho.
2. No menu **[Definições]** selecione a opção **[Senha]**.
3. Usando as teclas numéricas (controle remoto) digite "210499" para excluir a senha.

! NOTA:

- ⊙ Se ao inserir a senha houver algum erro, antes de confirmá-la, pressione **CLEAR** para apagar um número por vez.

Classificação DVD

Bloqueia a reprodução de DVDs classificados com base em seus conteúdos (nem todos os discos são classificados).

[Classificação 1-8]: A classificação um (1) tem as maiores restrições e a oito (8) é a menos restrita.

[Desbloquear]: Ao selecionar desbloquear, o controle de censura fica inativo e o disco será reproduzido normalmente.

Classificação Blu-ray

Configura o nível de censura para discos Blu-ray. Defina o valor de acordo com a classificação indicada no disco.

[255]: Todos os BD-ROMs podem ser reproduzidos.

[0-254]: Bloqueia a reprodução de BD-ROMs de acordo com a classificação nele contida.

! NOTA:

- ⊙ A [Classificação Blu-ray] será aplicada somente para discos que contenham o **Controle Avançado de Classificação**.

Código de área

Entre com o código da área cujo padrão foram utilizados para classificar o disco, seja DVD ou Blu-ray. Para mais detalhes consulte a seção Códigos de Área (Países).

Ajustes [OUTROS]

Cursor

Define a velocidade e o tamanho do ponteiro de um mouse USB.

[Velocidade]: Defina a velocidade de movimentação do dispositivo.

[Dimensão]: Seleciona o tamanho do ponteiro do dispositivo.

! NOTA:

- ⊙ Use este dispositivo para melhor desempenho durante navegação na internet.

DivX® VOD (Código Reg. DivX)

SOBRE VÍDEO DIVX

DivX, LLC, é uma subsidiária da Rovi Corporation,

que desenvolve a tecnologia de vídeos DivX® e patrocina o sistema de distribuição DivX integrado por fabricantes de eletroeletrônicos, desenvolvedores de software, distribuidores de conteúdo, cineastas e muito mais. Os nomes da marca DivX e logotipos são de propriedade da Rovi Corporation e seu uso é limitado aos seus parceiros licenciados.

SOBRE VÍDEOS DIVX ON-DEMAND

Para reproduzir vídeos DivX On-Demand (vídeos alugados). É necessário gerar o código de registro e em seguida visitar o vod.divx.com e com este código completar o processo de registro.

[Registro]: Exibe o código de registro de seu reprodutor.

[Cancelar registro]: Desativa seu aparelho e exibe o código de desativação.

! NOTA:

- O código de registro do aparelho é único. Portanto, todos os vídeos DivX VOD baixados com este código serão reproduzidos somente neste aparelho.

Início Rápido

Este aparelho possui modo de espera (standby). Ativando a função em **[Ligado]** o reprodutor pode iniciar de imediato ao sair do modo de espera.

! NOTAS:

- Se a função estiver definida em **[Ligado]** e o reprodutor for desligado da tomada ou ocorrer queda de energia, o aparelho entrará automaticamente em modo de espera após inicialização. Aguarde um pouco antes de voltar a operar o aparelho.
- Quando a função estiver definida em **[Ligado]**, o consumo de energia será maior do que quando estiver em **[Desligado]**.

Desligar Automático

A proteção de tela será exibida quando o aparelho ficar em modo “■ STOP (parado)” por cerca de 5 minutos. Ao definir esta opção em **[Ligado]**, após exibir a proteção de tela, em no máximo 20 minutos o aparelho será automaticamente desligado. Para ter controle sobre o desligamento do aparelho defina esta opção em **[Desligado]**.

! NOTAS:

- Ao usar esta função, o aparelho será desligado automaticamente quando não houver aparelho externo conectado e ficar sem uso por 25 minutos.
- A unidade se desligará automaticamente após 6 horas mesmo que ela tenha sido conectada a outro dispositivo via conexão analógica.

Conexão do Som da TV

Usando esta função, ao ligar a TV, os sinais sonoros do dispositivo serão reproduzidos automaticamente no reprodutor. Para ativar a função selecione **[Ligado]**.



! NOTA:

- Para funcionar corretamente, a TV e o reprodutor devem estar conectados via cabo óptico.

Inicializar

[Ajuste de Fábrica]: Retorna as funções para o padrão de fábrica.

[Apagar armaz. BD]: Inicializa o conteúdo do BD-Live salvo no dispositivo USB conectado.

NOTAS:

- Ao usar a opção **[Ajuste de Fábrica]** será necessário refazer todas as configurações de rede novamente.

Software

[Informação]: Exibe a versão atual do programa do reprodutor.

[Atualização]: Atualize o software ao conectar o aparelho diretamente no servidor de atualização. Para detalhes sobre esta função consulte a seção **Suporte > Atualização de Software**.

SIMPLINK / ARC

- Com a função SIMPLINK é possível controlar aparelhos compatíveis com o controle remoto da TV.
- No modo ARC é possível distribuir os sinais de áudio digital (via HDMI) de um dispositivo no reprodutor.
- Para ativar as funções selecione **[Ligado]**. Mais detalhes na seção **Iniciando > O que é SIMPLINK?**

Usando o Menu Home



Pressione **HOME** (🏠) para exibir o menu principal do aparelho. Use **^**/**v**/**<**/**>** para selecionar a categoria e em seguida pressione **ENTER** (⊙).

1	[Smart Share]: Exibe o menu de compartilhamento de mídias (vídeos, fotos e músicas).
2	[Premium]: Exibe o menu de conteúdo Premium.
3	[LG Smart World]: Exibe a lista de aplicativos fornecidos com o reproduzidor.
4	[Meus Aplicativos]: Exibe o menu de Aplicativos LG.
5	[Entrada]: Selecione um entrada disponível.
6	[Definições]: Ajusta as configurações do aparelho.
7	[Busca]: Efetua buscas diversas nos conteúdos e aplicativos LG.
8	[Log-in]: Exibe o menu para acesso ao serviço Premium/Meus Aplicativos.

! NOTA:

- ⊙ Dependendo da região os serviços [LG Smart World], [Meus Aplicativos] e [Busca] estarão indisponíveis.

Usando o menu Smart Share

Ao acessar este menu tenha acesso a todo seu conteúdo de mídia (vídeos, fotos e músicas) em dispositivos USB, discos e na sua rede domésticas (DLNA).

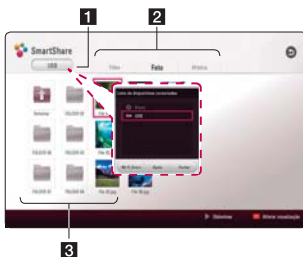

1	Lista o dispositivo conectado.
2	Exibe o conteúdo de mídia (vídeos, fotos e músicas)
3	Exibe a lista de pastas, arquivos ou link de dispositivos conectados.

Reproduzir a partir de...

Discos diversos

BD DVD AVCHD CD

1. Pressione **▲** e insira o disco na bandeja. Pressione-a novamente para fechar.
 - ✓ A maioria dos discos iniciam a reprodução automaticamente.
2. Se não iniciar automaticamente acesse o menu **[HOME]** e selecione **[Smart Share]** > **ícone de DISCO**.

! NOTAS:

- ⊙ As funções de reprodução descritas neste manual nem sempre estarão disponíveis em todos os arquivos e mídias. Algumas funções podem não funcionar em função de muitos fatores.
- ⊙ Dependendo dos títulos BD-ROM, pode ser necessária a conexão de um dispositivo USB para a reprodução adequada.
- ⊙ Discos no formato DVD-VR não finalizados não podem ser reproduzidos neste leitor.
- ⊙ Alguns discos DVD-VR são produzidos com dados CPRM pelo DVD RECORDER. Esta unidade não suporta esses tipos de discos.

Discos Blu-ray 3D

BD

Antes de iniciar a reprodução de conteúdo 3D observe as informações abaixo:

- ⊙ Verifique se a TV é compatível com 3D e possui entrada HDMI disponível.
 - ⊙ É necessário possuir óculos 3D.
 - ⊙ Verifique se o disco é compatível com 3D.
 - ⊙ Use cabo HDMI de alta velocidade (tipo A).
1. Acesse o item **[Definições]** > **[Tela]** > **[Modo 3D]** e defina o ajuste para **[Ligado]**.
 2. Pressione **▲** e insira o disco na bandeja. Pressione-a novamente para fechar.
 - ✓ Para mais detalhes consulte a documentação técnica da TV ou dispositivo de exibição 3D e obtenha melhores resultados.

Dispositivo USB

FILMES **MÚSICAS** **FOTOS**

1. Insira o dispositivo USB na porta USB disponível no reprodutor.

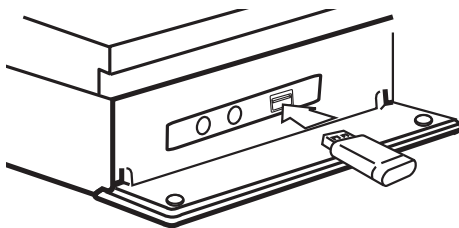

- ✓ Ao conectar, se o dispositivo possuir apenas arquivos de áudio, estes serão reproduzidos automaticamente. Para vários tipos de arquivos o menu será exibido.
 - ✓ Pressione ENTER (Ⓢ) quando [Cancelar] for exibido. Esta ação interrompe o carregamento do dispositivo.
2. Acesse o menu **[HOME]** e selecione **[Smart Share]**.



3. Selecione o dispositivo desejado, em seguida selecione a categoria a ser reproduzida (Filmes, Fotos ou Músicas)
4. Selecione o arquivo desejado e pressione ► ou ENTER (Ⓢ) para iniciar reprodução.

! NOTAS SOBRE USB:

- ⊙ Este aparelho suporta dispositivos USB / HDD externo formatado em FAT32 e NTFS quando acessar arquivos (filmes, fotos e músicas). No entanto, para BD-Live e Gravação de CD de Áudio use somente FAT32.
- ⊙ Este aparelho pode suportar até 4 partições por dispositivo USB.
- ⊙ Nunca desconecte o dispositivo durante a reprodução.
- ⊙ A conexão USB possui suporte para as versões USB1.1 e USB2.0.
- ⊙ Sempre que possível efetue backup dos dados existentes no dispositivo USB.

- ⊙ Alguns dispositivos USB podem não funcionar com esta unidade.
- ⊙ O uso de cabo de extensão USB, HUB USB ou um multi-leitor USB, pode causar mau funcionamento e o dispositivo pode não ser reconhecido.
- ⊙ Um dispositivo que necessite de instalação de programas adicionais não é suportado por esta unidade.
- ⊙ Câmeras digitais e telefones celulares não são suportados.
- ⊙ A porta USB da unidade não pode ser conectada a um PC. Esta unidade não pode ser utilizada como um dispositivo de armazenamento.

Dispositivo de REDE

FILMES **MÚSICAS** **FOTOS**

1. Antes de acessar verifique se o aparelho está conectado à sua rede doméstica.
2. Acesse o menu **[HOME]** e selecione **[Smart Share]**.



3. Selecione o dispositivo desejado, em seguida selecione a categoria a ser reproduzida (Filmes, Fotos ou Músicas)
4. Selecione o arquivo desejado e pressione ► ou ENTER (Ⓢ) para iniciar reprodução.

! NOTAS:

- ⊙ Os ícones de arquivos não reproduzíveis podem estar disponíveis, mas estes não serão reproduzidos.
- ⊙ Os arquivos de filme e legenda devem possuir o mesmo nome e estarem na mesma pasta.
- ⊙ A qualidade de reprodução e operação podem ser afetadas pela condição de sua rede doméstica.
- ⊙ Você pode ter problemas de conexão, dependendo das condições do seu servidor.
- ⊙ Para definir o PC como um servidor DLNA, instale o CD Nero MediaHome 4 (fornecido).

Usando um Servidor de Mídias

Requisitos do sistema

Windows PC

- ⊙ Windows® XP (Service Pack 2 ou superior), Windows Vista®, Windows® 7, Windows® XP Media Center Edition 2005 (Service Pack 2 ou superior), Windows Server® 2003.
- ⊙ Windows Vista® 64-bits (aplicativo será executado em modo 32-bits).
- ⊙ Windows® 7 64-bits (aplicativo será executado em modo 32-bits).
- ⊙ Espaço em disco: 200 MB (instalação típica).
- ⊙ Processador 1.2 GHz Intel® Pentium® III ou AMD Sempron™ 2200+
- ⊙ 512 MB RAM de memória.
- ⊙ Placa de vídeo com no mínimo 32 MB de memória e resolução mínima de 800 x 600 pixels e 16-bits de cores.
- ⊙ Internet Explorer® 6.0 ou superior.
- ⊙ DirectX® 9.0c revisão 30 (Agosto 2006) ou superior.
- ⊙ Ambiente de rede: 100 Mb Ethernet, WLAN.

Macintosh

- ⊙ Mac OS X 10.5 (Leopard) ou 10.6 (Snow Leopard)
- ⊙ Macintosh com processador Intel x86.
- ⊙ Espaço em disco: 200 MB (instalação típica).
- ⊙ 512 MB RAM de memória.

Instalando o Media Home

No Windows

1. Insira o CD e aguarde a inicialização automática do programa. Na tela inicial clique na opção **Nero MediaHome 4**.
2. Selecione o idioma desejado para a instalação e clique em **Avançar**.
3. Na próxima janela não é necessário entrar com o número de série, o cd já está personalizado. Clique em **Avançar**.
4. Para concluir a instalação do programa corretamente aceite os termos do acordo de licença e clique em **Avançar**.
5. Selecione o tipo de instalação **Típico** e clique em **Avançar** e aguarde a finalização da instalação.

No Mac OS

1. Insira o CD e aguarde a inicialização automática do programa. Na tela inicial clique na opção **Nero MediaHome 4**.
2. No CD, acesse e abra a pasta "**MediaHome 4 Essentials_MAC**" e clique duas vezes no arquivo "**Nero MediaHome.dmg**".
3. Após a instalação arraste e solte o ícone do programa para o local desejado.
4. Execute o programa **Nero MediaHome 4**.

Compartilhar arquivos e pastas

Com o **MediaHome** instalado efetue o compartilhamento de pastas para que o sistema funcione corretamente.

1. Execute o programa. Ao executar pela primeira vez defina em qual pasta os arquivos estarão disponíveis.
2. Ao definir a pasta de compartilhamento o **MediaHome** estará pronto para configurar o servidor de mídias. Selecione a opção **Iniciar o servidor de mídia agora**.

! NOTAS:

- ⊙ Se as pastas compartilhadas ou arquivos não forem exibidos na TV, no **MediaHome** selecione **Compartilhamentos > Pastas locais**, selecione a pasta e clique no botão **Mais** e confirme a opção **Pesquisar pasta** para que a pasta selecionada seja atualizada.
- ⊙ Para mais informações sobre o programa e outras e ferramentas acesse **www.nero.com**.
- ⊙ A TV suporta somente Legendas compatíveis com o **Nero MediaHome**.
- ⊙ Arquivos DRM, *.tp, *.trp e *.MPO não serão reproduzidos ao usar a função DLNA.
- ⊙ **Número máximo de arquivos ou pastas:** 1000 (em uma pasta). Facilite o reconhecimento, evite ter muitas pastas e arquivos no dispositivo.

Sobre Nero MediaHome 4

O Nero MediaHome 4 Essentials é um software de compartilhamento de arquivos (filmes, fotos e músicas) armazenados no seu computador que podem ser acessados por este aparelho de mídia digital compatível com servidores DLNA.

! NOTAS:

- ⊙ O CD Nero MediaHome 4 Essentials foi produzido para uso em PCs e não deve ser inserido em nenhum outro dispositivo.

- O programa Nero MediaHome, é uma edição personalizada para este reprodutor e usada apenas para compartilhamento de arquivos e pastas.
- O programa Nero MediaHome não suporta as seguintes funções: Transcodificação, Tela remota, Controle da TV, Serviços de internet e Apple iTunes.
- Efetue o download do programa diretamente nos endereços:
 - ✓ **Windows:** <http://www.nero.com/download.php?id=nmhlgewin>.
 - ✓ **Mac OS:** <http://www.nero.com/download.php?id=nmhlgemac>.

Reprodução Básica

Nas operações básicas use as seguintes teclas no controle remoto ou no painel do aparelho (se disponíveis).

Operações básicas para vídeos e músicas

Parar reprodução: Pressione ■ (STOP).

Pausar reprodução: Pressione II (PAUSE). Para retomar a reprodução pressione ► (PLAY).

Reprodução quadro a quadro (Vídeo): Pressione II (PAUSE) e em seguida pressione-a repetidamente (reprodução quadro a quadro).

Modo busca (avanço/retrocesso): Pressione ◀/▶ e ative a busca em avanço ou retrocesso. Selecione a velocidade desejada pressionando-as repetidamente.

Modo Câmera lenta: Com a reprodução pausada, pressione ► (SCAN) para ativar e selecionar a velocidade em CÂMERA LENTA. Esta função possui 4 velocidades, funcionando somente em avanço.

Avanço - próximo/anterior capítulo, faixa ou arquivo: Durante a reprodução, pressione ►► para ir ao próximo capítulo/faixa/arquivo ou ◀◀ para retornar para o início do capítulo/faixa/arquivo atual (pressione-a duas vezes e retorne ao capítulo/faixa/arquivo anterior).

Operações básicas para fotos

Reproduzir em modo slideshow: Pressione ► (PLAY).

Parar slideshow: Pressione ■ (STOP).

Pausar slideshow: Pressione II (PAUSE). Para retomar a reprodução pressione ► (PLAY).

Avanço - próxima/anterior foto: Durante visualização em tela cheia, pressione > para ir próxima foto ou < para voltar a foto anterior.

Usando o Menu do disco

BD DVD AVCHD

Exibir o Menu de disco: Ao inserir um disco, após finalização da leitura, o menu será exibido. Durante a reprodução, exiba o menu do disco pressionando a tecla **DISC MENU**. E, navegue nas opções usando ^/√/</>.

Exibir o menu Pop-up: Alguns discos BD-ROM contêm um menu pop-up que é exibido durante a reprodução. Para exibi-lo pressione **TITLE/POPUP**. Para navegar nos itens disponíveis use ^/√/</> (dependendo do disco).

Retomar a reprodução

Ao pressionar ■ (STOP), a unidade memoriza o ponto onde a reprodução foi parada (dependendo do disco).

Se “II” for exibido, retome a reprodução de onde parou pressionando ► (PLAY).

Ao pressionar ■ (STOP) duas vezes ou retirar o disco, “■ STOP” será exibido na tela e o aparelho não retomará a reprodução de onde parou.

NOTAS:

- Esta função pode ser cancelada quando alguma tecla for pressionada, por exemplo: ⏻ (POWER), ▲ (OPEN/CLOSE) e etc.
- A função não atuará em discos BD-ROM com BD-J.
- Ao pressionar ■ (STOP) uma vez durante a reprodução de título BD-ROM interativo, aparelho executará uma parada completa.

Memória - última cena

BD DVD

Ao ejetar o disco ou desligar o aparelho, a última cena permanece na memória. Ao inserir novamente o mesmo disco esta cena será automaticamente reproduzida.

NOTAS:

- Ao inserir um novo disco a função será apagada.

- Esta função pode não estar disponível dependendo do disco.
- A função memorização da última cena não atuará em discos BD-ROM com BD-J.
- As configurações de disco não serão memorizadas caso o aparelho desligue antes de iniciar reprodução.

Menus de Tela - OSD

Controlar a reprodução de vídeo

BD DVD AVCHD FILMES

Controle algumas funções durante a reprodução de vídeos. Para exibir o menu pressione **INFO/MENU** (□).

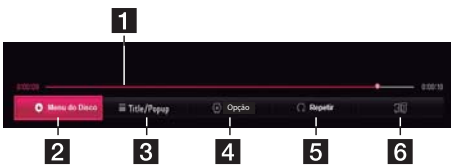

1	[Barra de progresso]: Exibe a posição corrente e total da reprodução.
2	[Menu do Disco] / Disc Menu: Seleciona para exibir o menu do disco (se disponível).
3	[Title/Popup]: Exibe o menu de títulos do DVD ou o menu Popup de BD-ROM (se disponível).
4	[Opção]: Exibe funções adicionais.
5	[Repetir]: Seleciona um modo de repetição.
6	[3D]: Ajusta as configurações 3D do aparelho.

Funções adicionais de reprodução

BD DVD AVCHD FILMES

Exiba e ajuste uma série de informações e configurações relacionadas ao conteúdo.



1	[Título]: Exibe o número do título atual/total disponíveis no disco.
2	[Capítulo]: Exibe os capítulos disponíveis no disco.
3	[Tempo]: Exibe o tempo de reprodução decorrido.
4	[Áudio]: Exibe os idiomas ou canais de áudio disponíveis.
5	[Legenda]: Exibe os idiomas de legendas disponíveis.
6	[Ângulo]: Exibe os vários ângulos gravados no disco. Verifique a disponibilidade desta função no disco.
7	[Formato da TV]: Seleciona um dos formatos disponíveis de acordo com o seu conteúdo.
8	[Modo de Imagem]: Seleciona um modo de imagem de acordo com sua necessidade.

1. Durante a reprodução, pressione **INFO/MENU** (□). Usando as teclas </> selecione **[Opção]** e pressione **ENTER** (⊙).
2. No menu, use as teclas ^/∇ para selecionar e </> para ajustar o item selecionado.
3. Para sair do menu pressione **BACK** (⏪).

NOTAS:

- Se nenhuma tecla for pressionada, o menu será fechado após alguns segundos.
- O número do título poderá não ser selecionado em alguns discos.
- Dependendo do disco ou títulos, alguns dos itens apresentados podem estar indisponíveis.
- Durante a reprodução de itens interativos (discos Blu-ray), algumas informações de configuração são exibidas, porém não poderão ser alteradas.

Controlar a exibição de fotos

Controle algumas funções durante a exibição de fotos. Para exibir o menu pressione **INFO/MENU** (□).



1	[Slideshow]: Iniciar ou pausar a visualização em slideshow.
---	--

2	[Seleç. Música]: Selecione músicas para acompanhar a reprodução em slideshow.
3	[Opção]: Exibe funções adicionais.
4	[Girar]: Gira a foto selecionada num ângulo no sentido horário.
5	[Zoom]: Exibe o menu de controle de ampliação/redução da imagem.

Funções adicionais para Slideshow

1. Durante a reprodução, pressione **INFO/MENU** (□). Usando as teclas </> selecione **[Opção]** e pressione **ENTER** (⊙).
2. No menu, use as teclas ^/∇ para selecionar e </> para ajustar o item selecionado.
3. Para sair do menu pressione **BACK** ↵.



1	[Velocidade]: Selecione a velocidade desejada para a função slideshow.
2	[Efeito]: Selecione o efeito desejado para a função slideshow.
3	[Selecionar música]: Selecione a pasta onde estão as música para reprodução com slideshow.

Reprodução avançada

Modo Repetir **BD DVD AVCHD CD MÚSICAS FILMES**

Discos Blu-ray / DVD / Vídeos

Ao reproduzir pressione **REPEAT** (↺↻) para selecionar o modo de repetição desejado.

- ⊙ **A-B:** Selecione uma seção (início e fim) a ser repetida continuamente.
- ⊙ **Capítulo:** Selecione o capítulo a ser repetido.
- ⊙ **Título:** Selecione o título a ser repetido.
- ⊙ **Todos:** Repete todos os títulos ou arquivos ao final da reprodução.
- ⊙ **Desligado:** desativa o modo de repetição.
 - ✓ Para cancelar e retornar ao modo normal pressione **CLEAR**.

CDs de Áudio / arquivos de Músicas

- ⊙ **(A-B)** - Selecione uma seção (início e fim) a ser repetida continuamente.
- ⊙ **(1) Track** - Faixa atual ou arquivo será repetido continuamente.
- ⊙ **(A) All** - Todas as faixas / arquivos serão repetido continuamente.
- ⊙ **(A) ↺ All** - Todas as faixas / arquivos serão repetidas continuamente de maneira aleatória.
- ⊙ **↺** As faixas ou arquivos serão repetidos continuamente em ordem aleatória.
- ⊙ Para cancelar e retornar ao modo normal pressione **CLEAR**.
- ⊙ Esta função pode não atuar em alguns discos.

Repetindo A - B

BD DVD AVCHD CD FILMES

Este modo de repetição seleciona uma seção específica e a reproduz continuamente.

1. Pressione **REPEAT** (↺↻) para visualizar o menu de opções.
2. Selecione no menu a opção **[A-B]** e pressione **ENTER** (⊙) para selecionar o ponto inicial **[A-]**. Para selecionar o ponto final **[-B]**, pressione **ENTER** (⊙) novamente.
3. Pressione **REPEAT** (↺↻) repetidamente até selecionar a opção **[Desligado]**.

! NOTAS:

- ⊙ Seções menores que 3 segundos não serão selecionadas.
- ⊙ Esta função pode não estar disponível em certos discos ou títulos.

Reproduzir a partir de um tempo determinado

BD DVD AVCHD FILMES

1. Durante a reprodução pressione **INFO/MENU** (□) e selecione o item **[Opção]**.
2. Selecione a opção **[Tempo]** e digite o tempo para início desejado em horas, minutos e segundos da esquerda para a direita.
3. Por exemplo, para iniciar a reprodução em 2 horas, 10 minutos e 20 segundos, entre com "21020".
4. Pressione **ENTER** (⊙) para iniciar a reprodução a partir do tempo selecionado.

! NOTAS:

- ⊙ Durante a reprodução quando o menu tempo estiver realçado, efetue saltos de tempo

(60 segundos) em avanço ou retrocesso pressionando </>.

- ⊙ Pode ser que esta função não esteja disponível ou funcione para certos discos ou títulos.
- ⊙ Função indisponível para alguns arquivos compartilhados na função DLNA.

Selecionar idioma de legendas

BD DVD AVCHD FILMES

1. Durante a reprodução pressione **INFO/MENU** (□) e selecione o item **[Opção]**.
2. Selecione a opção **[Legenda]** e use </> para selecionar um dos idiomas disponíveis no disco.
3. Para sair pressione **BACK** ↵.

! NOTAS:

- ⊙ Alguns discos possibilitam a troca de idioma de legendas somente através do menu do disco. Se este for o caso, pressione a tecla **TITLE/POPUP** ou **DISC MENU** e selecione o idioma de legenda desejado.
- ⊙ Se desejar pressione **SUBTITLE** no controle remoto para selecionar o idioma de legenda desejado.

Selecionar idioma de áudio

BD DVD AVCHD FILMES

1. Durante a reprodução pressione **INFO/MENU** (□) e selecione o item **[Opção]**.
2. Selecione a opção **[Áudio]** e use </> para selecionar um dos idiomas disponíveis no disco. Para sair pressione **BACK** ↵.

! NOTAS:

- ⊙ Alguns discos possibilitam a troca idioma de áudio somente através do menu do disco. Se este for o caso, pressione a tecla **TITLE/POPUP** ou **DISC MENU** e selecione o idioma de legenda desejado.
- ⊙ Durante a troca de idioma de áudio pode haver um atraso temporário entre o áudio exibido e o áudio real.
- ⊙ Em discos BD-ROM, o formato 5.1 ou 7.1 canais será exibido na tela como **[MultiCH]**.
- ⊙ Se desejar pressione **AUDIO** no controle remoto para selecionar o idioma de áudio desejado.

Selecionar ângulos diferentes

BD DVD

1. Durante a reprodução pressione **INFO/MENU** (□) e selecione o item **[Opção]**.

2. Selecione a opção **[Ângulo]** e use </> para selecionar um dos ângulos disponíveis no disco. Para sair pressione **BACK** ↵.

Alterar o formato da TV

BD AVCHD FILMES

1. Durante a reprodução pressione **INFO/MENU** (□) e selecione o item **[Opção]**.
2. Selecione a opção **[Formato da TV]** e use </> para selecionar um dos formatos disponíveis.
3. Para sair pressione **BACK** ↵.

! NOTA:

- ⊙ A mudança de formato neste menu não altera a opção **[Formato da TV]** no menu **[Definições]**.

Página de código de legenda

FILMES

Se a legenda não for exibida corretamente, altere a página de código para visualizar as legendas normalmente.

1. Durante a reprodução pressione **INFO/MENU** (□) e selecione o item **[Opção]**.
2. Selecione a opção **[Página códigos]** e use </> para selecionar uma das opções disponíveis.



3. Para sair pressione **BACK** ↵.

Selecionar modo de imagem

BD DVD AVCHD FILMES

1. Durante a reprodução pressione **INFO/MENU** (□) e selecione o item **[Opção]**.
2. Selecione a opção **[Modo de Imagem]** e use </> para selecionar um dos modos disponíveis.
3. Para sair pressione **BACK** ↵.

Ajustes personalizados

1. Durante a reprodução pressione **INFO/MENU** (□) e selecione o item **[Opção]**.
2. Selecione a opção **[Modo de Imagem]** e use **</>** para selecionar o modo **[Config. Pessoal]** e pressione **ENTER** (⊙).
3. No menu use **^/∇/◀/▶** para selecionar e ajustar as opções disponíveis.



4. Se desejar, selecione a opção **[Padrão]** para voltar todos os ajustes ao padrão de fábrica.
5. Após efetuar as configurações selecione **[Fechar]** e pressione **ENTER** (⊙) para finalizar o ajuste.

Visualizando informações dos arquivos **FILMES**

Este reprodutor possibilita ao usuário visualizar algumas informações de arquivos.

1. Usando **^/∇/◀/▶** selecione um arquivo desejado. Pressione **INFO/MENU** (□) para exibir as informações do arquivo selecionado.
 - ✓ Se desejar, durante a reprodução visualize as informações pressionando **TITLE/POPUP**.

! NOTA:

- ⊙ As informações apresentadas nem sempre correspondem às informações do arquivo quando comparado com o PC.

Alternando entre as listas

FILMES **MÚSICAS** **FOTOS**

No menu [Smart Share] alterne rapidamente entre as listas de conteúdos disponíveis pressionando repetidamente a tecla **VERMELHA** (controle remoto).

Selecionar arquivo de legenda

FILMES

Se o nome do arquivo de legenda estiver diferente do filme. Será necessário selecionar o

arquivo antes de iniciar a reprodução do filme desejado.

1. Use **^/∇/◀/▶** para selecionar o arquivo de legenda desejado para reproduzir na lista **[Filmes]**.
2. Pressione **ENTER** (⊙). O arquivo selecionado será exibido quando a reprodução de um arquivo de vídeo for iniciada.
 - ✓ Para cancelar a seleção pressione **ENTER** (⊙) novamente.

! NOTAS:

- ⊙ A seleção de arquivo de legenda será cancelada ao pressionar **■ (STOP)** durante a reprodução.
- ⊙ Função indisponível para arquivos compartilhados via rede doméstica ou servidor DLNA.

Ouvir música no Slideshow

FOTOS

Durante a visualização de fotos é possível reproduzir suas músicas favoritas.

1. Durante a visualização de fotos em tela cheia pressione **INFO/MENU** (□) e selecione **[Opção]**.
2. No menu selecione a opção **[Selecionar música]** e pressione **ENTER** (⊙).
3. Em seguida use **^/∇** para selecionar o dispositivo e a pasta desejada (com seus arquivos de música) e pressione **ENTER** (⊙) para confirmar.
 - ✓ Os dispositivos disponíveis podem variar dependendo de onde a foto atual estiver localizada.

Foto (local)	Dispositivo
Disco, USB	Disco, USB
Servidor DLNA	Servidor DLNA

- ✓ Selecione **☐** e pressione **ENTER** (⊙) quando desejar voltar para uma pasta acima.
 - ✓ A seleção de pastas está indisponível para arquivos compartilhados de um servidor. Neste modo será possível selecionar somente os arquivos disponíveis.
4. Para confirmar o ajuste, usando **▶**, selecione **[OK]** e pressione **ENTER** (⊙).

Converter conteúdo 2D → 3D

BD **DVD** **AVCHD** **FILMES**

Esta função converte conteúdo 2D em 3D. Com ela é possível ajustar algumas opções durante a reprodução.

1. Durante a reprodução pressione **INFO/MENU** (ⓘ) e selecione o item **[3D]**.
2. Para selecionar e ajustar use **^/∇/◀/▶**, para confirmar pressione **ENTER** (Ⓞ).
 - ✓ **Configuração 3D:** selecione esta opção quando desejar voltar os ajustes ao padrão de fábrica.
 - ✓ **Fechar:** selecione esta opção para finalizar os ajustes efetuados.

! NOTAS:

- ⊙ Para conteúdo Ultra HD, ao selecionar [Ligado] na função 3D a resolução será automaticamente convertida para resolução original do conteúdo.
- ⊙ Filmes produzidos acima de 30 quadros podem não ser convertidos em 3D.

Funções Avançadas

Conexão Wi-Fi Direct™

FILMES MÚSICAS FOTOS

Conecte seu dispositivo Wi-Fi Direct™ diretamente ao reproduutor sem a necessidade de conexão com o roteador ou ponto de acesso.

No dispositivo Wi-Fi Direct™

1. Ative a função Wi-Fi Direct™.
2. Execute o aplicativo de compartilhamento.

No reproduutor

1. Acesse **[Definições]** > **[Rede]** > **[Wi-Fi Direto]** e pressione **ENTER** (Ⓞ).
2. Na lista selecione o dispositivo desejado e pressione **ENTER** (Ⓞ) para iniciar o processo de conexão. Se for necessário, atualize a lista de dispositivos selecionando a opção **[Lista atualizada]**.
3. Após a conexão selecione o conteúdo desejado para reprodução. Use **◀/▶** e selecione a opção desejada [Filmes], [Fotos] ou [Músicas].
4. Em seguida use **^/∇/◀/▶** para navegar no conteúdo da pasta e selecionar o arquivo desejado. Para iniciar a reprodução pressione **ENTER** (Ⓞ).

! NOTAS:

- ⊙ Sempre que possível, para melhor conexão, posicione o dispositivo Wi-Fi Direct™ próximo ao reproduutor.
- ⊙ A conexão é possível apenas em um dispositivo por vez.

- ⊙ Se o dispositivo Wi-Fi Direct™ e o reproduutor estiverem conectados em uma rede local diferente, pode ser que a função Wi-Fi Direct™ esteja indisponível.
- ⊙ Se um dispositivo Wi-Fi Direct™ não estiver no modo de espera (standby), o reproduutor pode não encontrar o dispositivo.
- ⊙ Ao conectar o reproduutor e dispositivo Wi-Fi Direct™, a conexão de rede via PIN está indisponível.
- ⊙ Não é possível conectar o reprodutor a dispositivo Wi-Fi Direct™ que esteja no modo grupo de usuário.

Usando o Miracast™

Compartilhe telas e som de um dispositivo Miracast™ na TV através do seu reprodutor sem fio.

No dispositivo Miracast™

1. Ligue o dispositivo e ative opção Miracast™.

No reprodutor

1. Pressione **HOME** (🏠) e selecione a opção **[Miracast]** e pressione **ENTER** (Ⓞ).
2. Na lista, selecione o dispositivo desejado e pressione **ENTER** (Ⓞ).
 - ✓ A função é ativada automaticamente.
 - ✓ Se for necessário, atualize a lista de dispositivos selecionando a opção **[Lista Atualizada]**.

! NOTAS:

- ⊙ Sempre que possível, para melhor conexão, posicione o dispositivo Miracast™ próximo ao reprodutor.
- ⊙ A conexão é possível apenas em um dispositivo por vez.
- ⊙ Ativando Miracast não será possível usar simultaneamente a rede Wi-Fi ou a função Wi-Fi Direct.
- ⊙ Se um dispositivo Miracast não estiver no modo de espera (standby), o reprodutor pode não encontrar o dispositivo.
- ⊙ Dependendo da condição da rede sem fio a função Miracast pode se tornar instável.
- ⊙ Durante uso da função, a tela pode ser cortada, dependendo da configuração de sua TV. Neste caso, ajuste as configurações de exibição na TV.

Usando BD-Live™

BD

Discos que suportam BD-Live possuem conteúdos extras que podem ser baixados da internet. Estes conteúdos podem incluir, trailers, jogos e etc.

1. Verifique se o reprodutor está corretamente conectado à rede doméstica.
2. Insira um dispositivo de armazenamento USB. Este dispositivo é necessário pois alguns conteúdos são baixados da internet.
3. Pressione **HOME** (🏠). No menu, acesse **[Definições] > [REDE] > [Conexão BD-LIVE]** e defina as configurações necessárias para reprodução deste conteúdo.
4. Insira o disco com BD-Live.
 - ✓ Consulte a documentação técnica do disco para obter mais informações sobre a reprodução.

⚠ CUIDADO:

- ⊙ Não remova o dispositivo USB enquanto um conteúdo estiver sendo baixado ou quando um disco Blu-ray estiver inserido, pois podem ocorrer danos ao dispositivo USB e a função BD-Live pode não funcionar corretamente. Dispositivos conectados que apresentarem falhas de leitura ou qualquer outro problema, os mesmo devem ser formatos no PC e conectados novamente no reprodutor.

! NOTAS:

- ⊙ Alguns conteúdos BD-Live podem ter acesso restito em algumas localidades, por decisão do provedor de serviço.
- ⊙ O carregamento e o início da apresentação do conteúdo do BD-Live pode levar alguns minutos.
- ⊙ Para uso do BD-Live o dispositivo USB deve estar formatado somente em FAT32.

Gravar no USB

! NOTAS

- ⊙ Para uso da função o dispositivo USB deve estar formatado somente em FAT32.
- ⊙ Os arquivos criados a partir de um CD serão gravados com qualidade de 192 kbps, já os arquivos da entrada auxiliar ou FM terão 128 kbps.
- ⊙ O dispositivo USB deve ter pelo menos 50 MB de espaço livre para que a função funcione corretamente.
- ⊙ Os tempos de gravação variam de acordo com o dispositivo USB.

- ⊙ Para que haja registro da gravação, a mesma deve ser maior de que 20 segundos.
- ⊙ Não desligue o reprodutor e nem remova o dispositivo USB durante uma gravação. Evite danos e prejuízos desnecessários.

⚠ CUIDADO:

Criar cópias não autorizadas de material protegido, incluindo programas de computador, arquivos, transmissão de programas e gravação de sons, pode ser uma violação dos direitos de cópias e constitui crime.

Este equipamento não deve ser usado para esses propósitos.

Seja responsável!

Respeite os direitos de cópias!

Gravar CD de Áudio

Grave as músicas de um CD de áudio diretamente para um dispositivo USB conectado ao reprodutor.

1. Conecte o dispositivo USB e insira um CD de áudio no reprodutor (a reprodução inicia automaticamente).
2. Pressione ● (REC) e inicie a gravação.

	"parado" (■ STOP)	Reproduzindo
Gravar	Grava todas as faixas	Grava somente a faixa atual
Tempo de gravação	Velocidade 4X	Velocidade Normal

Gravar de Fonte Auxiliar ou Rádio

Grave a programação do dispositivo auxiliar ou estação de rádio diretamente para um dispositivo USB conectado ao reprodutor.

1. Conecte o dispositivo USB no reprodutor.
2. Selecione a estação de rádio desejada ou ative a entrada auxiliar do dispositivo.
3. Pressione ● (REC) e inicie a gravação.
 - ✓ As gravações serão salvas na pasta "EXT_REC" do dispositivo.

Reproduzir a partir do iPod

Preparação

Antes de conectar o iPod desligue-o. No reprodutor reduza o volume para o nível mínimo e desligue-o.

! NOTA:

- ⊙ Para conexão use somente o cabo fornecido com o iPod.

1. Conecte o iPod na porta USB do reproduzidor.
 - ✓ Ligue o reproduzidor. O iPod será automaticamente ligado e o processo de carregamento é iniciado.
 - ✓ Ao conectar o iPod pelo menu HOME a reprodução inicia automaticamente.
2. Use $\wedge/\vee/</>$ e selecione o arquivo desejado. Para iniciar a reprodução pressione **ENTER** (Ⓞ).

Reprodução direta

1. Conecte o iPod na porta USB do reproduzidor.
2. Pressione **HOME** (🏠). Acesse a opção [Smart Share] > [iPod Menu].
3. Use $\wedge/\vee/</>$ e selecione o arquivo desejado. Para iniciar a reprodução pressione **ENTER** (Ⓞ).
 - ✓ Selecione o conteúdo a ser reproduzido rapidamente usando a função **Power scroll**.

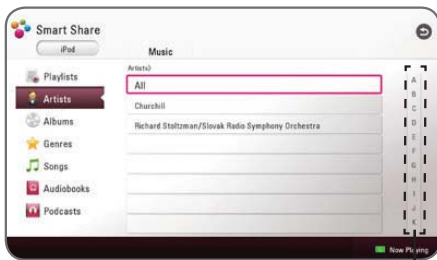

- ✓ Para acessar este modo pressione $>$ e selecione a opção desejada.
- ✓ Pressione **REPEAT** (↺) repetidamente e selecione o modo de repetição desejado: Faixa - (🔁), Tudo - (🔁), Tudo aleatório - (🔁), Aleatório - (🔁), Desligado (sem visualização).

! NOTA:

- ⊙ A função Power scroll não irá atuar corretamente se o iPod estiver configurado para o idioma Chinês (simples).

Reprodução "iPod IN"

Neste modo é possível usar o controle remoto do reproduzidor para controlar a reprodução no iPod.

1. Conecte o iPod na porta USB do reproduzidor.
 - ✓ Ao ligar o reproduzidor. O iPod será automaticamente ligado e o processo de carregamento é iniciado.

2. No controle remoto pressione a tecla **FUNC-TION** e selecione o modo "iPod IN".

$\wedge/\vee/</>$	Seleciona uma opção no menu.
ENTER (Ⓞ)	Inicia a reprodução.
II (PAUSE) ▶ (PLAY)	<ul style="list-style-type: none"> • Insere pausa durante a reprodução. • Retoma a reprodução em pausa.
\ll / \gg	Mantenha pressionada para avançar ou retroceder rapidamente uma música.
$\ll\ll / \gg\gg$	Voltar para faixa anterior ou ir à próxima faixa.

! NOTAS:

- ⊙ Quando o iPod não estiver disponível para a função selecionada, as seguintes mensagens de erro poderão ser exibidas: "**VERIFICAR**" ou "**O modelo de iPod conectado não é suportado**".
- ⊙ Quando o iPod estiver com uma versão de firmware desatualizada, as seguintes mensagens de erro serão exibidas: "**VERIFICAR**" ou "**Por favor, atualize o software do iPod.**"
- ⊙ Quando a comunicação reproduzidor x iPod falhar, as seguintes mensagens de erro serão exibidas: "**VERIFICAR**" ou "**Por favor verifique seu iPod**".
 - ✓ Conecte e reconecte seu iPod nesta unidade e verifique se o cabo está conectado firmemente.
 - ✓ Esta unidade reconhece o iPod como dispositivo desconhecido.
- ⊙ Quando nível da bateria do iPod estiver extremamente baixo:
 - ✓ A bateria precisa ser carregada.
 - ✓ O tempo de carregamento é maior quando a bateria do iPod está extremamente baixa.
- ⊙ A compatibilidade pode variar dependendo do tipo do iPod conectado.
- ⊙ Em relação ao iPod, algumas diferenças de operação podem ser percebidas em outros dispositivos como, iPod Touch, iPhone e iPad. Talvez seja necessário algum controle adicional para usá-los com esta unidade.
- ⊙ No iPod touch, iPhone ou iPad, as seguintes funções exigem que o dispositivo seja desconectado do reproduzidor, por exemplo: fazer chamada, enviar e receber mensagens de texto (SMS), etc.

- ⊙ Para controlar o iPod a partir do reproduzidor, recomendamos que o mesmo esteja sempre atualizado e com a última versão do firmware.
- ⊙ O reproduzidor suporta os seguintes modelos:
 - ✓ iPod nano 4G, 5G, 6G, 7G
 - ✓ iPod touch 3G, 4G, 5G
 - ✓ iPhone 3G, 3GS, 4, 4S, 5
 - ✓ iPad, iPad2, iPad3, iPad4
 - ✓ iPad mini
- ⊙ Problemas com seu iPod? visite <http://www.apple.com/br/support/ipod/> (site em português).

Função Rádio

Para esta função atuar corretamente não esqueça de conectar a antena fornecida.

Ouvindo uma estação

1. Pressione **FUNCTION** repetidamente até **TUNER (FM)** ser exibido no display (a última estação será selecionada).
2. Mantenha pressionada (2 segundos) e solte a tecla **TUNING (+/-)** para iniciar a busca por estações. A busca irá parar quando uma estação for sintonizada. Se desejar pressione **TUNING (+/-)** repetidamente.
3. Ajuste o nível sonoro desejado da estação sintonizada.

Memorizando estações

O aparelho possui até 50 posições de memória para estações de rádio FM. Antes de iniciar diminua o nível sonoro (volume).

1. Pressione **FUNCTION** repetidamente até **TUNER (FM)** ser exibido no display (a última estação será selecionada).
2. Selecione a estação pressionando **TUNING (+/-)**.
3. Pressione **ENTER (⊙)**. Um número será exibido no display do aparelho. Pressione **PRESET (+/-)** para selecionar o número desejado para a estação.
4. Pressione **ENTER (⊙)**. A estação está salva. Para ocupar mais posições de memória execute novamente os passos 2 ~ 4.

Excluindo uma estação

1. Pressione **PRESET (+/-)** para selecionar a posição que será excluída da memória. Após selecionar pressione **CLEAR**, o número irá piscar no display.

2. Para confirmar pressione **CLEAR** novamente.

Excluindo todas as estações salvas

Mantenha pressionada a tecla **CLEAR** até a mensagem **"ERASE ALL"** ser exibida no display. Pressione novamente **CLEAR** e a memória será completamente apagada.

Melhorando a recepção FM

Pressione a tecla colorida **B (AZUL) (MONO / ESTÉREO)**. Esta ação modifica o sintonizador de estéreo para mono e geralmente melhorar a recepção.

Efeitos de Som

Pressionando repetidamente a tecla **SOUND EFFECT** é possível selecionar um modo de som desejado de acordo com o ambiente ou conteúdo reproduzido. Os itens exibidos para o equalizador podem ser diferentes dependendo da fonte sonora e região.

- ⊙ **[Natural Plus]**: Você pode desfrutar de um som natural, efeito similar ao áudio 5.1 Ch.
- ⊙ **[Natural]**: Você pode desfrutar de um som confortável e natural.
- ⊙ **[Bypass]**: Reproduz os sinais com som surround multicanal de acordo como o áudio foi produzido.
- ⊙ **[Bass Blast] (Grave Forte)**: reforça o efeito de som baixo. Frontais esquerda e alto-falante direito e subwoofer.
- ⊙ **[Clear Voice] (Voz Limpa)**: Este modo faz com que o som da voz fique clara, melhorando a sua qualidade.
- ⊙ **[Game]**: Você pode desfrutar de um som mais virtual ao jogar videogames.
- ⊙ **[Night] (Noite)**: Este modo poder ser útil quando assistir a filmes em volume baixo à noite.
- ⊙ **[Up Scaler]**: Ao reproduzir arquivos de MP3 ou outro tipo de compactação, utilize esta função para melhorar a qualidade do som. Este modo está disponível somente para fontes de 2 canais.
- ⊙ **[Loudness] (Sonoridade)**: Melhora os graves e agudos.
- ⊙ **[EQ do Usuário]**: Modo personalizado.
- ⊙ **[Ligar FRT] (Opcional)**: Você pode apreciar o som harmonioso. Este modo é adequado para todas as Caixas
- ⊙ Acústicas que foram colocadas em uma coluna.

Ajuste personalizado

1. Selecione a opção **[EQ do Usuário]**. Use $\wedge/\vee/\lt;/\gt$ para selecionar e ajustar as frequências disponíveis.
2. Para desfazer os ajustes selecione a opção **[Cancelar]** e pressione **ENTER (Ⓞ)**.



3. Se desejar voltar ao modo padrão, selecione **[Reinicializar]** e pressione **ENTER (Ⓞ)**.

Efeito de som 3D

Este ajuste cria um efeito amplo onde o usuário desfrutará de uma experiência imersiva de som surround cinematográfico. Pressione repetidamente a tecla **3D SOUND** para selecionar o modo desejado.

[Música 3D]: Este modo proporciona um som surround excelente, proporcionando uma sala de concertos, como experiência musical em sua casa.

[Filme 3D]: Este modo proporciona um som surround excelente, proporcionando uma experiência de cinema-teatro em sua casa.

Usando Teclado e Mouse USB

Conecte um dispositivo externo (mouse ou teclado) para usar nas ações de digitação de texto ou acesso aos menus.

1. Conecte o mouse ou teclado via porta USB (no painel traseiro).
2. Use o teclado para digitação de textos e o mouse para navegar nos menus.

! NOTA:

- Ⓞ Abaixo a lista de dispositivos recomendados nesta conexão.
 - ✓ Logitech Wireless Combo MK520
 - ✓ Logitech Wireless Combo MK320
 - ✓ Logitech Wireless Combo MK260
 - ✓ Microsoft Wireless Desktop 5000

- ✓ Microsoft Wireless Desktop 3000
- ✓ Microsoft Wireless Desktop 2000
- ✓ Microsoft Wireless Desktop 800

Usando Conteúdo Premium

O Conteúdo Premium oferece diversos serviços via internet para sua comodidade e lazer.

1. Antes de acessar verifique se o aparelho está conectado corretamente à sua rede doméstica.
2. Pressione **HOME (🏠)** e selecione a opção **[Premium]**.
3. No menu, selecione o serviço desejado e pressione **ENTER (Ⓞ)** para confirmar.

! NOTAS:

- Ⓞ Para informações detalhadas de cada serviço, contate o provedor do conteúdo ou visite o endereço para assistência.
- Ⓞ O conteúdo e informações do serviço Premium, incluindo usuário, interface, estão sujeitos a mudanças sem aviso prévio. Por favor acesse o site de cada serviço para mais informações.
- Ⓞ Dispositivos que usam a mesma faixa de frequência da rede sem fio, podem causar interferência na velocidade de acesso ao conteúdo Premium.
- Ⓞ Para modificar o país padrão de acesso ao conteúdo Premium acesse **[Definições] > [REDE] > [Configuração do Serviço Smart] > [Configuração de País]** selecione o modo desejado e pressione **ENTER (Ⓞ)**.

Usando o LG Smart World

Com o LG Smart World baixe e instale conteúdo e serviços especialmente desenvolvido pela LG para o dispositivo.

1. Antes de acessar verifique se o aparelho está conectado corretamente à sua rede doméstica.
2. Pressione **HOME (🏠)** e selecione a opção **[LG Smart World]**.
3. Navegue nas categorias usando $\lt;/\gt$. Em seguida selecione um aplicativo, pressione **ENTER (Ⓞ)** e visualize suas informações.
4. Para instalar o aplicativo selecionado pressione **ENTER (Ⓞ)** novamente.
5. Após instalação execute o aplicativo pressionando **ENTER (Ⓞ)** ou se desejar acesse a lista [Aplic. LG] pressionando a tecla VERMELHA (controle remoto).

! NOTAS:

- ⊙ As funções [LG Smart World], [Aplic. LG] ou [Busca] podem estar indisponíveis dependendo da sua região (país).
- ⊙ Para instalar um aplicativo pago é necessário se tornar um membro cadastrado. Para efetuar o cadastro visite http://br.lgappstv.com/appspc/main/main/main.lge?lang=por_BR para mais informações.

Acessando sua conta

Para usar todos os recursos da função LG Smart World é necessário criar uma conta e acessá-la.

1. No menu HOME, selecione o ícone [👤] e pressione **ENTER (⊙)**.
2. Entre com sua [ID] e [Senha] usando o teclado virtual.
 - ✓ Caso não possua conta, pressione a tecla VERMELHA para criá-la.
3. Navegue até a opção [OK] e pressione **ENTER (⊙)** para acessar sua conta.
 - ✓ Se desejar, marque a opção [Login automático] para que não seja necessário entrar com [ID] e [Senha] no próximo acesso.

! NOTA:

- ⊙ Visualize as informações da conta selecionando o ícone [👤]. Na janela selecione a opção [Minha página].

Buscando conteúdo online

Caso encontre dificuldade em localizar serviços ou conteúdo específico usando a função [Q] é possível encontrá-los rapidamente.

1. No menu HOME, selecione o ícone [Q] e pressione **ENTER (⊙)**.
2. No menu será exibido o teclado, use **^/√/</>** para selecionar a letra desejada e pressionando **ENTER (⊙)** confirme a seleção.
3. Ao finalizar a entrada da palavra selecione o ícone [↵] e pressione **ENTER (⊙)** para iniciar o processo de busca.
4. Na janela de resultados, usando **^/√/</>** selecione o resultado desejado e pressione **ENTER (⊙)** para confirmar.

! NOTAS:

- ⊙ As funções [LG Smart World], [Aplic. LG] ou [Busca] podem estar indisponíveis dependendo da sua região (país).
- ⊙ Esta função atua somente em alguns conteúdos online.

Usando o menu

[Meus Aplicativos]

Tenha acesso rápido e fácil a todos os aplicativos instalados no seu dispositivo.

1. Pressione **HOME (🏠)** e selecione a opção [Meus aplicativos].
2. No menu [Meus aplicativos] pressione a tecla **VERMELHA**.

Mover aplicações

1. Selecione o aplicativo desejado e pressione **ENTER (⊙)**. No menu selecione a opção [Mover] e pressione **ENTER (⊙)** novamente.
2. Usando **^/√/</>** movimente a aplicação na posição desejada e pressione **ENTER (⊙)** para confirmar.

Excluir aplicação

1. Selecione o aplicativo desejado e pressione **ENTER (⊙)**. No menu selecione a opção [Excluir] e pressione **ENTER (⊙)** novamente.
2. Usando **</>** selecione [OK] e pressione **ENTER (⊙)** para confirmar.

! NOTAS:

- ⊙ As funções [LG Smart World], [Aplic. LG] ou [Busca] podem estar indisponíveis dependendo da sua região (país).

Soluções de Problemas

Geral

Sintoma	Causa & Solução
O equipamento não liga	<ul style="list-style-type: none"> • Conecte o cabo a rede elétrica.
A unidade não inicia a reprodução	<ul style="list-style-type: none"> • Insira um disco reproduzível (verifique o tipo de disco, o sistema de cor e o código regional); • Insira o disco com o lado da reprodução para baixo; • Insira o disco na bandeja corretamente dentro das guias; • Limpe o disco; • Cancele o uso das funções de Bloqueio - Classificação ou mude o nível.
O ângulo não pode ser modificado	<ul style="list-style-type: none"> • Função indisponível no disco (DVD ou Blu-ray).
Não pode reproduzir arquivos de filme, foto ou música	<ul style="list-style-type: none"> • Os arquivos não foram gravados nos formatos compatíveis com essa unidade. • A unidade não suporta o codec do arquivo de filme.
O controle remoto não funciona corretamente	<ul style="list-style-type: none"> • O controle remoto não está direcionado ao sensor da unidade. • O controle remoto está muito distante da unidade. • Existem obstáculos entre o controle remoto e a unidade. • As pilhas do controle remoto estão fracas.
A unidade está conectada a rede elétrica, mas não liga	<p>Você pode reiniciar a unidade da seguinte maneira:</p> <ul style="list-style-type: none"> • Desconecte o cabo de força, espere até cinco segundos, e reconecte-o.
A unidade não funciona corretamente	

Rede

Sintoma	Causa & Solução
Recurso BD-Live não funciona	<ul style="list-style-type: none"> • O dispositivo USB não possui espaço suficiente. Conecte um dispositivo USB com pelo menos 1GB de espaço livre. • Verifique se a unidade está corretamente conectada à rede local. • O recurso para ser acessado exige uma boa velocidade de conexão. Verifique com seu provedor e solicite o aumento de velocidade. • Verifique se a opção [Conexão BD-LIVE] está definido em [Proibido]. Defina a opção para [Autorizado].
Serviços de vídeo (como YouTube™, etc) são frequentemente interrompidos durante a reprodução	<ul style="list-style-type: none"> • A velocidade de seu serviço de banda larga não é rápido o suficiente para serviços de vídeos. Contate o seu provedor para aumentar a velocidade do serviço.
Pasta ou os arquivos compartilhados do seu PC ou um servidor de mídia não são exibidas na lista de dispositivos	<ul style="list-style-type: none"> • O software de firewall ou anti-vírus no servidor de mídia está sendo executado. Desligue o software de firewall ou anti-vírus no PC ou servidor de mídia. • O reproduzidor não está conectado à rede local. Conecte o reproduzidor e o servidor na mesma rede doméstica.
Não é possível conectar o reproduzidor ao ponto de acesso ou roteador sem fio	<ul style="list-style-type: none"> • A comunicação sem fio poderá ser interrompida por aparelhos domésticos que usam as mesmas frequências de rádio. Mantenha o reproduzidor longe destes dispositivos.
Ponto de acesso não é exibido na lista	<ul style="list-style-type: none"> • Verifique as configurações do roteador ou ponto de acesso. • Tente configurar a faixa de frequência o canal de acesso nas configurações do roteador.

Imagem

Sintoma	Causa & Solução
Não há imagem	<ul style="list-style-type: none"> • Selecione o modo adequado de entrada na TV para que a imagem da unidade seja exibida. • Conecte os cabos de vídeo de forma correta. • Verifique o item [Configuração de Cor HDMI] e defina o espaço de cor apropriado para sua conexão HDMI. • A TV não aceita a resolução definida. Verifique a resolução suportada pela TV. • O aparelho está conectado a um dispositivo DVI que não suporta DHCP.
Imagem distorcida	<ul style="list-style-type: none"> • Verifique o sistema de cor do disco e a configuração desta função na TV.
A imagem 3D de disco Blu-ray não é reproduzida	<ul style="list-style-type: none"> • Conecte o reprodutor ao seu televisor com o cabo HDMI (Tipo A de alta velocidade). • TV não suporta o formato 3D. • A opção [Modo 3D] não está definida em [Ligado].

Som

Sintoma	Causa & Solução
Não existe som ou ele está distorcido	<ul style="list-style-type: none"> • A unidade está no modo de busca, câmera lenta ou no modo de pausa. • O volume do som está muito baixo. • Verifique a conexão do cabo das Caixas Acústicas.

Suporte ao consumidor

Você pode atualizar o reprodutor com o mais recente software para melhorar o funcionamento de produtos e / ou adicionar novas funcionalidades. Para obter o software mais recente deste reprodutor (se as atualizações foram feitas), por favor visite ou entre em contato <http://us.lgservice.com> LG Electronics centro de atendimento ao cliente.

Aviso de software livre

Para obter a fonte do código correspondente sob a GPL, LGPL e outras licenças de código aberto, por favor visite <http://opensource.lge.com>. Todos os termos de licença se refere, renúncias de garantia e avisos de direitos autorais estão disponíveis para download com o código fonte.

Controlando a TV

Controle a TV usando as teclas abaixo:

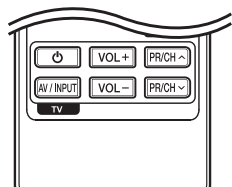

Tecla	Operação
(POWER)	Liga/Desliga o aparelho
AV/INPUT	Seleciona uma fonte de entrada AV1, AV2, etc..
PR/CH ^ / v	Navega nos canais memorizados.
VOL +/-	Ajusta o nível sonoro da TV.

NOTA:

© Alguns controles podem não atuar dependendo da TV conectada.

Ajuste do Controle Remoto

Verifique a lista de TVs compatíveis e programe -a conforme abaixo:

Fabricante	Nº do Código
LG	1 (Padrão), 2
Zenith	1, 3, 4
GoldStar	1, 2
Samsung	6, 7
Sony	8, 9
Hitachi	4

1. Mantenha pressionada a tecla (POWER) enquanto digita os códigos do fabricante (tabela acima).



2. Solte a tecla  (POWER) para finalizar o ajuste.
 - ✓ Mesmo que o código tenha sido digitado corretamente, algumas ou todas as teclas podem não funcionar com a TV.
 - ✓ Sempre que trocar as pilhas no controle remoto, efetue o ajuste digitando novamente o código da TV.

Atualização de Software

Periodicamente o aparelho poderá sofrer melhorias como adição de novas funções ou serviços. As informações a seguir lhe ajudarão na configuração e ajuste destas opções para que seu aparelho esteja sempre atualizado com a última versão de software.

Notificação de atualização

Opção 1:

1. O menu de atualização será exibido na tela quando o aparelho for ligado.
2. Use /, selecione a opção desejada e pressione **ENTER** (⓪).

Opção 2:

Durante o uso, se houver atualização, um ícone de notificação **[Atualização]** será exibido na parte inferior do menu HOME. Para instalar o software pressione a tecla **AZUL (B)** e inicie o processo de atualização.

Atualização de Software

! NOTAS:

- ⓪ Antes de atualizar o software do aparelho remova qualquer disco ou dispositivo USB.
- ⓪ Antes de atualizar o software no seu aparelho, desligue e ligue o aparelho.
- ⓪ Durante o processo de atualização de software não desligue o aparelho, desconecte o cabo de força ou pressione qualquer tecla.
- ⓪ Ao cancelar a atualização será necessário desligar e ligar o aparelho para se obter um desempenho estável.
- ⓪ Este aparelho não pode ser atualizado para versões anteriores de software.
- ⓪ A atualização pode não funcionar corretamente caso seu ambiente de rede não esteja corretamente configurado ou tenha problemas de conexão. Para isso acesse o site da LG e efetue o download do software atual e instale-o no aparelho.

- ⓪ Algumas atualizações podem incluir ajustes no sistema de carregamento do disco, portanto a bandeja de disco estará indisponível durante este processo.
1. Antes de iniciar verifique se o aparelho está conectado corretamente à sua rede doméstica.
 2. Acesse **[HOME]** > **[Definições]** > **[OUTROS]** > **[Software]** e pressione **ENTER** (⓪).
 3. Em seguida selecione a opção **[Atualização]** e pressione **ENTER** (⓪).
 - ✓ Finalize o processo de busca pressionando **ENTER** (⓪).
 - ✓ Se não existir atualização disponível, pressione **ENTER** (⓪) na mensagem e retorne ao menu HOME.
 4. Se existir atualização selecione **[OK]** para iniciar o processo de download. Quando o processo for finalizado uma mensagem de confirmação será exibida na tela.
 5. Para iniciar a atualização selecione **[OK]**, caso não deseje atualizar, selecione **[Cancelar]** o processo de atualização de software.
 6. Quando a atualização for finalizada, a mensagem, "Atualização esta completada" será exibida e então o aparelho desliga automaticamente após 5 segundos.
 7. Ligue-o novamente. O sistema operará agora com a nova versão.

Aviso Cinavia

A tecnologia Cinavia é usada nos leitores de discos Blu-ray para identificar e limitar o uso das cópias destes filmes, programas de televisão e outros vídeos produzidos profissionalmente que tenham sido feitas sem a permissão do detentor dos direitos autorais.

Quando uma reprodução ou cópia proibida não autorizada for detectada, uma mensagem será visualizada e a reprodução ou cópia serão interrompidas. Para mais informações sobre a tecnologia, visite <http://www.cinavia.com>. Para solicitar informações adicionais, envie um e-mail com seus dados postais para: Cinavia Online Centro de Informações para Consumidor, P.O. caixa 86851, San Diego, CA, 92138, EUA.

Direitos Autorais Corporação Verance 2004-2010. Cinavia™ é uma marca comercial da Corporação Verance. Protegida por Patente dos EUA 7.369.677 e patentes mundiais emitidas e pendentes sob licença da Verance Corporation. Todos os direitos reservados.

Especificações das saídas de Áudio

Ajuste/Entrada	HDMI OUT			
	PCM Estéreo	PCM Multi-Ch	DTS Re-encode*3	BitStream*1*2
Dolby Digital	PCM 2ch	PCM 5.1ch	DTS	Dolby Digital
Dolby Digital Plus	PCM 2ch	PCM 5.1ch	DTS	Dolby Digital Plus
Dolby TrueHD	PCM 2ch	PCM 5.1ch	DTS	Dolby TrueHD
DTS	PCM 2ch	PCM 5.1ch	DTS	DTS
DTS-HD	PCM 2ch	PCM 5.1ch	DTS	DTS-HD
Linear PCM 2ch	PCM 2ch	PCM 5.1ch	DTS	Linear PCM 2ch
Linear PCM 5.1ch	PCM 2ch	PCM 5.1ch	DTS	Linear PCM 5.1ch
Linear PCM 7.1ch	PCM 2ch	PCM 5.1ch	DTS	Linear PCM 7.1ch

- ⊙ ¹ O áudio secundário e interativo pode não estar incluído no fluxo de saída de áudio se a opção [Digital Output (SPDIF)] estiver configurado para [BitStream]. Exceto o codec LPCM: a saída sempre inclui o áudio interativo e secundário.
- ⊙ ² Este reproduzidor automaticamente seleciona o áudio HDMI de acordo com a capacidade do decodificador HDMI conectado ainda que a opção esteja configurada para [BitStream].
- ⊙ Se o formato de áudio da saída digital não coincidir com a capacidade do seu receptor, o receptor irá produzir um som forte e distorcido ou nenhum som.
- ⊙ Com a conexão de áudio digital (HDMI OUT), os sons do menu do Menu do Disco de BD-ROM não poderão ser ouvidos se a opção [Saída Digital (SPDIF)] estiver definido para [BitStream].
- ⊙ ³ Se a opção [Saída Digital (SPDIF)] estiver ajustada para [recodificador DTS], a saída de áudio esta limitada para 48 kHz e 5.1 Ch. Se a opção [Saída Digital (SPDIF)] estiver ajustada para [recodificador DTS], o recodificador de áudio DTS terá saída para discos BD-ROM, e o áudio original terá saída para outros discos (como [BitStream]).
- ⊙ A conexão Multi-canal Digital Surround Sound via digital só poderá ser obtida se o seu receptor estiver equipado com um decodificador multi-canal digital.
- ⊙ Esta configuração não está disponível no sinal de entrada a partir de um dispositivo externo.
- ⊙ O áudio terá saído como PCM 48 kHz/16 bit para arquivo MP3/WMA e PCM 44.1kHz/16 bit para CD de Áudio enquanto reproduz.

Informações importantes relativas ao serviços de rede.

Toda informação, dados, documentos, downloads, arquivos, texto, imagem, fotografia, vídeos, web-casts, publicação, ferramentas, programas, sistemas, código, applets, widgets, aplicações, produtos e ofertas (“serviços”) fornecidos ou tornados disponíveis por/ou através de qualquer terceiro (cada um “provedor de serviço”) são responsáveis únicos pelos serviços por eles originados.

A disponibilidade de acesso aos conteúdos e serviços fornecidos pelos provedores através dos equipamentos da LG estão sujeitos a mudança a qualquer momento, sem notificação prévia, incluindo mas não limitando a suspensão ou cessação de tudo ou qualquer parte do conteúdo ou serviço.

Caso tenha algum questionamento ou problema relacionado ao conteúdo ou ao serviço, você devera consultar a web site do provedor de serviços para melhor atualizações das informações. A LG não é responsável pelos serviços dos consumidores relatados aos conteúdos e serviços. Qualquer questionamento ou solicitação relacionado ao conteúdo ou serviços devem ser feitos diretamente ao provedor dos serviços e conteúdos.

Por favor, observe que a LG não é responsável por nenhum conteúdo ou serviços fornecido pelo provedor ou qualquer mudanças remoção ou cessação de tal conteúdo ou serviços e não permite ou garante a disponibilidade ao acesso para tal conteúdo ou serviços.

Lista de Códigos de Área

Escolha um código de área desta lista.

Área	Código	Área	Código	Área	Código	Área	Código
Afghanistan	AF	Fiji	FJ	Monaco	MC	Slovak Republic	SK
Argentina	AR	Finland	FI	Mongolia	MN	Slovenia	SI
Australia	AU	France	FR	Morocco	MA	South Africa	ZA
Austria	AT	Germany	DE	Nepal	NP	South Korea	KR
Belgium	BE	Great Britain	GB	Netherlands	NL	Spain	ES
Bhutan	BT	Greece	GR	Antilles	AN	Sri Lanka	LK
Bolivia	BO	Greenland	GL	New Zealand	NZ	Sweden	SE
Brazil	BR	Hong Kong	HK	Nigeria	NG	Switzerland	CH
Cambodia	KH	Hungary	HU	Norway	NO	Taiwan	TW
Canada	CA	India	IN	Oman	OM	Thailand	TH
Chile	CL	Indonesia	ID	Pakistan	PK	Turkey	TR
China	CN	Israel	IL	Panama	PA	Uganda	UG
Colombia	CO	Italy	IT	Paraguay	PY	Ukraine	UA
Congo	CG	Jamaica	JM	Philippines	PH	United States	US
Costa Rica	CR	Japan	JP	Poland	PL	Uruguay	UY
Croatia	HR	Kenya	KE	Portugal	PT	Uzbekistan	UZ
Czech Republic	CZ	Kuwait	KW	Romania	RO	Vietnam	VN
Denmark	DK	Libya	LY	Russian		Zimbabwe	ZW
Ecuador	EC	Luxembourg	LU	Federation	RU		
Egypt	EG	Malaysia	MY	Saudi Arabia	SA		
El Salvador	SV	Maldives	MV	Senegal	SN		
Ethiopia	ET	Mexico	MX	Singapore	SG		

Lista de Códigos de Idioma

Use esta lista para configurar o idioma desejado nos seguintes ajustes: **[Áudio do Disco]**, **[Legenda do Disco]** e **[Menu do Disco]**.

Área	Código	Área	Código	Área	Código	Área	Código
Afar	6565	French	7082	Lithuanian	7684	Sindhi	8368
Afrikaans	6570	Frisian	7089	Macedonian	7775	Singhalese	8373
Albanian	8381	Galician	7176	Malagasy	7771	Slovak	8375
Amharic	6577	Georgian	7565	Malay	7783	Slovenian	8376
Arabic	6582	German	6869	Malayalam	7776	Spanish	6983
Armenian	7289	Greek	6976	Maori	7773	Sudanese	8385
Assamese	6583	Greenlandic	7576	Marathi	7782	Swahili	8387
Aymara	6588	Guarani	7178	Moldavian	7779	Swedish	8386
Azerbaijani	6590	Gujarati	7185	Mongolian	7778	Tagalog	8476
Bashkir	6665	Hausa	7265	Nauru	7865	Tajik	8471
Basque	6985	Hebrew	7387	Nepali	7869	Tamil	8465
Bengali; Bangla	6678	Hindi	7273	Norwegian	7879	Telugu	8469
Bhutani	6890	Hungarian	7285	Oriya	7982	Thai	8472
Bihari	6672	Icelandic	7383	Panjabi	8065	Tonga	8479
Breton	6682	Indonesian	7378	Pashto, Pushto	8083	Turkish	8482
Bulgarian	6671	Interlingua	7365	Persian	7065	Turkmen	8475
Burmese	7789	Irish	7165	Polish	8076	Twi	8487
Byelorussian	6669	Italian	7384	Portuguese	8084	Ukrainian	8575
Chinese	9072	Japanese	7465	Quechua	8185	Urdu	8582
Croatian	7282	Kannada	7578	Rhaeto-Romance	8277	Uzbek	8590
Czech	6783	Kashmiri	7583	Rumanian	8279	Vietnamese	8673
Danish	6865	Kazakh	7575	Russian	8285	Volapük	8679
Dutch	7876	Kirghiz	7589	Samoan	8377	Welsh	6789
English	6978	Korean	7579	Sanskrit	8365	Wolof	8779
Esperanto	6979	Kurdish	7585	Scots Gaelic	7168	Xhosa	8872
Estonian	6984	Laotian	7679	Serbian	8382	Yiddish	7473
Faroese	7079	Latin	7665	Serbo-Croatian	8372	Yoruba	8979
Fiji	7074	Latvian, Lettish	7686	Shona	8378	Zulu	9085
Finnish	7073	Lingala	7678				

Licenças e Marcas comerciais



Blu-ray Disc™, Blu-ray™, Blu-ray 3D™, BD-Live™, BONUSVIEW™ são marcas da Blu-ray Disc Associação.



O logo "DVD" é uma marca comercial da DVD Format / Logo Licensing Corporation.



Java é uma marca da Oracle e/ou suas afiliadas.



HIGH DEFINITION MULTIMEDIA INTERFACE

O logo HDMI, e HDMI High-Definition Multimedia Interface são marcas comerciais ou marcas registradas da HDMI Licensing LLC nos Estados Unidos e em outros países.



Fabricado sob licença da Dolby Laboratories. Dolby e o símbolo D duplo são marcas comerciais da Dolby Laboratories.



O logotipo Wi-Fi CERTIFIED é uma marca de certificação da Wi-Fi Alliance.



O logotipo Wi-Fi é uma marca certificada pela Wi-Fi Alliance.



O Wi-Fi Protected Setup é uma marca certificada pela Wi-Fi Alliance.



O logotipo "AVCHD" e "AVCHD" são marcas comerciais.



Fabricado sob licença e patentes dos EUA de números: 5.956.674, 5.974.380, 6.226.616; 6.487.535, 7.392.195, 7.272.567, 7.333.929, 7.212.872 e outras patentes dos EUA e patentes mundiais emitidas e pendentes.

DTS-HD, o Símbolo e DTS-HD e o Símbolo são marcas registradas e DTS-HD Master Audio I Essencial é uma marca comercial da empresa DTS, Inc.©. Todos os direitos reservados.

Made for



"Made for iPod", "Made for iPhone" e "Made for iPad" significa que um acessório eletrônico foi projetado para conectar-se especificamente ao iPod, iPhone ou iPad, respectivamente, e foi certificado pelo desenvolvedor para atender ao desempenho e normas da Apple. A Apple não é responsável pelo funcionamento deste dispositivo ou a sua conformidade com normas de segurança e regulamentação. Por favor, note que o uso deste acessório com iPod, iPhone ou iPad pode afetar o desempenho sem fio.



DivX®, DivX Certified® e logótipos associados são marcas comerciais da DivX, Inc. e são usadas sob licença.

Manutenção

Manuseando o Aparelho

Transporte do Aparelho

Por favor guarde a caixa e as embalagens originais do material. Quando você for precisar despachar, para a maior proteção, reembale a unidade como a originalmente foi embalada pela fábrica.

- Mantenha a superfície exterior limpa
- Não use líquidos voláteis perto da unidade como spray inseticida.
- Limpeza com muita força pode danificar a superfície.
- Não deixe produtos de plásticos ou de borracha em contato com a unidade por um longo período de tempo.

Limpeza do Aparelho

Para limpar a unidade use um pano macio e seco. Se a superfície estiver extremamente suja, use um pano macio levemente umedecidas com

detergente neutro. Não use solventes como álcool, benzina ou thinner, pois eles podem danificar a superfície da unidade.

Manutenção do Aparelho

Esta unidade é um dispositivo de alta tecnologia e precisão. Se as lentes da unidade ótica e o driver de disco estiverem sujos ou gastos, a qualidade da imagem pode ser reduzida. Para detalhes, por favor contate o centro de serviço técnico autorizado mais próximo.

Notas sobre Discos

Manuseando os Discos

Não toque no lado de reprodução dos discos. Segure os discos pelas extremidades, para que as digitais não fiquem na superfície. Nunca ponha papel ou adesivos no disco.

Armazenagem dos Discos

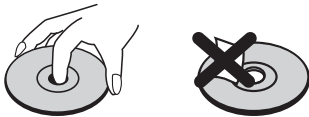

Após a reprodução, guarde o disco em um estojo.

Não exponha o disco a luz direta do sol. Ou de fontes de calor e nunca os deixe dentro de um carro estacionado exposto diretamente a luz do sol.

Limpeza dos Discos

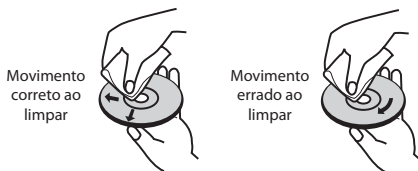

Impressões digitais e sujeiras podem causar má qualidade de imagem e distorção sonora. Antes de usar, limpe com um pano macio. Esfregue no sentido do centro do disco para a sua extremidade.

Não use solventes como álcool, benzina ou thinner, limpadores comercialmente disponíveis ou spray antiestático usado para limpeza de disco de vinil.

⚠ Aviso importante

Para estabelecer um nível de áudio seguro, recomendamos ajustar o volume a um nível baixo e em seguida aumentar lentamente o som até poder ouvi-lo confortavelmente e sem distorções. Também recomendamos evitar a exposição prolongada a ruídos muito altos.

Para referência, listamos abaixo alguns exemplos, com as respectivas intensidades sonoras em decibéis.

Evite o uso prolongado do aparelho com volume superior a 85 decibéis pois isto poderá prejudicar a sua audição.

Exemplos

Nível de Decibéis	30	Biblioteca silenciosa, sussurros leves.
	40	Sala de estar, refrigerador, quarto longe do trânsito.
	50	Trânsito leve, conversação normal, escritório silencioso.
	60	Ar condicionado a uma distância de 6 m, máquina de costura.
	70	Aspirador de pó, secador de cabelo, restaurante ruidoso.
	80	Tráfego médio de cidade, coletor de lixo, alarme de despertador a uma distância de 60 cm.
OS RUIDOS ABAIXO PODEM SER PERIGOSOS EM CASO DE EXPOSIÇÃO CONSTANTE		
90	Metrô, motocicleta, tráfego de caminhão, cortador de grama.	
100	Caminhão de lixo, serra elétrica, furadeira pneumática.	
120	Show de banda de rock em frente às caixas acústicas, trovão.	
140	Tiro de arma de fogo, avião a jato.	
180	Lançamento de foguete.	

Informação cedida pela Deafness Research Foundation, por cortesia.

Private Sound Mode (Modo de Som Privado)

Ao fazer o download da aplicação “LG AV Remote” em seu Smartphone ou tablet, você poderá conectar seu fone de ouvido e desfrutar do som da sua unidade em seus dispositivos Smarts.

Este recurso transmite sinal de vídeo para TV por meio de HDMI e sinal de áudio para Smartphone ou tablet através de Wi-Fi.

1. Após a conexão na mesma rede, abra o aplicativo “**LG AV REMOTE**” e em seguida selecione a função desejada.
2. Conecte seu fone de ouvido no Smartphone e acione o ícone  na tela do seu Smartphone.

Para informações mais detalhadas, por favor consulte o menu Ajuda na aplicação “**LG AV Remote**”.

Acessórios fornecidos

Verifique abaixo os acessórios fornecidos com esta unidade.

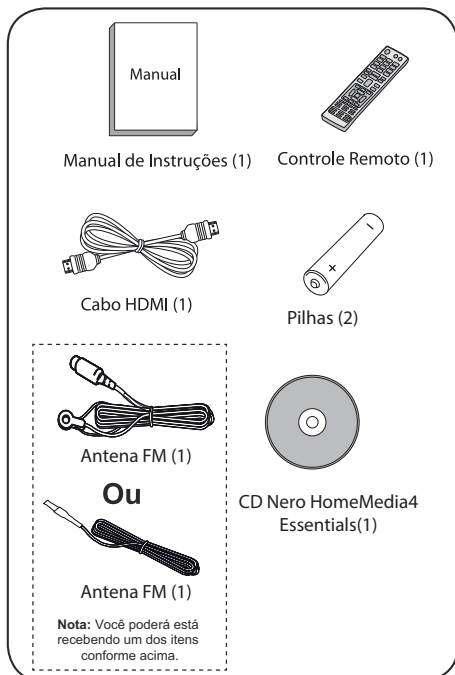

Especificações (design e especificações estão sujeitas a mudanças sem prévio aviso)

Geral	Alimentação / Consumo	Veja etiqueta principal
	Peso (aproximado)	3.2 KG
	Dimensões Externas (LxAxP)	Aproximadas - 440 x 65 x 298 mm
	Temperatura Operacional	5° a 35°C
	Umidade Operacional	5% a 90%
Entradas	HDMI IN/OUT (áudio e vídeo)	Conector HDMI - 19 pinos tipo A
	AUDIO IN (analógico)	2.0 Vrms (1 kHz, 0 dB), 600 Ω, tipo RCA (L, R) x 1
	DIGITAL IN (OPTICAL)	3 V (p-p), tipo Optical x 1
	MIC IN (microfone)	Tamanho 6.3 mm
Sistema	Laser	Laser semiconductor, comprimento de onda de 405 ~ 650 nm
	Sinal de Sistema	Padrão de Cor NTSC
	Porta de Rede (LAN)	Entrada ethernet x 1, 10BASE-T / 100BASE-TX
	Rede sem fio (antena interna)	IEEE 802.11n (5 GHz e 2.4 GHz) acesso a rede sem fio, compatível com redes Wi-Fi 802.11a/b/g.
	Alimentação entrada USB	DC 5 V \pm 2.1 A(Frontal) / DC 5 V \pm 300 mA (Traseira)
Rádio	Faixa de Sintonia - FM	87.50 - 108.00 MHz
Amplificador	Potência máxima de saída: (4 Ω / 3 Ω), (RMS), THD 10%	
	Total: 1200 W / Frontal: 194 W x 2 / Central: 194 W / Traseiras: 194 x 2 / Sub-Woofers: 230 W (passivo) - Potência de Saída RMS por canal, limitada pela THD 10%	

Caixas Acústicas BH7230B - Potência de Entrada RMS de referência, conforme IEC60268

Frontal (Esquerda/Direita) S73B1-F

Tipo	Potência de Entrada (W)	Impedância (Ω)	Dimensões (mm) e Peso (kg)
2 vias / 2 alto falantes	194	4	88 x 181 x 81 / 0,7

Traseiras (Esquerda/Direita) S73B1-S

Tipo	Potência de Entrada (W)	Impedância (Ω)	Dimensões (mm) e Peso (kg)
1 vias / 1 alto falante	194	4	88 x 121 x 81 / 0,5

Central S73T1-C

Tipo	Potência de Entrada (W)	Impedância (Ω)	Dimensões (mm) e Peso (kg)
2 vias / 3 alto falantes	194	4	360 x 81 x 70 / 1,2

Subwoofer S73T1-W

Tipo	Potência de Entrada (W)	Impedância (Ω)	Dimensões (mm) e Peso (kg)
1 via / 1 alto falante	230	3	251 x 336 x 310 / 5,7

Certificado de Garantia

A LG Electronics do Brasil Ltda., através de sua Rede de Serviços Autorizados, garante ao usuário deste produto os serviços de Assistência Técnica para substituição de componentes ou partes, bem como mão-de-obra necessária para reparos de eventuais defeitos, devidamente constatados como sendo de fabricação, pelo período de 01(Um) ano, incluindo o período de garantia legal de 90 (noventa) dias, contados a partir da data de emissão da nota fiscal de compra pelo primeiro proprietário, desde que o mesmo tenha sido instalado conforme orientações descritas no manual do usuário que acompanha o produto e, somente em Território Nacional.

Garantia Legal:

O consumidor tem o prazo de 90 (noventa) dias, contados a partir da data de emissão da nota fiscal de compra, para reclamar de irregularidades (vícios) aparentes, de fácil e imediata observação no produto, como os itens que constituem a parte externa e qualquer outra acessível ao usuário, assim como, peças de aparência e acessórios em geral.

Condições para validade da garantia legal e contratual

A Garantia Legal e Contratual perderá seu efeito se:

- ⊙ O produto não for utilizado para os fins a que se destina;
- ⊙ A instalação ou utilização do produto estiver em desacordo com as recomendações do Manual de Instruções;
- ⊙ O produto sofrer qualquer dano provocado por mau uso, acidente, queda, agentes da natureza, agentes químicos, aplicação inadequada, alterações, modificações ou consertos realizados por pessoas ou entidades não credenciadas pela LG Electronics do Brasil Ltda.;
- ⊙ Houver remoção e/ou alteração do número de série ou da identificação do produto.

Condições não cobertas pela garantia legal e contratual

A Garantia não cobre:

- ⊙ Danos provocados por riscos, amassados e uso de produtos químicos/abrasivos sobre o gabinete;

- ⊙ Transporte e remoção de produtos para conserto que estejam instalados fora do perímetro urbano onde se localiza o Serviço Autorizado LG mais próximo. Nestes locais, qualquer despesa de locomoção e/ou transporte do produto, bem como despesas de viagem e estadia do técnico, quando for o caso, correrão por conta e risco do Consumidor;
- ⊙ Desempenho insatisfatório do produto devido à instalação ou rede elétrica inadequadas;
- ⊙ Troca de peças e componentes sujeitos a desgaste normal de utilização ou por dano de uso;
- ⊙ Serviços de instalação, regulagens externas e limpeza, pois essas informações constam no Manual de Instruções;
- ⊙ Eliminação de interferências externas ao produto que prejudiquem seu desempenho, bem como dificuldades de recepção inerentes ao local ou devido ao uso de antenas inadequadas.

Observações:

- ⊙ A LG Electronics do Brasil Ltda. não assume custos ou responsabilidade relativos a pessoa ou entidade que venham a oferecer garantia sobre produtos LG, além das aqui descritas;
- ⊙ As despesas decorrentes e consequentes da instalação de peças que não pertençam ao produto são de responsabilidade única e exclusiva do comprador;
- ⊙ A LG Electronics do Brasil Ltda. se reserva o direito de alterar as características gerais, técnicas e estéticas de seus produtos sem prévio aviso;
- ⊙ A garantia somente é válida mediante a apresentação de nota fiscal de compra deste produto;

Informações de Compra

O modelo e número de série estão na etiqueta traseira do aparelho. Anote estas informações e guarde-as juntamente com sua nota fiscal.

Data da compra: _____

Loja/Depart.: _____

Modelo: _____

Nº de Série: _____

PRODUZIDO
NO PÓLO INDUSTRIAL
DE MANAUS



CONHEÇA A AMAZÔNIA

LG Electronics do Brasil Ltda.

CNPJ: 01.166.372/0008-21

Rua Javari, nº 1004, Distrito

Industrial, CEP 69075-110,

Manaus/AM, Indústria Brasileira

SAC serviço de atendimento
ao consumidor

4004 5400 Capitais e Regiões Metropolitanas

***0800 707 5454** Demais localidades

*Somente chamadas originadas de telefone fixo

WWW.LGE.COM.BR

EM CASO DE DÚVIDA, CONSULTE NOSSO SAC